



Über dieses Buch

Dies ist ein digitales Exemplar eines Buches, das seit Generationen in den Regalen der Bibliotheken aufbewahrt wurde, bevor es von Google im Rahmen eines Projekts, mit dem die Bücher dieser Welt online verfügbar gemacht werden sollen, sorgfältig gescannt wurde.

Das Buch hat das Urheberrecht überdauert und kann nun öffentlich zugänglich gemacht werden. Ein öffentlich zugängliches Buch ist ein Buch, das niemals Urheberrechten unterlag oder bei dem die Schutzfrist des Urheberrechts abgelaufen ist. Ob ein Buch öffentlich zugänglich ist, kann von Land zu Land unterschiedlich sein. Öffentlich zugängliche Bücher sind unser Tor zur Vergangenheit und stellen ein geschichtliches, kulturelles und wissenschaftliches Vermögen dar, das häufig nur schwierig zu entdecken ist.

Gebrauchsspuren, Anmerkungen und andere Randbemerkungen, die im Originalband enthalten sind, finden sich auch in dieser Datei – eine Erinnerung an die lange Reise, die das Buch vom Verleger zu einer Bibliothek und weiter zu Ihnen hinter sich gebracht hat.

Nutzungsrichtlinien

Google ist stolz, mit Bibliotheken in partnerschaftlicher Zusammenarbeit öffentlich zugängliches Material zu digitalisieren und einer breiten Masse zugänglich zu machen. Öffentlich zugängliche Bücher gehören der Öffentlichkeit, und wir sind nur ihre Hüter. Nichtsdestotrotz ist diese Arbeit kostspielig. Um diese Ressource weiterhin zur Verfügung stellen zu können, haben wir Schritte unternommen, um den Missbrauch durch kommerzielle Parteien zu verhindern. Dazu gehören technische Einschränkungen für automatisierte Abfragen.

Wir bitten Sie um Einhaltung folgender Richtlinien:

- + *Nutzung der Dateien zu nichtkommerziellen Zwecken* Wir haben Google Buchsuche für Endanwender konzipiert und möchten, dass Sie diese Dateien nur für persönliche, nichtkommerzielle Zwecke verwenden.
- + *Keine automatisierten Abfragen* Senden Sie keine automatisierten Abfragen irgendwelcher Art an das Google-System. Wenn Sie Recherchen über maschinelle Übersetzung, optische Zeichenerkennung oder andere Bereiche durchführen, in denen der Zugang zu Text in großen Mengen nützlich ist, wenden Sie sich bitte an uns. Wir fördern die Nutzung des öffentlich zugänglichen Materials für diese Zwecke und können Ihnen unter Umständen helfen.
- + *Beibehaltung von Google-Markenelementen* Das "Wasserzeichen" von Google, das Sie in jeder Datei finden, ist wichtig zur Information über dieses Projekt und hilft den Anwendern weiteres Material über Google Buchsuche zu finden. Bitte entfernen Sie das Wasserzeichen nicht.
- + *Bewegen Sie sich innerhalb der Legalität* Unabhängig von Ihrem Verwendungszweck müssen Sie sich Ihrer Verantwortung bewusst sein, sicherzustellen, dass Ihre Nutzung legal ist. Gehen Sie nicht davon aus, dass ein Buch, das nach unserem Dafürhalten für Nutzer in den USA öffentlich zugänglich ist, auch für Nutzer in anderen Ländern öffentlich zugänglich ist. Ob ein Buch noch dem Urheberrecht unterliegt, ist von Land zu Land verschieden. Wir können keine Beratung leisten, ob eine bestimmte Nutzung eines bestimmten Buches gesetzlich zulässig ist. Gehen Sie nicht davon aus, dass das Erscheinen eines Buchs in Google Buchsuche bedeutet, dass es in jeder Form und überall auf der Welt verwendet werden kann. Eine Urheberrechtsverletzung kann schwerwiegende Folgen haben.

Über Google Buchsuche

Das Ziel von Google besteht darin, die weltweiten Informationen zu organisieren und allgemein nutzbar und zugänglich zu machen. Google Buchsuche hilft Lesern dabei, die Bücher dieser Welt zu entdecken, und unterstützt Autoren und Verleger dabei, neue Zielgruppen zu erreichen. Den gesamten Buchtext können Sie im Internet unter <http://books.google.com> durchsuchen.



This is a digital copy of a book that was preserved for generations on library shelves before it was carefully scanned by Google as part of a project to make the world's books discoverable online.

It has survived long enough for the copyright to expire and the book to enter the public domain. A public domain book is one that was never subject to copyright or whose legal copyright term has expired. Whether a book is in the public domain may vary country to country. Public domain books are our gateways to the past, representing a wealth of history, culture and knowledge that's often difficult to discover.

Marks, notations and other marginalia present in the original volume will appear in this file - a reminder of this book's long journey from the publisher to a library and finally to you.

Usage guidelines

Google is proud to partner with libraries to digitize public domain materials and make them widely accessible. Public domain books belong to the public and we are merely their custodians. Nevertheless, this work is expensive, so in order to keep providing this resource, we have taken steps to prevent abuse by commercial parties, including placing technical restrictions on automated querying.

We also ask that you:

- + *Make non-commercial use of the files* We designed Google Book Search for use by individuals, and we request that you use these files for personal, non-commercial purposes.
- + *Refrain from automated querying* Do not send automated queries of any sort to Google's system: If you are conducting research on machine translation, optical character recognition or other areas where access to a large amount of text is helpful, please contact us. We encourage the use of public domain materials for these purposes and may be able to help.
- + *Maintain attribution* The Google "watermark" you see on each file is essential for informing people about this project and helping them find additional materials through Google Book Search. Please do not remove it.
- + *Keep it legal* Whatever your use, remember that you are responsible for ensuring that what you are doing is legal. Do not assume that just because we believe a book is in the public domain for users in the United States, that the work is also in the public domain for users in other countries. Whether a book is still in copyright varies from country to country, and we can't offer guidance on whether any specific use of any specific book is allowed. Please do not assume that a book's appearance in Google Book Search means it can be used in any manner anywhere in the world. Copyright infringement liability can be quite severe.

About Google Book Search

Google's mission is to organize the world's information and to make it universally accessible and useful. Google Book Search helps readers discover the world's books while helping authors and publishers reach new audiences. You can search through the full text of this book on the web at <http://books.google.com/>

WIDENER LIBRARY



HX JVCB Y

BP 431.1.2

252

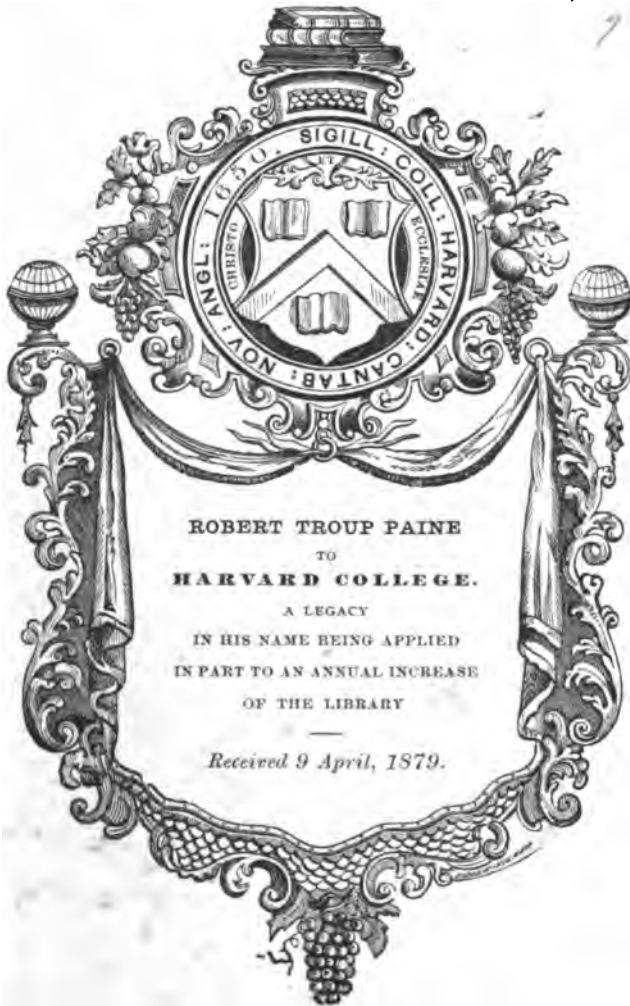

Rob. Troup Paris
to NOVA

Harvard College
**ACTA
ERUDITORUM**

Brit. ANNO *Ad.*
M D C C X L

publicata.

*Cum S. Cæsareæ Majestatis & Regis Pol.
atque Electoris Saxoniae Privilegiis.*

Print. L I P S I Æ, 1722.
Prostant apud MAURIT. GEORG. WEIDEMAN-
NUM, JO. FRID. GLEDITSCHIUM, B. LAN-
CKISII Hæredes, & CASP. FRITSCHIUM.

Venduntur etiam Romæ apud PAGLIARINOS, Venetiis apud
JO. BAPT. ALBRIZZIUM & SEBAST. COLETUM, Parisiis
apud BRIASSONUM, Ultrajecti apud JO. BROEDELETUM,
& Amstelodami in WAESBERGIORUM
& WETSTENII officinis.

M D C C X L

149M

#65-11

24.73

BP431-12

Top. 2nd. 1st.

1879 April 9.
Paris bequest.

(Dec. VI., Tom. II., X, Dec. VII. Tom. I-X.
Dec. VIII., Tom. I-VI.)

1st.

2nd.

3rd.

4th.

ILLUSTRISSIMO
ATQUE
EXCELLENTISSIMO DOMINO,
DOMINO
JOANNI CHRISTIANO
DE HENNICKE,
DOMINO MARSCHWIZIÆ,
WIEDERAVIÆ, &c.
POTENTISSIMO POLONIARUM REGI
ATQUE ELECTORI SAXONIÆ A SAN-
CTORIBUS CONSILIIS, CAMERÆ RE-
GIÆ PRÆSIDI VICARIO, DIRECTORI
CAMERÆ EPISCOPALIS, QUÆ NUM-
BURGI, CIZÆ, ET MARTISBUR-
GI, EST, &c. &c.
DOMINO SUO INDULGENTISSIMO,
NOVUM HOC ACTORUM ERUDITORUM
VOLUMEN,
ET QUICQUID EST RERUM SUARUM,
SUBMISSISSIME OFFERUNT,
DICANT, CONSECRANT,
ACTORUM ERUDITORUM COLLECTORES,
INTERPRETE
FRIDERICO OTTONE MENCKENIO.

Huc molles oculos, et blandi signa favoris,
Verte, potens Heros, munificamque
manum.

Quam cernis, Musa est, TIBI non ignota,
TUOQUE

Hospitio felix praesidioque diu.

Illam, vides, Musa est, quae, si non spreta ja-
cebat

Nuper, id agnoscit muneris esse TUI;
Quae, quoties timido TUA venit ad ostia
gressu,

Inde TUIS rediit semper onusta bonis;
Quae, modo vita TIBI, sicut TUA fama, per-
ennet,

Surget ad aeternum, TE moderante, decus;
Et laudes dictura TUAS, sub tegmine lauri.

HENNIKIAE carmen grande sonabit
ovans.

TE novit, vultumque TUUM; sic, munera nullo
Grata ferens pretio, nil timet illa sibi.

Multa tamen sperat; suus o si laudet Apollo,
Sidera sublimi vertice laeta petet.



Lectori nostri studioso Salutem!



um, ita esse cum rebus humanis comparatum, omnes intelligant, ut stabilis aut diuturna, quocunque te veritas, nulla sit felicitas, perpetuisque rerum æque ac bonorum conversionibus magnus hic terrarum orbis regatur; accidit hoc tamen, & accidisse jucunde recordamur, Musis nostris, ut, temporis longissimi transacto spatio, & majori, quam sufficere humane vires videbantur, confecto cursu, superatis etiam, quæ rei literariæ, si non interitum parare, infigne tamen asserre detrimentum, solent, infinitis molestiis, robur adhuc animosque servent integros, jamque lætos possint de servata in hunc diem fama & dignitate sua plausus tollere. Annus agitur jam sexagesimus, ex quo colligendi hæc Eruditorum Acta, & tanquam in æterno monumento, quicquid est laborum & conatuum nobiliorum, inscribendi, auspiciatum æque bonis literis, ac gloriosum urbi patriæ, majores nostri consilium ceperunt. Res inaudita tunc, sed grata multis, fuit, quippe accommodatam satis ad viventium

*utilitatem, gloriamque mortuorum, judicantibus, & quid
 novi inter doctos homines geratur, sciendi percupidis. Sed
 iidem laudarunt magis institutum, quam, futurum, ut
 successus haberet prosperos, sperarunt. Boni homines, aut
 natura timidi, aut ex suis facultatibus, quid fieri in re
 tali possit, aestimantes. Ex alia parte invidiorum murmura
 audita sunt, nostris omni tempore, nec olim magis,
 quam nunc, laboribus molesta. Plus huic consilio temeritatis,
 quam deliberati iudicii, inesse; non esse nec aetatis
 illius, nec illorum hominum, conari talia; in Gallorum,
 cum quibus infelicissima sit hominis Germani aemulatio,
 turpiter possessiones involari; arrogantis esse, iudicis per-
 sonam sumere in libera hominum inter se aequalium republi-
 ca; in visum bonis omnibus Censoris nomen esse; denique
 fieri non posse, ut in byemem proximam tam inutilis Musa
 vivat, plurimorum tunc fuisse vocem & sententiam memi-
 nimus. Factum autem est Dei primum immortalis gra-
 tia, deinde maximorum Principum, quos Saxonia Deos
 tutelares venerantur, benignissimo praesidio, denique paren-
 tum nostrorum in labore semel suscepto nobili constantia, ut
 inanis ille sive timor, sive invidiorum clamor, fuerit; no-
 runtque omnes, a tenuissimis initiis ad eam non annorum
 tantum, sed dignitatis etiam, maturitatem hac Aetate perve-
 nisse, ut satis nobile jam penes externos aequae, ac inter cives
 suos, nomen habeant, & bis famae suae partem non ultimam
 deberi, grata dudum Lipsia agnoverit. Gaudeamus igitur
 hoc flore nostro, & quam habet optime actorum conscientia,
 honesta voluptate fruamur. Jam vero novas etiam in
 futuri temporis stipendia vires colligamus, & si illud non
 sit datum, ut crescat nostris meritis Actorum bonor, ta-
 men hoc agamus, ne nostra culpa decus illa pristinum a-
 mittant. Qua olim futura sunt, eorum rationem posterum
 reddant; nos rem nostram curabimus, & si Deorum ope
 adjuvemur, si AUGUSTUM porro Sidus affulgeat, si
 Lectorum favor annuat, recte & ex voto
 omnium curabimus.*



NOVA ACTA ERUDITORUM,

*publicata Lipsiæ
Calendis Januarii Anno MDCCXL.*

*CONCILIA MAGNÆ BRITANNIÆ ET
Hiberniæ, a Synodo Verolamiensi A. D. CCCCXLVI
ad Londinensem A. D. MDCCXVII. Accedunt Con-
stitutiones, & alia, ad Historiam Ecclesiæ Anglicanæ spe-
ctantia, a DAVIDE WILKINS, S. T. P. Ar-
chidiacono Suffolciensi, & Canonico Cantuariensi,
collecta.*

Tomi IV.

Londini, sumtibus R. Gosling, F. Gyles, T. Woodward, &
C. Davis, 1737, fol. maj.

Tomus I ab Anno CCCCXLVI ad Annum M C C LXV.
Alph. 9 plag. 4.

Tomus II ab Anno MCCLXVIII ad Annum MCCCXLIX.
Alph. 8 plag. 3.

Tomus III ab Anno M C C C L ad Annum MDXLV.
Alph. 9 plag. 22.

Tomus IV ab Anno M D XL VI ad Annum MDCCXVII.
Alph. 9 plag. 2.

Haud exigui momenti Historiæ Ecclesiasticæ pars, neque
hædeò spernenda, est Conciliorum, sive conventuum sacro-
rum, in Ecclesia institutorum, notitia. Satis superque inter
eruditos constat, quantum autoritatis apud Pontificios Conci-
lia

lia obtinuerint, & quantas lites eadem olim excitaverint in Ecclesia Christiana. Nihilò tamen minus satis utile atque bonum est, sibi cognitionem historiarum Conciliorum comparare, quæ in Ecclesia antiquis & recentioribus temporibus fuere congregata. Cum vero duo sint genera Conciliorum, alterum Oecumenicorum, privatorum & particularium alterum, æque utile est hæc, ac illa, nosse, & attento oculo acta Conciliorum omnium sunt consideranda. Collectiones Conciliorum antiquiorum quæ perlustravit, facile dictis fidem habebit, nobisque insignem in Historia ecclesiastica præstari illis usum posse, non inficiabitur. Quamvis vero amplissimus omnino campus aperiatur per Conciliorum Collectiones ituro, præsertim si non tantum Germaniæ, sed etiam aliarum gentium, Concilia nosse desideret; negari tamen minime potest, in Historia ecclesiastica provinciarum notitiam illorum valde esse necessariam. Quis itaque dubitaverit, *Cel. Davidem Wilkins* gratum atque acceptum fecisse eruditis, quod suum studium in edendis & colligendis Conciliis Magnæ Britanniarum & Hiberniarum collocaverit, quippe quæ ad historiam illorum regnorum non parum conferre, unicuique patet. Splendidissimum hoc Opus ut nostri Lectores paulo accuratius cognoscant, in nostris quippe oris non adeo frequenter obvium, operam navabimus, ut omnia, quæ de illo memoranda sunt, in compendium mittamus. Inscriptum est Serenissimo & Potentissimo *Georgio II*, Magnæ Britanniarum, Franciæ, & Hiberniarum, Regi. Sub initium Dedicacionis felicitas Britanniarum celebratur, quod per divinam providentiam *Augustinus*, vir pius, & præceptis ac ritibus Christianæ Ecclesiæ ab incunabulis innutritus, a *Gregorio M.* in Angliam fuerit missus, ut, debellata idololatrarum barbarie, fines regni Christi per totam Insulam extenderet, id quod etiam feliciter, divino auxilio adjutus, præstiterit. Postea cura Regum fere singulorum hujus regni dilaudatur, quam in retinenda vera religione adhibuerint, & qua ratione per Synodos & Ecclesiæ conventus irrepenti malo occurrere laboraverint, ubertius declaratur. Sed ad Opus ipsum propius accedamus. Hujus fundamenta posuerat *Henricus Spelmanus*, Anglus, qui antiqui-

tiquitatum patriæ studio maxime vacabat, id quod vel Opera
 epæ posthuma, ad leges & Antiquitates Angliæ pertinentia,
 testantur, Anglico sermone A. 1698 Oxonii, curante Cl. Vi-
 ro, *Edmundo Gibsono*, in lucem emissa. Ille *Spelmannus* inter
 alia in se receperat, Concilia Britannica edere, *primum-*
que eorum Tomum prodire iussit A. 1639, forma majori, ita
 inscriptum: *Concilia, Decreta, Leges, Constitutiones, in re Ec-*
clesiarum orbis Britannici, videlicet Pambritannica, Pananglica,
Scotica, Hibernica, Cambrica, Mannica, Provincialia, Dia-
cesana, ab initio Christianæ ibidem religionis ad nostram usque
etatem, uti reperiuntur in eorum Actis, Canonibus Ecclesiasticis,
regnorum Constitutionibus, Senatusconsultis, Principum Rescri-
ptis, libris impressis & antiquis MSis, in Regum etiam Diploma-
tibus, Chartis, Schedis, & monumentis veteribus, studiose conge-
sta, opera & scrutinio Henrici Spelmann, Equitis Aurati. In tres
Epochas Spelmannus suam Collectionem distribuerat, quarum
prima ea, quæ ab initio religionis Christianæ usque ad Anglo-
 Saxonicæ ditionis periodum, sive annum Domini 1266, per-
 tinent; *altera* ea, quæ ab illo tempore usque ad excus-
 sum ab *Henrico VIII* jugum Papæ; *tertia*, quæ deinceps in
 Ecclesiis Britanniarum reformatis usque ad tempora nostra
 acciderunt, complecti destinaverat. Singulam *Epocham Vo-*
lumine uno, totumque adeo Opus *tribus Voluminibus*,
 absolvere constituerat. Sed, quod rebus humanis sæpe con-
 tingere solet, ut non sint constantes, sed maxime imperfectæ,
 illud etiam *Spelmannus* noster suo docere exemplo potest.
Primum quidem *Tomum* ipse anno a nobis supra indicato edi-
 dit, sed, cum *alterum* additurus esset, suprema eum dies A. 1643
 occupavit. Hunc igitur postea A. 1665 Londini nepos ejus, *Ca-*
rolus Spelmannus, publicavit. *Tertius Tomus* lucem non adspexit, &
 duorum priorum plurima exempla incendium Londinense devo-
 ravit biennio post *secundi Tomi* editionem. Quæ cum ita sint, cau-
 sam eo majorem habemus prædicandi Cl. *Wilkins* studium, qui
Spelmanni labores ab interitu non solum revocavit, sed etiam il-
 lius studium superavit, *duobus* adhuc *Tomis* adjectis. *Duo* priora
Volumina Spelmanni duobus prioribus *Tomis* hujus editionis con-

tinentur, iis tamen exceptis, quæ Editor noster ex illis *Spelmanianis*, quia nihil ad rem ipsi videbantur facere, Appendicis loco ultimo & quarto Tomo adjecit. Neque tamen in omnibus cæco oculo *Spelmannum* est secutus *Wilkinsius*, sed, cum Chronologia illius sæpe dubio aut falso constaret calculo, emendavit hac in re illum, ordinemque anni, mensium, & dierum, quoad ejus fieri potuit, servavit, Synodis tamen Eboracensibus plerumque ad finem anni rejectis. In Chronologia Paparum Romanorum *Laertii Cherubini* Bullarium Romanum, Romæ A. 1673 editum, secutus est. Insignes præterea nævi observati sunt in *Spelmanno*: versio scilicet Latina Constitutionum & Legum Ecclesiasticarum Anglo-Saxonicarum non genuinum sensum exprimebat, sed periphrastica specimina doctrinæ & disciplinæ primitivæ exhibebat; multa Concilia, Bullæ, aut Constitutiones *secundi Voluminis* incuriam scribæ, vix Grammaticæ docti, ut confirmat Editor, redarguebant, qui multa omiserat, quæ hodie in originalibus existere memorat *Wilkinsius*. Omnibus his mendis ut medicinam afferret, omnem Cel. Editor operam navavit. Adjutus mirifice hac in re fuit a Reverendissimo Archiepiscopo Cantuariensi, totius Angliæ Primate & Metropolitano, *Guilielmo*, qui etiam Synodo Londinensi, sub auspiciis *Georgii I* coactæ, præfuit. Hic Episcopus nostro Editori adjutricem manum inprimis porrexit. Ejus enim hortatu non solum Concilia quædam & Constitutiones, ab *Henrico Spelmanno* divulgatas, cum Codicibus manu exaratis in Bodlejana Bibliotheca contulit, & nonnulla Statuta Ecclesiastica, ad hunc diem inedita, exinde descripsit, sed etiam ope & auxilio illius multa præclara præstitit. Præterea Editor Cantabrigiæ in Collegio Corporis Christi Codices Anglo-Saxonicos evolvit, &, quæ huic Operi inserviebant, in scriinia sua retulit, multaque alia Ecclesiæ Anglicanæ lumina literarumque antistites hortatu & monitis susceptum opus confirmarunt. *Edmundus* enim, Præsul Londinensis, ex suo thesauro plenam concessit excerptandi potestatem *Wilkinsio*; *Eduardus*, Episcopus Dunelmensis, non solum quosdam Codices e Bibliotheca Dunelmensi Londinum atportavit, sep-
 etiam

etiam ex schedis *Christophori Hunteri*, Medicinæ Doctoris, Statuta Collegii olim Dunelmensis, quod est Oxoniæ, exscribi curavit *Richardus*, Episcopus Lincolnensis, ex vetustis Ecclesiæ suæ scriniis nonnulla ad perficienda hæc Concilia lubenter concessit. *Stephanus*, Episcopus Exoniensis, multos errores scribarum ex Archivis Ecclesiæ suæ restituit; nec non *Thomas*, Episcopo Assavensi, *Joanni Walkero*, Archidiacono Herefordensi, *Joanni Lewisio*, & nonnullis aliis, se multum debere fatetur. Editor in Epistola præmissa ad Archiepiscopum Cantuariensem, Pag. 1. quam etiam alia ad *Edmundum*, Episcopum Londinensem, excipit. 5. His itaque auxiliis instructus *Wilkinsus* non solum perfectius & limatius edere potuit *Spelmani* Opus, sed & idem augere, & *Tomis* adhuc *duobus* locupletare. Præter alios, quos jam nominavimus, benevolentiam etiam celebrat *Thomas Innesii* & *Thomas Ruddimanni*, Scotobritannorum, quorum ille ex MStis regis Parisiensibus & Codicibus *Baltzianis*, hic ex Bibliotheca Juridica Edinburgensi, quæ ad Concilia Provincialia vel Dioecesana, Constitutionesque Ecclesiæ Scoticæ, spectabant, varia suppeditarunt. Præmisit quoque noster Editor Dissertationem Epistolarem de veteri & hodierna Synodi Anglicanæ constitutione, in qua demonstratur, quomodo antiquioribus & recentioribus temporibus Concilia coacta, convocata, & peracta fuerint. Hanc Epistolam *Thomas Innesii* litteræ ad Editorem sequuntur, in quibus de veteri apud Scotos habendi Synodos modo differitur, & in quatuor ætates dispescitur mos habendi Concilia, horumque differentia ostenditur. Tandem & ipse Editor, quid sibi debeatur, paucis monet, omneque studium in emaculandis erroribus typographicis se adhibuisse confirmat, adeo, ut, si typographi iterata typorum specimen sollicita manu emendaverint, & officio suo debite functi fuerint, vix ullus liber castigatior ex officina typographica prodierit. Ex indice titulorum, unicuique *Tomo* præfixo, facile quilibet cognoscere poterit, quæ ex *Spelmano*, ex Archiepiscopi Cantuariensis, & ex suis, Collectaneis desumpsit Editor, asteriscis nonnullis appositis. In *duobus* prioribus *Tomis* secutus est *Wilkinsus* suum antecessorem, *Spelman-*

- num*, alio tamen ordine, multa etiam de novo adjecit, quæ in illius editione profus exulabant, ex Archiepiscopi Cantuariensis & suis schedis locupletata. Synodus Verolamensis, quæ prima est earum, quæ in Anglia sunt celebrata, A. C. 446 contra *Pelagianam* hæresin, ab *Agricola*, in Britannia suscitata, statim ab initio hujus Operis describitur, quæ omnia jam in *Spelmanno* exstiterant. Sed de suis adjecit v. g. Synodum Lechleniensem, A. 630, Rege *Edbaldo*, ut Pascha cum universa ecclesia celebraretur, Synodum Northumbriensem, A. 680. Rege *Lothario*, celebratam, in qua mandatum *Agathonis* Papæ de restituendo *Wilfrido*, Archiepiscopo Eboracensi, examinatum fuit. Ex Archiepiscopi Cantuariensis collectaneis multa inprimis *Tomo II* accessere; quo pertinet Concilium Londinense, A. 1279 habitum Rege Angliæ *Eduardo*, multaque alia; plura tamen adjecit, quæ ipse collegit, Editor. *Tomus I* Concilia continet ab A. 446 usque ad 1265; *Tomus II* ab A. 1268 usque ad 1349; *Tomo III* pauca ex *Spelmanno* supersunt, quæ suo loco inseruntur, plura & ex Archiepiscopi Cantuariensis & ex suis Collectaneis adjecit. Incipit ab A. 1350, desinitque in A. 1545. *Tomus IV* est continuatio Conciliorum recentiorum temporum, de quibus nihil in *Spelmanno*, sed omnia ex indicatis reliquis fontibus, hausta sunt. Pleraque in hoc *Tomo* Anglicana lingua sunt conscripta, & non solum acta Conciliorum, sed etiam varia alia, quæ huc pertinent, leguntur, e. g. ad A. C. 1606, Rege Angliæ *Jacobe I*, Bullæ Papæ *Pauli V* contra Sacramentum fidelitatis; ad A. 1607 occurrit *an order set down by King James the first, for the translating of the Bible*, quæ nobis propterea memorabilis est, quia interpretatio Pentateuchi usque ad *Chronicorum* libros exclusive, nonnullis Viris doctis, qui sigillatim nominantur, Westmonasterii, Chronicorum & Hagiographorum aliis Cantabrigiæ, quatuor majorum Prophetarum, *Jeremiæ* lamentationum, & XII minorum Prophetarum, aliis Oxoniæ, præcatio *Manasse*, & reliqua Apocrypha, nonnullis Cantabrigiæ, fuit demandata, Novi Fœderis vero interpretatio aliis doctis viris Oxoniæ & Westmonasterii concredita,

credita, qui nominatim indicantur. Legi etiam merentur eodem in loco *the rules to be observed in the translation of the Bible*, h. e. *regula in translatione Bibliorum observanda*. Continuata vero hæc sunt Concilia usque ad A. 1717, Rege *Georgio I*, ubi occurrit *a representation of the lower house of convocation about the Bishop of Bangor's sermon of the kingdom of Christ*. In Appendice accesserunt initio ea, quæ ex *Spelmani* duobus Conciliorum *Voluminibus* supra omiſſa fuerunt, quæ Editori ad illa pertinere non videbantur, v. g. *Dedicatio ad Carolum*, Regem Angliæ, ad Lectorem *Prefatio*, multaque alia, quæ alio loco, sed non satis opportuno, inseruerat *Spelmanus*. Omnibus subjiciuntur Concilia *Scotica*; regnante *Malcolmo III* A. 1076 habita, & reformatio Angliæ, ex decretis *Reginaldi Poli*, Cardinalis, sedis Apostolicæ Legati, A. 1556, quæ non in *Spelmano* leguntur, sed aliunde adjecta sunt. Singulis *Tomis* sparsim additæ sunt breves annotationes, quæ historiam Conciliorum nonnunquam illustrent, tum a *Spelmano*, tum etiam ab Editore *Wilkinſio*, profectæ. Claudunt singulos *Tomos* rerum, quæ in iis occurrunt, *Indices*, accurate diligenterque instructi.

Pag. 672.
677.

791.

793.

THE HISTORY OF THE PURITANS, &c.

h. e.

*HISTORIÆ PURITANORUM VOLU-
men tertium, ab exordio belli civilis, sive ab an-
no 1642; ad mortem usque Caroli I, sive ad
annum 1648.*

Londini, apud Rich. Hett, 1736, 4.
Alph. 1 plag. 17.

Stetit promissis suis Rev. Autor, & omnino functus esse videtur munere, quod sustinendum est historiarum Autoribus, legemque ipsis imponit, ut tanto curatius sanctiusque versentur in rerum gestarum exponenda memoria, quanto majoris ex momenti sunt, quantoque pertinacioribus partium studiis odiisque

que perplexa est & intricata earum series. Ventum enim esse sentiebat Autor ad ea tempora, in quibus, a religione, ut solet, sumtis contentionum causis, accensi in cives civium animi rem Anglicam in eum deduxerunt articulum, ut, cum memoriam ejus abolere non possent, crudelitatem cum pudore recolerent populares, & annuis supplicationibus publice quasi expiare instituerent. Quare sic horum temporum res recensuit, ut plurimum subinde Autorum dicta scitaque referat, quantum cuique parti concedendum sit, vel ex adversæ testimoniis demonstrat, & liberum in arduis Lectori relinquat judicium. Illud vero omnium primo memoria repetendum est, quod civilis illa dissensio in apertam tandem belli flammam exarserit; cum nec Regi *Carolo*, nec Parlamento, deessent, qui, seu quod e re esse sua, seu quod justitiam id postulare, putarent; in simultatum venirent societatem. Quæ civilia negotia, quantum in *prioribus* hujus Historiæ *Voluminibus* recensendis aliamens nobis fuerit, præterire silentio hic non possumus, eo, quod arctissime cum religionis statu his temporibus connexa sint. Ad arma itaque concursus est, atque inter utrumque exercitum, ut cetera prætermittamus, ad Edgellense oppidum, æquo fere, ut putatur, Marte, pugnatum. Inde Rex, relictis copiis, quiescere viso Parlamenti exercitu, consilium de Londino subito impetu capiendi init, Brentfortum oppidum expugnat, propius urbem accedit, sed, Comite Essexiæ se sibi objiciente, infecta re, Oxoniam regreditur. Hieme belli apparatu supplicationibusque transacta, pacis conditiones cum ceteris hæc a Parlamento proponuntur: ut Pontificii omnes arma traderent, suprematum Papæ, transubstantiationem, purgatorium, hostiæ sacræ cultum atque imaginum, abjurerent; ut, quæ in divino cultu nove mutata essent aut peccata, abrogarentur; ut Archiepiscoporum Episcoporumque genus omne antiquaretur; ut infames plecterentur Clerici; Concilioque Theologorum convocato, publici cultus conderetur formula, & cetera Anglicanæ Ecclesiæ negotia curarentur. Rex contra in iis, quos ipse proponebat, articulis nihil horum memorare, præter coercionem Brownistarum, Anabaptistarum, reliqua-

quarumque sectarum; teneris tamen hominum conscientiis libertatem reservare. Frustra pace tentata, armis res gesta est, prospere quidem ex parte Regis; utrinque spoliati & ejeti Clerici; tribunalia infamium ejectorumque Clericorum a Parlamento constituta; jusjurandum de persequendis Pontificiis impositum; dierum sacrorum, jejuniorumque celebrandorum, superstitionis exterminandæ, restringendæ libertatis preli, definita ratio. Deinde a Parlamento Westmonasterii coactum est CXX Theologorum, XXX assessoribus laicis stipatorum, concilium; Scoti in societatem religionis & reipublicæ constituendæ, bellique administrandi, adsciti, & solenni foedere inter utrosque sanctum, ut Reformata, quam vocant, religio conservaretur in Scotia, in Anglia stabileretur; Pontificia superstitio, & Episcopalis potestas, tolleretur; servarentur, utcunque rebus procedentibus, Rex & jura Regis; plecterentur, qui instaurationem Ecclesiæ & reipublicæ impedirent; nemini liceret, in hac calamitate quiescere, aut operam suam in rebus constituendis denegare. Declamare contra id foedus *Carolus*, pace Hibernis, novas res molitis, oblata, copias inde novis transcribere, celebrata tamen S. Coena, jurejurando Protestantem se profiteri; concilium Westmonasteriense causam suam Belgicis, Gallicis, Helveticis, fratribus per literas exponere, neque id Rex negligere; cessare inde ab hoc tempore verus disciplinæ Ecclesiasticæ ratio; constitutus Theologorum numerus, qui ministerii S. candidatos examinarent. His ita gestis, Rex, ne quid edictis suis deesse videretur autoritatis, ipse quoque Parlamentum Oxoniam congregat. Varia deinde fortuna rursus pugnatum. A Parlamento Westmonasteriensi jam non de reformanda, sed extirpanda penitus, avita hierarchia cogitatum; ejeti suis sedibus Cantabrigiensi doctores Academiæ, qui secum haud facerent, similiterque actum cum verbi divini ministris, aut prævæ vitæ, aut in Parlamentum malevolentis, reis. Tum vero maxime in partes discissum Theologorum concilium, Presbyterianorum, Erastianorum, Independentium, nomine distinctorum; ministrorum tamen ordinandorum modus definitus, formula quoque publici cultus condita, Parlamentique commen-

Cap. II.

III.

IV.

B

data

Cap. V.

data autoritate, a Rege vero improbata. Eodem tempore altius caput efferre Anabaptistæ Anglici, (ideo hoc cognomine determinandi, quod in ceteris plerisque cum *Calvini* scitis conspirasse dicantur,) docere publice, scriptisque sese defendere, subinde tamen publicis quoque sermonibus refutari, explodi libris, imo etiam civilibus pœnis affici. Sepulta fere adhuc fuerat inde a tribus annis *Laudi*, Cantuariensis Archiepiscopi, causa, nemine accusationis memoriam renovante. Eatum revocata sub iudicium est in gratiam Scotorum, & tribus primariis actionis articulis, quorum causa in custodiam datus erat, decem alii superadditi. Omnes ad hæc tria capita reduci possunt: ausum esse Archiepiscopum Parlamenti jura, quantum in se, subvertere, Regis potestatem ultra legum limites extollere; eversionem civilium legum, libertatisque civium, tentasse; religionem legibus regni sanctam immutare, atque introducere *ειδωλολάτρειαν* ac superstitionem Pontificiam, strenue conatum esse. Ad quæ singula, ut membris suis divisa objectata erant, respondere quidem conatus est Archiepiscopus, ita tamen, ut convictus haberetur criminum, quorum reus agebatur. Septem menses ea causa judicanda absumti; nihil omni dilatione pro Archiepiscopo effectum, quam ut capite truncaretur, cum laqueum meruisse æstimatus esset. Cum deinde, itidem frustra, de pace esset ætum, arma resumta sunt. Quibus cum superasset Parlamenti exercitus, in Ecclesiæ reformandis rebus illud perrexit. Ejecta erat magna Clericorum multitudo, qui faverant Regi. Quorum vacua pulpita cum non satis tempestive viris idoneis repleri potuissent, Episcopi constituere sacrorum ministros recusarent, nisi eos, qui cum Rege facerent, passimque plebeji & illiterati homines, maxime in exercitu, sacras conciones haberent, ea vero res Presbyterianorum causam cavillationibus exponeret eorum, qui a Rege stabant; edixere Westmonasteriensis curiæ, ne quis civium militumve curam sacrorum sibi arrogaret, quin autoritate Parlamenti constitutus esset; a se conscriptos fore, qui eam rem procurarent; Scriptura enim iudice nihil inter Presbyterum Episcopumque interesse. Ista cura examinando-

rum

VI.

rum constituendorumque Clericorum concilio Theologorum Westmonasteriensi demandata; subinde autem inter hæc orta controversia, num administratio Ecclesiæ per Presbyteros jure divino sancta sit. Inde infinitæ lites Presbyterianos inter Erastianosque & Independentes motæ de ipso illo Presbyterialis, ut ita dicamus, Ecclesiæ divino jure, de subordinatione Synodorum, de clavium potestate, deque tolerandis secus in religione sentientibus; in quibus tamen stipati Parlamenti auctoritate Presbyteriani maximam partem vicerunt. Neque ita multo post de Presbyterialibus tribunalibus, quæ in ecclesiasticis causis jus dicerent, passim erigendis, & diocessalium, cassicalium, provincialium, & nationalis, nomine distinguendis, cogitatum est. Rex, fufis suis copiis, nullam bello salutis spem sibi reliquam prospiciens, Scotici exercitus fidei corpus commisit, paucorum dierum tempore ante datis ad Hibernos rebelles mandatis: ita pacem ipsis fore, ut nemo abjurare primatum Papæ cogeretur, ut libertas religionis ipsis concederetur, ut Academiæ & scholas institutis ipsorum liceret constituere, ut nemo ante actorum reus ageretur. Ingrata ea res summopere Anglis fuit, durioresque ad pacis propositiones, maxime cum in potestate sociorum *Carahus* esset, eorum fecit animos. Repetere jam preces suas Presbyteriani contra dissentientes in religionis & Ecclesiæ stabiliendæ negotio, suffulciri a Scotis, Independentes suas preces istis opponere, delecti ex Theologorum concilio jus divinum Presbyterialis Ecclesiæ crepare, idem instituere Londinenses sacrorum ministri, Presbyterianismus hoc tempore fere uno maximum splendorem præ se ferre; Scoti exagitare Regem, ut facilem pacis conditionibus aurem præberet; ille contra confirmare, quod a proposito recedere non possit, nisi convictus ante fuerit, nec episcopalem ordinem potestatemque divina institutione niti, nec se jurejurando illo constringi, quod sub inaugurationem suam dederit. Super hæc scriptis disceptatum inter Regem & *Alexandrum Hendersonium*, Ecclesiæ Edinburgensis Pastorem, Academiæ Rectorem, eundemque Regis Diaconum. Parum tamen, hinc Rege de divina Episcopalis dignitatis auctoritate

Cap. VII.

persuasio, & delicatam conscientiam ejus abrogandæ impatientem obvertente, inde *Henderfonii* morte interveniente, effectum est. Nec faciliorem Regem fuisse judicatu facile est ad superciliosa pacis proposita, quæ per delegatos Parlamenti de-nuo oblata fuere; cum, præter alia duriora, accessionem ad solenne Anglorum cum¹ Scotis fœdus, abrogationem dignitatis episcopalis, omniumque munerum cum ea quodammodo connexorum, confirmationem concilii Theologorum, instaurationem cultus universi e lege solennis fœderis, procurationem consensus inter Scotos Anglosque strictissimi atque universalis in sacrorum ratione omnium, compellendos ad abjurandum Papæ suprematum, transubstantiationem, purgatorium, &c. Pontificios, liberos eorum purgatorum sacrorum doctrina imbuendos, pœnarum immisionem in Pontificios rigidiorum, Academiarum repurgationem, verborum divinorum ampliorem per duo regna propagationem, postulerent. His abnuens Rex, Anglis a Scotis traditur; Parlamenti jussu nomen quoque Episcoporum tollitur, bonaque eorum publicantur; a Presbyterianis rogatur, ne ultra procedant solennis fœderis contemptus, incrementumque hæresium ac schismatum; multaque hanc in rem scripta edita, quorum vehementissimum est *Thomæ Eduardi*, ad Christi ædem Londini præconis, *Gangrana*, sive *a Catalogue of many of the Errors, Heresies, Blasphemies, and pernicious Practices of this time*. Concinnata proinde fidei confessione, eademque a Parlamento Anglico Scotorumque legatis approbata, hi quidem domum discedunt, ab illis prima provincialis Synodus congregatur, a Clericis Londinensibus testimonium veritatis contra errores editur, (*a Testimony to the Truth of Jesus Christ and to our solemn League and Covenant against the Errors, Heresies, &c.*) aliorum vero scriptis sub judicium vocatur. Exercitus, non alia conditione, quam si mentis sibi libertas relinquatur, Presbyterianismo dominium concessurus, cum nihil obtineret, Regem Parlamento ereptum Hamptonicuriam abducit. At ille, cum tribus mensibus post per se sibi satis hic tutus non videretur, Vectem insulam subterfugit, quidque postulet concedatve, Parlamento, si pacem optent,

optent, per literas exponit; sed, cum etiam tum difficilis nimum esset, ab isto non amplius de pace compellendus censetur. Presbyterianis instigantibus, natale Christi festum antiquatur. Per delegatos Westmonasteriensium curiarum Oxoniensis Academia, ejectis veteribus, repositisque novis doctoribus, reformatur. Interea Scoti, indigne ferentes, Parlamentum, ab exercitu subinde regi in quibusdam (& vero quibusdam) visum, haud ubique e solenni utrorumque foedere agere, clam isto Regi instaurationem paciscuntur, exercitumque post in Angliam mittunt. *Cromwellius* it iis obviam: dum bellatur, discedit Westmonasteriense Theologorum concilium, mutat Parlamentum sententiam de non compellendo Rege, pacem proponit, utque accipiat, dum dare & accipere per exercitum jam in Scotis occupatum liceat, hortatur, ipsum vero, quaedam Rege concedente, nihil ex postulatis suis remittit. Tempore consumto, communi partium culpa, re infecta disceditur. Fusis Scotis, redit victor exercitus, & elatus viribus Regem jam secundum capit, Londinum procedit, inferioris Parlamenti curiae plerosque Senatores ejicit, paucos suarum partium substituit, *Carolus*, utcunque reclamante curia superiore, capituli reum statuit. Tum vero reliqui e concilio Theologorum, Londinenses sacrorum ministri, Scoti, praeterea optimus quisque, pro Rege intercedunt. At nihil his rebus mota militaris illa curia, paucorum dierum lite acta, Regem, nequidquam provocantem ad iudicium, *the Painted Chamber* a popularibus dictum, tumultuaria sententia condemnatum, & impune insultante pessimorum sentina, ante palatii regii fenestras proreptum, brevis orationis sermone concessio, indigno facinore, capite truncant. Id actum d. 30 Jan. 1648. Sublatus est *Carolus* annum agens aetatis undequinquagesimum. Corpus mortui privatim humatum Febr. 28 die, non nisi his verbis adscriptis: *King Charles, 1648.*

Cap. IX.

X.

OSSERVAZIONI LETTERARIE, CHE POSSONO servir di continuazione al Giornal de' Letterati d' Italia, &c.

B 3

hoc est,

hoc est,

*OBSERVATIONES LITERARIÆ, QUÆ
inservire possunt continuandis Ephemeridibus Literato-
rum Italiæ, sub tutela Augustissimi Imperatoris
CAROLI VI.*

Tomus I.

Veronæ, typis Jacobi Vallarsii, 1737, 8.

Plag. 17.

Cæl. Editor, quem esse *Scipionem Maffæum*, fulgidissimam
in cœlo literario sidus, satis nobis certo constat, *Tomo*
huic Imperatoris ac Imperatricis, Augustissimi Numinis utri-
usque, imaginem, numo expressam, ac formulam Dedicacionis,
Invictissimo eidem Imperatori consecratam, præmisit, & ipso
hoc Opere continuationem *Ephemeridum* Italicarum, de rebus
doctis inscriptarum, molitur. Laudat in Præfatione librum,
Genevæ A. 1728 sub titulo: *la Bibliotheque Italique*, edi cœ-
ptum, sed, quod boni omnes dolent, aliquot annis post abru-
ptum. Inde suum aperit institutum, quod ex ipsis libris, quo-
rum summa exhibetur hoc *Tomo*, satis dilucide innotescit. Pri-
mo disseritur de nova Operum *Hieronymi Stridonensis*, in
Tomos decem distributorum, editione, quæ opera & stu-
dio *Dominici Vallarsii*, Veronensis Presbyteri, Veronæ lu-
cem adspiciunt, opem ferentibus aliis in eadem civitate lite-
ratis viris, & præcipue, quem modo diximus, *Marchione Sci-
pione Maffæo*. Cumprimis etiam rei huic saluberrimæ
manus tulit adjutrices *Canonicus Franciscus Musellius*, Archi-
presbyter cathedralis Ecclesiæ Veronensis. *Vallarsius* certe,
& Ebraici & Græci sermonis, omnisque ecclesiasticæ literaturæ,
peritissimus, adeo nulli pepercit labori, ut per integrum
biennium Romæ in Bibliothecis, tum Vaticana, tum aliis,
defixus hæserit, ibique conferendis MStis id temporis tribuen-
dum existimavit. Chronico *Hieronymi* insumit operam tem-
pusque ante omnia. Edidit simul *Hieronymi Tractatus 28 in*
2. *Jeremiam & Ezechielem*, nec non *Homilias 39 in Lucam*, ex
Gra.

Græcis *Origenis* factas, Regulam & Epistolas *S. Pachonii*, ac lucubrations *Hieronymi* alias, hinc inde olim dissipatas. Ipse in Ambrosiana Mediolanensi Bibliotheca ea, quæ e re sua fore credidit, annotare haud omisit. Veronæ autem, insignes reliquias Codicum Capitularium pervagatus, incidit in duo quadrata & gravia volumina, majoribus literis consignata, porro in tria seu quatuor volumina, in quibus majuscula minusculis literæ sunt permixtæ, nec non in *Vitam S. Pauli Eremitæ*, ab *Hieronymo* scriptam, Dialogis *Sulpitii Severi* junctam, scriptam per *Ursicinum*, *Lectorem Ecclesiæ Veronensis*, *Agapito V. C. Consule*, id est, anno Æræ Christianæ 517, centum vix annie ab obitu *Hieronymi* elapsis. Varias editiones Operum *Hieronymi Vallerius* in Præfatione generali percensuit, indicio suo adjuncto, *Quæstiones Ebraicas ab Hieronymo in Genesim* duntaxat scriptas esse, nec porro continuatas, ipse suspicatur. Verba Hieronymi: *Alexandri verti Commentarios*, exponit de lectione, quasi dixisset: *versavi, evotvi, legi*. Ut adeo haud opus sit credere, ab *Hieronymo* Commentarios *Alexandri Aphrodisi* esse in Latinum versos. Quamprimum illi *Hieronymi* editioni in manus nostras venire contigerit, reliqua nos quoque exposituros, non possumus, quin polliceamur. *Secundus Observationum literarum Articulus* versatur in *Cassiodorii* scriptis, quæ Florentiæ A. 1721, 8, prodierunt sub titulo: *Cassiodorii Senatoris Complexiones in Epistolas & Acta Apostolorum & Apocalypsin, e vetustissimis Canonorum Veronensium membranis nunc primum erute*. Diximus de hisce in *Actis* nostris ad A. 1723 *Mens. Jan. pag. 21 seq.* Posthæc *Joannes Garetus*, Monachus Benedictinus, omnia *Cassiodori* Opera edidit Venetiis A. 1729, eisque vitam *Cassiodori* præfixit. Disseruere nostri etiam de hisce in *Supplem. ad Nova Erud. Acta Tomo I Sect. I pag. 1 seq.* In *Complexionibus* illis leguntur isthæc *Joannea*: *Quoniam tres sunt, qui testimonium dant in cælo, Pater, Verbum, & Spiritus Sanctus, & hi tres unum sunt. Et tres sunt - - Cyprianus, Tertullianus, & ipse Lucianus* in Dialogo, *Philopatris* dicto, idem jam dictum ob oculus manumque habuere. *Thomas Tawson*, Vicarius Ecclesiæ Windsoresis, scripsit copiosam Dissertationem ad *Masse-*

Pag. 11.

18.

41 seq.

63.

70 seq.

- Pag. 74. *um* de hac re, factus, testimonio *Cassiodori* locum *Joannis* in arce & securitate esse collocatum. *Tertio Articulo* differitur de *Rerum Italicarum Scriptoribus*, Mediolani A. 1723 a Cel. *Muratorio* editi coeptis, & nuper demum absolutis. *Quarto* afferuntur compendia e *Supplementis ad Ephemerides Literatorum Italiae*, Venetiis in forma 12 Italice emissis. *Tomi* exigui duo priores editi fuerunt A. 1722, *tertius* vero A. 1726. Insunt eis *Dissertationes* variae & *Opuscula* breviora. Collectorem agit Ven. Abbas *Hieronymus Leonius*, Cenedensis, qui illustrationum & iudiciorum maximam partem adunxit. *Volumine primo* sese *Lectori* offert *Responsio Comitum Julii Fagnani di Sinigaglia ad Nicolaum Bernoullium*. Ille enim proposuerat *Tomo XXVII Ephemeridum* illarum *Theorema* novum, *calculo integrali* annumerandum. *Contradixit* ei *Bernoullius*. Respondit *Fagnanius* *Tomo XXXI. Bernoullius* denuo suam sententiam propugnavit in hisce *Actis* A. 1720 *Mense Julio*. Cui sese denuo opposuit, & sua defendit, *Fagnanius* hoc loco, qui itidem *Tomo III Supplementorum* edidit resolutiones duas *Problematis*, ad eundem calculum referendi, per viam simplicissimam. Præterea in *Tomo illo primo* legitur *Comitis Jacobi Riccati* *Dissertatio* gemina, *prima* de *proportionibus*, quæ emergit inter affectiones sensibiles & vim *objectorum* externorum, a quibus producuntur illæ; *altera* de *legibus* resistentiæ, quarum iuventu media fluida retardant motum *corporum* solidorum. Accedit *Epistola* Cel. *Joannis Rizzetti*, in qua exponit de nonnullis suarum *inventionum* *dioptricarum*, quæ ne ipsi quidem *Newtono* patuerint *ratione* causæ extensionis, quam patitur lux *refracta*. Sequitur eam Cel. *Gabrielis Manfredi* solutio *Problematis*, ad calculum *integrale* attinentis. Proposuerat illud Cel. *Anglus, Taylor*, in *Actis* nostris A. 1719. Scripserat vero jam olim *Manfredus* *Bononiæ* A. 1707 *librum* absolutissimum *de Calculo integrali*, quem supplevit ita hac *secunda* jam parte *methodi* *infinitorum*, quam promiserat *Marchio Hospitalius*. Succedit huic solutioni *Continuatio cogitatorum apologeticorum ac Supplementorum ad Borelli opus de motu animalium*, Autore *Bernardino Zandrini*. *Pars prima* jam apparuerat *Tomo XVIII Ephemeridum*.

dam. Parentius inprimis Borellii sententiam impugnaverat, Pag. 125. quocum eapropter Zandrino res est. Excipit eam Joannis Francisci Beccatellii Epistola de duabus in Musica difficultatibus: Dolendum id præcipue, notas algebraicas in Supplementis illis apparere admodum deformes ac varie truncatas. Progredimur nunc ad *Articulum quintum*, quo in compendiosa redigitur, quicquid legitur in *Collezione Opusculorum scientiis accommodatorum & philologicorum*, Venetiis A. 1728, 12, edi cœpta sub titulo: *Raccolta d' Opuscoli scientifici e filologici*. Editorem cognovimus esse dignissimum P. Angelum Calogeram, Monachum Camaldolensem. In *Tomo secundo* exstat Dissertatio P. Thomæ Maffæi, Dominicanæ professionis, patria Neapolitani, de usu *Mathematices in Theologia*, nec non alia de *doctrina Galilei & Cartesii super principio statico universalis*. Poissonius, commentator in *Cartesium*, agnovit, hunc nil docuisse aliud ac id, quod ex scriptis hauserat Galilei, licet *Cartesius* videri voluerit *Galileana* haud vidisse. In *Tomo tertio* sese offert Lectori Comitum Fagnanii methodus inveniendi curvas aliquot, in quibus angulus a chordis factus, quæ procedunt omnes ex uno puncto & axe, sit ad angulum factum a normalibus ad curvam & ab eodem axe, in data ratione numeri ad numerum. In *Tomo septimo* duo alia specimina occurrunt, eidem scopo inservientia. In *decimo* inveniuntur Observationes de nonnullis exemplis in scriptis jam indicatis, & nominatim de descriptione cycloidis Geometricæ primariæ. *Duodecimo* insertum est Theorema generale, cujus interventu deducitur juxta determinatio præmiorum debitorum in quacunque sortitione (*Lotterie*), in usum Genuæ, per omnia genera combinationis numerorum. In *Tomo XIII* idem Auctor suppeditat methodum novam algebraice resolvendi æquationes quarti gradus, applicabilem præterea ad resolutionem æquationum gradus secundi: & in ultimo novam methodum resolvendi algebraice æquationes cubicas, deductam ex nova ratione resolvendi æquationes gradus quarti. In *Tomo IV* legitur Epistola P. Joannis Francisci Baldini, Sommacii, de *Viribus motricibus*, qua demonstrat, quomodo vires mortuæ

126 seq.

131.

- sint in ratione composita simplicis vis, in velocitatibus sese exferentis, ac vi simplici massarum: & quomodo vires vivæ sint in ratione composita ex vi simplici velocitatum uniformium, ac vi simplici massarum. In Tomo eodem *Dominicus Manni* ostendit, inventionem perspicillorum non tribuendam esse *Alexandro Pisano*, sed potius *Salvino degli Armati*, Florentino, qui Seculo XIII floruerit. Omittimus jam (de ipso enim *Calogera* Opere & olim diximus, & proxime dicemus copiosius,) ea, quæ Viri doctissimi de natura motus terræ, circulatione spirituum in homine, & sede animarum in meninge, atque de Planisphærologio Serenissimæ Ducis Parmensis, *Dorotheæ*, per *Bernardum Facinum* invento, proferunt compendiose. Promovemus gradum ad *Articulum sextum*, quo Astronomicæ Observationes ex integro apponuntur, scilicet 1) Eclipsis Lunæ universalis, & Patavii a Marchione *Joanne Poleno* A. 1736 d. 19 Sept. tubo 7 pedum spectata ac annotata, & Viennæ a *Joanne Marinonio* observata, literisque memoriæ prodita; 2) transitus Mercurii per Solis discum apparentem, A. 1736. d. 11 Nov. ab eodem *Marinonio*, Viennæ animadversus ac descriptus; 3) Eclipsis Solis, A. 1737 Cal. Mart. Venetiis a Cel. *Bernardino Zendrinio* observata; 4) transitus Mercurii per Solem A. 1723, d. 9 Nov. observatus Bononiæ, dirigente opus Cel. *Eustachio Manfredi*. Italorum Astronomi systema *Copernicanum* appellant *Italicum*, exortum quippe ex Philosophia Italica & Pythagoræorum Italiæ, ac resuscitatum in Italia a *Francisco Maria Ferrariensi*, quem discipulus *Copernicus* fuerit secutus, teste P. *Thoma Campanella*, Dominicano, in *Apologia, pro Galileo scripta*. Ipsi vero machinam cœli nondum adeo perspectam existimant, ut systema certum formari possit. Refertur præterea pag. 161 seq., Cel. *Eustachium Manfredi* minus secunda conflictari valetudine, (quæ utinam ei non fatalis fuisset!) atque horis commodioribus operam navare *Institutionibus Astronomicis* suis ad umbilicum adducendis, nec non determinando Meridiano S. *Petronii*, atque annotationibus utilissimis, quibus *Guilielmi* liber *de natura fluminum* illustratur, adhæc vacare scriptis Ven. olim Abbatis *Blanchini* in ordinem redigendis, quæ ille olim *de Meridiano Italiæ* consignaverat. Pæne fuisset oblitus observatæ ab Ill. Marchione *Poleno* Eclipsos sola.

solaris A. 1737 Cal. Mart. ac simul animadverforum lucis graduum in camera obscura intra & ante tempus Eclipsios. In eandem lucis observationem jam inciderunt P. *Franciscus*, Ca- Pfg. 164.
 pucinus Gallus, in libro: *Nuova scoperta sopra il lume*, ac
 minori accuratione M. *Bouguerus* in scripto pulchro *sopra la*
gradazion della luce. Articolo VII enumerantur & exponun- 166 seq.
 tur Inscriptiones, quibus superbit Vindobonense Museum
 Imperiale in atrio Bibliothecæ, collectæ ex Transilvania, Hun-
 garia, Stiria, vicinisque terris. A. 1722 jussu invicissimi
 Imperatoris civitatis Weissenburgi castro in Transylvania in-
 staurando labor impendebatur, simulque ꝑ perscrutantibus
 fossas ac fundamenta repertæ fuerunt ruinæ ædificiorum anti-
 quorum, ac inter illas lapides inscriptionibus vetustis signati,
 qui, monente Illustrissimo *Scipione Maffeo*, jussu vero Cæsa- 168 seq.
 rez Majestatis, Viennam fuere translati. Lapidēs e Stiria ac
 Carniola similes Augustissimus *Carolus VI* ipse A. 1728 in iti-
 nere, Tergesten suscepto, reperit, suaque cura haud immerito
 iudicavit dignos. Quarum Inscriptionum singularum vix pars 170.
 tertia penes *Gruterum* aliosque Inscriptionum scriptores repe-
 ritur. Weissenburgum, a Walachis Belgradum appellari so-
 tum, in lapidibus inscriptionibusque vocatur *Apulum*, *Muni-*
cipium Apulense, *Colonia Apulensis*, quod nomen postremum 173.
 est apud *Ulpianum Dig. Lib. 50 Titulo de Censibus §. 9.* No-
 men *Alba Julia* post annum 1500 demum hic perhibetur
 natum pag 174. Exhibentur deinde 56 Inscriptiones, non-
 dum publicis formis descriptæ. Dicuntur vulgo *Assessores*
Jovis 12 Consentes. Sed ex una & altera harum Inscriptio- 204 seq.
 num perspicitur, *Consentientes* etiam fuisse appellatos.
 En exempla fatis clara: *Mercurio Consentienti; Marti Amico*
& Consentienti. Consentientes fuerunt vocati, quia pe-
 tentium desideriis annuerant consenserantque. *Articulo octa-*
vo exhibentur *Dissertatio & Animadversiones ad nuper inven-*
tum Severæ Martyris Epitaphium in compendio. Scriptum
 hoc exiit in lucem Panormi A. 1734, fol. Occasionem ejus 214.
 hanc accipe. In catacombis Romæ inventa fuit tabula mar-
 morea alba, loculo applicata, ac in loculo reliqua sceleti hu-

mani ruina, una cum calice seu vase vitreo, pedem magno unum, sanguinem condensatum seu cruorem induratum referente, quod, ipso teste *G. G. Leibnitio*, martyrii fuit signum. Inscriptio non est sculpta, sed cinnabaris colore depicta. *P. Antonius Lupi*, Jesuita, Dissertationis Autor, eam figuræ debitz accommodatam, literisque suis expressam, dedit. Ea est hujusmodi: *Cosule Claudio & Paterno nonis Nobembribus die Beneres Luna XXIII Leuces Phelie Sebere careffeme posuete ed i spirito sancto tuo -- a annuorom -- ed mesoron XI deuron X.*

Pag. 216 Ostendit explanator, Consulatum Imperatoris *Claudii Gothici* seq. ac *Paterni* incidere in annum 296. *Articulo IX* exhibetur scriptum, A. 1736 Parisiis ab *Ill. Maffeo* editum, hic vero accessionibus quibusdam locupletatum, de religione gentilium

223 seq. seu idololatrarum in moriendo, delineata in antiquo vase, quod, anaglypho artificio elaboratum, Parisiis asservatur. Nos in ad-

TAB. I. jecta huic *Mensi* Tabula ænea id, quantum licuit, accurate delineatum dedimus. Tres in eo viri, lauro seu diademate cincti, vi-

pag. 22. lugentes, coronas abjicere consueverant, unde *Ἀναθήνης σεφάνων*, *projectio coronarum*, apud *Pollucem* mœroris ingruentis est signum. Sacerdotibus autem coronæ erant propriæ. Unde

apud *Hesychium*: *σέμματα τῶν ἱερέων, διαδήματα ἀρχιερατικά*. In Concilio Eliberitano fit *Can. 55* mentio de sacerdotibus, qui tantum coronam portant. *Innocentius I* Papa ad Concilii Toletani Assessores scripsit de eis, qui post baptismum vel coronati fuerunt, vel sacerdotium, quod dicitur, sustinuerunt. Conf. *Julius Firmicus* in *Astrol. III, 14*. Ex hac corona sacerdotum ethnicorum, quod Autor ipse monet pag.

231, enata fuit consuetudo tondendi capillos Presbyterorum & Monachorum Romanæ Ecclesiæ in circulum circa capitis verticem. *Augustinus* certe in literis ad *Proculianum* opponit coronam Christianorum coronæ idololatrarum. In lege vero quadam *Arcadii* ac *Honorii* omnis ordo Clericalis nomine coronatorum denotatur, *C. Th. de Episc. & Eccl. I. 38*, non per coronatos &c. Sacerdotis laureati *Diana* mentionem facit *Achilles Tatius Lib. V*. Prudentius ministros Deorum, i. e. Sacerdotes, *laurigeros* appellat. Sacerdotes sane olim Romæ sacri-
fica

P

2

T

F

ficarunt lauro coronati, *Macrobio* teste *Sat. III, 12*, ac *Plinio Hist. Nat. II, 105* Objicies, Sacerdotibus haud licuisse morientibus adstare. Respondet vero Autor, sacerdotibus minoris dignitatis illud haud nefas fuisse existimatum. Hi enim, *flamines* vulgo dicti, penes Græcos vocabantur *Στεφανοφέρει*, teste *Dionysio Halicarnass. Ant. Rom. Lib. II*. Horum erat, curare religionem privatam, ac Deam *Neniam* apud moribundos invocare, cui extrema viventium tempora, *Arnobio* teste *Lib. IV*, erant addicta. Adstant in icone delineata præter sacerdotes duo viri musici, quorum alter enixe inflat cornu retortum, alter vero tubam. Veteres credere, musico concentu morbos fugari, diras seu genios malos tristesque umbras ex æthere profligari. Conf. *Plin. Hist. Nat. XXVIII, 2*. Ob eandem rationem tubæ solebant strepere, luna laborante, magicas incantationes averruncaturæ, teste eodem *Plinio II, 236*. Ea quoque opinione domestici Regis *Sauli* erant imbuti, scilicet cytharæ cantu malignos spiritus depelli, *1 Sam. XVI, 16*. Vas, in angulo constitutum, suffitum repræsentat odoresque, remedia improbis spiritibus exhibituros. Erant herbæ, quibus vis avertendi maleficia putabatur inesse. De *verbena* jam nil monemus. *Josephus* huc refert herbam *baaras*, de *Bell. Jud. VII*. Cornicines tubicinesque simul solebant canere, testibus *Livio II, 64*, & *Vegetio II, 22*. Idem ritus hic exstat. Juvenis alatus, facem tenens inversam, est *genius*, *239*. indicans, mortibus regnum Amoris conturbari. *Angelum mortis* vocant illum Judæi, qui itidem multa ex lacunis gentium in ritus suos translata venerantur. Hæc est summa Dissertationis elegantis, & quæ ab omnibus antiquitatum studiosis integra legatur, dignissimæ. Ipsa, ut diximus, A. 1736 Parisiis publice fuit edita, quasi Supplementum Operis, cui ipse præfixit titulum: *Gallia Antiquitates selectæ*. At pagella admonet, ut turgida vela contrahamus. Liceat itaque paucula addere, ex usu publico futura, ac ita rivos claudere. *Articulus X* offert summam libri, Venetiis A. 1734, 4, emissi, cui nomen: *Memorie istoriche della Guerra per la successione alla Monarchia di Spagna*. *Articulo XI* recensetur argumentum libri: *245*. *251*.

- Pag. 251. **bri**: *Memorie del General Maffei, Verona, 1737, 12.* Marchio Alexander Maffæus a prima juventute militiæ nomen dedit, operamque navavit militarem bellicosissimo Electori Bavarix Maximiliano Emanueli. Prima expeditio, cui interfuit, exstitit illa, qua A. 1683 Vindobona a Turcorum insultibus fuit liberata. Ultima fuit illa perjucundi-eventus, quo
- 256 seq. A. 1717 Alba Græca a Christianis est recuperata. *Articulus XII* repræsentat summam libri, cui est inscriptio: *Prose e Poesie dell' Abate Gerolamo Tagliazucchi, Torino 1735, 8.* Autor est Professor regiæ Taurinensis Academiæ. Prima declamatiope disceptatur, an in scholarum institutiones introducere liceat usum vulgarium linguarum, ac Latinx datur palma linguæ in Oratione Latina; Italicæ autem usus in disciplinis defenditur Italica altera. Subjungitur Oratio Latina, in Auditorio majori Academico recitata, cum, jubente Ill. & Excell. Magistratu, Italica lingua atque eloquentia in scholas politiores primum inveberetur. *Articulo XIII* pertexitur argumentum libri, qui A. 1732, 8, Tiguri prodiit sub titulo: *Paragone della Poesia Tragica d'Italia con quella di Francia.* Autor diu latuit, donec tandem cognitum, eum exstitisse virum dignitatis equestris, Bergamenum Comitem, *Petrum di Calepio*, publicis privatisque occupationibus ornandis alias satis distentum. Ipse jam decem annos desudat in *Apologia pro Oedipo Sophoclis*, cui adjecit animadversiones non paucas in translationem *Orfati Justiniani*. Innititur regulis notioribus, ex Poetica *Aristotelis* derivatis, pars maxima eruditorum. Quid Autor in Italarum Gallorumque elaborationibus tragicis laudet vituperetve, alibi edisseremus, ubi librum ipsum delibabimus ac in compendium mittemus. In calce *Observationum literariarum* repetita est Italica, eaque poetica, versio, a politissimo *Maffæo* adornata, primi cantus ex *Iliade Homeri*, quæ Londini A. 1736 in lucem exiit. En ejus initium, hexametris indutum:

*Canta lo sdegno del Peliade Achille,
O Diva; atroce sdegno, che infiniti*

Pro-

*Produsse affanni a' Greci, e molte ancora
 Anzi tempo a Plutone anime forti
 Mandò d' Eroi, e d' essi pasto a i cani
 Fece, e agli augelli; ma così di Giove
 Adempieosi il consiglio - - -*

UNIVERSÆ PHYSIOLOGIÆ CONSPECTUS

*Anatomico - Mechanicus, quem confecit & propugnabit
 in augustissimo Monspeliensis Apollinis Fano, ab hora octa-
 va ad meridiem, die Mensis Aprilis A. 1737, JOAN-
 NES HONORATUS PETIOT, Sabulqnensis,
 Diæcesis Lucionensis apud Pictones, Artium liberalium
 Magister, jam dudum \ Medicina Alumnus, Universitatis
 Consiliarius, & publicus Anatomia demonstrator; Pra-
 fide Illustrissimo Viro ANTONIO FIZES, Re-
 gis Consiliario & Medico, nec non in alma Monspeli-
 cana Medicorum Academia Chymia Professore Regio di-
 gnissimo, in Celeberrima Juris Facultate Marbeseos Pro-
 fessore, & Societatis Regiæ Scientiarum Monspeliensis
 Socio meritissimo; pro prima Apollinari Laurea
 consequenda.*

Monspeli, apud Augustinum Rochau, Regis ac Universitatis
 Typographum unicum, 1737, 8.
 Plag. 12.

A principiis exorsus Autor, Elementorum solidorum partem
 fibrillam vocat, sed Metaphysicorum sensu sumtam, non ca-
 vam, ex qua tamen, parallelo ordine cum similibus texta, fiat
 membrana fibrillaris, in modum axis convoluta, quibus de-
 nique fiat vas simplex aliud compositum, & fibra grandius, cu-
 jus parietes etiam vasculosi dici debeant. Summus omnium
 partium corporis animati conceptus est vas; nam præter hoc &
 humores, vase, sed diversissima natura, contentos, nihil in omni
 cæco.

œconomia animali dicendum superest. Omnia ad æquilibrium solidorum & fluidorum redeunt. Vasa hæc vel corporis partibus sunt communia, arteriæ, nervi, venæ, vasa lymphatica, vel quibusdam propria, ductus viscerum, pancreatis, hepatis, & sic porro. Arteriæ a basi in apicem, venæ ab apice in basin, tendunt; utrorumque mutua est immersio in locis, ubi possibilem exiguitatem arteriæ indipiscuntur. Respondent diametris cavorum humores, qui constant plus vel minus levigatis, politis, motuive aptis, particulis, quarum aliæ ad gelatinam pronæ magis cohærent, sed omnes in subtilissima disjunctione & molecularum parvitate conservat principium motus. Omnium humorum, nisi quos congenitos ab ovulo habuimus, prima origo est chylus, oleosus, parum salsus, nec nisi per moram acidus. Hujus mutata superficies sanguinem præstat duplicis, fluidioris solidiorisque, substantiæ, prout refrigerium ejusdem ex vena missi docet. Solidum, quod sanguini inest, quicquid in illo facile concrefcit, globulis hinc illinc gelatina ligatis constat, sed nec aer abest, nec alia minuta corpuscula, quandoque heterogenea. Nervorum lymphæ experimento *Bellini*, circa nervum phrenicum instituto, declaratur. Ast longe subtilior hæc est lymphæ, imo sub sensu neququam revocanda. Reliqui humores pellucidi, subtilitatis gradu a se invicem diversi sunt, sive per arteriolas cutaneas glandulasque miliares transpiratione Sanctoriána & sudatione excernantur, sive hinc inde, plus vel minus consistentes, sub titulis salivæ, mucinarium, lachrymarum, aliisque nominibus per reliqua corporis cava a sanguine divortium fecerint. Sanguinis & humorum perennis motus circulusque, suis legibus adstrictus, vitam facit. Hunc duo momenta definiunt, quantitas & velocitas. Quantitatem probabilem vario modo definiunt Autores. In *Actis nostris A. 1698* dicitur juvenis quinque supra septuaginta libras sanguinis hæmorrhagia dimississe, salva interim vita. Hunc, passim in corpore existentem, ejusdemque vasa distendentem, sanguinem, paulatim recipit dexter, dimittit sinister cordis thalamus, cujus virtus *Keilio* æquiparatur octo uncis, *Borello* centum triginta quinque mille librarum ponderi, ita,

ut

ut mirum sit, adeo insignem Autoribus in materia tam ardua esse posse dissentium. Docent autem experimenta Hydrostatices, Hydraulices, Mechanices, fluida diversa, ab eadem vi propulsa, eadem non celeritate progredi. Hinc sanguis arteriosus, e ventriculo sinistro cordis expulsus, velocius truditur per magnas arterias, tardius vero tardiusque per minores & minores. Nihil autem impedit, quo minus & illa, in minimis vasis contingens, projectio sit violenta, prout ex uberrima *Sanctoriana* transpiratione elucet. Hoc impetu elongantur vasa, fit incrementum corporis & nutritio, aere interea, qui sanguinis pars est, non quieto, quo variis locis subeunte, intestinus humorum motus & evolutio mire adjuvatur. Ast anima, istis corporis conditionibus usa, obsequiosam nata cerebri lympham, imperat, imperando movet, motus ciet voluntarios, patitur spontaneos, eorundem legibus afficitur, ideas haurit per sensoria, colligit, componit, intelligit, memor est, ratiocinatur. Gratulamur universo Medicorum in alma Monspeliensi Academia ordini de egregiis istis ingeniorum lucris, quorum aliquam partem, nostris his *Actis* inferendam, avidi subinde expectamus.

*DE VETERUM ARGUMENTIS PRO
Telluris sphericitate Dissertatio, habita in Seminario
Rom. Soc. Jesu a Comite VINCENTIO DE GAM-
BARA, Academico Redivivo, comite ALPHONSO
CASATI, Redivivorum Candidato, Seminarii
Rom. Convictoribus.*

Romæ, typis Anton. de Rubeis, 1739, 4.

Plag. 2, cum Tab. I æri incisa.

*DISSERTATIO DE TELLURIS FIGURA,
habita in Seminario Rom. Societ. Jesu, a JOSEPHO
PASSI, LUDOVICO MALFATTI, DOMINI-
CO DE ANGELIS, Academicis redivivis, Se-
minarii Rom. Convictoribus.*

D

Romæ,

Romæ, typis Anton. de Rubeis, 1739, 4.

Plag. 3, cum Tab. 1 æri incisa.

Hæ duæ Dissertationes perquam accurate conscriptæ sunt, & insignem ostendunt eruditionis mathematicæ apparatus. In priore, prout ex ipsâ inscriptione constat, præcipua proponuntur atque excutiuntur argumenta, quæ ad probandam sphericam Telluris figuram a veteribus sunt adhibita. In posteriori vero, quid ex recentiorum vel hypothesibus, vel observationibus, deduci possit, ad definiendam Terræ figuram, disputatur. Primum argumentum, jam a veteribus usurpatum, in æquilibrio fluidorum nititur: ex quo illud sequi, omnino manifestum est, ut Tellus satis exacte spherica esse debeat, si modo & ipsa quiescat, & gravia dirigantur ad unum atque idem centrum, moles terraquea ex fluido homogeneo constet, vel maria certe (ut loquitur Autor) se usque ad polos insinuent. Alterum argumentum, ex apparentiis terrestribus desumptum, & a prospectu iter facientium, & in variis altitudinibus constitutorum, curvatem Telluris, non figuram sphericam, demonstrat: cum nec factæ sint, nec fieri possint, tam accuratæ observationes, quibus constet, ex æquali altitudine, in diversissimis quibusque & remotissimis regionibus, ad eandem ubique distantiam prospectum patere, & refractionem radiorum semper & ubique æqualem esse. Similem vim tertium argumentum habet, quod apparentiæ cœlestes suppeditant, hoc est, elevationes poli, & ortus occasusque siderum. Denique quartum argumentum, a figura umbræ terrestris in lunaribus defectibus ductum, satis probat, Tellurem esse saltem ad sensum sphericam: immo, præter hoc argumentum, non aliud habuisse veteres, Autor pronuntiat, quo sphericam Terræ formam solide adstruere potuissent. Jam, quod ad recentiorum ratiocinia attinet, qui partim ex diversa corporum gravitate, in diversis regionibus nuper detecta, partim ex inæqualitate graduum Meridiani, veram Terræ figuram definire conantur, ea ratiocinia ita excutiunt alterius Dissertationis Auto-

Autores, ut tandem, cum *Poleno & Richtero* nostro, utroque Celeberrimo Viro, hac in re omnino consentientes, concludant, nihil esse, quod, vel produci Tellurem ad polos, vel comprimi, & sphæroidis potius, quam sphære, figura comprehendendi, evincat. Et gravitatis quidem inæqualitatem in variis locis princeps *Hugenius* per vim centrifugam, ortam ex diurna Telluris conversione, atque inde porro ipsam Terræ figuram, demonstrandam suscepit. Eum igitur, magnumque *Newtonum*, & *Hermannum*, secuti Nostri, cum per elegantem synthefin, tum etiam ope calculi analytici, luculenter ac succincte docent, quam induere figuram Tellus debeat, si tota in aquas resoluta circa axem revolvatur. At, cum hujusmodi demonstrationes totæ imitantur hypothesibus de gravitare, quam alii constantem, & versus ipsum Terræ centrum ubique directam, concipiunt, alii in alia ratione distantiarum a centro vel crescere vel decrefcere, alii, cum *Newtono*, in ratione reciproca duplicata distantiarum a singulis materiæ particulis imminui, contendunt, facile intelligere licet, ante hanc diremtam litem, atque etiam ex ipsa hypothesi *Newtoniana*, propter densitatem terrarum, in diversis locis oppido diversam, nihil certi de figura Telluris ex phænomenis gravium definiri, nihiloque magis motum Terræ diurnum ex ejus figura, quam figuram ex motu, deduci posse. Et, quanquam solertissimis laboribus, cum aliorum, tum novissime *Cel. de Maupertuis*, sociorumque ejus, (quorum methodum in dimetiendis Meridiani gradibus accurate Autores nostri exponunt,) permultum sine dubio debeamus, tamen, cum & hujus generis observationes, præter refractionum minime contemnendam rationem, a directione gravium dependeant, & quantumvis accuratæ, ad necessariam subtilitatem non pertingant, iterum sane concludendum videtur, non aliam Telluri figuram rectius attribui etiamnum posse, quam sphæricam. Atque hæc est utriusque Dissertationis summa. Nunc, ut quædam ipsis doctissimorum Autorum verbis afferamus, Problematis tertii ex posteriori Dissertatione Corollarium sextum, septimum, & octavum, huc transcribere placet; ubi de hypothesi gravitatis *Newtoniana*,

& secundum eam, ad hunc modum Nostri ratiocinantur. Coroll. VI: *Si præter montes, qui exstant, sit sub ipsa Telluris superficie alibi major per aliquot milliaria materiae densitas, alibi minor, vel etiam ingentes cavitates adsint, variabitur ibidem tam vis gravitatis, quam directio: augebitur enim gravitas in totam Tellurem, vel minuetur gravitate, quæ respondet excessui vel defectui materiae in proximis locis, quæ in majore distantia sensibiliter non agit.* Coroll. VII: *Poterit igitur in hypothesis Newtoniana, imo videtur & debere, gravitas non dirigi perpendiculariter ad illam regularem curvam, ad quam reducitur inaequalis meridiana Telluris sectio. Unde Tellure & immota & spherica, in ea gravitatis hypothesis, alia alibi apparetur graduum amplitudo, nec aberratio posset corrigi; cum comperta non sit densitas in diversis locis. At, cum aquarum densitas minor sit densitate montium, & corporum fere omnium major densitas in frigidissimis locis, quam in calidissimis, minor erit gravitas in Insula Cayenna, in medio oceano sita, ac sub zona torrida, quam in mediterraneis regionibus sub zona temperata, & multa etiam minor, quam versus polos. Quidni igitur inde proveniat pendulorum isochronorum inaequalitas, Tellure immobilis? Coroll. VIII: *Videtur hinc erui posse methodus, ipsam Newtoni hypothesis de gravitate observationibus vel confirmandi, vel oppugnandi. Si enim ultra & citra Pyrenæos e. g. montes in eodem meridiano simul observetur ejusdem fixæ distantia a vertice, & inde poli elevatio; deberet, ob contrariam utrobique aberrationem, majorem fortasse integro minuto, differentia polaris altitudinis, licet in exigua locorum distantia, evadere multo major, quam ut in observationes refundi possit. Si vero id compertum foret, quidni inde orti dicantur errores, qui nunquam satis vitari potuerunt, in computandis Eclipsibus, ac in aliis Astronomicis observationibus, locorum nec longitudine, nec latitudine, satis determinata, nec Meridiana linea fortasse exacte descripta?**

MALEISCHE SPRAAKKUNST, &c.

hoc est,

hoc est,

GRAMMATICA MALAICA, EX SCRIPTIS
Malaicis constructa, cum Præfatione, introductionem in
hunc librum continense. Accedit duplex Bibliotheca li-
brorum, in hac lingua tam ab Europæis, quam a Malajis,
scriptorum; Autore GEORGIO HENRICO
WERNDLY.

Amstelodami, sumptibus Præfectorum Societatis Indiæ orientalis, typis R. & G. Wetsteiniorum, Hujus Societatis typographorum, 1736, 8.

Alph. i plag. 6 $\frac{1}{2}$.

Et si ante *Werndlum* linguæ Malaicæ non defuerunt cultores; hic tamen fere omnibus excellere videtur. Eximium hoc industriæ atque eruditionis documentum præfæctis rei Indiæ, iisque sigillatim, qui Scripturæ sacræ in linguam Malaicam transferendæ provident, inscripsit, quorum sub imperio, in India orientali latissime patente, amplius viginti linguas matres, minorum Insularum ratione non habita, reperiri affirmat, quas inter omnes Malaica una eminet. Atque huic, opere a multis tractato, a se tandem perfecto, verbum divinum mandatum esse, lætatur Autor, omnibusque votis exoptat, ut translatio Malaicarum literarum typis, & vulgata barbaræ plebi exhibeatur. In Præfatione linguæ suæ historiam scitu dignam contextuit Grammaticus. Dicitur autem hæc lingua eruditis Djawica, vulgo Malaica. Si cum Arabica & Persica conferatur, vulgaris est, teste libello Malaico, cui titulus: *Speculum fidelis*; aut extra patriam linguæ eruditorum annumeratur. Djawicæ nomen a Persico *Djâ*, quod locum vel spatium significat, peti posset, atque adeo lingua hæc dicenda esset spatiosa, quæ longe lateque dominatur; neque enim in Insula solum, quam nos Sumatram, incolæ Indalus vocant, & in peninsula Malacca, tanquam patria lingua colitur, sed & aliorum fines occupavit. Rectius vero ab antiqua patria Djâ-

Pag. 3-

D 3

wa,

- Pag. 5. wa, hodie Sumatra vocata, nomen accepisse censetur. Et enim, Javam minorem, cujus *Marcus Paulus de Venetia* mentionem facit, Sumatram fuisse, patet ex ipsa descriptione terræ & regnorum; quanquam Lusitani insulam Sumbawam Javam minorem appellaverint. Sumatram a Java non fuisse diversam, argumento etiam est vocabulum *Benjoin*, sive *Benzoin*, quod Arabice *Lubân Djâwij*, thus Javanum, enuntiatur. *Jovin* sive *zoin* ex voce Javæ natum esse, nemo dubitat; num prior syllaba *ben* decerpta sit ex *luban*, an filium significet, an arborem, in medio relinquitur. Jam vero ex Itinerariis constat, Benzoin omnium pulcherrimum in sola insula Sumatra proferri. Nec tamen solum his duabus insulis, verum etiam terræ Malaicæ, strictim ita dictæ, veteres nomen Javæ imposuerunt. *Ptolemaeus Lib. VII Cap. 2* habet *Ἰαβαδῖς, ἡ σημαίνει κριθῆς νῆσος*. *Bochartus in Geographia sacra* id interpretatur insulam Javæ, diu Persicæ & Indicæ insulam, *jabad* sive *ajbad* Arabice hordei genus, notante; at proclivius hæc *Thomæ Hyde in Relig. Persar. Append. pag. 498* fluere videntur ex Persico & Malaico *Djâwa*, hordeum. Apud *Strabonem* terra Malaica nominatur *Taprobane*: *Ἀργυρα μητρόπολις*, inquit, ἐν Ἰνδικῇ Ταπροβάνη νήσω ἡ ἐστὶ κριθῆς νήσος. Καὶ γὰρ εὐφορωτάτη ἐστὶ, καὶ πλεῖστον ποιῆ χρυσόν. *Bochartus & Salmasius* *Taprobanen* idem esse putant, quod *Ptolemaei Jabadiu*. Quemadmodum vero Autor animadvertit, plurima Indicæ locorum nomina Persicæ originis esse; ita & *Taprobanen* Persicum *Dabûrdân* esse sibi persuadet, quod *Zephyri custodem* significat. At vero sciendum est, Indiam intra Gangem Persicæ vocari *Bâlâbâd*, h. e. supra ventum; & alteram extra Gangem, *Zîrbâd*, h. e. infra ventum. Verum hac ratione *Taprobane* variis insulis convenit, nisi inter urbem *Argyræ* & civitatem & regnum *Pejrakh*, quod etiam argentum denotat, similitudo intercedere existimetur, aut Sumatra imprimis pro *Taprobane* habeatur, propter τὸ ποιῆν χρυσόν πλεῖστον, quod hujus insulæ proprium est. Malaica dicitur hæc lingua a populo in Sumatra ad flumen *Malâjuw* habitante, & regnum *Palimbang* constituyente. *Malâdjurw* vero in lingua

qua Palinbangica & Javana est celerem, agilem, esse. Sub ultimo Malaici sanguinis Rege, *Demang Lejbâr Dâwan*, tres juvenes, miraculis clari, se *Alexandri M.* posteros ajebant, tantumque fidei & gratiæ sibi conciliabant, ut seniores duo ex ipsis Reges in Maningkâbaw & Tandjong Pâra eligerentur; junior vero in folium Palimbangi eveheretur, rege prius suo sponte administri primi munus amplectente. Novus Rex, si non *Alexandri M.* nepos, imitator certe, nova regna quaesiturus, in terram Tamassikh venit, quæ hodie Malaica audit, ibique, urbe *Singa Pâra* excitata, suos sedem figere jabet; at haud longum temporis intervallum intercessit, cum a Rege terræ Madjapâhit, in insula Java, deturbarentur. Aliam igitur urbem exstruxerunt, Malaccam scilicet, quæ Belgarum ditioni, ejectis Lusitanis, jam seculum prope adscripta est. Tertius Rex Malajorum Malaccanorum se *Mubammedis* religioni dedit. Regnum hoc, multis rationibus auctum, sæt floruit, donec Lusitani veteres incolas expulerint, eosque novæ urbis evocandæ consilium capere coegerint, quæ, Djôhor dicta, adhuc Regibus suis paret. Eruditi Malaji linguam hanc vocant *infra ventum* usitatam, ob divisionem Indiarum, quam commemoravimus. Tam longe vero interdum termini supra ventum proferuntur, ut & Europam cunctam, & omnem Asiam occidentalem, comprehendant; atque adeo Asia reliqua infra ventum posita censeatur; hinc lingua Malaica haud exiguæ telluris parti servit, atque ab ipsis Sinensibus magni fieri solet. *Relandus* de linguis Insularum orientalium §. 26 testatur, linguæ Madagascariæ & Malaicæ nonnulla vocabula communia esse. A Malajis quinque linguæ, vel potius stili genera, traduntur: 1) lingua vulgaris; 2) aulica: ita e. c. indignum putant, Regem dici edere, dormire, mortuum esse; Rex enim ex illorum phrasi cibo utitur, quiescit, evanuit; 3) optimatum; 4) montana, sive rustica; & 5) mixta, sive merciorum. Equidem negari non potest, & puram linguam Malaicam mixtam esse, h. e. radices communes continere; at hoc ipsum plerisque linguis contigit. Malaicæ linguæ soror est Javana. Utraque multa hausit ex lingua

pag. 22.

30.

34.

37.

39.

44.

50.

Tel-

hatus fuit: Ad numeros designandos literæ, Arabico more, valent; Malaji tamen decem ista numerorum signa Arabica, Pag 31.
 præter literas, æque receperunt, atque Europæi. Signa vocalium rarissime adscribuntur; si quis vero ea velit addere, is præcepta Arabica sequatur. Vocales efferendi ratio ex usu addiscenda est. Notemus hæc pauca: Si post *Fatbah*, sequitur, o longum, si *ع*, e longum, sive Gallicum *ai*, pronuntiando in Malaicis exprimendum est. De reliquis notis diacriticis *Diazam*, *Qesjald*, *Hamzah*, *Wetlah*, & *Medab*, parum diversa ab Arabicis monentur. 32.
 Diphthongos, rite sic dictas, 43-
 non habent Malaji. Syllabas dividunt in simplices & compositas; longas & breves. De sede toni hæc regulæ observantur: In primitivis tonus rarius in ultima, plerumque in penultima, hæret, exceptis vocibus peregrinis, quæ partim hujus, partim suæ ipsarum, linguis indolem sequuntur. In derivatis præfixa tonum non mutant; de suffixis plura notavit Autor. Brevis tractatio figurarum grammaticarum & signorum sermonis distinguendi Arabicorum *Librum primum* claudit. 52.
Librum secundum exponit naturam vocum, quarum aliæ sunt simplices, 59.
 aliæ duplices. Hæ sunt 1) repetitione, si vocabulum idem bis ponitur, aut, ut bis legatur, addito signo Arabico numeri binarii *پ* monetur, aut prius abrumpitur, ut *lalâki*, vir, pro *lâkilâki*; 2) conjunctione duarum vocum ejusdem significationis, quarum altera Arabica esse potest; 3) unione duarum vocum diversæ significationis, ut *Matabârij*, oculus diei, solem indicat. 63.
 Iterum aliæ voces sunt primitive, aliæ derivatae. Particulæ *ka* & *an*, prior præfixa, altera suffixa, ex radice formant nomen substantivum, si simul adsunt tam substantivum, quam adjectivum. *Per* & *ber* & *men* faciunt verba activa; *di* & *ter* passiva; reliqua docentur exemplo vocis *'âdjar*, unde *ber'âdjar*, docere; *ka'âdjar*, *'adjâran*, doctrina, institutio; *per'âdjar*, doctor; *de'âdjar*, *ter'âdjar*, doceri; *'âdjar پ*, diligenter docere; *di'âdjar پ*, diligenter doceri; *berper'âdjar پ kan*, 70.
 facere, ut quis diligenter doceatur. Porro aliæ voces sunt nomina, aliæ verba, aliæ particulae; interdum tamen altera alterius formam induit. Nomina ratione generis, numeri, & casus,

- casus, aliam terminationem non accipiunt. Sexum potiore arguit *lâki* μ , vir; sequiorem *parampuwan*, foemina, ut *râdja-laki* μ , rex; *râdja parampuwan*, regina; animalium ratione privatorum genus masculinum indicat *Djantan*, foemini-num *betina*. Numerus plurium effingitur vel repetitione, vel adjecta voce multitudinis. Casus vel ex mente phrasium, vel ex
- Pag. 90: particulis præmissis, cognoscuntur. Adjectivorum nominum gradus alter formatur particulis *ter*, *lebèh*, *deri pada*, ut *ter-besâr*, *lebèh besâr*, *besâr deri pada*, major; gradus vero sum-mus particulis *ter*, *terlebèh*, *âmat*, *terlâtu*, &c. Nomina nume-rorum cardinalium sunt *sawâtu* seu *sâtu*, unum, *duwa*, 2; *siga*, 3; *'ampat*, 4; *lima*, 5; *'anâm* seu *nam*, 6; *shadjoh*, 7; *darw-lapân*, 8; *sembilam*, 9; *pâloh*, 10; *râtus*, 100; *ribu*, 1000; 93: *lakhja*, 10000. Pronomina demonstrativa sunt *'aku*, *kita*, *bej-ta*, *kâmi*, ego & nos; *'angkaw*, *kâmu*, tu & vos; *'ija*, ille & illi. *'Aku*, ego, proprium est superiorum erga inferiores. Pronomina possessiva exprimunt suffixa, *ku*, *mu*, *nja*, meus, 102: tuus, suus. Verborum nec tempora, nec personæ, nec modi, ex fine vocis apparent; sed iterum particulis opus est, v. g. *bejta pâkol*, verbero; *pâkollab*, verberabam; *sudah pâ-kol*, verberavi & verberaveram; *'âkan pâkol*, verberabô; *jang pâkol*, verberans; *jang 'âkan pâkol*, verberaturus. Quæ 110: particula passivum producant; paulò ante ostendimus. Fu-fior expositio particularum omnis generis *Libro II* finem af-fert. *Libri III* Syntaxin tradit, quæ duabus partibus, convenientia & regendi potestate, constat. Pars prior exigit, ut ad-jectivum substantivo postponatur. Excipiuntur aliqua nomina multitudinis, ut: *segala tuwan*, omnes domini. Pronomen 152: *jang* præmittitur substantivis emphaseos causa. Præpositio *bagi* est signum dativi; *'âkan* dativi & accusativi; *pada* dativi & abla-tivi. Præpositiones gerundia quoque efficiunt. Si duo substantiva 156: concurrant, utrum regatur, ex verborum nexu judicetur, interdum ei, quod regitur, particula *deri* adest, ut *pintu deri bâiu*, porta ex lapide. Generatim sciendum est, omnem vim regendi syntaxeos ex particulis nasci; hinc in eas accuratius 196: sub finem hujus *Libri III* inquisitur. *Libri VI* versatur in Pro-

Profodia; tuius partes sunt mensura & versus. Mensura his regulis nititur. Omne monosyllabum est anceps; in polysyllabis syllaba tono affecta producitur, antecedens & subsequens semper corripuntur. Præcepta de pedibus desumuntur ex *Salomonis van Til Poetica veterum*, inprimis Hebræorum, **Pag. 200.**
Swaelii Belgica Grammatica, & A. Pels Arte poetica Horatii Flacci. Poetæ Malaici pedum rationem non habuerunt; ac Auctor Jambo & Trochæo primus usus est, aliis plures adhibendi libertate relicta. Versus sunt vel *stantes*, vel *repentes*, seu currentes. Illi, quorum ultima syllaba tono instructa est, **206.**
 apud Arabes triplici modo fiunt. Primus est *mudjarad*; alter *muradaf*, quem Malaica lingua ægre admittit; & tertius *mukhojad*, quem, nisi in Arabicis vocibus, Malaica lingua profus ignorat. Repentes duabus syllabis, sui similibus, terminantur. **209.**
 Nec tamen sollicitè Malaji requirunt hanc similitudinem, cum vocales minus curent; hinc sibi respondere possunt *phbaa & phban*. Alternos utriusque generis versus amant Poetæ; sed stantes in lingua Malaica, nisi multo cum negotio, ideo strui nequeunt, quod lingua hæc vix 300 vocabula oxytona, paucissima vero monosyllaba, complectitur. Aliquot carminum generibus, duce *Pelfio & Meminskii Grammatica Turcica*, expositis, totum Opus Grammaticum absolvitur. **212.**
 Sequitur Bibliotheca librorum Malaicorum, ab Europæis scriptorum; quorum alii sunt typis, alii manu, exarati. Primum, **214.**
 quod typorum opera in lucem prodit, specimen S. Bibliorum in linguam Malaicam vertendorum fuit Evangelium S. *Maszebei*, studio *Alberti Cornel. Ruii*. Hæc translatio collata est cum illa, quam *Joannes van Hazel* dedit. *Ruius* libros reliquos addere voluit; hinc fronti hujus Evangelii inscripsit: *Het nieuwe Testament, dat is, het nieuwe Verbondt onzes Heeren Jesus Christus in nederduitsch ende Maleisch naar de Griekschste Waarheit overgezet. Gedrukt te Enkhuizen by Jan Jacobs Palenstein, op's zuideinde, in de Drukbery, 1629, 4, Alterum, hoc eodem titulo prædicum, Amstelodami 1638, 4, jussu Præfectorum Societatis Indiæ literis vulgaribus exscriptum est, cum prius literas singulari ratione paratas præ se ferat;* **227.**
229.

- atque huic accessit Evangelium *Marti*. Tertium sistit Evangelia *Luce* & *Joannis*, Autore *Joanne van Hazel*, emendante D. **231.** *Iusto Heurnio*, V. D. Ministro, Amstelodami, 1646, 4, jussu Præfectorum. Quatuor hæc Evangelia, versione paulum mutata, cum Actis Apostolorum ideim *Heurnius* edidit Amstel. 1651, 4, jubentibus Præfectis. Iterum publicata sunt Amstel. 1692, apud hæredes *Pauli Matthys*, perpaucis mutatis. Angli, priorum editionem secuti, Evangelia & Acta Apostolorum lucè exposuerunt Oxoniæ A. 1676, 4, in sola lingua Malaica, cum Dedicazione *Thome Hyde*, & Præfatione *Thom. Marshall*; atque iterum A. 1704, ibidem. Psalmos 50 priores Malaice vertit *Jo. van Hazel*, quos *Heurnius* emendavit ediditque Amstel. 1648, 4, jubentibus Præfectis. Secuta est altera editio in 8, Amstel. 1669, apud *Pauli Matthys*, & tertia apud eundem in 8 A. 1680. *Heurnius* denique totum librum Psalmorum exhibuit, addita Belgica interpretatione A. 1652, 4, Amstel, jussu Præfectorum. Nescit Autor noster, cur *Heurnius* in titulo, se Psalmos ex Græco fonte transtulisse, dixerit. Iterum prodiit hic liber ibidem. **236.** A. 1689. Succedit alius V. D. Minister, *Daniel Bronerius*, qui Genesin Malaice explicavit A. 1662, 4 maj. Hagæ Comitum, apud hæredes *Hillebrandi Jacobi van Wouw*, jussu Præfectorum, quam *Pauli Matthysii* hæredes Amstel. A. 1687 restituerunt. *Bronerius* totum quoque Novum Testamentum in 8 maj. A. 1668 apud *Paulum Matthys* in lucem misit, sumtibus 17 Sociorum rei Indicæ. **238.** Varia adhuc Sacræ Scripturæ Malaice versæ specimina passim occurrunt, typis nondum subjecta. *Jo. van Hazel*, præter dicta, Genesin Malaice interpretatus est, teste *Franc. Valentino* in antiqua & nova India Orientali. *Jacobus de Bouvre*, ægrotorum Inspector Bandanus, librum *Esræ*, Psalmos 100 posteriores, & librum *Malaachi*, in Malaicum sermonem transtulit. *Bronerius* se interpretem *Hosæ* exhibuit, quemadmodum *Josias Spiljardus* in posteriorum Prophetarum, teste *Valentino* & l. *Simon de Lorge* totius S. Codicis versionem partim collegit, partim ipse tentavit, quam vidua ejus D. *Jacobo du Bois* dono dedit, cujus chartæ, cum vita defunctus esset, in manus D. *Franc. Valentini* inciderunt. *Valentinus* hic utriusque Eude-
ris

ris translationem suscepit, quæ tantum negotii in Belgio & India excitavit, ut sat grande volumen hoc de argumento conscribi posset. Illam denique *Valentinus*, aliquamdiu reculsus, A. 1706 Concilio ecclesiastico Ambonensi & Bataviensi exhibuit, aliquot linguarum peritorum, *Petri van der Vorm*, *Hermani Kalde de Horn*, & *Cornelii van der Sluis*, iudicio subiciendam, qui, demtis apocryphis, opus completum, literisque Belgicis scriptum, additis capitum summis, deprehendebant. Maxima *Valentini* manu exarata, & Biblia Belgica, quæ dicuntur, Statutum, ut norma, assumta erant. Lingua genere paulo antiquiore utebatur, neglectis interdum Grammatices præceptis; *Daniel* vero & Prophetæ minores rectius translati videbantur. Hinc quærebatur, cur versionem nec sui similem, neque in cultiore lingua, exhibuerit. *Valentinus*, se natos commendaturum, pollicebatur, ita, ut, quæ prolaturus esset, cum *D. Leideckeri* versione comparari commendarique possent; at incertum est, ubi posterius ipsius specimen lateat. D. Nicol. Pag. 245.
Hodenspyl Novum Testamentum Malaice reddidit. *Valentinus* de rebus ecclesiæ Ambonensis, *Hodenspylium* Lingua Græcæ eundem fuisse, & *Leideckeri* opus transcripsisse, dicit; utrumque vero negatur, potiusque probatur, *Leideckerum* post *Hodenspylium* eundem laborem suscepisse. Cl. Autor a *Petro van der Vorm* accepit Novum Testamentum, cum tribus prioribus libris *Mosis* & parte quarti, ubi deprehenditur versio Arabica, cum Malaica 245.
Vormii. Veri Autores Malaicæ S. Scripture versionis fuerunt *Melchior Leideckerus* & *Petrus van der Vorm*. Ille singulari industria linguam Malaicam didicit. Antequam, suadente Concilio ecclesiastico Bataviensi Biblia sacra transferenda sumserit, confectum Lexicon Malaicum, ac *Jo. Cocceji* Lexico Hebraico, in tria Volumina divisum, multa addidit, quæ Bataviæ asservantur. Libros *Mosis*, *Chronicorum*, *Efra*, *Nehemie*, *Esther*, *Jobi*, & *Psalms*, ter; librum *Ruth* semel; reliquum vetus Testamentum bis, transsulit. *Evangeliorum* unicam, *Actuum Apostolicorum* & *Epistolarum Pauli ad Romanos*, *Corinthios*, & *Galatas*, duplicem versionem dedit; ac, cum *Epistola ad Ephesios* Capitis VI versum 6 attingeret, a morte interpellatus fuit. *Petrus van der Vorm*, rogatus,

- gatus, feliciter opus ad finem perduxit A. 1701, quod A. 1702 quibusdam Malaice doctis Bataviae exequendum tradere voluerunt, sed impedimenta intercessere. A. 1722 istud prelo submitti jubebatur; qua de causa revisores legebantur *Petrus van der Vorm, Arnoldus Brants, Engelbertus Cornelius Ninaber, & Wernandy*, libri hujus Autor, qui, A. 1718 in Indiam profectus, Belgice &
258. Malaice in concione verbum divinum explicuit. Hi Quatuorviri non solum origines Hebraicas & Græcas multo labore scrutati sunt, verum etiam cum Malaica contulerunt versiones Chaldaicam, Syriacam, Arabicam, Persicam, Latinam *Arie Montani*, Gallicam, Anglicam, Hispanicam, Germanam *Lutheri & Piscatoris*, ac denique Belgicam. Evolverunt præterea Biblia critica & Synopsin criticorum *Poti*, aliosque interpretes. *Wernelius* Concordantiæ *Tromnii* voces Malaicas adscripsit; ut in similibus eadem adhiberentur. Duplum operis exemplum literis Europæis, unicum literis Malaicis, describebatur. Locum
261. *Ninaberi*, morte abrepti, occupavit *D. Jo. Harsholt* A. 1725. Revisio finem consecuta est A. 1728, quo *Harsholtus* vita excessit. Anno sequenti Catechismo Heidelbergensi, Confessione fidei Belgarum, Epitomæ cultus divini Christiani, & formulis ecclesiarum reformatarum Belgii, Malaice vertendis operam navarunt, *D. Carol. Georg. Serruo* suppetias ferente. Ut denique labor iste typis cum omnibus communicaretur, ex mandato superiorum *Wernelius, Serruus*, ac duo ægrotorum inspectores, *Jo. Hebbol & Paul. Anton. de Monte*, A. 1730 in Belgium redierunt. Primum Catechismus Heidelbergensis, & nonnullæ formulæ, postea Novum Testamentum, vetus postremum, prela exercebant, ita, ut Novum Testamentum Amstelodami A. 1731, 4, 3 R. & *G. Weststein*, Biblia vero omnia A. 1733 ibidem, in lucem mitterentur. Inter
266. Psalmos rhythmicos & hymnos ii notentur, quos *Rishi* Evangelio *Matthæi* A. 1629, & Evangeliiis *Matthæi & Marci* A. 1638, item hi, quos *Heurnius* 4. *Evangeliiis & Actis Apostolorum* A. 1651 & A. 1692, subjunxit. Manuscriptorum numerus major existat. Autor 26 Psalmos & 9 Hymnos tenet, ignarus, quis eos composuerit. Jam A. 1644, 1659, & 1661, in Epistolis ecclesiarum Indicarum hujusmodi Psalmi commemorantur. *Valentinus, se-*

Deu-

Deutecomium imitatum, nonnullos condidisse, scribit in rebus Ambon. Eccles. pag. 109. *Vormius* denique rhythmicam *Psal.* Pag. 268. *moram* translationem in se recepit, prioribus 25 A. 1705, sequentibus usque ad 105 A. 1709, perfectis; reliquos addidit *Sertius*. Idem tentarunt D. *Ninaber* & Auctor, quem *Vormius* aliqua præcepta poetica docebat. Revisione S. Bibliorum suscepta, *Psalmodorum* cura seposita erat *Vormius* alteram *Psalmodorum* translationem metricam moliebatur; at, morbo impeditus, illam D. *Brants* commendabat; qui A. 1732 opus completum ad Belgas mittebat. Cum Auctor in Belgio commoraretur, arti poeticae operam dedit, cognovitque, versus Mallicos fere omnes immutandos esse, cum, exceptis paucis *Vormianis*, nec stantium, nec repentium, nec syllabarum quantitatis, rationem haberent. Quapropter nova ratione *Psalms* versibus colligabat; qui lucem A. 1735 Amstelod. jussu Praefectorum, typis R. & G. *Wetsteinorum*, in 4 & in 8, adspexerunt. Pergit Auctor enarrare Lexica Malaica, quorum primum *Fridericus de Houtman* congeffit, continens 12 Dialogos Mallicos & 3 Madagascaricos. Addidit declinationes multarum fixarum stellarum circa polum Antarcticum, Amstelodami, apud *Jo. Evert. Kloppenburg*, 1634, 4. *Alb. Cornel. Ruil* edidit Speculum linguæ Mallicæ cum vocabulario; quod ex *Houtmani* Lexico decerptum esse, ipse fatetur, Amstelodami, apud *Dirk Pieters*, 1612, 4. *Houtmani* Dialogi cum Anglica interpretatione prodierunt; 286. inscriptio vero, eos primum in lingua Latina, Malaica, & Madagascarica, a *Gotardo Arthufio* scriptos, & ab *Augustino Spalding* Anglice versos fuisse, dicit, Londini, apud *Felic. Kingston*, antea *Guil. Welby*, 1614, 4. *Arthufius* itaque hunc librum ex Belgica in Latinam linguam transtulisse videtur. *Houtmani* Dictionarium, mutatis quibusdam & omissis Dialogis, vocabulis Madagascaricis, Arabicis, & Turcicis, atque declinationibus stellarum, rursus prelo subdidit *Paulus Matthys*; Amstel. 1613, 4. Hoc idem transmigravit in *Partem I* Collectionis Lexicorum Mallicorum, Bataviae A. 1704, 4, a typographo *Andr. Lambert. Loderro* editæ. *Matthys* ante dictus illud auctius reddidit, *Heurij* Dictionario usque A. 1680, 8. *Libro II* Historiæ Indicæ, altera 287.

- ram Belgarum navigationem in Indiam orientalem continenti, annexa sunt duo Vocabularia exigui momenti, quæ tamen typi quater pervulgarunt: 1) Amstelodami, apud *Cornel. Claus*, 1608; 2) ibidem, apud *Mieb. Colyn*, 1619; 3) omisso nomine loci & typographi, 1644, 4 maj. ut priora, in *Parte I Initiorum & successus Societatis Indica*; 4) in *Parte I Itinerum Indico-rum*, Amstelodami, apud *Just. Hartgers*, 1648, 4. Ex his 2 Vocabulariis nonnulla quoque *Dapperus* Descriptioni regni *Mogolis* intexuit, Amstel. 1672, fol. pag. 74 - 80. Sequitur Vocabularium Belgico-Malaicum & Malaico-Belgicum, ex parte a *Caspare Wiltens* (qui primus Prædicator Belgicus in India fuit,) compositum, auctum vero emendatumque a *Sebast. Danckaerts*; adjunctis quibusdam vocabulis Lusitanicis & Ternaticis, a Malajis receptis, & nonnullis modis loquendi Malaicis & observationibus grammaticis, Hag. Comit. 1623, apud viduam & hæred. *Hillebrandi Jac. van Wouw*. Exstat etiam in Collectionis *Lexicorum Parte I*, quam ante indicavimus. Suadente *Frans. Barberino*, Cardinale, translatum est in linguam Latinam, opera *Davidis Haek*, Romæ, typis & impensis S. Congr. de propag. fide, 1631, postea insertum Collectioni Bataviensi. **289.** *Justus Heurnius* illud amplius tribus millibus vocabulorum auxit, & jubentibus Præfatis, publicavit, Amstel. 1650. Transit A. 1702 in Collectionis *Partem II*, a *Petro van der Vorm* correctum. A 1677 *Fridericus Guenier* Vocabularium Belgico - Malaicum Bataviæ per *Abrab. van den Eede* in 4 exhibuit, idque primus egit, ut peregrinarum vocum origines ostenderet. In *Partem II* Collectionis studio *Vormii* multo auctius emendatusque intravit. Nec *Leideckeri* Vocabularium plane silentio prætereundum est, libro *Ichitsfar* adjectum, Batav. 1685, apud *Abrab. van den Eede*, quod & in Collectione post *Guenierii* Lexicon reperitur. In libro denique Germanico: *Ost-Indischer Kunst- und Lust-Hof*, Autore *Georg. Meester*, Dresdæ, 1692, 4, duo occurrunt Dialogi Malaici, cum Germanica interpretatione, & unus Lusitanicus; at his tribus Dialogis Autor noster nihil vidit mendosius. **293.** Inter Lexica typis nondum expressa refertur primum illud, quod Autor in *D. Loderi* Bibliotheca reperit, sed hæ-

stat,

scit, num *Gusinerio* attribuendum sit. *Herbertus de Jager* Lexicon Malaico-Belgicum; eorum imprimis vocabulorum, quae a Belgicis scribeoribus male habentur, confecit. *Valentinus* sibi quoque inter Lexicographos locum vindicat. Obscurum est, quae facta chartarum ipsius fuerint. *Leidackeri* opus maximi faciendam est. *Vormius* exemplo suo multa loca ex optimis scriptoribus Malaicis adiecit; cuius iustitiam Autor amplificare pergit, quod ut publicetur, optandum est. Grammaticae Malaicae specimena primum proposuit *Fridericus de Houtman*, qui in Lexico suo rationem flexendi verba docuit. Dictionario *Dankaarti* etiam observationes grammaticae accesserunt. *Jo. Romanus*, iussu superiorum, *Partem I* Malaicae Grammaticae bis edidit: primum A. 1655, in fol. apud *Jo. Blaeu*, deinde sine loco & anno. Addita sunt Oratio Domini, 10 Praecepta & Symbolum Apostolicum. Postea brevem institutionem linguae Malaicae in *Parte II*, iubentibus Praefectis, Amstel. A. 1674 apud *Paulum Matthyss*, luce donavit, recusam A. 1689, ap. *Matthyssi* haeredes. Hanc in Latinam linguam transtulit *Jo. Christoph. Loberus*, Poeta Laur. Caes. Advoc. extraord. Vinar. impensis *Jo. Andr. Mulleri*, Vinar. 1688, 8. Coniugationes ex *Houtmano* petiit. Maxime huc pertinet Praefatio *Vormii*; *Parti II* Collectionis Lexicor. Malaicorum praemissa. Manuscripta adhuc Commentatio *Herberti de Jager* ad *Romani* Grammaticae *Partem I* circumfertur, *Leidackerus* ad totum *Romani* opus annotationes scripsisse perhibetur. *Vormii* opus *Babasa Djawij*, sive lingua *Djavica*, in multa exempla abiit. Ex Catechismis & libellis erotematicis & formulariis primum notentur formulae firmandi matrimonii & baptismi *Philippi van Mornix*, domini *S. Aldegunde*, excusa A. 1611. Hujus libellus erotematicus invenitur in Speculo Linguae Malaicae *Ruidii*, A. 1619 Amstelodami edito. Emendatior, opera *Dankaarti*, prodiit; & iterum in 8, Amstel. 1682, apud *Paul. Matthyss*. Catechismum Heidelbergensem, aliasque formulas, *Dankaartus* Belgicis literis exprimi curavit Hagae Com. apud haeredes *Hillobr. Jac. van Wierw*, 1623, 8. Repetebatur editio A. 1687 Amstel. apud haeredes *Matthyssi*, & A. 1691. *Francisco Caron*, V. D. Ministro eximia laudis, debetur libellus erotematicus, quem *Viam coeli* dicunt, Amstel.

pag. 297.

303.

308.

311.

- 1683, jussu Praefectorum, a *Paulo Matthys* editus & recusus. *Leidsteri* studium produxit *Ichttiswar Catechismoe*, h. e. Epitomen Catechismi, Batav. 1685, apud *Abrab. van den Eede*. Inserta est Liturgia ecclesiae reformatae Belgii. *Vormium* Auctorem habent *Jo. d'Outrein* Principia Christianae religionis, Malaice proposita, Batav. apud *Loderum*, 1707. Epitomen doctrinae veritatis, quae ducit ad pietatem, petentibus *Mart. Duirfema*, *Hillebr. Mentas*, & *Duirando Duirfema*, in linguam Malaicam sulicam & fori transmisit *Valentinus*, Amstelod. apud *Gerard. vander de Linden*, 1725. Neque hujus generis MSti desunt. *Franc. Xaverius* Orationem dominicam, Salutem Angelicam, & Decalogum, Malaice vertisse dicitur. *Jo. Brundt* Quaestiones de Symbolo Apostolico & Decalogo scripsit; *Christiano Spelt*, praepetori scholae, tribuitur translatio Catechismi *Gellis de Bouma*, quales & *Cornelius Senen*, proponens, exhibuit. *Spitjardum* commendat versio libelli, dicti: Via ad coelum, & Quaestionum *Melchioris Burs. Zacharias Cabeing* ecclesiae obtulit formulas baptismi & matrimonii, eorumque Catechismum, quos & *Jagen. Vorm*, & *Valentinus*, transtulerunt. Primus liber, quem Auctor cum socio
326. *Serruo* prelo tradidit, erat Catechismus Heidelbergensis, Amstel. 1730, apud *Wetsteinium*. Recudebatur cum formulis A. 1735 ibidem, itemque in libro Psalmorum Antonis. Post A. 1732 edidit ibidem Doctrinam veritatis, &c. in 12 maj. cui accessit *Richard. di Luca* libellus de vero usu S. Coenae, ibid. 1734, non impensis Societatis, ut priores, sed pie cujusdam matronae. Sermones sacri 14. *Wiltenii* primum 50 *Psalms Hazelianis* subjecti sunt A. 1648 Amstel. restituti A. 1669, 1680, ibid. *Franc. Caronis* Sermones itidem digni judicati sunt, qui excuderentur, A. 1678 4 maj. Amstel. apud *Paulum Matthys*, & recuderentur A. 1693 ibid. *Molani* Sermones MSti paulo sublimior dicendi genere uentur. Auctor, de libris elementariis sive alphabetariis eorumque necessitate nonnihil locutus, ad alteram Bibliothecae Partem transit, quae libros a Malajis scriptos sistit. Hos inter elogiis ornantur imprimis ob stili elegantiam liber historicus: *Corona Regum*; Explicatio Alcorani, h. e. Alcoranus versione Malaica interlineari illustratus, qui valet ad ve-

ram verborum significationem eruendam; Historia *Alexandri M.*, quæ linguae Malaice studiosis admodum commendatur; Historia *Isma Jatum*; quæ Regis ejusque administratorum virtutes describit; Historia *Indara Sakty*, quæ gentilium antiquam religionem docet; Historia *Indara Patara*, nugas tradens, sed stilo florens; Historia *Hanzab*: trunc herosa dicunt principem fidelium; librum legunt Malaïi, pugnam suscepturi; Historia *Sasabannans*, seu Imperatorum Jave, in versus redacta; Historia bovis & vulpis, *Kolilabwa dinnab*, quam Græce & Latine edidit *Sebast. Godofr. Starkius*, inscriptam: Specimen sapientiae Indorum; Belgica translatio illam dixit: Exempla veterum sapientum; Historia *Muhammed Hanisjab*, quæ lecta fortitudinem inspirare putatur; Historia *Hang Tunab*, sive Genealogia Regum, ab *Alexandro M.* descendantium; Jus Muhamedanum, Malaice & Arabice scriptum; Genealogia Regum, liber maximi faciendus; occultus Theurus, pulcherrimus liber, agens de creatione, morte, sepulcro, Antichristo, *Gog & Magog*, atque ultimo judicio; Speculum fidelis, quod ob præstantiam suam *Vermin* in Belgarum lingua proposuit. Ultimus est, dictus: Gemelium cognitionis Dei. In Epilogo his adjecit octo alios, ante prætermisissos, quorum ultimus poema tradit de *Speetmanne*, rei nauticæ Belgarum præfecto, cujus nomen adhuc Makafares horrore perfundit.

GEORGII HENRICI WERNDLY ORATIO
inauguralis, de Linguarum Orientalium & Indicarum cognitione necessaria Theologo ad Indos profecturo, habita Lingæ d. 17 Decembris Anni 1737.

Amstelodami, apud J. Wetstein & G. Smith, 1738; 4.

Plag. 4 $\frac{1}{2}$.

Auspiciatus est hac præstantissima Oratione Cl. Autor, Verbi divini, apud Indos prædicati, antea Minister, Professionem Philologicæ Extraordinariam in Illustri Gymnasio Lingeati,

a Potentissimo Rege Borussiae, *Friderico Wilhelmo*, ipsi collatam eo fine, ut, præter alias Orientis linguas, Indicis quoque, nunquam antea publice in ullo Athenæo vel Academia doctis, futuros Verbi divini Ministros, in Indiam mittendos, imbueret. Ac primo quidem de linguis orientalibus, quæ plerumque Theologis commendantur, & in Academiis publice docentur, a pag. 5 ad 12 agit, nempe Hebraica, Chaldaica, Syriaca, Samaritana, Arabica, Æthiopica, Persica, Turcica, Coptica, Armenica, earumque variam & insignem utilitatem necessitatemque Theologo, Indorum conversionem promoturo, demonstrat; dein ad Indicas linguas & dialectos pag. 12 progreditur, & primum de usitatæ in celeberrimo rotius Indiæ emporio, Batavorumque sede, Batavia, scilicet Malaica, Javana, Sinica, differit. Malaicæ nomen derivat a Malacorum populo, qui ad fluvium Malajuw in regno Palimbang, in Insula, nobis Sumatra, incolis vero Indalus, dicta, quondam commoratus est, quam denominationem jam in Prefatione Grammaticæ Malaicæ § 4 & 5 adduxit, & veterum Taprobanem esse eandem Insulam, conjecturis quibusdam docuit. Alio quoque nomine, nempe lingue infra ventum, seu hypomemonica, infraventalis, insignitur, cuius originem ex Indiæ divisione in regionem supra & infra ventum sitam, *Bâlâbâd* & *Zîrbâd* Persica lingua dictam, exposuit. Et, quanquam Arabicis literarum figuris, præter quinque ex iis formatas & additas, utatur, ideo tamen Arabicæ filiam non esse vocandam, observat, quia prorsus ab illa differt, & ejus usum ubicunque locorum in peragendis sacris obtinere, commemorat. Huic sororiam esse ait Javanam pag. 16, sic appellatam ab insula Java, quæ a Persico *Djrw*, i. e. milium, eamque ob causam *Ptolemæo* *ἡνδρῆς ἠγροῦ*, milii seu hordei insula, dicta fuit; ubi de insulis aliis, ita vocatis, quædam annotat. Ad linguam Sinicam, ejusque in convertendis incredulis usum, pertinentia pauca pag. 17 & 18 affert, & Japonicam quoque attingit, ac Formosanam, & Palmanazarium, eandem cum illa esse perhibentem, refutat pag. 19. Porro de linguis Ternatana, Tangica, Uliassica, Amboinica, Buginensi, Mangkasariani, item de Insula Celebes & Borneo nominis origine,

origine, nonnulla observat. Peragrata vero India infra ventum
 sita, supra eam sicut perlustrat pag. 22, ac de Insulis Maldivi-
 vis, a principis eorum urbe Male, ac Persico *div*, insulam no-
 tante, denominatis, & Insula Ceilon, rectius Seilan vel Seiran
 vocanda; seu, ut Persice efferunt, *Sirangab*, i. e. locus recrea-
 tionis, ac lingua Singales, ibi usitata, loquitur, & *Bohartum*
 de hujus vocis origine refutat, ipseque Singalzos, *populum*
temi similem, interpretatur pag. 24. Alteram in hac insula
 vernaculam, nempe Malabaricam, a Malabaribus sive *Malawar*,
 i. e. piratis, dici censet, cui affinis est Waragica pag. 26, ac cele-
 berrimam illam Brachmanorum linguam sacram, *Kirandam*
 vocatam, *Hanscreticam* aliis, & *Sanscreticam*, observationibus
 quibusdam illustrat, & similitudinem magnam cum literis He-
 braicis non agnoscit pag. 27. Alias linguas, circa Gangem flu-
 vium usitatas, missas facit, & Gratiani huic, cum decenti gratia-
 ram actione, pro tanto Regis Borussiae in Gymnasium Linguae
 se & Ecclesias Indicas beneficio, sinem imponit. Optamus,
 ut Celeb. Autoris versionem Malaicam Codicis sacri, jam
 editam, quam in Appendice Grammaticae Malaicae pag. 265 seq.
 describit & hic pag. 14 allegat, Lexicon Belgico-Malaicum,
 pag. 17 hic promissum, brevi subsequatur, atque ut divina glo-
 ria & tot caecorum gentilium salus, per ministros verbi divini,
 ejus institutione ante missionem in Indiam praeparandos, feli-
 cissime progoveatur.

CAROLI FRIDERICI HUNDERTMARK
de Incrementis Artis medicae per expositionem aegrotorum
apud veteres in vias publicas & templa Liber
singularis.

Lipsiae, literis Breitkopfii, 1739, 4.

Plag. 9, cum Tab. an. I.

Genio seculi inserviturus Clarissimus Autor, qui propediem
 summis in arte medica honoribus ex merito ornebitur,
 argumentum sibi pertractandum delegit jucundum satis,
 & in quo exerceat se nobilis scriptoris industria, non
 F. 2.

- indignum. *Tribus* autem hoc Opusculum *Sectronibus* absolvitur, quarum *primam de expositione agrotorum in vias publicas seillatim* inscripsit Auctor. Hujus generis expositionem antiquissimis jam factam esse temporibus, erudite ostendit, & ad
- Pag. 4. **4.** Egyptiorum, Babyloniorum, Lusitanorum, & Iberorum, exempla provocat, imo docet, autore *Herodoto*, eam publica etiam
- 5.** lege constitutam apud Babylonios, & piaculum fuisse, si quis preterisset homines publice expositos, antequam ad eorum vires rescierit qualiscunque suam operam contulisset. Quod vero hac consuetudo & apud Judæos usu fuerit
- 6.** recepta, sicut visum *Danieli Vink*, & *Joanni Dougæo*, Viris clarissimis, id plane negat doctissimus Auctor, nec tale quid ex *Marci loco Cap. 6 vers. 56, Atque Apostolorum Cap. 7 vers. 15*, solide posse probari, contendit. Hanc enim, de qua his locis sermo est, agrotorum in viis publicis expositionem non a ritu quodam, apud Judæos usitato, fuisse profectam ait, sed Judæos id necessitate coactos fecisse putat, & propterea quidem, quod *Christus*, ejusque discipulus, *Petrus*, miraculorum multitudinem celebres, nunquam inceserint, nisi innumerabili fere hominum turba cincti, qui miraculorum videndorum causa eos sequebantur, & ut difficilis ad eosdem in domibus aditus esset, efficiebant. Vocat hic Clarissimus Auctor
- 8.** in partes suas *Marci Cap. 2 vers. 3, 4*, denuoque *Vinkium* refellit, & an hujus quoque ritus vestigia apud Romanos appareant, studiose disquirat. Afferuerat hoc ipsum *Vinkius*, ex male tamen intellecto *Sustonii* loco, quem longe aliter, nec quantum perspicimus, sine verisimilitudine, interpretatur Auctor. Sed, cum præter *Sustonium*, *Virgili* testimonio *Æn. XII, 391 seq.* sententiæ suæ robur conciliare *Vinkius* studuerit, hunc etiam locum sub judicium vocat, aliquid conjiciens Poetæ verbis, *depositi parentis*, vel ad expositionem aliis gentibus usitatum, vel ad depositos agrotos desperatos in *Æsculapi* templo. Et hanc figuratam loquendi formulam, ut scilicet vocis *desperati* ac *depositi* eadem vis esset atque significatio, vel a patrio ritu, vel aliunde petito, desumptam, optimis Latinis scriptoribus fuisse familiarem, demonstrat. *Conquoda* hac occasione duobus his *Maronis* versibus:

Scire

Scire potestates barbarum usumque medendi

Mulus, & mutas agitare inglorias artes,

qui sane plurimum Criticis negotii fecerunt, lucem Pag. 73.
 studet affundere, rejectaque argumentis idoneis interpretatione aliorum; miratur Autor, omnes tam anxie in loco exponendo laborasse, quem tamen esse tam plenum intellectu credit, ut non nisi Grammatico, in serpo nodum querenti, videri difficilis queat. Audiamus novam ejus de loco vexatissimo sententiam! Loqui *Virgilium*, ait, de *Japyge*: illi *Apollinem*, ob insignem amorem, dedisse munera omnia sibi propria, augurium, poeseos ac sagittandi artem; hunc ipsum autem *Japygem*, pietatis erga parentem causa, maluisse barbarum scire potestatem, & medendi usum, mutasque inglorias artes exercere. Vocem *mulus* hic nihil significare credit aliud, quam ignobilis, obscurus, cujus nulla fama est, 16.
 nulla gloria. Sapius vero res ignobiles a Poetis vocatas fuisse mutas furdasve, ex *Bambii Advers.* XIX, 24, pag. 957, evincit politicissimi Autor ingenii, *Silii*que adhuc *Italici* versum *Lib. III 578* in usum convertit suos, ubi ita Poeta canit:

obscura sedendo

Tempora agit, mutum volvens inglorias abami.

Sectione II pergit in illustrando argumento Cl. *Hundertmarkius*, & de *expositione agrotorum in templis Medicina petenda causa* commentatur. Ostendit hic, sacerdotes olim, *Aegyptios* cum primis, artis medicæ fuisse peritissimos; exponit de incubatione veterum in templis, & aliorum oraculorum, medicinae exigendæ, perque somnum a Diis petendæ, causa; docet, quænam ante incubationem fuerint peragenda; nec ea silentio prætermittit, quæ post incubationem facta sunt apud veteres. 30.
 Offerebant enim Diis pristinae sanitati restituti in grati animi signum v. g. aurum vel argentum signatum, & appendebant quoque templi parietibus, vel aliis locis, tabulas votivas, vel, si essent marmoreæ, ipsis illis inferebant easdem, quæ pictæ nonnunquam erant, nonnunquam & scriptæ, vel utrumque simul, vel columnis inscribebant & morbum, & ejus curationem. *Sectione* denique *III incrementa medica artis per expositionem agrotorum*

- Pag. 39. *torum in vias publicas & templa*, pluribus recensentur. Primo enim generatim ex natura & indole hujus exponendi ægrotos in vias publicas ritas, tot gentibus usitati, luculenter apparet, experimenta in ægrotis facta publice esse, quo sane necessario etiam morbi naturam, progressum, & eventum, a plurimis fuisse observatum, notatum deinceps diligentius, quidnam profuisset laborantibus, quid nocuisset e contrario, neque tandem neglectam esse remediorum, consilio prætereuntium admotorum, vim & efficacitatem, quod ipsum, nova in dies experientia accedente, non potuit non medicæ arti majora in dies asserere incrementa. Egregias porro Medicinæ factas esse accessiones publica remediorum, contra morbos adhibitorum, notitia, in sacris locis ac templis perscripta, nemo non cum Autore Clarissimo persuasum sibi habebit. Ibi enim publici fiebant juris remedia, nec ullus erat eorum amittendorum timor. Illustrationis causa ejusmodi tabulam marmoream, Græco sermone exaratam, quæ in templo *Æsculapii* Tiberino inventa dicitur, quamque adhuc Romæ apud
48. *Mapheos* conservatam testatur *Hieronymus Mercurialis*, exculpendam curavit doctissimus *Hundertmarkius*. Quatuor continet hæc tabula inscriptiones, ab eodem diligentiori ope Critices, expositas, ex quarum prima docet Noster, tabulam imperatore *Antonino* fuisse positam. Nos, ut inde etiam Lectoribus nostris enarraremus aliquid, alteram inscriptionem, prout Latine vertit *Autor*, adjiciemus. Ita autem se habet: *Lucii cujusdam filio pleuritico, (i. e. lateris dolore acuto laboranti,) cujus salutem omnes diffudabant, Deus oraculum edidit, ut aram aggressus cineres inde sumeret, & cum vino commixtos lateri imponeret. Et convalescit, & publice Diis egit gratias. Populus vero cum eo letatus & congratulatus est.*
52. In ipso monumento Græco legitur *Λυκίῳ πλευρητικῷ πατρὶ ἀσθενῶντι*, quem vocis primæ casum licet omnes sculptorum negligentia positum arbitrentur pro dativo, ut loquuntur Grammatici, scribere tamen pro *Lucio Lucii* filio, quam aliquid temere & sine autoritate in eodem loco immutare, mavult, hujusque consilii rationem reddat *Autor* noster. Vident igitur Lectores ex his paucis elegantis scripti capitibus, quam bene noctes Lipsienses consumserit ejus *Autor*, qui, si publice, quod speramus exponere perreterit doctrinam suam, mox inter Medicos humaniorum literarum vindictæ, a *Jacobo Burcardo* peculiari olim libello collaudatos, jure quodam suo numerabitur.

* * *

NOVA ACTA ER UDITORUM,

publicata Lipsiae

Calendis Februarii Anno MDCCXL.

C. PLINII CÆCILII SECUNDI PANEGYRICUS,
cum Notis integris JURETI, LIVINEJI, LIPSII,
P. FABRI, RITTERSHUSII, GRUTERI,
SCHWARZII, & selectis aliorum, curante JO. ARN-
ZENIO, qui & suas Annotationes adjecit. Accedit
JO. MASSONI Vita Plinii, editio tertia &
auctior.

Amstelodami, apud Janssonio - Waesbergios, 1738, 4 maj.
Alph. 3 plag. 12.

Cum felici quodam rei literariæ casu accidisset, ut in ex-
empla Panegyrici *Pliniani*, cum duobus MStis ab *Jf.* &
Gerardo Vossio collata, incideret *Cl. Arnzenius*, isque animad-
vertisset, in adscripta lectionum varietate multa esse, quæ supe-
rioribus Editoribus aut neglecta essent, aut non animadversa;
consilium cepit, non ab orbis literati, ut putabat, commo-
dis alienum, retractandi Panegyrici *Pliniani*, & integritati
suz restituendi, novaque luce collustrandi. Quod consilium
cum amicis ejus innotuisset, statim ad eum miserunt, qui-
bus in ea re juvari posset. Nam primo *Gottlieb Cortius* misit
specimen excerptorum e MSto *Gudiano*, qui est in Biblio-
theca Guelpherbytana, reliqua missurus, si iis juvari *Arnze-*
G *nus*

nus posset. Sed, hoc specimine cum *Vossiana* varietatis collato, quanquam apparuisset, ex eodem Codice hanc repetitam esse, tamen, cum animadvertisset, negligentius versatum esse in ea describenda *Vossiam*, mortuo jam *Cortio* a Cl. *Longolio* reliquam Codicis *Gudian* varietatem, nec frustra, petiit. *Rostea*, cum ex S. Rev. *Heumannii* Poecile didicisset, Cæl. *Schwarzium* edidisse Specimen *Plinianarum* Observationum e Codicibus MStis, eum literis rogavit, ut opem sibi in emendando ornamdoque *Plinio* ferret. Ab eo cum esset rescriptum, se jam ipsum *Plinianum* hunc Panegyricum typis exprimendum dedisse librario, emendato contextu, & varietate lectionis cum notis brevibus adjecta, eoque opere absolute, se reliqua libenter cum Viro Doctiss. communicatum esse; distulit editionem suam, donec *Schwarziana* prodidisset. Sed postea, cum *Endosis Schwarziana* diu frustra expectata esset, ejusque loco ad eum perlatæ essent Dissertationes ejus quædam, ad illustrandum *Plinium* pertinentes, nec spes esset, ita celeriter editionem ipsius *Plinii Schwarzianam* in lucem venturam, persequi cœpit consilium, & cœptam telam pertexere. In qua re adjutus est primo iis, de quibus dictum est, excerptis *Longolii* & *Vossiorum*; deinde a Viris Celeb. *P. Burmanno* & *P. Wesselingio*, quorum alter exemplum, quo *Nicol. Heinsius*, alter vero, quo *Perizonius* usus est, suppeditarunt, in cujus utriusque margine variæ conjecturæ erant. Ex antiquis editionibus habuit unam, quæ sine mentione loci, ubi prodierat, præferebat annum 1476, forma quarta, a *Francisco Puteolano* curatam: alteram Venetiis, curante *Andr. Moreto*, editam, in qua etsi annus editionis nullus adscriptus est, tamen Cl. *Armenio* certum videtur, eam A. 1498 editam esse; quanquam in eo sibi non satis constat. Nempe annum hunc ex eo colligit, quod in ipsius exemplo adjunctus est *Solinus*, qui annum hunc præfert. Sed hunc ita *Plinio* adjunctum idem ait, ut non satis distingui (*intelligi* volebat dicere) possit, an eodem anno sint editi. De reliquis editionibus *Schwarzius* egit, cujus elenchum subjecit. In conferendis Variorum notis secutus est cum primas eruditorum curas, tum editionem Parisiensem, non eam, quæ sub

Ber-

Berneggeri nomine prodiit, quippe multis partibus *Parificæ* si deteriorem. Recepit tamen quasdam *Berneggeri* notas, ejusque nomini adscripsit, nempe eas, quæ non plane indignæ *Berneggero* videbantur. Nam de his collectaneis in uniuersum ita existimat *Arnzenius*, ut ea ab auditore potius *Berneggeri*, *Jo. Jacobo Stokero*, aut studiorum ejus rectore, *Jo. Frischmanno*, quam a *Berneggero*, profecta putet. Hujusmodi delectum etiam egit in notis *Baudianis*, quæ in *Hakiana* beneficio *Græuii* conspiciuntur, item in notis *Catanei*, *Royani*, *Jacobi de la Baume*, *Cellarii*, *Passerolii*, in quibus omnibus plurima sunt facilia & tironibus hodie nota, nec in hujusmodi editionem admittenda, quæ eruditorum usibus comparata sit. Sed præcipuum ornamentum ponit *Arnzenius* in observationibus *Schwarzianis*, textui subjectis; quibus addidit etiam, quæ contra disputarunt S. Rev. *Heumannus* in *Pœcil. Tomi III Lib. IV*, & *Cel. Gesnerus* in Præfatione editionis ejus, quæ Gottingæ A. 1735 prodiit. *Bæcleri* Commentationes *Plinianas*, quæ sunt *Diss. Bæclerianarum Tom. I pag. 661*, in rebus historicis & politicis tantum versantur, de quibus agere, non erat instituti *Arnzemiani*. Pauca etiam in suam editionem transtulit ex *Hearnii* Variis Lectionibus. Nam excerpta *Jos. Scaligeri* in margine editionis *Stephaniana*, quæ dicuntur esse in Bibliotheca *Bodlejana*, videntur esse deprompta ex editione *Beroaldi* A. 1601, quod cum ea plane conveniunt. Additus est denique Index editionis *Berneggerianæ*, & repetita, ut ait, *Vita Plinii*, a *Massono* scripta. Quod non hanc vim habet, quasi nova hæc sit & denuo recensita *Plinii* vita; sed est eadem illa *Indoësis*, quæ jam *Plinii* Epistolis, a *Cortio* & *Longolio* editis, præmissa est, quamque crumenæ suæ causa voluit librarius ab eruditis bis emi; quod parum liberale consilium, *Cl. Arnzenius* rectius fecisset, si impediisset, & in eo plus eruditis, quam librarii cupiditati, consulisset. Nunc, quoniam de instituto Viri docti, & subsidiis, & ratione, qua est in digerendis variorum notis usus, diximus, specimina emendandi interpretandique afferemus, deinde de ratione emendandi illustrandique *Plinii* in uniuersum dicemus.

Cap. I non satis concinna visa sunt *Schwarzio* aliisque hæc: *Non enim occulta - - repertus: electus est quippe - - insedit.* Cel. *Schwarzius*, approbantibus *Heumanno* & *Gesnero*, Viris Clarissimis, sic rescribebat: *repertus est: electus quippe, &c.* Neque adeo displicet hæc ratio *Arzenio*. Sed, quoniam transpositionem illam nulla MStorum aut editionum autoritas confirmat, maluit distinctione mutanda locum juvare, imprimis cum sic sit in editione *Pauli Stephani* & *Chouetiorum*. Itaque sic legit: *repertus. Electus est quippe.* In qua ratione tamen illud relinquitur, ut non satis rotunda sit oratio, & paulum abhorreat ab auris teretis iudicio, Neque tamen hic quidquam pro certo definiri potest; quando Autores, præsertim ejus, qua *Plinius* vixit, ætatis, non semper summam in hujusmodi rebus curam adhibuerunt. Ceterum poterat Vir Cl. qui sæpe in parvis rebus copiosus est, rationem reddere, quare *Plinius insedit* dixerit, non *insidet*, quod esse a *Plinii* manu, nonnemini veniebat in mentem. Sed, quanquam neque absurdum est, neque a fide abhorret adeo, sic *Plinium* scripsisse, tamen hoc remedio non opus est, cum & *insedit* rectum sit; quod genus dicendi explicavit & illustravit *Sam. Clarkius* ad *Homeri Iliad. cl. v. 37. Cap. II: Intelligamus ergo bona nostra, dignosque nos illius usu probemus.* Non concoquebat hanc lectionem *Lipsius*. Itaque censebat legendum; *dignosque nos illis usu probemus.* Neque displicebat *Grutero*, *Perizonio*, *Gesnero*; qui hanc lectionem adeo recepit in contextum. Ipse Cl. *Arzenius* fatetur, hanc correctionem efficere sensum planiorem; sed, quia nulla librorum autoritate fulta est, maluit vulgatam lectionem retinere; imprimis cum non dubitandum putet, quin Latina ista sint: *usu probemus nos illius* (Principis) *dignos*, h. e. præstemus ostendamusque nos ejus dignos bene recteque utendo, si, pro eo, ac decet, nos recte erga eum geramus, imperioque ejus obsequamur. Sic vocabulum *usus* esse dicit apud *Cicer. Verr. II, 73: Mihi videor consuetudinem eorum usu tractandoque cognosse.* In quo nobis ignoscet Vir doctus, si hunc locum huc pertinere negamus. *Cicero* ibi de publicanorum, imprimisque magistrorum societatis, consuetudine exempla rationum & epistolarum servandarum depo-

deposito munere loquitur. Hanc se consuetudinem dicit cognitam habuisse, qui multum usus sit publicanis, cum iis consuetudinem habuerit, atque adeo facile talia potuerit cognoscere. Jam qui sit, ut Vir doctus nihil de forma loquendi dignos illius, dicat, neque eam bonis prosaicis Scriptoribus usitatam ostendat; qui nobis ad *Cap. I* demonstret multis exemplis, *ut & ita* sibi respondere, & similitudinem indicare: *nihil* bis poni per anaphoram sine copula, quæ scilicet pueri sciunt; item ad *Cap. II*, *v & b* in MSis permutari, multis Virorum doctorum autoritatibus usus. *Cel. Gesnero* ea ratio hic displicebat, quod Græca sit, Poetis dignior, quam Oratoribus; adduxitque, qui de hac forma egit, *Drakenborchium* ad *Silium XI*, 38, *XII*, 81. Sed habemus ejus Auctores etiam prosaicos, & in his principem *Ciceronem*, quemadmodum demonstratum est in *Cel. Jo. Aug. Ernesti*, Collegæ nostri spectatissimi, *Ciceroniana Clave*, qui de hac re etiam laudavit *Grævium* ad *Cicerv. de Har. Resp. 24*, *Heinsium* ad *Ovidii Trist. IV*, 3, 57. Quanquam autem probabilem hanc lectionem putet *Cl. Arnzenius*, tamen mavult e vestigiis Codicis MSti, *illi usu probeamus*, & *illius* putat ortum e veteri ratione scribendi *illiusu*, in quo putasset librarius syllabam *us* bis legendam esse; atque hanc putat esse certissimam eruendæ veritatis rationem, qua & ipse usus sit aliquoties, & alii sæpe. Non lætis attendebat scilicet, cum ista scriberet. Hoc scimus, librarios in describendo duplicationem syllabarum neglexisse, hinc menda orta: hoc fonte erroris cognito, cum alii, tum *Arnzenius* laudatis ab ipso locis, menda sustulerunt. Hæc autem quomodo huc pertinent, ubi demonstrandum erat, librarios duplicasse & repetisse syllabas alienis locis? Si sensus postularet *illius usu*, & libri haberent *illiusu*, tum demum *Arnzeniana* ratio valeret, valerent autoritates editæ; nunc contra est: nihil ergo, quæ dicta sunt, huc faciunt. *Cap. III*: *Nullum esse sincerius neque acceptius genus gratiarum quam quod illas acclamationes æmulemur. Lipsius & alii reposuerunt æmuletur; Arnzenius autem ait: Non video, quid moverit Livinejum & Lipsium, quod (ut volebat scribere) contra conspirationem ceterorum æmuletur ediderint, sine ulla*

necessitate. Dicemus ergo, quid moverit doctos Viros, ut *amuletur* ediderint. Nempe non putabant, *Plinium* tam parum Latine linguæ peritum fuisse, ut nesciret, pronomen quod referri ad nullum genus, adeoque etiam verbum *amulari* eo referendum esse. Itaque, quemadmodum nemo crederet, a *Plinii* manu esse, si ita scriptum reperiremus: *nullum vinum esse salubrius, quod vetustatem* habeamus, sed necessario *habeat* ponendum putarem, sic hic nemo potest *amuletur Plinio* tribuere, sed necessario *amuletur* legendum est. Eodem modo plus, quam opus erat, amplexatur *Cap. 4. init.* lectionem *MStorum* quorundam: *parendum est SCo*, quod *ex utilitate publica placuit, ut &c.* pro quo alii habent: *quo.* Nam, etsi intelligi potest quod, si *quia* interpreteris, tamen non est consequens, ut, quæ lectio explicari possit, ea continuo etiam ab Autore sit. Si Vir Clarissimus unum locum probati Autoris attulisset, in quo esset *v. c. faciendum est ex lege, sive querendum ex lege, quod cautum est, aut sanctum, quod cautum est, placuit, &c.* tum crederemus, ita quoque *Plinium* scripsisse. Illud enim, *est, quod utar, & similia*, huc non pertinent, & sunt ab hoc loco alienissima. Idem dicas de lectione vulgata horum verborum *ibidem: Utrumque C. A. moderate, & quod alibi tibi gratias agi non finis, & quod hic finis, non enim a te ipso tibi honor iste, sed ab agentibus, habetur. Schwarzianus* Codex habet: *non enim a te ipso tibi honor iste, sed ab agentibus, habetur.* In quo cum illud *ipso* locum non haberet, *Cel. Schwarzius* legi volebat *ipfi.* Quo cum nihil melius fingi possit; tamen vulgatam defendit *Arzzenius*, non reputans, ejus sensum commodum nullum esse, eaque relicta, *Plinium* parum consequentia dixisse. Quomodo enim coherent hæc: quia, cum gratiæ *Trajano* aguntur, non ipse *Trajanus* sibi honorem habet; (acuta merbercle sententiola, & digna *Pliniano* ingenio. Scilicet hoc homines nesciant.) sed ii, qui agunt, propterea moderate facit, cum privatim id fieri vetat, publice, permittit. Præsertim, moderationem esse, videmus, vetare, hunc honorem sibi haberi, inprimis publice. Sed privatim, remotis arbitris, id fieri, vetare, publice permittere,

mittere, moderatio est? Deinde totum non cohæret. Si autem ita conformatur sententia: Quia honor gratiarum agenda-
rum magis est agentis, quam accipientis, propterea moderate
Trajanus facit, & cum privatim non permittit, quia tum sibi
potius honor tributus videri poterat, & cum publice permit-
tit, ut voluntati potius aliorum, quam sibi & modestiæ suæ,
obsecutus videatur. Eadem cupiditate defendit *Cap. VIII*
lectionem vulgatam: *Uterque, qui adoptaret, tam paruit, quam*
tu, qui adoptabaris. Et sic ordinanda esse ab interprete ver-
ba putat: *Uterque paruit, tam qui adoptaret, quam &c.* quod
quis concoqueret? Contra egregie Vir Cl. restituit *Plinio*
vocem præsevisse e Codice *Voss. Cap. V: Sicut maris calique*
temperiem turbines tempestatesque commendant; ita ad augen-
dum pacis tue gratiam illum tumultum præsevisse crediderim;
pro qua vulgo legitur: *præcessisse.* Valde exercuit eruditos
locus *Cap. XI: Num hos proximos divinitate parentum desides*
ac superbos potius, quam illos veteres & antiquos, amularis?
Qui hoc ipsum imperium peperere, quod modo hostes invaserant
consemserantque: Cujus pulsi fugatique non aliud majus habe-
batur indicium, quam cum triumpharetur. Nempe non con-
coquant Viri docti illud *pulsi fugatique*, quod vix Latine dici
posse putant: *imperium pulsum fugatumque.* Itaque, cum post
Livinejum Jo. Frid. Gronovius lacunam hic in quatuor Codici-
bus MStis observasset, aliquid addendum putavit. Et, quoniam
Codex *Salisburgensis* addebat: *quoniam Imperatoris, Venetus*
alter *D. Marci, quam Imperatorem*, alter *D. Antonii, quoni-*
am Imperatoris, sic scribendum censebat; *quoniam imperabat*
is. Hanc conjecturam probat *Cel. Schwarzius*, qui ipse in Co-
dice suo hic lacunam reperit. Itaque recepit in primam *Pa-*
negyrici editionem *Cel. Gesnerus*, quanquam *imperium fugari*
& pelli Latinum putabat, ut alio loco demonstrabimus. Mu-
tavit tamen postea sententiam, & in secunda editione vulgatam
lectionem restituit *Plinio*; *Arntzenius* autem, post *Livinejum &*
Cortium, cujus refert per *Synesin ad hostes*, cujus dicendi gene-
ris exempla varia assert; & est ea ratio in vulgus nota. Ve-
bementer etiam improbat Viri docti sententiam, qui *cujus ad*
impe-

imperium referebat, & *imperium* interpretabatur *exercitum*; quod, *imperium* pro *exercitu* ipso dici, nemini probari potest. Profecto difficile est in hoc genere aliquid certi pronuntiare, cum sua cuique sententiæ sit species. Etiam si concesserimus, *imperium pulsum & fugatum* dici, inprimis ab Oratoribus, posse, qui profecto non sunt ad jejunas Dialectices regulas & ad vulgarem dicendi rationem nimis exigendi, ut sæpe a doctis hominibus monitum est; tamen durum & alienum a *Pliniano* elegantiae miro studio videtur; *imperium* -- quod modo -- cujus, idque fortasse hodie vix in nostris scriptoribus ferremus; est enim parum rotunda oratio, cujus tamen studiosissimus *Plinius* fuit, inprimis in hoc *Panegyrico*, in quo maxime scholastica & elaborata oratio est. Jam, si cum *Levinsjo*, *Cortio*, *Arzenio*, cujus refertur ad *hostes*, primo perit acrimonia satyrica, qua *Domitiani* triumphii mimici perfricantur, & quos ridere voluisse *Plinium*, etiam ex oppositione patet, de qua mox. Deinde totum illud, cujus -- triumpharetur, abundat, & salvo contextu abesse potest. Restat igitur unum illud, ut *Gronovianam* emendationem ex parte amplectamur. Nempe legendum censemus, plane ut est in Codice Salisburgensi: *quoniam Imperator is*. Vox *Imperator* sane est etiam in altero Veneto Codice, sed in accusativo: *Imperatorem*, quam lectionem ortam aliquis posset conjicere ex *Imperator erat is*. Sed nihil opus. *Plinius* sæpe verbum est brevilitatis studio omittit, & *Cicero* quoque interdum id facit. Ita non receditur a lectione Codicis M^Stri. Jam, *Imperatorie* nomen necessarium esse, ita apparet. Manifestum est, *Plinium* voluisse opponere *Domitianum*, *Imperatorem mimicum*, *Trajano* & veteribus *Imperatoribus veris*, qui nomen hoc, non ut ille, fictis victoriis, sed veris, consecuti erant. Hinc illa *Cap. XII*: *At nunc rediit omnibus* (qui nempe imperium Romanum, h. e. majestatem imperii, ut paulo post vocat, invaserant contemserantque,) *terror & metus & votum imperata faciendi*. *Vident enim Romanum* ducem, *unum ex illis veteribus & prisca*, *quibus* *Imperatorium* nomen addebant *contempti cadibus campi*, & *infesta victoriis maria*. Est igitur *Imperatoris* nomen plane necessaria-

cessa-

cessarium, si oppositio consistere debet. *Cap. XIX extr.: Felices illos - probantur! Consecuti sunt, ut - crederes.* Hic Cl. *Arnzenius* reprehendit eos, qui, *Lipsianam* editionem secuti, incertum, ut ait, casu, an consilio, ediderint: *probabantur*, cum omnes MSti Codices & editiones veteres haberent: *probantur*, quod ipse adeo servavit. Nexum adeo orationis *probantur* desiderare putat. Scilicet nondum legerat Vir Cl. rationem a *Gesnero* redditam in nova editione *Panegyrici*, ex qua discere potuisset, nexum orationis & consecutionem temporum requirere *probabantur*. Vir Cl. satis habuit dicere: nexum orationis præfens desiderat. Sed quis hoc ei dicenti credat, nisi ostendat, quare? Cel. *Gesnerus* autem recte monuit, si *probantur* vera lectio esset, sequi debere *credas*, non *crederes*. Nunc, cum *crederes* omnes habeant, apparet, *probabantur* legendum. Aut, si quis *probantur* servare velit, quod non absurdum, rescribendum: *credas* pro *crederes*. Inprimis Vir Doctiss. pluribus locis ostendit, *Plinio* obfuisse *βραχυλογίαν*, quam cum non assequerentur Interpretes, contextum *Plinianum* variis auctariis, ut ait, fœdarunt. Sic v. c. uno *Cap. XCII* ter hoc clypeo utitur ad defendendam vulgatam lectionem. Sed non semper hæc ratio ei recte successit. Sic *Cap. C* defendit vulgatam lectionem: *habuerat hunc honorem periculis nostris D. Nerva, ut nos, etsi minus ut bonos, tamen promovere vellet, &c.* nisi quod autoritate MSti Codicis commotus etiam tamen delet. In hac lectione omnes aliquid deesse iudicant. *Lipsius* quidem suspicabatur: *etsi minus notos, ut bonos tamen*; quod, quoniam intelligi potest, Viri docti, *Berneggerus* & *Gesnerus*, qui contextum adolescentibus dare volebant, quem intelligerent, receperunt; non quod sic *Plinium* scripssit certo crederent, sed quia sic scribere potuit, aut certe simile quid scripsit. *Arnzenius* sic dicit *imparis manibus Plinium lacerari*, cum sit vulgata lectio concinna, sed brevitate obscurior, & *sententiarum gurgites* iis objicit. Sententiam autem sup. lectionis hanc dicit esse: Si non extulerit nos ad dignitates, ideo quod boni essemus, id fecit tamen, ut honorem haberet nostris periculis. Erroris causam ortam esse

H

hinc,

hinc, quod librarii non ferrent, *etsi* poni, si non sequeretur tamen, quæ tamen loquendi ratio optimis Autoribus probata sit. Vid. *Burmamnus* ad *Sueton. Galb. 3.* & *Cortius* ad *Sallust. Jugurth. 25.* Sed huic Viri docti sententiæ obstat primo hoc, quod indignum videtur sanctitate & virtute *Nervæ*, si in producendis hominibus pericula eorum superiora spectaverit, non quam boni sint; & digni adeo honore. Atqui illud ipsum, quod in magno periculo, dominante *Domitiano*, fuerint, indicio fuit, viros bonos esse, quod genus hominum unice *Domitianum* timebat. Itaque etiam mirandum est, quomodo Vir doctus potuerit existimare, si *Plinius* se sui que similes viros bonos dixisset, turpis jactantiæ notam subiturum fuisse. Virum bonum se profiteri, nunquam jactantiæ signum habitum est; nisi vero etiam *Cicero* jactator fuit, qui sæpe se virum bonum professus est. Deinde Vir doctus non vidisse videtur, quare *Lipsius* tale quid addi voluerit. Nempe, nisi *ut notos*, aut simile quid, adjecisset *Plinius*, minus concinna & rotunda oratio fuisset. Nam, si *ut notos* additur, plena est oppositio, qua imprimis delectatur *Plinius*: *pericula nostra -- fore -- nota -- memoria; Principis elabi.* Si demitur, frustra illa ultima, *elabi Principis memoria*, posita sunt. Felicias successit ei defensio *Plinii* contra *S. Rev. Heumannum*, qui *Plinium* erroris accusaverat in eo, quod *Trajano* primo cognomen *optimi* tributum *Cap. 88* dixit, & quidem hac ratione inductus, quod jam *P. Scipio Nasica* hoc cognomen tulerit. Speciosa profectò hæc est dubitatio. Sed *Cl. Arnzenius* ei sic occurrit, ut dicat, aliud esse, *virum optimum* dici & judicari, quod *Nasica* contigit, & pluribus fortasse aliis; fuit enim *optimi* titulus frequens in appellationibus, & salutationibus, ut *Cannegieterus* in *Diss. de Aviano. Cap. VI.* aliique, docuere: aliud vero *Optimi* cognomen proprium & perpetuum S^Cto accipere: hoc primo *Trajano* contigisse, *Plinius* dicit. Sic multi *felices, magni, dicti* sunt & judicati, cognomine autem *Sulla* & *Pompejus*.

Sed satis longi in commemorandis speciminibus *Arnzeniana-*
rum emendationum, interpretationum, illustrationumque, fuimus.
 Restat, ut, quemadmodum ab initio polliciti sumus, in univer-
 sam

sum de ratione *Arazeniana* dicamus. Jam negandum non est, multas res utiles in his Notis reperiri, ac sæpe vulgatam lectionem egregie defendi; sed multa etiam vulgaria admixta sunt, & interdum quædam in defendenda vulgata lectione κακὴ ζηλία adhibita est; a qua non minus cavendum esse arbitramur, quam ab emendandi pruritu, quo nonnulli in libris veteribus recentis utuntur. Ea autem, cujus mentio injecta est, κακὴ ζηλία, quod nos quidem nobis videmur recentioribus Criticis tractandis intellexisse, oritur fere apud eos, qui plus sunt in legendis Criticorum observationibus, quam ipsis antiquis Latinæ linguæ Autoribus, versati. Nam, quoniam ex iis diligenter decerpserunt, & in loculos suos criticos congesserunt, rari genera dicendi, a Viris doctis illustrata, in quibus fortasse unus & item alter adhæsit; quandam inde cupiditatem concipiunt ubique raras & insolitas hujusmodi rationes inveniendi, & illos suos thesauros expromendi, magnumque numerum doctorum hominum laudandi, qui idem genus dicendi illustrant, ut *Pierios, Gronovios, Heinsios, Cortios*, &c. In quo tamen sæpissime accidit, ut sibi temperare non possint Viri docti, quo minus etiam in illustrandis satis in hac literarum luce notis rebus plus, quam opus est, laborent. Vellemus etiam, ut minus vehementer nonnunquam Vir CL veteris lectionis tanquam possessionem defendisset; atque id non modo humanitatis, a qua hæc literæ inprimis dicuntur, sed etiam ipsarum literarum, causa, quæ ab hac vehementia male apud elegantes homines audiunt. Sed has parvas, si tamen sunt, maculas una magnæ diligentis laus, quæ profecto non est Viro Clarissimo neganda, obruit, & in his, quæ fortasse aliquis reprehendat, sat illum, ut est apud Comicum, ætas acuet.

*MULIERUM GRÆCARUM, QUÆ ORATIONE
prosa usæ sunt, Fragmenta & Elogia, Græcæ & Latine,
cum Virorum doctorum Notis & Indicibus. Accedit Cata-
logus Seminarum, sapientia, artibus, scriptione, apud Græ-
cos, Romanos, aliasque gentes, olim illustrium, curans*

JO. CHRISTIANO WOLFIO, in *Gymnasio
Hamb. Prof. P.*

Gottingæ, apud Abrah. Vandenhœck, Acad. typogr. 1739, 4 maj.
Alph. 2 plag. 14½.

Tam sanctum nobis est *Wolfiorum* Hamburgensium nomen, ut, dum jam illud celebrandum est, & dignis laudibus condecorandum, dolor pariter atque fiducia præfationis loco justissima exprimere vota laborent. Quis non doleret, postquam rebus humanis ereptus est magni nominis Theologus, *Jo. Christophorus*? Quis vero simul, cui curæ cordique sunt literæ elegantiores, pro residui Fratris, *Joannis Christiani*, vita, incolumitate, atque alacritate, preces fundere nolle eo ardentiores? Sane, si vel unus ille, qui præ manibus est, ejusdem liber exstaret, sufficeret isthoc ad ejusmodi desideria momentum. At enim impares negotio essemus, si quidem omnibus ipsius in rempublicam literariam meritis exponendis immoraremur. Præstat igitur, non extra oleas vagari, sed illud statim aggredi, quod officii ratio postulare videtur. Postquam octo Poetriarum Græcarum Fragmenta vulgaverat Celeberrimus Autor, instituto suo conveniens existimavit, si reliquias pariter ceterarum Mulierum, laude olim apud Græcos illustrium, colligeret, atque in literarum gratiam publicaret. Tam laudabilis propositi tenax, jam ante triennium optatissimos ejusmodi conatum fines attigerat, sed impedimenta minus prævisa intervenerunt, quæ tam accuratum atque elegans Opus huc usque exspectationi literatorum inviderent. Sunt autem, quarum reliquæ atque elogia servantur, mulieres: *Ædesia*, de qua, præeuntibus *Suida*, qui sua *Damascio* debet, & *Photio*, qui pariter in *Damascii* libro de vita *Isidori* percensendo versatus est, agitur; *Æfara*, ad quam quæ pertinent, *Stobæus* servavit; *Anthusa*, cujus illustrandis rebus *Photius* facem prætulit; *Assasia* Milesia, quam *Plutarchus* in *Periclis* vita una cum pluribus aliis celebravit, & cujus etiam laudes Vir quidam eruditus in libello *de Assasiis*, ante biennium edito, non reticuit; *Berta*, Comitissa *Loritelli*, cujus Diploma, A. C. 1112 conscriptum, & a

Mont-

Montfauconio in *Palaeographia Graeca* servatum, aëfferitur; *Eudocia Macrembolitissa*, Regina Constantinopoleos, cujus liber, *Javia* dicitur, percerretur; *Hipparchia*, de qua quæ scimus, *Diogeni* inprimis *Laertio* accepta referenda sunt; *Hypatia*, quæ Philosophiam Alexandriæ docuit, *Cyrolli* tempore clara, ad quam plures inter *Synesi* Epistolas exstant exarata, quæque propter singularem profus eruditionem mirum in modum a cœtus divini Patribus celebratur; *Julia Domna*, de qua *Dio Cassius* inprimis, *Herodianus*, atque *Oppianus*, loquuntur; *Lasthenia Manimeæ*, *Platonis*, virili utens habitu, discipula; *Leontium*, meretrix, cui quæ tribuitur ad *Lamiam* Epistola, in medium potissimum producit; *Maria Pilia*, filia *Demetrii Corese*, cujus pars testamenti, A. 1574 a doctissimis viris subscripti, ex *Mart. Crusii Turco-Graeciæ* exhibetur; *Maximilla & Prisca*, seu *Priscilla*, *Montani* Comites, falsarum hæresium patronæ; *Melissa*, cujus ad *Clearetam* Epistola ex Collectione Epistolarum Græcarum *Aldina* excerpta legitur; *Myia*, quæ ad *Phyllidem* literas dedit; *Nicarete* Megarensis, meretrix nobilis ac Philosophæ; *Oenone*, *Alexandri* seu *Paridis* uxor, medendi ac vaticinandi artem callens, quæ post necem in Dearum numerum relata dicitur; *Olympias*, *Alexandri M.* mater, quæ inprimis Epistolas scripsit; *Pamphile* Epidauria, quæ mistarum historiarum octo Libros consignavit, a *Photio* lectos; *Panypersebasta*, *Theodori Metochite* filia; *Periclyone*, Pythagoreæ, quæ libros exaravit de sapientia, item de mulieris concinnitate, ibique multa præclare monuit; *Phintys*, *Callicratidis* filia, Pythagoreæ, clara edito libro de temperantia mulieris, cujus Fragmentum *Stobæus* servavit; *Polydamna*, *Tbonis* uxor, cujus principem *Homerus* mentionem facit; *Ptolemais* Cyrenæa, ex cujus Musices institutione Pythagorica *Porphyrius* insignia quædam loca excerptit; *Smaragda* Canabuzena, quæ ad *Theodosium Zygomatam* A. 1580 Chio literas dedit; *Sospatra*, *Eustathii* conjux, quam *Eunapius* laudavit; *Theano* Crotoniatis, vel Cretensis, *Pythagoreæ* uxor, quæ librum scripsit *περί εὐσεβείας*, ut & Epistolas quasdam; *Themista*, *Leontis*, sive *Leontei*, uxor, *Zoili* filia, Philosophæ Epicureæ; *Theodora*, cui *Damascius*

Damascenus *Isidori* vitam inscripsit; *Theoris*; *Tymecha*; ac tandem *Zoe*. In plurimis istis monumentis non pauca notatu digna, universum ad literarum ambitum, praesertim vero ad mores emendandos, spectantia, inveniuntur. Et habent omnino viri, cur erubescant, si quidem cernant a foeminis tam multos doctrina pariter atque virtutibus vinci. Exempli loco sunt, quando pag. 132 *Melissa* scribit: Πιστέυει γὰρ χρητῶ τῶ τὰς ψυχὰς κἀκεῖ τε καὶ πλούτῳ μᾶλλον, ἢ τῶ τὰς ὀφείας καὶ τῶν χρημάτων. Τὰ μὲν γὰρ φθόνος καὶ ἕβδος παροϊεῖται, τὰ δὲ μέχρι θανάτῳ πάροντι ἐνταταγμένα. *Magis enim pulchritudini atque opibus animi, quam forma pecuniarumque, fidendum est. Hac enim invidia morboque eripiuntur, illa vero usque ad supremum diem insita permanent ac praesto sunt.* Item pag. 190 *Periclione*: "Ουτε λέξαι θεῖ κακὸν γονέας ἕτε ἔρξαι πείθεσθαι δὲ μικροῖσι τε καὶ μεγάλῳσι γονεῦσιν ἐν πάσῃ δὲ ψυχῆς τε καὶ σώματος τύχῃ καὶ τῶν ἔξωθεν, - - - Ἐἰ δὲ τις γονέας ὑπερφρονέσῃ, ἰδὲ κακῶν ταύτη καὶ ζῶσῃ καὶ θανάτῃ αἰμαρτία παρὰ Θεοῖσι γράφεται ὑπὸ τε ἀνθρώπων μισεῖται, καὶ ὑπὸ γῆν μετὰ τῶν ἀσεβῶν ἐν ταύτῳ τῷ χώρῳ δι' αἰῶνας κενκοῖσιν ἀπλομένη - - - Μείζων γὰρ αἰμαρτία καὶ ἀδικία ἀνθρώπων ἢ καὶ ἀν γένετο, ἢ εἰς πατέρας ἀσεβεῖν. *Maius quidquam parentibus nec dicto neque facto exhibere oportet, sed obedire, cuiuscuque conditionis fuerint. Item in quacunque corporis, animi, rerumve externarum, fortuna - - - Contemptus autem parentum peccati genus ejusmodi est, quod in vivis simul atque defunctis divinitus damnatur, ab hominibus odio habetur, & sub terra in loco impiorum una cum reliquis improbis perpetuo punitur - - - Majus enim inter homines peccatum admitti nequit, quam erga parentes impietas.* Item *Theano* pag. 224: Βλέπε ἐν μὴ ἢ φιλοφροσύνη ἀλλὰ κολακείας ἔργον ποιήσης. Συντεφομένη γὰρ ἡδονὴ παισὶν, ἀκολάστως παιεῖ - - - Δεῖ δὲ πρὸς τὰ φέροντα γυμναζεῖν τὰ τρεφόμενα, καὶ λυπηθῆναι, καὶ πονῆσαι δὲν (forte δοκῆ) ἵνα μὴ τῶν παιδῶν ἢ δὲ λαοῦ σῶτων, καὶ περὶ τὰς ἡδονὰς λιχναῖ, καὶ περὶ τὰς κόνας ὀκηραῖ ἀλλ' ἵνα τὰ καλά πρὸ πάντων τιμασιν, ὧν μὲν ἀποχόμενοι, τοῖς δὲ ἐμμένοντες. *Vide igitur, ne non amantis, sed adulatricis, partes agas, Nam edu-*

cata

*cata simul cum pueris voluptas intemperantes & prodigos reddat. - Sunt autem exercendi ad haec dura & aspera liberi, etsi appareant contristati & dolore affecti, ne his affectibus quasi servi subjiciantur; & ad voluptates propensi; & a laboribus abhorrentes, sed ut omnibus virtutem & honestatem anteponant, atque a vitiis abstineant, in virtutibus vero permanent. Verum enim vero longi essemus, si omnia nostris etiam hominibus animadvertenda excerpere vellemus. Ex hoc velut ungue Ronem agnoscimus, & ex his, prout in manus inciderunt, sapientissimis sententiis, ultra lanam & colam istas mulieres sapuisse, intelligimus. Magnum igitur est, quod in ejusmodi-Fragmentis colligendis praestitit Cel. Wolfius, meritorium, sed non solum. Sane haud minus gratum fecit Ledoribus tam luculentum matronarum antiquitatis Indicem exhibendo. Ubi quidem, ad Philosophas quod attinet, *Aegidii Menagii* Historiae mulierum philosopharum debet, quippe quam ita expressit, ut ipsius libri *Menagiani* raritatem aequo nunc animo tolerare queamus. Permulta tamen etiam ex sua ipsius industria depromsit, & inprimis specimina quaedam miscevit, notata omnino haud indigna. Eminent inter ista, quae pag. 280 seq. & pag. 336 seq. leguntur, quorum alterum Cel. *Abrahamo Gronovio*, alterum Abbati *Targuio*, Praefecto quondam Bibliothecae regiae apud Parisienses, refert acceptum. Quae cum adeo accurate prosecutus sit Cel. Autor omnia, habemus omnino, cur non solum Commentarium, quem promissit, de *Vitis Heroinarum, Reginarum, & Augustarum, ex Numis & Scriptoribus antiquis exponendis*, maximopere desideremus, sed longissimam etiam ipsi vitam, valetudinem, atque otium, ex animo iterum iterumque precemur, ut pluribus literas eruditissimis voluminibus juvare, & jacturam simul, quam beatissimo Fratre occidente fecimus, refarcire, queat.*

MEMOIRES POUR SERVIR A L'HISTOIRE
& au progrès de l'Astronomie, &c.

hoc est,

COM.

COMMENTARII, IN QUIBUS, QUÆ AD Astronomiæ, Geographiæ, & Physiçæ, historiam & progressum pertinent, traduntur; ex variis Dissertationibus, quæ in Convensibus Academiae Scientiarum, tam Parisiensis, quam Petropolitanae, lectæ, sed typis nondum expressæ erant, nec non ex variis novis scriptis, observationibus, & disquisitionibus, per 25 annos institutis, collecti a Domino DE L'ISLE, Professore Mathematicum in Collegio Regio Gallia, Membro Academiae Scientiarum Regiæ Parisiensis, Anglicæ, & Berolinensis, Professore primario Astronomiæ in Academia Imperiali Scientiarum Petropolitana.

Petropoli, e typographia Academiae, 1738, 4.

Alph. 1 plag. 15, Tabb. zn. 13.

Priusquam horum Commentariorum argumenta recensere incipiamus, de consilio & instituto Celeberrimi Autoris pauca dicere, non alienum esse videtur. Jam pridem consilium ceperat Cel. *de l'Isle* de componendo Opere, quod Astronomiam historice expositam, & per observationes ad nostra usque tempora continuatas demonstratam, traderet. Sed postea intellexit, se tanto operi solum vix parem fore. Ut ne tamen jam suscepti labores vani, & consilia de promovenda Astronomia irrita profus essent, constituit singulares Commentarios seorsim edere, qui ad conscribendos aliquando perpetuos & omnibus numeris absolutos de Astronomia Commentarios utiles esse possent. Illos etiam, qui ad hunc finem obtinendum operam suam conferre possunt, rogatos esse cupit, ut sive observationes, sive meditationes suas, cum ipso communicent, quibus se esse ad optatum finem usurum, pollicetur. Quemadmodum vero præcipua Astronomiæ utilitas in Geographiam & artem nauticam sese diffundit; ita in his quoque Commentariis sæpius occurrent, quæ ad promovendam

vendam utramque scientiarum, & Russiæ præsertim topographiam, facere possunt, quibus & utilitatis & jucunditatis gratia variaz observationes physicæ interponentur. Quibus de instituto Cel. Autoris præmonitis, nunc, quæ hoc in *primo Tomo* proponuntur, argumenta nobis recensenda sunt. Primo loco comparent observationes aurorarum borealium, a Cel. *de la Croycere* in partibus Russiæ septentrionalibus per annos 1727, 1728, & 1729, institutæ. Has excipiunt observationes aurorarum borealium, inde a condita Academia Scientiarum usque ad annum 1737, a *Mayero, Krafio*, Autore nostro, & *le Roi*, Historiarum Professore, Petropoli habitæ. Plurimæ harum observationum tempus auroræ, tempestatemque, tam præsentem, quam sequentem, solum indicant, nonnullæ autem auroras quasdam boreales ob figuram suam rariores accuratius describunt. Quanquam vero ob nimiam hujus luminis in Russiâ frequentiam catalogus omnium dierum, quibus hoc phænomenon apparuit, hoc loco exspectari non potest; tamen multum facere poterit hæc observationum collectio ad catalogum Cel. *de Mairan* in libro de Aurorâ boreali augendum; præsertim si Cl. *Celsi* observationes, in Suecia ab anno 1716 ad annum usque 1732 institutæ, hisce addantur. Tertium locum tenent observationes astronomicæ & physicæ, Parisiis in palatio Aureliensi, quod *le Luxembourg* appellatur, ab A. 1712 usque ad annum 1715 ab Autore institutæ. Ad Astronomicas observationes quod attinet, reperiuntur in hac hujus Operis Parte observationes Eclipsium Solis, Lunæ, & Lunarum Jovialium, item Eclipsium Veneris & Jovis per Lunam, observationes occultationis variarum fixarum a Luna, observationes situs quorundam Planetarum respectu quarundam fixarum, observationes diametrorum apparentium Solis, Lunæ, Veneris, & Jovis, denique observationes macularum solarium. Quamprimum Cel. Autor priores suas harum macularum observationes instituerat, quod A. 1713 contigit, ad theoriam motus macularum solarium condendam animum appulit. Hanc theoriam, diu pressam, tandem in lucem emittere voluit, dignam omnino, de qua hic paulo fufius diceremus, si per

I

Sche-

Schematum multitudinem, quorum expositioni theoriam suam Autor inclūsit, id commode fieri a nobis posset. Præcipua tamen ejus momenta, quantum id fieri potest, verbis explicare annitemur. Primum in eo positum est, ut in plano circuli, sive maximi, sive paralleli, qui partem Solis, ex Tellure visam, maculæ a parte invisibili separat, exacte projiciatur locus a dato tempore observatæ. Ad hanc projectionem nihil cognitu opus est præter locum Solis ad tempus observationis, differentiam adscensionis rectæ inter centrum Solis & maculæ centrum, in partibus temporis observatam, differentiam declinationis utriusque centri apparentem, ac tempus transitus diametri solaris per circulum verticalem. Alterum est, ut, data observatione maculæ, primo statim apparitionis suæ die instituta, in plano projectionis determinetur via, quam hæcce macula per totum apparitionis tempus videbitur incedere, & puncta singula hujus tramitis, in quibus centrum maculæ singulis subsequentibus diebus apparebit, designentur. Ad hujus Problematis solutionem supponit Cel. Autor, Solem circa axem suum dierum circiter 25 & horarum 12 spatio ab oriente in occidentem revolvi, axem vero illum ad axem Eclipticæ sub angulo $70\frac{1}{2}$ esse inclinatum, & polos istius axis ad eadem semper puncta Eclipticæ spectare, borealem ad 8° . Piscium, australem ad 8° . Virginis. Quibus suppositis, res ad hæc tria redit: primum, ut magnitudine & positione determinentur axes conjugati Ellipseos, per datum in plano projectionis maculæ centrum transituræ, quæ descripta representabit viam centri maculæ per integrum apparitionis in hemisphærio visibili tempus; deinde, ut in hac Ellipsi designentur puncta illa, in quibus singulis diebus centrum maculæ appariturum esset, si ejus motus apparens a solo motu Solis circa axem suum penderet; tertio, ut situs horum punctorum secundum motum apparentem annum axis solaris circa Eclipticæ axem corrigatur. Hisce autem consequens est tertium hujus theoriæ momentum, ut videlicet ex duabus ejusdem maculæ observationibus inveniatur tempus revolutionis Solis circa axem. Et enim, si per præcedentem methodum projiciatur via maculæ appa-

apparens, & in ea capiatur punctum, loco ejus secundo observato respondens, & hic maculæ situs observatus reducatur ad situm, quem habuisset, si solius motus Solis circa axem fuisset particeps, denique super axe Ellipseos majori semicirculus describatur, ejusque arcus inter perpendicularia in axem majorem per centra maculæ demissa interceptus determinetur, exponet hic arcus tempus, à prima observatione ad secundam elapsum, & quam rationem hic arcus ad totam peripheriam habet, eam habebit tempus inter observationem utramque elapsum ad tempus integræ revolutionis Solis circa axem suum. Ad quartum denique accedimus momentum, quod in eo consistit, ut puncta cæli, in quæ axis solaris vergit, & inclinatio hujus axis ad axem Eclipticæ, determinentur; quod Problema solvendi plures methodos Autor edocet. Inter hæc habentur priores, quæ geometrica constructione absolvuntur; quibus tamen, utpote ob mechanicam Ellipsium descriptionem minus exactis, relictis, ad rem per calculum conficiendam sese convertit. Hic autem calculus triangulorum rectilineorum & sphericorum trigonometricæ resolutioni innititur, & hæc data supponit: nimirum tres observationes ejusdem maculæ, quantum fieri potest, distitas, diametrum Solis apparentem pro singula observatione, differentias declinationum & ascensionum rectorum centri Solis ac maculæ, angulum Eclipticæ cum meridiano, & locum Solis verum in Ecliptica pro tempore uniuscujusque observationis. Nunc omnium primum hoc est agendum, ut ex hisce datis in omni situ maculæ longitudines & latitudines ejus heliocentricæ inveniantur. Quem in finem intelligatur primo, ad centrum Solis, in plano projectionis constitutum, triangulum rectilineum rectorum, cujus catheti sint differentie ascensionum rectorum & declinationum observatæ: quibus proinde datis, dabitur & hypotenusæ, quæ est distantia centri maculæ a centro Solis ex Tellure visa, & angulus obliquus ad basin, cujus vertex est in centro Solis, qui comparatus cum angulo, quem plana Equatoris & Eclipticæ in Sole comprehendunt, notum faciet angulum, quem linea distantie maculæ a centro Solis cum Ecliptica constituit. Porro

concipiatur triangulum, cujus basis sit recta, Solis & Terræ centra jungens, vertex autem maculæ centrum. In quo triangulo cum angulus ad verticem sit obtusus, & præterea se habeat sinus ejus ad finum anguli ad basin, qui distantiam maculæ a centro Solis apparentem exponit, sicuti basis ad semidiametrum Solis, hoc est, sicuti sinus totus ad finum semidiametri solaris apparentis; dabitur anguli ad verticem deinceps positi quantitas, a qua si subducatur distantia apparens maculæ a centro Solis, relinquetur alter angulorum ad basin, qui est distantia heliocentrica maculæ a centro Telluris. Intelligentur autem in superficie globi solaris tres circuli maximi, quorum unus Eclipticam, alter secundarium Eclipticæ per maculam extensum, referat, tertius locum terræ heliocentricum & maculam conjungat. Datis itaque per præcedentia in hoc triangulo rectiangulo spherico hypotenusa & angulo ad basin obliquo, dabitur utraque cathetorum, quarum altera est latitudo maculæ heliocentrica, altera arcus Eclipticæ, inter loca maculæ & Telluris heliocentrica interceptus, quo cognito, ipsa maculæ longitudo heliocentrica innotescit. Jam vero, sic inventis latitudinibus & longitudinibus heliocentricis in triplici maculæ observatæ situ, non difficile erit, quod reliquum est Problematis, conficere. Concipiatur enim, ut ante, Ecliptica in superficie Solis, & per tria maculæ centra ducti intelligentur secundarii Eclipticæ, qui intercipient arcus duorum circulorum maximorum, quorum alter per primum & secundum maculæ centrum, alter per secundum & tertium, ductus sit. Ad hos arcus per puncta eorum media ducti intelligentur circuli maximi perpendiculares, qui se mutuo secabunt in puncto, quod erit alter polorum, circa quos Sol rotatur. Denique per hunc polum & polum Eclipticæ transire concipiatur circulus maximus; cujus cum Eclipticæ intersectio ostendet punctum Eclipticæ, ad quod alter polorum Solis spectat, & arcus, inter polum Eclipticæ ac polum revolutionis solaris interceptus, inclinationem axis solaris ad axem Eclipticæ metietur. Patet autem, hoc Eclipticæ punctum & hunc arcum posse per modum dictorum sphericorum triangulorum trigonometricam resolutionem

tionem ex antea datis exacte determinari. Equidem via ostenditur a Cel. Autore, hæc duas easdem quantitates facilius & sine sphericorum triangulorum resolutione inveniendi; sed, cum nobis in præfenti sufficiat, calculi hujus possibilitatem utcumque ostendisse, Lectores nostros, exitum calculi cognituros, ad ipsum Autorem ablegamus. Hoc solum superest, ut, quæ Cel. *de l'Isle* ex tribus observationibus maculæ, per mensem Majum A. 1713 apparentis, vi expositæ methodi deduxerit, indicemus. Invenit nimirum, axem, circa quem Sol revolvitur, ad axem Eclipticæ sub angulo $6^{\circ} 35'$ inclinatum esse, & polum Solis australem in 26° Leonis, boreum in 26° Aquarii, vergere. Astronomicas observationes (ut nunc observationes de tonitru taceamus,) Opticæ excipiunt, quarum in Commentariis Academiæ Scientiarum Parisiensis A. 1715 jam aliquam mentionem Autor fecit. Reperiuntur autem hoc loco non solum longe accuratissimæ observationes & dimensiones fasciarum lucidarum, quæ ab utroque latere umbræ cylindrorum varîæ diametri, in varia a vertice conii luminosi distantia in camera obscura plano exceptæ, distincte conspectæ fuerunt, & quarum jamjam *Newtonus*, a *Grimaldo* excitatus, examen incepit quidem felicissime, sed non ex voto absolvit; verum etiam multa cum cura institutæ, & fusius descriptæ, observationes singularis, ut ita dicamus, luminis lusus, qui & ipsius *Newtoni*, felicissimi lucis indagatoris, perspicaciam effugisse videtur. Umbram nimirum variorum subtiliorum corporum opacorum plano optime dealbato & polito in camera obscura excipiens, Cel. Autor vidit in ipsa umbra debiles luminis radios, qui juxta directiones, in directionem umbræ perpendicularares trajicere solent umbram, & similes esse lumini, quod umbram utrinque terminat. Præterea vero ipsam umbram vidit per lineas ad directionem ejus parallelas & nigerrimas in intervalla minus obscuræ, sed fusca, distinctam. Ingens est harum linearum obscurarum numerus, si umbra prope corpus observatur; quo majori autem in distantia umbra plano excipitur, vel per vitrum utrinque convexum adspicitur, eo minor observatur harum linearum numerus, cum extremæ con-

tinuo evanescant, &, quæ adhuc conspicuæ sunt, majora, at-
tamen inæqualia, intervalla inter se relinquunt. Quod in ipso
umbrae medio loco conspicitur fuscum hujusmodi intervallum,
reliquorum omnium maximum est. Quo major est distantia,
in qua umbra spectatur, eo major est harum fasciarum latitudo;
in ratione tamen distantiae a corpore opaco hæc fasciarum la-
titudō non crescit. Et notatu dignum est, hæc ipsa intervalla
in umbris diversorum corporum ceteris paribus eo majora
fuisse deprehensa, quo minor fuit corporis diameter, quan-
quam nec in reciproca ratione crassitie corporum aucta dici
possint. Ceterum singula horum intervallorum fuscorum, in
certa distantia a corpore spectata, ostendant colores, Iridis
coloribus similes, imo eodem ordine dispositos, ita, ut ipsæ
illæ nigræ, quas diximus, lineæ a duobus extremis coloribus
contiguorum intervallorum, a calore videlicet rubro inter-
valli, mediæ umbrae propioris, & a calore violaceo intervalli
exterioris, conjunctis, formari videantur. Horum memora-
bilium phaenomenorum observationes, & fasciarum harum
fuscarum dimensiones, in umbris variorum corporum, & in
diversis distantis a foramine, per quod lumen Solis in came-
ram obscuram immisium fuit, captas, singulari cum cura Cel.
Astor literis consignavit, & in hoc Opere exposuit. Hæc
experimenta sequitur tentamen de explicanda causa annali lu-
cidi, qualis in Eclipsibus Solis totalibus circa Lunam conspici
solet, & qualis omne corpus opacum cingere videtur, quod di-
scum Solis oculo tegit. Qua in re, quanquam verisimilli-
mum sit, hoc phaenomenon ab iisdem pendere causis, a qui-
bus phaenomena, inflexionem lucis comitantia, pendent, nihil
tamen adhuc ob experimentorum defectum Cel. Astor
definivit. Ultimū, quod in hoc Volumine habetur, Sche-
diasma de Thermometris mercurialibus universalibus sive har-
monicis tractat. Inciderat Astor sub finem anni 1732 in
methodum thermometta mercurialia ita construendi, ut omni
tempore indicent differentiam inter volumen, ad quod Mer-
curius data aeris temperie reductus est; & volumen, quod ipsi
in aqua ebulliente comperit. Postea vero ipse construxit va-

ria

ria hujusmodi thermometra majora & minora, quæ ad amicos in Germaniam, Angliam, Italiam, Galliam, & Hispaniam, misit, utpote ad observationes meteorologicas accuratius & cum fructu in variis regionibus instituentes utilissima. Cum vero hanc methodum hæc thermometra parandi amici Autoris in Actis Societatis Scientiarum Berolinensis, in Transactionibus Philosophicis Anglicanis, & nonnullis aliis Diariis, cum eruditis communicandam curaverim; illi quidem exponendæ possumus hic superfedere, monere tamen volumus Lectorem, in hac Dissertatione Autorem exposuisse, quæ ratione in hoc inventum incidit, & modum hæc thermometra parandi fusius ac curatius docuisse, quæ circumspexione in repletione & divisione eorum sit utendum, monuisse, & usum ipsorum ad errores barometricarum observationum, ad actione caloris vel frigoris pendentes, corrigendos, ac ad Thermometra ope aliorum fluidorum construenda, ostendisse.

CONJECTURÆ PHYSICO-MEDICO-HYDROSTATICA de Respiratione fatus, Autore JOANNE BAPTISTA MAZINO, Brixiano, in Gymnasio Patovino Medicina Practica Ordinario Professore.

Brixia, ex typographia Joannis Mariae Rizzardii, 1737. 4.

Plag. 14, cum Tab. æn. 1.

Quo magis ab oculis nostris remotum est, quod in abditi uteri penetralibus absolvitur, formationis & nutritionis fetus negotium, eo minus, insignes in explicando eodem difficultates, & plurima sententiarum, conjecturis maximam partem innitentium, divortia, deprehendi, mirandum videtur. Constat enim, sæpissime opinionones aliorum, magno passim applausu exceptas, ab aliis confutatas & labefactatas esse. Non ultimum in his locum obtinuit assertum, foetum in utero non respirare; quod ipsam *septem Dissertationibus* nunc de novo confirmare studet Cl. hujus Operis Autor. *Prima Dissertatione*, uteri admirandam structuram & stupendum generationis opus

opus intuens, exclamat: *Ergone talis tantuque factus, circumscribens factum, talis tantuque factus, inscriptus utero, provari debebunt fluido aereo, motu, elatere, & officio tam utili, ac necessario?* Inde varia Auctorum, idem sentientium, testimonia producit, quorum antesignanum facit *Hippocratem*, omnis Medicinæ statorem, qui in libro de natura pueri confirmet, *juxta medium ipsius umbilicum esse, & per illum primo spiritum in se ipsum trahere, & foras emittere*; et si forte ab aliis dubitari possit, an hic spiritus, quem per umbilicum attrahi dicit *Hippocrates*, de aere, quod Auctori placuit, intelligendus sit. *Hippocrati Galenum, Albertum Magnum, Libavium, Camerarium, Sennertum, Barboolinum, & imprimis Charletonum*, jungit, qui omnes ad respirationem foetus admittendam inclinare videantur. Cum vero plerique, inter quos *Boyleum* imprimis adducit, ultimis dumtaxat mensibus grandiori factu foetu, illam admittant; Cl. Auctor ulterius progreditur, & prioribus etiam mensibus, quamprimum organa respirationi destinata compareant, eam pro modulo suo inchoari, defendit. *Alterâ Dissertatione*, physicis experimentis, foetum, in utero contentum, respirare, evicturus, imprimis ad vagitum uterinum provocat, a tot fide dignis Auctoribus annotatum, ut inter fabulas illum referre temerarium nimis videatur, qui tamen sine aeris admissione, ad soni formationem necessarij, concipi nequeat: huc accedente imprimis observatione *Bellini* atque aliorum, qui in pullo, quem ultimis diebus intra ovum pipire, vel mulierculæ rusticæ norint, ductus aereos inter internam externamque membranam, putamini affixam, ad obtusum ovi verticem hiantes detexerint, quibus mediantibus aer ad pullum pertingere, indeque redire, possit. Ex analogia ergo, inter pulli & foetus formationem observata, similes forte vias in hoc admittendas censet, neque obstare differentiam putat, quæ inter foetum in utero matris formandum, & pullum in ovo jam excluso, accedente gallinæ fotu, perficiendum, intercedat, cum hæc solum accidentalis sit & extrinseca, non essentialis, in quibus nullum discrimen inter foetum humanum & pullum ostendi possit. Denique singulare robur huic sententiæ conciliari credit observatione

Hiero-

Hieronymi Vandelli, Chirurgiæ Professoris, qui, ad foeminam partu difficili laborantem vocatus, cum, foetu mortuo, ad embryulciam confugere coegeretur, aperto foetus in ipsius uteri angustiis, mediante cultro, thorace æque ac abdomine, ex utraque cavitate aerem cum strepitu exire, una cum adstantibus perceperit, qui nulla alia ratione, quam mediante respiratione, & viis inter aerem externum & foetum constructis, illuc pervenire potuisset. *Tertia Dissertatione* necessitatem respirationis in foetu demonstrandam sibi sumxit, ubi maxime ad elaterem aeris, ejusque nisum penetrandi quaquaversus, donec cum se ipso vel aliis corporibus in æquilibrio constitutus sit, provocat. Foetus vero, in utero contentus, aut totum uteri cavum exacte replet, aut non; prius asseri non poterit, cum alias vix commode augeri & crescere, nisi factis contra uteri superficiem nisus, multo minus moveri in talibus angustiis, queat; ergo spatium aëris vacuum, a fluidis, & imprimis aere, occupandum, qui facile densari & dilatari possit, pro exigentia foetus, & simul resistatur pressioni aeris externi versus uterum & foetum. Ortum & accessum hujus aeris maxime derivat a fluidis, a matre ad foetum pro ejus nutritione ablati, que omnia aere turgescant, hunc vero non adeo arcte illis irretitum esse putat, ut non sui juris redditus, extricari varia occasione possit, imprimis in utero, inter vesicam & intestinum rectum sito, quorum calore perpetuo fovetur. Quantum vero aer calore rarefieri, & a reliquis, quibus unicus erat, separari, possit, ex principis aerometricis ostendit. Huc accedere ait liquorem amnii, aqueo-lacteum & gelatinosum, qui a calore adjacentium in vaporosam aliquam atmosphæram attenuetur, uti omnia aqua calida talem vaporem exhalet, qualis vaporoso-aeræa, utpote blandissima & levissime elastica, admodum conveniens futura sit ænollis foetus actionibus & organis pro inchoatione respirationis, quam illi piscium in aquis analogam judicat. Huc tamen etiam extrinsecum quoddam fluidum per vias quasdam accedere debere colligit, ad felicius perficiendas foetus functiones. Cum enim plerique functionem embryonis admittant, illam vero in partu sine aeris attractione, thoracis dilatatione, & diaphragmatis depressione,

K

fieri

fieri non posse constat, eadem ratione illud in nondum natis succedere putat, cum natura ubique in operibus suis equalitatem amet. Si vero costarum elevatio, & diaphragmatis depressio, indeque pendens thoracis dilatatio, fiat, sine aeris in pulmonem ingressu, & aliquali hujus expansione, vacuum in thorace spatium admittendum esse, quo ipso æquilibrium inter externum & internum aerem cum summo foetus discriminæ tollatur. Neque vero succi nutritii per œsophagum descensum, in ventriculo mutationem, & ad vasa lactea transitum, sine aeris elastici accessu, impulsum aliquem cum illis communicante, commode succedere posse, pluribus urget. Interim, præter nutritionis usum, alia adhuc commoda in foetum a liquore amnii redundare, *quarta Dissertatione* ostendit, ut nimirum tennellus embryo illi innatet, sicque ab omni uteri pressione & rudiori contactu etiam in fortioribus matris motibus liber maneat; quare etiam fluidum illud neque nimis densum, neque rarum nimis, in statu naturali esse debere, sed ejusdem cum foetu gravitatis specificæ, aut aliquanto gravius, quo foetus, in æquilibrio cum eodem constitutus, facile in illo moveri, & commode nutrir per os, queat, absque periculo suffocationis, oppressionis, & molesti contactus cum membranis continentibus. Cum etiam fluida omnia se semper horizontali plano accommodent, quotiescunque a mutatione situs corporis continentis agitantur & concutuntur, foetum in omni matris situ tamen in situ horizontali respectu fluidi ipsi ambientis permanere, inprimis cum prima ejus rudimenta visibilia carinæ navis figuram referre observata sint, quæ succedentia foetus pondera sustineat. Inde etiam primis mensibus majorem hujus fluidi copiam reperiri, quam quidem ultimis, cum illo tempore dissolubilis facile machina ab ambiente fluido quinquaversus æqualiter comprimenda sit, ut singulæ partes in sua naturali compage magis unitæ consisterent, feliciusque excrescerent, quod postea, foetu perfectiori facto, tanta copia non desideretur. *Quinta Dissertatione* potiores objectiones, contra respirationem foetus adductas, removere studet, quarum prima est, quod nullæ ad sine
vix,

viz, per quas aer ab utero ad foetum possit pervenire, quam tamen tanti non esse momenti censet, quanti primo intuitu videatur, cum tales viz (ut supra dictum est,) a *Bellini* in ovis volatilium repertæ sint, unde per analogiam jure colligi possit, easdem in membranis foetum ambientibus adesse; neque mirandum, illas aperturas nondum detectas in cadaveribus, in quibus exigui ejusmodi meatus collabantur, ut nulla eorum vestigia remaneant. Neque gravius obstare censet allegatam ab aliquibus uterini oris obturationem mediante tenui glutine, siquidem conniveant quidem gravidarum uteri magis, quam extra statum graviditatis, at non penitus ita occludantur, ut ne aeri quidem tenuiori accessus pateat, nec mente concipi possit, quomodo tam crassus humor hic colligi queat in parte undique visceribus humidis & calidis circumdata, a quibus ille necessario attenuari debeat. Metum vero, ne foetus ab aere accedente suffocetur, inutilem esse, siquidem nimia ejus copia irruens tale periculum inducere possit, non vero moderata, per suas vias intrans, iterumque eliminata. Denique, foraminis ovalis apparatus pro sanguine a pulmonibus, respiratione nondum explicandis, avertendo huic sententiae non obstare, credit, siquidem illius usus potissimus sit, antequam pulmones perfecti, & ad respirationem idonei facti sint, his vero rite paratis statim illa pro modulo embryonis inchoetur; unde etiam illud assertum negat, quod pulmones illius nigricantes & sanguine destituti sint, cum alii non minus, quam ipse *Cl. Autor*, illos æque floridos & sanguine repletos deprehenderint, nisi labes aliqua illorum adfuerit, ac in natis. *Dissertatio sexta* experimenta hydrostatica adducit, quibus confirmatur, pulmones foetuum in utero quandam aeris portionem pro aliquali respiratione recipere; ubi simul occasionem totius hujus disquisitionis *Autor* indicat, solutionem nimirum problematis, cur pulmones foetuum in utero demortuorum subsidant in aqua, in lucem vero editorum eidem supernatent, cujus ratio a defectu aeris, pulmones nondum ingressi, peti solet; quæ cum minus sufficiens visa fuerit, ad hydrostatica tentamina, aptissime hanc litem soluturæ,

confugit. Pro quibus adornandis exactissimam suam fieri curavit brachiorum æqualium, cujus uni brachio opposuit pulmonem embryonis humani, (& ubi hic deficeret, ex ovibus defuncti,) in opposito brachio tot addidit grana, quot necessaria erant ad id, ut pulmo æquilibrium efficeret in aere cum additis granis, deinde suspendens a crine equino pulmonem illum in aquam immerfit, & tam diu grana ex altero brachio stateræ abstulit, donec pulmo immerfus æquilibrium cum granis residuis efficeret, ut innotesceret excessus, quo pondus pulmonis superaret resistentiam molis aquæ, quæ sit volumini totius pulmonis immerfi æqualis. His enim, quæ fufius recenset, semper se deprehendisse affirmat, pulmones primis gestationis temporibus specificè graviores esse, mediis specificam gravitatem multum imminui, ultimis vero levitatem specificam insigniter augeri, cujus nulla alia ex legibus hydrostaticis ratio allegari possit, quam aeris successivus in illos introitus, cum ex illis constet, elevationes corporum in aquis semper esse quantitati aeris, aut contenti, aut suscepti, proportionales. Magis hoc patere monet, si quis, dum immergantur pulmones, attentis oculis ad omnia advertat; sic enim deprehendi, pulmones majorum foetuum, etsi respectu absoluti ponderis graviores, tardius descendere in aquam, quam juniorum, alas etiam eorum magis expansas & versus superficiem aquæ elevatas, ipsosque aqua agitata facilius iterum superiora petere, quæ omnia ab elatere aeris, in illis contenti, derivanda sint. *Ultima* denique *Dissertatione* causas, cur foetus perfectus exitum ex utero querat, & quibus mediis claustra sua perrumpat, exponit. Potissimum illuc conspirare censet majoris nutrimenti exigentiam, majorem actionem & reactionem solidorum, majorem motum & elaterem fluidorum, & denique plenioris respirationis necessitatem. De ultimo inprimis momento monet, vesiculas pulmonis in foetu laxioris spheroidæam obtinere figuram, sensim vero admisso aere, magis expandi, & ad sphericam accedere, qualis in natis esse solet, ad majorem aeris quantitatem recipendam; hinc diaphragmatis majorem nifum descendere in inspiratione

ratione

actione cum proportionali elevatione musculorum thoracis, & in expiratione majori nisu elevari cum conveniente depressione muscularum thoracis, quibus viscerum, in abdomine contentorum, validior motus jungatur, ut denique a motibus his, inter se communicantibus, resistentia uteri superetur. Hunc vero felicem exitum non parum juvari a variata, ob mutata foetus forma, uteri figura; uterum etiam foetu repletum globosam sive sphaericam obtinere figuram, tempore partus vero inverso foetus, capite ad os uteri prolapsente, matris autem & pedibus versus uteri fundum retractis, elongari illum simul acque angustari, ut sphaeroides sequatur figuram, quo facto, uterus, minoris areae & capacitatis factus, comprimat & impellat foetum inclusam, ipsumque urgeat versus os uteri. Quia sic actione & reactione inter foetum & uterum, foetum demum feliciter excludi; unde etiam, quo validior sit foetus, & quo magis directe ori uteris oppositus, eo promptius parienti negotium succedat, contra, quo languidior sit, aut forma naturali magis contrarium obtineat, eo difficilius exitum invenire possit.

A NEW METHOD OF CURING THE
Apoplexy, &c.

hoc est,

**NOVA METHODUS CURANDI APOPLE-
xiam, cum Appendice, qua continentur diversa Obser-
vationes de usu & abusu Medicinae, & Epistolae ad
Doctorem SLARE, de Bezoar lapide; Auctore
JOANNE CATHERWOOD, M. D.**

Londini, typis & impensis Samuelis Bakeri, sine anni indicio, 8.
Pag. 111 $\frac{1}{2}$.

Improbat Cl. Autor vulgarem Apoplexias curandi me-
thodum, venesectionem potissimum, qua corporis vires
infringi, nec tamen superari malum, afferit; hinc & alia re-
media. Postea suas proponit de hoc argumento meditationes.

K 5

Præ-

Premittit mali ipsius ætiologiam, allegatque cerebri nervorum intemperiem ac obstructionem, a plethora, narcoticis remediis, polypisque, contingentem. Cerebrum, morbi primaria sedes, excutitur, adducitur duplex cerebri substantia, lustrantur arteriæ & venæ, hæ, quæ ineptam pnevmatosi sanguinem revehant, illæ, quæ cum medullari cerebri substantia ad ipsorum nervorum interna proficiuntur, quarum adeoque impetu convelli nervus haud difficulter potest. Quapropter cum *Hippocrate* & *Celfo* fere omnes, evocandum vena jugulari, frontali, cephalica, vel mediana, sanguinem esse, suadent; sed tantum abest, ut ulla exinde sperari possit commoditas, ut potius asseratur, obstructionem, vena secta, si in brachio res instituat, auctum iri, ideo, quod, ligato fortius brachio, interceptus arteria majoris canalis necessario sanguinem ad cerebrum determinet. Jugularis venæ sectæ laudes tamen non prorsus reticentur. Arteriam autem apoplecticis secari, consultius esse putat, vereturque, ut contradicuros habiturus sit, ideo, quod arteria juxta *Celsum* difficulter consolidetur, quod quidam, sed vano timore, metuant impossibilem arteriæ sectæ novam commissuram, alii fasciarum, quibus per aliquot dies opus est, incommoda allegent. Sed, remotis dubiis, quæ operationem difficilem reddere valent, ipsisque arteriæ secandæ enchiresibus declaratis, allegatoque loco, ubi eandem institui oporteat, nempe in arteria temporali, cui os subjacet, provocat ad ipsam naturam, quam in rebus ardui momenti magistram agnoscere decet, quæ arteriam præ vena secandam imperat. Sanguis menstruus non venarum, sed arteriarum vaginalium & uterinarum, vasculis educitur. Hæmorrhoidum fluxus, & hæmorrhagia nasi, arteriis tantum, venis nequiquam, contingit. Quotusquisque adeoque est, qui non videat, clareque intelligat, arteriotomiam legibus naturæ spontaneis quam maxime accommodatam esse? Haud immerenter declamat Auctor contra usum emeticorum in cura Apoplexiæ, vomitumque accusat violentiæ, qua sanguinis versus cerebrum affluxus major non possit non errores lymphæ & sanguinis ipsius auctiores efficere, allegatque sinistri eventus exempla. De cly-

clysmatibus & scarificationibus non mitius sentit, improbans potissimum Cantharidum usum, ob earundem sinistram in viis urinariis effectum. Accedunt observationes rerum in corporibus apoplexia denatis repertarum, aliaque de inepto Lapidis Bezoar usu in variis morbis, deque cerevisiarum & decoctorum hordei & frumenti, quod torrefactum Malzum audit, usu, erudite disputata, denique adducitur *Cypriani*, nobilis Lithotomi, sententia, qui ex mille & quater centum calculosis, quos sub manibus habuit, nullum tractavit Cerevisiarum, Oenopolas quamplurimos.

DISSERTATIO DE ORTU ET INTERITU
Imperii Romani. Accedit Dissertatio de Sanctitate summi Imperii civilis. Editio secunda, a plurimis mendis purgata, & Indice aucta. Autore GUIL. VAN DER MUELEN, Domini d' Oudbrouckbuysen, &c.

Ultrajecti, apud Herm. Besseling, 1738, 8.

Plag. 19.

Cujus Commentarios de Die mundi natali & rerum omnium superioris Anni Mens. Mart. Part. II pag. 154 seq. copiose laudavimus, illius Dissertationes binas, non minore doctrina, sed morali, politica, ac historica, refertas, in brevi nunc tabella exhibemus. Scopus prioris Dissertationis est, docere, ea, quæ olim imperio Romano propria fuerunt, imperio Germanico non competere. Initium demonstrationis suæ facit Autor a contemplatione status naturalis, qui imperium civile omne præverterit, nec merum ingenii humani inventum haberi queat. Ostendit igitur, societates civiles, cum iisdemque imperium civile ab illo de-
 mum tempore enatum esse, quo, aucto per generationem humano genere, homines pericula ab aliis metuerint, quæ ut propulsarent, uni vel pluribus voluntatem suam seque totos regendos tradiderint; indeque regiminis diversitatem ortam fuisse, *Monarchicam* scilicet, *Aristocraticam*, & *Democraticam*. Ex illis optimam regiminis formam esse *Monarchicam*, cum 1) hic similitudo quædam imperii divini conspiciatur, 2) hæc sit firmissimum unitatis

Pag. 1-8.

8-13.

13 seq.

- tatis ac concordia vinculum, denique 3) eam antiquissimi populi suam fecerint. Inde delabitur ad imperium Romanum, quod uti constituit *Romulus*, idem illius statum populi genio attemperavit, hoc in certos ordines diviso, *plebejos maxime & Patricios*, quibus, ut confusio omnis evitaretur, pro ratione diversitatis sua tribuerit munia; ubi speciatim, qui *Ceteros* dicti fuerint, explicat Autor. *Romulum* sibi servasse principatum sacrificiorum & reliquorum sacrorum, (cum sacrorum cura a summo imperio sejungi minus possit,) & id fecisse ex antiquissimum populorum instituto, quorum Reges simul sacerdotes fuerint, indeque imperatores מלכות דיקטטוס esse. Quoniam autem aliis districti negotiis sacrorum curam per se obire non potuerint, eandem aliis demandasse, ita tamen, ut potestatem ea ordinandi sibi reservarint, quod exemplis *Davidis*, *Hiskie*, & aliorum, confirmatur. Inde colligit Autor, minus recte facere illos, qui jus hoc negent magistratui, cum non duæ societates in una, non duo imperia in uno, constitui debeant. *Abaronem* ipsum a *Mose* tanquam magistratu pependisse, nec diffiteri illud cordatiores Theologos. Inde monet, magistratus esse, videre, ne cuivis ad Theologiam, non habita ratione generis, status, conditionis, aditus pateat, nec ullam disciplinam majori in existimatione esse debere, quam quæ ad felicitatem æternam viam pandat. Adhæc *Romulum* sibi servasse graviora reipublicæ negotia, leges scilicet ferre, de gravissimis delictis cognoscere; leviora permisisse magistratibus, ita tamen, ut illorum actiones fuerit moderatus: populo concessisse, ut magistratus crearet, leges sanciret, de bello, si Rex permisisset, decerneret; potestatem tamen hanc non fuisse absolutam. His rebus rempublicam vita donatam esse, summam potestatem radicaliter in populo fuisse, ac salutem populi cum primis quærendam fuisse. Quæ constitutio *Romuli* quamdiu duraverit, eundem populum duravisse. Licet enim in decedentium locum alii successerint aliis, eundem tamen mansisse populum, quamdiu eadem juris ac imperii communio manserit. Colonias, quarum deducendarum initium factum fuerit a *Romulo*, tantamquam partem populi illius, a quo emissa, spectatas; quare quo-

tannis in recognitionem pensionem aliquam dare fuerint coacti, quæ tamen nonnullis remissa. Inde quæstio proponitur: num jura, quæ olim fuerint imperii Romani, per *Carolus M.* ad Germanos transferent. Hanc *Grotius* affirmat, negat *Amplissimus Muelenius*, causatus, populum Romanum non amplius idem jus, natum ex confociatione, qua conspiraverint in unum caput, habuisse, nec illud ad alium transferre potuisse. Penes populum fuisse jus creandi magistratus tum sub Regibus, tum sub Republica libera, tum sub Imperatoribus, quod, licet populus aliquando ob vim majorem exercere non potuerit, penes illum tamen idem semper remansisse, si non *virtualiter* in actu & exercitio, saltem *radicaliter*. Imperatores vel a Senatu lectos fuisse, vel eorum electionem ab eodem fuisse comprobata, cum ejus consensus omnino fuerit requisitus. Quæ electio licet aliquando facta fuerit per exercitum, hoc ipso tamen populum vel Senatum jure suo privatum non fuisse, quia Senatus vel approbaverit illam, vel tempori cessarit, ne gravius damnum reipublicæ afferretur. Igitur, quamdiu eadem confociatio, eadem juris, legum, prærogatarum, communitas a primo initio populi transmissa manserit, eundem populum Romanum perdurasse. Ubi sedes imperii Constantinopolin translata, non tamen imperium mutatum esse, quia Senatus Constantinopolitanus pars Romani fuerit habitus, hujusque consensus requisitus, & urbi Romæ præ Constantinopoli primæ semper concessæ; autoritatem tamen Senatus sub sequentibus temporibus plus vel minus conspicuam fuisse. Ut autem populi Romani dignitas atque jus expiraverit, & populus esse deserit, diversis temporum articulis factum fuisse. Cum *Probus* a militibus in Oriente, Romæ a Senatu *Florianus*, eligeretur, imperium in duas partes, post *Constantini* obitum in tres partes, divisum fuisse; ob commune tamen confociationis vinculum unum imperium permanuisse, prouti etiam sub *Constantio* partes illæ rursus fuerint conjunctæ, qui rerum status ad *Theodosium* usque perduravit. Inde opportuna occasione Vir Consultissimus differit de *principibus juvenutis*, qui vel ex Imperatoribus

Pag.

102-114.

114-120.

120-125.

125-129.

129-137.

137-144.

144-151.

152-156.

L

pro:

- procreati erant, vel in familiam Imperatorum cooptabantur, Pag. sed jus in imperium, nisi populi consensus accederet, non
 164-177. consequebantur; inde imperii candidati habebantur, ac, imperatoriis insignibus decorati, in publicum procedebant, pallio coccineo & purpura, sed sine auro, utentes. Qui ubi in imperii societatem adscisciebantur, lauro, itemque diademe, ipsorum capita ornabantur, quales tamen ante *Constantini* ævum in numis non semper, post ipsius ætatem frequentius, comparent. His inspersis, ad quæstionem Autor redit: quo tempore dignitas populi Romani conciderit. Factum id non esse per divisionem imperii occidentalis & orientalis, pertendit. Nimirum, quoniam utriusque orbis imperium non tanquam divisum, sed conjunctum, respiciebatur, leges conjunctim promulgabant, arma conjungebant, Consules simul creabant, ac Imperatores sibi invicem succedebant. Sed, quando Constantinopoli mittebantur, qui Romano imperio præessent, dignitas imperii orientalis est imminuta, prostrata prorsus per Vandalos & Gothos: a quo tempore diversa orta sunt regna, quæ a suis regebantur Regibus. Inde docet, *Carolus Magnus*, occupata Roma, titulum quidem Imperatoris assumpsisse, sed imperium in ipsum neque per successionem, neque per translationem, conferri potuisse, quoniam non amplius integrum fuerit corpus populi Romani, sublata & confociatione & communitate ejusdem imperii & juris, nec *Irenen* atque *Nicephorum* jus illud
 222-226. in *Carolus* transferre potuisse, quia illud a populo Romano ad Græcos non demigravit: quodsi vero spectetur tanquam provincia Orientis, non magis posse dici sui juris fuisse, quam Assyrios, Medos, atque Persas, ubi a Romanis fuerint subjugati. A quo tempore populus Romanus a Longobardis fuerit subjugatus,
 231. 232. non amplius suis hunc vixisse legibus; igitur, ubi *Carolus* ultimum illorum Regem, *Desiderium*, devicerit, Romanos *Carolo* non potuisse deferre imperium, quod in ipsorum potestate amplius non esset, illud autem sibi *Carolus* jure victoriæ vindicare potuisse. Quod populus Romanus fausta acclamatione nomen & titulum Imperatoris approbaverit, hoc ipso animi quidem sui sententiam declarasse, gratum id sibi esse & acceptum

ptum, jus vero *Carolo* dare non potuisse. Nec id dare potuisse Pontificem, quoniam illud, qua pars civilis imperii, & quidem superiori potestati subiectus, nec habuerit, proindeque nec largiri potuerit, nec Imperatores Francici unquam agnoverint, qui, Pontifice inconsulto, regna alia huic, alia illi, assignaverint; quicquid possideant Præsules Romani, id ex illa, nec ullo jure fundata, usurpatione possidere. Per inaugurationem & coronationem, a *Leone III* factam, non esse in imperii sede collocatum *Carolus*, sed, quod jamdum sibi acquisiverat, jus hac solennitate publice declaratum, qua de causa etiam Imperatorum multi eandem neglexerint. Nec secundum *Grotium* jus hoctribuendum Pontifici, ac si penes ipsum, tanquam præcipuum ac primum civem, pristina populi Romani jura resederint, quia, statu populi Romani mutato, *Carolus* jure victoriæ sibi imperium vindicaverit. Nec consensum populi, vel Pontificis Romani, requisitum fuisse, ubi stirps *Carolingica* defecit. Ut hinc jus eligendi Imperatorem hodierno die sit penes Principes Electores, & Romanum imperium non nisi accessio quædam regni ac populi Germanici haberi queat.

Posteriorem Dissertationem de Sanctitate summi imperii civis eum potissimum in finem conscripsit Autor, ut *Wilhelmum*, Arausionensem Principem, a calumniis immunem præstaret, ac si jus atque fas omne abruptisset, ubi, fugiente focero, clavum Regni Britannici capessivit. Hoc igitur primum ponit, personam imperantis inviolabilem esse debere, ex adversa vero parte Regis esse, eo niti, ut salus ac tranquillitas populi servetur, quia hunc in finem naturali libertati renuntiarit: quod si igitur Rex propriis tantum commodis consulat, ac leges fundamentales evertat, populum ab obediendi obligatione solvi, aliumque illi substitui posse. Non absolutum Regibus competere imperium, probat: 1) quia imperia omnia ex populi consensu, tanquam primo suo fonte, fluxerint, homines autem naturali impetu ad sui rerumque suarum conservationem ducantur, qui censendi non sint in sui perniciem se alterius voluntati tradere voluisse; 2) quia, si vel maxime absolu-

- tum jus in Principem transmiserint, illud tamen ulterius protendendum non sit, quam quatenus ad conservationem omnium & singulorum vergat, quia nemo in alium amplius jus conferre possit, quam ipse possideat, nemini autem in se ipsum libere sævire conveniat. Consensum illum mutuum facere, ut, ubi necessitas postulet, subditis sævitæ resistendi facultas erepta non sit: 1) quia homines ad sui conservationem, quæ dispensationem nullam admittat, in societates civiles coierint; hinc *Grotii* sententiam erroris arguendam, asseverantis, invasorem, si Rex sit vel Princeps, sine periculo occidi non posse, quia tum personam Principis exuat, qui ea de causa ex consensu populi fit constitutus, ut salutem omnium tueatur, nemini vim inferat; Principem hoc ipso indignum se reddere, qui officia civis recipiat, civem contra, se defendendo, suo uti jure; 2) quia homines non ita imperium in alium transfulerint, ut non sibi resistendi licentiam reservarent. Probat hoc partim ex amore hominis, quo se in statu naturæ, qui est libertatis, defendere contendit, partim ex indole societatis civilis, quæ eum in finem coaluit, ut pericula averruncentur; hoc in causa esse, cur voluntatem suam tradiderint uni, & obsequium ei promiserint, si quidem voluntas illius ad communem utilitatem tenderet. Igitur cives quidem renuntiasse voluntati suæ, verum non absolute, se scilicet parere velle Principi in iis, quæ honesta, bonis moribus consentanea, communi saluti conjuncta, non in iis, quæ ab æquitate, sive recta ratione, vel jure divino, recedant. In statu naturæ obtinuisse justitiæ & injustitiæ rationem, legem erga Deum erga se ipsum, & proximum, adversus *Hobbesium* recte demonstrat. Pergit ostendere, legem naturæ ex sanctitate Dei derivandam esse, quam homines ad utilitatis mensuram non fluxerint, neque sola cupiditate vel appetitu determinarint, adeoque justitiæ & injustitiæ nomina non demum cum imperio ac patris, vel lege civili, cœpisse. Principem non posse aliquid præcipere, quod bonis moribus ac divinæ voluntati circa religionem adversetur, & si præcipiat, posse illi jure obsequium negare: ad illius curam spectare, videre, ut non solum cives im-
- buan-

buantur dogmatibus, quæ ad societatis civilis salutem tendant, sed
 iis etiam, quibus æternam beatitudinem sibi comparare possint,
 non tamen quemquam ad religionem cogendum, sed persuasio-
 nibus aducendum esse. Religionem, publica autoritate firmatam,
 oppugnandam non esse, nec nova dogmata introducenda,
 quæ religionem publicam, & ipsam adeo communem pacem,
 perturbent. Quæritur, num liceat religionem Christianam, si il-
 la impetatur, armis defendere. Respondet Auctor, illam qui-
 dem armis propagari non debere, sed, quia juris naturæ sit, se
 defendere, & defensio animæ longe præstantior, quam corpo-
 ris, defensionem illam illicitam non esse. Tolerantiam Chri-
 stum suadere, ut ostenderet, regnum suum non esse de hoc
 mundo, nec consultum fuisse, gentiles oppositione adhuc magis
 exacerbare; voluisse etiam Christum Martyrum sanguinem se-
 men ecclesiæ esse. Hinc defensionem non tum demum sus-
 cipiendam esse, ubi religio pactis, contractibus, atque le-
 gibus, sit firmata, sed omnem Principem, si vel nulla acce-
 dant pacta, vim nullam religioni inferre debere. Non repu-
 gnare naturæ summi imperii, esse aliquem summum in repu-
 blica, & eundem tamen certis alligatum esse legibus: certis legi-
 bus adstringi eum qua privatum, quibus se addixerit, antequam
 imperium sit adeptus. Ubi imperium alicui deferatur, duo
 esse contrahentes, sibi invicem æquales, & liberos, qui deferat,
 esse populum, cui deferatur, quendam e populo, vel aliunde ar-
 cessitum: cui deferatur imperium certis conditionibus, quibus
 se staturum promittat, privatum esse, & ceteris æqualem; quan-
 do igitur promissis suis fidem non faciat, obligandi vim cessare,
 tolli obedientiam, quemque sui fieri juris, & pristinam recupe-
 rare libertatem. Quæritur tandem, num Rex, peccans in unam
 ex legibus fundamentalibus, ceteras quoque infregisse sit cen-
 sendus. Quam quæstionem ita definit, quia diversa legum ca-
 pita una tantum contineantur obligatione, & condiciones di-
 versas uno eodemque jurejurando se servaturum esse Rex pro-
 miserit, qui peccet contra aliquod legis caput, contra reliqua
 pariter peccare.

Pag.

70-75.

75-77.

77-79.

79-83.

83-85.

90-94.

94-98.

98-103.

NOVA LITERARIA.

Post præclarissima multa in elegantiores literas merita, quæ, nemo est tam hospes in re literaria, qui ignorare possit, jam præcipuam in eo curam ponit Eminentiss. Cardinalis *Quirini*, incomparabile & Italiæ & urbis inprimis Brixianæ ornamentum, ut Epistolas *Francisci Barbari*, Patricii Veneti, Equitis, & D. Marci Procuratoris, Brixianæ iterum & tertio defensoris, ac patris patriæ nuncupatione a Brixianis donati, in integrum Volumen colligat, & ex duplici Codice MSto Brixiano in lucem proferat. Adjunget his variorum ad *Barbarum* Epistolas, ejusdem Commentariolum *de re uxoria*, versiones Latinas vitarum *Catonis & Arisididis* ex *Plutarcho*, & laudationem in *Albertum Guidalotum*, Patavii recitatam. Præmittet autem universoni Operi vetera quædam monumenta, res gestas ipsius *Barbari* exponentia, item ad easdem Epistolas observationes nonnullas, in plures articulos divisas, unde historia, præsertim literaria, ejus temporis illustratur. Et quidem monumenta, historiam gestorum *Barbari* illustrantia, hæc sunt: *Oratio* Francisci Barbari, seu *Gratiarum actio ad populum Brixianum pro collata sibi Equestri dignitate, & pilæ sibi donato in Feste Sanctorum Faustini & Jovite*; *Oratio Nob. & Cl. J. C. Ambrosii, Advocati, ad Franciscum Barbarum, post solutam Brixianæ obsidionem, partamque urbi libertatem*; *Oratio ad splendidissimum Equitem, Franciscum Barbarum, Veronensi Præfectura functum, a Tobia Burgo civitatis nomine recitata*; *Responsio* Francisci Barbari *ad populum Veronensem in foro, antequam se abdicaret magistratu*; *Commentarius* Evangelistæ Manelmi *de Francisci Barbari gestis in per-vulgata Brixianæ Picininiana obsidione*. Quod vero attinet ad observationes, quibus illustrare Epistolas *Barbari* constitutum est Eminentiss. Cardinali, sedulam operam, quam in libro *de Brixiana literatura*, nuperrime Brixianis typis evulgato, ipse impendit literariæ in universum Historiæ illustrandæ temporis illius auspiciatissimi, quo bonarum artium renata sunt studia, hæc satis apte continuabunt. Proferent siquidem in scenam eos ipsos Viros, quos in eò libro (capta ex Scri-

Scriptoribus Brixianis occasione) ob artes illas ad decus & nitorem e barbarie revocatas, memorari contigit ac commendari; eos præsertim, quorum labores Typographiæ adolescentiam, seu etiam incunabula, præcesserunt. Cum enim *Francisci Barbari* vita non excefferit annum 1454, quo nulum typographicum opus in publicam lucem adhuc prodierat, ipsius Epistolas vetustiorum duntaxat ex eo clarorum Virorum cœtu nomina repræsentare necesse est. Præclarissima autem ipsius *Barbari* laus est, quod, ex aliis gentibus in eo cœtu quicumque floruerunt, (si *Joannem Picum*, & paucissimos quosdam, excipias,) omnes fere seu in publicis Academiis, seu privatis in ædibus, seu in Principum aulis, operam suam, cum rei domesticæ angustiis premerentur, locarunt; *Barbarus* vero tam gentis sui nobilitate, quam in domo forisque magistratibus, legationibus etiam, & militari gloria, quam maxime insignis, non alio ad optimas disciplinas excolendas stimulo excitatum se sensit, quam ipsarum literarum amore. Ex aliis, æquæ gentibus; nam liber *de Brixiana literatura* pluribus exemplis, prout res ferrebat, ostendit, & aperius adhuc observationes istæ demonstrabunt, singulare profus Venetæ nobilitatis decus fuisse, quod, cum literarum splendor in aliis passim regionibus ea ætate Principum patrocinio foveretur, Venetiis Proceres ipsi magno ardore in literas incumbere, rati videlicet, non alia magis ratione acceptam a majoribus sanguinis claritatem & splendidiorē, & patriæ utiliorē, se reddituros, quam adjectis eidem literarum ornamentis. In earum observationum vestibulo afferetur Epistola *Francisci Barbari*, quæ exstat apud Cel. *Facciolatum*, scripta prid. Non. Jul. A. 1417 ad *Poggium*, quem collaudat pro inventis in Germania Codicibus, & ad rimandos ceteros exhortatur. Epistolas *Barbari* etsi satis multas secum ferat uterque Codex MStus Brixianus, quem esse in manibus Illustrissimi Viri diximus; tamen, cum maximum superiori ætate inter æquales ejus nomen fuerit *Francisci Barbari*, minima dubitat Eminentiss. Editor, hinc atque illinc ex illustriorum

Biblio-

Bibliothecarum forulis insignem in modum augeri posse suum hunc Epistolarum apparatus; rogatque adeo, si qui sint monumentorum ejusmodi quaqua terrarum parte non morosi possessores, hi, conferendo illa liberaliter in communes publicosque usus, non de suis tantum literis, sed de rei literariæ in universon commotis, præclare mereantur. Eum in finem integrum Epistolarum, quas prelo paratas habet Eminentiss. Cardinalis, Indicem hic dabimus, ita instructum, ut & nomen ejus Viri, ad quem data est Epistola, & ipsum Epistolæ initium, cognoscat Lector, sicque facile, si quid usquam locorum lateat Epistolarum *Barbari*, sitne illud ab his, quas tenet summus Editor, diversum, appareat. En igitur, quæ nunc suppetit, Epistolarum suellectilem :

Franciscus Barbarus Laurentio suo Salutem. Postquam libertatis Italiæ, & salutis populi Florentini. *Vinentiæ*, prid. Id. Febr. 1425. *Petro Donato*, Episcopo Paduano, S. Etsi nunquam dubitaverim, quin pro tuis maximis meritis. *Venetiis*, 1427. Cl. Viro, *Marco Justiniano*, S. Etsi perspiciam, Vir Cl. Præturam Bergomi, quæ mihi delata est. *Venet.* 8 Cal. Jul. 1430. *Gavelino Suardo*, Equiti Bergomensis. Postquam mihi Præturæ Veronensis onus delatum est. *Veronæ*, 10 Cal. Decembr. 1434. *Baptistæ Bevilacqua* S. Quia tua virtus mihi nota, & mea tibi benevolentia non incognita. *Veronæ*, 6 Cal. Dec. 1434. Cl. Viro, *Danieli Vesturio*, S. Si vales, bene est; delectaverunt me literæ tuæ. *Veronæ*, 12 Cal. Aug. 1435. Suavissimo *Blondo* suo S. Quanto in honore apud me jam pridem sit S. *Hieronimus*. *Veronæ*, 5 Cal. Aug. 1435. Illustr. *Leonello*, Estensi, S. Quia mihi curæ est, sicut virtus tua, & amicitia nostra postulat. *Veronæ*, 11 Cal. Sept. 1435. *Nicolao*, Cardinali S. Crucis, S. Postquam nuntium accepi, te, Reverendissime Pater, salvum in urbem venisse. 1435. Cl. Viro, *Leonardo Justiniano*, S. Quanquam consilium meum minime tibi necessarium putem. *Ferrariæ*, 4 Non. Dec. 1435. *Jacobo Bracello* S. Quia de te mihi non minus spondeo, quam de me tibi. 4 Non. Aug. 1436. *Zacharia*, filio, S. Cur aliquando mihi post tuum hinc

hinc discessum non significaveris. *Brixia*, 9 Cal. Oct. 1436. *Ludovico*, Archiepiscopo Florentino. Etsi nunquam dubitavi, Reverende Pater, & Domine. Brix 15 Aug. 1437. *Ludovico*, Archiep. Florent. S. Quanta mihi semper cura sit, ut profim, quibus præsım. Brix. 16 Aug. 1437. *Bernardo*, Cremonensi Sacerdoti, S. Quanto studio civitas ista postulet, ut Ecclesia S. Petri. Brix. 16 Aug. 1437. *Francisco*, Cardin. Veneto, S. Qui certo scio, Reverendissime Pater, & Domine, me apud Celstrudinem tuam. Brix. 16 Aug. 1437. *Ludovico*, Archiep. Florent. S. Quanta molestia affectus sim, dicere non possum, postquam sensi, Bergomensom Ecclesiam. Brix. 25 Aug. 1437. Primario, ac Cl. *Jacobo Foscaro*, inclyti Principis filio, S. Etsi non dubitarem, quin tibi magnæ curæ esset. Br. 8 Cal. Sept. 1437. *Eugenio*, Papæ. Gratias egi Deo nostro, Beatissime Pater, & Santissime Domine. Br. 25 Aug. 1437. *Ludovico*, Archiep. Florent. S. Postquam de Archiepiscopatu Florentino tibi & mihi congratulatus sum. Br. 6 Id. Sept. 1437. *Hermolao*, Protonotario, S. Hesternov vesperi *Henricus*, Religiosus Ordinis Minorum. Brix. 12 Sept. 1734. Cl. & Præstantissimo *Danieli Vesturio* S. Gratæ fuerunt, sicut debent, literæ tuæ. Br. Idib. Oct. 1437. Cl. & Primario *Leonardo Justiniano* S. Binas a teliteras accepi. Br. Idib. Oct. 1437. *Ludovico*, Archiep. Florent. S. Facere non possum, quin tecum doleam, Reverendissime Pater, & Domine. Br. 9 Cal. Nov. 1437. *Ludovico*, Archiep. Florent. S. Etsi, Reverendissime Pater, & Domine, gravissimi & periculosissimi belli. Br. 6 Cal. Nov. 1437. *Leonardo Justiniano* S. Quo in loco res nostræ futuræ sint, nescio, sed ego opto. Br. 6 Cal. Nov. 1437. *Francisco*, Cardin. Veneto, S. Quia nulla vitæ pars amicitia vacare debet. Br. 5 Cal. Nov. 1437. Illustriss. Comiti *Francisco Sfortia* S. Postquam certior factus sum, Illustris & Magnanime Comes. Br. Cal. Nov. 1437. Clariss. & Præstantissimıs Viris, *Danieli Vesturio*, & *Leonardo Justiniano*, S. Quantum sit exinanitum. Br. Cal. Nov. 1437. *Maphæo*

M

Con-

Gontarino, Magistro Monasterii, S. Scribere constitui, quæ cum laude religionis nostræ, Br. 8 Nov. 1437. *Ludov.* Archiep. Florent. S. Hesterno vesperi mihi reddite sunt literæ tuæ, Reverendissime Pater. Br. 17 Cal. Dec. 1437, ante auroram. Primarius & præstantissimis Viris, *Cosme* & *Laurentio*, S. Constitueram, esse tacendum mihi. Br. 12 Cal. Dec. 1437. *Jacobo Foscareo*, inclyti Principis nostri filio, S. Gratias habeo *Jacobino* Cremonensi. Br. 12 Cal. Dec. 1437. *Polidoro Foscareo*, Episc. Bergom. S. Si per occupationes meas, id est, publicas, licuisset. Br. 12 Cal. Dec. 1437. Illustr. *Leonello*, Marchioni Estensi, S. Multos tibi commendavi, & multos commendaturus sum. Br. 23 Nov. 1437. *Ludov.* Archiep. Flor. S. Quia, Reverendissime Pater, & Domine, non minori mihi curæ est. Br. 18 Cal. Jan. 1437. *Ludov.* Archiep. Flor. S. Quia, Reverendissime Pater, & Domine, non ignoras, quanta mihi semper curæ sit. Br. Cal. Mart. 1438. *Philippo Jacobo* suo S. Accepi literas tuas, in quibus eximia charitas, & pietas tua. Br. Cal. Mart. 1438. *Jacobo Foscareo*, Principis filio, S. Postquam mihi nuntiatum est, *Dominicum*, fratrem tuum, pessidenti morbo. Br. 5 Non. Mart. 1438. Florentiss. *Guarino* S. Quia, sicut nosti, jam pridem Sereniss. Imperatori Constanti-nopolitano vehementer afficior, Br. pr. Non. Mart. 1438. *Ludov.* Archiep. Flor. Etæ tibi, Reverendissime Pater & Dom. tantum tribuam, ut consilium tuum anteponam meo. Br. Non. Mart. 1438. Eloquentiss. *Joanni Aurispe* S. Quia non ignoras, quanta cum fide & pietate semper amicitiam coluerim. Br. 5 Id. Mart. 1438. Doctiss. *Laurentio* suo S. Quanta me molestia affecerit acerba & immatura mors ornatissimi *Dominici Foscarei*. Br. 12 Cal. Apr. 1438. Cl. *Leon. Justiniano* S. Nuper *Carolus* noster nuntiavit mihi, graviss. & præstantiss. Virum, *Marcum*, germanum tuum. Br. 7 Cal. Apr. 1438. *Ludov.* Archiep. Florent. S. Habeo tibi gratias, Rev. P. & D. quia tam de Græcis, quam Latinis, rebus. Br. 17 Cal. Maj. 1438. *Marco Lippomano*, Viro Prim. S.

S. Postquam hinc Preturam, ex more & instituto majorum Brixienfes omnes. Br. 13 Cal. Maj. 1438. *Ludov. Archiep. Flor. S.* Quia, Rev. P. & D. ex literis tuis cognovi *Nicolaum Piccininum*, & Illustr. Dominum Mediolan. Br. 7 Cal. Jun. 1438. Illustr. *Jean. Franc. March. Mant. S.* Ad literas tuas de *Zacharia* filio nihil scribendum est, quia cum a jure discessum est. Br. 4 Cal. Oct. 1438. I. I. *Cor. Franc. Sfortia*; Capit. Liga, S. Postquam cum nostrâ Republica & cum magnifico populo Florentino. Venet. Idib. Dec. 1438. *Hermolao*, Protonot. Apost. S. Ad multas incommoditates, & molestias, quas hoc bellum Gallicum. Br. 6 Cal. Jan. 1438. *Jus. Donato*; Legato, S. Nuper a te literas accepi, istic datas 3 Id. Sept. quæ sicut debent, & mihi, & populo Brixienti. Br. pr. Cal. Jan. 1438. Cl. & Prim. Viris, *Leon. Justiniano*, & *Hermolao Donato*, S. Quanta cum cura jam diu studuerim, ut mihi succederetur. Br. 6 Id. Jan. 1439. Senatui populoque Bergomensi S. Quoniam secundas res nostras vestra fides & caritas lætiores reddit. Br. 7 Cal. Febr. 1439. Cl. & Præst. Viris, *Dan. Veturio*, & *Leon. Justiniano*, S. Facere non possum, qui ægre. Br. pr. Cal. Jun. 1439. *Nicolao*, Estensi March. pro pop. Brixienti. Quia ex literis & nuntiis certiores facti sumus. Br. 5 Id. Jun. 1439. *Zacharie*, filio, S. Hic longe magis solito sœvit peffis, metus tanten mortis, nec ullum aliud. Br. Idib. Jul. 1439. Eloquentiss. *Guarino* suo S. Quo in loco res nostræ fuerint, & sint in hoc gravissimo. Br. 9 Cal. Sept. 1439. *Petro Laudensi*, Juriscons. S. Proximis diebus literæ mihi tuæ reddite sunt. Br. 8 Cal. Sept. 1439. *Francisco Mahetio*, Præstanti & Doctiss. Viro, S. Quia ex mea erga te benevolentia metior. Br. Cal. Sept. 1439. Eloquentiss. *Poggio* suo S. Quam grata, & quam jucunda, tuæ mihi literæ fuerint. Venet. 13 Cal. Febr. 1440. Cl. *Leonardo Justiniano*, S. Postquam ita Deo placuit, non solum æquo animo patior. Br. 6 Cal. Jul. 1440. *Dan. Veturio*, & *Leonar. Justiniano*, S. Etsi justis de causis tantum faciam gra-

ve & sincerum iudicium. Br. Idib. Jul. 1440. Eloquentiff. *Guarino* suo S. Delectarunt me laureate literæ tuæ, in quibus graviter & ornate. 10 Cal. Jan. 1440. *Alberto Sartianensi* S. Quia tua mihi pietas jam pridem perspecta & cognita est. 1440. *Leonello*, Estensi March. S. Postquam naturæ leges immutari non possunt, Illustr. Princeps. 3 Non. Jan. 1441. *Franc. Malvetio* S. Graviter & molesta tui, Vir Doctiff. *Benedictum*, filium, in vincla. Venet. pr. Cal. Apr. 1441. *Franc. Jusso* S. Accipies carmen præclari Poetæ, patris tui, quod magna cura quaesitum. Verona, 4 Cal. Oct. 1441. *Hermolao Barbaro* S. Quid decreverit Senatus de retributibus eorum, qui sunt in Curia. Venet. 1442. *Petr. Donato*, Pont. Paduano, S. Salvum te Patauium rediisse gaudeo, lætorque jam tandem post longam. Venet. Non. Maj. 1443. *Hannibali Bononiensi* S. Vehementer lætor, *Hannibal*, ac sincero & gravi iudicio. Venet. 6 Id. Aug. 1443. *Scipioni* suo S. Affecerunt me singulari voluptate literæ tuæ, non tam quia elegantes. Mediolani, Cal. Sextil. 1444. *Leon. Justiniano* S. Etsi confirmendæ valetudinis causa in hanc villam diverterim. Ex S. Vigilio, pr. Cal. Sept. 1446. *Omnibono Leonicensi* S. Antequam *Bartholomæus* mihi notus esset & familiaris. Ex S. Vigilio, 7 Id. Sept. 1446. *Nicolao*, Rom. Pontif. Postquam mihi nuntiatum est, Beatissime Pater. Venet. 10 Cal. Apr. 1447. Cl. Juriscons. *Angelo* suo S. Etsi *Gato* noster nec orandum, nec exorandum, Judicem esse censuerit. Apud S. Vigil. 3 Id. Sept. 1447. Sanctiff. *Nicolao*, Pontif. Etsi non dubitem, B. P. quod benevolentia tua, vel potius pietas, erga Episcopum Tervisinum. Ex Vigil. Non. Octob. 1447. Cardinali Vicecancel. S. Etsi magnitudo rei longiores literas desideraret, Reverendissime P. Ex Vigil. Non. Oct. 1447. *Hermolao Donato* S. Quam inanes plerumque nostræ cognitiones, & spes fallaces sunt. 4 Non. Nov. 1447. *Blondo* suo S. Nudius tertius legi literas tuas ad *Zachariam* nostrum, qui pestilentie causa. Ex Vigil. pr. Non. Nov. 1447. Cl. Viro, *Hermolao*

molao Donato, S. Quam infeliciter res Placentiæ gesta
 fuit, non scribo. Ex Vigil. pr. Cal. Dec. 1447. *Constantia*,
filia, S. Credo, *Constantia* charissima, tibi nuntiatum
 esse, *Lucinam*. Ex Vigil. pr. Cal. Dec. 1447. Litera-
 tiss. *Joanni* suo S. Legi literas tuas cum voluptate, non
 tam quia elegantes. Ex Civit. Austriæ, 8 Cal. Febr.
 1448. Civibus Tervisinis S. Proximis diebus accepimus
 literas vestras, quæ testes sunt. Ex Civit. Austriæ, 8 Febr.
 1446. Clariss. Viris, *Feder. Contareno & Hermolao Donato*,
 S. Et si magis ad me pertineat, cum sim absens. Utini, 14
 Cal. Sept. 1448. *Davidi Tebalino* S. Heri mihi red-
 ditæ sunt literæ tuæ, quas dedisti. Utini, Cal. Sept. 1448.
Petro Donato, Monacho Camakdulensi, S. Quia literarum offi-
 cium est, absentes quodammodo præsentem facere. Ex Ar-
 ce Zopolæ, 9 Cal. Oct. 1448. Cl. & Præstantiss. *Cosmo*
 suo S. Diuturni silentii mei finem hodie pietas faciet. Uti-
 ni, 6 Cal. Oct. 1448. Excellentiss. Philos. & Med. *Petro*
Tbonso, S. Ad 4 Non. Octob. redditæ sunt mihi literæ
 tuæ. Utini, 8 Id. Oct. 1448. *Petro Montano*, Pontif. Bri-
 xienti. Quia mihi nuntiatum est, te ad inclytum Senatum
 nostrum. Ex Civit. Austriæ, 6 Id. Nov. 1448. *Guarne-
 rio*, Vicario, S. Redditæ sunt nobis literæ tuæ, quæ
 declarant benevolentiam. Ex Civit. Austriæ, 13 Cal. --
 1448. *Phabo* suo S. Paganus Caballarius reddidit mihi
 literas tuas, quæ lepore & sale conditæ. Ex Arce Zopo-
 læ, 5 Cal. Sept. 1449. Cl. Jurisc. *Nicolao Canali*, S. De-
 lectarunt me literæ tuæ, quæ plenæ sunt amoris, studii, &
 officii. Venet. pr. Cal. Mart. 1451. *Ludovico Puggio*, &
Ant. Panormita, Legatis Regiis, S. Purgarem silentium me-
 um, nisi re ipsa satis pro me. Venet. 7 Id. Jun. 1451.
Bartholomæo Facio S. Clariss. Vir, *Ant. Panormita*, Legatus *Al-
 fonsi* Regis ad inclytum Senatum nostrum. Venet. 15 Cal.
 Sept. 1451. *Ludovico*, Cardin. Aquilejensi, S. Ante tuum
 istinc discessum visendi, salutandi tui causa. Ex Vigiliano,
 6 Cal. Nov. 1451. *Ludovico*, Cardin. Aquil. S. Si, quem-

admodum scribis, Excellentiae tuae, ac magnis illis & gravissimis Viris. Venet. 6 Cal. Jan. 1452. Eloquentiss. *Georgio Trapezuntio* S. Legi Praefationem tuam in Leges *Platonis*, quas e Graeco in Latinum. Venet. Idib. Jan. 1452. *Porcelio*, Poetae, S. Hesterno vesperi mihi reddita sunt literae tuae, quae non solum quia eleganter. Venet. 7 Febr. 1452. *Ludov.* Card. Aquil. S. Memoria tenere potes, Reverendissime Pater & D. quoties a me contenderis. Venet. 9 Cal. Oct. 1452. *Phaëto* suo S. Audio, *Tobiam Veronensem* de rebus gestis a *Sigismundo Malatesta*, cum tanta elegantia. Venet. 7 Cal. Jul. 1454. *Ludov.* Cardin. S. Credo, te memoria tenere, Reverendissime P. & D. quando pacis Italiae causa. Venet. 4 Dec. 1453. Suaviss. *Lauro Quirino* suo S. Hodie habui literas tuas, quae me delectarunt. Video enim te sic in otio. Venet. Idib. Febr. *Joan. Francisco*, Mon. Carthuf. S. Postquam hodie, praeter solitum, otium mihi datum est. Ex Arce Zopola, 10 Cal. Oct. *Ludov.* Card. Aquil. S. Multos Excellentiae tuae, Reverendissime P. & D. commendavi, & multos etiam. Venetijs. *Antonio Panormita*, Poetae Laureato, & Legato Regio, S. Postquam nudius tertius de Martialis. Vale. Cl. Viro, *Joanni Nicole*, S. Binas a te literas accepi, quibus humanitas tua sic declaratur. Cl. Equestris Ord. Viro, *Joanni Nicole*, Florentiae Capitaneo, S. Si vales bene est, ego quidem valeo. Ex Asulano nostro. *Joan. Nicole*, Salerno, V. Cl. S. Delectaverunt me literae tuae, quibus meum erga dignitatem. Ex Venet. prid. Id. Sextil. *Pallanti Strozio*, Viro Cl. Mutua nostra benevolentia, & meum erga tuam Rempubl. studium, facit. Vale. Eloquentiss. Viro, *Petro de Thomasio*, S. Si vales, bene est. Postquam *Georgius Cretensis*. Ex Ven. 10 Cal. Febr. Illustr. ac Optimo Principi, *Henrico Lusignano*, S. Si vales, ego valeo, & mihi gratulor. Vale. Doctiss. *Gabrieli* S. Nunc nunc habui literas tuas, quibus ut satisfaciam. Venet. 22 Februar. Cl. Viro, *Ludov. Foscareno*, Praet. Brix. S. Facere non possum,

sum, quin tibi commendem doctiss. *Gabrielem*. 22 Febr. *Bono Justinopolita* S. Quia audio, vel cupio scire, quo in loco res vestrae sint. Utini, 5 Id. Sept. *Franc. Barbari*, Viri Illustris, pro *Flavio Foroliviensi* pro Proœmio Descriptionis illustratae Italiae suae, *Alfonso*, Sereniss. Aragon. Regi, dedicatæ. Majores nostri. Vale, Regum nostri seculi decus. Senatui Veneto S. Postquam, Illustr. Princeps, Civitas ista, quæ post discessum hinc. Brixia, 3 Id. Jan. 1439. Earum vero Epistolarum, quæ a Viris doctis datæ sunt ad *Franc. Barbarum*, in duobus Codicibus Brixianis exstant sequentes: *Franciscus*, Cardin. Venet. & Vicecancell. Spectabili Militi, & Doctiss. Viro, D. *Fr. Barbaro*, S. Ex literis R. P. D. Episc. Trivisini. Romæ, 6 Febr. 1452. *Franc. Card. Ven. V. Cancell. Spectab. Mil. & Ornatiss. Viro, D. Franc. Barb. S.* Accepimus novissime literas tuas pro *Laur. Cesano*. Romæ, 23 Sept. 1452. *Ludov. Card. Aquil. Patr. Cl. Mil. D. Franc. Barbaro*, Compatri dilectiss. S. Magna nobis gratia est, posse tibi non solum de his satisfacere. Romæ, 5 Jun. 1452. *Ludov. Card. Aquil. Cl. Mil. D. Franc. Barbaro*, S. Ad 6 Cal. Nov. tuas literas accepimus, datas Venetiis 6 Cal. Oct. Romæ, 4 Non. Nov. 1452. *Leon. Justin. Cl. Equiti Franc. Barbaro* S. Hic dies mihi jucundus, festus, ac salutaris, fuit. Venet. Nonis Oct. 1437. *Leon. Justin. Cl. Viro Franc. Barbaro* S. Jam tertium a me, tum a *Daniele Vecturio* nostro. Festinantissime ex Venet. pr. Cal. Dec. 1437. *Leon. Justin. Cl. Viro Franc. Barbaro* S. *Constantiam*, filiam tuam, sese immortalis Deo vovisse. Ex Venet. 8 Id. Jul. 1440. *Leonard. Justinianus Franc. Barbaro*, Prim. V. Lacrymavi nuper, cum legerem literas tuas. Ex Venet. 5 Apr. 1448. *Leon. Justin. Franc. Barbaro* S. Literas tuas, quibus de adversa valetudine tua factus sum certior. 10 Cal. Sept. 1451. *Johannes de Ponte Magn. & Ill. Equestr. Ord. V. Franc. Barbaro* S. Tanta est apud me, *Francisco* Ill. Vale, ex Patavio, 6 Id. Dec. 1440. *Leonellus, Estens. Franc. Barbaro*, Equiti Cl.

Cl. S. Dici non potest, quantopere literæ tuæ. Ex Ferrar. 16 Cal. Febr. 1441. *Petrus Montanus* Magnif. & Gener. Mil. Franc. *Barbaro* S. Nisi multis argumentis cogitam & perspectam omnibus in rebus. Br. Idib. Mart. 1449. *Guarinus*, Veronen. Franc. *Barbaro*, S. Hæc ad te subverecunda venit Epistola. Ferrariæ, 1439. *Guarinus*, Veron. Cl. Equiti, Franc. *Barbaro*, S. Hisce diebus Eques insignis, Orator *Justinianus*. Ferrar. Non. Dec. 1440. *Guarinus*, Veron. Cl. V. Franc. *Barbaro*, S. Literas tuas post sudores illos bellicos. Ferrar. 5 Id. Dec. *Ludov. Pugi- gius*, & *Anthonius Panormita*, Legati Regii, Franc. *Barbaro*, V. Cl. S. Næ tu, *Barbare*, omnium humanissimus atque officiosissimus es. Vale. *Poggius* Franc. *Barbaro*, Equiti insigni, S. Vir præstantiss. atque humaniss. *Hermolæus* noister. Florentiæ, die 18 Dec. *Omnibonus Leonicens* Cl. V. Franc. *Barbaro*, S. Quantum me diligas, præstantiss. atque humaniss. Vir. Ex Tervisio. pr. Cal. Sept. 1441. *Porcelius*, Poeta, Franc. *Barbaro*, V. Eloquentiss. S. Cum otiosus essem post multa militaris exercitationis negotia. Ex Lunado, 16 Cal. Jan. 1451. *Bartholom. Facius* Franc. *Barbaro*, Viro Præclariss. S. Multa sunt *Anthonii Panormita* in me officia. Ex Neap. 26 Sept. 1451. *Petrus Tomasius* Cl. Orat. Franc. *Barbaro* S. Magnam voluptatem te percepisse ex meo officio. Ex Vincent. 10 Cal. Mart. Qui ad calcem Voluminis accedit *Commentariolus de re uxoria*, a *Poggio* in Epistola ad *Guarinum* mirifice commendatur, & inter cetera his verbis: *Videtur mihi Franciscus Barbarus alterum de Officiis librum conscripsisse, sed uxoris; ita ad unguem Ciceronem exprimit dicendo. Non sum adulator, ut nosti. Que loquor, proficiuntur ex animi sententia. Cum summa eloquentia adhibita est dignitas quadam sententiarum, quovis gravissimo hominis digna.* Consonat *Poggio Paulus Vergerius* in Epistola ad *Nicolaum Leontinum*, Physicum, illudque se satis admirari non posse scribit, quod de re uxoria tam erudite copioseque, juvenis, inexpertusque nuptiarum, scripserit, idque tam bene sciât, quod nescit.

* * *

NOVA ACTA ERUDITORUM,

publicata Lipsiae

Calendis Martii Anno MDCCXL.

Pars I.

DEL PALAZZO DE CESARI, &c.

h. e.

*DE PALATIO CAESARIS OPUS POSTHUMUM
VIRI CLARISSIMI, FRANCISCI BLANCHINII,*

Veronensis.

Veronae, sumptibus Petri Antonii Berni, 1738, fol. 4h. aug.

Alph. 3. pl. 7, cum Tabb. aen. 27.

Nemo credidisset, subtilibus Mathematicorum & spinosis
quandoque ratioculis studium antiquitatis insigniter
adjutum iri. At nunc cuivis, paulo diligentius *εργασασθε*
καυδελαν, ut ajunt, exputanti honestissimarum artium, perpe-
petua velut & amica consensio apparebit. Qua, quae sumus, arte;
quibus adimiculis, *Franciscus Blanchinius*, Vir post fata non
facis laudandus, illustratissimam Romae partem, Palatium nempe
Caesarum, tot templis, aedificiis, statuis, marmoribus, bal-
neis, amplificatum, tot hominum laudibus conspicuum, tot
aetatum & veteris memoriae artificiosissimis operibus affluens,
animo suo ac mente ita complecti potuisset, ut, si principes
nostri aevi ad eam imaginem radio descriptam tale aedificium
opibus suis, licet tantae majestati non suffecturis, construere
vellent, haud dubie commendabilem antiquarum aedium
magnificentiam imitarentur, nisi Geometriae & Architecturae,
cum priscae, tum recentioris, peritissimus, fuisset? Non dici-
mus, solis Mathematicorum doctrinam rem, quae sic scriptorum
constat,

N

constat, nec acutis eruitur conclusiunculis, peruestigari solere, sed multo rectius de natura & vi operum, de causis & eventibus, de convenientia, pugna, & universa dispositione, structura, disputari posse, vehementer contendimus, quibus præceptionibus rite sumtis facillime consequimur id, quod veteres, magni artium calcisimarum arbitri, sedulique naturæ & legum, quibus omnis constringitur disciplina, imitatores, effingere verisimiliter debuerant. Quod igitur alii, ceteroquin in sua quisque arte perfectissimus, nequicquam tentarunt, illud *Franciscus Blanchinius*, in antiquitatis pariter & Architecturæ scientiis olim consummatissimus, perfecit, tantumque operæ & sumtibus non pepercit, ut facturam denique facultatum suarum immerito pateretur. Si nobis fidem detogatis, Lectores, en verba doctissimi Editoris, *Josephi Blanchinii*, Congregationis Oratorii Romani Presbyteri, in splendidissimi Operis Dedicatione, Augustissimo Francorum Regi, *Ludovico XV*, sacra, hunc in modum differentis: *Professo, Rex Christianissime, quanquam multa, quæ ad bene de posteritate merendum mandavisti scribis, Fr. Blanchinius, patris meo amantissimus, vel in lucem edita calculis suis proharum veri doctrinæ præstantes, vel præmaturo adhuc ejusdem ingenio suppressæ, aliquando profæri communibus votis optarint; ex iis tamen nullum fortasse cupidum videntur hætenus expetisse, atque adeo nullum acrius efflagitasse hoc Opere: quo in conficiendo sexcentorum impendio, visæque sum ingenii periculo, laboravit, sumtibusque pepercit hæud immodicæ pro sua facultate, vanis præsertim & quotidianis detrimentis id generis imminuta. Duo præterea inde discimus: unum, quod jam ante noveramus, & inscriptio libri, quemvis docebat, affectum esse *Fr. Blanchinii*, nimis præmaturo morte e vivis sublato, Opus; alterum, quod *Cl. Editor* vel studio erga rones *Blanchinii*, vel cogitatione, permotus, in ordinem redigendis, quæ supererant, schedulis operam pro virili navaverit. Nobis etiam duo potissimum in hac qualicumque descriptione erunt consideranda: primum, labores *Cel. Jof. Blanchinii*, Opæi litando, polien-*

poliando, emendando, infumos, exponemus; secundo, quod caput nostræ orationis erit, fragmenti hujus nobilissimi *ἐπιτομῆς* propius paulo intuebimur, si prius ex *Demare*, & nonnullis nostræ ætatis scriptoribus, qui de splendidissimis Romæ ædificiis aliquid memoriæ prodiderunt, Palatii Cæsarium origines & fata diligenter enodaverimus. Non minimam igitur sibi laudis partem vindicat Cl. *Josephus Blanchinus*, qui, maximopere verens, ne spes ingens, in animis viro- rum doctissimorum olim suscitata, penitus evanesceret & sufflaminaretur, nihil eorum prætermisit, quæ cupidis bonarum artium, Musæque *Blanchiniana*, veneratoribus delectamento esse possent. Propterea dissipatas Autoris schedulas, velut e naufragio servatas tabulas, solertissime collegit, collationesque instituendo, Scriptores diligentius evolvit, quos ad causam dicendam excitaverat Autor. Præterea librum, vernaculo sermone concinnatum, in Latinam transtulit linguam, tum ut consuleretur Italicarum literarum expertibus, tum ut *Thesauri Græcarum ac Romanarum Antiquitatum* Voluminibus, quæ Venetiis jam sub prelo sudant, adjungi posset, quibus & chartæ & formæ magnitudine par sit. Nunc plenis, quod ajunt, velis in altum provehere sermo noster, nisi, ut gratior fieret Lectoribus oratio, & dociliores redderentur, quibus nostra qualisunque industria nondum displicet, efficiendum nobis esse duceremus. Ea fuit sæculi nostri & superioris felicitas, ut, quod eruditissimi viri, Sæculo XV & XVI literis tantum Græcis Latinisque, ut par erat, intenti, neglexerant, homines transalpini catervatim & summo studio amplecterentur. Non ita multo post, ut fieri solet, cum novum aliquod sidus literis affulget, ferax fuit Gallia, Germania, Britannia, eminentium ingeniorum, quæ, licet ante quinquaginta, & quod excurret, annos, antiquariæ reij cognitionem, hoc est, ædificiorum, arcuum, templorum, aquæductuum, statuarum, gemmarum, numorum, marmorum, disquisitionem, & de illorum vera aut comænticia vetustate judicium, Italis pene solis, tanquam oculis hæc reliquiarum indagatoribus, relinquerent, nihilo

tamen fecius vel itineribus in exteras regiones, vel literarum ope, seu quod pleraque antiquitatis cimelia in exterorum manus venditione pervenirent, tantam affecuta sunt eruditionis prisca famam, ut doctis in Italia viris usu rerum & elegantia parum cederent. Alienum hic foret a proposita scribendi ratione, si, quod invidiam parit, comparationem ingeniorum, quamvis in promptu essent multa, instituere vellemus. Est hæc res plenum opus alex. Quis enim huic argumento ob innumerabilem fere cujusvis regionis eruditorum numerum sufficeret? Aut quis erit omni perturbatione animi, odio, amore, metu, ita vacuus, ut in minimis religiose veri rationem sectetur, & ubique plus quam stoica rerum omnium & laudis contemtionem a calumniis & dicacitate sibi temperet? Talia vero utcumque existimentur, certum tamen & manifestum esse censemus, viros eruditos, extra Italiæ terminos viventes, nihil doctrina, ingenii fecunditate, & Romane antiquitatis elegantia, Transalpinis cedere debere: superari autem in vetustioribus Architecturæ præfidiis, non quod aliarum gentium viris doctis scientia, & leges artis, deessent, sed quoniam Itali quodam nascendi beneficio, quod quam parum sit ad doctrinæ & virtutis commendationem & eminentiam, luculenter ab aliis jam animadversum est, tales regiones incolunt, quo omnis Græcorum ars, & terrarum orbis elegantia, olim confluerat. Inde fit, quoniam stipati velut & circumscripti sunt Amphitheatrorum, balnearum, templorum, aliarum ædium, ruinis, ut multo rectius, quam alii, de situ, convenientia partium, quibusdam anaglyphicis operibus, & marmorum indole, judicare, præcæque ædificiorum imaginem, quamlibet hostili olim crudelitate & armorum licentia oblitteratam, in vitam reducere possint. Huius clamant bonarum artium rudes philosophastri, qui præter dialecticas cavillationes & jurgia prædagogica, quæ quoniam vera rerum vocabula amissimus, demonstrationes suas appellant, nihil certi in rebus mortalibus dari, feliciter somniant. Tantane sunt impudentia homines, ut speciem quandam ædificiorum depingere velint, quorum vel nulla, vel ob-

ferriſſima, reſtat veſtigia? Nonne ex quolibet, quicquid ingenio noſtrae liberum fuerit, ſingendi jus natum erit? Quae ſontes, ajunt, ſer. Doſo, Peracio, Jacobo Laurio, Donato, & noſtra aetate Fiſtbero ab Exloch, fuit, cum illi viri boni, ad ſcia nobis deſcribendo, quae ipſi neque oculis, ob remotiſſimas aetatis memoriam, uſurpare, neque ſciſcitari formam ab alio quovis homine, poterant, toti erudito orbi imponerent? At, qui inſcalpamantur, eos vehementer oportet eſſe impatientes. Quae nob ſplendidiore artium praeſcarum, testimonia praeter collapſas ingentium ſubſtructionum ruinas ad nos fuerint tranſmiſſa. Nam, licet per ſe mutis aedum vetuſtarum ſigna plurimum valeant, nihilis numi, & marmora, quae omnis generis aedificia complectantur, apud te panderis habebunt? Aut credis, tam inconstantem fuiſſe & lubricam artis praeſe leges, ut hae anno talem aedificandi rationem, alio aliam, quae in admodum noſtra aetate fluctuantes & incertiſſimi verae pulchritudinis architecti ſolent, deligerent, ſed, ut veri, recti, & pulchri, una tantum via & ratio eſt, ſic conſtanter ſanctiſſimeque optimis legibus, optime convenienſem, diverſorum operum elaborationem antiqui ſervarunt, quod apud illos conſummatum, apud nos inchoatum, artis indicium eſt. Ut nihil jam ediſſeramus de *Vignozii* ſcripto, omnis Architecturae fonte, qui adeo obtuſus & hebes eſſet, ut, ſi varias columnas, aut alia ornamenta eſſoderet, non ſtatim, Autorum ope, vel hujus vel alterius Dei ſancti hoc in loco ſteuiſſe, aut tali pacto conſtructas eſſe domos, ſentiat, cum omnibus temporibus artis executionem, ſibi conſtantem, videat curioſus operis vetuſti indagator. Ut autem eo, unde digreſſa eſt, ſe referat oratio, qui, amabo, ſanus veterum aedificiorum antiquorum imaginem ex partietinis reſtiti, non Palatinae Caſarem domus ſpeciem in charta probabiliter reddi, poſſe debet. Pro ſe quisque igitur, intendat animos, qua arte, quibusve auxiliis, *Franciſcus Blancbini* tam abſconditam rem, & longinquitate temporum abſtruſam, feliciter deſcruerit. Loquuntur quidem variis Aetores de ſuntuoſiſſimae domus origine, incrementis, & mirabili ſplendore:

dore : dicunt, sub *Augusto* modicus fuisse ædes, post a successibus in eximiam magnitudinem auctas esse, & quidem imperante *Tiberio* domum *Tiberianam*, in qua Imperator habitabat, accessisse ; mortuo *Tiberio*, *Caligulam* Palatium maxime amplificasse ; & quamvis sub *Nerone* omnia fœdis commocularentur incendiis, sub *Vespasiano* tamen & *Tito* refectam fuisse urbem, tandem *Domitianum* in immentum exornasse domum suam porticibus, statuis, arcibus, vestibulis, balneis, ut fere domicilium tot Imperatorum simul esse possit, quod ante eum summam rerum in urbe trauerat ; attamen non idem est negotium, non æque facilis impenditur labor, verbisne describas fata domus illius, an formam, altitudinem, laxitatem, columnarum partitionem & dignitatem, radiis designes. Habet certe pictura rerum visibulum, ut veteres fiant, ita insignes quandoque difficultates secundum illud proverbium, quo Græci sæpius uti sunt : *τα καλὰ δύσκολα*.

Satis diu hæsimus in vestibulo. Appetitur nobis augustissima domus *Cæsarea*. Agedum, perruptis tandem repagulis, & elusa morosorum hominum importunitate, qui nobis tam amabile spectaculum inuidebant, in cavadium, comite *Blauchini* & duce, succedamus, a quo vestibulorum, conclavium, coenaculorum, moeniorum, cryptoporticum, theatrorum, templorum, circum, hortorumque, amoenitatem & pulchritudinem didicisse haudquaquam poenitebit. Verum ipse *Blauchinus* nos, introire gestientes, paululum remoratur, &, postquam de regiis antiquorum *Cæsarum* ædibus enarrandi occasionem sumsit, pro ea, qua fuit, dicendi fervore, nonnihil de causis vulgandi hujus libri, item de ichnographia, orthographia, partibusque, inservientibus ornamento Romane antiquorum *Cæsarum* domus, proloquitur. In memoriam simul nobis revocat *Farnesiana* domus, in antiquariis ædes merita, cui non solum hoc beneficium, sed etiam alias insignes vetustatis reliquias, in acceptis referre fas esset. Etenim, ait, Fastos consulares non habemus, nisi eos *Paulus III.* Pontifex effodiri jussisset, & *Alexander* in *Capitolium* perduxisset. Eam quoque ardorem

rem

rem antiquitatum studia provehendi, hereditario velut jure transmissum, stimulasse ducem *Franciscum* profitetur, ut asserta in Parmensibus Cimeliariis antiqua monumenta publicè donaret luci, sed etiam in mandatis dedisse suis administrato-ribus, Romæ commorantibus, ut sedulo in agris suis scrutarentur, si quid forte ad incrementum rei antiquariæ possent conferre. Hoc officium in se primo suscepisse *Ignatium Marchionem de Sanctis* comperimus, quem diligentia superavit *Comes Surzanius*, magis ex sententia rem suam executus, qui nonnullas Cæsarium domus, per *Domitianum* restituta, aulis magnificentissimas detexit. Cum igitur amplos ibi fornices & structuræ majestatem deprehenderent, poterant sine ex majorum harum insigniorumque partium ædificii regalis situ, atque ex vestigiis, quæ etiam nunc exstant, dictorum, cavædiorum, atque porticuum, conjicere symmetriam atque proportionem ichnographiæ totius domus, quæ ab *Augusto* ædificata, a *Tiberio* & successoribus aucta fuit. Est enim illa domus, ubi, teste *Plinio*, admiranda quævis picturæ, sculpturæ, architecturæ, opera collocaverant Romani. Illis fœderum operis cum interesset *Cel. Blanchinus*, statim incredibile totam ædificii formam sineis effingendi cupiditate subgravit. Et hæc fuit occasio scribendi. Sequitur nunc *Capite II* distributio dictorum. Nimirum, ne quis sibi persuadeat, Autorem, hujus ædificii majestate præventum, magnificentius, quam verius, harum ædificiorum naturam jactasse, sensim & minutatim velut omnes partes contemplatur. Primum enim spectavit arcem Palatini montis, in quo domus fertur fuisse constructa. Deinde ex aliis Scriptoribus, qui ante eum vixerunt, ichnographiam domus defamavit. Tertio varias domus vicissitudines ex Historicis veteribus pariter ac recentioribus eruit, qualis aut facies domus sub unoquoque Principe fuerit, aut certe esse debuerit. Quarto, confirmata horum signorum auctoritate, ad ipsas Aulas primarias transgressus est, in *Vortis Farnesii* detectas. Quinto ex dimensionum, dispositionis, ac ornamentorum, ejusmodi præcipuarum partium symmetria, & reliquis maximarum ædificiorum parie-

parietinis, ichnographiam & orthographiam elicere annisus est. Sexto ex talibus initiis collegit, quæ domus conditio sub unoquoque Principe esse potuerit. *Capite III* ostenditur *idea generalis situs, atque ambitus, cum Palatini montis, cum domus Imperatorum Romanorum, ibidem extructæ.* Scilicet, collis ichnographiam, ait, *trapezio* contineri non admodum dissimili *parallelogrammo reſtângulo*, & ad quadratum prope accedenti. Alterum latus *a b* metiri longitudinem circi, lineam *a c* metiri orientis, latus ad arcum, *Constantini*, lineam *c d* septentrionum latus usque ad *S. Mariæ* liberatricis comprehendere, quartam a *S. Mariæ* liberatricis ad *S. Anastasiæ* templum respicere. *Caput. III* descriptiones superioris areæ Palatini montis, & vestigiorum diruæ Regiæ *Cæſarum*, ex reliquiis, ibi detectis, quæ per antiquarum rerum Scriptores in lucem prodierunt. Nominat hic primo *Leonardum Bufalinum*, qui A. 1551 die 26 Maji, *Julio III* Pontificatum teneunte, *urbe Urbis Ichnographiæ* Palatii facem inseruit. Sed ex hac, quanquam præclara, collectione ædificiorum non satis dimensio Palatii apparet, neque etiam tabulæ tam exactæ sunt ad regulas artis, ut tuto iis nitæ posses, rudi quippe stilo, & in ligno, excula. Alteram ex vulgatis areæ Palatinæ imaginibus longe diligentius scribendam curavit *Onuphrius Panvinius* in libro *de Ludis Circensibus*. Sed, quia negotium loca designandi hominibus dederat, qui parum hujus artis Architectonicæ gnari essent, factum etiam fuit, ut vel plurima fingerent loca, vel ipsum *Apollinis* templum ibi collocarent, ubi jam compertum est stetitisse olim balnea, sedilibus marmoreis & ex metallo factis luculenter dirata. Ut taceamus alios naves, qui non tam culpa *Panvini*, doctissimi acutissimi que in his rebus, iudicis, quam eorum peccato, qui situs lineis adumbrare debuerant, commissi sunt. Universam vero ædificii proportionem exquirendi commodam præbuerunt ansam tres magnificæ aule, in *Farnesianis* hortis nuper visæ, quæ dum effossoribus, *Panvini* æqualibus, incognitæ oppido essent, non poterant illi veram domus augustæ speciem assequi. Præter areas quoque splendidissimum in hortis *Farnesianis* pavimen-

pavimentum ex duris marmoribus quadratis, & in orbem conformatis, repertum fuit, ubi primarium ejus ædificii solum collocari debere existimat. *Caput V* ipsam domus amplissimæ *ichnographiam* & *orthographiam* complectitur. Cœpta enim est intra muros effossio circa A. 1720, inventæque aulæ per- ample tres, quarum primaria mediana fuit. Cujus gratia amplitudo ita consignanda erat, ut amplitudini aulæ domus magnificentia responderet. Quemadmodum ergo *Tabula I Partivini*, Antiquariorum facile principis, descriptionem typis æneis repetitam sistit, ita *Tabula II* *ichnographiam* Palatii Cæsarum ex iis, quæ supersunt, parietinis, aliisque veterum monumentis, exhibet. Ostia videlicet adstiterunt duæ columnæ mirandi operis, ex pretiosissimo marmore constructæ, quod vocatur marmor salinum, cujusque specimen elegantissimum Autor in *Tabula III* dedit. Scapus columnæ variis sculptus est figuris super epistylium &, præter alia id genus ornamenta, videmus in *Tabula IV* Zophorum, ubi Victoria alata coronam tropæo, ex militaribus speciebus composito, imponit. Eodem loco Colossi ex pretiosissimo basalte reperti fuerunt, quos, sine dubio a *Vespasiano* factos, *Domitianum* transtulisse in domum Cæsaream, verisimile est, quoniam basaltes jam ea ætate, *Pünio* id docente, rarissimus fuit. Ex iis quilibet totius ædificii spatium & mensuram conjicere potest, quam in *Tabula V* Doctiss. Autor ante Lectorum oculos posuit. Egregie ibi nævum in scribendo animadvertit, quando lapidicidæ pro AE in Genitivo fœminini generis peræpe scripserint AES, ut: FELICIS FLAVIAES DOMITIL: neque minus tempus pervestigat, quo aulæ medianæ opus anaglyphum, cujus figuram in *Tab. VI* & *VII* spectamus, formatum sit. His fundamentis dilucide explicatis, partes omnes domus pervadit, &, quas successu temporis Palatium accessiones nactum fuerit, studiose explicat. Hujus rei gratia totius Imperatorum regni, universum collem Palatinum occupantis, & a *Domitiano* pluribus in locis iterum exstructæ, perfectæ, & ad meliorem symmetriam redactæ, *ichnographiam* tradit. Non enim credendum est, ac si inte-

Pag. 51.

53.

65.

91.

O

gram

gram domum e fundamento extruxerit, sed nonnulla passim ornavit, ut ex luculentissima Iconographia, quam denuo *Tabula VIII* conspiciendam præbet, videre licet. Cum vero multæ ibi exedrae sint, poterat aliquis in eam cogitationem duci, an non hæc exedra, in cavædio interiore conspicua, tholus ille *Cæsaris* fuerit, quem e vineola sua, in Janiculo colle posita, poterat spectare. Sed definire hic nihil audet *Clar. Blanchinius*, quoniam plures fuerint, neque in ea multitudine vera divinari possit. Longum vero hic nimis foret, ipsam domus magnificentissimam structuram copiosa oratione delineare. Sufficiat nobis, dixisse, *Doctiss. Blanchini* omnia ita ex ingenio, & parietinis, veterumque Autorum testimoniis, disposuisse, ut videatur ipsis *Domitiani* temporibus vixisse. Adeo omnia Architecturæ veteris legibus respondent, prudentissimeque disposita non parum delectamenti præbent. *Capite VII* agitur de introitu ad domum *Cæsaris Augustorum amplificatam, ejusdemque vestibulo, atrio, & cavo ædium, harumque ichnographia*, in quo licet multa desiderentur, satis tamen, qui ordo dictorum fuerit, perspicere licet. Nimirum libuit *Doctiss. Auctori* ab arcu *Titi* ad columnas fori, quæ stant ad latus templi *Divæ Mariæ Liberatricis*, lineam ducere, quæ assumpta, spatium inde parallelogrammum rectangulum, in *Tabula IX* depictum, conficit *ABDC*, pedes 250 Romanos latum, longum vero 750 latitudinis. Unum latus est linea, longitudinem metiens frontis aularum detestatum trium: quarum cum aulæ mediæ *a b* latitudo pedes habeat 110, quarum vero, a lateribus positarum, singulæ *a A* & *b B* 70; jam lineam *AB* continere pedes 250, evincit Auctor. Ab extremo *A* frontis *AB* trium aularum ducit lateralem lineam parallelogrammi *AC*, cum eadem fronte angulum rectum efficientem; eamque incurrere in arcum *Titi* in *C* longitudine *Ac* pedum Romanorum 750, si comprehendas totum arcum *Titi*, 700 tantum, si excluderis. Ab extremo alio prospectus aularum *B* alia ducatur linea *BD* æqualis longitudine & parallela lineæ *AC*. Denique duas lineas *AC* & *BD* jungi debere ait linea *CD*, parallela lineæ *AB*. Tunc haberi parallelogrammum integrum *ABDC*, latitudine pedum

Pag. 113.

169.

187.

pedum Romanorum 250, ac tripla longitudine, id est, pedum 750, in quo locantur scalæ, vestibulum, atrium, atque cavædium, id est, totus primarius a via sacra in Imperatorum domus introitus. Quod ad formam vestibuli spectat, constituisse illud Pag. 211. duplicem porticum docet, cujus utraque series octo striatis superbiat columnis ex flavo marmore antiquo, pedes Romanos circiter 30 altis, Corinthii ordinis, suis cum vasibus, capitulis, coronis, ac tympano congruente. Postea ante ipsam porticum planam aream expandit, & post scalarum adscensum, ad consistendum percommodum clientium turbæ, atrium petentium. Tunc statuit brachia singula, & in iis scalas declives, intercalaribus limbis distinctas, per quas vel equi equitesque solennibus diebus in publico equitatu adscendere potuerint ad *Apollinis* templum. Ante harum scalarum, limbis intercalaribus distinctarum, initia geminos posuit triumphales arcus. Qua occasione 225. interpretatur legem *Codicis Theodosiani 17 Lib. XIV de Pane gradili*, quæ crucem fixit Commentatoribus, aliis ad *Flaviani Amphibentri*, aut circi maximi, gradus, aliis ad alios gradus, referentibus. Noster vero non dubitat, quin intelligi debeant gradus Palatii omnium maximi. 237. Scalis præterea adstant utrinque porticus, quibus protegerentur adscendentes ab imbre solaribus radiis. Postquam igitur triplicem partitionem parallelogrammi spatii excogitasset, partem priorem scalis tribuendo, alterius dimidium ipsi vestibulo, dimidiumque aliud atrio, totam denique tertiam cavædio, jam de harum partium ornamentis Eruditiss. Autor cogitat. 233. Scalis in hac distributione ad sinistram arcus *Titi* proximus est, eximium tanti introitus ornamentum. In summa scalarum majorum, ubi area conspicitur, instar magnificæ cujusdam plateæ, ante vestibulum strætæ, locum dedit Arcui, quem *Augustus Octavio*, parenti suo, posuit, & ex altera parte monumentum, in honorem *Drusi* erectum, cujus imaginem non obscure indigitant aliquot marmora, & *Zophorus*, non ita pridem effossus. 238. De ultimo tamen certi 241. quidpiam statuere non audet, sed tantum hariolatur, nullum ædificium, quod quidem *Domitiani* tempore exstiterit, magis illi

- illi aptum loco esse, quam unum forte ex arcubus, nomine ejus dicatis. Ut melius intelligatur dispositio & nexus partium illarum domus Palatina, ita refecta, ornatæque per *Domitianum*, utile visum est, earum quoque *sectionem & orthographiam* *Capite VIII* persequi. Hoc autem modo disposuit introitum, ut ante scalas arcum *Titi* depingeret, deinde gradus Palatii, tum aream subdivalem ante vestibulum, pone eam vestibulum, atrium, & demum cavædium, sive peristylum, quod sequebatur medianatrium aularum majorum, collocaret. Hanc imaginem si quis sedulo inspexerit, facile situs alterius partem cognoscat. Inter reliqua vero notatu digna, quibus adornavit scriptum suum Autor, memorabilis est amphora, quam in
260. Pag. 260. ædiculis subterraneis reperit, ad murum interioris aulæ sitis, cui inscripta sunt verba: *Ex cellario*, seu, si mavis, *Ex cella L. Purcelli Gemelli*, ad illorum vero latus nomen aliud conspicitur
263. CAESENNAE, dominæ, ut *Celeb.* Autor credidit, prædii, unde uva lecta fuit. *Caput IX* memorat castra, seu stationem militum, ad tuendas Palatinas Cæsarum Augustorum ædes prope atrium ac vestibulum sitam, aliæque ædificia, quæ stationi erant proxima, neque a Principibus fuere dejecta, quorum hoc tempore vestigia permanent, & mentio apud Scriptores occurrit.
289. Juxta Autoris partitionem perspicuum est, ad utrumque latus scalarum & introitus esse omnia apte posita, cum hinc inde habeantur stationes, & custodiarum sedes, hinc *Ostavii* Arcus & *Titi*, illinc *Germanici & Domitiani*, rursus hinc Saliorum, illinc *Lupercorum*, Sacrarium, quæ ambo Collegia fuere Sacerdotum, a *Romulo* constituta in Palatio, tum aulæ atque templa pro curiis ejus triginta, in orientali quidem parte, quo ad solennia sua, in occidentali vero, quo ad suffragia ferenda, convenirent.
293. *Capitis X* nihil, præter inscriptionem, superest, quod, quamvis fati inclementia interierit, indicandum tamen *Cl.* Editor censuit, ne Lectores argumentum *de balneis domus Tiberianæ* fugeret. *Caput XI* prodit structuram ædificiorum, a *Nerone* domui Palatinæ adjectorum, productorumque a Palatio ad *Exquilias*, paulo post a successoribus dejectorum, præsertim

tertium vero a *Tito*, qui suas ibidem thermas erexit, atque amplitudinem *Neroniani* illius operis, a *Nerone* domus aureæ nomine nuncupati. *Tavus* profecto debuit esse splendor domus *Neronianæ*, ut sequentes Imperatores parietinas etiam & incendio deformatas ædes inviolissimis adspicerent oculis. At dolendum est, hic velut terminos scribi, ultra quos cupidi lectores progredi nequeant. Nam reliqua omnia vel interciderunt, vel certe ex chartis Doctissimi *Blanchinii* restitui non potuerunt. Interim tamen, ne quid culpa Cl. Editoris prætermisum esse videatur, *Tabula* perquam nitidæ, & non solum *Capiti* huic, sed & toti libro, maximopere inservientes, in calce Voluminis adjectæ sunt. *Tabula* igitur *XI* offert descriptionem parietinarum Palatii, a *Stephano Peracio* A. 1575 factam. *Tabula XII* prospectum lateris orientalis domus Cæsarum Palatinæ contra Coelium montem exhibet, sculptore *Valesio*, elegantissimo harum rerum artifice, qui jam Romæ inter alios industriz suæ præcipuam meretur laudem. In *Tabula XIII* animadvertimus prospectum lateris meridionalis domus Cæsarum Palatinæ supra circum maximum, eodem *Valesio* sculptore. *Tabula XIV* continet prospectum Palatii Cæsarum supra circum maximum ex delineatione *Panvini* Lib I Cap. 17 de *Ludis Circensibus*. *Tabulam XV* complectitur macellum *Augusti*, a subiecto macello dictum, a *Nerone* constructum, ut numus indicat: cui hinc templa duo adstant prorsus quadrata, & postica sui utriusque parte, simul conjuncta, quorum in hortis S. *Mariæ Novæ* adhuc vestigia existant, inde alia duo, iis æqualia & similia. Proximus prioribus est arcus *Titi*, posterioribus arcus aliquis, a *Nerone* ad introitum domus aureæ, ut Autor censuisse videtur, positus. In *Tabula XVI* ichnographiam duorum templorum, mutuo sibi posteriore sui parte adhaerentium, deprehendimus, quorum exstant reliquæ in hortis S. *Mariæ Novæ*, Macello *Augusti* adstantium ad arcum *Titi*, & utriusque sectio atque interior orthographia. *Tabula XVII* Scenographiam domus Cæsarum Palatinæ cum additamento *Neronis*, Capitolio, aliisque publicis privatisque ædificiis, harum rerum curio-

sis tribus chartæ foliis declarat. *Tabula XVIII* monstrat Collosum *Herculis*, a *Lysippo* sculptum, mole, habitudine, & elegantia, similem *Farnesiano Glyconis*. Illam in colle Palatino prope hortos *Farnesiorum* in vinea Ronconia repertum, & a *Cosmo I* coemptum, ac Florentiam translatum ad ædes Principum, quas adornat, testatur *Flaminius Vacca* §. 77. *Tabula XIX* Colosso *Bacchi*, a *Fauno* sustentati, & *Tabula XX* Colosso *Herculis* juvenilis, conspicua est. Habetis itaque, Lectores æqui & candidi, brevissimam, quantum per instituti nostri cancellos licebat, Operis descriptionem, nec est, cur dubitetis, futurum, ut, si ad fontes ipsos accesseritis, tantam ex perustratione libri hujus elegantissimi capturi sitis oblectationem & voluptatem, quantam nos, eundem perlegentes, sensisse grati & ultro fatemur.

JO. LAMI DE ERUDITIONE APOSTOLORUM
Liber singularis, in quo multa, quæ primitivorum Christianorum literas, doctrinas, scripta, placita, studia, conditionem, censum, mores, & ritus, attingunt, exponuntur & illustrantur, Critice sacra juvatur & promovetur, prima Beati Pauli Apostoli ad Corinthios Epistola passim edisseritur, plurima proferuntur inedita, apteque Dissertationes duæ interseruntur, quarum prima est de re vestiaria Christiani hominis primitivi, altera de Codicibus MSis Novi Fœderis, qui in Bibliothecis Florentinis asservuntur. Ad
NEREUM CORSINIUM, S. R. E. Diaconum Cardinalem amplissimum.

Florentiæ, ex typographio Bernardi Paperinii, 1738, 8.

Alph. I pl. 6.

Autor hujus libri jam A. 1733 *Commentariis de recta Christianorum in eo, quod mysterium ævæ Trinitatis attinget, sententia*, a nobis copiose laudatis in *Actis A. 1739 Mens. Jul. pag. 490*, aliisque scriptis, de qui-

quibus proxime dicemus, inclaruit. Hoc autem loco non solum historiam, sed etiam apologiam, scribit. His quidem legibus, ut ante omnia, quid Operi occasionem dederit, proponat, num scripta, quæ falsarum hæresium fautores consignarunt, ab homine veritatis studioso legi atque allegari unquam debeant, disquirat, eorumque Opus distribuat. Nimirum obtretractores sunt, qui ansam huic Volumini dederunt, quique etiam temere castigarunt Autorem, quasi illicitos libros legerit, quos tamen iste legendi potestatem atque utilitatem satis superque demonstrat. Quæ vero divisim isto Opere tractantur, huc potissimum redeunt. *Capite secundo* ostenditur, Apostolos, quos Christus elegit, humiles abjectosque homines fuisse; *tertio*, primitivos Christianos humili admodum genere & conditione ut plurimum fuisse. *Capite quarto* de re vestiaria hominis Christiani primitivi tractatio reperitur. *Quinto* nonnulli Christianorum nobiles & locupletes sistuntur. *Sexto*, Christianos primitivos imperitos ut plurimum & rudes literarum fuisse; & *septimo*, ipsos legatos Servatoris literarum rudes atque imperitos existisse, declaratur. *Caput octavum* Patrum & Scriptorum sacrorum de legatorum Christi imperitia & rusticitate testimonia colligit. *Postea duobus Capitis* celebris controversia de stilo Novi Testamenti, *priore* quidem generatim, *posteriore* autem sigillatim, edisseritur. Cl. Autor iis se adjungit, qui barbarismos ac solœcismos in sanctissimis literis concedunt, & eum in sinem Patrum pariter atque recentiorum effata corradit; quemadmodum etiam nunquam inter humile vel simplex ac barbarum dicendi genus insignem sane confusionem admittit. Argumenta, quæ testimoniis admiscet, ita sunt comparata, ut nihil iis sit fragilius. Existimat *Lamius*, quod sacri doctores sublimibus humanæ sapientiæ verbis uti noluerint, ejus rei causam hanc esse, quod ad genium se turbæ rudiore accommodarint, quodque Spiritus sanctus res quidem, non autem verba, inspiravit. Quasi vero non, *τι καὶ πῶς* dicerent, suggestum esset legatis divinis; quasi nil nisi rude caperet multitudo, & quasi inter sublimitatem ac barbara

rama

ram orationis formam nihil medium interesset. Sed cur immoramur argumentationibus, quibus jam diu ab eruditissimis viris satisfactum fuit? Videamus, potius, quid seorsim Vir eruditissimus disputet. A *Matthæo* vitam optimi maximi Servatoris lingua Ebraica, sive Syriaca, quæ tunc apud Judæos in usu fuerit, esse conscriptam, cum *Papia*, *Ireneo*, atque *Origene*, contra luculentissima ceterorum argumenta judicat. De stilo *Marci*, quem lingua Græca scripsisse concedit, *Grotii* atque *Chrysofomi* verbis disputat, quorum ille sic loquatur, ut magis *Marcum* Ebraicam & Chaldaicam phrasin redolere putet, quam ipsum *Matthæum*, hic vero, *Petri*, magistri sui, vestigiis inhaerentem, dicendi breviter, parciterque verborum, ubique sectatum esse, observet. *Lucam*, vel potius *Lucanum*, tanquam Medicum, puriorem quidem stilum adhibuisse, simpliciorem tamen ac hellenismis permixtum, pronuntiat. *Paulum*, ait, hominem fuisse eruditum, sed hellenistam, & interdum solœcum; interea tamen *Augustini* verba sua facit: *Sicut ergo Apostolorum præcepta eloquentiæ secutum fuisse non dicimus; ita, quod ejus sapientiam secuta sit eloquentia, non negamus.* Stilum *Jacobi* minoris *Calmeti* verbis ita describit: *Brevis & sententiis creber est, cui neque certos rei agenda præscribit finis, neque sententias invicem annectit, quemadmodum in Proverbiis Salomon, & in præsentia etiam orientales, nempe per sententias se junctus, non ratiocinando, morum regulas docens.* *Petri* Epistolam utramque veneratus est semper cœtus Christianus, neque vero omnes posteriorem *Petri* esse statuunt. At, hisce non obstantibus, ait *Lamius*, *Petri* Apostoli, legati divini, hanc etiam Epistolam esse, longe probabilissimum manere. Quamquam *Hieronymus* in ea deprehendat stilum a priore diversum, cujus forte causa diversi interpretes fuerint. Finem hujus *Capitis* facit *Judas Thadæus*, cujus stilus ad *Petrinum* quam maxime accedere judicatur. Sequens *Caput* de libris ceteris, quos legatis Christi ac viris eodem tempore claris falsè adscribunt, tractationem instituit, præeunte *Cel. Fabricio*, cui etiam statim ab initio justissimæ laudes tribuuntur. Postea Dissertatio de
Aposto-

Apostolorum amanuensibus, aliisque Christianis ejusdem ætatis interpretibus, adjicitur. Quo facto, *Capite decimo tertio* Codicum MStorum Novi Testamenti, qui in Florentinis Bibliothecis asservantur, pluribus verbis historia narratur. Hinc, œconomiam incarnationis & rationem providentiæ divinæ admirabilem in legatis suis ignorantiam atque animi demissionem sapienter poposcisse, defenditur. Eleganter assertum istud profecurus eruditissimus Autor, autoritate *Origenis* ac testimonio *Laur. Magattii*, qui *P. II. Epist. Famil. Ep. 6* de argumento isthoc agit, dicta suffulcit. *Capite sequenti* de Spiritu sancti in legatos Christi illapsu, deque divinorum scriptorum adflatu, sermo incidit. Scilicet, non eloquentiam ipsos esse edoctos, probare contendit Autor, sed potius recto divinarum rerum sensu, profundaque mysteriorum intelligentia, instructos evasisse. Et de hac ipsa divinissima primorum Christianorum sapientia *Caput decimum sextum* ex instituto agit. Sequentia duo sanctissimo *Joanni* dedicata sunt, quorum in priore Autor rusticitatem & imperitiam *Joannis* audacter satis describit, in posteriore vero sententiam hanc suam contra oppugnantes defendit, qui tandem & ipsi rusticitatis atque imperitiæ accusantur. Fallimur? an illi tam crudos honorum titulos a legatis divinis, & a se ipsis, jure quodam suo in Autorem retorquebunt?

FRAGMENTUM VETERIS JURISCONSULTI
de Juris speciebus, & de Manumissionibus, quod servavit DOSITHEUS MAGISTER in Exercitationibus Græco-Latinis, nondum editis, ex Codicibus MStis Bibliothecæ Batavæ edidit, Notas & emendationes adjecit, MATTHIAS ROEVER. Accedit ejusdem Specimen Observationum & Emendationum ad Glossas veteres, verborum Juris.

Lugduni Batavorum, apud Cornel. Haak, 1739, 8 maj.
 Plag. 21.

Haud esse ignotum potest eruditis vel ex his Annalibus Clarissimi *Raveri* nomen, cujus nobilem operam, in recensendo *Musei* Carmine positam, in *Actis* superioris *Anni Mens. Febr. pag. 69*
 P copia

copiose laudavimus, simulque insignem Græcarum literarum peritiam Lectoribus nostris pro merito commendavimus. Jam hoc Jcti veteris Fragmento pergit prodesse publice; quem sane conatum eo majori dignum admiratione censemus, quo rarius literarum cultores, vix adolescentiam ingressi, in lucem aliquid, rectoribus studiis salutare, proferunt. Ipsæ illæ reliquæ, quas in præsentis manibus versamus, primum hic Græce comparent. Quæ enim exstant a *Cujacio*, postea ab aliis, & novissime ab *Antonio Schultingio* in *Jurisprudentia Antæ-Justinianea*, divulgatæ editiones, ex Latinam tantum ipsius *Dosithei* versionem exhibent. *Ulpianum* præclaræ veteris Juris particulæ Autorem indicat primus statim Fragmentorum hujus Jcti, quæ supersunt, titulus; ideoque falli eos, qui de *Cajo* suspicantur, contendit politissimus Editor. Periisset sine dubio utilissimum Opusculum, nisi sapienti consilio servatum fuisset a *Dositheo* illo *Magistro* in *Exercitationibus Græco-Latinis*, quibus nondum contigit videre lucem.illum autem *Ulpiani* ævo vixisse, conjicit *Ræverus* noster ex eo, quod ipse fateatur, se *Hygini* Genealogiam, cujus in iisdem Exercitationibus continetur Fragmentum, *Apro & Maximo* Coss. scripsisse. Quid igitur hac in re esse clarius potest? Quid majorem probabilitatis præ se ferre speciem? Hos enim Consules Fasti referunt ad annum 207 P. C. N. quo tempore & *Ulpianum* floruisse, nemo ignorat. Quanquam vero Fragmentum hoc est doctissimum, & ubique in eo *Ulpianus*, quasi parens, refulget totus; ipse tamen *Dositheus*, cui debemus illud, nulla se doctrina commendat, quin potius omnis elegantiae imperitum, nec sæpe, quid scripserit, intelligentem, universa scribendi forma ostendit cum in hoc Opusculo, tum in Responsis *Hadriani*, & sic in reliquo Opere, quod editum non est. Maxime illud scribarum vel negligentia, vel ignorantia, depravatum & truncatum meliori propemodum sui parte, exhibuerat *Cujacius*, ex cujus libro omnes deinceps, quotquot exstant, editiones defluerunt. Operam proinde adhibuit summam Clarissimus Editor, ut integriorem inveniret Codicem; nec defuit fortuna, cum in scriptis Bibliothecæ Batavæ manu exarata scripta perlustranti

Adver-

Adversaria *Josephi Scaligeri* obvenerint, quibus insertum fuerat *Ulpiani* Fragmenti apographum, editis longe emendatius. Sed magis adhuc integrum illud deprehendit *Ræverus* noster in antiquissimo, & quantum ex characteribus conijcere datum, octo Seculorum ætatem præ se ferente, Codice, qui ex *Gerardi Joannis Vossii* libraria supellectile in Bibliothecam Lugdunensem translatus est, ibique inter quantivis pretii κειμήλια asservatur. His se usum profiteretur subsidiis doctissimus Editor in divulgando Fragmento, cujus lectionem ut redderet faciliorem, Observationes adjecit criticas, quibus vel emendavit textum, vel, ubi obscurior videretur, illustravit dexterrime. Ita v. g. ad tertium Fragmenti Paragraphum: Νόμος γὰρ Ἰσλάς καὶ Πάπιος. Τὰ λοιπὰ μέρη τῆ δικαίης παραγορεύουσαι, Pag. 8. edite notat, multa hic excidisse, & olim forte fuisse: Νόμος γὰρ ἔστιν ὡς ὁ Ἰσλάς καὶ Πάπιος. Ea vero, quæ sequuntur, ita restituenda putat: τῶ δὲ τῆ νόμου ὀνόματι τὰ λοιπὰ μέρη τῆ δικαίης παραγορεύουσαι, ut scilicet legis appellatione ceteræ Juris scripti partes comprehendantur; per δικαίον enim jus scriptum intelligit Editor. Fundamentum emendationis hujus est *Ticophilus* ad §. 4 *Inst. de J. N. G. & C.* Præclari porro ingenii specimen esse potest observatio ad verba *Ulpiani*, §. sexto obviam: ἢ καὶ τὸ διαθήκη. Scribit *Ræverus*, vel testamento recte verti in *MSto Vossiano*. *Scaligeri* quidem apographum habere vel testimonio, sed inepte admodum, licet & ita expressum sit in omnibus editis. Sæpius observasse se ait, vocabula *testamentum* & *testimonium* confundi perperam a librariis, qui, literarum compendiis decepti, ignorarunt, *TM* denotasse apud antiquos *testimonium*, *TTM* vero *testamentum*, hasque notas in vetusta *Notarum Juridicarum explanatione MStæ*, in Bibliotheca quadam Batava latitante, se reperisse monet. Vides igitur, Lector, erroris originem; vides simul, quam opportune Editor Clarissimus medicas attulerit manus depravato cuidam *Livii* loco *Lib. XXXIX Cap. 8*, ubi verba: *falsi testes, falsa signa testimoniaque*, a *Liviano* dicendi genere aliena putat, cum testes & testimonia unam idemque significent. 14.

fiunt. Quare pro *testimoniaque* reponendum credit *testamenta*que, suæque emendationis ipsum Autorem Patavinum profert *l. c. Cap. 18*, cui loco peregregio addit *Isidorum Lib. V Orig. Cap. 26*, qui, eadem laborans confusione, ex eodem lucem fœneratur clarissimam. Ita enim ille: *interneciei iudicium in eum dabatur, qui falsum testimonium fecerat* &c. Legendum suadet Cl. Editor, qui *falsum* testamentum *fecerat*, eamque lectionem in quatuor antiquissimis MStis-Batavis deprehendi confirmat, & præterea, quid sibi de voce *interneciei* videatur, exponit. Pergendum nunc esset nobis ad observationes *Ræveri* in Juris Græci Glossaria, quæ sæpenumero emendavit & illustravit, castigatis simul Scriptoribus bene multis; sed quid pluribus opus? Qua enim incepit ire via doctissimus Juvenis, eadem hic pergit pede alacri, dignissimus-ideo & nostris & Lectorum omnium laudibus, quibus si ad majora in dies audenda accensus fuerit, forte patria eum videbit aliquando summæ dignitatis celebritatisque Jureconsultum, Virumque Criticæ artis longe peritissimum.

ARCHITECTURE HYDRAULIQUE, &c.

h. e.

ARCHITECTURA HYDRAULICA, SIVE ARS
*aquas ducendi, elevandi, iisdemque ad vario usum commoda-
 rius utendi. Autore BELIDORO, Commissario Pro-
 vinciali Pyrotechniæ, Professore Reg. Matheseos in Scho-
 lis Pyrotechnitarum, Societatum Regiarum Londi-
 nensis & Berolinensis Socio, &c.*

Tomi I Volumen I.

Lutetiz Parisiorum, 1737. 4 maj.

Alph. 2 plag. 8, Tabb: æn: 44.

Quantam de Architectura, tam civili, quam militari, tanta & tot extant volumina, ut, quæ sint optima, cognoscere, id fere artis sit; pauci tamen ad Hydraulicam Architecturam tractandam animum appulerunt, hi vero ipsi, qui de illa commentati sunt, haud videntur huic negotio tantam operam impendisse, quantam exigit longe utilissima hæc Architecturæ pars.

pars. Multum itaque debet hæc ars solerti industria Cl. *Bolidori*, qua ad eam dignitatem nunc est evecta, ut inter mathematicas scientias non infimum locum sibi possit vindicare. Equidem propositum jam nobis est, egregii hujus Operis conspectum nostris Lectoribus exhibere; hoc tamen nobis dolere profitemur, quod facile prævidemus, arctiores limites nobis præscriptos non esse permissuros, ut singula, quæ in hoc libro præclare tractantur, argumenta pro eorum dignitate exponamus. Sed agendum, ad succinctam eorum, quæ in hoc Opere continentur, recensionem festinemus. Post Epistolam, qua Cel. Autor Opus suum illustri Academiæ Scientiarum Parisiensi consecrat, legitur Præfatio, in qua Autor præcipue id agit, ut præconceptam multorum, qui mechanicis artibus student, opinionem, quasi in hoc genere praxis theoriæ sit anteponenda, variis argumentis convellat. Præterea nos certiores facit, se sua ipsius experientia necessitatem theoriæ fuisse edoctum. Cum enim in eo fuisset, ut Tractatum de Architectura Hydraulica, quem A. 1729 promiserat, ederet, accidisse forte, ut ipsi esset animo concipienda Machina, cujus ope aqua possit elevari. Tunc autem non sine aliqua sollicitudine intellexisse, sibi nec diuturnum rerum usum, nec mediocre, quam ex libris hauserat, Mechanicæ & Hydraulicæ cognitionem, sufficere ad singulas hujus Machinæ partes tam accurate determinandas, ut quæsitus, cur tales & tantas eas constituisset, ejus rei rationem perito judici reddere potuisset. Hinc cœpisse de Machinarum theoria promovenda serio cogitare, & de festinanda instituti Operis editione parum sollicitum, ante animum suum ampliori scientia instruere, quam alios ad artem Hydraulicæ Architecturæ informare sustineret. Hinc natum esse hoc Opus, cujus nunc *primum Volumen* emissum est. Divisum est in *duos Libros*, quorum *primus* Introductionis loco est, *secundus* varia hydraulicarum machinarum genera describit, & methodum, illarum effectus sub calculum revocandi, & perfectionem æstimandi, tradit. Exponamus autem seorsim argumenta, de quibus hi *duo Libri* tractant. *Liber primus tria Capita* con-

- Pag. 1. tinet, quorum *primum* elementa Mechanicæ explicat. Traditis primis definitionibus & axiomatis Staticæ, & exposita theoria de virium compositione, inde deducit Autor proprietates vectis heterodromi, homodromi, tertii generis, & angularis. Postea de vectibus, quos vocat, compositis, id est, qui constant ex pluribus virgis inflexilibus, ad communem virgam junctis, exponit, eosque ad vectes simplices reducere docet, & usum hujus theoriæ ad Machinarum calculum ostendit.
10. 18. Hac occasione docet etiam invenire pressionem, tam eam, quam cylindri, horizontaliter positi, axes in fulcra sua exercent, quam illam, quæ a cylindro verticaliter erecto, veluti ergata, & ad quam potentia ope virgarum, sive in eodem plano verticali, sive in diversis, sitarum, applicata sunt, in fulcrum suum inferius seu capsulam, quam Galli *la crapaudine* appellant, exercetur. Deinde de vectibus angularibus contiguis, quorum unus in alterum agit, pauca addit, & regulam generalem demonstrat, qua ratio potentia ad onus in statu æquilibrii determinatur. Pergit ad theoriam axis in peritrochio, trochleæ, plani inclinati, cunei, & cochleæ. Sic autem absoluta theoria potentiarum manualium, docet invenire centrum gravitatis trianguli, dimidiæ areæ circuli, & cujusvis ejusdem arcus, quam doctrinam applicat ad examen manubriorum, tam simplicium, quam duplicium & triplicium, qualibus instruitur nonnunquam cylindrus rotæ, cujus ope emboli anularum hydraulicarum reciproco motu elevari & deprimi debent; & quoniam, dum tale manubrium circumagitur, momentum oneris, ad illud applicati, ob variam directionis suæ ab axe rotæ distantiam, nunc crescit, nunc decrescit, ostendit methodum inveniendi momentum oneris medium & constans, quod ad inveniendam rationem potentia ad onus considerandum est. Inde ad explicanda quædam principia æstimationis virium hominum ac equorum, qui ad machinas movendas adhibentur secundum Clarissimorum virorum, *de la Hire, Sauveur, & Parent*, experimenta & placita, progreditur. Denique, cum theoria motus aquarum sine cognitione regularum motus obtineri non possit,
42. sub

sub finem hujus *primi Capitis* regulæ motus & percussio-
 corporum, & theoria motus gravium, tam libere, quam in
 planis inclinatis, cadentium, distincte explicantur. *Caput II*
 inscribitur de frictione, & effectibus ejus in Machinis ad cal-
 culos vocandis. In hoc *Capite* Cel. Autor primo explicat prin-
 cipia æstimationis frictionis, deinde hanc theoriam ad calculum
 frictionis pistillorum, qualia in molis oleariis obvia sunt, appli-
 cat, tertio calculum frictionis, cum motu circulari conjunctæ,
 docet, quarto illum casum, in quo potentia, per quam onus est
 elevandum, ad frictionem augendam aliquid valet, considerat,
 denique de calculo frictionis in libra, in axe, in peritrochio, in
 polyspato, in plano inclinato, in cochlea, in machina, ex rotis
 dentatis & radiatis composita, agit, quibus argumentis calcu-
 lum frictionis funium, cylindris vel trochleis circumplicato-
 rum, & nonnullarum machinarum, veluti ejus, quam Galli *le le-
 vier de la garouffe* vocant, calculum subjungit. In *Capite III*,
 in *XII Sectiones* diviso, elementa & regulæ Hydrostaticæ ac
 Hydraulicæ explicantur. *Sectio I* de æquilibrio fluidorum,
 de ascensu fluidi in tubo capillari, de mensura gravitatis spe-
 cificæ fluidorum, agit, & duas tabulas continet, quarum una
 pondera unius digiti cubici, altera pondera unius pedis cubici
 variorum fluidorum maxime obviorem, qualia tam æstate, quam
 hyeme, observantur, exhibet. *Sectio II* docet pressuram aquæ
 in fundum vasis, quo ipsa continetur, æstimare. In *Sectione III*,
 quæ de actione aquæ horizontali in superficies verticales &
 rectangulas inscribitur, docet Cel. Autor actionem illam, a sum-
 ma superficie aquæ usque ad fundum vasis continuo crescen-
 tem, reducere ad actionem uniformem, quæ altitudini mediæ,
 sive totius dimidiæ, sit proportionalis, & quantitatem pressu-
 ræ, quam tota aliqua superficies verticalis sustinet, metiri per
 pondus columnæ aquæ, cujus basis illi superficiæ, & altitudo
 altitudini mediæ, sit æqualis. In *Sectione IV* de actione fluidi
 in superficies ad horizontem inclinatas differit, ejus mensuram
 eadem ratione obtineri ostendit, quæ actionis in planum verti-
 cale habetur, denique in angulum inquirat, sub quo planum debet
 esse

71.
 78.
 81.
 83.
 85.
 111.
 122.
 126.
 129.
 131.
 136.
 145.
 152.

- Pag. 156. esse inclinatum, ut brevissimo tempore maxima quantitas aquæ super eo elevari possit, quem 24° 21' esse docet. Superest examinanda pressio aquæ lateralis in superficies circum-
159. rum, sive verticales, sive inclinatas, cui *Sectio V* destinatur. Hanc
164. excipit *Sectio VI* , quæ centrum pressionum fluidi homogenei in latus vasis rectangulum & circulare invenire docet. Reliquæ *Sectiones* regulas motus fluidorum tradunt, *Sectio* nimirum *VII* docet quantitatem aquæ per lumen tubi vel vasis constanter pleni, dato tempore effluentis, invenire, & reliqua Problemata, huc spectantia, solvit, abstrahendo tamen a frictionibus, quas aqua in foraminibus exeundo subit; quarum cum
225. non sit nulla ratio habenda, *Sectio VIII* calculum harum frictionum, seu differentiarum inter quantitatem aquæ, a frictione non impeditæ, exituram, & quantitatem, quæ per lumen canalıs vere effluit, demonstrat. *Sectiones IX & X* mensuræ quantitatis aquæ, per lumina verticalia, tam rectilinea, quam circularia, effluentis, destinantur. *Sectio XI* de viribus aquæ fluentis, plana ipsi opposita percutientibus, agit, & necessitatem hujus theoriæ ad determinandam maximam quantitatem effectus machinarum, a fluminis impetu motarum, præclare ostendit. *Ultima* denique *Sectio* de gravitatione corporum solidorum in aqua paucis exponit. Sic itaque summa capita introductionis breviter recensuimus. His jam principiis armatus Cel. Autor, accingit se ad Machinarum hydraulicarum descriptionem & examen, & effectus earum valde exactis calculis subjicit. *Capite I* describit partes, ex quibus mola frumentaria, ab aqua agitata, componitur, & modum, quo grana inter lapides molares conteruntur, deinde monet, quæ observanda sint, antequam hujusmodi mola ædificetur, porro docet effectus singularum partium molæ ad calculos vocare, & quantitatem farinæ, quam data mola dato tempore suppeditare potest, invenire, & quantum effectus ejus a maximo effectu distet, cognoscere. Præter ea de molæ duplicis constructione, de superficie palmularum rotæ molaris ex data fluminis celeritate & potentia, ad movendam rotam molarem necessaria, determinanda, de declivitate alvei,

alvei, ita formanda, ut aqua in palmulas plurium rotarum, juxta se invicem positarum, æquali impetu irruat, de constructione molarum, a fluxu & refluxu maris agitandarum, earumque molarum, quarum rotæ sub aqua prorsus absconditæ sunt, varia monita, scitu maxime utilia, in hoc *Capite* deprehendimus. Sub finem denique hujus *Capitis* de molis manuariis & asinariis, earumque calculo, Cel. Autor exponit. Pergit in *Capite II* ad descriptionem molæ ferrariæ, cujus præcipuarum partium dimensionem, & maximum effectum, docet. Hisce descriptionem molæ, cujus ope marmoreæ columnæ serra discinduntur, item molæ, qua ad perforandos cylindros ligneos utuntur, subjungit. Tertio in *Capite* de molis, quibus pulvis pyrius paratur, agit, dimensionem & pondus pistillorum, dimensionem rotæ molaris, rotæ dentatæ & radiatæ, & resistantiam pistillorum, determinat, modum pulverem pyrium componendi docet, ac maximæ effectus, tali molæ adscribendi, quantitatem computat. Denique descriptionem molæ jumentariæ singularis, qua cementum in pulverem conterri potest, tribus verbis addit. Hæc ea sunt, quæ Cel. Autor de molis dicere constituit; in quibus modum optime servasse nobis videtur. Plura enim qui cupit exempla calculi molarum, is, hac doctrina Autoris adjutus, modo, præmissis principiis Mechanicæ probe sit instructus, sibi ipse auxilium ferre poterit, illis etiam in casibus, quos Autor non attigit. *Ultimum Caput* hujus *Libri* examini machinarum, quæ aquam haurire, & in alium locum effundere, possunt, servit. Cum in magno istarum machinarum numero, quas artifices ad purganda loca palustria excogitarunt, nulla sit, quæ *rosarium*, quod *Moulin à Chapelet* Gallis vocatur, utilitate vincat; de hac Machina Autor noster primo loco dicit, & rosarii, tam inclinati, quam verticalis, constructionem, positionem inclinati respectu horizontis in gratiam maximæ effectus, & quantitatis potentiarum, has Machinas moturarum, æstimationem, docet. Exemplis autem utitur, non pro arbitrio confictis, sed veris. Describit enim duo rosaria Argentoratensia; unum, quod Massiliæ cernitur, aliud, quo in portu Rupifortensi utuntur. Hanc

Q

legem

legem sibi in præcedentibus quoque *Capitibus* præscripsit, si quam noverit molam alicubi ædificatam, quæ ad rem suam faceret, ista ut exempli loco uteretur, in quo theoriam suam declararet. A rofariorum consideratione ad explicandas, & cum rofariis comparandas, alias hoc genus machinas progreditur, quas pariter ac præcedentes accurate delineandas, & nitidissimis figuris æneis exprimendas, curavit. Sed, quia hasce Machinas eum potissimum in finem exhibuit, ut, quibus laborent incommodis, demonstraret, in iis describendis brevior est. Inter hæc argumenta, a nobis carptim enumerata, licet omnia illa ab Autore pro dignitate fuerint exposita, duo tamen sunt præcipue, quorum tractationem nos maxima voluptate affecisse, dissimulare non possumus. Primum est id, quod per integrum *Caput II Libri I* pertractatur, frictionis nimirum theoria. Quanquam enim ea tali hypothesi est superstructa, ut particulæ superficierum prominentes hemisphæria esse sumantur, de qua dubitari possit, num ea hypothesis etiam naturæ sit & quæ forsitan illis se minus probabit, qui, rem omnem hic per elastra minima superficierum resistentium expediri optime posse, arbitrantur; tamen id non obstat, quo minus ratio ac via Cel. Autoris, qua consensum principiorum suorum æstimandæ frictionis cum experientia ostendit, qua ista principia ad omnes fere casus in hac re obvios extendit, qua denique incedit in calculo generis frictionis cujusvis, inter partes solidas Machinarum obviæ, docendo, æqui lectoris assensum sit meritura. Neque meminimus ullibi legere theoriam frictionis adeo amplam, elaboratam, & ad æstimationem perfectionis aut imperfectionis Machinarum accommodatam. Alterum est calculus nonnullarum Machinarum valde compositarum, quæ in *Libro II* describuntur. Quanti momenti sit hæc doctrina, experientia nos docet, cum videmus, eximios nonnunquam artifices, qui machinam quandam perbene, ut putarunt, animo conceperunt, spe excidisse sua, cum illam extra mentem existere jusserint, & non nisi tentando emendasse, & ad aliqualem perfectionem promovisse, qua tamen an non major in opus suum cadat, demonstrare non potuerunt. Hac contra doctrina,

quam

quam Cel. Autor citato loco selectis exemplis illustravit, id effici posse videtur, quod multorum artificum solertiam adhuc fefellit, ut, antequam machina aliqua sit constructa, & ad motum concitata, certus & securus de felici ejus successu esse possis, & tam quantitatem effectus, quam quantitatem potentiz, ad machinam agitandam requisita, nec non gradum perfectionis, cujus illa pro circumstantiarum & materiz ratione capax est, ita exacte determinare, quasi ex res a posteriori tibi innotuissent. Quod reliquum est, laudare operam debemus, qua Cel. *Belidor* annisus est, plurima Mechanicæ & Hydraulicæ loca tam perspicua & facili methodo explicare, ut, vel ab iis, qui primis Arithmeticæ & Geometriæ elementis animum habent imbutum, ea capi posse, nulli dubitemus. In illis ipsis locis, quæ sine analysi infinitorum tractari non possunt, quo præcipue doctrina de motu aquæ, per orificia verticalia circularia erumpentis, pertinet, ita versatus est, ut & illis faceret satis, qui hanc scientiam callent, & eorum, qui in ea hospites sunt, utilitati consuleret; cum, quas ipsi calculus suppeditavit, conclusiones ad praxin accommodaverit, & distinctis regulis explicaverit, quas sequi etiam illi facile poterunt, qui earum rationem perspicere non valent. Quæ cum ita sint, non possumus non Celeberrimi Autoris in Mechanicam practicam merita prædicare, & nostram reliquorum hujus Operis *Voluminum* expectationem profiteri.

MEDICINA RATIONALIS, AD RECENTIORUM mentem Observationibus adaucta, constitutionem epidemicam partis anni 1733 atque integrorum annorum 1734, 1735, 1736, in Cremonensi civitate complectens, Auctore PAULO VALCARENGO, Medico Cremonensi. Cui accessit aurea methodus, veteribus incognita, ad profigandas expeditissime febres tertianas, tum intermittentes, tum per subingressum continuas, brevissime lucubrata a FLORENTIO AUGUSTINO GALLARATO, e Colleg. Nobil. Phys. Papiæ, ibique in Regia Casarea Universitate Medicina Practica Professore Primario.

Cremonæ, apud Petrum Richini, 1737. 4, chart. maj.

Alph. 2.

Q 2

Magnum

Magnum aliquid & præclarum doctissimus Autor, quamvis nondum ætate gravis, sed vix, cum hæc ederet, annos 32 natus, & ante 14 annos Medicinæ initiatus, molitur, tantamque suorum conatum præsentis hoc Opere, in quo maturæ senilisque prorsus sapientiæ, pragmaticæque prudentiæ, & variæ eruditionis, monumentum nobis constituisse videtur, expectationem concitat, ut bene non solum sperare de istis, sed confidere prorsus, queamus. Etenim jam aliquot abhinc annis, inito sapienter consilio, id egit, ut, doctissimorum quorundam Medicorum vestigia persequendo, occurrentes quoslibet morbos, & præcipue singulares, candide diligenterque observaret, & in adversaria referret, quod etiam institutum in posterum per omnem vitam sine intermissione persequi decrevit. Postquam igitur huc usque plenam constitutionum, quæ evenerunt, epidemiarum historiam, per longum tempus continuatam, accurate exaravit, atque in unum corpus redegit, perpenſis simul semper Clarissimorum Autorum clinicis animadversionibus, quas cum obortis pedetentim morbis exactissime contulit, multiplicem sibi selectorum observationum messem, eamque satis amplam, sibi nascituram esse temporis progressu, intelligit, qua diligenter utendo, integrum universæ praxeos opus, quod singulos complectatur morbos, conscribere queat. Quod, ut jam affectum in pluteis asservat, ita procedente ætate magis se politurum, atque hinc canones etiam, quorumlibet morborum curationibus optime & sigillatim accommodatos, tutius se firmiusque conditurum esse, pollicetur. Quamobrem, ut præstantium Medicorum judicia atque consilia super hac re exquirat, nec, ea jam peracta, cuius doctrinas suas vel tanquam vanas, vel tanquam falsis-nixas hypothesibus, condemnare atque abjicere liceat, ipseque adeo laborum suorum præmio, quod unice ex communi salute sibi exoptat, defraudatus plane discedat, vel quotannis, vel saltem exactis duobus tribusve annis, prout vitæ pragmaticæ ratio patietur, observationes, a se institutas, & in unum corpus redactas, luci publicæ exponet, ut, perspecto virorum doctorum judicio, tum emendare

• Opus.

Opus, tum novis, secum communicatis, Observationibus angere, atque ad majorem perfectionem perducere, possit. Nos quidem ipsi hoc institutum gratulamur ex animo, atque vitam & faustos quosvis successus comprecamur, idque eo magis, quo certius ex his ipsis primitiis, ad quas explicandas nunc propius accedimus, cognoscitur, non mediocria ab hoc Viro esse expectanda, sed velut *Baglivum* aliquem, *Lancisumve*, aut similis ingenii Medicum Italum, in Nostro reviviscere, in quo judicii acumen, eruditionis copia, observandi diligentia summa, & candor, velut de principatu contendant. In *Dissertatione pravia, de moderno Medicinae statu*, magnos utique fructus ad Medicinam huc usque ex Chemia, Anatomia, atque Philosophia naturali, ostendit rediisse, neutiquam tamen eas disciplinas vel perfecisse artem medicam, vel perfecturas unquam, & ad justum maturitatis terminum perducuras esse, sed solidum incrementum veræ Medicinæ a diligenti observatione eorum, quæ in ægroto accidunt, harumque observationum cum vera atque solida therapia comparatione, unice expectari. Hanc proinde omnidæ augendæque artis rationem omnibus ineundam suadet Medicis, nec eos probat, qui domi suis potius subtilioribus theoriis indulgent, aut abstrusis quibusdam, nec Medicinæ adeo cognatis, scientiis totos se consecrant, quam in clinicas observationes incumbunt. Quod vero ad ipsos morbos epidemios, a Nostro toto hoc Opere traditos, attinet, in illorum enarratione is accuratissime procedit, neque vero singulares observationes expromit, nisi ubi eas identidem interspergere consultum putavit, sed, præmissa semper aeris tempestatumque indole, morbi historiam, ex ejusmodi observationibus collectam, generatim proponit, adeoque cujusvis indolem & genium exacte describit, eventus varios, eorumque præsagia, diligenter enumerat, causas evidentes atque proximas explinat, omnem curationis rationem, pro corporum morbi que varietate variam, candide explicat, & remedia simul cum quibuslibet cautionibus, & adhibendi prudentia, eadem fide revelat, paucis iis, & magis simplicibus, usus, effectus notat, quid omitendum fuerit, non reticet, sæpius ad consensum præstantissimi

- morum de Medicina Pragmatica Scriptorum provocat, aliis
 vero locis etiam eorundem opinionem sub iudicium vocat,
 modesteque in illos animadvertit, ubique autem naturæ vesti-
 giis insistit, ejusque ductum cum cura consecratur, ceterum
 vero omnia concinno ordine, atque copiose, satisque terse
 etiam & eleganter, edisserit. Dividitur Opus in *Sectiones IV*, qua-
 rum I constitutionem epidemiam partis anni 1733 complectitur,
 atque hinc *Cap. I* febrem tertianam exquisitam, *Cap. II* fe-
 brem tertianam spuriam, *Cap. III* febrem tertianam pernici-
 osam, atque simul etiam quartanam, *Cap. IV* febris tertianæ
 aliorumque morborum generalem causam juxta anni tem-
 porum vicissitudines, & demum *Cap. V* lymphaticos varios
 morbos, enarrat. *Secfio II* constitutionem hiemalem anni 1734
 explanat, & *Cap. I* lymphaticorum morborum, & pectoris
 maxime, causam enucleat, simulque pleuritidum generales
 differentias constituit. *Cap. II* pleuritidem lymphaticam sim-
 plicem persequitur, & inprimis de pleuritico cortice, & ratione
 emittendi sanguinem in hisce morbis, agit. *Cap. III* de pleu-
 ritide lymphatico-biliofa, & maxime etiam de variis pulmonum
 cum pleura aliisve pectoris partibus adhæfionibus, de pleuriti-
 co cortice iterum, de pseudo-polypis, de pleuritidum diversa
 sede, atque exitu vario, de earundem symptomatibus & cu-
 ratione, commentatur. *Cap. IV* pleuritidis lymphatico-sanguineæ,
 & potissimum quoque variarum puris excretionum in quibus-
 cunque pectoris suppurationibus, & præsertim in empyemate, item
 diversorum abscessuum, in hisce morbis occurrentium, usus vesi-
 cantium, atque Balsami de Copaiva, rationem habet. *Cap. V* pleu-
 ritidem sanguineam simplicem commemorat, ubi & de erysipela-
 tode, & de plegmatode pleuritide, tractatur. *Secf. III* constitu-
 tionem partis anni 1734, a vere inchoantem, & usque ad æsta-
 tem sequentis anni 1735 protractam, enarrat, & præcipue fe-
 brem petechialem, tunc populariter grassantem, percerfer.
 Proinde *Cap. I* febris hujus petechialis historiam contextit, de
 peculiaribus ejusdem symptomatibus, de critica alvi-excretio-
 ne, data etiam occasione de sudore, de urina, ejusque inspectio-
 ne,

ne,

ne, de hæmorrhagia, de verisimili petechiarum origine, de earundem differentia a maculis scorbuticorum, de œdematosis extremitatum tumoribus, hæc febres comitantibus, exponit. *Cap. II* autem in hujus febris causam inquirat, & de curatione præfertim, de sanguinis & purgationis ratione, deque usu vesicantium in hujuscemodi febribus, agit, demum *Cap. III* peculiare Pag. 238. ejus febris observationes exprimit. Ad extremum *Sectione IV* constitutionem partis anni 1735, ab ætate incipientem, integrum quoque annum 1739, respicit, agiturque hic iterum de februm tertianarum causa, tum & de modo, quo China China easdem febres devincit. Atque hæc jam sufficere putamus tum ad conspectum hujus libri externum uno obtutu representandum, tum ad internas illius virtutes pernoscentas. Neque enim patitur argumenti indoles, ut totum Opus in brevem quandam summam coarctemus, quæ simul Lectori aliquem fructum afferat. Quod enim hujus foret commodum, quæ oportunitas, ex nobis perdiscere, e. g. *primæ Sectionis primæ Capite* genium atque indolem decursumque febris tertianæ exquisitæ proponi, deinceps vero explicari, cur in illa & quando Autor venam secuerit; quod aliquando & cur prodierint petechiæ; cur in accessionis principio quasi aquæ excernantur urinæ, in remissione vero coloratæ; quando omitenda fuerit sanguinis missio, quando medicina purgante, aut emetica, quando clysteribus, uti expedierit; quomodo tertiana duplex se habuerit; quomodo fuerit tractata; quod utriusque causa bili debeatur; unde febrilis rigor & calor oriatur; quod, febrem convulsioni supervenire, melius semper fuerit, quam febrilem convulsionem; quod febrilis motus maxime suscitetur a bilioso humore, & quare ita usu veniat; quodque id probent maxime medicamenta antihysterica; quam varius fuerit harum febrium progrediendi modus. Ita vero nobis agendum esset, si, quæ in cujusvis *Capitis* singulis Paragraphis continentur, vel brevissimis attingere cogitarem; & tamen longius, quam par esset, nostra excursura esset oratio, & lectori nihilo minus sine ipso libro parum profutura. Quod si vero profusus non summa

tan-

tantum capita perstringere, sed integrum Opus velut in nuce repetere, constitutum haberemus, ut e. g. quis fuerit febris tertianæ exquisita, superius commemorata, genius, quæ symptomata, sub quibus conditionibus, vena fuerit incisa, & quæ sub hac curatione observata cautiones, atque ita porro, per totum Opus dilucide enarretur, nã nobis tum quidem non brevis quædam recensio, sed, cum argumenti in brevem summam non facile contrahendi indoles non aliter patiat, non omnino exiguæ molis libellus esset conscribendus. Quamobrem, missis his, Lectores nostros ad ipsum potius legendum librum invitamus; ne vero inanes prorsus a nobis discedant, momenta quædam strictim hic excerpemus. In febribus tertianis exquisitis

§. 13. aliquando petechiæ prodeunt. Ad contumaciores febres tertianas spurias debellandas efficacæ remedium fuit serum lactis

32. cum infusione Rhabarbari. Usus pulverum digestivorum seu alcalicorum in hujusmodi febribus tanquam plane inutilis omis-

34. sus fuit. In his quoque febribus dejectiones admodum liquidæ seu serosæ parum solutioni febris conferunt, quod eã

39. a tenaci magis bile ortum habent. In febris lypiria eadem ac in iliaca passione symptomata, & in utroque morbo intestino-

§ 1 seq. rum inflammatio, plerumque evenire solet. Aqua destillata ex glandibus persicorum maxime prodest, si in ipsa dissolvantur purgantia remedia. Febrium tertianarum & quartanarum, tum & epidemiorum quorundam morborum, causæ e veterum Medicorum observationibus optime petuntur. Quatuor humorum existentia, in corpore animali non bene a veteribus explicata, ad recentiorum mentem melius intelligere, singulisque juxta varias anni tempestates speciale tribuere dominium, licet, & hieme quidem lymphæ, unde generalis hiemalium morborum theoria desumitur, vere autem sanguini, unde vernaes morbi derivantur, æstate bili, unde æstivi morbi habent originem, autumnò denique bili crassiori, seu melancholico humori, unde autumnales oriuntur morbi. Pleuritis quædam species admodum funesta concreciones polyposas in vasis conjunctas semper habuit. Eadem & interdum comites habuit in aqua-

inaequalitatem pulsus in alterutro lateris, interdum etiam in al-
 terutro ex brachiis dolores, tremores; atque oedematosos tu-
 mores. In ista semper & necessaria plus minusve occurrere
 consuevit crusta, ut vocatur, pleuritica, quae in lymphatico
 quovis morbo, & maxime rheumatismo; semper cernitur; at-
 que rempessiva illius apparitio in ista pleuritide magni semper
 facienda sit, petiturque inde etiam signum satis congruum
 atque tutum ad distinguendam sanguineam pleuritidem a lym-
 phatica. Praedicta crusta, in sanguine educto comparens, eadem
 est, atque illa, quae pleuram & pulmones in hisce morbis ob-
 sider, eademque ac gelatinosa lympham illa, quae concreciones
 polyposas efficit, idque probatur per singulas observationes,
 in emissio tunc sanguine habitas. In huiusmodi perquam pericu-
 losa, aliis, inesse non adhibitis remediis, cucurbitula scarificata sub
 mento apponuntur. In pleuritide lymphatico-biliose amarus san-
 guis flavam aut flavo-virentem crustam exhibet. Hinc sputa
 & lymphaticae internae concreciones, & supra dicta crusta, ejus-
 dem esse penitus indolis reperiuntur. Emeticum in pleuriti-
 de lymphatico-biliose, sub certis condicionibus commendatur.
 Sententia *Leucistii*, quod vena azygos maxime subserviat
 pleuritico humori, per foratum educendo, pluribus dif-
 ficultatibus obnoxia declaratur. Excreatus puris, in pulmo-
 nibus non geniti, probabiliter ut plurimum inde fieri videtur,
 quod pus illud effusum, & in cavitate pectoris moram agens,
 singulari, qua valet, corroden- di vi extimam pulmonum tuni-
 cam tractu temporis exedat, aditumque sibi congruum parat,
 ut per minimas bronchiorum appendices corrosas, atque ea-
 rundem hiantia ostiola, sine intermissione in actu expirationis
 contentum in cavitate, pus exfugatur, idque pedetentim ad
 contentos bronchiorum ramos, tandemque ad tracheam, trans-
 feratur. Balsami de Copaita vires in phthisi praecipue,
 empyemate, aliisque pectoris morbis, tum & hydropicis, item
 in qualibet interna suppuratione, sive in pectore, sive alibi, ob
 progressum morbum facta, extolluntur, sicut & balsamica ge-
 neratim in suppurationibus maxime pectoris collaudantur,

Pag. 132.
 130.
 130c
 147.
 150.
 176 seq.
 193.
 196 seq.
 200.

R Boerhaav-

- Pag. 201. *Barbarris* opitricide, sancto excretionis puris per alvum in
 208 seq. empyematicis modeste notatur. Abscessus, variis in locis, in
 pleuriticis remissione, facti, accurate satis enarrantur, atque illu-
 strantur, ex quibus illi, qui ad aures consistunt, faustum pleu-
 rumque omen pra se tulerunt, contra vero, qui in infimis parti-
 bus protrasto diutius morbo eruperunt, in fausti eventus ediderunt
 242. significationem: Sententia eorum, qui, defuncto ab abscessibus,
 variis in partibus post pleuritides interdum genitis, atque ab
 eorundem fausto aliquando exitu, argumento, usum vesicato-
 riorum partibus applicandorum cum *Bagiyo* maxime necessa-
 rium & fructuosum esse, existimant, pluribus refutatur.
267. Omnibus febre petechiali detentis sudores non infelici omnia
 268. accessit. Delirium, modo non furiosum, ex febrilibus signis in
 269. ea febre non fuit. Perfecta tunc solutio solis biliose excretio-
 271. nibus, aut superius, aut inferius, habitis, tribuenda fuit. Sudoris
 272. 278. excretio raro tunc critica evasit, raro etiam urinarum. He-
 morrhagia autem narium copiose criticae aliquando fuerunt.
281. 284. Petechiae in hac febre semper symptomaticae, nunquam criticae,
 prodierunt; dubitatque Auctor, an unquam sint criticae;
 eas tantummodo pro simplicibus habens stagnationibus intus-
 merabilibus & minimis sanguinis, aut lymphae, aut utriusque,
 ab exilibus extremis canaliculis extra iter circulationis male
 aberrantis, in quibus humor ille concretus partim comprimen-
 do, partim alio modo quolibet occludendo, secretoriorum, illuc
 tendentium, porulorum hiatus cutis consuetam necessariam ex-
 cretionem penitus tollit, aut magnam partem cohibet. Illarum
 ortum Auctor illustrat exemplo ab echymosis, in cute prope
 vulnus a phlebotomo ad educendum sanguinem inflictum exor-
 tis, sive dum cutis aliquo modo comprimitur, nec generantur
 alia ratione, quam reliquae maculae, a quibus ceterum multum
 distinguuntur. Quamobrem & illi hic refelluntur, qui cri-
 sa quandam inde expectant, aut a maligna humorum qualita-
 306. tate earum origines deducunt. Febres petechiales vel a coa-
 307. gulatione, vel a dissolutione, oriuntur. Quae vero hic per-
 308. censetur, a dissolutione potius orta est, ejusdemque dissolvens
 prin-

principium a bilioso humore fuit, unde tertianarum febrium **Pag 308.**
indolem æmulata, & præcipue a prægressa siccitate accensa, **309 seq.**
ejusdemque causa distincte in abdomine querenda fuit. In **315 seq.**
curatione opem tulit nunc purgatio, tum peremeticum, tum per **348.**
lene purgans, nunc & sanguinis missio; nunc iterata **349 seq.**
corporis frictions universales. Ad delirium sedandum hiru- **347 seq.**
dines narium pinnis utiliter admoventur. Venesectioni au- **350.**
tem jugulari non adeo multæ magnificæque laudes a No-
stro tribuuntur, neque etiam vesicatoriorum usus, contra
quæ potius duodecim argumenta *Mullinerii*, qui ea a di- **351.**
bolo inventa esse pronuntiat, copiose adlucuntur. In spi- **370.**
ce nasi atque extremitatibus pedum gangræna in febre ista pe-
techiali fuit observata. Febres tertianas, compertum fuit, juxta **398.**
annorum vicissitudines vario modo grassari, & circa æstivum
solstitium æstivas plerumque simplices vigere, indeque dupli-
ces spurias, prope autumnale æquinoctium continuas perni-
ciosas, atque has ad vergiliarum occasum inordinatas magis,
evadere, quæ omnia a variis biliosi humoris conditionibus de-
rivantur. *Opinio Desaulti*, quæ is putat, tertianas febres a **400.**
cohibita perspiratione pendere, hincque Corticem Chinæ, in-
sensibilem perspirationem copiosam adjuvando, has febres pro-
fligare, rejicitur. Multa toto hoc libro de usu Corticis Chinæ
adversus febres intermittentes præstantissimo, variis illum exhi-
bendi modis, cautelisque, disputantur, ejusque tota agendi ratio **404.**
in roborandis fibris, & biliosis excretionibus promovendis,
collocatur, quare etiam nunc citius, nunc tardius, officium suum **406.**
præstat. Quamvis incongruum plerumque esset, cum ipso
miscere remedia purgantia, atque post istius usum illa merito
damnentur, tamen aliquando ea sive ante illius usum, sive post
eum, necessaria esse, observatio docuit. Quo tempore
Rhabarbarum reliquis antecellit. Secus aliquando ipsi reme- **407.**
dia adstringentia & opiata adjunguntur. Venimus tandem ad au-
ream methodum, a Cl. *Gallerato* ad profligandas febres tertianas
propositam, quæ in calce Operis existat. Febri tertianæ mate-
riale pabulum ex lege Chymico-Medica, ab Illustri *Frid. Hoff-*

manu illustrata, petendam merito esse, is asseverat. Quamphi-
 rima enim salivalem ac viscidiores particulas, ob depravatam
 maxime digestionem in sanguine coagelat, atque cum succo
 pancreatico mixta, eidem motum lentescentem conciliant,
 unde acidior factus, atque in intestino duodeno secretus, ex-
 uberantem ibidem inquit fermentativum motum cum bilioso suc-
 co atque latice aquoso, adeo, ut ex hisce tribus, male ferment-
 tescentibus, quantum quid excrementitium resultet salino sub-
 phureum, & acre, quod, circulans in tubulis glandulosis aliisque
 partibus primæ regionis, iisdem adheret, easque obstruendo
 minus transpirabiles, flexiles, atque systalticas, efficit, unde
 omnia febris symptomata deinceps breviter derivantur. In
 tertianis ejusmodi intermittentibus, atque etiam post subingres-
 sum continuis, quales denominantur, quæ, etsi continuæ, sym-
 ptomatibus tamen propriè tertianariis stipatæ invadunt, si æsti-
 vo tempore oboriuntur, primo statim insultu, omissis aliis re-
 mediis, illico ad Corticem Chinæ confugere, satius utilisque est,
 eumque majori dosi intra paroxysmos pedetentim adhibere;
 quam dosim eo magis augere oporteret, quo magis in febribus
 ejusmodi mali moris a proximo paroxysmo grave periculum
 esset metuendum. Quodsi, superata per hoc remedium febre, ab
 eo nihil plane, aut parum tantum, materialis morbi pabuli per
 consuetas excretiones fuerit eductum, (quamvis istud virtute
 febrifuga a sua fermentativa compage jam dissolvatur,) tunc
 ad scoriam febrilem subducendam remedium elementer evacu-
 ans, cum Rhabbaro mixtum, non nisi tamen transactis quinque
 vel sex diebus, a postremo febrili paroxysmo in usum veniat,
 Ceteris vero præter ætatem anni temporibus pervulgata me-
 dendi methodus tanquam nocua nequit condemnari, nisi for-
 tasse vel temperatura gracilitas, vel ætatis conditio, vel gravis
 symptomata tertianaria, vel urgens casus individualis, vel alia
 hujusmodi emergent, propter quæ illico dictum febrifugum
 esset sumendum.

AN

AN ESSAY FOR ABRIDGING THE STUDY
of Physic &c.

h. e.

TENTAMEN DE METHODO, STUDIUM MEDICINÆ in compendium redigendi; cui additur Dialogus inter Hygæam, Mercurium, & Plutonem, de proxi medico, ad mentem Societatis cujusdam illustri, isidemque Epistole USBECK PERSÆ ad J. W. - d. Equitem.

Londini, sumptibus J. Witford, 1733, 8.

Plag. 6 $\frac{3}{4}$.

Jucundi argumenti libellus est, quo Medicorum quorundam mali mores false ridentur, & juvenum, arti studentium, proxitus inclarescendi, & parvo labore ad summam sapientiam adspirandi protervia, castigatur. Simulat, se serio irasci, Autor, Academicarum consuetudinibus, quæ nimios ab artis rationibus profectus postulent, & cupidos lucri homines a scopo, proluxa sapientia, detineant. Avaritiæ inculpat artis doctores, qui stipendia mereri a discipulis, suamque eruditionem caro dividere, fatagant. Satis est, ait, pullo Æsculapii ingenium, fiducia sui, temeritas, & impudentia. Quo quis proxime suum scopum attingat, opus est, ut Pharmacopolarum tabernæ ineunte studio medico adeat. Ediscendæ sunt a magistro artes, parvis impendiis cara condendi remedia, magniloquas excogitandi formulas. Quæ a peritis in arte conscribuntur, schedæ compilandæ sunt, seduloque custodiendæ. Sufficit, dedisse remedium; videat æger, qua ratione convalescendum ipsi sit. Anatome edificatur brevissimis, quantum ad sumum faciendum sufficit. Satis est, non ignorasse ventriculi cordisque stationes; futuri sunt libelli, quorum picturæ rem edoceant. Valeant eruditissimi Anatomici, valeant cadavera. Re, confecta, Chirurgi cujusdam officinam adeat medicus tyro; parvi constabit, scire, quid fieri soleat nec, quid fieri debeat, scitu opus est. Edocebit magister emplastra, unguenta, Balsama, quorum formulæ exscribantur, sintque Vile mecum sanctissimum! Legat patrio sermone conscriptum, (sed vilissimum omnium laudat,) obstetriciæ artis libellum. Tunc strenue

R 3

audax

audax sit, errantisque medici per provincias habitum inducat, declamet, de se magnifice sentiat, alios vili pendat, familiares edificat orationes, quibus ægros confoletur, sinister eventus in factis fuisse dicatur, si quid serio manu agendum est, arcanis re- mediis, quæ in manu sint, fieri posse distitet. Plebeculæ cap- tanda est benevolentia. His omnibus brevi opera trium anno- rum spatio omnem artem ediscet. Dialogus, & quæ fingitur, Episto- la, Medicorum perfidiam ita perstringit, ut mordacius nequeat.

*ALBERTI SCHULTENS ORATIO ACADEMICA,
in memoriam HERMANNI BOERHAAVII, Viri sum-
mi, ex decreto Rectoris Magnifici, & Senatus Acade-
mici, habita die 4 Novembris A. 1738.*

Eugduni Batavorum, apud Joannem Luzac, 1738, 4, chart. maj.
Plag. 15.

VEL ● solam argumenti præstantiam digna nobis visa fuit hæc Oratio, cujus summam in nostros Annales referre- mus. Renovat enim memoriam *Hermanni Boerhaavii*, at quanti Viri! qui nostris temporibus velut principatum tenuit in Medicina, omniumque in se oculos convertit, & merito sibi locum inter eos, quorum immortalis nominis gloria in fastis no- stris ritu institutoque majorum consecrari solet, præci- puum vindicat, postquam æterna ipsius ingenii monumenta amplissimarum laudum materiam nobis olim subministrarunt. Celeberrimus *Schultensius*, fata & res gestas summi Viri enarra- turus, commentariolum quendam vitæ & studiorum, ab ipso *Boerhaavio* literis mandatum, ante oculos habuit. Sed, cum ipse submissius semper modestiusque de se & rebus suis existimaverit, materiam sibi subtractam, & quicquid laudationem hanc copiosissi- me instruere atque exornare debuisset, in illis annotatiunculis sup- pressum, queritur Orator. Id tantum ibi cum cura commemoravit *Boerhaavius*, quod vel pietas in parentes & bene de se meritos, vel religionis & veritatis amor, vel gloria summi Numinis, prætermitti non siverunt, quæ insigniores particulas grandioribus literis No- ster a reliquo textu distinxit. Nostrum erit, præcipua orationis momenta breviter in summam contrahere, ita tamen, ne quid de orna-

ornamentis illis, quæ *Boerhaavii* imaginem quammaxime illustrant, temere omittatur. Patria *Boerhaavio* obigit pagus *Voorhaarum*, altero ab urbe *Lugdunensi* lapide distans, tantique filii incunabulis nunc maxime illustris, ubi A. 1668 die 31 Dec. primam lucem vidit, patre natus *Jacobo Boerhaavio*, cœtus sanctioris in illo agro Pastore, eodemque & ingenii literarumque gloria, & exempli sanctitate, insigni, matre autem *Hagaro Dabderia*. Avus, proavus, & abavus, *Lugdani* *Batavorum* honesti ordinis mercatores, majores autem e *Flandria* oriundi, gentilitio nomine *de Riviere* insigniti fuerunt. Puerum parens rei sacræ destinavit, & Græcis Latinisque literis ipse initio instituit, felici cum successu, quem tamen aliquantum circa duodecimum ætatis annum retardavit ulcus malignum, quod, semur levum depascens, medicinam & chirurgiam pertinaciter elidebat, puerum tamen eo adducebat, ut hac occasione, proprio dolore coactus, primum de studio artis medicæ cogitaret. Traditus scholæ *Lugdunensium* publicæ, sub disciplina *Wynschotani* Rectoris, studia sua diligenter scriberetque, quamvis cura parentis non ita multo post per mortem orbatus, persequeretur, ut alius fere in dies eniteretur? Adolescentulum, in Academiam ingressum, *Jacobus Triglandus*, amicus paternus, non solum ipse singulari amore complectebatur, sed ita etiam Viro magnis in rem publicam honoribus illustri, *Danieli van Alphen*, commendabat, ut hujus in benevolentia generosa, constanti, & paterna, perpetuo esset. *Dialecticam*, *Metaphysicam*, *Physicam*, usum globorum, & *Politicam*, incredibili velocitate ex ore *Sengverdii* cognovit, quinquies propterea ab hoc Præside in cathedram Academicam productus. In Græcis Latinisque literis *Jacobum Gronovium*, in Latinis quoque, *Rhetoricis*, *Chronologicis*, *Geographicis*, *Ryckium*, in *Hebraicis* & *Chaldaicis* *Jac. Triglandum*, *Carolusque Schanf*, duces habuit. Interim, cum *Matheseos* utilitatem necessitatemque intelligeret, primum ei leviter operam suam addixit, mox vero dulcedine illius allectus, penitus se in eam abdidit, & per *Geometrica*, *Trigonometrica*, eorumque praxin, contendit ad *Algebram*, quam

quam ex institutione *Volderi* allecutus, amore excellentis studii, quod mirifice ingenio ejus placebat, exarsit, atque synthesin Geometricam veterum cum analysi recentiorum magna contentione conjunxit. Posthac Oratione Academica, bene intellectam a *Cicerone* & confutatam sententiam *Epicuri* de summo bono esse, adstruxit, & publico hoc eruditionis & facultatis documento aureum numum a Procerum liberalitate retulit. Anno 1690 Philosophiæ laurea a *Voldero* ornandus, Dissertationem inauguralem habuit de distinctione mentis & corpore, *Epicuram*que, *Hobbesium*, & *Spinosam*, validis argumentis refutavit. Ad sanctiorem disciplinam, quam tunc confectabatur, progressus, *Jacobo Triglando*, *Friderico Spanhemio*, & *Joanni Marckio*, adhæsit, antiquitates Hebraicas ex *Triglandi*, ex *Spanhemii* vero ore Ecclesiasticam Historiam, hausit; eodemque Fratre publicum certamen Theologicum inivit. Præter sanctum Codicem Hebraicum Græcumque in quotidiana Patrum, quos vocant, lectione, secundum seriem Seculorum instituta, assiduus fuit, horumque sicut simplicitatem sinceræ doctrinæ, disciplinæ sanctitatem, & vitæ Deo devotæ integritatem, suspexit; itaque subtilitatem scholarum res divinas postea inquinasse, doluit; ægerrimeque tulit, librorum sacrorum interpretationem ex seclis Sophistarum peti, & *Platonis*, *Aristotelis*, *Thomæ Aquinatis*, *Scoti*, suoque tempore *Cartesii*, placita metaphysica instar legum esse, ad quas sacrorum scriptorum de Deo sententiæ castigarentur, acerbis sæpenumero cum diffidiis, ingeniorumque subtilissimorum acerrimis certaminibus, & cum omnes sacram Scripturam dicerent *αὐθροπονιστὸς* loquentem *Θεογενῆος* explicandam esse, *Θεογενῆος* singulos ex capitibus suæ Metaphysices definire. Mathesin cum postea Noster aliis prælegeret, monuit eum illustris Vir, *Joannes van den Berg*, cujus ab eo tempore per omnem vitam fuit benevolentia atque amicitia ei licuit, de studio medico Philosophiæ atque Theologiæ adjungenda, atque adeo ablitum adhuc in peccatoris recessibus semen excitavit. Tanto itaque hartatu permotus *Borrbachius*, in artis Esculapiae aditu sua se Minerva penetrare

trare decrevit. Et re vera, præter *Drelincurtium*, quem nec ipsum diu audivit, Medicinæ Professorum nulli ad hæsit, sed ad Anatomicen privato studio conversus, præstantissimos scriptores diligentissime perlegit, corpora brutorum animantium crebro incidit, neque tamen publicas *Nuckii* dissectiones neglexit. His itaque præfidiis instructus, in accuratam veterum Medicorum lætionem, secundum temporum, quibus vixerunt, seriem, incubuit, ab *Hippocrate* exorsus, cujus lætioni plurimum oëm præ aliis scriptoribus tribuit. Recentiores deinde eodem impetu percurrens, substitit in *Sydenhamio*, quem pluries, sed semper avidius, excussit. Præterea & Chemiam dies noctesque exercuit, Botanicam vero cognitionem ope *Floræ Hermannianæ*, & assidua stirpium in horto Academico illustratione, crebrisque in tesqua & agros excursionibus, sine interprete sibi comparavit. Neque vero studia Theologica neglexit, quibus absolutis, primum summos in Medicina honores capessere, postea autem facultatem, publice pro impetrando munere sacro verba faciendi, legitimo modo petere, antequam vero sacris iniretur, Orationem Academicam recitare, in animo habuit, in qua disquireret, *cur olim ab indoctis tam numerosi, hodie a doctissimis pauci, Christiani facti fuerint.* Harderovici igitur Medicinæ Doctor, post publicam *de utilitate explorandorum excrementorum in agris, ut signorum*, disputationem, renuntiatus, Lugdunum rediit, eo animo, ut in posterum mentis corporisque medicinam pulchro conuivio sociaret. Revertenti autem accidit infanti, nec opinanti, aliquid, quod sibi, sacrum munus ambienti, maximo impedimento fore, facile prævidit. In navicula, qua vehebatur, cum inter ceteros itineris socios sermo de pestilentissimis *Spinoße* sententiis coariretur, Nosterque non, veris validisque argumentis, sed conviciis tantum, certari observaret, ex nonnemine, qui animosius sese extulerat, querit, ecquid unquam *Spinoße* libros oculis usurpasset. Tum vero ille conse-

sim ad silentium compulsus, ringens, dentesque collidens, seiva in illam ira exardescit. Cumque alius etiam, qui extra confictum, in angulo tacitus confederat, certamen hoc brevi interrogatiuncula compressum esse, doleret, is nomen juvenis sibi ignoti explorat, pugilaribusque suis inscribit. Ita vero mox per omnes civitatis circulos & conventus disseminatum fuit, *Boerhaavium* in *Spinose* castris stipendia mereri. Quamobrem, hortatu inprimis fautorum, qui ipsi adhuc erant reliqui, ad eo diligentius excolendam Medicinam, atque inprimis etiam Chemiam, animum applicuit, tumque ipsi etiam praxi medicæ vacavit, ita tamen, ut initio neutiquam *Galenii* opes inde ad ipsum redundarent. Quamvis vero Hagam Comitum, laudis propositis conditionibus, invitaretur, ipse tamen, vitam liberam, & a turbis remotam, consecutus, satius habuit, Lugduni praxin, studia, atque prælectiones, profequi, donec tandem, invitatus fere, munus Institutionum medicarum exponendarum, autoritate inprimis *van den Bergii*, habita de *commendando studio Hippocratico* Oratione, susciperet. A. 1709 in Academiam Groninganam evocatus ad munus Professoris obeundum, illud modesto gratosque animo declinavit, meruitque adeo, ut ipsi honorificis annui accessio decerneretur. Qua occasione Orationem de *usu ratiocinii mechanici in Medicina* recitavit. Cum ipsi A. 1709 Professio Medicinæ atque Botanicæ demandata esset, solenni Oratione *repurgata Medicina facilem* adstruxit *simplicitatem*, remque herbariam mirifice auxit. A. 1714 fasces Academicos tenuit, atque Collegio etiam Practico, Professoris cum dignitate, adscriptus fuit. Munere Rectoris Academix abiens, Orationem de *comparando certo in physicis* habuit, eademque multam sibi invidiam & odia præter meritum contraxit. A. 1715 contigit, ut ab Academia Regia Scientiarum Parisiensi invitaretur ad commercia in Botanicis & Physicis rebus, ab eademque A. 1728, neque minus etiam a Societate Regia Londinensi A. 1730, in ordinem ipsarum recipere-
tur.

tar. A. 1718, post mortem *le Martii*, Professionem Chemiæ ingressurus, sermone solenni *Chemiæ errores suos re-purgantem* exposuit, atque A. 1721 *Albinum* Oratione suprema collaudavit. Atroci autem morbo subinde divexatus, cum omnibus officiis præstandis se minus parem esse intelligeret, publicam curam Botanices atque Chemiæ publico sermone, *conspectum vitæ rerumque ipsius* complexo, posuit. Quemadmodum vero in Medicina, Physica, Botanica, Anatomia, Chemiâ, Mathesi, egregie excelluit; ita doctrinam ejus scripta satis abundeque declarant. In horum numerum a Cel. *Schultensio*, omiſſis iis, quæ, incio & invito Autore, ex prælectionibus, cura discipulorum, in lucem prodierant, referuntur *Institutiones medicæ*, atque *Aphorismi de cognoscendis & curandis morbis*, libelli sat noti, sæpiusque recusi, & non una laude illustres, ab ipsisque Turcis Arabice versi, & ad typos Constantinopolitanos exercendos parati; *Libellus de materia medicâ & remedium formulis*; *Index uterque stirpium in horto Academico*; *Epistola ad Ruyſchium*, qua sententiam *Malpighianam* de glandulis adstruere laboravit; *atrociæ, nec descripti prius, morbi historia*; luculentissima editio *Operum Anatomicorum & Chirurgicorum* Andrea Vesalii; *altera atrociæ rarissimique morbi historia*; *Synagma Scriptorum de lue apbrodisiaca*, cum luculenta Præfatione de ejus pestis natura; splendidissima editio *Arctæi Cappadociæ* de causis signisque morborum, eorumque curatione; præstantissima *Elementa Chemiæ*; *Observata de Argento vivo*; & *Schwammerdamianum* Opus, quod *Biblia Nature* inscribitur, novissime *Boerhaavii* curis editum, de quibus omnibus copiosius aut aliis locis actum est a nobis, aut alio tempore ægetur. Habuit quoque in animo, una cum *Joanne van Granveld*, Jæto & Med. Doctore, civitateque Lugdunenſis Senatore & Judice illustri, Bibliothecam Græcorum Medicorum condere, ut *Hippocrati Galenæque*, industria *Charterianæ* in unum corpus redactis, cho-

rus minor reliquorum adjungeretur. Verum, morte preventus, consilium non perfecit. Tanta ingenii dotes tantusque labor non siverunt, ipsum sine summo honore, sine summa exultatione, vivere. Domus ejus templum Æsculapii, artisque Appollinez sacrarium, esse videbatur, unde in solatium innumerabilis illuc undique nationum regionumque confluentis multitudinis medica quotidie oracula edita fuerunt. Summi Reges, Principesque, & alii maximæ dignitatis viri, consilium ejus per literas petierunt, ut de aliis Epistolarum, undique glomeratim advolantium, nimbis taceamus. Summos quoque principesque viros eum honorificis salutationibus dignatos constat, ex quibus præcipue maximus ille Rufforum Imperator, *Petrus*, nocte in liburnica ante Academiam transacta, a quinta matutina ad septimam fere doctis cum Nostro colloquiis de variis naturæ miraculis vacavit; itemque magnus Etruriæ, tunc Lotharingiæ, Dux ædes *Boerhaavianas* præsentia sua cohonestavit, ne de reliqua celebritate quidquam commemoremus. Ex omni etiam Europa juvenes ad audiendum eum confluxerunt, venerabili tanti Doctoris ore ad summum ardorem amoremque incensi. Annos demum quadraginta duos natus, matrimonii consilium iniit, domumque A. 1710 deduxit *Mariam Drolenveaux*, unicam *Abrahami Drolenveaux*, Lugdunensis Reipublicæ Senatoris atque Judicis, prolem, cum qua suavissimam, & summa animorum amorisque consensione jucundam, vitam conjugalem egit, tresque filias & unum filium suscepit, ex quibus filia natu maxima superest, unica opulentiæ domus hæres, reliquis in tenera infantia jam extinctis. Etsi vero firmissima alias erat valetudine, ad extremum tamen, ex laborum maxime intemperantia; triplicem in morbum atrocissimum incidit. Et primum quidem mense Augusto anni 1722 arthritidis vehementissimæ tormenta perpeffus, ita tandem jacuit resolutus, ut vix amplius sensus ullus, nullus utique motus, artubus inferioribus superesset, idque

idque per quinque menses. Dies, quo infirmior adhuc scholas privatas denuo aperuit, publico civium Academicorum gaudio, festivisque illuminationibus, concelebratus fuit. A. 1727 ardentibus febribus adeo graviter decubuit, ut jam conclamatus depositusque putaretur. A quo tempore variis incommodis atteri dejicique consuevit. Ultimi morbi initia percussit medio ferme anno 1737, ubi ex molestiis anhelitus lento gradu auctis, & postea insolitis arteriarum pulsationibus in dextra colli parte, & nunquam antea observatis micationibus perturbatis in arteriis, polypos inter cor & pulmones cum dilatatione vasorum subnasci collegit. Progressu temporis divexavit ipsam precipue subsistens prorsus & intercepta respiratio ad prima somni initia; inde somnus prorsus prohibitus fuit, cum formidabili strangulationis molestia, hisque hydrops pedum & abdominis successit. Quibus tamen omnibus superatis, dolor remansit in abdomine cum anxietate summa, anhelitu suffocante, & debilitate incredibili, somno paucis, eoque vago, per somnia turbatissimo, animoque rebus gerendis impari. Tandem, longo seroque morbo, qui infinitam molem molestiarum, anxietatum, suffocationum, & strangulationum, vix cogitatione assequendarum, nedum oratione exprimentarum, conjunctam habebat, summa animi constantia, & patientia vere Christiana, exantlato, placide die 23 Sept. A. 1738 animam Deo reddidit, tribus mensibus & octo diebus septuagenario minor. Restat nunc, ut & animi indolem, virtutesque insignes, & corporis imaginem, & nonnulla alia, scitu forsitan non injucunda, breviter hic & concise exponamus. Fuit *Boerhaavius*, quod in precipua ipsius laude ponendum existimamus, religiosus quammaxime & sincerus Dei immortalis cultor, doctrinaeque Christianae observantissimus, ut, extra eam nullam reperiri mentis tranquillitatem, perpetim ediceret, studium suum in illam multis sententiis memorabilibus, a *Cel. Schulensio* recitatis, declararet,

clararet, sæpiusque ingemisceret simul, ex tam multis, Christi doctrinam ore professis, paucissimos vivam maximi magistri imaginem vere induere, atque vita ipsa exprimere. Aliter ipse egit, utque agendi vires haberet, toto vitæ decursu prima ipsi & sanctissima cura fuit, ut e strato levatus, sese per spatium horæ piis precibus meditationibusque, semotus ab arbitris, ipsa etiam conjugē, totum traderet, sicque demum & vigorem & robur in rebus agendis, officiisque tuendis, sibi constare, diceret, suisque ejusdem consilii autor esset. Mirifice hinc in ipso eluxit humilitas vere Christiana, quam primæ scholæ Christi præcepto inculcari, non ore tantum sæpius præ se ferebat, sed tota etiam vita meminerat, ut de rebusque scriptisque suis nihil non solum ipse prædicaret, nullum theatrum virtuti conscientia majus pulchriusque habens, sed etiam modeste semper demissèque de iis judicaret. Ita vero Deo plenus, hominem bonitate proxime ad Dei naturam & similitudinem accedere, non solum pronuntiavit, sed bonus etiam mitisque in omnes, erga amicos officiosus, constans, teneri favoris veræque amicitie legum tenax, in pauperes liberalis, siquæ præcone tamen, & munificus, fuit. Quamvis etiam nature commotioris & sic satis promptæ esset, præse tamen & meditatione quotidiana hostem hunc ita frænavit, imo debellavit, ut irasci tandem non posse videretur. Quapropter & inimicos mansuetudine partim, partim veri amoris officia, excepit, a vindictæ cupiditate adeo alienus, ut beneficiis injurias sibi illatas ulcisceretur, atque adeo conservaret illos, qui ipsum perdere in animo habuerant. Obtræctatores suos tam placidus tulit, ut, si quid laudabile haberent, id ipsum, prætermisso eo, quod vitiosum erat, collaudaret, calumniantium vero vœculas consemneret, & sæpe crebro libellis minus benignis laceffitus nihil rescriberet, ratus nimirum, ita veritati optime consultum iri. Recto oculo cuncta inuens, nil cupere, præsentia laudare, sua sorte contentum esse, pro regno veris-

que

que divitiis habuit, antiquam mediocritatem, frugalitatem, & continentiam, animumque lætis tristibusque rebus æque parem, constantem, & firmum, nec ab honesto dimovendum, tenuit, nulli debitam reverentiam negavit, nihil vero in vita suavius putavit, quam bene de se promeritos publice privatimque celebrare, & officia ac beneficia sibi collata cum sœnore respondere. Nemini detrectavit, sed in laudibus aliorum frequens & exultans, iisdem quasi fruebatur ipse. A suspicionibus integer plane, omnia in meliorem partem vel candidè interpretatus fuit, vel benigne excusavit, ut consilii pacatoris, & ad concordiam sancendam sarcindamque accommodatiois, nemo esset. Rogatus, ita respondebat, ut non suas eum laudes querere, sed unam veritatem, pateret. Erat & in eo sapiens gravitas, serena tranquillitas, patiens tolerantia, atque invicta animi magnitudo, ne diris quidem atrocissimi morbi tormentis, sævo insultu longos per menses eum divexantibus, imminuenda, qualis patientia animique magnitudo vere Christiana ex sermone, tres circiter ante obitum hebdomades cum Cel. *Schultensio* familiariter habito, tanquam specimine, declaratur. Præterea ita erat urbanus natura, ut genus illud dicendi perelegans, cum gravitate salsum, atque omni lepore humanitatis imbutum, quod in *Socrate* admirata est vetustas, possideret, quo non jocos tantum suos, quibus nil liberalius fuit, facetiusve tingere, sed & seria jucundissime conspergere, solebat. Docendi dicendique rationem ita temperavit, ut inter copiosam atque concisam medium teneret. Ad nullam doctrinam accessit, accessit autem, cum omnium esset capax, ad omnes, quin universam præstantissima illa mentis vi complecteretur. Imo in sua quisque arte etiam sagacissimus. Virum hunc artifice vel peritorem, vel perspicaciorem, sensit & admiratus est. Quod ad corpus *Boerhaavii* attinet, id ei obtingit robustum, compactum, torosum, viribus ultra fidem polleus, quod a teneris fuga mollitiei omnis eduravit, atque ad labores injuriasque aeris ita obfirmavit, ut ventos, imbres, frigora, æstus, lassitudines, dolores omnes, contemneret. Eidem, in

vege.

vegetam eximiamque staturam erecto, sub simplici specie grande aliquid inerat, quod ex incessu, statu, motu omni, elucebat. In vultu multa ei cum *Socrate* similitudo fuit, tum ob resimul illud nasi, tum præcipue ob genuinum urbanitatis characterem, miti sapientia temperatum. Ut vero in oculis vigor plane insignis apparebat; ita & hoc cum Philosophorum principe commune habuit, quod ipsos hos animi indices, vultum oculosque, nec res lætæ magnopere explicarent, nec tristes ingrætaque obnubilarent. Paulo adductior tamen *Socrati* inerat severitas, sicut *Boerhaavio* hilarior fere serenitas, quæ nubeculas aliorum quoque frontibus detergebat. Ceterum hanc vitæ rationem constanter tenuit, ut matutinas & vespertinas horas studiis destinaret, media spatia publico concederet. Post peractos labores equitatione, hujus autem usu postea prohibitus ægritudine cruris sinistri, & cruoris de renibus fluxu, deambulando se exercebat. Fessus testudinis concentu solabatur lassitudinem, Musices amantissimus. Præcipue vero respirare, & vivere sibi ac regnare, imo primæva innocentia frui, & a tumultu rerum curarumque secretus, Paradisi cœlestis amœnitates gustu velut præcipere, videbatur in peramœno suburbano, cujus amplissimum fundum in Paradisum medicum convertèrat, stirpibus arboribusque exoticis, quas cœlum solumque Batavum patiebatur, ditissime instructum. Ita vero vixit, atque ita vivere desiit, Medicus nostræ ætatis princeps, dignus utique, cujus memoriam non solum præsens ætas, ad exemplum præstantissimorum ingeniorum, quæ Carminibus, Græce, Latine, Belgiceque, conscriptis, & in calcem Orationis *Schultensianæ* rejectis, supremum officium summo Viro perfolverunt, sancte & inviolate conservet, sed cujus quoque nomen eat in secula, omniumque gentium, ubi suus eruditioni, & rationali cumprimis Medicinæ, constabit honor, linguis literisque perpetuum prædicetur.

In *Mense Februario* præsentis *Anni* bi operarum errores sunt emendandi: *Pag. 79 lin. 15* pro *Domini* leg. *Domino*; *Pag. 87 lin. 14* pro *sui* leg. *sua*; *ibid. lin. 19* pro *ferrebat* leg. *fererat*; *ibid. lin. 34* pro *minima* leg. *minimo*; *pag. 88 lin. 13* pro *suellæ* leg. *supellæ*.

* * *

NOVA ACTA ERUDITORUM,

publicata Lipsiæ

Calendis Martii Anno MDCCXL.

Pars II.

CEREMONIES ET COUTUMES RELIGIEUSES
DES PEUPLES IDOLATRES, &c.

h. e.

*CERIMONIÆ ET RITUS SACRI GEN-
tium idololatricarum, repræsentati Figuris splendidis,
in æs incisæ manu BERNARDI PICARDI; cum
harum explicatione historica, & Dissertationibus
aliquot lectu dignis.*

Tomus II.

Amstelodami, apud Jo. Frid. Bernardum, 1728, fol. maj.

Pars I Alph. 2 plag. 1, Pars II Alph. 2 plag. 3,

Pars III plag. 22.

Quo cœpit Autor instituto, priusquam ad ceteras deveni-
ret, ferarum imprimis gentium, quæ vel remotæ ab
omni humanitate, vel honestis moribus non adeo exulta,
ficulneum quendam truncum, aut saxum ingens, aut tre-
mendos præcipitiis scopulos, aut horrenda quædam alia & ne-
fanda nomina, venerantur, sacra percensere pergit; cumque
Tomo priore monstra exhibuerit, quæ feraci proventu utra-
que India protulit, *posteriore* hoc *Tomo* eandem telam per-
textit, operaque tripartita vel ea supplet in ritibus Indorum
orientalium, quæ in superioribus fuerant omissa, vel China-

T

rum

rum, Japonensium, Magorum, Tatarorum, Lapponum, ceterarum gentium, sacra petractat, risu certe, nisi laehrymis, dignissima.

Priore enim hujus *Tomi Parte* duo occurrunt a *p. 1* ad *187*. Unum est Supplementum Dissertationum de religione Baniensium; alterum Epistola *Boucheti*, de qua infra. *Priore Tomo Lordi*, Angli, librum de religione Baniensium legi, olim diximus. Sed, multa omisisse Autorem, aut ignorasse, scitu necessaria, docet Supplementum hoc, rerum singularium, ex optimis Scriptoribus collectarum, plenissimum. Ejus Autor, postquam priscam illarum gentium faciem ex antiquis Autoribus, *Arriano*, *Philostrato*, *Clistarcho*, *Marcellino*, & aliis, delineavit breviter, e *Chardino*, *Taverniero*, *Herberto*, *Purchasio*, *Bernario*, *Ovingtono*, *Fryerio*, *Tachardo*, *Mandelsloo*, *Luberio*, *Marinio*, *Borrisio*, aliis, quæ ad nostra patrumque tempora accedunt, exponit, in quo quidem perficiendo *p. 5* a regnis *Decan*, *Golconda*, *Carnatq*, & *Bisnagar*, auspicatur. Eundem quoque modum, quem antea, hic tenet, ut primo loco gentis cujusque de summo Numine sententiam, tum de animæ & mundi origine, vitæque futura, opinionem, post sacrificiorum & cultus rationem, festorum dierum numerum, ac templorum structuram, deinde varios ritus, ac jurisjurandi sanctimoniam, sacrorum etiam antistites, eodemque Medicos, (sacrificuli enim non morbos minus, quam mores, solent corrigere,) postea artes, quo siderum, temporum, carminum, cantusque, scientia pertinet, hinc Regum in suos, ac privatorum in mancipia, potestatem, & bellum jura, nuptiarum tandem funerumque, & quæ iis coherent, curam, annalium denique, posteris tradendorum, rationem, exponat. Itaque *pag. 30* gentes *Asem*, *Ava*, & *Aracan*, *pag. 35* *Peguanos*, *pag. 43* *Siamenses*, *pag. 98* *Langienses*, seu *Laos*, *pag. 102* *Tunquineses*, *pag. 117* *Cochinchinenses* & *Cambajanos*, *pag. 120* insularum *Philippinarum*, *pag. 122* *Larronensium* & *Marianarum*, *pag. 123* *Moluccensium*, *pag. 133* *Borneæ* & *Sumatrarum*, incolas, itemque *Javanos*, *pag. 135* *Ceylanenses*, *pag. 155* tandem

tandem Maldivios. oculis exhibet mentique cōtemplandos. Tot certe tantasque gentes, quæ opibus pollent, quæ præstant copia, quæ orbis partem tenent non contemnendam, attentione aut commemoratu indignas nemo existimet; cum nulla tam fera censenda sit, tam barbara, tam immanis, natio, quæ aliquam prudentiæ speciem præ se non ferat, aut vestigia non exhibeat, quamvis obscura, eorum, quæ præsci Ægyptii, Chaldæi, Græcique, Philosophi docuerunt, aut diviniæ etiam legis, Judæis datæ, radios, immanis licet caligine involutos, non ejaculetur. Probat, quæ diximus, & confirmat abunde Epistola *Boucheti* (pag. 157), Ignatiani hominis, ad Indos missi, perscripta ad *P. D. Hussum*, Episcopum Abrincensem, in qua egregie Indorum sententiam de animarum transvolutione cum opinione Pythagoricorum, & qui ex *Pythagora* subselliis prodierunt, Platonicorum, Origeaistarumque, comparat, ut, ovum ovo similis non esse, manifesto appareat. *Part. hujus Tomi secundi secunda* Chinarum præcipue & Japonensium a pag. 189 ad 266 mores & sacra eodem, quo cetera, modo ex *Martinio*, *Renaudoto*, *P. le Comte*, *Kampfero*, *Gobienio*, *Kirchero*, *Neubasio*, *Dappero*, aliisque, amplo satis & erudito sermone pertractat, ut omnia fere, quæ Chinas respiciunt, originem scilicet cultus ipsorum, an Deum agnoscant, nec ne, (de quo multi nostratium dubitarunt,) de eruditione ipsorum, librisque & typographia, qua etiam ratione Europæi homines illos accesserint, de *Confucio* & controversiis, quæ Romanam Ecclesiam ejus causa haud parum turbaverunt, aliaque plura, conjecta in unum locum & cummulata offendas, quæ legenda harum rerum cupidis merito commendamus. Chineses excipiunt pag. 267 Formosani, ex *Recherchio* potissimum designati. Nominatur tamen etiam Autor quidam descriptionis Insulæ hujus, qui, licet Japonensem se jactet, & Protestantium cœtui tandem aggregatum, nullam tamen apud doctiores fidem & auctoritatem obtinuit. Devenit ab his pag. 277 ad Japonas, quorum cultum e *Craffeti* Historia Ecclesiæ Japonicæ, *Froesii* Epistolis Japonensibus, & *Kampfero*,

illustrat. *Pag. 350* Tatuos persequitur Autor, per amplissimas
 Afiz æque ac Europæ partes in Orientem ac Septentrionem dis-
 fractos. Materiam differendi, præter observationes illas, quæ
 in Collectione Itiner. Septr. habentur, potissimum suppeditavit
 edita haud ita pridem Genealogica Tatarorum Historia. His
 trajectis, ad ultimam fere Thulem, Islandiam putamus, ex-
 currit, & illius regionis instituta ex *Olai Magni, Keisleri, & Arnkielii*, fide refert. Neque etiam Laponas negligit *pag. 374*
 & quæ *Schefferus* de illorum superstitione & magicis incanta-
 tionibus memoriæ prodidit. *Tertia* tandem *Part* illorum
 populorum reliquias exhibet, qui mera sordent barbarie;
 densisque circumfusi tenebris, veri Dei cognitione desti-
 tuuntur. Gregem ducunt, qui Persarum Magorumque ve-
 terum vel sanguine prognati, vel moribus ac institutis
 imbuti, ignem colunt, & Mithram venerantur, Gauri, per
 aliquot Persiæ & Indiæ superioris tractus dispersi. *Thomas Hyde*,
 Anglus, uti reliquarum orientalium linguarum, ita Persicæ præ
 ceteris, peritissimus, primus tradendas Magorum
 res aggressus, solus adeo exhaustis libro illo doctissimo de
 religione veterum Persarum argumentum, ut ne spicilegium
 quidem subsecuturis reliquerit. Nihil hic novi, nihil ab
Hydio alieni, expectes. Laudi potius ducimus Autori, quod,
 cum desiderari merito noluerit in egregio suo Opere memoriam
 gentis, annaliunt monumentis concelebratæ, non e cœnosis
 quibusdam & sordidis lacunis, sed ipso limpidissimo fonte,
 haurire sua & propinare voluerit ignaris linguæ Latinæ
 lectoribus. Hæc habet a *pag. 1* ad *38*. Sequuntur
 Africani homines, quos solis æstus urget ac pingit, vulgo
 Negri dicti & Cafari, quo nomine Arabes insignire omnes
 veræ fidei hostes solent. Sed, cum plures illorum gentes
 essent, hinc illinc disjectæ, iisdem moribus imbutas omnes,
 iisdemque legibus adstrictas, vix quisquam arbitretur.
 Habemus hinc *pag. 2* Nigritanos, *pag. 6* Guineenses,
pag. 14 Beninanos, Ardeenſes, & illos, qui circa Bonæ Spei
 promontorium degunt, *pag. 24* Congonenses, Angolanos,
 Jaguos, seu Gallos, qui regnum Matambo tenent, *pag. 42* Ca-
 faros

Eas meridionales, vulgo Hotentotos, qui non Judaeorum
 mores & sacra, quod vult *Kalins* in Descriptione Capitis
 Bonz Spei, sed Muhammedanorum potius ritus, quod vult
 Autor, quamplurimos amplexantur. *Pag. 57* comparent
 Monomotapenses, & vicini, aut Regi Monomotaporum
 subiecti, Agagi, Toocka, Quiteva, incolæ, & Symbeoz
 cives, quam nonnulli cognitam priscais temporibus sub nomi-
 ne *Agisymba* volant. *Pag. 66* Leguntur Sofalii, & qui Quilli-
 mancam, Lorangam, Quifungum, & Cuamam, habitant.
 Cum etiam inter Æthiopes Christianos sint, qui nulla fide,
 nec ullis legibus, obstricti vagantur, ac Troglodytz quo-
 que supersint, *pag. 69* illos, & *pag. 71* Insulam Socotoram, *pag.*
74 Madagascarum, exhibet, & ultimo tandem loco pri-
 scam Canariensium fidem, illorum scilicet, quos Fortuna-
 tis insulis contineri, veteres credebant, exponit.

JACOBI GRETSERI, SOCIÉTATIS
 Jesu Theologi, Opera omnia, antebac ab ipsomet Au-
 tore accurate recognita, Opusculis multis, Notis &
 Paralipomenis pluribus, propriis locis in hac editione
 insertis, aucta & illustrata, nunc selecto ordine
 ad certos titulos revocata,

Tomus XI & XII.

Ratisbonæ, sumptibus Jo. Conradi Peez & Felicis Bader,
 Sociorum, 1738, fol.

Tom. XI Alph. 10 plag. 8. Tom. XII Alph. 7 plag. 11.

Id sibi ab initio laboris hujus agendum putavit Operum
Gretseri Editor doctissimus, ut numerosas illas scripto-
 rum non uno nomine inter se dissimillimorum, centurias
 ad certas velut quasdam classes revocaret, & eodem *Volu-
 mine*, quæcunque argumentorum inter se cognatione jungeren-
 tur, legenda exhiberet. Satis id ei in prioribus illis *decem*,
 quorum olim mentionem fecimus, *Voluminibus* ex voto suc-
 cessit; nec id minus dextre ac feliciter in novis his, nuper de-
 mum publicatis, ab ipso præstititum. *Undecimo* enim scripta

ea omnia conjunxit, quibus inclytæ Societatis Jesu aut historiam descripsit, aut famam defendit, *Gretserus*: prodiitque adeo hoc *Volumen* titulo *Defensionis Societatis Jesu* insignitum; *duodecimi* vero *Partes duas* fecit, alteram *Lutherus Academicus*, alteram *Waldenses*, inscriptam, quarum prior libros, vitam *Lutheri* Academicam acerbissime perstringentes, posterior *Waldensium* illustrantes historiam, complectitur. Jam igitur, si, quo se ordine excipiant hæc *Gretseri* scripta, indicaverimus brevissimis, nostro muneri fecisse satis videbimur, nec, ut copiosius de ipsis librorum argumentis, quippe dudum cognitis, nec, quibus nos immoremur diu, satis dignis, commemoremus, quisquam expetet. Primum igitur eorum, quæ *Tomo XI* exhibentur, est *Historia Ordinis Jesuitici, de Societatis Jesuitarum autore, nomine, gradibus, incremento, vita, votis, privilegiis, miraculis, doctrina, morte, conscripta ab Elia Hasenmillero, & nuper edita a Polycarpo Leysero, nunc vero in gratiam Lectoris veritatis studiosi correctæ & refutata*, quo in libello ita cum viris optimis, *Hasenmillero & Leysero*, qui decora nominis conversione *Lauserus* dicitur, agere *Gretserum* videas, ut furiosius turpissimus quisque latro vix possit. Quale scribendi genus cum scripta *Gretseri* omnia, alioqui, si dictionem Latinam spectes, satis caste & eleganter conscripta, mirum in modum deformet, ac plane infamet, nemo est tam iniquus, qui non abstinendum potius ab eorum lectione, quam in fœtida hac latrina diu commorandum, ducat. Subsequitur *Honorarium Polycarpo Laufero, Predicanti Lutheranæ, ob Historiam Jesuitarum, denuo editam, & nova Prefatione adversus Jacobum Gretserum locupletatam & exornatam, datum & oblatum gratæ mentis ergo, ab eodem Jacobo Gretsero*. Accessit *Appendicis loco Historia parallela Vitæ Doctores Martini Lutheri, & Martini, Episcopi Turonensis, conscripta a M. Elia Hasenmillero, Autore Historiæ Ordinis Jesuitici*. Quæ postea leguntur, hæc sunt: *Apologia Francisci Montani pro Societate Jesu in Gallia contra Antonii Arnaldi, Advocati Parisiensis, Philippicam, a Gretsero ex Galli-*

Gallico in Latinum translata: cui idem Gretserus Appendicem addidit contra Anonymi cujusdam Calvinistae criminationes; Apologia Societatis Jesu in Gallia ad Christianissimum Gallia & Navarra Regem Henricum IV, Latine reddita, cum Appendice Gretseri Apologetica adversus Lutherani cujusdam Rabula convicia & mendacia; Defensio Appologia Gallicana ad Christianissimum Gallia & Navarra Regem, adversus Lithi-Miseni Calviniani calumnias; Consolatio brevis, sed efficax, pro Litho Miseno Calvinista ob Jesuitas Gallia publico Christianissimi Regis Henrici IV Edicto vel firmator, vel redditor; Epistola Græca Misenica ad Jacobum Gretserum Analysis in sua clementia cum pharmacis, ob Jesuitarum in Gallias revocationemtrato & meticuloso Miseno curando idoneis: quibus jungitur Admonitio brevis de miraculosis in Venerabili Eucharistia Sacramento apparitionibus, quas male tornatis versibus insulsus Poeta-ster Lithus insectatus est, una cum Monstrantis Lutheranis; Paracletus Lutheranus ad Lithum Misenum Calvinistam ob Jesuitas in Galliam revocator insolabiliter morentem, amicitia, levamini, & medicamini, causa allegatus, una cum duabus Monstrantibus, & Ludo Misenico; Panegyricus, Miseno triumphatori dictus ob triumphatum Gretserum; Stigma effronti Lithi Miseni Calvinista frontis iniustum propter horribilia mendacia, quibus Jesuitas, quasi nupera in Anglia conspirationis aut socii, aut conscii, fuissent, impudentissime insectatus est; Lithi Miseni Calvinista Satyra palinodica Commentario illustrata; Apologeticus adversus librum, qui Introductio in artem Jesuiticam inscribitur, contra Gabrielem Lermzum, Calvinistam; de modo agendi Jesuitarum cum summo Pontifice, aliisque Principibus Ecclesiasticis, & Politicis, atque adeo inter se mutuo, Libri duo, contra Anonymi cujusdam hæretici criminationes; Relatio de studiis Jesuitarum abstrusoribus, in gratiam Prædicantium Augustanorum ad Lydium veritatis lapidem admota, & probata, contra Joannem Cambilhon: cui accessit breve Examen libri, qui Speculum doctrinae Jesuiticæ inscribitur; Furia Prædicantium

thum Augustanorum ob refutatam Relationem Cambilhon-
cam; repetita Furta Prædicantium Augustanorum ob Rela-
tionem Cambilhonicam, demum castigata; Vesperillo Hære-
tico-politico, sub Bononiensis Epistola Italo-Latina velo,
de perfectione & excellentia Jesuitici Ordinis, antea deli-
tescens, jam in lucem extractus; Lixivium pro ablucendo
male sano capite Anonymi cuiusdam fabulatoris, & ut vo-
cant, Novellantis, qui eadem Christianissimi Gallia & Navar-
ra Regis Henrici IV in Jesuitas partim aperte, partim tacite,
confert; Relegatio Lutheranorum & Calvinianorum Præ-
dicantium ex Sacro Romano Imperio, & Relegatione Jesuitica
Andree Lonneri Lutherano-Calvinista verbatim confecta;
Libelli famosi, quo vix post hominum memoriam impudentior
& flagitiosior prodiit adversus Robertum Bellarminum, S. R.
E. Cardinalem, castigatio; Destructio Dormitorii Apostata-
rum. Claudunt hoc Volumen Libri tres Apologetici contra
famosum libellum, cujus inscriptio est: Monita privata So-
cietatis Jesu.

Pergimus ad Tomum duodecimum, cujus Partes, ut dixi-
mus, due sunt. Harum priori leguntur Orationes, & Qua-
stiones, in Theologica Doctorali inauguratione recitatae, & dis-
putatae: 1) Utrum Lutherus fuerit Scholasticus Theologus?
2) Cur Lutherus Ingolstadiensem Academiam adeo odoret?
3) Utrum Lutheranus, salvo primis sectæ suæ principis, pos-
sit petere & capeßere gradus & honores Academicos in
Theologia, Jurisprudencia, Medicina, & Philosophia?
4) Num Lutherus in Doctorali sua inauguratione observaverit
Clementinam de Magistris? Porro Inauguratio Doctorali-
lis, in qua potissimum de Lutheri Doctoratu, & Lutheranis
Doctoribus, differitur; Lutherus Academicus, hoc est, sum-
mus Academicarum cultor, amplificator, & encomiastes, Theolo-
gus positivus, Scholasticus, Casista, Controversista, Canonista,
Legista, Medicus, Philosophus, Logicus, Physicus, Meta-
physicus, Ethicus, Rhetor, Mathematicus, Musicus, Histori-
cus, Poeta, Grammaticus, Peripateticus, seu Aristotelicus,
Stoicus, Cynicus, Epicureus, atque Aristippicus; Suppetie
Luthe-

Deinde inchoat nolle; adversus Joannem Forsterum, Brunsvicensis Witebergensem; Paradisi ad omnes incorruptae Confessionis Augustanae Academicos, ut dispiciant, an non Joannes Forsterus, Witebergensis Professor, spiritum Sacramentum sub peccatore conditum gerat; quae ipsa continet Responsum ad Orationem Doctorem Forsteri contra Lutherana Academicum, & ad imaginariam suppliciarum profectionem; Summula casuum conscientiae de Sacramentis pro Sacerdotibus Praedicantibus, tam urbanis & oppidanis, quam agris & ruralibus, ex Luthero, Calvino, & Beza, fideliter collecta; Inauguratio Doctoralis, in qua potissimum disquiritur & differitur, quid Lutherus de peccatis senserit, ac docuerit; Camartinus Lutherana de peccatis & legibus nonnulla opera, ut omnes sentiant, quam gravem Mephitim exhalat. Parte posteriori continentur Lucz, Tudensis Episcopi, Scriptores aliquot succedanei contra sectam Waldensium, nunc primum in lucem editi a Gretsero, cum hujus Prolegomenis & Notis, in quibus de Waldensium factionibus, perversisque dogmatibus, copiose differitur. Scriptores, in Opere hoc publicati, hi sunt: 1) Reineri, Ordinis Praedicatorum, Liber contra Waldenses Haereticos, primum integre ex MSto Codice a Gretsero editus; 2) Catalogus, in quo variorum Haereticorum deliramenta insunt; 3) Petri de Pilichdorff, Sacerdotis Theologiae Professoris, Liber contra Sectam Waldensium; 4) Praefatium ex Tractatu Petri de Pilichdorff contra Pauperes de Eurduno, ex MSto Codice Monasterii Tegernseensis; 5) Incerti Autoris Refutatio errorum, quibus Waldenses distinguuntur; 6) Index errorum, quibus Waldenses infecti sunt; 7) Modus examinandi haereticos; 8) de erroribus Begeharden, ex Codice MSto Conradi de Monte Puellarum, Canonici Ratisbonensis, contra Begehards & Beginas; 9) Epistola septem de venerabili Sacramento Eucharistiae, ex quibus sententiae resellunt delirium Folmari, Praepositi Trieffenfeldi, seu Petrae stillantis, in Epistola prima propositum & expressum, nunc primum in lucem editae ex MSto Codice Monasterii Ratisbonensis. Succedit Trias-Scriptorum adversus

U

sus

Jus Waldensium Sectam, Ebrardus Bethuniensis, Bernardus, Abbar Fontis Calidi, & Ermengardus, a *Gretsero* primum editi, & Prolegomenis, Notisque, illustrati. Nihil superest de utroque *Volumine* dicendum, nisi Indicem his rerum notabiliorum accessisse, accurate satis diligenterque instructum.

DELLI FIDEICOMMISSI TRATTATO, &c.

h. c.

DE FIDEICOMMISSIS. TRACTATUS;
Auctore Doctore DOMINICO MICHELI,
Advocato Veronensi.

Veronæ, typis Dionysii Ramanzini, 1733, 4.

Alph. 1 plag. 1.

Opusculo nomen *Bertoldi Peregrini*, Equitis, librarius, Autor vero brevem Prologum, præfixit, atque illud in *tres Partes* distribuit. In *prima* exentiuntur verba consuetæ testatorum; *altera* docet, qualia sint fideicommissa; ac *tertia* denique eorum purificationem exponit. Singulæ item in varia *Capita* abeunt. Ostenduntur primum origo & fata fideicommissorum. Trebellianica usu non esse recepta apud Venetos dicitur, nisi in delictis a fisco vindicandis. Pergit Autor ad substitutiones, & verba directæ, obliqua, propria, collectiva, conditiones, demonstrationes, causas, & modos. In *Parte secunda* de fideicommissorum variis generibus disputatur, quæ singulariâ capita constituunt, v. g. de universalibus fideicommissis, & particularibus; tacitis & expressis; personalibus, realibus, & mixtis; conventionalibus, ultimarum voluntatum, & lapidi inscriptis; ascendentibus & transversis, quibus additur argumentum de primogenitura & majoratibus, atque alia cognata. *Pars tertia* purificationem persequitur, ex qua cognoscimus, quid a fideicommissis separari, vel sub eo non intelligi, debeat. Multas hic observationes, ad detractiones pertinentes, protulit, quibus capita quædam de fideicommissis restituendis, atque

Pag. 6.

12.

39.

130.

atque tollendis; itemque de actione fideicommissaria, annexantur, quae libro finem imponunt. Generatim notandum est, Autores hic vulgares Juris civilis Romani Constitutiones collegisse, quamvis earum discrete mentionem non faciat.

DE URINIS TRACTATUS DUO, PRIOR

Quaestio quodlibetica: An ulla scientia medica investigatione, aut experimento, quispiam possit ex sola urinae inspectione morborum naturam ac medelam dignoscere; alter de Urinis ut signo; in quo ordinarius & naturalis hominis sani urinae adpectus, ejusdemque ab eo mutatae constitutio morbi tempore proponitur, in causas inquiritur, & quid singulae variationes indicent, tam ex veterum, potissimum Hippocratis, quam recentiorum, observatione exponitur, Autore H. J. REGA, in Celeberr. Lovaniens. Univers. Med. D. P. P.

Lovaniæ, typis Martini van Overbeke, 1733. 8.

Plag. 11 1/2.

Summa hujus libelli vel ex inscriptione patet. Nos tamen eam copiosius persequemur. Primo Medicos atque Medicastro, vetulasque, & quodcumque genus hominum fuerit, quod, ex sola urina inspecta morbos se ægrotantis, & sexum, & ætatem, & propemodum etiam lecti, in quo cubat, structuram, cortinasque, divinare posse, jactitat, digne insectatur, & acri admodum sale perfricat. Deinde autem iterum iterumque inculcat, signum hoc perquam fallax esse, quoniam urinae pro ratione subjecti, temperiei ætatis, aeris, anni temporis, somni, vigiliarum, exercitiorum, animi affectuum, victus, medicamentorum, similiumque, varient, atque urina etiam sæpius eodem modo constituta appareat in morbis, toto, quod ajunt, cælo a se distinctis. Mos inde ortus esse videtur, quod plurimi de vulgo olim observarent, Medicos in conclavibus ægrotantium urinas di-

lygenter inspicere, sibi temere persuaserint, multat, si non omne, in ejus cognitione situm esse, atque hanc sumtibus, præcipue in Medicum vel e longinquo, vel eomina, accessum, dum erogandis, parcituri, lotium postea tantummodo ad ædes ejus attulerint. Medicastrum oportune huic occasione diligenter admodum sui lucri causa inhiarunt, & inspecto solo lotio, oracula sua velut ex tripode fundentes, effecerunt, ut doctiores quoque Medici hos mores imitarentur, partim ex necessitate, ad famem scilicet ex hoc etiam lucri bono odore sedendam, partim ex ambitione & æmulatione, ne tanta mysteria ignorasse viderentur, partim ex desidia, ne ægrotantes ipsos invifere opus haberent. Enimvero mos ille in probrum medicinæ versus postea apud sapientiores fuit, præcipue, quod hac ratione nugæ inanibusque conjecturis nixæ, & simul fraudis plena, esse videtur. Fieri autem plane nequit, ut ex sola urina cognoscatur morbus, & medicatio idonea indicetur. Ita enim necesse foret, ut in ista aliqua inessent indicia morbi istius propria, quæ in urina alio morbo laborantis non observarentur. At vero quotidie videmus, urinarum conditiones communes esse variis morbis, ita, ut in diversis affectibus diversisque ægrotantibus eadem excernantur. Neque minus in uno eodemque ægrotato, eo tempore, quo idem permanet morbus, urina sæpius ac facile alterantur, ut alium esse morbum putares. Præterea etiam variis morbi temporibus reddita admodum variat. Sed, si fingamus quoque, in urinis semper inesse notam illam, unicuique morbo propriam, quæ causam ipsius partemque affectam simul indicet, non tamen exinde medicationis ratio elicienda esset, quam nemo temere iniecit. Nulli morbi magnitudine viribusque ægrotantium præbe expensis, quod utrumque tamen ex matula pernosci nequit; neque, si omnia ea ita se haberent, ea hariolandi facultas in circulatores ineptissimos caderet, cum nihilo secius ad eam exercendam amplissima simul eruditione medica opus foret. Ut ad extremum honunciones istos uno tandem letaliq[ue] ictu prosterнат. Auctor,

tar, clarissime evincit, scientiam hanc ex matula variandi ipsi nec insitam esse innatamque, nec acquisitam, nec a bono etiam maturo spiritu insulam, fraudes eorum, variasque circumveniendę plebis artes, detegit, & eorum autores publico in omnium conspectu suarum ineptiarum convincendos, & pro merito castigandos esse, concludit. In Tractatu altero Aphorismos proponit, eosque scholiis explicat & illustrat. Primo de urina sana, tanquam norma morborum, agit. Dividitur in urinam potus & sanguinis, & subducti sanguinis singulo cordis pulsu in arteriam aortam projecti, copię sanguinis ad arterias emulgentes inde advectę, quantitatis urinz ab isto sanguine secedentis, pulsuumque, intra dimidiam horam sibi succedentium, calculo concluditur, fieri utique posse, ut urina potus ex sanguine in renibus secernatur. Ex analysi urinz simplici, quę principia ejus nihil immutat, constat, urinam componi ex seroso lactice, cui innascent particulę salis sulphureę & terrestres, æque hæc esse ejus elements, seu principia constitutiva, reliqua per ignem magis extorqueri, quę omnia *Hoffmanni* nostratis *Berbaaviique* experimentis magis confirmantur. His absolutis, de urinz affectionibus contentis que agit. Ubi non credibile Autori videtur, hypostasin esse portionem succi nutritii laudabilis superfluum, eandemque perpetuo e corpore eliminari, quantumcunque etiam abundet. Ad morbosam urinz conditionem progressus, quomodo ea in ægrotantibus a naturali sui conditione desciscat, quę sit istius mutationis ratio, & denique quid singulę alterationes atque immutationes indicent, sive præteritum, sive præsens, sive futurum, per classes eundo, ordine exponit. Ut vero omnia majoris pretii ponderisque momentum habeant, nunquam non ea, ubi licet, autoritate *Hippocratis* aliorumque principum Medicorum, qui in arte observandi excelluerunt, munire conatur. Proinde vitia quantitatis notat, quando urina justo nunc parvior, nunc copiosior, redditur. Postea vitia qualitatis consistentię atque coloris conjunctim explicat. Et ratione coloris animadvertit, eam vel pallidiorē

esse, vel minus tinctam, quam citrinam, vel tinctam magis & saturatiorem, illamque vel purę aqueam, tenuem scilicet & excolorem instar fontis limpidi ac pellucidam, vel pallidam, albam, crassiorem, turgidam, vix transparentem, opacam; ratione consistentiæ autem tenuem esse, & crassam, & ex his mixtam. Urinam magis tinctam & coloratam vel flavam esse vel rubram, vel nigram; ratione autem odoris esse fœtidam. In contentis seu sedimento vitia observat vel defectus vel excessus in colore, seu potius forma, consistentia, figura, loco, tempore, itemque rebus alienis, oleo scilicet & pinguedine. Subnectit denique cautiones & regulas, quas in judicanda urina observare oportet, & ad extremum indicantur signa, quibus urina hominis ab urina jumentorum, vel liquore alius generis, discerni queat, quæ tamen omnia fallacia esse pronuntiat, nisi quod duo tanquam certa proponat, contentum scilicet, quod urinx proprium est, atque in aliis liquoribus non conspicitur, & odorem virosam, qui tamen intensior est in brutorum animantium urinis. In exiguo hoc libello selectissimas de urina observationes optimorum Autorum doctissimus *Rega* collectas, præclaroque ordine dispositas, nobis tradidit, sicut in priori Parte ineptias in lotii inspectione scite atque solide, nec illépide, perstrinxit.

DE NOVO TELESCOPII USU AD OBŒJECTA caelestia determinanda Dissertatio, habenda a P. P. Societatis Jesu in Collegio Romano, Anno MDCCLXXXIX, Mense Augusto. ()*

I. **N**ovus Cometæ conspectus novam rationem protulit caelestia corpora determinandi. Telescopium circulari dia-

(*) Hanc Dissertationem, superiore anno Romæ in *Typographia Rœmarek in Via Curfus* in forma quarta typis excuscriptam, hic tum quod brevior esset, tum quod ejus generis scripta a nobis contractiora dari vix possint, suo merito repetendam duximus.

R. J.

Diaphragmate circa focum lentis ocularis instructum dirigatur ita, ut quiescat toto eo tempore, quo tam objectum determinandum intra Telescopium apparere incipit in *A*, & desinit in *B*, quam nota stella fixa ingreditur in *C*, atque egreditur in *D*. Si plures notæ fixæ possint hoc modo conferri cum objecto, vel si tempus suppetat iterandi observationes, repetantur tum eodem, tum diversis diebus, noteturque, utrum transitus factus fuerit in semicirculo boreali, vel australi, itemque utrum fixæ ingressus præcedat, vel subsequatur ingressum objecti, descriptis in charta singulis circulis, qui referant singulas observationes cum lineis *AB*, *CD*, ad sensum experimentibus semitam observatam. Hisce observationibus datis, quoniam *AB*, & *CD*, sunt arcus exigui circulorum æquatori parallelorum, quos fixa atque objectum observatum percurrunt motu diurno, diameter *HI*, utrique perpendicularis erit horarius circultus, ad quem utrumque corpus appellit. Sed, diviso bifariam tempore utriusque moræ intra telescopium, datur uterque appulsus, ad hunc circulum horarium. Ergo datur differentia temporis, quæ conversa in partes æquatoris, imputando tempori arcum congruum motui Solis, cumque augendo debita acceleratione fixarum supra motum verum Solis (quæ per totum Junium erantur 1". ad singula 5. 4" 6. solaris) dabit differentiam ascensionis rectæ inter fixam & objectam. Rursus, quoniam *FE* est differentia declinationis, ob datum tempus per *AB*, & *CD*, dantur istæ chordæ in minutis, & secundis paralleli fixæ, a quo modice differt parallelus objecti cum fixa per telescopium transeuntis. Sed, si fiat, ut radius ad sinum complementi declinationis fixæ, ita prima & secunda ejus paralleli ad quartum, reducentur iidem arcs ad minuta, & secunda circuli maximi. Ergo, positis $BE = a$, $DF = b$. ductaque *BKL* diametro *HI* parallela, erit $EF = BK = x$.
 $DK = b - a :: KC = b + a$. $KL = \frac{bb - aa}{x}$, unde $LB = \frac{bb - aa}{x}$

$\frac{1}{2}x$, atque $LBq = \frac{b^4 - 2a^2b^2 + a^4}{xx} + 2b^2 \cdot 2a^2 + x^2$, cui addendo

TAB. II
Fig. 1.

ſendo $ABq = 4aa$ ob angulum ABL rectum, reſultat quadratum diametri, nempe $ALq = \frac{b^4 - 2a^2b^2 + a^4}{xx} + 2b^2$

$+ 2a^2 + x^2$, ſive ponendo differentiam quadratorum $bb - aa = d$, & ſummam eorundem $bb + aa = s$, erit

$ALq = \frac{dd}{xx} + 2s + xx$; & ſi poſt unam obſervationem intra

eandem horam repetita fuerit alia, ob exiguam moram temporis, diſtantia parallelorum non erit ad ſenſum variata.

Ergo pro eo caſu differentiam quadratorum ponendo $mm - nn = D$, & ſummam $mm + nn = S$, eodem calculo pro-

ducat quadratum diametri $\frac{DD}{xx} + 2S + xx$, eliſoque utriusque

xx , erit $\frac{dd}{xx} + 2s = \frac{DD}{xx} + 2S$, & multiplicando per xx habe-

bitur $dd + 2sxx = DD + 2Sxx$, ex cujus æquationis reductione, & reſolutione in proportionales terminos, reſultant

$2s - 2S, D - d :: D + d, xx$. Unde etiam differentia declinationis datur, & per ipſam diametrum amplitudinis teleſcopii, quam deinceps campi diametrum vocabo.

TAB. II
Fig. 2.

II. Sed tutius campi diameter inquiretur ex data Solis diametro apparenti. Nam, ſi in *Fig. 2* circulus $AFBG$ referat campum teleſcopii immoti, cujus limbum Sol primo exterius tangat in B , interius in F , ſecundo interius tangat in M , exterius in A , ex datis temporibus contactuum externorum, internorumque, dantur baſes DI, EH , quas ſolare centrum percurrit in minutis & ſecundis paralleli a Sole deſcripti, quæ reducuntur ad partes circuli maximi, ſi fiat, ut radius ad coſinum declinationis ſolaris, ita partes paralleli ad quartum terminum proportionalem. Cum autem CD, CE, CH, CI , tranſeant per puncta contactuum, & centra conjungant, erunt CD quidem & CI ſummæ, CE vero & CH differentiarum ſemidiametrorum Solis, & campi. Ergo triangula DCI, ECH , ita ſunt iſoſcelia, ut, ducta normali CO , & circumferentia circuli $CDLIK$, ſit DE ſemidifferentia, atque

EI

EI semisumma datarum *DI*, *EH*, itaque sit *LE* data So-
 lis diameter, atque *EK* quæsitæ diameter campi. Quare per
 35 El. 3 erit ut Solis apparens diameter *LE* ad observa-
 tam semidifferentiam *DE*, ita inventa semisumma *EI* ad
 quæsitam diametrum, & paulum variata figura, eandem a-
 nalogiam esse constabit, si Solis apparens diameter excedat
 diametrum campi. Potest etiam nota fixæ intra telescopicum
 immotum ita admitti, ut diametrum sensibiliter percurrat,
 atque ex moræ tempore erui diameter campi in minutis &
 secundis paralleli, a fixæ descripti, deinde partes paralleli re-
 duci ad partes circuli maximi, & si observatio recte insti-
 tuta fuerit, præcedens analogia Solis apparentem diamo-
 trum exhibebit, licebitque unius experimenti fidem per al-
 terum explorare.

III. Datis arcibus *FD*, *EB*, circumlorum modice differen-
 tium, & reductis ad partes circuli maximi ex data fixæ de-
 clinatione, si præterea detur campi diameter, dabuntur in
Fig. 1 triangulorum rectangulorum bases *GD* & *GB* cum
 uno latere *FD*, & *BE*. Ergo invenietur tertium latus *GF*,
 & *GE*; ac differentia, vel summa, prout arcus fuerint in
 eodem vel diverso semicirculo, iterum manifestabit diffe-
 rentiam declinationis. Solius itaque telescpii immoti
 subsidio investigare licet tam Cometarum, quam macula-
 rum solarium, & Planetarum, loca. Observetur enim in
Fig. 2 primus Solis contactus *B*, postremus *A*, itemque in-
 gressus maculæ, Mercurii, aut Veneris subsolaris *Q* alicubi
 in *N*, egressus in *P*, atque ex tempore appulsuum centri so-
 laris ad *O*, maculæ vel Planetæ ad *R* normalis *COR*, re-
 sultabit differentia ascensionis rectæ, itemque ex datis arcu-
 bus *CD*, *DO*, & *CN*, *NR*, eruentur *CO*, *CR*, ita, ut sum-
 ma vel differentia sit differentia declinationum. Licebit
 etiam Uranographiam perficere ex simili collatione fixarum,
 quæ telescpii tantummodo deteguntur cum fixæ notæ posi-
 tionis. Potest tamen nonnullus error irrepere 1) ex inæ-
 quali refractione fixæ, atque alterius objecti, non eandem
 campi partem constanter occupantis, præsertim si corpora

inspecta ad horizontem accedant; 2) ex motu proprio objecti tam in ascensionem rectam, quam in declinationem; 3) ex inæqualitate parallelorum, a fixa atque objecto descriptorum; 4) ex parallaxi, quam objectum observatum pati potest; de quorum correctione superest differendum.

TAB. II
Fig. 3.

IV. Si Fig. 3 punctum F representet fixam, punctum P polum mundi, atque V verticem loci, trianguli spherici VPP dantur latera VP , PF , ob datam poli altitudinem, & fixæ declinationem cum angulo VPP ob datam differentiam ascensionalem Solis a fixa, & distantiam Solis a Meridiano VP . Ergo eruetur VF complementum veræ altitudinis fixæ supra horizontem, atque angulus PVV inclinatio meridiani, per fixam transeuntis ad verticalem. Si autem fiat in Fig. 4 quadrans circuli ex radio palmari, cujus punctum A supponatur pertinere ad æquatorem, D ad polum, C ad centrum mundi, sitque AB declinatio fixæ, AE declinatio non correctæ Cometæ, vel alterius objecti observati,

Fig. 4.

& facta $BI=EG$ indefinite producantur BL , BI , BC ; quia radii proportionales sunt arcibus similibus circularum, quemcumque arcum paralleli a fixa descripti representet recta BH , ad ipsam applicando unum latus normæ, ejusque angulum ad datum punctum H , alterum normæ latus ita secabit BI in M , & BC in N , ut BM representet similem arcum, a Cometæ descriptum, & BN similem arcum circuli maximi. Nam, si v. g. fuerit BH pars quinta rectæ BL , representantis unum gradum illius paralleli æquatori, & transferatur BH in scalam, hac de causa constructam, vel in lineam partium æqualium circini proportionis, aptando ipsam BH numeris 240, partes, a circino proportionis exhibitæ, respondebunt ternis secundis paralleli fixæ. Cum enim ex hypothesi tota BL respondeat uni gradu, & quinta ipsius pars BH dividatur a circino in partes 240, multiplicando 240 per 5, continet BL partes circini 1200, quæ rursus multiplicatæ per 3, exhibent partes 3600; quot sunt minuta secunda in uno gradu circuli. Ergo partes singulæ constant ternis secundis, ideoque BH complectitur 720 secunda, vel

vel 12 prima, totidemque numerat BM in parallelo Cometæ, BN in circulo maximo. Sed, si capiatur quzlibet Bn , vel Bm , & quzratur secundorum numerus aptato normæ latere ad punctum n , vel m , ita, ut alterum latus radat rectam Bb , quantitas rectæ Bb , in scalam vel circinum proportionis translata, numerum quæsitum manifestabit.

V. Fiat nunc in *Fig. 5* angulus BOZ æqualis inclinationi horarii BOA ad verticalem ZM . pro tempore ingressus fixæ O in telescopium, & per O ducatur RC ad AB normalis, ac referens arcum paralleli, a fixa descripti. Quoniam ex mora fixæ intra telescopium dantur minuta arcus, a fixa decursi, desumantur ex recta BL *Fig. 4*, & fiat illorum summæ æqualis OE , in occidentem tendens, ducaturque EF normalis ipsi OM . Quia datur altitudo horizontalis stellæ O , desumpta ex recta CB *Fig. 4*, & translata in OD manifestabit locum fixæ visum D . Si autem, ducta EF normali ad OF , capiatur circino recta OF , & transferatur in lineam BC *Fig. 4*, invenientur ex dictis minuta, eidem respondentia, quæ subtracta a nota altitudine stellæ O , ingredientis telescopium, dabunt altitudinem ejusdem fixæ E , a telescopio egredientis, & tabula quidem refractionum determinabit numerum, *Figura* autem *4* manifestabit quantitatem refractionis verticalis EG , eidem convenientis, unde locus fixæ visus, dum e telescopio egreditur, erit G , & semita in telescopio visa erit DG . Sed ex ostensis cognoscitur semidiameter campi. Ergo, desumendo ex linea CB *Figura 4* rectam illi æqualem, eoque intervallo determinando centrum H borealem, vel australem, ut observatio postulat, circulus HGD telescopii campum referet, ex cujus centro si ducantur normales HI quidem ad veram semitam OE , HK autem ad semitam visam DG , erit IH meridianus verus, & KH meridianus apparens per campi centrum transire. Quare ex quantitate & positione rectæ OI in tempus conversæ, observatoque ingressu tempore, innotescet verum tempus appulsus ad meridianum verum. Sumatur KL æqualis differentiæ declinationis non correctæ, atque ex L ducatur in orientem.

TAB. II
Fig. 5.

TAB. II
Fig. 6.

LP parallela GD , eritque P ingressus visus Cometæ, vel alterius objecti, telescopium subeuntis. Ergo, acta PQ normali ad OZ , erit OQ differentia altitudinis visæ objecti ab altitudine vera stellæ, cumque ista detur ex calculo, & illa ex constructione *Fig. 4*, innotescet altitudo visa & non correcta Cometæ, vel objecti, telescopium subeuntis, cui ex tabula refractionum, & *Figura 4*, inveniendò congruam refractionem PV , erit V verus locus Cometæ, vel alterius objecti observati, & clarioris constructionis gratia in *Figuram 6* translati. Fiat angulus SVT æqualis angulo MOC *Fig. 5*, referetque VT parallelum Cometicum, in quo sumatur VX proportionalis motu objecti, intra telescopium ad motum fixarum redactæ, eique addatur vel subtrahatur XT , proportionalis motui proprio in ascensionem rectam, atque ad angulos rectos ponatur TZ proportionalis motui proprio in declinationem. Cum enim ex observationibus initis diversodie, necdum correctis, proxime eruatur motus objecti proprius tam in ascensionem rectam, quam in declinationem, regula proportionum dabit quantitatem congruam rectis XT , & TZ , eritque VZ motus Cometæ compositus ex diurno, ascensionali, & declinatorio: Ducatur ZS normalis ad VS , eritque VS differentia altitudinis horizontalis inter ingressum, atque egressum a telescopio. Sed ex dictis datur altitudo Cometæ ingredientis. Ergo ex tabula refractionum, & *Fig. 4*, eruetur congrua refractione Za veræ altitudinis objecti ejusdem, a telescopio egredientis. Si autem ducatur semita visa Pa , & describatur, ut prius, circulus aPH , telescopii campum referens, tum, ducta Hd normali ad parallelum VT , fiat ZV ad Vd ut tempus per Pa ad quartum, obtinebitur tempus appulsus Cometæ ad horarium per campum centrum. Facta demum Hd in *Fig. 5* æquali Hd in *Fig. 6*, erit Hd differentia correctæ declinationis; & restituta, si opus fuerit, constructione, donec omnia sibi atque observatis respondeant, errores etiam minimi corrigentur.

Fig. 7.

VI. Sit in *Fig. 7* linea verticalis CLV , & centro C ducantur quadrantes LA , VB , ponaturque C Terræ centrum.

L la.

Locus observationis duorum objectorum *F, S*, æqualiter remotorum a centro, *CB* linea horizontis veri, *LH* linea horizontis apparentis. Erit angulus *LFC* differentia anguli *VL* ad superficiem ab angulo *LCF* ad centrum Terræ, & sic quivis alius angulus *LSC* differentia anguli *VLS* ad superficiem ab angulo *LCS* ad centrum Terræ, eaque de causa anguli *F, S*, dicuntur parallaxes objectorum, e superficie terrestris *L* visorum. Sunt autem sinus parallaxium ut sinus angulorum complementium altitudines apparentes; nam sinus anguli *F* ad sinum anguli *VL* est ut *LC* ad *CF*, & similiter sinus anguli *S* ad sinum anguli *VLS* ut *LC* ad *CS*, vel *CF*, eidem æqualem. Ergo, alternando sinus anguli *F* ad sinum anguli *S*, ut sinus anguli *VL* ad sinum anguli *VLS*; cumque prope horizontem sinus complementorum altitudinis apparentis parum differant, etiam objectorum parallaxes parum sunt diversæ, unde ex mutatione situs intra campum telescopii non fit variatio sensibilis parallaxeos; ideoque ipsius correctio in constructione tuto omittitur. Præterea, cum Cometæ multum a Terra juxta recentiorum placita distent, intra unum diem servabunt eandem physice a Terra distantiam, & si quas habent parallaxes, erunt ut sinus complementorum altitudinis apparentis.

VII. In *Figura 8* sit *A* Cometæ locus vespertinus, angulus *FAI* inclinatio data meridiani *FAD* ad verticalem *IM*. Capiatur *AD* congrua declinationi, & *DB* perpendicularis ad *AD* congrua motui adscensionali, redacto ad partes circuli maximi a vespere ad mane, datumque erit triangulum *ADB*, & locus matutinus Cometæ erit *B*, quo observato, fiat angulus *GBN* æqualis inclinationi meridiani ad verticalem *BN*, & constructo, ut prius, triangulo rectangulo *BEC* ex dato motu in declinationem *BE*, atque in adscensionem rectam *EC* a mane ad secundam observationem vespertinam, erit Cometæ locus *C*, dabiturque meridiani ad tertium verticalem *NC* inclinatio *HCN*; ponuntur autem in constructione meridiani paralleli, & verticales convergentes, quia ad cæli motum diurnum horarii circuli consistere concipiuntur.

TAB. II.
Fig. 8.

untur, & verticales abripi ob punctum cœli diversum vertici imminens in tribus observationibus memoratis. Ea etiam de causa vespertini anguli $F AI$, $H CN$, erunt ad orientem, & matutinus $G BN$ ad occidentem. Quæritur IL , ita secans verticales IO , NM , NO , ut parallaxis depresserit puncta I , K , L , in loca A , B , C , sive ut IK ad KL sint proxime in ratione temporum T , t , quibus observationes distant, parallaxes autem AI , BK , CL , sint ut sinus C , K , c , pertinentes ad complementa observatarum altitudinum in locis A , B , C . Tametsi constructio, diligenter instituta, satis accurate omnia exhibeat ad calculum trigonometricum, adverte, quod angulus AMN datur, utpote æqualis summæ datorum IAF , GBN , item angulus MNC æquatur summæ datorum GBN , $H CN$, demum angulus AON æquatur differentiæ angulorum $F AI$, $H CN$, quorum proinde sinus dantur. Idcirco dantur triangula BNC , & BMA , quorum datur unum latus CB , & BA , atque anguli ad puncta N & M , itemque ad puncta C & A , unde, inventis lateribus BN , BM , cognoscitur NM , ex qua innotescit etiam triangulum MON . Ponatur $CL = x$, $CN = a$, $MA = b$, $LN = a - x$, & supposita LP parallela NM , ponendo sinum anguli $AMN = S$, & sinum anguli $MNO = s$, erit $S, s :: NO$.

$$MO :: NL = a - x, PM = \frac{as - sx}{S}, \text{ itemque } LK, KI :: t, T ::$$

$$PM = \frac{as - sx}{S}, MI = \frac{asT - sTx}{St}. \text{ Rursus erit ex dictis}$$

$$c, C :: CL = x, AI = \frac{Cx}{c}, \text{ unde ob } MA = b \text{ resultat } MI$$

$$= b + \frac{Cx}{c} = \frac{asT - sTx}{St}, \text{ ex cujus reductione eruitur paral}$$

$$\text{laxis } CL = x = \frac{acsT - bctS}{CS + ctS}, \text{ eaque data, reliquorum loco-}$$

rum parallaxes AI , & BK , ex relatione cum ipsa innotescunt.

VIII. Cometa hujus anni hoc modo fuit observatus a die 3 ad 23 Junii, & cum pluribus fixis collatus, quarum positio, ubi e crassioribus refractionibus emerferit, per Capellam determinabitur, & per humerum Aurigæ ad Cometæ motum, parallaxim, & distantiam, accuratius investigandam.

THE ARGUMENT A PRIORI &c.

h. e.

ARGUMENTUM A PRIORI DE EXISTENTIA & perfectionibus Dei, ejusque permagnum ad virtutem veramque religionem argumentum stabilitum & consideratum cum objectionibus, quæ occurrerunt præsertim in docta quadam Dissertatione sub finem
EA VII Tractatus de Spatio.

Londini, typis Jo. Noon, 1737. 8.

Plag. 9.

Veritatem perscrutaturos, monente Præfatione, ab omnibus impedimentis, & receptæ opinionis studio, vacuos esse oportet. Si quis unquam, certe *Samuel Clarckius*, egregiam virtutis indagandæ indolem nactus est; hinc argumentum a priori vel hoc nomine maximi æstimandum videtur, quod summo huic Viro fuit carissimum, quamvis nonnulli istud se non intelligere simulent. Summopere itaque Autor nititur, ut hoc argumentum alteri, a posteriori dicto, præferendum esse demonstret. Ex effectibus enim nihil nisi *actualem Dei existentiam* colligi, suspicatur; argumentum vero a priori *necessariam ejus naturam* sistere. Commemoremus primaria Philosophi placita, in *tribus Sectionibus* proposita. Omnis veritas nititur natura rerum; veritas ergo est necessaria atque independens. Existentia Dei refertur inter necessarias veritates, imo est *unicum factum necessarium*. Omnium rerum existentium ratio deprehenditur in voluntate divina, solius Dei existentiz principium est necessitas. Si quis Deum sine causa existere

Pag. 2.

7.

con-

Pag. 17.

21.

27.

39.

confirmaret, is eum re ipsa existere negaret. Ex necessitate reliqua divini Numinis attributa erui possunt; nam, cum ratio existentiae ejus sit semper eadem, æternum est. Porro causæ necessariz vires in omne spatium diffunduntur; ergo Deus est infinitus. Veritas ejusdem generis non est nisi una; hinc duo infinita non dantur, quæ non concurrant; Deus igitur est unus. Contingentia vel libere producuntur, vel sunt effecta necessaria entis necessarij; hoc est falsum, ergo illud verum. Producuntur autem per voluntatem Dei; quapropter Deus est agens quiddam; & cum ipsi nihil sit impedimento, potest atque intelligit omnia. In *Sectione II* argumenti hujus usus in disciplina morum explicatur. Morales Dei perfectiones a priori stricte non possunt demonstrari, facili tamen negotio ex naturalibus eliciuntur. Nos opus Dei sumus; id quod nobis non potest non esse solatia recte ponderaturis, Deum fundamentum sibi vindicare, quò firmius excogitari nequit, quodque extra omnes atheorum impetus positum est. Moralitas est praxis rationis. Deus ergo optima quæque semper statuit, quia ratio summa est. Perspecto hoc argumento, voluntatem Dei revelatam rectius intelligemus, eique libentius obtemperabimus. *Sectione III* refellit aliquas objectiones, qualis est: Causa prima absurde fingitur prior. Sed negatur, causam necessariam effectu priorem esse, nisi in nostro intelligendi modo. Negatur etiam, necessitatem modum posse dici, quemadmodum æternitatem & infinitatem. Iterum Autor inficiatur, veritatem & existentiam rerum non nisi ex Deo proficisci; quoniam necessitas est principium veritatis & existentiae autoris rerum summi. Dubitarunt denique nonnulli, num necessitas a posteriori tantum discrepet a necessitate a priori; sed Autor ita respondet: *Magnum est discrimen inter id, quod Deus necessario existere intelligatur a posteriori, & inter necessitatem, tanquam principium ejus existentie a priori consideratam. Illa necessitas evidenter concluditur ex finitis & temporariis effectis, ad finitam temporariam causam; uno quoque effecto suam causam necessario inferente; hac vero necessitas*

causas referuntur ad solam veritatem. Et ad factum tantummodo ut infinitum effectum. Causa non potest cognosci hic ex effectu; nam necessarium est infinitum effectum a nobis non potest comprehendi; sed effectum arguitur a causa a priori; Et, quod ad existentiam attinet, unum est necessarium effectum, unum necessarium ens undique perfectum et infinitum; natura igitur illius existentia non nisi a priori potest cognosci a nobis. Paulo post nobis persuadere studet, id unum sat proderet utilitatem argumenti a priori, quod Dei unitatem probet; quæ a posteriori demonstrari non possit. Sed nobis, utcumque se res habet, ultima dubitandi ratio non adeo levis videtur. Nec Theologiz naturali commode consulitur, argumentum a posteriori infringendo, cum præsertim ex illo Philosophi magni nominis eodem robore idem, quod Autor a priori demonstratum jactat, deducere soleant.

*JO. FRANC. BUDEI, THEOL. D. & P. O.
Theses Theologicae de Atheismo et Superstitione, variis
observationibus illustratae, et in usum recitationum Aca-
demicarum editae. Suas quoque observationes, et
Dissertationem contra atheos, adjecit
HADR. BUURT.*

Trajecti ad Rhenum, apud J. H. van Lynden, 1737. 8.

Alph. 1 plag. 17.

Ut viri sapientiae laude conspicui, ac gloriæ divinæ studio inardescentes, operam suam eo convertant, ut persuasionem, omnium hominum mentibus alte infixam, Numen existere, quod res omnes suo arbitratu fecerit, illas temperet, gubernet, suoque consilio ac sapientia ad fines sibi gloriosos, rebusque ipsis convenientes, dirigat atque perducatur, confirmet, non utile solum est, verum etiam necessarium. Laudi ducitur legum civilisque prudentiæ consultis, ubi herorum suorum gloriam, fortunas, commoda, contra aggressores tuentur; quanto majori laude sunt digni,
Y qui

qui cum illis in arenam descendunt, quibus non satis est, se ipsos per scelus divino subducere imperio, sed qui alios etiam homines religionis vinculo solvere, Dei dominio eximere, Deum & regno & vita privare, infelici conatu laborant. Hoc ut faciant, illi cumprimis se obligatos obstrictosque sentiunt, qui singulari doctrina, præcipue solidioris Philosophiæ notitia, præ aliis eminent. Vires ingenii, quibus excellunt, & doctrina, qua multos antecedunt, beneficio Numinis ipsis obtigere. Justum igitur est & æquum, ut vicem reddant, & doctrinam ac ingenium eo intendant, ut gloria divina asseratur, vindicetur. Interest societatis humanæ, ne religionis vinculo cives expediantur, & jura divina pariter ac humana immani ausu præculcentur. Difficile quidem est, insanorum istorum hominum pervicaciam, quæ imaginariæ sapientiæ opinione nititur, expugnare; illorum tamen est, qui rem Dei agunt, quibusque publica societatis humanæ salus est cordi, videre, ne lues ista contagione quadam latius proserpat, sed ut impietatis autoribus, in angustias compulsis, omnis elabendi occasio ac excusationis ratio eripiatur. Vel maxime juvenes, quos aut voluptatum illecebræ, aut licentiosior vivendi ratio, transversos facile abripere possunt, sunt præmuniendi, ne malo isto præcipites dentur. In horum præcipue gratiam librum hæc plane eximium consignavit B. *Buadeus*, Theologus doctrina, virtutibus, meritis, vere magnus, in eodemque plura longe præstitit, quam titulus præ se fert. Non nudas exhibet theses, sed fusiores illis addit declarationes, non atheorum solum textit historiam, verum etiam in ipsorum phalangas impetum facit, ipsos prostrernit, & armis exuit, quia religionis Christianæ veritatem communit. Prima libri hujus editio lucem adspexit Jenæ A. 1717, 8, cujus exempla cum ita distracta essent, ut in tabernis librariis difficulter amplius haberi possent, Vir Reverendus, *Hadrianus Buurt*, suavor exstitit bibliopolæ, ut eundem suis sumptibus recudendum curaret, sicque exitiali malo, in dies latius serpenti, obviam iretur,

quibus, tollensque nervi atque poplites incidantur. Opus integrum, quibus a *Buddæo* concinnatum est, hic exhibetur, cui notulas adfectit *Editer*, in quibus vel, quæ obscuriora esse judicabat, illustravit, vel saltem *Autores*, qui argumentum aliquod prolixius tractarunt, indicavit. Ut de Opere *Buddæo* copiosius agamus, necesse non est, cum illud eruditorum manibus teratur. Id igitur agemus, ut, ubi generalem *omniumque* totius hujus Commentationis exhibuerimus, de quibusdam, quæ nobis declarationes quædam indigere visa sunt, sententiam atque judicium nostrum proponamus. Præmissa *atheï* definitione, historiam philosophicam *Autor* ad nostram usque ætatem percurrit, ex eademque omnes illos repetit, qui *atheismi* aliquando sunt infamulati, quibus nam jurè hæc infamia adhaerit, an injuria sit facta, ex *systematibus*, quæ condiderunt, dijudicat. Inde diversa *atheismi* genera in medium profert, quæque sint dogmata cum *atheismo* proxime juncta, edisserit. Porro in causas illius, easque tum externas, tum internas, inquirat, quæ vitia pestem illam comitentur, enarrat, quique effectus consequantur, exponit: qua occasione quaestionem disceptat, num *atheismus* majorem noxam reipublicæ afferat, quam *superstitio* & *idololatria*. Tum argumenta profert, quibus existentia *supremi Numinis* probari potest, & examinatæ argumentis *Cartesii*, ab idea desumptis, illa ad certæ classis revocat, eademque ordine exhibet & stringit, *metaphysica* scilicet, *physica*, & *historica*. Inde argumenta, quæ ab *atheis* pro impietate sua defendenda producuntur, examinantur. Commentationem de *Atheismo* sequitur altera de *Superstitione*, quæ est alterum illud extremum, quod evitare oportet illum, qui in regia veræ religionis via incedit. Illius indolem, diversas species, causas, atque effectus, explorat *Autor*, quibusque remediis malum hoc sanari queat, ostendit. Quæ omnia ita accurate & ordinate pertractata est, ut neminem fore arbitremur, quem in illis curate legendis meditandisque temporis locati poniteat. Sunt tamen aliqua, quæ partim in *Buddæanis* thesibus, eorumque

Cap. I
pag. 1-151.
Cap. II, III,
pag. 151-226
Cap. IV
pag. 227-263.
Cap.
pag. 264-339.
Cap. VI, VII,
pag. 340-487.
pag. 487-604.

Pag. 50.

explicationibus, partim in annotationibus Doctiff. *Bursi*, exami-
 mine aliquo digna sunt visa. Producit Cel. *Buddew* senten-
 tiam *Baliti*, *Epicurum* excusantis, ac si Deum non omnino fa-
 ctulerit, nec debitam ipsi cultum negaverit, sed hæc potius
 menti ejus hæserit persuasio, Deum ob summam naturæ
 suæ excellentiam, minus ob suam beneficentiam, colendum
 esse, quam ipsam sententiam tuiti sint Theologi, recte de
 Deo, divinisque rebus, sentientes. Recipit se *Balivus* ad
Senecam de Benef. Lib. IV Cap. XIX. Sed, si verba Philosophi
 rite ponderentur, non hoc inde colligere licet, ac si *Epi-
 curi* sententia fuerit, Deum propter majestatem existimam, sin-
 gularemque naturam, colendum esse, verum quod quis oc-
 casione sententiæ senis *Gargetti* cogitare possit: si Deus ve-
 re existit, nec tamen illo beneficio genus humanum sibi ob-
 stringit, ipsum forte ob naturæ excellentiam cultu atque ve-
 neratione prosequendum esse. Verum enim verè naturæ
 qualiscunque excellentia animadvertitur ex virtutibus atque
 operibus, quæ manifestantur. Deus ex *Epicuri* sententiæ
 ne summa beatitudo, qua gaudet, turbetur, nihil extra fa-
 agit, hæc rerum universitas, ipse homo, Deo inscio, exi-
 stit, nec inter Deum atque hominem ullum commercium
 intercedit. Qui novit igitur *Epicurus*, Deum tanta præ-
 ditum esse excellentia, cujus nulla specimina unquam vidit,
 & quem ex hac rerum compage, quam ex fortuito atomor-
 rum concursu coaluisse somniavit, cognoscere non potuit?
 Igitur in illorum potius propendemus sententiam, qui, *Epicu-
 rum* non alia de causa Deum live Deos in systema suum in-
 troduxisse, censent, quam ne capitis ob negatam deitatis vim
 arcefferetur. Quo jure vero Editor contra *Buddew* negare
 potuerit, sententiam de Deo ob naturæ excellentiam co-
 lendo inter *magis deitas* mysticorum referendam esse, non-
 dum videmus. Quodsi ex orthodoxis nonnulli illam ado-
 ptarunt sententiam, propterea tamen inter primaria Theolo-
 giæ mysticæ dogmata esse non definit; quorum enim ten-
 dit illa tantopere prædicata *abnegatio*, *resignatio*, *anxihila-
 tio*, & *exhaurio* sui ipsius, nisi ut homo sui ipsius ac pro-
 pria

græ salutis penitus obliviscatur, sequæ beatitudinis suæ pro-
 movendæ causa nil quidquam operetur. Patet hoc ex ver-
 bis *Michaelis de Malino in Mamud. spirit. L. III Cap. XIX §*
28 p. 322: Secundum principium sit magna Dei æstimatio ad
 ipsum amandum, adorandum, & sequendum, absque ullius
 proprii spe commodi, quauquam sanctissimi. Cicero's scripta
 de Natura Deorum abolita cupivisse Romanos, ab illo potissi-
 mum tempore, quo Christiana religio incrementa sumebat, ex
Arunbio Lib. III p. 126, edit. Ebersdorf. notat Venet. *Buddens*, Pag. 71-73.
 et sic pro Deorum patriorum contemptore, imo ipso atheo,
 fuerit habitus, qualis etiam sequentibus temporibus visus,
 quod ex *Scelenio* observat *Hadr. Buurs*, quocum conferri
 potest *Doctiss. Schelhornius Amn. lit. T. VIII p. 494, 496*. Er-
 rant vero hoc non tam in vituperium, quæta gloriam, cede-
 ret eloquentiæ principi, cui loens aliquis hoc ipso inter ve-
 ritatis testes concedendus esset; sed gravior est accusatio,
 quam intemat ipsi fulgidissimum Ecclesiæ sidus, *Augustinus*,
 qui, cum præscientiam rerum contingentium Deo eripue-
 rit, ne libertas voluntatis nostræ evertatur, ipsum fere in a-
 theorum numerum rejecit. *Aut enim*, inquit *de Civ. Dei Lib.*
II Cap. IX, Deum esse negat, quæ quidem inducta alterius per-
 sone libris de natura Deorum facere malitus est, aut, si confite-
 retur Deum, quem negat præscium futurorum, etiam sic dicit
 nihil aliud, quam quod ille dixit inspiciens in corde suo: non
 est Deus. Num vero in tota ista, quam de Deorum natura
 & divinatione, instituit, disceptatione animi sui sententiam
 exposueris, non omnino liquet; illud apparet, ipsum *Epi-*
curum atque *Stoicum* invicem committere, quorum hic
 cum fatalem necessitatem, ille casum, urgeret, ex utriusque
 sententia rerum futurarum præsentio Deo abjudicanda esset.
 Igitur, quid in utramque sententiam dici posses, expromsit,
 iudicium vero suum pro more *Academis* non interposuit,
de divin. Lib. II Cap. LXXII. Quare Cicero's sententia ex se
 dijudicanda est, ubi ipse non aliena, sed propria, loquitur
 persona. Qui civibus suis hoc persuasum esse cupit, domi-
 no esse omnium rerum ac moderatoris Deos, eaque, quæ ge-
 rantur,

Pag. 278.

949. seq.

457.

rantur, eorum veri vi, ditione, ac numine, eisdemque optima de genere hominum mereri, &c. de Leg. Lib. II Cap. VII, ille certe atheismi postulari nequit. De primis cognitionis humanæ flaminibus ita differit Editor: non referre unquam crassos conceptus ad instar funium navalium, vel a rusticis palpandos, sed ima istius conceptus fundamenta in subtiliores tandem conceptus resolvi. Similitudo, quæ a funibus navalibus ducitur, est incommoda. Quod autem prima conceptuum fundamenta in subtiliores conceptus definant, ut a rudibus non æque cognosci possint, id aliter sese habere, attendenti ad prima cognitionis omnis principia, apparet, quæ ita simplicia sunt, ut, modo termini sint noti, unumquemque, sive Philosophus sit, sive rusticus, in assensum suum cogant. Nec aliter sese ex intentione Dei habere possunt, qui per illa homines omnes, cujus etiam sint conditionis, edocet, subtiliora autem evadunt per varios ratiociniorum gyros, quibus sæpenumero illi, qui lyncibus se præstare arbitrantur, non aliter ac funiculis capiuntur, ac irretiuntur. Dei existentiam, doctrinæque divinæ veritatem, ex miraculis cognosci posse, negat Spinoza, causatus, falsos etiam doctores miracula edere posse, *Devt. XIII, 1 seq.* quam cavillationem solvit Autor, distinguendo inter *miracula & mirabilia*, concedens, res mirabiles, quarum causæ sæpe ita occultæ sunt, ut difficulter admodum illas vestigare possimus, Deo permittente a falsis doctoribus patrari, minus miracula. Doctiss. Buurt nodum hunc non solvit, sed fecat, dicens: *Etiamsi, falsos doctores ope diaboli, Deo id permittente, miracula aliquando perpetrassent, statuere vellemus; nihilo secius victoriam non obtineret Spinoza*, provocans ad ea, quæ pag. 216 deseruerat. At enim, qui ita liberalis est, herbam certe porrigit adversario. Consideremus attentius aliquantulum rem. *Miracula, ex hypothese, permittente Deo æque ab angelo malo ac bono fieri possunt. Miracula, quod pariter ex concessis sumimus, patrari possunt tum in confirmationem doctrinæ veræ, tum falsæ. Ex his, nisi nos omnia fallunt, illud sponte sua sequitur, pro veritate doctrinæ ex miraculis nil quidquam*

quæ *offici possit*, quæ illa eodem modo sese habere possunt ad mendacium, ac ad veritatem. Ne quid dicam, Deum pro simplicitate, sapientia, justitia, ac veracitate sua, non posse indulgere privilegium pessimi genii satelliti, quod solis legatis suis proprium esse voluit: homines a Deo juste puniri non posse, ac sufficientem excusationis rationem habere, ubi mendacium atque mendacium, imo a Deo deficiunt, si doctrina Deo adversa miraculo vero confirmatur, & confirmari possit. Distinctio, quæ idem instituit, inter rationem *objectivæ & subjectivæ* spectatam, per illam *nexus* *veritatum*, per hanc *nexus* *perspicientiam*, intelligens, ut hinc mysteria non sint *supra rationem*, si scilicet ratio *objectivæ* consideratur, forte non omnibus eridebit. Quod si per rationem *subjectivæ* sanctam illiusmodi veritatum *nexus* intelligit, quæ concatenata quadam serie se invicem excipiunt, ac ex primis principiis ratiocinationis beneficio efficiuntur, mysteria utique sunt *supra rationem*, quia illa ex ratione sibi relicta elici nunquam possunt. Sin talis intelligitur *nexus*, qui inter veritates naturales & revelatas instituitur, adeo, ut, sibi has non adversari, ostendatur, ferri quidem potest, sed tutius tamen esse existimamus, ab ejusmodi distinctionibus prorsus abstinere. Annotationes si non ad omnium palatum erunt, venia vel ideo dabitur Autori, quod eadem inter continuas occupationes, dum prela ferrent, fuerint anata; negandum enim non est, aliqua curatius subigi, atque ordinatius disponi, potuisse. Interim gratiæ ipsi debentur, quod iterata hæc editione librum hunc egregium civibus suis Belgis notiosem reddere voluerit, hæc maxime tempestate, quæ male sani homines, prohi dolor! multi inveniantur, qui imaginariæ sapientiæ persuasione turgidi, ingenium atque doctrinam suam non melius se ostentare posse ducunt, quam si æternam Nominis vim resque divinas vel per insidias impetant, vel, ubi protervia atque malitia gradum fecerit, machinis atque artibus admotis palam impugnent. Toti Operi Editor subjevit Dissertationem *de existentia summi Nominis*, in qua partim, quæ in ipso Opere proxime erant disputata, succincte

repetit, partim, quæ deesse videbantur, supplet. Argumenta, quæ in medium profert, petita sunt 1) ex *fini mentis* nostræ, idea Dei a priori & posteriori, desiderio summæ beatitudinis ac conscientia; 2) *fabrica* hujus *universi*, materiz imperfectione, elegantissimo ordine ac finibus; 3) *universall* gentium omnium, *consensione*; 4) denique a *tuto*. In quibusdam demonstrationibus nonnulli ratiocinationum *novarum* integrum desiderabunt, sed hoc inde preventisse videtur, quoniam multa jamdum ex ipsius libri lectione nota posuit. Quæ pro adstruendo argumento *Cartesii* a priori pariter atque posteriori adducit, illud nondum ita in tuto collocant, ut adversus sagacissimorum virorum objectiones se tueri possit. Quo simpliciora sunt argumenta, quæ contra *atheos* urgentur, eo aptiora esse videntur. Charta, quæ librarius usus est, satis est nitida & splendida; mendas, quæ passim irreperunt, peritus Lector facile animadvertere potest; Index denique toti Operi est subjectus.

SIGISM. FRIDER. DRESIGII, A. M. & SCH.

Thom. Conr. Animadversiones in FABRI

Tthesaurum continuata.

Vide *Nova Acta Erud.* A. 1738 *Mens. Dec.* pag. 687.

E M E N D A N D A.

ANTIQUO per *abrogare* Latine, & Germanice per *ab-schaffen*, *abthun*, non accurate redditur. Nam paulo infra recte explicatur per *rogatam legem improbare* & *repudiare*, adeoque Germanis exprimenda est locutio *legem antiquare*, *das Gesetz nicht annehmen*, *verwerfen*. Vid. præter *Popmam de different. voc.* pag. 3, *Cel. Dukerns ad Florum I, 9, 3.*

ATERINUS. Lex illa male vocatur Aterina, cum, judicio *Manutio de Legib. Roman.* p. 124, *Fascic. II Juris publici Romanorum*, a *Clausingio* editi, *Ateria* vocanda sit. Nec in *Gellio XI, 1*, qui in partes vocatur, *lex Aterina*, sed *Ateria*, præ se ferunt optimæ quæque editiones. Vid. si placet, *Gronovius ad dictum Gellii locum p. 517.*

BELLUM. Hæc voce *bellum intestinum ac domesticum* ex *Cic. Cat. 1, 13*, explicatur *bellum civile, Uneinigkeit und Aufrand der Bürger unter sich selbst*, quæ quo minus admitti queant, intercedit alter locus *Catil. 3, 8*, ubi *bellum civile ac domesticum* occurrit. Itaque, quando *Cicero civile & domesticum* conjungit, sine dubio diverso significatu posuit hæc duo nomina, & sæpe peculiari sensu Orator bellum Catilinarium appellare domesticum videtur, quia illud domi gerebatur. Contra bellum, inter *Pompejum & Casarem* gestum in Hispania, Africa, & Græcia, civile quidem erat, sed non domesticum. Ergo bellum civile & bellum domesticum pro synonymis simpliciter non sunt habenda.

CHARAXO. Ubi ita citatur *Apicius Apropet. 6, 2*, quibus verbis duplex inest error. Primo enim *Apicii Liber 6 & Apropetes* sunt unum idemque; deinde verba adducta non habentur *Lib. 6 Cap. 2*, sed *Cap. 9 pag. 176, edit. Almelov.*

CONSCRIBO. Male prima hujus verbi notio traditur *scribere, componere, schreiben, aufschreiben*. Proprio enim dicitur, quando duo simul scribunt. Ita *Brutus & Cassus* ad *Antonium* apud *Ciceronem ad divers. 11, 2*: *De tua fide & benevolentia in nos nisi persuasum esset nobis, non conscripsissemus hac tibi*. Ubi legatur *Cortius*. Deinde locus ex eodem *Cicerone ad Attic. 12, 19*: *De Antonio Balbus ad me cum Oppio conscripsit*, perperam ad eam significationem refertur, qua *conscribo* est *scribo*. Nam & hic de duobus, qui simul scribunt, adhibetur.

CONTEMNO. Differentiam hujus verbi & *despicere* ita Lexicom explicat: *Contemno minus est, quam desplicere*. His contraria prorsus docet *Popma de different voc.*: *Contemnere est parvi ducere, desplicere, infra se existimare*. Ita *contemnere plus est, quam desplicere*. Utroque rectius, puto, Scholiastes *Ciceronis in Verrem Act. 1 Cap. 3*: *Despicimus inferiores, contemnimus aequales, aut desplicimus vultu, contemnimus animo*. Nam *despicio* notat *aliquem tanquam se inferiorem intueri*. Cicero pro *Rose.*

Amer. Cap. 46: Ut omnes despiciat, ut hominem prae se ferat neminem. At contemno est aliquem, licet aequalem, non curare, seu negligere. Quando igitur haec duo verba junguntur, etiam atque etiam considerandum est, utrum de aequali, aut superiore, an de inferiore, dicantur. Nam inferior despiciendo plus committit, quam contemnendo. Cicero in Verr. Act. 1 Cap. 15: Itaque a populo Romano contemnimur, despiciuntur, scilicet senatores. Contra, cum aequalis aut superior despiciere & contemnere dicitur, tum contemptus praestat despiciendi. Idem Cicero d. Cap. 3 de Verre, qui jam Praetor & Propraetor fuerat: Non usque eo despiceret contemneretque ordinem senatorium. Idem de Offic. 2, 10: Despiciunt autem sibi & contemniunt. Interim, si quis per haec duo verba simul posita maximum quemque contemptum significari existimaverit, non, opinor, autoritatibus plane desituetur.

CORRECTOR. N. 2: *item, qui provincia aliquam partem regit, & rectori sive ordinario Praesidi adjunctus veluti est. Sed, correctores sub Imperatoribus Romanis non aliquam provinciae partem sub Praeside seu rectore ordinario rexisse, sed ipsos quoque fuisse provinciarum rectores, aequae ac Praesides, ex Notitia Imperii tam orientalis, quam occidentalis, patet, ubi Correctores cum Consularibus & Praesidibus inter dignitates clarissimorum numerantur. Atque id ipsum etiam probant Inscriptiones, ex Grutero allatae. Huc accedit, quod nullibi disertis verbis ab Autoribus traditum legimus, Correctores ordinarii provinciarum rectoribus adjunctos fuisse. Vide, si placet, quae disputavimus de Correctoribus Imperii Romani §. 5. pag. 11 seq.*

CORRECTURA. Huic nomini unica tantum subicitur significatio, quae Latine *munus correctoris*, Germanice *die Ausbesserung*, explicatur. Quem sensum licet hoc nomen sustinere queat, tamen ille minus recte adstruitur testimonio *Aufanti Parent. 24: Nam correctura sibi Tarra-*
co H.

eo *Hibera tribunal praeiuit, affectans esse clientela sibi.* Hic enim *correctura* sonat administrationem provinciae per correctionem factam. Quo sensu occurrit apud *Vitorem Caesar. 35. n. 5: Lucania correctura,* etiam hic significatus plane non sit in Lexico annotatus.

CREDULUS. Perperam ad significatum *leichtigleubig* trahitur *Ovidianum Metamorph. 7, non vers. 831, quod Faber habet, sed vers. 826: credula res amor est, & Tibulli locus 2, 7, vers. 7, non 19, ut Lexicon legit; credula vitam spes fovet.* Namque in his duobus locis *credulus* per metonymiam notat *id, quod faciat, ut homines credant.* Comparentur, quae hac de re iam scripsimus in *Iustino quibusdam locis emendato pag. 7 seq.*

DIONYSIA. *Bacchi festa, qua Graeci triennio quoque celebrant.* Quae verba in *Stephano* quoque leguntur. Nimis generatim, quia falso, haec de Bacchanalibus Atheniensium scribuntur, apud quos, ut in ipso *Fabro ex Casaubono & Scaligero* docetur, singulis annis celebrantur. Interim tamen *Ovidius Metamorph. 6, 587, & Virgilius Aen. 4, 301,* haec *Dionysia trieterica* vocant, quod tertio quoque anno non Athenis, sed Thebis, agebantur. Vid. *Lakemacheri Antiqu. Graecorum sacra pag. 614 seq.*

DISTINEO. Primo inculcatur notio *aus einander halten, & ad eam probandam producit locus Caesaris de B. C. 1, 85: Rates quaternis ancoris ex quatuor angulis distinguebat.* Sed quis non videt, Germanicam interpretationem in loco *Caesaris* locum non habere, ubi *distinere* est, *an unterschiedenen Orten halten,* uti recte Latine vertebatur *diversis partibus tenere.* Quare, etsi nulla auctoritas adducta est, qua significatus, *aus einander halten,* confirmetur, tamen ita usurpavit *Ovidius Heroid. 12, 104:*

Quique maris gemini distinet Isthmos aquas.

Cui iungo *Lucretium 5, 204: Et iungo mare, quod late terrarum distinet oras,* qui locus male explicatur in *Roberti Stephani Thesauro per occupat & tenet.* Rectius *Creoebius in Lucretii interpretatione per separat.* Neque altera,

hunc verba subjecta, significatio de occupationibus Germanice satis commode expressa videtur *verwickelt*.

Clarius, ni fallor, redderetur *abhalten, aufhalten*.

EFFRINGO. N. 2: videri jubetur *Burmennus* ad *Ovid. Her. 20, 134*, quod falsum. Nam nihil plane loco nominato *Burmennus* de hoc loco monuit. Contra multa commentatur *Heinsius*.

ENERVO. Propria, quin unica, hujus verbi, præcunte *Stephano*; præcipitur notio, & Germanice redditur, *schwächen, entkräften, matt machen*. Sed hæc nec prima, nec sola, hujus verbi vis. Notat enim proprie *nervos eximere*. *Apicius 2, 1: Assas jecur porcinum, & sum enervas*. Ubi vid. *Humelbergius, & Barthius Adversar. pag. 1716*, qui rarum hunc significatum judicat.

GENISTA. Hac voce per non levem incuriam bis leguntur hæc verba: *Sparto similis quidem magna ex parte, sed ab eo tamen diversus*. Vide *Spartum*.

HERCEUS. ἐρεσιός *Jupiter appellatus, quia, ut Festus annotat, intra conspectum domus cujusque colebatur*. Hic quidem quo Autore Græce dicatur ἐρεσιός, fateor, me ignorare. Græcum est ἐρεσιός. *Herodorus 6, 68: Σεῶν δὲ τῶν τε ἄλλων καταπλήμυνος ἰερῶν, καὶ τῷ Ἐρεσιῶ Διὸς τῷδε*. Jam vero Græcorum ε nunquam Latine scribitur per e, sed vel per e, vel per i longum. Itaque Latinum est *Herceus*, aut *Hercius*, non *Hercæus*. Vid. *Munckerus ad Hyginum 91, pag. 147, & Heinsius ad Ovidium Heroid. 7, 113*.

INCREPO. N. 2: *Transit. Liv. 6, 37, pr. increpare aliquid alicui, est inclamare, einem zuruffen*. Sed vereor, ut hæc dicantur recte, quamvis quoque in recentissima *Stephani* editione habeantur. Verba *Livii* sunt: *Hæc indigna miserandaque auditu cum apud timentes sibi metipso majore audientium indignatione, quam sua, increpavissent*. Ubi primo notamus, dativum personæ, in *Fabro* adjectum, hic non comparere, nisi forte turpiculo errore sibi metipso ad verbum *increpare* referre velis. Deinde verbum *increpare* non simpliciter notat *zurufen*, seu

inclā

inclamare, sed *clamando exprobrare*. Qui idem sensus obtinet in altero illo loco *Livii* 4, 50, pariter allato.

INTERMORTUUS. Minus diligenter palmaria hujus nominis notio commendatur, *balbtods, erförben*. Sonat quippe id proprie, quod, dum res agitur, moritur, seu desinit. Id confirmat locus *Ciceronis pro Milone Cap. 5: Declarant hujus ambusti tribuni plebis illa intermortua conciones*. Ubi *intermortua conciones* non sunt futiles, quod *Cellario* videtur, sed quæ desierunt, seu abruptæ sunt incendio, curiæ *Clodii* crematione exorto. Vid. *Asconius*, ex quo res erit manifesta.

LEUCAS. Non satis accurate ad hoc nomen refertur saltus, amoris causa fieri solitus, quia ad promontorium *Leucate* pertinet, & quando a Poetis *Leucas* vocatur, insulam poni censendum est pro promontorio. Evolvantur, si ita videbitur, quæ hanc in rem copiosius disputavimus in *Commentat. de Precipitatione Romanorum pena publica* §. 3 pag. 7.

LIBS. De hoc nomine Lexicon hunc in modum: *Ventus, qui est Africanus, flat contra Aquilonem, recteque provocat ad Plinium*. At minus recte eodem trahitur *Apulejus de Mundo pag. m. 10: Tertius Africanus, id est, λιβ, Vulturino refert*. Nam *Phavorinus* non solum teste *Apulejo*, sed etiam *Gellio* 2, 22, Africanum inter ventos septentrionales, non australes, numeravit. Atque hic monendum existimo, Africanum scriptoribus nunc australem, nunc septentrionalem, esse. Vulgaris est sententia, qua Africanus flare dicitur ab occidente hiberno, seu inter Notum & Zephyrum. Vid. præter *Plinium Seneca Nat. Quæst. 5, 16, Vitruvius 1, 16, Vegetius de re milit. 4, 38, alii*. Alteram sententiam, qua Africanus ad septentrionem refertur, tenet *Phavorinus* apud *Gellium* & *Apulejum* locis modo adductis. Atqui ex hac opinione intelligendus est *Cæsar Civil. 3, 26: Nacti portum, qui appellatur Nymphaum, ultra Lissum millia passuum III, eo naves introduxerunt. Qui portus ab Africa tegebatur, ab Austro non erat*

erat tutus, leviusque tempestatis, quam classis, periculum
estimaverunt. Quo simul atque intus est itum, incredibi-
li felicitate Auster, qui per biduum flaverat, in Africum
se vertit. Quem locum sic expressit Lucanus 5, 720:

*Nymphæumque tenent, nudas Aquilonibus undas,
Succedens Boreæ jam portum fecerat Auster.*

Versum ultimum interpretes Lucani non recte accepe-
runt, qui, per hypallagen expositus, nulla laborat obscu-
ritate. Ceterum ex his duobus locis ipsa luce clarius
esse puto, Africum ventum esse septentrionalem, Au-
stro contrarium, Eodem sensu explicandus Virgilius
Æneid. 1, 89 seq.

*Una Euræusque Notusque ruunt, creberque procellis,
Africus.*

Nam primo ab ipso Virgilio versu sequenti 106 Africus
diserte vocatur Aquilo. Deinde Africus, qui turbidis
ventis annumeratur, ad occidentales, qui Latinis sunt
miles, referri nequit. Quando igitur Notus & Africus
in scriptore quodam simul positi reperiuntur, Africus
ad australes ventos pertinere non potest, quoniam Au-
toribus non est in more positum, ex eadem regione cœ-
li duos ventos de eadem re simul usurpare. Quæ obser-
vatio pariter valet in loco Horatii *Od.* 1, 3, 11 seq.: *Com-
misit pelago ratem primus, nec timuit Africum decertan-
tem: aquilonibus, nec tristes Hyadas, nec rabiem Noti.*
Ubi interpretes verba *decertantem aquilonibus* minus re-
cte ceperunt, cum *aquilonibus* non sit dativus, sed ab-
lativus, indicetque Africum a septentrione irruentem.
Denique Africo vis tribuitur aquam glacie constringen-
di, id quod nec australibus, nec occidentalibus, ventis
adscribitur. Propertius 4, 3, 47:

*Nec me tardarent Scythiæ juga, cum pater altæ
Africus in glactem frigore necsit aquas.*

Quæ omnia ut satis loquantur Africum a septentrione
stantem, sic miror, id Viris doctis, maxime Cel. Draken-
borchio

*borchio ad Sil. 4, 245, non esse pro eo, ac debuit, animad-
versum.*

LYCURGUS. Quando hoc nomen pro severo iudice per An-
tonomastiam ab *Ammitano* non semel usurpatur, id ad
Lycurgum, Spartanorum legislatorem, in *Fabro* transfer-
tur. At, *Lycurgum* potius, Atheniensium Rhetorem, cu-
jus vitam *Plutarchus* inter Oratores Atticos descripsit,
respiciendum esse, præter alios docuit *Valesius* ad *Amma-
ni* locum, in *Fabro* laudatum, cui suffragatur *Gravius* ad
*Ciceronem Attic. 1, 13, & B. Fabricius Biblioth. Grac. Vol.
1 pag. 861 n. b.* quos qui legist, facile nobis dabit, *Le-
xicon* hac quoque in parte emaculandum esse.

LYSIAS. Vocatur in *Lexico Syracusanus*. Nec negari po-
test, scriptoribus ita nonnunquam appellari. Imperim-
tamen hoc nomen inde accepit, quod parentes ipsius,
Syraculis relicta, Athenas habitatum concesserunt.
Cum igitur filium *Lysiam* non Syraculis, sed Athenis,
procrearunt, rectius Atheniensis a patria sua, quam
Syracusanus a parentum origine, cognominatur. Vid.
Fabricius Bibl. Grac. Vol. 1 pag. 892, ibique n. b.

MENSARIUS. Hoc nomen sine ulla dubitatione explicatur
per *argentarius, trapezita, sin Wechsel.* At, si locos
Livii & Ciceronis, pro hac significatione adductos, evol-
veris ipsos, invenies, mensarios ibi non dici homines,
qui suo nomine sui que lucri causa pecuniam fœnore
permutant, sed magistratus publice creatos, Triumviros
aut Quinqueviros plerumque vocatos. Quamvis igitur
in *Fabro* non sit assiduo testimonio comprobatum, *men-
sarius* idem valere, quod *argentarius*, tamen ea de no-
tione nos dubitare non finit *Suetonius August. Cap. 3
& 4*, ubi *argentarius & mensarius* omajno paria faci-
unt. Erudite & vere ad hunc ipsum *Suetonii* locum
commentatur *Torrentius: Mensarius idem, qui argen-
tarius. Quamquam enim ante Cesarum tempora mensarii
nomen paulo videtur fuisse honestius, cum non nisi de
publica ratione diceretur; unde apud Livium nunc Quin-
queviros.*

queviros, nunc Triumviros, mensarios creatos legitimus, rei numaria publica curatores, Jurisconsulti tamen nostri, & qui sub Caesaribus scripsere, indifferenter usi sunt. Hinc Suetonio addit Capitolinum in Vita M. Antonini Cap. 9, quæ si memoria tenuisset Cel. Dukerus, nunquam, credo, adeo obsecutus fuisset animo maledicendi ad Livium 7, 21, præsertim cum aut nihil ad rem pertinens objiciat adversario, aut sua turpiter vineta cædat.

MUNDUS. N. 3: *Mundum pro terra, vel hominibus, in ea viventibus, dici ostendit* Drakenb. ad Sil. 3, 911, ad 12, 326. Multo autem frequentius apud Ecclesiasticos sonat genus humanum & res humanas. Verum extra ecclesiam ita etiam locutus est Seneca de Provid. Cap. 1; *Si providentia mundus ageretur.* Hic quidem præceptum: in Lexico significatum nominis *mundus* non voco in dubium. Sed tantum miror, locum Seneca huc advocari, cum, ut sequentia diserte habent, per *mundum* Philosophus intelligat *terram, mare, & cælum*, id est, hoc universum. Quare hic locus transcribendus est ad primam hujus nominis significationem.

OBTENEBRO. Hac voce inter alia scribitur: *Sed Lipsius legit apud Lactantium loco supra citato, 4, 19, 3, pro tenebrabitur.* Ubi, mira metamorphosi, verba sunt Cl. Io. Ludolph. Bunemanni in Præfatione Lactantio præmissa, in aliquot recentioribus Fabri Thesauri editionibus in verbo *obtenebro*, & in Walchii Lactantio ad Lib. 4 Inst. 19, 3, Lips. 1, quæ vocalæ designabant in Cell. Lipsiensem primum Codicem, in Lipsium, Criticum notissimum, mutatum videas.

RECLAMO. Prima huic verbo tribuitur significatio, *repugnare, refragari, sich darwieder legen, widersprechen.* Quod omnino falsum esse, quilibet perspiciet. Proprie valet iterum *clamo, ich schreye zum andern mable; ich schreye wieder.* Id quod Lexicon prorsus ignorat cum aliis. Ita est in Phadro 4, 17, 26: *Reclamant omnes vindicandam injuriam.* Ubi recte Schefferus, *reclamant,* expo-

ponit, iterum clamant, ut nuper fecerant, cum priores legati sic se gessissent.

REFIXUS tantum in *Fabro* redditur abgerissen, & ad hunc significatum adducitur quoque *Horatius Carm. 1, 25, 11: quamvis clypeo Trojana refixo Tempora restatus.* Sed hic refixus est affixus, quod vel ex *Ovidio Metamorph. 15, 163* seq. patet,

SOLVO. Prima hujus verbi significatio traditur, *expedire, dissolvere, quod erat ligatum, lassen, auflösen.* Quam, uti non est animus, in dubium vocare, sic nollem ad eandem relatam esse formulam, *fidem solvere, ex Terent. Andr. 4, 1, 19.* Nam, cum apud Comicum non, quod vulgus facit interpretum, explicanda sit per *rumpere fidem*, sed, quod orationis series possit; per ironiam, tum recte *Cel. Dukerus ad Florum 1, 1, 12,* negavit, *solvere fidem* notare, *rumpere fidem*, quandoquidem Latinis est *fovere fidem, & promissa prestare.* Id quod, præter locum *Flori*, jam alatum, vel hæc evincere possunt testimonia: *Plancus apud Ciceronem Famil. 10, 21: Videam, ne fallar, suam fidem solutam esse; Ovidius Heroid. 10, 78:*

Effet, quam dederas, merce soluta fides.

Plinius Lib. II Epist. 12: Implevi promissum, priorisque epistole fidem exsolvi.

SUBMITTO. Quemadmodum prima hujus verbi notio per *herunter lassen* bene constituitur, sic exempla pleraque minus apposite producantur. Nam locutiones, *animum submittere, submittere verba, submittere se ad mensuram discentis*, proprie capi non possunt. Proprie est apud *Suetonium Tib. 20, submittere se patri ad genua*, apud *Curium 9, 5, 18, clypeum submittere*, alibi.

TRIETERICUS. Hanc vocem, in suo elemento quærentes remittit *Faber* ad vocem *etesia*. Quam vero revolventibus ne mentio quidem dicti nominis facta occurrit. Quem ipsum errorem jam alias nos notare meminimus. Autoritatem igitur Latinam desiderantes delege ad *Ovidium Metam. 6, 587*, ut alios in presenti taceam.

TONO. Minus recte ad propriam hujus verbi notionem, quæ est *domnarn*, trahitur locus *Virgilii Aeneid. 4, 510:*

Ter centum tonat ore Dues, Erebanique, Chaosque.
 Nam quis adeo est hebes, qui *tonare*, de sermone hominis collocatum, proprie intelligendum esse existat?
 Quoniam igitur impropria illa significatio prorsus est neglecta, *Virgilia* licebit addere *Propertius* 4, 1, 134:

Et vetat insano verba tonare foro.

Quibus in locis quemadmodum cum accusativo jungitur hoc verbum, adeoque constructionem præ se fert activorum, sic metaphorice quoque Neutrum est apud *Plinium* *Epist.* 1, 20, 19: *Non enim amputata oratio & abscissa, sed lata, & magnifica, & excelsa, tonat, fulgurat, omnia demique turbat ac miscet.*

A D D E N D A

ARUNDO. Huic nomini & locus assignatur inter textorum instrumenta ab *Ovidio* *Metamorph.* 6, 55:

Tela jugo juncta est, flamen secernit arundo.

Inseritur medium radiis subtemen acutis.

CALCO. Hoc verbum interdum eandem vim sustinet, quæ subjecta est verbo *tunda*. Quod in *Fabro* non reperitur. *Apicius* 2, 3: *Denuo eo subtrito ita, ut commisceri possit, mitas piperis grana & nucleos, & calcabis in mortario bene loto.* Vid. *Palladius* 2, 20.

CANDIDUS. Addenda videtur significatio, qua de iis, qui in numerum Deorum relati sunt, ab Autoribus ponitur. *Virgilius* de *Daphnide* in Deorum numerum relato *Ecol.* 5, 56:

Candidus insuetum miratur limen Olympi.

Ubi *Servius*, *candidus*, id est, *Deus*, scribit, *Horatius* *Od.* 1, 18, 11:

— — *Non ego te, candide Bassareu,*

Invitum quatians.

Ubi frustra sunt interpretes, qui in alia omnia abeunt. Nam *Bacchus* vocatur *candidus*, propterea quod inter Deos receptus est. Sic *Juvenalis* *Satyr.* 6, 526, *candida Io*, est *Io* pro *Dea* nomine *Isidis* culta. Vide, quæ scripsimus de *alba stola* *Pythagoræ* §. 21.

CIBUS. Impropria in hoc nomine significatio nulli plane tradi-

traditur, si exceperis vulgare dictum: *optima cibus invidia*. Nihilò secius significat materiam quamcumque, que rem, ut cibus hominem, sustentat & auget. *Ovidius Metam. 6, 480:*

*Omnia pro stimulis, facibus, ciboque furoris
Accipit.*

COLLARE. Nulla in hoc nomine apparet significatio præter eam, qua est vinculum, quo collum adstringitur. Sed aliam prorsus vim obtinet, eamque, ni fallor, propriam apud *Apicium 7, 5: Assatum in collari. Elixatur & infunditur in fretali pipor, condimentum, mel, liquamen, & atterretur in clibano, quousque coquatur Elixum vero collare, si voles, sine conditura assas & succum calidam perfumis.* Ubi, iudice *Humelbergico*, *collare* significat *corvicem & ejus collique carnem.*

CONFICIO. Significat idem etiam, quod *comedo*; apud *Ciceronem Famil. 9, 18, 4: Extremum illud est, quod tu nescio an primum putes, plures jam pavones confecti, quam tu pullas columbinos.* Ubi vid. *Cortius.*

CORCYRA. Una tantum insula hujus nominis refertur, que hodie *Corfu* Venetorum est. Sed addenda est altera *Corcyra*, *Mæna* cognominata, & in sinu *Illyrico* hæud procul *Salonis* sita, cujus meminit *Cæsar Civil. 3, 10*, ibique *Vossius, Plinius 3, 26*, alii.

CRINIS. Addenda est ea vis nominis, quam de piscibus usurpatum obtinet. *Apicius 2, 1: Isicia de loligine, sublatis crinibus in pulmentum tundes, sicuti assoles pulpa.* Ubi *Humelbergius*, *crinibus*; hoc est, *pediculis, cruribus, brachiis*, commentatur.

DAMNO. Qui scriptores de puritate sermonis Latini perlegerunt, non ignorabunt, a *Scioppio & Vorstio* plane damnatam esse locutionem, *damnare ad mortem*. Unde etiam in *Jensii Collectaneis pura & impura Latinitatis pag. 164* locutionibus minus Latinis est inserta, & in subiecta annotatione non tam restituta, quam penitus proscripita, videtur. Nec in *Fabro* hujus rei mentionem videbis ullam esse factam, quod tamen in *Lexico juventuti cum primis elegantia Latinis assuefaciendæ non tam oportebat,*

bat, quam necesse erat, fieri. Revocamus igitur in Latium dictionem *damnare ad mortem* auctoritate Taciti *Annal.* 16, 21: *Die quoque, qua Praetor Antistius ob probra in Neronem commissa ad mortem damnabatur, mitior censuit obtinuitque.*

DESIGNO. Duobus huic verbo assignatis a *Fabro* significatibus tertius omnino est adjungendus, quem observavi in *Apicio* 7, 4: *Designas ofellas in cute ita, ut cutis sic remaneat.* Ad quem locum ita *Humeibergius*: *Designare, inquit, vocat, quod charaxare dixit, hoc est, scarificare, & scalpello incidere & perforare.*

DESTRINGO. Non habetur in *Fabro* hujus verbi notio, quando significat *traducere, reprehendere.* *Phaedrus* 4, 6, 12: *Tu, qui nasute scripta destringis mea.* Vid. *J. P. Gronovius* & *Schefferus* ad *Phaedrum* 1, 29, 2, & *Nic. Dispositinius* in *Collectaneis in Phaedrum*, hoc verbo.

DIFFUGIO. Notandus maxime videtur locus *Casaris Civil.* 1, 32, ubi hoc verbum sonat *vitare, seu defugere.* Verba sunt: *Contra opinionem enim militum famaque omnium videri praelium diffugisse, magnum detrimentum affererat.* Sic enim Codices ibi legunt manu exarati. Pessime vero verbum *diffugio* pro *vitare* positum contendit *Stephanus* apud *Ciceronem Verr.* 3, 18: *Diffugerant enim permulti, id quod ostendam. Non solum orationes, sed etiam sedes suas patrias, istius injuriis exagitatae reliquerant.*

DIMITTO. Desideratur hic usus verbi, quo de *creditoribus* passive, & active de *debitoribus*, ponitur. *Plinius Lib.* 2 *Epist.* 4, 2: *Cum vero ego adductus affinitatis officio, dimissis omnibus, qui, non dico molestiores, sed diligentiores, erant, creditor solus existerim.* Ubi *Cel. Gosnerus* ad verba, *dimissis omnibus*, commentatur, *soluta nimirum pecunia.*

EXUTIO. Deest usus verbi, quo sonat *depellere, ejicere, expellere.* *Cicero Philipp.* 2, 22, *consules ex Italia excessos.* Ubi *Gruterus.* *Florus* 2, 6, 29: *Cominus venit, & pepulit a Campania sua, & ab obsidione Nola urbis excussit.* Ubi vid. *Cl. Dukerus* p. 327.

ROBUS. Idem hoc nomen interdum significat, quod *ius, fas.* *Florus* 3, 6, 1: *Rupto sacre generis humani,* ubi vid.

vid. *Gravius. Seneca-Hercul. Furant. vers. 49: Fedus unbrarum perit.* Ubi evolendus *Gronovius*, quem secutus est *Gravius*, & addendus *Grotius de J. B. & P. 2, 2, 13.*

IMPENSA. Maxime notabilis, & fortasse primaria, hujus nominis significatio desideratur, qua idem valet, quod *sartura.* *Apicius 4, 2, p. m. no: Postea patinam perunges, & eam impones cineri calido, & sic impensam supra scriptam mittes.* Ubi videantur, quae ex *Barthii Adversariis p. 123 seq.* afferuntur, Addatur *Lexicon Rusticum*, quod *Scriptoribus rei rusticae, a Cel. Gesnero editis*, subjungitur, hac ipsa voce, ubi tamen, nisi me omnia fallunt, praeter rem ad hunc significatum trahitur locus *Ansonii Idyll. 18: septima in Augra stabulis impensa laboris.* Nam, cur hic per *impensam laboris labor impensus* intelligi nequeat, non sane video.

IMPENSUS. Eadem huic adjectivo adjicienda est significatio, quam modo asseruimus nomini *impensa.* *Plautus Captiv. 4, 2, 26:*

Va misero illi, cujus cibo ille factus est impensor.

Ad quem locum, si lubet, evolvi poterit *Taubmanius.*

INCREPO. Non tantum sonat neutraliter, *laut schallen*, quod *Lexicon* monet, sed active quoque, *schallen machen.* *Ovidius Heroid. 3, 118:*

Tbreiciam digitis increpuisse lyram.

Quae ipsa verba leguntur pariter apud eundem *Amor. 2, 11, 32.*

INDUSTRIA. Adducenda quoque hic videtur differentia a *Lexico* plane omissa, quam *industria & diligentia* habent, quando minime raro conjunguntur. *Cicero in Verrem Act. 1 Cap. 11: Industria diligentiaque capiam fructum,* ubi *Scholias* ita: *Industria, qua invenimus, diligentia, qua inventum perscimus.*

LATRO. Haec vox non raro in *Scriptoribus* occurrit de civibus perduellibus, quemadmodum idem significatus jam probatus in *Fabro* legitur de nomine *latrocinium.* *Cesar Civil. 3, 109: Ut potius privato paucorum & latronum consilio, quam regno, susceptum bellum videretur.* *Cicero Philipp. 2, 3: Qui tibi, ut tute gloriari solebas, detulerat ex*

latronibus suis principatum. Idem nomen de maritimo latronibus posuit *Florus* 3, 6, 2, ubi vide *Dukerum*.

NOVUS. Quando hoc nomen de ætate hominis dicitur, & eum juvenili paria facit, generatur a *Fabro*. Quo tamen sensu habet *Ovidius Amor.* 2, 4, 45 :

Me nova sollicitat, me tangit serior, ætas,

Hæc melior specie corporis, illa sapit.

NUBO. N. 2 addi meretur usus verbi, quem habet in patheticis & viris muliebria patientibus *Martialis* 1, 25, 4 :

Qui loquitur Curios assertoresque Camillor.

Nalito fronti credere, nupit hovi.

●OCCURRO. Verbum hoc interdum valere videtur idem, quod *accurro*. *Cic. Fam.* 4, 8, 4: *At ego, simul atque audvi, invocatus ad subsellia rei occurro.* *Suetonius Cæsar. Cap. 39:* *Litigatorum plerique, quod occurrere absentes ad vadium non possent, causa caderent.* Quæ forsitan momenti aliquid afferre possunt iis, quæ in *Fabro* momentur m. 6.

●ORO. Esse differentiam inter *oro* & *rogo*, exinde abunde constat, quod hæc duo verba nonnunquam conjunguntur. *Cicero Tuscul.* 4, 36: *aut rogandi orandique sunt, ut, si quam habent ulciscendi vim, differant in tempus aliud.* *Oro* quoque plus esse, quam *rogo*, eodem magistro *Cicero* scimus *Famil.* 2, 7: *Te, mi Curio, pro tua incredibili in me benevolentia, meaque item in te singulari, rogo atque oro.* Quæ vero ista sit differentia, ne verbo quidem attingit *Lexicon*. *Popma* eam ita tradit: *Orare est humiliter & cum veneratione petere; rogare cum precibus supplicare.* Quæ uti non improbo, sic clarius idem mihi videtur inculcasse *Ascanius Divinatione in Verrem Cap. 2:* *rogare, ut hominem, orare ut Deos. Cui suffragatur Sholiastes: Rogamus homines, oramus Deos. Est & alia differentia. Rogamus verbis, oramus vultu, lacrymis, gestu.*

●PES. N. 5 addendus est ille usus nominis, quando non pedes, sed ipsum genus carminis, ex pedibus constans, indicat. *Horatius A. P.* 80: *Hunc socci cepere pedem grandæque coturni.* Ubi non simplex pes, sed totus senarius, est intelligendus, iudice *Bentlejo ad Horatii Epist.* 1, 19, 23, qui plura suppedabit.

SOLEICION. Usam tantum huic verbo significationem in Lexico assignatam legimus, cum illa tamen vel maxime tenenda & adiungenda nobis quidem videatur, ubi de suspiciis usurpatur, & idem est, quod *percussio*. Scmel atque iterum sic legitur apud *Florum* 1, 1, 7: *Ita illi, scilicet vultures, affusa sanguine & prada avos pollicebantur*; 2, 7, 7: *Manifestam victoriam nata in pratoria puppe laurus pollicebatur.*

FORNIGO. Hoc verbum valere videtur *occidere, orlegen*, apud *Martialem Spectas.* 15, 7:

Et volucrum longo porroxit vulnere perditas,

Premia cum laudis ferret, adhuc poterat.

PRELIUM. Interdum sonat bellum. *Justinus* 3, 6, 7: *Interjecto deinde tempore post reditum suorum auxilii & classis & militum robore praelium reparaverunt.* Addantur, si placeat, quae scripsimus in *Justino* quibusdam locis emendato pag. 6 seq.

PUGNUS. Omnis hic est notio, qua significat id, quod pugno continetur, quemadmodum in ipso *Fabro* recte accipitur & explicatur diminutivum *pugillus* n. 2, sine *Hand voll.* *Apicius* 3, 10: *Porros maturos fort, pugnum salis, aquam & oleum mixtum facies.*

QUOTIDIANUS. Hic addi merentur *quotidiana verba* apud *Ciceronem Fam.* 9, 21: *Epistolae vero quotidianis verbis texere solemus.* Ubi legantur, quae annotavit *Cartius.*

RADO. Non est in Lexico observatum, hoc verbum, de piscibus collocatum, idem sonare, quod *desquamare*. Habet hoc sensu *Apicius* 4, 2: *Mullus rades, in patina munda compones.* De quo verbo evolvatur ad hunc locum *Humboldtii* pag. 122.

RAPTUS. Vis huic nomini quoque subjicitur lacerandi, seu secandi, apud *Apicium* 4, 2, ubi *pullus raptus* est, interprete *Barthio Adversar.* p. 1300, *laceratus, dissectus*, ut *Orpheum a mulieribus raptum* dicit *Poeta*, id est, *discriptum*. Respicit sine dubio locum *Statti Sivo.* 5, 3, 16, quem *Faber* n. 2 explicat, *ante diem extinctus*. Recte, an perperam, jam non interpretor, cum me non fugiat, ipsum *Barthium* ad *Statti* dictum locum pag. 464 cum *Fabro* facere, & *raptum* ad immaturam mortem referre.

RESPE-

REPETO. Nonnunquam hoc verbum est, quod posco, e. g. apud *Ciceronem Divin. in Cæcil. Cap. 5, jus suum repetere, in Verrem 5. 63, pœnas ab aliquo repetere*, apud *Justinum 19, 1, 4, vectigal repetere*. Atque hoc sensu capiendum arbitror locum, quem se magnus *Grævius* fatetur non intelligere apud *Ciceronem in Orat. ad Quirites post reditum Cap. 9: Bene meritos quin colas, nec exorari fas est, nes id reipublicæ repetere utcumque necesse est*, h. e. nec respública necesse habet, ut id poscat.

RIDUS. Metaphorica hic desideratur significatio, ubi eodem sensu, quo *lumen*, de iis reperitur, qui in familia & gente quadam elucet, & præ ceteris exsplendescunt. *Ovidius ex Pont. 3, 3, 2:*

O sidus Fabiæ Maxime gentis, ades.

SOLIDUM. Peculiaris sensus huic verbo inesse videtur apud *Florum 2, 2, 9: Coactique hostes quasi in solido decernere*. Ubi in *solido decernere* Index *Floro* additus exponit *terrestri prælio*, ita, ut *solidum* hic positum videri possit pro *terra* seu *continenti*.

SOLITUDO. Singulari sensu dicitur in illo *Terentiano Adelph. 3, 2, 5: Vis, egestas, injustitia, solitudo, infamia*. Ubi, *Donato* interprete, *solitudo a defensoribus* intelligitur.

SOLUS. N. 4 redditur *der oder die keinen Ehegatten hat, verlassen ist*. Hic adjici suo jure debet ille significatus, quo de absentia amicorum cognatorumque ponitur. *Terentius Eunuch. 1, 2, 67: Sola sum, habeo hic neminem, neque amicum, neque cognatum*.

SUPERI. Addenda huic voci est notio, ubi de viventibus usurpatur, & inferis sive mortuis opponitur. *Vellejus Patercul. 2, 43, 2: Quam apud Superos habuerat, magnitudinem illibatam detulisset ad inferos*. Huc pertinet *Virgilius Æneid. 2, 91: superis concessit ab oris*.

TENEO. Frustra in *Fabro* quaesieris illum verbi usum, quo respondet *duro*, & neutraliter usurpatur, in *Historicis* minime raro observandum. *Livius 2, 3: Per aliquot dies ea consilio tenuit, i. e. duravit*. Vide *Dukerus ad Florum, 4, 2, 13. p. 726*. Non tamè dissimulandum, subintellecto pro re nata accusativo verbum hoc explicari posse.

VELLUS. N. 2 addenda notio, qua de nive reperitur. *Martialis 4, 3, 1:*

Adspice, quam densum tacitarum vellus aquarum

Destuat in vultus Casaris, inque finus.

Ubi *vellus aquarum* est *nix*. De illo vero significato, quo *velleræ* de nubibus dicuntur, evolvi poterit *Taubmannus ad Virgil. Georg. 1, 397*.

VESTIS. Tam late hoc nomen apud Latinos patet, ut etiam pro stragulis & autzis locatum hinc inde observetur. *Virgilius Æneid. 1, 643:*

Arte laborata vestes ostroque superbo. Vide Cic. Verr. 1, 10.



NOVA ACTA ERUDITORUM,

publicata Lipsiæ

Calendis Aprilis Anno MDCCXL.

*M. MANILII ASTRONOMICON, EX RECEN-
sione & cum Notis RICHARDI BENTLEJI.*

Londini, typis Henrici Woodfall, sumtibus Pauli & Isaacii
Vaillant, 1739, 4 maj.

Alph. 1 plag. 18.

Prodit tandem aliquando *Manilius*, ejus edendi, & e
mendis quamplurimis purgandi, consilium *Rich. Bentle-
ji*, Criticus incomparabilis, jam ante hos viginti annos lite-
rarum civitati significavit. Ipse quidem typorum curam, pro-
rectiori ætate impeditus, non in se recepit, verum nepotii
ex fratre, qui fortunato omine patrum nomen gerit, commisit.
Neque tamen ideo admissum est quidquam, in quo spes & voto
suo excidisse se sentiant harum literarum studiosi, quandoqui-
dem totum volumen magno numero criticarum observatio-
num, tanquam tot gemmarum, distinctum illius *Bentleji* est,
cui jam præclara de *Flacco*, *Terentio*que, merita in arte criti-
ca principatum jure meritoque vindicarunt. Sane, quod ipse
Editor in Dedicacione ad *Thomam Hellestum*, novi Castellii Du-
cem, Academiz Cantabrigiensi olim alumnum, nunc *Sene-
schallum*, lubens fatetur, *patruus ipse Manilium suum, jam
olim prelo destinatum ac descriptum, sed fato quodam ad hoc
usque tempus reservatum, ea lege, iisque conditionibus, tradi-
dit, ut suo nomine Duci dedicaret, libens ipse editurus, se
modo per ætatem rebus hisce levioribus vacare amplius licuisset.*
Quæ alii sub exordium novarum editionum præfari ut plu-
rimum

B b

rimum

Præf.
pag. 10.

rimum solent, de nōmine Autoris, de patria, cujus celebritatem doctrina adauxit sua, de tempore, quo vivus volitavit per ora virum, in *Manlio* adeo infirma sunt ac lubrica, ut certum nihil, pauca verisimilia, queant statui. Si dicendum, quod res est, nomen ejus, qui legato scribendi genere hoc de rebus Astronomicis Poëna composuit, tenebris plus quam Cimmeriis obvolvitur. In Codicibus constans scriptura non exstat, imo in antiquissimis penitus desideratur. Equidem in fronte Gemblacensis, quæ ante 700 annos manu videtur exaratus, *Manlii Poëtæ* nomen legitur, sed, istud ævo recentiori accessisse, ductus literarum clare satis evincit. Lipsiensis Codex, 700 ferme annorum, titulum hunc manifeste falsum exhibet: *Arati Philosophi Astronomicorum Liber primus incipit. Vossianus*, cujus ætas ultra tria secula proferenda non est, sic habet: *Marci Mallii Antiochi Pans Astronomicorum D. Octavio Quirino Augusto*. Cassinensis denique, cujus auctoritatem *Laur. Bónincontrius* ad sidera, sed immerito, tollit, Carminis Autorem *Q. Manlium Poëtam illustrem* nominat. Hujus scripturam, quamvis plerique omnes catervatim sequantur, fundamento satis valido niti, negat & pernegat *Bentlejus*. Etenim confectam rem esse arbitratur, neutrum *Manliorum*, qui a *Plinio XXXV, 17, XXXVI, 10*, commemorantur, de re Astronomica cecinisse, quamvis alter *Astrologia conditor*, alter *Mathematicus*, in locis mox excitatis vocetur. Contra istam temporis pugnat ratio; huic ommissum in MSis melioris notæ nomen, quod *P. Jo. Harduinus* observavit, obest. Atque adeo ita tandem rationes subducit Vir Clarissimus, ignobiliorem Mathematicum fuisse Poëmatis Autorem, imo nec ipsum opus perfecisse, illudque, ubi per multa secula delituisse, a quodam e populo, ut erat, literato orbi oblatum, imo, si quo in loco forsitan hæssisset editor, turpissimis liciniis commaculatum interpolatumque fuisse. Inde factum credit, ut in Grammaticis veteribus nullus Poëtæ nostri locus allegatur. Hinc derivat veterum Codicum de nomine Autoris silentium, quod recentiores, intempestiva festinatione suppleturi, *Manlium Plinianum Astrologus* conditorem, quippe qui ad

tala

tale quid compilandum idoneus videbatur, communi suffragio Autorem proclamantur. Incentior nomine vatis est patria, in obscuro forte quodam Afiz oppido quaranda. Id ut nobis persuadeamus, cum constructione, quæ aliquoties a venustate Romæa penitus abhorret, tum ignorantia mathematicum, quæ tempore *Augusti* Romæ sat crassa adhuc fuit, merito adducimur. Fuere tamen, qui Romæ natum *Manilium* quovis pignere certarent, binis commoti ex *Libro 10*, Carminis Astronomici locis. Prior est v. 41:

Speratum Hannibalem nostris cecidisse catenis;
posterior v. 776:

Qua genitus cum fratre Remus hanc condidit urbem.

Sed utriusque versiculi suppositio argumentum pondere suo ac gravitate exiit. In posteriori ultima *væ* *Remus* syllaba inepte producta falsitatem demonstrat. Prior, qua voces, qua res, plurimas habet inconcinnitates. *Speratum cecidisse* temporibus pugnat. *Cadere catenis* barbarum est; *nostris* falsum. Vid. *Silius Ital. Pun. XVII, 368*. Denique & *etas*, qua *Manilius* floruit, sat certo definiti non potest, patet tamen ex aliquot locis, imo ex ipsa Carminis inscriptione, illa tempestate, qua habenas imperii *Augustus* tenuit, *Manilius* ad scribendum Carmen animum appulisse. Accedit argumentum ex more quodam, Genitivos, duplex *i* in fine habentes, per *i* simplex formandi, eo tempore usitato, postea autem, imo imperante adhuc & senescente *Augusto Casare*, immutato. Vid. *Boutlejus ad Terentii Andr. Afr. II. Sc. 1 v. 20*. Cum enim veterem scribendi rationem ubivis *Manilius* sequatur; videtur etiam ante mutationem, carmini inprimis idoneam, opus suum perfecisse. Quæ contra hanc sententiam in medium afferri solent, exilis sunt ponderis ferme omnia. Dixit quidem *Manilius dodecasemoris II, 693*; sed semel dixit, & hoc eam ob rationem fecit, quo pressius vocem mere Græcæ imitaretur. Nec est, quod ex silentio veterum de *Manilio* concludamus. Namque ita & *Curtius* & *Velleius Patriculus* & *Severus* laude exciderent. Sed ad sunt, qui, choream ducente *Gevario*, indignum felicitate

Seculi *Augustei* stylum *Manilii* esse clamant, eamque ob rationem *Theodorum Mallium* Consullem, qui honores sub *Theodosio M.* obiit, Carminis autorem faciunt, infeliciter ratiocinantes. Quid enim mirum, si homini peregrino aliquid peregrinum inter scribendum excidat? Quid? quod graviora, quæ *Gevarvium* inprimis offenderant, menda emendata fuerunt a *Benslejo*, aut *eis nigerrimis* amandata. Severiorem etiam artis criticæ magistrum egit Vir Clarissimus, ope usus & MStorum quorundam, quæ Gemblaci, Lipsiæ, Venetiis, Lugdunî Batavorum, in Collegio corporis Christi Oxoniensi, in Bibliothecis Bodlejana & Palatina, asservantur, & editionum optimarum, ex recentioribus omnium, ex vetustioribus Bononiensis de A. 1474, Italæ cujusdam incerti temporis & loci, Romanæ de A. 1484. In libro typis describendo normam editionis *Scaligerianæ* posterioris secutus est, emendationum suarum causas in notis ubivis explanavit, versusque spurios Italicis characteribus distinxit. Nos exemplo *Libri primi* probabimus, quam severa lege judicaverit, pristinaque integritati restituerit, *Manilium Benslejus*. Reprobati rejectique sunt versus quamplurimi, videlicet 31-39, 44, 128-131, 167, 171 seq. 176, 197, 214, 225, 226, 235, 245, 284, 285, 298, 343, 365, 378, 379, 405, 406, 407, 435, 436, 442, 459-462, 499, 500, 524, 527, 653, 654, 661, 662, 663, 705, 741, 803-806, 819, 888, quibus hoc fatum rationes non validæ satis, ne dicamus vanæ, nonnunquam pepererunt. Dum enim v. 31-39 exulant, mireturbari sensum, itidemque per defectum v. 225 seq. durum effici, nemo non videt. Dum v. 171 seq. resecantur, quia non satis rotundi sunt, nec mori *Maniliano* congruant, audacter satis asseritur, melioris notæ Poetas omnino pati manes nullos. Quid? quod sæpius in propatulo sunt conjecturæ, quibus integritas textus servari potest. E. g. v. 167 adaliterinus habetur, quoniam *ro imaque* ad *tellur* refertur, cum tamen *ro orbis* præcesserit. Quodsi autem reponas *Imus & in civibus modicam* tenet undique sedem; nihil superest, quod offendant. V. 661 seq. proscribuntur, quod ignavum videbatur scribere =

Hic

*Hic terrestris erit, quia terram amplectitur, orbis,
Et mundum plano praeiungit limite gyrus.*

Ut ignaviam domas, lege: *Atque illam plano &c.* Profecto durus & immitis habetur a nobis medicus, qui, quod unum alterutrove membrum vitio laborat, totum corpus perdere non dubitat. Sed dandum aliquid conjecturis, nec putamus aegre laturum magnam *Manilii ἰατρικὴν*, si hoc iudicio nostro cum cura lectae nobis, quas ipse edidit, animadvertiones comprobemus. In emendando sane tantum ingenii acumen ostendit, ut elegantius quidquam aut venustius ne cogitando quidem deprehendi queat. En e multis exemplorum bigam. *Lib. I v. 358* omnes, etiam optimae notae, Codices ita legunt: - - - *Succedit inique*

*Divisum spatio, quoi tertia lampada dispas
Conspicitur paribus, deltoton nomine fidus.*

Nullum est dubium, quin verba haec sic accipienda sint, esse unam ex tribus deltoti stellis majorem ceteris lucidioremque. Quid autem esse potest durius genioque linguarum Latinae magis contrarium hac licentia, quae τὸ *lampada* pro Nominativo *lampas* ponit, & τὸ *quod* contra omnium exaratorum manu librorum fidem in *quos* commutat. Haece difficultatibus magno animo *Bentleyus* obviam iturus, emendat: *Quod tertia linea dispar conspicitur.* Praeclare & commodissime! Linea etenim deltoti tertia *dispar* longitudine, non stella luce ac splendore disjuncta, signo nomen peperit. Sic enim *Avienus* de basi deltoti:

*Tertia, qua stantes sustentat linea ductus
Parcior, haud simili sese sub limine tendit.*

Et Germanicus, de re eadem facturum verba:

*Tres illi laterum ductus aquata duorum
Sunt spatia, unius brevius, sed clarior ignis.*

Scholiasies Arati Phaenom. v. 234: τὸ Δελτοῦν τριγωνόν ἐστιν ἰσοσκελές, ἐκ ἰσὸς πλευρῶν. τοῖς γὰρ περιεῖσας πλευραῖς ἴσας ἔχει, τῇ δὲ κατωτέρῳ ὑπολείψασα βραχυτέραν ἐκείνων. *Lib. I. v. 421* Argo sic describitur:

Emeritumque magnis mundum tenet aethra processis.

Quid sit *emeritus mundus*, quomodo illum Argo *seneas*, vix Oedipus definiat. Inde *Bentlejus* medicinam parat, adeo quidem felicem, ut, *Manilium* imitatione *Virgilii Æn. VI, 83*, ita scripserit, ob conspirantem literarum ductum, quovis pignore certes:

Emerita & magnis tandem defuncta periclis.

Lib. I v. 811, ubi de Cometis tractatio initium capit, legitur:

Sunt etiam rara sortis natalis euntes.

cujus quidem propositionis veram notionem nemo facile inveniet. Nos sane calculum *Bentlejo* addimus, sanum penitus exulare sensum. Hunc loco desperato reddidit Vir summus, ac ita scribere suo quidem periculo jubet: *Sunt etenim* (est enim versus antecedentis reddita hic ratio) *raris orti natalibus* (rarius apparentes) *ignes*. Infertas etiam hinc inde reperiet. Lector petitas ex Astronomia veterum observationes, quali de meteoris *arvus* vocari solitis *Libri I versus 841 pag. 61* illustratur. Accessit figura orbis celestis, ex globo antiquo, qui Romæ in ædibus *Farnesianis* asservatur, & a *Franc. Bianchino* notis explicabitur, ope *Martini Foulkesii* depicta. Frontem libri imago *Richardii Bentleji*, æneis incisa tabulis, exornat, ejus quidem vultus, quanta de eo sperare queat literata civitas, vel primo intuitu declarat.

EXERCITATIONES VITRUVIANÆ PRIMÆ,
hoc est, JOANNIS POLENI Commentarius criticus de M. VITRUVII POLLIONIS Architecti X Librorum editionibus, nec non de eorundem editoribus, atque de aliis, qui Vitruvium quocunque modo explicarunt aut illustrarunt. Addita sunt Exercitationes Vitruvianæ secundæ, hoc est, JO. BAPTISTÆ MORGAGNI, in Patavina Academia rei Anatomicae Professoris Primarii & Præsdis, Regiar. Scient. Societatum Parisiensis & Londinensis Sodalis, nec non Socii Acad. Imper. Petropol. Epistola, in qua agitur de quodam Vitruvii loco, ad rem medicam attinente; M. Vi-

*Vitruvii Pollionis Vita, conscripta a BERNARDI-
NO BALDO, Urbinate, cum Annotationibus JOAN-
NIS POLENI; Anonymi Scriptoris Compendium
Architecturae Vitruvii, cum Annotationibus
JOANNIS POLENI.*

Patavii, typis Semitarii, apud Joannem Manfrè, & prostat:
Venetiis apud Franciscum Pitteri, 1739, 4. maj.

Alph. 1 plag. 5.

Vicit sine dubio omnium, qui ipsum antecesserunt, Vi-
truvii interpretum diligentiam atque merita Cel. Pole-
nus, Vir in re literaria mirifice versatus. Quamquam enim
jam plures exstant, qui suis hunc Autorem lucubrationibus
illustrarunt, *Guilielmus Philander, Bern. Baldus, Dan. Bar-
barus, Claudius Perraultus, J. A. Fabricius*, aliique plu-
res, illi tamen omnes palmam Nostro jure meritoque con-
cedent. Hic scilicet, postquam in *Sex. Julii Frontini de
Aqueductibus urbis Romae Commentario* fidei antiquae re-
stituendo atque explicando, quid valeant humeri, jam lucu-
lenter satis demonstravit, majora nunc aggreditur, atque
illud quidem non minori consilio, quam successu. Ne-
que enim solum de heroe suo, ejusdemque librorum diver-
sis editionibus, sed & de ipsis editoribus, & varii generis
interpretibus, praecclare meretur. Ita e. g. quando primam
editionem percenset, quae sine titulo in fronte, sine tem-
poris, loci, vel typographi, adjecta notatione, incipit: *Jo.
Sulpitius Lectori salutem. Cum divinum opus Vitruvii &c.
& adjunctum habet Sexti Julii Frontini, Viri consularis, de
aquis, qua in urbem influunt, libellum mirabilem, Jo. Sulpi-
tius, cognomento Verulani, vitam strictim ac breviter expo-
nit. Quod vero princeps sit & rarissima isthac literatissimi
viri editio, ex Epistola ejusdem ad Ricarium, patrem purpura-
tum, confirmat, ubi haec leguntur: Collatis enim multis id-
genus libris, & imprimis uno nostri Delii manu satis accu-
rate perscripto, cum mihi laborem assumpf, ut - - redde-
rem unum imprimendorum archetypum adeo emendatum, ut*
por-

parvus labor cuius alteri ejusdem rei studioſo relinquere-
 tur - - primus hoc in ſtudio curro &c. Quem etiam
 ad modum ante illa verba ſtatim ab initio dicitur: *Cum*
divinum opus Vitruvii non modo ſtudioſis, ſed reliquis
hominibus, ſi in exemplaria innumera diſfunderetur, mul-
tum conferte poſſe animadvertorem; ceſſantibus id agere
aliis, ut puto, in melioribus occupatis, quod diu mul-
tumque ad publicum uſum deſideravi, ipſe tandem effeci.
 Deinde, Romam eſſe locum impreſſionis, non ſine veriſimi-
 litudine conjicit. Porro etiam credibile facit, annum 1486
 iſtius editionis natalem eſſe, cum bellum, ſedente *Innocentio*
VIII, a Romanis geſtum, cujus exitus in Dedicacione, ut res
 nova, commemoratur, eodem anno exſtinctum, paxque die
 12 Auguſti compoſita fuerit. Immo vero de ipſa denique
 impreſſionis forma, de accuracione, de conſenſione cum
 Codicibus manuſcriptis, atque a *Jocundiana* editione diſſen-
 ſu, non contemnenda quædam affert. Excepit hanc pri-
 mam editionem Florentiæ A. 1496 impreſſa, cui, præter
S. Julium Frontinum, duo *Angeli Politiani* Opuscula adjecta
 leguntur. Sequenti anno eadem illa Venetiis per *Simonem*
Papienſem, *Bivilaquam* dictum, repetita fuit, cui præfixum
 habetur *Cleonida harmonicum introductorium*, interprete
Georgio Valla, *Placentino*. Itidem A. 1511, atque iterum
 1513, *Jocundi* prodit editio, cujus quæ ad vitam ſpectant
 plurima momenta, *Cel. Polenus* enarrat. Prima in lin-
 guam Italicam *Vitruvii* converſio fuit *Cæſaris Cæſariani*, *Comi*
 A. 1521 fol. maj. vulgata. Qua data occasione vitam inter-
 pretis luculenter Noſter exponit, qui & reliquis editionibus,
 interpretationibus, earundemque autoribus, parvam ſollici-
 tudinem atque accuracionem impendit; e. g. ubi verſionem
 Italicam, *Perugia* A. 1536, fol. a *Jo. Baptiſta Caporalio* edi-
 tani; ubi *Gulicent Philandri Caſtiloni Galli*, civis Romani, in
 decem Libros *M. Vitruvii Pollionis* Annotationes, Romæ A.
 1544 apud *Jo. Andr. Doſſena*, *Taurinenſem*, impreſſas; ubi
Claudii Ptolemæi Epistoſas, Venetiis A. 1547, in 4, lingua Itali-
 ca vulgatas, (quas inter una eſt ad *Auguſtinum* Comitem de
 Landis

Laudis A. 1545 scripta, in qua studiis Architecturæ & nobilium quarundam aliarum artium, perficiendi atque etiam illustrandi libros *Vitruvii*, nova quædam ratio tam fufe diligenterque proponitur, ut illa Epistola instar libri sit; ubi aliam Venetam ex Italica interpretatione *Danielis Barbari*, electi Patriarchæ Aquilejani, editionem de A. 1556, fol.; ubi *Scamilhe impares Vitruvianas*, a *Bernardino Baldo*, Urbinate, nova ratione explicatas in libro, Ang. Vind. 1612, 4, edito; ubi *Claudii Salmasii* Plinianas Exercitationes, quibus etiam *Vitruvii* multa loca explicantur partim, partim emendantur; ubi Gallicam tandem *Claudii Perraultii* versionem, quæ Parisiis A. 1673 in fol. maj. lucem publicam adspexit, allegat; de his omnibus simul eruditissimis viris varia non sane contemnenda affert. Fusissimus autem est in *Claudii Ptolemæi* ac *Danielis Barbari* vitarum curriculum illustrandis. Finem imponit *Cel. Polemus primis illis Exercitationibus*, nominando & describendo Codices manu exaratos, quorum auxilio fultus fuit, numero viginti duos, celeberrimarum, præsertim apud Italos, Bibliothecarum ornamenta, ac mirificæ, quam eruditissimus Actor navavit, operæ documenta omnino luculentissima. Sed properandum est nobis ad *Exercitationes secundas*, ubi primo quidem loco Celeberrimi Collegæ sui, *Jo. Bapt. Morgagni*, Epistolam limatissimam optimus *Polemus* nobis legendam dedit. Hæc, ad ipsum *Polemam* scripta, qui munere Professoris Mathematicum in Academiâ Patavina gloriose fungitur, quendam *Vitruvii* locum ex *Libri I Cap. 6* confiderat, ubi verba sic habent: *Vitia autem sunt, quæ difficulter curantur, in regionibus, quæ sunt supra scripta, hæc, gravitudo, artbritis, tussis, pleuritis, phibisis, sanguinis ejectionis, & cetera, quæ non distractionibus, sed adjectionibus, curantur.* Atque illum omnino locum, ex *Jocundi* editione depromptum, perquam eleganter explicat atque emendat *Morgagnus*. Excipit eruditissimam hanc Epistolam *Vitruvii Vita*, recusa quidem, sed, præter annotationes, elegantissima Præfatione ornata. In eadem illa de variis vitæ *Vitruviana* scriptoribus tempestive diligenterque

egit Noster. Ita nimirum *Guilielmus Philander* suis annotationibus, editis A. 1544, in decem *Vitruvii* Libros de *Architectura*, præposuit *Vitruvii Vitam*, quam ex ipso Opere collegerat; eandemque paulo auctiorem iterum edidit A. 1552, una cum *Vitruvii* libris. Jejune magis *Vitruvii* vitam conscripsit *Daniel Barbarus*. Ea legitur in Italicis librorum *Vitruvii* editionibus, quæ studio & cura ejusdem *Barbari* A. 1556 & 1567 lucem adspexere. Inseruit etiam *Vitruvii* vitam *Jo. Nic. Funccius* Tractatui de virili ætate lingua Latina P. II. Neque minus ornate de eadem scripsit Ill. *Marchio Scipio Masfesus* in Opere eximio, quod inscribitur *Verona illustrata*, P. II pag. 11. Varia etiam de *Vitruvio* protulit Abbas *Jo. Athicus* in libro, cui titulus est: *L'Architetto Prattico*, edito Panormi A. 1726, pag. 103. Diligentior vero ceteris & copiosior fuit *Bernardus Baldus*, cujus vita *M. Vitruvii Pollionis* edita est A. 1612 ad calcem Operis alterius, cui *Baldus de verborum Vitruvianorum significatione* titulum fecerat. Huic itaque in modum annotationum subjecit præstantissimus *Polenus*, quæcunque collegerat, aut ab illo prætermissa, aut post ejus ætatem animadversa. Postremum denique locum occupat *Compendium Architectura*, de quo, atque de summa raritate exemplorum ejusdem, a *Vasosano* editorum, multa notatu digna in medium protulit. Hic autem in Præfatione Autorem hujus Epitomes perveſtigat, aut potius illos detegit, quibus hæc ipsa falso fuit tributa. Pertinent huc præsertim *Petrus Diaconus* & *Palladius Rutilius Taurus Amelianus*, quorum illo antiquior, hoc recentior, fuit noster Autor, *Isidoro* potius suppar, ex quo tamen hortos etiam nonnunquam suos rigavit. Non autem hic nudam *Vasosani* editionem habemus, sed ope Codicum Vaticanorum manu exaratorum admodum emendatam. Codice antiquiore in textu describendo usus est, editionem tamen commemoratam & Codicem recentiorem consuluit, atque interdum alterutrius lectionem prætulit. Summa autem capita hujus ipsius *Compendii*, quorum tamen ad extremum nonnunquam, posterioribus temporibus, in recentiore

fiorē Codicē, adjectum aliquid videtur, imprimis hæc sunt: de principiis Architectonicæ, de ventis, de aquæ inventionē, de puteorum fossionibus & structuris, de utilitate aquæ probandæ, de aquæ inductione, de mensuris & pondere fistularum, de arenæ natura probanda, de calcis utilitate probanda, de lateribus faciendis, de parietibus lateritiis tectorio opere parandis, de fabrica villæ rusticæ disponenda, &c. Numerus enim ad triginta surgit, quæ omnia eruditissimis sane animadversionibus eruditissimus ille *Polemus* illustravit.

REGNI DAVIDICI ET SALOMONÆI Descriptio Geographica & Historica, una cum delineatione Syriæ & Ægypti, pro statu temporum sub Seleucidis & Lagidis Regibus, Mappis luculentis exhibita, & probationibus idoneis instructa. Junctæ est huic Operi Consideratio urbium maximarum veterum & recentiorum, ac operum quorundam apud antiquos celeberrimum. Auctore JOANNE MATTHIA HASIO, Mathem. Prof. Wittembergensi, impensas faciente Homanniano cobarede, J. M. F. Legum & Math. Cult.

Norimbergæ, proffat in officina Homanniana, 1739, fol.

Alph. 2 plag. 13, una cum Tabulis Geographicis in 28 incisis 5, aliisque 14.

Qui Cel. Autoris peritiam mathematicam, ejusdemque adamantinum in perforando labore literario studium, mediocriter novere; qui *Homanniarum* hæredum accuratiorē, quam Geographiæ mathematicæ, eique practicæ, nunquam non & sumtuose & splendide accommodant, habent perspectam: ii non possunt sibi temperare, quin hoc Opus elogiis summis prosequantur. Autor enim non solum adminicula, quibus gaudet divina Mathesis, in promptu habet, atque hic felicissime adhibuit, sed etiam e fontibus ipsis depromsit ea, quæ descriptio exigebat, historica monumenta, Nitore chartæ, splendor & incomparabilis Tabularum Geographicarum facies, diligentia Tabulis formandis ac in 28

Pag. 2.

Incidentis impensa, lectorem alliciunt, trahunt, rapiunt, retinentque suo quodam jure. Opus ipsum consecratum est Celsissimo ac Serenissimo Principi ac Domino, *Francisco Xaverio*, Augustissimi Poloniarum Regis & Electoris Saxoniz Filio, Domino ac Principi nostro indulgentissimo. Primarium Operis institutum in eo consistit, ut regni Davidici atque Salomonzi, vel Israelitici florentissimi, delineatio, Geographica potissimum, & descriptio, in Mappa aliqua, ad fontes exacte, exstaret. Cum vero fines regni hujus ac vicinæ regiones scopum ipsum illustrare viderentur, in eis addendis Cel. Autor industriam suam desiderari haud fuit passus, licet in Commentatione adjuncta, qua regni Davidici, Salomonzi, Maccabaici, & Herodianzi, partes exponit; confinia expresso haud evolvat, nec describat. *Dolendum est vero hoc ipsum*, ut ait Autor, *Mappam ejusmodi ex observationibus recentioribus Geographicis, partim ope Astronomiæ aut Geodesiæ, partim relationum, a peritis peregrinatoribus editarum, perfectam concinnari haud posse, obstante Turcorum barbarie, illas provincias possidentium, & literis ac literatis aditum in terras suas vel plane negantium, vel difficilem admodum reddentium.* Regum commendatione & cura Geographi hic indigent, ut observare ipsis liceat longitudinem ac latitudinem oræ extimæ septentrionalis sinus Arabici, montis Sinai, urbis Crachi, Thine (olim Pelusii), Gazzæ, Alcalonis, Joppes, Cæsareæ, Aces, Tyri, Sidonis, Tripolis, Damaſci, Tiberiadis, Hierichuntis, Seleuciæ ad ostia Orontis, &c. Veteres enim, *Ptolæmus, Albirunius, Nassir-Eddinus, Olug Beig, Abulfeda*, aliique, tabulas longitudinum & latitudinum non ex observationibus certis astronomicis vel geodæticis construxerunt, sed ex Mappis minus solide factis, maximam partem fictis, decerpserunt. Quod ipsum jubare meridiano clarius elucet, quam primum latitudinum & longitudinum, observationibus recentiorum certis innixarum, rationem cum tabulis veterum, & tabulas latitudinum longitudinumque, quas veteres collegere, inter se, comparare instituerimus. De *Ptolemao* id curate ostendit Cel. Autor.

Eam

Eam igitur ob causam alia sibi subsidia circumspicienda esse
 ratus, contulit studium suum ad Græcos & Romanos, olim
 libere per Syriam, Phœnicen, Palestinam, & Ægyptum,
 versatos, atque ad eos in usum adhibendos, qui sua ex ve-
 terum monumentis hauserunt. *Cellarii* merita laudat, ad-
 dito hoc obelo: *Sed, quod primum fuerat, maxime circumspectum*
non admovit, & subsidiis aliis itinerariorum, & qua sunt
reliqua, non recte, nec satis, usus est, nimis in plerisque fidem
Ptolemæo habens. Adrichomius, Bisselius, Sansonius, alique
plures, tenerario fere conatù id opus, ad quod subsidiis plane
nullis instructi fuerunt, aggressi, fœtus imaginationis suæ
publico obtulerunt. Guilielmi Islei Tabulæ Geographicæ de
Syriæ & Cypro Insula in oris nostris rarissime apparent, Au-
tore certe nunquam vixit. De Hadriano Relando sic sentit:
Relandus maximo cum iudicio in hac parte versatus & di-
ligentia non satis laudanda; sed timidior quasi fuit in pro-
jectiunda integra Mappa, etiam subjectum angustius, nempe
solum Palestinam, elegit. Non taxamus ejus circumsp-
ectionem & inexactam. Sed hac ratione non admodum promo-
vetur Geographiæ studium. Hoc etiam facit, quo minus fo-
elix in suorum Schematum, qua proponere ipsi visum fuit,
delineatione fuerit, quod, ut dictum, angustius subjectum sua
tractationis fecerit, vel inquisitionem suam intra arctio-
res limites continuerit. Cum Geographica rationes non pa-
tiantur, ut regio aliqua sine vicinarum collatione describa-
tur, ita, ut Palestina sine Ægypti & Syriæ descriptione simul
facta exhiberi haud possit. Quarum situm & habitudinem ad
illam cum examinare neglexerit, factum est hinc inter alia,
ut ductus litoris, quod a Joppe ad Ægyptum usque protendi-
tur, situm habeat in meridiem directo præcurrentem, quod
contra naturam est, nec cum distantis, qua ex veteribus ta-
bulis & itinerariis, aut longitudinibus & latitudinibus geogra-
phicis, habentur, nec cum recentioribus observationibus de
Alexandria & Hierosolyma longitudine & latitudine, concilia-
ri potest. Nos vero ex conjecturis, cum aliqua ratione factis,
licere aliquid in designatione Mapparum, sumere nobis possi-

Pag. 9.

credidimus. Subsidii loco adhibuit Autor Itineraria, *Antonini*, Hierosolymitanum vetus, & Tabulam *Peutingertianam*, *Ptolemeum*, *Olyc Begi* & *Nassir-Etufai* Tabulas, *Abulfeda* Arabiam, Geographum Nubiensem *Ebn Idrisem*, *Alfraganum*, a *Golio* illustratum, *Pliniam*, *Strabonem*, *Agathemurum*, *Agatarchidem*, Itinerum descriptiones, quæ profecta fuerunt a *Paulo Luca*, *Roquao*, *Mamdrelo*, *Theveneto*, *Moncononyso*, *Ovingtonio*, *Fr. de Troilo*, nec non itinera duo *Palmyrena*, inserta *Transactionibus Anglicanis* n. 218, atque *Xenophonticis* & *Isidori Characeni* monumenta, *Periplura Arriani*, *Paraplum Nearchi*, ab eodem *Arriano* ad nos transmissum, cum *Marciani Heraclote* *Periplo*. Ut cuique integrum sit, sententias & positiones locorum sub iudicium vocare, laboremque retexere, pars præmissa est eo fine promissalis, in qua exstant fundamenta Tabularum Geographicarum. De milliariibus Romanis sic habet, ut asserat, 75 eorum computanda esse in gradum circuli maximi Telluris, quam hæcenus ponit sphericam, adeo, ut quinque milliaria Romana antiqua uni Germanico milliari fiat æqualia. Stadia Græca 8 æquat uni milliari Romano, 600 vero uni Telluris gradus. Antiquissima Græcorum stadia 1100 uni eiusmodi gradui æstimando ad minimum attribuit. Stadia *Herodoteæ* reputat in numero recentiorum, quantum ad intervallum Ephesi a Sufis attinet, de reliquo ea existimat esse veteribus annumeranda. Milliariibus Arabicis Geographum Nubiensem usum esse eis credit, quorum $56\frac{2}{3}$ faciunt unum Telluris gradum in circulo maximo. Delineationis fundamentum posuit primarium in legitima projectione superficiæ, quam sphaera Telluris repræsentat. Eam vero esse oportere stereographicam, ut oculus in projectione centro Mappæ immineret, facile nobis persuadet, siquidem hæc projectio figuram indolemque superficiæ Telluris quam optime æmulatur. Rationes, cur Mappam sic, nec aliter, adornaverit, exhibet *Mappa ætiologica I & II*, quarum utraque nos uni testimonio & momento, sed multis simul sub iudicium vocatis, insisit. Pro fundamento reliquarum positionum sumit latitudinem

Pag. 5.

7.

8.

9.

11.

diem & longitudinem Alexandriae Egypti, Alcaharæ seu Cairo, & Scanderonæ seu Alexandriae ad Iffum, quam per observationes Regiæ Societatis Parisiensis accurate haberi posse, gratulantur sibi Geographi. Hisce instructus, determinavit positionem Hierosolymorum. Quamvis vero in *Antonini* Itinerario & Tabula *Peutingeriana* legatur intercapedo Ascalonis & Hierosolymæ 44 mill. Rom., composita nempe ex 20 & 24; ipse tamen legit cum *Relando* potius 30 & 34, ut summa 65 mill. Rom. seu 520 stadiorum prodeat, quod intervallum a *Josepho* tantundem fuisse existimatum, vero sit simile. Cæsareæ ab Hierosolymis distantia per Lyddam vel Diospolin est metiendâ. Hierichunta esse propiorem aquiloni, quam Hierosolymas, *Maundrell* credendum putat Autor, ratus, intervallum, quod Cæsaream inter & Scythopolim est, ex Itinerario Hierosolymitano potius desumi, quam ex *Relandi* opinione. Petram a Gaza distare 37 m. pass. ob *Diodori Siculi* testimonium affirmat. Cum vero *Eusebius* addat, Petram distare ab Elath 10 m. passuum, Elaniam, finis Elanitici oppidum, Arabibus *Ailah*, per Elath & *Relandus* & Cel. Autor intelligendam esse opinatur. In Tabula *Peutingeriana* *Tbamaro* & *Tborma* existant. Utrumque nomen Noster urbi unicæ, prope Kadesch locandæ ob *Ex. XLVII, 19*, tribuendum docet. Hieramacem Tabulæ ejusdem putat eandem ac Jarmoch & Jaboch, quod eo est probabilius, quo magis in eadem Tabula Hieramax pro fluvio primario transjordanico reputatur. In eo autem Autor egregium sese præstitit divinatorem, quod Peræam pro peninsula habet. Quo ipso regionem transjordanicam pulchre reformavit, satisfaciens exacte *Eusebio* & *Hieronymo*. Generatim vero fatemur, majorem & exquisitiorem industriam peritiamque huc usque a nemine impensam esse Palæstinae digerendæ, locisque ejus determinandis. Unicum restat subsidium, quod nondum sperare licet, dimensio locorum Palæstinae ad observatas cœli eclipses. Quod ubi accesserit huic Tabulæ, nil perfectius votis conceptis impetrari potest. Sed hæc res regiis impensis indiget magni alicujus Monarchæ.





Ex-

Pag. 121

15

16

Pag. 43. Expectamus inter hæc cum Autore descriptionem locorum
 Arabiæ Petrææ, a Cl. *Sshaw* nuper editam, sed nondum ad nos
 perlatam. Fama est præterea, Dominum *le Roux*, Comitem
 Ernwalli, præfectum classis Regis Danorum secundarium, A.
 1738 navi Ægyptum cum uxore adiisse, & Alexandriam, si-
 num Arabicum, Nilique fontes, illustrasse. Sed dolemus, fru-
 ctum itineris hujus ad rempublicam literariam adhuc redun-
 dasse nullum. Urbem Balbec, veterum Heliopolin, Cel. Autor
 ad boream removit, multo longius, quam alii, idque jure sum-
 mo. In eo diffidere ab ipso liceat, quod *Chamath*, urbem ve-
 terem, credit eandem esse ac Epiphaniam, seu Hamam. Pla-
 cet nobis ipsa *Heliopolis*, dicta a Sole, quem Phœnices dixerunt
 עֵל & חַמָּה, a חַמָּה, *astuando*. Chamath enim urbs prope
 Damascum ac terram הַדְרַחִי, *Hadrachi*, seu urbis *Adra*, exi-
 stit, versus australem plagam infra Oronitem, quem in sacris
 literis ubique credimus vocari פֶּרַת seu *fecundum*, immo ci-
 tra Eleutherum verum (id est, ad meridianam ejus plagam,) quæ-
 rendam & locanda est. Momentum certe ultimum ex hi-
 storia Maccabæorum in *Josephi Antiqu. XIII, 9*, penitus illu-
 cet. Desideramus præterea testimonia, quæ, Epiphaniam
 ante Monarchiæ Macedonicæ tempus exstitisse, & appellatam
 esse Chamath, plane ostendant. Sed e diverticulo in viam.
 Cel. Autor inveteratos errores passim profligavit solidis
 argumentis. Dabimus exempla. Principatum tenent ratio-
 nes primæ Israelitarum, ex Ægypto *Mose* duce egressorum.
 174 seq. Quis non huc usque eos per partem borealem sinus Arabiæ,
 ubi sinus est Heroopoliticus, transisse docuit? Creditum
 vulgo, mare *Suph* ac mare rubrum non posse non esse sinum
 Arabicum, cum tamen Ægyptii & Græci aliæque gentes
 omnia ad tropicos maria omnesque lacus dixerint *rubra*,
 lacumque Sirbonis Ægyptii appellaverint *mare Typhonis*.
 Confederant Israelitæ circa *Loan* seu *Tanin* in regione
Gosen, ob *Pf. LXXVIII, 12, 43*, ita, ut *Moses* una nocte a suis
Tanin ire, ac inde ad suos commode redire, posset. In pro-
 ximo ibi est ad alveum Bubasticum *Pitom* seu *Patumnon*, &
Raemeses, seu *Herculis urbs*, seu *Hieracleopolis parva*. Excipit
 discor-

discedentes *Magdol* seu *Magdolan*. Recreavit illos *Succoth*
 seu *Pontefcom*, dicta a quincunci ordine, quo Israelidæ tentoria
 figebant. Castra tenim ponebant ipsi & ibant ,
 in quincuncem distributi. Prope fuit *Baalzepon*, id est, *Jovis*
templum, scilicet *Casii*. Ebræi etiam *opertum* & *templum* vo-
 cant . Egypti autem vocem constructam posuerunt olim
 loco primo. Successit *Pi-bachirosh*, id est, *ostium exitusque*
barathrorum, seu *fasserum*, per quod undæ ex lacu *Sirbonis*
 in mare mediterraneum permanabant. Equis ignorat, ex-
 ercitus maximos olim in eo lacu, submersos præter opinio-
 nem, perisse? *Diodorus* certe *Siculus* id ipsum memorare
 haud omisit. Eurus undæ hujus lacus impellere se pro-
 fligare poterat per exitum in proximum mare; ventoque il-
 lo cessante, redibant undæ. Concrevere & obriguere ibi par-
 tes lubricæ ac cœnosæ, donec Israelidæ transissent illud.
 Quo transitu facto, Cæcias ventus aquas e mari mediterrane-
 o reduxit, & rigor ille desuit. Hoc ipsum doceat literæ
 sacræ, addentes & hoc, Israelidas, Deo minus eudientes
 dicto, fuisse *navibus reducendas in Egyptum juxta viam il-
 lam, per quam inde fuerant egressi*. Qua ratione, obsecramus,
 hoc Dei vaticinium conciliari poterit unquam cum illo inve-
 terato errore, quo Israelidas ducimus per loca deserta, incolis
 vacua, fabulis onusta, domiciliis inepta, & per tractum
 maris, quem expeditissimi equites unica nocte emetiri haud
 valent? Quis, quæsumus, ostendet loca supra jam memorata,
 quæ stationibus primis Israelidarum inserviunt, inter *Heliopoli-*
nam & *Clystina*, seu inter *Heliopolin* & iter vulgare, juxta
Azirut, a *Geographis* effectum? Præterea expugnat *Cel. Au-*
tor errorem alium. Quotusquisque enim non credit, voci-
 bus  *(mare Suph)* denotari ubique in *Historia sacræ*
sinam Arabicam? Inde vero error ille profluxit, ut *Geo-*
graphi Israelidas, e *Kades* discedentes, denovo ad *sinam Ara-*
bicam reducant, quos sequi debebant ad *oram extimam ma-*
ris mortui, quod itidem appellatur *mare Suph* *Exod. XXIII, 31*.
 Posterius hæc *B. Joannes Oldermannus* peculiari *Dissertatione* pro-
 demonstravit *Academica* de , seu *mari Asphaltite* pro
 illis

- Illustratione loci Exod. XXIII, 31, Helmstad. 1712, 4.* Prius vero illud etiam extra omnem dubitationem in colloquiis cum amicis habitis collocavit, morte intereptus & impeditus, ne partem illam Geographiæ sacræ nobilissimam valeret cum orbe erudito communicare. Midianitarum sedem, ubi habitavit *Jethro*, Nosler habet pro *Medeja*, non pro Midione Arabum. Petræ situm determinat per distantiam ab Aila seu Elana atque Gaza. Alii autem dubitant, an Elat *Eusebii* sit Elana. Elusa Auctori est Luith in prisca Moabitide. Locum Elath habet pro Aila, ad Elaniticum sinum posita, Eziongeber autem pro loco campestri, ita, ut Idumæorum extrema ab Elath ad Eziongeber videantur supputari *Deut. II, 8*. Non plane abhorret a sententia eorum, qui contextum legum Mosaicarum ex variis schedis collectum fuisse judicant. Vocem **נחל** Num. 216. *XXI, 14*, interpretatur per nomen proprium. Nobis locus ita videtur transferendus: *Et Arnon dat sese, exonerat se, in mare mortuum (יַם־מוֹת) & flumina ipsa Arnonis.* Ipse suspicatur, in loco *Ex. XLVII, 18*, vocem **אֲרָוֹן** substitutam esse a librariis voci **אֲרָוֶן**, vel simili cuidam alii. Verum ille locus nobis videtur integer & sanus. Propheta enim Judaicæ terræ limitem orientalem deducit a Chavranæ seu Avranitide & Damasco per terram Jordani adjacentem, discretam dextrorsum a Gileaditide, sinistrorsum a terra Israelis, usque ad lacum Asphaltiten. Locum **מַגּוֹרָם** exponit per *Magoram Plinii V, 20*. At hic existit fluvius; ille autem domiciliorum congeries fuisse videtur. Cum tamen neutrum vel sibi vel alteri repugnet, utrumque stare poterit. In limite septentrionali terræ promissæ præter Magoram præsto fuit **פֶּבֶן**, *Aphaca*, Heliopolin inter & Byblum, ad fluvium Adonidem sita, qui Byblum præterfluit. Addit ipse *Josua XIII, 4*, progressus porro versus boream in recensione sua, **גְּבֵל־עֲמֹרָתִים**, *terminum Emoræorum*. Auctor hunc nodum dimisit intactum. Emorzis ad Esbuntem & ad Jordanem inferiorem & in australibus Judææ oris ad mare mortuum existisse sedes, inter omnes constat. At in Syria ad Libanum partem eorum confedisse, nemo solide ostendit. Late omnino patuerunt

runt Emorzi, id quod vel ex *Gen. IV, 16*, innotescit. Si vox עֲמֹרִי legeretur apud *Josuum*, res esset in expedito. At est, qui Miraccenses seu Margathenses intelligit, inter quos adhuc castellum *Almarqua* ad oram maris Syriaci floret. Terra Gebaleorum (גְּבַלֵּי יִשְׂרָאֵל) ad septentriones porro est indaganda. *Gebel* denotat montem. Quare non est dubitandum, quin accolæ montis Calii inter Eletherum & Orontis ostia intelligendi sint. Eminent ad radices illius montis *Gabala* urbs, Geographo Nubiensi haud incognita. Quæ ipso patescit, Orontem esse sacri Codicis *fluvium magnam & Pbrath*, magnum respectu Jordanis: *Josue*que recessum ferri primo ad septentriones juxta maris Phœnicii & Syriaci oram: ab exitu autem Orontis ad Orientem reflecti, nominatim per Libani oram orientalem, ordiendo inde a Baal Gad sub Chermone, & versus septentriones progrediendo ad fines usque Libani, redeundo ad accessum Chamathæ seu Heliopolis, stringendoque confinia Damasci ad occasum. Cel. Autor hic abit in alia omnia. Gibræos exponit per Byblios; Eleutherum fluvium, qui Jordane multo minor est, pro *magno fluvio Pbrath*, probabiliter habet; particulam נִיבָה, quæ *itur*, habet pro urbe Lybone vel Lybona, quæ expositio formulæ illi exemplique in sacro Codice obviis prorsus repugnat. *Capitibus* 13 præmissis, Vj Cel. tandem ad *Partem secundam* accedit, quæ de Regno Davidis & Salomonis est inscripta. Differit hic de Amalekitis, Kenzis, Geschurzis, Idumæa, Nabatæis, Arabia *Herodoti*, Dedanitis, Gebalitis, *Pf. LXXXIII, 8*, seu Gebalenes ad urbem Petram incolis, de Moabitis ac Ammonitis, Avranitide, Trachonitide, Ituræa, Hagarenis, immo de Syria vel Aramæa, Assyria, Paphlagonia, (quantum ex titulo judicare licet, alioquin enim ibi de sextuplici Aramæa sacra agitur,) de urbe Tzoba, Bahala seu Balbec, Betach, Berothai, & Thadmor. Exponit deinde de Tibchath seu Tiphach, loco, quem pro Thapsaco, urbe ad Euphratem sita, habet, de fluvio Phtath, de Chrysothoa, Oronte, & Euphrate. Tum differit de Aramæa Damascena, Maacha-

Pag. 224

227.

248.

259.

262.

Fig. 282.

10 seq.

23 seq.

226 seq.

tena, & dominio Gesehur, de Aramæa Rechobensi, de Assyriis *Pf. LXXXIII, 9*, de Tobæis & Cœle-Syria. Posthæc de Phœnice, Tyriis, & Sidoniis, commemorabilia in medium adducit, haud omissa Philistæa, gentibusque sparsim incolentibus. *Partis secunda Capite secundo* de regno *Maccabæorum & Herodum* succincte exponit. Accessit huic lucubrationi limatissimæ inquisitio *de Urbium magnitudine comparata & determinata*, nominatim Babylonis, Balibothræ Indorum, Mespilæ ad Tigrim, Larissæ ibidem sitæ, Thebarum Ægyptiarum, Ecbatanæ, Susæ, Carthaginis, Locrorum, Athenarum, Syracusarum, Romæ veteris, Constantinopolis, Alexandriæ Ægypti, Bocaræ, Pekini Tzinentium, Nankini, Sin, Ngan, Han, Fu, Kan Tscheu, Romæ recentis, Constantinopolis hodiernæ, Lutetiæ, Londini, Holmiæ, Petropolis Russorum, Limæ in America, Amstelodami, Ulyssiponis, templi *Belo* dicati, pyramidis Ægyptiæ, monumentorum *Nini*, *Zarinæ*, & Mexicanis. Dignitas argumentorum, ut copiosius differeremus, videtur efflagitare. Sed veriti, ne Lectori graves simus longiori recensione, vela contrahimus, eumque ad Opus, multæ lucernæ plenum, volumus remissum, posteaquam subjunxerimus quæstiones pauculas, ad quarum enodationem Geographos invitamus. Quæstio *prima* in eo vertitur, an sinus Arabicus Heroopoliticus vocetur unquam in sacris-literis *הַיָּם הַיָּבֵן*; *secunda*, an mare *Suph*, juxta quod statio Israelidarum, ex Ægypto egressorum, septima exstitit, sit diversum ab eo eo mari *Suph*, quod ipsi transierunt; *tertia*, an Pelusium sit urbs Ebræis dicta *Sin*; *quarta*, an deserta *Sin* seu Pelusiaca ad ortum Heroopolitici sinus collocari possint; *quinta*, an locus *Eltor*, inter sinum Heroopoliticum & Elaniticum situs, sit Pharan vetus, an sit mons Sinai: Geographus Nubiensis locum *Eltor* a *Pharan* distinguit *Part. III Clim. 3*; *sexta*, an *Thapsacus Scylacis*, Caryandensis, is, qui Orontem ita vocavit, sit *Tiph-sach* Codicis sacri, septentrionalis terminus regni Davidici; *septima*, an Israelidæ statione *tertia*, facta ab *Oboth* computationis initio, ad *vadum Arnonis* jam pervenerint, nec potius

has voces אֶרֶץ אֲרָנוֹן אֶרֶץ אֲרָנוֹן ita sint interpretan-
 dz: ex parte altera Arnonatis regionis, qua in illo loco de-
 serto, pascuis habili dumtaxat, existit, Num XXI, 13. Si
 Arnon fluvius exstitisset in proximo, quid opus fuisset fonte
 effosso, v. 16 seq.? Succedit *offava*, an non *Eeregma* seu
Emersus maris sive stagni Sirbonidis ex occidentali lacus
 hujus ora in mare vicinum, idque mediterraneum, prodierit.
Diodorus certe *Siculus Lib. XIX Cap. 64* id significavit. Clau-
 dat agmen *nona*, quo duce & quo fundamento a Gaza inde
 usque ad Sidonem littus paululum versus boream introrsum
 ad Orientem soleat a plerisque flecti.

FRANCISCI CAROLI CONRADI, IN ACA-
 demia Julia Jcti, *Parerga*, in quibus *Antiquitates &*
Historia Juris illustrantur, varia Juris Civilis, alto-
rumque Autorum, loca emendantur & explican-
tur. Liber quartus.

Helmstadii, sumptibus Christ. Frid. Weygandi, 1739. 8.

Plag. II.

Quo rarius inveniuntur ætate nostra, qui arcto copulare
 vinculo elegantiores Musas cum Themide didicerunt, eo
 majori habendos in pretio putamus eos bono seculi nostri
 natos viros, quorum laudabili opera *Cujastor, Brissonior, Me-*
rillios, Fabros, aliosque magni nominis Jctos, reipublicæ lite-
 rariæ restitutos videmus. Eorum ut in numerum referatur ali-
 quando, felici successu annititur Celeberrimus *Conradi*, qui,
 dum *quartum* divulgavit *Parergorum* suorum *Librum*, eo ipso
 strenue pergit de Jurisprudentia, quam elegantiore vocant,
 bene mereri. Meminimus, Clarissimum *Trotzium*, Jctum
 Batavum, in Præfatione ad *Mérillii* Commentarium in *Ju-*
stiniani Institutiones, nuper demum recensum, & in his no-
 stris *Actis* laudatum, *Parerga* hæc amœna dicere & erudita,
 quod sane judicium omnia complectitur elogia, quibus libri
 ejusdem præstantia solet indicari. Pergemus igitur & nos
 in commendando Autore, quamdiu ille scriptis suis limatis-

D d 3

simis

simis docere exteros perget, superesse adhuc in tanto scribentium numero apud Germanos, qui, quicquid scribunt, solide scribunt, nec tam famæ & lucri, quam famæ & posteritatis, rationem se habere commonstrant. *Quartus ille Liber quatuor etiam Dissertationes continet. Primo comparat loco Instrumentum plenarie securitatis, & gesta Ravenensis illustrata, cujus argumenti continuationem in fine tertii Libri promiserat Consultissimus Autor. Principio notat, in Actis, sive Principalis Consistorii, sive magistratuum & judicum quorumcunque, atque etiam Synodorum, perscribendis usos esse veteres solenni illo verbo dixit, dixerunt. Addit locis, a Briffonio & Panciolo diligenter collectis, Acta, sub Alexandro Severo A. U. C. DCCCCXCVI habita de lite octodecim annos inter magistros fontium & fuliones agitata, quæ post Fabretum accuratissime edidit Ill. Marchio Scipio Maffejus in Historia Diplomatica Appendice pag. 122. Atque ex hac inprimis Actorum veterum forma rectissime intelligi posse credit Autor, interlocutiones & interdicta, non quod interim ad tempus dicerentur, sed quod pronuntiarentur inter litigantes, esse appellata, ideoque male sequi Menagium in Aman. Jur. Civ. Cap. 39 Isidori & Aniani autoritatem. Hæc autem Acta voluntariæ jurisdictionis, & de insinuatione donationum, testamentorum, & rerum immobiliarum traditione, fuisse habita, docetur, cui apud Acta insinuationi nomen datum allegationis, a solenni formula allegare gestis, nata e locutionibus allegare judici, & apud judicem, & apud Acta. Probat deinceps Vir præstantissimus, hanc Actorum in municipiis conficiendorum solennitatem præscripsisse Imperatores Honorium & Valentinianum III, nec unquam abrogasse Justinianum, & quinam fuerint Principales, Decemprini, Exceptor, exponit, Magistratum & Principalium in gestis titulos enarrat, nomenque parentis ad civitatum defensores spectare proprie, subjungit. Facta autem insinuatio apud gesta fuit vel utroque contrahentium præsentè, vel absente altero, ad quem tunc missos fuisse Principales curiæ cum Exceptore,*

re, intelligimus. Instrumenti plenariz securitatis initium, secundum formam, in *Nov. 47 Cap. 1* imperatam, scriptum esse, ostendit doctissimus Autor, & unde appellata sit Charta plenariz securitatis, quam jurejurando per salutem Principis mutam videmus, disquirat. Inter Tabellionem, Forensen, Legalem, Tabulariumque, nihil plane discriminis esse, arbitratur, & antiquam ex hoc Instrumento literam componit: utrum Instrumento imperiti literarum unus sufficiat tabellio, simulque *Haloandri* lectionem in *Nov. 73 Cap. 8* confirmat, & Scholiasten *Basilicorum* erroris convincit. Porro explicat *Anopliff. Conradi*, quid in Instrumento hoc denotet formula, *autoritatem rubrare*; quid vox *Breve*, quid *Species*; & erudite docet, quomodo, quibus artibus, ac formulis, absoluta fuerit solennitas allegationis apud gesta. Tandem Chartam donationis apud *Brissonium Lib. VI de Form. Cap. 150* diligenter emendat, de summi *Marshionis Maffei Arte*, quam promisit, *critica diplomatica, ac Muratorii*, Clarissimi Viri, *Antiquitatibus Italicis medietati*, quarum nuper Pars prodit, optima quævis sperare jubet seculi nostri eruditos, seque ad liquidum propediem perducturum spondet, non formam solum, gesta atque instrumenta conficiendi, sed ipsas quoque formulas & verba forensia, ab Italis primum ad Francos, & ab his ad Germanos, fuisse transmissa. Alterum occupat locum *Definitio Provincialium*, in *l. 190 de V. S.* explicata. Memorat hic diversas hujus legis interpretationes Celeberrimus Autor; verum ac genuinum ejus sensum a locis conjunctis petendum esse, monet; de matrimoniis administrantium in provincia, Mandatis Principum interdictis cum Provincialibus, disserit; & cum id ob rationem potentatus fieret, hanc ipsam ex *l. un. C. Th. Si Reff. Provinc. vel ad eum pertin. sponsa ded.* illustrare studet. Differentiam inter filios, & filias eorum, qui officium gerebant in provincia, intercedere observat; & *Ulpiano* autore definit, quinam in Mandatis Principum Provinciales intelligentur. Sub finem hujus Opusculi tradit, quæ licita fuerint cum Provincialibus matrimonia, *Guilielmi*

mi *Forneri* ad hanc legem meditationes commendans, *Quæ* *jacii* autem conjecturam, & novam *Gundlingii* explicatio-
nem, quippe ab *Ulpiani* mente plane diversas, rejiciens. Se-
quitur *Julius Paulus*, ab injuriis Criticorum vindicatus, qui
sane scripto, quod inter reliqua hujus libri capita velut in-
ter stellas luna minores eminet, nunc recuso, haud profusus
nihil nostris dedisse precibus Virum Consultissimum, gaude-
mus. Post laudes *Pauli* refellit ille *Franciscum Hotomannum*,
iniquum de hoc judicium ferentem, patriamque ejus incer-
tam pronuntiat, quicquid conjiciant viri eruditi. A Latina
linguæ imperitia absolvere studet *Paulum*, leviterque emen-
dat *l. 19 D. Qu. dies legat. ced.* cum pro verbis *tradita pe-
no* legi mavult *penu*. An idem servitutes in *l. 17 D. de
Except.* appellaverit corpora, accurate disquirat Criticus no-
ster, & hanc simul legem eleganter, ut semper solet, illu-
strat. Quibus peractis, docet, nec Græcam loquendi formu-
lam latere in *l. 25 D. de Probat.* ceu visum perperam *Cuja-
cio*, *Bertrando*, aliisque, nec ibidem sine Autore ullo usum
esse *Paulum* vocibus *juramentum*, *indiscrete*, & *confessio*,
qua postrema, male credunt complures, intelligere *JCtum*
cautionem, cum tamen hæc verba, *cautioni stare*, significant
nihil aliud, quam id semper verum fateri, quod factum es-
se diserte quis fassus est semel. In eadem lege *Paulum* odium
suum erga Christianos, quos desidia deditos nominet,
palam profiteri, criminatur denuo *Bertrandus*. Sed tan-
tum abest, ut *Cel. Conradi* hujus accedat sententiæ, ut su-
spicetur potius, divinando quasi cogitasse hoc loco *Paulum*
de Monachis, post suam ætatem sub *Diocletiano* & *Maxi-
miano* in Ægypto oriundis. Explicatio verbi *alienatio* in
l. 28 de V. S. ab imtempèstiva *Hotomanni* censura liberatur,
& appellatio majorum in *l. 10 §. 7 D. de Gradib. Et affin.*
vindicitur solide adversus *Laur. Vallam*, qui, rigidus alias
Latinorum Scriptorum censor, semel tantum *JCtum* nostrum
loco jam dicto capere conatus est. Denique voces quas-
dam & locutiones *Pauli* fusus examinat Consultiss. Autor,
sumque contra objectiones aliorum masculæ vel defendit,
vel

vel excusat. *Quartum* & ultimum Opusculum alienam est, *Bartholemaei* scilicet *Anuli* Jurisprudencia a primo & divino sui ortu ad nobilem Biturigum Academiam deducta versibus heroicis, quibus celebravit felicitatem Academiz patriz, postquam *Alciatus* sedem in ea perpetuam velut locaverat, auspiciis *Margarita* Principis, Triumviris eam tunc illustrantibus, *Duareno*, *Balduino*, & *Donello*, maxime florentis. Prodiit hoc Poema Lugduni A. 1554, distinctum picturis ligno incisus, quarum partem ex *Alciati* Emblematum Opere huc translata esse, monet Amplissimus *Comradi*. Diximus nonnulla, & eadem praeceptiva, de cultissimo hoc libello, spere certiissima fore, ut propediem sequantur plures ejusmodi ingenij fetus, elegantes profecto, & Autoris sui memoriam ad feram, si qua futura est, transmissuri posteritatem.

D. PAULI HENRICI GERARDI MOEHRINGII,
Medici, ex Academia Imperiali Natura Curiosorum, &
Comm. Lit. Phys. Techn. Med. Norimb. Sodalis, Historia
medicinales, junctis fere ubique Corollariis, praxin
medicam illustrantibus.

Amstelodami, impensis Zachariae Romberg, 1739, 8.

Plag. 19, Tabb. xn. 3.

Quod ante haec tempora felici cum successu effectum, nostra autem aetate, Theoriz, quam Praeaeos, studiosiore, fere neglectum est, ut curationes morborum, casus & eventus practici, studiose ab artis peritis consignarentur, id Cl. Autor omnium applausu perfecit, & rariores, qui ipsi evenerant, morborum decursus, morbi aetiologias, semioticam, medicamenta ipsa, liberaliter cum artis salutaris studiosis communicavit, totidemque sanitatis tabulas, in futuri seculi commoditatem, erudite admodum & ingenue suspendit. Quam rem ita aggressus est, ut corporum temperiem, vitae genus, aeris vectorumque illius temporis conditiones, alleget, dein morbi ab invasionis tempore incrementum, statum, decrementum, crises, quae evenerant, salutare aut insalubre, descri-

E s

bat

bat. Utriusque generis, chirurgici æque ac medici, casus adducuntur. In omnibus Viri ingenium, Anatomes peritia, Chymices & Pharmaceutices uberior cognitio, rerum etiam ad hodiernæ eruditionis modulum compositarum suppellex, recte & scite cogitandi, & indicationes, ceu decet, performandi, facultas, elucet. Lectissimos quoscunque Autores ad calcem paginarum adjungit, eorundemque testimoniis sententias roborat, nec nostræ tantum ætatis Medicos, sed & antiquitatem omnem, cujus studiosissimus est, in suam utilitatem convertit. Nec enarrat saltem, quæ facta fuerint, sed &, quæ fieri debeant, per regulas practicas edocet, errores Medicastrosum severe castigans. Temere in suis curationibus progressus haud est, sed nec timide, congeffitque in selectissimas formulas triplicis naturæ regni efficacissima medicamina. Observationes dedit octo & triginta, quas hic nominatim indicabimus, Lectori, seligendi ex his, quæ præ ceteris diligenter legat, & lectione digna judicet, facultatem relinquentea. Sunt vero illæ singulæ ita inscriptæ: 1) *Carcinoma utriusque mammae gangranosum, lethale*; 2) *Mensum suppressio, cum vomitu cruento, femoris contractione, ac atonia*; 3) *Rabies canina, infantem quadrimestrem media hyeme trucidans*; 4) *Inflammatio ventriculi & intestinorum, in Sphaculo tertio die mutata*; 5) *Intestinorum, post Colicam biliosam, inflammatio*; 6) *Vertigo secundi & tertii gradus; tumor sublingualium & submaxillarium prope frenulum linguæ*; 7) *Peritonæi dolores, in abscessum salutarem terminati*; 8) *Ex Hemorrhagia uteri abortus, mors*; 9) *Casus, puerpera quinto morbi die funestus*; 10) *Causus periodicus, cum peripneumonia*; 11) *Causus periodicus, cum animi deliquiis, diarrhæa, &c. in puerpera*; 12) *Purpura cum febris, ex epidemiarum remittentium, tertianarum, duplicium, Cholera humida stipatarum, genere*; 13) *Morbilli, cum remittente, tertiana, duplici, ac Cholera humida*; 14) *Cephalæa idiopathica funesta*; 15) *Tumor faucium & uvulæ pituitosus, in inflammatorium mutatus*; 16) *Febris periodica tertiana,*

mana, duplex, ex epidemiarum genere, cum artuum superiorum convulsione; 17) Febris periodica tertiana, duplex, cum Cholera humida, ex epidemiarum genere; 18) Febris continua ardens, tertiana, duplex, ex epidemiarum genere, cum Cholera humida, pervicaci Cephalalgia; 19) Inflammatio, Scirrhus, Cancer, Sphacelus portionis intestini coli, una cum sectione cadaveris; 20) Febris remittens tertiana, duplex, cum nausea, in senes podagrico; 21) Musca, in aurem volans; 22) Varices in utraque tibia, altera rupta, altera discussa; 23) Haemorrhoides externa, ultra modum profusa, in senes; 24) Lumbrici in ventriculo & intestinis, gravia mala excitantes; 25) Apoplexia ex ira & vermibus; 26) Anaesarca, ascites, hydrocele, in puero: ubi simul Anatomie seminae, post frequentem paracontesin ascite demortua; 27) Anaesarca, hydrocele, praegressa quartana, in puero 12 annorum; 28) Continuatio observationis praecedentis, exhibens febrem tertianam intermittentem; 29) Contusio faciei sinistrae ab ictu equi; 30) Contusio pectoris & hypochondrii sinistri ab arietationis bovis; 31) Convulsio septi transversae; 32) Pleuripneumonia sinistri lateris, a valida purgatione producta, in haemoptoen, tandemque in phthisin funestam, transiens; 33) Phthisis pulmonalis o suppressa arthritiside.

HYDROSTATICAL AND PNEUMATICAL
LECTURES &c.

h. e.

PRÆLECTIONES HYDROSTATICÆ AC
Pneumaticæ, habitæ quondam a ROGERO COTESIO,
A. M. Astronomiæ & Philosophiæ Experimentalis Pro-
fessore Cantabrigiensi, & publicatæ, una cum Notis, ab
ejus successore, ROBERTO SMITH, LL. D.
Artium Mechanicarum Magistro Regio.

Londini, sumptibus Editoris impressum, & venale apud
Steph. Austen, nec non apud Cantabrigienses Biblio-
polas, 1738, 8 maj.

Plag. 17, Tabb. zn. 5

E e 2

Anni

Anni sunt plus quam triginta, cum Cursum experimentalem, qualis hic describitur, concinnavit *Cotesius*, ex *Harmonia Mensurarum* post fata celeberrimi. Ad ejus ductum experimenta sæpius instituta in Collegii S. Trinitatis Observatorio, primum quidem ab Autore ipso, qui socio utebatur *Whistonio*, Matheseos tum temporis Professore; ab Autore deinceps solo; ab Editore *Smithio* denique, cum e vivis excessisset *Cotesius*. Frequenter hæc Prælectiones cum Auditoribus communicatæ, transcriptæque sunt. Quod valde incommodum judicans Cl. Editor, de publicandis illis cogitavit, effecitque, ut ex ipso B. Autoris *ὑπομνήματι* typis describerentur, & quàm fieri posset, accuratissimæ prodirent. Dispositæ vero Prælectiones sunt in summa quædam capita, de quibus singulis, nostrum est, ut expressus dicamus. *Primo* igitur loco comparent experimenta & conclusiones Hydrostaticæ, quibus *sex* Prælectiones destinantur. *Prima* in eo versatur, ut Hydrostatices naturam & objectum declarat, notionemque gravitatis & fluiditatis exhibeat, quatenus in Hydrostatica scilicet ea opus est; nec enim gravitatis, nec fluiditatis, in causam anxie hic inquirendum. Quo facto, ad pressionem seu gravitationem fluidorum exponendam accedit, eaque in proprio etiam loco gravitare, hoc est, partes fluidi superiores premere inferiores, ostendit, ridiculam eorum opinionem ratiociniis nominus, quam experimentis, refellens, qui, fluida in loco proprio gravitare, negarunt, eo sensu, quem modo diximus, licet fluida pondus habere, probe agnoverint. Porro, fluidorum pressuram tendere quaquaversum & secundum omnes; quæ concipi possunt, directiones, ostenditur; nec non, fluidum levius premere gravius, & vicissim, paucis declaratur. *Secunda* Prælectione explicatur, qua ratione fluidum aliquod sustinere, imo in altum evehere, possit corpus specificè gravius, quod in fluido incumbente non premitur, uti jam dudum monuit *Boyllius* in Paradoxis suis hydrostaticis. Porro in id inquiritur, quomodo, mediante fluidi pressione, produci queant phænomena notatu digniora circa tubum Torricellianum.

liaum, Antlias aspirantes, vel suctorias, Syphones, & quæ alia sunt, olim e vacui nescio quo naturæ metu inepte deduci solita. Exploditur positiva levitas corporum, a veterum quibusdam admissa, & experimentis convellitur; non minus, ac principium illud hylarchicum *Henrici Mori*, ad quod in salvandis phænomenis, tanquam ad sacram anchoram, confugerat. Adducitur inprimis ingeniosum illud *Pascalii* experimentum, quo manifestissime patet, effectus & phænomena syphonum a gravitatione fluidorum unice pendere. Prælectio *tertia* circa id occupatur, quod in Hydrostatica est mathematicum, scilicet circa mensuras pressionum, quas fluida exercent. Primò igitur generalis illa & notissima regula methodo perfacili demonstratur, quod fluida premant secundum altitudinem, quæcunque sit vasis figura: unde sponte sua fuit, fundum vasis cujuscunque liquore repleti pressionem sustinere æqualem ponderi prismatis fluidi, cujus basis est ipse fundus vasis, altitudo autem eadem, quæ altitudo perpendicularis liquoris supra fundum. Valet autem hæc regula solum de liquoribus homogeneis, de quibus solus Autor quoque loquitur, nihil omnino addens de heterogeneis; quod nec necessarium hic fuit, cum omnes liquores nobis cogniti pro homogeneis vero quam proxime accipi possint. Quo facto, de mensurandis pressionibus sermo est, quæ a fluidis exercentur in superficies ad horizontem rectas vel inclinatas. Hæc materia a *Stevino* jam olim tentata est, nec successu prorsus infelici, sed ad pauca solum exempla faciliora applicata. Quare universalem regulam hic proponit Autor, æque generalem ac expeditam: pressionem videlicet, quam a fluido incumbente patiatur superficies quæcunque, (recta sit vel curva) æquari ponderi corporis fluidi, cujus basis est ipsa superficies proposita, atque altitudo æqualis profunditati, ad quam centrum gravitatis superficiæ demersum est. Cujus quidem regulæ demonstratio perfacilis est. Cum enim quodlibet superficiæ propositæ punctum physicum, vel particula infinite parva, sustineat pressionem æqualem ponderi prismatis fluidi, cujus basis ipsa est particula, & altitudo eadem,

quæ altitudo superficiæ fluidi super particulam; evidens est, eam æstimandam esse per factum ex particula in distantiam suam perpendicularem a superficie fluidi. Adeoque totalis pressio, quam superficies proposita sustinet, æquabitur summæ omnium factorum ex omnibus particulis in suas respectivas distantias. Demonstratur vero a Scriptoribus Mechanicis, (& a Cl. Editore quoque in nota,) summam horum factorum æquari facto ex summa omnium particularum, (id est, hoc loco, ex superficie tota proposita,) in distantiam centri gravitatis; quare constat Propositio. Quæ sequuntur, agunt de determinando centro pressionis fluidorum, hæc est, de eo puncto, in quo maxima fiat pressio in superficiem, sive potius in quo omnem pressionis vim, inæqualiter per superficiem distributam, tanquam unitam concipere liceat. Id Problematis jam olim quoque idem *Stevinus* in casibus quibusdam facilioribus tentavit. Noster autem longius hic progreditur, & centrum hocce pressionis ad centrum percussionis vel oscillationis reducit, seu potius unum idemque eum eo esse, probat. Ita enim loquitur pag. 34: „Quodsi „planum quodcunque propositum concipietur productum, „donec superficiem aquæ superiorem, si opus, productam, se- „cet, communisque utriusque plani intersectio accipiatur pro „axe suspensionis vel oscillationis; centrum percussionis vel „oscillationis hujus plani, circa dictum axem rotantis, idem „erit cum pressionis centro requisito; quod igitur per metho- „dos Geometris notas facile obtinebitur.“ *Quarta Prælectio* agit de æquilibrio solidorum fluidis immerforum, qua de re primus scripsit & ingenio suo digna reliquit *Archimedes* in libris de *Inſidentibus humido*. Cum vero magnus ille vir ad gravitatem aeris non attenderit, ejus regula, quod scilicet pars solidi cujuscunque in fluidum specificè gravior demersa sit ad totum ejus volumen, ut gravitas specifica solidi ad gravitatem specificam fluidi, emendanda utique foret, & loco gravitatis specificæ cujuscunque corporis semper adhibenda differentia inter pondus corporis & pondus aeris, sub æquali volumine contenti. Monet autem *Descartes*, Autor, adeo

exiguam esse differentiam, quæ exinde nascitur, ut in præ-
 tuto possit insuper haberi, & regula *Archimædaea* retineri. Quæ
 sequuntur, ulterius declarant discrimen ponderis absoluti &
 relativi, qua scilicet solida fluidave in aliis fluidis specificis
 gravioribus ascendunt, in levioribus descendunt; qua occa-
 sione adhuc ulterius refelluntur, qui, aquam in loco proprio
 gravitare, negarunt. Paucis quoque phænomena bullularum
 vitrearum, vel imaginum, quas diabolos *Cartesianos* aliqui
 vocant, explicantur. Tandem doctrinæ *Archimædae* de situ
 corporum in fluidis immerforum fundamentum breviter
 ostenditur; posito nimirum corpore immerso in statu æqui-
 librii cum fluido, necesse est, ut linea jungens centra gra-
 vitatis partis immerse & non immerse ad superficiem seu
 libellam fluidi normalis existat. Prælectiones *quinta* & *sexta*
 praxes præcipue ope bilancis hydrostaticæ faciendas conti-
 nent, una cum conclusionibus exinde deductis. Est vero
 bilanx hydrostatica nihil aliud, quam instrumentum, quod
 inservit ponderandis in fluido corporibus. unde deducuntur
 gravitates eorum specificæ. Exhibetur quoque Tabula gravi-
 tatum specificarum, quæ observantur in plurimis corporibus,
 ubi aquæ communis gravitas specifica pro unitate assumitur;
 sed quæ a Cl. Editore, ut videtur, adjuncta fuit. De maximis
 praxium hydrostaticarum usibus luculenter disseritur, addi-
 tis exemplis, ex doctrina physica, chymica, &c. quin ex vita
 communi, desumptis, inque eam rem maxime commendatur
Boyllii Medicina hydrostatica, & optimo quidem jure. Huc
 usque Prælectiones hydrostaticæ, quas pneumaticæ excipiunt,
 de quibus pauca adhuc annotanda. Igitur Prælectionibus *se-
 ptima* & *octava* experimenta occurrunt pneumatica, sed
 maximam partem tubularia, qualia nimirum ante Antlian
 inventam fuere instituta. Phænomena tubi Torricelliani
 locum præcipuum occupant. Quorum causam indicaturus
 Autor, ab omni hypothese animum abstrahit. Aeris denique
 pressionem, quam super Mercurium in vase contentum exer-
 cet, effectum huncce unice præstare, ratiocinando invenit,
 & eleganter declarat. Adducit quoque *Franc. Lini* parâdo-
 xam

xam hypothesis, & confutat. Præcipuum vero experimentum, quo in æstinguenda aeris pressione utitur, est illud, quod instituit olim *Azontus*, ingeniosum utique & ita comparatum, ut rem plane decidat, omnique exceptione majus sit, ab Autore eapropter cum *Bacone* experimentum crucis jure dictum. Nec piguit quoque Virum doctissimum repetere tentamen *Pascalianum*, adhibita nimirum aqua loco hydrargyri; ubi tamen non tam necessitati obsecutus est, quam curiositati suæ, aut Auditorum potius, velificari voluit. Plura deinceps addidit, instituta cum liquoribus diversis & varie inter se combinatis, veluti hydrargyro & aqua, hydrargyro & aere, aere & aqua. Exposuit quoque methodum, altitudinem hydrargyri, cum alio liquore combinati, calculo æstimandi, quam in nota ulterius dilucidat Cl. Editor. Tandem subnectit experimentum, unde aeris pressio, ejusque differentia in diversis altitudinibus, simul elucet, cum tam in inferiore, quam superiore, Observatorii parte fuerit institutum, existente altitudinis differentia 54 ped. Anglic. Exinde enim compertum ipsi fuit, dictam altitudinem adscensui aquæ differentiam $\frac{1}{2}$ pollicis inferre. Unde concludit, columnam aquæ, cujus altitudo sit $\frac{1}{2}$ pollic. vel $\frac{1}{12}$ ped. æquiponderare columnæ aereæ, cujus basis eadem sit, & altitudo 54 pedum, ex quo sequitur, gravitates specificas aquæ & aeris se habere ut 54 ad $\frac{1}{12}$, vel ut 864 ad 1. Prælectio nona circa densitatem & vim aeris elasticam versatur, unde dein deducitur inquisitio de statu & limitibus Atmosphæræ. In eo igitur præcipue est Autor ingeniosus, ut, vim elasticam viribus comprimentibus proportionalem esse, experimentis doceat. Quo factò, de statu & limitibus atmosphæræ nostræ dicturus, verissimum equidem esse affirmat, expansionem aeris (adde & condensationem) in infinitum haud augeri, sed fixis utique limitibus circumscribi, quos nulli tamen experimentatori assequi licuit; cum vero id nil impediatur, quin aeris rarefactionem in diversis altitudinibus æstimemus, ideo solutionem illius Problematis perquam facilem mox addit, elicitque Theorema *Hallejanum*: posita nimirum

græ

gravitate constante, qualem utique omnibus in locis, ubi experimenta capiuntur, tuto supponere licet, sumtisque distantis a superficie terræ in progressionem arithmetica, raritates aeris ipsis respondententes esse in progressionem geometrica, vel, quod idem est, altitudines esse ut raritatum logarithmos. Quæ quidem regula ut in usum deduci possit, unicam observationem de raritate aeris in aliqua a superficie terræ distantia fundamenti loco ponit, quæ hæc est, ut aer in distantia 7 mill. Angl. statuatur quatuor vicibus rarior eo, qui terram proxime circumfluit. Addit deinde, vim radios lucis interceptiendi & refringendi ad 40 aut 50 mill. certo exporrigi, adeoque eo usque de atmospheræ altitudine constare: non autem ulterius, cum data ad eam rem necessaria deficiant. Praelectio *decima* in eo tota est, ut effectus a gravitate ac elatere aeris oriundos fufius declarat. Cum enim statim in *secunda* Praelectioe Autor generatim ostendisset, phaenomena fugæ vacui a veteribus tribui solita, a fluidi alicujus pressione omnino oriri posse, aerem hoc ipsum fluidum esse, hic argumentis longe firmissimis evincit. Praelectioe *undecima* de phaenomenis tuborum capillarium, quæ non leve negotium Physicis facessunt, agitur. Autor *Hookii* de iis sententiam, non exigua quippe veritatis specie fulgentem, curatius recenset; quæ in eo ponitur, ut aeris pressio a frictione ad latera fistulæ capillaris detrimentum patiatur, adeoque aqua in vasculo fortius prematur, quam quidem in fistula. Ex inæquali igitur hac pressione excessus altitudinis aquæ in fistula capillari supra libellam liquoris in vasculo contenti producetur. Quo autem minus assensum huic explicandi rationi præbeat, causa hæc est; quod in spatio quaque ab aere diligenter purgato succedat experimentum, ab ipso etiam tentatum; & si vel maxime concedatur, aerem non posse e recipiente prorsus exhauriri, pauxillum tamen, quod adhuc forte restat, nulla prorsus ratione tantam exercere vim posse urget, quæ sufficeret eidem effectui producendo æque ac in spatio aeris pleno. Rationem igitur singularium phaenomenorum ex mutua vitri & aquæ attractione absque ullo

scrupulo repetit; attractionis autem vocabulo potentiam suam vim quandam in rerum natura obviam indigitat, qua corpora se mutuo petunt, a quacunque tandem causa illa profisciscatur, quam determinare non aggreditur. Ceterum, quae post fata *Cotesii* circa tubulos capillares nova inventa fuerunt quamplurima, e re esse iudicavit Cl. Editor, ut *Jurini* Disquisitionem de phaenomenis tuborum capillarum, quae legitur in *Transact. Philos. n. 355*, integram ad calcem hujus Opusculi adjiceret. Sequuntur jam ex aere proprietates, quae ope Antliae pneumaticae adstrui vel confirmari sueverunt. Igitur Praelectio *duodecima* tota est in explicanda Antliae pneumaticae, & organorum, eo spectantium, fabrica, & usibus. Notandum, Autorem primum Antliae inventorem agnoscere *Ottonem Guericium*, cum plerique Anglorum *Boylis* suam laudem tribuant. Praelectio *decima tertia* de gradibus expansionis & rarefactionis agit, ad quos aer ope organorum modo dictorum redigi potest, totaque fere impenditur illustrandae regulae, quae inveniri debet, quot agitationibus embolici opus sit ad aerem in certum raritatis aut densitatis gradum redigendum, datis capacitatibus recipientis & Antliae; quam primus olim invenit *Jac. Bernoullius*, & demonstravit quoque *Hermannus* in *Pneumatica pag. 187*, nec non Cl. Editor in Nota. Tabula quoque, huic fini inserviens, additur. Praelectio *decima quarta* gravitas aeris confirmatur ulterius, recensitis scilicet experimentis, in ponderando aere, factis a *Galileo* primum, deinceps a pluribus viris diligentissimis, & *Hauksbeji* praecipue tentamen enarratur, coram Regia Societate, spectante etiam *Cotesio*, institutum, quo innouit, gravitatem aquae sese habere ad gravitatem aeris ut 885 ad 1. Quo facto, ad considerandum atmosphaerae statum, variosque rarefactionis gradus in diversis altitudinibus determinandos, redit Autor, posita nimirum gravitatis vi haud constante, sed quadratis distantiarum a centro terrae reciproce proportionali; methodoque facili demonstrat Theorema, a *Newtono* in Principiis suis majore apparatu geometrico adstructum, quod nimirum, sumtis distantis a centro Terrae in progressionem

hone musica, densitates aeris ipsis respondentes sunt in progressionem geometricam. Praelectio *decima quinta* de aere agit ceu de medio, quod sonum propagat; ubi de sonorum velocitate & ratione propagationis luculenter dissertitur, & selectiora eam in rem experimenta recensentur, a *Derhamo* praecipue instituta. Tandem Praelectione *decima sexta* & ultima varii generis experimenta offert, in diversis corporibus facta, quae varios aeris effectus comprobant, tam rarefacti, quam compressi; nec non notatu digniora circa explosiones in vacuo, dissolutiones, fermentationes, & quae alia sunt. Quibus vero omnibus supplementi loco Cl. Editori adjungere placuit 1) *Halleji* Schediasma de causa adscensus & descensus Mercurii in baroscopio, qui mutata tempestate contingit; 2) Scalam graduum caloris, a *Newtono* constructam, unde nova Thermometrorum constructio deducitur; 3 & 4) duo Schediasmata *Jurini*, quae spectant ad phaenomena tuborum capillarum, mutuumque aquae vel Mercurii & tuborum vitreorum in se invicem actionem: omnia ex *Philosophicis Transactionibus* excerpta. Et haec quidem de Opusculo hoc elegantissimo dicere visum fuit; dolendum tamen, illud iis duntaxat scientiam naturalis cultoribus usui esse, qui Anglice sciunt.

CATECHESIS RACOVENSIS, SEU LIBER Socinianorum primarius. Ad fidem editionis anni 1609 recensuit, Socinianam vero impietatem, & hoc libro traditam, & a recentioribus assutam, accurate profligavit, GEORG. LUDOV. OEDERUS, Antistes Feuchtwangensis, & ejus Dioceseos Decanus.

Francofurti & Lipsiae, apud Jo. Adam. Schmidt, 1739. 8. Alph. 3.

De *Catechesi Racoviensi* solide scriptum emisit Programmata Venerandus olim *Jo. Andr. Schmidius* A. 1707, 4, Helmstedii. Scripserunt alii bene multi libros, quibus Socinismus labefactatur & evertitur. Nihilominus exstiterunt semper homines profani, qui Socinianis acumen, rationis lucem insignem,

fignem, sibi præstantiam, & nescio quas virtutes alias, tribuerunt, rati, Protestantibus videri libros Socinianos tam solide scriptos, ut ab eorum lectione pro viribus alios absterreant revocentque, eamque ob causam, quo minus Catechesis Racoviensis in Germania publice fuerit typis expressa, semper moliti fuerint impedimenta. Obrectationem vero hanc esse futilem & vanam, demonstrarunt exemplis suis Duumviri, *Nicolaus Arnoldi* inter Reformatos, & nunc *Rev. Georgius Ludovicus Oederus* inter Evangelico-Lutheranos. Ille enim edidit Amstelbdami A. 1654, 4, *Religionem Socinianam, seu Catechesin majorem Racovianam refutatam, cum textu ipsius Catecheseos*. Hic vero, idem institutum imitatus, ostendit, Socinianos simulationibus & pelle ovina sese involvisse, Criticos esse minus firmos, Dogmaticos sibi haud constantes, injurios in autoritatem literarum diviniorem, incertos complexus sui dogmatici, Logicos infelices, Hermenevtas violentos, ac pertinaces erroris defensores. Qui animo, ab affectibus haud præpedito, annotationes, ab eo satura lance adjectas, evolvere ac perpendere dignabitur, is dictis nostris non poterit non fidem habere. Dabimus vero specimen, quo compendiose ostendamus, quanta exsiterit diligentia, quanta fuerit soliditas ratiocinationis, quanta sit illa hermenevtica præstantia, qua *Rev. Oederus* per totum librum fuerit usus. In fronte libri arborum animadvertimus genealogicam, cui *Lalii Socini* proles male sana exstat inscripta. Additur icon *Fausi Socini*, Senensis, unde Socinianorum potissima profluxit appellatio. Ipse *Lalii* ex *Alexandro* fratre fuit nepos, defunctus A. 1604 d. 3 Martii. Secta ejus nec hodie desit Ecclesiam Dei infestare, sed latet illa inter ipsos Christianos, sæpe etiam latere recusat, impune potius emergens, ac in id penitus desixa, ut Christo, Domino nostro, & divinitatis gloriam nefarie detrahat, & satisfactionem ejus per *λυτρον* proterve neget, atque adeo præstantissimam omnium dulcissimamque doctrinam pessimis conviciis proscindat. Saluberrimo itaque conatu & labore Autor penum pessimarium opinionum una cum perpetuo

petuo antidoto simul in lucem publicam emisit. Nunc non poterunt amplius, quod subinde factum, conqueri, qui alienata a nobis mente suat, sileri argumenta adversariorum validissima. Contra, cum tota Panoplia Socinianorum hic explicata prodeat, ingenne secum agi, vel infensissimi hostes cogentur fateri. Et, cum omnia solidis responsionibus prosternantur & retundantur, quæ ex illa parte in aciem producta sunt, non jam poterit dubitari, ab utra parte stet veritas. Catechesis illa certe est Socinianorum liber symbolicus, siquidem eorum doctores & ecclesie eam consensu suo susceperunt, fideque sua dignati sunt. *Moscorovius, Smalcus, Christophorus Osfordus*, aliique, id huculente significarunt. Titulus *Catecheses* est captiosus, & dissimulatione plenus. Appellatur enim in eo homo Jesus Nazaranus, quod mirere, *Dei filius unigenitus*, cum tamen Sociniani inficiantur, Christum esse filium Dei, vereque ex Deo genitum. Fraus itaque statim in ipso titulo pellucet. Addidit hinc Autor formulam Dicationis ad *Jacobum*, Magnæ Britanniæ Regem, ab *Hieronymo Moscorovio a Moscorov* scriptam, miris *Pluribus* & subtilitatibus, Theologice sane & simplici repugnantibus, laborantem. Impudenter affirmat Dicationis Scriptor, Socinianos Christo, Domino nostro, asserere honorem suum, quippe cui vix sanctitate eminentem relinquit naturam humanam: *Anne is est honor, ubi proles Socini*. Christum reputat pro homine vero, eique nihilo minus honorem invocationis exhibendum præcipit? Honores sint indigni, qui rem creatam invocant. Honore quoque exuitur ille, qui nudus existimatur homo, atque, invocationem sibi exhiberi, libenter patitur. Nam nudus homo, qui invocationem sibi præstitam haud detestatur, est blasphemus in Deum, & idolum agit. Proh Deus! quis ille est honor, quem Sociniani asserunt Christo? Sed ipsi haud constant sibi. Posteriores enim sibi sumere facultatem, multa addendi, multa demendi majorum suorum Catechesi, quæ primo Polonice prodit, sed a *Moscorovio* in Latinum conversa fuit, qui in Præfatione inter alia posuit: *Id signi-*

Pag. 2.

20.

21.

23.

- pag. 15. *scandum putavimus, paucissima a nobis mutata esse. Nec*
 Editori, nec nobis, de ratione & numero mutationum illa-
 rum aliquid certi constat. Rogatos itaque volumus alios,
 ut Polonicam illam Catechesin cum *Moscoroviana* Latina
 conferre dignentur, indicentque illas mutationes. In limi-
 ne statim *religio Christiana a Socinianis cum doctrina ipsa*
 16. *confunditur, dum illam existimarent esse viam, divinitus pa-*
tesfactam, vitam aeternam consequendi. Viam hanc volunt in
 Veteri Testamento & Novo esse patefactam, rati simul, in
 Vet. Testamento promissiones de vita aeterna nullas esse fa-
 ctas, in utroque errores existare minoris momenti. Viam
 itaque Sociniani illam reddiderunt admodum lubricam, in-
 certam, & salebrosam, patribusque Veteris Instrumenti nec
 ullam suae definitionis religionem, nec vitam aeternam, in-
 terventu ejus impetrandam, reliquerunt. Sociniani, doctri-
 nas Novo Testamento perscriptas esse certas, credunt, simul
 tamen affirmant, de veritate librorum dubitari posse, qui
 21. sint corrupti. Quis vero ignorat, ipsum passim corruptio-
 nibus depravatum esse textum utriusque Testamenti ex
 opinione illorum? Quod itaque una largiuntur manu, de-
 23. munt altera. *Θεοπνευστων* sacro Codici haud tribuunt, nec
 26. ulla de ea in Catechismo injicitur mentio. Corruptionem
 in rebus momenti non magni largitur Autor Catecheseos, li-
 cet eam, ut incautis fucum faciat, haud admodum distincte
 concesserit. Christum appellat *hominem divinum*, idque pro-
 bat e miraculis vere divinis, quae idem fecit, & ex resuscita-
 28. tionem ejusdem a mortuis per Deum. At omittendum non
 erat, ipsum vi propria edidisse miracula, eumque in finem,
 ut homines crederent, ipsum esse Deum, verumque Dei
 filium, ea patrasse. Quo ipso patet, Christo veram divi-
 nitatem naturae esse asserendam. Resurrexisse Christum a
 mortuis, Catechesis comprobatur ex multitudine eorum, qui
 ita testati fuerint, ac illud testimonium morte sua confirma-
 31. rint. Sed argumenta potiora ex vaticiniis Veteris Testamen-
 ti, ex simplicitate testium, integritate eorum, fuga volu-
 ptatum, patientia in subeundiis cruciatibus, summa constan-
 tia,

tia, solent defumi. Resurrectionem Christi re vera contigisse, ratiocinando Sociniani hic conficiunt. At, cum dogma de sacrosancta Trinitate e locis S. Scripturæ variis, inter sese collatis, ratiocinando colligimus, recalitrare student. Veritatem religionis Christianæ inter alia Catechesis ex eo probat, quod Christiana religio omnes priscaas religiones sustulerit, excepta Judaica, ad certum tempus duratura. Sed passim religionum prisicarum fati superat. Quæ in religionibus priscais erant vera & Theologiæ naturali conformia, ea haud sunt sublata. Judaica autem, respectu typorum, in sacrificiis & templo repræsentatorum, omnino est sublata. Traditiones damnant recte Sociniani. At falluntur graviter, dum dogmæ de sacrosancta Trinitate in numerum earum conjiciunt, quippe quod, teste *Eusebio Hist. Eccl. V, 28*, sacris literis, canticis primorum Christianorum, ac scriptis antiquissimorum Ecclesiæ Patrum, continetur, ac jam ab *Irenæo Lib. IV Cap. 37 pag. 239 edit. Erasmi* clare fuit confirmatum. Ad sacrum Codicem recte intelligendum, Catechesis judicat, nos indigere dono Spiritus sancti, eam ob causam advocando, tanquam auxilio divino, intus animum illuminante. At *Ostrodus* negat, opus esse revelatione ejusmodi interna. Quare Catechesin affectatores ejus posthæc eo in loco mutarunt, rati præterea, Apocalypsi partem maximam & Prophetas Veteri Testamento non nisi ab eo intelligi posse, qui sit Propheta. In Catechesi legitur pronuntiatum, *hominem natura nihil habere commune cum immortalitate, quia ab initio de humo formatus sit, proptereaque mortaliter creatus fuerit*. Frivola ratio! Num enim vinum ex aqua factum existit aqueæ naturæ? Resuscitatum certe *Adami* corpus erit immortale, licet haud defiturum esse ex humo, gloriosum tamen. In faceto commento Sociniani credunt, corpora beatorum caritura carne & sanguine, cum tamen rediviva Christi, Lazari, & aliorum, corpora non caruerint sanguine & carne. Locum *Sap. II, 23*, absurde exponit Catecheta, merito ob eam causam castigatus. Nostrum hoc est argumentum: Ade-

Pag. 33

35

37.

45

46.

57 seq.

11110

- mus moriturus non fuisset, nisi peccasset*, Rom. V, 12, *ergo, ut creatus erat, fuit profecto immortalis*, hoc est, *non moriturus*. Lex enim mortalitatis tributa fuit peccato. Mirum est, Socinianos labem innatam inficiari, ac tamen fateri, *omnes homines aeterna morti subjacere, eo quod ex Adamo nati sunt*. Quid hæc nativitas inferre potest mortiferum, si posterius, *Adami prævaricationem imitantes, ex delicto proprio, non hæreditario, moriuntur?* Moriuntur enim & infantuli, qui nondum imitari quemquam possunt. Senfuum locorum 1 *Cor. II, 14, 9, 10, & Rom. I, 19, 20*, Sociniani graviter pervertunt, eamque ob causam solide hic convincuntur. Recentiores intellexere abusum loci *Rom. I, 19, 20*, ideoque commemorationem a Catecheseos verbis rescuerunt, indubie autoritate expositionis *Joannis Crellii* eo moti.
- 60.
- 64.
69. Contradictione plenum est, Catecheseos autores eo impudentiæ processisse, ut statuerint, Deum posse id imperium, eamque potestatem, quam alius nullus præter eum *ex sese* habet, cum alio communicare. Hoc enim enuntiatum favet *πολυθεΐτητι*. Justitia quid sit, *Socini* proles misere definit, justitiam Dei in eo ponens, ut ea sit ipsius natura, qua rectitudinem & æquitatem tuetur. At quid est æquitas? Quid est rectitudo? Editor & refutator eam definit esse virtutem Dei, qua suum cuique tribuit. Sed quodnam est id, quod res creata *suum* vocare possit? Quid ipsi Deus debet? In vera definitione, eaque completa, de justitia Dei continetur & vertitur cardo totius religionis Christianæ. Receptam expositionem loci *Ebr. XI, 6*, permutat
74. Editor sua nova explicatione, quam alibi proposuit, quamque nec sponte fluentem, nec contextui satis congruentem,
- 75.
- 80 seq. liceat existimare. In loco *Deut. VI, 4*, Trinitatis dogma latere, solide demonstrat. Et, cum Catecheseos unam tantum Dei personam constituat, vindicat egregie dicta *Jo. XVII, 3, 1 Cor. VIII, 6, Eph. IV, 6*. Tuetur locum *Matth. XXVIII, 19, &*, in eo tres personas indicari, docet. Ostendit, in loco *Act. XX, 32*, per *verbum Dei* significari Christum. Locum *Eph. VI, 10*, ita interpungit: *Ἐνδυναμῶσθε*
- 92 seq.
- 95.

*ἐν πνεύματι καὶ ἐν ἰσχύϊ τοῦ ἁγίου πνεύματος αὐτῷ ἰδιούθῳ τῆς
 κωνσταντίνου τοῦ βασιλέως.* Mirandum, Autores Catecheseos fateri,
 operationes divinas tribui Christo & Spiritui sancto. Ex
 operationibus divinis patescit velut ex nota certissima Deus
 ipse *Es. XL, XLI.* Locum *Jo. V, 7,* firmis praesidiis in tuto
 collocat Ven. *Oederus*, & contra Catechesin vindicat.
 Per testes in terra, aquam & sanguinem, baptismum & sa-
 cramentum Coenam intelligendam opinatur. Verba illa *ἡ
 ἑστία, ὅτι τὸ πνεῦμα ἐστὶν ἡ ἀλήθεια,* parenthesi exilium esse
 includenda. Nobis vero videtur, *Joannem* in eo esse,
 ut demonstrat, Christum esse verum Messiam, *θεοῦ υἱόν.*
 Ut vero demonstrat, eum existisse verum hominem, osten-
 dit, ipsi esse verum spiritum, & ipsum vero corpore esse
 praeditum, siquidem id re vera fuerit mortuum in cruce, te-
 stibus aqua & sanguine, e lateris aperti rima manantibus.
 Spiritum vero Christus tum commiserat manibus Patris. Te-
 stes caelestes testati sunt, Christum esse verum Deum, ipsum-
 que esse unum illud & sempiternum Numen. Applaudimus
 Autori, sacrosanctum Trinitatis dogma egregie prorsusque
 epodictice stabilienti. Docet eadem soliditate, Christum
 esse & Deum & hominem, unam personam, & subterfugia
 Socinianorum discutit. Inprimis ostendit, filium Dei gen-
 dere natura patri aequali, & ab aeterno existisse. Postremum
 probat ex *Jo. I, 1, VI, 62, VIII, 58, Prov. VIII, 22,* ac loco
Irenaei Lib. III Cap. 33, 34, cavillationesque proliis *Socini*, ad
 loca priora tria effictas, debite elidit. Priorem, quam *Soci-*
niani fingunt, Christi in caelos adscensionem merito dispun-
 git. Flebilem eorum perversitatem, qua locum *Jo. VIII, 58,*
 pueriliter lacerant, solide refringit *pag. 146 seq.* Locum
Pf. II, 7, a Sociniana fece in deterius tractum, vindicat pul-
 chre *pag. 164 seq.* ac sapientiam, cujus fit mentio *Prov.*
VIII, debita diligentia ostendit esse Christum. Per *αιῶνας,*
Ebr. I, 2, commemoratas, more consueto periodos regni gra-
 tiae intelligit *pag. 221.* Indubie vox *ἡ ἀλήθεια* ibi exprimitur
 Graece, quae compages ordinesque hujus universi, homini-
 bus impervios, indicat, ita, ut vita aeterna includatur, ac sem-
 piterna rerum nonnullarum duratio haud excludatur. Et.

pag. 100.

102 seq.
105.

107.

110 seq.

133 seq.

136.

143.

172 seq.

cum Socinianorum diligentia infeliciter sedula admodum versetur in pervertendis eis sacrarum literarum pronuntiatis, quibus trinitas, divina Christi natura, & λόγος ante Mariam existens, impugnatur, mirum non est, Autorem nihil eorum omisisse, quibus veritas adversus eos solet propugnari. Comprobat egregie ex Græca orationis indole, esse *ἴσα Θεῷ* idem ac *ἴσος ἐστὶν Θεῷ*, aequaltem esse Deo, ex Job. XXX, 19. **310.** *Sap. VII, 3, ac Tbucydide.* Locum Col. I, 15, ubi Christus vocatur primogenitus omnis rei creatæ, solidissime vindicat, atque perversitatem expositionis Socinianæ maximo cum pondere refellit. Indicatur ibi certe, Christum a patre genitum esse, antequam ulla esset res ab illo creata. Unde patet ejus æternitas & character personalis. Generatio autem intelligitur ejusmodi, per quam filius Dei natura gaudet divina & dominatu in omnia. *Paulus* ex hac generatione deducit potentiam creandi mundum. Dolemus merito, homines dari tam perfrictæ frontis, ac intellectus tam tenebrosi, ut expositioni tam luculentæ & genuinæ audeant recalcitrare. Ita doctrina de cruce Christi stultitiæ est hominibus sibi relictis, qui largiri nolunt, eam, qui ut homo passus est pro nobis durissima quævis, potuisse esse per naturam aliam verum Deum, cum tamen hæc doctrina e sacris literis undique pelluseat, & antiquissimæ Ecclesiæ Christianæ, teste *Eusebio* in *Hist. Eccl. de Artemonio*, fuerit probata, id quod ex epistola *Plinii, Polycarpo, Ignatio, Irenæo, & Justino Martyre*, satis superque innotescit. **336.** *seq.* Singularis est ea expositio, qua Autor per *πλήρωμα*, cujus fit mentio Col. I, 15, II, 9, *Eph. I, 23, III, 19*, intelligendum esse credit corpus ecclesiæ, quod in Christo habitat, & *σωματικῶς* cum Christo conjunctum sit. Nobis autem pace Viri præstantissimi videtur, *πλήρωμα* dici de complexu domorum infinito, quem Christus Deus in humanam suam naturam ob unionis hypostaticæ gratiam effudit. Etenim in V. Test. dicebantur alterius *implere manus*, qui ei dabant dona Deo tradenda. Ex Christi *πληρώματι* sumunt fideles gratiam pro gratia. Commodissime per illud intelligitur complexus perfectionum, quibus excellit Christus. Nolumus tamen inficiari,

sari, illa dona suo modo communicari cum corpore Christi mystico. E libro, qui *testamenta XII Patriarcharum* complectitur, ac factus est Christiani cujusdam ex Seculo II, doctrinam primæ Ecclesiæ de Christi divinitate decerpit, atque adversus *Ernestum Grabium* monet, Autorem scripti Judæum haud fuisse. Quod ut demonstrat, dubia, a *Grabio* mota, sigillatim recenset ac solvit. Inprimis operose solideque demonstrat pag. 368 seq., Socinianos Christum divinis honoribus afficere, in meris tamen hominibus, quantum ad essentiam ejus, habere, ac ideo non posse non esse idololatrias. Ostendit omnino solide, eum, qui lapidem offendiculi in Sionem (id est, Ecclesiam Judaicam & Christianam,) posuit, esse diversam a lapide ipso, hunc vero lapidem esse Jesum Messiam *Ex. XXVIII, 16, VIII, 14, Rom. IX, 32, 33, 1 Pet. II, 6, 8*, ejus quidem naturæ, ut is salutem sempiternam certo adipiscatur, qui ei confusus fuerit. Sociniani repugnant tum durationi temporis, quo lapis hic positus fuit, tum divinitati Christi, nihiloque minus omnem certissimamque in eo videri volunt collocare fiduciam. Quæ quantopere adversa inter sese fronte pugnent, nemo non intelligit. Solita conviciandi cupiditate Autor hoc ipsum urget, tantum non ubique ostendens, complexum doctrinæ Socinianorum nec cum literis sacris, nec secum, posse stare. Ubique in eo est totus, ut loca, in V. Test. de Messia pronuntiata, ac in N. Test. repetita, a corruptelis expositionum vindicet, rarissime novis usus interpretandi rationibus. Locum illum *Rom. X, 18*, in quo *Paulus* verba Alexandrinorum Interpretum ex *Psal. XIX, 5*, adhibet, Autor ita exponit, ut Apostolus Psalmum illum nec allegare, nec ad ejus scopum respicere, voluerit, *mibi liquet*, inquit, *in Psalmo illo de Apostolis nihil exstare, sed de sole celoque agi*. At e diverticulo in viam. Miramur merito, Socinianos unicum duntaxat Novi Testamenti Sacramentum statuere, licet & hoc in merum rei absentis symbolum nudamque cerimoniam convertere laborent. Sed cessat admiratio, simul ac recordamur, *Socini* sententiam pervicisse inter suos, tradentis, baptisina rem esse, quam Christus haud instituerit, ut semper & circa singulos infantes ho-

Pag. 363
seq.

382 seq.

395-

394.

401.

Pag. 531.

563.

minesve ea sit utendum, sed ut illi, qui ex Judæis & populis a vera religione averſis ad Chriſti doctrinam adducebantur, manifeſte profiterentur, ſe Chriſtum pro Domino ſuo agnoſcere. Ut hunc errorem Autor funditus extirparet, tractationem integram historicam & dogmaticam ſuis refutationibus inſeruit, lectu utique dignam. Regenerationem, quæ ſit interventu Baptiſmi, penitus negant Sociniani, fratres quippe Fanaticorum, qui nil niſi interna crepant, neglectis, a Deo inſtitutis, ſalutis obtinendæ adminiculis. Sed contrahenda nobis tandem ſunt vela, licet antidotum, quo venenum & fucus *Catechiſmi Racoviensis* fuit percuratus, longiorem merito videatur requirere expoſitionem. Celebramus diligentiam, ſoliditatem, & veritatis amorem, in Autore doctiſſimo, eique conſtantem comprecamur incolumitatem.

INSTITUTES OF LEARNING &c.

h. e.

INSTITUTIONES DOCTRINÆ EX ARISTOTELE, PLUTARCHO, LONGINO, DIONYSIO HALICARNASSENSIS, CICERONE, QUINTILIANO, ALIISQUE SCRIPTORIBUS ANTIQUIS & RECENTIORIBUS, CONTINENTES METHODUM EXPONENDI CLASSICORUM AUTORES IN PARTIBUS SUIS PRIMARIIS, PULCHERRIMISQUE; CHARACTERES & AFFECTIONES SUI; ARTEM COMPOSITIONUM SCHOLASTICARUM, ATQUE OMNIA GENERA ORATORIA. ADDETA EST EXHORTATIO AD DISCENDUM. AUTORE REVERENDO

EDUARDO MANWARING.

Londini, typis W. Innys & R. Manby, 1737. 8.

Plag. 5.

Libellus hic inſcribitur *Jacobo Douglas*, ejuſque filii uſibus deſtinatur. Declarata paucis Græcorum Latinorumque juventutis inſtituendæ methodo, antiquorum rationes noſtris præferendas eſſe, Autor exiſtimat. Primi omnium mores recte formentur, eſt neceſſe. Deinde intellectus ac memoria excolantur, laborem varietate ſemper dulciorem reddendo. Initia capiuntur a fabulis & dialogis. Ad ordinem conſtruendi accuratius intelligendum multum momenti aſſerunt *Wardii* Obſervationes grammaticæ. Poſthæc in verborum

borum significaciones, tam proprias, quam improprias, inquiretur; ex quibus efficiantur periodi. Neque vero verbis solis inhaerendum est; sed res etiam explicentur oportet, v. g. geographica, moralia, historica, ubi de diversis Autorum characteribus, atque stili varietate, pluribus differitur. Ad compositionem admissi scribant fabulosas narrationes; post laudes, vituperationes, comparationes, donec idonei iudicentur ad Orationes concinnandas, quarum genera & partes explicatius proponuntur. Circa finem quaedam de pathologia & characteribus non adeo incognita legimus, cuius generis & reliqua harum plagarum præcepta esse arbitramur.

*EPISTOLA DOMINI MARCHIONIS N. N.
ad Dominum N. N. Regium Academicum Scientiarum
Parisii, data Mediolani 12 Cal. Martii
Anno MDCCXL. *)*

Nimis sero fortasse, Amicorum optime, perbreuibus positionibus tuis, quas in literis, datis 4 Id. Januarii, ad me misisti, respondere videbor, sed minori certe temporis intervallo opus non erat, ut, quantum fieri poterat, exactissime tibi satisfaceret. Ut autem ab ea, quæ ordine prima est, initium faciam, de editione scilicet novæ Collectionis veterum Inscriptionum, a Clarissimo Viro, Muratorio, Mutinensi, collectarum, quam hic Dominus Argellatus publici juris facit, cum id me vidisse arbitreris, quod Dominus Bimardus in Diariis vestris, atque Hollandicis, divulgavit; utrum respondebo, me neutra legisse, quod huc tam cito non veniant, opusque fuit, ut ex urbe Venetiis eorum mihi noticiam compararem Amici ope, qui ad me Articulum universum Hollandici Diarii, de hoc agentem negotio, exscriptum misit; post quæ peracta ea mihi hic videre licuit,

G g 3

qui-

• Hanc Epistolam, ideo ad nos missam, ut in his Annalibus locum inveniret, hoc libentius cum Lectore nostro communicamus, quo plenior est novorum, ad literas spectantium, qualia a Lectoribus nostris cum voluptate cognosci, causam dubitandi nullam habemus.

quibus Domini *Bimardi* querelis respondere meditantur. Compertum igitur tibi sit, Dominum *Argellatum*, aliis negotiis, infra recensendis, distractum, Inscriptionum Collectionis corrigendæ provinciam cuidam Domino *Oronzio Itabili*, Monacho Cassinensi, sacræ Theologiæ Lectori, Viro, ut audiui, erudito, & linguarum Latinæ atque Græcæ fatie perito, demandasse, ipsisque correctionibus exequendis Dominum Abbatem *Latuadam* præfecisse, cui quidem Abbati Societas hæc Palatina a sedecim-ferme annis idem negotium dedit in editionibus, quas probe nosti. His compertis, scire volui, quonam pacto fieri posset, ut tanta errorum copia, in Dissertationibus Domini *Bimardi*, primo prædictarum Inscriptionum *Tomo* præfixis, irreplerit, quemadmodum Amicus tuus acriter sane conqueritur; & forte fortuna adfui, cum inspiceretur comparationis gratia immanis errorum series, ab ipsomet Domino *Bimardo* missa, cum ejusdem Dissertationum autographo, quo duce usi sunt impressores. Ne tamen tibi tædio sim, singulatim singula referens, quæ brevi temporis intervallo egomet vidi, in eorundem Inscriptionum *Tomo II* lepidum *Monitum* perlegas velim, ex quo videbis, antequam Dominus *Bimardus* infinitam errorum myriadem mitteret, quibusdam appositum jam fuisse remedium, nonnullis relictis foliis, quæ negligentibus iustitoribus in primis *Tomi primi* exemplis inserta non fuere tunc, cum Mediolano in alias urbes transmissa sunt. Hinc minor errorum series conspicitur in *Errata corrige*, *Tomo II* post dictum *Monitum* præfixo, & ex his etiam plerique in autographo *Bimardi*, ad impressores missa, universis visibili, & qui in *Errata* asterisco * notabuntur. Id quidem *Errata primo* inserviet *Tomo*. Quoniam autem Amicus tuus multis in locis se ipse corrigit, & plura adjecit, quæ in autographo, ad hanc urbem missa, desiderabantur, hæc adjectiones duplici asterisco ** significabuntur. Multi etiam errores, qui tales Domino *Bimardo* visi sunt, ostendentur tales non esse, prout in impressis leguntur, qui tamen errores forent, si, ut ipse asserit, animadversione castigati fuissent. Hinc facili negotio Lectori

clori patebit, male in hanc editionem linguam & stilum
 acui, quam omnes inter Italicas optimam censent. *Quæ-*
ris secundo, an executioni demandanda sit omnium *Parvini*
Operum editio, quam hic parari intelligis. Hæc certissi-
 me fiet statim ac Inscriptionum Opus perfectum fuerit, id-
 que Julio mense anni currentis eveniet. Jam ad hanc
 rem Dominus *Argellatus* universa hujus Autoris MSta
 collegit tam ex Cæsarea Bibliotheca, quam ex urbe Pa-
 risiensi, & quod factu difficillimum erat, ab Eminentiss.
Ottobono, quemadmodum & ex Bibliotheca *Altiriorum*,
 omnibusque aliis, ubi ad editionem necessaria servaban-
 tur. Complures eruditi Viri actu Autoris hujus Opera
 illustrent, Fastos præsertim, alii Chronicon ecclesiasticum,
 alii tam hic, quam Romæ, Bononiæ, & alibi, alia ejusdem
 opera. Vitam autem conscripsit eruditissimus Vir, Pater
 Magister *Zazzeri*, ex Eremitarum Divi *Augustini* Ordine.
 Cum vero scire cupias, an aliud quidpiam eruditorum cu-
 riositate dignum hic edatur, breviter respondebo: præter
 Antiquitates Italicas Domini *Muratorii*, de quibus aliis
 jam te literis monui, quarum *Tomus II* jam typis vul-
 gatus esset, ni singulare prorsus negotium intercessisset,
 quod tamen impressionem *Tomis III*, jam ad dimidium se-
 re perductam, non retardavit, præter has, inquam, paulo
 post Paschatis solennia imprimetur *Generalis Scriptorum*
rerum Italicarum Index, qui tanto gratior, quo oppor-
 tunior, erit. Pergit editio *Collectionis omnium veterum Poe-*
tarum Latinorum, cum versione Italica e paginarum regio-
 ne, & tam cujuslibet Poetæ Vita, quam Indices, res in
 eorum lectione difficiles explicantes, opus Domini *Argel-*
lati sunt. Jam *XX* prodire *Volumina*, & ad totidem
 edenda censentur. Aliud quoque huic Provinciæ, & ipsis
 exteris, honestum, ac commendabile, Opus idem Domi-
 nus *Argellatus* parat, *Bibliothecam* videlicet *omnium Me-*
diolanensium Scriptorum. Jam in hoc negotio duos infum-
 sit annos, brevique editionem, in *duo* digestam *Volumina* in-
 solis, inchoandam sperat. Quod vero huic Operi majorem
 conciliabit gratiam, historia erit typographica *Mediolanen-*
 sis.

sis, notitia videlicet librorum omnium, qui ab arte typographica inventa ad annum usque 1500 Mediolani prodierunt in lucem. Hanc spartam assumpsit Vir Clar. *Saxius*, Ambrosianæ Bibliothecæ Præfectus. Præfigetur Scriptorum nostrorum Collectioni, quam satis copiosam, diligenterque elaboratam, egomet vidi, additis singulorum Autorum monumentis historicis necessariis, & Operum tam æditorum, quam manu scriptorum, nomenclatura. De aliis, ad literariam rem in Italia spectantibus, certiozem te facient folia duo, quæ ad te singulis mittentur hebdomadis, alterum Venetiis, quod *Albricius* edere cœpit, & etiamnum publicari solet, alterum, quod hoc ipso anno, viris doctis curantibus, Florentiæ imprimi cœptum est. Diebus abhinc non amplius octo Augusta Taurinorum parvæ molis liber in 8, sed lectu dignus, missus ad me venit, cui titulus: *Istoria delle cose operate nella Cina da Monsignor Gio Ambrosio Mezzabarba &c. scritta dal P. Viani, suo Confessore, e Compagno nella predetta Legazione.* Ibi apud nos a Domino *Briasson* impressus dicitur, charta vero & character Taurinensis potius mihi videtur. Sunt, qui Tiguri editum censeant. Epistolæ nuncupatorix ad D. *Franciscum Xaverium* subscripsit suppositio nomine *Anatolius Pistophilax*; hanc excipit breve ad Lectores monitum, & Patris *Viani* vita. Jam olim Diarium idem Domini *Mezzabarba* perlegeram manu scriptum, sed me pertæsum non est illud relegere, adjectis præsertim memoratis, vere lectu dignis. Ubi forsitan Operis hujus exemplum cupias, ab eodem Taurinensi Amico ad te per Dominum *N. N.* Lugdunensem dirigendum curabo; per quem ad me mittas, rogo, *Tomum VI* Historiæ Cæsarum *Tillemontii*, atque Historiam tumultuum Hispaniæ Patris *Aurelianiensis Tom. V.* Has pro libito tuo compingendas curabis, cum hic vel mediocribus componendorum librorum artificibus careamus; nam superioribus diebus ex his duo fato functi sunt. Si quis esset in Gallia hujus rei peritus, qui Mediolanum proficisci vellet, pro certo habeas, eum non leve lucrum habiturum. Me interim, ut soles, diligas, & certo certius credas, te a me plurimum coli, & haberi in ea existimatione, qua dignus cum sis, semper tuus ero. Vale.



NOVA ACTA ERUDITORUM,

publicata Lipsiæ

Calendis Maji Anno MDCCXL.

M. FABII QUINTILIANI DE INSTITUTIONE oratoria Libri duodecim, collatione Codicis Gothani, & Jensonianæ editionis, aliorumque librorum, ac perpetuo Commentario, illustrati a JO. MATTHIA GESNERO. Accedit Prefatio & Indices copiosissimi.

Gottingæ, apud Abr. Vandenhœck, Acad. Typogr. 1738. 4 maj.
Alph. 4 plag. 16 ½.

Ex quo Cel. *Burmannus*, Vir bono librorum veterum natus, *Fabii* Institutiones pariter oratorias atque Declamationes, perpetuo adornatas Commentario, in lucem edidisset, quilibet censuit, præreptam sibi esse ulterius de *Quintiliano* bene merendi occasionem. Pleraque enim a Viro diligentissimo ope Codicum Leidenfium, Colbertini & Bernensis libri, pristino nitore erant restituta, multa tam probabili doctorum emendatione excussa, ut, si pauca *Fabii* *divinationes* excipias, nunquam post renatas literas puriori veste, maculisque omnibus ita absterfus, elegantissimæ doctrinæ Rhetor prodierit. At, posteaquam in Præfatione cultissima, cujus similes identidem *Burmannianos* Autores comitantur, rogaret viros doctos in Germania, ut Codicem Gothanum, admirabili studio, ut S. Rev. *Cyprianus* testatur, confectum, ad impressos libros conferre vellent, igniculosque simul addiderat *Christ. Sigism. Liebio*, statim ad has epulas summo ardore properanti, factum est, ut ex ipso specimine, quod Collega noster desideratissimus in his *Actis*, A. 1721 pag. 71 seq.

H h

71 seq.

71 seq. ad Libri IX (male enim ibi Librarius posuerat X) *Caput IV* dederat, cognoscere, quantum adjuvanti prestare posset optimæ notæ Codex, si quis illius dictiones, a vulgari scriptura haud parum abluentes, serio & data opera evulgare non dedignaretur. Quod etiam sibi negotium esse datum merito credidisset *Liebius*, nisi Gotham tunc evocatus, iussu Principis Serenissimi splendidissimos numorum thesauros oculis suis diligentius perlustrare, rarissimasque numismatum species lueulento quodam Commentario explicare lectoribus, debuisset. Opportune ergo, & felici quodam rei literariæ casu, accidit, ut Doctiss. *Gesnerus*, cujus eruditionem & in his literis magnum robur præclara tot monumenta loquuntur, provinciam Eloquentiæ in Academia Gottingensi juvenibus tradendæ nactus, mirabili quadam *Fabium* potius, artis Rhetoricæ parentem, quam recentiorum quorundam infantissimas & spinosiores de Rhetorica disputatiunculas, interpretandæ cupiditate flagraret. Quemadmodum autem usufatis compertum est, raro ingenia, etiam politissima, sine libris, manu exaratis, sensum Autoris prisce usquequaque perscrutari solere; ita etiam Doctiss. *Gesnerum* magna merito incessit religio, ne impuris manibus & sine Codicibus *Fabium* sibi pertractandum sumeret. Petiit igitur ab *Ern. Salom. Cypriano*, sacris Gothanis & Bibliothecæ Serenissimi Ducis præfecto, ut quamprimum sibi celebratissimi Codicis usuram indulgeret. Obsecundavit precibus *Gesneri* Vir egregius, ut solet nunquam literarum fautoribus officio suo desisse, ipsique Codicem quantivis pretii sine mora transmisit. Quæ autem virtus & præstantia hujus libri sit, ex sequentibus lueulenter apparebit, ubi ad ipsas *Quintiliani* Institutiones devenimus. Jam vero omnis oratio nostra eo potissimum tendet, ut præsidia, quibus *Celeb. Gesneri* labor mirifice adjunctus est, primum explicemus, deinde ut ipsas ejus animadversiones, quæ ubique fere novum *Fabio* splendorem & lucem conciliant, intueamur. Quod præsidia spectat, adduximus jam librum Gothanum, non perveititæ quidem antiquitatis Codicem, attamen, quod multi, falso existimarunt, non tam recentem,

sentem, ut Seculo demum XV post inventam artem typographicam adscribi possit, sed verisimilius ex ipsa manu, ad elegantiam Seculi XI aut X composita, ex Græcarum vocum καλλιγραφία, ex ipsis scripturæ mendis gravioribus & oppido ridiculis, quæ Monachis potius, quam Seculi X doctissimis viris, propria esse solebant, conjicit Cel. Gesnerus, multo antiquiorem typographiz initiis Codicem videt. Neque hoc uno contentus fuit Gesnerus, sed, ut alia multa *Fabii* causa conquireret, perquam laudabilem navavit operam. Fuit etiam alius Gothæ in Serenissimi Ducis Bibliotheca *Quintiliani Codex*, qui, licet multo inferior priori censeretur, a Viro tamen Celeberrimo tunc demum adhibitus fuit, si vel veræ lectionis vestigia adessent, vel in nodum *Fabii* insideret, quo se expedire etiam doctissimi ante Gesnerum interpretes non potuerunt. Nam hæc est plerumque male & vitiose scripti Codicis dos, quod aliquando bonæ frugis lectionem subministret. Laudat hac occasione Clar. Heusingeri in se beneficium, qui aliquot hujus Codicis specimina ad ipsam transmiserat. Imprimis vero multum se debere profitetur Oratori Lipsiensis Academiz disertissimo, Jo. Erb. Kappio, qui Codicem manu scriptum, ex Bibliotheca Fousauliana olim ad se perlatum, Celeb. Editori humanissime, ut solet, commodaverat. Denique, cum ex *Liebis* scriptis, nescio quibus, cognovisset eruditissimus Gesnerus, eum inspexisse aliquando *Dusseldorpi* Codicem *Quintiliani*, nihil prius, nihilque antiquius, habuit, quam ut ope Illustriss. Beverant illum sibi concedi flagitaret. Sed paulo post comperit, furto hominum pessimorum & hunc & alios Codices fuisse sublatos. Tantum de Codicibus manu exaratis; nam de libris editis vix attinet quidquam dicere, nisi quod editiones *Fabii* omnes secundum notas temporum apte descripserit, & quas ipse Vir politissimus, quas *Burmannus*, quas *Fabricius*, quas denique *Reimarus* ex schedis *Fabricianis*, collegerunt, lignis quibusdam indicaverit. Accedimus nunc ad ipsas Viri cultissimi observationes, quibus & Præfatio abundat, & ipsæ Institutiones *Fabii* exsplendescunt. In Præfatione legit

Pag. 3. 4.

3.

Autor partim de vita & scriptis *Quintiliani*, partim de libris, quibus in *Fabio* adornando usus est, non eorum merita reticens, qui antea eloquentissimum Rhetorem uberrimo doctrinarum apparatu illustraverant. Libros breviter & succincte, quantum instituti ratio postulavit, exposuimus. Restat, ut, quid rectius excogitaverit Cel. *Gesnerus* in loco de *Quintiliani* vita, anquiramus. Primo quidem disputationem illam de *Fabii* patria confici dicit loco *Volaterrani*, aperte testantia, *Quintilianum Hispanos suos provinciales appellasse*. At, cum tot alia loca Auctorum obflare videret, ita discrepantiam sententiarum conciliare studuit, ut *Calagurritanum* quidem esse contenderet; sed, postmodum Romam a patre adductum, dein *Galba* innotescentem cum Imperatore rediisse in Hispaniam, tandem Romam denuo habitatum concessisse, opinaretur. Nec eandem viri docti sententiam aluerunt de verbis *Quintiliani*, ita de se in *Prooemio Libri III* consentientis, delegasse sibi *Domitianum Augustum* curam sororis suæ nepotum; quare loci difficultatem, si qua est, emendationibus eludere conati sunt. At *Celeb. Gesnerus* ea de causa in verbis *Quintiliani* manendum esse putat, discipulosque *Fabii* non filios sororis *Domitiani*, sed nepotes, fuisse arbitratur, quoniam, sororem *Domitiani*, *Domitillam*, ante patrem *Vespasianum*, atque adeo ante imperium *Domitiani*, mortuam esse, *Suetonius* tradidit; proinde, aliam intelligi debere *Domitillam*, suspicatur, uxorem videlicet *Clementis*, quæ & filia prioris fuerit, & cujus demum liberi *Fabio* studiorum moderatore literas adamaverint. Nam, si filii fuissent prioris *Domitilla*, ante *Domitiani* imperium jam fato functæ, non ea ætate demum pueriliter ad humanitatem erudiri potuissent, merito credit. Huic omnino rerum pulcherrimarum disquisitioni diutius inhzreremus, nisi observationum in ipsas Institutiones *Fabii* dulcedo & copia nos avocaret, quæ, nulli dubitamus, quin æque jucunda lectoribus, quam nobis, futura sit. Non enim ibi dictio redundans reperitur, aut ambitiosa quædam minutarum rerum descriptio, quo vitio pleraque hujus seculi Criticorum scripta laborant, quam ad
brevi-

brevitatem *Varronianam* efficit sermo, ut credas, *Cel. Gesnerum* sibi *Varronem* ad imitandum proposuisse, in cujus *de Latina lingua* libris tot verba, quot rerum pondera, esse solent. Hæc autem in scribendo gravitas quantam eruditionis speciem & concianitatem redoleat, cordati viri in *Lipso* & *Gronovio* patre vident. Quid, quæsumus, cultius *Lipfiana* commentandi ratione? Dicitur enim necessaria docte, breviter, & aperte, eloquitur. Quid pulchrius *Gronovianis* animadversionibus? Paucis enim verbis reconditos Autorum sensus egregie declarat. Non mirum ergo, cur *Doctiss. Gesneri* assiduitas, iisdem vestigiis præclare insistens, nobis se tantopere approbet. Ne vero oratio nostra, paulum cancellis suis egressa, tædium & molestiam lectoribus creet, eo, unde profecta est, redeat, & quod nobis, a capite fere ad calcem Institutiones oratorias perlustrantibus, notatu, emendatione, & ingenii *Gesneriani* fecunditate & divinatione, dignum fuerit visum, enumeret. Statim sub finem *Proœmii* ad *Librum I* displicet Viro *Celeb.* substantivum *constantia* in verbis: *Sunt & alia ingenita quadam adjumenta, vox latus, patiens laboris, valetudo, constantia, decor,* cui substituit adjectivum *constans*, copulatum cum antegressa voce *valetudinis*. Ad *Cap. I Libri I* pro solæto illo *lentius ordo* suspicatur dedisse *Fabium* *lentus ordo*. *Capite II ejusd. Libri* pro *partitionibus & declamationibus Rhetorum*, quarum multo majorem in scholis publicis, quam domi, esse usum confirmat *Fabius*, mavult, si *Codices* addicerent, *positionibus*, h. e. *thematibus*, quæ doctores sæpe, ut declamandi materiam, proponunt. *Capite IV ejusd. Libri* rectissime tres voces, *neque E plane*, in *Burmanniana* editione adhuc desideratas, textui rursus intulit. *Cap. IV Libri I Fabius*, inter alias de *Grammatica* pueris tradenda præceptiones, etiam hanc proponit: *Quæret etiam hoc, quomodo duabus demum vocalibus in se ipsas cocundi natura sit, cum consonantiam coeat nulla, nisi alteram frangat.* Multum hæc verba negotii interpretibus accesserunt. *Cel. Burmannus* sibi persuadere non potest, quomodo duarum consonantium juxta se positarum sonus

Pag. 5

V.

19.

20.

frangatur, nisi per *re* frangere molliorem pronuntiationem poscat *Fabius*. Sed *Cel. Gesnerus*, tenebras huic loco objecisse, contendit, vocem *coeat*, in bonis exemplis dudum ejectam. Ideoque existimat fieri hoc, quod una consonans alteram frangat, non in similibus *dd, ff*, ubi unaquæque pristinam retineret virtutem, sed in diversis talia usu venire probat, quemadmodum in ipso verbo *frango*, quod pluribus ipse *Rhetor* doceret *Libri XII Cap. X*, ubi litera *f* quodammodo litteram *r* quateret. Verum, licet ingeniose & docte excogitata hæc, quam *Fabio* attulit, medicina sit, nihilo tamen secius, pace *Viri Celeberrimi*, crediderimus, hoc remedio morbum loci nondum satis depulsum esse. Si enim standum est vulgari lectione, ut vult *Doctiss. Editor*, quam vox *coeat* eliditur, non videmus, cur hæc fractura, si ita loqui fas est, consonantium, diversis solum competat, similibus non æque, cum tamen *Quintilianus* id de omnibus sumserit, dicens: *Consonantium nulla, nisi alteram frangat*. Nostri auribus hæc utique incognita sunt. Interim una soni comprehensione (nam id intelligimus per *frangere*) nunquam consonantes ut vocales efferuntur; quare mallems *Burmanni* conjecturam: cum consonantium nulla alteram frangat. Ad *Cap. V ejusd. Libri* retinendam esse judicat vulgarem lectionem *promisso tanti operis dignum*, quam, præeuntibus nonnullis Codicibus *Burmannus* cum *Gebardo* in *promissor* commutaverat. Ibidem exponit *Fabius*, diversimode *re* circum pronuntiarum. Modo enim acutem esse primam, modo secundam gravem, & sic porro. Tandem addit: *Videtur mihi conditionem mutare, quod his locis verba conjungimus*. Ubi *Celeb. Gesnerus*: *Mutat statum suum eo ipso, quod in pronuntiando statim proxima voci seu casus suo adjungitur, ut adeo non opus sit accentum mutare, & ex priore in sequentem transferre*. Sed adversantur huic observationi, si recte judicamus, exempla: *circumdare, circumagit, circumferet*, ubi ob brevem in verbis junctis primam, omnis alteri syllabæ *re* circum incumbit sonus. *Cap. 6 ej. Libri Augustus*, exprobrans aliquando *Cæsari* vocem *calidum* pro

Eag. 25.

22.

37.

pro calce positam, dixit, esse hoc odiosum, seu, quod Græco vocabatur enuntiaverat, *περίεργον*. Sed vidit *Burmamnus*, odiosum & *περίεργον* minus recte copulari posse, potius legi debere otiosum, quæ etiam scriptura nobis vehementer placeat. At Doctiss. *Gesnero* arridet *odiosum*. Dicit enim, hoc esse putidæ ejusdam & perversæ diligentiz, in rebus minutis collocatæ, quæ proprie etiam *περίεργια* esset. Ibidem locum maximopere corruptum ex Codice Gothano restituit. Legitur autem in vulgaribus editionibus: *Sitne Consul a consulendo*. Quæ verba si sic collocantur, speciem ejusdam reprehensionis præ se ferunt, quasi hanc etymologiam ad foedissima ludibria Grammaticorum retulerit *Fabius*. Hoc autem nimis calide fuisset a *Quintiliano* factum. Ideoque, ne quis morositatem *Fabio* tribueret, oblitit Codex Gothanus, clare exhibens: *Sit enim. Cap. 4 Libri I* altercationis vocabulum occurrit, quod nequiquam de servili quadam rixa & contentione accipiendum esse censet *Vir Cel.* Sed in controversiam quoque super argumento erudito ortam cadere existimat, testante id inscriptione *Altercationis Hadriani Imperatoris & Epicteti Philosophi. Libri II Cap. 3* Ellipsis quorum in verbis: *luctando pugnandoque (quorum utroque certamine iisdem diebus coronabatur &c. admodum dura Cel. Gesnero* videtur; hinc legit potius: *quo utroque certamine*, recte quidem & eleganter. Verum, si fas esset laciniam purpuræ *Gesneriana* attexere, non dubitarem, quin legendum esset (*quorum utroque certaminum*). *Libri II Cap. 12* egregie denuo *Cel. Gesnerus* locum non unum sane ex facilibus *Quintiliani* explicat. *Magnas* (inquit *Fabius*) *tamen sententias & res bonas (ita enim gloriari solent) elidunt, nam & barbari & servi: &, si hoc satis est, nulla est ratio dicendi.* *Burmamnus*, etsi multa videt, vim tamen horum verborum non satis perspexit, ideoque, quamvis timide, pro *elidunt* scripsit *elidunt*, pro *nam*, non, pro *& barbari*, ut *barbari*, pro *& si hoc, sed si hoc*. Verum non opus erat tam acri medicina. Clarissimus fit locus, si *elidunt* sumas pro *summa vi extrudunt*, quod vocabulum de conceptu animalium usurpari, ex

Pag. 39.

74.

83.

Cels.

Pag. 89.

96.

HO.

Columella ostendit *Noster*. Deinde, si verbis, *nam & serbari & serui*, mente jungas, *hoc nunquam faciunt*, perspicuus evadit sensus. Interim præ nobis ferimus, pro altero *& si hoc restituendum videri sed*, quod vidit *Burmamnus*. Nam junctura verborum necessario adverbatiyam quandam particulam poscit. In eodem *Capite*, ubi ad locum satis difficilem ventum est: *Verum & raro evenit, ut cetera vitia non pensat*, *Cel. Gesnerus* legit pro *cetera, certa*, atque hæc opponi existimat iis, quæ raro, hoc est, inopinato casu, accidunt. Verum optarem, ut, qui multa nos docuit, etiam nunc erudiret cultiorum literarum studiosos, ubinam veteres libri raro pro eo, quod casu potius, quam certo successu, evenit, adhiberent. *Cap. 15. Libri II* pro *adulatores* scribit *Vir Clariss. aleatores*. *Fabius* enim, cum reprehendisset hanc Rhetoricæ artis finitionem, esse videlicet artem eo deducendi homines, quo velint, quod facerent etiam meretrices, adulatores, corruptores: in quibus verbis *Cel. Gesnero* nomen adulatorum nimis generale videtur; potius *aleatorem* scripsisse *Fabium* conjicit, quoniam *aleatores* acervis auri argentique, quos ante se in tabernis vinariis & aliis hujuscemodi cauponis positos habent, homines trahunt sæpe & alliciunt. *Cap. 19. Libri II* auctoritate Codicis Gothani legit *Gottingensis Academia Fabius: natura materia doctrina est*, eliminata voce *artis*. Quanquam vero hæc lectio elegans, & multo tolerabilior sit vulgari dictione, nihilominus tamen veremur, ut extra omnem dubitationis aleam sit posita. Nam vix putaverimus dici posse *naturam doctrina materiam*. Si igitur libere depromere licet nostram sententiam, quod non sine timore aliquo & verecundia fieri a nobis ingenue fateamur, vulgarem retinere malleamus, ea tamen cautione, ut utrumque genitivum in nominandi casum mutarem hunc in modum: *denique natura materia, ars doctrina est*. Nam *artis* vocabulum eapropter nollemus omitti, quoniam *Fabius* paulo post bis terve *materia artem* jungit. Neque sensus hoc pacto obscuritate amplius laborat. Ait enim, *naturam esse materiam, quam Rhetor, ut agrum suum colonus;*
ant

aut, ut marmor suum *Praxiteles*, fingere & expolire deberet, artem vero, quæ adhiberetur, naturæ emolliendæ doctrinam esse. *Cap. 7 Libri III*, occasione testimo- Pag. 149.
 nii, ex *Aristotele* desumpti, emendat *Aristotelem Rhetor. I, 9, 37*, asserens, scribî debere *παράβολον* pro *ἐπιβελον*, quia *ἐπιβελος* non opponeretur *ἐνλύχῳ*, sed *παράβολος*. *Libri IV Cap. 2* subodoratur *Cel. Gesnerus* quandam in verbis: *de re certa credita*, corruptionem; quare vocem *certa* uncis inclusit, eamque se non intelligere professus est; quæ annotatio si a modestia, solenni virtute *Gesneri*, ut nulli dubitamus, profecta est, commovere nos facile posset, ne ipsi tam propere sententiam nostram extruderemus. Non satis ergo scimus, utrum audaces & invêrecundi videamur, si conjiciamus, sumi *certa* pro quadam, ut infra apud *Quintilianum Libri V Cap. 10: certa quadam sententia comprehensa*. Ad *Libri V Cap. 8* diu multumque interpretæ quæsi- 212.
 veruat, quæ causa sit, cur *Fabius* lotum gramen nuncupet, cum arboris potius seti plantæ nomine venire debeat. Eam igitur quæstionem egregie solvit *Gesnerus*, definiendo, fuisse florem, seu plantam, (nam ab *Homero* eam *ἄνθρον ἑδάρα* vocari,) deinde, ne quis dubitet, florem pro gramine dici, *Virgilium* excitat, summum inprimis Autorem, de *Dictamno* ita canentem *Æn. XII, 415*:

Puberibus caulem foliis & flore comantem

Purpureo

non illa feris incognita capris

Gramina.

Ubi recte *Servius* pro herba gramen poni docet. In *Libri V Cap. 10* difficilis, & hæud dubie corruptus, invenitur locus, ubi *Fabius* exemplum producit, in quo diversa ratio argumentorum cognosci possit. Fingit propterea, *Thebanos* *Thessalis* pecuniam commodasse, *Alexandrum* vero donasse debitam pecuniæ summam; post id tempus reperisse *Thebanos* argentum. Jam quæstio oriebatur in iudicio *Amphiclyonum*, reddere *Thessali* pecuniam *Thebanis* deberent. Ajuat *Thebani*, non esse his ab *Alexandro* pecuniam da- 232.

nam. Quærebatur ergo: *an perinde sit, quod datum est, ac si pecuniam dederit.* Quilibet videt, si sic constituatur oratio, nihil inde sensum elici posse. Exquirere studebamus jam ante, quam Cel. *Gesneri* librum in manus sumeremus, remedium huic morbo accommodatissimum, ubi statim in eam induebamur cogitationem, an non mendum aliquod in dictione *datum est & dederit* cubaret, quæ forte in *donatum & dederint* mutari deberent. Nam hac ratione sensus hujus loci, apertissime corrupti, talis esset: Excipere poterant Thebani, *non esse his (Theffalis) ab Alexandro pecuniam datam*, quæ verba tantum vim status inficialis habent. Sequitur ipsa quæstionis arx: *an perinde sit, quod donatum est, ac si pecuniam dederint*, scilicet Thebani, hoc est, an unum idemque sit, domurne Theffalis pecunia ab *Alexandro*, an solvant Thebanis, legitimis quippe creditoribus, argentum. Cel. *Gesneri* emendatio prima fronte nobis maximopere arrisit; cum vero diligentius rem nobiscum reputaremus, quo referendum sit, *illud, quod datum est*, non poteramus exputare. *Libri VI Cap. 1: Ipse aliquando vidi depictam tabulam supra Jovem in imaginem rei, cujus atrocitate judex erat commovendus.* Quo in loco *Jovis* statua fuerit collocata, unde iudices tabulam vel imaginem cædis, injuriæ, aut alius cujuscunque flagitii depicti, potuerint oculis suis cognoscere, non inepte inter viros doctos quæritur. *Burmannus* sibi persuadet, intelligi *Jovis*, tanquam judicii præsidis, statuam, ante tribunal positam, quæ sententiæ, si veteri monumento, pictura, aut exlatura quadam, confirmaretur, omnium nobis optima videretur. Sed *Celeb. Werlhofius* conjicit, pro *Jovem* legi debere *actorem*; quæ emendatio utrum vulgari præferenda sit, acutioribus judicandum relinquimus. *Libri VI Cap. 3* nemo poterat in *Julii* verbis emphasin & singularem velut spiritum cognoscere, quando præ se tulerit in concione, *ferro cotem Accium Navium incidisse.* Sed *Werlhofius* existimat, *Julium* hæc dixisse in caudicem, improvide nimis & suo cum damno in adversarium invehentem, novisse quidem adversario, sed non minus sibi & causæ. Ad

Libri

pag. 272.

295.

Libri VII Cap. 9 eleganti quodam argumento contendit Cel. *Gesnerus*, sine accentibus scripsisse voces suas Græcos, quoniam, id nisi esset, *Αυλητης πεσσοι* nemini posset ambigua videri. Neque minus paulo post loco *Fabii* obscurissimo lucem attulit. Cum enim *Fabius* in his verbis, *fit littus incultum*, ambiguitatem quæreret, nemo potuit ob miram Codicum varietatem rectum assequi sensum. Verum tentat Vir Celeb. an dicere possit, quid intelligatur. Primo *incultum* mutat autoritate Codicis sui in *occultum*, quo facto amphibolia latuit in voce *occultum*. Si enim integra vox adsit, significari *occultum* putat, agri ad mare siti partem absconditam, inaccessam; sin dividatur, oriri inde *oc*, & *cultum*, vel, quod idem esset, *hoc* & *cultum*; *oc* enim pro *hoc*, ut *astam* pro *bastam*, scribi posse, nemo inficiabitur. Ad locum *Fabii* *Lib. VIII Cap. 2*: *Taurus animal sit, an mons, an signum in celo, an nomen hominis, an radix arboris*, tanquam ad scopulum, viri docti adhaeserunt. Silent enim de tauro, arboris radice, harum rerum consulti. Cum vero taurus sit, quo viri sumus, suspicatur ingeniosissimus quidam Vir, cujus nomen Cel. *Gesnerus* reticet, sed qui, si divinare licet, Cel. *Heumannus* est, scripsisse *Quintilianum*, *radicem arrhenici*, h. e. stirpis illius, qua excisa evnuchi fiunt. *Libri XI Cap. 3*, quid sit *manus pandata*, eruditissime Cel. Editor explicat. Per pandatam enim intelligit inflexam sursum a superiore parte, quæ volæ est opposita. Plura eruditionis & doctrinæ *Gesneriana* adduceremus specimina, nisi verendum esset, ne terminos scripturæ transgrederemur. Reliquum est, ut in universum de ratione commentandi, qua usus est præstantissimus Editor, paucis disseramus. Nam, quamvis ea jam sit nominis *Gesneriani* fama, ut, nobis etiam tacentibus, quilibet optima de Nostro speret, non possumus tamen, quin ejus in primis modestiam debitis laudibus extollamus. Modo enim pristinas ipse animadversiones suas optimo exemplo limat & corrigit, ut factum est *Libri VI Cap. 2 pag. 276* & *Libri XII Cap. 10 pag. 623*; modo extenuat vires ingenii sui, fatendo, quæ non sit parum ingenio exercitatus, quantopere *Fabium*, sua *sorte culpa, desideret*, & quæ sunt aliæ id genus mentis pro-

Pag. 370.

364

577.

bz, sedatque spiritus, locutiones verecundæ. Deinde ex ipso syllabo Autorum, quos sub finem libri Celeb. Editor enumeravit, luculenter apparet, Doctiss. *Gesnerum* non tam *Fabii*, quam aliorum præcæ ætatis Scriptorum, causa ad commentandum accessisse. Hinc nemo miretur, tot *Platonis*, *Aristotelis*, *Luciani*, *Euripiæ*, *Ciceronis*, *Virgilii*, *Horatii*, & aliorum, loca egregie ab ipso fuisse illustrata: Gratulamur ergo, non tam *Fabio*, quam rei literariæ & scholis patriæ nostræ, de tanto veterum interprete, nihilque ardentius optamus, quam ut ignobilis scriptorum præsentis seculi turba, & quisquiliz librorum Rhetoricorum, quibus hodie pessimo exemplo ingenia adolescentum exercentur, candidissimo Rhetori, *Quintiliano*, in posterum cedant.

DE ANTIQUIS MARMORIBUS BLASII CARYOPHILI Opusculum. Cui accedunt Dissertationes IV. Numini Majestatique Caroli VI. Magni Augusti dicatum.

Excudebat Vindobonæ Jo. Petrus van Ghelen, S. Cæs. Reg. Cath. Majest. Aulæ Typographus, 1738, 4. maj. Alph. 1 plag. 13 ½.

Laudavimus jam in Commentariis nostris *A. 1722 Mens. Jun. pag. 244 Cæl. Caryophili* de omni antiquitate & Græcis præcipue Latinisque literis merita, ut neminem tam morosum, & alienæ virtutis impatientem, fore speremus, quin libro hoc, ubique Veneres & Musas Grajas Latinasque spirante, denuo lætetur & exulet. Dignum sane ingenio & doctrina Doctiss. *Caryophili* argumentum de marmoribus antiquis fuit, quod etsi *Plinius*, & apud Græcos *Theophrastus*, viri disertissimi, non dubitarunt eloquentia sua illustrare, nullus tamen, quod mirandum, vir doctus nostra ætate existit, qui de marmoribus diligenter satis & accurate egerit. Veneramur industriam *Salmasii* & *Harduini*, in *Plinio* collocatam, suspicimus *Agricola* immortale Opus *de re metallica*, in quo varia marmorum genera ex *Strabone* & *Pausania* studiose collecta videmus; sed tantum abfuit, ut hi doctrinæ gloria pereximii viri plenam, omnibusque numeris absolutam, marmorum

morum descriptionem concinnaverint, ut, non dicemus
 spicilegium, sed largam velut messem, *Celeb. Caryophi-*
lo; Viro Græcis Latinisque literis instructissimo, relique-
 rint. Est quidem fundi nostri calamitas, quod hominum
 imperitorum oscitantia, ævique longinquitas, nobis Com-
 mentarios *Draconis Cæcyrai* *περὶ λίθων*, *Hegesandri Delphi*
Commentaria statuamur & imaginum, *Nymphodoti Syracusis*
 de iis, quæ in Sicilia admiranda, *Polemonis Periegetæ* de iis,
 quæ Lacedæmone Diis dicata, *Menodoti* item *Samii* de
 iis, quæ in templo *Junonis Samiæ* exsisterunt, denique *Al-*
catæ de iis, quæ Delphis fuerant consecrata, libros invi-
 derit. His enim monumentis nisi careremus, nihil profe-
 cto tam retrusum & absconditum in antiquitate superes-
 set, quod non ope horum librorum præcæ eruditionis studiosi
 cognoscerent. Attamen, cum fati legibus nihil durlus sit
 tristiusque, contenti etiam hoc Catone debemus esse. Nam
 recensuit Doctiss. Autor non solum marmora a locis, ubi
 effossa sunt, sed etiam chrysitæ, colore, & maculis, di-
 versas marmorum species distinxit, nec artificum nomina,
 sumtusque, ad deportanda marmora liberaliter effusus, silen-
 tio præterit. Quoniam vero omnis institutio, quæ a ratio-
 ne suscipitur, a finitione repeti debet, non abs re instituti sui
 fore arbitratus est *Celeb. Autor*, ut marmor *ἀπὸ τῆ μαρ-*
μαρίων nominatum doceret, & varias apud varias gentes
 marmorum appellationes, præcipue apud Græcos, Ebræos,
 Syros, Arabes, exponeret. Præterea quædam scripta vete-
 rum Græcorum Romanorumque enarrat, ex quibus pluri-
 ma collegerit *Plinius*. In illis *Sotacum* *περὶ λίθων* refert,

Pag. 25. 26.

28.

Trafillum, qui sub *Augusto* & *Tiberio* vixit, *Ismeniam*, *Arista-*
goram, & *Liccam*; in his *M. Varronem*, *Mutianum*, *Cælium*,
Catonem Censorinum, laudat. Tandem, quo ordine mar-
 mora tradere in animum induxerit, paucis declarat. Pri-
 mum ait se de Græcis dicturum esse, postea Ægyptiorum
 marmora sibi persecuturum, tandem Lunensis, Tiburtini,
 & aliorum quorumcunque Italix, Gallix, & Hispanix, mar-
 morum, naturam investigaturum esse, promittit.

etiam

- etiam officii sibi sumti partes diligenter seduloque exequi an-
 nititur. In Græcis igitur marmoribus nominat 1) *Hymettium*,
 quod maxime apud Romanos in usu fuit, cum ad externum
 domus splendorem, tum ad exornandas conclavium colum-
 nas. 2) *Pentelicum*, ex quo marmore *Scopas Parius* plurima
 signa in Græcia confecit. Candidum fuisse, ex *Luciano* pro-
 bat, ubi simul loca *Strabonis* de *Hymettio* & *Pentelico*, καλλι-
 στα μέταλλα dictis, explicat, quæ verba non vertenda esse
 pulcherrima censet, sed alba, quoniam τὸ καλὸν apud *Plato-
 nem* & *Strabonem* pro λευκῷ sumeretur. 3) *Tanarium* du-
 plex, alterum, quod in Tanaro, Lacedæmoniz præmon-
 torio, nascebatur, nigrique erat coloris, alterum, quod
 ex lapicidinis Taygeti effodiebatur, & viridis erat colo-
 ris, hinc marmor herbosum *Sidonio*, & *Sexto Empirico* ξαν-
 θὸν, dictum, hoc est, ut interpretatur *Fabricius*, marmor co-
 loris inter viridem fulvumque mediû. 4) *Atracium*, ab Atra-
 ce, Pelasgiotidos tractus, ita dictum, laudatur *Paulo Si-
 lentiario*, Poetæ sub *Justiniano* Imperatore celebri. 5) *Pa-
 rium*, in Marpeso monte effossum, appellatur λίθος λυχνίως
 apud *Athenæum*, *Clementem Alexandrinum*, & apud Latinos
 Lychneus. Notatur hinc *Bochartus*, existimans, nomen Pa-
 rio impositum fuisse a verbo פריע vel פריע Syriaco, quod
uniculum denotet. Sed refellit ejus opinionem propte-
 rea, quod antiquissimis temporibus non soliti fuerint sta-
 tuas ex marmore fingere, sed ex rudi lapide, ligno, vel
 ebena, vel querceo, vel cyparisso, varias signorum formas
 excudere. Appellari vero *Parium* marmor λίθον λυγ-
 θὸν, ex Scholiaste *Pindari* probat, quo pacto *Anacreonti*,
Aristaneto, *Philostrato*, & aliis scriptoribus, lux affertur, ubi
 τραίχηνος λυγθίνος album collum & lacteum denotat. 6)
Docimenum, candidi coloris marmor, ex urbe Phrygiæ, *Doc-
 imeno*, quæ etiam posteris temporibus Σουαία, numis id
 comprobantibus, fuit dicta. Hoc marmore usus fuisse di-
 citur Imperator *Hadrianus* in templo *Jovis Panellenii*. Un-
 de intelligi posse *Doctiss. Autor* credit Inscriptionem *Farne-
 sanam*,

Janam, in qua verbum *παραδεδωκεν*, nihil aliud significans, nisi *ἄγωνα*, sive certamen, circa templum *Jovis* institutum. Latinis hoc marmor dicitur vel *Mygdonium*, vel *maliosa Synnas*. Ita quidem censuit Vir Clarissimus in ipso libro, sed in Additamentis, quæ Typographus eorum in gratiam nuper promulgavit, qui Londini splendidiorem hujus Operis editionem parant, damnari *Docimemum*, & in ejus locum surrogari *Docimium*, discrimenque fieri inter *Docimium* & *Synnadicum*, quæ Autor antea confuderat, videmus. *Docimium* enim a *Docimis* vico, *Synnadicum* a *Synnadis* urbe, derivat. 7) *Proconnesum*, alio nomine *Neuris* & *Elaphonnesus*, albi coloris, cum venis quibusdam nigris in insula inter *Parum* & *Cyzicum* nascebatur, alias dicitur *Cyzicenum*, non ob *Cyzici* & *Proconnesi* viciniam, sed quia præclarissima *Cyzici* opera ex marmore *Proconnesio* constructa fuerant. Hac occasione *Cel.* Autor urbem *Cyzicum* a pulchritudine, divitiis, dignitate ædificiorum, & ab artificibus, quibus *Ieneples* urbs fuit, laudat, & multo labore excutit, quænam opera ex marmore *Proconnesio* antiquitus exstiterint, quo *Mausoli*, *Regis Halicarnassi*, domus splendida, & *Templum Sancta Sophia*, præeunte *Paulo Silentario*, referendum putat. 8) *Thasium*, ex *Thaso*, una *Cycladum*, candidi coloris, licet ex nigro aliquid traxerit, atque propterea lividior ei color a *Plinio* tribuatur. 9) *Carystium*, ex *Carysto* insula inter *Cycladas* ad *Ocham* montem, viride erat. Hinc *Status* in *Villa Surrent.* *Pollii* 93 :

Et Chios & gaudens fluctus aquare Carystos.

10) *Chium*, ab insula *Chio*, non vino tantum, sed marmoribus etiam, fertili urbe, nominatum, habuit varicosos maculas. In Additamentis *Carystio* Autor junxit *Melium*, quod flavi coloris marmor effossum fuit in *Acynti* monte. 11) *Cybelicum*, in *Cybelis*, monte *Phrygiæ*, effossum. 12) *Coraliticum*, ebori proximum, a *Coralio* fluvio, ut putat *Vir Clarissimus*, dictum. 13) *Rhodium*, a *Rhodo* urbe. 14) *Troadense*, in *Ida* monte inventum. 15) *Bosphoricum*, albi coloris, sed venis fulvis refertum, ob quarum fulgorem

Phen-

Fig. 57

56.

52.

61.

64.

66.

67.

68. 69.

- Pag. 70. *Phengtte* dicitur. 17) Marmoris *Onychitis* fit mentio, prope Galatiam sub *Archelao* reperti. 18) *Tyrium*, candidi coloris, sæpius apud Græcos & Romanos laudatum.
71. 19) *Porinum*, Pario simile & coloris & duritiei præstantia. 20) *Scyrium*, *Deucalium*, *Hierapoliticum*, Romanis accepta marmora. 21) *Lydium* duplex; alterum rubro pallidoque colore, alterum atrum, & index fuit seu lapis *Basantes*, quo explorabant veteres aurum, ἀπὸ τῆς Βαβαυίτζαν, ab explorando. 22) *Lesbium*, candidi coloris, quanquam albus ad lividum colorem vergit. 23) *Heracium*, *Vitruvio* sæpe memoratum, & ab Heraclea urbe nomen sortitum. Cum verò in Geographia duplex Heraclea sit, mavult Doctiss. Autor Heracleam in Caria, quam in Ponto, intelligi.
72. 24) *Mylasense*, *Alabandicum*, a Mylassa & Alabanda, Cariz urbibus, ita dicta marmora, quorum alterum nigri coloris erat, quamvis paululum purpureo colori accederet. 25) *Milesum*, a Mileto, capite Ioniz. 26) *Jassense*, a Jasso, insula Cariz, dictum, coloris sanguinei, albo livido distincti. 27) *Ephesum* marmor, ex quo templum *Diana* exstructum erat secundum *Vitruvium*. 28) *Conchytes*, quo eminebat *Megaræ* urbs, dictum fuisse conjicit Autor ἀπὸ τῶν κόγχων, a conchis, quibus lapis respersus est. Annotat Cel. *Caryophilus* mendum in *Pausania*, cum in locum de *Megarico* lapide incidisset. Deprehendit, σκληρὸς male ibi collocatum esse, cujus loco substituit λευκός. 29) *Tauromenitum*. 30) *Syracusum*. 31) *Tragurium*, ab urbe Dalmatiz, Solona, quæ & Trau nuncupatur. 32) *Molossium*, in Epiro effossum. Hæc de marmoribus Græcis. Restant nunc pauca de Ægyptiis dicenda. Disputat primo Doctiss. Autor de finibus Ægypti, rationesque simul exponit, quare Arabiam Ægypto junxerit. Facere id se profitetur more veterum, qui, quod in Arabia nasceretur, Ægypto tribuerent. Hinc *Plinium*, *Alabastritem* in Ægypto ponentem, inducit, cum tamen, Arabiz montibus vindicandum esse, vulgo censeant. Primum ergo scilicet obtinet *Alabastrites*, seu, ut antiquissimis temporibus audiit, *Onyx*, candidi coloris marmor, distinctum tamen variis maculis
76. 77. 78. 79. 80 seq. 81. 82. 83. 84. 93.

solis. Hinc pallefcens dicitur a *Silentiaris*. Succedunt hujus generis plura: 1) *Porphyrites*, alias ob puncta candida, quibus purpureus hujus marmoris color distinguitur, *leptosephos* lapis dictus, seu, ut *Salmafus* opinatur, *λαρσιψηφος*. 2) *Nigrum*, seu Thebaicum, quod tamen aureis quibusdam guttis, teste *Plinio*, intertinctum erat. 3) *Basaltes*, ferrei coloris marmor, quod apud *Ptolemaum* dicitur *λιθος βασαντες*, sed, scribi debere *βασαλιτης λιθος*, Doctiff. Autor evincit. Hinc aliud marmor nigerrimi coloris, in *Æthiopia* ab *Obsidio* quodam inventum, atque inde 4) *Obsidianum* dictum. 5) *Ophites*, a serpente nomen habens, quoniam marmor est serpentium maculis simile. Tria autem ejus genera sunt: aliud est candidum & molle, aliud durum & nigricans, aliud cinereum. Ex Ophite albo mortaria medicinalia fiebant. Non multum differunt ab *Ophite* duo marmora, sub principatu *Augusti* & *Tiberii* in *Ægypto* reperta, & ab iis appellationem suam nacta. Quod autem plura marmora vel ab inventoribus, vel ab artificibus, cognomen traxerint, æris *Sallustiani*, æris *Liuiani*, *Lucullei* item, *Antoniani*que, marmoris exemplo comprobatur. 7) *Memphitis*, ex quo *Minerva* templum in *Sai* exstructum fuit ab *Amasi*, testantibus id numis apud *Vaillantium*. 8) *Elephantineum*, ab urbe Elephantine, supra Syenen posita, dictum. 9) *Syenites*, soloris *Pyrrhopæcili*, quod Itali *Granito* vocant, nomenque accepit a variis maculis, quæ minorum crebrorumque arenæ granorum speciem præ se ferunt. 10) *Numidicum*, seu *Libycum*, quod *Solinus* eximium marmor appellavit. Fuit autem flavi coloris, maculis purpureis variegati, licet croceum simul aureumque colorem eidem tribuat *Paulus Silentarius*. Conciliat tamen horum sententiam tali pacto, quod aureus sumatur interdum pro croceo & aureo, v. g. apud *Virgilium* *aurea cesaries*, apud *Martialem* *flava moneta* pro aurea. Post *Ægyptia* marmora etiam huc arcessendum putat Autor: 11) *Arabicum*, cujus singularem albedinem *Dioscorides* describit. Tandem de marmoribus Italicis differit, quæ in tanta quidem exillimatione non fuerunt, ut cum Græcis & *Ægy-*

Pag. 97

104.

106.

110.

111.

113.

114.

115.

117.

120.

124.

125.

- Pag. 128. & *Ægyptiis præstantia & colore contendere possent. In primis* occurrit inarmor *Lünense*, quod e montibus Lunz in Etruria exscindebatur, cujus generis lapides *Juvenalis* Ligustica saxa vocat. Quæ præterea de aliis Italix marmoribus, *Pisano, Tiburtino, Gabinio, & Albano*, item de Gallicis & Hispanicis, disputavit, vix attinet quidquam eorum afferre. Properamus enim ad *Dissertationes*, antea quidem, ut videntur, jam vulgatas, sed ob simile argumentum huic Opusculo junctas. *Prima*, Celsiff. Principis a *Lichtenstein* nomini inscripta, agit de *quarundam Lapidinarum epochis, & inventoribus, de damnatis, ad Lapidinas, de Præpositis effossionibus marmorum, de machinis, morbis, & instrumentis lapidariorum, de tinctura & ferruminatione marmorum, ac de arte characteria*. Inventionis gloriam *Cadmo Phœnici* adscribit, vel, quod verisimilius est, *Pixodoro*, ovium pastoris. Quod instrumenta spectat, Græcis lapidariis instrumentum erat proprium *malleus acutus*, quem etiam Romani retinuerunt, nomineque *acisculi* insigniverunt, teste *Heinso*, qui, auctoritatem veteris Glossæ secutus, *acisculum λατόμον* reddi contendit. Ad eadem instrumenta referimus *ferream, μαχαίρωτον*, machære similem, quæ lævigat melius, *ὀδοντόν*, qua in incidendo altiora arenularum vestigia relinquantur, *Smyrin*, qua uti etiam Dactylioglyphi solent, *normam*, ad quam fiebant marmora angulosa, *vestem ferream, limam, scalprum, τόκος*, seu *runcinam*, & tandem *τέρετρον*, seu *τρούπανον*, quo lapidarii marmora perforant, Ferruminationis marmorum vel unciis ferreis, vel plumbo illiquato, fiebat. *Alter* Dissertatio, Illustriiff. *Josephe* e Principibus a *Trautson* inscripta, de *Marmorum vectionibus ab una regione in aliam, ac de machinis, quibus antiqui pro sustollendis trabendisque columnis & obeliscis utebantur*, exponit. Quod vectiones attinet, celebris fuit architectus *Callixenus*, qui, secundum *Plinii* verba *Cap. 9 Lib. XXXVI*, a Phœnice fossam perduxit ad jacentem obeliscum ex Nilo, navesque duas in latitudinem patulas, pedalibus ex eodem lapide ad rationem geminati per duplicem mensuram ponderis oneratas,

tas, ita subire iussit, ut, egestis dein laterculis, allevata pondus, suis extremitatibus utrique ripæ insidens, excipere posset. Inter vehicula, quibus asportabantur, connumerari solet *Chamulcis*, Græca quidem vox, sed quam male *Henr. Valesus* carpentum reddidit, cum potius fuerit genus trahæ, secundum *Servii* observationem ad illud *Maronis Georg I, 164*:

Tribulaque, trabeaque, & iniquo pondere vastri.

Hac data occasione delabatur *Cel. Caryophilus* ad originem navium, inprimisque ratiarum apud varias gentes usum monstrat. *Dissertatio tertia*, ad Illustriss. *Ferdinandum Comitem ab Harrach* perscripta, expendit *marmorum tabularios, vectigalia, & commissa*. Cura marmorum fuit demandata *Servio & libertis Augustorum*, de quorum nominibus marmorum tituli loquuntur. Tabularii sunt, qui vectigal fisco debitum exigebant. Quoniam vero mariora a Jurisconsultis metallorum generibus adscribuntur; metalla autem Princeps sibi vindicat; sequitur, ut marmora in rebus vectigalibus merito haberi debeant. Quænam verò hujus vectigalis olim ratio fuerit, *Codex Theodosianus* pluribus docet. *Dissertatio quarta*, Excellentiss. *Domino a Castelvi consecrata, marmorariorum immunitates, sodalitia, patronos, eorumque præstantiam, nobilitatem, scholas, & Deos tutelares*, ex scriptis veterum eruit, & illustrat. Marmorariorum quadruplex genus est. Alii enim sunt *statuarii*, qui ex marmoribus rerum effigies formant; alii *lapidarii*, qui lapides exdunt; alii *marmorarii*, qui marmora secant & expoliunt; alii *quadratarii*, qui ad amissum & normam lapides quadrant; alii denique *Musarii*, vel *Musciarii*, qui tessellis marmorum ex variis coloribus, formisque diversis, pavimenta vel parietes incrustant. Hi ergo, ne ibi consisterent, ubi cœperunt, sed majori fervore artis incrementa promovere studerent, sodalitates nonnullas celebrarunt, quibus veterum libri & marmora plena sunt omnia. En faciem hujus libri præstantissimi, non nostra demum laudè decoram, sed sua virtute, suis decoribus, illustrem & mirifice exsplendescentem. Jam, quæ olim Vin-

Pag. 204.

245.

256.

271.

279.

doboruz edita, nuper vero Mantuz Italorum cum novis accessionibus denuo excusa est, ejusdem *Caryophili de Thermitis Herculis in Dalmatia repertis* Dissertationem cupide expectamus, novum tunc, cum eam acceperimus, cultissima doctrinæ, qua sua omnia expolire solet Autor præstantissimus, specimen ante oculos Lectorum posituri.

HISTOIRE DU DROIT PUBLIC ECCLESIASTIQUE François, &c.

hoc est,

HISTORIA JURIS PUBLICI ECCLESIASTICI Galliarum proprii, in qua exponitur de ejus indole, stabilitate, vicissitudinibus, ac ruinæ causis. Adjectæ sunt Dissertationes nonnullæ, ad doctrinas primarias & controversas maxime pertinentes. Autore D. B.

Tomii II.

Londini, 1737. 8.

Alph. 2 plag. 7 ½.

Periculosa plenum opus alex tractare Gallus, quisquis est, Autor aggressus fuit, expositurus jura ecclesiastica, quæ in Gallis inter Reges, Papam, & Episcopos, mirifice sunt divisa. Origo Opusculi ex discussa & examinata Pontificum Romanorum Historia fuit subnata. Inde est, quod conditor ejus sinceritatem, veritatem, & remotum a partium studio, animum, spondeat. Principia hujus-juris, vulgo adhibita, distribuit in vera, in falsa lubricoque innixa fundamento, ac in inadæquata, quibus deest justus ambitus & extensio debita. Suppeditat ipse historiam, & ex eventis pactisque justas deducit conclusiones, e quibus porro universalia eruit principia. Circumfert mentis ubique aciem ad jurium horum exercitium, ad abusum eis sanexum, ad infirmitatem argumentorum, quibus jura illa vindicata fuerunt, ad jura quaesita, ad molitiones & conata, quæ eis formandis dederunt

occa-

occasionem, atque ad disceptationes, quæ molitiones illas sunt consecutz. In numero jurium quæstorum reperiuntur ea, quæ spinis sunt obsita & perplexa, atque radicibus religionis ipsius videntur esse implicata. Ad hæc illustranda faciunt aliquot, passim ab Autore insertæ, Dissertationes. Historiam ipsam *quatuor Partibus* absolvit. *Pars prima* a tempore dominatus monarchici ad ætatem *Gregorii VII* decurrit; *secunda* a *Ludovico VI* usque ad controversias *Philippi Pulchri*, cum *Bonifacio VIII* initas, procedit; *tertia* ætatem a morte hujus Papæ ad Schismata usque elapsam complectitur; *quarta* denique a Schismate hoc deducitur usque ad Constitutionem, quam *Unigenitus* appellant. De reliquo *Doctiss. Curajerii* stilum & doctrinam, nisi fallimur, hic deprehendimus, elegantia, suppresso partium studio, cogitatorum complexu, & nitore compositionis, commendabilem. Initium tractationis ab initio religionis Christianæ, a *Chlodeveo* susceptæ, arcessit; ratus, creditum tunc fuisse universali opinione, rem ecclesiasticam externam non nisi ex consensu & autoritate Principis imperantis esse tractandam, cujus sit, nosse decisiones ecclesiasticas, earumque promulgationes permittere. Episcopos, quippe quorum magna in animos hominum est potestas, Reges vel denominabant, vel confirmabant. Regum erat, & ecclesiastica & temporalia moderari. Pontifex supremus spiritualia tum dirgebat, a temporalibus abstinens, minus sollicitus de modo regnandi, regni que divisionibus, nec animam ad regna danda, vel ad possessionem eorum confirmandam, applicans. Princeps Episcopos diligebat. Annatas nemo pendebat. Designatos Ecclesiæ proceres Papa non confirmabat, nec literis adjuvabat bullatis. Episcopi disciplinam ecclesiasticam vel relaxabant, vel dilapsam revinciebant, suffragiis consiliisque in medium collatis. Canonibus, eorum opera concinnatis, Rex vim legis adjuungebat. Confirmatione Papali haud erat ulli opus. Addit Autor, *Papam* existisse tamen *centrum unitatis & unitatis catholice*, ad quem provocaverint dissentientes de fidei doctrinis, & cujus communionem missa ad eum suæ fidei

Pag. 5.

10.

12.

13.

- professione expetierint Episcopi recens delecti. Et ex has
 Autoris sententia elucet, quid maxime spectet, quid anhe-
 let, quid moliat in Anglia, & cui religioni potissimum sit
 addictus, qui universalem Ecclesie inspectionem, & ortho-
 doxiæ ac ethices Christianæ custodiam, Pontifici Romano as-
 signat. Ratiocinatur vero & disserit ea ratione, quam Gal-
 lorum non pauci adhibent, citra testimonia Scriptorum coe-
 vorum allata, sine argumentis ad fontes revocatis, & sine
 demonstrationis luce. Reservatas Pontifici arbitratur hasce
 prærogativas, dispensare seu severitatem legis moderari in
 gradibus matrimonialibus prohibitis, nationibus, ad religio-
 nem Christianam recens a cultu simulacrorum adductis, mit-
 tere præcones sacros, ac Episcopos constituere, & ea perficere
 ac obire, quæ potestate Episcoporum sunt superiora, confirmare
 ordines religiosos, sanctos cœlitibus adorandis adscribere,
 restringere ac relaxare potestatem Episcoporum, reservare sibi
 nonnullorum peccatorum graviorum absolutionem, licet in postremis
 hisce prærogativis magis invaluerit præscriptio, quam juris certi
 notitia. Episcopis datam esse potestatem peccati remittendi & ligandi,
 Autor ivit comprobatum ex Jo. XX, 23, Matth. XVIII, 18. Ipsi tamen
 possunt partem potestatis suæ cedere alteri, ac ipse Papa in ipsos
 gaudet jure ephoriæ & supremæ inspectionis. Episcopi sunt
 iudices & doctrinarum fidei, primo quidem adeundi, & personarum,
 per diocesim illorum muneri sacro præficiendarum. Ipsi Regibus
 parent, quia eis sunt subditi. Monachi vero nec subsunt Regi,
 nec parent Episcopis, dicto audientes duntaxat Pontifici Romano.
 Sed hoc ipsum parum Autori probatur. En ejus iudicium: *Certum est, exemptiones hasce juribus summi Principis ac Episcoporum repugnare. Adde & illud: jura hæc innexa sunt nature & essentia utriusque potestatis. Præscriptione ipsa nequeunt tolli; non potuerunt, nec debuerunt, Reges & Principes potestati suæ, qua gaudere ipsos in monasteria decet, renuntiare.* Patescit hinc, Autorem quidem esse Pontificium, sed valde eclecticum. Tomus primus, præter Præfationem, introductionem, & comprobationem ju-
 rium

rium regionum, ad personas resque ecclesiasticas attinentium, *Libris constat duobus. Libro primo absolvitur Pars Opusculi prima.* Adduntur ei *Dissertationes tres; prima de primatu Episcoporum Romæ; secunda de autoritate Paparum, quæ gaudent in Regum & Ecclesiarum temporalia; tertia de jure Principum in causis investituræ Episcopatum & Abbatiarum.* *Libro secundo* exponitur historia juris Galliarum ecclesiastici, inde a *Ludovico VI* usque ad *Philippum Pulchrum.* Subjungitur tractationi historicæ *Dissertatio quarta, de Excommunicationibus & Interdictis* inscripta, & *quinta de statu religiosorum, id est, monachorum & virginum* Deo consecratarum, atque de eorum privilegiis. *Liber tertius* complectitur historiam juris ecclesiastici a morte *Bonifacii VIII* usque ad Schisma gravissimum. Adjicitur *Dissertatio sexta* de Schismate & de provocationibus ad Concilium futurum, nec non *septima* de inquisitione & appellationibus, cum abusibus. *Quarto Libro* historia ad Constitutionem *Unigenitus* pertexta conspicitur. Accedunt tres *Dissertationes, octava* de modo sibi consulendi & agendi ea ætate, quæ plures Ecclesiæ Romanæ præsentant Pontifices; *nona* de usu & damno *Concordati* seu compacti ecclesiastici, *Franciscum I* inter & *Leonem X* stabiliti; *decima* tandem de indulgentiis. Accedunt vitæ *Paparum, Alexandri VI & Leonis X,* quas alio tempore separatim in compendium redigemus. Singula sunt ita comparata, ut ea vix Gallorum approbationem sint latura, Transalpinis universa futura fastidio, eis non improbanda, quibus obliquæ etiam placent methodi, quibus ii, qui a Romani Pontificis dissident consultis, videntur ad ejus ovile revocari posse. Annotare lubet flosculos, quos inter legendum decerpimus. Autor largitur & affirmat, Episcopos Romanos paruisse quondam Imperatoribus. Imperator res ecclesiasticas pro arbitrio vel hisce vel illis Episcopis demandavit expendendas & disquirendas. Episcopi, quos *Constantinus Magnus* jussit Arelati ad Schisma Carthaginense ventilandum & dijudicandum coire, reviderunt judicatum Romæ, non reclamante Papa *Melchiade.* *Constantinus* ipse *Mediolanæ*

Pag. 127-

193.

246.

269.

326.

371.

Tom. II

pag. 1 seq.

4-

95.

151.

178.

234.

281.

Tom. I

pag. 35-

36-37.

- diolani examinavit istam de *Cacilian* electione Carthaginensium quæstionem, ac secundum Jurisprudentiæ leges decidit. *Cacilianus* de infallibilitate Romani Pontificis ne quidem cogitavit, multo minus eam approbavit. *Constantinus M.* primum in Concilio œcumenico Nicæno obtinuit locum. Non nisi jussu Imperatorum agitata fuerunt Concilia. Crimina, *Chlodoveo* a scriptoribus vulgo attributa, a cultore quodam simulacrorum, eodemque Annalista, efficta fuisse, sibi persuadet Autor.
39. Reges Carolingidæ jussu, non Papæ, sed suo, convocarunt ad Concilia Episcopos, ac, Schismate funestissimo Ecclesiam Latinam premente, leges eas promulgavit Rex *Carolus V* per Gallias, quibus cavebatur, ne quid discordiarum ad Ecclesiam Gallicam dimanaret. Hæc existit illa famosissima *Sancilio pragmatica*. Solus Princeps convocare debet Concilia nationalia. Personæ Ecclesiasticæ quod non simul ad nutum Principis abeunt militatum, id clementiæ summi Principis est tribuendum. De dominatu summi Pontificis Autor ita sentit: *In Ecclesia orientali nullum apparet vestigium horum odii plenissimorum jurium quæstorum, harum gravissimarum usurpationum, qua everterunt ac conturbarunt id, quod tam egregie fuerat stabilitum, tam clare distinctum, qua ex regno Jesu Christi, cujus fundamentum sunt probitas, a lucri aviditate disjuncta, & modestia, effecerunt monarchia spectem, qua in nihilum redigere studet quascunque alias, qua ad minimum eis dominari, ac arbitrium de eis agere, meditatur.* Deinde fastigii, ad quod autoritas Pontificis Romani grassata fuit, gradus a tenuissimis initiis ad magnitudinem usque laborantem delineat. Porro Papam confert cum Metropolitano, ejusque jura quæsitæ admodum labefactat & imminuit, Historia ecclesiastica in subsidium vocata. Apostolos ostendit fuisse pari potestate ecclesiastica, pari jure, nec *Petrum* existisse magis vicarium Christi, quam reliquos Apostolos, ita tamen, ut *Petrus* fuerit primus ordine & speciali ratione Christi vicarius, eo quod ei fuerit dictum: *Pasce agnos meos, pasce oves meas.* Primatum, existimat, ejus constituisse in eo, quod,

ut

ut Christum sequeretur, primum fuerit evocatus, ac quod petrarum, quibus ecclesiam Christus superstruxit, fuerit potissima & primaria, quorsum respexisse Jesum putat per verba illa: *Tu es Petrus* &c. Petra angularis, sine qua non potest subsistere ecclesia, solus est Christus. Paulo post tribuit etiam *Petro* jus inspectionis in reliquos Apostolos. Quibus vero id rationibus sit evicturus, non licet allequi conjectura. Pontifici Romano, quem pro *Petri* successore habet, non plus juris concedit in ceteros Episcopos, quam *Petro* fuerit in reliquos Apostolos, credens, ipsum solum non tenere plus autoritatis, quam universos Episcopos, imo horum pronuntiata pluris esse, quam *Papae* solius. Suffecerint hae speciminis loco, siquidem ex eis facillime tanquam ex simbriz de texto universo poterit judicari. Autorem pro Doctore Sorbonico reputabunt nonnulli; compluribus videbitur esse Janfenista. Alii ipsum ejus Ecclesiae Romanae credent esse sodalem, quae nusquam existit; nusquam apparet, haud absimilem illi Marchioni, qui ejus regni sese praedicat consortem, quod regnante *Conrado II* existit, ac ex toto jam fere desiit. De reliquo peritia Historiae Ecclesiasticae Gallicae utramque in hoc Opere facit paginam, adeo, ut non possimus, quin Autoris diligentiam scientiamque, ex libro hoc clarissime elucentem, publice praedicemus.

Pag. 132.

137.

FRANCISCI CAROLI CONRADI, JURIS-
*consulti & Antecessoris in Academia Julia, de veris
 mancipi & nec mancipi rerum differentiis*
Liber singularis.

Helmstadii, apud Christ. Frid. Weygand, 1739. 4.

Plag. 13.

Qui ab aliquo inde tempore politissimis *Parergorum* Libris omnes elegantioris ingenii Jurisperitos mirifica sibi devinxit, Celeberrimus *Conradi*, jam, illis paulisper sepositis, novum, idque luculentissimum, praclarum in antiquo Romanorum Jure doctrinae specimen edidit, & in nobili de rebus mancipi argumento operam collocare suam hoc minus

L 1

dubi-

dubitavit, quo certius constat inter Antiquitatum cultores omnes, quotquot modum hunc solvere Gordium studuerunt, interpretes hic passim hærere dubios, nec satis se feliciter ex argumenti hujus expedire tricis posse. Occasionem suscipiendi hujus perficiendique consilii præbuisse Viro Consultissimo videtur conscripta a doctissimo Patricio Finariensi, *Dominico Bricherio Columbo*, & duobus abhinc annis Vindobonæ publicata, Dissertatio, in qua, perhonorifica hinc atque illinc Auctoris nostri mentione injecta, Quiritarium dominium in rebus nec mancipi, usucapione quæsitis, vindicatur. Nonnullis, quæ ad rem pertinere videbantur, in Præfatione præmissis, *septem* absolvit *Capitibus* limatissimum hoc Opusculum laudatissimus *Conradi*. Primum eorum de rerum divisione in mancipi & nec mancipi inscriptum est. Docet hic Cel. Autor multo, ut plerumque solet, eruditionis apparatu, quo in loco exposuerit *Cajus* de rerum mancipi & nec mancipi divisione, & conjecturam in *l. 1. pr. ff. de Divis. rer. & qualit.* proponit; quare dixerit *Ulpianus*, omnes res aut mancipi esse, aut nec mancipi, disquirit; *Schultingii* sententiam de loco, quo hanc rerum divisionem tractaverit *Cajus*, sub iudicium vocat, ejusque in *l. 1. pr. ff. de Acquir. rer. domin.* superesse vestigium monet. *Capite secundo* definitiones rerum mancipi & nec mancipi, a *Boethio* tradita, explicantur. Hic solide docet Amplissimus Autor, nec definire *Ulpianum* res mancipi, nec, quod *Wachtlers* visum, earum tantum exempla quædam proponere; *Boethii* rerum mancipi definitionem, recte judicante *Schultingio*, minus esse perfectam; ejusdemque textum a *Cyna* fuisse corruptum, licet vel maxime illius se lectio *Schultingio* probaverit. Porro, res nec mancipi qua ratione *res sui juris* dixerit *Boethius*, indicat, earum naturam ex eodem uberius interpretatur, & a talium rerum nexu, quo in dominio juris erant Quiritium, ductam esse nexum in mancipatione appellationem, ostendit. *Caput tertium* est de origine distinctionis, & quæ res fuerint mancipi, quæ nec mancipi, exponit. Inter alia plura notatu dignissima egregie Autor probat, rationem, quæ ipsam hanc

hanc rerum divisionem apud Romanos produxerit, non in potissima divitiarum parte, sed in vetustissimo Quiritium patrimonio, esse quaerendam, nec esse satis clarum ex *Plinii* testimonio, margaritas res mancipi aut mancipatas fuisse; rustica soli Italici praedia quam potissimum ob causam primum inter res mancipi locum obtineant, curque fundum nominaverit *Ulpianus*, diligenter inquit; urbana aedificia non proprio, sed accessionis, jure res mancipi, ea vero praediorum rusticorum jura fuisse mancipi, quae ab antiquis recepta temporibus, significat erudite, & causas, cur rerum mancipi numerum augere dubitaverint Romani, subjungit *Celeb. Autor. Quarto Capite de dominio civili, sive ex jure Quiritium, & naturali, sive bonitario, quo res mancipi & nec mancipi praecipue differebant*, agitur. Videmus hic *Celeb. Autorem* mancipi res dominio juris Quiritium, civium Romanorum proprio, vindicare, pariterque differere elegantius de rebus, quae jure optimo dicebantur mancipi; de jure commercii, juris Quiritium parte, diverso a juris Gentium commercio; de mancipi rebus, quae in commercio fuerunt, proprio jure civium Romanorum; de rebus nec mancipi, juri Gentium relictis, & dominio naturali, sive bonitario, & quae sunt aliae doctrinae selectioris particulae. Quod sequitur *Caput quintum, quanam requisita fuerint, docet, ut res esset in dominio ex jure Quiritium*. Eorum tria fuerunt, nempe, ut, qui rem transferret in alium, ejus esset dominus civilis, ex Quiritium jure, & qui acciperet eandem, non minus ejus juris communiione gauderet; deinde, ut ipsa res esset e rerum mancipi numero; denique, ut res acquisita esset uno ex illis modis civilibus, quibus dominia rerum, ex jure Quiritium, acquiri poterant. Haec conjunctim adesse debuisse, ut res esset mancipi, *Varronis, Tullii, Ulpiani, & Boetii*, confirmatur testimoniis; obscura *Varronis* loca de mutatione domini in mancipi & nec mancipi rebus distinctius explicantur, eademque admoventur interpretatio iis, quae de dominiorum in rebus mancipi & nec mancipi acquisitione tradidit *Ulpianus. Caput sextum de modis*

modis acquirèndi domini naturalibus, rerum nec mancipi propriis, & septimum denique de civilibus acquirèndi domini modis, uno rerum mancipi proprio, mancipatione, reliquis mancipi & nec mancipi communibus, singularia multa complectitur, de quibus dicendum nobis esset copiosius, nisi ea jam ingenii excellentis & doctrinæ prorsus summx laude floreret Autor præstantissimus, ut, summa tantum scripti ab eo divulgati capita indicasse, sufficere ad ejus commendationem videretur. Nos igitur ab Opusculi politissimi lectione alio conversuri oculos, nil nisi solennes olim Romanis plaudendi acclamandique formulas apponimus: bene & præclare, belle & festivo, non potest melius!

A COLLECTION OF SCARCE AND VALUABLE Treatises, upon Metals, Mines, and Minerals, &c.

h. e.

COLLECTIO RARIORUM ET MAGNI PRETTII Tractatum de Metallis, Mineris, ac Mineralibus. Partes quatuor. Parte prima & secunda continetur Ars metallica, Tractatus, origine Hispanicus, doctissimi Viri, ALVARI ALFONSI BARBÆ, directoris puteorum metalliferorum, qui Potosi sunt inter Indos Septentrionales, in Anglicum sermonem translatus per Nobilem Virum, SANDWICH, Anno MDCLXIX. Pars tertia sistit pretiosissimum Tractatum G. PLATESII, qui inscriptus est Declaratio omnium generum & specierum mineralium ab auro ad carbonem usque fossiles. Pars quarta exhibet HOUGHTONI metallorum fossorem perfectum.

Londoni, apud C. Jephson, 1738, 13.

Plag. 13 ½.

Collectionis hujus, magno utique in pretio habendæ, hic Partem tantum primam & secundam, quæ uno sunt Volumine conjunctæ, exhibemus. Reliquæ enim duæ aut lucem adhuc publicam expectant, aut certe nondum sunt ad exteros perlatæ. De auro Barbæ libello, in omnium

ver-

versante manibus, copiose commemorare supervacaneum est, cum inter omnes constet, de lapidibus auro, cinnabari, & argento, feracibus, eisdem excoquendi methodis, deque lapidum genesi, abunde hic differi. Prout artis peritis solenne est in arte metallica technicis uti terminis, sic metallifossoribus usitatae per Britannias notiones Anglicae, quae passim in hoc libro exstant, & latinitate donari nequeunt, exteris utiles esse minus valent; quapropter nec est, quod de hoc argumento uberius exponi possit. Hoc abunde cognoscimus, *Agricola, Casio, Aldrovando, Plattesum Houghtonumque* parum cedere.

DE LA NATURE DU FEU, &c.

id est,

DE NATURA ET PROPAGATIONE ignis *Dissertatio, exhibita Academia Regia Scientiarum, praemii gratia, Anno MDCCXXXVIII. propositi; Autore GRANDIO, Theol. Baccalareo, & Philos. Professore in Collegio Navarrensi.*

Parisius, ex officina Caroli Osmont, 1738, 4 maj.

Plag. 3.

Doctus Autor, antequam ad theoriam suam explicandam accedit, tanquam postulata praemittit nonnullas propositiones, quas in Lectionibus physicis Abbatis *Molieris* satis esse demonstratas putat; quarum praecipuae fere haec sunt: quod vortices Terrae & Solis ex aliis perexiguis vorticibus, atque hi rursus ex aliis minoribus, constent; quod vortices illi, gyrando circa propria centra, vim centrifugam nanciscantur, in eodem strato, sive in eadem a centro distantia, eandem, in minori vero distantia, & in ipsis minoribus vorticibus, (dum cetera sint paria,) majorem, & in majoribus minorem; quod vortex, qui majorem vim centrifugam, ob quamcunque causam, acquirit, quam vicini, horum quibusdam stratis potiat, eademque, cessante illa causa, iterum amittat, restituito scilicet hoc pacto aequilibrio; quod intervalla, inter globulos sive vortices aereos, quos medium

Ll 3

primi

primi ordinis. Autor appellat, medio secundi ordinis, sive vorticibus minoribus, ex quibus etiam majores ipsi constant, & intervalla vorticum sive *medii secundi ordinis*, vorticibus iterum minoribus, sive *medio tertii ordinis*, atque ita porro, repleta sint; quod media illa vel sint *pura* & omnino liquida, vel ex prioribus istis *derivata*, hoc est, talia, quorum vortices singuli singulos globulos duos in centro habeant; quod sulphur sive oleum ex vorticibus *derivatis tertii ordinis* constet; quod motus vorticum purorum tertii ordinis (quos tanquam *primum* Cartesianorum *elementum* considerare licet,) interdum ita augeri possint, ut tamen æquilibrium prorsus tolli necesse sit; rursusque, quod motus & ipsa moles illorum vorticum interdum ita crescere queat, ut tamen vortices secundi ordinis, (sive *secundi elementi* Cartesiani,) ab iis parum commoveantur, interdum vero ita, ut ab iis, magnopere & usque ad æqualitatem fere auctis, vortices secundi elementi satis vehementer concutiantur, & ad tremorem concitentur. His præmissis, demonstrare conatur Autor, naturam ignis consistere in motu extraordinario vorticum primi elementi; ab iis motum violentum communicari cum moleculis olei, in corpore ignito comprehensis; atque has moleculas, magna vi agitas, elevare & dispergere partes insensibiles corporis ardentis, insimulque tremorem & vibrationes excitare in vorticibus secundi elementi; unde & lumen & calorem oriri necesse sit. Explicat deinde etiam alias ignis proprietates; tandemque & propagationem ejus, ex iisdem principiis, atque adeo ex violento motu, quem particularum sulphurearum sive oleosarum aliarum cum aliis communicant, deducere ac declarare contendit.

J. C. HARENBERGI PERICULUM GEOGRAPHICUM de Regione Aram paddan seu Aram nabaraim, ejusque urbe Havan.

- I. In rebus *Abramam, Isaac, ac Jacob*, præstantissimorum Ebræorum, injici nonnunquam mentionem de regione *Aram*.

Aram paddan, seu *Aram nabaraim*, atque de urbe *Harax*, nemo unius facile ignorat. Commentatores, quos ego vidi, cogitationes suas, simul ac hæc loca animis suis representant, convertunt ad regionem, ab Euphrate & Tigri interceptam, eo quod Alexandrini interpretes Græci *Mesopotamiam* appellarunt *Arameam Nabarenam*. An vero iidem interpretes determinaverint eam famosissimam Mesopotamiam, non ausum sacramento contendere. Mesopotamiâ enim hæud exstitit eadem una. In libro *Judithæ Mesopotamiam*, *cis Euphratem* positam, reperimus, atque eo ipso patet, Mesopotamiam dici terram quamcumque, fluvii duobus conclusam ac coercitam. *Nabuchodonosori* dux bellicus ibi *Cap. II, 24*, traditur, ex Cilicia superiori redux, prætergressus Euphratem, transiisse Mesopotamiam, multasque urbes, elatas robore & opibus, quas ad amicum *Abrens* adjacuerint, diruisse usque ad mare. Norunt Lusitani suam regionem *interamniensem*, seu Mesopotamiam. Alexandrini interpretes regionem *Aram-Naharaim Jud. III, 8*, dixerunt *Mesopotamiam Syria*. Interpres vulgatus eadem repetit. Regionem *Paddan-Aram*, *Gen. XXVIII, 7*, memoratam, Alexandrini hæud secus appellarunt *Mesopotamiam Syria*, Vulgatus vero nude simpliciterque transtulit *Syriam*. Quis vero credet, ætate interpretum Alexandrinorum terram, quæ Euphratem inter & Tigridem jacet, *Syriam* fuisse dictam? Quare nemo sibi in animum inducet, ut existimet, Alexandrinos interpretes Mesopotamiam ob oculos habuisse eam, quæ fluvii Euphrati & Tigri est interjecta.

II. Si quis ex me quærat, ubinam itaque terra *Paddan-Aram* seu *Aram-nabaraim* fuerit sita; tum respondere lubet, terram designari, quæ Jordanem parvum inter & Jabocum fuit sita. *Baddan-Aram* est *Aramæa*, ab urbe *Bania*, *Betonim*, *Butis*, *Basan*, cognominata. Quid enim, obsecro, interest differentie inter *Phaddan*, *Batan*, *Baschan*, *Butis*, *Botnian*, ac *Betonim*? Eadem regio etiam dicta fuit *Aram-nabaraim* seu *Aramæa inter fluvios duos posita*. In propinquo erant *Aramæa Beth-maachana*, *Aramæa Dama-*

Damascena, Aramaea Zobienſis, ſingulæ ab urbe aliqua primaria cognomen conſecutæ. Nunc vero, cur ita ſtatutam, rationes in medium ſunt offerendæ.

III. Ac primo quidem curſum amnis Jaboci in ſubſidium voco, qui olim Ammonitidem a regione Baſan, ac ſuperiori Gileaditide, nec non Manafſitida tranſjordanicam a Gaditide, diſterminavit. Quo ipſo intelligitur, Jabocum a ſeptentrione verſus Africum, ac porro Occidentem verſus, undas ſuas traxiſſe, quas tandem in Jordanem infra mare Genefareticum effudit. Ita de natura & indolè Meſopotamiæ tranſjordanicæ mirabitur nemo amplius. *Hieronymus* dubitantibus eximere poteſt eos, qui forte ſupererunt, ſcrupulos. Ipſe de *Lociſ ſacris* ſic habet: *Fluvius Jaboc ſiuit inter Amman* (i. e. Rabbath Ammon), *id eſt, Philadelphiam & Geraſam in quarto milliario ejus*. Quanto autem intervallo abſuerit Philadelphiæ a Jordane, colligi poteſt ex intervallis aliis. Nam *Abila vitium* 12 mill. paſſ. Rom. aberat a Gadaris ad ortum, ac *Abila hæc* 6 mill. paſſ. diſtabat a Philadelphiæ. Ramoth Gileaditidis adjacuit flumini Jaboc ac 15 mill. a Philadelphiæ verſus Occidentem. Gadara, Perææ caput, a Tiberiade remota fuerunt ad ortum ſtadia 60, teſtante *Joſepho* in *Vita ſua pag. 1025*. Tiberiadem inter ac Gadara ſpectabilis eſt lacus Tiberiadis, latus circiter 40 ſtadia, uti Autor eſt idem *Joſephus de Bell. Jud. Lib. III Cap. 18*. Qua ratione Gadara a littore lacus orientali abſuerunt circiter ſtadia 40, & fortaliſſis pauciora. Quis vero, ſtadiis octo æqualia fuiſſe millia paſſuum Romanorum, ignorat? Quæ cum ita ſint, Philadelphiæ a lacu Tiberiadis abſuit circiter 20 millia paſſuum Romanorum. *Hadrianus* equidem *Relandus Paſaſe Lib. III pag. 825*, intercapedinem hanc, exiſtimat, fuiſſe diſjunctiorem, ratus, Philadelphiæ a Jordane abſuiſſe circiter 45 mill. paſſ. & hanc latitudinem a *Joſepho* assignari Perææ. Verum, cum intervalla illa, paulo ante memorata, ipſe *Relandus* agnoverit genuina, ratio ſuppedit nulla, cur illud Philadelphiæ a Jordane intervallum, quod *Relandus* ponit, ſuffragiis noſtris excipere & dignari poſſimus.

ans. Perzam, qua erat latissima, 45 miliaribus passuum fuisse æqualem, haud inficiamur. At inde nondum effici cogique potest, ut, eam a lacu Tiberiadis ad Philadelphiam æque patuisse, credamus. Jabocum trium leucarum intervallo infra mare Galilææ in-Jordanem influere, ostendit *Samuelus* in *Secretis fidelium crucis pag. 252*. Ipse autem Jabocus ita decucurrit versus Jordanem, ut simul existerit limes terræ Ammonitarum ad ortum sitæ *Deut. II, 37*. Amoritarum a borea, Batanzæ autem ad austrum. Qui autem ipse exstitisset Ammonitidis limes ad Manassitidis ortum, nisi a Septentrionibus delapsus Batanzam, Occidenti confinem, distinxisset ab Ammonitide, ad Orientem sita? Et quid restat, nisi ut regionem Baschan seu Batanzam, *Paddan-Aram*, statuamus interjacuisse Jordanem inter & Jabocum? Quæ cum ita sint, hæc regio, naturaliter duobus intercepta fluminibus, dici omnino debuit *Mesopotamia & Aram-naharaim*, seu *Aramæa*, gemino flumini intercepta.

IV. Regio *Aramæa Mesopotamica* exstitit finitima terris Ammonitarum. Quid itaque nos adducere potest, ut credamus, regionem Aram-naharaim Tigrim inter & Euphraten esse querendam? Quis ibi investigabit regionem Ammonitarum? *Bileamus* habitabat ad flumina montesque orientales in Aramæa in terra Ammonitarum, uti satis perspicui potest ex *Num. XXII, 5, XXIII, 7*. Montes illi respectu terræ ab Ebrais occupatæ omnino fuerunt orientales dicti. Syria, ad Damascum & ultra versus Septentriones protensa, huc certe non quadrat. Montes enim ejus dicendi fuissent septentrionales, non orientales. Fluvius vero ille fuit Jabocus. Aramæa illa exstitit *Aram-naharaim*, utpote ad Septentriones Essebunti adversa, fluvio adjecta, terræque transjordanicæ, ab Ebrais occupatæ, ad ortum confinis. Syrus quoque appellatur *Jacobus*, Patriarcha, seu *Aramæus*, eo quod in regione Aram-naharaim egerat. Ammonitis proximam exstitisse *Aram-naharaim* regionem, intelligitur imprimis ex belli historia, Ammonitis inter ac *Davidem* gesti. Ammonitæ enim ex Aram-naharaim, ex Aram Mæcha, &

ex Aram Zobah, regionibus vicinis, auxilia conscripserunt
1 Chron. XX, 6. Ex quo loco, cum *2 Sam. X, 8,* collato, vide-
 tur constare, regionem Naharaim ab Aramæa Rechob seu
 domo Rechob hæud multum differre. Locum Zobah fini-
 timum exstitisse urbi *Chamath* seu Heliopoli, liquido con-
 stat ex *1 Chron. XIX, 3, 4,* siquidem Conna seu Chun, ad bo-
 ream Damasco vicina, Regi *Zoba* fuit subjecta. Quis, quæ-
 so, animum inducet, ut credat, Regem Ammonitarum,
 finitimis Regibus neglectis, ultra Euphraten in Mesopota-
 miam misisse suos, qui ibi regulos excitarent ad militiam,
 ac stipendio ad bella communia sustentanda eos conduce-
 rent?

V. *Aram naharaim* præterea memoratur *Gen. XXIV, 10,*
Deut. XXIII, 4, & *Jud. III, 8.* Atque *Paddan-Aram* occur-
 rit *Gen. XXVIII, 7, XXXI, 18, XXXIII, 18, XXXV, 9.* Una
 eademque designatur utraque appellatione regio. Nam in
Aram-naharaim commorabantur *Bethuel*, ejusque filia, *Re-
 becca*, *Isaaci* postea uxor, *Gen. XXIV, 10, 15;* immo *Laban*,
 frater *Rebecca* v. 29, *Gen. XXVIII, 5, 6, 7.* Qui ipse habi-
 tabat in *Aram-paddan* seu *Paddan-Aram*, ibique opera *Jaco-
 obi* generi salubriter utebatur, *Gen. XXXI, 18, XXXIII, 18,*
XXXV, 9, adeo, ut regio eadem duobus venerit nominibus.
 Urbs *Naborsis*, *Haran*, in ea terra eminebat, patria *Abra-
 hami*, caput regionis & *Aram-naharaim* & *Paddan-Aram*, *Gen.*
XXIV, 4, 10, XXVIII, 2, 5, 10, XXIX, 4. Ne vero existimes,
 regionem hæc in Mesopotamia famosa & transeuphratena
 esse investigandam, impedit iter *Jacobi*, a *Labano* clanculum
 sese proripientis. Ipse *Jacobus* cum familia, opibus, armen-
 tis, gregibusque, insciente *Labano*, viz sese dabat, ac die
 decimo in montem Gilead perveniebat, *Gen. XXXI, 20, 23.*
Labanus septimo itineris sui die eum ibi consequabatur, v.
 23. Postridie *Jacobus* veniebat ad locum *Machannim*, *Gen.*
XXXII, 2, terminum tribus Gad versus Septentrionem. Pos-
 tera luce attingit locum *Pniel*, *Jacobi* proximum, *XXXII, 22,*
 31. Inde iter profectus est suum, venitque ad locum *Sachoth*,
 postea *Gaditidi* attributum. Ipsam itinere admodum lento

... quoque fuisse perfectum, documento est copia hominum secundumque, quibus erat stipatus & circumdatus, XXXIII, 24. Montis vero Gileaditici locus, in quo *Jacobus* cum *Labane* pacem & amicitiam reconciliabat, posthuc dictus fuit *Mizpah*, *Gen.* XXXI, 49. Locus *Machanaim* attigit versus Septentriones regionem *Basan*, *Jes.* XXI, 30, ac in limine confinium Gaditidis dimidiisque *Manassitidis*, *Jes.* XIII, 29, ita tamen, ut Gaditidi annumeretur, *Jes.* XXI, 38. *Jacobus*, relicta *Machanaim*, transiit *Jabocum*, *Gen.* XXXII, 22. Quare ille ipse locus ad latus *Jaboci* septentrionale fuit situs, ceteroquin haud procul a *Jordane* remotus, 2 *Sam.* II, 29. Quantum ad locum *Mizpah* seu *Mizpeh* attinet, quæri potest, an non is sit idem ac *Ramoth Mizpe*, seu *Ramoth in-Gilead*, alias dictus *Amatha*, *Betharamathum*, *Bethbaran*, *Mizpah*, *Mafpha*, *Eusebio* teste 15 mill. pass. remotus a *Philadelphis* versus Occidentem. Si quid judico, ipsa hæc loca non differunt. *Ramoth* enim juxta *Jabocum*, indubie in ora ejus septentrionali, fuit posita, licet *Gaditidi* attributa. Licet autem vel maxime *Mizpah*, in qua *Jacobus* inter & *Labanum* gratia coit resarta, a *Ramathunte* *Gileaditidis* esset longe diversissima; illud tamen sua luce radiat, *Jacobum* diebus decem e *Mesopotamia* *trans-euphratena* ad flumen *Jaboci*, & quidem profectioe tarda, pervenire haud potuisse. Truncum ac stipitem esse suum oportet, qui, *Jacobus* intra decennium ex regione *trans-euphratena* ad urbem *Machanaim* usque cum sarcinis ac imballi familia gregibusque ovium progressum esse, crediderit.

VI. *Mesopotamia* illa *trans-jordanica* porro elucebit clarior, simul ac ad situm urbis *Haran* attenderimus. Ex hac enim urbe decedere jussus fuit *Abramam*, cum regionem *Aram-naharaim* esset derelicturus. Hæc erat urbs illa, quam *Labanus* incolabat, *Gen.* XXIV, 10, XXIX, 4, sitam in *Aram-naharaim* seu *Aram-paddan*. Hæc urbs, *Ebræis* חַרְחָרִים dicta, inseritur numero urbium *Damascæ* circumvicinarum. *Eusebius* commemorat urbes *Charan*, & *Gann*, & *Edon*, & mer-

eatores Sabæos seu ex *Saba*, *Affur*, & *Chilmad*, *Cap. XXVII*,
23, *Sennacheribus*, Rex Assyriorum, *Hiskiam*, Judæ Re-
 gem, ut sese ipsi dederet, moniturus, memoravit, a pro-
 genitoribus suis expugnatas esse urbes *Gofan*, *Haran*, *Re-
 zeph*, *Eden* juxta *Tbelassar*, *Chamathen*, *Arphad*, *Sephar-
 vaim*, *Hena*, & *Iva*, *2 Reg. XIX*, *12*, *13*. Hisce urbibus
 apud scriptores exteros hæc fuere nomina: *Avran*, unde
 Avranitis regio dicta, cujus caput postea erant *Bosra*, *Con-
 na* prope *Damascum*, *Paradisus*, quam *Ezechiel* alias vocat
Gan-Eden, *Sara* seu *Sarepta*, alias in libro *Judithæ* dicta
Sur, *Themella*, *Sogane*, *Avran*, *Resapha* *Palmyrenes*, *Pa-
 radisus*, *Larissa*, *Heliopolis*, *Aradus* & *Antaradus* in *Syriæ*
 littoribus, *Jabruda*, *Ina*, & *Abida*, intra *Cœle-Syriam* po-
 sita. Nullus Geographorum ullam harum urbium, licet de
 quarundam positu nonnihil dissensus exstet, in *Mesopota-
 mia* famosiori collocavit. *Chamathen* haud longe abuisse
Damasco, patescit ex *Ez. XLVII*, *17*, & *Zach. IX*, *1*, *2*. *Heli-
 polin*, quæ nunc *Balbec* dicitur, subesse, alias ostendi. *Eze-
 chiel* reducibus ex *Babylonia* Judæis terras olim promissas
 rursus assignat loco laudato, terminumque ejus, Orienti
 oppositum, determinat per confinia *Chavranæ* (חַוְרָן), *Da-
 marcaner*, & *Gileaditidis*, atque *transjordanicæ* *Israelitidis*
 usque ad mare orientale, i. e. mortuum, *v. 18*. *Chavran*
 hæc Arabice vocatur حِوْران *Chavran*, id est, *Avranitis*,
Josepho satis cognita, qui eam modo *Αβραϊτιν*, *Antiqu.*
Jud. XVII, *13*, *XV*, *13*, modo *Αβραϊτιν*, *Antiqu. Jud. XV*,
13, *XVII*, *10*, cum *Suida* (a) appellat, atque *Trachonitidi*
 ac *Batanæ* interponit, *Antiqu. Jud. XVII*, *13*, *XV*, *13*. Hæc
 plane ad *Mesopotamiam* magnam faciunt nihil. *Abulfeda*
 in *Geographia* caput *Avranitidis* vocat *Bosra*. Quo ipso po-
 situs loci *Charan* seu *Chavran* satis patescit. In libro *Judi-
 thæ* mentio injicitur *annis* *Αβραϊτιν*, i. e. *fluvi*, *Abrantim*
alluentis. Quis non statim animadvertit, *Jacobum* memo-
 rari, terminum *Ammonitidis* occidentalem? *Guiliclmus Ty-
 rius* concordat *Abulfeda*, *Lib. XXII* sic scribens: *Avraniti-*
tis

(a) *Αβραϊτιν*, *χβραϊτιν*

est regio, quae secus mare Tiberiadis est. Consonat eisdem Jacobus Golius in *Lexico Arabico* ad vocem *حبر*, atque *Hevrae* regionem australem Damasci, Arabici Autoribus praecuntibus, appellat. Qui itaque situm Bostrorum haud ignorant, eos Avranitis & *Chavrae* seu *Charan* latere non potest.

VII. Regio *Paddan-Aram* dicta fuit ex urbe *Paddan*, seu *Batan*, *Baschan*, *Busi*, *Betusa*. Exempla consimilis denominationis sunt in promptu. Ita tractus Damasco vicinus vocatur *Dammsheba-Aram* 2 *Sam. VIII, 6*. Tractus ad Maecham positus appellatur *Maasbat-Aram* 1 *Chron. XIX, 6*. Eadem ratione tractus ad *Soba*, *סבא*, in qua *Salomo* condidit urbem *Tadmor*, vocatur *Aram-Zoba* & *Chammath-Tzoba* 2 *Chron. VIII, 3*. *Soba* autem, Arabum ex testimonio, est urbs *Kinusufrin*, sita inter *Haleb* & *Emesam*, Syriae urbes. *Batan* seu *Betonim* urbs fuit *Gaditidis*, eam ad boream a *Menassitide* determinans. Regio enim *Gaditarum* ab *Essebunte* procurrit ad *Ramath Hamnizpe* & *Betonim*, *Jos. XIII, 26*. Cum vero *Ramath Hamnizpe* sit eadem ac *Ramoth* in *Gilead*, situs loci *Betonim* hinc quodammodo innotescit. *Eusebius* *Bothnia* nomen ei attribuit. *Busi* haud differt, licet *Ven. Hermannus von der Harde* in *Medabensis* pag. 5 per hanc designari credat urbem *Rabbath-Ammon*, seu *Philadelphiam*. In *Diatyposi Leonis Augusti* recensetur praefectura Arabiae ejusque loca, ac inter ea *Bostra metropolitans*, *Medava*, bello *Ammonitico* cum *Davide* illustrata, *Kanathas*, quae in sacro Codice *Kana* & *Kanath* appellatur, *נבן חרש*, vicus *Cherus*, in quo *Charan* videtur subesse, ac *Batavus* seu vicus *Batansi*. Episcopatu insignis existit locus hic *Batan*, alias *Votanus* dictus, immo *Saltus Votaniae*. *Batanza* seu *Baschan* ea olim existit regio, quae *Menassitidis* transjordanicae cognomen postea obtinuit. Non enim est, quod *Batanzeam* a *Balanite* seu *Baschan* distinguamus. Objectiones, quibus id nonnullis fuit persuasum, solide diluit *Hadrianus Relandus* in *Palastina Lib. I Cap. 33 pag. 207 seq.* *Stephanus Batanzas*, seu *Batanzeam*, locum habitatio-

nibus aptum, non ignoravit. Ipse enim ita habet in *Arabijs*: *Βατανία. ονομαζει Συριας, η̄ ναι Βατανία εν̄μᾱς. Βατανία, locus habitatus Syria, quae est Batanea, in numero singulari.* Quo testimonio rursus docemur, Bataneam regionem obtinuisse nomen ex loco quodam olim illustri. Adde lubet hoc unum, Basanitum a Jaboco ad confinia Ammonitidis, ad Libanum, & ad Jordanem usque, rursus patuisse. Initio quidem *Paddan* seu *Batanca* fuit urbs primaria hujus tractus. Successu autem temporis *Hosra* ac *Adra* caput extulerunt. *Ezechielis* 2^{vo} excelluit *Chavran*, ac *Aranitis* nomen fuit exortum. Successerunt posthac alia atque alia nomina regionis hujus, quae jam recenseri nihil attinet. Obiter illud liceat animadvertisse, *Abilam vitium* (*Abelcramim*) ab *Abila Batanea* haudquaquam differre, quamvis secus *Rolando* fuerit visum. Sunt, qui *Abilam* & *Pellam* eandem putent fuisse urbem. Applauderem viris doctis, qui sic sentiunt, nisi *Abila* fuisset urbs *Bataneae*, *Pella* autem *Peræe* ad Septentrionem extremae atque nisi *Polybius* dudum *Pellam* ac *Abilam* luculente distinguisset. Ut autem ea, quae huc usque fuerunt disputata, uno conspectu intelligi, ac posthac judiciis aliorum promptius examinari, possint, Tabulam Geographicam juvat adjungere, posterioribus curis enodatam ac emendatam.

TAB. III.

VIII. Rex *Aramæe* interamnenfis (מֶלֶךְ אֲרָם נְהַרְיִם) exstitit paulo post obitum *Josue*, inclytissimi *Ebræorum* Ducis, famosissimus ille *Cusan Rischataim* *Jud. III, 8, 10*, qui *Ebræos* ad octo annos sibi reddidit tributarios & vectigales. Qui ex *Trans-euphratena* hunc *Cusanum* arcessunt, non satis ad indolentiam regnorum ætatis priscae, nec ad *Aramæe* interamaensis situm, respiciunt. Juxta *Ebræos* ac inter eos egerunt reguli, qui ipsis exstiterunt graves, nempe *Moabitidis*, *Ammonitidis*, *Ægypti*, *Damascenes*, *Cassiotidis*, *Idumæe*, *Philistæorum*, *Amalecitarum*. Nondum mos invaluerat stabiliendi vastissima regna tempore *Othnielis*, qui *Cusanum* refrænavit ac repressit. Arbitrium Principis admodum circumseribi solebat ea ætate consensu senatorum ac procerum urbis cujusque,

Rega

Regibus magis erat jus suadendi, quam imperandi, tantum abest, ut Rex unus Mesopotamias famosiori tunc praeferret universae, vel per Syriam universam arma victricis in Ebraeorum usque terras protulerit. Quis ostendet, Mesopotamiam illam majorem unquam *Syria* (סִיּוּרָא) vocabulo venisse? Nisi doctores ecclesiae bene multi *Abrahamum*, *Naborem*, *Bethusalem*, ac *Labanum*, trans Euphraten vitam degisse existimassent, ipsis nunquam in mentem venisset credere, *Abrahamum* dictum fuisse *Ebraum* (עֵבְרָא) a trajecto flumine Euphrate. Nomen enim hoc vel a regione, vel ab urbe, deflavit. Testor indolem linguae Ebraeae & analogiam. Regio transjordanica simpliciter vocata fuit עֵבֶר, *ebber*, seu *Peraa*, i. e. trans fluvium posita. Conf. Num. XXXII, 32. Quam ob causam *Abrahamus* appellatus fuit *Ebraus* a commemoratione, in Haram olim exerceri solita, videlicet a regione illa transjordanica, quasi *transjordanicum* diceremus. Ab *Eber* Ebraeus vel Ebraei dicti haud sunt. Posteros *Salomonis* quis audivit dici *Schlomobim*? Quin potius posteri *Eberis* dicerentur עֵבֶר בְּנֵי שְׁלֹמֹה *filiis Eberi*? Et cur pater avusque *Abrahami* haud vocati fuerunt *Ebraei* (עֵבְרָאִים), si origo vocis ab *Ebero* profuxit? Verum haud intercedimus, quo minus hic quisque suo ingenio abundet. Haec enim per sese ad scopum nostrum haud faciunt vel juvandum, vel elidendum.

IX. Sed quem ob usum ad hanc minutissimarum rerum investigationem descendimus? Quinam inde sperandi sunt fructus? Ita merito quaestionem instituimus, ac, quid ad eam sit respondendum, subjiciendum judicamus. Primo quidem nulla est vox, nullum verbum, Codicis sacri, a quo curam nostram resiliere ac averti deceat. Verba enim sunt rerum signa. Quo igitur luculentior nobis est sensus ille, quem singulae voces fundunt, eo clarior & evidentior ipsa nobis erit propositio, ex eis conflata ac compaginata. Secundo usus ille non est exiguus, qui ex investigatione hac ad difficultatem Geographicam quandam, majoris sane momenti, tollendam pertinet. Quis enim, rerum Geographicarum paulo peritior, unquam credibile existimabit, *Jacobum* intra decem

decem dies viginti fere milliaria Germanica per itinera obliqua confecisse, ita, ut nihilo secius ex Mesopotamia transeuphratena ad confinia Jaboci prope montem Gilead & locum Machansaim pervenerit intra decendium illud? Intervallum profecto grande & ad 200 milliaria Germanica, si ad obliquos itineris commodi anfractus proficiscentium attenderis, protensum. *Labanus* autem die septima idem iter, quod *Jacobus* fugiens fecerat, perfecit. O viatorem volucrem & vento mobiliorem, qui 200 milliaria Germanica diebus septem, pedibus vel asino iavectus, emetiri valet! Et hæc ipsa est gravis illa difficultas, quam mihi præter alias objectiones in itinere homo Deista exsolvendam tradidit, ratus, me potius veritatem oraculorum sacri Codicis deserturum, quam dubium illud suum inextricabile dissoluturum esse. Sed illi difficultati removendæ me adhuc sufficere vidi, nec reliquas objectiones, minoris certe momenti, reformidavi, tantum abest, ut oracula diviniorem literarum ullis veris contradictionibus, vel nodis prorsus indissolubilibus, laborare credam. Non potui quidem Deistæ tela ex communi Commentatorum opinione retundere. Vulgarem sententiam inextricabili nodo implicatam, fateor aperte. At eapropter causam veritatis cœlestis nondum pro deserta reputare jus est. Restant enim passim in sacris literis momenta historica, geographica, & chronologica, quibus remedia interpretationis aptiora sunt afferenda, licet de cetero scopus & finis sacri Codicis satis constet, nec in eis, quæ ad pietatem rectosque mores faciunt, ulla sit caligo vel expositionis difficultas.

DELLA NOVELLA POESIA, CIOE DEL VERO
ro. genere e particolari bellezze della Poesia Italiana

Libri tre, &c.

id est,

DE RECENTIORI ARTE POETICA, HOC
est, de vero genere & singularibus Poeticis Italianis
elegantiss, Libri tres.

Vete-

Verona; impensis Dionysii Ramazzini, 1732, 4.

Alph. 2 plag. 5

Tractationis hujus de arte poetica Autor est Cl. *Julius Caesar Beccellus*, civis Veronenfis, qui, typographi precibus inductus, quo minus ea ederetur, tandem haud impedivit. *Libro primo* exposuit de Carminibus Italicis, ad modum Latinorum & Græcorum adornatis, de convenientia & disconvenientia horum cum Italicis, de Carmine epico, tragico, comico, lyricoque, ad quod referri solent *Odx, Anacreontici versus, Eclogæ, Satiræ, Epistolæ, & Elegiæ. Capite ultimo, seu septimo*, disserit de Panegyricis, Epithalamiis, Genethliacis, Næniis, Epigrammatibus. *Libro secundo* commentatur de forma Poeticæ vere Italicæ, ac Poemata Itolorum divina, seu hymnos, nominatim Comœdiam a *Dante* cognominatam, Poematibus profanis admodum anteponit. Carminis lyrici, tum sacri, tum re amatoria pleni, quo Itali stantur, elegantiam credit esse majorem ea, quæ in lyricis Græcorum ac Latinorum veterum Poematum existit, sive ad castitatem, sive ad efficaciam, respexerit. Poemata Romanensia imprimis celebravit, epicisque Helladis carminibus multum præstare existimavit, adeo, ut etiam eos, qui dissentiunt, operosè refutaverit. Addidit exempla, ut res clarior evaderet. Versus, qui vocantur fabulæ pastorales, piscatoriz, & venatoriz, ab Italis tradidit inventos, eosque credit plane ablutere a Græcorum fabula satirica, narratione pastoritia, ac fabulâ tum tragica, tum comica. Quod ipsum et eis quoque, qui dissentiunt, persuadeat, nil intentatum omittit, nihil non laborat. Disserit porro de Poematibus jocosis Itolorum, eorumque fontibus, qui a Græcorum Romanorumque carminibus, joci conciliatoribus, sint diversi. Tum de Poesi, dialectis Italicæ incomitis culta, commentatur. Summa tractationis *Libri tertii* in eo consistit, ut exponatur de lingua, versu, & rhythmo Italico, nec non de ratione illa, qua Itali poetice cogitant, & cogitata verbis effe-

Pag. 56.

69.

80.

141.

180.

212.

decem dies viginti fere miliaria Germanica per itinera obliqua confecisse, ita, ut nihilo fecius ex Mesopotamia transeuphratena ad confinia Jaboci prope montem Gilead & locum Machansaim pervenerit intra decendium illud? Intervallum profecto grande & ad 200 miliaria Germanica, si ad obliquos itineris commodi anfractus proficiscentium attenderit, protensum. *Labanus* autem die septima idem iter, quod *Jacobus* fugiens fecerat, perfecit. O viatorem volucrum & vento mobiliorem, qui 200 miliaria Germanica diebus septem, pedibus vel alino invehctus, emetiri valet! Et hæc ipsa est gravis illa difficultas, quam mihi præter alias objectiones in itinere homo Deista exsolvendam tradidit, ratus, me potius veritatem oraculorum sacri Codicis deserturum, quam dubium illud suum inextricabile dissoluturum esse. Sed illi difficultati removendæ me adhuc sufficere vidi, nec reliquas objectiones, minoris certe momenti, reformidavi, tantum abest, ut oracula diviniorem literarum ullis veris contradictionibus, vel modis prorsus indissolubilibus, laborare credam. Non potui quidem Deistæ tela ex communi Commentatorum opinione retundere. Vulgarem sententiam inextricabili nodo implicatam, fateor aperte. At eapropter causam veritatis cœlestis nondum pro deserta reputare jus est. Restant enim passim in sacris literis momenta historica, geographica, & chronologica, quibus remedia interpretationis aptiora sunt afferenda, licet de cetero scopus & finis sacri Codicis satis constet, nec in eis, quæ ad pietatem rectosque mores faciunt, ulla sit caligo vel expositionis difficultas.

DELLA NOVELLA POESIA, CIOE DEL VERO
genere e particolari bellezze della Poesia Italiana

Libri tre, &c.

id est,

DE RECENTIORI ARTE POETICA, HOC
est, de vero genere & singularibus Poeticis Italianis
elegantiss, Libri tres.

Vere-

MENSIS MAJI A. MDCCXL.

Verona; impensis Dionysii Ramantini, 1732, 4.

Alph. 2 plag. 5

Tractationis hujus de arte poetica Autor est Cl. *Julius Caesar Bocelli*, civis Veronensis, qui, typographi pre-
 sibus inductus, quo minus ea ederetur, tandem haud im-
 pedivit. *Libro primo* exposuit de Carminibus Italicis, ad
 modum Latinorum & Græcorum adornatis, de convenien-
 tia & disconvenientia horum cum Italicis, de Carmine epi-
 co, tragico, comico, lyricoque, ad quod referri solent *Odz,*
Anacreontici versus, Eclogæ, Satiræ, Epistolæ, & Elegiz. Ca-
pite ultimo, seu septimo, disserit de Panegyricis, Epithalamiis,
 Genethliacis, Næniis, Epigrammatibus. *Libro secundo* com-
 mentatur de forma Poeticæ vere Italicæ, ac Poemata Italo-
 rum divina, seu hymnos, nominatim Comœdiam a *Dante*
 cognominatam, Poematibus profanis admodum anteponit.
 Carminis lyrici, tum sacri, tum re amatoria pleni, quo Itali
 utuntur, elegantiam credit esse majorem ea, quæ in lyricis
 Græcorum ac Latinorum veterum Poematum existit, sive ad
 castitatem, sive ad efficaciam, respexerit. Poemata Romanen-
 sia imprimis celebravit, epicisque Hælladæ carminibus mul-
 tum præstare existimavit, adeo, ut etiam eos, qui dissen-
 tiunt, operosè refutaverit. Addidit exempla, ut res clarior
 evaderet. Versus, qui vocantur fabulæ pastorales, piscato-
 riz, & venatoriz, ab Italis tradidit inventos, eosque credi-
 dit plane ablutere a Græcorum fabula satirica, narratione
 pastoritia, ac fabulâ tum tragica, tum comica. Quod ipsum
 ut eis quoque, qui dissentiant, persuadeat, nil intentatum
 omittit, nihil non laborat. Disserit porro de Poematibus
 jocosis Italorum, eorumque fontibus, qui a Græcorum Ro-
 manorumque carminibus, joci conciliatoribus, sint diversi.
 Tum de Poesi, dialectis Italicæ incomitis culta, commenta-
 tur. Summa tractationis *Libri tertii* in eo consistit, ut ex-
 ponatur de lingua, versu, & rhythmo Italico, nec non de
 ratione illa, qua Itali poetice cogitant, & cogitata verbis ef-
 ferunt.

Pag. 56.

69.

80.

141.

160.

212.

N 2

- ferunt. Eam a Poësi Latinorum, Græcorum, & Ebræorum, immo Gallorum, Hispanorum, & Anglorum, admodum differre, existimat Noster, adjungens nonnihil de variis compositionibus poeticis, quas Itali invenerunt. Opus pretium duxit, de linguæ Italicæ natalibus, de prosa ac poetica oratione, & utriusque dulcedine singulari, nonnulla intextere; de variis Italicæ linguæ vulgaribus, ac carmine, eis pangi solito, differere; adversus *Bembum* demonstrare, vetus Italicæ rationem nec a Latinis, nec a provincialibus, sed ab ipsis Italis, natam esse & excultam; de poësi, a Provincialibus inventa, exponere, Siculosque, qui inter eos primi carmini componendo animum appulerunt, ad indagandos Poëseos suæ annales exhortari. Genus carminis, quod appellatur *Sonetto*, propius contemplatur, ejusque artificium præstabile ac leges expendit. Subjungit deinceps commemorationem de cantione, quam Itali appellant *Canzone*, *Canzonetta*, & *Frottola*, eamque in sacram, heroicam, amatoriam, ac moralem, distribuit. Dijudicat *Petrarchæ* ad Virginem sacram *Cantionem*. Progreditur ad commentandum de rhythmo octavo tertioque, ac de versibus solutis, hos, credens, cuivis materiæ posse accommodari. Quærit adhæc, utrum satius sit scribere Tragœdiam ac Comœdiam oratione pedestri, an ad metrum adstricta. Ipse vero, utramque poetice esse scribendam; pronuntiat ac definit. Adjicit tandem anacephalæosin, & inquit, an pulchritudo Poëseos Italicæ possit crescere, & quibus accessionibus ipsa ditari possit. Exemplis singulas suas enuntiationes, si forte fuerit necessum, illustrat, ita tamen, ut orthographiam, in manuscriptis & libris adhibitam, ubique studuerit retinere.
- Pag. 219.
241.
252.
268.
277.
357.
374.
382.
391.

DELLA POESIA ITALIANA LIBRI DUE DI
GIUSEPPE MARIA ANDRUCCI, &c.

hoc est,
DE POESI ITALICA LIBRI DUO JOSEPHI
MA-

MARIE ANDRUCII, in quorum primo generatim tractatur de versu, tum per sese considerato, tum spectato in relatione, quam habere potest cum rebus aliis, secundo autem exponitur de diversis compositionum generibus, ac de earum tum interna, tum externa, elegantia differitur.

Venetis, typis Christophori Zane, 1734. 4.

Alph. 2 plag. 11.

Ut Lectoribus de scopo ac summa tractationis constet, capita potiora quam licet brevissimis enarrabimus. Exordium Cl. Autor desumit ex eo, quod versus sit rei poetice & necessarius & instrumentum. Ostendit deinde, quid sit versus, quot sint ejus genera, & quomodo construatur. *Libri in Distinctiones, Distinctiones in Capita, Capita in Partes*, distinguuntur. Pertractat præcipue accentus, eorumque effectus. Moras syllabarum pronuntiandarum, seu tempora, expendit. Versum Italicum magis esse harmonicum, quam Latinum atque Græcum, sibi persuadet. Ostendit, sermonem Italicum non esse capacem versus & Græcorum & Latinorum. Inquiri, in quasnam syllabas vocum Italicarum accentus deflectat, & quomodo id ipsum cognoscere valeamus. Versum definit per *congeriem syllabarum cum accentibus, qui certis determinatisque locis sunt collocati, quorum mensura facile possit observari*. Improbatur varia versus genera plus quam undecim syllabarum, a diversis Autoribus inventa. Dividit versus porro in integros ac truncatos, postea in planos, lubricos, ac tumidos, de eorum differentia exponit, ac, quot species inde teneat vulgaris Poetice, enumerat. Explicat deinde syllabas, versus materiam. Excudit & explanat earum acciditiam, collisionem, pronuntiationem conjunctam, & remotionem, seu disjunctionem. Addit nonnulla de licentia, qua in quantitate syllabarum mutanda utuntur, eamque æstimat ac limitibus circumscribit. Tractat deinde doctrinam de accentu, quatenus ille versus Italici est forma. In quot &

pag. 4.

7.

10.

19.

25 seq.

quibus syllabis ultra penultimam accentus in hendecasyllabis, decasyllabis, novenariis, octonariis, septenariis, senariis, quinariis, quadrisyllabis, trisyllabis, ac dissyllabis, dominetur, late longèque expendit. Inde ratio dicitur de licentia Autorum, quantum ad accentus attinet, eamque ostendit esse triplicem. Poetæ enim Itali aut transferunt accentum ex una syllaba in alteram, aut vocabula accentu privant, aut uni vocabulo duos imponant accentus. Differit præterea de accentuum laudabili collocatione, ac de sita positique eorum vitioso. Caput rei nobis in eo videtur veriti, ut accentus in pronuntiandis nominibus vocibusque sibi constet certoque talo nitatur, atque ut eadem accentuum ratio naturalis in soluto ligatoque orationis genere observetur. An Italica ratio ad hoc fastigium adduxerit sermonem futurum, liceat dubitare. Verum cum Autore ad ulteriora progredimur. Ipse de verbis verborumque ad Poeticen habitu hand tralatitia exponit. Hinc ad Carmina, eorumque varia genera, commemoranda sese accingit. De Madrigalibus, Dithyrambis, Idylliis, Cantionibus, quæ vocantur *Cantate*, de Epigrammatibus, Epitaphiis, *Mottetis*, *Ribobolis*, ac versu soluto, seu proso, diligentissime omnium agit. Versus certe solutus est omnium antiquissimus, inter Ebræos quippe jam ætate *Mosis* receptus, in duo hemistichia divisus, in quorum medio ac sine cantores interquieverunt. Differit tandem de Epithalamiis, Epicediis, Genethliacis, Epiniciis, Eucharisticis, Propempticis, Sotericis, Prætrepticis, Paræneticis, ac dirarum indicibus; de versu soluto, eoque plano; de versu lubrico, tum soluto, tum rhythmico; ac de difficultate excellenter patrio sermone versus componendi. Si quæ unquam institutiones Poeticæ Italicæ accurate doctæque concinnatæ prodierunt; hæc certe laude ista præ ceteris dignissimæ videntur. Exempla, passim adscripta, & Index copiosissimus. Lectori sunt usui, libri vero ipsius summæ ac tractationi admodum necessarius ornameto.

ELO.

ELOGIUM JO. GUILIELMI HOFFMANNI,
Historiarum Professoris Vitembergensis.

Ita ergo, quod seris demum annis fieri debebat, justo citius funus a nobis indicendum est Jo. *Guilielmi Hoffmanni*, Viri, cujus ætatem ingenium superaverat, cujusque fama, tot egregiis parta monumentis, tot in docendo dexteritatis speciminibus confirmata, vicinæ ad Albim Academicæ decus conciliavit omnibus numeris absolutum. Nobis profecto, qui plus simplici vice nobile ejus de literis bene merendi studium in his nostris Annalibus commendavimus, eo nunc acerbius interrupti præmatura morte conatus accidunt, quo lætiori prævidere animo poteramus, illum, ad ornandam spartam Academicam natum plane factumque, summæ aliquando autoritatis scriptorem in Historiarum & Thymidos studiis futurum. Sed hæc nostro res acta fuit arbitrio, nec habuerunt vota, quo cadarent; decessit enim de statione sua *Hoffmannus*, nobisque, præter triste sui desiderium, præter elegantissimos variorum Opusculorum fasciculos, denique præter vitæ laudabiliter confectæ exemplum, reliquit nihil illam ipsam nunc vitam, quæ tanto illustrior, quanto fuit brevior, ut nostris enarremus Lectoribus, æquitatis & amoris in Virum egregium leges postulant. Natus est anno hujus Seculi decimo, 13 Calend. Decemb. patre *Godofredo Hoffmanno*, viro celebri, & tunc temporis regundis Zittaviensis Gymnasii civibus præfecto. Matrem coluit *Christianam, Georgiæ Schensfelderi*, ad D. Joannis Edem in eadem urbe Sacerdotis, filiam, quæ una cum majori natu filio, *Christano Godofredo*, id egit diligentissime, ut puer, vix bimulus patre optimo orbatus, ad rectam virtutis viam duceretur. Crescentibus paulisper annis, *Pescheccio, Miro, Müllerio*, aliisque scholæ patris magistris, traditus fuit, quibus successu tam prospero discipuli formare contigit ingenium, ut, qui ad altiora progredere, omnes mox dignissimum judicarent. Illuminaverat jam Viadrinam doctrinæ suæ radiis nonnullos per annos Celeberrimus frater, a quo A. 1727 benevole accitus, alteram plane parentem in eo invenit, ejusque confisus,

Pag. 40.

46.

399.

403.

quibus syllabis ultra penultimam accentus in hendecasyllabis, decasyllabis, novenariis, octonariis, septenariis, senariis, quinariis, quadrisyllabis, trisyllabis, ac dissyllabis, dominetur, late longeque expendit. Inde ratiocinatur de licentia Autorum, quantum ad accentus attinet, eamque ostendit esse triplicem. Poetæ enim Itali aut transferunt accentum ex una syllaba in alteram, aut vocabula accentu privant, aut uni vocabulo duos imponunt accentus. Differit præterea de accentuum laudabili collocatione, ac de situ posituque eorum vitioso. Caput rei nobis in eo videtur veriti, ut accentus in pronuntiandis nominibus vocibusque sibi constet certoque talo nitatur, atque ut eadem accentuum ratio naturalis in soluto ligatoque orationis genere observetur. An Italica ratio ad hoc iustitium adduxerit sermonem futurum, liceat dubitare. Verum cum Autore ad ulteriora progredimur. Ipse de verbis verborumque ad Poeticen habitum hand tralatitia exponit. Hinc ad Carmina, eorumque varia genera, commemoranda sese accingit. De Madrigalibus, Dithyrambis, Idylliis, Cantionibus, quæ vocantur *Cantate*, de Epigrammatibus, Epitaphiis, *Mortettis*, *Ribobolis*, ac versu soluto, seu proso, diligentissime omnium agit. Versus certe solutus est omnium antiquissimus, inter Ebræos quippe jam ætate *Mosis* receptus, in duo hemistichia divisus, in quorum medio ac fine cantores interquieverunt. Differit tandem de Epithalamii, Epicediis, Genethliacis, Epiniciis, Eucharisticis, Propempticis, Sotericis, Protrepticis, Paræneticis, ac dirarum indicibus; de versu soluto, eoque plano; de versu lubrico, tum soluto, tum rhythmico; ac de difficultate excellenter patrio sermone versus componendi. Si quæ unquam institutiones Poeticæ Italicæ accurate doctæque concinnatæ prodierunt; hæc certe laude ista præ ceteris dignissima videntur. Exempla, passim adscripta, & Index copiosissimus, Lectori sunt usus, libri vero ipsius summæ ac tractationi admodum necessaria ornamento.

ELO.

ELOGIUM JO. GUILIELMI HOFFMANNI,
Historiarum Professoris Vitambergensis.

Ita ergo, quod seris demum annis fieri debebat, justo citius funus a nobis indicendum est *Jo. Guilielmi Hoffmanni*, Viri, cujus ætatem ingenium superaverat, cujusque fama, tot egregiis parta monumentis, tot in docendo dexteritatis specimenibus confirmata, vicinæ ad Albim Academicæ decus conciliavit omnibus numeris absolutum. Nobis profecto, qui plus simplici vice nobile ejus de literis bene merendi studium in his nostris Annalibus commendavimus, eo nunc acerbius interrupti præmatura morte conatus accidunt, quo lætiori prævidere animo poteramus, illum, ad ornandam spartam Academicam natum plane factumque, summæ aliquando autoritatis scriptorem in Historiarum & Thimidos studiis futurum. Sed hæc nostro res acta fuit arbitrio, nec habuerunt vota, quo cadere; decessit enim de statione sua *Hoffmannus*, nobisque, præter triste sui desiderium, præter elegantissimos variorum Opusculorum fasciculos, denique præter vitæ laudabiliter confectæ exemplum, reliquit nihil illam ipsam nunc vitam, quæ tanto illustrior, quanto fuit brevior, ut nostris enarremus Lectoribus, æquitatis & amoris in Virum egregium leges postulant. Natus est anno hujus Seculi decimo, 13 Calend. Decemb. patre *Godofredo Hoffmanno*, viro celebri, & tunc temporis regundis Zittaviensis Gymnasii civibus præfecto. Matrem coluit *Christianam, Georgii Schenfelderii*, ad D. Joannis Edem in eadem urbe Sacerdotis, filiam, quæ una cum majori natu filio, *Christano Godofredo*, id egit diligentissime, ut puer, vix bimulus patre optimo orbatus, ad rectam virtutis viam duceretur. Crescentibus paulisper annis, *Pesceccio, Miro, Müllero*, aliisque scholæ patris magistris, traditus fuit, quibus successu tam prospero discipuli formare contigit ingenium, ut, qui ad altiora progredere, omnes mox dignissimum judicarent. Illuminaverat jam Viadrinam doctrinæ suæ radiis nonnullos per annos Celeberrimus frater, a quo A. 1727 benevole accitus, alterum plane parentem in eo invenit, ejusque consilio,

institutione, convictu, & Bibliotheca, quam habebat, instru-
 ctissima maximo cum fructu usus est, cumque prius a Juris
 disciplina abhorrere videretur, ejusdem hortatu ad excolen-
 dum hocce studium lubentissime sese accommodavit. In
 hoc fratrem, aliosque haud vulgaris eruditionis viros,
 duces sibi selegit prudentissimos, Illustres Antecessores, *Jo.
 Gottlieb Heinsectum*, & *Jo. Wolff. Tyrierum*, qui id labo-
 rum suorum primum tulerunt, ut discipulum non diu post
 conspicerent doctorem peritum, fidelem, disertum. Ex
 quo enim tempore liberalium Artium Magister creatus fue-
 rat, quod anno abhinc decimo factum novimus, defensa an-
 te Dissertatione polita, *Stemma Babenbergico-Austriacum* si-
 stente, Philosophiam domi interpretatus est, cui, elapso
 biennio, Jurisprudentiam addidit, cum pro consequenda
 summis in eadem privilegiis *Jura emigrantium propter re-
 ligionem* solide exposuisset. Accessit haud difficulter plau-
 sus nominisque celebritas; perlatz sunt ad Nostrum lite-
 raz, conditiones splendidiore offerentes, quas vero mode-
 ste recusavit, seque vitæ Academicæ consecravit totam,
 Hac ex causa, divina semper providentiæ confusus, A
 1737 vacuum Professoris Historiæ munus in Vitembergenfi
 Academia, jussu Potentissimi Saxoniz Principis, læto hila-
 ri que suscepit animo, & docendi peritia, orisque suavitate,
 omnium statim in se oculos convertit, Batavosque cum pri-
 mis commovit, ut ipsum anno præterito in locum summi
 Viri, *Everhardi Ottonis*, qui Academiam Trajectinam orna-
 verat, surrogandum decernerent. Sed major erat Augustissimi
 Poloniarum Regis gratia, quam ut tanti ingenii Virum ex ter-
 ris suis dimitteret; ideoque manebat Vitembergæ *Hoffmannus*,
 sorte sua & plurium emolumentorum spe contentus, cujus
 etiam fructum paucis ante obitum hebdomadis uberissimum
 vidit, cum, præter Historici munus, Antecessoris provin-
 cia, a Beato *Krausio* relicta, clementissime ei concedere-
 tur, addita simul Consilarii Aulici dignitate. Dum autem
 hac insigni gaudet felicitate, prædis Idus Novembres supe-
 rioris anni morte festinata & immatura exstinguitur, non-
 dum

dem trigefimum aetate eamque ingressus. Notuissimis paulo
 ante Dissertationibus reliqua ejus adjungimus scripta, & eo
 quidem ordine, quo in lucem fuerant emissis a Viro nunc inter
 eccelites triumphante: *Librum singularem ad Legem Juliam de
 adulteriis coercendis*, Francof. & Lips. 1733, 4; *Dissertationem,
 singularia capita ex historia Triumviratus, ad illustrandum
 Jus Romanorum publicum & privatum, completentem*, eod. an.
 4; *Orationem in obitum fratris*, Christ. Godofredi, 1735, fol.;
Meletemata Academica ad Pandectas, Francof. an. eod. 4,
 quae quinquaginta Dissertatiunculis criticas complectuntur,
 quibus Programma, paulo ante divulgatum, de *Dialectica ve-
 terum Jëtorum* præmissum est; *Diss. de legitimis impedimentis
 ex Jure Germanico*, 1736, 4; *Diss. ad Legem Oppiam de matro-
 narum cultu*, eod. anno, 4; *Observationum, qua ad usum fori
 spectant, Fasciculum, septem Dissertationes continentem*, an. eod.
 4; *Quinarium Dissertationum in materias selectas*, eod. an. 4.
 Omnes, excepta tantum priore quam alieno nomine compo-
 suerat, in Viadrinorum Jëtorum cathedra defendit, & hæc
 sunt eorum argumenta: 1) *an maritus nobilis sit hæres uxoris
 nobiliaris in Silesia*; 2) *de Observantia gentium circa præ-
 liminaria pacis*; 3) *de Jure publico, quod in S. R. I.
 Interregni magni temporibus obtinuit*; 4) *de modo judicia
 privata exercendi apud Germanos*. *Diss. I*; 5) *Specimen Ju-
 risprudentiæ symbolica veterum Germanorum*. In Academia
 Leucorea publicavit *Progr. inaugurale de lubrico artis diplo-
 maticæ*, 1737, 4; *Dissert. de Fœderibus, ab Imperatoribus Rom.
 cum Francis, ante tempora Chlodovæi, factis*, eod. anno, 4;
Observationes Juris Germanici, Lips. 1738, 8; *Orat. panegy-
 ricam in auspiciatissimum connubium Potentissimi Sicilia Regis
 Caroli, & Serenissima Principis Saxon. Mariae Amalie*, 1738,
 fol.; *Diss. qua acta & fœdera inter Imperatores Romanos &
 Francorum Reges primæ stirpis enarrantur*, eod. an. 4; *Diss.
 qua evincitur, Q. Sept. Flor. Tertulliani quæ supersunt omnia,
 in Montanismo scripta videri*, eod. an. 4; *Diss. qua ruina su-
 perstitutionis pagana variis Observationibus ex Historia Ecclesi-
 astica Sec. IV & V illustratur*, eod. an. 4; *Diss. ad Concordatum*
 Hen-

Henrici V & Callisti II de investituris Episcoporum & Abbatum, 1739, 4; Progr. de Decanis & Decanissis, eod. an. 4; & Progr. quo Disputationes publicae ex Historia Germanica indicit, partemque Historiarum Europa postremam ceteris longe jucundiorum, sed, si excutiat, incertissimam esse, contendit, eodem anno, 4. Præter ea annis 1737 & 1738 divulgavit Documentorum ineditorum, lingua Teutonice scriptorum, Tomos II, Hala Magdeb. 4, & Lipsiæ recusas Menagii Amentitates Juris civilis Præfatione polita instruxit. Doleant vero elegantiarum amatores omnes, non licuisse præstantissimo Viro cœptam in illustrandis Juris Antiquitatibus, Germanici præsertim, telam pertexere, & levem præcentur terram tam caro capiti, quod nihil cum orbe literario communieavit, quod laude indignum habere debeant tam præsentis, quam futuræ, ætatis eruditi.

NOVA LITERARIA.

Prelum jam Lipsiæ reliquit nova Codicis Hebræi Sacri editio, secundum Belgicam *Everardi van der Hooght* adornata, & versione Latina *Sebastiani Schmidii* instructa. Nihil reliqui fecit Bibliopola, *Wolffg. Deertus*, cujus sumptibus procurata est, quod in ea perpolienda desiderari queat, ut Præfatio Cl. Linguarum Orientalium Professoris, *Joh. Christ. Clodii*, ei præmissa, uberius docet. Nunc vero novam Lexisi Hebræici *Guffetiani* idem *Deertus* editionem parat, secundum exemplar, ipsius *Guffetii* manu auctum & correctum, quod ad manus ejus pervenit, & singulari nuper scheda indicatum est. Huic dein accedet Supplementum nominati modo Professoris *Clodii*, quod voces rariores, a *Guffetio* vel nulla, vel brevi tantum, nota illustratas, continebit, & versio *Schmidii* in iis Scripturæ Sacræ locis, ubi illæ occurrunt, cum aliorum interpretatione & epicrisi aliqua semper adjicietur. Intra annum spatium absolvetur ejus impressio, & figuræ, non ligno, sed ære, exsculptæ, plagulis separatis extra contextum ei inferentur; quo fiet, ut nova hæc editio præter rem & elegantia & perfectione aliquantum superet.



NOVA ACTA ERUDITORUM,

publicata Lipsiæ

Calendis Junii Anno MDCCXL.

Pars I.

C. VALERIUS CATULLUS, VERONENSIS,
& in eum JO. ANTONII VULPII, Eloquentiæ
Professoris in Gymnasio Patavino, novus Commen-
tarius locupletissimus.

Patavii, excudebat Josephus Cominus, 1737. 4 maj.

Alph. 3 plag. 12.

Eximia hæc est C. Valerii Catullii felicitas, quod clarissi-
ma quæque omnium temporum ingenia lepore suo ac
venusto dicendi genere ad concinnandos Commentarios ex-
citavit, Statios, Vossios, Muretos, Scaligeros. His princeps æta-
tis nostræ & cultioris Italiæ Criticus, Jo. Ans. Vulpus, succe-
dit, cujus tanta est non in schola Patavina solum, sed per
universum orbem literatum, celebritas, ut vel nomine suo
signum quasi ad bene de Catullo sperandum tollere videatur.
Jam anni septem & viginti præterierunt, ex quo Catullum,
Tibullo ac Propertio stipatum, suisque illustratum observa-
tionibus, Patavii Vulpus emisit. Diversa autem, quæ a
judicibus diversis lata sunt, judicia tantum apud Vulpium
potuere, ut veterem telam omni studio retexeret, vel, si
mavis, quod res est, præloqui, novam, eamque peregre-
giam, ordiretur. Quemvis igitur lapidem commovit, ope-
ramque dedit præcipuam, ut & textum, quam posset fieri,
emendatissimum proferret, & in annotationibus subjectis
intactum relinqueret nihil. Illud præstiturus, optimas le-

Præf.
pag. 16.

Oo

Cio-

ctiones ex MS'tis Codicibus selegit, & argumentis idoneis, duce[m] secutus prae ceteris *Ir. Vossium*, corroboravit. Contigit autem *Vulpio*, quod in comatibus hujusmodi potissimum merito habeatur, ut non ipse solum Codicem, qui in Bibliotheca Canonice Patavina servatur, perantiquum conferre cum editione *Vossiana* posset, sed a *Paulo* etiam *Galeardo*, Brixienti Canonico, lectiones diversas trium, qui sunt in *Saibantium*, Nobilium Veronae, scriniis, MS'torum haud difficulter obtineret. In Commentariis non tam eorum secutus est morem, qui de varietate scripturae longas & plenas plerumque tædiæ canunt nœnias, sed rem ipsam aggressus est, eaque diligentissime scrutatus, quæ ad ritus & cœrimonias antiquorum, ad mythicam artem, ad proprietatem linguæ Latinæ, ad rem poeticam metricamque, conferre quidquam videbantur, ita tamen, ut & juvenum & provectorum haberet rationem. Neque aliorum labores sprevit, verum sollicitè conquisivit omnia, quæ ad *Catullum* ab aliis congesta sunt, cum ut e veteriorum lectionibus proficeret, tum ne actura ageret, neve in plagii suspicionem apud morosiores Aristarchos veniret. Interim tamen post *Achillem Statium*, *Jos. Scaligerum*, & *Is. Vossium*, quorum operam dignis celebrat encomiis, nova invenit quamplurima; verum iis non gloriosum *Evangelos* adscripsit, sed, ut est studiosissimus modestiæ, ea omnia sine arrogantiâ proposuit. Nos, de hoc Opere condignum laturo suffragium, sic in præsentem verba facimus, ut 1), quid Prolegomenorum præmiserit *Vulpius*, 2) qualem se in ipsomet Commentario præstiterit, 3) quam utiles verum vocumque tabulas subjuxerit, industriis Actorum nostrorum lectoribus innotescat. In *Prolegomenis* prima est de *vita Catulli* elegans & ampla Commentatio. Diu est, quod *Caji* verum prænomen *Catullo* subduxerunt, *Quintum* eundem dicentes, *Jos. Scaliger* & *Jo. Harduinus*, e Soc. Jesu sodalis. Id vati suo *Vulpius* restituit, magnaque, quæ modo excitavimus, Criticorum nomina *Catulum* cum *Q. Catulo* Poetae commisuisse, demonstravit. Natum *Catullum* Veronæ A. C. U. 667. *L. Corn. Cinna* & *Ch. Octavio* Coll. communis.

Proleg.
pag. 23 seq.

est opinio, de cuius veritate etiam atque etiam *Vulpius* ambigit. Patrem *Valerium* Poetz tribuit, ac patrimonium lautius, quod tamen ab ipso vehementer imminutum scribit, cum genio ultra, quam fas erat, indulgeret, pararet convivia, puellas a lenonibus redimeret, amicitia nobilium floureret, eamque ob rationem villas quamplurimas, in quibus alio loco Sirmionem peninsulam, cuius se *herum* in *Carm. XXXI Catullus* appellavit, numerat, pignori elocaret, immo venderet. Egenus sua culpa factus, *Memmium* Praetorem in Bithyniam secutus est, sed pauperior rediit, & re alieno obrutus, diem supra quadraginta annos natus, obiit. Claruit mollitie ac venustate carminum, quae pangere ut disceret, amorum frequentia effecit. Succedit Dissertatio altera, de metris *Catulli*, in qua quidem *Vulpius* illos descripsit, quos fundere *Catullus* scivit, versus, phalæcios, hendecasyllabos, jambicos, trimetros & tetrametros, choliambos & choriambos, sapphicos, adonios, trochaicos, Stesichorios, Glyconios, pseudophalæcios, hexametros & pentametros, Pherecratios, & Galliambicos. Dum ad *Vulpis* merita in ipsum *Catulli* textum enarranda accedimus, id commodissime ita fiet, ut quadruplicem *Vulpio* personam imponamus, videlicet 1) *Criticis modesti, & ab omni audacia alieni*, 2) *Grammatici gnavi & seduli*, 3) *Antiquarii periti ac venusti*, 4) *Paraphraſta & interpretis judicioſi*. Et primo quidem, quam sit inivnicus solitæ Criticorum audaciæ, ad *Carm. LI* clare ostendit. Ibi post v. 7 lacuna reperitur, quam *Partbenius* verbis, *quod loquar amens*, sine mora ex ingenio, verum infelicissime, supplevit. *Vulpius*, quamvis in Codice membranaceo *Saibantino* versum 7 sic effertur: - - nam simul te,

Ad. Cap. 32
Pag. 205

31. log.

163.

Lesbia, adspexi, nihil est suprema

deprehenderet; quamvis etiam chartacei bini a *Galeardo* collati, adoniam: - - voce locuta suggererent; ubi sensum non satis commodum vidit, nihil ipse addidit, sed rem, ut invenit eam, proposuit, palmamque emendationis festivæ lemniscatam aliis lubens reliquit. Sic, cum positos post *Carm. XXIV* versiculos:

O o 2

Si

*Si qui forte mearum ineptiarum
Lectores eritis, manusque vestras
Non horrebitis admoveere nobis,
Padicabo vos & irrumabo,*

- Carmeni XVI** intempestive intrusos, huc sine ratione perspicua *Vossius* revocasset, *Vulpius* causam dubitandi modeste indicavit, eaque dicenda potius Epigrammatis deperditi *anonas* erudite censuit. Sic denique, ubi in *Carm. XXIX v. 2* plerique *bellus* substituerent, ipse *Vulpius* vulgatum *aleo*, quod & veteres libri probant, vindicavit, & suffragante *Festo*, hominem audacem ac lurconem designari docuit. *Grammaticum* ut se exhiberet *Vulpius*, ansam occasionemque frequentiore[m] nactus est, quam adeo alacriter arripuit, ut non obvia cuilibet, sed recondita & rariora, cum lectoribus communicaret. Sic notionem *τὴν facere & conturbare*, in rationibus solennem, qua illud subducere summam calculo notat, hoc vero *res alienum* adeo incaute contrahere, ut spes solutionis intereat, docte illustravit, simulque quædam de ritu digitis factatis numerandi addidit. His gemina germana sunt, quando docet, *τὸ molestus* pro callido, *urbanus* nunc pro lepido, nunc pro scurra, *tenebras* pro latibulis obscœnis & ganeis, *ducere* pro diei ortu, *forem* sine additamento pro adolescentia & venusta juvenum ætate a *Catullo* pariter & *Ovidio Metam. VII, 215, Art. amat. II, 665*, usurpari. In eundem veniunt censum, quæ in voces obscœnas, ut sunt *ilia rumpere, glubere, fellare*, quam fieri potuit, castè commentatus est. In **XLVII, 2**, *Antiquitatibus* eruendis venustæ sunt, quæ de servis a voluptatibus dictis ex antiquitate Romana & Persica, de rege bibendi, quem Græci *Βασιλέα τῆς συμποσῆς* nominant, de vetitis amoribus Jætorum Romanorum in fori medii latibulis ex *Carm. X Catulli*, in *Alfens Vari*, Jcti, scortillum conscripto, & *Ovidio Art. amat. I, 79*, de sponsonibus judiciariis pecunia deposita, quæ, si falsa deponens asseruisset, ærario Pontificum cedebat, de quadruplici vocis *pallium* notionem, quippe quæ 1) vestem Græcis ad reliquas cooperiendas solennem, 2)

ha-

habitum matronalem pallæ non dissimilem, 3) stragulam le-
ctis injiciendam, 4) sudarii genus velando propter aeris inju-
rias capiti idoneum, significat, peregre disseruit. Eidem
classi mythologicæ disquisitiones annumerandæ sunt, quales
adornavit, dum de Dea Nemese, ejusque Rhamnusia templo, Ad L, 20.
quædam collegit, dum geminos fratres, solo *Castoris* nomine pag. 160.
nonnunquam compellatos, ex faceto Bibuli apud *Tranquillum* IV, 27, p. 22.
in *Cæsare Cap. 10* jocò evicit, dum, *os purpureum* proprie Diis XLV, 12,
adscribi, post *Rich. Bentslejum ad Horatii Carm. III, 3*, proba- pag. 151.
tum dedit. Sed præ omnibus *Paraphrasæ & interpretis* do-
cti partes rite explevit; & si in *Carmine* nullo alio, certe in
quarto post quinquagesimum, hæc ejus virtus eminuit, quip-
pe quod explicatu eo difficilius judicabat ipse, quod *Achilles*
Statius & Scaliger ineptias protulissent, *Muretus* vero & *Vof-*
fius depositum desperantque hunc laborem pronuntiasent.
Talis autem concinnata est a *Vulpio* paraphrasis, qua adscita
nihil superesse in toto Carmine difficultatis, ingenue fatemur:
O Imperator rustice, i. e. ab urbanitate omni remotissime, & pul-
chritudinis inficere censor, optarem, ut tibi & Fuffocio, (quem
Vulpius scribam fuisse conjicit, Catullus recoctum senem dicit.)
si non omnia puerorum tuorum vitia, hæc tamen, videlicet pu-
illum Ottonis caput, sordida & semilota Vettii crura, leves,
sed odiosos naribus, Libonis crepitus, displicerent. Perges quid-
em morbosos illos subagitare pueros, sed pergam & ego ple-
nis scommatum jambis te traducere, quibus tu irascaris im-
merentibus, cum sit iniquum, Satyra scriptori silentium impo-
nere, qui hoc unice agit, ut animum Imperatoris unici, hoc
est, optimi & inter omnes excellentissimi, qualis esse cupis, a
vitiis avocet & emendat. Aliud similis dexteritatis exem- XIV, 3, p. 51.
plum notæ ad *Carmen XIV* suggerunt, ubi, quid sit *odium*
Vatiniæ, disquiritur. Cum enim & iracundiam, qua
boni omnes *Vatiniæ* prosequerentur, & *odium Vatiniæ*
erga *C. Licinium Calvum*, Oratorem eloquentissimum, qui
de ambitu ipsum accusarat, quod Comitia prætoria cor-
rupisset, notare queat, variis rationibus veri efficiendum
fuit simile, quod posterior explicandi ratio priori sit multo

nominibus anteferenda. Accedit Operi *Index omnium verborum & locutionum, quæ in Poematis C. Valerii Catulli continentur*, vel eam ob rationem commendabilis, quod prætermittas in observationibus explicatiões grammaticas, geographicas, historicas, atque mythicas, continet, & phrasium commodam dispositionem exhibet. Non possumus non omnibus significare, mire probari nobis huac ingenii *Vulpiani* fructum, contra quem ubi *Jo. Franciscus Corraëtinus ab Allio*, omnium, qui unquam fuerunt, Criticorum audacissimus, insurrexit, oleam operamque perdidit, immo *Vulpiana* editionis præ sua præstantiam ac venustatem mire comprobavit.

Nürnbergische Friedens-Executions-Handlungen und Geschichte, &c.

h. e.
ACTA EXECUTIONIS PACIS WESTPHALICÆ publica, in ordinem historicum redacta, adjectis Documentis publicis, a JO. GOTHOFREDO DE MEIERN.

Tomus II.

Lipfiz & Gottingæ, 1737, fol.

Alph. 10 plag. 9.

Universal-Register über die Westphälischen Friedens- und Nürnbergischen Executions-Handlungen und Geschichte, &c.

h. e.

INDEX AD HISTORIÆ PACIS WESTPHALICÆ, ejusque executionis, Tomos octo, compositus a JO. LUDOLPHO WALTHERO, Regis M. Brit. & Electoris Brunsvico-Luneburgici Secretario Archivi.

Gottingæ, 1740, fol.

Alph. 9 plag. 18.

Priorem præstantissimi hujus Operis (hanc enim Executionis Pacis Westphalicæ historiam nemo antea componere

aggressus fuit,) Partem cum in his *Actis A. 1737 Mense Majo* pag. 193 seq. recensuerimus, posterioris nunc *Tome*, in quo, quid A. 1650 toto & A. 1651 usque ad finem tractationis totius actum sit in negotio executorio, describitur, argumenta eramus Lectoribus nostris exhibituri pari fide parique brevitate. Sed cum epitomen hujus *Tomi*, *Bocharti* secutus exemplum, qui *Hierozotico* suo accuratam præmisit recensione, seu, ut ipse loquitur, *διερύπωση*, ipse Illustris Auctor jam in Præfatione tam accurate, tamque concinne, ut melius fieri non possit, exhibuerit, sententiam nostram mutare cogimur, eoque magis, quod Germanis potissimum utile est hoc Opus, tamque commendabile, ut eo Juris Publici Germanici cultores carere haud queant. Generatim docemus, etiam hic controversiarum plena esse omnia. Ex una parte Sueci perpetuo suspicabantur, post suum discessum Pontificios hæreticis promissa haud esse servaturos, ideoque exercitu suo Germaniam liberare pigrabantur. Altera ex parte Casarei, ceterique Romanæ religioni addicti, inter ipsa consilia suspecta summam præ se ferebant sinceritatem, præstandique promissa studium. Atque hæc bonæ fidei simulatio nonnullorum plerumque prius animadvertebatur a Suecis, quam ab Evangelicis Germaniæ: quippe qui justo belli odio pacisque amore ducti, molestiarumque, quæ ab ipsis suæ libertatis religiosæ defensoribus Suecis proficiscebantur, pertæsi, per se faciliores erant ad aures consiliis Pontificiorum præbendas. Nec mirum, si studuerunt Pontificii Legati, ut Pacificationis hujus exitus dominis suis redderetur tolerabilior. Contra nec laude debita fraudandi sunt Sueci, quod haberi cupientes tutores Ecclesiæ in Germania Evangelicæ, summo opere id egerunt, ut, quæ Pontificiis extorserant, ea præstarentur & sine mora & omni ex parte. Callidissimum imprimis se præbebat *Volmarus*, Legatus Casareus, omni subtilitate utens, ut respublica Catholica quam minimum fieri posset detrimenti caperet. Suecus e contrario Legatus princeps, *Carolus Gustavus*, Princeps & prudentiæ & magnanimitate pollens, serio pugnabat & eni-
teba-

tebatur, ut singula in Westphalia promissa prestarentur Protestantibus. Ac pag. 51 legimus, eum, cum invidisset aliquid de Catholicorum bellicis contra Suecos consiliis, accinxisse se ad arma Cæsareis denuo inferenda, renovandumque bellum. Neque alia *Erskeinii*, Legati Suecici, vox erat pag. 76. Nec verebatur pag. 75 queri de insidiosis *Vollmari* consiliis Legati Evangelici: quos & merito movebat, quod hoc ipso, quo deliberabatur de pacis executione, tempore contra fidem datam, ex urbe Egra expellebantur sacerdotes Evangelici. Vid. pag. 83. Tandem tamen id felicitatis contigit afflictissimæ Germaniæ, ut Recessus Executionis sive literæ pacificationis plenariæ subscriberentur a Legatis Cæsareis pariter & Suecis d. 12^{to} Junii anni 1650 inter publica gaudia gaudiorumque eruptiones magnificentissimas; itemque a Legatis Cæsareis & Gallicis d. 22 Junii filii veteris. Remanebant tamen Noribergæ Legati Suecici, *Erskeinius* ac *Oxenstierna*, ad complures componendas controversias: ac demum anni 1651 d. 12^{to} Julii finis congressui huic est impositus. Nec indicta prætermittere debemus hujus Tomi *Prolegomena*: in quibus exhibentur, 1) *Novella Gallica*, ad annum 1650 pertinentes, multumque illustrantes hanc historiam; 2) Anonymi *Chronicon annale*, idque perbreve, *belli tricennalis*: in quo pag. 30 - 43 brevissime, quid bellicæ rei singulis diebus gestum sit, exponitur, ut utriusque partis belligerantis & commoda & incommoda velut in sciagraphia intueri queas; 3) Vitz quatuor Legatorum, qui huic executioni pacis interfuerunt, *Laurentii Eyselini*, *Polycarpi Heylandi*, *Joannis Hasselii*, & *Jo. Philippi Schragmulleri*. Gratum denique Lectoribus erit, insigniora quædam Documenta hic reperire publica. Ut omittamus descriptionem turbarum, a *Philippo Christophoro*, Electore Trevirensi, motarum, tandemque compositarum, quæ pag. 481 - 511 occurrit, exhibetur pag. 534 seq. Capitulatio perpetua Osnabrugensis. Et pag. 781 seq. profertur Bulla Papæ *Innocentii X* adversus Pacem Westphalicam. Promulgata hæc jam fuerat A. 1648, sed A. 1650 mense Octo-

Octobri Nuntius Apostolicus eam rursus affigi jussit valvis templorum per universam Austriam: quaequam, quae exemplaria Viennensibus templis affixa fuerant, ea statim Imperator pro sua prudentia constantiaeque refigi jussit. Cum etiam Noribergae inter utriusque religionis Legatos lis orta fuisset de *anno discretionis*, quo puer quisque idoneus sit ad decernendum, Romanz, an Protestantium, religioni se velit addicere, decisio hujus quaestionis committebatur duobus Theologis, alteri Catholico, alteri Lutheranorum: quorum ille erat *Marcellus*, Jesuita Bambergensis, hic *Dillberrus*, Theologus Noribergensis. Utriusque judicium Latino sermone expositum legitur *pag. 813 seq.* Et Jesuita quidem extricare se non potest; *Dillberrus* autem annum assignat aetatis decimum sextum.

Transimus ad *Indicem univrsalem*, qui clare loquitur, quam multa, quamque praecleara, in his *otto Tomis* reperiantur, illustrantia Historiam civilem & ecclesiasticam, Jus Publicum, Jusque Ecclesiasticum. Quanto labore, quantoque temporis spatio, opus foret ad colligenda suos in locos singula, si hic *Index* non esset! Est autem *Index* hic singulari confectus industria, habendusque pro Repertorio quodam historico, ubi ordine chronologico exhibentur singula, quae ad unum negotium, vel ad unam personam, pertinent. E.g. sub titulo *Aach* omnia loca (sunt autem permulta,) indicantur, ubi aliquid exponitur, quod ad urbis illius sive civilem sive ecclesiasticam historiam pertinet. Sub titulo *Augsburg* longissimam reperies seriem rerum, ad historiam hujus urbis religiosam pertinentium. Et, ut salivam tibi, Lector, moveamus, ipse tecum reputa, quantum utilis notitia hausturus sis ex hisce titulis: *Cercmaniel*, *Emigrandi jus*, *Reformandi jus*, *Hanses - Städte*, *Brandenburg*, *Cassel*, *Eger*, *Erfurt*, *Excellenz*, *Magdaburg*, *Rang - Streit*, *Reichs - Herkommen*, *Religions - Exercitium*, *Reservatum Ecclesiasticum*, *Sachsen*, *Salvius*, *Speier*. Praemissum vero est huic *Indici* primo *Instrumtum Pacis Casereo-Suecicum*, sive *Osnabrugense*, e iustae auctoritatis

ritatis MSto exemplari descriptum, & hic tam circumspecte excusum, ut unicus remanserit error typographi, in unitis literæ omissione consistens; deinde *Instrumentum Pacis Casareo-Gallicum, sive Monasteriense*. Utriusque singulis paragraphis magno utentium comodo argumenta sive summaria in margine adscripsit Illustris nuper Historiæ Pacis Westphaliæ conditor. Præmissæ denique huic *Indici* sunt *Vitæ Legatorum irenicorum*: quarum quidem eidem Autori facta est copia. Dolet enim in Præfatione, se, cum nulli pepercit operæ, nulli sumtui, tamen pervenire non potuisse ad omnium notitiam biographicam. Speramus autem, in *Tomo Supplementorum*, quem Præfatio videtur promittere, plurium Legatorum vitas in publicum prodituras, cui *Tomo* & inserturus est Autor Generosissimus multa Acta Pacis Westphaliæ, nuper ad se liberaliter missa ex Archivio Regni Sueciæ. Exhibetur igitur hic rebus singulariter memorabilibus referta vita *Fabii Cbisti*, Legati Apostolici; *Aloyfii Contarenti*, Legati Veneti; Legatorum Cæsareorum, *Maximiliani*, Comitis Trautmansdorfii; *Joannis Ludovici*, Comitis Nassovii; Comitis *Lambergii*; *Isaaci Folmari*; *Joannis Cranti*; *Ferdinandi Ernesti*, Comitis Walnstainii. Ceteri Legati, quorum vitæ hic exhibentur, si sunt: *Georgius Ulricus*, Comes Wolkensteinus; *Joannes a Giffen*; *Henricus*, Dux de Longueville; *Claudius des Mosmes*, Comes d'Avaux; *Abel Servien*; *Antonius de Brun*; *Diego Saavedra Faxardo*; *Joannes Oxenstierna*; *Jo. Adler Salvius*; *Alexander Erskinius*; *Matthias Biørnklaw*; *Scheringus Rosenbane*; *Franciscus Wilhelmus*, Episcopus Osnabrugensis, Mindensis, & Verdenfis; *Hugo Everhardus Cratzius*; *Nicolaus Georgius de Reigersberger*; *Henricus Brumferus de Rüdolheim*; *Sebastianus Wilhelmus Meblius*; (quorum triuor etiam tabulæ genealogicæ hic repræsentantur,) *Diectoricus Hermannus de Meerfeld*; *Petrus Buschmannus*; *Hermannus Adolphus Schererus*; *Joannes Fridericus de Leben*; *Petrus Fritzius*; *Cornelius Gobelius*; *Adamus Adams*; *Christophorus Bernbergus de Galen*; *Jo. Philippus a Vorburg*; *Wolfgangus*

*gus Conradus a Thurnsbirn; Augustus Carpzovius; Martinus Milagius; Jacobus Lampadius; Chrysothomus Calerus; Henricus Schraderus; Joannes Mullerus; Joannes Valsejus; Jo-
 s. Sinoldus Schutzius; Jo. Jac. Wolfgangus a Todenwars; Abrahamus Keyserus; Georgius Aobatus Heberus; Andreas Buerckhardus; Jo. Conradus Varnbublerus; Tobias Oelbaf-
 enius; Jo. Adolphus Schragius; Zacharias Stonglinus; Andreas de Bernstorff; Hermannus Mylius; Gerhardus Cochius; Le-
 borius de Line; Joannes Maximilianus zum Jungen; Jo. Christophorus Meurerus; David Gloxius; Christophorus Scha-
 xerus; Jodocus Christophorus Kressius; Joannes de Waren-
 dorf; Marcus & Sebastianus Ottones; Wolfg. Jac. Sadlerus;
 Jo. Georgius Rothius; Jo. Jacobus Bratwolsius; Otto Gerike;
 Henricus Herdinghins; Marcus de Eichstedt; Fridericus Rung-
 ius; Christianus Schwarzius; Joachimus de Braun.* Hæc
 Legatorum itenicorum nomina ideo expressimus, ut cum
 de his, quos memoravimus, uberiorem notitiam ad Auto-
 rem nostrum perfecte possint, qui eam habent; cum de aliis,
 quorum hic non exstant nomina, notitia cum ipso benevole
 communicari queat. Utrumque genus monumentorum is
 suo *Supplementorum Tomo* inserere haud gravabitur: cui
 nunc & gratulamur, & gratias agimus publicas, quod labo-
 riosissima hac opera sit defunctus ad ornandam Bibliothecam
 Juris Publici opere non solum magno ac splendido, verum
 etiam summa constructo diligentia, & Germaniæ nostræ infi-
 gnem promittenti utilitatem.

Liceat nobis unius ex illis Legatis vitam adjungere, *Gries-
 beimii*, quem A. 1643 & 1644 fuisse Legatum Regis Poloniæ
 ad pacificationem Westphalicam, ipsa *Acta Pacis* illius de-
 bent *Tom. I pag. 66 & 84*. Ejus historiam brevem quidam
 Collegarum nostrorum aliquot abhinc annis a Perillustri
 Serenissimi Ducis Saxonie Ifenacensis Consiliario intima,
Christiano de Griesbeim, accepit: cujus rogatu eam compo-
 suerat Professor quidam Jenensis insignium meritorum. Vel
 ideo digna hoc loco ea Vita judicabitur, quod simul pars
 quædam est Historiæ literariæ. Præfandam tamen, occur-

risse nobis nonnulla, quibus augere hanc historiam petimus. Natus igitur fuit antiquæ nobilitatis vir, *Henricus Christophorus* (*Conradi Apelti* filius,) de *Griesheim* A. 1598 d. 4 Januarii in pago Thuringiæ *Griesheim*, & ob insignem ingenium sciendique cupiditatem mature optimis imbutus literis. Jam A. 1615 in Academia Jenensi Præside *Jo. Mutero* Disputationem habuit, ita inscriptam: *Questiones Juridico-Politice ex Pacificatione Religionis, consensu Procerum sub regimine D. Caroli V A. 1555 in Comitibus Augustanis solemniter promulgata.* A. 1619 ipse Præsidis fungens munere, Respondente *Bartbol. Wulferodto*, in Academia Helmstädiensi publice glorioseque defendit *Decuriam Questionem illustriam, ex Jure Feudali & Publico defunctorum.* In Rostochiensis Academia A. 1620 edidit, & e cathedra publica defendit, *Brevem delineationem Jurisprudentiæ publicæ Romano-Germanicæ, sex Dissertationibus comprehensam.* Eadem in Academia, Respondente *Victore Rabe*, Equite Megapolitano, *Disputationem Feudalem* habuit de *Cucurbitatione.* A. 1621 edidit *Rintelii Discursum historico-politicum, nobilissimam Vicariatus materiam exhibentem.* Fuerat enim illo anno erectus novæ in illa urbe Academix Professor Juris primarius. Hinc ejus mentio in *Historia Jubilei Academici Rintelienfis*, a *Frid. Guil. Bierlingio* A. 1721 edita, pag. 22, ubi vocatur *Eques Thuringus, Juris Publici Professor, & Consiliarius Hassio-Cassellanus*: additumque, eum postea operam suam addixisse aulæ Darmstadienæ, hinc ad Electorem Moguntinum *Lares suos transfuisse, tum Præfectum generalem Eichsfeldiæ, tandemque Wezlarienfis tractus Directorem, fuisse.* Scilicet A. 1625 excessit vita Academica, & aliquandiu Marpurgi vixit Consiliarius Hassiacus. Deinceps ab aliis Principibus & Electoribus ornatus honoribus & muneribus, amore incensus fuit religionis Pontificiæ, eamque fecit suam, nihil motus gravi & copiosa dehortatione Collegii Theologici Marpurgensis, quam legere, cui libet, licet in *Diario Theologico Leseberiano (Unschuldiger Nachrichten)* A. 1713 pag. 186-216. Brevi tempore Consiliarius intinus fuit Düssel-

Dusseldorpii in aula *Wolfgangi Wilhelmi*, Comitum Palatini Rhenani. Hinc, eodem titulo fulgens, officia præstitit Electori Moguntino, factus etiam Præfectus supremus Frizlarie plerumque oppidorum. Habitans itaque Frizlarie, cum A. 1631 d. 9 Septembr. oppidum hoc occuparet Landgravius Castellanus, *Wilhelmus*, captivus delatus est Castellum; qua de re vid. *Georgius Christianus Joannis rerum Moguntinarum Tomo I pag. 945*. Hunc vero carcerem fecit suum museum, in eoque composuit *Historiam bigamia Comitum Gleichenfis*: quam postea a *Griesheimio* editam fuisse, cum Erfurti captivus Suecorum esset in arce S. Cyriaci, refert *Jo. Maur. Gudenus in Historia Erfurtensis Lib. I Cap. 18 pag. 46*. Utroque enim loco vixit captivus, A. 1628 demum libertati redditus. Postea, cum de pacificanda Germania passim cogitaretur, *Anselmus Casimirus*, Elector Moguntinus, nostrum huic negotio destinavit, adjuncto *Joanne Dresano*: id quod docetur in modo memorato *Tomo primo rerum Moguntinarum pag. 951*. Hoc temporis tractu eum Regis quoque Poloniarum ministrum & ad pacis Germanicæ tractationem alegatum fuisse, jam initio ex Opere *Meisierius* cognovimus. Reversus tamen est Moguntinam in aulam Electore *Joanne Philippo*, qui eum fecit Subdelegatum suum, cum Noribergæ negotium quoddam executorium tractaretur. Ac literas ipsas, quibus id muneris ipsi demandarat Elector, exhibuit *Lynckerus* in *Appendice Documentorum ad Disputationem de Commissario Imperiali ad negotia factus*, Jenæ, A. 1678 editam. Præterea nihil compertum nobis est de hoc *Griesheimio*, ac ne annum quidem illum, quo ad plures abiit, habemus cognitum.

ANGLIA JUDAICA: OR THE HISTORY
and Antiquities of the Jews in England, &c.

hoc est,

HISTORIA ET ANTIQUITATES JUDÆO-
rum in Anglia, collectæ tum ex Historicis nostris, ty-

pp 3

pis

pis & manu exscriptis, tum ex Archivo Turris, aliisque publicis scriniis, a D' BLOSSIERS TOVEY, LL. D. & Praefecto New-Inn-Hallenſi Oxoniae.

Oxoniae, typis Theatri, proſtat apud Jac: Fletcher, 1738, 4. Alph. 1 plag. 17.

Nomini *Georgii Holmes*, Equitis, Antiquarii, & Archivarii Turris, librum dicavit Autor. In Praefatione nonnihil de neceſſitate varias tolerandi religionum ſectas diſſeruit, dum ne opinionibus ſuis eo abripiantur homines, ut reipublicae perturbationes afferant, quas magiſtratus civilis coerceat, omnino eſt neceſſe. Aetas Judaeorum in Angliam tranſitus nondum ſatis definita eſt. Vulgo *Wilhelmus Conqueſtor* illos ex Normannia evocaſſe fertur. At vero *Eduardus Confefſor* jam legem hanc tulit: *Judei & omnia ſua Regis ſunt*; immo in canonicis excerptis *Ecberti*, Archiepiſcopi Eboracenſis, A. 740 publicatis, Chriſtiani prohibentur, Judaeorum feſtis a deſſe. *Wilhelmus Rufus*, quo erat ſenſu barbaro, Judaeos & Chriſtianos inter ſe ſolemniter diſputare juſſit, ſe Judaeis acceſſurum pollicitus, ſi viciffent; quod licet fieri non potuerit, Rex tamen illis favere non deſtitit; ſed potius Oxonii tres ſcholas Judaicas aperiri permiffit. Sub regni auſpiciis *Richardi*, ob paucorum noxam, non ſolum Londini, verum etiam paulo poſt in aliis locis, ingens Judaeorum caedes facta eſt, aedibus eorum vel dirutis, vel flamma exſtinctis. Tam veſana ſcilicet religionis perſuaſio tunc temporis eos inprimis agitabat, qui expeditionem ſacram ſuſcipere cupiebant, ut cruentis hilce ſacrificiis Numen placarent. Neque deerant, qui gentem calamitoſam atrociffimorum criminum arguerent, cum praefertim Rex pecunia indigeret; tum enim iterum iterumque pueros cruci affixiſſe perhibebantur. Praefecit illis *Richardus* Juſtitiarios Judaeorum, *de gremio ſcaccarii regis*, qui non ſolum tributa curae haberent, verum etiam juſticiam adminiſtrarent. A *Joanne* Rege inter alia privilegia id etiam impetrarunt, ut presbyter omnium Judaeorum totius Angliae conſtitueretur, cujus officium eccleſiaſticum erat, quemadmodum multis rationi-

tionibus id contra *Prynium* Autor disputat. Ast idem Rex eis omnia fere bona, vel tormentis adhibitis, iterum eripuit. *Henricus III* hoc afflictum hominum genus modo in tutelam recipiebat, modo in eorum opes grassabatur; quid? quod totum Judaismum quasi pignoris loco fratri suo traderit, & principem Synagogam Londini illis ademerit. Id tamen singulare pietatis opus agebat, ut Londini Judæis convertendis domum exstrueret, cum mos esset, ut ii bonis exuerentur, qui Christo nomen dederunt. Discriminis causa, Judæos *in superiori indumento duas tabulas albas de lineo patino vel parcameno præ se ferre* jubebat. A. 1255 *Hugonem*, puerum, crucis supplicio enecare, cui scriinium S. Hugonis *Lineolniz* tribuendum putant, non *Hugoni*, Episcopo Burgundico; Autor vero id ad neutrum pertinere arbitratur. *Eduardus* sub proscriptionis poena tributum ab illis postulabat; cui cum pares non essent, ac forte alia scelera admisisset, A. 1290 omnes ex omni regno Angliæ ejiciebantur; opes vero relictæ in pios usus converti debebant. Falluntur ergo, qui hanc Israelis migrationem ad *Henrici III* ævum referunt. Tria Secula ab Angliæ finibus arcebat gens perfida, dum *Carolus I* infausta cæde periisset. Tum vero *Oliverium Cromwell* ad partes suas vocare tentabant, cum maxime Judæi ex *Asia* R. *Jacobum ben Azabel* exploratum mitterent, an non hic *Oliverius* esset spes Israelis. Ex Belgio R. *Menasseh ben Israel*, perquam eruditus, multisque carus, in Angliam transit, ac pro fratrum suorum restitutione omnem lapidem movit. Sed in utramque partem disputabatur, num hospites ejusmodi iterum admitti possent. Nonnulli calamo contra nisi sunt, quos inter hic notamus *Prynium*, cujus sententias Autor noster frequenter vel sequitur, vel refutat. Lis denique dirempta est, cum *Carolus II* res angusta domi premeret, quæ, receptis Judæis, aliquo modo levari poterat. Sub finem libri examen R. *Mosis Scialitti*, ad Christum conversi, ac descriptio Synagogarum, quas hodie tenent Judæi in Anglia, exhibetur. Quod reliquum est, ex decerptis hinc apparet, Historiam hanc res tantummodo poli-

Pag. 330.

275

240.

politicas tradere; literarias ergo Auctoritas scopus non tulisse videtur.

COMMENTARII ACADEMIÆ SCIENTIARUM
Imperialis Petropolitanae. Tomus V,
ad annos 1730 & 1731.

Petropoli, typis Academiæ, 1738, 4 maj.

Alph. 2 plag. 12, Tabb. zn. 13.

Inter ea, quæ *Classis mathematica* continet, primo loco occurrit *Maireri* nova methodus calculandi Eclipses lunares. Deducitur ea ex solutione Problematis hujus: Datis positione duorum mobilium, datis velocitatibus æquabiliter latorum, visis sectis in puncto se mutuo secantibus, datisque duobus locis, in quibus simul existant mobilia, invenire duo alia loca, in quibus mobilia datam a se invicem distantiam habeant. Inventa nimirum æquatione, qua distantia alterutrius mobilium a loco suo prius assumpto determinatur, Problema ad Eclipsium negotium ita applicatur, ut primo, cum luminaria tunc sint in copula, distantia utriusque a nodo eadem ponatur; unde æquatio Problematis in hanc abit, quæ initio & fini Eclipses supputandis inservit, & qua habetur distantia initii & finis Eclipses a locis luminarium in

$$\text{copula} = n \frac{(r-c) a (m+n) + \sqrt{(r f (m m + r n n - 2 c m n))}}{r m m + r n n - 2 m n c}$$

$- a a g g (n-m)^2$; ubi a notat distantiam ☾ & umbræ a ☽, f summam semidiametrorum umbræ & ☾, m motum horarium ☽, n vero ☾, g sinum inclinationis orbitæ lunaris ad Eclipticam, c cosinum, r sinum totum. Deinde, cum in media Eclipsi centra luminarium distantiam habeant omnium minimam, differentiando æquationem Problematis, elicitur inde hæc altera pro quantitate Eclipses colligenda, vi cujus distantia media Eclipses a copula

$$\text{est} = n a \frac{(r-c) (m+n)}{r m^2 + r n^2 - 2 m n c}. \quad \text{Denique formula pro}$$

mora

$$\text{mora hæc habetur} = \frac{2n\sqrt{rff(rmm+rnn-2mnc)-agg}}{rmm+rnn-2mnc}$$

$(n-m)^2$). Ordinem totius calculi Autor exemplo ostendit, loco quantitatum datarum logarithmis earundem utens. Sequuntur *Jo. Bernoulli* solutiones novorum quorundam Problematum mechanicorum. Primum eorum hoc est: Si corpus grave super hypotenusâ trianguli materialis rectanguli, super plano horizontali sine omni frictione mobilis, pariter sine frictione descendat, invenire tum corporis, tum trianguli, velocitatem, viam, quam corpus ex motu composito describit, ac utriusque accelerationis legem. Cum methodus, qua hoc Problema solvitur, ad alia ejusmodi Problemata applicari possit, duorum aliorum adduntur solutiones. Primo nimirum supponitur, triangulum, materiale quidem, sed gravitatis expertis, libere fluere posse super plano inclinato, ita, ut hypotenusâ horizonti parallela sit, eidemque hypotenusæ impenni corpus grave sine omni frictione in eadem mobile: & determinatur celeritas, quam quovis in loco descensus tam corpus grave, quam triangulum, habebit. Deinde idem triangulum pro ratione massæ suæ cum corpore gravitare ponitur, & in hac hypothese idem Problema solvitur. Quarum solutionum expositio cum hujus loci non sit; id tantum monebimus, quod ipsi Autori peculiaribus Corollariis annotari dignum fuit visum; nimirum singulorum horum Problematum solutionibus denuo confirmari virium vivarum conservationem, earum nempe, quæ ductis mobilium massis in quadrata velocitatum æstimantur. Horum Problematum solutiones excipiunt solutiones trium Problematum, ad Trigonometriam sphericam spectantium, Autore *Maisero*, quorum primum in problemate quodam, a *Jacobo Bernoulli* in Tractatu *de Cometis* proposito, facili calculo solvendo, reliqua vero in altitudine poli ex datis duarum stellarum declinationibus & per verticalem aut altitudinem communem transitibus determinanda usum habent. Vulgaris methodus declinationes stellarum inveniendi altitudinem

Q 9

poli

poli notam supponit, sicuti vicissim ex data declinatione
 stellæ altitudo poli vulgo queritur. Quoniam vero in hoc
 negotio altitudinum meridianarum observatio refractionibus
 turbatur; aliam methodum jam excogitaverat idem Cl.
Mairus, quæ illi quidem incommodo medebatur, at cum
 alio conjuncta erat, nimirum cum difficultate azimutha ob-
 servandi. Quare hic novum prorsus & singularem proponit
 modum observandi siderum declinationes, qui præter trian-
 gula filaria, aut quæ horum vicem subeunt, & præter horo-
 logium & vulgarem quadrantem, nullum instrumentorum
 apparatus requirit, nec cognitæ aliarum rerum mensuras
 supponit, nec observandi difficultate premitur, nec refra-
 ctionibus turbatur. Consistit autem modus ille in eo, quod
 duo verticales duoque alnuçantarati eligantur, licet illorum
 azimutha, horum altitudines ignorentur, & duarum stellarum
 ad hosce circulos, iteinque ad meridianum, appulsus obser-
 ventur: quo pacto cum anguli horarii ad polum innotes-
 cant, & inde porro eruatur ratio, quam tum tangentes, tum
 cosinus, quæsitæ declinationum habent; ex hisce ratio-
 nibus inventis ipsi cosinus vel tangentes earundem elici pos-
 sunt; id quod Autor singulari Problemate docet. *Eulerus*
 commentatur de progressionibus transcendentibus. Trans-
 cendentem appellat progressionem, cujus singuli termini
 per communem formulam algebraicam exprimi non possunt,
 seu quæ terminum generalem algebraicum habet nullum.
 Intellexerat nimirum, frustra queri formulam Algebraicam
 five exponentialem, quæ quemvis in ordine terminum hu-
 jus progressionis 1, 1. 2, 1. 2. 3, 1. 2. 3. 4. &c. universaliter ex-
 primeret; cum vidisset, terminos quosdam intermedios a cir-
 culi & forte aliarum quoque curvarum quadratura pendere;
 ideoque, si hujus similiumque progressionum inveniri possent
 termini generales, eos non fore nisi tales, qui aliis in casu-
 bus quantitates Algebraicas præbere, in aliis vero quantitates
 a curvarum quadraturis tantum pendentes exhibere, una pos-
 sent. Hæc cogitanti incidit in mentem quarundam formu-
 larum differentialium natura, quas pari ratione nunc ad-
 mittere

mittere integrationem, nunc, nisi præsuppositis curvarum quadraturis, respicere eandem, videas. Hinc id potissimum sibi datum intellexit negotii, ut ejusmodi quantitates differentiales ad terminos progressionum generales exprimendos accommodaret. Assumit itaque pro termino generali alicujus progressionis ejusmodi quantitatem $\int p dx$, in qua p denotat functionem quamlibet ipsius x & constantium, in quarum numero ipse index ordinis n haberi etiam debet. Ex hujusmodi formula ipsam progressionem eruit, integrando eandem, talique constante, si opus est, augendo, ut facto $x=0$ tota integralis evanescat, ponendo denique x quantitati cognitz, veluti t , æqualem. Jam, si integratio non succedit nisi certis numeris loco n substitutis, manifestum est, haberi progressionem transcendente[m], & simul terminum ejus transcendentem universalem; sin succedat, invenitur terminus generalis Algebraicus, & progressio non transcendens habetur. Hanc autem methodum in hac Dissertatione Autor præcipue ad eas applicat progression[es], quarum singuli termini sunt facta ex factoribus, qui in Arithmetica aliqua progression[e] progrediuntur, & quorum numerus in quovis termino ab indice illius termini, ut libuerit, pendet; cujusmodi progressionum omnium terminos generales invenire docet. Ita *v. c.* invenit progressionis 1, 2, 6, 24, 120, &c. terminum generalem $= \int dx t^n x$, qui, ubi n est numerus integer affirmativus, omnes terminos successive re vera exhibet, ubi vero n fuerit fractus, valores terminorum interpolandorum per quadraturas curvarum præbebit. Pro ejusdem tamen progressionis terminis intermediis, quorum nempe ordinis index fractus est numerus, alium in sequentibus exhibet terminum generalem, per quem evidentius patet, quomodo illi termini interpolandi ad curvarum quadraturas reducantur. Coronidis tandem loco methodum apponit, qua per expositas progressionum interpolationes inveniri possunt differentialia cujusvis gradus, qui indicem habet numerum fractum. E. g. $d^{\frac{1}{2}} x$ docet esse $= \sqrt{x} dz$ divisæ per radioem quadraticam ex area circuli, cujus diameter z est.

Qq 2

est. *Materie* alterum casum Problematis sui de stationibus Planetarum proponit, & duplicem modum ostendit, quo, datis duorum Planetarum orbitis, ad Eclipticæ planam reductis, earumque positione, & unius eorum a Sole distantia, alterius distantia stationaria inveniri queat. *Daniel Bernoulli* Praelectiones duas exhibet de æquationibus infinitis, earumque resolutione, & de novæ serierum specie. Constat quidem inter Analystas, quæ ratione æquationis in infinitum progredientis radix æquatione itidem infinita ope reversionis serierum exprimi possit: at novæ & vulgatæ præferenda est methodus, quæ in hoc Tractatu Cl. Autor ad radices talium æquationum accedere docet. Invenit eam ope methodi suæ, quæ pro inveniendis radicibus æquationum Algebraicarum cujusvis ordinis sola terminorum additione vel subtractione continua in *Tomo II* horum *Commentariorum* exhibuit, & quæ ad præsens etiam negotium applicari potest, si modo hoc notetur, quod series, quæ ad leges loco citato exhibitæ formanda est pro norma æquationis propositæ, & quæ ibi incipit a tot terminis arbitrariis, quot æquatio finita habet dimensiones, hic incipere fingenda sit ab infinitis nullionibus, quos omnes excipiat unitas. Sit v. c. æquatio proposita $y = x + ax^2 + bx^3 + cx^4 + \&c.$ in infinitum, & in ea inveniendus quam proxime valor ipsius x . Hanc æquationem primo ad hanc formam redigit, $1 =$

$$\frac{1}{y} x + \frac{a}{y} x^2 + \frac{b}{y} x^3 + \frac{c}{y} x^4 + \&c.$$

Deinde hanc format
 seriem: $0, 0, 0, \&c.$ $1, \frac{1}{y}, (\frac{1}{y} + \frac{a}{yy}), (\frac{1}{y} + \frac{2a}{yy} + \frac{b}{y^3}),$

&c. in qua quilibet terminus est aggregatum ex præcedente multiplicato per $\frac{1}{y}$, & ex eo, qui hunc præcedit, ducto in $\frac{a}{y}$.

& ex hunc præcedente ducto in $\frac{b}{y^2}$, & ex hunc præcedente ducto.

ducto.

ducto in $\frac{1}{x}$, atque sic porro; ut hac lege series ista, quous-
 que libuerit, facile continuari possit. His factis, & termino
 aliquo huus seriei pro ultimo assumpto, a primo quidem eo
 longius remoto, quo majori accuratioris opus est, erit ter-
 minus penultimus, per ultimum divisus, prope æqualis valo-
 ri ipsius x . Quæ methodus duo habet, quibus se commen-
 dat, primum, quod ejus ope longe faciliori sæpe opera ad
 justam æquationis radicem multo propius accedere possit,
 quam ubi vulgari methodo utaris, alterum, quod, quoties
 æquatio infinita ad finitam reduci potest, ist ipsum hæc me-
 thodus indicet, simulque radicis verum valorem semper ex-
 hibeat, ubicunque seriei modo traditæ abrumpatur constru-
 ctio. Quomodo autem æquatio, sine fine per omnes inco-
 gnitæ dimensiones progrediens, ubi ad finitam reduci pot-
 est, resolvi ita possit, ut ne opus sit eam prius ad formu-
 lam finitam redigi, id in altera harum Prælectionum docet-
 ur. Quæ in finem præmittuntur nonnulla de nova qua-
 dam serierum specie, quarum constructio sic se habet.
 Sumuntur numeri data quacunque lege progredientes, $a,$
 $b, c, d, e,$ &c. & ex his formatur series altera talis, a, a^2
 $+ b, a^2 + 2ab + c, a^2 + 3a^2b + 2ac + b^2 + d,$ &c. in
 qua quilibet terminus constat ex aggregato omnium præce-
 dentium suo ordine multiplicatorum per $a, b, c, d, e,$ &c.
 & novi termini in serie prima subsequenti. Singularis est
 harum serierum indoles, ut, quoties series prima fuerit
 Algebraica, altera fiat recurrens seu exponentialis, ideoque
 terminus ejus generalis cum omnibus inde pendentibus præ-
 rogativis habeatur. Quarum serierum altera quomodo ex
 prima continuanda sit, lege universali exhibita docetur, tan-
 demque, quam opem ferant hæc series ad æquationum infini-
 tarum resolutionem, ostenditur. Requisiverat olim *Leut-*
mannus solutionem hujus Problematis: Si angulo recto
 ADC imponatur speculum sphericum ABC ita, ut
 $DA = DC$; bisecto autem arcu AC in B , ex B ducantur
BE

TAB. IV *BE* ipsi *DC*, & *BF* ipsi *DA*, parallelæ: quærantur in
 Fig. 1. rectis indefinitis *BE*, *BF*, duo puncta *E* & *F* talia, ut
 ex eorum utroque radii incidentes in *C* & *A* in al-
 terum punctorum quæditorum reflectantur. Quod Proble-
 ma, cum ad usus Catoptricos non parum utilitatis idem ha-
 bere *Leutmannus* affirmasset, hic solutum exhibet *Kraffius*.
 De lit autem ejus solutionem per Geometriam linearem sine
 calculo analytico, quæ in eo consistit, ut per puncta *A*, *C*,
 & centrum speculi, quod erit in recta *DBG*, describatur
 circulus, qui rectas positione datas in punctis quæsitis seca-
 bit. Quæ solutio non solum in hypothesi anguli recti, sed
 & obliqui cujusvis, obtinet, neque ad solum speculum sphæ-
 ricum, sed ad aliud etiam quodlibet curvilineum, potest ap-
 commodari; id quod ab Autore satis demonstratur. Ut
 praxin hujus Problematis eo faciliorem redderet, latercu-
 lum construxit, in quo pro singulis arcibus *ABC* a 2° us-
 que ad 30° quantitates rectarum *BE* in partibus 10000 radii
 spheræ assignatæ habentur. Sequitur *Euleri* Dissertatio de
 summatione innumerabilium progressionum. Qua methodo
 usus fuerat Cl. Autor in dissertatione, cujus modo mentio-
 nem fecimus, ad inveniendos terminos generales progres-
 sionum, quæ vulgarem Aegram transcendunt, hic appli-
 cat eandem ad inveniendos terminos summatorios progres-
 sionum, ad quas indefinite summandas vulgaris Algebra non
 sufficit. Appellat vero terminum summatorium progres-
 sionis formulam generalem, quæ numerum indefinitum n
 continet, & summam tot ejus terminorum exprimit, quot
 in n unitates insunt. Equidem notum est, quomodo termi-
 nus summatorius earum inveniatur progressionum, quarum
 termini generales sunt functiones rationales ipsius indicis
 n , & in quibus ipsius n exponentes numeri integri sunt &
 affirmativi. Quando autem exponentes ipsius n negativi
 sunt: termini summatorii, paucis casibus exceptis, non Al-
 gebraicas, sed istiusmodi requirunt formas, quæ quadratu-
 ras in se continent. Quæ difficultas forte in causa fuit,
 sur nemo adhuc terminos summatorios ejusmodi progres-
 sionum

fronum dare fuerit conatus, quorum adeo inventionem, metho-
do sua adjutus, *Eulerus* primus hic aggreditur. Metho-
dus autem ista generalis huc fere redit. Assumitur iterum, ut

in priori Dissertatione, formula generalis $\int \frac{1-P^n}{1-P} dx$, ubi P

notat quamlibet functionem ipsius x , hæc integrata dat ter-
minum quemvis ordine n in progressionem aliqua, quæ, po-
sito $x=k$, generaliter sic exprimi potest, $k, k + \int P dx, k$
 $+ \int P dx + \int P^2 dx, \&c.$ In progressionem inventa quivis
terminus a sequente subtrahi concipitur, & inde oritur alia
progressio, quæ generaliter expressa hæc erit, $k, \int P dx,$
 $\int P^2 dx, \int P^3 dx, \&c.$ Jam patet, progressionem illam
esse summatoriam hujus, ideoque terminum generalem il-
lus, qui est $\int \frac{1-P^n}{1-P} dx$, fere terminum summatorium

hujus, cujus terminus generalis est $\int P^{n-1} dx$. Hanc me-
thodum Autor accommodat primo ad inveniendos termi-
nos summatorios pro omnibus progressionibus, quarum ter-
minis sunt fractiones, in quibus numeratores progressionem
Geometricam, denominatores Arithmeticam, constituunt, de-
inde ad inveniendos terminos summatorios earum progres-
sionum, quæ terminis constant fractis, & in quibus nume-
ratores sunt eadem quantitas constant, denominatores au-
tem in qualibet progressionem Algebraicam constituuntur: ex
quo simul elucet, quomodo hæc methodus ad omnes pro-
gressionem extendenda sit, quæ tum numeratores, tum de-
nominatores, habent in progressionibus quibuscunque Alge-
braicis constitutos; & modo termini generales eorum
non fuerint irrationales. Quod autem attinet ad eas pro-
gressionem, in quarum terminis numeratores sunt constan-
tes, & denominatores quamvis progressionem Algebrai-
cam seruant: Autor circa eas seorsum considerat illos
casus, in quibus denominator termini generalis conti-
net quantitatem n plurium dimensionum, & pro istius-
modi seriebus duplicem proponit methodum ad terminos

sequens

earum summatorios perveniendi. Prima in eo consistit, ut progressio proposita resolvatur in tot simplices progressionibus, quot n in termino generali dimensiones habet, pro singulis autem istis progressionibus termini summatorii inveniuntur, illique tandem combinentur. Attamen, cum hæc methodus non succedat, quoties denominator termini generalis duos pluresve factores simplices æquales habet; huic aliam adjungit methodum, quæ casus illos non excludit. Jam, expositis methodis, quibus summa progressionis alicujus indefinita invenitur, considerat etiam Autor illum casum, in quo numerus terminorum summatorum n fit infinitus. Et primo quidem, ad illas progressionibus quod attinet, quæ fractiones continent, quarum numeratores geometricæ, denominatores arithmetice progrediuntur, singularem exponit methodum summam istarum serierum infinitarum investigandi, quæ etiam ad alias applicari poterit. Nimirum ponit numerum terminorum n , & summam eorum A , & augeri n unitate: ergo augebitur A termino $n + 1$. Jam ponit, n infinitescere: ideoque considerat n & A instar quantitatum fluentium; quarum differentia cum se habeant ut augmenta, colligit inde, fore dA ad AA , ut unitas ad terminum ordine $n + 1$, qui, invento jamjam termino generali progressionis, ipse generaliter expressus habetur. Hac igitur methodo consequitur æquationem differentialem, quæ integratæ æquationem inter summam A & numerum terminorum n exhibet. Equidem æquatio illa sæpius integrationem, nisi per series, non admittit, ideoque summam progressionis infinitæ per finitam sæpius non exhibet; ad definiendam tamen differentiam inter duas summam duarum progressionum infinitarum semper inservit. Deinde illarum progressionum, quarum termini fracti numeratores habent constantes, denominatores autem lege quæcumque Algebraica progredientes, in infinitum continuatarum summam ex ipsis earum terminis generalibus summatorii erueret docet. Exhibent autem illi termini, posito $n = \infty$, integrati series, quarum summa progressionis propositæ æqualis est,

est, & quæ certis in casibus abrumpuntur, & proinde summam exhibent progressionis infinitæ finitam; aliis vero in casibus non quidem abrumpuntur, ut plurimum tamen magis convergentes fiunt, quam ipsa series proposita, ideoque ad summam quam proximè determinandas perquam utiles habentur. Adjungit denique huic methodo aliam paulum diversam inveniendi series valde convergentes, quarum summa sit seriei propositæ æqualis, eamque exemplo illustrat seriei hujus: $1 + \frac{1}{2} + \frac{1}{3} + \frac{1}{4} + \&c.$ quam resolvere docet in duas alias series, quarum altera est $1 + \frac{1}{2} + \frac{1}{2^2} + \frac{1}{2^3} + \frac{1}{2^4} + \&c.$ altera exprimit quadratam log. de $\frac{1}{2}$, & quarum summæ aggregatæ in unam dant summam infinitæ seriei $1 + \frac{1}{2} + \frac{1}{3} + \&c.$ quam proximè = 1.644934; quam summam si addendo aliquot terminos initiales invenire velles, plus quam mille terminos seriei $1 + \frac{1}{2} + \frac{1}{3} + \&c.$ sibi invicem addere deberes.

Daniel Bernoulli ulterius persequitur, quod in præcedente *Tomo* aggressus erat, opus, de curvilineo in mediis resistentibus motu commentatus, & exhibet in præsentî Dissertationem, quam de motibus corporum oscillatoriiis, quæ ubique resistentiam patiuntur, quadrato velocitatis suæ proportionalem, inscribit. In hac Dissertatione ex Theoremate illo generali, quod *Tomo IV* dedit, alia deducit Theoremata, quorum ope expedite ad calculum revocare docet motus pendulorum in mediis perfecte fluidis & aere præsertim, cœu medio tenuissimo. Et primo quidem considerat corpus, quod in arcibus cycloidicis oscillatur. Sit arcus descensus t , ascensus s , & sit n numerus constans, qui secundum ea, quæ in Dissertatione *Tomi IV* tradita sunt, ex magnitudine globi oscillantis & ejus gravitate specifica ratione fluidi resistentis determinatur, & per quadratum celeritatis multiplicatus fluidi resistentiam exponit: docet, fore decrementum minimum unius oscillationis $t - s = \frac{2}{3} n t^2$; posito nimirum fluido tenuissimo in duplicata ratione velocitatis resistente; quodsi enim non sit valde tenue, non valere hanc mensuram monet, & æe proximè quidem, quicquid *Newtons Prop. XXXI Lib. II Phil. Nat.* videatur. Hinc ex primo arcu descensus t invenire docet

R s

arcum

arcum adscensus quemvis r , qui post magnam oscillationum numerum l describetur $= t : (1 + \frac{1}{2} n l t)$; & contra ex dato primo arcu t descensus & ultimo adscensus arcu r numerum oscillationum l , qui ad hanc describendum requiruntur, $= (t - r) : \frac{1}{2} n t r$; denique ex decremento totali $t - r$, quod numero oscillationum l respondet, decrementum primæ oscillationis $= (t^2 - t r) : l r$, & decrementum ultimæ $= (t r - r^2) : l t$. Deinde, si globus in medio resistente tenuissimo motu oscillatorio arcus circuli describat; positis iisdem symbolis, quæ antea ponebantur, & præterea $a =$ radius, $c =$ cossiqui arcus descensus; demonstrat, fore decrementum minimum ejusvis oscillationis $= \frac{4 n a^2 - 4 n a t c}{\sqrt{(a^2 - c^2)}}$; quæ æquatio

calculum reddit valde expeditum, qui prima fronte satis molestus videri poterat. Hanc oscillationum theoriam ad descensus & adscensus reciprocos corporis perfecte elastici in planum horizontale perfecte elasticum verticaliter descendens applicat in duobus theorematis, quorum unum ex data primæ descensus altitudine definit altitudinem, ad quam corpus post datam lapsum numerum resiliet, alterum vero numerum determinat lapsum, quibus absolutis corpus ultra datam altitudinem non poterit resilire. Denique in consensum inquirat theoriz suæ cum experientis *Newtonianæ*, in Scholio generali, Propositioni citatæ adjuncto, expofitis, & calculo instituto deprehendit, decrementa ista oscillationum penduli, qualia calculus suus exhibet, notabiliter esse minora decrementis, ex observatione *Newtoni* deductis, nimirum fere in ratione 3 ad 5; ut adeo valor quantitatis n , quem in præcedentibus *Tomis* pro resistentia aquæ stabiliverat, pro aeris resistentia non valere videatur. Verum enim vero, cum aliunde constat, aeris resistentiam ab aquæ resistentia haud esse diversam, causam hujus differentiz, inter theoriam & experientiam deprehensæ, in eam potissimum resistentiam transfert, quæ ex tenacitate medii oriunda momentis temporum creditur esse proportionalis, & in motibus lentissimis se potissimum manifestat. Quam ob rem,

rem, ut motus in mediis resistentibus curvilinei accuratioribus mensuris subicerentur, conscripsit *Additamentum* ad hanc Dissertationem, in quo de motu curvilineo in mediis, quorum resistentia partim quadratis velocitatum, partim momenti temporum, proportionalis est, ex instituto agitur. Primum quidem theoremate generali definitur quantitas arcus, qui a corpore in dicta resistentiae hypothesi una oscillatione describitur. Deinde vero applicatur hoc Theorema ad solos arcus cycloidicos, cum arcus circulares hic calculum nimis molestum requirant, & si parvi sumantur, a cycloidicis parum differant; & singulari Problemate docet, quomodo, posita utraque resistentia, utcumque magna, ex dato arcu descensus corporis in cycloide oscillantis arcus adscensus sit inveniendus. Verum, quia potissimum circa aeris resistentiam Cl. Autoris institutum versatur, ponitur utraque resistentia valde parva, & hinc ex Problemate precedenti generali sequentia deducuntur Problemata, quae pro medio valent, quod corpori in cycloide oscillanti secundum utramque quidem hypothesin, sed admodum parum, resistit. Nimirum, positus iisdem, quae ante, symbolis, & praeterea a dicta diametro circuli generatoris, g notante actionem gravitatis, quae corpus, fluido illi immersum, animatur, m vero designante resistentiam illam fluidi, quae momenti temporum proportionalis, & praeterhabita omni corporis celeritate, in quovis ejus situ semper eadem est, invenitur primo decrementum

$$\text{primae oscillationis } t - r = \frac{4m^2}{g} + \frac{1}{2}nt^2; \text{ secundo ex dato}$$

$$\text{arcu primi descensus invenitur arcus ultimi adscensus } r \text{ post datum numerum } l \text{ oscillationum} = (t - \frac{4lm^2}{g}) : (t + \frac{1}{2}lnt);$$

$$\text{tertio ex dato decremento totali } t - r \text{ post magnum oscillationum numerum } l \text{ datum determinatur decrementum, quod primae oscillationi competit} = \frac{t - r}{l} + \frac{1}{2}nt(t - r). \text{ Quibus}$$

R r 2 omni-

omnibus inventis, sic satis promotâ esse videtur oscillationum theoriam, ut ab experientia, qualis ea in fluidis tenuissimis sese nobis offert, abstrahere haud multum possit. Quæ enim reliqua sunt obstacula, videlicet sibi aliqualis rigiditas, & ejus contra locum suspensionis frictio, referri possunt ad illam resistantiam, quæ momenti temporum proportionalis habetur, illa vero, quam solum a fluido patitur, resistantia ipsi globo superaccedere intelligi potest. Quare id tantum sibi superesse negotii Autor intellexit, ut, quæ sit quantitas utriusque resistantiæ totalis in aere, auxilio experimentorum definiret. Rem ipsam ita aggressus est. Ex numero observationum, quas *Newtonus* loco citato literis consignavit, duas elegit, quarum prima est, quod globus pendulus, qui primo descensu arcum emensus est, sextæ parti unius pedis Anglici æqualem, post 374 oscillationes octavam pedis partem descripsit, altera vero, quod idem globus, cum primo descensu tertiam pedis partem descripsisset, post 272 oscillationes adscensum fecit $\frac{1}{2}$ unius pedis æqualem. Atqui vi theoriæ Autoris arcus adscensus ultimi r est $(r - 4 \frac{lm a}{g}) : (1 + \frac{1}{3} nr)$, sive, quia manente

eodem pendulo eodemque fluido, valor litterarum a & g constans est, ut $(r - la) : (1 + lr\beta)$. Ex datis itaque in illis duabus observationibus quantitatibus r & l definivit valorem litterarum a & β , atque calculo subducto invenit, quantitatem a , unde m , seu resistantia aeris illa, quæ momenti temporum proportionalis est, pendet, esse $\frac{1}{3} r^2 \beta$, quantitatem β vero, unde resistantia aeris altera quadratis velocitatum proportionalis pendet, esse $\frac{1}{3} r^2 \beta^2$. Sic ergo determinatis valoribus litterarum a & β , ostendit Autor, hanc theoriam exhibere singulos arcus adscensum ultimorum tam exacte, ut ab arcibus illis valde parum differant, quos *seno* experientia exhibuit: in tantum, ut nunc theoria motus pendulorum lentioris in aere, posita hac duplici ejus resistantia, ad egregium cum experientia consensum redacta dici possit. Quod enim ad motus velociores attinet, illis ad mensuram revocandis hypothesin simplicis resistantiæ in dupli-

duplicata velocitatum ratione melius convenire Auctor exi-
 stimat. Motibus autem omnium lentis, veluti qui oscillatio-
 nibus unius digiti, vel adhuc minoribus, respondent, neu-
 tra hypothesis sufficit, adeo, ut horum theoria profus ad-
 huc sit incerta. *Eulerus* sequens Problema proponit: Data
 quacunque curva invenire aliam, quæ cum data quodam-
 modo juncta ad tautochronismum producendum sit idonea.
 Ut autem sensus hujus Problematis pateat, exponamus, ne-
 cesse est singularem illum oscillandi modum, quem conside-
 rans *Cel. Auctor* in hoc Problema incidit. Sit trochlea ABP
 circa axem, per centrum A transcurrentem, mobilis, & huic
 trochleæ affixæ sint duæ laminae incurvatae AD , AE , filis
 circumductæ, quæ laminae semper deserant, ubi tangentès
 sunt verticales, veluti in D & E , unde verticaliter depen-
 deant tracta a potentiis in F & G , vi inertie desitutis, ne
 vi opus sit ad eas movendas. Sit ex A ducta verticalis ABC ,
 quæ una cum trochlea circa A moveri concipiatur, atque
 sit machina tum in quiete, cum recta ABC fuerit verticalis.
 Detorqueatur jam machina ex statu æquilibrii in situm quera-
 vis $RMANS$, ut recta AC , quæ ante fuerat verticalis, in
 situm AQ perveniat, angulo CAQ perenno. Tangent ergo
 fila MR , NS , a datis potentiis sollicitata, laminae in M &
 N , ut verticalia sint. Cum vero potentia F in R translata
 vis ad trochleam vertendam fuerit aucta, alterius autem G
 in S translata vis diminuta fuerit; sequitur, machinam in
 situ $RMNAS$ nequaquam permanere posse, sed ad
 situm æquilibrii $FDAEG$ perpetuo tendere. Igitur,
 cum nihil impediatur, feretur ad situm æquilibrii; idque
 motu, quia continuo versus eum pellitur, accelerato.
 Quare nec eo in situ quiescere poterit; sed ex eo in
 contrariam plagam exeurret, & ita perpetuo oscillatio-
 nes peraget. Quibus expositis, patet, Problema proposi-
 tum id sibi velle, ut inveniantur modus incurvandi lami-
 nae AD , AE , ita, ut oscillationes reddantur isochronæ.
 Problema hoc indeterminatum, ideoque tale est, ut, data
 harum curvarum, ad quas fingendæ sunt laminae, altera, in-

TAB. IV
Fig. 2.

veniri altera possit. Et, quia occurrunt etiam casus, in quibus curvæ illæ æquales esse & similes possunt, duplicem exhibet solutionem hujus Problematis *Eulerus*; videlicet primo methodum tradit, qua, data earum curvarum altera, inveniri altera queat, deinceps, quomodo ii eruendi sint casus, in quibus ambæ curvæ æquales sunt & similes, præstat. Hoc Schediasma excipit aliud ejusdem Autoris, de communicatione motus in collisione corporum. Licet regulæ communicationis motus jam dudum inventæ sint, neque defuerint plures, qui eas & demonstrationibus & experimentis variis confirmaverint; operæ tamen pretium se esse facturum existimavit *Eulerus*, si easdem ex certissimis Mechanicæ principii deduxerit; quoniam earum demonstrationes, quales a plurimis datæ fuerunt, non genuinæ, sed ex alienis principii petitæ, ipsi videntur, & quod accedit, ita comparatæ, ut, quomodo in ipso conflictu corpora in se mutuo agant, motusque suos immutent, per eas ignoretur. Statuit igitur, principii loco, in concursu duorum corporum utriusque corporis celeritatem a potentia inter corpora illa delitente successive immutari, & omnia corpora, in se mutuo impingentia, impressiones a se invicem recipere, unde partes quædam eorum comprimantur, quæ in situm pristinum restituantur, si fuerint elastica, denique corpora non elastica, finito conflictu impressionem, quam utrumque accepit, maximam retinere, corporibus autem elasticis restitui quidem motum, quem in compressione amiserant, sed aliter inter ea distribui. Deinde, cum corpus, ut omni mutationi, ita & partium quarundam suarum compressioni resistat: concipit corporibus duobus, simul ac in statum conflictus venerint, iis in locis, in quibus impressiones sibi mutuo infligant, anæxum elastrum, cujus in statu libero longitudo æqualis sit distantia, quam habent centra illorum corporum, dum se mutuo corpora ista contingunt; & elastrum illud loco ipsorum corporum comprimi ponit, perinde quasi omnis utriusque corporis materia in punctum, quod centrum suum est, fuerit redacta. Quamdiu conflictus durat,

rat, comprimitur illud elastum; comprimitur autem, usque dum motus, quo ad se invicem corpora accedunt, vim elastici superare amplius nequit. Quod si jam in statum maximæ compressionis elastum venerit, & corpora elastica fuerint; ponit, istud elastum vi sese restituerendi pollere: si autem non elastica fuerint, concipit, elastum, ipsis interpositum, ipso momento, quo in statum maximæ compressionis fuit reductum, omnem vim sese expandendi subito amittere. Quando igitur sese restituere hoc elastum nititur, vires potentiz subit, & utriusque concurrentium corporum celeritatem immutat. Quibus positis, facile est, ex legibus mechanicis, quas potentiz in generandis destruendive velocitatibus servant, mutationes motuum ex conflictu supputare, & quantæ sint corporum concurrentium tam elasticorum, quam non elasticorum, post conflictum velocitates, definire; id quod Autor ipso opere ostendit. Idem Cel. Eulerus adjungit brevem Dissertationem de curvis rectificabilibus Algebraicis, in qua tradit formulas maxime universales pro ordinatis & abscissis curvarum rectificabilium, earumque arcibus rectificatis. Omnes, quotquot rectificari possunt, curvæ sub illis formis datis comprehenduntur, quid? quod & illæ curvæ, quæ non rectificabiles sunt, nisi aliarum curvarum quadratis præsuppositis, ad easdem reduci possunt, si indeterminatæ, quæ in illis occurrunt, quantitates certo modo sese habuerint. Usum harum formularum duplicem demonstrat. Primo enim ope earum solvit celebre illud Problema, de quadraturis curvarum ad rectificationes curvarum Algebraicarum reducendis, ejus solutiones duas Viri Cel. Jo. Bernoulli & Jac. Hermannus in hisce Actis nostris olim dedere. Secundo inveniendis trajectoriis reciprocis usum harum formularum exponit. Ex iis enim ope Theorematis Bernoulliani, quo ex rectificatione curvarum, diametrum habentium, trajectoriz reciprocarum construuntur, deducit æquationem universalem, quæ omnes omnino trajectorias reciprocas in se complectitur, & ita facillime restringitur, ut Algebraicas tantum, easque omnes, præbeat. Ultimum, quod in *Classe mathematica* occurrit,

Sche-

Schediasma Auctorem habet *Daniclem Bernoulli*, & inscribitur Specimen novæ theoriz de mensura fortis. Quotquot eo de argumento commentati sunt Mathematici, valorem expectationis vel fortis ita definivere omnes, ut affirmarent, eum esse æqualem aggregato ex productis singulorum valorum expectatorum per numerum casuum æque proclivium, quibus obtingere possunt, diviso per summam omnium casuum. Quam regulam tunc quidem obtinere Auctor existimat; si tertius, iudicis personam sustinens, secundum justitiam unicuique collatorum sortem assignare debeat suam, non habitò ad conditionem statumque personarum respectu; plurimum autem fallere eam posse, ubi in singularibus casibus quilibet suam ipsius sortem pro rerum suarum statu debeat æstimare. Recte enim monet, valorem expectationis suæ cuiusvis æstimandum esse, non ex pretio rei, id quod solam expectationis mensuram regula ista constituit, sed ex emolumento, quod inde capit. Nam, cum pauperis sine dubio, quam divitis, magis referat, mille ducatorum lucrum facere: etsi pretium lucri uterque idem expectet; cariorum tamen esse debere pauperi expectationem suam, quam suam diviti, nemo facile negare ausit. Hinc, quo melius, consulatur illi, qui sortem suam pro rerum suarum conditione ipse æstimare velit, regulam istam paulum immutatam Auctor exhibet: Si emolumenta singula expectata multiplicentur per numerum casuum, quibus obtinebuntur, aggregatumque productorum dividitur per numerum omnium casuum, obtinebitur emolumentum medium, & lucrum, huic emolumento respondens, æqualebit forti quæsitæ. Ut autem hæc regula ad casus obvios applicari possit; patet omnino, determinandum esse, quanti cuiusvis æstimandum sit emolumentum, lucro dato respondens. Jam quidem universaliter illud determinari nequit; attamen, si id spectemus, quod in vita hominum ut plurimum obtinet, cum pauci sint, qui non annuos suos redditus dispendant omnes; recte æstimari putat Auctor emolumentum lucri valde parvi summæ bonorum reciproce proportionale. Nam, si e. g. quidam ex bonis suis redditus an-

RUOS

bonorum; facile patet, curvam supra descriptam nunc mutari in Logisticam, cujus asymptotus est recta Qq , ex A in AB normalis. Ex natura autem Logisticæ & regula superius tradita deducit hanc regulam pro dimetienda sorte: Unumquodque lucrum summa bonorum auctum elevetur ad dignitatem indicatam per respondentem sibi numerum casuum; dein omnes hæ dignitates inter se multiplicentur, & ex producto extrahatur radix ordinis indicati per numerum omnium casuum; denique a radice subtrahatur summa omnium bonorum: quod residuum est indicabit sortem quæsitam. Usus hujus theoriæ, licet ille amplissimus sit, tamen notabilioribus tantum Corollariis quibusdam in præsentii illustrat. Primum est, quod ipsa lusus natura aleæ vitandæ sit documentum. Fingas enim æquissimum lulum, in quo summa deponenda ab utroque collusorum æqualis sit lucro quod uterque sperat; semper tamen detrimentum, tibi enasciturum, ubi perdidideris, majus erit emolumento, quod, ubi viceris, capeßes; id quod ipsa curvæ BS natura declaratur, in qua, posita $Bp = BP$, po semper erit major, quam PO . Quam ob rem, cum eum imprudenter agere pateat, quicumque paribus conditionibus vel minimam bonorum suorum partem aleæ credat, inquit Autor, quamnam in deponendis sumis prærogativam quis habere debeat præ collusore, ut sine præjudicio ludum inire possit; & ex natura Logisticæ demonstrat, in hac hypothese, si lusus fuerit simplicissimus, duobus tantum casibus definitus, depositum tuum, sinistro eventu perdendum, ad lucrum, secundo eventu obtinendum, non debere habere rationem majorem ea, quam habet summa bonorum tuorum ad eandem summam lucro sperato auctam. Alterum, ad quod hujus theoriæ utilitas sese extendit, ad mercatores spectat, qui sive pro alienis mercibus, per mare vectis, se vades sistere, sive pro suis mercibus vades requirere, solent. Nam ostendit Autor, quomodo omni in casu quisvis, rite æstimatis suis bonis, dijudicare debeat, utrum & sub quibus conditionibus se alteri sistere vadem possit, aut, in altero casu, utrum sponßionem,

sub

sub certis conditionibus ab altero sibi oblatam, accipere debeat, an potius omnem sponſionem negligere poſſit. Tertium eſt, quod ope hujus regulæ quilibet determinare poſſit, in quæ partes bona ſua, quæ periculo obnoxia ſunt, & quæ conjuncta omnia facile perire poſſent, distribuere debeat, ut minimus jacturæ metus ſibi relinquatur. Quarto denique uſum regulæ ſuæ Autor demonſtrat in ſolvendo Problemate, quod olim *Montmortio* propoſuit *Nicolaus Bernoulli*, & quod exiſtat in *Analyſe ſur les jeux de bazard de Mr. de Montmort*. Problemate illo quaeritur ſors *Pauli*, cui *Petrus*, in altam projiciens numum, donec notatam frontem in terram delapſus oſtenderit, dare tenetur unum ducatum, ſi id primo jactu contigerit, duos, ſi ſecundo, quatuor, ſi tertio, & ſic porro, duplicando quovis jactu ducatorum numerum. Hoc Problema per vulgarem regulam ſolvi miuime poteſt, quoniam ea ſortem *Pauli* infinitam exhibet, quod utique eſt abſurdum. Noſter autem ex regula ſua demonſtrat, ſortem *Pauli* eo quidem eſſe majorem, quo majora ejus ſunt bona, non tamen fieri infinitam, niſi & bona ejus infinita ſint, quin imo tam parvi eam eſſe æſtimandam, ut immenſas ille divitias poſſidere debeat, qui ſortem *Pauli* viginti ducatis emere cum ratione velit. Ceterum hic ipſe calus *Cel. Bernoullio* ocaſionem dedit, de toto hoc argumento commen- tandi. *Observationes Aſtronomicas* quod attinet; repetuntur in hoc *Tomo J. N. de l'Isle* *Observationes Eclipſium Satellitum Jovis* per annos 1735, 1736, & 1737, continuatur, atque *Observatio Eclipſeos lunaris*, a *Jo. Poleno* A. 1736 Cal. Aprilis Romæ habita. Reliqua hujus *Tomi* argumenta, quæ pertinent ad rem *medicam, phyſicam, & hiſtoricam*, *Menſi* proximo reſervamus.

*STIRPIUM RARIORUM, IN IMPERIO RU-
theno ſponte provenientium, Icones & deſcriptiones, col-
lecta ab JOANNE AMMANNO, M. D. Acad.
Imper. Scient. Membro, & Botanices Profefſore; Regiæ
Societatis Londinenſis Sodali. Inſtar Supplementi
ad Commentarios Acad. Scient. Imper.*

Petropoli, ex typographia Academiz Scientiarum, 1739,

4. maj.

Alph. 1. plag. 5. Tabb. xii. 35.

Plantas rariores, in Imperio Rutheno passim obvias, Cl. *Buxbaumius* in *Centuriis* suis exhibuit; quæ vero post hæc tempora detectæ fuerunt, Cl. Autor in præsentî Opere spectandas exhibet. Hic enim non tantum descriptiones plantarum, a Clarissimis Botanicis, *Messerschmidio* & *Gmelino*, exaratas, congescit; sed & plantas, ex seminibus, ab eisdem, dum in Sibiria versarentur, & a Cl. *Hainzelmanno* in Tataria, collectis, in horto Academico productas, observavit & descripsit. In scripto Botanico historico ad ordinem, descriptiones, & icones, quammaxime respiciendum esse, quilibet cognoscit. Ordinem, in plantis his tradendis assumptum, ad methodum *Tournefortianam* referendum esse, facile patet, licet classes non indicatæ sint, sed omnes in una serie recensentur. Descriptiones, egregie concinnatæ, omnes plantæ partes sistunt, sed floris, tanquam partis principis, plenior descriptio nonnunquam exoptanda esset. In eo quoque optimum quid præstitum nobis videtur, quod plures in ipso plantarum solo natali, quam ad specimina in horto florentia, confectæ sint descriptiones. Icones, in quinque & triginta Tabulis adjectas, omnes a pictoribus in itinere Kamtschatkiensi ad vivum delineatas esse, Autor testatur. Certe in arte sua nihil desiderari passus est, quisquis exculsit, artifex. Catalogum Plantarum, in hoc Opere delineatarum, speciminis loco exhibere, & præterea de novis generibus hic propositis nonnulla monere, ab instituto alienum non esse arbitramur. Sunt vero hæc a Cl. Autore Plantæ delineatæ: 1) *Cymbaria*; 2) *Gentiana humilis aquatica verna*; 3) *Chamaejasme radice Mandragora*; 4) *Valeriana lutea humilis*; 5) *Veronica spicata altissima foliis verticillatis*; 6) *Cortis juncea aphyllis*; 7) *Cassida montana foliis oblongis non orenatis*; 8) *Moldavica minor canescens chamadryos foliis*; 9) *Lathyroides*; 10) *Ballote inodora foliis Coronopi*; 11) *Hypecoon tenuifolium siliquis erectis teretibus*; 12) *Alfne saxa-*

saxatilis angusto & oblongo salicis folio, flore albo, tenuissime lacinato; 13) *Anacampteros flore flavo*; 14) *Helleborus fumarie foliis*; 15) *Ranunculus repens flore in caule singulari foliis varie sectis*; 16) *Ranunculus repens gramineis foliis*; 17) *Pentaphylloides humilis foliis angustissimis*; 18) *Fragaria procumbens, foliis betonica instar ferratis*; 19) *Pentaphylloides, foliis tenuissime laciniatis, flosculis carneis*; 20) *Pentaphylloides fruticosa, elatior, minus hirsuta*; 21) *Pentaphylloides fruticosa-humilis, lanuginosa, & incana*; 22) *Limonium montanum humile, Ephedra foliis*; 23) *Astragaloides, floribus purpurascens*; 24) *Astragaloides, floribus carneis*; 25) *Fumaria tenuifolia, floribus luteis*; 26) *Calceolus purpureus speciosus*; 27) *Calceolus minor, flore vario*; 28) *Abinthium Tanacetii foliis, odoratissimum*; 29) *Jacobaeastrum cacaliae folio*; 30) *Urtica foliis profunde laciniatis, semine lini*; 31) *Ephedra minima flagellis brevioribus & tenuioribus*; 32) *Chamaerhododendros folio glabro, majusculo, amplo, flore roseo*; 33) *Spiraea salicis folio, brevior, latiusculo, crenato*; 34) *Armenlaca, Betula folio & facie*; 35) *Armenlaca, Persica foliis, fructu exsucco, villosa*; 36) *Crataegus, Cerafi, foliis floribus magnis*; 37) *Cornus sylvestris, fructu albo*; 38) *Cornus, foliis Citri angustioribus*; 39) *Mespilar, folio rotundiore non serrato, fructu nigro*; 40) *Asphalatus frutescens minor, angustifolius, cortice aureo*. Nova vero genera sunt sequentia: *Cymbaria Messerschmidii, Calix tubulosus*; in decem vel duodecim lacinias divisus; petalum unicum tubulatum, personatum, bilabiatum, labio superiore bifido, inferiore tripartito, utroque reflexo; stamina quatuor tubo interius adherent; pistillum simplex longitudine staminum; capsula unilocularis, bivalvis, valvis cymbae similibus, receptaculum feminum in quatuor alas foliaceas est divisum, eodem modo, quo valvae intus quodammodo foliaceae, semina sustinet parva irregulariter angulosa. *Chamaejasme Gmelini*. Calix (ut videtur) nullus, petalum tubulosum limbo quadrifido vel quinquifido leviter irregulari donatum; stamina interius duplici serie tubo adherent;

hærent; pistillum longitudine staminum, fructus turbina-
tus nigricans, hylo albo notatus. Forſitan ad *Camaram*
Plumerii ſeu *Lantanam* Linnæi referri poſſet, ſi numerus &
ſitus ſtaminum accuratius notatus eſſet. Flores in ſummitate
conſertim quaſi in umbella diſponuntur. *Lathyroides*
Mefferschmidii. Calix brevis, leviffime crenatus, flos papi-
lionaceus vexillo cordiformiter crenato, alis exiguis, anguſtis,
carina adunca non roſtrata, ſtamina decem, unum & no-
vemfidum piſtillum inſtar vaginæ cingentes. Legumen
unicapſulare bivalve, in calice matureſcens, ſemina globola,
lævia, fuſca. Folia bina tantum, coſtulæ brevi, ad caulem
auricæ, in mucronem abeunti, adhærent, claviculisque deſti-
tuntur. Flores in ſingulari pedunculo aphylo, e folio-
rum vel auricularum alis egreſſo, uno plerumque verſu diſ-
poſiti adhærent. Ad *Orobum* quam proxime accedere vi-
detur. *Asphalatus* Ammanni. Calix tubuloſus, leviter
quinfidus; flos papilionaceus, (reliqua non diſtincte deſcri-
buntur) legumen unicapſulare, bivalve, teres; ſemina cy-
lindracea; folia per conjugationes coſtæ in aculeum abeunti
affixa, ſine impari in extremo; flores ſinguli pediculis iani-
xi, a tuberculis ramorum ortum ducentes. Sitne ad *Cytiſum*,
an ad *Geniſtam*, referenda, incertum, præcipue cum chara-
cter foliorum ex icone non ſatis pateat. Maximo cum ap-
plauſu hæc nova Floræ Ruthenicæ incrementa excepi-
mus, & inſigni deſiderio reliquas expectamus plantas, quas Cel.
Autor ex Tataricis & Sibiricis ſeminibus in horto floren-
tes obſervabit, & quas in itinere Kamſchatkienſi invenient
ſolertiſſimi obſervatores.

JOANNIS CHRISTOPHORI HARENBERGI,
Gen. Schol. Inſp. per Ducatum Brunſuico-Luneburg.
Otia Gandersbemensia ſacra, exponendis ſacris literis &
Hiſtoria Eccleſiaſtica dicata, XIII Obſervationes comple-
xa. Accedit de felici in terris Brunſuico-Wul-
ferbuttelanis Cænobiorum reſormatione
Oratio ſcholæſtica.

Tre-

Trajecti ad Rhenum, apud Joannem Brœdelet, 1740, 8.

Alph. 1 plag. 7.

Inscripsit *Osia* hæc præstantissimus & doctrina non vulgari ornatissimus Autor Illustrissimo Hieronymo, Libero Baroni de Munchausen, Augustissimi Romanorum Imperatoris a custodia sacri cubiculi, Serenissimi Ducis Brunsvico-Luneburgensis primario Status & universæ publicæ rei Administrato *Observatione I* exposuit de cibo Joannis Baptista, in solitario commorantis loco, ad loca *Matth. III, 4, Marc. I, 6*, ut communiret opinionem receptam de cicadis ac mellibus, ab illo in cibum conversis. Eos, qui *cixpidas* per *stiquas Syriacas* exponunt, refellit, ostenditque, Nasirzos sese ab edenda carne haud abstinuisse. De locustis ac cicadis recondata, nec passim obvia, profert, ut determinet, quo cicadarum genere Judæis licuerit vesci. Locustas marinas huc referri posse, negat. Differit deinde de melle apum, aereo atque arboreo, ac Joannem postremo illo in cibi locum fuisse usum, arbitratur. Melle roscido seu manna Israelitas in Arabiæ desertis olim esse sustentatos per insigne quoddam miraculum, addit. *Observatione II* de illo agit, qui Jesum vocat *cixdema*, seu *diris devotum*, ratus, tum Judæos, tum simulacrorum cultores, seu Romanos Proconsules, Christianis subdidisse minas & postulationes, ut hi Christo maledicerent. Judæos id postulasse, perspicitur ex *Act. XXVI, II*. De Romanorum Præsidibus id affirmatur ex *Plinii exemplo Lib. X Ep. 97*. Hæc Autor commentatus fuit ad *1 Cor. XII, 3*. *Observationem tertiam* inpendit enodando loco difficillimo *Matth. XV, 5*, quem ex Judæorum decretis vetustis perque manus traditis illustrat, legendum vero censet eo modo, quo in Complutensibus ac Plantinianis Bibliis fuit interpretatus; ac Ven. *Malachia de Ingimberta* suffugiis eundem ex adverso obflare ostendit. Inprimis existimat, Jesum ibi propugnasse sententiam R. *Eliezeris*, opinionem vero vulgarem Rabbanitarum, quæ eadem sit ac vitæ monasticæ præconum, explosisse. Locum ipsum ita vertit in Latinum: *Deus*

Pag. 17.

24.

32.

pra

Pag. 34.

præceptum edidit hunc in modum: *Honora patrem tuum matremque tuam. Vos vero, qui sapientes vocamini, Pharisei & Scriba, præcipitis ita: Si quis liberorum rem suam, ejusve partem, patri matrive conducibilem ac necessariam, destina-verit Deo per votum religiosum, ac illam propter id votum subtraxerit parentum usui ac indigentia, dixeritque conce-
pturus jamjam votum: Instar rei, Deo sacrata, esto id, quo ex facultatibus meis indigentiam tuam sublevare possem; tum ex ea opinione, qua votum ejusmodi habetis ratum & legitimum, id existet & consequetur mali, ne is, qui voto illo sese devinxit, honoret patrem suum aut matrem suam.* Ellipsin Græcis verbis ibi subesse ullam, negat. Offendit tandem, in Ecclesia Romana haud licere Monacho, suos ex bonis, hæreditate ad sese devolutis, alere, vel parentes ab interitu afferere illis in incolumitatem. Ven. Abbatem *Malachiam ab Ingimberto*, addit, pervidisse, ritum cum ob-
stare reprehensioni, a Jesu in Phariseos immisæ, ac dubi-
tationi illi solvendæ sese Abbatem minus feliciter accinxisse. *Observatione quarta* exquirat alterum discipulum Emauntici itineris socium, ad *Luc. XXIV, 34*, ostendens, eum fuisse *Simonem, Cleopha filium, ex Maria, Maria Theolônæ* sorore, natum, Episcopum posthæc Hierosolymitanum, siquidem *Simon, v. 34* memoratus, sit a *Petro* diversus. Verba: *ὄχι ἠνέθεν ὁ κύριος*, cum *Cl. Tympio* effert per interrogationem: *num excitatus est dominus a mortuis? Cleopham, פלפא*, pu-
tat ab *Alphæo* haud differre, *Lebbaum*, seu *Jacobum minorem*, habet pro *Levi Marc. II, 14*. De *Cleopha & Simone* ex vetustissimis scriptis haud tralatitia intexit, quæ ad libellam exi-
git rationis rectæ. Utriusque vero patriam definit *Canam Galilææ*. *Observatione quinta* reformatur consuetæ in-
terpunctionis ratio in loco *1 Tim. II, 3, 4, 5, 6, 7*, siquid-
em alias incertum manet, quorsum voces illæ *in cisi sexti*: τὸ μαρτύριον κατὰ ἰδίους, respiciant. Interponit autem parenthesis inter verba ἐλθεῖν & τὸ μαρτύριον. *Observatio sexta* exponit de prunis ignitis, pro capite inimici accervan-
dis, ad *Rom. XII, 20*, & *Prov. XXV, 22*. Credit Autor, illa
verba

36.

41.

30 seq.

64.

verba, ἐπὶ τὴν κεφαλὴν, vertenda esse pro capite, in usum personæ. Dispicit simul ac dijudicat explicationes Commentatorum optimorum ac recentissimorum, ratus, eas scope Salomonis ac Pauli, reliquisque momentis, haud satisfacere. Ritus sufflendi Judaicum copiose edisserit, precum copulam & symbolum, ratus, eum pro inimico ad Deum preces dirigere, qui pro capite illius acervat instruitque prunas. Mane scilicet ac vesperti sacerdos, quem ministerii sacri ordo tetigit, prunas ardentes vivasque ex altari Hierosolymitano depromsit, eas thuribulo indidit, & sese ad suffitum pro capitibus populi Israelitici instituendum accluxit. Commemorat præterea Autor naturam suffimenti illius, & ritum Judaicum copiose illustrat, ex Apoc. VIII, 3, 4, 5, satis notum. Vocem תביל, obviam Prov. XXV, 22, exponit de capiendi modo, quo prunæ interventu forcipis ex altari exteriori in peculiare vas sacrum, תבילתא dictum, transferebantur. Ἐπὶ τὴν κεφαλὴν est ipsi idem ac pro capite, pro vita. Particulæ illius usum comprobat ex Dan. XII, 1, Jer. XVI, 7, Esb. IV, 16. Tandem ostendit, Paulum præcipere, ut in opere humanitatis externo erga inimicum haud acquiescamus, exigere vero ipsum propensionem ipsius animi, qua alteri fausta si comprecamur, & minus secunda ab eo, precibus ad Deum directis, repellere ac averruncare studemus, quemadmodum sacerdotes Veteris Testamenti quotidie pro vita & insolunitate singulorum Israelitarum prunas collegerint in vas peculiare, suffimenta eis injecta adoleverint, precibusque Deum illis placaverint. *Dissertatione septima* disseruit, ad modum Theodori Dassovii, de Fertis ac donis sacris, תבילתא, ad illustranda loca Lev. II, 5 Eph. V, 2. Expositio hæc est omnium copiosissima, constans aliquot Capitibus. Capite primo egit Autor de descriptione ac divisione illorum fertorum. Notatur hic error Joannis Lightfooti, qui existimavit, duos panes a summo Pontifice diebus singulis fuisse oblatos, permiscens is crustula, ejus nomine quotidie oblata, cum duobus illis panibus. Obiter attingit locum Marc. IX, 49, eumque ita exponit: Nam unusquisque igni sese idoneum præbere debet per sale, ac omne sacrificium sale instruat oportet. Ignem illum exponit per miseriam, piis a Deo immissam, quam Petrus vocat

Fig. 70

70

71

72

73

74

75

76

- Pag. 99. cat *πύρρον* i Ep. IV, 12. Messiam existisse fertum præstantissimum, fufe docet Autor. Locum *Luca XVII, 21* ostendit haud agere de erigendo gratiæ regno intra hominum animos. Quomodo Christiani evadant fertum amonum, Deoque probatum, pie adjungit. *Capite secundo* enucleat casus & scrupulos conscientiæ, in doctrina de fertis exoriri solitos. Notat simul nævum Talmudicorum, qui, in minimis rituum momenti desudantes, de amore erga Deum, justitia, & reparatione hominis ad imaginem Dei, tacuerunt, merito eam ob causam reprehensi *Matth. V, 23, 24, XXIII, 23, 24*. *Capite tertio* exhibet expositionem dictorum, in sacris literis passim de fertis ac libaminibus sacris obviorem, e. g. *Lev. II, 4, 5, 8, 12, XIV, 10, 21, Num. VII, 13, IV, 16, VIII, 8, XXVIII, 7, 26, XXIX, 6, 1 Sam. II, 29, 1 Reg. XVIII, 36, 2 Reg. VI, 15, Pf. XX, 4, Jer. XXXIII, 19, Ez. XLVI, 14, Ez. XXX, 9, Lev. XXIII, 37, Num. XXVIII, 15, Deut. VIII, 8, XXXII, 14*, ubi *renes tritici* ex accentuatione illustrat, & exponit per *præstantissimos*, qui colore, puritate, ac salubritate, triticeam farinam exzqueat. Vocem *רֵנֵי* ex *רָנַן*, *protrudendo*, deducit, ac *renes* ibi intelligit, quorum adsp. ac pinguedo prominet, ac protusa emicat, quemadmodum grana tritici ex aristis seu folliculis protrudi ac prominere solent. Illustrat porro *רֵנֵי חֵלֶב*, *florem ac lac tritici*, id est, *triticum præstantissimum*, cujus fit mentio *Pf. LXXXI, 17, CXLVII, 14*. Triticum, ex regione *Minnith* advectum, ob *Ez. XXVII, 17*, expositione perfundit, ac loci *Minnith* situm definit. Illustrat deinde loca sacri Codicis alia. *Oleum*, ex *silice petra* productum, cujus fit mentio *Deut. XXXII, 13*, ita exponit, ut Judæos refellat, qui per *שֵׁם יִשְׂרָאֵל* intelligunt locum *Guschebalaf* seu *Giscale*. *Oleum כֵּתִית* interpretatur per id, quod interventu contusionis exprimi solet. *Capite quarto* exhibet Commentatorum opiniones, quæ sint emendandæ, ac cum *Joanne Clerico* notat Teutonicum Pentateuchi Mosaici interpretem *Wertheimensem*. *Capite quinto* differit de translationibus nonnullis emendandis, quantum ad doctrinam de fertis & libaminibus attinet. *Capite sexto* conciliat contradictiones apparentes. *Septimo* representat Christianos, tanquam fertum Deo gratissimum, ac ad ultimam de Babylone mystica ad *Apoc. XVIII, 13*, exponit. *Ob-*

ervatione VIII differit de itinere, a Paulo Apostolo quidem in Hispaniam destinato, nunquam autem effectui dato, ad Rom. XV, 28. Examinat loca Clementis Romani, Hieronymi, Martyrologii Romani, Bede, Isidori Hispanensis, ac aliorum, quibus, iter illud re vera fuisse susceptum, solet comprobari. Ostendit vero ex Sulpitio Severo & chronologia actorum Pauli, iter illud nunquam fuisse susceptum a Paulo. Nec a Jacobo majore illud fuisse institutum, adjungit §. 6. Exercitatio IX de Clave solvente & ligante est inscripta, ad illustranda loca Matth. XVI, 17, 19, XVIII, 18, faciens, & Abbati Benedicino Gallo, Matthaeo Peritididiorp, aliisque, opposita, existimantibus, ecclesiam Christi superstructam esse Petri personae, ejusque in cathedra locali successoribus. Totus in eo est Autor, ut ostendat, loca haec ad hierarchiam ecclesiae adspectabilis haud posse referri, primosque Patres ecclesiae petram de Christo ac confessione de Christo sincera plerumque esse interpretatos. Inprimis Zofimi, Episcopi Romani, de petra testimonium examinat, ejusque vitam & doctrinam minus orthodoxam perpendit. Cypriani opinionem de petra, & gubernatione ecclesiae externae, ac de clave solvente & ligante, edisserit & dijudicat, rati, faciem ecclesiae esse aristocraticam, nec ulli locum esse primatui, nisi ordinis. Ostendit porro, in Constitutionibus Apostolicis sibi que per ligationem significari segregationem ab ecclesia, & per solutionem denotari receptionem in gratiam & gremium ecclesiae externae. Addit, plurimos Saeculi III doctores jam credidisse, sibi que persuasisse, Apostolos existisse certarum Ecclesiarum & Diceceson Episcopos, atque hierarchiam Episcopalem conferendam esse cum hierarchia Levitica Veteris Testamenti. His sententiis stricturas opponit haud unas. Opiniones eorum, qui ligationem & solutionem ex ritibus Judaicis explicare aggressi sunt, percontat. Ipse autem docet, allegoriam a templi Hierosolymitani forma & modulo desumptam esse a Christo. Portas inferorum de usurpatione potestatis Satanæ exponit. Curam clavium templi Hierosolymitani demandatam fuisse potioribus ecclesiae Judaicæ sacerdotibus pro numero portarum templi, ostendit. Indolem clavium, quibus veteres solverunt & ligarunt

Pag. 161.

174.

garunt, id est, aperuerunt & claufuerunt, luculente ex *Homero* aliisque scriptoribus indicat. Custodiam clavium, Apostolis traditarum, & officium munusve, clavibus designatum, edisserit. Intelligit ipse per clavium traditionem munus aperiendi ea, quæ ad œconomiam salutis noscendam sunt necessaria. Objectum solutionis & ligationis consistere docet in rebus doctrinisque vel tradendis, vel haud evulgandis, non in personis seu Christianis, licet Autor ex doctrina Apostolorum divina, eorumque disciplina, ostendat, munus remittendi peccata ministris ecclesiæ esse attribuendum. Verbo ut dicamus, per clavem utramque intelligit cum Cl. *Schætzgenio* infallibilitatem doctrinalem, solis Apostolis datam. Addit, incertum esse, quis primus Romæ existerit Episcopus: scriptores supposititio commemorasse primos, *Petrum* sub vitæ finem Romam venisse, atque *Clementem* ordinasse Romæ Episcopum, cui Cathedram & potestatem ligandi solvendique tradiderit; notionem ecclesiasticam vocum *solvendi & ligandi* esse satis antiquam, ex parte autem rationibus hierarchicis respondentem, atque ex eis extulsam. Apostolos dari singulis Sæculis, admodum firmis rationibus adductus negat, monens, a *Francisco Catrou*, Jesuita Gallo; ecclesiæ Protestantium immerito impactum fuisse fanaticismum, laudatque responsionem, Jesuitæ oppositam a Cel. *Isaaco de Beausobre* in libello: *Discours sur les livres Apocryphes*, qui habetur in Opere ejus *Histoire critique du Manichéisme & du Manichéisme Tom. I Lib. III pag. 447*. Addit deinde, ministros ecclesiæ *solvere & ligare*, dum exponant res, ad salutem sempiternam attinentes, & ea, quæ Deus ipsos scire nolit, vel quæ nec loci nec temporis ratio, ut tradantur, postulat, haud proferant: ac dum applicent gratiam Dei peccatisque fidelibusque, morosis vero peccatoribus eam haud patere significant. Ministros ecclesiæ eis, qui gratiæ divinæ sunt capaces, remissionem peccatorum *annuntiando conferre*, ostendit. Tandem illustrat *clavem scientiarum*, a Judæis jactitatum, & inquit in jus illud, quod Rabbini fuerit ad coercendos ac fustigandos eos, quos ipsi crediderint haud satis morigeros. Exponit simul loca *1 Cor. IV, 21, Act. V, 5, 10, XIII, 2, 2 Cor. X, 7, XIII, 2*, ac inprimis *Matth.*

XXIII, 13, & Luc. XI, 51. *Observatio X* est historica, & in *Originibus Waldensium sub initia Seculi XI jam quærendis* occupata. *Bernhardo* illos jam innotuisse, demonstrat ex ejus *Sermone 66 fol. 170 ed. Paris. 1566, fol.* Examinat *Bernhardi* fidem, qua de dissentientibus judicium solet ferre. Eos, qui A. 1022 in Synodo Aurelianensi ob crimen Manichæismi, ipsis objectum, teste *Glabro Radulpho Hist. III, 8, damnati*, ac deinde interempti, fuerant, pro Waldensium primitiis habet. *Observatione undecima* demonstrat, *hoc unumversum ex non-existentibus, ac ex minus adspectabilibus, initiis a Deo esse productum*, ad Ebr. XI, 3. Principia philosophica de elementis rerum simplicissimis confirmat, atque ex monadum contingentiâ Deum, eumque creatorem, innotescere, ostendit. Addit deinde argumenta, ex sacris literis petita. *Tâ mñ Qæwôwewæ* exponit per ea, quæ sunt *non adspectabilia*, tum 1) quia non existunt, tum 2) quia sunt simplicia, quæ apparent, tum 3) quia luce carent. Singula hæc ad creationis momentum potissimum esse referenda, docet. *Dissertatione XII* agit de *commentitiâ Tritheitarum Hæresi, doctoribus ecclesiæ nonnullis perperam affecta*. Defendit in ea doctores ecclesiæ orthodoxos & heterodoxos ab impactâ Tritheismi labe, quos *Cel. Joannes Lamius*, Florentiæ decus, percensuerat in *Catalogo Tritheitarum*, quem libro de *re&ta Patrum Nicanorum fide* subjecerat. Purgat vindicatque nominatim *Arium, Arianos, Marcionem, Donatum juniorem, Joannem Philoponum, Gottheschalcum, Monachum Orbacensem, Petrum Abalardum, Gilbertum Porretanum, Raymundum Neophytum, Guidonem*, damnatos in Concilio Lambethensi A. 1368, *Joannem Montesonum, Valentinum Gentilem, & Trinitarios*. *Observatione XIII* laborat demonstrare, ossa Messiæ haud frangi debuisse secundum vaticinium *Pf. XXXIV, 20, 21, (*)* explosa *Bernhardi Clarevallensis* expositione. In *Oratione*, calcis loco subjuncta, differit de Cœnobiorum in Occidente primorum, Augustinianorum imprimis, natura & indole genuina, usuque literario; de eo-

Pag. 296.

239.

263.

302.

T t 3 rum

(*) Singulâris est opinio Medici cujusdam Angli in libro: *An Historical Essay on the state of Physick in the Old and New Testament*, Londini A. 1729 edito, quæ perhibet, neminem fidelium V. T. os fregisse.

Pag. 309. rum n̄avis, qui exorti fuere sensim, alteque infederunt; ac de ipsorum ad primam institutionem restitutione, qualem Dux Julius in terris Brunsvico-Luneburgicis deduxerit in effectum.

JOANNIS CHRISTOPHORI PESLERA, J. U.
L. de Augusta gentis Austriacae Ducatus & Principatu in Suevia Liber singularis.

Lipsiæ, apud Jo. Christianum Langanhemium, 1739. 4.

Plag. 13, cum Fig. æn. 2.

Magna adhuc eruditorum consensione creditum fuit, quod veterum quidam tradiderunt, Sueviam, extincta gente Stauffensi, a Rudolpho I, Cæsare, in filium natu juniorem, Rudolphum, collatam fuisse. Quod etsi ita non accipiendum esse Coccejus, Ludewigius, & Hertenssteinus, monuerunt, quasi Ducatus priscus, cum potestate in reliquos Sueviz & Alsatiz ordines instauratus, Rudolpho concessus fuerit; id tamen admittendum esse, rati sunt, reliquias saltem Ducatus veteris, a Rudolpho, Cæsare, utcunque collectas, pariter atque nomen Ducis Sueviz filio ejus obvenisse. Sane, cum & Chronicorum Australis & Augustensis scriptores, & Anonymus Leobienensis, testentur, Rudolphum juniorem, quem diximus, a patre Ducem Sueviz creatum esse, autoritate Historicorum fere æqualium minime destitui communis illi opinio videtur. Cui accedit, quod non solum Rudolphus, & filius ejus, Joannes, sed etiam alii ex Austriaca gente Principes, in Chronico Colmarionensi & Ellwangenensi, nec non ab Henrico Rebdorffensi, Henrico Sterone, & Alberto Argentinensi, Ducum Sueviz appellatione insigniantur. Quorum fides ut eo plus valeat, Sigillum facit, a Rudolpho IV, Duce Austriæ, usurpatum, in quo se Palatinum Archiducem Austriæ, Styriæ, Carinthiæ, Sueviz, & Alsatiz, nominavit. At hæc tamen omnia Doctissimum hujus Commentationis Autorem adducere non potuerunt, ut crederet, quin potius in dubium vocaret, quicquid hujus rei apud antiquiores pariter ac recentiores relatum legitur. Cum enim palam sit, Ducatum Sueviz a novissimis e gente Stauffensi Ducibus, imperiali dignitate eminentibus, dissipatum, atque in varias partes distractum esse, ne adfuisse quidem putat, quod Ru-

Rudolphus, postea ad imperium vocatus, filio dare potuisset. Equidem Autores non desunt, qui, terras, per injuriam Imperio ablatas, a *Rudolpho*, *Cæsare*, vindicatas esse, enarrant. Sed hos Consultiss. *Peslerus* de iis terris intelligendos esse monet, quæ de dominio Imperii, durante Interregno, descriptæ fuerant. Nam verisimile esse negat, id, quod a superioribus Ducibus & Regibus haud invitis alienatum fuerat, a *Rudolpho* revocatum esse, qui invidiæ notam elabi non potuisset, si aliis terras veterum Ducum, legitime acquisitas, ideo tantum eripere voluisset, ut gens *Habsburgica*, Ducatibus *Austriz* ac *Stiriz*, adjacentibus etiam provinciis, jam insigniter locupletata, eo majora opum caperet incrementa. Juvat doctissimum Autorem, quod terras, quas gens *Augusta* in *Suevia* & *Alsatia* possidet, *Habsburgici* vel ante *Rudolphi*, *Cæsaris*, tempora habuerunt, vel postea demum longe aliis titulis acquisiverunt, quodve certo indicari omnino nequit, quid tandem regionum *Suevicarum* in *Ducem*, recens creatum, sit collatum. Ne tamen meris pugnare conjecturis adversus vulgarem sententiam videatur, ad auctoritatem *Kanizthovii*, Scriptoris Seculi XIV, provocat, qui, *Ducem* post *Conradini* fata in *Suevia* fuisse, negat. Princeps vero argumentum in eo collocat, quod in documentis publicis *Rudolphi I*, *Cæsaris*, & *Alberti*, filii, ipsiusque *Rudolphi*, commentitii *Sueviz* Ducis, titulus Ducis *Sueviz*, ab Historicis quibusdam illi adscriptus, nunquam occurrit. Quid? quod *Rudolphus*, frater *Alberti*, modo commemoratus, appellatur Dux *Austriz* & *Stiriz*, quos quippe Ducatus illi æque ac fratri *Augustus* parens concesserat ea lege, ut, extincta *Alberti* progenie mascula, *Rudolphus* & liberi posterique succederent. Ut igitur non est verisimile, titulos *Austriacos* cognomini Ducis *Sueviz* temere prælatos esse; sic ex neglecta Ducis *Sueviz* appellatione non incongrue colligit, *Rudolphum* Ducem *Sueviz* nunquam fuisse, ac scriptores, qui hoc nomen illi tribuerunt, ad sensum vulgare se accommodasse, & ad sedem *Rudolphi* ac dynastias, ipsi assignatas, respexisse. Interim non inficias it *Conf. Peslerus*, sententiæ contrariæ aliquid roboris accedere ex Sigillis, a *Rudolpho IV*, *Austriz* Duce, usurpatis, in quibus Ducis *Sueviz* & Al-

& Alfatiz cognomina reliquis jungit. Id enim docent exempla, a *Schanlebenio* & in Conf. *Senckenbergii Selectis* descripta, atque in *Husberi* & *Steyreri* Operibus ære expressa, a Cl. Autore adducta. Verum ob hæc ipsa Sigilla *Rudolphus IV* bello petitus a *Carolo IV*, Imperatore, suo socero, professus est publicis literis, eam in rem scriptis, sese in Suevia & in Alfatia non esse Ducem, & promisit, se antiquaturum esse Sigilla, adhuc adhibita, ut *Mutius* & *Naucerus* enarrant. *Wenckerus* etiam hoc addit, *Rudolphum IV*, a titulis reprobatis non statim abstinentem, a *Carolo IV* increpatum, mox plane ad Comitia A. 1361 Norimbergæ celebranda vocatum esse. Atque hoc ipsum Cl. Autor Diplomate quodam *Caroli IV* confirmat, *Rudolphum*que subsequens annis ad mortem usque a cognominibus, hætenus dictis, abstinuisse, e documentis ab eo exaratis docet. Ceterum, ne forte malo ausu impugnare jus Austriacæ gentis in Principatum Sueviæ videatur, aliam de origine ejus sententiam affert, atque, initia dicti Principatus ad *Albertum I*, Cæsarem, referenda esse, ostendit. Hunc enim *Tschudius* tres Principatus in Suevia, Alfatia, & Helvetia, constituere voluisse, refert, quasve singuli terras complecti debuerint, enumerat. Hocque procul dubio factum esse, *Peslerus* conjicit, ut *Rudolphus IV*, Dux Austriæ, *Alberti I*, Cæsaris, nepos, in Diplomate suis Principem Sueviæ & Alfatiz se scripserit, etsi Helvetiæ Principatum omiserit, ne apud Helvetios, ad minima attentos, in suspicionem incideret potentatus cujusdam, in ipsorum fraudem arrogati. Ceterum, ut Ducis Sueviæ Alfatizque titulos, in Sigillis usurpatos, post annum 1361, ob finistram, quam excitaverat, opinionem, deposuit, ita & Principis Sueviæ & Alfatiz cognominatione in Diplomate sponste postea abstinuit. Nec reliqui, qui post *Rudolphum IV* Austriacas provincias gubernarunt, Duces istud encomium, quod diximus, adhibuerunt. *Maximilianus* autem *I*, Imperator, ex causa ignota Principis Sueviæ titulum in usum revocavit, & anno jam 1492 Diplomati, ab Autore allegato, adscripsit, ac subinde postea reliquis terrarum nominibus adjecit. Eiusque exemplum & *Carolus V* & *Ferdinandus I*, Imperatores, horumque posterum, ad hodiernum usque diem sunt secuti.



NOVA ACTA ERUDITORUM.

publicata Lipsiæ

Calendis Junii Anno M D C C X L.

Pars II.

CEREMONIES ET COUTUMES RELIGIEUSES

de tous les Peuples du monde, &c.

hoc est,

*CERIMONIAE ET RITUS SACRI OMNIUM
totius orbis gentium, representati Figuris splendidis, in
as incisæ manu BERNARDI PICARDI. Accesserunt
harum Figurarum explicatio historica, &
Dissertationes aliquot lectu dignæ.*

Tomus IV.

Amstelodami, sumptibus Jo. Frid. Bernardi, 1736, fol.

Alph. 4 plag. 1, Tabb. zn. 14.

Tomo hujus Operis tertio, post Græcos, progressus fuerat
Autor ad homines nostri orbis recensendos, qui a mori-
bus Pontificiis desciverunt. *Quinque enim Dissertationibus
Lutheranos, Waldenses, & Calvinianos, persecutus est. Sed,
accrecente rerum copia, ceteras gentes, quæ restabant,
singulari complectendas Volumine censuit. Sextam igitur
Dissertationem si in fronte hujus Tomi conspicias, id noli
mirari, Lector. Continet illa historiam ortus ac progressus
Ecclesiæ Anglicanæ, e Bossueti Opere, Histoire des varia-
tions des Eglises Protestantes inscripto, ex Orleansio, e Ra-
pino Thoyraso, & Burneto, adornatam, uti sequens septima
Dissertatio pag. 47 ritus ejusdem explicat. Cum vero sint
inter Anglos, qui communi civium suorum Liturgiæ non
subscribant, Puritani dicti; necesse fuit, ut disciplina eor-*

U

rum

Pag. 124.
154

rum in *Dissertatione octava pag. 107* designaretur & sine K-
bri *Nealiani, History of the Puritans* inscripti. Anglis
natales debent & incrementa *Quakeri*; neque igitur ini-
quum erat, de illis e *Croesii* libro non incognito differere.
Inde *Dissertatio* legitur, quæ sectas quasdam & congregatio-
nes Fanaticas describit, quæ, cum numero viribusque care-
ant, aut extinctæ deletæque penitus fuerunt, aut sub obscuro
nomine delitescunt; quo pertinent *Propheta Delphinates, A.*
1688 exorti, *Camisarii, sive Croenenii, Roscruciani, Bobe-*
mi, aliis *Aegyptii,* aliis *Zingari,* dicti, *Convulsionarii,* non
Angli tantum, sed & Galli, & aliarum gentium. Quibus,
cum non adeo sint dissimiles, non immerito junguntur *pag.*
187 *Anabaptista,* &, qui ab his provenerunt, *pag. 199* *Men-*
nonita. *Pag. 209* non negligendi erant *Adamita,* qui nudi ali-
quando obambulabant. *Huamita,* gens quædam Arabum
vagabunda, ab illis non videntur prorsus abluere. Ho-
rum *pag. 213* tribus saltem verbis e *Thevenoto* mentionem
Autor fecit. *Pag. 214* *Præadamitarum* nugæ e libro
Peyrerii, quem antesignanum illi suum agnoscunt, le-
guntur. *Pag. 326* sectæ quædam mysticæ in censum ve-
niunt, ut *Pictista, Halenses, Labadista, Coccejant, Voetia-*
ni, reliqui. In describendis *Frankii* rebus gestis motibus-
que pietisticis fidem *Bibliotheca Germanica,* Gallico sermone
scriptæ, sequitur, cum veros fontes & Germanos ignoraret.
A *pag. 229* ad *239* notarum instar inserere cœperat librum,
qui de *P. Francisci la Combe, Guyonia, & Fenelonii de la*
Mothe, gestis in causa Quietistica exponit, ita inscriptum:
Memoires anonymes de l'origine, du progrès, & de la con-
dammation du Quietisme répandu en France. Ignotus est Au-
tor, quamvis *Præfatio* hunc perperam *Jo. Pbelipeauxium*
dicat. Verum, cum nimis amplius esset liber, & in notarum
angustias cogi vix commode posset, abruptis institutum, & a
pag. 259 ad *286,* quæ restabant, dedit sub nomine *Supplementi*
corum, quæ spectant ad Quietismum. Agnovit tamen & con-
fessus tandem fuit errorem suum librarius, *J. F. Bernardus,* in
Supplementis totius Operis, quæ ultimo *Tome* subnexa legun-
tur.

tur. Hic enim pag. 28 in Epistola quadam, signata Hagæ d. 1 Nov. A. 1736, se ignorasse ait, librum illum infamem æque esse, ac alios diffamare, ideoque publice per carnificem confiscum, decretoque singulari d. 9 Dec. A. 1733 in loco publico civitatis S. Meneholdi in Campania ustrinæ fuisse damnatum, pœnæ collaris ferrei tribus librariis injuacta, apud quorum unum libri exempla inventa fuerint. Pergit Autor in *Tomo IV pag. 287 de Fratribus Polonis, sive Unitariis, Anstirnitariis, ac Socinianis*, differere, plurimam partem e MSto quodam Codice mutuata, quem a docto quodam Unitario secum communicatum acceperat, inscriptum: *Politia Ecclesiastica, quam vulgo vocant Agendam, sive serena regiminis exterioris Ecclesiarum Christianarum in Polonia, qua unum Deum patrem per filium unigenitum in Spiritu Sancto confitentur, a Petro Moricovi tribus Libris explicata, Anno 1642. Pag. 323 singularia multa de Belgis Collegiatis ac Rhinsburgensibus, quorum fere nomen antea non audiveramus; pag. 333 de sectis, quæ libertatem quandam haud vulgarem sibi vindicant, Deistis, Spinofistis, Hattemistis, ac Wuteleris, proferuntur. Fine jam toti Operi imposto, sequitur Epistola Philosophi, (quem ipsum Autorem putamus) de miraculis Abbatis Parisi, & convulsionibus Galliz.*

PAULUS BRIEF AAN DE GALATEREN.

naar het Oogmerk verklaard, &c.

id est,

PAULI EPISTOLA AD GALATAS, AD scopum exposita, & usui accommodata, per JOANNEM PLEVIER, Ministrum Evangelii Middelenburgensem.

Partes II.

Ultrajecti, impensis Joannis Brocdelet, 1738. 4.

Alph. 8 plag. 5.

Commentario huic, & doctrinæ & pietatis laudibus commendatissimo, Professores Theologiæ Ultrajectini im-

U u 2

per

- pertierunt testimonium satis luculentum, fronti ejus præfixum. Analysis Operi præmissa est loco *Isagoges, Capitibus sex conclusa*. Expositioni præsit semper contextus Græcus, ejusque translatio Belgica. In expositionibus ubique dominatur Philologiz peritia, antiquitatum lux, corollariorum ad pietatem translatio, & lectio multijuga. Epistolam hanc a *Paulo* conscriptam credit *Ephesi*, ubi per biennium *Apostolus* fuit versatus, *Act. XIX, 1-10*. De *Galatia* & *Galatis* docte disserit *pag. 13 seq.* Scopus *Pauli* in eo constitit, ut religionem Christianam a reliquiis *Mosaicis*, quas alii cum ea volebant conjunctissimas, expurgaret. Annos 24, memoratos *Cap. II, 1*, ob communem lectionem adversus *L. Cappellum Hist. Apost. pag. 56 seq.* & *Hugonem Grotium* defendit. *Titum v. 3* in *Timotheum* converterunt *Ambrosius* & *Samuel Battierus*. *Titum* vero ibi esse legendum, defendere conati sunt *Cel. Jo. Christoph. Havenbergius* in *Bibl. Brem. Class. VIII Fasc. 1 Cap. 6 pag. 164*, *Pl. Rev. Christoph. Wollius de Parenthesi sacra pag. 91*, & *J. C. Wolfius ad h. l. & ad v. 5*. *Hilce* Triumviris suam quoque adjicit Auctor calculum. *Cephæm, v. 9* memoratum, habet pro *Petro*. *Petrum* vero, a *Paulo* reprehensum, pro *Apostolo* illo celeberrimo reputat, & *Harduini* sententiam refellit. *Petrum* Antiochiæ existisse Episcopum, inficiatur argumentis in medium adductis. Ostendit solide, phrasin nostram *πρόσωπον* idem significare ac *serio, coram, citra ullum fucum, citra simulationem, masculine*, ut *Act. III, 13*, licet *Origenes, Hieronymus, Didymus, Chrysostomus*, aliique, crediderint, *Paulum* restitisse *Paulo* ex composito & simulate, non serio, nec vultu animi desiderii consiliisque congruenti. *Hieronymum* olim *Augustinus* ita convicit, ut sententia illi nuntium remiserit. *Augustino* adstipulantur *Thomas Aquinas, Salmeron, Estius, Natalis Alexander, Cornelius a Lapide, Augustinus Calmetus*, aliique. Ne quis verro errorem *Petri* ad offendicula vel sibi vel aliis creanda trahat, Auctor exemplis bene multis declarat, sanctos ab omnibus nævis haud fuisse immunes. Ex exemplo *Petri* deducit doctrinam, qua
- Pag. I.
- II.
- 22 seq.
- 155 seq.
- 166.
- 187.
- 206 seq.
- 211.
- 212.
- 214.
- infal-

infallibilitatem Pontificum Romanorum tentat labefactare. Usus inde elicit hosce: qui stat, caveat, ne labatur; infirmorum est, proficere ex aliorum erratis; errantes in viam sunt reducendi, & ipsi rectiora monentibus debent cedere; quisque tamen provideat, ut, Spiritu sancto duce, quæcumque peccata & offendicula evitet. Corollaria ejusmodi, per sese e propositionibus Epistolæ fluentia, ubique ingeminat & salubriter inculcat. *Justificationis* vocem esse in sensu forensi adhibitam *Cap. II, v. 16*, comprobatur ex *Deut. XXV, 1, Prov. XVII, 15, Es. V, 23, Matth. XII, 37, Rom. IV, 2-8, V, 1, 9, VIII, 33*. Offendit, formulam loquendi *Cap. II, v. 19, νόμος ἀπέθανον, legi mortuus sum*, defunctam esse a vinculo conjugali, quo, marito defuncto, uxor exsolvitur, ob *Rom. VII, 1-4*. Videmur vero apud *Paulum* deprehendisse, hunc sensum: *Per explorationem actionum & recessuum animi, qua interventu legis fit pulsante Spiritus Sancti convictione, cognovi, me ita esse labefactatum & infirmatum, ut, dum legem accurate cupio observare, sentiam me spiritualiter mortuum, nec habilem ad obtemperandum legi tribus ullis debitis*. Dum *Paulus* docet, sese una cum Christo esse cruci affixum *v. 20*, id Autor ita exponit, ut ostendat, Christum etiam loco *Pauli* factum fuisse piaculum *2 Cor. V, 21*, & *Paulum* Christo ad communionem & imaginem mortis illius fuisse insitum *Rom. VI, 5*, ita, ut veteri homini ac cupiditati innatæ reluctatus fuerit, & eam clavis quasi trabalibus defixerit, ne ipsa motum exercere posset. De Christo, qui in *Paulo* vixit, ita disserit, ut eos refellat, qui homines spirituales putant propria voluntate, viribus spiritualibus instructa, carere. Ingeniosa est expositio de Christo, scripto ante oculos Galatarum, & inter eos (*ἡ ὁμοίωσις*) cruci affixio, ad *Cap. III, v. 1*, & ea duplex. Prima; quæ dicitur, Galatiam fuisse partem spiritualis Sodomæ & Ægypti, ubi Christus dicitur in crucem actus *Apoc. XI, 8*. Altera significat, Galaticorum Judæorum nonnullos adfuisse solennitati Hierosolymitanæ Paschali, in cujus initiis Christus cruci fuit affixus. Ratio autem contextus postulat, ut

Pag. 219.

221.

239.

289.

300.

315.

378.

de Christo, luculentissime per doctrinam proposito, ac de-
 nuo a Galatis pene deserto, isthæc sint capienda. Eos ve-
 ro, qui Christum, ejusque genuinam doctrinam, deserunt,
Christum cruci affigere, docet Paulus Ebr. VI, 6. Intelligi-
 mus itaque per *Christum in Galatis cruci affixum* defectionem
 a vera Christi doctrina & via, per quam defectionem
 Christus probris indignissimis, quorum in numero princi-
 patum tenet mors crucis, excipitur. Defectio illa clare
 significatur Cap. III, 1, 3, IV, 19, V, 4. Prudenter autem
 egit Paulus, dum scripsit ἐν ὄσῃ ὁ Χριστὸς ἐσταύρωται, scilicet
 ὑπὲρ Ἰσραὴλ. Iræ movisset Galatarum, si scripsisset ὡς ἄλλοι.
 De reliquo vox ἡγεμονία idem est ac voce literis que per-
 spicue traditum est, ex sententia Pl. Rev. Scharbavii P. III
Observat. sacr. pag. 588 seq. Obiter addi potest, Judæo-
 rum ex opinione obrectatores & invidios homines fuisse
 creditos pollere fascino facultate, ut patet ex *Wagenheilii*
Notis ad Sota pag. 763 seq. Bavaria est invidia in *Episto-
 la Iguatii ad Romanos* §. 7. Confer *Ulpianum ad Demosthe-
 nis Orationem περὶ τῶν ἐν Χερσονήσῳ pag. 56.* Unde sit pla-
 num, verba illa: τίς ὑμᾶς ἐβόλωνε, ita esse reddenda:
*quis per obrectationem & invidiam vos adduxit & sollicita-
 vit?* Addatur *Catullus Carm. VII v. 12.* Sed progredien-
 dum est ad alia cum Autore. Ipse in *inciso tertio* per spiri-
 tum intelligit *Spiritum Sanctum*, & per carnem putat desi-
 gnatam *arrogantem opinionem*, qua quis per opera legis
 sese putavit justum reddi posse. Si quid videmus, πνεῦμα
 notat vim Spiritus Sancti per *Evangelium inspiratam*, οὐκ
 vero vim legis, quæ vitæ animi producendæ erat inhabilis.
Δυνάμεις v. 5 luculente exponit de charismatibus Spiritus
 Sancti extraordinariis & miraculis, uti *Luc. X, 13, Act. II,
 12, VIII, 18, Gen. XII, 3, XVIII, 18, XXII, 18, XXVI, 4, XXVIII,
 14*, egregie vindicat & edisserit. Particulam Δ in *72 Gen.
 XII, 3*, exponit hoc modo: tecum faustitate impertientur
 omnes gentes. Quæ expositio confirmatur *Gal. III, v. 9.* Lo-
 cum *Abacuci II, 4*, ita exponit: *Qui justus est per fidem suam,
 vivet quoque per fidem suam.* Fidem in Messiam abfuisse a
 forde.

Pag. 377 seq.

fœdere Sinaitico, jure suo negat, siquidem *Paulus* ivit in omnia alia, *Gal. III, 17 - 24*. Legi digna est ejus tractatio, qua *incisum* 13 illustravit, quod ita comparatum est, ut Socinianos, nisi rationem velint ejurare, convincere, ac ad systema substitutionis seu satisfactionis vicariæ perducere, debeat. Christus enim factus est denunciatus in immorigeros pœnæ seu maledictionis reus, vel pro sese, vel loco aliorum. Non pro sese, quis natus fuit sanctissimus. An sanctum Deus pater pœnis dignum reputare potest? Restat itaque, ut Christus pœnas hominum, legi haud morem gerentium, in sese susceperit. Quo ipso systema substitutionis, quod nunc passim exhibetur, firmissimo stat talo. Vocem *διαθήκη* secundum varias significatiores dispicit, & generalem præfert, quæ denotat dispositionem stabilem, sive illa sit fœdus, sive testamentum, sive aliud pactum, a magistratu confirmatum summo. Cf. *Bennerus* in *Ottis sacris pag. 13 seq.* locum *Gal. III, 15*, egregie exposuit hunc in modum: *Nemo mortalium constitutionem suam rite sancitam abrogat, aut nova accessione immutat; quanto magis Deus promissa & factus servat.* Promissionem, *Abrahamo* datam *v. 16*, ita Autor enodat, ut non restet, quod addi posse videatur: simul refellens *Hieronymum*, qui argumentationi *Pauline* soliditatem & nervum inesse negaverat. Annos illos, quos *Paulus v. 16* inter promissionem, a Deo in *Abrahamum* collatam, & inter legis Sinaiticæ promulgationem interponit, nempe 430, ita computat:

Pag. 493,

519 seq.

564

57Q.

589 seq.

A vocatione ex Ur Caschdim usque ad natalem *Isaaci* 25 anni, *Gen. XII, 4, XVII, 1, XXI, 2*.

A natalitio *Isaaci* usque ad demigrationem ex Haran 5 anni.

A natali *Isaaci* usque ad natalem *Jacobi* 60 anni, *Gen. XXV, 26*.

A natali *Jacobi* ad adventum in Ægyptum 130 anni, *Gen. XLVII, 9*.

Josephus cum fratribus in Ægypto vixit 71 annos, *Moses*, lege promulgata, habebat 80 annos.

Inter

P. II
pag. 14.

117.

147 seq.

635 seq.

655.

683.

Inter mortem *Josephi* & natalem *Mosis* 59 anni. Quæritur merito, quid sint illa *στοιχεῖα τῆς κόσμου*, *elementa mundi*, quorum *Paulus* meminit *Gal. IV, 3*, & quibus servire debebant *Judæi*. Autor utique cum veritate facit, dum complexum legum *Mosaicarum* intelligit, haud obscure suffragatus *Joanni Gotthredo Lakemachero*, qui per mundum designatum credit *Palaſtinam* in *Observ. Philol. P. IX Obs. IV pag. 74*. Eam expositionem ipse approbavit *Paulus in ciso 9 Cap. IV*. Exponit formam *Christi* in fidelibus per inductionem puritatis ac sinceritatis, qua ipse fulget *Christus*; *Joannem Millium* & *Ludolphum Kusterum*, qui verba *Gal. IV, 25*, τὸ γὰρ Ἄγιας Σινᾶ ὄρος ἐστὶν ἐν τῇ Ἀραβίᾳ, voluerunt a librariis e margine in textum irrepsisse, solide & perspicue refellit. Quid vero illud τὸ, voci Ἄγιας præfixum, sibi velit, haud certo definivit. Liceat vero credere, voces τὸ Ἄγιας esse idem ac τὸ πᾶνγμα τῆς Ἄγιας. Ita evanescunt omnes ad unam difficultates. Non videtur necessum, plures ex hoc *Pl. Rev. Plevierii* horto flores decerpere, quandoquidem in eo omnia antiquitate, fructu vario, & præstantia singulari, sese commendant. Ad calcem *Commentarii* Orationes tres accedunt sacræ, una de pœna locustarum & ignis, ad *Amos VII, 1-6*; altera de universali illustratione populo Dei in fine dierum, ad *Zach. XIV, 20, 21*; tertia ad *2 Cor. VI, 1, 2*, de labore necessario in die salutis. Clauditur *Opus* Indice triplici, quorum primus *Scriptores* hic laudatos, secundus *sacri Codicis* loca passim illustrata & commemorata, tertius autem res ipsas, scrutantibus *Lectorum* oculis offert & subministrat.

VERITAS RELIGIONIS CHRISTIANÆ ET
librorum, quibus innititur, contra Atheos, Polytheos,
Idololatrias, Mahometanos, & Judæos, demonstrata per
Fr. VINCENTIUM LUDOVICUM GOTTE,
Ordinis Prædicatorum, in Bononiensi Universitate
Controversiarum fidei Professore, nunc S. R. E.
Cardinalem. Tomus primus, continens Librorum
Novi Fœderis examen.

Romæ,

Romæ, ex typographia Rochi Bernabò, 1735, 4.

Alph. 2 plag. 8½.

Jesu Christo, vero Deo & vero homini, humani generis redemptori, Christiana religionis auctori, Eminentiss. Gottius Tomum hunc primum, immo uniuersum Opus, quatuor Tomis absolutum, addicavit. Dedicationis formulam excipit *idea & finis Operis*, ubi significatur, in maximo religionis negotio momenta duo admodum esse consideranda: unum, ut ex tot religionum modulis veram eligamus; alterum, ut, vera religione semel electa, dogmatibus ejus fideliter & constanter adhareamus. Momento priori aduersatur Athei & Polythei, Muhammedani, & Judzi recentiores. A secundo declinant Hæretici omnes, qui veram religionem vel brevi tempore, vel longi temporis tractu, deseruerunt, substitutis doctrinis, quæ cum sacris literis fronte aperta pugnant, vel veram animi culturam anfractibus multis, solatii expertibus, premunt atque extinguunt. Monet Autor Eminentissimus, sese fuisse demonstrasse in *vera Ecclesia, contra Apologiam, pro Ecclesiis Reformatis a Jacobo Piccino, Calvinista, editam*, veram religionem apud eos haud esse quærendam, qui religioni Christianæ per Baptismum initiati, a fide catholica & a cœtu fidelium, qui sit Ecclesia, per hæresin aut schisma recesserint. Credit, inibi sese ostendisse, ecclesias heterodoxas nec characteres, nec dogmata, veræ Ecclesiæ, religionisque, a Christo institutz, sibi vindicare posse. Idem de ceteris, quæ quouis Seculo ortæ sunt, hæresibus in *Theologia Scholastica dogmatica* suis locis sparsum affirmavit. In præsens ad eos convertit sermonein, qui, Christum esse verum Deum, veramque ejus esse religionem, negant, Paganos, Muhammedanos, & Judzos recentiores, quos dæmoniis seruire, & ad æternam mortem perductum iri, arbitratur. Methodo autem hac fuit usus. Deum existere unicum, docet prime loco, deinceps polytheismum exterminat tum paganorum, tum hæreticorum: Numero Polytheorum hæreticorum inserit eos, qui quon-

dam duo adiniferunt omnium rerum principia, bonum unum, alterum malum, nec non Trithaeitas, id est, eos, qui tres aequales essentias divinas professi fuerunt, quales tamen viros existisse inter Christianos, vix sit verosimile. Quantum quoque ad gemini principii affectatores attinet, id imprimis probe exquirendum, an ipsi principium malum Deo bono subordinaverint, nec ne. Si enim subordinatio illa fuit ab eis admissa, vel principium malum in defectu & privatione boni consistere eidem docuerunt, Polytheismi a labe immunes sunt pronuntiandi. Polytheis Autor subjungit dogmata Muhammedanorum, & ea refellere studet. Tum, ut duritiam Judaeorum conterat subigatque, elaborat. Ad extremum in eo est totus, ut demonstraret, religionem illam & unicam & veram esse Christianam. Huic veritati magis magisque firmandae consulturus, judicavit salubre, exposuisse, quantae sint autoritatis ii libri, quibus ipsa continetur. Ut huic officio faciat satis, seriem librorum Veteris ac Novi Testamenti edisserit, eorumque autoritatem defendit ac praemunit. *Franciscus Cajetanus Benitez de Lugo*, Sacrae Rituum Congregationis Consultor, praefixit approbationem Ordinis, tanquam Ordinis Praedicatorum Generalis Magister, quo Operis summam & complexum pro meritis laudare studuit, hoc quoque addens: *Debellat insuper acerrimus hic honoris Ecclesiae vindex Protestantes, qui, inscitiae nocte circumdati, sic caecutiunt, ut velint, quemlibet proprio intellectu posse Sacrarum Scripturarum sensum invenire, cum tamen, quicquid in Scripturis est, altum & divinum sit, varios subiens sensus admodum obscuros.* Ut autem Approbator de Protestantium doctrina secus, ac debebat, pronuntiavit; ita infidelibus offendiculum videtur posuisse, dum sacris literis varios tribuit sensus admodum obscuros, ratus, Pontificis summi verba ex suggestu & ex constitutionibus praelegi solitis a populo intelligi posse ex lumine sensus luculenti insito & intellectu ipsorum proprio. Qua, obsecramus, fiducia infideles eam religionem habebunt pro vera, quae nititur testimonio-

lite-

literarum, quod variis plenum est sensibus, admodum obscuris? Licet enim dicas, ipsos esse obstrictos, ad iudicem sensus determinandi adspectabilem admittendum; ipsi tamen eum haud exstare largiantur, nisi Deus de re hac momenti maximi in verbo suo testimonia manifestaverit, e quibus, illum dari, plane & distincte constet. Simul ac vero verbum illud docueris esse variorum & obscurorum sensuum, infideles existimabunt, incertum & obscurum manere, an existat iudex sensus sacram literarum determinandi usquam in terris. Protestantes contra doceat, Dei verba in eis locis, quæ œconomiam salutis æternæ omnibus scitu necessariam patefaciant, tantum habere claritatis, ut homo veritatis studiosus felicitatisque solidæ cupidus intelligere exinde possit Deum, redemptorem, viam salutis, officia Christiana, & modum salutis consequendæ sempiternæ. Id vero negant Protestantes, quemvis hominem esse *didaximov*, veritatesve sacri Codicis aliis exponere posse, nec dari in literis sacris loca obscuriora, nodos chronologicos, &c. Sed hæc obiter pace Eminentissimi Viri, & Approbatoris Venerandi. *Tomus primus* abit in *Partes duas*. *Priori* exponuntur dogmata generaliora; *posteriori* de autoritate librorum religionis Christianæ edisseritur. Dogmata illa consistunt *undecim Capitis*. *Primo* ostenditur, existere Deum. *Secundo*, esse unicum, docetur. *Tertium* indicat, quid sit idololatria, undenam illa, & quando, fuerit exorta. *Quarto* promuntur argumenta, quibus patet, religionem idololatricam esse falsam. *Quintum* idololatriam Hebræorum repræsentat. *Sexto* recensentur Polythei, ac argumenta illa solvuntur, quibus olim Hæretici putarunt præmunitos se esse ad distinguendum inter Deum Veteris & Novi Testamenti. *Sexto* de religione agitur Judæorum, ac vetusta eorum colendi Deum ratio probe a Judaismo recentiori, Messiam spernente genuinum, discernitur. Ne vero Judæis sit elabendi rima, operam dat Eminentiss. Autor, ut vincamur, religionem Judaicam desuisse esse veram. *Nono* initia, propagatio, mores, instituta, & falsitas, religionis Muhammedanæ recensentur.

Pag. 17

53.

81.

90.

Xx 2

Decl.

- Pag. 124. *Decimo* exponitur de Jesu Christo, religionis Christianæ auctore, nominatim vero ostenditur, Jesum vixisse, morte ignominiosa affectum esse, a mortuis resurrexisse, verum fuisse Messiam, immo verum Deum, verumque hominem. Excutiuntur simul objectiones Judæorum, quibus ipsi, quominus Messiam nostrum amplectantur, sese credunt impediri. 151.
167. *Undecimo* veritas religionis Christianæ ostenditur & 187. comprobatur ex præstantiâ & autoris summi & doctrinæ ipsius, ex mirabili ejus propagatione, tum ratione doctrinæ, tum ratione eorum, qui eam propagarunt inter ipsas persecutionum turbas perquam funestas, immo ex ejus stabilitate & constanti perduratiõne. Pars posterior complectitur *sex Capita*. *Primo* exponitur de Evangeliiis quatuor Evangelistarum & Evangelistis ipsis; *secundo* de libris N. T. protocanonicis reliquis, Actis, Epistolis Pauli, prima Petri & Joannis; *tertio* de autoritate librorum, quæ olim in dubitationem revocata, nempe Epistolæ Jacobi, posterioris Petrina, Epistolæ secundæ & tertiæ Joannis, Epistolæ Judam præferentis, Epistolæ ad Hebræos, Apocalypsiõs, ac partium Marci, Luca, & Joannis, olim dubiarum; *quarto* differitur de libris apocryphis N. T., speciatim de Epistola S. Pauli ad Laodicenses, de Epistola Pauli ad Senecam & Seneca ad Paulum, de Herma libro Pastoris, de actis Pauli & Thecla, de variis Liturgiis, de libris Prochori, Lini, & 215. Abdia Babylonis, de Canonibus Apostolicis, Constitutionibus Apostolicis, & Canonibus Apostolorum, quos vocant Antiochenos. *Capite quinto* succedit tractatio de libris ab hæreticorum lue suppositis, ad quorum classẽ retulit Eminentiss. Autor *Predicationem, Evangelium, Actus, & Apocalypsin Petri*, nec non *Pseudo-Evangelia ceterorum Apostolorum, & alios falsos Apostolorum libros*. 271.
308. *Capite sexto* exponitur de Symbolo Apostolorum. Hæc est Operis summa, his est ille tractationis cardo. Quis inficiari ausit, pulchra & egregia hic offerri multa, dubia admodum pauca? Nobis haud vacat delibare singula, & per officinam, melle & sesamo imbutam, gradu ire lento, Operisque pulchritudini accommodato. 346.
- 364.

De-

Decerpemus passim ea, quæ nobis videntur singularia, dubia, incerta, & copiosiori argumentorum vi corroboranda. *Religionem* credit dici ex *religendo*, aut *religando*, pag. 1. Si quid judicamus, vox hæc hæud est Latine civitatis, ad Etruriam vetustissimam potius referenda, quæ *relaxationem* & quietem animi appellavit *religionem*. Existere Deum, primario Autor ex consensu gentium communi ostendit pag. 2 seq. Dissimulare hæud licet, argumentum id exigere maximas vires notitiæ historicæ, chronologicæ, & geographicæ, ac eam ob causam ad mentes imperitiorum convincendas hæud satis esse accommodatum, ne quid dicamus de infinita fere testimoniorum allegatione, dijudicatione, atque indagazione, in fidem historicæ nationis satis diffusa. Faciliora sunt, quæ deinde contra Atheos urget, e. g. successio generum absque ullo principio. Quod vero consensui illi gentium tantopere applaudit, ratione ea impulsus fecit, ut lectori persuadeat, traditionibus ecclesiæ habendam esse fidem. At nec Protestantes adverfantur traditionibus, dummodo illis insit vis flectendi mentem ad assentiendum, vel ad certum seu probabile quid affirmandum. Traditionum enim sunt variæ species: Si quæ vero earum oraculis divinis, naturæ rerum, testimoniis scriptorum fide plenis, & momentis historicis certioribus, obsistant, vel eis, quæ ad veritatem requiruntur, notis careant; in illis certe nemo valebit acquiescere, qui veritatem sectatur & amat. Inde etiam Eminentiss. Autor, Deum existere, it demonstratum, quod, res aliquas esse, quæ cœperint, nec semper exstiterint, experientia, sensu, ac omnium confessione, constat. Solent alii hoc argumentum per *mundi contingentiam* plenius evolvere. Præstruit deinceps progressum, quo Atheorum fictio in infinitum procurrit, argumentans ita, ut, mundum esse aliquid productum & effectum, præmittat, vel potius supponat. Convertit sese ad mundi ordinem mirabilem, & refellit Atheorum augas stilo felici. Unum esse Deum, docet tum ex consensu gentium, tum ex vocibus, quas repentina vis mali periclitantibus exprimit, tum ex creatione

Pag. 6.

7.

9.

12.

X x 3.

& ad-

& administratione orbis universi, vel potius ex ejus domi-
 nio. Sufficit enim autor unus, unus dominus, ne dica-
 mus, præstantissimum quodque & infinitum esse unum.
 Singulare est argumentum *Epiphani* contra *Cerdonianos*
 prolatum, ex unitate inter numeros prima, omnesque nume-
 ros antecellente, deductum. Autor Eminentiſſ. conjectat,
 temporibus *Tharsæ* ac *Nachoris* usitata fuisse idola, primos-
 que simulacrorum artifices exstitisse Chaldæos. Idololatricam
 religionem esse falsam, ipse statuit propterea, quod unus
 tantum existit Deus, cultu religioso dignus. Si vero Pa-
 gani dixerint, sese cum gentibus reliquis unum supremum
 adorare Numen, reliquis vero Diis cultum exhibere paulo
 multove minorem in supremi Numinis honorem, tum uti-
 que alio telo erit opus, inprimis cum ipsi ad traditionem
 multorum Seculorum provocarint. Docet Eminentiſſ. Au-
 tor, mulieres ad publica concilia admittere haud esse tutum,
 & eam ob causam eas religiosis, seu potius *divinis, honoribus*
 haud esse colendas. Facta Deorum esse Deo indigna, ita
 idem exponit, ut nihil nisi præclarum spiret. Mundum haud
 esse Deum, solide evincit. Ridiculam eam existimat opinio-
 nem, qua credatur, eos, qui ex maris fœminæve coitu proge-
 niti fuere, aliquid divinitatis habere. Vindicat quoque myste-
 rium sacrosanctæ Trinitatis ab illis objectionibus, quas exin-
 de pagani in Christianos possunt retorquere. Enarrat dein-
 de diversitatem, quæ Deos gentilium inter & Sanctos Ec-
 clesie Romanæ intercedat. Idola paganorum ipsa vel Deos
 per illa esse locutos, merito negavit. Fraudibus sacerdotum
 oracula gentium a vera religione averfarum adscribit. Ut
 tamen prodigiosa nonnulla, cum simulacris ex opinione
 paganorum conjuncta, elidat; dæmonas prodigia illa edi-
 disse, fide primorum Ecclesie Patrum tradit. Omnia, quæ
 de *Apollonio* narravit *Philostratus*, vel fabulosa esse, vel ma-
 gicis præstigiis conficta, sibi persuadet. Idololatriam, ab
 Ebræis simulacro vituli facto commissam, ita exponit, ut
 perhibeat: *Israelitæ, adorantes vitulum, fuerunt idololatæ,
 non præise, quia in illo vitulo seu in symbolo vel imagine
 adora-*

adoraverint verum Deum; sed quia in illo intenderunt adorare & colere falsum Deum, qualem Aegyptii adorabant. Addit, intentionem bonam illos haud juvare, qui norint, ea esse peccata vel offendiculi plena, quae suscipiant peragenda. Comprobat sententiam suam ex Ex. VIII, 25, Jos. XXIV, 14, Ex. XX, 7, 8, XXIII, 8, Ex. XXXII, 7, 8, Deut. XXXII, 15, 16, 17, 18. Subtextit hæc: Quodsi non adorassent vitulum, sed in vitulo verum Deum, quomodo dici posset, quod immolarint vitulo: quod immolarint demonis, & non Deo: quod dereliquerint Deum: quod obliti fuerint Dei: quod cum provocarint in Deis alienis. Excitat quoque locum Ps. CV, 1 Cor. X, 7, & Act. VII, 41, ut refellat Calvinum & Vossium. Polytheos inter Judæam gentem existisse credit Ranatitas, Muscaronitas, Musforitas, Puteoritas, Fortunatitas, Theopphetitas, Molochitas, Remphamitas, aliosque, *Phylastrio* innixus, qui fabulas solet veritatibus immiscere. Albigen- ses quoque Seculi XIII pro Manichæis habet. *Matthæi* Evangelium credit Hebraice fuisse scriptum pag. 220 seq. ac *Joannem Clericum*, secus sentientem, refutare aggreditur. *Mar- cum* scripsisse Græce, contra *Barontum* contendit pag. 312 seq. præsentem *Petro* Romæ, quod urget adversus *Fridericum Spanhemium*, qui *Miscellan. sacr. Antiq. Lib. III pag. 3* negaverat, *Petrum* Romæ fuisse. *Babylone Petrum* designasse Romam, sibi persuadet, tuitas sese veterum & ipsius *Grotii* opinione. *Lucam* non solum fuisse medicum, sed pictorem quoque, confirmatum it, & traditione Scripto- rum Seculi sexti sequentiumque ætatum conficit. Apo- stolos a Christo habuisse scribendi præceptum, copiose persuadere studet pag. 247 seq. ac *Joannem Clericum*, in alia omnia euntem, improbat. Posteriores duas Epi- stolas *Joannis* vindicat Evangelistæ pag. 281 seq. licet eas alii attribuunt *Joannæ* Presbytero. *Hugo Grotius* vocatur ab eo vir inter Protestantes egregius æque ac discretus pag. 226. Epistolam ad Ebræos scriptam vindicat *Paulo*, quam *Hugo Grotius* *Luca* tribuere maluit. Ostendit, *Novatianis- mum* haud foveri Cap. VI, 4, X, 26, XII, 16, 17. Locum pri- mum

Pag. 56.

57.

59.

62.

68.

232 seq.

235 seq.

241 seq.

288.

- num exponit de peccato in Spiritum sanctum, fluctuans tamen, & *Theodoret*i sententiam haud omittens, qui putat, negari locum baptismati secundo & remissioni peccatorum per illud. De secundo nil certi habet. In dicto tertio vox *eam* ab eo refertur non ad poenitentiam, sed ad benedictionem partis primariam, quam *Esavus*, licet steret, haud potuerit impetrare. Sed quid impedit, quo minus locum exponamus hoc modo? *Μετάνοιας τὸ πῶν ἔχ' ἔχει, καὶ περ μετὰ δακρυῶν ἐκζητήσας αὐτὴν*, *Esavus* locum non invenit poenitentia, non suæ, sed patris, licet cum lacrymis expeceret & efflagitaret illam. Pater enim *Isaacus* perstitit in sententia sua, nec ipsum poenituit benedictionis primariæ, semel in *Jacobum* collatæ. *Esavus* eum haud potuit flectere, ut benedictionem illam primariam retractaret, eamque ipsi impertiret. In loco autem *Ebr. X, 26*, ostenditur, Ebræis ad Judaïsmum relapsis, qua talibus, haud superesse in Judaïsmo sacrificium vere piaculare. Locus porro *Cap. VI, 4, 5, 6*, ita fuit egregie: *Fieri per economiam Dei haud potest, ut Ebraei, ad Christum adducti, simul ac relabuntur ad Judaïsmum, renoventur ad poenitentiam, quamdiu sunt & manent in eo statu, ut cruci affigant sibi filium Dei, & probro exponant*. Relapsi enim cogebantur diris Jesum devovere, eumque appellare execrabilem, *Act. XXVI, 11, 1 Cor. XII, 3*. Conditio illa adjecta latet in vocibus *ἀνάσταυπνίλας ἐαυτοῖς τὸν υἱὸν τοῦ Θεοῦ καὶ παραδερμαλιζούλας*. Hac ratione tria illa loca difficillima aptissimum fundunt sensum, & extra omnes duriores expositiones sunt posita. Vindicat deinde Autor locum *I, 3*, a futilitate Socinianorum, siquidem statim additur *v. 4*, Christum esse angelis præstantiorem & adoratione dignum. Addit porro, in loco *I, 5*, recte ad Christum trahi vaticinium, *2 Reg. VII, 14*, prolatum de *Salomone*, siquidem *Salomo* fuit Christi typus. Locum *Cap. IX, 4*, ita extricat, ut putet, in arca exstitisse urnam & virgam, sed duntaxat ad tempus, quo arca in templum *Salomonis* fuerit translata, ob *1 Reg. VIII, 9* & *2 Cor. V, 10*, ac *Josephum Antiqu. Jud. VIII, 2*. Credit tamen, tutius dici, illam fuisse poli-

positas in eodem loco, nempe tabernaculo *juxta* arcam, quemadmodum particula *in* capiatur *Mattb. XXI, 12, Marc. XI, 15, Jo. X, 23.* Tandem admittit sententiam eorum, qui Epistolam ad Ebræos credunt primo scriptam esse Ebraice, deinde autem in Græcum conversam vel a *Luca*, ut habet *Clementis Alexandrinus* apud *Eusebium Hist. Eccl. VI, 14*, vel a *Clemente*, ut tradit *Eusebius III, 38.* Locum *Ebr. II, 3*, haud obflare origini *Paulinae*, solide satis demonstrat. Ex Italia Epistolam esse scriptam, comprobatur ex *Cap. XIII, 24*, incertus, an Romæ fuerit conscripta. Apocalypseo Autorem existimat fuisse *Joannem* Evangelistam, in eo non satis ab errore sibi cavens, quod perhibet, multos ex Lutheranis Apocalypsin recipere, in hoc a magistro suo deficientes. Nam *Lutherani* omnes Apocalypsin recipiunt, recepit eam *Lutherus* anno 1530 clapso, tentavitque ejus expositionem, de reliquo autem Evangelicis magisterium imposuit nullum; hi enim Symbolis ecclesie veteris & recentioris peculiaribus, non ex scriptis *Lutheri* reliquis, sunt noscendi & æstimandi. Fuisse quasdam partes *Marci, Lucae, & Joannis*, a quibusdam in dubium vocatas, satis constat, e. g. Caput ultimum, illud *Lucae XXII, 44, & XIX, 41*, ac historiam de adultera *Jo. VIII.* Vindicat illas Autor solide haud minus, quam docte. Cum vero *Mattheus XXVIII, 1*, tradiderit, Christum *vespere* resurrexisse, *Marcus* contra *XVI, 1*, valde mane, una *Sabbatorum*, ipse sese cum *Hieronymo* satis torquet ad scrupulum hunc eximendum. At difficultas illa insidet *Vulgate*; in Græco est nulla. Singulare profecto est, quod Autor assert, per vocem *vespere* denotari *terminum noctis*, quæ cum cælo albeante est conjuncta. Epistolam *Abgari* ad *Jesum & Jesu ad Abgarum* esse supposititiam, luculentis ostendit argumentis, imprimis chronologico. Addit tamen pag. 317: *Hæc sunt, que mihi, etsi non certo apocrypham, suspectam tamen saltem, & quidem non modice, reddunt Epistolam Christi ad Abgarum. Quia tamen sententiam proferre non ausim, rem in medio relinquam, ut quisque, perpensis pro utraque parte motivis, sententiam proferat, ut libuerit.* Epistolam *Beate*

Pag. 295.

296.

297.

304.

309 seq.

318.

Y y

Vir-

Virginis ad Messanenſes ob decretum ſupremæ Inquiſitionis
 inter apocryphas refert, licet Jeſuita *Inchofferus* pro ea li-
 brum integrum repleverit, quem inſcripſit *Veritas vindica-*
ta, a Roccha Pyrrho, Siculo; in Notitia Sicilienſium Eccleſia-
rum ſolide refutatum. Epistolam *Barnabæ* habet pro factu
 ſpurio. De Liturgiis Apoſtolicis ſic ſtatuit pag. 339: *Con-*
ſtat, ab Apoſtolis aliquas editas fuiſſe Liturgias. Dubium
eſt, an illa, qua modo ſub eorum nomine proferuntur, ſint
vera ac genuina illorum, & non potius ſuppoſita. Canones
 Apoſtolicos credit eſſe *Clemente Alexandrino* recentiores; Ca-
 nones enim, teſte *Hieronimo*, conſcripti erant adverſus eos,
 qui errores Jodæorum ſequebantur, quorum errorum in
 Apoſtolicis nulla ſit mentio. Canon certe 47 *Cypriano* fuit
 ignotus. *Turrianum & Bellarminum* recte Neſter refutat,
 qui eos reputarunt pro genuino Apoſtolorum facta. Canones
 Antiochenos cenſet ſuppoſititios. Symbolum Apoſtolicum
 Apoſtolis originem debere, contendit. *Irenæum* compellat
 teſtem *Lib I Cap. 10 contra Hæreſes, Tertullianum de Præ-*
ſcriptis, Cap. 37, 13, Hilarium Lib. I ad Conſtantium num. 3, 63,
de Synodis, & alibi, Luciferum Calaritanum ad Conſtantium:
Lib. II, Ambroſium ad Strictum Ep. 7 Lib. I, Celeſtinum I Pa-
pam, & Concilium Ephelinum. Res ipſa omnino eſt ab
 Apoſtolis, forma ab eorum diſcipulis, ita taſen, ut paſſim
 nonnihil fuerit ad Seculum IV vergens inſertum. *Deſcenſus*
 certe *ad inferos* ab initio in eo haud fuit lectus, ſed in vo-
 ce *ſepultus* ſimul fuit, Noſtro iudice, comprehenſus. Ni-
 ſallimur, ex eis argumentis, quorum indicavimus ſummas,
 ſatis ſuperque elucet maxima Eminentiffimi Autoris eruditio,
 doctrina, & ampliffima Theologiæ peritia, longe lateque pa-
 tens, ne quid dicamus de acceſſionibus eis, unde, artis criticae
 quoque per Italiam campos in dies lætius uberiusque excolit,
 ſatis licet cognoscere. Nos certe illud haud habet male,
 quod *Tom. II pag. 183* in eccleſias noſtras, Babelicæ confuſio-
 nis nævo ex ipſius iudicio notatas, ac verſionem *Lutheri*, *ſer-*
vidius invehitur, ſiquidem eum *Auguſtino* ad fontes Ebraicos
 & Græcos, a Deo ipſo reclusos, accedimus, quoties de ven-
 ſionibus lis eſt. *Fontes enim Deus per providentiam ſuam*
ſer-

servavit paros, testantibus primæ Ecclesiæ Patribus haud
 uqui, ac ipso *Ludovico Vive*, Hispano, consentiente. Vul-
 gatam suspicimus, eamque *Lutherum* sapiens secutum esse,
 inter omnes constat.

THE TRUE GOSPEL OF JESUS CHRIST
 asserted, &c.

h. e.

VERUM EVANGELIUM JESU CHRISTI
 assertum a THOMA CHUBB. Accedit brevis
 Dissertatio de Providentia.

Londini, apud Thomam Cox, 1738, 8.

Plag. 15 1/2.

Non novum hoc est Systema, quod *Chubbius*, celebris in
 Magna Britannia Deista, composuit, & sacra civi-
 tati, vel invitæ ac recusanti, obtrudere voluit Sociniana
 natio & universa Deistarum familia huic jam dudum favit
 Evangelio, quod nova arte interpretari, vel, si mavis, cor-
 rumpere atque infirmare, ingeniosus Autor molitus est. Præ-
 missa ad Lectores Præfatione, ipsam exorditur pertractatio-
 nem, quæ XVII in se continet *Sectiones*. In *Sectione I* magnus
 exponitur *finis*, quem Servator, in hunc veniens orbem, ante
 oculos positum habuit. Hic vero est *humanos salvare ani-*
mos, id est, homines præparare ad *favorem Dei*, deque
 hoc, & alterius mundi *felicitate*, eisdem certiores reddere,
 atque in tempore præcavere, ne sibi *magnam & ultimam*
sua culpa miseriam contrahant. Hic finis patet ex sequenti-
 bus N. T. locis, *Matth. XVIII, 11, Luc. IX, 56, XIX, 10, Jo.*
III, 16, 17, V, 24, VI, 49, X, 10, XII, 47. Atque huc unice
Christiana valet revelatio. *Sectione II* viam indicat, quam Je-
 sus Christus iniit, eum, quem ante oculos positum habuit,
 finem consequendi. Egit nimirum cum hominibus ea ratio-
 ne, quæ *rebus creatis, libertate usentibus*, digna est. Com-
 mendavit iis etiam atque etiam severam certarum *propositio-*
num dogmaticarum, prænotione *Deitatis* fultarum, consi-
 derationem contemplationemque. Quæ cum majoris sint
 momenti, & cum cura omnino attendi mereantur; accidit,

Pag. 4.

2.

4.

16.

17.

Y y 2

Pag. 18.

19

20 seq.

32 seq.

38 seq.

43 seq.

46.

ut *bona nova* aut *Evangelium* nominentur. Et, quoniam
 Jesus Christus *singulari quadam ratione* publicæ illas confi-
 derationi commendavit, ad hoc nimirum opus perficien-
 dum *speciatim destinatas*, causa in promptu est, cur eodem
 Evangelium *Jesu Christi* dictæ sint. Bene item *fundata*
 persuasio de veritate horum principiorum practiceorum dicitur
credere Evangelium, & credere in Jesum Christum. Et,
 qui sic credit, is ab eo *salvatum* iri perhibetur. Veritates
 hæc practicæ non nisi tres sunt, quas Christus fixas esse vo-
 luit. *Primo* requirit *conformationem mentium ac vite* ad
 æternam illam & immutabilem actionum regulam, quæ in
 ipsa *ratione ac natura* rerum, cujus compendiarie declaratio
 in verbo Dei scripto habetur, fundata est. Hac *unica* jubet
 hominem divinæ gratiæ & æternæ beatitudinis participari fieri.
Deinde, si homines hujus justissimæ legis *violatione* Deum
 ad *iram* provocarunt, tunc Christus his insulcat *peniten-*
tiam & vite morumque emendationem, tanquam *unicum &*
securum divinæ gratiæ ac remissionis *fundamentum*. Ac *ter-*
tio, quo illæ veritates altius in animis imprimantur & infi-
 gantur, confirmat sancte, Deum constituisse *diem*, quo ju-
 ste orbem judicare velit, & aut remunerari eos, qui dictæ
 legi satisfecerint, aut punire, qui eam violaverint. Hæc
 est, si Cl. Chubbium audias, *verum Evangelium* Jesu Christi,
 & *unica via ac methodus*, qua hominum mentes beaturus
 est. Horum principiorum practiceorum *primum* in *Sectione*
III ex locis Novi Testamenti, *Matth. VII, 21 - 27, XIX,*
16, 18, 19; Marc. X, 19, Luc. XVIII, 20, X, 25 - 28, alto-
rum Sectione IV ex dictis *Luc. XXIV, 46, 47, Marc. XVI,*
15, coll. Es. I, 16, 17, Ezech. XVIII, 30, & denique tertium in
Sectione V ex oraculis *Matth. XXV, 31, Rom. XIII, 10, confir-*
 matur. *Sectionis*, quæ sequitur, *sexta* planum facit, quid Evan-
 gelium hoc sit. Verum nimirum Evangelium haud est 1) *historica*
narratio rerum, quæ facta sunt, sive ipso Christo
 autore, sive alio quocunque, nec 2) *singularis quadam opinio*
hominis alicujus privati, ut S. Joannis & Pauli, qui multa
 ex suo ingenio dogmata protulisse dicuntur, ut *Jo. I, 1, 2, 3,*
Rom. XI, 10 seq. Quo autem hoc, quod Cl. Chubbium nun-
 tiat,

nat, Evangelium magis commendaretur orbi, omnia, ut
Seccio VII docet, pertentavit Servator. Hac quidem mente Pag. 51 seq.
 1) multa edidit miracula, 2) eximio exemplo suo nobis prae-
 luxit, ac declaravit, quemadmodum mentes nostrae ac mo-
 res ad illam immutabilem, quae in natura rerum fundata est,
 regulam confirmari debeant, duce *Sectione VIII*. Eodem quo- 55-
 que consilio 3) societates amicas, & familias amoris, crexit,
 quos hae speciminis loco essent, quanta hoc Christi Evange-
 lium valeret virtute. Conf. in *Sectione IX* loca Jo. XIII, 35. 58 seq.
Matth. XX, 25, 26, 27, XXIII, 8, 9, 10. Harum porro descri-
 buntur officia in *Sectione X & XI*. Huc 4) pertinent XII 69 seq.
Discipuli, quos Servator in orbem misit, ut hoc Evange-
 lium omnibus nationibus patefacerent; de quo *Sectione XII*
 exponitur copiosius. Ad hunc, quem sibi Dominus, Cl. 79 seq.
Chubbii iudicio, proposuerat, finem omnis, quae adhibuit,
 media imprimis commoda & idonea erant. *Primo* quidem,
 indice *Sectione XIII*, ad emendandum orbem egregie com-
 parata illa fuerunt. Tum vero in *Sectione XIV* demonstra-
 tur, hanc ipsam amittorum emendationem unicam esse
 viam, quae Christus Salvator eorum vere fieri potuerit.
Seccio XV inquit in causas, cur Evangelium, cum pri-
 mum orbi patefieret, non ab omnibus in universum homi-
 nibus reciperetur. *Primo* quidem Judaei pariter ac
 Deorum cultores diuturno usu & consuetudine nimis sibi
 vitia acquisiverant. Deinde Evangelium Christi securi ra-
 dicem arboris subjicit, hoc est, exactam flagitat moralem
 ab homine virtutem, divinam gratiam & veniam delictorum
 divinitus impetraturo. *Tertia* causa in educatione & antece-
 ptis opinionibus quarendae esse videtur. *Quarta* est imperium 101 seq.
 in mentes civium, quod nonnulli eorum rectores sibi arro- 103 seq.
 gant. Cum his causis quinta socianda est, quam commo- 107.
 da externa constituunt, quae multi ex religionis Christianae 109.
 professione excerpere moluntur. In *Sectione XVI* causae 132.
 narrantur, cur Evangelium Christi nec in eorum animis, 140 seq.
 qui nomine istud profitentur, debitam suam exercent effica-
 citatem. Huc referuntur initio dogmata de impusata justi- 142.
 tia,

- ria, de meritorijs *Jesu Christi* perpeſſionibus, de valida ejusdem *interceſſione*. Quo loco *Cl. Chubbii* typos Veteris Teſtamenti, e. g. *Lev. XVI, 21, 22*, figurativas nominat *actiones*, quæ ſane *literaliter* declarari nequeant. Infirmat etiam dictum *S. Pauli Hebr. X, 4*, planum facturum, per naturam fieri minime poſſe, ut ſanguis peccata tollat. *Literalem* ergo *ſenſum* vult abjiciendum eſſe, & *figuram* recipiendam.
149. *Satiſfactionem* item *Servatoris* aſpernatur, iisdem, quibus
152. *Sociniani*, argumentis uſus. Deinde *orthodoxa fides* in cauſa eſt, quæ myſteria de *Trinitate* & alia præſcribit, quæ
155. captum ſuperant, & *catholicam*, ut loquuntur, *fidem* conſtituunt. Hac occasione *Cl. Autor* *Trinitatem* *contradictorium* & repugnans dogma non teſte, ſed aperte, nominavit, & omnia reverenda ſpexit myſteris, quia nullum in actione uſum habeant. *Tertio* Evangelium *Chriſti* ſubvertit doctrina de *decretis abſolutis*, quarto ſententia de *fatali & inevitabili* humanarum actionum *neceſſitate*, quinto nimia erga ritus & *cerimonias* ac *poſitiva inſtituta* reverentia, quæ major, quam erga *moralia officia*, eſſe debere cenſetur, ſexto nimia erga *Eccleſiam liberalitas*, quæ bona, & quæ moveri, &
163. quæ non moveri poſſunt, in ſacrum retulit *ararium*, ſeptimo *Chriſtianismus a parentibus per Baptiſmum* velut *hereditate*
164. *acceptus*, octavo *confuſio ſocietatum*, *civilis & Chriſtiana*.
165. Reſtat *ſectio XVII*, eaque ultima, in qua univerſa certa ratio veritatum illarum *practicarum*, quæ in ſcripta *Dei* revelatione leguntur, non ex aliis, niſi *ipſis rationis principiis*, ducitur. Brevis, quæ adjuncta eſt, *Diſſertatio de Providentia* potiſſimum *ſpeciali* agit. *Cl. Autor* non negat, *Deum* poſſe, ſi quos *magnos & bonos fines* conſecutus eſt, *extra ordinem*, in curſu generalis providentiæ ſux, aliquid *immediatè* efficere. Hoc vero in dubium vocat, *Deum* frequenter & *pæne continuo* miracula in orbe edere, ſic, ut ad omnes & *bonas & malas* hominum *actiones* concurrat. Ut igitur id, quod contendit, efficiat, locos *Novi Fœderis* præcipuos, qui *ſpeciale* hanc *providentiam* declarant, de *induſtria* infirmat, ut *Matth. VI, 25*, ubi conjicit, ſancto *Hiſtorico*
166. ſeq.
- 209.
- 210.
- 214.

rito aliquid memoria excidisse de oratione Domini, quia
 hanc formula causalis *in rōto* exordiat, quæ ex antecede-
 nte quodam principio veluti *conclusio* ducatur. Jam v. 24
 eum v. 25 minime coherere contendit. Sed talpa cocior est
 vir, qui lynceus videri cupit, elegantem & minime contortam
 non perspicuas coherensionem. Verba Domini enodabimus:
Servire Deo idem est, atque *omnes actiones suas ad Deum re-*
ferre, tanquam ad primum & ultimum finem, *servire*
mammona significat *omnes actiones suas ad curas hujus vite*
conferre; cujusmodi contentionem primus itidem finis ho-
 minum vanitati deditorum requirit. Phraſis *μειζον δὲ λατρεύειν*
 respicit morem *dominorum* Græcorum & Romanorum, quo-
 rum *servitia* mancipia erant. Jam vero horum erat offic-
 eium, ut omnes & animi & corporis vires servitio hero-
 rum devoverent. Sic loco indicato *Deus & mammona*
 sub hac *duorum dominorum* figura nobis ante oculos po-
 nuntur, qui utrique omnes servorum vires sibi consecrari
 postulant. At non potest fieri, ut unus servus duobus
 ejusmodi dominis serviat, quorum alteruter rigore ac se-
 vere exigit, ut suus totus sit. Quodsi vero quis totus mam-
 monæ esse, anxiamque ejus curam gerere, velit; hæc qui-
 dem servitio a Dei cultu abstrahitur. Ex his perspicua erunt
 verba Christi: *Vos non potestis & Deo & mammona servire.*
Quare servite soli Deo, nec anxiam mammona curam habete.
 Ceterum Cl. Chubbius urget, & in hoc loco, & v. 26-33,
 nec non *Matth. X, 29, 30, 31*, item v. 16, 17, 18, 21-32, prin-
 ceptis a Domino argumentum suum consolandi discipulos a gene-
 rali peti providentia. Unde concludit: ergo *specialis* pro-
 videntia vera est præsumptio, quæ probatione indiget.

Pag: 217:
 220 seq.
 225, 227.
 229 seq.
 233.

CHRISTOPHORI WOLLII, M. A. S. T. B.
 Diac. ad S. Thom. & Meridiani Concionatoris, Anglus
 falsum Evangelium nuntians, sive breve Judicium de
 vero Evangelio Jesu Christi, libello, a THOMA
 CHUBB, Anglo, in lucem edito.

Hactec

Hactenus sententias scriptoris enarravimus, officio, quo hic fungimur, satisfacturi. In votis haberemus, ut locus hic ejusmodi esset, ut in illis convellendis multi esse possemus. At, cum vota hæc nostra, que cadant, non habeant, paucis tantummodo verbis ignaros ejus, quam Cl. *Chubbii* ingenio suo luxurianti debet, ludificationis commone-
nere, non alienum erit. Ab ejus *Dissertatione*, in qua *speciali providentia* bellum indixit, exorsuri sumus. Quod si Vir doctus in ratiocinandi arte non totus alienus esset, in hac *divisione* providentiæ in *generalem & specialem* fundamentum dividendi explorasset, ac, si operam hac in re perdidisset, alterum divisionis membrum tunc jure ac merito prescribere potuisset. Nos, cum illud nullo sine negotio indicare valeamus, ipsam quoque divisionem non possumus non sancte tueri. *Providentia* in se spectata est actus ille Dei, quo rebus a se creatis continuo prospicit. Hoc autem fieri *duplici potest ratione*, vel *causas naturæ in sua existentia & vi efficiendi determinata conservando*, vel *easdem ad fines suos speciales, ab æterno itidem decretas, & in tempore obtinendas, dirigendo*. Prius ubi fit, hæc providentia *generalis*, sin alterum, *specialis*, dicitur. *Specialis* hæc vel est *extraordinaria*, seu *miraculosa*, quam nobis Vir doctus non invitus concedit & largitur, vel *ordinaria*. Hæc rursus vel est *aperta*, qua Deus causas naturæ ad speciales fines suos tam aperte dirigit, ut homo intelligens earum rationes facile cernat, & *occulta*, qua Deus O. M. iisdem naturæ legibus, quas conservat, ceu *mediis* sive *ira*, sive *gratiæ*, utitur, vel ad *pœnam* hominis, vel ad *præmium*. Hac itidem *speciali ordinaria*, eademque *occulta*, providentia causas naturales, aliter, atque divina voluntas fert, acturas, ad suam dirigit voluntatem. De hac igitur providentia oracula Servatoris, paulo ante recitata, explicari merentur. Hæc omnino *mirabilis* judicanda est, quia homo eam ignoraret, nisi Deus in patefactione sua literis mandata amicos suos de ea certos esse jussisset. Apostoli Domini a rebus suis domesticis vocabantur, non poterant sibi occurrere, nec ferere, nec metere.

Ergo

Ergo Christus de speciali divina providentia ipsos certos esse volebat. Confirmabat illis, a Deo, singulari quadam cura, hominum facilius ac liberalium animos efficaciter impulsurum iri, ut ipsis hujus necessitates vite supplerent. Dei porro erat, hominum, qui capitales professeque Christianorum hostes essent, cohibere mentes, consilia, & manus, ne predicationem Evangelii, vi sanctis viris illata, impedirent, ipsosque, ante tempus constitutum, de vita tollerent. Reliqua taciti praeterimus, non dubitantes, quin omnes, qui purgatam callent Philosophiam, nobiscum sese conjuncturi sint. Nunc videndum, quid de *Chubbiano* religionis Christianae systemate statuendum esse videatur. Qui, quid jam diu *Deista*, quid *Naturalista*, quid *Sociniani*, erroris opinione fixerint, exploratum habet, is sine tripode omnia hujus systematis argumenta intelliget. Namque non novum illud est, sed diu jamjam antiquatum, & identidem e tenebris in lucem revocatum. Illud autem nervis caret & artibus, quia non *innatum* est, sed *illatum* ab homine, in rebus, ut videtur, theologicis plumbeo. Prajudicata, cui favet, haec est opinio: Christiana religio ab ea, quam ratio & Philosophia docet, parum est sejuncta. Hac mente adscivit ex sua Philosophia hypothese aliquam, & ejus in sacris literis vestigia scrutatus est. Nec frustra laboravit, sed ea invenit. Ad hanc retulit nonnulla sanctiora oracula, quae illi favere videntur. Cetera vero, quae ipsi repugnabant & adversabantur, ex S. Scriptura plane proscriptum & amandatum ivit. Quod in sacrosancto Codice pro ejus non militat hypothese, sed eandem expelli & in exilium mitti jubet, istud enimvero *privatam* virorum divinitus actorum *opinionem* appellat, quae in dubium jure vocetur. Cum igitur primum cognoscendi principium neget; contra ipsum, hoc quippe negantem, sanus nemo disputare audebit. Namque hae ratione sanus & nasum habens homo cum vesano & naso carente congrederetur. Ingenio quidem valet, eique omnia, judicio vero parum aut nihil, dedit. Nescit enim, quid ad naturam verae contradictionis deserta requirat

quirat Philosophia. Exigit nimirum, præter alia, unum & eundem respectum terminorum, quo deficiente, non vera, sed opinata tantum, hinc enascitur contradictio. Æternitas, exempli gratia, est attributum Dei essentialis. Deus vero est unus. Ergo unus Deus est æternus. Ergo, cum tres, haud sint Dii, nec tres erunt æterni, scilicet Dii. Sunt autem præterea in unica Dei essentia tres personæ, vel, si mavis, *τρεῖς πρόσωπα ὑπαρχόντων*, qui divinam unicam constituent essentiam, eamque ob causam divinam etiam attributæ, quæ ad unam Dei essentiam pertinent. Ergo singulæ tres personæ, quæ unum constituunt Deum, sunt æternæ. Inde vero non sequitur, ut tres sint æterni Dii. Namque una est Dei essentia, & eidem uni Deo æternitas essentialis est, Id vero, quod in Deo trinum dicitur, ex notis personalibus distinctis, id est, *paternitate, filiatione, & spiratione*, ducimus. Harum respectu tres sunt personæ, at respectu essentia unus est Deus. E. diversus hic adest respectus. E. veluti nebula ficta dissipata est contradictio. Æternitas enim est attributum essentialē unius Dei proprium. Unum vero Deum, præeunte S. Scriptura, tres constituunt personæ, Ergo recte dicimus: unus Deus est æternus, & tres personæ, quæ unum hunc Deum constituunt, sunt æternæ. Hoc enim prædicatum personis non tribuitur ut nota personalis, sed essentialis. Jam vero singulæ tres personæ unam divinam inter se communem habent essentiam. Quod si æternitas non esset personalis, unicuique personæ separatim propria; tunc tres essent æterni, nimirum Dii. Atque hæc trinitas absurda & a purgata aliena esset ratione. Verum sacræ literæ sapientius nos instruunt, quotquot in iis legendis omni, qua fas est, accuratatione versamur. Omnia nos credere jubent, Britannum Clarissimum has aut parum legisse, aut nimis cito valere iussisse. Qui ergo eruditum earum interpretem sese præbere potuit? *Jo. Clericus in Art. Crit. Part. II Sect. II Cap. 2 §. 7, 8*, hanc interpretandi legem præscripsit: *Cavendum, ne notiones nostras mutuo iis, quos interpretamur, demus, deinde ex notionibus illis de*

eorum

eorum sermone judicare. *Oportet veluti epistolam nostram oblitisci, & querere, quid illi senserint.* Cl. autem Chubbii suas viris sanctissimis divinationes, velut ex tripode fufas, obtrudit, eos rodit, carpit, refellit, ubi causæ suæ desperatæ serviturnæ ac suppetias laturus est. Quocirca inter malevolos *toxius depravatores & vafros versutosque cavillatores* non immerito refertur, quibus civis ejus acutissimus, Jo. Lockius, diem dixit in libro, *of human understanding, Cap. II §. 12.* Quæ cum ita sint, nec mirum est, quod *fundamentum & ordinem salutis, fidem item doctrinalem, & internam cordis fidem*, confundat, & quadrata ideo rotundis misceat. *Sola moralia* quædam ex verbis Christi excerptis, *dogmatica* vero partim omisit, partim vero, majori stupore dicam, *in malitia*, sprevit & contempsit. Possemus, si locus foret, *κατ' ἀληθειαν* rationibus omni exceptione majoribus Virum coercere doctum, sed liberales erimus, propria sua ei principia relinquemus, tantum *κατ' ἀδραστον* cum ipso disputaturi, & tamen victoriam ablaturi. Ponemus, quod summationis loco doctissimus Chubbiius habet, dubio vacuum esse: omnis religio in eo sita est, ut animos suos moresque homines ad Dei conforment voluntatem. Anne vero cum hoc præcepto illa mysterii plena dimicant dogmata? *Fac, & religionem nostram sanctam in actione positam esse; nonne vero causis moventibus, tanquam calcaribus, egemus, quibus impellamur, ut vitam Deo probatam agamus? Nul- lz vero exstant his efficaciores: Christus mediatoriam suam nobis donat justitiam, pro nobis penam & temporariam & æternam perpeffus est, pro nobis Deus satisfecit, pro nobis apud Deum deprecatur. Is, qui tanta nobis curavit beneficia, eximio nos complectitur amore. Jam vero Deus hic est, qui tam insigniter de nobis promeritus est. Ergo Deus ex omnibus viribus redamari meretur. Ergo Deus omnino dignissimus est, ad cujus voluntatem nos totos conformemus. His causis, quibus nil efficacius movet animos, excellentem Christi morum doctrinam orbat Vir eximius, qui in Deistarum maluit, quam in Christi, castris militare. Deus*

est Autor intellectus humani. Hunc ipse certis sepsit limitibus ac terminis. Dedit eum ad veritatis cognitionem, & quoniam descriptus est terminis, finibus carere nequit. Ergo nec humana veritatis cognitio infinita esse potest. Omnia verò, quæ humanæ cognitioni patent, clara esse debent, idque vel *ex toto*, vel *ex parte*. *Ex toto* clarum illud est, cujus & *existentiam* & *essentiam*, ad quam & *modus*, quo aliquid fieri potest, pertinet, cognitam habemus. *Ex parte* vero clarum est, cujus non nisi *existentiam* novimus, *modus* vero nos fugit. Ad *res ex parte claras* referenda sunt *mysteria revelationis*, quæ ejusmodi sunt omnia, ut credi possint, quia *claritatem* habent *existentiæ* ac *possibilitatis*, quanvis, sicut *mysteria rationis*, *modi* careant *claritate*. Ejus autem generis dogmata in religionem optime quadrant, quia libertati humanæ inprimis serviunt. Dogmata ex toto clara *scimus*, non *credimus*. Quod *scimus*, illud pro vero habere cogimur, nec contrarium recipere nostræ reliquitur libertati. Bis duo conficiunt quatuor. Hoc *scimus*. Ergo liberum nobis haud est, ut credamus, bis duo simul & quatuor & sex esse. *Scimus* item, triangulum non nisi unicum rectum in se continere angulum. Nam omnes tres anguli simul sumti non nisi 180 continent gradus, & omnis rectus angulus gradus 90 habet. Duo igitur recti anguli jamjam bis 90, id est, 180, continent gradus. Ergo tertio angulo nullus omnino gradus reliquus esset. Itaque fieri non potest, ut credamus, rem huic contrariam veram esse, in triangulo nimirum binos rectos reperiri angulos. Scita si religiosa sic *ex toto* clara essent omnia; coactio quædam locum haberet in religione. Quare divina decrevit sapientia doctrinas saltem *credibiles*, hoc est, *ex parte claras*, humanæ commendare cognitioni, a quibus nec naturalis religio vacua esset. Scisne tu, vaserrime *Clubbs*, quomodo Deus ens a se sit? quomodo orbem creaverit & conservet? quomodo prima nature principia ex nihilo effecerit? quomodo infinitas, quæ in Deo & ejus attributis elucet, comparata sit? Ex his functionibus, quas purgata debemus rationi,

rationi, hoc dicitur corollarium: ergo mysteria & religio-
ne digna sunt & homine, libertate utente, in quem cadit re-
ligio. Sed mysteria sunt a rebus *incognitis & absurdis*, quas
a ratione abhorrent, accurate discernenda & segreganda. Il-
la enim, quia nobis notæ minime sunt, sub nostram non
cadunt cognitionem. Hæc vero, quoniam sunt idæ repu-
gnantes, ab intelligentia humana semotæ sunt. Mysteria
vero inter has media sunt, propterea quod ex parte obscu-
ritate laborant, ex parte vero debita splendent luce. Imper-
fectio huic mortali vitæ tam propria est, ut ab ea separari
minime possit. Et per se fieri non potest, ut in essentiali
hominis imperfectione cognitio perfecta locum sibi vindicet.
E. insulsus ille & inficetus homo est, qui Deum vult impossi-
bilia efficere. Namque perfectam hominis cognitionem
hac in vitæ reddere, æque minus fieri potest, quam efficere,
ut bis duo denariam conficiant numerum, aut ut triangulu-
m sit quadratum. E. mysteria a religione Christiana, dum
in hac vitæ manemus, abesse nequunt. Cultus Vereris
Testamenti typicus erat. In hoc vero nihil equidem per-
spicio absurdi, quicquid rei cujusdam futuræ imago & um-
bra erat. Itaque *literalis sensus* in explicatione cerimoniarum
Leviticarum ubique recipiendus est, sed *typicus*, pro-
pter rem adumbratam signatamque, ex comparatione Novi
Testamenti sum illo consociari meretur. Ut multi sunt in
hoc exili libello paralogismi, ita hunc inprimis repe-
rimus: *Fallacia* admittitur a dicto secundum quid ad di-
ctum simpliciter. S. Paulus Hebr. X. 4, hoc tantum negat,
sanguinem taurorum & hircorum ea propria valere virtute, ut
auferre peccata possit. In tot locis vero S. Scripturæ *sanguis*
animalium vis typica & relativa, Christi autem sanguis
vis antitypica & propria, vindicatur. Innocentem punire,
qui nullum admisit scelus, ac si quod re vera patrasset,
justitiæ, fateor, & æquitati repugnat. At vero uni inno-
centi, sine ullo ejus damno, totius orbis imputare po-
nas, ut eas quidem expiet in commodum ac salutem uni-
versi hominum generis, id quidem ejusmodi est, ut, si rem

bonè putes, nihil habeat injusti aut iniqui. Nullus non imo ipso jure naturæ devinctus est, ut alterius, multoque magis plurium, si potest, avertat incommoda. Magis ad hoc devincitur, ubi nullum verum in se inde redundat detrimentum. Cur itaque Christus pro genere humano *satisfacere* non potuerit, propitia & secunda æquitate, causam me præterite, ulla sine ambage præ me fero. Unicum hoc erat medium, fines primæ creationis amissos restituendi. Namque homines debebant *in tempore αἰώνιον λύτρωσιν εὐρίσκων*, *Hebr. IX, 12*. In tempore finito infinitas perpeti pœnas, supra vires erat hominum. E. ad hoc perficiendum & Deus & homo requirebatur; homo quidem, qui pati posset, & Deus, qui infinita virtute sua naturam humanam sustentaret, ut vim æternarum pœnarum intensivam perferre posset. Hæc sunt genuina *veri Evangelii* Jesu Christi fundamenta. Hæc sunt *positive* veritates, sine quibus Christiana morum doctrina consistere nequit. Hujus etenim scita ebu cotollaria ex illis, ut p̄ncipiis, ducuntur. *Vera fidei principia* necessaria sunt ad actionem. *Falsa enim fides*, quæ præjudicatas amat opiniones, impedimentum actionis est certissimum. His explicatis, reliquum est, ut hoc sciscam: *Evangelium Chubbianum* est ingeniosa quorundam scitorum, & philosophicorum, & theologorum, conjunctio, in qua verus & realis nexus desideratur, & præcipua patefactæ religionis capita omittuntur. Huic adversatur verum S. Scripturæ systema. E. hoc falsum est Evangelium, & Autor, qui istud nuntiavit, suo quodam jure dignus est, in quem *duplex anathematis fulmen* conjiciatur, *Gal. I, 8, 9*. Jam verum Christi Evangelium, hoc est, totum religionis Christianæ systema, & dogmaticum, & morale, breviter connectam, & velut in tabula repræsentabo. Nec phrasas ejus ex proprio ingenio, *Chubbii* exemplo, verum ex ipso, sicut erudita explanandi ars postulat, enodabo systematis sacrosancti vinculo & cohesione. Esto finis adventus Christi in carnem *σῶσιν, salvare hominum animas*. Jam autem queritur, quomodo Christus ille sit *ὁ σωτὴρ*; sive Salvator. Respondetur: Christus est *αἴτιος τῆς αἰώνιας σωτηρίας*

גיאם הַמֵּוֹת Hebr. V, 9. E. *ἡ σωτηρία* est effectus J. C. tanquam causa efficiens. Sed nunc oritur quæstio: quamnam Christus viam inierit hanc efficiendi salutem. S. Scriptura nobis respondet, istud factum esse ita, ut sanguine suo, seu, quod idem est, morte sua cruenta, salutem nobis acquisiverit, Act. XX, 28, eo quidem consilio, ut eam nobis partam donet Rom. VIII, 32. Qui vult finem, debet etiam velle medium, quo sine potiatur. Medium hoc loco unicum est *fides in Jesum Christum*, hoc est, certa animi fiducia, Christi sanguinem esse meum, Rom. III, 24, 25, Gal. II, 20, Christi mortem esse meam, Christum esse causam salutis meæ, cum præsentis, tum futuræ. Ad hanc fidem nemini adulto pervenire licet, nisi *prævia penitentiâ*. E. ejus, qui fidem adipisci cupit salvantem, est, ut ante *penitentiam* suorum ducatur scelerum. Tum consequitur *fidem & veniam peccatorum*, Luc. XXIV, 47, *ἡ ἀνάστασις τοῦ κυρίου Ἰησοῦ*, Matth. XI, 29, una cum omnibus bonis & gratiæ & gloriæ. Sed, qui dicit, se per fidem tam magna dona & beneficia nactum esse, ejus omnino requirit officium, ut minora hujus orbis bona minus amet, & peccata, quæ his ipsum orbant, caug pejus & angue fugiat. Atque hac ratione *majora* illa bona hominem, qui ea possidet & percipit, movent ac impellunt, ut toti, qua nil excellentius cogitari potest, morum doctrinæ, a Domino præscriptæ, libenter, parate, alacriterque, satisfaciatur. Atque in hac *vera fidei*, quæ in animo salutariter emendato sedem fixam constituit, *aktivitate*, hominis est credentis, ut *perseveret*, dum ex hoc hospitio in æternum recipiatur domicilium, Matth. XXIV, 13, Apoc. II, 10. Interea *præsenti* perfruitur *beatitate*, quæ in *venia peccatorum*, inprimisque *ἀνάστασις τοῦ κυρίου Ἰησοῦ*, posita est. Namque *duplex* in homine *status* spectari potest, & *præsens & futurus*. E. *duplex beatitas & temporaria*, quæ est finis Domini *respective extremus*, in hac nimirum mortalitate, & *æterna*, quæ est finis hominis *absolute ultimus*, eamque ob causam omnes perfectionis numeros habet. Qui medium, id est, fidem, in tempore non acceptat & servat, is homo neutrum

COR

consequitur finem, idque suo vitio. Qui vera hoc medium amplectitur ac tenet, is utriusque finis particeps redditur. Hujus Jesus est *Salvator*, & si *acquisitionem*, & si *donationem*, spectes. Is enim efficit unus, ut *finem fidei*, *εὐαγγελίαν ψυχῶν*, 1 *Petr. I, 9*, auferat. Hoc unum est verum ac genuinum Scripturæ S. systema. Namque omnia & Veteris & Novi Testamenti oracula cum eo facile, & sine ulla contorsione, cohzrent. Ergo hoc est *verum Evangelium* Jesu Christi, voce in latiori ambitu accepta. Cum hoc vero archissimo nexu mysteria, quippe quæ fidei objectum constituunt, copulata conglutinataque sunt. E. Vir doctus *cauillasorem* se præbuit vatum ac versutum, sacras literas scrutantem, verum, ut aper vinearum solet, proculcaturum, dum mysteria ridet, & cum *Æsopi fabulis* confert ac contendit, immo, majorem monendi vim in his, quam in mysteriis fidei, inesse imprudenter, præ se tulit. Vellem equidem, ut eam *Æsopi* fabulam perlegat homo, quæ de muribus agit, quæ consilium ceperant felibus tintinabulum alligandi. Finis, quem habebant mures, clarus iis erat. Proposuerant sibi, se celeriter, ubi feles tinnulas audituri essent, fuga salutem petituros esse. At vero neglexerant mures hanc considerationem, num feles expectaturæ sint, nec ne, propositam tintinabuli alligationem. Cum igitur medium fini obtinendo minus par & sufficiens esset; ineptum, ridiculum, & inficetum, hoc erat consilium. Autor, contra quem arma sumimus, ex hac fabula hanc ducat sententiam, se non majorem, quam in mures cadentem, habere sagacitatem. Vult enim toti sacræ civitati novum aliquod, ut verum, Jesu Christi Evangelium obtrudere. Hunc clarum sibi proposuit finem. Sed medio usus est obscuro & parum sufficiente. Namque primaria Evangelii Christi capita rejicit & omittit, & cetera, quæ per se ipsa spectata vera esse possunt, extra connectionem compilat. Brevi: Evangelium nuntiat, quod & aridum, & ejusmodi præterea est, ut dicta Scripturæ ei adversentur. Evangelium nuntiat, quod nemo sanus recipere potest; quod non nisi sui farsuris & malæ notæ homi-

nibus

nibus, hoc est, iis, qui nihil recte rationi, per veram Dialecticam culte, omnia vero ingenii vasfrictici, tribuunt, & eminentiam Christiani dogmatis non intelligunt, ex animo probatur. Hi erunt fere, quibus facilis & elegans Doctissimi *Chubbii* dictio, ac plausibilis tractandi ratio, verba dare potest, quos *S. Petrus apostolus regi asyriacus* & Ep. III, 16, nominavit, ceteros vero non item, qui repugnantes sanctiores locos in promptu habent. Cuicumque vero Evangelio vetustissima Scripturae S. testimonia repugnant, illud non est verum, sed falsum. *Chubbianum* Evangelium ita est comparatum, per ea, quae haecenus demonstravimus. *E. Chubbianum* Evangelium est falsum. Q. E. D.

J. O. RUDOLPHI ENGAU, J. U. D. ET P. P. in Acad. Jenensi, Elementa Juris Canonico-Pontificio-Ecclesiastici, ex genuinis fontibus deducta, ad fora Germaniae, tam Pontificiorum, quam Protestantium, accommodata, atque commoda Auditoribus methodo adornata.

Jenae, sumptibus viduae Croeckerianae, 1739, 8.

Alph. 2 plag. 7 1/2.

Qui ornate prorsus solideque Germanicas leges & Criminalia instituta in compendium redegit, *J. Rudolphus Engavius*, Jenensis J. C. et alia quoque Juris disciplinae symbolam collaturus suam, Elementa Canonici Juris, tam Pontificii, quam Protestantium Ecclesiarum, eadem dexteritate pariter ac felicitate superiori anno absolvit. Exstant in hanc Juris partem immortalia *Justi Henningii Buhneri* merita, quae quavis superare non in animo habuerit *Engavius*, id tamen strenue egit, ut, quae ab illo copiose & magno cum apparatu scientiarum fuere tradita, breviter & concinne repraesentaret. Leges, quas sibi in componendo hoc Opere scripsit, huc ferre redeunt, ut 1) brevis, nec tamen obscurus, esset, 2) ut singula Juris, tam Pontificii, quam Protestantium Ecclesiastici, capita ex legitimis fontibus suis derivaret, 3) ut Canonicas leges cum sanae rationis dictamine & sacro Codice componeret, 4) ut temperamentum per Concordata

Præl.

A a a

Ger.

Germanicæ nationis conciliatum iudicaret, 5) ut, quæ vel præ-
 tenta sunt ab Evangelicis, vel rejecta, discerneret, 6) ut arcana
 Papatus artes patefaceret, 7) ut in antiquis & obsoletis Eccle-
 siarum institutis explicandis peritor esset, originemque, pro-
 gressum, & fata, institutorum Ecclesiæ tribus modo verbis at-
 tingeret, 8) ut statum religionis in Germania, &, quæ inde
 pendent, jura quam accuratissime delinearet, nec communio-
 num ubi plus iusto faveret, 9) ut dissensus suos modeste pro-
 poneret, nec in aliis iuraret verba magistri, 10) ut voces am-
 biguas & variæ significationis præteriret, 11) ut tritura forensis
 quidquam ubi vis adderet. Methodum selegit, quamvis non
 mathematicum doctoribus solemem & scientificam, at per-
 spiciam tamen, & Auditorii sui studiis accommodataz.
 Tradit autem in *Prolegomenis* Cap. 1 de *Religione & Ecclesia*
in genere; Cap. 2 de *Religione & Ecclesia Judaica*; Cap. 3
 de *Religione & Ecclesia Christiana, quam quidem* Membro 1
ex institutis Pontificiis, Membro 2 ex mente Protestantium,
Membro 3 ex natura conditionis in Germania, metitur; Cap. 4 de
Legibus Ecclesiasticis, tam generatim, quam in specie
Germanicis; Cap. 5 de *Jurisprudentia Ecclesiastica necessi-*
tate, utilitate, ac subsidiis. Liber I, Hierarchiæ sacre dicatus,
 agit Tit. 1 de *Christianorum vita*; varioque statu, Tit. 2 de
Clericorum vita, ordinibus, & functionibus in genere, Tit. 3
 de *Pontifice*, Tit. 4 de *Episcopis, & variis ordinibus illorum*,
 Tit. 5 de *Presbyteris*, Tit. 6 de *Diaconis & Subdiaconis*, Tit. 7
 de *Canonicis*, Tit. 8 de *Monachis*, Tit. 9 de *Abbatibus*, Tit. 10
 de *saeris Ordinibus equilibus*, Tit. 11 de *Famulis ecclesiasticis*,
 Tit. 12 de *Legatis*, Tit. 13 de *Chorepiscopis*, Tit. 14 de *Archipres-*
bytero & Presbytero penitentiario, Tit. 15 de *Archidiacono*,
 Tit. 16 de *Officialibus & Vicariis generalibus*, Tit. 17 de *Pa-*
rochis, Tit. 18 de *Canonicorum reliquorumque Clericorum vica-*
riis, Tit. 19 de *Coadjutoribus*, Tit. 20 de *Senatu Eccles.* Tit. 21
 de *eis, penes quos sede vacante vel impedita est regimen*, Tit.
 22 de *qualitatibus ad statum ecclesiasticum necessariis*, Tit. 23
 de *qualitatibus Ordinum diversorum*, Tit. 24 de *electione*, Tit.
 25 de *posulatione*, Tit. 26 de *confirmatione*, Tit. 27 de *nomina-*

tio

tionis & presentationis, Tit. 29 de jure devolutionis, Tit. 29 de statu eccles. in genere conferenda, Tit. 30 de Baptismo, Tit. 31 de confirmatione, Tit. 32 de tonsura, Tit. 33 de ordinatione, Tit. 34 de consecratione, Tit. 35 de pallio, Tit. 36 de receptione Canonicoꝝ, monachorum, & monialium, itaque de Abbatum & Abbatissarum benedictione, Tit. 37 de ordinariorum receptorumque liberalitate, Tit. 38 de modis reddendi sedem vacantem & ecclesiam viduam, Tit. 39 de reconstitucione, Tit. 40 de translatione, Tit. 41 de majoritate & obedientia, Tit. 42 de Clericorum juribus ac privilegiis, Tit. 43 de Parochianis. Liber H, qui de jure rerum ex mente Canonum tractat, dispicit Tit. 1 de rebus eccles. in genere, Tit. 2 de verbo divino, Tit. 3 de Sacramentis generatim, Tit. 4 de Sacramentis, que iterari nequeunt, Tit. 5 de Sacramento penitentia, Tit. 6 de Sacramento Altaris, Tit. 7 de extrema unctione, Tit. 8 de matrimonio, Tit. 9 de sponsalibus, Tit. 10 de sponsibus sponsalium, Tit. 11 de matrimonii & sponsalium dissolutione per allegationem nullitatis, divortium, ac repudium, Tit. 12 de matrimonio infamato, Tit. 13 de secundis nuptiis, Tit. 14 de Liturgia, Tit. 15 de diebus dominicis ac festis, Tit. 16 de ecclesiis, earumque exstructione & reparatione Membro 1, de consecratione & reconciliatione Membro 2, de subsellis Membro 3; Tit. 17 de Cimiteriis, Tit. 18 de sepultura eccles. Tit. 19 de religiosis domibus, imprimis monasteriis Membro 1, & hospitalibus Membro 2; Tit. 20 de ptes corporibus, Tit. 21 de bonis ecclesiasticis, Tit. 22 de decimis, Tit. 23 de primitiis & oblationibus, Tit. 24 de beneficiis, seu prebendis, Tit. 25 de libera beneficiorum collatione, Tit. 26 de necessaria collatione eorundem, quippe que vel per papales expectativas & mandata de providendo Memb. 1, vel per nominationes regias Memb. 2, vel per presentationem a patrono factam Memb. 3, vel per institutiones Memb. 4, solet conciliari; Tit. 27 de pluritate beneficiorum, ubi & Memb. 1 de Commendis, & Memb. 2 de unione beneficiorum, tractatur; Tit. 28 de curibus beneficiorum, qualla sunt pensives & cathedraica, Tit. 29 de commendaturis, Tit. 30 de prestimoniis, seu stipendiis, Tit. 31 de honorariis & sporulis

*tulis Clericorum, Tit. 32 de redditibus Vicariorum, Tit. 33 de adibus, agris, & sylvis Clericorum, Tit. 34 de anno deserto & gratia, Tit. 35 de bonis Clericorum, Tit. 36 de testamentis, Tit. 37 de contractibus Ecclesie, in specie: mutua Memb. 1, emtione venditione Memb. 2, permutatione Memb. 3, precariis Memb. 4, feudis Memb. 5, & id genus ceteris Memb. 6. Liber III, Jus criminale Ecclesiasticum complectens, exponit Tit. 1 de delictis Ecclesiasticis in genere, Tit. 2 de simonia, Tit. 3 de infidelitate, tam Judaeorum Memb. 1, quam paganorum Memb. 2, Tit. 4 de haeresi, Tit. 5 de schismate, Tit. 6 de apostasia, Tit. 7 de delictis sanguinis, Tit. 8 de delictis carnis, Tit. 9 de furtis, Tit. 10 de falsis, Tit. 11 de propriis Clericorum delictis, Tit. 12 de penis ecclesiasticis in genere, Tit. 13 de penitentia publica, Tit. 14 de excommunicatione, Tit. 15 de interdictis, Tit. 16 de penis Clericorum propriis. Liber IV formam processus canonicam sistit, & agit Tit. 1 de jurisdictione ecclesiastica, Tit. 2 de judiciis ecclesiasticis, Tit. 3 de iudice, tam ordinario, quam delegato, Tit. 4 de qualitatibus iudicum, Tit. 5 de arbitris, Tit. 6 de litigantibus, quique ipsos representant, advocatis, procuratoribus, & syndicis, Tit. 7 de processu ordinario, speciatim de libello, Tit. 8 de citatione, Tit. 9 de exceptionibus peremptoriis, Tit. 10 de litis contestatione, Tit. 11 de exceptionibus dilatoriis, Tit. 12 de confessione, Tit. 13 de probatione, Tit. 14 de testibus, Tit. 15 de instrumentis, Tit. 16 de iurejurando, Tit. 17 de inspectione oculari, Tit. 18 de presumptionibus, Tit. 19 de reprobatione, Tit. 20 de probatione ad perpetuam rei memoriam, Tit. 21 de probationum effectibus & collisione, Tit. 22 de ordine cognitionum, Tit. 23 de sententia, Tit. 24 de executione, Tit. 25 de appellatione, Tit. 26 de reconventiono, Tit. 27 de contumacia, illiusque penis, Tit. 28 de sequestratione, Tit. 29 de variis processibus summarii generibus, Tit. 30 de variis criminibus examinandi modis. Accessit in fine Index rerum & verborum locupletissimus. Ceterum Consultiss. Engavio vitam vigoremque ex animo commprecatur, quo & multis modis de re publica ac literaria bene mereri, & imprimis, quas in Praefatione Elementorum suo-
rum*

rus spondet, *Juris Canonici-Pontificis-Ecclesiastici Antiquitates* propediem cum civitate erudita communicare queat.

JACOBI HENRICI BORN, D. DE JURE
Stapulae & Nundinarum Civitatis Lipsiae Com-
mentarius. Editio secunda auctior.

Lipsiae, apud Jo. Christian. Langenhennium, 1739, 4.

Plag. 20.

Ne in solo Antiquitatum, politiorisque Jurisprudentiae studio, cujus jam ab aliquot inde annis non unum edidit perpulchrum specimen, excellere videretur *Consulissimus* Autor, de quo valet *Horatianum* illud :

Hic nobilitum tu quoque Fontium,

illustrando urbis patriae Juri manum super felici successu ad-
 movit, selectoque gravi, nec digne satis a quoquam pertracta-
 to, de Jure Stapulae ac Nundinarum civitatis Lipsiensis, argu-
 mento, insignis in Jure quoque Germanico doctrinae laudens
 ex J.Ctorum cathedra bis reportavit. Ut tamen hic a veteribus
 suis deliciis abstinere plane, impetrare a se nobilioris ingenit
 Autor minime potuit, sed in *Dissertatione priori*, (*de* *asabur* enim
 distinguitur elegans libellus,) complura, non ubivis obvia, ex
 Graecis, Romanis, patriisque antiquitatibus praemisit, quae
 Opusculo jam satis polito ornamentum majus lucemque
 elariorem conciliant. Nunc illud, ampliori rerum selectis-
 simarum apparatu, Indiceque, auctum, denuo comparet, &
 ut publicos nos laudatores habeat, jure quodam suo exigit,
 quod tanto peragere lubentius studemus, quanto praerario-
 rem his Annalibus nostris operam ipse literatissimus *Bornius*,
 de libris praestantioribus docte suaviterque dicendo, praesta-
 re solet. Paucis igitur, Lector, quid requirendum hic tibi sit
 bonarum rerum, accipe. In *Dissertatione prima* de praesidiis
 commerciorum apud Graecos, itemque apud Romanos, tam
 de commercio cum peregrinis, & mercaturae in urbe Roma
 existimatione, exponitur. Non levem illam fuisse, ex quo-
 dam *Tullii* loco probat *Consul. Autor*, nec in *l. 3 C. de Commer-*
et mercat. nobilibus ideo interdictam fuisse mercaturam con-
 tendit, quod eadem derogeret nobilitati, sed ne privati homi-

Dist. I

§. 2, 3, 4

- nes ablata sibi conquiri possent factis sua praesidia, inquit
l. 6 C. de Dignitat., qua recensentur, quibus ad honores
 adspirare non licet, *ultimum* tantum *negotiatorum* excludi
 putat, merces viliores sordidasque vendentem. In antiquis
 § 5. 6. e contrario Germania, qualem *Tacitus* descripsit, nullum
 esse commercii pretium statutum. Sub Francorum de-
 mum imperio Mercurius caput extulit. Certe *Carolus M.*,
 summus mercaturae fautor, inter Saxones mercaturam, qui-
 bus potuit, praemile excitavit. Commisit hoc negotium, ut
 alia plura, *Missis Dominicis*, ad quorum spectarentur curam
 vedigalia, census, tributa, quae in mercato penduntur.
 7. Laxiora mercaturae incrementa dedit *Hartius I.*, Imperator,
 quem urbibus condendis amplificandisque fuisse, ac ef-
 ficisse, constat, ut in illis haberentur mercato. Promota
 deinceps fuit commerciorum securitas per *Trougas. Des.*,
 & pacis publicae constitutiones. Quamvis aetate in Im-
 perio R. G. circa commercii generatim statuta, &
 in speciale quoddam Emporii jus datur, ac porro quid
 10. jus sibi Germanii velit, erudite disquirat *Consultissimus*
Autor. Quo facto, de nundinis disserit, illarum diviso-
 nem, qua vel privatae sint, vel solenne, memorans, & a
 Germanis has ea propter vocari *Messen* observans, quoniam
 antiquitus diebus festis, peracto *Missae* sacro, inchoari mer-
 11. catus consueverint. *Stapula* nomen ab antiqua Germano-
 rum voce *Stapel* deducit, quae struem indicat, ita cumulatam,
 ut res una sustineat alteram. Inde ad commercia coepit ap-
 plicari vario significatu. In sensu tamen proprio notat *ius*,
 12. seu *privilegium*, ut *cujus mercium vectores ad certam ur-
 bem appellere, ibique merces exonerare, tenentur*. Illud
 ipsum jus videtur, ut multa alia, inter Germanos tacitis in-
 valuisse successibus, nec uno omnino modo id impetrave-
 13. runt urbes, quae *Stapula* gaudeant. Aliae primum eam acce-
 perunt Imperatorum beneficio; aliis diuturnus usus profuit,
 aut Principum territorii privilegia. Qua vero occasione,
 14. 15. quo tempore, quibus titulis, *Nundinas* & *Stapulam* obtinue-
 rit *Lipsiensis civitas*, non una eruditorum opinio est. Fallun-
 tur, qui a privilegio dantur *Fridrici III.*, Imperatoris, eas
 repe-

repetunt; falluntur enim, qui Hala, aut Martisburgo, migrasse Lipsiam commercia credunt. Eam potius longo usu, & possessione per tempus inmemoriale continuata, jura istaec tueri, docet præstantissimus Autor, commemorans simul de ipsa urbis origine, quæ ipsa quo obscurior est, eo certior a tempore *Conradi*, Milniz Marchionis, urbis habemus historiam, eoque frequentiora simul commerciorum vestigiaprehendimus. *Otto* Divus nundinas post Festum Paschatos & S. Michaelis instituit, quibus eas, quæ post Januariæ Calendaras celebrantur, adjecit *Fridericus Placidus*, Elector. Commerciorum, jam auspicio constitutis, accerserunt *Fridericus III & Maximilianus I* privilegia, de exercendis nundinis data, quæ subsequentes deinceps Imperatores, & novissime sacretissimus *Carolus VI*, clementissime rata habuerunt. Qui *Stapulæ* Lipsiensiæ ambitum imminuere studuerunt, vel ipsam *Stapulæ* ac *Nundinarum* prærogativam Lipsiæ dubiam reddere postea voluerunt, inanem ea in re operam collocarunt, quin *Cæsarum* privilegiis graves statutz sunt in illos poenæ, qui violare, vel defraudare, *Stapulam* tentaverint. Quæ restant in hac *Dissertatione*, agunt de securitate nundinarum, & alterius hebdomadæ in nundinis ortu; de mensis trapezitarum, seu Bancorum usu; de collybistice in Saxonia, & cambiæ Lipsiensium ordinatione; ac tandem de *Bursa* Lipsiensi, seu foro mercatorum peculiari. Latius persequitur doctissimus Autor in *Dissertatione altera* coeptum argumentum, & damna, nundinarum Lipsiensium privilegiis illata, memorat; civitates *Bornensem*, *Belgerianam*, *Haynensem*, *Jutrebocensem*, *Warcensem*, *Scheffledensem*, *Pegaviensem*, *Cothenianam*, *Heburgicam*, & *Liebenwerdensensem*, Seculo decimo sexto frustra tentasse nundinarum solennia ostendit, & quo successu talia Seculo subsequenti adornaverit *Brema*, *Querfurtum*, *Beraburgum*, *Stolberga*, *Neustadium*, *Leucopetra*, *Sceudicium*, *Glauchæ*, &c. præclare significat. Plus Lipsiæ negotii fecit urbs *Brunsvicensis*, de cujus nundinis lites variz diversis temporibus abortz, quæ adhuc non componi potuerunt. Nonnunquam vero controversias ejusmodi

§. 16.

17.

18.

19. 20.

21.

22 - 25.

Diff. II.

2, 3.

4.

5.

6. 7.

8.

9.

13 - 18.

19 seq.

di sustulit Senatus Lipsiensis, acceptis, quas reversales vocant, literis, & eminentioribus modo Stapulæ Nundinarumque solennium privilegiis prospexit, ad cuius rei exempla provocat Autor eruditus, de natura & indole juris Stapulæ, Lipsiæ concessi, paulo enodatus disputans, & illud ipsam ita describens, ut sit *Jus aliquod singulare, ex præscripta possessione ortum, & subsequitur inde a Seculo decimo sexto incunte singulorum Imperatorum privilegiis confirmatum, vi cujus merces quavis stapulares, intra quintum decimum ab urbe lapidem illata, recta regiaque via Lipsiam deduct, atque per triidus ad minimum spatium venum exposita, civibus negotiantibus ulterius transferenda committit, neque alio usquam loco intra definitum privilegio ambitum deponi, debent.* Sed intricatior est quæstio, quænam merces Stapulæ privilegio subjici, & vel ad cursum listendum, vel ad persolvendum pro transitu libero censum, cogi debeant. Privilegiorum formula cum non sit ubivis eadem, non potest non & ratio mercium, quas vulgo stapulares dicunt, esse diversa. Diligenter explicare hoc studuit Consultissimus Autor, quod eo magis videbatur necessarium, quo certius est, neutiquam hoc cum aliis Europæ emporiis commune habere Lipsiam, ut expressa Diplomatis mercium, stapulæ obnoxiarum, genera ostendere, eoque ipso litibus se innumeris, facili eximere negotio, queat. In reliquis politæ *Dissertationis* capitibus Doctiss. Autor potissimum exponit de ordine viarum, quæ Lipsiam mercatores ducunt, servando, & de urbibus, vetita Stapulæ ac Nundinarum affectatione Lipsiensi privilegio officientibus, scilicet Magdeburgo, (cujus ficta, quæ ab *Ottonibus* Imperatoribus se accepisse gloriatur, privilegia dextre expolit Vir præstantissimus,) Hala, Erfurto, Numburgo, Islebia, Serveſta, Altenburgo, Gera, Berolinio, & Martisburgo, de quarum urbium conatibus, quod ad instituendas nundinas attinet, singularia multa allata sunt, quæ præclarum Autoris ingenium ostendunt, & quam lætos in posterum ab ejus industria fructus polliceri sibi, queat respublica literaria, indicio sunt longe certissimo.

sino. Nos gratulamur Doctissimo Viro novum hoc selectum doctrinae specimen, fore sperantes, ut illustrem *Borniana* gentis gloriam suis perro meritis non conservare tantum, sed augere etiam & amplificare, studeat.

MEMOIRES POUR SERVIR A L' HISTOIRE &c.
hoc est,

COMMENTARII, HISTORIAE CELEBERRIMORUM in Republica literaria Virorum inservientes.

Accedunt Catalogi librorum, a singulis scriptorum,
de iisque judicium.

TOMUS XXXII & XXXIII.

Lutetiae Parisiorum, apud Briassonum, 1735 & 1736, 8.
Tomus quisque habet plagulas 18, & totidem plag. dimid.

Prius horum Voluminum exhibet vitam *Romuli Amusci*, Utiensis, Professoris primo Patavini, tum Bononiensis, deinde Romani, denique Secretarii Papae, mortui A. 1552, cujus *Orationes XVIII* Bononiae prodierunt A. 1564: praeter quas nihil scripsit, nisi quod Latinum transtulit in sermonem *Xenophontis de expeditione Cyri* libros & *Pausaniae Graciam*; *Ludovici Dulcis*, Veneti, linguae Italicae, & quidem utroque in sermone, cultoris egregii, m. A. 1568; *Joannis Gorraei*, Parisiensis, patris urbis Medici clarissimi, qui & multa veterum Graecorum Medicorum scripta fecit Latina, & ipse *Definitiones medicas* edidit, m. A. 1577; *Georgii Fabricii*, m. A. 1571 d. 13 Julii: de quo viro in Germania multis nominibus notissimo vel ideo nihil adjungimus, quod absolutissimam vitae ipsius descriptionem *Schreberianam* recensuimus in his *Actis A. 1717 Mens. Febr. pag. 94 seq.*; *Davidis Augustini Brucei*, qui, e Reformatae Ecclesiae Pastore a *Bossueto* A. 1682 transmutatus in Theologum Ecclesiae Romanae, partim libros scripsit pro veritate religionis Romano-Catholicae, partim Comedias & Tragedias, factus ita & scenicus & ecclesiasticus hypocrita, m. A. 1723 d. 23 Nov. major octogenario; *Antonii de Montcresien*, qui Tragedias aliquot scripsit, A. 1606 editas, sed A. 1621 ob perfidiam in Regem suum gravissimo affectus fuit supplicio; *Conradi Rittershusii*, m. A. 1613 d. 25 Maji,

B b b

cujus

cujus vitæ librorumque uberior descriptio ut tandem aliquando una cum ceterorum Altorfinæ Academiæ Jctorum Vitis ex præclara illa *Schwarziana* officina prodeat, vehementer optamus; *Joannis Launoji*, m. A. 1678 d. 16 Martii; *Jani Rutgerii*, m. A. 1625 d. 26 Octobris; *Erasmi Bartholini*, m. A. 1698 d. 5 Novembris; *Renati Rapini*, m. A. 1687 d. 27 Octobris; *M. Antonii Bonciarii*, *Mureti* discipuli præcipui, ingenio pariter & forma corporis insignis, & quidem cum in modum, ut ingenio elegantius, corpore deformius, vix quidquam esse posset, m. A. 1616 d. 9 Januarii; *Francisci de Maucroix*, Rhemis m. A. 1708 d. 9 Aprilis nonagesimo vitæ anno, qui nihil aliud edidit, quam versiones Gallicas plurimum librorum, partim Græcorum, partim Latinorum, easque elegantes; *Joannis Andrea Quenstedii*, Theologi Wittebergensis, m. A. 1688 d. 22 Maji; *Jo. Baptista Marini*, Poetæ Itali, m. A. 1625 d. 25 Martii; *Michaelis de Marolles*, m. A. 1681 d. 6 Martii, qui multos Autores Latinos veteres, maxime Poetas, patrium traduxit in sermonem, itemque *Novum Testamentum*, & aliquot Vet. Testamenti libros; *Jo. Alexandri Brassicani*, de cujus vita perparum cognitum est, Viennæ m. A. 1539 d. 27 Novembris; *Symphoriani Campesii*, m. A. 1540; *Joannis Isaaci Pontani*, m. A. 1640; *Margarini Bignat*, m. A. 1589; *Petri d'Hoxier*, multarum scriptoris Genealogiarum, m. A. 1660 d. 1 Decembris; *Ottomari Luscinii*, m. A. 1535; *Antonii Loiselii*, m. A. 1617 d. 18 Aprilis; *Andrea Alciati*, m. A. 1550 d. 12 Januarii; *Simeonis de Muis*, m. A. 1644; *Francisci Rabelasi*, m. A. 1553. Et de hoc quidem copiosus est Noster, a pag. 337 ad 408, vitam ejus curatissime describens, simulque diligenter recensens ejus libros, tumque singulorum, tum universorum, editiones. Defendit item *Rabelasum* summo studio magnaque verisimilitudine ab atheismi flagitiosorumque morum crimine.

Alter *Tomus* notitiam vitæ librorumque exhibet *Nicolai Vedelii*, m. A. 1642; *Jo. Baptista Lallii*, Poetæ Itali, m. A. 1637 d. 3 Februarii; *Anna Maria Schurmannia*, m. A. 1678 d. 5 Maji; *Danielis Priezarii*, Jcti Burdigalensis, m. A. 1662; *Joannis Boccacii*, m. A. 1375 d. 25 Decemb.

œm. de cujus scriptis, eorumque varîs editionibus, singulari hic agitur industria; *Claudii Achillini*, m. A. 1640 d. 1 Octobris; *Caroli Molinæi*, m. A. 1566 d. 27 Decembris; *Guntheri Christophori Schelhammeri*, m. A. 1716 d. 11 Januarii; *Marii Merfemi*, m. A. 1648 d. 1 Sept.; *Antonii Francisci Doni*, m. A. 1574; *Guilielmi Paradisi*, vertente Seculo decimo sexto extincti; *Andree Rivini*, m. A. 1656 d. 4 Aprilis; *Francisci Haberti*, m. A. 1561; *Bernardi Mallinkrotti*, m. A. 1664 d. 7 Martii; *Philippi Quinault*, Poetæ scenici Galli, m. A. 1688 d. 26 Novembris; *Jani Victorii Roffi*, sive *Erythrai*, m. A. 1617 d. 15 Novembris; *Joannis de la Taille*, scriptoris Galli Tragœdiarum & Comœdiarum, m. A. 1607; *Jacobi de la Taille*, qui, prioris frater, eadem arte nobilitatus est, æti, vix vigesimo superato ætatis anno, mortuus A. 1562; *Andree Sennerii*, m. A. 1689 d. 22 Decembris, cum esset octogenario major; *Georgii Furnterii*, Mathematici insignis, m. A. 1652 d. 13 Aprilis; *Joannis Rosini*, m. A. 1626 d. 7 Octobris; *Claudii Perraultii*, m. A. 1688 d. 9 Octobris; *Caroli Perraultii*, autoris belli literarii de scriptoribus antiquis & recentioribus, utri scilicet præstantiores sint alteris, m. A. 1703 d. 17 Maji; *Antonii Nebriffensis*, m. A. 1523 d. 2 Julii; *Jacobi Leschaffier*, m. A. 1625 d. 28 Aprilis; *Joannis Hoornebeckii*, m. A. 1666 d. 1 Sept.; *Guilielmi Rondelesti*, m. A. 1566 d. 30 Julii; *Benedicti Tagliacarne*, sive *Theocreni*, m. A. 1536 d. 18 Octobris; *Michaelis d'Amboise*, Poetæ Galli, m. A. 1547; *Francisci d'Amboise*, editoris operum *Abelardi*, m. A. 1620; *Adriani d'Amboise*, qui prioris frater fuit, m. A. 1616 d. 29 Julii; *Jacobi d'Amboise*, m. A. 1606 d. 30 Augusti; *Ulyssis Aldrovandi*, m. A. 1605 d. 4 Maji; *Hugonis Donelli*, m. A. 1591 d. 4 Maji; *FridERICI Ruyschii*, m. A. 1731 d. 22 Februarii anno vitæ tertio & nonagesimo; *Jacobi Abbadie*, m. A. 1727 d. 2 Octobris; *Nicolai Vermulei*, m. A. 1649 d. 6 Januarii; *Caroli Plumier*, m. A. 1704; *Henrici Albi*, m. A. 1659 d. 6 Octobris.

Ex hisce vitis duas, age, feligamus, Latineque exhibemus, alteram *Benedicti Theocreni*, alteram *Jani Niciti Erythrai*. Hic, cum tot eruditorum hominum vitas tam splendide descriptas nobis reliquerit, vel hoc nomine di-

gnus est hac nostra opera. Illum ideo notiozem literatibz faciendum putamus, quod editionem *Curtii* habemus, rarissimam illam quidem, sed cedro dignam, (de qua vid. *Conspectus Reip. literata Heumannianus Cap. VI §. 32.*) quæ in margine exhibet vetustissimi MSti Codicis, quem *Theocrenus* possidebat, diversas scripturas, e quibus *Curtius* dari potest plurimis locis emendatior. Fuit hic *Theocrenus* Sarzanæ natus, quod Genuensis Reip. oppidum est, & A. 1514 ejus Reipublicæ Secretarius sive Cancellarius: quo tempore scripsit *Chronicon Genuense*, quod periit. Cum A. 1522 ab Imperatore caperetur urbs Genua, ipsius bona a milite direpta sunt: quo facto se contulit in Galliam. Hujus Rex *Franciscus I* eum liberis suis dedit præceptorem, posteaque A. 1532 creavit Abbatem (mortua enim uxore *Theocrenus* adscriptus fuerat ordini ecclesiastico,) dioceseos Narbonensis, nec ita multo post opimiozem Abbatem Pictaviensis dioceseos. Imo A. 1635 factus est Episcopus in Gallia Grassensis, (quo Episcopatu etiam functum fuisse constat *Antonium Godellum*, scriptorem *Historiæ ecclesiasticæ*.) & A. 1536 d. 18 Octobris diem obiit supremum. Eodem hoc anno ejus *Poemata* fuerunt edita Pictavii: quæ tamen, *Niceronii* nostri iudicio, non merentur magnam laudem. Quinque ejus *Epistolæ* exstant inter *Epistolas Gregorii Cortesii*, Cardinalis, Venetiis A. 1573 editas. Exstat etiam *Carmen* ejus de laudibus *Ausonii* in editione hujus Poetæ Parisiensi anni 1551. Addimus, in *Theocreni* libellum *Epigrammatum* exstare *Theodori Bezae* Epigramma in hujus *Poematibus* pag. 149, & *Cel. Burmannum* in Præfatione sua ad *Gudii Epistolas* nonnulla proferre de *Theocreno* nostro.

Accedimus ad *Janum Nitium Erythraeum*, qui antea gerebat nomen *Joannis Victoris Rossii*. *Leo Allatius* in *Apibus urbanis* eum vocat *Janum Victorium Rossium*. Romæ hic natus est e familia nobili A. 1577. Præceptores nactus est claros illos Jesuitas, *Horatium Turfellinum*, *Franciscum Bencium*, & *Hieronymum Brunellum*. Hinc Jurisprudentia civili eo usque profecit, ut Romæ publicas haberet scholas juridicas: paulo post munus adeptus juridicum, quo ta-

mea

mea brevi rursus privatus fuit. Tendens tamen hac via ad alios, eosque majores, honores, ad causas in foro agendas animus applicuit. Verum vicit tandem studium elegantiorum literarum, quibus postea se totum dedit per omne tempus vite. Eloquentiæ suæ cum permulta edidisset specimen in Academia Humoristarum, *Marcellus Vestrius, Pauli V.*, P. M. Magister Epistolarum; eum recepit domum suam, partim ut ab ipso doceretur artem epistolicam, partim ut eum haberet successorem, si ipsi ad altiore dignitatis gradum evahi contingeret. At, cum primo statim anno moreretur *Vestrius*, vana fuit hæc spes. Postea nullum pervenire potuit ad munus publicum, id quod *Niceronius* tribuit difficili ipsius naturæ consorioque ingenio. Annos 31 natus Cardinalis *Perettius* adscivit inter ministros suos equestri gente natus, (*Gentilhomme*,) mansitque in ejus contubernio *Erythraeus* viginti annos, atque adeo ad mortem usque istius Cardinalis, A. 1628 extincti. Ex illo tempore *Erythraeus* se dedit lectioni Scripturæ sacræ Patrumque Ecclesiæ, ac librorum compositioni, perpetuo manens in cœlibatu. Quem sibi in scriptis suis aliquando tribuit titulum *Commissarii aquæ Maranæ*, is merus erat titulus, nihil adjunctum habens negotii, aliquid tamen reddituum. Ipse alicubi scribit, *se, quamvis hæc sit aqua Marana, nescire, annexam tamen esse huic officio annuam pecuniam*. Mortuus est Romæ A. 1647 d. 15 Novembris, sepultusque in templo, cujus ipse fuerat conditor, quodque vocari voluerat *templum S. Mariæ Febris*. Sepulcro ejus hoc inscriptum est elogium: *Joanni Victorio Rossio, Jani Nicii Erythraei nomine apud exteros notissimo, hujus domus & Ecclesiæ munificentissimo fundatori*. Reliquit *Eudemia Libros X, Colonia, 1645*. Sciendum autem, omnia ejus opera, quibus Colonix nomen est præscriptum, Amstelodami produsse ex officina *Blaviana*. In illo, quod diximus, opere *Erythraeus* censura prosequitur mores id ætatis Romanos. Ceteri ipsius libri hi sunt: *Dialogi XII, a Naudeo editi Lutetiz A. 1642; Dialogi XVII, A. 1645, & Dialogi IX, A. 1649, Coloniz editi a Bartholdo Nibuffio; Pinaco-*

theca tres imaginum illustrium doctrinae vel ingenii laude veterum: quarum prima Coloniz (id est, Amstelodami,) edita A. 1643, secunda A. 1645, tertia A. 1648. Coniunctim hæc Pinacotheca editæ fuerunt Lipsiæ A. 1692, & Guelferbyti A. 1729. Exempla virtutum & vitiorum, Coloniz, 1644; Documenta sacra ex Evangeliiis Dominicalibus totius anni, Coloniz, 1645; Homilia in Evangelia Dominicalia, Coloniz, 1649; Opuscula spiritualia tria: 1 Supplex libellus ad Deum & B. Virginem matrem; 2 Paradoxa Christiana; 3 Sermones de quatuor novissimis, Coloniz, 1648; Orationes novem, & Problema unum, Romæ, 1603, opus juvenile; Orationes XII, Coloniz, 1649; Epistola ad diversos: quarum prius Volumen A. 1645, posterius A. 1649, editum Coloniz; Epistola ad Tyrrhenum, (quo sub nomine latet Fabius Cbigius, qui tum Coloniz versabatur Nuntius Apostolicus, factus deinceps Papa Alexander VII,) quarum prior Tomus A. 1645, posterior A. 1649, Coloniz est emissus. His in Epistolis, præter summam dictionis elegantiam, multa reperiuntur & civilem & literariam illius temporis historiam illustrantia.

Adjungimus nunc, quæ ipsimet de hac *Erythreo* partim in ipsius libris, partim apud alios, offendimus. Ipse vitam suam descripsit *Tom. I Lib. IV Epist. 2 ad diversos, & Tom. II Lib. VIII Epist. 6* (quæ est ad *Scioppium*,) pag. 136 seq. De libris, quos scripsit, ipse exponit *Epist. 17 ad Tyrrhenum Tom. I pag. 52*. Quanti sua *Pinacotheca* Romæ facta sit, etiam ab ipso Pontifice, perscribit *Epist. ad Tyrrhenum Tom. I pag. 82, 94, & 96*. Se Romæ fuisse Commissarium Aquæ Maranæ, testatur *Tom. II ad Tyrrhenum Epist. 67 pag. 107*. Vita ejus, a *Laurentio Crasso* confecta, præfixa est *Pinacotheca* in editionibus posterioribus. *Judicia diversorum de Erythreo* exhibet *Thomas Crenius Animadvers. hist. & philol. Tom. IX pag. 275 seq.* De *Erythrai Eudemia*, quæ est ingeniosissima in aulam Romanam Satyra, docemus, ejus clavem, hoc est, interpretationem fictitiorum nominum, exhiberi a *Christiano Gryphio* in præclaro Opere *de Scriptoris historiam* (civilem) *Seculi XVII illustrantibus pag. 491 - 495.* Laudes *Erythrai*

ibrai canit *Boineburgius* in duabus Epistolis, quas *Struvius* exhibuit in *Actis suis literariis*, & quidem *Tom. I Fasc. III pag. 8, 9, 10, & 11.* *Regnat*, inquit ibi, *in Latinitate cultiore Nicius prope solus bodis.* Etiam scripta ejus commemorat, interque ea *Elogia* (horum mentionem omisit *Niceronius*.) *sanctimonia & eruditione celeberrimorum Episcoporum.* De *Erythrai Pinacotheca* accuratum fert & perhonorificum judicium *Jo. Clericus Biblioth. selecta Tom. XXV pag. 345 seq.* ubi ejus editionem Lipsiensem anni 1712 (a *Nicerone* non commemoratam) recenset. *Bailletus* contra in *Judiciis suis Tom. II P. I pag. 125* reprehendit *Erythraeum*, quod doctis laudeque dignis viris immiscuerit homines vilioris notæ, eaque re, judicio se carere, ostenderit. *Ibidem* in editione nova hoc Epigramma subjicitur:

*Qui doctos rudibus, fatuos sapientibus, aequat,
Clarorumne refert iconas ille virum?*

Longe aliud vero judicium de *Pinacotheca* est *Morbosi* in *Libri primi Polybistoris literariis Capite XIX §. 60.*

AN ENQUIRY CONCERNING THE GROUNDS and reasons, &c.

h. e.

*INVESTIGATIO PRINCIPIORUM ET
rationum, sive quæ sint principia, quibus duæ ex nostris
annuis solennitatibus nituntur, scilicet altera, quæ ser-
vando jejunio celebratur die 30 Januarii, die Martyrii
Regis Caroli I, altera gratiarum agendarum causa d. 5
Novembris institui solita, qui dies erat liberationis no-
stræ a papatu & servitute, feliciter adveniente rege Wil-
helmo III. Cui additur sufficientia rationis in rebus reli-
gionis amplius considerata, ubi ostenditur, rationem, si
quidem sollicite eadem usamur, cuiusvis homini, qui Deo
actionum suarum rationem reddere debet, sub quibus-
dam aut omnibus incommodis, in quæ potest incidere,
sive commoretur in Sina, sive in Capite bonæ spei, esse
idoneam ducem in rebus religionis, hoc est, eam illi suffi-
cere ad Dei favorem & beatitatem alterius mundi*
con-

consequendam. *Auctore* THOMA
CHUBB.

Londini, typis T. Cox, 1732, 8.

Plag. 10.

Ansam scribendi Auctori suppeditasse videtur Oratio sacra D. Croxallii, d. 30 Jan. habita, in qua, dicta duo festa principiis contrariis superstructa esse, haud obscure innuit; rem vero non satis explicat. Solennitates Novembres documento sunt, bonum publicum semper præferri oportere; Reges esse custodes salutis populi, cui jugum imponere non possunt. Festa Januaria sunt altioris indaginis. Post Reformationem Protestantium Ecclesiarum ministri docuerunt, principes esse Dei vicarios; his debere populum parere sub omni conditione; id quod dixerunt *obedientiam passivam*, sive *non resistentiam*. Inde factum esse videtur, ut *Carolus* (rectene, an male, non disquiritur,) beatus martyr diceretur, atque hæc annua jejunia instituerentur; cum e contraria parte solennis dies Novembris *Jacobum* tyrannum fuisse ponat. Qua de causa, iterum in medio relinquitur. Satis est, hæc festa publica autoritate sancita fuisse, quæ hanc insignem utilitatem præstant, ut & princeps & populus suorum officiorum semper memor sit, quæ Autor fufius exponit.

Quod ad alteram hujus libelli partem attinet, quaritur: num quis divina revelatione destitutus solius rationis viribus æternam salutem possit consequi; & affirmatur, hisce stabilitis fundamentis: Res vere inter se differunt, non tantum in mente nostra. Ex rerum diversitate diversa quoque existit actionum obligatio. Deus semper id agit, quod cum ratione concordat; hinc moralis actionum conditio neque a voluntate Dei, neque a minis vel promissis ejus, pendet. Cum igitur Deus rationem rerum normam agendi habeat; non potest non singulos homines ex iis limitibus judicare, quibus circumscripti sunt; atque adeo, ex Auctoris sententia, ex solius rationis præscriptis futuram felicitatem nanciscuntur, ubi meliora ignorant.

* * *

NOVA ACTA ERUDITORUM,

publicata Lipsiæ

Calendis Julii Anno MDCCXL.

MONUMENTA INEDITA RERUM GERMANICARUM, præcipue Cimbricarum & Megapolenſium, quibus varia Antiquitatum, Historiarum, Legum, Juriumque Germaniæ, ſpeciatiim Hoſſatiæ & Megapoleos, vicinarumque regionum, argumenta illuſtrantur, ſupplentur, & ſtabiliuntur. E Codicibus MSſis, Membranis, & Chartis authenticis, erui ſtudit, notulasque adjecit, & cum Præſatione inſtruxit, ERNESTUS JOACHIMUS DE WESTPHALEN, Aur. Ord. Slesvic. Hoſſat. Eques, Reg. Ceſſitud. Ducis Slesvici & Hoſſatiæ regnantis Cancellarius Aula & Senatus intimi, hujusque Conſiliarius, ſupremi Conſiſtorii Militaris & Eccleſiaſtici Vicarius Præſes, Academia Cbilonienſis Curator.

Tomus I.

Lipiæ, impenſis Jo. Chriſt. Martini, 1739, fol. mſſ.

Alph. 12 plag. 20 ½, cum Tabb. æn. 31.

Nobil. in & præclaram Illuſtriſſimi Editoris operam deſideraſſe huc uſque videntur, quæ nunc in lucem proferuntur, inſigniorum ex parte Scriptorum monumenta, juſto diutius indignis tenebris ſepulta, nec eandem, quam alia hujus generis, ad vicinarum Germaniæ provinciarum ac gentium res illuſtrandas comparata, ſortem experta. Nam, licet ipſe, quo nunc mirifice hæc ſuperbiunt, Editor Illuſtriſſ. ante aliquot luſtra, cum adhuc inter Academicas pa-

C c e

triz

trix suæ Musas versaretur, jam aliquorum ex his Mont-
 mentis editionem meditatus sit, oportuit tamen eum ul-
 tra communem Musarum Academicarum sortem evectum
 esse, antequam id, quod tum animo conceperat, ef-
 fectui dare posset. Nec enim nostro id eget indicio, quam
 ex illo tempore, quo Illustriss. *Westphalius* ab umbratili Aca-
 demiarum luce ad reipublicæ administrationem, & splendo-
 rem aulae, transit, virtus ejus, nunc editiori loco posita, præ-
 ceteris eminuerit; cum id satis loquatur ipsa ejusdem splen-
 didissima imago, quæ, affabre picta, & æri incisa, in limine
 hujus *Voluminis* egregie fulget, ac testimonium simul perhi-
 bet munerum ac dignitatum illustriorum, quibus eum ma-
 ctandum judicarent summi imperantes, virtutis & meritorum
 ejus probe conscii. Quibus omnibus, tantum abest, ut ex
 obitu præmature Principis ac Domini Clementissimi, Ducis
 Slesvico-Holsatici, quem vix edito hoc Opere graviter luxit,
 aliquid decesserit, ut ab illo potius tempore in partem regi-
 minis & administrationis tutelaris venerit Illustriss. Autor, at-
 que supremum illud sanctioris Collegii præsidium, quod vivus
 ille religiosissimus Princeps ipse sibi servaverat, ejusdem curæ
 sit demandatum. Ut vero paucis tantum Illustriss. *Westpha-
 li*, quæ in reipublicam sacram atque civilem existant, merita,
 atque hinc parva decora, nobis hoc loco licet attingere,
 quæ aliis majori verborum ornatu celebranda relin-
 quimus; ita brevissimam hanc eorundem mentionem requi-
 rere videbatur illud de re literaria bene merendi studium,
 quod in isthoc fastigio constitutus inter tot ardua negotia
 non deposuit, sed, pro insigni patriæ amore, eo cummaxi-
 me retulit, ut Megapoleos & Cimbriz suæ res maxime com-
 memorabiles in luce aliqua poneret, & illustrium quondam
 Scriptorum monumenta, per injuriam temporum situ & squa-
 lore operata, in lucem assereret, ac velut ab interitu vindic-
 caret. Accedit, horum Monumentorum pretium eo insi-
 gniter auctum esse, quod in tam illustris Editoris manus
 pervenerunt. Nam, cum præcipuam eorundem partem il-
 lud ævum protulerit, quod ab elegantia nostri seculi
 lon-

longius remotum, atque a necessariis historicæ artis præsi-
diis, quibus hac ætate utimur, parum instructum fuit, afferri
sane iisdem critica manus debuit, a qua ultimam lineam ac-
ciperent, antequam in publicum prodirent. Atque, id
ipsum ab Editore Illustrissimo egregie esse præstitum, tum,
quam huic *Volumini* præmit, copiosa Præfatio satis com-
probat, tum etiam Scriptorem locis passim adpersæ ob-
servationes & notæ, non ita quidem paucæ, sicut præ-
modestia nobis Vir Illustriss. persuadere vult, testa-
tum faciunt. Hac enim ratione, dum Monumenta hæc
manumissa, ut ipse Vir summus loqui amat, ab eodem acci-
pinus, omne id, quod in via, quam veteres illorum Au-
tores calcant, adhuc impeditum & salebrosum fuit, e
medio sublatum, quodque ex veterum moribus, institutis,
ac legibus, obscurum, tenebrisque involutum, fuerat, criti-
ca luce illuminatum, nobis sistitur. Patebunt hæc omnia
luculentis hujus rei speciminibus, quæ haud rectius dare li-
cebit, quam cum ipso *Monumentarum*, hoc *Volumine* ex-
hibitorum, recessu, ad quem nunc citra longiores amba-
ges nos accingimus.

Inter tria & viginti (tot enim in primo hoc *Volumine* com-
parent,) rerum Cimbricarum præcipue & Megapolensium
Monumenta primum locum occupat Viri, quem non tan-
tum generis splendor, dignitasque munerum, sed & merito-
rum suorum gloria, illustrem fecerunt, *Henrici Ranzovii*,
Præducis Cimbrici, *Descriptio nova Cimbricæ Cbersensæ*,
ejusdemque partium, urbium, insularum, fluminum, nec non
Cimbrorum originis, nominis, fortitudinis, fidelitatis, re-
rumque gestarum, IV Libris comprehensa. Huic tanti Scripto-
ris Operi, quod ipse duobus ante obitum suum annis (obiit
autem A. 1599,) perfecit, non ea obtigit felicitas, quæ
aliis eruditionis literatæ speciminibus, quæ eundem in toga
& sago sumamum alioquin heroem Autorem habuerunt, de
quibus, eorumque elogiis & præconiis, post alios Illu-
striss. Editor noster in Præfat. pag. 6 seq. commemoravit.
Nam, licet specimen ejusdem quoddam, velut majoris hu-
jus

jus Operis prodromus, A. 1594, in 8, plagulis 6, inducens
 prodierit, hoc ipsum tamen, huc usque ineditum, ita
 doctorum Virorum oculis se subduxit, ut jam olim sagacis-
 simus ille documentorum Cimbricorum indagator, *Jo.
 Mollerus*, Flensburgensis, illud inter deperdita numerarit.
 Sed, ipsum tamen avtographum superesse, seque apogra-
 pho, ipsius *Rantzovii* manu in margine passim emen-
 dato, usum, & ex eo hanc primam ejus *endoon* para-
 se, Illustriss. Editor nos docet. In ipso hoc Opere descri-
 ptio chorographica, quam *Liber primus* exhibet, reliquis
 argumentis potior est; nec tamen omnia tam numeris-
 suis absoluta agnoscit Editor, ut non habeat recentior
 ætas, quod in illis desiderare queat. Fecit ipse Il-
 lustriss. Editor periculum, & speciminibus aliquot in
 Præfatione adductis, tum origines veterum Cimbro-
 rum, præsertim præcipue Græcorum & Romano-
 rum veterum annalibus, quorum fidem conjecturis quo-
 rundam, aliunde petitis, multum præfert, rite deter-
 minandas constituendasque sibi sumit, hacque occasione
Olaum Rudbeckium, *Jo. Dan. Majorem*, *Jo. Georg.
 Eccardum*, *Matth. Pratorium*, aliosque, in hisce argu-
 mentis a recto tramite aberrantes, in viam revocare studet,
 tum sacris veterum Cimbrorum, adductis præcipuis in hanc
 rem scriptoribus, lucem affundit, tum denique præcipue
 rem vestigariam non modo Cimbriz, sed & totius fere Germa-
 niz antiquæ, quin & vicinorum quorundam populorum, ac-
 curatius perveſtigatam sistit; cui quidem argumento, a
 paucis, quod scimus, satis pro dignitate pertractato, ma-
 teriam præbuerunt iconismi, *Rantzoviano* Operi, & hinc
 etiam *Hamsfortiano*, quod infra occurrit, subjecti, &
 quod in præcipuum hujus præstantissimi *Voluminis* orna-
 mentum cedit, una cum aliis nitidioribus figuris æri incisi.
 Proximum a *Rantzovio* in hoc *Volumine* locum sibi vindicavit
Nicolaus Mareſcbaltus, *Thurius*, scriptor itidem illu-
 stris, qui, Seculo XVI ineunte inprimis clarus, aulicis
 muneribus & dignitate Cancellarii apud Principes Megapo-
 litanos

litanos effulfit, & inter gravissimas rerum publicarum curas tantum operæ rebus ac antiquitatibus Megapolensibus perquirendis & illustrandis advena in his terris impendit, quantum ex illo tempore vix ab omnibus indigenis in hanc rem allatum est. Testantur hoc Monumenta, ab Editore nostro nunc digna iudicata, quæ in plurium conspectum prodirent, postquam ex etiam, quæ ante duo, & quod excurrit, Secula luce donata erant, vel ipsis MStis libris rariora evaserant. Hoc scilicet loco habendi sunt, qui in hoc Volumine a pag. 166 ad 322 exhibentur, *Annalium Herulorum & Vandalorum Libri VII*, cum adjuncta e regione interpretatione vernacula, quæ *El. Schedio* Autori adscribitur, & publicam lucem ad hunc diem non adspexerat. Additur pag. 322 - 326 ejusdem *Schedii Explicatio nominum & populorum peregrinorum*, quorum in scriptis *Mareschalci* mentio occurrit; porro pag. 326 - 340 ipsius *Mareschalci Commentariolus Annalium Herulorum, sive Megapolensium*, in quo difficultium & obsoletorum locorum verborumque, in Annalibus occurrentium, explicationem ipse suppeditavit, quemque *Valentino Hejensino*, Jcto nobili Gryphico, interipsit. Legitur inde pag. 340 - 454 *Sebast. Bacmeisteri, V. D. M. Continuatio Annalium Herulorum & Vandalorum*, ab *Henrico Pacifico*, Megapolitano; in quo desinit *Mareschalcus*, ad *Fridericum Wilhelmum*, qui A. 1713 obiit, profata. Hanc sequuntur pag. 454 - 562 *Jo. Bacmeisteri*, Medici Tubingensis, & Archiatri Bado-Durlacensis, *Animadversiones genealogico-chronologico-historicæ in Mareschalci Thuriæ Annalium Herulorum & Vandalorum Libros VII*. Occurrit denique pag. 562 - 652 *Nicol. Mareschalci Chronicon der Mecklenburgischen Regenten Reimweise in V Bûchern*. Singula hæc, huc usque nominata, vel unius *Mareschalci* industria provocavit; quid? quod & Illustriss. Editoris stilum hi antiquioris scriptoris conatus acuerint, ut & ipse de luce his asfundenda modo non uno sollicitus fuerit. Etenim non tantum in Præfatione de Autore *Mareschalco*, ejusque factis, atque tractandi dicendique genere, quod pro tem-

porum illorum ratione impeditam satis, & ex Græcorum Romanorumque præfidiis longius repetitum, jam Oedipos illos, hic simul adductos, exercuerat, abunde lectores suos præmonuit, sed & ipse in notis & observationibus, tum Annalibus, tum Chronico rhythmico, *Mareschalci* passim subjunctis, id operam dedit, ut vel occurrentes in iisdem difficultates etymologicas tolleret, vel commissos ab iisdem errores emendaret. Succedit in hoc *Volumine pag. 652-859 Davidis Mevii Jus provinciale Mecklenburgicum*, quod quidem ejus Autor, qui, in splendidioribus numeribus positus, ex editis pluribus ingenii monumentis illustre superiori Sæculo nomen retulit, privatis tantum auspiciis composuit, exemplum eodem præiturus, quomodo id, quod in publicis Principum & Statuum provincialium Megapolensium desideratis adhuc est, expleri, & incommodis, quibus peregrinarum legum usus circumseptus est, in edela afferri queat. Licet forte haud in omnibus rem acu tetigerit Juris peritissimus Autor, ipse legum Romanarum normæ tenacius in hærens, nec causas etiam omnes, in foro obvenientes, exhausit; ideo tamen, quod aliis, qui vadum hoc posthac tentaturi essent, viam præmonstrare posset, non abs re judicavit Illustriss. Editor, ut delineationem hanc *Mevianam*, vernaculo sermone compositam, & ex authentico Codice sollicitè descriptam, nunc publici juris faceret. Qua occasione haud intermittit in Præfatione monere de iis, qui alias de Juribus Megapolitanæ terræ provincialibus & feudalibus seorsim exponendis cogitationes susceperunt, quique in ipsum hoc *Mevianum* Opusculum pleniore Commentarios moliti sunt; quo loco habendi Anonymus, qui ad omnia argumenta in universum, itemque *Gustavus Adolphus Kurzius*, qui ad feudalia seorsim capita, curam suam adjecit. In ipso hoc *Volumine pag. 860-862* exhibentur *Habnii*, Consilarii intimi, ex Megapolitanæ provinciæ equestri familia oriundi, *Nota ad Mevii Delineationem Juris provincialis*, paucæ quidem illæ, & speciminis tant.

tantum loco e pluribus adductæ, quæ tamen id probant, summis & eminentioribus in patria viris hunc, a *Morio* susceptum, laborem curæ cordique fuisse. Quod pag. 862-868 subjungitur Opusculum *Dan. Georg. Morbosi de gente Brocktorfia*, perbrevis quidem tractatione absolvitur, suum tamen elegantioris doctrinæ fama dudum clarissimum Auctorem facile prodit, cujus ut plura exstarent similis & studii & argumenti specimina, merito optabunt, quos non fugit, quantum lucis fœneretur patris rebus cognitio familiarum primi ordinis; unde *Illustriss. Editor* occasionem arripit in *Præfatione pag. 32 seq.* dicendi de iis, qui suam in condenda ordinis equestris Saxonie inferioris, Cimbrorum, Brunsvico-Luæburgensium, Megapolitanorum, quin & Pomeranorum, historia operam posuerunt, quorum pauci argumentum hoc condigne pertractarunt, multorum etiam labores, adhuc inediti, vel in carceribus privatorum delitescunt, vel cum blattis colluctantur. Majoris molis opus est, quod *Melchior Goldastus*, cujus illustre nomen & præclara in quascunque Germaniæ antiquitates merita vix sine piaculo ignorantur, quondam elucubravit, in hoc *Volumine pag. 868-1158* obvium. Inscriptum hoc est: *Memoranda vetera Holsatica, seu de origine & indole vetusti Comitatus & Principatus Holsatia, &c.* Scriptum hoc, antehac typis non vulgatum, hic autem ex authentico exemplo publicatum, *Goldastus Ernesto*, Holsatiæ & Schaumburgi Comiti, obtulerat post A. 1620, cum eundem *Ferdinandus II* Imp. Principibus Imperii adscripsisset, quam novam ei collatam dignitatem; a Rege Daniæ *Christiano IV* impugnatam, hoc velut Apologetico tuiturus erat. In causa tam ardua, quæ summa & publica Holsatiæ jura attinebat, non omisit *Goldastus* ulterius excurrere, attingens simul argumenta antiquitatum, historiarum, & jurium, singularia, quæ alibi frustra quaesiveris; in quibus licet nonnunquam extra oleas vagetur, & a recto etiam tramite aberret, excusatione tamen dignus judicatur ab *Illustriss. Editore*, qui meritis laboriosissimi

Illi Viri hoc minus detrahendum cenſet, quod immenſa ſua diligentia abunde hæc omnia compenſaverit. Hac ipſa etiam excitatum Editorem credimus, ut largam notarum & obſervationum ſuarum ſegetem, quam ferente ita otio congeſſit, *Goldaſtino* huic labori adſpergeret; in quibus, textui paſſim inſertis, argumenta de feudo Sileſiaco, de Diploma Archiepiſcopatus Hamburgeniſis, de *Henrico Leone*, de Iudicio decemvirali, de regionibus Tranſalbingiæ, Stormaniæ, Wagriæ, de Hamburgo, metropoli Nordalbingiæ, Connoburgo *Eccardi*, aliæque, egregie illuſtrantur; in Præfatione autem copioſius diſſeritur de curiis Schaumburgeniſium apud Hamburgeniſes, ac de nominis Daniæ ætymologia, quam *Leibnitius* & *Eccardus* a *Dena* five *Duna* flumine, quod nominis Eidoræ quondam hæſerit, dictam voluerunt, quanquam Noſter hanc nominis originem potiori forte jure à ſinu Codano, antiquiſſimis Scriptoribus hæd incognito, unde Codanonia & Codanones ſint, ducendam eſſe credat; ut taceamus alias aliorum de nomine Daniæ, hujusque origine, ſententias. *Goldaſto* ad latus ponatur pag. 1159-1337 *Henrici Bangerti Origines Lubecenſes, ſeu rerum Lubecenſium Commentarius, ex ſchedis autographis Autoris erutus A. 1727. Bangertum*, ex luculentis in *Helmaldi & Arnoldi Lubecenſis* Chronica notis, aliisque ingenii monumentis, ſatis notum, Lubecenſibus ſuis idem præſtare voluiſſe, quod eodem tempore *Lambecius* Hamburgeniſibus ſuis, editis eorum Originibus, præſtitit, teſtati ſunt viri graves, ab Editore in Præfatione adducti, qui ejus notitiam habuerunt, ſimulque doluerunt, *Bangerti* factum hæd æque excluſum faventæ *Lucina*, ac partum *Lambecii*, eſſe. Illuſtriſſ. Editor, quicquid ex Autoris ſcriniis erui ac colligi potuit, in eorum, qui hæc diu deſiderarunt, gratiam in lucem protulit. *Tela Bangertini* laboris, quam ab ipſis Lubecenſium primordiis exorſus eſt, ad A. 1350 ſubſiſtit; ſed ab annoſa *Venerandi Jacobi à Melle* induſtria id ſibi ſpondet Illuſtriſſ. Editor, ut uberiores rerum Lubecenſium Commentarii, quos ille du-
 dua

Jam molitus est, subsequenti etiam temporis res gestas
 narraturi, pleniusque id, quod *Bengertus* tentavit, perfo-
 rentur sint. Sequuntur pag. 1338-1389 *Petri Saxii*, ab Eydota
 Frisii, de precipuis gestis rebus *Frisiorum septentrionalium*
breviter descriptis, & iconibus adumbratis, Libri VI, e sum-
mis antiquitatum tenebris producti A. C. MDCLVI. Mul-
 ta quondam *Petri Saxii*, provincie Eyderostadiensis Viri
 senatorii, diligentia in configuandis patris rebus fuit, quod
 voluminosa ejus opera plura tellantur, quorum avtographa,
 pridem Bibliothecæ *Kielmannsfoggiane* acquisita, ex hac in
Kryfingiam, & inde in Regiam Hafniensem, migra-
 runt, & quorum titulos Illustriss. Editor in Præfat. pag.
 44 seq., ut in plurimum notitiam venirent, indicavit. Hoc
 de Frisiorum septentrionalium rebus gestis Opusculum,
 quod omnium fere *Saxii* scriptorum compendium, ceteris-
 que emaculatus configuatum est, hic iconibus perantiquis
 ornatum exhibetur. Desumptum est ex avtographo, quod, in
 membranis scriptum ab Autore, cessit Bibliothecæ Academiæ
 Kiloniensis. Quantumvis autem industriz & laboribus *Saxii*
 pretium statuat Editor, parum tamen hic Criticæ accuratæ &
 inbætoris judicii animadvertit. *Saxium* excipiat pag.
 1390 - 1418 *Scriptorum rerum Danicarum Libri III*, totidem
 fragmenta Chronicorum hujus gentis exhibentes. Est in his
 primum *continuata Appendix ad incerti Autoris Annales Da-*
nicarum ab A. 1308 ad A. 1363, e Codd. *Stephanianis* deprompta;
 deinde *Anonymi Chronologia ab A. 821 ad A. 1300*, ex antiquis-
 simo Codice membranaceo Bibliothecæ Regiæ Hafniensis de-
 scripta; denique ex eodem Codice *incerti Autoris Chronolo-*
gia ab A. 826 ad A. 1157; de quibus velut laciniis Illustriss.
 Editor ita tenet, non esse istas obscurioris ævi reliquias
 ulla ex parte negligendas, quod ex iisdem, tanquam docu-
 menti corævis, lacunas quandoque explere, temporum ratio-
 nes curatius distinguere, aliaque in rem suam transferre,
 queant, qui iisdem uti possint: quibus & usibus inserviant
 ejusmodi fragmenta, ab Illustri Jo. Petro & Ludwig Tomo VIII

Reliquiarum de rebus Danicis publicata. Facit Illustriss. *de Westphalen* speim edendi *Tomii II Historiæ rerum Danicarum*, a *Jo. Isaaco Pontano* conscriptæ. Pag. 1419-1423 novum Opusculum *Nic. Marechalci* occurrit, ita inscriptum: *Deflorationes antiquitatum ab origine mundi usque ad A. 1522. Libri V.* Hujus libelli inscriptionem & rationem tractandi *Marechalci* a *Beroso* Chaldaico mutuatus est, eumque instar Compendii Historiæ universalis esse voluit; in quo ut forte primus post renatas literas exemplum prævit, quod deinde *Jo. Sleidanus* in Tractatione sua de IV Monarchiis felicissime imitatus est & prorsus superavit, ita hoc tamen peculiare habet *Marechalci*, ut, rebus exteris & antiquioribus leviter tantum in libris prioribus pertractatis, ad domesticas Vandalorum, Saxonum, Germanorumque aliorum, in ultimo *Libro* data velut opera divertatur, iisque diutius immoeretur. Id quod vel in causa fuit, cur huic etiam Opusculo, olim quidem in typographico Autoris domestico excuso, sed hodie rarissime obvio, ab Illustriss. Editore in hac Collectione locus sit datus; curque, cum ænigmatico hic eodem scribendi genere, quo in ceteris libellis, in propriis gentium potissimum, locorum, ac rerum astrarum, nominibus efferendis Autor usus, nec eosdem tamen, quos in ceteris scriptis, huc usque *Oedipos* sit nactus, vices easdem primus in his subire non detrectaverit ipse Illustriss. *Westphalus*. Huic industriz debetur, quod non modo in subjectis ipsi textui animadvertionibus, variis populis, v. c. *Luconiis*, *Vividariis*, *Salatiis*, *Teutonibus*, aliisque, suæ sedes constitutæ, locisque, ut *Saturnio*, *Soltwedelio*, *Barderopoli*, *Marionzo*, veræ suæ origines restitutæ, ac notiones genuinæ sint subjectæ, sed & in doctissima Præfatione nihil non sit actum, ut nubes, *Marechalco* obscuræ, omni ex parte dispellerentur, & istis antiquissimorum temporum tenebris lux clarissima accenderetur. Non licet hic nobis ad singula descendere, & de pertractatis argumentis specialioribus, quorum unum velut ex altero sub manu Illustriss. Scriptori natura

um videtur, aliquid afferre, in quo nec nobis, nec Lectoribus nostris, satisfacturi essemus. Legant hi nobiscum & relegant hanc præcipuam Præfationis partem, quæ a pag. 46 ad 56 procedit, & quod certi scimus, laudabilissimis antiquitatum Germanicarum capitibus saturi inde recedant. Quæ sequuntur pag. 1484 - 1515 Jo. Bingii & Jo. Mich. Corvini de veterum Cimbrorum, aliorumque septentrionalium populorum, migrationibus, selecta commercii literarii, multa bonæ frugis continent, in quibus hi eruditi Dani ex adductis idoneis testibus gentium septentrionalium migrationes varias non modo curatius distinctiusque constituunt, sed & in causas tum physicas tum morales inquirunt, quibus adducti harum regionum incolæ tot ac tantas sedium suarum mutationes susceperint. Hæc ipsa omni sine animadversione dimittit Illustriss. Editor, illud tantum monens in Præfatione, se ex apographis literis eadem dare, relatum tamen sibi esse, utriusque Autoris literas autographas superesse, & adhuc in Bibliotheca Academiæ Hafniensis asservari. Proximum vero ab his, quod pag. 1516 - 1539 occurrit, Jo. Jac. Debelli & Cass. Vogtii Otium Mecklenburgicum, seu de Anthyrio & Mecklenburgicis insignibus contentio, non sine interposita Illustriss. Editoris censura relinquitur. Dum enim inter hos doctos Viros, quorum hic Consul apud Wismarienses, ille vero Academiæ Rostochiensis doctor, fuit, de vexatissimo illo antiquitatis Megapoleos argumento disceptatur, ipse mox notat, *Mareschalcum*, Henetorum origines ab Anthyrio & caput bucephali ac gryphum in insignibus Mecklenburgicis ab ejusdem signis navalibus, deducentem, illiberalius paulo a Vogtio tractari, acriorique sale satyrico conspergi; ad causæ tamen caput quod spectet, a sententia veriori eundem stare haud negat, explodens fabulam illorum, qui ementita ista gentis & insignium vetustate se magni *Alexandri* expeditionibus adjungere tentarunt, cum ille taurus & gryphus

phus dudum populorum septentrionalium & misitæ eorundem tessera & symbola fuerint. Inde pag. 1540-1552 jungitur *Jo. Simonii Vandalia*, A. 1598 scripta, quam olim excusam *Vogtius* ille scedis suis MStis adjuverat, critica quadam commentatione eandem illustraturus. Ipse Auctor *Simonius*, Eloquentiæ apud Rostoc hieses Professor, hanc tractationem argumentum fecerat Orationi, publice in cathedra Academica recitata, qui & alia quædam scripta, pleraque genealogico-historica Mecklenburgensia, reliquit, quorum notitiam Illustriss. Editor in Præfat. pag. 92 suppeditat. Subsequitur hoc Monumentum pag. 1553-1656 *Luca Bacmeisteri Historia Ecclesiæ Rostochiensis, seu narratio de initio & progressu Lutheranismi in urbe Rostochio*, quæ, cum ab Autore illi ævo, cujus hic præcipua momenta describuntur, vel omnino pari, vel proximo, consignata sit, ejusmodi est, ut ejus pertinere non debeat Rostochiensis cives, qui, quod de sacris apud se emendatis norunt hodie, ut plurimum ex recentiorum industria investigatum compilatumque habent. In scriniis privatis pressum hoc Opusculum paucissimorum tantum usibus huc usque inservire potuit, in quibus *Zach. Grapier*, cui ad Codicem authenticum in Archivo Ministerii Rostochiensis aditus patuit, multum se eidem debere, in Rostochio suo Evangelico passim falsus est. Nunc infaustis tenebris id liberavit, & ut multorum usui esse posset, e Codice MSto bonæ notæ & curatius emendato hic ei locum concessit Illustriss. Editor, qui & de vita *Bacmeisteri* & quibusdam meritorum ejus præconibus in Præfatione differit. Post Mecklenburgensia comparent iterum Holsatica. In his leguntur pag. 1657-1748 *de rebus Holsatorum vicinarumque gentium præclare gestis Libri IV, seu charum pignus Cornelii Hamisfordii, junioris, A. MDLXIX, in eunte autumno*. De Opusculo hoc id ipsum mirari subit Illustriss. Editorem, quod per longioris temporis intervallum, e memoria fere omnium expunctum, inter occulta latitaverit, nec in conspectum eorum venerit, qui

qui carceres librariorum vel recluserunt, vel in iis detentos seu captivos omnes in numero habuerunt. Nos de ipso *Hamsfortio* Autore addimus, nomen ejusdem ne fando quidem antehac in Historicorum coetu auditum esse, & vitam sortemque ejus indignantibus id tantum esse repertum, quod *Cornelius* quidam *Hamsfortius* inter Archiatros fuerit, qui lecto Regis Danicæ, *Christiani III*, ægre decumbentis, & pie placideque d. 1 Jan. A. 1559 decedentis, adfuerint, cujus rei testis est *Steph. Jo. Stephanus* in *Continuas. Annal. Nic. Cragii pag. 393*, quem proinde, utpote ex anno eonnotato annis 36 seniore, nostri *Cornelii Hamsfortii* junioris parentem fuisse, ex conjectura forte hæc inani colligere liceret. Præsentem ejus laborem dignum quondam judicavit Vir summus, *Jo. Adolphus L. B. de Kielmannsfegge*, Holfatiæ Cancellarius & primus Status Administer, quem, ex autographo descriptum, in Codicem plurimum MStorum Holfaticorum referret, ex quo & ectypum ejus nunc accipimus. Cum in argumento suo principali de Holfatorum & Dithmarforum bellis mutuis & rebus cum aliis quoque gestis egregie per maximam Operis partem versetur Autor; in capitibus quandoque accessoris eundem lapsus esse, Illustriss. Editor apprehendit, hosque errores adjectis quibusdam ipsi textui notulis sustulit; in quibus modo insignia Dithmaricæ, tum liberæ, tum devictæ, modo iconissimos vestituum, hic iterum subjectos, & cum exhibitis supra in Opere *Ranzoviano* jungendos, modo *Henrici Zutpantiensis* nomina, fata, & martyrium, aliæque, sibi explicanda sumit; in Præfatione autem pag. 94 seq. diligentius in verum nominis Holfatorum etymon & significatum inquiri, in quo evolvendo plures cum *Hamsfortio* non tam fluctuant, quam manifeste ad saxa & scopulos impingunt, & in apertos errores dilabuntur. Cumque in tanto sententiarum divortio vel singulorum elementorum, Holfatis faventium, notiones in partes vocatz sint a diversis, qui hic afferuntur, Autoribus, ut suas inde etymologias adstruerent, ex pluribus rejectis illa

reliquis a Nostro praeferitur, quae ab Anglo - Saxonico *Holt*, id est, silva, & *seat*, seu *satt*, id est, sedes, originem & vim nominis Holfatiae repetit, quam proinde & antiquissimorum Scriptorum autoritatibus, & aliarum, hinc compositarum & derivatarum, vocum exemplis analogia, et sunt Marsatorum, Wurfatorum, Collatorum, itemque Landfessorum, Schriftfessorum, Waldfessorum, abunde confirmat. Ut argumento, ita & loco, propior *Hamsfortis* junctus est *Lambertus Alardus*, cujus *Nordalbingia, sive historia rerum praecipuarum, in Nordalbingia a temporibus Caroli M. ad annum praesentem 1643. a principibus & populis gestarum, succincte juxta annorum seriem comprehensa, pag. 1749 - 2006* habetur. Libellus hic in descriptis variis exemplis huc usque circumlatus est; ipsum autographum, quod in *B. Gustavi Sabroderi*, Theologi Glückstadtensis, illustrissimo quondam apparatu librario fuit, re redematum inde ad familiam Autoris rediit, quod ei non invidemus, postquam, instituta cum eodem collatione, nunc editionem, omnium usibus inservientem, accepimus, cui & *Broderi Enewaldi*, qui e scriptis de cataclysmis Holfaticis innuit, notulae hic adjunctae leguntur. Illustriss. Editor suam in Praefatione huc etiam symbolam contulit, ut de Nordalbingis Transalbingisque antiquorum notiones in medium adductas sub judicium revocaret, & sicubi a recentioribus etiam in hac parte a recto tramite aberratum esset, nihil omitteret, quo in viam eisdem reduceret. Bina, quae saepe Monumentorum, hoc *Volumine* comprehensorum, claudunt, insignia Juris privati specimina sunt, pag. 2007 - 2048 *septem Fragmenta veteris Juris Zwerinensis de A. 1222, 1224, 1235, 1263, & 1593*, atque pag. 2049 - 2106 *Codicillus jurium civitatum Megapolensium de A. 1589*. Hic dum prorsus secum habitantem Illustrissimum Editorem cognovimus, nec tantum Commentationes illae uberior, quibus priorem istam Juris statutarii Suerinensis collectionem illustravit, immensam ejus in Jure Germani-

ed., tum publico, tum privato, scientiam loquuntur, sed & prolixior illa excursio, ad quam utraque hæc Juriam Mecklenburgensium sylloge eidem in Præfat. pag. 102. 122 viam paravit, ita faciem accendit legibus domesticis, ex gentiis suis fontibus hausit, & in perpetuo continuoque cum vicinarum aliarumque gentium juribus parallelismo positit, ut non tantum Cimbrica, ab aliis tentata magis, quam digno, quod merebatur, studio exculta, sed etiam totius Germaniæ, maxime qua Septentrionem spectat, Themis hæc velut affula sibi luce radiare incipiat. Ac gratissimum denique id esse iis existimamus, qui harum præcipue rerum studio & amore ducuntur, quod ab Illustriss. Editore in fine tractationis hujus de eo certiores redduntur, nondum absolutum a se hoc argumentum, sed plura hujus rei capita, quæ sigillatim indicantur, in sequentem horum Monumentorum Tomum esse rejecta. Nos vero, vela demum hic contrahentes, alterum illud *Volume* non in promissis amplius esse, sed jam nuper prelo exiisse, impense gaudemus, de hoc ipso, quamprimum venerit in manus nostras, diligenter, ut par est, & accurate dicturi.

ACTA COMITIALIA RATISBONENSIA PUBLICA,
oder Regenspurgische Reichs-Tags-Handlungen, 2c.

h. e.

RATISBONENSIIUM COMITIORUM ACTA ET
Historia, qua ea; quæ A. 1653. & 1654. gesta sunt,
describuntur, Autore JOANNE GOTHO-
FREDO DE MEIERN.

Tomus II.

Göttingæ, 1740, fol.

Alph. 11 plag. 13.

Finivit Illustris & Generosissimus Aator nunc tandem & hoc Opus, atque ita singulari & felicitate & industria perfecit universam illustrissimæ illius Westphaliæ Pacis historiam,

foriam. *Priorem* Comitialis hujus Operis *Tomum* in *Actis A. 1738 pag. 385 seq.* descripsimus. Nunc, in *altero Tomo* quid exhibeatur, docendi sunt Lectores nostri. Continet hic *septem* posteriores *Libros*; in quorum *activo* representantur, quæ in Comitibus Ratisbonensibus A. 1641 acta fuerunt de justitia cum a Judicio Camerali, tum a Consilio Imperii aulico, rectius administranda: deinde exhibentur deliberationes de Deputatione justitiaria, A. 1643 Francofurti habenda. Scilicet jam illo tempore necessarium judicabatur, justitiorem præscribere justitiæ administrationem. Etsi autem nec in Comitibus illis, nec in Deputatione Francofurtana, res hæc ad finem perducta, sed Pacificationi Westphalicæ reservata fuit, in hac vero rursus dilata ad nova anni 1653 Comitibus; nemo tamen non laudabit Autoris nostri consilium, ad perfectionem historię exhibentis etiam illa, quæ hac de re acta sunt A. 1641 & 1643. Occurrunt igitur hic primo loco liberæ Principum de reformatione & Camere Imperii & Judicii Cæsaris aulici suscipienda: quibus, quid & quomodo corrigendum, paucis exponitur. Succedunt literæ Imperatoris, quibus, certam Deputationem proxime ad perficiendum hoc negotium habitum iri, indicat. Interjicitur hic utilis digressio *de concurrentia Statuum Imperii ad negotium pacificationis*; quam cum impugnarent Legati Electorales, jus dominorum suorum strenue asserabant Principales: quibus & respondit successus, faventibus Sueciæ & Galliæ Regibus. Lectu quoque dignissimæ sunt literæ Principis cujusdam Protestantis *pag. 58 - 73*, infidias representantis Pontificiorum, Imperatori soli vindicare studentium judicium de controversiis circa religionem. Plenæ & gravitatis & prudentiæ sunt hæc literæ, simul docentes, e consilio hoc prognatum esse Edictum Cæsareum anni 1629, quo restitui Pontificiis jubebantur omnia, quæ ipsorum quondam fuerunt bona ecclesiastica: quod Cæsaris mandatum constat summam peperisse rerum Germaniæ confusionem perturbationemque. *Libro nono* initium deliberationum deputationis Francofurtanæ anni 1643 copiose describitur.

Ex-

Exhibetur Imp. *Ferdinandi III Ordinario Consilii aulici pag. 78 - 100.* Monita contra eam Legati Brunsvicensis proferuntur *pag. 100 seq.*, urgentis, hac in Constitutione Judicium aulicum subijci potestati solius Imperatoris. Quae monita etiam probant Legati Pomeranus & Hassus *pag. 114 seq.* Deinceps, cum Protestantes praeterea urgerent, pares numero esse debere Consiliarios Imperiales aulicos Catholicos & Protestantes, Austriaci vero repugnarent, cessavit deliberatio super illa Constitutione, deliberarique coepit de redigendo iustum in ordinem Judicio Cameraali. Proferuntur hic primo *pag. 132 - 159* ipsius Judicii Cameraalis monita de reformandi sui status viis ac rationibus. Hinc sententiae Legatorum illorum, e quibus constabat Deputatio, exhibentur de modo commemoratis Monitis *pag. 166 - 215.* Hic inter alia memoratu dignum, quod (uti §. *XXVI pag. 268* legimus,) jam A. 1644 d. 29 Aprilis Brunsvicensis Legatus suavit, utrumque Calendarium, & Julianum & Gregorianum, corrigetur atque emendaretur a quibusdam Mathematicis, tumque reformatum hocce Calendarium autoritate Imperiali reciperetur in universa Germania: quod consilium suo quoque suffragio approbat & illustrat Legatus Noribergensis *pag. 272.* *Libro decimo* eadem materia continuatur, hoc est, plura proferuntur consilia Judicium Cameraale meliorem redigendi in statum, adeoque iustitiam restituendi in Imperio. Atque hinc fluxit Imperialis hujus Deputationis Consilium, (*Gemeinsames Gutachten*.) quod, cum fundamentum sit Constitutionis A. 1653 & subsequenti in Ratisponensibus Comitibus factae, totum hic exhibetur in paginis viginti quatuor. Referuntur hic & calamitates, quibus pressi fuerunt Judices Camerales post captum a Gallis hospitium suum, urbem Spiram. E *Libro undecimo* cognoscimus, absoluta deliberatione de Judicii Cameraalis reformatione reditum fuisse anni 1644 mense Julio ad deliberationem de Judicio Imperii aulico. Jam, cum Pontificii Legati quaestionem de pari numero Assessorum hujus Judicii tractare recusarent, Legati Protestantium, praefati, suis dominis id videri iustissimum, adeoque eos in diversam sententiam non consentire, signifi-

cabant, se ceteras quaestiones una cum Legatis ceteris ex-
 cutere paratos esse. Sequenti in sessione denuo urgebant
 Protestantes Legati, causas religionis eximendas esse Judicio
 aulico, quamdiu non esset æquus Assessorum ex parte Pon-
 tificiorum & Protestantium numerus: ac iterum per literas
 defendebant facti sui iustitiam, cum Director Deputationis
 non fecisset in Concluso, quod vocant, mentionem hujus-
 protestationis & reservationis. Post brevem (§. VIII pag.
 306. seq.) de Rothwileni Judicio Imperiali dissertationem,
 cujus & origo hic describitur, §. X proferuntur Electoralia
 Collegii communia Monita de ordinatione Judicii aulici,
 itemque peculiaria Electorum Saxonici & Brandenburgici
 Monita. Hi scilicet exceptas volebant causas religionis,
 urgentes simul paritatem numeri Assessorum ex utraque
 parte. In duodecimo Libro transitur ad A. 1653, & exhibentur
 §. I querelæ de insufficienti sustentatione Judicium Cam-
 eralium, precesque horum, ut Ordines Imperii adigeren-
 tur ad solvendum, quod debebant. Cumque rursus delibe-
 ratam fuisset de iusta Judicii Cameralis constitutione, §. II
 pag. 389 - 412 publicis oculis subicitur Protocollum depu-
 tatorum ex Electorali, Principali, & Civitatico Collegiis.
 Hinc, profato in medium pag. 423 - 455 Consilio de susten-
 tando, simulque iustum in ordinem redigendo, Camerali Ju-
 dicio, exhibetur §. IV Edictum Imperatoris de solvendo eo,
 quod Camera huic Imperiali debebatur. Libro XIII & XIV
 plures exhibentur Consultationes publicæ de administranda
 in Judicio Camerali iustitia. Observamus hic, semper a
 Legatis Protestantium urgeri paritatem numeri Assessorum
 & ministrorum Camera ratione religionis, item suspensio-
 nem causarum & controversiarum religiosarum; a Legatis
 autem Catholicis semper in partem iri-contrariam: neu-
 trosque, ut a sua sententia recederent, potuisse permoveri;
 Imperator quidem per literas, quæ §. IV exhibentur, as-
 sentire videbatur Catholicis utraque in causa; at, cum
 Legati Protestantes profiterentur, se in id haudquaquam
 consentire, aliis literis (§. VI exhibitis) declarabat Impera-
 tor, se quidem Electori Moguntino jus suum eripere non
 posse.

posse eligendi ministròs Camerales, sed de suspensione judicii in causis religionis dilatam se velle deliberationem in proxima Comitìa. Omittimus, quæ deinceps agitata sunt de securitate & defensione publica, illud unum commemorantes, tum denique finita fuisse hæc Comitìa. Subjungitur nunc in paginis 157 Imperiale Decretum (*Reichs-Ab-schied*), in hisce Comitiiis literis mandatum, & publicatum tanquam norma processus judicialis in Imperio. Expressum hic id est ex exemplari, publica autoritate Moguntiz ipso illo anno 1654 excuso, adjectis tamen in margine summariis. Inserta cum sint Decisioni huic *Instrumenta Pacis*, nec satis accurate edita fuissent Moguntiz, merito hic exhibentur studiose emendata. Nos hoc unum inobservatum dimittere nolumus, quod in hujus Edicti §. 124 abstinere jubetur Camerale Judicium a litibus religionis causa susceptis, donec hæc res transacta fuerit in Comitiiis. Subnexus est *Index* in hoc Edictum Imperiale luculentus valdeque necessarius, pro quo labore cur gratias agant, habent & Jcti & Politici Germaniz. Quantz enim is sit utilitatis, si quis cognoscere gessit, eum vel hos jubemus intueri titulos: *Annus decretorius*, *Assessor Camera*, *Commer- Gerichte*, & alios complures.

COMMENTARIORUM ACADEMIÆ SCIEN-
tiarum Imperialis Petropolitanae Tomi V Recensio
continuata.

Conf. Actu hujus Anni Mensis Junii P. I pag. 304.

Classis secunda continet *Physica*. Prima est de *Glandulis renalibus Eustachii*, Autore J.G. du Verney, Dissertatio. Addu-
entur singularia momenta, ab Autore aliisque observata, quæ incognito huc usque glandularum renalium usui lucem aliquam accendere possunt. Cavitas intra easdem notabilis am-
advertitur, quæ, immisso per venam statu & Mercurio, hinc & simplici intuitu, clara est. Renibus & capsulæ huic singula-
rem intercedere affinitatem, docet propinquitas, nexus, tunicæ adiposæ communio. Observatum fuit, respirantibus easdem
collapsas magis esse, fortui non spiranti majores, & languino-

lento humore turgidas. Vasa diversa ab illis, quæ sanguinæm vehunt, detexit Mercurius. Peculiare & id prorsus est a *Val-salva* observatum, vasa iisdem cum testiculis virorum vel ovariis foeminarum communis intercedere, quod novam generationis theoriam facere videtur. Intellexit autem Cl. *Du-vernoy*, non peculiare hos esse ductus, sed arteriolas parvas, ab aorta progressas. Observarunt etiam nostri, & tales quidem, quæ, postquam collaterales ramos glandulæ dedissent, prope equidem cum chorda spermatica aliquo spatio fuerunt, sed in adipem peritonzi sese demerserunt. Assertitur *Antonii Molinetti* sententiæ, quæ habetur *Dissert. Anatom. Pathol. VI, 7*, majorem capsulis renalibus in foetu, quam in adultis, esse utilitatem, & eapropter sinum earundem insignem esse, quo sanguinis, ad renes affluentis, copia, cum urinx secretio. isti humanæ conditioni non admodum necessaria sit, avertatur, in capsulis resistet, & intactis renibus, per venam glandulæ renalis, venæ cavæ affundatur. Sicut enim dantur organa, quæ sanguinem a pulmonibus avertunt, dum embryones sumus, ita, quod renes attinet, naturam simile quid molitans fuisse, a verisimilitudine alienum haud esse arbitratur Auctor. Altera est *Jes. Weitbrechii de Figura & situ Vesicæ urinarie* Commentatio. Propriis Autoris verbis, quæ de diversæ Vesicæ figura post *Morgagnum* observavit repetitis sectionibus, hic legenda dabimus: *Deprehendimus, quod Vesicæ cava quidem sit & quadantenus rotunda, sed ita, ut diameter a fundo ad locum interiorem, circa collum & ureterum insertionem, sit longissima, ab uno latere ad aliud brevior, a parte anteriore ad posteriorem brevissima; quod pars superior, quæ vulgo fundus nuncupatur, non magis ampla sit, sed potius magis acuminata, quam interior, quod collum Vesicæ non ex coarctatione Vesicæ sensim facta oriatur, sed pro appendicula tanquam obturamentum in dolio sit habenda; quod idem collum non ex parte, quæ fundo apposta est, ex Vesicæ prodeat, sed ex intimo latere anteriore, & distantia collis anterior ab Uracho duplo brevior sit, quam distantia*
ejus-

ejusdem per posterius latus monstrata; quod denique tantum abfit, ut Vesica ex fundo sensim in collum arctum terminetur, ut potius infima sui pars, qua intestinum accumbit, & cui dua Vesicula seminalis applantantur, planissem quandam, non vero rotunditatem, pra se ferat; quod igitur nec pyriformis, nec lagena similis, sit, & consequenter pristina tum descriptiones, tum figura, merito pro falsis judicentur. Corrigitur deus figura pelvis; os sacrum spinæ dorsæ non ita committitur, ut cum hac in linea recta descendat, sed deflectitur illud in linea ad horizontem obliqua. Neque minus ossa pubis & ischia ad interiora reclinantur, & cum ossæ sacro pelvim præstant. Hinc ossis sacri superficies interna non tam anteriora, quam interiora, externa autem non tam posteriora, quam superiora, respicit; neque minus os pubis exterius magis deorsum, quam antrosum, interius vero magis sursum, quam retrorsum, spectat. Vesica adeoque non sub ossæ pubis jacet, sed evidentius huic ossi oblique superincumbit. Usus observationis redundat in operationem methodo laterali excindendi calculum; tunc enim interest scire, qua ratione vesica intestino recto accumbat. *Tertia de Radicibus & foliis Cichorii* est G. B. *Bulffingeri* Disquisition. Reconsentur phænomena miræ illius fertilitatis, qua radicum istarum germina luxuriant, quando, prout moris est economis, per hiemem in dolio secunduntur per strata, quibus terra tenui arena mixta interest. Hoc vulgari experimento constat, per foramina dolii ita excrecere folia, ut ves ipsam coronæ instar jucundo spectaculo ambient. Sed id novum omnino visum, radices ipsas, taleolis ad horizontem vel juxta axim sectas, radiculis novis, iisdemque innumeris, luxuriare, ut ex una radice planta immense multiplicata fuerit. Unicum hoc non fuit, sed intellexit Auctor, ad morem arborum, quarum rami, etiam inversa facie in terram defixi, crescent, Cichorium etiam circulo humorum inverso paulatim paulatimque adsueville, dum folia depressiori loco nascerentur, quæ tamen postea, juxta naturæ ordinem, in altum elevari ceperunt; cujus rei, diversis factis experimen-

rimentis, & radice ad varios sensus in terram demersa, veritatem cognovit. Istius rei experimentum jam fecerunt *Dodartus* & *Marchantius* in *Commentariis Academia Parisiensis*, sed rationes ibidem allatae haud placent. Arbitratur *Marchantius*, qui in variis radicibus succulentis id observavit, semina futurae plantae in cortice radicum praexistere, & praecoci conatu, non expectato floris fructusque tempore, vegetare in radicibus. Refutatur haec sententia, adducunturque probabiliores. Principium vegetandi, quod etiam animam vegetativam dici, nihil impedit, non tantum in tota radice est, sed in omnibus ejus partibus; quapropter radicem congeriem plantarum plurium sub uno volumine appellare fas est, dum singula seorsim plantula evolvitur crescitque. Rationes inversi plantarum incrementi adducunt varias *Dodartus* & *la Hirius*. Ille, fistularum longitudines & motus contrarios aeris externi & succi terreni, qui in occursum eant, dum succus terrenus ab impetu aeris superari sepetitur, allegat; hic ad gravitatem specificam & germinis spirituosi fluidi abundantis deorsum versus inclinationes provocat. *Afrucii* expositio placet Antofi, qui provocat 1) ad motum succi nutritii per fistulas inere longitudinales, 2) ad fistulas inter se communicantes & horizontalibus, ex medulla egressis, pares, 3) ad tubos ad horizontem parallelos vel inclinatos, quapropter fluida gravitent in parietes fistularum inferiorum, 4) ad succum nutritium proprio pondere calentem, 5) ad tubulorum inferiorum majorem diametrum, 6) ad necessariam vegetationem illo in loco factam, quorsum humores inclinant. *Quarto loco Aer intestinorum, tam sub extrema, quam sub intima, tunica inclusus*, observationibus Anatomicis illustratur a *Duvernoy*. Casus proponitur sequens: Observata fuerunt intestina, forte tenuia, sub externa tunica membranacea insigniter intumuisse, & vesiculas commonstrasse aere turgidas. Id exinde etiam intelligi potuit, quod sub digitis compressae cum crepitu diffirent, & cellulofus post instar favorum habitus in

CON-

conspicuum prodiret. Nec externa tantum intestinorum facies tali specie notabilis existit, sed & inverso intestino eadem conditiones omnes comparuerunt, idem tumor, idemque in vesiculis suis contentus aer. Examinantur variz, ab aliis descriptæ, tumorum in intestinis historiz, sed discrepare ab hoc omnes pronuntiantur. Quapropter Problematis more proponitur, num alibi, an ab Autore primum, ejusmodi tumor annotatus descriptusve fuerit. Rationes rei petuntur ex universali tunicarum cellulösarum indole, & ad morbos dispositione, quapropter in illis emphysemata, tympanitides, atque anasaræ, generari possint. Ast tumoris ejusmodi flatulenti rationem a textura cellulosa intestinorum peti debere negat, quod ea sit tunicarum intima inter se compositio & solidus admodum nexus, ut difficulter admodum id fieri in pinguedine duplicis tunice cellulose reptet, quod tamen in reliquo corporis adipe succedere, experientia loquatur. Quapropter in eam nunc Autor devenit sententiam, flatum intestinorum per substantiam tunice interioris villosæ sibi viam pandere, & sic in celluloso intestinorum habita diffundi. Deinde aerem intestinorum supponit admodum subtilem, ut per villos ad cellulas devenire possit; ex altera parte putat a mucositate intestinorum abrafo, a diducta interiore membrana, ita perviam fieri villosam; ut difficile nunc non sit, aerem ex cavo in cellulas digredi, & ibidem diffundi. Accedit causarum externarum possibilis effectus, frigus potissimum, quo transpirantis tunice exterioris, sicut vere transpirat, & humore semper madet, effluvia cohibeantur, & ut in emphysema degenerent, adigantur. *Quinta* Observatione ejusdem Autoris de *Quadrupede volatili Russiæ* disseritur. Præmittitur de animalibus volantibus, quæ mediæ quadrupedis & avis vitam degunt, Commentatio. Europa præter murem volantem, vespertilionem puta, hætenus quadrupes volans animal nullum novit; Africa, America, Asia, iisdem non caret. Describuntur, & in Pinacothecis curiosorum exponuntur varia; canis ternatea volans, lacerta volans, pisces volantes, non tantum hirundo Salviani, sed

sed omne genus nullorum, potissimum *lyra* & *cuculus*, quibus *pianæ* sunt findendo *aeri* insimul accommodatz. Careret *Europa* felicitate plura uno animantia quadrupedia volatilia producendi, nisi vel aliunde innotuisset, & nunc industria *Autoris* & fidei declaratione constaret, esse etiam confinibus *Afiz* animal quadrupes volans, quod nunc & per *Moscoviam* passum, & in agro *Petropolitano*, reperiri intelligimus. Sciturum volantem appellat *Autor* ob caudæ potissimum prolixitatem & pilorum in illa longitudinam. *Difertis* autem verbis asserit *Autor*, cutim esse, quæ alam mentiat, dum ab extremo pede ad pollicem usque pedis anterioris in animali producit; quapropter alatis quadrupedibus accensendum haud fit, utat volare non desinat, siquidem incolæ affirmant, magno impetu elatum istud animalculum ab arbore in arborem ferri. Cutis cum sit illud volatus organon, intellectum fuit, pellem animalis in lateribus ejus luxuriare, nec carnibus presse incumbere, sed discedere longius, & ab anterioribus æque ac posterioribus pedibus tendi, prout vela ab antennis ducuntur. Duplex pellis stratum unum facit velum alæ analogum, mollique lanugine tectum. Describuntur ossa; animalis, potissimum, quæ artubus insunt, aliis animalibus analogæ, nisi quod quatuor saltem huic insunt digiti, præterea & quatuor ossa supernumeraria, a quibus velum illud cutaneum dependet, & a quibus ducitur. Eximia levitas animalculi inter causas progressus per aerem est. Accedit etiam forma animantis lata, plana, & structura laterum tota membranacea cum flexilitate telarum, quæ a dorso versus alarum marginem excurrunt; quibus id efficitur, ut expandi aut contrahi pro lubitu cutis, dum volat animal, possit. Subnectitur interna partium structura, & annotatur ductus *Nuckianus* salivæ ex glandula orbitæ juxta maxillares dentes superiores, unde, ex canum genere esse bestiulam, intelligi potuit. Aspera arteria non annulis cartilagineis, sed cartilaginibus polymorphis, constitit. Mira res fuit, istarum cartilaginum diversissimas formas, quas *Chalcographi* opus diceret, perspicere, & perfectas depingere, neque raritate tantum

figu.

figurarum, sed & colore coccineo splendente, guttur placere potuit. Insignis ille est visus naturæ lusus, vel destinatum potius & accommodum sono animalis consilium, quo figuræ inessent asperæ arteriæ animalis, quæ formis novem literarum Grammatices Russicæ, a nobis in *Tabula V Fig. 1* representatis, convenirent. Novum id in Historia animalium non est, & ex historia Conchyliorum abunde comprobatum, literarum, variis gentibus usitatarum, similitudines in eorum crustis reperiri, vel characteres musicos ibidem depingi, unde volutarum Arabicarum vel Musicarum nomen. Literæ Sinenses habentur in scarabæo literato Sinensium. Plenam adeoque fidem habiturus est Autor, nec habet ipse, de quo versatur, quando nobis elegantem adeo animalis rarissimi conditionem describit. *Sexto loco de Notis characteristici ossium* disseritur a Clar. *Jos. Weitbrecht*. In istam meditationem inductus fuit labore ossa dealbandi, & pro sceleto componendi, quem haud semel turbaverat casus, ossa disjiciens, & disturbans ordinem, quo factum fuit, ut turbata non statim, nec nisi cum tædio, componeret ossa. Unde cogitavit de medio cognoscendi ossa, & singula suæ seriei adjudicandi. Si enim *Vesalio* id negotium feliciter cessit, ut obligatis oculis tactu rescisceret, quod, cujusque loci esset, quod oblatum fuit, os; illam etiam de exercitatissimi Autoris ingenio & dexteritate concipiunt opinionem omnes, eum pro imaginationis suæ virtute singulis ossibus singulos characteres assignare potuisse. In pluribus sua sponte res succedit, dummodo non leviter quis ossium cognitione imbutus fuerit; in pluribus exercitio opus est. Capitis ossa facili negotio dignoscuntur; at, si caput, in singula sua ossa divullum, objecti loco habeas, exercebitur tyro, donec ossa ossibus componat. In his respiciendum est ad sinuum, cavorum, apophyseum, & sic porro, relationem & symmetriam. Vertebræ suis distinctis characteribus gaudent, ut non adeo magno labore dignoscantur. Vertebræ omnes colli processus spinosos habent bifurcos, transversales foramine pervios. Prima corpore & processu spinoso destituitur; alteram odontoidæus distincta efficit; septima processum spinosum habet integrum;

F f f.

tres

TAB. V
Fig. 1.

tres istas si ordinaveris, reliquas ex processuum obliquorum planis, sibi apte incumbentibus, facili negotio agnosces. Vertebrae dorsii multa habent signa, corpus conicum, spinosum processum deorsum flexum, glenoideas pro capitulis costarum. Legitimam omnium appositionem symmetria docet. Lumbares dignoscimus processibus spinosis crassis & capitatis, transversis validis, tertiae validissimus suam vertebrae prodit. Costarum ordo restituendus, si turbatus aliquando fuerit, non parvo labore constat. Ordinatur autem eadem magnitudo diversa; sexta & septima aequalis sunt longitudinis, ceterae impares. Prima omnium maxime arcuata; deinde capitulorum magnitudo suis sinibus apta statim docet, quae costa cui vertebrae sit adjudicanda. Sed id arduum est scire, quae dextri lateris sit, quae sinistri, costa; est ille nodus solvitur, si sulcos attendas, in quibus vasa intercostalia feruntur. Sulcum enim semper decet inferiorem partem respicere, & sequentis costae dorsum versus inclinare. Si adeoque sinistri lateris costam quis accommodaret dextrae, non tantum caput glenoideae vertebrae non aptum esset, sed & sulcus esset in summo positus, quem declinare decet. Sternum, in sua ossa diffractum, nihil negotii facessit. Si scapulae spina oblique sursum vergat, & acetabulum suo respondeat humero, cui lateri adscribenda eadem sit, dubii nihil restat. Curvatura claviculae norma est cum processu, cui ligamentum interclaviculare inest, cui lateri haec vel illa debeatur. Ossa innominata nullum movere possunt dubium, nec ossa longitudinalia artuum inferiorum aeque ac superiorum; dummodo popliteum a genu, olecranon a flexura cubiti, dignoscere quis noverit, reliqua facile cernat. Fibulam decet locum a corpore aversum semper respicere, sicut & radii, quem processus styloideus, extrorsum vergens, suo lateri adjudicat. Ossa carpi ordinantur, si eadem in duas dispescas series, & nominum probe memor sis, dum ea, quae capite gaudent polito, cuboideae naviculare cuneiforme & parvum pisiforme *primi*, cetera, unciniforme, capitatum, multangulare majus & minus, *secundi* erunt *ordinis*. Ossa tarsi septem facile cedunt, si astragalum

lum tibiæ, calcaneum astragalo, naviculare capiti calcanei, cetera quadrangula inter se, componas. Primum pollicis internodium metatarsi vel metacarpi ossibus quadrat, reliqua magnitudine, relatione inutua, figura, prout quisque regulas sibi formare poterit, facile constabunt. Comparavimus regulas Autoris cum factis ipsis, & feliciter negotium succedere deprehendimus, sicut Tabularum ære sculptarum conspectus ideas characteristicas mire illustrat. *Septima* est Disquisitio Cl. *J. Georg. Gmelin de Augmento ponderis, quod capiunt quadam corpora, dum igne calcinantur.* *Boyleus* flammæ ponderabilitatem augmento corporum quorundam igne calcinatorum evicerat, sed, regulam non in omnibus valere, docuerunt experimenta, cum Antimonio instituta. *Boyleducius* ejus uncias octo ad sex uncias septemque drachmas redegit; *Kunckelius* libram unam unciis tribus minorem intellexit a calcinatione, Cl. Autori res ita successit, ut, cum octo uncias ad sex, calcinando redegisset, aucto igne, hisce sex, porro sex, drachmarum augmentum accederet. Quapropter, etsi decrementum Antimonii, qua partem sulphuream, in propatulo sit, incrementum tamen, qua partem metallicam, ipso decremento majus extra dubium versari debet. *Vistoriis* potissimum speculis intellectum fuit a *Du Cloffe*, Regulam Antimonii, in marmore tritum, augmentum habuisse, quod *Homburgus* quoque, *Stablius*, aliique, perfecerunt. Objicit Autor, nec suis satis experimentis, quæ ejus est modestia, fides, de regulo quidem antimonii rem comprobata esse, at antimonium ipsum adhuc in dubio versari, verumne augmentum ceperit, liquidem & *Kunckelius*, & ipse, calcinationem vase terreo susceperint, cujus, & spathæ ferreæ, qua massa agitur, partes abratæ pondus massæ auxisse potuerunt. Accedit & id, in ignis gradu moraque ignitionis multum latere, quo verum augmentum resciscatur, quando verum est, ultra modum ignitam antimonium decrevisse. Augmenti materiem alii τὸ *Φλογισόν*, alii igneas particulas, esse affirmant. Hypothesi seruiunt, qui, cum, sulphur avolasse, haud negare possint, nunc

denuo illud accedere pro augmenti ratione reddenda optent. *Kunckelius* ad gravitatem specificam eas propter auctam provocat, quia compacta nunc igne corpuscula facta fuerint, quæ antea, corpore adhuc aere pervio, levius penderent. Ut certior esset partim de vero incremento, num ex mutata interna partium structura, num ab accessorio quodam, contigerit, partim de eorum, quæ abscedunt, proportionem, in vacuo sub campana varia supellectile calcinationem instituit, volantes etiam partes sedulo arte chemica collegit, comparavit, & totius calculum, paucis granis forte discrepantem, feliciter duxit. *Octavo* loco ad *gravitatis Liqueorum differentiam* cognoscendam, Autore *J. G. Leutmann*, media proponuntur. *Fiat instrumentum vitreum A*, (nam propria verba addenda sunt, ne, prout in ejusmodi rebus mathematicæ accuratationis fieri solet, peregrinis interpretationibus aliquid abscedat,) *ejus globus vitreus infimus a plumbo comminuto ad tertiam, & quod excurrit, partem repleatur, usque dum instrumentum A in vitro aqua repleto mergatur ad b circiter. Injiciatur cera rasa in bullam instrumenti a, & ita disponatur plumbum, ut in aqua natans instrumentum tubulum c perpendiculariter erigat. Tunc caute eximatur ex aqua, ne plumbum alium situm occupet, & admoveatur igni, ut cera liquefacta, & iterum refrigerata, involvat & contineat plumbum, quo minus alium situm assumat. Instrumenti A tubulus c habeat brachium dependens d, solido ex vitro, tanta longitudinis, ut ejus extremum g etiam in levissimo liquore, e. g. Spiritu vini alkahol. non attingat superficiem. Deinde paratus sit tubulus f, in inferiore parte clausus. Is imponatur in instrumentum A, ut ceram coagulata attingat. Instrumentum immittatur in vitrum aqua repletum, & injiciatur in tubulum f tantum plumbi, donec brachium d superficiem aqua lambat, postquam extremum g pinguedine aliqua fuerit illinitum. Postea eximatur instrumentum A, & in liquorem alium, priore graviorem, e. g. aquam salsam, immittatur, & quia brachium d, propter altius natans instrumentum, non attinget*

TAB. V
Fig. 2.

Fig. 3.

gat superficiem aqua, injiciantur ponduscula cylindriaca orichalcea, exacte ad trutinam decimasticam librata, tot, quot requiruntur, ut brachium d superficiem liquoris etiam lambat. Tandem ponduscula eximantur, & gravitates eorum, in ipsis signata, colligantur, & apparebit, quanta inter utrasque aquas sit differentia specifica gravitatis. Si vero experiri cupias, utrum differentia liquorum, per instrumentum inventa, respondeat proportioni, qua indicatur a bilance, ad quam liquor uterque libratus est, hoc modo age: Assumatur lagena vitrea A, cui embolus vitreus b ita terendo aptatus est, ut ad tertias repleta lagena spiritu vini, si inverso modo statuatur in loco, soli, vel calori ad fornacem, exposito, per 12 horas, expansus per solis calorem liquor, & aer, ne guttulam quidem exprimere valeant de Spiritu vini, in embolum incumbente; id quod indicio erit exacte clausa lagenula. Tunc repleatur lagena liquore aliquo librando, usque ad summum, imprimatur embolus, ut superfluat liquor, abstergatur linteo, & libretur ad bilancem mediocrem, sed celererrimam, qualis mea, qua 5 libr. aggravata ad huc $\frac{1}{2}$ gran. superpondii indicat, & colligantur pondera. Hoc etiam instituat cum altero liquore, eodem modo, & ponderum differentia indicabit differentiam liquorum specificam. Deinde, eodem tempore, liquores iidem, qui in lagena fuerunt, examinentur per instrumentum antea descriptum, & invenies, quod concordet proportio differentia gravitatis specifica, utroque modo quaesita inter binos liquores. Magnus Hombergus egregium etiam dedit modum, quo mediante idem volumen diversorum liquorum obtineatur. Scilicet lagenulam vitream A, cum praecedente tubulo breviori b, qui lagenula collum a est, adornavit. Per hunc infusi liquoris tantum effluit, quantum tubulus b permittit, & sic idem volumen liquoris remanet in lagenula, qualiscunque etiam is fuerit. Mihi vero aptior videtur modus, a me propositus, cum lagena embolo clausa, quia Hombergii instrumentum postulat situm in plano horizontali I, ut id perpendiculariter erigatur. Declivi enim in plano positum II aut plus liquoris remanet in lagenula, aut minus III, prout situm fuerit naeta. Et, quam

TAB. V
Fig. 4.

Fig. 5.
Fig. 6.
Fig. 7.

quam exigua percipiatur differentia, tamen aliqua inveni-
tur, libratis liquoribus ad bilancem exactam. Deinde clau-
sum mea methodo vitrum una cum liquore librari potest, sine
effusionis metu, & gravitas vitri subtrahi; quod ad plu-
ra experimenta valde utile atque commodum inveni. Ultima
est de Salibus alkalibus fixis plantarum, Autore J. G. Gme-
lin, Commentatio. Magni momenti quæstio visa fuit, num
omnium plantarum salia fixa ejusdem indolis sint, num eo-
rum quædam sit diversitas. Quapropter ad dirimendas lites
vel eorum, qui nimia distinctione delectantur, vel eorum,
qui breviter perorant, opus est, ut plantarum salia fixa pu-
rissima sint. Fiunt autem pura terreis pinguibus atque
acidis, fiunt etiam impura diversis, quibus cremantur,
ignibus, vel certe dubiæ originis his ipsis efficiuntur. Qua-
propter, quo feliciter in examine progredi quis possit, igni
lucido parcendum est, gliscere decet herbam, cujus sal im-
petramus, non in flammam erumpere, & aquæ debet esse
selectus, quam frigidam destinare ad lixivium debemus.
Quamvis enim in generalibus conveniant omnium Alkali-
norum texturæ, uniuscujusque tamen plantæ sal diversi
quidpiam ab aliis obtinere, & specificum esse, analogia & ul-
timi finis, quem plantæ intendunt, consideratio suadet. Ope-
rosissima methodo progressus Autor, singulorum salium, ex
singulis plantis prosectorum, colores, pondus, aliaque, descri-
psit. Color fusco-cinereus inest Artemisiæ, Centauro minori,
Chærefolio; salibus Saniculæ candicans Pulmonariæ albus,
& sic in reliquis. Cuscuta viride, Filix nigra, habuit.
Pondus cinerum ad plantæ pondus inæquale fuit. Pulmona-
ria septimam, Tussilago nonam, Plantago undecimam, aliz
aliam sui partem, dederunt. Nec Lixiviorum eadem fuit fa-
cies. Anserina, Trifolium fibrinum, Cuscuta, herbeum aquæ
adfusæ colorem dederunt; Tanacetum, alizque, viridem; sed
aliquot diebus post omnium color fuit limpidus. Sapor Lixi-
viis diversus, Fumariz, Rutæ, &c. acris, Barbæ Capræ dulcis,
& sic porro. Phænomenorum, quæ alcalicis salibus vulgo
moveri solent, ut Vitrioli Martis colorem mutant, He-
liotropii succum, vel Syrupum Violarum, alterent, scorias

Re-

Reguli Antimonii rubro colore tingant, aliorumque, curatissima habita fuit ratio. De differentia Alcalinorum cum dubitare haud liceat, durum tamen est, dicere, in quo differentia ista consistat. Supponitur, pingue, acidum, terreum omne, absumtum esse; removetur sententia *Godofredi (Geoffroy)*, in omni sale ferri micam esse. Interea ita omnis plantarum materies absumi haud potuit, quia terrarum sulphurumve rudimenta supersint; quapropter ex salium linguam afficiendi modo, ex conflictu cum acido gradu, & colorum immutationibus, concluditur ad resinosi, acidi, vel terrei, a sale inseparabilis, & torturam flammæ superantis, modulum, & in quocunque sale temperamentum. Retinere salia suorum plantarum virtutem specificam, & eandem vere in corpore producere, in dubium vocatur eapropter, quod diversæ texturæ salia eodem effectu gavisæ fuisse deprehendantur. Interea non abest a sententia, posse aliquo subtilissimæ plantarum & incombustibilis partis afflatu tactum esse sal, ut diversitas exinde effectuum quædam sperari possit.

Fuimus in recensendo hoc *Volumine* jam satis longi; itaque ex *Classe historica* nihil præter titulos Dissertationum, quarum sunt *quatuor*, a Celeberrimo olim *Theoph. Sigefr. Bayero* conscriptæ singulæ, huc transcribemus. Harum *prima Conversiones rerum Scythicarum temporibus Mithridatis Magni & paulo post Mithridatem* exponuntur; *altera Numus quidam Egionis* sistitur, & accurate describitur; *tertia Fasti Achaici* delineantur; *quarta* denique iidem *Fasti* illustrantur.

FRIDERICI HOFFMANNI MEDICINÆ RATIONALIS Systematicæ Tomi IV Pars V, doctrinam morborum ac vitiorum, externas potissimum partes affligentium, perspicua & demonstrativa methodo tradens.

Halæ Magdeburgicæ, prostat in officina Rengeriana, 1739, 4. Alph. 1 plag. 18.

Pro-

Propius nunc abest a meta Illustris Autor, stadium, quod in condendo immortalis Medicinæ Systematicæ Opere decurrendum ipsi fuit, adeo feliciter & tam laudabili contentione emensus, ut omnes ejus *Tomis* doctrinæ solidioris copia & delectu, ordinis concinnitate, dictionisque perspicua quadam & eleganti facilitate, sibi admodum similes videantur. In *octavo* hoc *Volumine* ii inprimis morbi explicantur, qui in extrema cute sui vestigia prodere solent, atque magnam partem ad Chirurgiam pertinent. *Caput I* de Scorbuto agit, quem Ill. Autor in summa succorum vitalium impuritate & corruptione, vitæ sanitatque infensissima, consistere opinatur, quando nunc fluida materia valde viscida, fixa, terrestris, salina, acida, nunc biliosa, salino-alkalina, sulphurea, abundat & dominatur. Unde scorbutus vel a causa frigida, vel calida, deducitur, cui tertiam adhuc speciem Noster adjecit, a fluidorum vappescente, & in putridam corruptionem vergente, diathesi derivandam, quæ utique pejoris indolis & naturæ reperitur. Ad præservandum curandumque hunc morbum causæ inprimis tollantur, & diæta ratione aeris, victus, potus, motus corporis, aliarumque rerum, recte instituantur. Porro autem humores impuri, falsi, acres, sulphurei, diluantur ac temperentur, tenaces viscidique dissolvantur, occlusi viscerum & colatoriorum meatus referentur, totumque partium nervosarum ac musculosarum systema valde debilitatum corroboretur. *Caput II* de Sphacelo a causa potissimum interna exponit, eumque in certa tantum parte obortum destructo & sublato sanguinis per eandem circulo adscribit, unde crasis sanguinis & mixtio naturalis perit, fluidum a solido separatur, & ob moram particulæ sulphuræ mobiles avolant, motuque intestino fermentativo unio varii generis partium dissolvitur, unde fetidissima fit putrilago. Quando enim progressivus sanguinis motus desinit, protinus fluidum aereo-æthereum, in sanguine contentum, pariter atque externum incumbens, calore suo motum alienum internum seu intestinum inducit, qui texturam & vinculum earum partium destruit. Quando a causa interna fit sphacellatio,

tio, ortus potissimum in sanguine, ejusque prava constitutione, est quærendus. Ut itaque, toto membro emortuo, amputatio unicum est remedium; ita, quando pars tantum necrosi laborat, ea adhibere decet medicamenta, quæ sanguinem benignum reddunt, obstructions remouent, & laudabilem sanguinis influxum refluxumque in partem corruptioni proximam promovent, ut hac ratione, quod sanum est, defendatur, emortuum facile separetur, & laudabile partem, quod optimum convalescentiæ signum est, gesseretur. Quæ occasione simul duæ formulæ externorum medicamentorum, ad putredinem arcendam comparatorum, itemque potionis internæ, subnectuntur. *Cap. III* purpuram præsertim chronicam, tanquam scorbuti sobolem, Ill. Autor explicat, & rubram quidem a sero impuro, salso, acri, sulphureo, excrementitio, albam autem & acutam miliarem a lymphæ & succo nutritio, ad acidam, vappidam, putridamque, naturam accedente, chronicam denique a partibus salino-sulphureis acris ferri, quod non per emunctoria, cutis præcipue colatorium, exterminatur, sed remanet, & deteriorem naturam calido motu intestino induit, derivat. Ad purpuræ laticrem progressum multum contulisse potus calidos, maxime Caffææ, copiosius propugnat. Præservatio postulat abstinentiam ab omni cerevisia, potumque ejus loco idoneum alium, motum corporis, & convenientem victus rationem, curationes per lac & aquas minerales, mensiumque & hæmorrhoidum fluxum in naturalem ordinem reducendum. Purpuræ chronicæ curatio requirit accuratum regimen cum lenioribus diaphoreticis. Ad avertendam vero acutam gravidæ & puerperæ rite tractentur. *Caput IV* ad luem veneream pertinet. Hæc sola contagione propagatur. Ejus veneni indoles etsi difficillime cognoscitur, & propemodum adhuc ignoratur, putat tamen Noster, si quid omnino affirmandum sit, veneni contagiosi indolem in tenuissimo fluido sulphureo, sive phlogisto æthereo & fermentativo principio, consistere, quod, ulterius diffusum, reliquos corporis humani succos eadem labe contaminat, ut plane alienam & naturæ

G g g

pror-

prorsus adversam, putridam, vappescentem, & viscidam, crasin adsciscat. Quamobrem opus est, ut tota corruptorum humorum massa ex universo corpore, & minimis ejus vasculis, & recessibus, per omnia emuntoria foras expellatur, quod fit vel per largiorem, pauloque diutius durantem, sudorem, vel per copiosum, debito tempore institutum, salivæ profluvium. *Cap. V* pustulosos & pruriginosos varii generis affectus cutis aggreditur, scabiem nimirum benignam malignamque & veneream, impetiginem, herpetem miliarem & exedentem, zonam igneam, elephanthiasin, morbum Lazari, aliosque. Omnium eorum causa vera, proxima, & immediata, refertur ad serum impurum, viscidum, & acre, quod in tenuissimis cutis tubulis, stagnando, nerveasque fibrillas lancinando, & levem ibi inflammationem producendo, varias rosiones, pustulas, & exulcerationes, efficere, adeoque singulos istos cutaneos morbos, cum omnibus symptomatibus, excitare valet, ut hinc differentia illorum cutis affectuum, texturæ cutis, secundum ætates diversa, tribuatur, morbosque cutis certa ætate certas partes occupare asseratur. Summa omnium indicationum eo redit, ut corruptorum, glutinosorum, & acrim, humorum massa e corpore educatur, deinde, ut boni & natura amici succi ingenerentur, & denique, ut externis quoque remediis detergentibus, consolidantibus, & exsiccantibus, partes a doloribus, tumoribus, pruritu, & ulceribus, liberentur. Id quod, pro varia ratione locorum, quibus inhærent hi morbi, corporum, & temperamentorum, item habitus corporis, & vitæ generis, variis medicationibus peragitur, cujus rei causa & nonnullæ formulæ singulares hic subtexuntur. *Caput VI* de omni generis ulceribus, tam benignis, quam malignis, præsertim cancerosis, disserit, eorumque causam proximam non tam in mixta salina acrimonia, quam potius formali humoris putredine, collocat, quæ non modo intestino motu texturam & unionem solidorum plane dissolvit, ac destruit, particulisque sulphureis, a terrearum partium vinculo secedentibus, factorem

rem excitat teterrimum, verum etiam, mirifice se multiplicandis, humores & partes solidas adjacentes eadem putredinis lebe inficit, contaminat, & corrumpit. Curatio interna, pro varietate causarum, absolvitur sanguinis missione, evacuantibus, decoctis sanguinem repurgantibus, aqua communis & minerali. Externæ autem inflammationis & adfluxus humorum ratio habeatur, ulcus mundetur, excrecentiæ, cariei, & ulceribus sinuosis, obviam eatur, ipsum denique ulcus occludatur, & conglutinetur. Muka hic sigillatim de scirrho & cancro, tumoribus quoque glandularum benignis, aliisque, commemorantur, formulae item remedium recensentur. *Caput VII* circumscriptum ulcerum fistuliformum curationem enucleat. Oriuntur ea a sticcorum vitalium, maximeque lymphæ, impuritate, antecedente in principio partis inflammatione, unde corruptio & pus generatur, quod acrimonia sua partes magis corrodit, cavitatemque & sinum effingit. In curandis iis eo respiciendum est, ut, si qua humorum dyscrasia subit, ea commodis remediis corrigatur, callus & scirrhosa durities, sine cujus remotione nulla constans expectanda est curatio, perite tollatur, osium, si qua sit, caries auferatur, & denique fistulæ mundentur, fibræque conglutinentur, & cavitas nova carne repleatur. Proximo nunc expectamus librum de morbis infantum, quo Ill. Autor amplissimo Operi pulcherrimum imponere colophonem decrevit.

DISSERTATIO DE STRUCTURA ET MOTU

musculari, Autore ALEXANDRO STUART, M.

D. Collegii Reg. Med. Londin. & R. S. S.

Londini, sumptibus Societatis, 1738, 4.

Plag. 19 $\frac{1}{2}$, Tabb. 2n. 5.

Publica Academiæ Burdigalensis invitatione excitatus Cl. Autor, ad indagandam motus muscularis causam, a pluribus Viris doctissimis varie expositam, nondum tamen penitus excussum, animum appulit; cumque scriptum ejus inter illo

- tempore exhibita optimum, præmioque proposito ab Academia dignissimum, declaratum fuerit, publici id juris facere non dubitavit. Cum vero motus machinæ cujuscunque non nisi perspecta intimiori ejus structura intelligi possint; in illa musculorum machina ante oculos Lectorum ponenda potissimum elaborat. Sub initium paucis de motu, ejusque causa primariæ, agit, quem successivam existentiam corporis in diversis partibus spatii & temporis, ordine numerico spatiorum & temporum sibi mutuo succedentibus, definit, eumque materiæ non essentialiter in hære: ostendit, atque, eum corpora perfecte dura in puncto occursum semper aliquot gradus motus sui amittant, & iis repetitis demum perfecte quiescant, idemque de corporibus elasticis valeat, cum perfecte elastica sunt, id est, quæ corpus impingens eadem vi repellant, quæ accessit, non dentur, sicque omnis rerum natura ad quietem tendat, ut motus semper idem & æquabilis conservetur, opus esse rectore monet, qui res quascunque movendi potestatem habeat, licet ipse non moveatur, quem in hoc universo Deum esse, pluribus evincit. In corpore humano, quod motibus naturalibus vitæ & animalibus agitur, ad binas priores species præsentiam & unionem animæ, ad tertiam imperium ejusdem tanquam causam non mechanicam, concurrere agnoscit.
- III. Omnis motus animalis instrumentum est musculus, tanquam organum, ex solidis & fluidis certa lege constatum, cujus motu solida, quibus affigitur, ad se invicem accedunt, vel distrahiuntur, affluentia contentaque fluida propelluntur atque expelluntur. Omnis musculus cingitur tunica adipocellulosa, quæ vasorum, ad eum tendentium, fasciculum non exterius tantum cingit, sed & cum iis ad intima delatum, cui libet visibili fibræ involucrum tenuissimum præbet, eandemque lubricat, ope liquidi, in ejus cellulas ab arteriis secreti. Inter vasa, ad musculum abeuntia, eumque magna ex parte componentia, proximam attentionem meretur nervus, qui, ex substantia medullari originem ducens, uno fasciculo numerum indefinitam fibrillarum nervearum ad musculum, cui inseritur, deducit, illasque statim ab ingressu musculi

sculi undique rami ad angulos plus minusve acutos dif-
 fundit; quod musculos aqua maceratos inspiciendo patet.
 Dum enim fibras carneas caute sine divulsione separamus,
 fibrillæ nervæ margaritarum colore splendentes cernuntur,
 extremitates in fibras carneas immersæ evanescent. Qua oc-
 casione de cerebri structura vasculosa, facta ibidem secretio-
 ne fluidi tenuissimi, dulcissimi, mobilissimi, minime co-
 hærentis, aut coagulationi obnoxii, ejusdemque in tubulos
 nervos medullares, immediate ex corticali substantia edu-
 ctos, derivatione, succincte agit. Cum autem ab hoc fluido
 perfecte homogeneo tot diversi variis in partibus effectus
 producantur; illam diversitatem a variante organorum stru-
 ctura pendere notat, vulgusque, communi sensu ductum, re-
 ctius asserere, mentem in oculo videre, in aure audire,
 quam multos, qui sensorium aliquod commune in cerebro
 constituent; quod nec illo experimento evincatur, cum
 nervo inter cerebrum & organon ligato discisso aut aliter
 vitiato sensus motusque in organo pereat, siquidem illud ob-
 denegatum perennem influxum laticis nervei, non vero ob-
 impeditam undulationem retrogradam, contingat; ut adeo
 omnem nervi extremitatem inferiorem cerebrum esse organi,
 ubi terminetur, censet, & mentem ubique in corpore esse
 presentem; ibique sensibus & motibus præesse, concludat, de
 cuius attributis, materiz nulla ratione competentibus, fusius
 contra *Leckium* aliosque argumentatur. Præter nervos ad mu-
 sculos copiosa feruntur vasa sanguifera, arteriæ & venæ, illæ Cap: VI.
 aortæ; hæ vero venæ cavæ, solum, quorum trunci, membro
 alicui communes, prope musculorum origines in diversos ab-
 eunt ramos, quorum singuli in musculum proxime ad nervi
 ingressum inserti, per omnem musculi carnem ramatim, usque
 dum visui insensibiles fiant, eodem cum nervo tramite distri-
 buuntur; cum vero ultimi arteriarum & nervorum fines in-
 ter se necstantur, nec ulla fiat extravasatio, & sanguis copio-
 sus in musculum insinat, brevique sine notabili secretionem
 iterum effluat, patet, illum pro musculi functione, id est, mo-
 tu, eo deferri. Constat vero, arterias ac venas esse elasticas, &

Cap. VII.

VIII.

IX. X.

sibi permissas arctari & abbreviari, secus ac nervos; quod illo experimento probat, cum arteriam venam & nervum canis cruralem simul cum filo lineo crassiore *παράλληλος* colligatos exsecuerit, nervumque cum filo parallelum mansisse, sanguifera vero brevi contracta, & dimidio, quam ante, breviora facta, adverterit. Sanguinem ex globulis minutissimis pariter elasticis componi, observationibus *Leeuwenbackii* confirmat. Tendo invenitur in origine, sine, medio, extremisque musculorum lateribus, ac, avulsa cante fibra carnea, semper tendinis portio, utrinque extremitatibus adherens, sequitur, atque colore, firmitudine, defectu elasticitatis, & divisibilitate, ad nervum accedit; unde, tendinem esse nervorum, in musculo disperforum, per medium fibrarum carnearum transcuntium productionem, colligit, stamina vero illa rubicunda, in parallelo sibi invicem situ apposita, vulgo carnis nomine venientia, fieri ex arteriis & venis densissime consistis, hinc itidem elasticitate gaudere, arbitratur. Fibram ultimam muscularem esse nervi in musculo productionem, sanguiferis densissime tectam, quæ his iterum exuta in tendinem abeat, ex præmissis infertur, iterumque, observatis *Leeuwenbackianis* in subsidium vocatis, quæ illam referre figuram unionum, funiculo trajectorum, ostenderunt, catenam vesicularum cum filamentis nervorum continuarum, in superficie sua sanguiferis tectarum, censet, adeoque nervos fluidum suum in has vesiculas ultimo infundere, illasque distendendo suam symbolam ad motum muscularem conferre, concludit. His ex Anatome de structura musculi præmissis, definitiones & theorematata quædam ex mechanicis, hydrostaticis, & hydraulicis, desumpta, subjungit, corporum elasticorum, ut & canalium fluido elastico plenorum, æquilibrium, & ab æquilibrio ad motum determinationem, demonstrantia, illisque ad corpus humanum applicatis, talem motus voluntarii musculorum ideam elicit. Vesiculæ, fibras musculares componentes, in membro ab actione quiescente in musculis antagonistis sunt in æquilibrio, atque tunc verosimiliter figuram ovalem obtinent, modiceque fluide

nes;

nerveo sunt repletæ, quo in statu aptissimæ sunt, ut pro arbitrio mentis in motum deduci possint. Si enim anima ad originem nervi, ad alterutrum horum musculorum tendentis, paulo plus fluidi nervei impellit, inde vesiculæ ejus dilatantur, & globosæ fiunt, vasa sanguifera, per illas reticulatè disposita, arcuatim expandentur, & majorem sanguinis copiam recipient, unde eo tempore musculus maxime tumebit, spiritibus & sanguine plenus, quem statum inflationem, seu diastolen, musculi appellat Cl. Autor. Jam vero vasa sanguinea cruore turgida, & sic elasticitate aucta, nitentur vesicularum cava arctare, easque ad summum contrahent, fluida in loca minuz resistentiæ, sanguis in venas, spiritus per tendinum fibras in periossium, expellentur, novus sanguis & latex nerveus influere nequeunt, ob vesicularum contractionem, & vasorum curvaturam, unde musculus brevior & tenuior fit, simul pallefcit & durefcit, quem statum propriæ systolen vel contractionem musculi dicendum putat. Dum hæc contingunt in musculo acturo, antagonista, qui antea in æquilibrio cum illo erat, minus sanguinis accipit a communi utriusque vasorum trunco. Quod enim alteri accrescit, huic detrahitur. Hinc vis ejus elastica minuitur, vasa & vesiculæ elongantur, parum fluidi admittunt, contenta expelluntur, musculus fit tenuior ac debilior, & pallet, idque eadem proportione, qua alter fluidis & robore augetur. Adeoque spiritus animales non nisi ad diastolen musculi vim conferunt, cum in præcipua parte, nempe contractione, nil agant, sed patiantur expulsum. In ipsa diastole causæ determinantis solius fere rationem habent, quatenus sanguini faciliorem ingressum præstant; maxima vero vis musculi in motu debetur elasticitati vasorum, per sanguinem affluentem auctæ. Dominium animæ in motu voluntario ab æquilibrio naturali musculorum antagonistarum pendere, eoque destructo perire, hoc potissimum experimento confirmat: si musculorum cujusvis membri vel extensorum vel flexorum tendines transversim discindantur, hi muscoli statim versus origines suas ad summum usque contrahentur, antagonistæ integri membrum versus suam rapiant originem, quod pos-

sita

Ita perpetuo flexum vel extensum manebit, musculis his sua simplici elasticitate contractis, nullo mentis conatu aut spirituum impulsu amplius extendendis aut inflandis, sed æque extra dominium voluntatis positis, ac alii solitarii, cor, pulmones, intestina. Neque aliam in æquilibrio musculorum esse posse vesicularum figuram, quam ovalem, id est, mediocriter expansam, probat, siquidem globosa ulteriorem expansionem impediret, summa vero contractio utrinque vel extensio omnem ulteriorem mutationem tolleret, cum alter musculus contrahi nequeat, nisi oppositus per æqualem extensionem cedat, quod in ovali figura commodissime utrinque fieri potest. Etsi vero proportio momenti impulsus fluidi nervei ad elasticitatem musculorum fere infinite parva censenda sit; illam tamen motui voluntario propter æquilibrium in musculorum satis idoneam, & in stadio omni motus eandem esse, ex principiis hydrostaticis evincit, ubi in vase brachiorum inæqualium tantillum aquæ per tubum longum diametri minoris in vas suppositum diametri majoris, simili fluido repletum, vas illud distendi videmus, etsi ponderibus magnis onustum; quod, aucta vasis suppositi diametro, momentum impulsus fluidi per tubum minoris diametri eadem proportione augetur, propter velocitatem fluidi secundum axem tubi ratione reciproca quadratorum diametrorum necessario auctam. Quam exiguus vero impulsus fluidi per nervos, sive a voluntate mentis, sive a causa mechanica, excitatus, ad motus insigniores producendos sufficiat, in super experimento in rana viva instituto illustrat; quam brachiis ligatis & affixis utrinque machinæ ligneæ, lateribus cruribusque libere dependentibus, suspendit, deinde, capite a vertebra prima colli, fornice detruncato, specilli extremitatem ad planitiem perfectam limatam, in foramen vertebræ primæ, super medullæ spinalis extremitatem inferiorem, leviter intrusit, unde eodem temporis puncto muscoli flexores membrorum inferiorum omnes extensi in summam contractionem impulsu sunt; eodem vero specillo in foramen occipitii adacto, convulsi sunt oculi & oris muscoli. Plura, quæ ad explicationem hujus experimenti adjecit Cl.

Osp. XI.

Au

Autor, ne nimis longi finis, silentio prætermittimus, ut & ea, quæ ultimis *Capitibus* de structura & motu intestinorum, atque pulmonum, eleganter exposuit, ex quarum partium motus analogia, cum natura unico artificio plurima perficiat, occultam machinæ muscularis structuram & operationem clarius intelligi posse sperat, quæ, in ipso Opere concinne tradita, evoluisse, Lectores harum rerum curiosos non pigebit.

A MATHEMATICAL TREATISE, CONTAINING
a System of Conic-Sections, with the doctrine of
Fluxions and Fluents, &c.

ad est,

*TRACTATUS MATHEMATICUS, CONTI-
nens Systema Sectionum conicarum, cum doctrina Flu-
xionum & Fluentium, variis materiarum generibus ap-
plicata: nec non collectionem selectam Problematum
Physico-Mathematicorum utiliorum, multorumque
novorum; Autore JO. MULLERO.*

Londini, apud W. Innys & R. Manby, & J. Nourse, 1736, 4.

Alph. 2 plag. 10, Tabb. zn. 14.

Cum permulti sint, a studio Matheseos sublimioris vel eo nomine deterriti, quod nimium laboris temporisque exposcat materiarum, quæ ibi proponuntur, accurata cognitio; bene de scientiis mereri eos omnino dixeris, qui omni studio ac opere id agunt, ut abstrusiores doctrinæ mathematicæ ad facilitatem, quam fieri quidem potest, maximam revocentur, viaque plana & tuta pandatur, quam calcantibus præclaros in scientia nobilissima profectus, non insigni adeo temporis & operæ dispendio, facere detur. Id non male affectus videtur Clarissimus Operis hujus non inelegantis Autor. Quamvis enim plurima, quæ in eo proposuit, dudum sint cognita, & in permultis optimæ notæ libris tradita; visum tamen ei fuit, methodo faciliore utique opus esse, qua rem brevius expediret, & ordinem naturæ rei magis accommodum teneret. Sed videamus, age, quid præstiterit Autor, summaque Operis capita paululum delibemus. Primo quidem loco Sectionum conicarum concinna epitome exhibetur. Ea non solum propositiones præcipuas, a Clarissimis viris passim demonstratas, comprehendit, sed aliquot

H h h

novas

novas quoque. Omnes illarum propositiones, quarum scientia ad lectionem Principiorum *Newtoni* requiritur, singulari cura sunt pertractatae. Considerantur autem conicarum Sectiones praecipue in plano: deinceps, paucissimis licet, in solido. Methodus haec est, ut calculi analytici multus existat usus. Pauci sunt, aut profus nulli, Autores Angli, qui in Sectionum conicarum Elementis eum adhibendum duxerint, veterum demonstrandi rationem semper amplectentes, quae tyrones non parum perturbat moraturque, licet in se solidissima. Porro operam dedit Autor, ut propositionum plerarumque ad omnes simul conicarum Sectiones pertinerent. Quod si scilicet detur recta linea determinata, $= a$, sumaturque abscissa quaelibet x , ita, ut ejus complementum ad a sit $= a - x$, sitque y ordinatim applicata respondens abscissae x ; earum curvarum generaliter dicuntur Sectiones conicae, in quibus rectangulum ex x in $a - x$ sive $ax - xx$ est ad quadratum ordinatae y^2 , ut constans a ad aliam constantem p . Ut enim haec proprietas ad parabolam accommodetur, facienda solum est $a = \infty$, tuncque xx evanescet respectu ax ; unde in hoc casu $ax : y^2 = a : p$, unde $ay^2 = apx$, sive $y^2 = px$, quae est aequatio ad Parabolam. Quod si fiat $a = p$, tunc existet Sectio conica circulus. Apparet ideo, proprietatem hanc generalissimam ad omnes pertinere conicarum Sectiones, perspiciturque, quid factu opus sit, ut ad unamquamque singulatim, si opus est, applicetur. In ducendis Tangentibus ad quavis Sectionum puncta ea methodo utitur Autor, quae & ipsa communis est omnibus, & deducta ex proprietatibus focorum. Proprietates diametrorum facili non minus ratione expedire docet. Propositiones quoque difficiliore, e. g. de describenda Sectione conica, quae per quatuor aut quinque puncta data transeat, vel rectas positiones datas tangat, inserit, quarum solutiones, a *Newtono* in Principiis suis datas, sua methodo demonstrat. In eo quoque versatur, ut areas conicas, variasque earum portiones, ut sectores segmentaque inter se comparet. Tractationem de Sectionibus conicis excipit Methodus Fluxionum directa & inversa, cujus regulas alio modo invenire docet Autor, quem usu suo non destitutum iri sperat. Quantitatibus infinite parvis non utitur, nec ultimis evanescentium, aut primis na-

scen-

scientium, rationibus. Sed curvam quamvis genitam concipit per motum puncti, quod a duabus potentiis urgetur, quarum altera directionem habet abscissis, altera ordinatis, parallelam. Absolvat punctum ita sollicitatum quamvis curvæ portionem, AM , cui respondeat abscissa $AP = x$, ordinatim applicata $PM = y$. Fluxio abscissæ, vel dx , (fluxionibus nostro expressis more,) Auctori est ea velocitas, quæ cum punctum pervenit ad M in directione abscissæ, vel alius eidem parallelæ, ut EM . Fluxio semiordinatæ, vel dy , ei est velocitas, quæ cum idem punctum pervenit in directione semiordinatæ. Velocitas autem, ex motu composito resultans, cum qua punctum idem ad M pervenit in directione Tangentis in M , est Fluxio arcus curvæ. Demonstratur, velocitatem in M juxta directionem abscissæ esse ad velocitatem in M juxta directionem semiordinatæ ut subtangens ad semiordinatam. Exiande fluxiones quantitatum variabilium sic inveniuntur: Sit e. g. invenienda fluxio quantitatis y^3 , vel dy^3 . Ponatur $x = y^3$, sitque AM Curva, cui hæc æquatio competit. Si sit $Ap = x$, $pm = y$, $Aq = u$, $qn = z$; erit $u = z^3$; subtrahendo æquationem primam ab ultima, erit $u - x = z^3 - y^3 = (z - y)(z^2 + zy + y^2)$. Quodsi jam recta nm diametro AP occurrat in t , erit $qn - pm(z - y) : qp(u - x) = pm : pt = 1 : z^2 + zy + y^2$. Quodsi qn coincidat cum PM , ts quoque coincidat cum Tangente TM , eritque $z = y$. Quare $PM : PT = 1 : 3y^2$, cumque sint PM & PT ad se invicem, ut velocitates, quas diximus, id est, ut fluxio semiordinatæ ad fluxionem abscissæ, seu ut dy ad dx , erit $dy : dx = 1 : 3y^2$, unde $dx = dy^3 = 3y^2 dy$, prout communis habet differentiandi vel fluxiones capiendi regula. In sequentibus ostenditur methodus de maximis & minimis, & calculi fluxionum in eo usus, nec non in doctrina de inveniendis radiis osculi, Causlicis per reflexionem & refractionem genitis, paucis, compendium non inelegans *Analysios infinite parvorum* traditur. Sequitur Methodus Fluxionum inversa, seu calculus integralis, cujus regulas cum explicasset Autor, ad ejus usum demonstrandum illico progreditur, & quidem in quadraturis & rectificationibus curvarum, in inveniendis centris gravitatis, oscillationis, & percussionis. De quibus, cum

TAB. V
Fig. 8.

H h h a

jam

jam nota sint satis, non est, cui copiosius dicamus, id adhuc observantes, methodum inveniendi Fluentes, quam dedit *Rogerus Cotesius* in Harmonia sua mensurarum, explicari & in usum quandoque vocari, additis eum in finem ad calcem libri Tabulis octo ex iis, quæ conspiciuntur in Opere *Cotesiano*. De Problematibus Physico-Mathematicis, numero quinque & viginti, quædam adhuc dicenda sunt. Præter ista, quæ a præstantissimis Geometris jam fuere soluta, alia quoque comparent, attentione digna, in rebus practicis usum habituræ. De Fornicibus, eorumque optima curvatura, differitur; subjungiturque propositio, usum in arte tignaria præstans, quæ huc redit: Data trabe, horizontaliter posita, quam sustinent duæ alix, cum ea angulum datum efficientes, quaeritur, quomodo adaptandæ sint duæ alix trabeculæ transversæ, longitudine datæ, ut vi maxima ad sustinendam trabem horizontalem polleant. Utilissima & hæc quaestio est: Data latitudine fluvii, invenire positionem aggeris ita disponendi, ut impetui aquarum maxime resistat. Placet hæc quoque: Invenire altissimum vel infimum punctum in helice cochleæ *Archimedis*, dato angulo, quem cylindrus, cui helix circumducitur, cum horizonte efficit. Ex quibus satis apparet, Cl. Autorem præcipue id egisse, ut methodum de maximis & minimis, ejusque usum, exemplis declararet selectioribus. In iis autem quaestionibus, quas ex aliis Autoribus depromsit, ita est verus, ut breviores effecerit solutiones & constructiones magis expeditas. Totum Opus claudit quibusdam propositionibus, circa inveniendas fluentes, more tam ordinario, quam *Cotesiano*, quem fere neglectum jacere queritur, defectu exemplorum, quibus methodus pulcherrima, sed prima fronte abstrusior, illustrari, & ad captum discentium magis accommodari, deberet.

VITA VIRI PERILLUSTRIS, GEORGII
MELCHIORIS DE LUDOLF, *Archidicasterii*
Imperialis Camerae Assessoris, ab ipso scripta. Edit-
dit, præfatusque est, CHRISTOPH. AUG.
HEUMANNUS, D.

Gottingæ, 1740, 8.

Plag. 7.

Qui

Qui hujus anni ipsis Calendis Februariis diem obiit supremum, *Georgius Melchior Ludolfus*, Jctus celebratissimus, jam A. 1728 vitam ipse suam descripsit, descriptionem commendavit quinque abhinc annis veteri suo amico, *Cel. D. Heumanno*, qui eam, si forte superstes ipsi foret, ederet in publicum. Non eum excitatum fuisse vanæ gloriolæ studio ad scribendum hunc libellum, partim stili simplicitas docet. Apparet igitur, eum, cum intelligeret, more ætatis nostræ vitam suam desideratum iri, metueretque, ne falsa multa de se traderentur, ipsi sibi faciendum putasse, ut de vita scriptisque suis præcipua mandaret literis, eo facilius hoc defungens labore, quod jucunda fruebatur rerum bene gestarum conscientia. Cum vero, qui de se ipsi scribunt, iis necesse sit laudabilia multa vel imperfecte exponere, vel plane præterire silentio; *Cel. Editor*, quæ de virtutibus ejus studiorumque ratione cognita habuit & perspecta, in Præfatione commemoravit: quam Lectoribus nostris relinquentes, ex ipso *Ludolfo* nunc trademus, quæ nostræ brevitati convenient. Natus erat Erfurti e Patricia familia A. 1667 d. 2 Martii; patrum nactus Virum toto orbe decantissimum, *Jobum Ludolfum*; fratrem *Henricum Wilhelmum*, Daniæ Principis *Georgii* in Angliâ Secretarium, & ipsum libris editis nobilitatum. Vix bimulo mors patrem eripuit, Consulem urbis ac simul Consiliarium Electoralis Moguntini Regiminis. Nos quidem, prætermittis ipsius & paternis & maternis majoribus, observamus, eum, institutione puerili usum optimam, superato vix anno vitæ decimo quarto adscriptum fuisse patriâ in urbe Academicis, & eam in hac illustri schola, tum in Jenensi, cujus maximo Jcto, *Lynckero*, operam dabat assiduam, non inauditos dimittens Philosophos ac ceteros hujus Academiæ Jctos, imprimisque se exercens disputationibus, tam longe profectum fuisse in Jurium scientiâ, ut a suo *Lynckero* dignus haberetur Doctorali laurea. Non est autem ipsi visum huic parere consilio, sed, Academico egressus studio, ad avunculum se contulit, Ducis Isenacensis intimum Consiliarium; qui statim Legatus sui domini Viennam profectus, eum adsevit comitem eundem & Secretarium. Postea Ducis cujusdam bellici Cæsaret per aliquod tempus fuit Secretarius; qua statione gravibus de causis A. 1691 relicta, re-

versus in Saxoniam, a fratre Ducis Hsenacensis adscitus est Secretarius: non ita multo post in aula Ducis regnantis, *Joannis Georgii*, factus Secretarius intimus. Ad priorem dominum rediit A. 1697, creatus Cōsiliarius aulæ & regiminis; quo munere fungi perrexit Hsenaci, cum, fratre extincto, dominus ipsius, Serenissimus *Joannes Wilhelmus*, illuc se contulisset successor Ducalis imperii: a quo & A. 1701 in aulam ablegatus est Cæsaream. Non autem solum munere illo publico rite functus est Hsenaci, sed succisivas horas partim legendis, partim scribendis, libris consumpsit, partim etiam instituendis generosis adolescentibus. Primum librum *à vorivus* A. 1696 edidit *de statu Comitiorum Ratisbonensium*, dignum a *Schiltero* judicatum, quem suis *Juris Publici Institutionibus* adjungeret. A. 1702 librum *de Introductione juris primogenituræ* emisit, iterum postea sæpiusque recusum, adjectis largissimis supplementis. Hinc *Electa Juris Publici* protulit in medium, haud mediocri excepta applausu. Parta sibi hoc pacto fama & magnorum virorum favore, constitutus est A. 1711 Cameræ Imperialis, quæ Wezlaræ est, Assessor, suscepto prius in Academia Jenensi titulo Doctoris, habitaque Disputatione, quæ deinceps libri justæ magnitudinis habitum accepit, *de Juribus feminarum illustrium*. A. 1722 inter Assessores Electorales cooptatus fuit autoritate Electoris Palatini. Ac manere ipsi justis de causis libuit per omnem vitam inter hos Imperii supremos judices, rejectis ad Aulicum aliquod munus redeundi occasionibus, rato, uti scribit, *nullum in orbe Germano esse officium publicum, in quo vita possit esse viro literato & Jurisconsulto magis beata*. Quantos hic labores exhauserit & consulendo & scribendo, cum constet publice, breves hic esse possumus ac debemus. Quod sibi reliquum erat temporis, partim meditationibus sacris dabat, partim lectioni librorum, civilem & ecclesiasticam & literariam Historiam exponentium, partim denique institutioni selectorum juvenum, suæ commendatorum fidei ab illustribus parentibus. Nec, illud tacendum nobis est, A. 1712 ab Imperatore adhuc gloriosissime regnante, *Carolo VI*, quem diu servet Numen propitium, donatum eum esse Nobilitate Imperii Equestri; quam tamen per filios propagare non potuit,

tuit, solis quippe susceptis e felicissimo cetera matrimonio, filiabus quatuor, quarum duæ natu minimæ nuptæ sunt Viris Generosissimis. Concludit hunc libellum pia & modesta morum suorum mentione, dignisque Christiano sene precibus. Nos illud ad ultimum commemoramus, admodum pragmaticè conscriptam esse hanc Vitam, &, qui perlegere totam voluerit, eum multa pariter & eximia prudenter vivendi præcepta reperturum. Annexus est ab Editore Catalogus librorum *Ludolfianorum*, non perfunctorie compositus, sed titulos librorum (quorum nec nulli his in *Actis* recensiti fuerunt laudatique,) exhibens totos, adjectis Virorum doctorum, inprimis Jctorum, elogiis publicis, aliisque aliquot annotatiunculis. Cognoscimus hinc, Jctum hunc eminentissimum præscripto suo nomine quatuordecim edidisse opera, *ἀνωρύμωσ* tredecim.

NOVA LITERARIA.

Publicarunt haud ita pridem Venetiis *Jacobus Feltrius*, ejusque Socii, novo prelo excusos *Gravianum*, *Gronovianumque*, *Græcarum ac Romanarum Antiquitatum Thesuros*, cum *Supplementis*, partim *Sallengrianis*, partim novis *Joannis Poleni*, Celeberrimi Viri, in *Volumina quinque* redactis, & insigni rerum optimarum apparatu instructis, de quorum argumentis & universa ratione, quamprimum venerint in manus nostras, copiosius dicemus. Interea, ne qui emendi magni hujus Operis desiderio tenentur, leges, ab editoribus typographis propositas, ignorent, has ex Programmate publico, nuper demum ab illis vulgato, legendas hic dabimus. Ita vero illi: *Postquam, sive faso veluti quodam ducente, sive aura meliore (si ita nobis fari licet.) statumque prospero bonarum artium, cura edendi Thesuros Romanarum Græcarumque Antiquitatum ad nos translata est, plura edidimus Monita, ut identidem, quid in suscepta editione ageremus, quidque essemus acturi, notum fieret atque manifestum. Nunc autem, quando cura illa functi jam sumus, ac integram omnino absolvimus editionem, cum plane perfecta sint Volumina duodecim Jo. Georgii Grævii, tredecim Jacobi Gronovii, Alb. Henrici Sallengrii tria, novorumque Joannis Poleni Supplementorum Volumina quinque, quibus omnibus unum veluti corpus*

Volu-

Volumentum triginta trium constituitur; supervacaneum profecto ducimus, quid sperimus modo, iterum significare. Quamvis enim apposite fidenterque nonnulla commemorare possemus de chartæ puritate, de typorum ac tabularum (quarum tantus numerus est, ut circiter octingenta supra mille numerentur) anearum nitore, de sedula ratione & diligentia edendi emendate illa Volumina, & de reliquis ornamentis, quibus, ut excelleret editio nostra, sedulo curavimus; cum tamen ea sit rei hujusce conditio atque natura, ut pro semet ipsa res eadem, ceu testis, sit adhibenda, & quid præstitum fuerit nostra in editione, Opus ipsum abunde loqui possit, nos plura non addemus. Jam igitur ad id, quod præsentem indiget expositione, pergamus; nimirum ad nostri Operis pretium. Integrum Thesaurorum Corpus, Volumina scilicet XXXIII Veneta Editionis, veniunt nummis Venetis Aureis octoginta, sive Libris Venetis millibus septingentis sexaginta. Quod sane pretium quam sit æquum ac moderatum, facile intelligent, qui considerent, quam magni sumtus pro nostra hac editione (ne tenue dicamus,) faciendi fuerint, & qui animadverterint, Volumina illa Thesaurorum apud Batavos (vel sine Supplementis) edita, quorum summa penuria nunc est, Libris Venetis sex millenis ducentis & amplius, postremis temporibus constitisse. Præterea vero monemus, Supplementorum plura exempla impressa fuisse in charta equali majoris illius in Batava editione adhibita. Requirentibus dabuntur exempla hæc novorum quinque Supplementorum, seorsum ab reliquis Thesaurorum Voluminibus; eritque pretium in Volumina singula Librarum Venetarum quinquaginta. Si qui autem postulant etiam tria illa Volumina Supplementorum Sallengrii, dabuntur ea quoque conditionibus iisdem. Quod vero non semel significavimus, hic pariter significandum perspicue est; nempe monendum, ut, qui idem Corpus Thesaurorum Veneta editionis, aut Supplementorum Volumina, comparare sibi cupient, ad Jacobum Feltrium, ejusque Socios, literas mittant; aut ad sibi notos Venetos Bibliopolas, qui rem agant atque consiciant eodem cum Feltrio, ejusque Sociis; duntaxat enim ad nos spectat res, quam propriis sumtibus (sub nomine Jo. Baptistæ Pasquali) curavimus. Vos certe neque fidem, neque studium nostrum de Vobis bene merendi, desiderabitis. Valote. Venetiis, 15 Cal. Jun. 1740.



NOVA ACTA ERUDITORUM,

publicata Lipsiæ

Calendis Augusti Anno MDCCXL.

BYBEL DER NATURE &c.

h. e.

JOANNIS SWAMMERDAMMI, AMSTELODAMENSIS, Biblia Naturæ, sive Historia Insectorum, in classes certas redacta, nec non exemplis & anatomico variorum animalculorum examine, aeneisque Tabulis, illustrata, insertis numerosis rariorum naturæ observationibus. Omnia lingua Batava, Autori vernacula, conscripta. Accedit Præfatio, in qua vitam Autoris descripsit HERMANNUS BOERHAAVE, Medicinæ Professor. Latinam interpretationem addidit HIERONYMUS DAVID GAUBIUS, Medicinæ & Chæmiæ Professor.

Tomi II.

Lugduni Batavorum, apud Isaacum Severinum, Balduinum van der Aa, & Petrum van der Aa, 1737 & 1738, fol.

Alph. 12, Tabb. æn. 53.

Qui orbem literatum omnibus beneficiorum generibus cunulavit incomparabilis *Barbaave*, in eo quoque gratiam ab omnibus sublimioris doctrinæ studiosis inijt, quod Eruditissimi Viri, *Swammerdammi*, de mutationibus Insectorum meditationes e tenebris in lucem protraxit. Carituri eramus hoc selectissimarum rerum thesauro, quem Autor in schedis sparsim hæredibus reliquerat. Has, concinno ordinæ propositas, conciliavit *Barbaavius*, Latina civitate donavit

I i i

Cele

Celeberrimus *Gaubius*. Equidem integrum, quod sine dubio meditatus est Auctor, Systema Insectorum non obtinui-
 mus, & multæ supersunt metamorphoseon classes, quas vel non attigit, vel imperfectas reliquit. Cum incunctate tamen leguntur, quæ supersunt. Omnium Insectorum eadem est nascendi vivendique ratio. Postquam ex ovo prodierunt, omnia per medios quosdam status traducuntur ad sui perfectionem, aliudque videntur esse animal ante mutationem, quam quod postea apparent. Status ille medius non uno nomine insignitur. Si vermis fuerit, Nympham habet, qua indutus, ad volucrem æriamque vitam aspirat; si Eruca, Aurellam, vel, quod idem est, Chrysalidem: hoc Græcum, illud Latinum, nomen est, ab auri colore peti- tum. Neque tamen omnia Insecta, quæ sic mutantur, sunt volucris, sed alia ex verme per nymphæ statum in reptile non tam degenerant, quam explicantur. Quapropter concinnum excogitavit *Swammerdamus* proponendorum ordinem. Primi ordinis Insecta appellat ea, quæ, intra suam nympham concepta, statim a nativitate cum hac sua statione crescunt, omnibusque membris paulatim augentur, quo tempore *nympha animal* appellantur. Hujus ordinis est *Pediculus*; cujus animalculi, quale est in Nympha sua, perperam ovum dicta, Auctor anatomem curiosissime sistit, respirationis, digestionis, generationis, organa describit, circulum humorum explicat, varias species diversorum ejusmodi animalium recenset, dum incrementa ad perfectionis usque statum addit. Eandem nascendi conditionem, dum in nymphæ sua, quæ cum ipsis nata est, videntur, obtinuerunt diversa alia animalcula, *Arachneæ*, *Pulices*, *Pulices aquatici*, & ipse *Scorpio*. Horum omnium anatomem, œconomiam partium internam, & mutationum leges, varias etiam uniuscujusque generis species, recenset. Prolixior est in describenda *Cochlea*, quam ideo ad primum suum Insectorum ordinem refert, quod illa statim ex ovo, tanquam nymphæ sua, sine alio statu intermedio, prognascatur. Multa sunt, memorata admodum digna, quæ annotantur. *Cochleæ*, *hortensis*

testis æque ac agrariz, illius, quæ cum domuncula, hujus, quæ sine domuncula incedit, describuntur interanea, oculi, os, corniculi, spiraculum, cor, vasa, uterus, status carnis primis in sexu dubius, (nam hermaphrodita est,) sæculus calcarius, ex quo domuncularum rudimenta texuntur, cocundi modus, qui ex longinquo fit; omnia curiosissime recensentur. Myologiam etiam haud reticet Cochleæ, cerebrive & nervorum anatomem. Hac occasione in quamplures alias Conchyliorum species, Turbines, Verticillos, Volutas, Cylindros, Penicillos, excurrit. Quæ ratione Cochleæ jamjam in ovo victitet, quidque illud sit, quod curiosa quædam Cochleæ species vivos pariat fœtus, subjungit. Alter Insectorum ordo illa complectitur animalcula, quæ ex ovo nascatur *aptera* involucria, sub hoc tamen suo tegmine futuræ volucris imaginem & rudimenta jam habent, cuteque diffusa, quæ volaticum animal continuit, postea competere aereum Insectum, quæ hactenus vel terrestre, vel aquatile, fuerant. Hæc animalcula, tempore, quo mutantur in diversam a priore formam, haud quiescunt, quod nympha animalia in usu habent, sed opus faciunt, & duplicem vitam egisse censentur. *Nympha Vermiculos* appellat Noster. Exempli ejusmodi mutationis sunt varia. *Locusta* antea *Bruchus* erat; *Libella*, quam *Perlæ* alii vocant, *Locusta pulex*, *Gryllus agrestis* & *domesticus*, *Blatta*, *Tipula aquatica*, *Scorpius aquaticus*, *Vermiculus* erant, seu animal, quod alas & organa vitæ aeris destinata sub tenui membrana abscondidit, qua rupta, non essentiam, quasi novum esset, sed formam saltem, mutavit. Horum animalium anatome, vitæ genus, mutatio, duratio, additur. Singularis admodum est historia *Hemerobii*, *Mulcæ*, rectius *Mulcæ Papilionis aquaticæ*. Animalculum istud ex altero hoc Insectorum ordine est, illorum scilicet, quæ ex vermine, quem pro nympha gerunt, statim fiunt volucres. Vermem hunc piscam piscatorum appellant, ideo, quod eodem, hamulis infixo, nostri pisces inescare soleant. Animal sub habitu vermis per triennium durat, quod novum non est, cum

alia Erucarum exempla proflent, quæ uno eodemque anno non mutantur, prout Eruca salicum, quam destructorem xylotheatrum vocamus, *den Schachtelfresser*. Eo brevior est Papilionis duratio, utpote qui vix quinque horis superesse observatur, unde & nomen eidem natum est. Ovula adfigit femina summo algarum cespite, ex quibus novi vermes, quorum vivendi genus illud est, ut in tubulis ex limo effictis nidulentur, prout & marina quaedam Insecta id efficiunt. Hujus ordinis, quo animal cum nympha crescit, exemplum porro proponitur in Formica, in qua gente id admodum singulare est, quod mas alas binas, femina nullas, habeat, uterque sexus non ante involucrum suum, quod in arte minus versatis ovum formicarum dicitur, deserat, quam omnibus membris fuerit absolutum. Id qua ratione fiat, quomodo membra sensim sensimque augeantur, quæ animalculi interna sit partium constitutio, docetur quam aberrime. Tertii ordinis secundus aliquis modus est, quo vermis mutatur in nympha. Amplissimum est illa recensio, sub qua omnes Scarabæorum genus, Culices, Muscæ, Apes, Fuci, Vespeque, continentur. Taurus volans, seu Lucanus, ex ejusmodi verme oritur, quem diversum quodpiam animal esse, rati sunt antiquiores, & *Cossum* appellitarunt. Exhibetur ejusdem anatomie quoad tracheas, quæ, postquam Scarabæus evasit, aliter, quam antea erant, aliterque collocantur, dum & cor, & vasa, & uterus, & osuli, & cornicula, & ventriculus, & intestina, & reliqua viscera, singulare quid & prorsus admirandum habent. Postquam vermis, hætenus fimo degens, vel ligno putrido, vel Rhœis polline, sibi ædiculam struxit, contractis annulis sit nympha, sub qua Scarabæus, jam delineatus, hæret, inde volaticum animal. Similem nascendi conditionem habent Monoceros, Elephas, nostras æque ac Surinamenses, quas Meriana habet, quæ ab Autore icones/sistentur. Similiter mutantur Capricorni & infinita fere Scarabæorum & Scarabæulorum series, Pilularius, Melanocyanos, Elasticus, Baprestes, Curculio, Proscarabæus, Scarabæus, Locusta, Hydrocantharus. Id ipsum
suo

suo modo de mellifico Muscarum genere valet, Apibus. Has potissimum, cum vitam rusticam coleret Autor, suis commentationibus illustravit. Una mater & regina apiarii alveolos ovalis replet; singulum ovulum vermem dat apiarium, qui in Nympham, post in apem, transit. Tunc quidem singulari naturæ lege cautum est, ut unicam, raro duas, reginæ pariat filias, in spem reginæ natas, dum reliquis populus, qui opus facit, nullius sexus est, paucioribus saltem maritis, qui reginæ famulantur. Apis ipsus, tum maris, tum fœminæ, atque vulgaris operariæ, uberior suppeditatur anatome, & amplissimus de mellificio sermo, apique gregariz, vel solitariæ & feræ, vel subterraneæ, fuci, aliarumque specierum, indoles explicatur, tum & quos hostes alveoli apum metuant, qui Scarabæi aut Muscæ Ichneumonis habitationes infestent, exponitur. Vulgatior & frequens illa est mutatio Insectorum, qua Erucæ per medium chrysalidis vel aureolæ statum in Papilionem, vermes autem apodes in Muscæ, transeunt. Experimentorum frequentia hanc mutationem omnibus fecit obviam, dum nec fœminæ quidem sunt, quæ non calleant, qua ratione Erucæ, quæ sericum net, seu Bombyx, sub chrysalide, quam lanugo investit, conclusa, denique in Phalænam transeat. Modus illis omnibus Papilionibus, diurnis æque ac nocturnis, solennis est. Paucissima saltem ex innumeris proponuntur exempla in vasto Opere; quare, qui isthanc Historiæ naturalis partem, scitu admodum jucundam, recte callere cupit, adire debet vastæ eruditionis librum Celeberrimæ Galli *Reaumurii*, & hoc non inferioris famæ naturæ scrutatorem indefessum, Clarissimum *Frischium*, Berolinensem, quorum uterque Papilionis, & Phalænz, & si qui his mediis interfant, historiâ pertexerunt. Noster generalia vix hausit, in eo tamen egregie desudavit, ut demonstraret, in Erucæ corpore verum Papilionem jam delitescere, omnibus suis partibus absolutum, quod subtilissimo instrumentorum usu, ne quis dubitaret, effecisse dicitur; id quod cum non in omnibus speciebus Erucarum successisse deprehenderet, il-

las, quæ Papilionem suum sub habitu Erucae circumferunt, seu animal in animali, ad ordinem tertium retulit, & peculiarem exinde classem condidit. Quartus mutationum in Insectis modus est nympha vermiformis, seu status ille, quo vermes apodes cutem suam externam quoad anulos contrahunt, vermis tamen formam retinent, deinde fiunt Musca. Hanc nascendi conditionem habent omnes Muscæ bipennes; nam aliter de quadripennibus sentiendum est, quarum vermis vera sit nympha. Hæc autem Insectorum familia amplissima est. Nihil est fere rerum viventium, animatarum, mollium, putrescentium, fermentescentium, quod non suos alat vermes, ex quibus Muscarum series infinita. Ex cognitis habemus domesticas, fetosas, aculeatas, bicolores, aureas, stercorarias, carniam, aliasque, quæ omnes ex verme, qui, postquam abunde pastus est, aliosum sese recipit, quo, in quacunque demum latebra, nympham suam inducere, & tanquam musca comparere, possit. Quapropter Muscarum origo plerisque mirabilis videtur, quod mutationum leges isti ignorent. Omnium Muscarum originem explicare noluit Autor; versatus tamen est singulari cum industria circa unam alteramque Muscarum speciem. Muscam apiformem aquaticam, Afilus dictam, feliciter expedit, dum, qua ratione illa ex Verme aquatico progascatur, post nympham, exposuit. Similiter de Acaris caseorum nihil intactum reliquit, exponens angulorum in verme structuram, numerumque forficulorum, quibus illi, cauda sua mordicus comprehensa, in altum tolluntur, elatorem, aliaque istius animalis, sicut in nulla alia re major oblectatio & dulcior feriatio est, quam in minimorum consideratione. Postmodo ex caseo sese recipiunt vermes, rigescunt vermis tamen forma integra, fiuntque Muscæ. Mutatio ista Muscarum a majusculis exemplis ad minima progreditur; plures musculæ aeris, quas spirita quandoque sorbemus, oculis suscipimus, cum cibo capimus, iisdem legibus fiunt. Industria scrutatorum naturæ eo devenit tandem, quo ortum ejusmodi insectulorum in parenchymate folio.

foliorum alni, salicis, fagi, quercus, quætere & rimari didicerit. Singulare Muscarum genus est, quod ova sua corporibus, animalibus æque ac vegetabilibus, immergit, postquam seu vulnus factum est. Id perferentissimum in omnibus sic dictis Gallinsectis, seu vermibus in tubere arborum foliorumque natis. Tineas vocamus arboreas, quandoquidem illæ eadem ratione, qua tineæ lanarum, pannorum, pennarum, papyri, librorum, acutissimis forficulis duriora etiam ligna & folia effodiant, unde tumores arborum foliorumque, in quibus vel vermem iaventurus es, vel muscam, vel texturam aliquam serico similem. Observatio nem istam dubiam effecerunt varia phænomena æquivoca, dum existunt Muscæ rapaces, quæ in gallas, a verme habitatas, ictu sua ovula inferunt; quo factum, ut loco inquilini usurpator peregrinus, modo Scarabæus, modo Musca, reperiatur, dum ipsa tineæ arborea quasi de industria se mature, prout convolvuli Erucæ solent, ex sua galla, acto foramine, in terram projicit, & ibidem mutatur, id quod experimentis corroboravit Noster. Tum & id singulare admodum est, & ab optimo *Swammerdamo* equidem animadversum, sed, qua ratione evenerit, ignoratum, quod ex Eruca, ex Chrysalide, ex Nympha Scarabæi, haud raro, tanquam ex habitatione quadam, evolant Muscæ, dum in istis reperiuntur vermes, animalia in animalibus, & quæ Papilio fieri debebat, Eruca diversi generis parit bestiolas. Ast nunc satis superque scimus detexitque *Reaumurius*, qua ratione Ichneumon musca, cui propterea magnam refert gratiam debent ruricolæ, sua ovula in Erucam vel Chrysalidem ictu deferat, quæ in cavis horum animantium foventur, verminascunt, mutantur, & tanquam Muscæ evolant, destructa Eruca, quæ ceteroquin Papilionem datura erat, mille Erucarum matrem. Non autem tantum animalcula sanguine destituta per ejusmodi statum medium transiunt lege metamorphoseos, sed & animalia quadrupeda tale quid patiuntur. Ranz exemplum proponitur; quæ a verme Rana intra ovulum fit Gyrius, animal scilicet nympha

pha sua obvolutum, qua contentum sub alia vivit forma, quam illa, quæ postea habetur. Tota generis Ranarum paulo aliter describitur, quam ab eruditissimis viris hæcenus proposita fuit. Marem Ranam cognoscimus facile ex vesiculis pneumaticis, quæ eidem utrinque prope aurem sunt, itidemque, quod primarium est, ex tuberculis in pollice pedum anteriorum. Hæc tubercula, cum sint medium coæhsionis maris cum femina tempore ætus veneri, ita explicata fuerunt hæcenus, ac si pro organo generationis, quo semen masculum communicaretur cum femina, haberi debeat. Ast Autor, frequenti experientia edoctus, ita habet: Rana mas, prout pisces solent, sperma fecundum non dimittit in uterum femine, sed super ova effundit; quapropter uterque conjugum in amplexibus per tres pluresque dies cohzrent, mas quidem ea lege, ut expectet partum ovorum, quæ deinde sui seminis aspergine polluit. Examen anatomicum sententiz favet. Vasa spermatica maris nihil differunt ab aliorum animantium vasis; est deferentia insinuantur intestino recto: quæ res induxit plures, ut crederent, ob defectum partium generationis externarum in mare Rana id, quod a masculo celebratur, maritale officium celebrari per pollicem. Femine autem ovarium, quod post in anum desinit, singulari modo in thorace pone pulmones & branchias (nam utroque instrumento Rana gaudet,) situm est. Præterea curiosissima quævis anatomica de rana afferuntur, in specie ea, quæ motum muscularem attinent. Habet jam Noster illa circa nervos experimenta, quæ eruditissimus Anglus, *Stuartus*, nuper proposuit de Rana, adhuc spirante, cui a medulla spinali vulnerata motus musculares restituantur. Jam Celeberrimus *Steno* in experimento circa nervum phrenicum in cane semivivo rem tetigerat, dixeratque, qua ratione, irritato hoc nervo, diaphragma fieret fornicatum. Insistit Noster, & ad reliquos corporis musculos experimentum transfert, deprehenditque, singulos musculos, si nervus cruralis vel alius irritatus fuerit, ad novos motus componendam

omni uterque tenditum ad se propius accedit. Fecit etiam id, ut musculum, salvo tantum nervo, cylindro vitreo includeret, nihiloque fecius experimentum hoc successisse apprehendit. Denique, ne quid superfit, quod a mutationis legibus liberum reperiatur, ipsam, quæ perfectissima omnium est, hominis genem metamorphosi ex verme in hominem adscribit. Non equidem, ut alii somniant, quod verinis sit ex spermate mariti, sed quod præconceptum semen ovuli materni alienam ab humanitate formam habeat non aliter ac formicæ aliisque nympha vermiculis secidit, quorum ovum cum foetu ipso crescit, quapropter chorion atque amnion humanum erit nympha, qua egressus homo ad meliorem vitam suspirat, sicut, per similem mutationem nos ad æternæ perfectionis culmen transiuros, passim pie satis proponit.

M. TULLII CICERONIS OPERA OMNIA, EX recensione JAC. GRONOVII. Accedit varietas lectionis Pearsoniana, Graviana, Davisiana, cum singulorum librorum argumentis, & Indice rerum historicarum, verborumque philologico-critico. Curavit JO. AUG. ERNESTI.

Volumina VI.

Lipsiæ, apud Jo. Christ. Martini, 1737, 8 maj.

Alph. 14 plag. 21.

Diu est, cum desideraretur in his terris editio Operum *Ciceronis*, quæ esset ad fidem emendatæ alicujus editionis expressa, & modico pretio parari posset; ut rotus *Cicero* in manum eorum etiam posset venire, qui non essent in adeo lauta re familiari, ut magnificas Batavorum editiones emere possent. De qua re cum esset ad *Cel. Gesnerum*, qui sum Lipsiæ bonas literas docebat, relaturn, autor librario, qui dem ad ipsum detulerat, fuit, ut *Ciceronem Gronovianum*, omnibus observationibus eruditorum Virorum prætermisissis, ederet, sed adjecta tamen varietate lectionis *Pearsonianæ*, *Gravianæ*, & *Davisianæ*. Hoc consilio probato,

K k k

cum

cum spes esset *Ciceronis* ex eo consilio edendi a librario facta hominibus, facile intellectum est, omnibus, qui in his rebus aliquid judicare possent, eam rem juvandarum juventutis studiorum videri. Sed eam spem ipse, incertum, quæ de causa, destituit librarius, & quinque ipsis annis in vana spe tractis, apparuit, omnem eam rem ad nihilum venisse. Quod cum multi ægre ferrent, autores fuerunt aliis librariis, atque in his *Jo. Christiano Martini*, ut depositam rem ipse susciperet, & susceptam diligenter persequeretur. Is, hac virorum doctorum autoritate permotus, rem defert ad *Cel. Jo. Aug. Ernesti*, eumque rogat, ut ejus editionis curam sibi pateretur imponi. Quod cum is non recusavisset, facile perfectum est, ut, diligenter & prope dixerim nimis urgente librario rem, opus cæptum non adeo longo tempore absolveretur. Forma autem & ratio Operi hæc est. Primo, ex consilio illo *Gesneriano*, accessit ea, quam diximus, lectionis varietas; & quidem, quod ad *Daviscanam* attinet, in *Libris de Natura Deorum* recentissimæ editionis lectiones, in *Tusculanis* autem lectiones editionis utriusque, cum primæ & vere *Daviscana*, quæ *Cantabrigiæ* A. 1709 prædiit, tum alterius, in qua conjecturæ *Bentlejane* in contextum receptæ sunt. In ceteris autem libris, qui ab his triumviris editi non sunt, alias lectiones variantes, cum ex notis doctorum virorum, tum e *Codicibus* *MStis*, adjectæ sunt, quæ faciliorem aut meliorem sensum habere videbantur. Ut autem eo commodior esset & major hujus editionis usus, omnes receptæ distinctiones adjectæ sunt, ut distinctiones in *Capita* *Sectiones* que *Alex. Scoti*, quibus *Galli* inprimis utuntur, & usus est *Cel. Faaciolatus* in nova *Nizolii* editione. Ipse autem *Cel. Editor* novas *Sectiones* fecit, rebus magis consentaneas, sed nullis numeris notatas, ut quibus nolit quemquam in indicandis locis, sed in lectione, uti: in qua re tamen aliquid operarum incuria turbatum esse reperimus. Accessere etiam paginæ *Aldine*, quibus superiores *Nizolii* & *Stephani* editiones usæ sunt. Et, quoniam faciliorem lectionem efficiunt argumenta librorum, his quoque hanc editionem instructam voluit *Cel. Editor*, & quidem cum alienis, *Asconii*.

Ma-

Manutii, Hotomanni, Malarpina, tum etiam, iisque plerisque, suis in quorum iis imprimis diligentiam probare voluit, quæ philosophicis libris præmittuntur. Universo denique Operi præfixa est *Vita Ciceronis Fabriciana*, quæ & in *Gronoviana* editionis fronte conspicitur. Hæc de ratione hujus editionis. De *Indicibus* jam dicendum restat.

Cum primum de edendo ita *Cicerone* constitueretur, nulla a librario Indicium mentio facta est, sed, ut postea intellectum est, animus fuit in his quoque *Gronovianam* sequi. Quod cum ipsi forte, audiente eo, excidisset, qui curam hujus editionis susceperat, vehementer is hoc consilium improbat; quod Indicem hujus editionis multis de causis parum utilem & accommodatum usibus eruditorum putaret. Sed, cum tamen non videretur sine Indicibus edendus esse *Cicero*; cepit *Cel.* Editor de Indicibus ita instruendis cogitare, qui quodammodo commentarioli usum habere possint, quod eos juventutis usibus imprimis peraccommodatos sperabat. Atque hinc nati sunt illi *quinque Indices*, qui sub *Clavis Ciceroniana* nomine superiori anno prodierunt, de quibus, res postulat, ut jam copiosius dicamus. Ostendit *Cel. Autor*, in *Autoribus Græcis Latinisque* hanc potissimum rationem sibi probari, quæ *Fasciolato τὸ πᾶσι* in *Orationibus* quibusdam *Ciceronis*, *Cel. Gesnero* autem in *Rusticis*, edendis placuit, ut interpretatio nominum, singulorumque verborum & formularum, in *Indices* conjiciatur. Neque solum propterea, quod ea proprie ad *Lexicon* pertinet, verum etiam hanc ob causam, quod hac ratione cavetur, ne, quod summis viris accidit, idem verbum sæpius in eodem libro explicetur, aut explicandum videatur. Nam profecto nihil prodest uno loco, sita interpretatio verbi his, qui Autorem non integrum legunt, quod pauci in multis faciunt. Sæpe autem idem explicare, est hominis otio abutentis; cum contra, ubi, quæ ad verborum interpretationem pertinent, in *Indicibus* congesta sunt, nemo neque, quo opus non habet, legit, neque, quo indiget, non invenire potest. Quod cum ita existimaret; magnum se juventuti omnibusque, non doctis illis quidem in hoc literarum genere, sed tamen aliquantum

profectis, ad intelligendum *Ciceronem* adjuventium adiutus
 eturum putabat, si huiusmodi Indices *Ciceronianos* confice-
 ret, in quibus, quæ ad nomina hominum, locorum, legum,
 item ad singula verba & formulas dicendi, pertinerent, ex-
 pediret. Fecit autem Indices *quinque*, primum *Legum*, alterum
Geographicum, tertium *nominum* reliquorum *proptiorum*,
 seu *historicum*, quartum *Latinitatis*, quintum *Græcarum vo-*
cum & phrasum omnium. *Index Legum* omnes eas leges, et
 ordine literarum exhibet, quarum nominatim fit apud *Cice-*
ronem mentio; ita tamen, ut etiam, quæ uno genere subie-
 ctæ leges memorentur, uno loco dicat, ut, quæ Agrariæ,
 Frumentariæ, Tabellaræ, apud *Ciceronem* commemorata, re-
 periantur, uno conspectu intelligi possit. Ad unamquam-
 que legem de ejus autore, ætate, sententia, imprimis e
Cicerone, breviter disputatur. In *Indice historico*, primo,
 unoquoque nomine posito, commemoravit, quæ apud ipsam
Ciceronem notatu dignæ traduntur, quæ sæpe sunt ejusmodi,
 ut nihil opus fuerit addere de suo. Interdum vero etiam
 quædam scitu necessaria, aliunde petita, adjecit. Sed id in pri-
 mis operans dedit, ut familias Romanas *Mutiorum, Claudi-*
orum, Scipionum, Pompejorum, Demitiorum, Metellorum,
 &c. accurate, quantum posset, disponeret, diversosque ejus-
 dem nominis homines prænominibus, cognominibus, pa-
 rentibusve, distingueret, quo sine neque *Cicero* satis intelligi,
 neque hic *Index* utilis esse magnopere, poterat. In quo si,
 quod non dubitat, quin interdum factum sit, si igitur aber-
 ravit, ut sibi venia detur, rogat: primo, quod res est dif-
 ficilis & lubrica per se; deinde, quia, ut & per se notissi-
 mum est, & ex multis hujus Indicis locis apparet, summis
 in hoc literarum genere hominibus idem sæpe accidit, &
 ipse *Cicero* sæpe opus habuit *Atticum* de ratione familiarum
 consulere; denique, quia ob impatientem omnis moræ, &
 nimis urgentem opus, librarium, non satis temporis habuit
 ad singula ita curate, ut volebat, exoutienda. Sed festi-
 nationem, quæ in hoc *Indice* utendum fuit, arguat cum
 prætermissa, quæ ad finem Operis commemorantur, tum mi-
 nus

recte dicta, quae ibi emendantur. Credimus etiam, plura
 Cei. Autorem de addenda & emendanda inventurum, si hunc
 Indicem curiose diligenterque scrutetur. Sic omissus est *Sp.*
Aureus, Legatus Romanus, jussu *Tullianis* interfectus, qui in
Or. Phil. IX, 3, commemoratur. Ceterum, quemadmodum
 Indicis Geographico est subjectus *Indiculus Tribunalium Romano-*
rum, sic huic Tabulae, quae sectas Philosophorum Graecorum
 digestas exhibent. In *Latinitate Ciceronis* colligenda, & per
 Indicem digerenda, olim laborasse constat *Nizolium*, utili
 opera, sed ad scribendum magis fortasse, quam ad intelligen-
 dendam *Ciceronem*, in hoc autem *Ernestino* Latinitatis Indice non
 tam spectata est scribendi Latinae facultas, quanquam haec
 quoque inde juvari, ut verbis & dicendi formulis, potest,
 quam intellectus *Ciceronis*. Hoc consilium suum dum per-
 fecutus est Autor, fieri non potuit, quin incidere in qua-
 dam, aut a superioribus aliisque non recte, aut non sat, ex-
 plicata, vel illustrata, aut in vulgus non adeo nota, quae ille
 non intacta aut obscura reliquit, sed, quantum potuit, in
 lucem iusta posuit. Multa etiam critica admista sunt, sed
 pleraque in defendenda veteri lectione occupata. *Grata*
Ciceronis negligenter habita erant in superioribus editionibus,
 etiam *Graviana & Gronoviana*; neque quisquam ea ex ani-
 madversionibus doctorum virorum emendaverat. Nam in
 illis Indicibus, qui editioni *Gronoviana & Graevii* Epistolis
 ad *Atticum* subjecti sunt, nihil eorum sublatum est, quae
 dudum a doctis viris in ipso contextu sublata erant. Ita-
 que & hic Index non modo repurgatus, sed etiam ne-
 cessariis observationibus illustratus est. Sed, ut eo magis,
 hujus libri quae sit ratio, appareat, age ex singulis Indicibus
 quaedam specimina commemoremus.

Inter Leges de Repetundis fuit *Acilia*, cujus fit mentio a
Cicerone Verr. I, 9. In quo loco, notum est, haesisse *Hoto-*
mannum, qui, *Acilianam* legem hic locum habere, negavit
Obs. I, 14, in cujus rationibus refellendus, longus est ad *b. l.*
Gravium. Sed hujus quoque disputatione negat Autor rem
 expediri, & verbis *Ciceronis* sententiam facilem & naturalem
 K k k 3 tribui.

tribui. Ipse autem rem ita expedit, ut dicat, falsum esse, quod vulgo, autore *Afconio*, credatur, *Aciliam* legem esse posteriorem *Servilia*. Hoc postulare locum *Ciceronis*, hoc rem ipsam arguere, hoc nec temporum rationibus repugnare. *Cicero* duas leges commemorat, *Aciliam* & *Servilianam*, cujus caput de comperendinatione in *Cornelianam* translata est, quod acerbiora judicia efficit; quod nisi esset, *Sulla* hoc capite non esset usus. Severitas enim legum duabus rebus cernitur, poena & iudicii forma. Jam *Cicero* querit: *utram putas molliorem?* quod ita intelligatur, necesse est: *Acilianam* putas, an *Servilianam*, molliorem? Neque enim de aliis dixerat. Itaque etiam pronomius, *illa, hac*, ad has duas leges refertur necesse est. *Illam* ergo cum ad *Aciliam* pertineat, *haec* ad *Servilianam* refertur; non ad *Cornelianam*, nisi quatenus caput de comperendinatione cum ea commune habet. Jam *Cicero* post *utram putas molliorem*, statim subjicit: *optior illam veterem*. Sed hanc *veterem* paulo post appellat *mitiorem*; quod, qua formam iudicii, in *Aciliam* convenit, quae fuit mitior lege *Servilia*. Porro, cum *Cicero* dixisset, *illam veterem* esse molliorem, addit: Atqui ego tibi illam *Acilianam* restituo. In quo manifestum est, *Acilianam* illam, & *veterem illam*, esse eandem legem. Quod enim *Gravius* per *veterem* aliam prior *Acilia* & *Servilia* intelligit, non verosimile est. Nam pronomen *illam* necessario aliquam legem requirit, ad quam referri possit. Est itaque *Acilia* antiquior *Servilia*. Huic sententiae, quam naturalis ordo verborum, & explicatio ex regulis Grammaticis, suppeditat, non repugnat temporum ratio. Nam *Servilia* lex lata est A. U. 653; *Aciliae* latae tempus incertum est. *Pighius* quidem refert ad A. U. 653; sed sine ulla veterum autoritate. Sed fac, ita esse; tamen *Acilia* erit prior *Servilia*, nisi vero cum *Pighio* aliisque nonnullis legem *Servilianam* ad A. 649 referas. Sed *Acilius*, qui hanc legem tulit, fuit pater ejus, qui A. U. 689 Consul fuit; adeoque potuit ante *Servilianum* Tribunus plebis esse; & hanc legem ferre. Nam filium sustulit diu ante legem *Servilianam*. *Afconii* autem autoritas

ritas tanta non est, ut, ea commoti, debemus vim facere verbis *Cicronis*. In multis ille hujusmodi rebus erravit; quidni etiam in hac? *Cicero* etiam non dicit, hac lege *optum* esse comperendinatum, & oportuisse semel dicta causa pronuntiare. Ita scilicet dicere debuisset, si *Acilia* esset *Servilia* posterior, severitatisque causa non licuisset comperendinare reum. Sed dicit, licuisse semel dicta causa pronuntiare. Hæc fere sunt, quæ in hanc rem disputantur; quæ si plane certæ non sunt, tamen haud minus verosimilia fortasse sunt illis, quæ pro vulgari sententia afferri possunt. Et in his non eadem videntur omnibus, nec eadem res omnes eadem probabilitate percutit. *Legis Cornelie tribunitiæ* mentio fit *Vorr. I, 60*: Multa petita est a *Q. Optimio* -- quod, cum Tribunus plebis esset, *intercessit contra legem Corneliam*. Hunc locum non satis explicarunt viri docti, nec conciliarunt cum locis illis, quibus *intercessio* hac lege relicta tribunis dicitur, ut apud *Cæsarem Bell. Civ. I, 5*, & *Cic. de Leg. III, 9*. *Manutius* interpretatur sic, ut dicat, *Optimium* juvisse legem *Aureliam* de abroganda *Cornelia* & restituenda potestate tribunitia. Sed hoc non est *intercedere contra legem Corneliam*. Autori nostro sic videtur de hoc loco, ut dicat, sublata reliqua per legem *Corneliam* potestate & dignitate *Tribunorum plebis*, id est, eorum unum esse, ut *Tribuni* *intercedere* possent: sed cum exceptione, hoc est, non in omnibus rebus. Locus *Cæsaris* videtur ipsi indicare, licuisse, si sua sponte alicui visum esset, *intercedere*; quoniam reprehendit ibi *Cæsar* *Senatum*, qui hujusmodi *intercessionem Antonii* sustulerit; non autem, cum ad illos provocatum esset. Nam, si omnis dignitas ablata fuisset, etiam hanc ablatam fuisset, ut ipsos appellare Romanis, ipsis autem appellatis *intercedere* liceret, in quo maxima dignitas. *Pigbius* ad A. 672 tradit, cautum lege *Cornelia*, ne provocantibus auxilium ferri posset, nisi jurantibus, se æquo jure alias uti non posse. Sed non indicavit, unde hoc hauserit, nec Autor noster potuit aut ipse meminisse, ubi hoc tradatur, aut invenire. Videtur tamen ei non improbabile. Hoc igitur esse ait, *contra legem Corneliam inter-*

intercessit, quod aliter alio loco intercesserat, quam quo legem
 permissum erat. *Manilia Lex* commemoratur pro *Mur-*
23. Eam vulgo sic explicant, ut sit eadem, quæ est de li-
 bertinorum suffragiis, quaque iis licuit in omnibus tribubus
 suffragia ferre; neque tamen satis explicant. Sed in ad-
 dendis ad *Indicem Legum* Autor noster, *Sulpicium*, ait, au-
 tore *Cicerone*, postulasse, ut in lege nova, quæ ambitui op-
 poneretur, caveretur, ut suffragia centuriarum confunderen-
 tur, hoc est, ut non ex censu ferrentur, ex instituto *Servii*,
 sed ut numerarentur, & primi tantum valerent, quantum
 ultimi, nescireturque adeo, quis quemque suo suffragio crea-
 rit. Hinc dicere *Ciceronem*, postulasse confusionem suffragio-
 rum, prorogationem legis *Manilia*, æquationem gratiæ.
 Quemadmodum illud: æquationem gratiæ, sit oratoria & in-
 vidiosa interpretatio confusionis illius; sic etiam illud alte-
 rum: prorogationem legis *Manilia*, forte esse invidiosam il-
 lius interpretationem; quod ea lex, ut ex *Asconio* in *Cornelia-*
nam primam pateat, invisâ optimatibus fuerit. Nam, quem-
 admodum *Manilius* tolerat, ut libertinorum suffragia per om-
 nes tribus confunderentur, eorumque adeo par vis & gratia,
 suffragiis summorum civium esset, sic *Sulpicius* postularat, ut
 centuriarum suffragia confunderentur, adeoque eorum, qui
 in ultimis centuriis ferebant, eandem vim suffragia haberent,
 quam eorum, qui in primis primæ classis. Quodsi enim id
 lege-cantum esset, eandem vim illa lex in centuriatis comitiis
 habuisset, quam *Servilia* in tributis. Legem *Variam*, quæ
Tusc. II, 24, commemoratur, omnes interpretes & reliqui do-
 cti viri putarunt adhuc esse legem de Majestate. Ill. *Boberius*
 autem *b. l.* putavit esse legem de Incestu; quod *Valerius Max.*
III, 7, tradat, *Antonium* de incestu accusatum esse, eumque lo-
 cum huc interpretes ipsi *Ciceronis* retulerint; valdeque mira-
 tus est, hoc neminem vidiisse. Sed Noster potius mirandum
 esse dicit, qui Vir illustris, in tanta eruditione, se novitate
 sententiæ decipi passus sit, & non potius viderit, hunc
Valerii locum male huc referri. *Cicero* ait, se vidiisse *M.*
Antonium, cum contente pro se ipse lege *Varia* diceret.

Ille

Haec autem de incestu accusatio facta est anno Quæsturz provincialis, qui fuit, ut Fasti docent, A. U. C. 640. Illo autem anno Cicero ne natus quidem erat, nedum ut viderit eum se defendentem. Necessè igitur est, ut non modo de incestu Quæstor, sed etiam postea de majestate, lege Varia, accusatus Antonius sit. Alia essent, quæ de legibus *sacris*, lege *Cassia*, *Roscia*, referre possemus, sed hæc specimina ex Iudice Legum sufficiant. Ad *Indicem Geographicum* veniamus.

Verr. V, 24, memoratur *Edissa*, urbs Siciliæ. Pro hoc nomine *Cluverius*, conjectura ductus, *Gravius* autem e Codicibus MStis duobus, restitui voluerunt *Odyssæa*; quæ fuit urbs ad promontorium *Odyssæam* post *Pachynum* in australi latere. Sed Noster defendit lectionem veterem. Nam, *Bochartum*, narrat, jam *Geogr. I Part. II Lib. I Cap. 29* ostendisse, *Coloniam Phœniciam* in Sicilia *Edissam* fuisse, idque nomen a Græcis mutatum in *Odyssæam*, quod non intelligerent vim nominis, & ab *Ulyssæ* dictam urbem putarent. *Edissa* igitur Noster putat esse a *Cicerone* potius, qui verum urbis nomen scire potuit, quam a Grammatico aut librario, qui *Edissa* potius *Odyssæam*, quam *Odyssæa*, noto nomini, *Edissam*, substituit. Defenditur etiam nomen *Erycus*; pro quo viri docti, autore etiam *Afconio*, *Erycius*, vel *Erycinus*, respondent. Hæc est apud *Ciceronem* *Erycus*, *Verr. II, 8, 47*. *Salmasius* etiam & *Gravius* in Codicibus MStis *Flori II, 2*, invenerunt, ubi *Begerus* adeo sic edidit. Verum & ibi displicet *Heinsio* & *Dukero*. Quæritur inter doctos viros, utrum *Phœnicia* recte dicatur. *Cellarius* cum plerisque negat. *Cl. Schwarzius* tamen ad *Cellarii* Geographiam adduxit locum *Varronis de Lingua Lat. IV, 6*. Sed etiam *Ciceronis* quædam editiones hanc formam habent *Fin. IV, 20*. Noster probat lectionem editionis *Gronoviana*: e *Phœnicia*, quemadmodum *Circe* & *Circa* dicitur, *Penelope*, *Penelopa*, & sic in pluribus; vid. *Vesti Annal. II, 2*. Sic *Phœnice* & *Phœnica*. Hoc cum rudes librarii nescirent, e *Phœnicia* fecerunt *Pœtica*. E *Pœtica* autem *Manutius* fecit *Phœnicia*, quem multi deinde secuti sunt.

In *Indice historico* & *Latino* difficilem delectum copia

rerum facit. Itaque, ut quæque primum oculos feriat, iam decerpemus. *Ad Qu. Frat. II, 1*, memoratur *Antistius Severus*. Is *Manutius* videtur idem esse, qui & *Vetus* appellatur *ad Brut. II*, libertatis vindex & defensor, *M. Bruto* carissimus, ut aut legatur *Vetus Antistius*, quod *Augustino* placebat, aut *Sept. Antistius Vetus*, quam sententiam ornat *Spanhemius de Usu & præst. Num. Diss. VI. Jac. Gronovius* autem retinet *Severus*, lectionem Codicum *MStorum*, sed de eodem *Antistio* capit, quem sic dictum putat ob sensum in *Rep. de quo* ibi sermo. *Ursinus* servat idem verbum, & cognomen familiaris fuisse putat. Quod Nostro quoque placet. Scripta enim est hæc Epistola *Lentulo Spinthere & Metello* *Cons. A. U. 696*, sed tum *Tribunus plebis* designatus erat *Antistius Severus*, cumque inter *Tribunos plebis A. 697* apud *Pighium* reperis. *Phil. I, 6, L. Junius Brutus*, expulsor *Regum*, dicitur princeps mobilitatis *Brutorum*. In quo Noster observat, hoc dici ex opinione vulgari, quæ tum fuisset, cui *Cicero*, favens *Brutorum* gloriæ, non sit refragatus. Nam, *Brutos* illos plebejos fuisse, non patricios, nec ab illo *Bruto* ortos esse, plane ostendit *Manutius ad Ep. I ad Brutum*. Et *Plutarchus* in *Bruto init.* jam tum originem a *Regum* expulsore negatam esse ab iis narrat, qui iis ob eandem *Cæsaris* infelli essent. *Manutius l. c.* laudat *Brutum* aliquem e *Dionysio Halicarnassensi*, de quo neminem ait dubitaturam, quin e *Juniis* fuerit. Debebat dicere: fuit e *Juniis* plebejis. Nam *Dionysius Lib. VI pag. 396. ed. Wechel.* disertè: ἐλευκίος Ἰένιος, ὁ βερόμωνος ἐπικαλεῖσθαι βεῖρος, nempe tanquam vindex libertatis, qualis ille *L. Junius Brutus* fuerat. Et deinde eum *Dionysius* semper *Brutum* appellat. Ab hoc *Bruto* Noster putat non improbabili conjectura derivari *Brutos* apud *Ciceronem* posse. Sed de hoc etiam pluribus egit, & *Brutis* expulsorem *Regum* autorem generis asserere conatus est, *Abramius ad b. l.* qui etiam illud commemorat, quod *Bruti* ejus imaginem inter imagines suas habuerunt. In quo meminisse debebat, sæpe imaginibus alienis esse usos *Romanos*, & titulos falsos iis addidisse, ut constat e *Livio* aliisque *Autoribus*. *Off. I, 30*, hæc verba sunt: *In M. Druso adolescente magna fuit severitas.*

rtas: Hoc referunt ad *M. Brutum* patrem, qui Senatus Patronus est appellatus, quod Senatus causam contra *Gracchum* egit. Sed Nostro videtur ad filium pertinere, quod e temporum rationibus sic demonstrat: Primo ponuntur *L. Crassus* & *L. Philippus*, quo Consule Tribunus plebis fuit *M. filius*. Deinde *C. Caesar L. F.* hisdem temporibus dicitur multa severitas fuisse in *M. Scauro*, & in *M. Druso adolescente*. Pater autem illis temporibus adolescens non fuit. Item *M. Drusus fil.* & *M. Scaurus*, ut *l. c.* sic, junguntur ad *Her. II, 13*. Controversia est de nomine quaesitoris, a Laterense in causa *Plancii* edito. Nam *Ursinus*, *C. Albius* fuisse, putat, qui *pr. Planc. 17* quaesitor in ea causa dicitur, & eo anno Praetor fuit. *Ant. Augustinus* autem & *Manutius C. Flavium* volunt, & hoc nomen *Cap. 17* reponendum censent. Jam, quod *Manutius* putat, *C. Albius* sommodo non legi posse, quod is Praetor fuit, & suam jam provinciam vel sortem habuit, id *Ursino* non obest, cum saepe duae sortes datae sint uni, altera extra ordinem, ut *Verris*, qui praeter urbanam jurisdictionem etiam quaestionem exercuit. *Cicero* appellat hunc quaesitorem *consiliorum suorum in Consulatu socium, periculorum participem, rerum gestarum adiutorem*. Haec utrum in *Albium*, an in *Flavium*, conveniant, inquirendum. Noster, etsi nihil certi se habere dicit, tamen hoc se e *Ciceronis* multis locis didicisse ait, *Flavios* nonnullos ei conjunctissimos fuisse. Conjicit deinde, in *C. Flavium* hae optime convenire, *Bruti* & *Attici* amicissimum, totiusque causae optimatum; vid. *Nep. in Attic. 8*, *Plutarch. in Brut. extr.* Non minus in dubio est, qui sit ille *M. Marius*, ad quem sunt Epistolae *Ciceronis* primae *Lib. VII*, ad *Div. Corradus* putat, esse *M. Marium Gratidium*; sed *Marii* & *Gratidii* sunt diversarum familiarum, ut vidit *Manutius*, qui putat, esse *M. Marium Gratidianum*, *Ciceronis* propinquum; quod refellitur, quia is a *Catilina* in *Sullana* victoria interfectus est, ut est in *Petir. Consul. Cap. 3*, haec autem Epistolae diu post scriptae sunt. Nostro videtur esse is, qui ad *Div. II, 17*, putatur fore successor, *Bibuli* an *Salustii*? in Syria. Quod autem hic *Marius* praedia sua, forte pater-

paterna, in Campania habuit, colligitur, eum fuisse non ex Arpinatibus *Mariis*, sed e Sidicinis & Valentinis, apud quos nobiles *Marios* fuisse constat. *Octavius* is, qui parens *Augusti* fuit, & Macedoniam cum magna gloria rexit, habet in libris vulgatis *Ciceronis* prænomen *Cnei*. Sed eundem multi Codices *MSti Suetonii* in *Augusto* vocant *Cajum*; quod prænomen etiam inscriptio exhibet, a *Pigbio* allata ad A. U. 694, in qua dicitur C. F. C. N. C. PRN. Duxit originem a C. *Octavio*, *Cnei* fratre, *Cæcerum Octavio* principe. Ex quo ipso quoque Noster concludit, *Cajis* prænomen verum esse, quod eo omnes ejus familiæ usæ sunt. Hujus generis multæ sunt in hoc Indice observationes; de prænominum varietate & corruptione vid. v. e. in C. *Scipio*, C. *Servilius Abala*, Cn. *Plancus*, T. *Plancus*, P. *Popillius*, &c. varietatis in ipsis nominibus, eorumque permutatorum, exempla e multis in L. *Turcius*, *Rutilius*, *Virgilius*, *Vennonius*, *Pontinius*, &c. Sed ad *Indicem Latinitatis* veniamus.

Quæsitum est, quid sit *actoris notio* & *animadversio* *pr. Cæcin. 12*, de eoque multa sunt disputata, sed plerumque nil expeditum. Nempe Genitivi sæpe apud Græcos & Latinos scriptores paulo aliter, quam analogia postulat, adhibentur, ideoque turbas non adjectis iis formis insolitis faciunt. *Actoris* ergo *notio* & *animadversio*, ex sententia Nostri, est non ita capienda, ut sit actoris tanquam cognoscentis & animadvertentis, in quem ea non cadit, sed Prætoris, qui vindicandi & ulciscendi actoris, jurisque ejus defendendi, causa cognoscit & animadvertit. Sic *pr. Rose. Am. 24* *parentum pena* non sunt, quas parentes infligant, sed quæ ulciscendorum parentum causa sumuntur, & *pr. Flacc. 38* *Lentuli pena* dicitur, qua *Lentulus* vindicatur, &c. Item *Verr. V, 69*, *actor* dicitur reum condemnare. In voce *Aræ* planissime demonstratur, illam formulam *aræ & foci* de ædibus privatis tantum capiendam, non, ut vulgo fit, de templis & ædibus privatis. Vidit etiam *Cortius ad Salk. Cassil. 52*, sed rationem non reddidit, ut Noster fecit. Verbi *autoris* & *auferitatis* significationes magna cura studuit dist-

stin-

stringere, pluresque hic ex uno *Cicerone* reperiuntur, quam in optimis Lexicis ex omnibus Autoribus; in quo tamen fortasse quibusdam videbitur interdum nimis scrupulose significationes multiplicasse. Subjecta est etiam dissertatiuncula de *autoritate Senator*, ejus incrementis & decrementis, ipsorumque horum verborum diversis significationibus. In verbo *Cicero* disputatur contra *Salmasti* sententiam de verbo *citum* in illo *herctum citum*, ad *Solin. pag. 89*, quasi sit a Græco $\chi\iota\omega$, $\chi\iota\zeta\omega$, cum *cicero* sit a $\chi\iota\omega$, vado, *herctumque citum* adeo patrimonium divisum. Quod falsum esse, vel ex eo apparet, quod apud *Ciceronem* non est *herctum cire*, sed *ciore*, & præterea composita *excitus*, *concius*, docent, & *cire* & *ciore* esse *movere*. In voce *herctiscere* autem, quod per corruptionem aliquam aut contractionem pro *herctum ciscere* seu *ciore* dicitur, ostendit, *herctum* seu *erctum* esse a Græco $\epsilon\gamma\kappa\omicron\varsigma$, seu Latino *ercco* pro *arcco*. Veteres, dicit, quorum divitiæ maxime in pecore erant, aulam habebant ante ædes, hoc est, ut *Gellius* docet & *Perizonius* ad *Ailianum*, spatium septo circumdatum, in quod noctu pecus cogebatur. Hæc aula *herctum* dicitur. Nam & Græcis $\epsilon\gamma\kappa\omicron\varsigma$ est locus septus & clausus, unde & $\epsilon\gamma\kappa\tau\eta$ pro carcere dicitur. Hinc non mirum, si *herctum*, autore *Donato* apud *Servium* ad *Virgil. Æn. VIII, 642*, pro *patrimonio*, & pro *hereditate*, dictum est. Jam, cum hæreditas dividenda erat, hoc *herctum ciabatur*, hoc est, movebatur, tollebatur, ut exire locus ejusque numerus pecoris posset. Unde deinde *herctum ciere* pro, dividere hæreditatem, dictum est; proprie autem *ciere* non est dividere. Etiam verbum *movere* in re pecuniaria pro *accipere* dicitur, ut suo loco ostensum est e *Cicerone*. In voce *Consecratio* pluribus exemplis demonstrat contra *Grævium* ad *Or. pr. Dom. 48*, *consecrare* & *dedicare* non differre, sed promissive dici. Et, quoniam *Grævius* in hanc sententiam inductus est verbis his, quæ sunt l. 6.: *an consecratio nullum habet jus? dedicatio est religiosa?* ostendit, a *Cicerone* hic consecrationem & dedicationem non distingui, ut diversa genera, sed absurdum dici, ejusdem rei pro diversis objectis diversam vim statui,

ut consecratio ædium, bonorum, agrorum, nullum habeat jus, si injussu populi facta sit, consecratio autem simulacri libertatis, sine jussu populi facta, religione obliget aream, cum in consecratione non tam objecti, quam ærmonia & sanctitas consecrationis legitime factæ, spectentur. *Cummaxime* interpretantur *nunc, hoc tempore*. Non negat Noster, in multis locis ita explicari posse, sed negat, proprie hoc significare. Docet autem, esse ellipticam locutionem pro *ut cummaxime*, ut est ad *Q. Fr. II, 8*, aliisque locis, quod semper *nunc* explicari non possit. Domus mea celebratur, scribit Cicerone, *ut cummaxime*; *Nunc* jam est in verbo *celebratur*, in *ut cummaxime* autem intelligendum est *celebraretur*, & sententia est, nunquam magis esse ejus domum celebratam. Sic apud Terent. *Hecyr. I, 2, 36*, *Bacchidem* amabat, *ut cummaxime, tum, est, ita, ut nunquam magis amaverit*. Additur etiam his verbis interdum *nunc*, quod non fieret, si *cummaxime* esset *nunc*. Sic *pr. Cluent. 5*: quæ multos jam annos & *nunc cummaxime* filium interfectum cupit. In quo loco *cummaxime* est *vehementissime*. Conf. *Terent. Andr. I, 1, 125*, *Eunuch. III, 5, 33*, *Plin. Ep. X, 58*. Itaque illud *cummaxime* nude positum non semper est *nunc*. *Off. II, 7*, civitas paret *cummaxime* mortuo, non significat *nunc paret*. *Nunc* jam latet in verbo *paret*. Sed *paret* tyranno non minus, quam vivo, non minus *nunc*, quam cum maxime ei pareret. Sic *Her. Resp. 15*, quæ fiunt *cummaxime*, est, *quam frequentissima*, ut nunquam magis facta sint. Locus obscurus habetur *Verr. II, 26*: *Metellus Heraclitum* restitui jusserat; non restituebatur. Quisquis erat *eductus* Senator Syracusanus ab *Heraclio*, duci jubebat; itaque petmulti ducti sunt. Offensa sunt viri docti verbo *eductus*, quod cum *Lambino* in *editus* mutatum volebat *Grævius*. Sed, locum nihil vitii habere, ostenditur. Nam *educi* dicuntur, qui in jus ducuntur, rei fiunt, ut est *ibid. Cap. 37*: Illi non procrastinant, *Sthenium* statim *educunt*; ajunt, ab eo literas publicas esse corruptas. Conf. *III, 47, 65*, *Planc. 23*. In *Oratione pr. Muren. 24* hæc verba sunt: *Catilinam vallatum* indiciibus atque *ficariis*. Ibi *Grævius*

viii

viri quærit, qui sint *indices*, & se negat scire. Etiam *Sull.*
24 *Lentuli* societates cum *indicibus* commemorantur. Sed ibi
 non magis *indices* locum putat habere, sed *latrones*, aut simi-
 le genus. *Lambinus* conjiciebat *audacibus*, quia *Cap. 38*
audacia & ferrum junguntur. Sed præter hæc loca etiam
 alia sunt, in quibus *indices* sic commemorantur. Ut *Sext.*
44: septus *indicibus* armatis. Nihil igitur mutandum cen-
 set Noster, *indicalque* per convicium dici putat homines
 perditos & nocentes, ut *quadruplatores* & sub Imperatoribus
delatores & cognitores. Scilicet, quemadmodum his qui-
 dam utebantur, ut honestis viris calumniis litium per eos
 nocerent; sic homines seditiosi conducebant egentes & per-
 ditos homines, ut per eos bonos cives vexarent, cum eos
 nempe producerent in concionem, ut ab se interrogati in-
 vidiosa crimina conferrent in eos, quibus nocere volebant;
 aut in Senatum adducerent, ut hujusmodi res ederent. Vid.
Vatin. 10, 11, Flacc. 38, Sext. 63, ad Q. Fr. II, 3, Sueton. Caf.
17, 20. Sudarunt viri docti in illis verbis *Nat. D. I, 1*: *prin-*
cipium philosophiæ esse inscientiam. Elegantissimus *Olivetus*,
 novem interpretationibus commemoratis, sic interpretatur:
que la philosophiæ doit porter sur des principes évidemment
connus, approbante *Illustri Boherio ad b. l.* Nostro autem
 hæc interpretatio convenire non videtur cum disciplina Aca-
 demica, quam *Cicero* probabat, nec cum antecedentibus &
 consequentibus. Vidisse hoc ait *Virum doctum in Misc. Obs.*
Vol. III pag. 154, qui emendaverit: *inscientia scientiam*; quod
 qua sensum verum esse fatetur, sed emendatione nihil opus
 esse putat. Alium *Virum doctum* ibi refert commemorare
 emendationem aliam: *Principium philosophiæ esse scipsum*,
 sed probare illam *Bellii* maxime: *principium philosophiæ*
non esse scientiam. His conjecturis non aberrari ait a *Ci-*
ceronis sententia; sed lectionem vulgatam retinendam ju-
 dicat, quæ eundem scilicet sensum habeat; quod non vi-
 derint homines non satis assidui in *Ciceronis* lectione. Nam
inscientiam præter vulgarem vim habere etiam quan-
 dam significationem philosophicam, autore *Cicerone Aca-*
dem.

dem. I, 12: Si quid ita erat comprehensum, ut convelli ratione non posset, scientiam; sin aliter, inscientiam, nominabat Zeno. In verbo *Jurisdicatio* copiose demonstratur, hoc verbum apud *Ciceronem* nunquam dici, nisi de causis privatis, quatenus de iis decernebat Prætor urbanus; totamque contineri edicto & decretis ex edicto. In verbo *munio* autem profertur conjectura *Generos. Bunavii*, Dynastæ in *Kreyppau*, qui in loco illo notissimo *Or. I, 59*, censet legendum *monogenem*. Is pes est e tribus longis & una brevi, notiori nomine epitritus quartus, contrarius pæoni, qui est e tribus brevibus & una longa, atque adeo aptus huic loco. Ejus pedis mentio est apud *Hephæstionem pag. II. Cel. Gæfnerus ad Quintil. XI, 3, 22*, legebat: *etiam ionem, vel ionium.* Sed Nostro illud *etiam* nimis languere videtur. Est etiam satis longa disputatio de *negotiatoribus*, in qua refelluntur primo *Hocamanni, Grævi, &c.* sententiæ, deinde ostenditur, antiquis, & *Ciceronis*, temporibus fuisse primo in provinciis eodem, qui Romæ, *faneratores*; quod cum multis locis præbetur, tum maxime ex *Epistolis ad Att. V, 21, VI, 1, 2, 3*, ubi *Scaptius & Matinius*, cum in urbe ab iis versaram facere volunt *Salamini, faneratores*, cum in provincia sunt, *negotiatores*, vocantur. Deinde sic dici etiam, qui frumentum, in provinciis coemptum, Romam aut in castra veherent. Vidisse veram hanc vim etiam ait *Cel. Burmannum ad Petron. Cap. 101*, sed neque satis a mercatoribus discrevisse, neque tempora hujus vocabuli distinxisse. Nam sub Cæsaribus negotiatoris verbum latius patuisse. Sed, ne nimis longi simus, ago, tantum breviter adhuc quædam indicemus. In verbo *nomen* vindicatur lectio vulgata *Offic. III, 14*, ubi *nemina facere* de debitore dicitur. In *nota* docere conatur, *notas* componere *Mur. II* capiendum esse de formulis contortis & obscuris. In *numerus* ostenditur, hoc verbum dici sæpe pro *partibus*. In *postmeridianus* explicantur *quadriga pomeridiana* in *Oratore 47*. *Toros* in corona *Or. 6* esse eodem, qui & *lemnisci* dicantur, demonstratur; *tribunalis* vulgatam definitionem, quam e *Vitruvio* afferant, cadere

. tan-

tantum in tribunalia perpetua in basilicis, non in cetera, quæ qualia fuerint, ostenditur. De *veſtigali Prætorum & Ædilitio* quoque multa diſputantur, in quibus paullum diſcedit a Cel. *Burmanno*, qui de utroque genere ſcripſit in libro doctiſſimo *de Veſtigal. Pop. Rom. Cap. 12.* Explicatur etiam copioſe locus ad *Div. IX, 20: mo a te ut ſcurram velitem multis malis oneratum eſſe, non moleſto tui.* Refellitur *Salmaſtus*, qui *vermiculatum* interpretatus eſt *cocco tinctum*, adſtipulante *Bocharto* in *Hieroſoico Tom. II Lib. IV Cap. 27.* Defenditur contra *Wopkenſium Burmannus*, qui negavit ad *Phadrum*, *vitam* dici aureæ ætatis ſcriptoribus pro *boniſſimis*. Sed ohe! jam ſatis eſt. Ceterum, eſti magna diligentia ſe in latinitate *Ciceronis* digerenda uſum eſſe dicat Noſter, tamen ei accidit id, quod in Præfatione ſuſpicatus eſt, ut quædam prætermitteret, quæ ex conſilio ejus prætermittenda non erant. Sic nobis videtur *bonitas* pro fide *Offic. III, 19*, commemoranda fuiſſe, item *bonus* pro æquo & fidelis *ibid. 21*, & pro divite in *Epistoſis ad Diverſos, comparare* pro comparando demonſtrare *Offic. II, 5*, *inhibere* pro adhibere *Phil. XIII, 18*, de qua ſignificatione vid. *Gronov. ad Liv. III, 59, pala* in annulo *Offic. III, 9, quiſque* antique pro *qui* in *Lib. II de Leg. paſſim*, &c.

Pauca ex *Indice Græco* addere liceat. *Ferr. V, 57*, eſt verbum *δικαίθησαν*, pro quo *Hotomannus* conjiciebat *δικαίωθησαν*, quod *δικαίω* apud probæ notæ ſcriptores fit pro *punire, necare pæna causa*. Et ſic in duobus Codicibus MStis reperit *Lambinus*, in alio *Grævius*, qui & reſpoſuit: *δικαίωθησαν*. Noſtro autem *δικαίθησαν* rectum, & à *Cicerone* profectum, videtur. Primo enim non eſſe contra analogiam, a *δικη* fieri *δικαίω*. Deinde *δικαίω* eſſe omnium Græcorum, etiam optimorum. *Ciceronem* autem addere: ut *Siculi loquuntur*; quod indicio ſit, aut formam verbi, aut vim, Siculis propriam fuiſſe. Sed vim non eſſe iis propriam, eſſe ergo formam verbi. Tertio, ſi varient Codices, magis probabile eſſe *δικαίθησαν* in *δικαίωθησαν*, quam hoc in illud, mutatum eſſe. Ceterum, hanc lectionem

etiam probari *Maffao*, apparet ex *Antiqu. Gall. Aquitan. pag. 13. Ad Att. XIII, 52*, de *Casare* est: *accubuit, ἐμωτικὴν ἀγε-
 bat, &c.* Redditur vulgo *curatio per vomitum*, de qua *Pan-
 tagathus* accipiebat, & legebat: *egerat*, probantibus *Cor-
 rado & Grævio*. Hoc non facturos Noster putat, si iis ve-
 nisset in mentem locus in *Orat. pro Dejot.* de eodem *Casa-
 re: Cum vomere te velle post cenam dixisses, in balneum te
 ducere cœperunt.* Ex quo apparet, *Cæsaris* consuetudinem
 fuisse, post cenam vomere, ut largius se invitare posset,
 atque hoc esse putat Noster *ἐμωτικὴν* agere. Conf. *Celsum I, 3. Casaubonum ad Sueton. Vitell. 13. Σύνδεσμος σφοδραῖς* qui
 fiat in *Ep. ad Q. Fr. II, 15*, dubitatur. Noster putat, esse para-
 sitos *σφοδραῖς*, laudicœnos *Plinianos Ep. II, 16. Q. Cicero* vi-
 detur fuisse in convivio, & *συνδέσμος* habuisse parasitos, aut
 parasiticis certe moribus homines, eosque lepide festiveque
 vexasse. Itaque respondet frater *Marcus*, fatendum esse, le-
 pide ab eo actam illam fabulam, (frequentes enim in Comi-
 corum fabulis parasiti,) sed sibi tamen rem non probari,
 velle non factum dictumque, quod scripsisset se fecisse & di-
 xisse. *Ad Att. XIV, 10*, hæc verba sunt: *Hæc & alia ferre
 non possum. Itaque γῆν pro γῆς cogito. Tua tamen ὑπνέ-
 μιος nausea jamne abiit?* In hac interpunctione *ὑπνέμιος* re-
 fertur ad *nauseam*, & explicatur *levis*, qualis ipsa *Attici* fuit,
 quam hinc *nausealam* vocat *Ep. 13.* Et dicitur *ὑπνέμιος*
 profecto, quicquid *inane, futile*, est. Sed Nostro tamen non
 videtur hoc verbum commode jungi *nauseæ*. Græci enim
 dicunt de iis, quæ speciem aliquam habent, sed vi & re de-
 stituuntur. Itaque sic interpungit: *Tua tamen ὑπνέμιος-
 Nausea jamne plans abiit?* Etiam illud *tamen* ait indicare,
 hæc ad antecedentia referenda esse. *Tua* refert ad terram.
Atticus erat tum in Græcia, & habebat prædia in Epiro.
 Eo invitavit *Ciceronem*, eo is ire interdum cogitabat, ut
 intelligitur e *prima Philippica & Ep. 13* hujus *Libri*. Sed
 dubitabat tamen. Erat enim *ὑπνέμιος*, seu *ὑπνέμιος*, quod
 est proprie vento expositus, apertus, non munitus & reclusus,
 quales sunt *nidi ὑπνέμοι*, non in terra, aut cava arbore, sed
 in

in libero aere, positi, in quibus pulli non sunt a vi tempestatis tuti. *Tua tamen vniuersitas* igitur sic interpretatur: Sed etiam Græcia, in quam ire volebam, non esse mihi tuta factis videtur, sed ibi quoque obnoxius esse videor hostibus meis. Hæc ex *Indice Græco* afferre placuit. Ceterum magno opere vellemus, ut hæc *Clavis* magis nitide & emendate exscripta typis esset. Nam mendorum larga hic seges est. Diversitas typorum docet, tribus ad minimum redemptoribus diversis hanc *Clavem* exscribendam locatam fuisse. Literæ autem pto numeris positæ, & numerorum diversa magnitudo, quam instructis ab officinis Opusculum venerit, indicant. Sed hæc scilicet sine Autorum culpa accidere solent, qui hæc in sua potestate non habent, sed librariis debentur, qui quam minimo sumtu quædam maximos quæstus quæerunt.

NOTIZIE HISTORICHE ET CRITICHE INTORNO
alla vita, alle inventioni, ed agli scritti di Archimede
Siracusano &c.

hoc est,

COMMENTARIUS HISTORICUS ET CRITICUS
de Vita, inventis, & scriptis Archimedis, Syracusani,
Autore JO. MARIA MAZZU-
CHELLI, Brixienfi.

Brixiz, apud Jo. Mariam Rizzardi, 1737. 4.

Plag. 16, Tabb. æn. 4.

Non ingrati in eo Reipublicæ literariz operam præstitisse censendus est Cl. Autor, quod de *Archimede*, Geometrarum Principe, in unum colligere studuit, quicquid scitu dignum temporum antiquissimorum edacitatem tenebrasque evasit, & ad nostram usque memoriam, ita afluente fato, transfuit. Eos autem præcipue sibi devinxit, qui scientias colunt mathematicas, earumque historiam pernosse cupiunt, quæ peculiarem utique eruditorum operam meretur. De vita quidem & scriptis *Archimedis* multa & eximia jam olim dixere Viri præstantissimi, *Jo. Alb. Fabricius*.

M m m a

cius

cius in *Bibliotheca Græca*, Anton. Mongitor in *Biblioth. Sicula*, Davides Rivaltus, aliique, quorum opera Noster non sine fructu est usus; post copiosam tamen messem aliquod adhuc spicilegium sibi relictum non dubitavit, inprimis cum, Viros Clarissimos a veritate quandoque deflexisse, sibi visus sit observasse. Opusculum vero hocce, in usus suos primo congestum, non eo animo publicavit, ut doctus haberetur, aut ex detectis aliorum erroribus gloriolam capteret, sed autoritate inprimis doctissimi Cardinalis *Quirini*, de cuius meritis plus simplici vice in *Actis* nostris dictum est, confirmatus, stimulatuseque, prelo subiecit. Distinxit autem hunc libellum *Capitibus* breviusculis *sex Et triginta*; quæ cum hic persequi singula per instituti nostri rationem non liceat, age, decernamus inde nonnulla, & quid querendum sit Lectori in hoc Opere, summam exponamus. Priora igitur *quatuer Capita* de patria, nativitate, & stirpe, *Archimedis* agunt. Cum certo sciatur patria, Syracusarum nempe urbs, celeberrima tum temporis, Siciliæque metropolis; de tempore nativitatis divini viri non satis constat. Solus est *Jo. Tzetzes*, qui, *Archimædem* ultra annos 75 vixisse, perhibet; cumque mors *Archimedis*, computante *Petavio*, inciderit in A. U. C. 542, exinde colligere licet, nativitatem ejus contigisse circa A. U. C. 467. Circa stirpem, unde Geometra noster ortum duxit, nova sententiarum divortia. *Plutarchus* in *Vita Marcelli* eum appellat *Ἰέρων τῷ Βασιδεῖ σὺγγενῆ καὶ Φίλον*, Cicero autem in *Tusculanis Questionibus Lib. V humilem botaniculum, a pulvere & radio excitatum*. Quomodo hæc concilianda? De eo laborarunt viri doctissimi. Recentissimi Historiæ Romanæ Scriptores, *Rouillaus & Carrou*, *Ciceronem* hic loci per contemptum de *Archimede* locutum, existimant. Alii aliter. Quid vero Cl. Autori ea de re videatur, non satis ex verbis ejus perspicimus, ipseque fluctuare videtur. Cetera res in historia Geometriæ non est momenti gravis. *Caput V* intensissimum *Archimedis*, a prima inde juventute, erga res mathematicas studium ante oculos lectorum ponit. Sunt, qui eam præceptore

Cono-

Conone Samio, Geometra insigni, qui tempore *Ptolemai Philadelphii* floruit, usum existimant; cujus quoque mortem deslet in *Proœmio ad Quadraturam Parabolæ*. Id vero a veritate profus alienum est, *Archimedes* a *Platone* profecisse, cum is tempore *Dionysii* Tyranni Syraculas venisset. Certe aliquot annorum decades inter mortem *Platonis* & natales *Archimedis* interjectæ fuerunt. Quæ sequuntur *Capitula*, ad XXIII usque, in inventis ejus describendis versantur. Et primo quidem de Sphæra materiali sermo est Autori, quam tanto artificio construxit *Archimedes*, ut, *Cicerone* teste, plus valuisse existimatus sit in imitandis Sphæræ conversionibus, quam natura in efficiendis. Dissensus est circa materiam Sphæræ, ex ære, an ex vitro, conflata fuerit, ob *Claudiani* & *Lactantii* autoritates; sed hæc tuto ignorare licet. Potius interest nosse, an *Archimedi* inventæ Sphæræ laus debeatur. Hic ea mens est Cl. Autori, ut cum *Salmasio* neget, ab eo inventam, sed *Anaximandro* potius *Milesio*, *Atlantive*, hanc gloriam tribuat. Primum tamen *Archimedes* talem concinnasse Sphæram fatetur, quæ motus coelestes insigni spectatorum admiratione æmulata fuerit. Sed non levis est in eo difficultas, qua ratione motus Sphæræ perpetuus effici potuerit. De eo quidem vix ulla apud Scriptores antiquos mentio; conjecturis igitur apud recentiores locus, ex quibus illa vero proxima Autori videtur, quam olim fecit *Schottus*: globo, qui terram referebat, inclusam fuisse rotarum aliquam compagem, quæ ei motum circa Solem impresserit. Centrum Sphæræ Solem tenuisse ex *Pythagorico*, quod *Archimedes* probabiliter adoptarat, systemate. Motum vero compagis non fuisse perpetuum, sed restitui quandoque debuisse, non secus ac in horologiis pondera sursum trahi debeant. Igitur in disticho illo *Claudiani*:

Inclusus variis famulatur spiritus astris,

Et visum certis motibus urget opus,

vox spiritus non de aere incluso, uti cum primis *Carzano* visum, sed de occulta quavis machinularum compage, intelligenda est. Porro *Macrobius* autor est, *Archimedes* inve-

nisse rationem corporum cœlestium distantias metiendi a Tellure; vel potius eam, a *Pythagora* jam inventam, in lucem revocasse. Qualis autem ista metiendi ratio fuerit, cum difficile scitu videatur, existimat tamen Cel. *Jo. Polemus*, sat exactum de ea iudicium ferri posse, modo ea, quam ipse *Archimedes* in *Arenarii* sui principio scripsit, attente legantur ponderenturque. Deinceps progreditur Cl. Autor ad inventum illud eximum, quo mixturam auri argentique in corona, quam *Hiero* Rex fabricare iusserat, simulque artificis dolum, detexit, autore inprimis *Vitruvio*. Certum est, illi invento Hydrostatices scientiam deberi. Quo facto, de Cochlea hydraulica verba facit, quam in *Ægypto Archimedes* invenisse, eaque incolas ad agros irrigandos usos esse, *Diodorus* perhibet *Siculus*; licet ex recentissimis quoque sint, qui ad istud opinionis portentum propendeant, Cochleam ad *Ægyptum* aquis evacuandam adhibitam, adeoque *Archimede* longe antiquiorem, esse. Inventio autem Organi hydraulici, nec non horologiorum sciaticorum, incertum, an ei tribuenda. Organi certe autorem *Ctesibium*, *Alexandrinum Mathematicum*, (Antliæ hydraulicæ, quæ adhuc *Ctesbiana* dicitur, inventorem,) *Plinius* facit. De inventis autem *Archimedis* geometricis, non opus est, verba hic plura facere; satis quippe notum est, eum primum circulo dato æquale triangulum orthogonium demonstrasse, illud scilicet, cuius basis est peripheria circuli, altitudo, radius; primum Sphæricæ superficiæ æqualem circum, & soliditati æqualem cylindrum, invenisse, parabolam quadratam, subtilissimam spiralium theoriam, & quæ alia sunt, excogitasse. Inventa viri summi mechanica uti admirabilia & plane stupenda fuerunt; ita nihil magis dolendum, quam de his nihil eum literis mandasse. Primus utique fuit, qui solutionem Problematis in potestate habuit: *Data vi datum onus movere*. Ingentem navem onerariam, ponderibus adhuc hominibusque refertam, solus, nullo corporis nixu, *Polyspaston* quoddam machinamentum manu quieta impellens, ad se, spectante Rege, traxit, *Plutarcho* teste. At quale fuit ist-

isthoc machinamentum? In id inquirere, hoc opus, hic labor, est. *Tzetzes* Trispaston duntaxat, hoc est, ex tribus rotis compositam, dicit, non adeo magna probabilitatis specie. Quo major rotarum numerus est, eo magis potentia actio augetur juxta leges mechanicas; sed eo lentior quoque motus exillit. Duas tamen Trispasti figuras *Cl. Autor* exhibet, quæ ad effectum producendum idoneæ forsan fuissent. Navis illius insignis, cujus ideam *Archimedes Hieroni* dederat, descriptionem cum integro libro dederit *Moschion*, ejusque fragmentum non contemnendum *Athenaus* reliquerit; operæ pretium judicavit Autor, integrum illud lectori suo exhibere. Qualia porro machinamenta bellica invenerit summus artifex, quo successu; quanta exercitus Romani strage, in defendenda Syracusarum urbe iis fuerit usus, ex *Polybio* & *Plutarcho* declarat. In structuram vero eorundem curiosus haud inquirat, & ab omnibus conjecturis in re difficili animum abstrahit. In ea autem quaestione dilucidanda satis copiosus est, an *Archimedes* classem *Marcelli* speculis lentibusve ustoriis incendere potuerit; quam cum plerisque eruditorum negat, rationibus usus tam historicis, quam physico-mathematicis. Silent enim ea de re scriptores antiquissimi & probatissimæ fidei, *Livius*, *Plutarchus*, & coævus fere *Polybius*. *Galeni* locus *Lib. III de Temperam. Cap. 2* nihil probat. Ibi enim: Τὸν Ἀρχιμήδη Φασὶ διὰ τῶν πυρίων ἐμπρῆσαι τὰς τῶν πολεμίων τετρας. Quis vero nomine τῶν πυρίων specula lentesque ustorias potius, quam quodvis aliud ignis artificialis genus, intellexerit? Trecentis præterea annis *Galenus* obsidione Syracusana junior est. Autor est *Zonaras*, *Proclum* quoque, *Mechanicum*, classem *Vitaliani*, Constantinopolin obsidentis, ita combussisse, *Anastasio* imperante; cui vero opponitur autoritas *Jo. Malala*, expresse notantis, *Proclum* id vivo sulphure, hoc est, ignibus arte confectis, præstitisse. *Tzetzi* autem, scriptoris quippe fabulosi, nulla est auctoritas. Hactenus argumenta historica; quibus succedant mathematica, ex *Catoptrica* & *Dioptrica*que scientiis desumpta; ex quibus confici-

tur, rem mathematice quidem possibilem esse, humanas vero vires ejus effectioem longissime superare. Confutantur *Schottus & Kircherus*, qui, ope plurimum speculorum planorum, sub angulis diversis radios solares excipientium, idem præstari ad quamvis distantiam posse, asseruerunt. Quæ sequuntur *Capita*, agunt de truculenta *Archimedis* morte, post expugnatas vi Syracusas misere occisi, indigne licet id ferente *Marcello*, quæ sepeliri eum iussit; de monumento ejus sepulchrali, hoc est, Cylindro, qui Sphæræ circumscribitur: quod, vetustate, vepribus & dumetis, oblitum, iterum reperit *Cicero* Quæstor, & primoribus urbis ostendit. Tres deinde nummi, in honorem *Archimedis* cusi, e *Paruta Sicilia Numismatica Tom. VII pag. 1020* exhibentur. Primus æneus est, altera facie exhibens hominem imberbem, eum inscriptione ΣTPA , hoc est, Syracusius; altera circumferentia cum inscripto quadrato: *Archimedes* enim, inventa circumferentia quadratura, ejus quoque rationem ad quadratum, tam circumscriptum, quam inscriptum, invenit. Secundus argenteus est, hominem rusticum & imberbem una facie referens, altera lunam crescentem subiectis duabus stellis. De hoc jure dubitat Autor, an ad *Archimedem* pertineat. De tertio vero, qui & ipse est æneus, dubitari vix potest. Una facie hominem barbatum refert; altera, ut quidam existimant, Sphæram & Cylindrum, ni rotula, quæ in summitate cernitur, huic sententiæ officeret. Literas quoque habet *AR. MD*, quæ *ARchiMeDem* denotant. Cum vero literæ hæc non Græcæ, sed Latine, sint; judicat *Havercampus*, nummum longo post *Archimedem* tempore csum. Tandem de laudibus, tanto viro a scriptoribus, tam antiquis, quam recentioribus, tributis, de scriptis ejus, quæ adhuc supersunt, deque variis eorum editionibus, disseritur; quæ omnia, cum satis sint nota, fusius non recensere. Observat Autor, errasse *Fabricium & Mongitorem*, cum primam scriptorum *Archimedeorum* editionem Basileæ A. 1544 factam posuerunt. Prior enim illa est, quam adornavit *Nicolaus Tartalea*, Mathematicus Brixienis, A. 1543, forma quar-

ta. Quia apud omnes, qui de hoc *Tarsalea* aliquid memoriz prodiderunt, altum silentium de hac editione, quod sane mireris. Scripta vero *Archimedis*, quæ in MStis latent, hæc recensentur: 1) *de Fractione circuli Liber*, Arabice versus a celebri illo Astronomo *Thebis*, citante *Labbeo* in *Biblioth. nova MStorum pag. 251*; 2) *Perspectiva*, Arabice, testibus *Labbeo & Ciaccconio*; 3) *Elementa Mathematica*, quæ Hebraice scripta reperiuntur in Bibliotheca Vaticana, teste *Bartoluccio* in *Bibliotheca Rabbinnica*; 4) *Opera Geometrica*, in compendium redacta per *Albertam*, citante *Fabricio*. Plane autem perditæ sunt: 1) *Ἀρχαί*, de quibus mentio in principio *Arenarii*; 2) *Ἐφέδιον*, in quod commentatus est *Theodosius Tripolita*; 3) *περὶ ζυγῶν*, sive *de libris*, tradente *Pappo*; 4) *περὶ Ἐπιπέδων*, qui liber apud *Pappum Archimedi* tribuitur; 4) *Μηχαναί*, quæ tamen *Barrovius Fabricius*que nihil differre a Tractatu *de æquiponderantibus* existimant, quæque adeo dubia sunt, perinde ac plura alia, de quibus singulis copiosius dicere superfedemus.

CAROLI LINNÆI, DOCT. MED. ET
*Acad. Imp. Nat. Cur. Socii, Flora Lapponica, exhibens
 Plantas, per Lapponiam crescentes, secundum Systema sexuale collectas in itinere, impensis Soc. Reg. Literariæ
 & Scientiarum Sueciæ A. 1732 instituto; additis Synonymis & locis natalibus omnium, descriptionibus
 variorum, viribus medicatis & æconomicis plurimarum.*

Amstelodami, apud Salomonem Schouten, 1737, 8.

Alph. 1, cum Fig. 21. 12.

Floridissimos Plantarum manipulos ex terris frigido Arcto subjacentibus retulit Clarissimus Autor, quos familiari sibi methodo ita disposuit, ut methodo ipsi, facta hujus libri comparatione, novum lumen accendatur. Unico stamine, unico pistillo, unicoque semine, simplicissima hinc omnium planta *Hippuris* visa est, *Limnopençe Vaillantio*, *Pi-*

N n n

nastella

nafellæ Ruppio, dicta. Hinc maximam inuit ab omnibus gratiam quod Synonymiam, Polyonymiam, & homonymiam, quibus majus aliud rei herbariæ impedimentum haud existit, diligenter comparaverit. Ex Digyniis unicam observavit Stellariam aquaticam, quam maluit *Corispermum* dici, ne cum *Stellaria Dillenii* confusio subtraheretur, quamvis a *Corispermum* horti Regii Parisiensis multo differat spatio. Diandriis Monogyniis subsunt *Circæa* & *Veronica*, cujus species elegantissimas observavit, quarum nulla vel *Veronica* vel *Veronicastrum* esse visa fuit, quia omnes duplici stamine & pistillo duplicato, hinc & fructu bicapsulari, gaudent. *Pinguicula*, nobilis plantula, personatis floribus secundum aliorum methodum accensenda, eidem ordini subest. Coaguli instar inservit Eapponibus pro caseorum opificio. *Lentibularia*, quæ etiam penes *Rivinum* *Pinguicula* sociata est, sic apte conjungitur. Tria stamina unicuique pistillum insunt *Valerianis*. Qui novus in hac methodo est, miratur, iridem *Scirpos*, & *gramina criophora*, prope stare, a quibus non, nisi quod pistillum nata sint duplex, differunt *gramina cerealia*, *arundinacea*, *alopécuroidea*, aliaque. *Montia* unica *Trigynia* deprehensa fuit, *fluviatilis*, quam a *Cameraria* probe secernendam monet, licet utraque *Alfines fluviatilis* nomine venire soleat. Quatuor staminibus unicoque pistillo gaudent plantæ digymnospermæ, *Aparine*, *Gallium*, *Pentandria* quædam sunt ex *asperifoliis*, *Myosotis*, *Lithospermum*: *Pentandria* monogynia sunt *Primule*, *Androsace*, digynia habetur *Gentiana*, quibus se admiscet *Ribes baccifera*, quod illis, qui fructificationem, ultimum naturæ finem, pro fundamento divisionis in genera & classes habent, certum videtur, donec intelligant, eam esse methodorum conditionem, ut ex se ipsis, non ad aliarum modulos, judicari debeant; sed facile res componitur, si quis dixerit, *Pentandria* digynia vel fructu esse sicco, vel succido, vel nudo bino. Sic & *umbellis* consuleretur, quæ huic generi subsunt, aut intermedio divisionis momento

nunc

nunc se jungerentur. Hæc non Auctori dicta cupimus, qui sua ex hypothesi eloquitur, sed nostris, qui secundum artis cogitandi regulas, quousque fieri potest, disparia segregant ad species usque specialissimas, que ipso in tam vasto rerum ambitu memoriz egragie consulitur. Trigynia ex Pentandriis est Parnassia, Pentagynia rorella. Hexandria monogynia sunt, flos convallium cum socio junco, qui sic a congeneribus hæcenus visis graminibus divellitur. Trigynia ex Hexandriis sunt Lapathum, & acetosa & triglochira, quamvis huic tria sint femina illis unicum. Meminit hæc occasione graminia ossifragi, ob singularem ossa pecudum infringendi virtutem decantati, quam lepidam fabulam nullam effecit. Interq̃a monet, virosam esse plantam, quæ pecora ita emollire possit, ut ossibus fracta credulæ genti reputetur. Heptandria monogynia unica est orientalis, Pyrola Alfinæ folio. Octandria monogynia sunt Laureola, Vaccinium, Erica, hæc membranaceo, illæ carneo, fructu; Chamænerion papposa intra capsulam quadrifariam dehiscentem femina alit. Octandria digynia est Chryso-splenium, Trigynia Bistorta, Helixia, Polygonum, Tetragynia Paris. Enneandria Hexagynia Butomos est. Decandriis intersunt visis Idæa, Ledum, Pyrola, quibus unicum pistillum nunc fructus fit, nunc capsula, trifariam & quinquiesariam dehiscentem. Digynia sub hoc ordine habentur Caryophyllus, Saxifragia. Trigynia est Cucubalus ex Lychnidum viscosarum gente; est Cucubalus *Plinii* & C. B. P., Alfinæ Bacciferæ nomine nostris cognita, diversum quid indicat. Spergulæ arenariæ, Alfinæ, cum variæ tribus vel quinque abundant pistilli segmentis, hinc diversis etiam comprehenduntur generibus. Viginti staminibus unoque pistillo gaudent quædam ex bacciferis & pomiferis. Cratzgus pistillo incedit diviso, hinc Sorbo affinis est; est Rosa in eo peculiare quid nacta est, quod multiplicem pistilli divisuram obtinuit, qua conditione similem habet Potentillam & Tormentillam, est feminibus nudis plurimis discrepantes. Inter polyandria monogynia atro carbone notatur Christophoriana, cui

ob vires vere nocivas, cujus rei exempla Autor habuit, Aconiti nomen sit inditum. Male consulitur generi humano istis monogyniis; nam & Nymphaea & Tithymalus, illa soporifera, hæc castifica, virtute nocet. Nec Trigynia innocens est, Aconitum, Lycostomum, quamvis Autor familiarem isthanc plantam Lapponibus & impune comestam affirmet. Hexagynia est Stratiotes, Polygynia omnis Ranunculorum & Anemonum familia. Nam & Populagineum & Ficariam inter Ranunculos habet *Tournefortius*. In reliquis secundum methodum suam adornatis Classibus eadem felicitate Autor progreditur. Quæ nova habentur, sequentia sunt:

Tabula I continentur 1) Diapensia; 2) Andromeda foliis alternis lanceolatis, margine reflexis; 3) Andromeda foliis aciformibus confertis; 4) Andromeda foliis triquetre imbricatis, obtusis ex alis florens; 5) Andromeda foliis linearibus, obtusis, sparsis. *Tabula II*: 1) Saxifraga foliis ovatis quadrangulato-imbricatis, ramis procumbentibus, apicibus foliorum cartilagineis; 2) Saxifraga foliis radicalibus in orbem positis, serraturis cartilagineis; 3) Saxifraga caule nudo simplici, foliis lanceolatis dentatis, comæ foliolosa; 4) Saxifraga foliis palmatis, caule simplici, unifloro; 5) Saxifraga caule nudo simplici, foliis elliptico-subrotundis crenatis, floribus capitatis; 6) Saxifraga foliis radicalibus quinque lobis, florali ovato. *Tabula III*: 1) Ranunculus caule bifloro, calice hirsuto; 2) Ranunculus caule unifloro, foliis radicalibus palmatis, caulibus multipartitis sessilibus; 3) Ranunculus pygmaeus, antecedentis varietas; 4) Ranunculus caule unifloro & unifloro, foliis tripartitis; 5) Ranunculus foliis linearibus, caule repente. *Tabula IV*: 1) Pedicularis caule simplici, foliis lanceolatis, semipinnatis, serratis, acutis; 2) Pedicularis caule simplici, foliis semipinnatis, obtusis, laciniis imbricatis crenatis; 3) Pedicularis caule simplici, calicibus villosis, foliis linearibus dentatis crenatis; 4 & 5) Sceptum Carolinum *Rudbeckii*. *Tabula V*: 1) Rubus caule bifo-

bifolio & unifloro, foliis simplicibus; 2) Rubus caule unifloro, foliis ternatis; 3) Cornus herbacea. *Tabula VI:*

1) Azalea maculis ferrugineis subtus adspersa; 2) Azalea ramis diffusis procumbentibus; 3) Arbutus caulibus procumbentibus, foliis integerrimis; 4) Betula foliis orbiculatis crenatis. *Tabula VII:*

1) Salix foliis integris, glabris, ovatis, subtus reticulatis, mas ~~mas~~ 2) Salix, antecedentis foemina;

3) Salix foliis ferratis, glabris, orbiculatis, mas; 4) Salix, antecedentis foemina; 5) Salix foliis integris, subtus tenuissime villosis, ovatis; 6) Salix foliis ferratis, glabris, ovatis; 7) Salix foliis integris, utrinque lanatis, subrotundis, acutis. *Tabula VIII*

continentur Salicum XXIII species. *Tabula IX:*

1) Astragalus Alpinus minimus; 2) Cardamine foliis simplicibus ovatis, petiolis longissimis; 3) Aster caule unifloro, foliis integerrimis, calice villosa subrotundo; 4) Veronica caule floribus terminato, foliis ovatis crenatis; 5) Campanula caule unifloro florens; 6) Campanula eadem, fructum ferens. *Tabula X:*

1) Scheuchzeria; 2) Juncus foliis planis, culmo paniculato, spicis ovatis; 3) Anthericum scapo nudo capitato, filamentis glabris; 4) Juncus foliis planis, culmo spica racemosa nutante terminato; 5) Juncus gluma triflora culmum terminante. *Tabula XI:*

1) Lichen niveus, laciniatus, ramis erectis, calice orbiculato; 2) Lichen foliis planis, multifidis, obtusis, laciniis linearibus, calicibus concavis; 3) Lichen foliis subrotundis, planis, levissime incisus, calicibus orbiculatis, disco folii adnatis, planis; 4) Lichen erectus ramosissimus, ramis teretibus, nudis, filiformibus, obtusis; 5) Lichen caule simplici, apice acuto, aut calice turbinato terminato; 6) Lycopodium caule repente, ramis tetragonis. *Tabula XII:*

1) Cucubalus caule simplicissimo, unifloro, corolla inclusa; 2) Pinguicula scapo villosa; 3) Pinguicula nectario conico petalo brevior; 4) Linnaea floribus geminatis *Gronovii*, 5) Cypripedium folio subrotundo.

Gratulamur Cel. Autori de lectissimis durissimorum itinera-

rum

N n n 3

rum

Digitized by Google

rum fructibus; utque manente semper fortuna perfruator,
voveamus.

FRIDERICI HOFFMANNI, CONSILIA
vii Regis intimi, Archiatri, Academiae & Ordinis me-
dici Senioris, Opuscula medica varii argumenti, Dis-
sertationes selectiores, antea diversis temporibus
edita, nunc revisa & auctiores.

Halz, prostat in officina Rengeriana, 1739, 4.

Alph. 3.

In Dissertationibus Academicis, quas Ill. Autor ab illo inde
tempore, quo publici Professoris praevinciam magna
sui nominis gloria obiit, publice defendit, eo is sem-
per respexit, ut de argumento selectiori, nec adeo pervul-
gato, simul tamen eximii in Medicina usus, disquireret,
in eoque enucleando, rationis & experientiae ductu, do-
ctrina exquisitiori, iudicio accurato, naturali ordine,
terfoque, plano, & facili stilo, uteretur. Quas ob cau-
sas ejus Dissertationes tam cupidos invenerunt emto-
res, ut iterum iterumque separatim typis exscriptae,
tum vero etiam in varios fasciculos collectae, diversis
in locis, quin apud ipsos exteros, fuerint recusae. Nova
nunc ejusmodi Collectio Halz prodiit, earum praecipue
Dissertationum, quae ad Dieteticam, Materiam medicam,
atque Therapiam generalem, pertinent. Dividuntur haec in
duas Decades, quarum *prior* Exercitationes de ratione, uni-
versae Medicinae praefide, de Dietetica sacrae Scripturae me-
dicina, de septem sanitatis legibus, de Dietetice vicio multo-
rum morborum causa, de vini Hungarici eccellente na-
tura, virtute, & usu, de natura & praestantia vini Rhenani
in Medicina, de annis climactericis, eorumque rationali
explicatione, de praestantia remedium domesticorum,
de valetudine senum tuenda, denique de salutari ac noxio
venae sectionis usu; *posterior* autem Diatribas de Balsa-
mo Peruviano, de Terebinthina, de Millefolio, de Cam-

Camphoræ usu interno securissimo & præstantissimo, de Infusi Veronicæ efficacia præferenda Herbaræ Theæ, de purgantibus minus cognitis & selectioribus, de cauto & præstantissimo vomitoriorum usu, de usu & abusu pulverum sternutatoriorum, de mirabili sulphuris antimonii fixati efficacia in medicina, de specificis antispasmodicis, complectitur. Singularum argumenta hic enarrare vix licet. Itaque speciminis tantum loco ex *Desc. I Diff. 5*, de vini Hungarici excellenti natura, virtute, & usu, quædam commemorabimus. Initio historiam physicam de hujus vini natali, cultu, & præparatione, Autor Cel. exponit. Ubi quidem locos natales, quibus præstantissima & superioris & inferioris Hungariæ vina provenire solent, indicat, ipsas eas in duas classes dividit, nobiliores scilicet, saporis dulcedine delicatiori palato mirifice acceptas, ad quas *Auguster - Muscateller - Meyer - & Geysdutzen - Tramben* referuntur, & ignobiliores, albas scilicet & cœruleas, quarum succus tantam, quantam ceteræ, non habet dulcedinem, sed sub æstate non adeo fervida austeri quidpiam in lingua relinquit. Hinc persequitur variam conficiendi vini multique varii rationem, atque postea in peculiare vires proprietatesque vinorum inquirat. Notat vero loco notarum essentialium 1), vina hæc præ omnibus aliis valde esse spirituosam, 2) quædam, præsertim generosiora, diutius servare suam dulcedinem, alia vero non item, 3) peculiari esse aromatico odore & sapore prædita, neque acidum quoddam in sinu suo recondere, 4) vim habere diaphoreticam roborantem, atque liberalius etiam hausta, nullum dolorem in capite, vel languorem in artubus, relinquere, sed potius totam corporis naturam roborare, 5) generosiora vappam non contrahere, atque in vitris clausis optime per multos annos conservari. Causas tantæ bonitatis atque excellentiæ deducit a cœli calidioris favore, solisque benignitate, a roris pluviarumque necessaria irrigatione, & a soli ingenio, quoniam nobilissima Hungariæ vina in summis mon-

montium jugis, solem orientem vel meridianum respicientibus, inque fluviorum confinio positis, quorum etiam terra admodum arenosa & copioso sulphure imprægnata sit, nascantur. Quemadmodum itaque, vina hæc naturæ humanæ admodum amica esse, & vires reparare, ostendit; ita præcipue etiam disquiri, quibus in morbis egregiam opem ferant, & a quibus vitari debeant, usumque eorum in præparandis variis medicamentis, & denique adulterationem, subnectit.

*NOVA ET ANTIQUA LUMINIS ATQUE
Aurora Borealis spectacula, secundum Seculorum atque
annorum seriem, subnexa mirabilis Phænomeni confide-
ratione philosophica. Recensuit JOANNES
NICOLAUS FROBESIUS, Phil. D.
in Acad. Julia & P. P. O.*

Helmstadii, apud Christianum Frider. Weygandum, 1739, 4.
Plag. 22.

Opusculum hoc & peritiam scientiis philosophicis propriam, & diffusam lectionem, spirat, meritoque Regiæ Scientiarum, apud Berolinenses Societati fuit inscriptum. Tractatio ipsa est tripartita. *Pars prima* exhibet exempla seu singularia luminis borei spectacula, secundum Seculorum atque annorum seriem descripta. *Secunda* Lectori offert ea, quæ ad mirabilis phænomeni hujus indolem & causas, quomodocunque pertinent. *Tertia* repræsentat singularem Bibliographiam meteorologicam, sive Autorum, qui vel obiter atque aliud agendo, vel seorsim & peculiaribus libellis, de lumine atque aurora boreali tractarunt, designationem. Dolemus vero, temporis angustia, justisque aliis causis, Autorem præclarissimum fuisse prohibitum, quo minus ea, quæ uberiori huic Phænomenorum dilucidationi destinata sunt, libello præsentî annecteret. Addit tamen hanc promissionem: *Exigere ipsa integrum justaque magnitudinis volumen aliquod videntur; quod adornare propediem*

cum

tum figuris eo pertinentibus, atque in lucem adere, bono cum Deo, laborabimus. De Autorum, qui luminis borei spectacula descripserunt, (scriptis) idem habere velim. Laudibus id Autori ducendum, quod nullum temere prodigium ad lumina borealia retulit, nisi in quo propria luminis borealis vestigia quaedam deprehendit. Id quoque prædicandum, ipsum fontes, unde sua hausit, fideliter, ut par est in rerum gestarum commemoratione, ubique indicasse. In temporum notatione secutus est *Calvisium*, *Helvicum*, & *Schradorum*. *Lycosthenis* librum de *Prodigiis*. Cl. *Liebknechtius* a *Prodigiorum Chronico* immerito & perperam distinxit. Est sane liber hic satis rarus. Ad *Partem* tractationis *primam* supplementa possunt adjungi haud una. *Annaliam Saxonem*, a *Joanne Georgio Eccardo* editum, Autor haud confusisse videtur, id quod ex omnibus exemplis perspicitur. Occurrit etiam prodigium borei luminis in *Pauli Diaconi* libro de *gestis Longobardorum* Lib. II §. 5 pag. 222, hic omissum. In *Chronico Saxonico*, quod Ven. Episcopus Londinensis, *Edmundus Gibson*, Oxonii A. 1692, 4, edidit, leguntur hæc ad *Annum* 774 pag. 61: *Apparuit rubra Christi crux in caelis post solis occasum*. *Ditmarus Annal. IV* pag. 351 hæc habet: *Sequenti anno (299) in galli cantu primo lux ut dies ex aquilone effulsit, & unam sic manens horam, undique, celo interim rubente, evanuit*. In *Annalibus Hildeshemensibus* ad A. 1116 pag. 739 Tom. I *Leibn.* hæc memoritæ fuerunt prodita: *Circa natalem Domini, luna clare fulgente, alia orta est ab Occidente: qua diu cum naturali luna progressa, modo assultus, modo fugam utrisque simulantibus, obscurissima tandem nube tecta sunt; qua recedente, naturalis luna sola fulgebat, simul quoque constitus in stellis visus est*. Ad quem locum recordatio loci *Jud. V, 20*, animum subit. Nolimus prætermitti ea, quæ in eisdem *Annalibus* ad A. 1117 pag. 739 leguntur, atque sic habent: *Paucis ante natalem Domini diebus cælum post solis occasum igneo colore late resplenduit, nec longe post quasi radius solis late emisit, luna quoque prodigialis insuentibus signum edidit*. Et, nisi

O O O

fal-

fallimur, jam in libro *Jobi* fit mentio *splendoris vasilanitis* (צִיָּה) ex septentrionibus *Cap. XXXVII, 22*. De meteoris, non de metallis, ibi series orationis instituta procurrat. Nec obstat vox צִיָּה, quæ *splendorem*, qualis est auri, proprie designat. Demonstrationem, hujus significatus vindicem, strulit Cel. *Joannes Albertus Schultens*. Succurrit præterea id, quod *Pontanus* in *Vita Christiani III, Regis Danorum, ad A. 1553 pag. 86, & ad A. 1558 pag. 97*, commemoravit. Ea locum priorem: *In Dania de celo labi ac spargi ignis visus est, certum indicium pestis, quæ, per oppida hinc inde 50 pagos saviens, plures absumpsit*. Ea posteriorem: *Cælum exhorruit, novos iterum ignes ac minitantes martalibus facer ostentans*. Subit memoriam *Joannis Friderici Leopoldi, Medicinæ Doctoris, Relatio epistolica de itinere suo Suecico, A. 1707 facta, ad V. Cl. D. Jo. Woodward, edita Londini A. 1700, 8*. Ipse *Leopoldus* A. 1707 in Bleckingia nocte serena circa horam decimam lumen albicans, per cæli arcem hinc inde discurrens, & modo columnas, modo trates, aliasque figuras, summa celeritate representans, sibi visum refert *pag. 19*. *Thormodus Torfaeus* in *Grælandia antiqua Cap. 12 pag. 102* phænomenon copiose descripsit, cujus verba repetit *Leopoldus pag. 19 seq.* At hæc suffecerint in præsens. Postquam Cl. Auctor phænomena recensuit, quotquot invenire potuit, considerationem eis subnectit philosophicam. Præmittit definitionem, cui addit divisionem phænomenorum in ea, quæ luminibus boreis sunt communia, atque in ea, quæ sunt varia, nec in omni aurora boreali obvia. Exponit deinde genus utrumque. Quomodo examinari atque adhiberi figuræ debeant observationes, præcipit ac ostendit. Tum recenset de luminis borei causa varias sententias, easque ad sex revocat classes. Alii enim, imagines rerum terrestrium reflexas in ære relucere, credunt. Alii ad ludibria angelorum & dæmonum confugiunt. Alii lumen boreum putant esse representationem astrorum, supra illud lucentium. *Edmundus Hallejus*, hoc phænomenon a subtilissimis materiæ magneticæ effluviis oriri, arbitratus fuit. Physicorum pluri

Pag. 146.

155.

rini in ea sunt sententia, auroas boreales esse meteora ignita, ex incendiis vaporum nitroforum ac sulphureorum enata. Addit hic iudicium suum Autor hunc in modum: *Quod sane ubi vere ita fieret, nihil certe obstaret, quo minus in ceteris quoque cali vel aeris regionibus, utpost exhalationum inflammabilium, & non magis, aque saltem, seracibus, similis generis spectacula, si non frequentia, rariora tamen, exsplendescerent. Ut reliquas nunc difficultates istas haud tangam, qua suboriri fortassis ex supra memoratis aurore borea phaenomenis singularibus contra hanc sententiam poterant. Sexta sententia est eorum, qui auroram borealem nil nisi meteororum aliquod emphaticum esse existimant, licet ipsis haud penitus inter sese conveniat. Maierus ac Weidlerus maxima quidem ex parte spectacula borei luminis credunt reflexionibus & refractionibus variis luminis solaris accepta referenda esse, ita tamen, ut aliquam phaenomeni causam ab exhalationum sulphurearum magneticarumque condensatione ac leni deflagratione repetendam velint. Quae vero sit Autoris opinio vel conjectura, si quaeras, Lector, eam sic accipe expressam: *Aurora borea spectacula proveniunt a tenuissimis qualiumcunque exhalationum sphaerulis seu particulis congelatis, in sublimiori atmosphaera defecationis regione aliqua sparsim haerentibus: qua debilem & per se insensibilem Solis infra horizontem depresso (fulgorem), nec non stellarum fixarum lumen atroxum, nonnunquam vero simul aggregatum illum, quem niveosa septentrionis regiones ac moles sursum versus remittunt, splenderem, quasi totidem specula, minutissima quidem, sed candidissima tamen, leniter subinde a ventulis agitata, atque a borealis cali frigidissimis regionibus pedesentim austrum versus promota, congesta, trajecta, dispersa, tandemque liquata, suscipiunt, reflectunt, frangunt, praque temporis atque inferioris aeris varia conditio no conspicendum nobis exhibent. - - Scilicet, ubi & caelum in speciem serenum vel defecatum, sed tenuiter albicans, & frigus, & ventus denique, saltem superior, a septentrione eidemve contigua cali regione quadam sine impetuosa vehementia spirat, sese semper exsplendescere aurore borea ali-**

Pag. 157.

158.

159.

O o o a

quid

quid, vel si præsertim vel autumnus est, solet. Memini ego, quod sine jactantia dixerim, aliquoties eventum hunc opinionationi meæ respondere. Ea, quæ eveniunt in ære, aurora illa cessante, hanc hypothelin omnino confirmant. Solent enim aer tum reddi frigidior & pluviosus. Vapores autem esse fundamentum spectaculi, refractiones conjunctæ satis loquuntur. Optandum vero, ut lumen id versus alterum quoque polum observetur curate. Addeamus duo exempla anni 1730 ex *Novis Lipsiensibus*, Latine scriptis. Primum recensetur *Hebd. 12 Part. I pag. 39: Romæ 15 Cal. Mart. hora noctis prima ad auroram usque septentrionem versus & occasum insolitum apparuit phenomenon non sine horrore vulgi -- Plures in urbe nostra morbi vis subita invasit.* Alterum legitur *Hebdem. 11 Part. 2 pag. 38, Petroburgi visum, memorabile omnino, quia spectatores voluerunt futurum leviozem, quoties in altum radii assurgerent, observasse.*

NOUVELLES LETTRES DE MR. BAYLE, &c.

h. e.

NOVÆ EPISTOLÆ PETRI BAYLII, PROFESSORIS PHILOSOPHIÆ & HISTORIARUM ROTERODAMENSIS.

Tomii II.

Hagæ Comitum, apud Jo. van Duren, 1759, 12.

Tom. I Alph. 1, Tom. II pag. 21.

Pergratum sine dubio haud paucis fecit, quisquis est, hujus Operis Editor, qui non solum Epistolæ Celeberrimi *Baylii*, lectæ non indignas, & ab illis, quæ olim publicatæ sunt, diversas, in fasciculos collegit, sed præcipua etiam vitæ *Bayliana* momenta Præfatione luculenta complexus est, & eidem Præfationi tam consultationem *Fagonii*, primi Medici regii, de morbo *Baylii*, quam Apologiam *Baylii*, vel Epistolam Sceptici cujusdam in examen *Pyrrhonismi*, quæ possit esse responsonis loco ad *Crusazii* librum de *Pyrrhonismo*, subjunxit. Nos quidem, ut officii nostri ratio postulat, non solum de vitæ *Bayliana*, sed de ipsis etiam Epistolis, quædam notatu præ ceteris digna decerpemus. Patrem habuit *Baylius* verbi divini apud Re-
forma-

formatos ministrum, natus Carlati in Occitania die 18 Nov. A. 1647. Tolosæ studiis operam navavit literarum. Ad cæstra Pontificiorum transiit A. 1669, quæ vero postero anno iterum reliquit. Missus est Genevam A. 1670. Inde in Normanniam se contulit A. 1674, & postea Lutetiam Parisiorum secessit A. 1675. Philosophiam docendi munus hinc obtinuit in Academia Sedanensi, & cogitationes suas *de Cometa anni 1680* ibi composuit. Academia vero illa A. 1681 mandato publico suppressa, Parisios rediit Noster. Sed mox Roterodamum petiit, ibique Philosophiæ & Historiarum Professor constitutus est. A. 1684 *Nova Respublica Historiarum* publicare cœpit, quod laudabile institutum ad annum usque 1687 continuavit. Eodem anno magistratus Roterodamensis, querelis atque accusationibus *Petri Juriei*, etiam Sedanensis olim Professoris, & tunc cœtus Gallici ac Gymnasii quod Roterodami est, doctoris, adversus *Baylium*, fatigatus, longe alia meritum Professione atque salario privavit. Causam inimicitiarum inter hos Duumviros fuisse dicunt, quod *Baylii* in *Maimburgianam* Historiam Calvinismi censura melius fuerit ab eruditis excepta ea, quam aliter composuisset. Ita vero otio mancipatus *Baylius*, *Dictionarium*, quod appellat, *historicum & criticum* elaboravit, cujus prima editio A. 1696, altera A. 1702, lucem publicam adspexit; ut minores quasdam Commentationes, iisdem annis lucubratas, taceamus; quo imprimis pertinent cum *Faquelotio*, *Clerico*, atque aliis, agitatae controversiæ. Tandem A. 1706 die 28 Decembr. e vivis ablatum est illud eruditionis ornamentum, cujus ingenium atque iudicium ex ceteris scriptis, animus autem sincerus ex iis præsertim, quæ præ manibus sunt, Epistolis, dilucet. Harum quidem stilus paullo videtur negligentior & pæne extemporalis, nomen autem *Baylianum*, quodque plerumque hic tractatur, argumentum, ita est comparatum, ut, publici merito juris factas esse has Epistolas, omnes sint existimaturi. Ut vero, singulatim ac per partes eundem, illustrius id ostendatur, quid uterque *Tomus* singulare habeat, patetis considerabimus.

Toma nimirum *primo* insunt, & quidem Ep. 1. exhortatio

ad fratrem, ut sacra Pontificiorum sequatur; *Ep. 2* refutatio errorum Socinianorum, & observationes præsertim in *Scaligeriana*; *Ep. 3* notatu quædam digna de urbe Genevensi, & elogia *Mestrezatii*, *Turretini*, *Tronchini*, atque aliorum; *Ep. 4* observationes de utroque *Vossæ*, *Spanhemio*, *Naudæo*, atque aliis; *Ep. 5* & *6* de bello inter Gallos & Belgas memorabilia quædam; *Ep. 7* elogium *Commentariorum Brantomianorum*, de Geographis Gallicanis, de morte *Molierii*, atque aliis rebus, nonnulla; *Ep. 8* elogia *Claudii Rapini*, Ducis Luciburgensis, atque aliorum; *Ep. 10* consilium de studiis rite tractandis; *Ep. 11* relatio de oppugnatione Dolæ in fibero Comitatu Burgundico; *Ep. 15-17* observationes de quibusdam libris; *Ep. 18* elogium Ducis *de Turenne*; *Ep. 20* consilium & ratio plures scientias simul addiscendi; *Ep. 20* assertiones, quod commercia doctorum literaria plus afferant utilitatis, quam quidem studia illorum secreta; quod magna sit generalis addiscendi necessitas; quodque Comædia inde a *Molierii* fato multum passa sit detrimenti; *Ep. 22* imago Comitissæ *de Dona* & conjugis ejusdem, ut & censura cogitationum *Rapini* de arte poetica; *Ep. 23* observationes in *Lauvoji* librum *de Potestate regia in conjugium*, in *Jolii Instructionem liberorum*, inque alias eruditorum lucubrationes; *Ep. 28* quædam ad historiam *Diarii Virorum doctorum* (*Journal des Sçavans*) pertinentia; *Ep. 29* multa notatu digna de Notitia veteris Gallie *Henrici Vallefi*, de libris *Menagianis*, de *Luca*, Jesuitæ, Poemate, quod titulum gerit: *Actio Oratoris, sive de voce & gestu*, de Autore *Summa S. Thoma*, deque aliis rebus; *Ep. 32* elogia *Flecbierii* & *Huetii*; *Ep. 33* characteres *Dumoulini*, *Naudæi*, & eruditissimi *de la Mothe le Vayer*; *Ep. 35* observationes nonnullæ, ad eloquentiam maxime spectantes; *Ep. 39* & *40* elogium adversarii *Bayliani*, *Jurici*; *Ep. 43* consilia de docendi ac discendi ratione; *Ep. 44* exhortatio ad studium Græcæ ac Latinæ linguæ, ut & accuratioris orthographiæ; *Ep. 47* inquisitiones de philosophia *Bernierii*, num eruditio & vita politica in una sede bene morentur, num Vasconiz cives ad literarum studia præ aliis sint idonei, & quædam alia; *Ep. 49* Logica utilitas, atque imago ipsius *Baylii*; *Ep. 51* elogia *Baylii*,

Baylii, Medici Tolofani, *Borelli*, & *Henrici Mori*; *Ep. 55* character præfecti militaris *de Schomberg*; *Ep. 57* errores *Pajonii*, & *Lenfantii*, verbi divini ministrorum apud Bituricenses, & inquisitio, cur Occitania & Aquitania reliquis Gallicæ provinciis sint pauperiores; *Ep. 60* narratio de fundatione urbis Massiliensis; *Ep. 62* commendatio Historiæ sacre genio seculi convenientis, laudatio Dissertationum *P. Alexandri*, & tractationis cujusdam adversus atheos ac deistas, aliæque observationes.

Tomo autem secundo potissimum continentur, & quidem *Ep. 65*, præter ea, quæ ad motus Belgicos spectant, *Malebranchii* elogium; *Ep. 66* detestatio præcipitationis judiciorum, tanquam plurimorum errorum fontis; *Ep. 69* conspirationis adversus Regem Anglicanum commemoratio; *Ep. 70* periculosarum *Hobbesii* opinionum indicatio; *Ep. 71* pœculiæ quædam ad *Bochartum*, *du Bose*, & Patrem purpuratum *Perromium*, spectantia; *Ep. 72* judicia de Satyra quadam, *Theodoro Beza* tributa, *Hustii Demonstrations Evangelica*, & *Lexico Hoffmanniano*; *Ep. 81* sententia *Baylii* de matrimonio ac de Cartesianismo; *Ep. 92* commemoratio disputationis inter *Arnaldum* & *Fabrum* de inamissibilitate gratiæ; *Ep. 95* elogium *Fremontii d'Abancourt*, descriptio libri, qui dicitur *Spiritus Arnaldianus*, ac vindicæ veritatis Christianæ; *Ep. 96* errores libri *de Politicâ Clericorum*; *Ep. 99* de œconomia mercatorum Belgicorum administratione judicium; *Ep. 111-130* tractationes de controversiis atque iniquitatibus, quem antea nominavimus, adversarii *Bayliani*; *Ep. 131* demonstratio necessitatis accuratius ediscendi linguam Gallicam ac literas elegantiores; *Ep. 137* judicium *Abtatis Renaudotii* de *Dictionary Bayliano*; *Ep. 138* commemoratio libri *P. Lami* de *Cognitione sui ipsius*; *Ep. 140* elogium *Bonrepavii* & *Bonacii*; *Ep. 142* elogium *Dufsonii*; *Ep. 144* explicatio tituli *David* in *Dictionary critico*. Neque vero ceteræ Epistolæ, quarum numerus ad 150 surgit, gratia destituuntur atque amœnitate, id quod ex ipsa, quam commendamus, earum lectione potissimum patet.

DE

DE SEPTUAGINTA DANIELIS HEBDOMADIS Theologico - Chronologica Dissertatio, Autore Presbytero Anonymo.

Tarvisii, typis Eusebii Bergami, 1738. 8.

Plag. 7.

Pag. 21.

37.

47.

Quæ illustis & magni nominis Theologus, D. Tournely, in Disquisitione de Hebdomadum Danielis initio strictim differuit, copiosius hic persequitur Autor novus, cui nulla erat ratio, cur nomen supprimeret suum, labore perfunctus satis laudando. Licet enim nostrates pungat, ratos, Christum haud fuisse natum d. 25 Decembris, & illis hoc opponat: *Ea est constans & perpetua ecclesæ traditio, quam recentiores quidam Heterodoxi inique prorsus & injuria calumniantur*; tamen id non moramur, existimantes, Autorem opinioni suæ renuntiaturum, simul ac evolverit *Clementem Alexandrinum Strom. I pag. 340, Epiphantium Har. 50 n. 24, 27, 29, Photium Codice 232, Enthymium in Panoplia P. II Tit. 20, Joannem Nicanum Ep. de Christi natiuitate Tom. II Aulstari Combesiani; Joannem Chrysostomum Tom. II ad Luc. II pag. 522 edit. Antwerp. 1614, Cassianum Collatione 10 Cap. 2, aliosque. Per festum, Jo. V, 47, memoratum, minus accurate intellexit Pascha. Ebræi enim tunc per festum, מן; intellexere festum tabernaculis celebre. Vixisse Christum in terris credit annos 37 & aliquot menses, baptizatum quippe ineunte anno 34 ætatis suæ. Initium 490 annorum seu LXX hebdomadum Danielis inchoat ab Artaxerxis Longimani edicto, quod conjungit cum anno regni ejus vicessimo, 4260 Periodi Julianæ; finit vero anno Periodi Julianæ 4750, siquidem Christus in crucem fuerit sublatus anno ejusdem Periodi 4745 mense Aprili. Potuissent utique propositiones nonnullæ solidioribus roborari argumentis; at compendiosa tractatio id haud patiebatur. Addimus, scriptum hoc methodo demonstrativa constructum; quo nomine præcipua ei quædam præ Dissertationibus aliis, quotquot de LXX hebdomadibus Danielis huc usque in lucem prodierunt, laus videtur tribuenda.*



NOVA ACTA ERUDITORUM,

publicata Lipsiæ

Calendis Septembris Anno MDCCXL.

Pars I.

*INSCRIPTIONES ANTIQUÆ GRÆCÆ ET
Romanæ, in Etruria urbibus, Pisis, Senis, Fesulis,
Pistorii, Prati, Volaterris, Arretii, Cortona, Clusii,
Politiani, finitimisque locis, exstantes: adjecta Appendi-
ce; cum Notis integris ANTONII FRANCISCI
GORII, Publici Historiarum Professoris.*

Pars II.

Florentiæ, typis Josephi Manni, 1734, fol.

Alph. 5 plag. 4, cum Tabb. zn. 2.

AIterum hoc versanti *Volumen* Inscriptionum jucunda erit primum omnium. Cel. Autoris pietas in habenda referendaque gratia, plena certe ingenui pudoris, quam præstitit Illustrissimi Comitibus *Thoma. Strozæ & Francisco Guicciardini*, quorum in nomine librum apparere jussit. Horum enim non consilio tantum atque jussu, sed oranium etiam generum munitus subsidiis, in vastum se contulit, & multis impeditum salebris, campum Inscriptionum. Proinde merito habebit orbis literatus æque magnam, ac ipsi *Gorio*, gratiam ejusmodi Viris, qui generoso animo conatus eruditorum adjuvant, & multum supra vulgi invidentiam locati a natura benigniore videntur. Neque minori erit voluptati ipsa Inscriptionum sedula inspectio. Lectorem enim manum ducent per celeberrimas Ducatus Florentini urbes, Pisas, Sen-

P P P

nas,

nas, Fzfulas, &c. Et, ne quis miretur, Antiquam ære alieno, sibi *Raris prima* contracto apud orbem literatum, ferius, quam fidem dederat, existisse, gravissimas attulit intermittæ solutionis causas in Pzefatione. Neque dolet respubliça literaria moram; cum longi temporis usura aliis sit, iisque doctissimis, laboribus ab Autore facta. Fuissent quoque huic *Volumini* insertæ XL Tabulæ æri incisæ abhinc multos annos, quæ sepulchra antiqua, anaglyphico insignia opere, exhibent, omnemque gentilium Theologiam multo perfundunt lumine; nisi ad majorem hac ratione pervenisset Opus molem, quam ut uno potuisset Volumine comprehendi. Idcirco ea postremæ *Parti* destinavit, quam ornaturus est subinde Indicibus locupletissimis cum verborum, tum quoque rerum, in observationibus suis obviarum, iisque plurimum compositis ad normam *Gruteri* *Reinesii*que. Hæc de reliquo Autoris sufficiant instituto. Nunc vero tibi ecce pulcherrimas Etruscæ antiquitatis opes, situ, quem duxerunt longo tempore, ita destitutas, pristinoque datæ splendori, ut jam demum possint in thesauris latere orbis literati. Ipsos putares ante oculos tibi positos lapides; ita depinxit quasi Cel. Autor diligenter eorum inscriptiones ex archetypis lapidibus. Non *Gruterus* modo, non *Fabrettor*, *Smetius*, reliquosque, qui aliquo sunt inter Antiquarios numero, sed ipsum *Henricum Norisum*, superare merito sibi videtur, summum illum omnis antiquitatis vindicem, quem admodum Pisavorum Cenotaphiorum, ab eo descriptorum, collatio brevis cum *Norisianis* abunde testabitur. Documento esse potest vel decretum Pisani magistratus, de augendis datum honoribus *L. Cesaris*. Legerat inter alia *Norissus* in v. 2 Q. PETILIUS, sed ipse ἀντιγράψας deprehendit, marmor habere Q. PETILLIUS. Similiter apices omiserat ille in multis vocabulis; quos Noster restituit omnes. Tria enim habent apicum genera hæc tabulæ Pisanz. Primus Græcum *acutum*, secundus *gravem*, tertius denique *lenem adspirationem* hunc in modum refert, quos vel inter se confundit, vel plane omittit, *Norissus*. De Augustalibus

has post *Fabretium*, *Ruinofum*, *Nordfiumque*, multa af- Pag. 18. 29.
 fert notatu digna. Siglas eleganter, atque ex antiqui- 54. 56.
 tatis p̄scripto, explicat, ut literas in fine marmorum
 s̄pius occurrentes SOV sine offensa ulla; quod alibi ex- 46
 pressum S. Q. sine querela; Græce ἀπιέντες dixerunt,
 quales fuere parentes *Joannis Baptista Luc. I, 4, 6.* QVI
 - - - IN - - -, obvium in Christianorum monumentis, 44
 per *quiescit in pace* supplet. Hanc enim Christianorum ve-
 terum acclamationem fuisse in funere suorum, ipsumque
 adeo monumentum ACQUIETORIUM dictum, ex an-
 tiquitate constat. Similiter sequentis lapidis literas, velle- 60
 tate intercitas, verisimiliter restituit:

D
 A. VICIRI A. F. ARN
 LEG. IIII. SCYTHI
 ETRVRIÆ. FLA
 D. D. FVNVS. PVB.
 OB. MERITA

Ita enim legit: *Dñs manibus Auli Viciri, Auli filii, Ardensi*
 (Tribu)--- *Tribuni militum Legionis quarta Scythica, Præto-*
ris Etruria, Flaminis Roma, C. Augustorum. Huic decreto Decu-
riorum funus publicè datum ob merita. An vero sigla N̄ in se- 72
 quenti Inscriptione per *Nepes* recte sit explicata, dubitamus:

IVNONI. IVSTA
 N̄
 VOTO. SUSCEPTO
 PRO. SALVTE. EIVS
 CLEANTHVS. L.
 PHRIXVS. HELL E
 LAR. D. D.

Pauca addemus de Inscriptionis hujus significatu; plura enim
 ab Autore expectamus, qui de ea aliquando peculiari exposi-
 turus est Dissertatione. Generatim observamus, Siglas, trans-
 versa

versis lineas ornatas, fuisse duabus potissimum de censis a veteribus adhibitas, quod prætermissum a *Joanne Nicolo* in *Traçtatu de Siglis veterum* miramur. Primum usurpatæ sunt, cum veteres, *diu onpiciap* scribentes, significare vellent, literis duabus tribusve inesse vel unum vocabulum, vel notionem unam, vel formulam; unum vocabulum, ut MMT. vel MM. Monumentum; INL. *Inlustris*; CONI. *Conjugi*, &c. unam notionem, CLG. *Comes largitionum*; unam denique formulam, ut C. Q. R. F. *Cantumque ratumque fore*. Deinceps adhibitaæ frequenter, cum vocabula duo ita inter se essent conjungenda, ut unum esset alterius vel adjectivum, vel præpositio, e. g. V. P. *Vir perfectissimus*, D. P. A. M. *divina manu*, D. O. R. A. *data opera*, P. C. post Consulatum, S. P. R. *sub Præfecto*. Hinc, Sigillam difficilem, CC. FF. quæ exstat in *Gruteri Inscriptis. pag. 1088*, explicandam esse: *clarissima femina*, existimamus. Inscriptio ita est apud *Gruterum*:

LIVIAE. C. F. LIVILLAE.

COLL. ARVAL. D. D.
CVRANT. C. AVR. IVSTVS
ET. L. VALERIVS. COMMVNIS
PATR. COLLEG. EIVSDEM. ET
AVRELIA. IVSTA. ET

VALERIA. COMMVNIA. CC. FF.
ALLECT. INTER. AVGVST

Hanc ita posse legi existimamus: *Livia, Caji filia, Livillæ . . . Collegium Arvale decreto Decurionum curantibus, Cæjus Aurelius Justus & Lucius Valerius communis, Patroni Collegii ejusdem & Aurelia justa & Valeria communia, Clarissima Femina, allecta inter Augustales*. Referri ad hoc alterum genus possunt aliquæ, sed paucæ, veterum Sigillæ, per

per appositionem explicandæ, ut : *N. DEL. Natione Delmatica*. Interim linea ejusmodi Siglis non semper inventus addita, sed ubi res dubia erat, multisque aliis Siglis similibus impedita. Nam inter omnes constat, Romanos, inprimis JCtos veteres, incredibiliter delectatos fuisse notis seu siglis, forte ut recessus haberent tenebrasque in Jure, quas, ut vellent, tollerent. Nota est lex Imp. *Justiniani*, qua vetuit, ne quis in jure siglis vel notis uteretur, sed omnia perscriberet, l. 1. *Cod. de veteri jure emulcando*. Frequentiores tamen fuerunt in jure, quam in lapidibus, ejusmodi lineæ, quemadmodum vel *Magnonis Index Siglarum apud JCtos veteres obscurarum* docebit. His igitur expositis, ipsam illustremus Inscriptionem. Legenda est, nostro quidem judicio, sigla JUSTA. N. *Justa nostra*, ut IMP.

N. apud Gruter. *Cap. I, pag. 535, 6, Imperator noster*. D.

N. *Dominus noster passim, & AV G. N. Augustus noster in Inscriptione difficili, quam attulit Reinosus in Syn. pag. 229 :*

APOLLINI INVICTO
 EX VOTO
 PRO SAL
 D. N. TI. CLAVDI. AVG
 FLORENTISSIMI. PRINCIP
 C. IVLIVS. SCYLEROS. V. C
 AVG. N. PROC
 V. CVR.

Hanc ita legimus : *Apollini invicto ex voto pro salute Domini nostri Titi Claudii Augusti, florentissimi Principis, Cajus Julius Scyleros, Vir Clarissimus, Augusti nostri Procurator viarum curandarum*. Accedit, quod præter *Cleantium* libertum *Pbryxus Helleque*, aram dedicantes, nostram appellarent recepto more patronam suam. Nam Siglam L. nomini postpositam, etiam non addito Patroni nomine, significare libertum, forsan notius est, quam ut hic debeat repeti,

& facile apparet vel ex Inscriptione apud *Reinesium pag. 575, n. 28.* Quod vero ad L.A.R. attinet, hæremus, quomodo debeat explicari. *Ursatus* explicat per *Larentalia de Notis Romæ pag. 260*, qui festus fuit dies ad d. 10 Cal. Januarias, uti habent fasti Calendares in marmore apud *Gruterum pag. 132.* Quodsi *Ovidius* in *Fastis* suis, uti instituerat, Decembrem quoque explicuisset mensē, plura sciremus de hoc festo die. Quæ enim habet *Lib. III v. 57*, pauca sunt; quemadmodum & quæ *Macrobium* attulit *Lib. I Cap. 10*, & *Lactantius de falsa religione Cap. 20.* Hinc in varias scinduntur eruditi sententias. Alii malunt *Laralia* legi, alii *Larentalia* cum *Nasone*, alii *Larentinalia*. Forte dedicarunt hi servi aram in hoc festo Larentinalium die, ut grata mente prædicarent promissam sibi ab heræ hæreditatem. Fiebat enim hoc die a flamine *Quirinali* sacrificium *Accæ Larentiæ*, quod populum Romanum bonis suis hæredem instituisse, ut *Gellius* autor est *Noct. Att. Lib. VI Cap. 7.* Si quis vero mallet *Lararium* intelligi, non admodum refragaremur. Nam & in his Larium ædibus dicatæ interdum ab libertis servisque aræ pro salute patronorum suorum. Sed e diverticulo in viam. Singularem meretur attentionem ædificium & vetustissimum anaglyphum, imperita licet manu exsculptum in Fzfulano lapide arenaario, qui ab *Italis* *pietra serena* dicitur. Inventum lapidem A. 1722 in Villa *Bladesi*, *Philippus Bonarrotius*, Senator, celebris admodum Vir nominis, curavit transferri Fzfulas, observationibusque suis illustravit, quibus se usum, grata mente agnoscit *Cel. Autor.* Exhibet lapis, de sententia horum doctissimorum Virorum, ludos & certamina illa Atheniensium, quæ *αγωνα* dixerunt; in quibus utres ex caprinis pellibus facti vinoque pleni, saltando calcabantur in caprorum contemptum, quod vitibus hos crederent inprimis infestos. Celeberrimus fere quisque veterum Græcorum fecit eorum mentionem, sigillatim *Plato, Aristophanes*, & ejus eruditissimus Scholiastes, *Pollux, Eustathius, Hesychius*, &c. Pergit *Cel. Autor* afferendo & illustrando lapides, eosque insignem exprimentes nutrimentum

Pag. 103 -
112.

113 - 116 &
142 seq.

2000

amorem in alumnis, & promiscuum probantes voris conjugii & contubernii usum; quibus omnino ab alijs facta possunt confirmari observationes. Pistorii paucis invenire possunt monumenta; idcirco de urbis antiquitatibus commentatur, atque ex vetusto laterculo docet, Pistorium oppidum antiquitus plurali numero scriptum esse Pistoria. Felicius fuit proximum Prati oppidum, in quo plura supersunt vetustatis documenta. Inprimis attendi merentur signa elegantissima Praestitum Deorum seu Larium, quae docent, cultos fuisse antiquitus Lares promiscui sexus, tam mares, quam feminas, eosque hoc discrimine sculptos esse, ut alii sinistram extendant, alii dextram boni omnis causa: quin imo nonnullos admotis ad femora manibus fuisse corporis eo habitu, quem in Ægyptiorum simulacris & in mensæ Iliaca videmus. Forte & ab Ægyptiaca superstitione repetenda origo tubuli & pralti pilei, quo ornata sunt hæc Larium signa. De clausis eorum oculis, deque Diis somnialibus, erudite disserit Cel. Autor. Volaterris etiam sua non desunt vetustatis egregia documenta, quæ longo ordine ante oculos hic ponatur. Exempli tantum causa adducemus marmorei anaglyphi fragmentum, in quo sculptum bovis cernitur cranium, bacis coronatum, &c. Capiti insidet locusta, quæ fruges depascit. Auguratur Cel. Autor, Cereræ a Volaterranis positum marmor, cum a locustis premerentur. Quæ conjectura magnam exin consequitur verisimilitudinem; quod veteres non tantum ea animalia Numinibus appinxerunt dedecrantque, quæ in eorum tutela erant, sed etiam quæ, ut noxia, e regionibus abegerant. Nempe ignotus est literarum harum cultori *Hercules Comopus*, a sulcibus ita dictus apud *Strab. Lib. XIII.* Sunt quoque illi lapides non spernendi, qui probant, *Cacinarum*, *Ciceronis* tempore clarorum, patriam fuisse Volaterras, quod omnino ignotum fuit magnis in eruditione viris. An vero suspecta sit vox *patientissimi* apud *Plin. Lib. VII Ep. 17*, atque ex antiquo marmore, ab Autore allato, permutanda voce *pienissima*, nullam causam videmus. In Inscriptionibus quidem

Pag. 117.

123.

132.

133 - 139

147 - 182

156 - 179

Pag. 173.
174.

dem hæc vox admodum est frequens: classici vero Autones linguæ Latinæ eam nullibi usurparunt. De Archimimis, quos *χειροσφύς* dixerunt antiqui, quod non vultu tantum, oculis, motuque corporis, sed manibus etiam, res quascunque significarent, adhuc ignotam attulit Inscriptionem, quam propter singularem elegantiam totam hic apponimus:

ICTORIAS ΔΕΙΞΑΣ
 ΚΑΙ ΧΕΙΡCΙΝ ΑΠΑΝΤΑ
 ΑΛΛΗCΑC ΕΝΠΕΙΡΟC ΒΡΟΜΙΟΙΟ
 CΟΦΗC ΙΕΡΗCΤΕ ΧΟΡΕΙΑC CΤΗΠΑCΧΩΝ
 ΚΕΙΝΟΙC ΠΕΡ... ΚΕΙΝΕΙΤΟ ΠΡΟCΩΠΟΙC
 ΚΟCΜΗCΑC ΠΑCΑΝ ΘΥΜΕΔΗΝ ΔΙΔΑΧΑΙC
 ΠΟΛΤΑΞΟΙC ΟΥΤΟC ΟΠΔΙΔΙΑC
 ΘΑΔΕΡΗC ΕΝΚΩΜΙΑ ΔΙΨΑC
 ΚΕΙΤΕ ΔΕ ΓΗΡΑ ΒΕΒΑΡΗΝΟC
 ΟΥΚ ΕΘΑΝΕΝ ΓΑΡ ΖΩCΗC
 ΕΥΧΟΡΟΙΟ ΤΕΧΝΗC
 ΑΡΕΤΑΙCΙ ΜΑΘΗΤΩΝ.

Hoc Salvianus ita vertit:

Historias monstrans, manibus & cuncta locutus,

Exportus doctam Baschi sacramque choream.

Illustrans omnem doctrina divite scenam.

Affectus vanis personis edere motus.

Iste magisterii linquens encomia læti,

Hic fitus est, senio gravis. Haud mori funere merfit.

Discipulorum etenim virtute ars ludicra vivit.

ΠΕΡ . . . Eleganter suppletur a Salviano per *μαρί μίρ.*

178.

Dum lapides in oppido S. Minatis propter Volaterras expedit, inter alia observat Cel. Autor, consuetudinem appellandi oppida Sanctorum nomine, eaque horum tutelæ & patrocinii commendandi, ab ethnicis dimanasse ad Christianos; quod tamen non omnibus visum forsitan est Pontificis Romani affectis. Inexpectatum accipit lumen res navalis Romanorum cippo illo, qui in sive erutus est insula A. 1728, in quo deserta sit mentio castrorum prætoriorum Ravennatiupp.

181.

trum. Scimus quidem ex veterum monumentis, habuisse Romanos cum Ravennæ, tum etiam Miseni, classem perpetuam; sed paucis forsitan notum est, præter has classes ibi quoque habuisse eos castra prætoria, sine dubio ea de causa in littore posita, ut classi præsidio essent. Volaterras excipit Arretinum, quod, Pisis exceptis, multum vincit omnia Etruriz oppida Inscriptionum multitudine. Neque hic tantum lapides vides, sed eruditas etiam digressiones, ut pag. 198 de patronis, deque eorum hospitali tessera & cooptatione. Longa etiam inserta est Epistola *Gregorii Redii*, in qua ponderantur, quæ potissimum ad antiquitates pertinent Arretinas. Insignes sunt imprimis tabulæ marmoreæ, dicatæ summis quondam in Rep. Romana viris, ut *M. Valerio Maximo*, *Appio Claudio Ceco*, *Q. Fabio Maximo*, *L. Emilio Paulo*, *C. Mario*, & *L. Licinio Lucullo*. Horum enim vitæ in iis, veluti in nitido aliquo speculo, expressæ sunt. Quodsi quæras, quoniam tempore dicatæ sint, respondet *Cel. Gorius*, factum hoc esse aliquot Secula post fata eorum; conjecturam hanc tam egregie ornans, ut propius abesse a veritate videatur. Similiter vindicat egregie monumentum, ab Arretinis positum *L. Casari* hac inscriptione:

L. CAESARI PONT
MAX

& pluribus reddit verisimile, *L. Casarem* in municipio & colonia Arretinorum Pontificem Maximum fuisse honoris causa a Decurionibus renuntiatum. Namque & municipiis erant sui Pontifices, & quid impedit, quo minus, autore *Festo*, eum dicamus Maximum Pontificem, qui primus in ad Collegium venit; quemadmodum minimus dicebatur, qui in novissimis erat. Singularis occurrit dicendi ratio in marmorea tabula, *L. Valerio* juniore posita, ubi *L. Valerius* dicitur juratus ad sacra Etrusca *S. Etruria*. Hanc & ipsam explicare aggreditur, & quidem ita, ut simul egregie illustret locum *Cicronis* in *Bruti* principio, seu *de claris Oratoribus*. Nimirum hic *L. Valerius* Augur erat, qui iudicium faciebat.

Pag. 198-
212.

213 - 230.

235, 237-

241, 244.

255.

259 - 262

276.

279 - 286.

juratus dignitatis eorum, qui in Collegium Augurum erant cooptandi; ejusque judicio stabant ceteri Augures omnes, ipseque cooptatos secundum Augurum Etruscorum instituta inaugurabat. Reliqua apud eum legi malimus. Ad Cortonenſia marmora quod attinet, refert illa Autor accepta Cl. Viro, *Philippo Veneto*, Canonico & Patricio Cortonenſi, qui ea ex Autographis deſcripſit. Iplius urbis antiquitates mirifice illuſtrant literæ *Nicolai Marcelli Venuti*, inſertæ a pag. 363 ad 376. Fuerunt inter eruditos, qui *Noſſium Atticarum* Autorem *Agellium* fuiſſe putarent, non *Aulum Gellium*. Hos vel ſequens conſutabit, de Autoris ſententia, monumentum ſepulchrale :

Pag. 363-
376.
378.

D. M.
AULUS GELLIUS
MYRRINUS

396. *C. Tutſit Hoſtiliani*, Philoſophi Stoici, monumentum non minus eſt notatu dignum, de quo alius quidam Italus propediem Commentario peculiari expoſiturus eſt. Cum huic paulum immoretur Cel. Autor, pauca addit de vetuſtiſſimo antro, quod apud Cortonenſes adhuc cernitur, in quod 399. *Pythagoram* ſe abdiſſe fama eſt. *Suidam* quoque citat teſtem, qui *Pythagoram* ait in Hetruria natum. Cluſium & Politianum ultima ſunt oppida, quæ non contemnendas ſuppeditarunt lapidum inſcriptiones; quemadmodum eæ ſunt, quæ oſtendunt, Etruſcos veteres conſueſſe primum in titulis, relicto patris nomine, matris nomen uſurpare, ab eaque ſibi ſumere cognomen, v. c. :

449.

VEL SPEDO
THOCERONIA
NATUS

435. In Appendice hujus Operis non pauca itidem occurrunt vetuſtatis monumenta, quæ demum conſecto libro Cel. Autori innotuerunt, quæque cum Florentiæ, tum in reliquis Etruriæ urbibus, prætermiſit. Operæ pretium faciemus 436. 437. hæc dubie, ſi unum ex multis afferamus: nimiram marmoream tabulam, dimidia parte auclam ab Autore ex Collectaneis

neis Jo. Baptista Donii, eamque ad equestres ludos pertinentem. Equorum enim nomina, atque palmarum numerum, exhibet, quas victores consequantur. Cetera, quæ in hoc Volumine leguntur, præclara sunt omnia, & famam Cel. Autoris, tot aliis præstantissimis Operibus dudum partam, mitissime confirmant.

REFLEXIONS CRITIQUES SUR LES HISTOIRES des anciens peuples, &c.

hoc est,

MEDITATIONUM CRITICARUM IN HISTORIAM antiquorum populorum, Chaldaeorum, Hebræorum, Phœnicum, Ægyptiorum, Græcorum, &c. usque ad aetatem Cyri, Libri tres; in quorum primo expenditur Fragmentum Historiæ Phœnicæ Sanchoniathonis, ab Eusebio conservatum; in secundo reformatur mythologia, & origo suppeditatur historica Deorum Ægypti & Græciæ, Phœnicæ, &c.; in tertio refelluntur Scaliger, Petavius, Usserius, Marsbamus, Pezronius, &c. & difficultates Vet. Test. chronologica extricantur, nec non ea, quibus laborat historia Ægyptiaca, Babylonia, Assyria, Græca, Chinesis, &c. In fine subjungitur Canon Imperii Chinesis chronologicus, una cum nominibus Chinesium Imperatorum literis Chinesibus & Latinis, quæ ex Annalibus Chinesibus desumpta, cum delineatione ætatis ante diluvium elapsæ, & anacephalæosi. Autore Domino FURMONT, seniori, Professore linguæ Arabicæ in Collegio Franciæ regio, Sodale Academiæ Regiæ Inscriptionum ac bonarum literarum, interprete & Sub-Bibliothecario Regis, &c.

Tomus II.

Parisiis, impensis Musierii patris, Jomberti, Briassonii,

Bulloti, 1735. 4 maj.

Alph. 6 plag. 12.

Campum ingressus est Celeb. Autor, in quo lacertos movere, cogitationibusque difficultates inextricabiles oblectare,

Q 9 9 a

stare, licet, eo quidem eventu, ut, annis permixtis in eodem studio exactis, pleraque reserent maxime incerta. Primi enim mortalium ignorarunt signa alphabetica, singulis ideis singula tribuentes signa externa. Signis illis, seu picturis, ac carminibus, rudi Minerva confectis, conseruauerunt antiquissimæ nationes suas res gestas, eventus memorabiliores, ac obseruationum tenuiorum flamina. Ut autem antiquiores ritus mœresque in re sacra solent esse diuturni, eaproptet ars illa antiquorum characteristica abile tandem in peculium rei sacræ & sacerdotum. Simul ac illi obierunt, qui Characteristicam illam vetustissimam norant promiscue, sacerdotes artem illam sibi vindicarunt. Si, succedentibus alphabetis, nationes singulæ descripsissent elementa signorum illorum, vel literis consignassent res apud sese gestas, tunc non laboraremus. At, ex quo peritia illius characteristicae perijt, & gentium mythis inter se fuerunt permixti, aucti, imminuti; difficultates exortæ fuerunt insuperabiles. Accedit posterioris æui sera ad scribendas historias accommodata diligentia, ubi scriptores rebus vetustissimis impune inseruerunt suas fictiones, rati, regna olim existisse peræque vastâ ac suis temporibus. Diuinus ille fit, oportet, qui clauem artis illius characteristicae, fabularum fontis, nobis restituere, ac Regulorum series deperditas recensere, audeat. In Ægypto aliisque regionibus olim permixtæ exsisterunt respublicæ minores, quarum cuique sui fuerunt mores, characteres hieroglyphici, theologiæ complexus, historię momenta. Dolendum merito, a scriptoribus prisca hæc non satis fuisse distincta. Quis autem negabit, in mythis latere heroum gentiumque historias? Sed, clauem amissa, nec clariori restante sidere, quis mythos illos deteget ea arte, ut verisimilitudinis gradus satis magnus eluceat? Non sufficit, expositiones eamodi in lucem proferrî, quibus species insit veri illa, que demonstrat, eas esse tam possibile, quam multæ alia. Quæritus in hisce tenebris illustrandis exsisterit Cel. *Furmontius*, jam videbimus. A Fragmento *Sanboniat bonis*, quod pro genuino habet, positis

positionem orditur, credem, *Vossium*, patrem, *Bochartum*, Patrem *Thomassum*, ac *Pezronium* cum *Cumberlando*, illud perfunctorie tractasse, ac desuisse *Bocharto* adminicula, & peritia linguarum orientalium deproxi solita. Operis itaque hujus *Partes* constituit tres. *Prima Santhoniasthonem* illustrat, ac de Fragmento notionem suppeditat generalem; *secunda* examinat singula momenta historica, quæ inibi habentur; *tertia* corollariis inde deducendis est propria, in qua ostenditur, antiquitates Græcæ male fuisse explicatas, Ægyptiacas minus recte digestas, Phœnicias scætere novis inventis, Chaldaicas parum adhuc esse intellectas, Hebraicas juvari posse per synchroonismus Dynastiærum Ægypti. Hæc est causa, cur Opus in *tres Libros* fuerit divisum, ac ipsa Prefatio in totidem distributa sit partes, quippe in qua agitur 1) de autoritate *Santhoniasthonis*, 2) de mythologia, & 3) de historia & chæronologia primorum temporum. *Petavio* *Juliano*, a *Scaligero* inventæ, tribuit suas laudes cum *Petavio* contra *Turneminium*, *Salianum*, *Dochwollum*, aliorumque. *Petavium* neglexisse tempora Deorum, *Scaligerum* Dynastias Ægypti annotat. *Scaliger* jactavit sese, eo quod indicare valeret facta & res gestas, ab *Apollodoro* sub velamentis fabularum perscriptas. Sed sententiam & detectionem suam noluit extare literis. Laudibus ei tribuendum, quod Dynastias Ægyptiorum collegerit edideritque. *Petavio* eas compingit intra annos 1803, ac de reliquo plerumque transvehitur silentio, ratus, Dynastias illas confictas & ridiculas esse, quas tamen *Julius Africanus*, *Eusebius*, & *Synellus*, præ veris ac genuinis habuerunt. *Marshamus* a mundo condito ad exilium Babylonicum computat annos 1806; *Pezronium* 537. Prior tempora immerito circumcidit; posterior præter jus fasque prolongavit & extraxit. De *Sesoftri* *Petavio*, *Sucietur*, *Abramus*, & *Turneminio*, Jesuitæ omnes, admodum dissentiunt. Duo priores eum ætati *Rodami* adjungunt, rati, *Sesakum* fuisse eundem; posteriores duo illum *Moso* existimant existisse vetustiorum. *Marshamus* passim in tenebris determinationes fortuitas chronologicæ

Pref.
pag. 4.

Pag. 14.

logicas fuit secutus. Canon *Eratopheni* & Dynastia pasto-
rum insignibus scatent difficultatibus. Terram Seriadicam
Manethoni, & terram Seirotham *Josephi*, pariter ac *Sebt* fa-
mosas columnas, monumenta esse adhuc incognita, iudicat
Fiermontius. Restant evolutiones Chronologicæ, Judi-
cum libris Regumque perscriptæ. Restant difficultates
in synchronismis Regum *Juda & Israel*, Regum *Assyria*
ac *Babyloniorum*, inprimis *Sardanapali*, *Arbaci*, & suo-
cessorum, tum *Medorum*, tum *Assyriorum*. Difficile est
divinatu, qua supputatione annorum uti præset in primis
mundi ætatibus. Differt Chronologia Hebræi Codicis ab eo,
quem Samaritanum & Græcum septuagintaviralem dici-
mus. Ecquid fiet de antiquissima Chinenium chronologia?
Abbas *Renaudorus* eam instar fabulæ rejiciebat. Noster tra-
ditionem domus *Elie* pro absurda & inepta reputat. *Pezro-*
15. *ni* chronologiam multis reprehendit nominibus. *Newto-*
niano systemati hoc ait esse proprium, ut aut nimium pro
certo sumat, vel minus justo iudicium ostendat: ut nomen
18. illustre *Newtoni* attentionem *Sucteti* & *Frereti* excitaverit,
qua illud non sit perquam dignum. *Martini* deinceps
vertit nonnulla vitio, sumque solide refutarem existimat a
Witfo, *Perizonio*, *Pezronio*, & *Turnemino*. Reges pasto-
res habet non pro *Israelitis*, ut *Boivinius* senior, *Perizo-*
nius, & *Caspar Abel*, nec pro profugorum heroibus, in Ara-
biam desertam secedentibus, sed pro genuinis *Ægypti* Regi-
22. bus, persistentibus usque ad *Ezechiam*. Ipse enodationes ma-
ximarum difficultatum chronologicarum promittit. In my-
thologia exponenda subsidio linguarum orientalium insigni
cum utilitate fuit usus. Græcia enim, ipso iudice, ex Oriente
20. cunctas accepit fabulas. *Hesiodus*, *Homerus*, *Apollonius Rho-*
dus, ac *Ovidius*, fabulas tradunt, non exponunt. Si adda-
mus eis historias mythologicas *Apollodori*, *Hygini*, *Fulgenti-*
tii; expositionis genuinæ viam nondum deprehendere licet.
Palaphatus est satis utilis ad fabulas noscendas, nequaquam
vero ad eas dextre intelligendas. Mythologias collegerunt
Valla, *Politianus*, *Ascensius*, *Maneinellus*, *Calderinus*, *Ja-*
cobus

*cobus Crucianus, Egnatius, Melanobibon, Camerarius, Phil-
lephus, Boccasinus, Natalis Comes.* Historiæ, quæ sub fa-
bulis latent, plerumque negliguntur. *Hermannus von der
Herds* cepit nonnullas fabulas ad lucem historicam re-
vocare. Sed, quemadmodum is uni Græcis omnia fere
tribuit, ita Cel. Autor ad Phœnices, Ebræos, & Egy-
ptios, cuncta revocat. Scholiastæ veteres ignorarunt fabu-
larum fontem historicum, eaque de causa ipsorum interpre-
tationes ad rei caput vel parum vel nihil conferant. *Hein-
sus* in Præfatione ad *Nannum* plurima vocabula mythologiæ
propria ex lingua Phœnicia illustravit, sed nonnunquam,
judice Nostro, a janua aberrans. *Bocharti* Opera diligen-
tiam & eruditionem spirant. Sed in eis de mythologiæ ex-
ponenda ex professo haud egit, ac, dum *Saturnum* pro
Noëbo habuit, omnino est emendandus. *Vossius*, pater,
in Opere *de Idololatria* non dedit operam, ut fabula-
rum historicas redderet rationes. *Huetius*, *Bocharti* disci-
pulus, tentavit aliquid in libro *de Demonstratione evangelica*,
sed manifesta est insulfitas, per quam omnes Deos putat ex-
stitisse simulacra *Mosis* unius, universas vero Deos notare *So-
pheram* & *Miriamam*, existimavit. Patris *Thomassii* liber
de Læctione Postarum hinc inde est compilatus, eruditione
refertus, *Huetianis* conatibus superior. *Joannes Clericus*,
Bocharti imitator, scopum fabularum quæsiit per tramitem
rectum, sed pauca tentavit. *Theogoniam Hesiodi* eleganter,
judice Nostro, exposuit *Clericus*, nec tamen, judice Nostro,
solide, qui, *Clericum* ædificium suum arenæ superstruxisse,
credit. *Herodoto* teste, Græci Deos suos universos ab
Egyptiis receperunt, *Neptuno* excepto, quem dedit Libya.
Abbas Bannierus reliquorum vicit diligentiam & laudes, Se-
culorum discrimina & eventorum momenta accurate distri-
buens, rectoque plerumque usus judicio. *Lavaurius* in li-
bro: *Conférence de la Fable avec l'Histoire sainte*, ex scri-
ptis Vet. Test. filum depromsit, secundum quod fabulas esse
expediendas doceret. Non vacat ea repetere, quæ contra
Huetii & *Pezzonii* hypotheses proferuntur, ac illa, quæ in

Pag. 26.

23.

25.

27.

29.

30.

34 seq.

ex

- expositionibus aliorum notantur. Autor Fragmentum *San-*
choniathonis pro parte scripti genuini, non suppositi, habuit,
 ac Phœnicum historiam vetulissimam inde illustravit. *Mos-*
es captam descripsisse vitas Patriarcharum, ut parceret eis,
 qui illos œclitibus jam reddiderant: pares, coniectat. *Tra-*
phim sunt ipsi *imagines majorum*. *Abrahamum* esse Κόρυς,
 testis est *Sanchoniathon*. Hæc sententia est Nostro instar fili
 Ariadnoi. Ipse distinguit inter idololatriam Phœnicum,
 quos *Manetho* appellaverit Abaritas, ac inter eam, quæ ex-
 stiterit recentior, & cujus *Moses* meminerit *Deut. XXXII, 17*.
 Reges *Ægypti* credit haud multo antiquiores fuisse: eo tem-
 pore, quo *Abrahamus* ex Ur-Caschdim emigrare iussus erat.
 Regem, quem *Abrahamus* in *Ægypto* vidit, pro Dynastia
 tractus Memphitici habet. Dynastias ex *Julio Africano* de-
 duxit, summas integras, eis deinde adjectas, ab interpolato-
 re esse exortas, opinatus. Chronologiam Græciz conjunxit
 cum *Ægyptiaca*, præfectos coloniæ notavit curate, me-
 narchas Ninives ac Babylonis adjunxit, addidit Reges Syriz,
 Tyri, primos Persiz Reges, Armenizque veteris, tabulam Im-
 peratorum Chinz, de quibus eo exquisitiorem subministrare
 literatis notitiam valuit, quo ipse literaturam Sinensem soli-
 dius reliquis callet. Id imprimis Theologi debebunt. Cel. *Fur-*
mentio, quod ostenderit, iactis annalium *Ægypti*, *Chaldææ*,
 & *Chinz*, nequaquam superare summam annualium, a *Mose*
 perscriptorum. *Libri primi Capite secundo* critice disserit
 de *Sanchoniathone*, postquam ejus Fragmentum, Gallice red-
 ditum, ex *Eusebio* præmiserat *Capite primo*. *Capite tertio* ex-
 hibet *Sanchoniathonem* a *Bocharto* illustratum. *Capite quar-*
to opiniones eorum examinat, qui Fragmentum *Sanchoni-*
athonis existimant suppositum. *Capite quinto* generaliter
 objectionibus, pro suppositione militatibus, respondet, *Tur-*
neminii episcrifa afferens, quam hic *Simoni* opposuerat.
Capite sexto producit systema *Cumberlandii* de *Sanchoni-*
athone. Prolata *Cumberlandii* tabula, ipse suam depromit,
 quæ sic habet:

Capit.

Capite sexto producit systema Cumberlandii de Sencho. Pag. 74 seq.
matibns. Prolata Cumberlandii tabula, ipse fusim depro-
mit, quæ sic habet :

1. Πρωτογονος. Αιων.
2. Γενος. Γενεα.
3. Φως. πυρ. Φλοξ.
4. Κασσιος. Λιβανος.
Αντιλιβανος Βραδυ.
5. Μημεθμος, alias υψιμεθ-
νιος: Ουσσως.
6. Αγγελος. Άλιος.
7. Χρυσωρ, alias ΗΦαιτος.
Διαμιχιος. Τεχνιτης.
Γηνος.
8. Αγγελος. Αγγεληρος. Αγγρο-
της, appellati Titans
& Aletæ.
9. Αμνος. Μαγος.
10. Συδικ ante diluuium.
Diluuium.
- Συδικ post diluuium.
11. Elion, qui υφιος.
12. Μισωρ. Περρος.
- 19 Ουρανος.
20. Κρονος. 20. Τασυρος.
21. Σαδιδ.

1. Adam. Eue.
2. Cain.
3. Henoch.
4. } omiffi.
5. }
6. Irad. 77γ.
7. Mebujasl.
למך וקו
8. Mebusasl.
9. Lamek. Ejus
duz uxores,
Ada & Zilla.
10. Jabel & Ju-
bal, filii Ada.
Tubalcain &
Noemab, filii
Zilla. Dilu-
uium.

1. Adam. Eue.
2. Seth.
3. Enofch.
4. Cainan.
5. Malaleol.
6. Jared. 77δ.
7. Henok.
8. Matbujaleh.
מטושלה
9. Lamek.
10. Noe.
Diluuium.
11. Sem.
19. Thara.
20. Abraham.
21. Sadid.
Isaac.

Autor *Libro secundo* Dissertationes, quibus Fragmentum illu-
 stratur, exhibet. Primo differit de cosmogonia, deinceps de
 decem principibus inventionum usque ad diluuium, tum
 de Sydyçi generationibus post diluuium exortis, tandem ad-
 dit *Sectionem quartam* de Dijs uniuscujusque populi particu-
 laribus. Conclusionis loco subjungit tractationem de *Xfiri,*
 R r r *Chna,*

Lib. II
 pag. 7 seq.

- China, Chusartus, & tabulam generalem.* Singularis est
 Lib. II Autoris opinio, fontientis, per voces צלם & דמות Gen. I.
 pag. 12. 26, indicari similitudinem effectus cum idea, quam similitu-
 dinem formator Deus sibi met præscripserit; *Mosen* scripsisse
 cosmogoniam ex doctrina per manus accepta. Traditionem
 hanc *Taautus* aliique in literas redegerunt, eamque *Hes-
 odus, Ovidius*, aliique, repetierunt, pauculis de suo additis.
 Fabri murarii, sculptores, templa, picturæ, sacrificia, se-
 ro in usum venerunt. Prima mundi tetas ignoravit isthæc.
 16. Natum fuit *Kolpiab* ex קול פי יהוה, adeo ut *Sanchoiatbon*
 scripsisse videatur: חיות וברכה חיות נולדו פי יהוה נולדו, id
 est, ex spiritu vocis Dei procreati sunt *Æon & Protogonus*.
 Hæc vox deinde vocata fuit *sonitru* a *Philone*, eoque dicun-
 tur animantia ad motum sensumque fuisse excitata. In sacris
 enim literis omnino *sonitru* appellatur vox Dei. *Moses* spi-
 ritum vocis Dei creantis indicavit per vocem וַיִּשְׁמַע, & di-
 xit. *Baau* est ביהוה, Syrorum ביהוה, vacuitas, vastitas.
 18. Terra vasta & vacua fuit iastar matris; spiritus oris Dei in-
 star patris. *Avon* est און, vivum quid, און און *Eva*, iudice
 20. Nostro. De *Egrogoris*, ac libro *Henoebi*, doctissimam ipse in-
 fert commentationem pag. 31 seq., Regem *Ethiopiæ* vo-
 cari *Nagus*, quis ignorat? Hanc denominationem Autor ex-
 40. ponit de filio venatorum, Arabice מלכונא. Sectio III at-
 tentionem imprimis meretur, qua a *Noacho* ad *Abrahamum*
 56 seq. decurritur. Numina *Egyptiorum*, & horum per *Abarim*
 seu *Pelusium* ex terra peregrina seu *Phœniæ* ibi repetuntur.
Sydyck est *Noachus*, quem novimus in *Genesi* vocari virum
 פִּיִּי, justum. Liberi ipsius sunt *Dioscuri Sanchoiatboni*.
 59. *Thoor* seu *Thaut* vocatus fuit ab eloquentia. In libris *Co-
 pticis* eloquens vocatur *thoor*. Ipse invenit alphabetum.
Mercurium *Egyptii* vocarunt *Merkur*. *Mar* dominum no-
 tat. *Ker* est sermo. Germanis antiquis sermoneinari est *ka-
 ren, kaddern, quaddern, illum*. Noster habet pro *Abraha-
 mo*, *Betylum* pro *Betuelo*, *Aatlan* seu *Atolan* pro *Lotho*, *Hy-
 pston* seu altissimum pro *Semo*, sic dicto ex שמה, altum esse,
 61. cujus uxor fuerit *Beruth*. Probabile censet, *Berutham* hanc
 63. ita dictam fuisse in memoriam fœderis Gen. IX, 9, ac urbem
Bery-

Berybi inde habuisse nomen. *Abrahami* patrem *Sancboniazbon* vocavit *Qupavov*, h. e. אֲבִירָן, *dominum ex Ur*, *Autochthonem*, i. e. in terra & patria sua commoratum, *Abrahamum* dixit *Kevov*, i. e. Charaniensem, hominem in Haren habitantem, Therachi feminam *Terram* seu *Titeam*. Per Cronon notari *Abrahamum*, operose Autor edisserit. Ipse ubique *Theogoniam Hesiodi* in subsidium vocat, & passim data opera illustrat. *Mercurius* ipsi est *Elicor*, ab *Abrahamo* praefectus rebus familiae, liquidem *Mercurium* tradunt fuisse *Saturni* a secretis, eumque appellant *Βονδὸν*, quasi אֲבִירָן. *Minerva*, *Pallas*, olim dicta *Ogga*, *Pallas Ogga*, ei est *Hagar*, Aegyptia ortu, & fortasse Saitica. *Cabizi*, seu *Dii* magni *Samothracum*, ita ab eo exponuntur. *Axior* est *Jupiter*, *Axiocerses* est *Pluto*, *Axiocerse* est *Proserpina*, *Ceres* filia, *Cadmilus* est *Mercurius*. *Axior* est *Isaacus*, אִשָּׁר אֲבִירָן, *heres terra*. *Axiocerse* est *Ismael*, אִשְׁמָאֵל אֲבִירָן, *possessor locorum excisorum seu desertorum*. *Proserpina* seu *Proserpina* est *Berfabensis* seu *Kesbura*, ibi nata vel educata filia. *Ceres* est *Kesbura*, *Isis* est *Sarah*, *Rhea* prima est itidem *Sara*, *Cadmilus* est *Elieser*. *Palzobiblus* existit prima urbs, quam condere coeperunt homines *Gen. XI, 1 seq.* ei vero muros circumdedit *Kromos*, id est, iudice *Nostro*, *Abrahamus*. *Typhæus*, Autoris ex sententia, est *Schincab*, Rex *Adamæ*. *Gen. XIV, 2*. *Junonem* pro *Rebecca* reputat, *Mariem* pro *Nimrodo*, *Esavum* pro *Osiri* ac *Baccho* antiquo, *Satyras*, *Bacchi* comites, אֲשֵׁרִי, pro incolis montis *Seir*, *Cobalos* pro incolis oppidi *Gabalæ* intra *Phœnicen Syriacam* littoralem, *Silenum* pro *Ana Florita*, *Panem* pro incolis *Panii* ac *Panœadis*, terrorem *Panicum* pro eo, quo *Jacobus* ad *Puclis* locum, *Esavum* adventurum metuens, exhorruit, *Jacobum* pro *Typhone*, ac reliquos viros in *Historia sacra* memorabiles pro aliis *Numinibus*. *Desiderio* quodam ferebamus inusitato obtinendi ab *Autore Cel.* accuratam de *Diis* commentitiis, in *Vet. Test.* commemoratis, expositionem. Sed eam spem nos fefellisse, dissimulare non sustinemus. Affert nonnihil *collectaneorum*, ex *scriptoribus aliis* decerptorum.

Pag. 68.

67 seq.

72.

79 seq.

81.

82.

83.

88.

91.

95.

120.

123.

129.

nec præterea aliquid singulare. Passim deprehendimus ea, quibus lima defuit. Ut exemplo rem illustremus, provocabimus jam ad *Lib. II Sect. 4 pag. 336*, ubi Deus commentitius *Marnas* dicitur cultus fuisse in urbe *Gath* seu *Geth*. Scribendum erat: in urbe *Gaza*. Videatur *Hadriani Relandi Palestina Lib. III pag. 793 seq.* Locum *Amos*, in quo de *Kiun* seu *Saturne* fit mentio, sic interpretatur: *Portatis cum tabernaculo Regem vestrum (i. e. Molochum, Saturnum,) & cum Kivus (cum eodem Saturno) cetera idola vestra.* *Teraphim* existimat fuisse *Lares* seu *Penates*, dictos a *תָּרַף*, i. e. a sanando, a curando rem domesticam, *אִנֹּי לֵא דְּגַמְרִיָּעוֹן*, qui retulerint formas & vultus majorum more Chinenfibus probato. Corpora majorum aromatibus condita *Egyptii* vocabant itidem *Serapidas*. *Dynastizæ Egypti* redoleat hic omnino solertiam gravem & diligentiam incredibilem. Idem de reliquarum gentium chronologia, copiose a *Cel. Autore* exposita, est affirmandum. *Elogiis dignissimæ* sunt evolutiones nonnullæ feliciores difficultatum earum, quæ chronologiam *Vet. Test.* tenent passim obseptam & obnubilatam. Sed nostrum est, vasa conchamare, & ad alia expedienda progredi, cum præter opinionem jam fuerimus satis longi & copiosi. Id addemus unicum, systema *Autoris* mythologicam corrumpere, simul ac aliquis cum viris doctis *Fragmentum Sanchoniasthoris* pro suppositio, vel pro inexplicabili somnio, reputaverit. Quid *Ven. Abbas Guyonus* de eo senserit, id, productis in aciem argumentorum aliis, præpediem significabimus.

*TRACTATUS DE PHILOSOPHIA MEDICI, seu Ἱπποκράτους Κῶιον καὶ ἰσοχνημασίης. Hippocratis Cœi Liber de Honestate; quem recensuit interpretatio-
ne Latina, Notisque perpetuis, & Commentario, illustravit, itemque Prolegomena de statu antiqua Philosophia
& Medicinæ Græcicæ, &c. præmisit, & ex communicatione V. Exper. HENR. CHRISTIANI CRUGERI, Med. D. & Plys. Luneb. adhuc inedita Græca*
Scho-

*Scolia & Gnoma MS. Biblioth. Reg. Paris. bajusque
 & edit. Ald. Venet. 1526 varietatem lectionis, atque
 ipsius laudati Viri Animadversiones in eundem Librum,
 adjunxit, GEORGIUS MATHIÆ. Ad-
 jecta est Commentatio usq[ue] xxius ad-
 versus, eodem Autore.*

Goettingæ, apud Abrah. Vandenhœck, 1740, 4.

Alph. 1 plag. 14 ½.

Aliquot jam anni sunt, cum bene de arte, quam felicitas
 sub non pœnitendis magistris, Illustri præsertim *Heistero*,
 didicit, mereri cœpit Autor, diversis Operibus Gallicis Ger-
 manica civitate donandis, quæ omnia prodire Berolini A.
 1733, 8; nempe 1) *Winsloviana Anatome, Tomis IV*; 2) *Petri
 Fauchardi Chirurgia dentium, (der Franzosische Zahnarzt.)*
 cum Præfatione *Augustini Buddæi, Voluminibus II*; 3) *Henr.
 Franc. le Dran Parallelinus seu comparatio diversorum
 Lithotomiz generum*; 4) denique ultima Pars *Chirurgiæ
 Præctica Garrengotiana*: in quibus omnibus ab artis peritia
 adjutus, tanto accuratius, quantum per impostam a biblio-
 pola festinandi necessitatem fieri poterat, explanavit omnia,
 & Indicibus nomenclaturisque exacta diligentia concinnan-
 dis Lectores sublevavit. Dextrum Apollinem non in mē-
 dendi modo arte, sed in poetica etiam suavitate, illi favere,
 cum *Idea Professorum Academiae Georgiae Augusta*, quos sin-
 gulis tetraſtichis ita ornavit, ut suum cuique charactera red-
 diderit, tum præsertim elegantissimum Carmen, ostendit,
 quo *Conditor Academiae Minister Illustrissimus Mnchbhusus*
 ab eo celebratus est. Illius est etiam *de habitu Medicinæ
 ad religionem* Epistolaris Dissertatio; illius diligentem & hu-
 manissimam operam in conficiendis Catalogis Bibliothecæ
Bulovianæ, & reliquo ministerio, laudant hospites; illius ac-
 curatam diligentiam in Indicibus *Quintilianii* conficiendis
 prædicat nuperus Editor, Collega noster, *Celeb. Gesnerus*;
 illo adjutore fretus idem *Gesnerus, Thesaurum linguæ Latine*
 ornandum tanto alacrius suscepit, nec opinione falsus est.

Hoc labore jam defunctus Nobilissimus *Matthia*, illam *καθημερινήν* quasi diligentiam ad *Plinium*, quem parturit *Gottinga*, convertit. Inter hæc non negligit tanquam sponsam caram ornare subinde Medicinam, prout se offert occasio. *Hippocratica* & antiquæ lectionis fructus est liber, cujus titulum posuimus, ut puro & nitido genere sermonis conscriptus, ita magna rerum varietate & amœnis multis tanquam diverticulis, & lætis excursibus, distinctus. Quæ sit illius materia, partes, & summa argumenta, cum plenior inscriptio ostendit, tum præmissa contentorum *Synopsis* particulatim explicat. Nos aliqua hinc inde decerpemus, ad præbendum gustum Operis, unde de reliquis judicari queat. *Pag. 2* ex eo, quod in præsentè libello Autor perpetuo vocabulum σοφός & σοφία pro φιλόσοφος & φιλοσοφία usurpat, argumentum ducitur, tum antiquissimum esse librum, scriptumque, antequam φιλόσοφος & φιλοσοφία magis vulgari usu dicerentur, tum Autorem esse *Hippocratem*, quia consuetum alias ejusdem usum referat; quod argumentum deinde quoque commodis locis stabilitur, ut *pag. 44, 122, 200*. *Pag. 4* observatur, *Pythagoram* primum Ethicem, in Magnam quidem Græciam, intulisse; id quod vulgo *Socrati* solet tribui. *Ibidem* docetur, *Pythagoricam* disciplinam præ ceteris Medicinam quoque tractasse; unde ea præcipue digna videtur, ex ejus præceptis institutisque *Hippocratis* de Philosophiæ in Medicina usu sententia illustraretur. Conferri merentur, quæ *pag. 32, 200, 202, 215, 218, 219, &c.* disputantur. *Pag. 9* demonstratur, ab ethnicis Deos & Dæmonas appellatos, quos cum Judæis Christiani vocent Angelos. *Pag. 10* occurrit observatio de usurpatione formulæ precandi, *κύριε ἐλέησον*, apud gentiles. *Pag. 14* exponitur, quid sit secundum Philosophos, *Deo similes* fieri; *ibidem*, quid *meditatio mortis*; *pag. 15 seq.* quæ ὄντα, quid γνώσις θεῶν τε καὶ ἀνθρώπων πραγμάτων, item γνώσις σαυτῶν; *pag. 18*, quid λάθη βιώσεως; *pag. 23*, quid *ne stateram transilias*; *ibidem* de origine *cænobiorum*; *pag. 26*, quid sit εἰδὲς ἀγεωμέτρητος εἰσῆτω; *pag. 30*, quo sensu *Hippocrates* dicatur *Celsò ab studio sapientiæ disciplinam medicinalem separasse*;

raffis; pag. 33 *Hippocratem* minus recte haberi *Heraclitum*, in quo; non diffitemur, nobis alia omnia videri. Sed quis satis sibi caveat in *ita* ob monumentorum defectum obscura? Pag. 36, *Homeri* studiosum fuisse *Hippocratem*, ostenditur. Pag. 39 demonstratur, inscriptionem Græcam *καὶ ἐν ἰατρικῶν* Latine pro usu veterum quam optime reddi de *Honestate*. Pag. 41 iudicium fertur de *Zuingerianis* in complures *Hippocratis* Libros Tabulis, eum ex schola *Raspi* hoc habuisse, quod expositiones suas perpetuis dichotomiis descripsit. In ipso *Hippocratici* Libri textu nonnunquam diversa verborum distinctione & divisione partium lux affertur libro, ut e. c. pag. 50, 52, 58, 62, & 160. Conjecturæ ad emendandum textum præcipuæ exstant pag. 53, 58, 60, 61, 63. Inprimis diligens collocatur opera in eruenda verborum emphasi. Pag. 56 notabilis observatur usus vocis *λόγος*, quo & rationem & orationem simul uno in loco significat. Pag. 64, quid *ἐν τρεπάλια*, pag. 65, qui *ἰδιῶται*, pag. 68, 69, quæ sit differentia vocum *καθ' ἑδραν* & *προσεδρῆς*, ex *Celfo*, pag. 72 ad vocem *λημματικοί*, annotatur, cavillationi locum esse, quasi propterea *ita* vocentur Medici, quod libenter accipiant, mercedem scilicet aut munera. Pag. 73 seq. proponitur *Hippocratica* addiscenda medicinæ methodus, quæ est, ut, ipsas magistrorum præsentium curationes operationesque intuendo imitandoque, rationes medendi & præcepta universalialia addiscantur. Adde pag. 106 seq. 159, 249, &c. Pag. 75 causa verisimilis affertur, cur *Hippocrates* non condiderit systema. Pag. 84 seq. explicatur, quomodo vestitus virtutes animi indicet. Pag. 85 seq. vera simplicitatis notio traditur. Pag. 98 seq. item 163 seq. studiosè agitur de natura *Hippocratis*, eamque nihil esse aliud demonstratur, quam id, quod, sine artis humanæ opera, sua sponte effectus edit, excepto Deo. Pag. 119 & 165 seq. proponuntur loci *Hippocratis* de sensu nature; qua de re etiam Germanici versus *Cel. Halleri*, cum interpretatione nostri Autoris Latina, adducuntur. Pag. 120 ex prolato loco *Hippocratis* ostenditur, ad ejus naturam referri etiam τὸ σύνταξον πῦρ & τὸ

& τὸ πνεῦμα. *Pag. 122 seq.* argumentatio, qua demonstratur, Medicinam præceptis institutisque Philosophiæ opus habere, ex officii exequendi rationibus dicitur. *Pag. 125 seq.* differentia ostenditur inter finem & consequentia actionum humanarum. Adde *pag. 265. Pag. 125 seq.* item pluribus agitur de avaritiæ pravitate & damnis in Medicina; *pag. 137 seq.* de δόξαις, i. e. axiomatibus, raris sententiis, Philosophorum & Hippocratis; *pag. 144 seq.* de purificationibus sacris; quam in rem quoque eximius locus Hippocratis de morbo sacro exponitur, & contra doctissimos Gēsneros, patrem & filium, modesto & amico disceptu, assertur, addita Drelincourtii collatione hujus loci cum effatis S. Scripturæ. *Pag. 151 seq.*, ut causæ secundæ in natura rerum agere possint, primam causam semper simul præsentem adesse oportere, docetur. *Pag. 168* aliquot Hippocratis locis, declaratur, divinum eidem dici id, quod ab æris est effectibus; ubi simul *pag. 172 & 174* duo obscuri loci, de *Insomn.* & de *Nat. Mul.* explicantur. *Pag. 177* agitur de naturali moriendi necessitate, divina prædestinatione ad certum terminum adstricta. *Pag. 182* Barbaevio tribuitur illud *M. Fabii* de *Cæronæ* elogium: *Ille se profecisse scias, cui Boerhaavius valde placet.* Conf. *pag. 238. Pag. 192* Medicarum religio assertur contra obrectatores. *Pag. 193* Hippocratis Theologia naturalis succincte delineatur. *Pag. 200* de Autore libri sic censetur, eum esse aut Coum, aut unum ex ejus majoribus. Adde *pag. 215. Pag. 203 seq.* affirmatur, honestatem posse quidem ethnico præbere principium actionum; sed non Christiano; item honestatis in gentilibus studium nomen veræ virtutis, saltem naturalis, mereri. Excell. *Crugeri* Animadversiones præclaras ex bonis Autoribus observationes explanationesque suggerunt; ut e. g. *pag. 215* de voce *πνεῦμα*, *pag. 216* de illa, *διδασκῆ*, item de vestium distinctione in *περὶ Βολῆν* & *ὑπερβολῆν*; porro emendationem vocis *συναρτήσις*, in textu Hippocratis occurrentis, pro quo legendum putat *συνεπράσις*. *Pag. 217* vindicatur locus Hippocratis de *Fract. pr.* contra *Palladium*. *Pag. 219 seq.* varia vocis *περὶ τὸς* significatio

catio illustratur. In Commentatione *de usu doctorum scito* (sen, ut verbis *Ciceronis Acad. Quæst. IV post pr. res* poponatur, *de indocili usus disciplina*.) pag. 230 seq. referuntur eruditiorum disputationes *de mutis artibus Virgilii*, subjuncta sententia Autoris. Adde pag. 260 & 267 seq. Pag. 232 de distinctione inter Medicos nomine tenus & opere; pag. 233 de hypotheseum in Medicinas multitudine & remedio; pag. 237 de quæstionibus, quas ægro in primo accessu proponi jubet *Hippocrates*; pag. 242 seq. de usu *Mathematicos* in Medicina; pag. 244 de ingenio medico; pag. 246 seq. de juventute faciendæ medicinæ idonea, disseritur. Pag. 248 statuitur pragmatica theoriz medicinalis traditio. Pag. 249 seq. de necessitate sensualis rerum in Medicina tractandarum cognitionis; item de analogica cognoscendi ratione; & de combinatione universalium & singularium, agitur. Pag. 254 *Epi-grammatis præceptores* suos prædicat Autor, ad modum *Idea Professorum Academiae Georgia Augusta*. Pag. 256, Medicinam esse prudentiam, docet. Adde pag. 140. Pag. 256 seq. de illa opinione disputat, an præstet, Medicum esse valitudinarium, & ipsum expertum esse morbos, quos curandos suscipiat. Pag. 258 seq. de *artibus scientiis medicæ limitibus*; pag. 263 seq. de *minutis Philosophis Ciceronis*; pag. 265 seq. de titulo Medicorum *gratiosorum*; pag. 267 de usu *Eloquentiæ* in Medicina, varia jucunda & utilia assert. Pag. 271, veterum incantationes, melodias, &c ad medicinam adhibitas, de *Musices* viribus intelligendas esse, contendit. Pag. 272 de *Hippocratico* genere scribendi; pag. 274 seq. de commercio virtutis rectique loquendi & scribendi generis, testari nimirum probum atque castigatam stiliam & sermonem de probitate animi, exponit. Nonnumquam etiam aliorum *Hippocratis* Librorum loci emendantur aut illustrantur: ut pag. 30 seq. libelli *Παράγγυ. princ.* Pag. 70 in eodem Libro circa medium pro *ἀναιμωσι* reponitur *ἀναιμωσι*. Pag. 101 seq. 1. de *Diaeta XII*; pag. 146 locus in Libro *de morbo sac. IV, 46*, inserto *ὡς* dilucidatur. Similiter pag. 8 *Plutarchi de Orat. def. Tom. II pag. 417* vindicatur

contra *Xylandrum*; item *pag. 19 & 24 Sabellus de Philof. Ital.* corrigatur, & quæ fortassis sunt alia. Præter hæc, *Col. Gesnerus*, pro suo literarum amantes adjuvandi studio, singularique erga Editorem favore, symbolas contulit, quibus, sicut admirabili pollet in Græcis perspicacia, complura libelli loca eximie tum emaculavit, tum explicuit, ut *pag. 49. 52, 53, 56, 146.* Sed tot bonæ sunt in libro non magnæ molis, & elegantissime excuso, ut spondere sustineamus, non temere futurum, ut emtorem illius pecuniæ impensæ, aut Lectorem temporis, poeniteat.

A TREATISE UPON THE RHEUMATISM, &c.

hoc est,

DISQUISITIO DE RHEUMATISMO, TAM acuto, quam chronico; cum examine causarum, eum generantium; & methodo medendi, cuius speciei convenienti, Autore JOANNE CHESHIRE, M. B.

Londini, apud C. Rivington, 1735, £

Plag. 16.

Et si dura foret medentium conditio, si illis tantum in morbis aliquam fidem scripta eorum aut facta invenirent, quorum ipsi sevitiam proprio in corpore experti essent, sicque virtutem remediorum, explorandi tristem nacti essent occasionem; vel hoc tamen nomine libello sue majorem deberi auctoritatem putat Cl. Autor, quod ipse e gente arthriticis malis obnoxia oriundus, vehementer ab illis vexatus, de efficacissimis remediis circumspicere coactus fuerit. Inter hæc remedia principem fere locum merentur mercurialia, omni methodo rationali a se adhibita, & magni usus deprehensa; sive igne Chemicorum preparata, sive sola trituratione subacta, & admixta convenienti antidoto, minimas & subtilissimas ejus particulas dividendo. Illam tamen methodum, a *Devere* primum commendatam, & multis illo tempore encomiis elatam, cum in propria & naturali substantia exhibetur, omnibus in morbis, præter illam pat-

tionem,

Sonem, ubi tamen raro optatum usum præstet, rejicit, addendo singulari infelicis ab ejus usu effectus exemplo. Rheumatismum antiquis non penitus incognitum fuisse, et si non adeo perfectam ejus ideam tenuerint, nonnullis illorum locis evincit. Cum enim *Hippocrates* de doloribus articularum & artuum loquitur, vagam denotare videtur arthritidem; *Dioscorides* multa de coxendicis affectibus, de articularum diuturnis doloribus, commentatur; alio loco pleuritidem rheumatismum pectoris appellat. Ex quo satis apparet, rationem rheumatismi illos satis habuisse perspectam. Nec obscura spud *Galenum* ejus exstant vestigia. Causas morborum in externas & internas dividi, notum est; interim illas diversis in corporibus diversos producere, pro varia illorum antecedente dispositione, morbos, experientia confirmat. Sic ab admisso incautus frigore alius pleuritide, alius angina, alius diarrhoea vel colica biliosa, alius rheumatismo, & sic porro, corripitur. Inter causas rheumatismi Cl. Autor primo loco refert abundantiam partium seroso-salinarum in sanguine, quæ copia & acrimonia sua membranaceas & musculares corporis partes vellicent, & nunc fixos, nunc vagos, dolores excitent, pro vasorum, per quæ vitiatum hæc fluidum circulator, dispositione, unde nunc rheumatismus acutus, nunc chronicus, originem ducit. Aliam causam hujus mali adducit præternaturalem sanguinis & humorum inde secretorum visciditatem, perennem sæpe ejus scaturiginem, siquidem inde motus sanguinis retardetur, velocitas immutatur, & stagnatio particularis excitetur, unde viscidæ magis magisque coeant particulæ, sibi que transitum per vasorum angustias intercipient. Cum vero sanguinis crasis potissimum a chylo ejusque indole pendeat, multum ad alimentorum assumptorum qualitatem, & viscerum chylicationi destinatorum vigorem, in generatione morborum respiciendum est. Quod si particulæ fluidi, quæ sphaericæ esse debent, figuram mutant, & superficiem acutam & angulosam obtineant, extra commercium cum reliquis positæ, cum per vasa urgentur, in tunicas illorum impingunt, dolo-

remque excitant eo vehementiorem, quo plures tales particule in sanguine oberrant, atque inter se junctæ majorem molem nanciscuntur. Cum etiam calore motus intestinus augetur, particule salinæ validius agitate frequentius in latera vatorum agunt; unde sæpius calore lecti rheumaticorum augentur dolores. Si quacunque de causa sanguis fiat viscidior, diminuitur perspiratio per cutem & habitum corporis. Hinc, si tempore frigoris nitrosæ in aere particule, cutis poros constringentes, insensibilem hanc minuunt excretionem, sensibilis quæpiam assebitur, vel urinx, vel per alvum, & flatus, unde tam frequentes a perfrigerio intestinorum dolores. Quodsi talis auctior excretio non contingat, peregrinæ hæc particule, in sanguine retentæ, lentorem inducant & coagulum, sicque generando rheumatismo favent. His de indole mali in genere præmissis, singulas species, tam cum febre, quam sine illa, invadentes, acuti & chronici rheumatismi considerat, historiam paucis delineat, ad suas causas revocat, & remediorum formulas liberali manu exhibet, quorundam etiam sibi priorum, inprimis ex Mercurio paratorum, ut Mercurii alcalisati & decocti specifici dicti, vires mire extollit, quæ omnia plenius ex ipso fonte hauriri poterunt.

ALBERTI RITTER, COLLEGII MONASTICO-Ilfeldensis Regii Pro-Rectoris & Senioris, Relatio historico-curiosa de iterato Itineve in Hercyniæ montefamossimum Bructerum, ad Excell. Doct. Virum FRANCISC. ERNEST. BRUCKMANNUM, Pb. & M. Doct. Acad. Casar. N. C. ut & Soc. Regiæ Pruss. Scient. Membr. digniss. nec non Poliattr. Wolfenbütteleusæ Cel. typis expressa.

Helmstadii, 1740, 4 maj.

Plag. 7, Tabb. zn. 5.

Clar. Autor ut jam olim de Historia naturali doctis aliquot libellis, ut *Eucubratiancula I-de Alabastris Helmsleinensibus nonnullis, aliisque ejusdem loci rebus naturalibus*,
Helm-

*Helmschadti, 1731, Lucubratiuncula II de Alabastris Schwarzburgicis, cum subnexis quibusdam rebus naturalibus, ibid. 1732, Epistolica Oryctographia Goslarensi, ibid. 1733, ejusque altera editio, multum auctiori, Sondershusae, 1738, Commentatione epistulari I de Fossilibus & natura mirabilibus Orserodanis, ibid. 1734, Commentatione epistulari II de Zoolitho Dendroidis, cum Supplemento rerum naturalium Schwarzburgicarum, ibid. 1736, bene meruit; ita ipsum de præclarissimo hoc studio nondum remisisse, vel hoc Opusculum testatur. Statum Hercyniæ veteris & hodiernæ non copiose adeo persequitur, sed paucissimis tantum attingit, memorabilia quippe famosissimi montis Bruçteri literis mandaturus. Quamvis enim singulares de hoc ipso existent libelli; multa tamen falsa, ridicula, fabulosa, obscœna, illi referunt. A Nostro autem vera hujus montis historia expectanda fuit, quod is semel iterumque, anno quippe 1708 & 1737, iter in eundem suscepit. Proprium & adzquatam huic monti nomen esse *der Brockberg*, vel sine additamento, ut vulgo etiam nunc ab accolis pronuntiat, *der Brocken*; *Brock* vero vel *Bruck* lingua Saxonum inferiorum idem sonare, quod *Bruch*, *Sumpff*, *Morast*, loca paludosa, qualibus hic mons abundet, contendit. Situm ejus vindicat Comitatus Stolbergico Wernigerodano; situm autem latitudinis & longitudinis in globo terrestri, in adjecta Tabula, ex variis Autorum Mappis Geographicis collecta, indicat. Cum vero certæ tritæque viæ nullæ hic inveniantur, bono duce opus esse, iterque commodissime mensè Junio & Julio, paulo ante vel post festum Joannis diem, & nocte quidem, quæ a luna illustretur, fascipi, multaque alia de vestimentis & supellectile varia, monet. Bruçteri hinc externa facie descripta, altitudinem ejus nondum satis exploratam, a nonnemine tamen ad 350 orgyas vel 2450 pedes æstimatam esse, refert. Inter illius memorabilia longo ordine numerantur fontes, fluvius, paludes, planities, in qua sagæ choreas ducere dicuntur, domus parva ex lapidibus & musco constructa, petræ variez, lapides figurati, & terræ singulares, mineralia, herbæ &*

Fig. 4.

5.

6.

7.

8.

9.

- radices, animalia quadrupedia, volatilia & reptilia, insecta, arborum, & caetera. Non minori numero fabulæ de hoc monte circumferuntur, ex quibus Noster tres tantummodo brevibus perstrinxit, conventus scilicet sagarum eo in monte famulos, nocte Cal. Majas antecedente, spectra vel visa vel audita, & arctam diris devotam. Inter spectacula hujus montis accuratissima refert 1), quod ex eo admirabili quadam & inouidissima ratione solem orientem prospicere; 2) ortu autem sole tot circumjacentes provincias, montium tractus, montes, colles, valles, silvas, campos, agros, prata, flumina, rivos, urbes, oppida, aros, castella, & pagos, oculis usurpare, licet; 3) tempestates exinde ab æcolis indicio minime falsi præoscuntur; 4) mons speculæ instar astronomicæ se habet, ex qua noctu cælum stelliferum optime contemplaris; 5) noctu & mane, etiamsi dies fuerit gratissimus, pro ratione ventorum pruina vel vapores humidi oculis obverfantur; 6) pleræque terræ circumjectæ obduci nebulis subtilioribus, aut nubibus mans obvelari, cornuatur; 7) tempestatis in summo, medio, & infimo monte diversitas observatur; 8) neque echo, neque clangor, quamvis ingens, nec sclopeti, aut tormenti bellici minoris, ad quinquaginta passus fragor extruditur; 9) quamvis in Bructero nulla meteoræ ignea observentur, proxime tamen palustribus inferioribus aliis locis ex eo monte illa jucundè secumque conspicari licet. Ad extremum subnectit Cl. Autor considerationem hujus montis doctrinalem & moralem, qua ad spectu variarum rerum creatarum, e. g. montis, fluviorum, herbarum, &c. sibi dicta sacri Codicis, quæ de iisdem rebus agunt, in mentem revocat. Ornant libellum & illustrant, Lectorisque simul oculos, ut in medio quasi Bructero sibi constitutus videatur, recreant, quinque Tabulæ æneæ, quarum 1) prospectum Bructeri a plaga orientali, 2) cacumen Bructeri majoris in plano cum suis memorabilibus, 3) rupem *des Henschlein* dictam, 4) rupem *des Sarrs-Ther* appellatam, 5) lapides figuratos, repræ-

MENSIS SEPTEMBRIS A, MDCCXL. P. I. 57

stant, sine quarum luminibus nullum lucis decoremque
huic Opusculo decessisset.

ELEMENS DE LA PHILOSOPHIE DE NEU-
ton mis à la portée de tout le monde, &c.

hoc est,

ELEMENTA PHILOSOPHÆ NEUTONIANÆ,
captivè omnium accommodata per VOLTARIUM.

Amstelodami, 1738, 8.

Alph. 1 plag. 3, cum plurimis Fig. zn.

Quamvis ea sit *Newtoni*, ejusque philosophiæ, celebritas,
ut fere neminem, quam primum scientiis a lumine
saltem salutaverit, ejus præstantia latere possit; nihilo
tamen paucis ob nimiam hujus Philosophiæ sublimi-
tatem atque profunditatem ipsa ejus intrare penetralia ha-
ctenus contigit. Fuere semper plurimi, & adhuc sunt, quo-
rum nomina orbi erudito satis sunt cognita, qui sapien-
tiæ studiose ad *Newtonianorum* dogmata sanctuaria viam
perdere omni modo laborarunt. Atque horum nu-
mero imprimis accensendus est *Cel. Voltarius*, qui hunc
laborem denuo, & quidem non infelici successu, in se susce-
pit, suavis & blanditiis nobilis alicujus femine, cui præsen-
tiam hunc librum sacrum esse voluit, adductus. In *Capita*
viginti quinque distinctum est Opus, quorum prima *quatuor-*
decim theoriam lucis, quæque cum ea connexa esse solet,
colorum, complectuntur, sequentia vero usque ad *vigesimum-*
tertium agunt de regulis motus, imprimis attractione & gra-
vitatione, in reliquis denique ipsum systema nostrum solare,
imo totius universi, illustratur atque explicatur. Quæ ad lu-
minis naturam & affectiones cognoscendas spectant, eorum
prima fundamenta ponit *Cap. I*, in quo, rejectis veterum ac
recentiorum imprimis, etiam *Cartesii* atque *Malebranchii*, opi-
nionibus, definitionem luminis, quod sit ipse ignis, qui in
minima distantia urit, cum partes ipsius vel densiores fiant,
vel rapido motu ferantur, atque invicem magis unitæ sint,
qui vero illuminat, quando ex majori distantia agit, atque
ipsius

Cap. I.

Cap. 2.

ipſus particula minus denſa vel minus amita ſunt, vel lente ſeruntur, uberius exponit; ſimulque *Ramerianam* de propagatione luminis ſententiam atque demonſtrationem repetit, & vindicat. Quo facto, progreditur ad proprietates luminis explicandas, & quidem in ſpecie *reflexionis*, cujus rationem negat eſſe ſuperficiem ſolidorum, uti ſibi vulgo perſuaſerunt maxima pars Philoſophorum, atque cum multis rationibus, tum experimentis, docet, radios lucis in ſpeculo non reflecti ope ſuperficii ſuz, ſed illos quaſi ex ſinu vacui ac pororum, qui ſpeculo inſunt, remitti; atque ſæpius fieri, ut, poris magis extenſis, corpora reddantur opa- ca, pellucida vero, illis coarctatis, quod quotidie in charta papyracea, oleo vel aqua tincta, obſervare licet. Poſtea *refractionis* leges explicat, oculique ſtructuram, neſcit in partium ejus in viſione uſus, &, cum ea, quæ in *lunulis* & tubis opticis quotidie contingere videmus, ad oculum noſtrum applicaſſet, in celebri illo & difficili argumento, quo fiat, ut, cum imagines in retina inverſe depingantur, nos tamen omnia erecta videamus, enodando multus eſt, illudque mira ratione exemplo cæci illuſtrat; quibus connectit, quod ſenſationes noſtræ non exacte reſpondeant proportioni geometricæ angulorum & linearum, quas radii in oculo noſtro efficiunt, neque quod hæc ſit ratio immèdiata judiciorum, quæ de objectis viſibilibus formamus. Ut autem eo melius conſtet, qua ratione nobis diſtantias, magnitudines, figuras, & ſitus, rerum concipiamus, integro *Capite ſexto* rem ſibi diſcutiendam ſumſit, ubi viſis experientiam, tanquam veram in Philoſophia naturali magiſtram, ſecutus. Nos ſucceſſive aſueſcere ad diſtantias & magnitudines, figuras, & ſitus, rerum diſcernendos, quamvis pluri- mi Philoſophi exiſtiment, pluresque hujus rei dantur ra- tiones, nihil tamen magis ad ſententiæ hujus veritatem pro- bandam facere poteſt, quam ſingulare illud juvenis a nati- vitate cæci, cui celeberrimus Angliæ Chirurgus, *Chiſeldo- nius*, A. 1729 viſum reſtituit, exemplum. Juvenis iſte qua- tuordecim erat annorum, cum prima vice conſpiceret

Incem, neque tamen ab initio distinguere potuit vel magnitudinem, vel distantiam, vel situm. Objectum, cujus crassities vix digito æqualis, quod ipsi in propiori distantia domum integram tegebat, æque magnum apparuit, ac ipsa domus. Non nisi præterlapso demum duorum mensium spatio depictas in tabula solidorum imagines animadvertere atque distinguere potuit; verum, cum solida ipsa esse putasset, manibusque eam tabulam contrectans, nullum aliud solidum præter ipsius tabulæ materiam invenisset, non sine stupore ex adstantibus quæsit, quoniam horum sensuum falleret, tactus, an visus. Quo unico exemplo cuivis facile constare Autor existimat, nos eadem ratione per experientiam erudiri in videndo, ac in legendo. Denique *refractionis* naturam *Capite septimo* explicandam sibi sumsit, legibusque illis generalibus, quas *Snellius* in refractione primus detexerat, explicatis, etiam *Newtoni* observationes circa *inflexionem* luminis, cujus primam mentionem *Grimaldo* debemus, enarrat, & contra objectiones vindicat. Tandem *Capite octavo* ad theoriam colorum accedit, variasque radiorum solarium refrangibilitates, quas ope prismatis trigoni mira sagacitate *Newtonus* invenerat, exponit, neque ulla in re minus diligentiam & acumen suum desiderari passus est *Cel. Voltarius*, quam in recensendis variis hujus experimenti phaenomenis, adeo, ut, quicquid hac in re detectum fuerit a *Newtono*, paucis plagellis totum elegantissime descriptum, uno quasi oculi nictu Lectores perlustrare possint. Quo facto, in causam hujus refrangibilitatis inquiri, eandemque demonstrat esse *astractionem*. Posthæc ex diversa radiorum lucis gravitate concludit, dari atomos naturæ indivisibiles; quorum existentiam ulterius integro *Capite* insequenti probat. *Undecimo Capite*, recensitis cum iridis phaenomenis, tum Philosophorum, imprimis *Alberti Magni*, *Antonis de Dominis*, & *Cartesii*, de hac re sententiis, ex regulis, quas de refrangibilitate istaque ortu colorum primigeniorum superius demonstraverat, utriusque iridis rationes atque naturam solide & accurate evolvit, quibus su-

Cap. 7.

8.

9.

10. 11.

12.

- peraddit novam aliquam demonstrationem, per quam non solum præcedentia theoremata confirmantur, sed & palam fit, diversas corporum densitates ansam præbere variis
- Cap. 13. 14. quos in illis conspiciamus, coloribus. Postremum agit de duabus illis, quas non nisi maxima cum admiratione in lumine atque coloribus animadvertit recentior Philosophia, proprietatibus, quod nimirum actio mutua sit inter lumen & corpora illuminata, quodque septem illi colores primigenii eandem inter se rationem agnoscant, ac septem toni musici. Theoria lucis ad finem perducta, ad leges motus attractionis præcipue sive gravitationis, (eadem nimirum utriusque termini notio est) explicandas sese accingit Autor, atque primo loco vi experimenti, in recipiente ab aere vacuo instituti, demonstrat, gravitationem agere in corpora secundam rationem directam massarum. Dein systema vorticum Cartesiorum, atque plenitudinis hujus universi, cum in fine hujus Capituli, tum toto insequenti, exponit, idque tanquam erroneum rejicit; e contrario autem vacui existentiam omni modo evincere laborat, ut plane absque eo omnem motum impossibilem esse existimet. His præmissis, gravitationem ulterius probat per regulas, secundum quas corpora motu accelerato in tellure nostrâ descendunt. Ex his legibus, quas Galileus invenerat, quamvis Philosophia naturalis maximos perceperit fructus; nihil tamen magis eruditorum animos suspensos tenuit, quam illud, quod exinde fuit, theoremata: quod nimirum corporum gravitas pro diversa eorundem a centro telluris nostræ distantia alia aliæque semper esse debeat. Ostendit quidem jam dudum *Baco de Verulamio* in novo suo Scientiarum Organo, quomodo hæc propositio experimentis ope pendulorum confirmari possit; verum, cum ea in intervallis non nimis magnis instituerentur, nulla gravitatis differentia observabatur, ut adeo hujus sententiæ veritas dubia permaneret, donec A. 1673 *Cel. Ricetus*, itinere jussu *Ludovici M.*, Galliarum Regis, in Insulam Cagenam, prope Equatorem sitam, facto, comperisset, pen-

pendulum in horologia istic lentius incedere, quam in Gallia, ejusque longitudinem linea una cum quadam imminuendam esse. Simul ac hæc *Ricberi* observatio, successu temporis plurimis aliis, *Coupleti Picarti*, *P. Feuille*, aliorumque, corroborata, orbi erudito innotuit, statim omnes, qui ingenio pollebant, judicarunt, regiones circa Equatorem sitas longius a centro Telluris distare, quam Galliam, neque Telluri nostræ competere figuram perfecte sphericam. Cujus sententiæ veritas posthac per mensuram Meridiani, quem, a *Picarto* A. 1663 inceptum, *Cassinius* atque *de La Hire* una cum sociis per omnem fere Galliam eduxerant, magis magisque stabilita est. Non prætereundum esse existimamus, quod apud Autorem nostram prima vice de quodam Angliæ Mathematico, *Norwoodo*, relatum legimus. Vir iste, amore proprio erga scientias adductus, jam A. 1666 privato conatu lineam meridianam ab urbe Londinensium usque ad Eboracum tanta cura & accuratatione mensus est, ut magnitudo, quam gradui latitudinis assignaverat, *Picarti* calculum non nisi 240, *Cassinianum* vero, priori accuratationem, saltem 8, perticis Gallicis (*Toises*) excederet. Verum, quantumvis illustre hoc fuerit *Norwoodi* factum, nihil minus tamen ejus memoria, ingravescentibus tunc temporis bellis intestinis, quæ non solum statui publico, sed & scientiis, funesta esse solent, adeo sensim obcurata est, ut procul dubio æternis tenebris involuta adhuc jaceret, nisi fortuito *Newtonus* A. 1683, eodem fere tempore, quo *Cassinus* suam Telluris mensuram publicaverat, in illam incidisset, qui eo magis hac *Norwoodi* opera delectabatur, quod non solum exinde magnitudinem graduum latitudinis, quam plures annos ante talem fore conjecerat, veram esse perspexerit, sed & quam diu meditatus erat, Lunæ theoriam perficere potuerit. Facile enim, collatis invicem observationibus, pro suo acuminis detexerat, gravitatem in Tellure nostra esse in ratione reciproca distantiarum corporum gravium a centro Telluris, atque secundum eandem legem Lunam circa globum nostrum terraqueum gyron. Verum non

fatis fuit a priori nostro, secundum dictam gravitationis legem motus lunares explicare, sed in genere docuit, omnes Planetas, cum primarios, tum secundarios, eadem ratione in orbitis suis ferri, atque inde rationem peti posse regularum, quas ope observationum in cursibus Planetarum *Keplerus* invenerat. Imo ulterius progreditur, & non solum a priori ex gravitationis legibus regulisque *Keplerianis* motum Telluris circa Solem demonstrat, sed & mira facilitate atque perspicuitate omnes motuum atque orbitæ lunaris inæqualitates, quæ prius maximis ingeniis inexplicabiles videbantur, exponit, atque multis egregiisque observationibus comprobat, gravitationem sive attractionem in omnibus materiæ partibus æqualiter esse distributam. Quibus absolutis, tandem Systematis nostri solaris theoriam ex præcedentibus regulis explicare atque illustrare incipit *Capite 23*, in quo, quicquid de Sole, Tellure nostra, omnibusque Planetis, nec non eorum motibus, magnitudine, distantia, aliisque variationibus, hæcenus relatu & admiratione dignum invenerant Astronomi, nominus diligenter ac eleganter descripsit, quam dilucide & perspicue expedit. Inprimis omnem laudem meretur percredita digressio, quam præsentis *Capite* Autor noster de periodo 7944000 annorum, quæ in Tellure nostra noviter detecta est, *pag. 296* instituit, cum non solum, quæ ad hanc rem illustrandam aliquid conferre possunt, ex veteribus monumentis collegerit, sed etiam varias illas rationes recentiorum Astronomorum omni dexteritate exposuerit. Dein luminis zodiacalis naturam atque phænomena perveſtigat, theoriam Domini *de Mairan* maximam partem secutus; postea novæ inventæ *Newtoni* in Cometarum affectionibus explicandis proponit, ipsiusque sententiam de caudis, viis, atque reditu earundem, breviter quidem, at solide, demonstrat. Eadem Autoris solertia est in applicandis attractionis legibus ad Stellarum fixarum variationes explicandas, dubiisque, quæ cum exinde, tum ex aliis, quas *Capite* ultimo recenset, inæqualitatibus motus Planetarum, contra systema attractionis desumi solent, removendis.

LET.

LÉTTRE D'UN PHYSICIEN SUR LA PHILOSOPHIE de Newton mise a la portée de tout le monde par Mr. DE VOLTAIRE.

hoc est,

EPISTOLA ALICUJUS PHYSICI DE PHILOSOPHIA Newtoniana, quam omnium captui accommodare studuit VOLTARIUS.

Sine loci indicio, 1738. 8.

Plag. 3.

Vix lucem publicam adpexerant *Elementa Philosophiæ Newtonianæ*, quæ a Cæl. Voltario edita paulo ante recognovimus, cum statim Anonymus quidam Animadversiones in ea conscriberet, atque publicaret. Non sine omni sale conscripta est Epistola, cujus Autor, qui Gallus esse videtur, cum statim ab initio vehementer de eo conqueratur, quod *Cartesio Newtonum*, atque generatim Gallis Anglos, Voltarius antetulerit, id in *septem Paragraphis* præcipue sibi probandum sumsit, Voltarium scopo suo non satisfacisse, neque ullum lumen systemati *Newtoniano* attulisse, imo magis id obscurum reddidisse. In *prima* igitur *sectione Cartesii* Systemata lucis, facta ad singulas objectiones responsione, vindicat, illudque paucioribus, quam *Newtonianum*, difficultatibus premi ostendit. In *altera* causam, quam de reflexione luminis Voltarius dederat, tanquam spuriam experientiaque contrariam rejicit, graviterque in eandem invehitur *sectionibus tertie & quarta*, quod experientiam tanquam rationem immediatam, cujus ope distantias, magnitudines, nec non figuras atque situs, corporum distinguere possimus, allegaverit, simulque ex attractione, quam Autor inter qualitates occultas non obscure refert, refractionis naturam explicare voluerit. Nec minus Autorem nostrum male habet nova illa demonstratio, quam pro vacui, nec non atomorum, existentia, eorumque indivisibilitate, præbenda attulerat Voltarius. Quapropter etiam illam in *sectione quinta*, ubi nonnulla de systemate colorum *Newtoniano* etiam monuerat, sub examen revocatum, non solum omni ratione

evertere, sed & in sequenti *sexta* ex ipsis *Newtoni* principiis omnimodam hujus universi plenitudinem deducere, laborat. Quod argumentum ulterius persequitur in ultima *sextione*, simulque, postquam ad omnia argumenta, quæ pro systemate attractionis sive gravitationis, quod pro mera fictione habet, afferri solent, respondit, annotationibus suis finem imponit.

ELOGIUM BURCHARDI GOTTHELFII STRUVII, Professoris Jenensis.

Gravem, quam adhuc dolet, jacturam fecit Academia Salana, evocato ante aliquod tempus ad cœlestem lætitiæ *Burchardo Gotthelfo Struvio*, insigni ejusdem ornamento, perque totum, ubi literæ florent, terrarum orbem celeberrimo. Quæ enim in plerisque aliis dispersæ inveniuntur virtutes, tam arcto junctæ vinculo in illius pectore domicilium sibi constituerant, ut, sive candorem & sanctitatem; sive doctrinam & in docendo fidem, sive prudentiam & in suscipiendis laboribus dexteritatem, sive denique raram inter eruditos animi moderationem atque modestiam, consideremus, in omnibus summum fere fastigium attigisse *Struvius* videretur. Dignum ergo quammaxime est ejus nomen, quod porro in memoria sermonibusque hominum versetur, & ad seram transmittatur posteritatem. Quæ & nos causa moti, brevem, quantum fieri potest, vitæ ab eo transactæ delineationem tentabimus, præcipue cum in illa singularia multa, nec omnibus forte Lectoribus cognita, nostris se oculis obtulerint. Nasci ei contigit Vinariz, anno superioris Seculi primo & septuagesimo, sexto & vigesimo mensis Maji die, patre magno Viro, & xvi sui *Papiniano, Georgio Adamo Struvio*, in Aula Serenissimorum Principum cum Saxoniz, tum Hassiæ Darmstadiensis, a Contibus sanctioribus, & Juridicorum in Academia Salana Collegiorum Præside; matre autem *Susanna*, erudita & scripto quodam Theologico clara filia *Burchardi Berlichti*, Pætri contummatissimi, quem *Jo. Georgius I & II*, Principes Saxoniz Electores,

Stores, ab aulæ justitiæque consiliis esse voluerunt. Adoleſcentiæ *Struvii* nostri formandæ præfecti sunt a parentibus dexterrimi viri, inter quos sæpe laudavit *Jo. Fridericum Durrium*, Philosophorum Jenensium ordini adscriptum, cujus ductu in omnibus elegantioris doctrinæ partibus tale jecit fundamentum, cui deinceps, accrescentibus annis, superstruere prospero successu potuit, quicquid ad promovendam rei literariæ dignitatem conducere existimabat. Multa tamen accepta quoque retulit *Christophoro Cellario*, celebri tunc temporis Gymnasia Ci-zenſis Rectori, in cujus disciplinam traditus, nunc in museo, nunc in Bibliothecâ magistrum omnibus numeris abſolutum expertus est, qui & tantam in discipuli ingenio fiduciam poluit, ut paulo post ipsius in emendando augendoque *Fabri* Lexico lucubrationibus non sine fructu uteretur. Nondum egressus fuerat *Struvius* ætatis annum sextum & decimum, cum, multis dimissis elogiis, Jenam reverteretur, & sæptum gerente Academicum *Jo. Philippo Slevoitia*, Jcto præclaro, altioribus se studiis consecraret. Hac mente frequentavit auditoria Philosophorum & Philologorum præstantissimorum, *Jo. Jacobi Mulleri*, *Jo. Andrea Schmidii*, & cum primis *Georgii Schubarti*, cujus etiam Præsidio suffultus, A. 1689 de *Ludis equeſtribus* Dissertationem defendit. In Jurisprudentiâ, præter *Jo. Hartungium*, Jurium Doctorem, atque parentem, secutus est *Petrum Mullerum*, quo moderatore in tuendis publice *Schubartianis Romani Juris Exercitationibus* certissima magni ingenii documenta dedit, quæ non minora erant, cum, patris auspiciis, nobile de *Aura fluviatili* argumentum in disputantium arena excuteret. Ut seculi genio inserviret *Struvius*, ludis gladiatoriiis & saltatoriis aliquamdiu interfuit, mox tamen ejusmodi exercitationum pertæsus, Gallicæ linguæ studium, atque alia, plus sibi utilitatis allatura, majori ardore complexus est. Eodem, quo *Schubarto* Præside disputaverat, anno in Academiam Juliam concessit, & colle-
ctum

Etum jam exquisitæ doctrinæ apparatus ex scholis *Henrici Meibomii*, Historiarum Professoris, & *Georgii Engelbrechtii*, Juris Civilis fundamenta tradentis, insigniter auxit. Anno ibi transacto, Viadrinam adiit, & *Samuelis Strykii* ac *Petri Schulzii* doctrinas avidè hausit, postquam antea Berolini Illustriss. *Pauli Fuchsi* insignem erga se expertus fuerat voluntatem. *Strykio* Vitembergam vocato, Noster ad patriam properavit civitatem, sed, hac paulo post relicta, Halam, parentis jussu, A. 1691 se contulit, ubi *Godofredus a Jena*, Tribunalis, quod a regimine nomen accepit, Præses, viam ei ad forenses actiones rite instituendas aperuit; ex quo tamen vitæ generè parum delectationis percipiens, ad pristinos labores, gloriæ studio incensus, rediit, atque in investigandis publici ac feudalis Juris, quod præcipue amabat, fontibus nulli operæ peperit. Fratris literis invitatus, iter in Belgium suscepit, Gothæ a Serenissimo Principe, *Fridrico, Castellis*, & quacunque transit, multa gratia & liberaliter acceptus; tum Hagam Comitum, Amstelodamum, Roterodamum, Lugdunum, Ultrajectum, aliasque celebriores urbes, lastravit; sed, quod ipse ingenue professus est, ædificiorum splendore, amœnitate hortorum, aliisque ejusmodi lautitiis, magis oculos pavit, quam id egit, ut ingenio prospiceret, animumque prudentia & ceteris rebus olim sibi profuturis instrueret. Nec tamen plane indulsit otio, sed Viros hac ætate clarissimos, *Philippum Reinbardum Vitriarium* in Lugdunensi, & *Jo. Georg. Gravium* in Ultrajectina Academia, frequenter adiit, multa ex eorum sermonibus in usum suum convertens. Revocatus a fratre, qui tunc temporis apud Hassiæ Principem commorabatur, in Germaniam, aundinarum Francofurtensium solennia vidit, rebus autem, quas frater ei demandaverat, ibidem confectis, in Belgium rediit, eo quidem animo, ut Hagæ Comitum aliquamdiu maneret. Tunc demum prudentior factus, Bibliothecas scrutari publicas, actorum tabulas rimari, numos & veteris ævi reliquias undique conquirere, ac præstantiora literarum publicarum in-
 stru-

strumenta, negotiorumque publice gestorum documenta, studiose colligere cepit. Dum vero in Hispaniam, hincque in Britanniam, se conferre constituerat, gravi morbo opprimitur, ex quo id se tulisse commodi sapiens dixit, ut, abstracto ab inanibus rebus animo, ad emendatæ sobriæque vitæ conditionem magis traduceretur. Superato morbi impetu, in Germaniam ad fratrem remigravit, & data ab eo negotia in aula Darmstadiensi, Stutgardienfi, & Castellana, curavit diligenter, post autem ad salutandos partitus iter Jenam ingressus est. Interim Comitæ *Hasserti*, maxime in Livonia dignitate conspicui, consiliis & liberali promissione commotus, ad Suecos excurrere cogitavit, ut antiqua Suecicæ monumenta cognosceret & exploraret accuratius: ideoque Hamburgum petiit, ubi *Mæcenatis* sui expectaret adventum; qui dum opinione longius protrahitur, *Straviv*, moræ impatiens, rediit, unde venerat, ad fratrem, eodemque anno 1692 contendit Wetzlarium, & opportuna hac occasione in practica Juris publici notitiis multum profecit. Mox iterum, non sine accepti veneni suspitione, morbo consipitur, ex quo simul ac convalescit, affirmatur literæ, parentis mortem significantes. Ad capiendam igitur hæreditatis partem iter in patriam dirigit; rebus tamen ibi confectis, fratri, nugis chymicis plane occucato, porro se comitem præbet, & eodem fere, quo ille, impetu ad easdem ineptias defertur, id simul rei familiaris detrimentum sentiens, ut, fratre in discrimen & periculum adducto, & supellectilem librariam, & vestes pretiosiores, & reliqua, quæ possidebat in itinere, bona vendere, ac pecuniam, exinde collectam, pro eo liberando exsolvens, necesse haberet; quæ quidem re famulum erga fratrem amorem, raro sane exemplo, declaravit. Unicum saltem aris imposti fructum attulit lingua Ebraica, cujus fundamenta se a *Starchia*, fratris socio, edoctum fuisse, ipse memoriæ prodidit. Ad istas deinceps molestias complures mentis perturbationes accesserunt. Quæprimùm enim se Jenam receperat, pes duorum annorum spatium adeo cum omni humanioris doctrinæ tardium cepit, ut

ab aliorum conspectu maxime remotus, divinis tantum vacaret, & præter sacrum Codicem, *Fauleri* atque *Arndii* scripta nocturna diurnaque manu versaret. Præterlapsa autem hoc tempore, rediit ad veteres fass, antea despectas, delicias, & exoptatum mox indefessæ industriæ præmium tulit, quandoquidem A. 1697, Serenissimæ Academiæ Salsanz Conservatoribus mirificè commendatus, Bibliothecæ publicæ præfectus est, postquam paulo ante concinnam *de Bibliothecæ, harumque præfectis*, Epistolam, ad præceptorem olim suum, *Christophorum Cellarium*, tunc Fridericianæ decus, perscriptam, in lucem emiserat. Quo facto, etiam scholas non sine applausu aperuit, nunc *Helmontii* Physiæ, nunc Græci sermonis elementa, nunc Antiquitates Romanas, nunc Historiarum monumenta, ingenii discendi cupidis tradens. Qui quidem satis fortunatus studiorum successus aliorum invidiana, & *Georgii* dumprimis *Schubarti* indignationem, in eum derivavit. At tantum abfuit, ut frangeretur ejus animus, ut potius ad altiora tenderet, annoque hujus Sæculi secundo in Academia Halensî, remissis non parum, *Struykii* & *Cellarii* patrocinio, sumatibus, honores in Jurisprudentia & Philosophia summos consequeretur, proposita prius ad disputandum *de Bibliothecarum jura* erudita & eleganti Commentatione. Nova ornatus dignitate, curavit, ut Jenæ doctoribus Academicis adscriberetur, & singularia horum jura obtineret, id quod, superatis, quæ obstabant, difficultatibus, impetravit, plausuque in dies crescente omnium in se oculos convertit, ac, post *Schubarti* obitum, ex Philosophorum præcipue ordinis benevolentia, A. 1734 munus Historias docendi publice, Programmate *de vitio Historicorum*, & Oratione solenni *de meritis Germanorum in Historiam*, auspiciatus est. Vivebat nunc *Struvius* in luce ac celebritate summa; quæ dosebat, erant exquisita; præclara omnia, quæ scribebat. Ideoque, præter juvenes complures, illustri genere natos, auditorem quoque nactus est Serenissimum Saxoniz Vinariensis Principem, *Ernestum Augustum*, felici jam imperio cives suos regentem. Oblatam in

Aca.

*TAB. Mad. Nov. Act. Erud. A. 1740. Mens.
 Octobr. pag. 522. 523.*

Fig. II.



Fig. III.

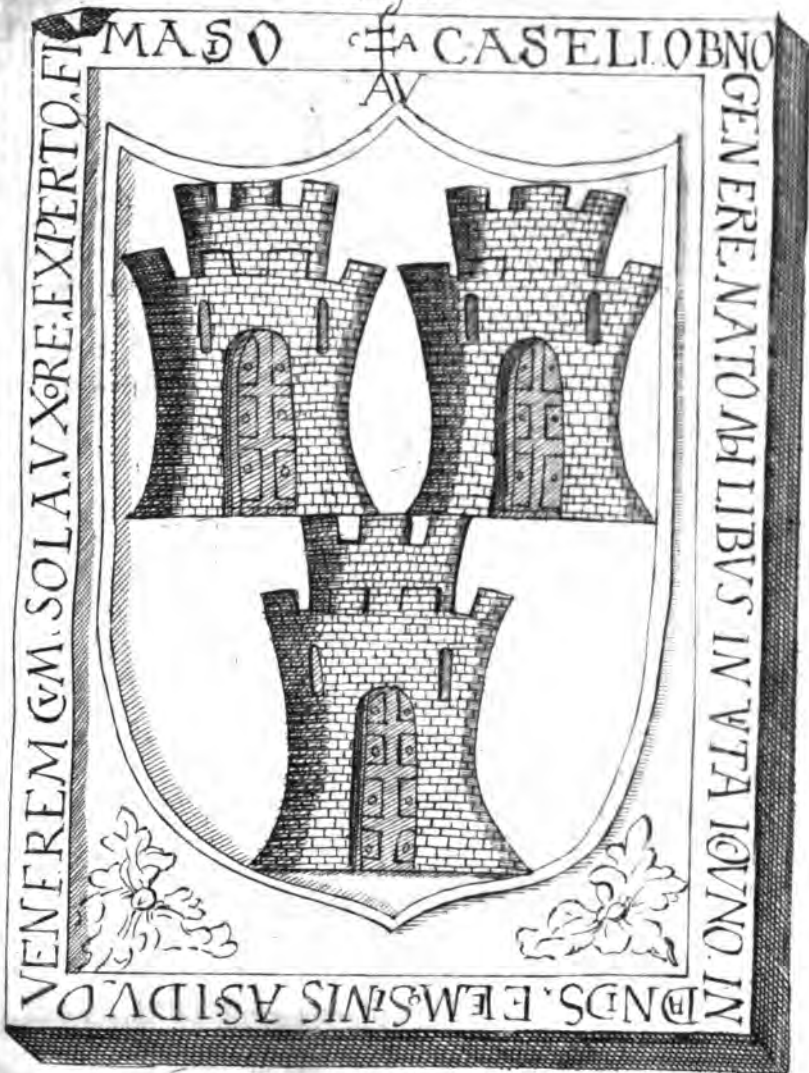

Academia Kiloniensi Historiæ & Juræ enarrandi provinciam ne susciperet Noster, Salanz Conservatores munificentissimi ipsi A. 1712, concessa Historiographi & Consiliarii dignitate, Juris extra ordinem interpretandi munus demandarunt, simulque de conferendo aliquando Professoris Juris feudalis ac publici munere ordinario clementissime fidem dederunt. Acquisivit igitur in Principum voluntate *Srrevius*, & promissam hancce spartam, additis Consiliarii aulici Saxonici honoribus, A. 1720, aggressus est, cum jam ante, anno 1717, a Serenissimo Baruthino Principe, *Georgio Guilielmo*, inter Aulæ Consiliarios, attributus liberaliter salario, receptus fuisset. Ne quid de functione Decurionis, qua in Philosophorum ordine sapius eminuit, jam dicamus, ter fasces imperii Academici tenuit, terque nuptias celebravit, primum scilicet A. 1702, cum *Anna Elisabetha, Casparis Bertrami*, in Judicio apud Halenses Salinario Assessoris primarii, filia unica; deinde A. 1707, cum *Regina Elisabetha*, ex *Joaquimo Standero*, in Senatu Numburgensi prope Salam ab Epistolis, Censurusque Curatore, prognata; & tandem A. 1724, cum *Sophia Maria, Ernesti FridERICI Kettneri*, Theologiæ Doctoris, & Quedlinburgensium Præsulis, vidua, quæ alterum nupc. maritum, *Srrevium* suum, mcestis desiderat. Ex priori conjugio suscepit annis 1703 & 1704 filiarum par, alteram *Dorotheam Elisabetham*, cum *Theophilo Beilto*, Jurium Doctore, & Advocato Cizensi, matrimonio junctam, alteram vero *Susanam Elisabetham, Caroli Augusti Fabarii*, itidem in Jurisprudentiâ Doctoris, inque Curia provinciali, Jenz constituta, Advocati, conjugem. Præter has, filio etiam, *Burcardo Christiano*, A. 1706 a Deo donaus, sed paulo post eodem orbatus est. Nec infœcundum fuit alterum conjugium. Anno enim 1708 filiam in ipso partu animam amittentem, & A. 1710 filium vidit, similiter morte ereptum. Tertie tandem nuptiæ dederunt *Srrevio Sophiam Mariam*, quæ superflus adhuc feliciter educatur. Mortuus est Noster ante hos duo annos hora noctis prima, quæ diem antecessit vigesimum quartum Mensis Maji, annis septem &

Quingenta propemodam confectis. At, quod corpus, exi-
 gente ita natura, passum est, fame nominis nunquam acci-
 det. Volitant enim magno numero per orbem literatum
 scripta ejus, quibus æte perennius sibi monumentum extru-
 xit. En! illa, Lector, præter ea, quæ jam nominavimus, se-
 cundum annorum seriem: *Struvius non errans, contra An-
 toni a Mira* (sub quo nomine lateo *Elias Schnepfius*) *inful-
 fas objectiones, Francofurti ad Viadr. 1691, 4; Bibliotheca Hu-
 manissimam antiquarum, Jenæ, 1693, 12; Fama Batavica,
 continens Instrumenta pacis, inter Imperatorem, & Imperium
 Romanum, Regem Angliæ, Regem Hispaniæ, & Belgiam
 Federatum, ac Regem Gallie, conclusa, 1697, & Jenæ 1698, 4,
 quæ ex Latino, Gallico, & Belgico, sermone in Germanicam
 transtulit; Reflexions sur le projet de paix, dressé par le
 France, ibid. 1698, 4, quod scriptum in patriam itidem Lin-
 guam convertit; *Plurimorum desideria, in obitum Susannæ
 Berlichiz, matris præstantissimæ, Jenæ, 1699, 8; Didaci Sæ-
 vedrae Abriss eines Christlichen politschen Primaten, ibid.
 1700, 12, quem libellum elegantiori scribendi genere exor-
 navit; Jo. Frid. Knortii Discursus Juris Canonici de Peni-
 tentia ecclesiastica, quem, ab Autore ipsi commendatum, edi-
 dit duplo auctiorem, atque ex antiquitatibus potissimum
 ecclesiasticis latius deduxit, ibid. 1700, 4; Petri Müllerii Ju-
 risprudentia criminalis, post Autoris obitum edita, & ne-
 cessariis Supplementis ab ipso aucta, ibid. 1701, 4; Anti-
 quitatum Romanarum Syntagma, sive de ritibus sacris Sy-
 stemæ absolutus, adjecta Bibliotheca figuris oncis, & Indu-
 ctibus necessariis, ibid. eod. & auctior A. 1729, 4; *Acta Litera-
 ria, ex MSs. edita & collecta, quorum Fasciculi vulgati sunt
 XVII, & junctim A. 1713 editi, inscribuntur: Collectanea
 Historiarum, 8; Bibliotheca Juris selecta, Jenæ, 1703, 8, sæpius
 auctior edita, & propediem cum novis amplissimisque Cel-
 sanderi accessionibus proditura; Diss. de variis modis decer-
 nendi successorem in regnis, ibid. eod. 4; Diss. de doctis
 impostoribus, ibid. eod. 8, quæ deinceps adjecta est *Intro-
 ductio ad notitiam rei literariæ, & usum Bibliothecarum,
 primum Jenæ A. 1704, post sæpenumero multis cum Sup-
 ple-****

Piemontis recufæ; Bibliotheca Philofophica in fuas classes diftributa, ibid. eod. 8, quæ plus fimplici vice novis clariffimorum virorum, & nuper inprimis Cel. Kablii, accessio- nibus inſtructa prodit; Selecta Bibliotheca hiſtorica, ibid. 1705, 8, quam nuper demum, ſplendidiore longe apparatu ornatam, iterum edidit Illuſtris Buderus; Pit manes Struviani, ſeu de vita & ſcriptis Parenſis ſui, Jena, eod. 8; Hiſtoria & memorabilia Bibliotheca Jenen- ſis, Helmſtadii, 1705, 4; Diff. de Rata Saxonica, Jena, eod. 4; Progr. de Pyrrhonifmo hiſtorico, Diſſertationibus præmiſſum, ibid. eod. 4; doctus Atſeus, Programmata inau- gurale, Converſationibus literariis præmiſſum, ibid. 1707, 4; Propempticon in honorem Frid. Heilbrunneri, de diverſis Juris Publici periodiſ, ibid. 1708, 4; Diff. origineſ & elogia Hen- bica repræſentans, Jena, 1710, 4; Theſaurus variæ erudi- tionis, ex Scriptoribus poſſimum Seculi XVI & XVII colle- ctus, ibid. eod. 4, liber antea titulo Bibliotheca antiquæ compluribus Faſciculis divulgatus; Diff. de Allodiæ Imperii, ibid. eod. 4, quæ deinceps A. 1734 forma 8 longe auctior re- cenſa fuit; Diff. de Joachimo Neſtore, Comitatus Rupt- nenſis reſtauratore, ibid. 1711, 4; Syntagma Juris Publici E. R. G. ibid. eod. 4; quod præſtantiffimum Opus, cui eſt in- ferta Diff. de Jure Imperii in Ducatum Parmenſem & Pla- centinum, Jena A. 1711 edita, auctius longe & emenda- tius A. 1738 tertium lucem vidit, & Corpus Juris Publici I. R. G. inſcriptum eſt; Hiſtoriſche Nachricht von denen Vicariaten des Heil. Rom. Reichs, ibid. eod. 4; Kurtzer Bericht von Veränderung des Deutſchen Reichs, Jena, 1712, 4; Progr. inaugurale de Comitatu Palatinatuſ Saxonici, ibid. eod. 4; Diff. de voto Burggraviatuſ Stromberg, ibid. eod. 4; de Providentiâ divini, quiete in turbis, in honorem Ulrici Marbachii, cum figuris æri inciliſ, ibid. eod. 4; Hiſtorie Ra- ſtädtiſcher Friedens-Handlungen, benebſt zweyen Friedens-Pro- jecten, und dem Friedens-Inſtrument, ibid. 1714, 4; Diff. ſiſtemæ Prodrômum Hiſtoriæ Graſenbalenſis, ibid. 1715, 4; Syntagma Hiſtoriæ Germanicæ, a prima genſis origine ad annum uſque 1706, ibid. 1716, 4, quod elegantiffimum Opus ſub hoc an-

te decennium titulo iterum prodiit: *Corpus Historiae Germanicae, a prima gentis origine ad annum usque 1730, ex genuinis Historiarum documentis, coaevorum scriptorum monumentis, Diplomatis, & ex Actis publicis, illustratum, cum variis observationibus & figuris aeneis, adjecto Indice locupletissimo, & Opusculis, ad Historiam Germanicam facientibus; praemissa est Christ. Gottl. Buderi Bibliotheca Scriptorum rerum Germanicarum, easdem universim illustrantium, Jena, 1730, fol.*, quod Opus bis quoque lingua Germanica in 4 comparuit; *Rerum Germanicarum Scriptores aliquot insignes, qui gesta sub Regibus & Imperatoribus Teutonicis literis mandata posteritati reliquerunt, ex Bibliotheca Marquardi Freheri olim editi, nunc denuo recogniti, additis Scriptorum ineditis cum Glossario, locis aliorum Autorum parallelis, Notis ac Indice rerum & verborum copiosis, Tomi III, Argentorati, 1717, fol.*; *Epistola de magno pacis federumque theatro, quod moliebatur ipse, Jena, eod. 4*; *Historia Juris Romano-Justiniani, Graeci, Germanici, Canonici, Feudalis, Criminalis & Publici, ibid. 1718, 4*; *Ereßnetes Historisches und Politisches Archiv, Pars I, ibid. 1718, 8, quem libellum tres adhuc Partes sunt secutz*; *Bibliotheca Librorum variorum, Partes II, Jena, 1719, 4*; *Diff. facta Sorensium Ducum Brunsvicensium heroica sistens, ibid. 1720, 4*; *Diff. de Territorio clauso civitatum imperialium, eod. 4*; *Historia Misnensis, quam Chronicon terra Misnensis, & annales Vetero-Cellenser, antehac nunquam edita, exhibent, ibid. 1720, 8*; *Ausführlicher Bericht von der Pfälzischen Kirchen-Historie, in sich fassend die Religions-Veränderung, Gravamina, Recessu, und Acta, Francof. 1721, 4*; *Diff. de Quinquentionibus eruditis, Jena, eod. 4*; *Diff. de Judiciis heroicis, ibid. 1722, 4*; *Juris Publici prudentia, ibid. eod. 8, recusa A, 1730 & 1738*; *Ausführliche Historie der Religions-Beschwerden zwischen dem Römisch-Catholischen und Evangelischen im Deutschen Reich, Leipzig, 1722, 8*; *Grundmassige Untersuchung von dem Kayserl. Titul und Würde, wobey auch, von der Czaarischen Titulatur, und wasmassen von Ihro Czaarischen Majestat der Kayserl. Titul geführet und pretendiret, gehandelt wird,*

1723.

1723, 4, sine Autoris nomine; *Einleitung zur Deutschen Reichs-Historie*, Jena, 1724, 8, Partibus duabus; *Diff. de Jure ecclesie circa religionem*, *ibid.* 1724, 4; *Kurtzer Begriff der Deutschen Reichs-Historie*, *ibid.* 1725, & 1731, 8; *Progr. de Cognitione status publici a prudentia Juris Publici differente*, *ibid.* eod., 4; *Corpus Juris Publici Academicum*, Jena, 1726, 8, ter deinceps reculum; *Formula successione Serenissima Domus Palatina*, *ibid.* 1726, fol.; *Kurtzer Begriff der Universal-Historie*, *ibid.* 1726, & 1733, 8; *Rerum Germanicarum Scriptores aliquot insignes, collectore Jo. Pistorio*, Nidano, tribus Tomis in lucem producti, nunc denuo recogniti, adjectis Notis, & Indico rerum, personarum, ac locorum, copiosissimo, editione tertia emendatiori & locupletiori ad usus publicos redacti, Ratisbona, 1726, fol.; *Compendium Juris Feudalis*, Jena, 1727, & 1737, 8; *Schediasma de Partu supposito, & custodia corporis feminarum illustrium*, Jena, 1732, 4; *Schediasma de Successione fãminea in regna & provincias Austriacas*, Jena, 1733, 4; *Kurtzer Entwurff der Einleitung zur Wissenschaft der Staaten von Deutschland*, *ibid.* eod., 8; *Diff. de Successione secundogeniti præ primogenito in regna & principatus*, *ibid.*; *Deutlicher und gründlicher Discours vom Deutschen Lehn-Recht über Georg Adam Struvens Syntagma Juris Feudalis*, Bareuth, 1734, 4, Prælectiones sunt Academicæ, a nonneminè typis commissæ; *Bibliotheca Saxonica, Scriptores rerum Saxonicarum, Misnensium, Thuringicarum, & reliquarum provincialium, exhibens*, Hala, 1736, 8; *Corpus Juris gentium, sive Jurisprudentia heroica, ex Juris natura & gentium argumentis petitur, & innumeris exemplis ex Actis publicis editis & ineditis, historiarumque monumentis omnis ævi, illustratum*, Tomi IV, fol.; quod Opus triginta annorum longe præstantissimum aliquanto ante, quam e vita excefferat, perfecit Autor, & ipse cygneam suam cantionem vocavit. Spes est, fore, ut propediem in lucem publicam edatur. Præter hæc scripta, sequentes quoque Dissertationes, a Respondentibus, quos vulgo dicunt, elaboratz, Struvii præ se nomen ferunt: *Theses varia*, Jena, 1705, *Autore Jo. Christ. Dornio*; *Theses ex Historia Pontificum*, eodem anno,

Autore Jo. Friesen; de mortibus illustrium, eod. Autore Jo. Henr. Grossen; de doctis Italia Naturalistis, eod. Autore Jo. Christ. Wendlero; de Synodo Francica, A. 742 sub Carolomanno habita, 1708, Autore Disenbachio; de Magorum, Massam exoscitantium, nomine, patria, & statu, 1709, Autore Jo. Frid. Hebenstreit; de Ministrissimis, 1712, Autore Jo. Christ. Schmidio; de Constantini M. Christianismo politico, 1713, Autore J. C. Hesse; de Officiis Imperii Saxonis, eod. Autore Com. Frid. Reinhard, quæ Dissertatio postea peculiaris libri forma comparuit; Diff. sistens notitiâ Suevia antiquæ, 1716, Autore Jo. Casp. Brechenmachero; Vindicia Juris Imperatoris adversus urbis Romæ Episcopos, ab ipsis Augustis facta, 1717, Autore Christ. Gottlieb Budero, dignissimo jam Struvii successore, qui hoc Opusculum, adjecta Præfatione, de Italia ipsis Pontificibus insecta, Jenæ, 1719, denovo edidit; de Concurſu Statuum Imperii circa negotium pacis, 1718, Autore Jo. Gerardo Meuschen; de Jurē Landsassatus in Thuringia, Autore Carolo Aug. Fabario, postea Præsidis genetro; Historia Pincernarum Varila-Tautenburgitorum, Autore Jo. Christ. Frid. Friderict, jam Antistite Tautenburgico; de Domino directo in alto territorio, 1724, Autore Gottl. Frid. Heflich; de Præscriptione jurisdictionis territorialis, 1729, Autore Dan. Zili. Multum quoque in Lexico historico universali, a Jo. Franc. Buddeo divulgato, præstitit Struvius, librosque complures Præfationibus suis ornavit, inter quas hæc memnuntur notari: de illustribus Saxonia Cancellariis, ad Ackeri vitam Georgii Frantzki, Jenæ, 1714, 8; de Fatis & scriptis Mallincrotianis, ad Born. a Mallincrot librum de Archi-Cancellariis S. R. I.; de Advocata majestatica, ad Mart. Mageri a Schenberg Advocatiam armatam, Francof. 1719, fol.; de JCtis, qui Historiam cum Jurisprudentia conjunxerunt, ad Gottl. Sievogtii librum de Sepulturis Imperatorum & S. R. I. Electorum in Monasteriis & templis, Jenæ, 1722, 8. Ostendunt hæc omnia præclarum ingenium & industriam in scribendis libris haud vulgarem Struvii nostri, qui, ut vivus fuit Musarum voluptas, ita defunctus etiam summus hujus seculi honor, ac verum decus, manebit.



NOVA ACTA ERUDITORUM,

publicata Lipsiæ

Calendis Septembris Anno MDCCXL.

Pars II.

CEREMONIES ET COUTUMES RELIGIEUSES DE
tous les Peuples du Monde, &c.

hoc est,

*CERIMONIÆ ET RITUS SACRI OMNIUM
totius orbis gentium, representati Figuris splendi-
dis, in æs incisæ manu BERNARDI PICARDI.*

*Accesserunt harum Figurarum explicatio historica,
& Dissertationes aliquot lectu dignæ. Tomus
septimus & ultimus.*

Amstelodami, sumtibus Jo. Frid. Bernardi, 1737, fol. maj.

Alph. 6 plag. 9, cum Tabb. æn. 27.

Absolutis iis gentibus, quæ nomen Christo dederunt, vel dedisse dicuntur, nulla restabat præter *Muhammedicam*, cui ultimas partes assignavit Autor, ne aut Christianis eam aggregaret, quod non licebat, aut dæmonum cultoribus adjungeret, quod nec ipsum vitio carere judicabat. Scriptores, quorum ductum in designandis *Muhammedicis* sacris secutus est, optimi sunt & fide dignissimi, *Herbelotus* in *Bibliotheca orientali*, *Boulaivillierius* & *Gagnierius* in *Vitis Muhammedis*, & *G. Salius* in Dissertatione amplissima, quam præstantissimæ suæ *Alcorani* versioni Anglicanæ, Londini A. 1734 editæ, præfixit. Ipsos Arabes consulere vix potuit Autor, ignarus quippe linguæ Arabicæ. *Pocockii Specimen Historiæ Arabum* loco non uno,

X x x

sed,

fed, ut videtur, ex fide aliorum, citatur. Quamvis enim res moresque Arabum vetustes curate, si alius quisquam, & distincte exposuerit *Pocokius*, difficiliore tamen sibi laborat, & Arabica tanta copia infarcit, ut eò carere omnino potuerit deliciarum orientalium incurius. Neque etiam necesse fuit tantas devorare molestias, cum *Gagnierius* & *Salus* integros ferme *Pocokii* thesauros in horrea sua contulerint. *Pagina* ergo *prima* ad cognoscendam Arabum historiam manu quasi ~~nos~~ ducit, cum non magis gentis originem, quam *Mubammedis* ortum & majores, continua serie deducat. Occasionem adeo nactus, omnes Arabum antiquitates perdit, omnes castigat & explodit fabellas, Milesius non inferiores, quibus illi suos Sermones ingenti fastu, neque etiam sine temporum errore, concelebrant. Introductio hæc in fronte pictam habet historiam *Lailat-alkadr*, seu noctis, qua in monte Hara *Mubammedes* Archangelum *Gabriel* primo anno divini sui muneris vidit & amplexatus est; uti sequens *prima Dissertatio pag. 33 Bex'et*, seu inaugurationem, exhibet æri incisam. *Prima* vero illa *Dissertatio* Arabis sui Apostoli vitam recenset, criticisque suis animadversionibus pro more notat, ne idem, quod scribæ, egisse sibi aliisque videretur, qui præscripta aliorum verba singula anxie exprimunt. Secundum annorum seriem Exponere voluit quidem omnia; at annum Hegjræ tertium, quartum, & quintum, nominare *pag. 44* neglexit, celerique gressu a secundo ad sextum transiit, quod ignaros temporum illorum lectores fallere potest, ut, maxima prælia solo secundo anno accidisse, tribus reliquis *Mubammedem* inerti desidia turpique veterno torpuisse, credant. *Pag. 41*; in describenda *Merua*, seu itinere nocturno, quo cælum iustrasse anno primo Hegjræ fingitur *Mubammedes*, jumentum, quod *Borak* dicitur, colores ac figuram descripsit, sed minori longe elegantia, quam expressam hujus rei figuram in Codice quodam Regiæ Dresdenensis Bibliothecæ videmus. Codex iste, qui virorum illustrium ac Ottomannidarum Sultanorum effigies continet, vel solus illos refellet, qui, Turcas omne picturarum genus

de

detestari, perhibent. Cum vero Autor noster e *Gagnierii* fontibus rivulos suos derivarit, erunt nonnulla, quæ, pace doctissimi Viri Oxoniensis, modeste ac citra omnem illudendi aut rixandi libidinem notabimus, quo appareat, non posse semper tuto ac firmo pede inhzreri dictis eruditissimorum hominum in iis rebus, quæ, cum maxima ex parte nondum detectæ sint & reclusæ, non paucorum labores, non unius ætatis studium, sed indefessam aliquot Seculorum & multorum hominum industriam, requirunt. Gallicam quidem vitam *Muhammedis* ad manus non habemus; at sufficere nobis ea, quam ex Arabico *Abu'seda* in Latinum sermonem translata, & egregio suo Commentario illustrata, dedit Vir Clarissimus. Nec invita certe Minerva conjicimus, nil fere amplius in Gallico libro legi, quam quæ in majore Opere Arabice aut Latine scripta, a rudioribus legi non poterant; adjectis iis prolegomenis, quæ promitti pessimè in *Abu'seda* videas, sed desiderari doleas. Pag. 44 itaque Gallice verba *Muhammedis* eodem modo exprimit Autor noster, quo Cl. *Gagnierius* pag. 77 *Abu'sedam* sic Latine reddidit: *Victoriam reportavi favens Euro, sed flante Zephyro* (sive vento occidentali) *succubus*. Senalum claudicare altero pede, nec satis congruere menti *Muhammedis*, quis non videt? Quæ in animo habuerit, cum illa videret, Vir Clarissimus, dicere non habemus. Certum est, sic esse vertenda: *Vici Euro favente, & flante Zephyro Ad* (gens impia, quam omnes *Corani* paginæ loquuntur,) *perisit*. Neque etiam aliter potuit doctissimus *Saliv*, quem bonis literis immaturo fato ereptum lugemus, pag. 343 *Cor. not. i*, ubi *Abu'seda* pag. 77 verum versionis *Gagnierianæ* errorem tangere per modestiam dubitavit. Ita autem ille vertit: *I have obtained success by means of the eastwind, and Ad perished by the westwind*. Porro pag. 57 historiam in mente habuit Autor, ubi in *Muhammedis* exequiis versatur, quam pag. 140 *Abu'seda* not. c. *Gagnierius* ex *Anwar* ita refert: *In authentici traditionibus habetur, Alim, c. D. m. dum corpus ejus (Muhammedis) ablueret, exclamasse: (O Propheta) cer-*

re pontis tuus caelum versus erectus est. Autor nosler, quem pudor & verecundia prohibebant, quo minus orgya illa Eleusina evulgaret, tam insignis factum, quod præterit fas non erat, tantis involvit tenebris, ut, qui antea non norit, mentem ipsius nunquam perspiciat. Tentanda scilicet erant omnia, subeundus ignis & aqua, ne castæ aures Musarum Gallicarum, quibus litabat, offenderentur. Verum, tanta emetiri pericula, profecto necesse non fuisset, si Arabica Autor intellexisset. Vertatur: *Habetur - - - - - illam - - - - - inelamatum fuisse* (vocem audivisse cælo delapsam, quæ diceret,): *tolle* (o Ali) faciem tuam in cælum. Verbum passivum **تودي**, quod pro activo habuit, Viro Clariss. imposuit, ut in intrudenda exclamatione, *O Mohammed*, & explicanda voce **طرفك**, errorem necessario traxerit. Eant tandem Arabismi olores, procurrent eo nomine hæc literæ inutiles, contemnendas, indignas liberali otio, quod peste inficiant puras mentes, morumque sanctimoniam habeant pollutam non eluenda. Dicant amplius, toe suppetere Arabum libros editos, versos, explicitos, quot cognoscendis illorum rebus gestis, tenendis eruditorum vitis ac scriptis, iudicandis moribus, perspicandæ sacratori eorum disciplinæ, executionis iuribus, enarrandis Ecclesis factis, scrutandis nummis, detergendis vetustis marmoribus, extricandis contortæ scripturæ ductibus, abunde sufficiant. *Secunda Dissertatio pag. 64* docet, quæ fuerint *Islamismi* incunabula, quibusque causis, quibus artibus, quæ fraude, quæ vi, ad tantum robur successerit. *Pag. 81* legitur *Adriani Relandæ* Præfatio, quæ libros suos *de Religione Mohammedica* ornavit, & opiniones iniquas confutavit, quibus infecti plures, de Islamismo male senserunt. Sequitur *pag. 102* *Dissertatio* de Corano, e *Salisâ Dissert. Cap. 3* potissimum. *Pag. 117* habetur Confessio fidei *Muhammedica* e MSto quondam *H. Siksî*, Hispanice, sed charactere Arabico, extrato. *Pag. 125* comparat *Liber primus Relandinus de Relig. Muhammedis*, & *pag. 148 secundus*.

dur. Illi *Catbectismam Muhammedicum*, hunc *Illustrationes Catbectismi (Eclaircissement)*, nominare, Autori placuit. Mirabamur, librum vulgarem, qui in omnibus forulis prostat, omnium versatur manibus, multisque eget supplendis, tam pretioso Operi insertum fuisse, quod ipso statim obtutu magna quæque, præclara, ac perfecta, pollicetur. Mirabamur etiam, doctissimi *Salis* Dissertationem (*Proliminary Discourse*), Autore suo non indignam, qua versionem Corani Anglicanam, raram non minus ac incomparabilem, ceu coruscante quadam gemma distinxit, integram versam & translata huc non fuisse, suppletis iis paucis e *Relando*, quæ Anglo deesse videbantur. Majorem, putamus, laudem gratiamque Lectorum sic demereri, & ampliore quoque commodo beare, doctos potuisset. Sed aliud suberat, quod alia Nostro consilia inspirabat. Interpretes D.... non versionem adornarat, sed paraphrasin; multis admissis, quæ, licet non sacra *Muhammedica* illustrent, vel rem e longinquo tangant, lectionem tamen non mediocrem scilicet pandunt, & doctrinarum ampla referant promtuarum. Altero præsertim illo libro, quo discutitur, quæ per injuriam *Muhammedanis* nostri majores tribuunt, non *Relandum* loqui deprehendas, sed Interpretem sapientius ita dicere: *Mr. Reland le nie; Mr. Reland pretend.* Neque vero Latina semper recte cepisse censendus est. Nec eleganti illa suavique dialecto, qua Noster utitur, sed incondita sua, asperiore, ac recens inventa, quandoque dictione effecit, ut Nostro e Tholosana quadam cellula aut cathedra Narbonensi prodisse videretur. Affectat tandem Poetam, &, quavis arrepta occasione, Musas sibi propitias insinuat. Quorsum ergo tanta barbaries afferenda, tot inutilibus & superfluis excursionibus oneranda libri moles, tot nãvis, nec iis momenti nullius, pulchrum corpus dehonestandum fuerat? Crisim exercere scilicet, hominumque vitis insultare, Autori in maxima laudis parte ducebatur. Hinc quærenda laurea, hinc stringendi dentes, hinc acuenda tela, quibus infestus ac invisus hostis

confodatur. *Pag. 121* Dissertatio nostri Auctoris e *Salii Cap. 5* legitur de Moslemorum quibusdam legibus, quæ *Corani* sanctis innituntur. *Pag. 246* ceremonias eorundem exponit, quæ vel in vulgari vita, vel in sulico *Soldani* splendore, obtinent, ex itinerariis recentioribus, *Ricaute, Bespiera, Chardinio, Thevenoto, la Roque, Com. Marsiglii Statu militari Ottomannico, Bernierio*, aliis. *Pag. 269* de præcipuis sectis, quæ recens nato *Islamismo* abortivæ sunt, e *Salii Cap. 8*; & de iis postea disserit, quæ hodiernam inter Turcæ vigent. Hæc habuit, quæ de *Mubammedanorum* institutis exponeret. Supplementa in omnia, quæ præcesserunt, *Volamina* nonnullas lacunas expleat, & male dicta corrigant. *Sabaos* omisos fuisse, in memoriam venit Auctori; hinc eos primo statim loco *pag. 1* describit. Judæorum in sacris originem *Talid*, seu cooperiendi capitis in sacris, a Romanis repetit, flagellandi & confitendi modum docet, pauca quædam affert de festo Purim, convicia, quibus Judæi onerantur, præcipua diluit verbis Rabbini inter suos facile principis, *Minasse ben Israel*, in *Defensione Judæorum*, inserta *Diario, Bibliothecæ raisonné, Tom. XII pag. 176 seq. & pag. 439*. In Catholicorum moribus notat, quædam in coronandis Pontificibus obtinuisse Seculo XII, a *Mabillonio* descripta *Tom. II Musæi Italsi*, quæ nostra ætas ignorat. Verba impia, quæ die natali Christi Romæ cantantur: *Sancta Dei genitrix, quæ concepisti per aurem Dominum nostrum*, damnata jam octavo abhinc Seculo, & emovenda, censet; nec minus illa profana, quæ in laudes S. *Josephi* in libro quodam Gallico: *les saints devoirs de l'ame devote*, Parisiis A. 1627 cum approbatione Facultatis Theologicæ edito, blasphema & indigna divina majestate leguntur. Non addidit Auctor, unde illa desumerit. Sed, si *Historiam Josephi, fabri lignarii*, Arabice e Codice MSto Regiæ Parisiensis editam, versam, & illustratam a *G. Wallino* Lipsiæ A. 1722, *pag. 10 n. b.* conferamus, eadem verba, easdem stricturas, deprehendemus. Ad Græcorum penitentiorem notitiam nonnulla faciunt, quæ *pag. 17* leguntur. E libro: *Nouveaux Memoires de Russie*, Parisiis A. 1725 edito,

pag.

pag. 234 excerptus est ritus novæ apud Russos devotæ sacro habitu vestiendæ. Quæ Tomo XI libri, *Memoires des Missions du Levant*, leguntur de *Drusis*, nominisque illius origine, hic eadem sunt repetita. Nostram si liceat addere sententiam; optime putamus deduci posse vocem a *Derwish*, quod pauperem Turcico idiomate notat, & si vocalibus careat, *Drusch* legi commode potest. Sunt tamen quædam in illa relatione mutanda. *Bomrillab*, aut *Bomrillab Elbazem*, non fuerat dicendum, quod nomen legislatoris illius gentis *Egyptii*, sed *Elbazem*, nisi potius *Elbakem bomrillab*. Neque etiam intelligimus, quid sit *Tukama*, nisi *Flama* (prudentes sapientes) corrigamus. Sententiam suam de *Abrahamitis* mutasse nonnihil in his *Supplementis* videtur, quos accedere *Sabats* putat; additque ex *Hydil* libro de *Rel. Persar.* pag. 555 quædam de *Schamsis*, seu solaribus. Pag. 29 comparent, quæ de Anglicana Ecclesia, *Quarteris*, &c. dicenda restabant. Neque etiam negliguntur pag. 30, quæ ad Judæorum Orientalium res spectabant. Hæc est facies Operis præstantissimi, quod, cultu splendidiore vestitum, in admirationem rapit spectatores, quod pulcherrimis figuris vagabundos reficit oculos, quod fallere plebis etiam, quod doctorum sitibundas mentes cognitione dignissimarum rerum adimplere, possit.

D. JOACHIMI LANGII, ORDINIS THEOL.
in Academ. Frideric. Senioris, & Seminarii Theolog.
Directoris, Gloria Christi & Christianismi Apocalyp-
tico-Prophetica, nec non Anti-Sociniana & Anti-Judai-
ca, exhibens Tomo priore Commentarium Apocalyp-
ticum in clavam propheticam omnium vaticiniorum, quæ
cum typis in Vet. Test. ad mysterium ultimorum tempo-
rum pertinent; Tomo posteriore primum Commentatio-
nem elencticam in Cathecbesin Socinianorum Racovia-
nam, deinde in R. Isaaci אִתְּנָהּ חֶזֶק. Accedit
Appendix de gratia Dei universalis.

Tomii U.

Amstelodami & Lipsiæ, in officina Rombergiana, 1740, fol.
Alph. 16.

Pro sua laborandi assiduitate præstitit S. Rev. Theologus Halensis, quod in *ultimo*, seu in prophético, Operis sui Bibliici *Tomo* promiserat. Exhibuit enim Volumen, quod non minus præstantia, quam mole, se commendat, & ipsa inscriptione, quam a *Gloria Christi & Christianismi* habet, est venerabile. Notabilis in eo statim est compellatio dedicatoria ad publicos & bene meritos verbi divini ministros, nec non scholarum Rectores & collegas reliquos illos, quos Autor per ecclesiam evangelicam magno numero dispersos, decursu annorum quatuor & quadraginta auditeres, partim etiam lectores, habuit. Et hos is ita compellat, ut tenerimo amoris affectu de institutione sua commonescetes, ad *πολυκαρποφoρiαν* in muneribus suis præstandam quam humanissime excitet. Præfatio Operis economiam ita tradit, ut recensiois operam nobis reddiderit faciliorem. Istius initia si hic ipsius Autoris verbis exhibeantur, lectoribus haud id erit ingratum, utpote inde judicaturis, quid ipsis sit expectandum. *Septuagenario mihi*, inquit S. Rev. Autor, *quæ Dei est gratia, ea obtigit sortis benignitas, at, consummato Opere Bibliico, animi ac corporis viribus fatis adhuc integris, Volumen hoc Latinum, pro vobis meo & multorum expectatione, subjunctum exhibere possim. Corporis quidem valetudo, jam inde a prima juventute inter labores haud exiguos nunquam antea interrupta, cum in Opere hoc versarer medio, ex improvise in tantum incidit discrimen, ut Medici nostri, multo usu experientissimi, vitæ meæ spem abjicerent. Ego vero non item: non, quod mortem extimescebam; sed quod non credebam, vitæ meæ dominum permissurum esse, ut, quod pro nominis ejus gloria inchoatum deductumque, & ex parte jam prelo subjectum erat, Opus desertum ac imperfectum relinquerem, veritatis ac nominis mei osoribus, quos mihi ejus confessio peperit, triumpho aliquo sic parato. Creditum, factum. Cum enim animi vires retinuissem integras, ista corporis prostrata breviori tempore,*
pre-

præter omnium expectationem, ita mihi restituta sunt, ut, eodem plane vigore ac robore, in quo me morbus invaserat, recollecto, Operi consummando mentem ac calumpiam potuerim rursus adhibere, labore fasces arduus a primo mane in seram usque noctem continuato, partibus etiam Academici numeris ordinariis non neglectis, nec isto caritatis officio, quod commercium sum amicis epistolicum requiris, intermisso. Quid? quod in divini nominis gloriam reticere non possim, & libris meis, quos plustulor edidi, esse nullum, quem cum tanta animi excitatione, & tanta fidei plerophoria, & inde nata elaborationis facilitate, unquam consecerim, quam qua mihi in hoc ipso a Deo concessa est. Et, cum ipsa sibi animi characteres, scriptore etiam ne cogitante quidem, sibi impressas exhibere soleat, non dubito, Lectores meos in natos sermonis mei haud frigidi fluxu ac tenore illos esse deprehensuros. Quod Vir Venerandus de sermone suo iudicat, ita omnino sibi habet; immo, præter excitati animi vigorem, et cetera luculenta sensus facilitate, & stili nitore ac elegantia, more ipsi solito, se non parum reddit commendabilem. Tempus prioris Pars prior continet Commentarium Apocalypticum, cum Germanico partim convenientem, partim ab eo discrepantem; convenientem in eodem sermone digestarum & ex hieroglyphicis integumentis evolutarum systemate; discrepantem vero in eo, quod methodum habet magis demonstrativam, nec non in eo, quod Systema Vitringianum sub accuratius examen vocat, & evincit, illud fundamento cadere, in quantum Autor Celeberrimus in eo hieroglyphicam Ecclesie Christianae & imperiorum historiam querit. Non dissimulat vero, ipsum optima & verissima quaeque tradidisse de primario libri huius prophæti argumento, relato ad eventus ecclesie adhuc futuros, hoc est, ad Babylonis mysticæ & regni antichristiani destructionem, regni vero Christi æternæ gentes reliquas, cum Judaica ad Christum converteudas, dilatationem florentissimam. Commentatio præmittitur Prothecoria trium Sessionum, quarum prima est historica de ipsa Apocalypsi, secunda systematica, genuinum sistens syste-

systema exhibens; & quidem in ordine axiomatum & theore-
 rematum, conclusionibus & porismatibus suis instructorum.
tertia analytica, sistens partitionem libri secundum visa 12:
 primaria, hisque subordinata visa alia cum insertis sermoni-
 bus declarativis. Labore apocalypitico defunctus S. Rev. Au-
 tor, accessit ad propheticum, & systemate apocalypitico in-
clavem hermeneuticam Psalmorum & Prophetarum; partim
 etiam typorum, tam historicorum, quam ceremonialium,
 converso, ea ita usitur, ut, quod in illis abstrusum est,
 operamque interpretum successu parum felici admodum ex-
 ercuerit, ad ejus isagogen inde eretam expleret. Idem qui-
 dem fuit institutum ipsius in Commentariis Germanicis, sedit
 modo plane dispari. Cum enim in his, materiis istis, quae
 ad ultimarum temporum mysterium apocalypiticum perti-
 nent, plurimae aliae diversi plane argumenti sint interjectae;
 his plene praetermissis, hic tantum *Ita* in cohaerente nexu ita
 exhibentur, ut cuivis loco propheticis praemisso statim ita
 illustratio apocalypitica subiungatur. Quo tractandi modo apud
 lectores suos confidit se esse impetraturum, ut, ad facilio-
 rem pleniorumque convictionem adducatur. Cum vero
 liber *Jesaja* divinissimus non mole solum, sed rerum quo-
 que, ad ultima tempora pertinentium, sublimitate ac abertate,
 reliquos antecellat, in istis ad *clavam* apocalypiticam
 interpretandis praecipue elaboratum est. Et hoc ipsum ne-
 gotium Auctori nostro etiam inposuit vastum Commentario-
 rum opus, quod *Campegius Vitrinza* in *Jesaiam* evulgavit.
 In hoc enim Auctor noster ex una parte istius eruditionem
 summam merito magni facit, & sibi gratulatur, quod ip-
 sum in materiis ad mysterium ultimarum temporum perti-
 nentibus plane habet *duo in uno*; ex altera tamen parte non
 approbavit interpretationem illam, quam ipsi systematis ejus
 apocalypitici defectus subministrarunt. Hinc enim ille exi-
 stimat duplicem eandem esse aberrationem: unam in eo,
 quod ratiocinata non passim, quae ad tempora adhaec futura
 referenda erant; *Vitrinza* ad dynastiam Maccabaicam, &
 quidem sensu proprio simul in mysticum converso, & hoc
 denum-

demum ad futura relato; alteram in eo, quod, quæ de gente Judaica ad Christum ultimis temporibus convertenda, & a reliquis in quolibet textu distincta, dicta sunt, remittit ad ecclesiam Christianam temporum jam dudum prætoriorum, sed ita, ut, hypothesebus suis suæque interpretationi ipse diffusus, plerumque ipse ad ultima & adhuc futura se convertens sit coactus. Hæc est *anuryca* *Qia* *Temi* *prioris*, ita sane comparati, ut satis superque ostendat, Autorem, in rebus apocalypticis & propheticis veratissimum, non alienis, sed suismet, usum esse oculis, quos quod ipsi jam inde ab annis quinquaginta aucta meditatio, frequentiori lectioni juncta, aperuerit, Deo acceptum refert. Et, quamvis rerum propheticarum, ad ultima tempora referendarum, cognitionem solidam habeat pro anxime ardua, non tamen dissimulat, eam, comparatione cum illis, quæ ad salutis fundamentum & ordinem pertinent, facta, esse *problematicam*, seu ita comparatam, ut, istis salvis, dissensus interpretum una cum erroribus hermeneuticis nullum salutis periculum afferat, ideoque ventimæ vitio sit vertendus. Usum vero juxta disputationis esse insignem & multiplicem, non solam dogmaticam & hermeneuticam, sed etiam antiscepticum & paracliticum, in luculenta meliorum temporum spe positum, manifestum esse existimat; *dogmaticum* quidem in doctrinis de rebus novissimis secundum clavam apocalypticam convenientiore ordine digerendis; *hermeneuticum* in locis vel sexcentis, immo integris Psalmis & Prophetarum Capitibus, quæ alias sint maneantque *diversioribus*, & difficultate sua non paucos ab ipsa lectione abstinere soleant; *antiscepticum* vero ad eas Scripturæ sacræ contemplationibus obstruendum, utpote *causantibus*, Prophetas una cum Apocalypsi plurimis in locis nihil nisi enigmata insolubilia continere. Huc accedit usus *Anti-Judaicus* & *Anti-Sociusianus*, qui, utroque usu, & dogmatico, & hermeneutico, quam uberrime illustrato, gloriam Christi, ratione personæ & officii ejus ex istis obscuriorum locorum involucribus productam, in meridiana luce radiantem exhibet, tot pro divi-

na ejus natura argumentis in aciem productis, ut ipsorum numerus apud imperitos fidem superes, peritioribus autem Evangelicam fidei suae hypotesin egregie confirmet.

Ad *Tertiam* Operis hujus *posteriores* quod attinet, is *praesertim* applicationem exhibet, eamque dogmaticam & elencticam, nec non hermeneuticam. Nam *Parte* ejus *prioris* *Ecthoeseos* *Socinianorum* *Racoviana* sexcentarum questionum ita exhibetur, ut singulis justus elenchus subjungatur. Et hic sane ita se habet, ut manifestum sit; S. Rev. Autorem in studio elenctico esse exercitissimum, & hic evidentiā certare cum *impugnata*, & utranque lectorem non sine convictione in curatiere attentione detinere. Haec vero ut cum ista is obtineret, elenchus praenitit *Protheoriam* & tractationem dogmaticam, sique subjunxit *Compellationem epistolicam ad Socinianos*. *Protheoria* consistit *quatuor* *Sectionibus*; quarum *prima* exhibet regulas hermeneuticas Anti-Socinianas, numero decem, liquidissimae evidentiā; *secunda* axiomata dogmatica undecim; *tertia* axiomata elenctica octo; *quarta* analysin tractationis dogmaticae, constantem *Subsectionibus* *sex*, quarum agit *prima* de illis *Vet. Test.* sedibus, e quibus constat, Christo nomen *Jehova* plus milites, & nomen *Deus* vel *trouantes*, utrumque sumens cum emphasi ex adjunctis divinis attributis, nec non operibus ac cultu, tribui; *secunda* de locis *Nov. Test.* pro vera Christi divinitate in *septem* *classis* distributis; *quarta* agit *prima* de locis quingentis circiter, in quibus Christus vocatur & *Kypios*, *Dominus*, eadem emphasi, qua is in *Vet. Test.* *Jehova* appellatur, voce hac inde desumpta; *secunda* de locis triginta circiter, ubi Christus in eadem cum *Vet. Test.* harmonia, eademque emphasi, *Deus* vocatur; *tertia* de locis centum, in quibus Christus *Filius Dei* dicitur, & quidem ea cum emphasi, quae *veritas* & *aeternam* *opas* *divinitatem* evincit; *quarta* de locis, in quibus Christo tribuitur *existentia* *ante* *Mariam* *de* *ante* *mundum* *conditam*; *quinta* & *sexta* de illis *locis*, in quibus eadem *attributa* *in* *divina* *opa* *cum* *cultu* *adscribuntur*; *septima* de illis, in qui-

quibus Christo *opera* mere divinis tribuatur, celata ad triplex ejus officium, sacerdotale, propheticum, & regium. Succedit tractatio *de persona Spiritus S. divina*, nec non de mysterio S. Trinitatis, praeipue e Vet. Test. demonstrato, & inde etiam in Nov. Test. repetito & declarato, una cum *Epistolis* de eodem e libris *Philonis Judaei*. Haec tractationi eleuchticae praemittuntur. Illa vero inter alia detegit, multa in Systemate Sociniano nequaquam probanda, ut (quae 1) Librorum Vet. Test., neglectus tantus, ut propemodum ad ipsum conseratam sit progressus, & cum rerum in illis contentarum ignorantia sapina conjunctus; 2) locorum in Nov. Test. tortura violenta, cum manifesta legum logicarum & hermeneuticarum violatione commissa; 3) complexus errorum gravissimorum circa salutis autorem, fundamentum, modum, ordinem, & consummationem, per omnes ac singulos doctrinae Christianae articulos ita diffusus, ut earum nullus salvus sit relictus; 4) mysteriorum fidei abasectio ea, qua e Scriptura sacra nihil admittitur, quod rationem humanam in aegritudine sibi relicta superat; 5) hinc enatus naturalismus theologicus-practicus, superficialis Christianismi, seu religionis Christianae, tectorio incrassatus; 6) irrationalissimus, naturalissimo, si ita loqui licet, ita junctus, ut systema universum non solum reddat *ἀγχαθον* & *ἀντίγχαθον*, sed etiam *ἀλογον*: quod affectato rationis magisterio ipsum ejus ministerium amiserit, ideo in scopas dissolutas & arenam sine calce convertum; 7) ex systemate Sociniani inde resultans forma, quae Christiani nominis professione sit indigne; 8) ex syntagmatis Catechetici constitutio, quae contra genuinum institutionis catecheticae formam pro scripturarum demonstratione in animosa impugnatione & tentata destructione consistat. Haec de *Tractatione eleuchtica*, ejusque *Proleptica*, eidem praemissa. Consideratione etiam digna est Eleucho subjuncta *Compellatio epistolica ad Socinianos*, in primis ad *Samuelem Ceclsum*, illorum omnium hodie coryphaea inter Beteros, aetate octogenarium, vicum e scri-

ptis notissimum, & adhuc superstitem. Cum quo quandoquidem Autor noster, uti ipse refert, jam ante annos duos & quadraginta in itinere aliquo coram cognito, disputationem instituit privatam; is ab ipso nunc publice fuit compellatus, Epistola ista etiam seorsum impressa, eique transmissa. An ei quid responsurus sit vel ipse, vel alius ejus sectæ, dies docebit. Pergimus ad *posteriores Tomi posterioris Partem Antijudaicam*, sed paulo brevius recensendam. Tractationi *lelènehticæ* itidem præmittitur *Prothœoria* de veritate rerum Christianarum, & ipsius religionis veritate historica & dogmatica: ubi post demonstratum suppositum de veritate & integritate librorum Nov. Test. exhibet *sectio prior* veritatem rerum Christianarum historicam: 1) per testimonia, primum ipsorum Judæorum, deinde extraneorum; 2) per testimonii historice veritatis domesticæ, ipsi historice insita. *Sectio posterior* quatuor constat *Subsectionibus*, quarum sistit *prima* harmoniam promissionum Vet. Test. & impletionis Nov. Test. de persona & officio Messie, nec non de statu exinanitionis & exaltationis ejus; *secunda* harmoniam typicam & antitypicam Vet. & Nov. Testamenti; *tertia* harmoniam utriusque Testamenti dogmaticam, moralem, & propheticam; *quarta* reliqua criteria, quibus veritas religionis Christianæ coruscat, cum epimetro de statu gentis & ecclesiæ Judæicæ antichristiano & exulcerato, in ipsorum diuturno exilio. His præmissis, sequitur refutatio libri Judæici *מכתב ר' יצחק* R. *Isaaci*, ita instituta, ut, quod in elencho virorum clarissimorum, speciatim *Guffatii & Mülleri*, pro Autoris nostri consideratione deesse visum est, ab ipso sit suppletum, præcipue in locis Vet. Test., quæ Judæi non sine rationibus pro adhuc implendis habent, & Christianis opponunt, etiam cum ingenti errore circa adventum & personam ac officium Messie. Subjungitur Theologiæ Antijudæicæ Epimetro de Judæorum convictione, qua methodo & quibus gradibus illa sit cum fructu tentanda. Hæc de œconomia totius Voluminis, ita, quod confidimus, se habente, ut Lectoribus,

Bus, ob materiarum sublimitatem & tractationis *angustias*, lectiois & considerationis desiderium fit infirmatura. Restat recensio *Appendicis* uberioris de doctrina itidem gravissima, hoc est, de *Gratia Dei universalis*, in universali Christi redemptione & merito fundata. In peculiari ejus Praefatione Autor Vener. post mentionem tractationis Germanicæ, diversis scriptis, ipso Serenissimi Regis Borussiae jussu, adornata, commemorat, iisdem oppositam esse a diversis Autoribus *avertionem*, primum in Palatinatu, deinde in Belgio, & tandem etiam in Helvetia: ut neget, se cum illis disputationis terram esse reciprocaturam, sed, illis missis, tantum diciturum, quod res est ipsa, & quidem quam placidissima caritatis officio a veritatis studio non sejuncto. Cum vero tractatio Germanica pro desiderio Serenissimi Regis tantum fuerit generalior; nunc exhibetur specialior, ad singulos quinque articulos, olim inter Remonstrantes & Contraremonstrantes, & adhuc hodie inter hos & nos Evangelico-Lutheranos, controversos, relata. Ad quas controversias etiam exigendum fuerit hoc institutum; re tamen ipsa dogmaticum potius est & hermeneuticum, quam elencticum. Cum Autor methodo tractandi demonstrativæ, quam sanior Logica subministrat, sit affectus, etiam huic tractationi præmisit ejusdem formæ *Prothoortam*, quæ, post axiomata generaliora, quinque continet *Sectiones*, ita concinnatas, ut ex iis universæ doctrinæ, inter diversas partes controversæ, dijudicatio sit quam facillima & expedita; quæ vero hic in compendio non facile potest exhiberi. Sufficiat hic *Sectionis quinta*, quæ synopsis totius *Appendicis* continet, recensio. *Partis prioris* est dogmatica, quæ exhibet *Sectione prima* Remonstrantium doctrinam de quinque controversiis articulis; *secunda* doctrinam Contraremonstrantium de iisdem; *tertia* doctrinam de illis ipsis Ecclesiæ Evangelico-Lutheranæ, isti Remonstrantium conformem. *Partis posterioris* est hermeneutica, quæ *Sectione prima* per quinque membra exhibet vindicias locorum & argumentorum, quæ pro absoluto electionis & reprobationis decreto urgeri solent; *secunda*

in duobus membris habet vindicias locorum de gratia vacante & convertente; *tertia* continet in duobus membris vindicias locorum de gratia conservante, & fidelium perseverantia non absoluta. Tandem accedit *Epimystrium duplex*; *prius* inscripto Celeb. Theologi Reformatæ Ecclesiæ, quo is systematis absoluti decreti difficultates sub schemate personæ graviter super ea tentatæ & afflictæ proponit; *posterius* de *Formula Consensus Helveticæ*, & de differentia universalissimi hypothetici & categorici. Ceterum Auctor laboriosissimus, ab amicis rogatus, ut Opus Biblicum septem Voluminum, sub titulo *Biblisches Licht und Recht* editum, adhibita methodo parenthetica & paraphrastica, in compendiarium unius Voluminis missum, in usum familiarum domesticum concinnet, spem quidem ejusdem fecit, promittere vero istud pro ætatis provectioris ratione noluit. Id quod ut eadem conficere liceat, haud pauci procul dabit exoptabunt; quemadmodum iidem grato agnoscent animo, quod haud ita pridem vitam Theologi de universa Ecclesiâ Evangelicâ longe meritisissimi, D. *Philippi Jacobi Speneri*, olim ab Illustri Barone a *Canstein* editam, & *Tomo Consiliorum Speneri ultimo* præmissam, rogatus notis suis uberioribus instructam edere, eiq̃ue vitam ipsius *Cansteinis*, lectu itidem dignissimam, subjungere, non detrectavit.

*VERITAS RELIGIONIS CHRISTIANÆ ET
Librorum, quibus innititur, contra Atheos, Polytheos,
Idololatrias, Mahomedanos, & Judæos, demonstrata
per FR. VINCENTIUM LUDOVICUM GOTTL,
Ordinis Prædicatorum in Bononiensi Universitate Con-
troversiarum fidei Professore, nunc S. R. E. Car-
dinalem Tomus secundus, continens Libros
veteris Legis in generali.*

Romæ, ex typographia Rochi Bernabò, 1735, 4.

Alph. 1 plag. 15.

Signum veræ religionis limpideque profluentis in eo consistit luculentum, si ipsa possit clare proponi dissentientibus

tientibus secundum fontes illos primos, e quibus emanavit. Huc accedere solet ad momenti, ut convinci velimus dissentientes, haud rari autoritate humana. Effectus vero gratiae divinae per fidem & inhabitationem Spiritus sancti ita animos in agnita retinet veritate, ut difficulter ipsi vacillent. Laudandus itaque est illorum conatus, qui veritatem religionis Christianae & verbis solidis, & factis Deo probatis, ad amulsum verbi divinae compositis, demonstrant. Clivo in hoc sudat Eminentissimus Pater Ecclesiae Romanae purpuratus, qui *Tomo hoc secundo Capita 12* in medium profert, eruditione multa, nec minori moderatione, referta. *Primo* differit de libris sacri Codicis Vet. Test. deperditis ac residuis, & ac de canone Judaeorum. *Secundo* exponit de lingua Hebraica, de ejus origine, de punctis vocalibus, de Masora, Cabala, Mischna, & Talmude. *Tertio* de librorum veteris Legis editionibus ac versionibus, Pentateucho Samaritano, Paraphrasibus Chaldaicis, versione Syriaca, aliisque versionibus Orientalibus, agit. *Quarto* differit de versione septuaginta Interpretum, & ejusque autoritate. *Quintum* complectitur enarrationem de reliquis versionibus Graecis, *Aquila*, *Symmachi*, & *Theodotianis*, de versione Hierichuntina, Neapolitana, & *Origenis*, ac de versione *Luciani* & *Hesychii*. *Sextum* agit de versionibus Latinis antiquis, Italica, & *Hieronymiana*. *Septimo* exponit de vulgata editione Latina, ejusque origine & autoritate. *Octavum* versatur in ostendenda Hebraici & Graeci fontis autoritate. *Nonum* edisserit novissimas Bibliorum versiones, Catholicorum & Protestantium Latinas, novasque in lingua vulgari versiones. *Decimum* occupatum est in lectione sacri Codicis peragi solita in lingua vernacula, in indicanda Ecclesiae Romanae sententia, ac recensendis illis ecclesiae illius doctrinis, quae dicitant, de lectione sacrae Scripturae non dari praeceptum divinum, illam lectionem haud omnibus concessam, linguae vernaculae usum in legendo sacro Codice juste esse vetitum, ac praesens & officia lingua vernacula fieri ratione ab ecclesiae illius statutoribus approbata, *Capite un-*

Pag. 190.
200.

283.

decimo inquiritur, an sacra Scriptura sit perspicua & clara, ubi Protestantium doctrina & argumenta impugnantur. *Ultimo* ostenditur, enjusnam sit de vero sacrae Scripturae sensu judicare. Credit in eo Autor & lectori it persuasum, sacram Scripturam non esse per se sui judicem, licet alias luminis sit, effectu suo judicium de se & sua luce continere & effundere. Addit, haud licere spiritui privato, de veritate doctrinarum. Codicis sacri ferre judicium, licet *Paulinum* illud, Corinthiis inculcatum, sit satis cognitum: *Judicate vos, quae dico*, 1 Cor. X, 15, ac *verbum Christi nos judicaturum* sit in die novissimo, id quidem, quod ipse discipulis & Judaeis manifestavit, Jo. XII, 48, & ipsa *lex Moysis judicaverit* controversias, Jo. VII, 51, atque *verbum Dei sit* κρίμων ἐνδυστήσεων καὶ ἐνομιῶν κολάσιαι, Ebr. IV, 12. Docet Emin. Autor, ecclesiae esse, de vero sacrae Scripturae sensu judicare, quicquid objecerint haeretici, quorum examinatae argumenta. Non possumus dissimulare, methodum, ex hac tractatione fluentem, videri alienam a gentibus Christo lucrificandis, siquidem ipsis haud permittitur cognoscere veritatem religionis Christianae in lingua sua vernacula, & ipsa sic arcentur a lectione verbi divini. Credent fortasse nonnulli, impedimenta hoc modo propagationi religionis Christianae obmoveri, quandoquidem hic docetur, nullum exstare praeceptum divinum de legenda veritate divina, scriptis utriusque Foederis comprehensa. At, objiciant iidem, qui gentes, aversa a Christo, solide poterunt convinci, nisi verbum Dei cognoscant, legant, audiant, & perferuntur? Quam scrutationem Apostoli ipsi non solum suaserunt, sed etiam auditoribus commendarunt & laudarunt, 1 Theff. V, 21, 27, Act. XVII, 11, Rom. X, 17, 1 Jo. XVII, 20, XX, 31. Verum haec jam ad nos non spectant, significaturos ea, quae hinc inde Autor Emin. proposuit dogmatum momenta. Libros, olim deperditos, profectos ab Autore sacro, & Spiritus sancti afflatu re vera editos, ratione nostri habita, fuisse canonicos, negat, praenuntius autoritate *Augustini de Civitate Dei Lib. XV Cap. 23, & Lib. XVIII Cap. 38.*

Pro-

Propheticum librum *Henochi* existisse, ob eundem *Augustini*
 locum *Lib. XV Cap. 23* largitur, at, eum successu temporis Pag. 9.
 multis fabulosis & commentitiis narrationibus interpolatum
 & adulteratum fuisse, monet. Omnia sacri Codicis exempla,
 in ruinis a *Nabuzardano* illatis genti Judaicæ periisse, ne-
 gat, accedens *Hieronymo*, *adversus Helvidium Cap. 3* de-
 centi, *Esdram* sacros libros reparasse, ac ex reliquiis instau-
 rasse, imprimis cum ante templi excidium *Tobias*, *Eszechiel*,
Mardocheus, alique Judæi, cum Rege *Jehakimo*, in demigra-
 tionem Babylonicam jam translati fuissent. 12.
 Persuadet idem lectori solide, ne quidem eadem genti ab *Antiocho Epipha-
 ne* inflictam excussisse Judæorum e manibus libros, divino
 afflatu conscriptos. *Synedrion magnum* jam *Serubabellis*
 ætate viguisse, ut credat, animum induxit. *Rabbinorum*
 suffragia haud in omnibus esse rejicienda pronuntiat, cum ex
 eis pulchra Judaicæ antiquitatis colligantur vestigia. 14.
 Præter Canonem sacri Codicis *Esdram* haud admittit ullum, licet
Genebrardus tres Ebræorum finxisset Canones. Credimus
 tamen, nobis firmas esse rationes, cur pronuntiemus, in
Psalterio & libro Nebemia extare nonnulla, quæ *Esdra* sint
 recentiora. Sed nolumus inde novum diversumque Ca-
 nonem comminisci, admittentes duntaxat Canonis *Esdram*
 accessiones nonnullas. Quod ipsum quoque Emin. Autor
 suffragio suo confirmat, dum *Esdra* librum a *Nebemia* con-
 tinuatam tradit. Continuatio hæc vocatur *liber Nebemia*,
 licet sit potius pars libri *Esdra*, quam liber singularis, 15.
 quemadmodum ex numero 22 librorum Vet. Test. itur com-
 probatum. Canonem Judaicum continere libros, Ebraice
 primum exaratos, fatetur idem, quibus Catholica Ecclesia
 seris temporibus libros alios adjunxerit. *Phylastrum* refel-
 lit, qui, ante exstructam turrim Babelis jam variis homines
 usos fuisse linguis, crediderat. 16.
Huetius Ebræam vult esse 14.
 Cananzam, unam ex iis, quæ post illam exstructionem
 fuerint enatæ. Autor addit: *Hinc apparet nutans funda-
 mentum sententia contraria pro antiquitate lingue Hebraicæ,
 nimirum, linguam hanc secuta confusione Babelica mansisse* 18.

- in familia Heber. Lingua omnino Ebraica vocatur *lingua*
Cananaea Es. XIX, 18. Ebraicam ipse putat dici ex *עבר*, *trans*,
 a transitu *Abrahami* in *Cananiam* ex *Mesopotamia*. Cre-
 diderimus, eam a regione ulteriori, *עבר*, ad *Chryso-*
rhoam, ubi erat *Haran*, dici. *Runcta vocalia* Autor deducit a *Tiberiensibus* *Maforetis* cum *Cappello*. *Librum Sobar*
 ante annum 1290 haud commemorari, ratus, forte non pot-
 est, inde quidquam pro punctorum vocalium antiquitate
 desumi. *Malaram Hieronymo* juniorem existimat. Tra-
 ditionem de sensu mystico, symbolico, & anagogico, sub
 literali sensu in sacri Codicis sententis clauso a *Mose* descen-
 disse, & per legis doctores ad *Esdram* pervenisse, fatetur.
 Cabbalam vero habet pro vano ac prorsus inutili *Rabbino-*
rum recentium invento. *Samaritanas* literas esse antiquas
Cananas & Ebraicas, *Hieronymo*, in *Ezech. Cap. IX* ita tra-
 denti, accedit. Id vero singulare est, quod subiungit: *Sam-*
aritani duas habent sui Pentateuchi versiones, unam scri-
ptam Arabicis characteribus, alteram Syriacis, seu Chaldaicis.
 Eodem referenda putamus, quae de *Inmanuele Tremellio*, ex
Calviniano iteraque *Judaeo*, attulit. *Versionem Syriacam* putat
 favere *Pelagianis Rom. V, 12*, haeticisque nostri temporis.
 Putamus autem, ita rem esse comparatam, ut illa hujus accu-
 sationis haud possit convinci. De *Coptis Aegypti* sic habet:
Ipsi saepe, in calamitatibus positi, ut pecuniam emungerent,
Romanam fidem simulant, Romano Pontifici obedientiam
polliciti sunt, nunquam tamen suos libros aut versiones, ritusque,
imo nec errores, dimiserunt. De versione *LXX Graeca*
 curate agit, ratus, probabile esse, ante *Alexandri Magni*
 in *Asiam* expeditionem jam existisse quandam *Vet.*
Test. versionem, ad minimum ex parte. Resolvitur hujus
 rei demonstratio in testimonium *Aristobuli* apud *Clementem*
Alexandrinum Str. I. pag. 342, ac *Eusebium Praep. Evang. IX,*
6, XIII, 12. Id vero evidentius est, quod *Lib. VIII. Cap. 3. De-*
metrius ad *Ptolemaem* Regem inducitur ita loquens: *Existas*
eorum quidam, sed negligentius, coque, ut ex peritis audis,

perperam expresse significatio. (*) Philosophos autem ex versione vetustiori sapuisse Græcos, probabile haud ducit. Tandem quoque contendit, ante *Demetrium Phalerum*, *Ptolemei Philadelphii* Bibliothecæ præfectum, haud exstitisse versionem Veteris Instrumenti Græcam, inuixus testimonio *Aristæ* ac *Josephi*. Versionem illam credit concinnatam superflite *Ptolemaeo Lagida*, & regni consorte *Ptolemaeo Philadelpho*. Micum est, Emin. Autorem *Richardo Simonio*, *Henrico Valesio*, & *Natali Alexandro*, fidem haud habere, qui *Aristæ* libellam & versionis factæ vulgo narrari solitam rationem deserunt, sed sic sentire: *His non obstantibus, sustineo, Aristæ libellum non esse, quoad substantiam, suppositum aut confictum, (quicquid sit, an progressu temporis fuerit aliquibus falsitatibus interpolatus,) & consequenter historiam, de versione a LXX Senioribus adornatam, esse veram.* Addit hanc rationem: *Nullus inter omnes, qui sive ex Judæis, sive ex Christianis, scriptoribus de hac Versione mentionem fecerunt, per quindecim Secula repertus est, qui Aristæ librum in dubium revocaverit, immo ex eo hanc historiam descripsere Josephus, Philo, & Eusebius Lib. VIII Præp. Evang. Cap. I. Adhuc Hieronymus, qui nullum lapidem non movit, ut LXX Interpretum versionem, sua ætate vitiatam, deprimeret, nunquam de libro Aristæ dubitavit, imo Lib. II contra Ruffinum narrationem de 70 cellulis inter fabulas rejicit, quia Aristæas, ejusdem Ptolemæi Hyperaspistes, & multo post tempore Josephus, nihil tale retulerint.* Miramur, ea, quæ *Humphredus Hody* & *Lambertus Bos* de hoc argumento scripsere, ab Emin. Autore vel non lecta, vel non disceptata, fuisse. Autorem 70 cellarum, qui existet, esse *Justinum Martyrem* in *Orat. ad gentes* pag. 14. monet. *Hieronymus* Interpretes LXX haud repudiasse, sed navos, scriptorum culpa in eis admissos, improbasse, docet idem adversus *Richardum Simonium* argumentis, testimoniisque sat luculentis.

Pag. 81.

85.

87.

96.

101.

L. z z 3

culentis.

(*) Hæc esse trahendū ad exemplaria Ebraica, quæ exstabant jam Alexandria, ex *Aristæ* facile est intellectus.

culentis. Resolvit deinde loca, in quibus versio LXXvitalis discedit a verbis Ebraei Codicis. *Cainanem* illum, *Arphaxado* adjectum, haud obscure pro intruso habet. Editionem LXXviralem, quam modo habemus, ab omnibus nævis liberam haud pronuntiat, licet sit plurimi æstimanda. Editionem illam distribuit trifariam, nempe in *Complutensem Ximencianam* anni 1515, ad Ebræum textum reformatam, ideoque minus genuinam, in *Venetam*, ex multis vetustissimis exemplaribus excusam ab *Aldo Manutio* A. 1518, quæ proxime ad Romanam accedat, & Compluteni sit purior, ac in *Romanam*, quæ ex Codice MSto Vaticano opera *Antonii Carafa*, Cardinalis, jussu *Sixti V.*, A. 1587 Romæ prodit. Complutensis repetita fuit in editione *Aria Montani* A. 1571, *Vatabli* A. 1599, & *Michaelis de Jay* heptaglotta Parisiensi A. 1645. Omitit Vir Emin. editionem *Joannis Ernæsti Grabit*, ad fidem Codicis MSti Alexandrini emendatam, & emendatissimam editionem *Breutingerianam*, quæ Tiguri A. 1730, 4, cœpit edi. Docet Noster, Interpretes LXX omnem Vet. Test. Codicem sacrum in Græcum convertisse. Singulare est, quod antiquitatem sacrificii Missæ ex historia *Luciani*, Presbyteri Nicomedicæsis, A. 312 interfecti, colligit, de quo *Philosorgius* hæc memoravit *Hist. Lib. II Cap. 13: In carcere constitutus, nec ecclesiam, neque altare, habens, cumque ob vincula & plagas ne loco quidem moveri posset, supernus jacens supra proprium pectus tremendum ecclesia sacrificium peregit, & tum ipse participavit, tum aliis, cum instar chori sacri undique cingentibus, participandum dedit.* De versione antiquissima *Itala* doctissime exposuit, de *Hieronymiana*, & de vulgata, quæ ex utraque coit; nam sæpe, restitit Ebræo, sequitur versionem LXX. *Hieronymum* sola Evangelia emendasse, ostendit, reliqua restitisse ex veteri *Itala* versione. Inter Latinas versiones Concilium Tridentinum vulgatam pronuntiavit authenticam; Græco & Ebraico textui nullam maculam inussit. Noster tamen vulgatam defendit contra Ebraicum & Græcum textum in locis discrepantibus. Addit, textum Ebræum, quem nunc habemus,

REC

nec esse falsatum, nec de industria a Judæis corruptum, vitia tamen, quæ in eum irroperunt, deberi negligentia & incuria descriptorum; ibique præferendam esse vulgatam fontibus cœnosis, tanquam rivum purum. Reliqua in præfens consulto omittimus, siquidem ex hac fimbria de texto ipso licet satis judicare.

HISTOIRE NATURELLE DE L'UNIVERS, &c.

id est,

HISTORIA NATURALIS TOTIUS UNIVERSI, in qua afferuntur rationes physica effectuum maxime singularium natura; Auctore COLUMNA, Nobili Romano.

TOMUS III & IV.

Parisiis, apud Andr. Cailleau, 1734, 12.

Alph. 2, plæg. 21, Tabb. xii. 4.

Nobilissimus hujus Operis posthumi Editor, post publicata priora duo Volumina, reliquis non diu nos carere passus est. Argumentum eorum jam commemoravimus olim in *Actis A. 1736 Mens. Nov. pag. 498. Volumen enim tertium* partem Operis quartam, de æstu maris, de tempestatibus & pluviis, de origine fontium, de plantis, & earum generatione, porroque *duo Capita Partis quinta*, de generatione animalium quadrupedum & volatilium, complectitur. *Quartum vero Volumen* reliquis *decem Capitibus Partis quinta*, de animalibus tam terrestribus, quam aquatilibus, & iis, quæ insecta vocantur, de instinctu & sensu animalium, & de ipso homine, simulque *Parte sexta*, constat, ubi de ventis agitur. Circa æstum maris nondum inter eruditos plane convenit. Auctor *Cartesii* sententiam refellit; *Newtonianam* non attingit. Secundum ipsius placita, sol est causa princeps hujus effectus. Neque vero radii solares per se soli id præstant, sed mixti cum vaporibus lunæ; quos vapores constare putat sale quodam alcalico, quod cum sale acido maris, calore solis adjutum, fermentans, aquas intumescit.

mescere faciat. Hinc, tempore novæ lunæ vel plenz, æstus
 maximi, quia tunc radii solares, vaporibus lunæ tincti, co-
 piofiores & directiores ad tellurem perveniunt, tempore
 medio minores, quia isti radii tunc obliquiores & rarioreſ
 in terram incidunt, quippe maximam partem a luna alior-
 sum reflexi. Ceterum, esse quzdam maria æstuum omnino
 expertia, pernegat Auctor, tametsi passim, propter varias
 causas, minus regulares atque ordinati motus videantur.
 De tempeſtatibus, quæ in mari oriri solent, ita statuit: non
 esse ventos, qui tempeſtates illas commoveant, sed tempe-
 ſtates potius & agitationes maris ventorum causam exiſtere.
 Neque enim fieri posse, ut tanti fluctus attollantur sine aqua-
 rum tumore, neque ut aquæ intumescant, sine exhalationibus
 calidis, ex ipſo maris fundo prognatis, unde ventos conſari
 neceſſe fit. Pluvias prodigioſas partim pro fabulis habet, par-
 tim credit & explicat, multasque res ventorum vi attolli, ac
 deinde vel cum pluviis, vel sine iis, deæuo præcipitari poſſe,
 cenſet. Quo loco rem non illepidam narrat. Vidi, inquit, ad-
 modum juvenis magnam nubem locuſtarum, a vento in Ty-
 berim projectarum, qui fluvius totus inde tectus apparebat,
 dicebanturque, quod a ſummo Põntifice excommunicatz ef-
 ſent, idcirco ſe ipſas ultro in Tyberim præcipitaſſe. Jam
 fontium fluminumque originem non ab una cauſa, ſed par-
 tim a vaporibus, in cavernis terræ condensatis, partim a
 pluviis, & imprimis a nivibus illis, quæ in jugis montium
 liqueſiunt, deducit; ita tamen, ut majorum fluviorum
 perennem curſum etiam hinc vel maxime conſervari con-
 tendat, quod eorum aquæ, tum, cum altiores ſunt, in ter-
 ram late penetrantes, eo tempore, quo deficere incipiunt,
 per cæcos meatus in alveos relabantur. Quibus rebus per-
 tractatis, hiftoriam ſatis amplam contextit, de fontibus ma-
 xime ſingularibus ac mirificis, quæ in terrarum orbe repe-
 riri dicuntur. De plantis & animalibus, eorumque gene-
 ratione, ubi diſſerit, ridiculam, nec refutatione quidem
 dignam, *Carteſianorum* aliorumque juniorum Philoſophorum
 ſententiam judicat, qui, ut paucis ſe expediant, plantas & ani-

animalia universa ac singula, principio rerum, formis infinite parvis procreata, & primis plantis atque animalibus cujusque generis, divinitus inclusa fuisse, videntur. At, si hoc genus philosophis nimis compendiosum videatur, alterum profecto in pari, vel etiam majori, vitio est, quod cum eis sequitur Autor, qui nescio quos spiritus, vel archæos, vel animas, vel similes cocos architectos, excitant, quibus laudatis, statim se questionibus naturalibus cumulate satisfecisse credunt. Et *Colump* quidem nostro imprimis animas mundi placet: quanquam in nec mechanicam rationem, qua plantæ generantur, penitus omittit. Eam enim ipsis oculis, nullo microscopio armatis, primam in spica frumenti, deinde etiam in aliis plantis, ad hunc modum observavit: Paulo ante, quam floresceret frumentum, ex funde calicis, quo loco grana formari solet, minutissima quædam filamenta oriebantur, albicantia & ramulosa, quæ nihil aliud essent, quam fibrarum ipsius oculis per calicem continuatæ propagines. Paucis diebus interjectis, cum florere frumentum inciperet, apices istorum filamentorum disrumpebat abundens succus, qui inde, & per fibras calicis, forma lactis exstillens, ac circa tenentem plantam (quam hæc nomine appellare haudquequam incongruum est,) colore concretus, id efficiebat, quod generorum farina vocari solet. Itaque fatetur Autor, in grano inesse plantam parvam, farina & pellicula cinctam; sed, eam aut jam inde ab initio rerum exstitisse, aut quicquam aliud esse, quam veri feminis receptaculum, pernegat. Nam semen, inquit, in succo illius exiguæ plantæ continetur; qui succus partim materia aquosa constat, partim glutinosa & spermatica, partim ætherea, ignea, subtilissima, & vere seminali, quæ sentit & movet, quippe animæ mundi portio. Hæc, inquit, totam plantam, & ejus partes, gradatim format & perficit; hæc glutinosam spermam in fibras & vasa expandit; hæc efficit, ut cum spermate alcalico fermentans succus terrestris acidus, nunc condensatis ejus partibus, nunc rarefactis, transmutari in naturam plantæ possit. Hæc sibi etiam ipsi, quantum satis est alimentum, reperiens, per universum plantæ corpus diffunditur, atque, ut paucis dicamus, eorum omnium

causa est, quæ in planta fieri animæ vertimus. Omnis hæc, quæ de plantis rarioribus & extraordinariis, itaque de eorum sensu, Autor in medium effert, ad animalia progreditur. De quorum generatione, præter eorum sententias, qui animalcula infinite minuta, jam olim una opera creata, vel in ovis (quæ dicunt) femellarum, vel in genitura virili, quærent, duæ potissimum opiniones celebrantur. Alii enim ex ipsis commixtis maris & feminæ feminibus formari embryonem censent; alii fetum, tanquam verissimum fructum uteri, ex hujus continuatis atque elongatis vesiculis ac fibris, quanquam non sine ope seminalis laticis, enasci arbitrantur. Prioribus accedit Autor noster; qui, observationibus *Herodoti* maxime nixus, rem hoc modo declarare instituit: Genitura maris spermata feminæcum, in utero præparatum, coalescit, cum eoque mixta, per ipsas uteri fibras, aliquot dierum spatium, circumagitur, coquitur, celatur, purificatur, ita, ut interea temporis nullum ejus vestigium in matrice reperiri possit. Inde per cornua uteri tenuia quedam filamenta demittuntur, membranas, & velut putamina ovi, formantia, quæ mox hæore limpidissimo, æthereo, & vere seminali, replentur. Istius liquoris pars purissima, quam a reliquis distinguit membrana amnios, primum quidem in ipso centro suo vesiculam ebullienda efficit, quæ cor & punctum saliens dicitur. Cor, igne & anima plenum, dum se dilatare conatur, aliam format vesiculam altiore, quæ deinceps cerebrum constituit. Ut vero cordis igneus & celestis latex, continuo fervens & se diffundens, arterias, ac deinde, a membrana externa, quæ corion vocatur, reflexus, etiam venas producit; ita pariter ex cerebro nervi oriuntur. Denique partes crassiores, a calore seminali longius propulsæ, in ossa coalescunt. Hæc fere est summa eorum, quæ Autor copiosius exponit; qui de cetero sic censet: divinam opus esse generationem, quam nullus plane assequi mortalium intellectus valeat; sed fieri tamen omnia per causas secundas, non mechanicas modo, sed etiam animatas; nec quidquam certi ac fixi in natura

certum stabiliri posse, nisi admittatur in ea sentiens & motus substantia, quæ cum conscientia confilioque agat, & *forma* vocabulo a veteribus fuerit appellata. Longum esset, si ad ea non commemoranda descendere vellemus, quæ ille de variis & inprimis mirabilibus animalium, tam terrestrium, quam volatiliùm, & aquatiliùm, & serpentum, & insectorum, generibus preponit. De cetero vix alias clarius ostendit, quam parum distinctos & liquidos de plerisque rebus conceptus sibi formaverit, quam ubi de animalium ipsiusque hominis sensu, instinctu, iudicio, ratione, & moribus, disputat; quæquam, ut fit, multa passim vera, & minime spernenda, admiscet. Animalibus brutis, contra *Cartesium* pugnans, veros tribuit sensus, eademque, non modo inter sese, sua lingua confabulantis, sed & humanum sermonem pulchre intelligentia, introducit. Rationalem animam iis quidem denegat, sed ratiocinia plurima, mixta & subtilissima, tribuit, narratiunculis scilicet fidens, quæ vulgo de eorum docilitate, iudicio, providentia, solertia, fide, decantantur; quibus nonnullas ex propria penâ non dissimiles addit. Quid? quod etiam dolos eorum, & crudelitates, & invidentiam, & odia, memorans, in laude potius ea ponere, quam pro vitis habere, videtur: propterea, credimus, quia vitæ sine ratione nulla sunt. At vero humanum genus omnibus contumeliis cumulat. Animam nostram non cum *Cartese* substantiam cogitantem, sed sentientem, dicendam esse arbitrat; quippe cum, si meras disciplinarum contemplationes excipias, in cæteris rebus universis, non ratione, sed sensu & affectibus, ducantur homines, ex omnibus animalibus vanissimi, crudelissimi, foedissimi. Nec principibus quidem personis parcat; quibus id inprimis vitio dat, quod identidem, omissis vitæ commodis, quibus quiete frui possent, falsa quadam specie gloriæ & magnitudinis decepti, ad bella & pugnas proficiscantur, & gravissima pericula ultro subeant, ut alios, a quibus nulla re læsi sunt, misere perdant, urbes excendant, agras vastent, regiones depopulentur, & infinita mala faciunt.

erant. Quasi scilicet hodie summi Principes aut ipsi expeditionibus istiusmodi interesse ament, aut bella facile suscipiant non manifesto antea pro iustis & necessariis declarata: Sed hæc transeamus, & *postremam* Operis præsentis *Partem*, quæ adhuc superest, paucissimis persequamur. In ea Autor *duobus Capitibus* de ventis agit: in quorum *altero* generatim ostendit, ventos a vaporibus oriri, partim a luna & reliquis ætheris, partim etiam ab igne subterraneo, elevatis; & austrum quidem a vaporibus, calore solis rarefactis, & versus septentriones propulsis; aquilonem ab iisdem vaporibus, remittente calore, versus meridiem resistentibus; eurum a motu solis vel terræ diurno; ceteros a variis astrorum & terræ constitutione, & motibus reflexis: in *altero Capite* de ventis quibusdam statis ac singularibus sententiam suam exponit.

D. JOANNIS ERNESTI WEHENSTREIT,
Ann. & Cbir. in Acad. Lips. Profess. Acad. Imper.
Nat. Curios. Et Gallicæ Massiliensis Sodalis, Pa-
thologia metrica, seu de Morbis Carnum, in
gratium Auditorum concinnatum.

Lipsiæ, apud Jo. Christian. Langenshemium, 1740, 8. maj.
 Plag. 6.

Quas superiori anno in *Physiologia metrica* Cæl. Autoris, Collegæ nobis æstimatissimi, iusta hæde extulimus, carminis Latini veneres, easdem in ipsa hac *Pathologia metrica* agnoscimus itidem, atque admiramur. Adeo uterque libellus inter se convellit, ut solo argumento, atque locis *napæalædis*, ex *Lucretio* conquistis, quæ in *metrica Pathologia* locum non invenerunt, inter se discernatur. Eo autem ordine affectus corporis humani Cæl. Autor persequitur, ut primo morbos ætatum, embryonum scilicet, infantum, puerorum, juvenum, reliquarumque ætatum, hinc morbos sexus utriusque, postea morborum ordine, causas, signa, deinceps morbos mentis, loquelæ, motus & somni, sensuumque, febres, morbos appetitus, digestionis, sanguinis, respirationis, nutritionis, lymphæ, urinæ, atque sudoris, denique morbos

ex-

externos, accurata & ad leges artis poetice exacta enarratione exposat. Nos, quemadmodum ex *Physiologia metrica* specimen quoddam attulimus, ita nunc febrium intermittentium hystoria promulsidm instar ad plenius degustandas has dapes recitabimus. Ita vero illa se habet:

*Intermittentes alie simulare salutem,
Afflictisque solent hora vel luce secunda
Parcere corporibus, redeuntesque robore vite,
Dum mora spirandi datur, impetus ingruit alter,
Inque vitam veniunt vel cedunt horror & astus.
Intervalla typum factum: si primus inborret
Febre dies, sed febre caret liberrimus alter,
Tertius hoc ipse, quae primus senferat, ignes
Si repetat, paribusve horis, vel disparis hora
Temporibus, mutatur enim, tunc Tertia nomen
Accipit, at Quartana suas gravitate virili
Metitur saltem, nam quartus lahitur illi
Consimili ratione dies, qua primus eidem
Lapsus erat, maditque duo sine febre teruntur.
Illa diu superest, illoque tenactor ipso
Esse solet, quo lenta magis procedit in ira.
Ataque, quando suis erroribus implicat agrum,
Usque paroxysmus, qui jam semel exstitit, alter
Ingruit, ingentes per pallida membra tremores
Excitat, atque gelu torpentos concutit artus.
Non ita bruma rigens glaciale congelat arcton.
Inferior maxilla tremis, crepitanteque dente
Ora sonant, fractaeque ruunt e gutture voces.
Lividus interea venturum nuntiat unguis
Horrorem, post spina riget pallenteque vultu
Hospitis adventum timidus praeannuntiat ager.
Sunt quoque, qui vomitu, dum frigidus ingruit horror,
Evertunt stomachum; sunt, quos vertigo laceffit.
Haud eadem mora frigoris est, multique per horas
Expectant urgente gelu momenta caloris.
Ille venit, pulsumque levat, qui languidus ibat,*

*Accendisq; facis aestu, qui fervidus, horis
 Pluribus aut paucis miserabile corpus adsurtis.
 Ora crepant urgente siti, satientia pulsant
 Vasa caput, delirat abhinc non fortiter ager,
 Et ruit in semnos, quos plurima turbat imago,
 Et sudore fluit, qui quo preliator, illo
 Agroto citius depellit corpore febrem.
 Illa redit redeunte die, redeuntibus horis,
 Deque novo sevit repetitque priora subinde.
 Sunt quoque, quis credas, duplices in corpore febres,
 Continuas specie referunt nullamque dieti
 Permittunt superesse moram, paucasque per horas
 Febris abest, nova lucta venit, novus imminet ignis.
 Pluribus haud ullo deflagrant ordine febres,
 Errantesque ruunt, non illis hora dieris
 Figit opus, dubioque suos sublanguidus ager
 Horrores aestusque typo succedere sentis.*

**DE MATERIA CALCARIA, POST DIU-
 turnam Artbritidem per vias urinarias educa, Observa-
 tio singularis, Autore D. JACOBO HENRICO
 CHRISTIANO ADAMI, Archiatro Sol-
 mensi, Civit. Luccariensis Physico adjuncto,
 Et Senatus Aessore.**

Lubenz, sumtibus Jo. Mich. Driemselii, 1740, 4.

Plag. 6.

Rarum hoc & singulare morbi exemplum movit Doctissi-
 mum Autorem, Collegam nostrum a multis annis
 diligentissimum, ut in eo enucleando aliquam operam collo-
 caret, eoque consilio Observationum medicarum scriptores,
 quorum quae similes ab iis historiae literis essent proditae, dili-
 genter excutere, tum vero etiam nonnulla morbi momenta,
 ad rationes suas revocata, in usus medicos convertere, con-
 niteretur. Inde vero natus ipsi est hic libellus, quem
 nostri seculi Aesculapio, *Friderico Hoffmanno*, inscripsit.

Pri-

Primo itaque morbi historiam accurate enarrat, cujus summa haec redit: Vir quidam ante viginti, & quod excurrit, annos, morbo articulari primum tentatus, ejusque fixitiam postea saepius, & fere continenter, irregulari impetu expertus; tandem acutissimos vesicae dolores cum dysuria gravi, iterum iterumque in fine morbi persensit, temporisque progressu per intervalle complures concreciones calculosas, albi maximam partem, interdum & flavi, coloris, magnitudinis & crassitiei variae, excrevit. Tandem, postquam anno aetatis primo & sexagesimo hic calculorum partus exquisitae cruciatus cessaverunt, per plures menses in urina, quae clara & limpidi prodit, non ita multo post magno cum levamine massa quaedam mucosa & tenax, albi coloris, argillae adhuc tenuiori, aut calce recens extractae, similis, in fundum secessit, quam, subinde ex matula ope instrumenti sollicitè exemptam, in minora frustra varie efficta divisam, in aere exsiccata, calculosque illis concrecionibus omni ex parte, vel etiam argillae exsiccatae, similem, perduramque & fractu difficillimam, asservat. Cessante hac excretionè, sub finem paroxysmi podagrici, dolores vesicae de novo recruderunt. Experimentis chemicis constat, inesse materiae huius paucissimum, & vix distinguendum, phlegma, partesque mucosae & glutinosas, quae igne combustae cum odore salis volatilis avolant, sal alcalinum, ignis vi exsolvendum, paucum oleum, & denique terram calcariam alcalinam, quae diversa proportione inter se commiscetur. Putat vero Doctiss. Autor, materiam hanc nihil esse aliud, quam calcem, alias in articulis arthriticorum, morbo praecipue inveterascente, collectam, quae in hoc viro copiose ad renes delata, atque cum urinae recrementis mixta, primum in calculosas concreciones coierit, deinceps vero magis soluta sibi per vias urinarias exitum paraverit. Primo enim & calcis arthriticae, & hujus materiae, exterius habitus admodum inter se convenit; deinde utriusque elementa, ex quibus constant, igne in conspectum producta, non multum a se invicem discrepant; praeterea dolores vesicae, a materiae hujus colluvie

& decubitu excitati, podagrico paroxysmo demum ad finem contendente, se prodere inceperunt; denique etiam facila materia ejusmodi arthritica ad internas partes propellitur atque in durum corpus variis in locis pedetentim mutatur; Hæc igitur momenta copiosius declaraturus, de calce arthritica, ejusque phaenomenis, per experientiam cogitatis, facilius disputat, & ad ortum ejus explicandum materiam arthriticam, generatim ut plurimum ex particulis viscidis, glutinosis, salinis, sulphureis, biliosis, & terrestribus, constantem, indolemque articularis morbi, quantum instituti ratio postulat, exponit, inde topthos & calcem generari ostendit, si vel liquor mucosus glandularum mucilaginosarum a materia arthritica coaguletur, & in spissum hoc concrementum abeat, vel particulae ejusdem materiae salinae & terrestres, viscidis permixtae, disrupto minimo quodam vasculo, cohaerescunt, & temporis progressu in durum corpus coagulantur. Quemadmodum vero ejusmodi particulae, siue quod jam antea in sanguine & lympa existentes totum per corpus circumagantur, siue quod ab articulis ad internas partes recesserint, facile in aliis etiam sedibus cohaerescunt; ita urinarias praecipue vias suscipiendis iis peropportunas, & frequentius forte, quam plerique observant, expositas esse, Noster demonstrat, similisque urinae, cum sedimento crasso & facile concrecente reddita, exempla recitat, eaque in tres classes dividit. In prima illarum continentur observationes, quando urina ex ipso corpore mucida viscidaque ejusmodi massa permixta, & ut plurimum quidem difficulter admodum exiit. In altera istarum commemorantur, quando urina elara interdum atque tenuis prodiit, post aliquam vero moram sedimentum admodum tenax, crassum, & facile indurascens, reliquit. In tertia reperiuntur exempla maxime cognata, quando scilicet urinis hominum arthriticorum ejusmodi mutatio cum muco, & coagulo subsidente obtigit. Denique & magna inter arthritidem & calculosum morbum cognationi hinc aliquam lucem affundit, expositisque calculi renum pariter atque vesicae originibus, affinitatem illarum

exinde deducit, quod materia calcarea arthritidis cum ipſis calculis admodum convenit, & ſub deſtillatione eadem ſere elementa ſuggerit; tum aliis ſub experimentis non longe diverſas mutationes ſubit; eadem vero etiam materia ad urinarias vias facile admodum amandatur, ibidemque cum lotii quiſquiliiſ arctius connubium inſit; calculi præterea arthriticorum ex iſdem, ex quibus non arthriticorum conſtant, componuntur; renes denique & reliquæ viz urinariz ab iſdem cauſis antecedentibus, quæ arthritidem generant, male ut plurimum affectæ, infirmatæque, eo facilius quacunquæ ratione locum eſt materiæ relinquunt, ut ſub quiete conglutinetur & conquieſcat. Calculoſæ autem illæ concrectiones, a viro iſto arthritico initio redditz, in veſica noſtri eſaluiffe videntur, ſive unus fuerit calculus, ſive plures, in minora tandem & plura, quam 130, fruſta in veſicæ cavo reſoluta, quod interdum factum eſſe, commemorabilibus quibusdam exemplis evincitur, ſive etiam cruſta fuerint calculoſa, veſicæ interiori affixæ, quæ, ab urinis emollita & eroſa, in plures ejuſmodi lamellas ſeceſſit.

MEMOIRES POUR SERVIR A L' HISTOIRE &c.

hoc eſt,

COMMENTARII, HISTORIÆ CELEBER-
*rimorum in Republica literariſ Virarum inſervien-
 tes. Accedunt Catalogi librorum, a ſingulis
 ſcriptorum, de iisque judicia.*

Tomus XXXIV, XXXV, & XXXVI.

Lutetiz Pariſ. apud Briſſoniam, 1736, 8.

Tomus quiſque habet plag. 18, & totidem plag. dim.

Cum Operis utiliſſimi & eleganter ſcripti eodem anno tres novos Tomos acceperimus; breviter indicabimus Viros illos literatos, de quorum vita ſcriptisque duculentè ibi a Nicéronio, diligentiffimo ſcriptore, exponitur. Prodit igitur in Tomo XXXIV Galeazzus Gualdus Prioratus, mortuus A.

B b b b

1678.

1678. Vir hic, qui *Vitam Wallensteinii* scripsit, sub quo militarat, *Vitam* item *Imp. Leopoldi* ab A. 1650 usque ad A. 1670, *Vitam Card. Mazarini*, multosque libros (universos autem scripsit lingua Italica,) de rebus publicis Europe, non ultimo est loco ponendus inter doctos milites, ac propterea inferendus *Bibliotheca doctorum militum Menckiano*: cui & *Albertus Mussatus* adscribendus, de quo & *Martis* & *Apollinias* milite *Fabricius* differit in *Bibliotheca Latina medii ævi Tom. I pag. 100.* Sequitur *Bonaventura Vulcanius*, m. 1614; *Petrus Allixius*, m. 1777; *Arnoldus Offatus*, Cardinalis, m. 1604; *Rambertus Dodonaus*, m. 1585; *Petrus Gringorius*, Poeta Comicus, m. circa annum 1550; *Hubertus Golzius*, m. 1583; *Philippus Briestius*, m. 1668; *Arnoldus de Villanova*, m. 1313; *Isidorus Clarius*, m. 1555; *Joannes Mirmellius*, m. 1517; *Florens Christianus*, m. 1596; *Joannes Picus Mirandalanus*, m. 1494; *Joannes Franciscus Picus*, m. 1533; *Joannes Picus*, seu potius *Picotus*, *Consiliarius* *Parlamentii Parisiensis*, m. 1565; *Renatus Choppinus*, m. 1606; *Christophorus Besoldus*, m. 1638; *Philippus Alegambius*, m. 1651; *Claudius Malingreus*, m. circa annum 1650; *Valens Acidalius*, m. 1595; *Philibertus Monatus*, m. 1643; *Regnierius de Graaf*, m. 1673; *Jacobus Taburaus*, m. 1555; *Remigius de Nanninis*, Florentinus, m. 1581; *Matthæus Beroaldus*, m. 1583; *Franciscus Beroaldus*, m. 1612; *Sixtinus Amama*, m. 1629; *Guido Faber Pibracius*, m. 1584; *Claudius de Potoux*, m. 1579; *Thomas Borcacchius*, m. 1585; *Antonius Vieyra*, Jesuita, m. 1697 anno vitæ nono & octogesimo; *Renatus Morellus*, m. 1656; *Henricus Sedulius*, m. 1621; *Antonius Fustus*, m. circa annum 1620; *Bonaventura des Periers*, cubicularius *Margarita Valesæ*, *Reginæ Navarrae*, m. 1544, quo semet ipse neci dedit. Ejus *Cymbalum mundi*, Gallice præter alia multa scriptum, & A. 1537 editum, a multis habitum fuit pro libro atheo. Postquam vero retusus est hic liber A. 1711 & 1732, deprehensus est, cum favore religioni Reformatæ, & insectari errores Pontificios, falsoque accusari atheismi. Observamus tamen hic, alium li-

Abellum atheismi plenum, Latine scriptum, & *Cymbalum mundi* inscriptum, haberi MStum, quem recenset *Reimannus* in *Historia sua Atheismi pag. 387 seq.* Sequitur *Ulricus Obrechtus*, m. 1701; *Andreas Morellus*, m. 1703; *Joannes Ogiertus de Gombauld*, Poeta Gallus, m. 1666; *Ambrosius Catharinus*, m. 1553; *Joannes Hessolius*, m. 1566; *Joannes Vetus*, m. 1593; *Julius Caesar Capaccius*, m. 1631.

In *Tomo XXXV* cognoscendi Lectoribus exhibentur *Christophorus Marcellus*, miserabiliter mortuus A. 1527; *Guido Concbilius*, Galliae *Coquille*, Poeta Latinus, qui ipse versibus elegantibus suam descripsit vitam, m. 1603; *Antonius de la Fosse*, Tragediarum scriptor, m. 1708; *Campgius Vitringa*, m. 1722; *Ludovicus Savotus*, m. 1640; *Theophilus Spizelius*, m. 1691; *Franciscus Motellus de Boisrobert*, Poeta Comicus, familiarissimus Cardinalis *Richelii*, cui persuasit, ut Academiam conderet Francicam, m. 1662; *Tarquinius Gallusius*, Poeta & Orator Latinus, m. 1649; *Laurentius Jobertus*, m. 1582; *Joannes de Marconville*, m. 1580; *Joannes Baptista Ramnusius*, m. 1557; *Petrus Virtus*, m. 1571; *Nicolaus Amelotus de la Houffaye*, m. 1706; *Edmundus Chilmeadus*, m. 1654; *Rolandus Maresius*, m. 1653; *Joannes Maresius*, prioris frater, Poeta Comicus, m. 1676; *Gottlieb Cortius*, m. 1731; *Caspar Scioppius*, m. 1649; *Petrus Dortignius de Vaumoriere*, scriptor fabularum Romanensium, m. 1693; *Claudius Lancelotus*, unus ex amicis celebris Abbatis *Sancyrani*, & e fociis *Portus Regii*, editor *αὐτόνομος* librorum laudatissimorum & saepius recusorum, *Grammatica Graeca*, *Grammatica Latina*, *Grammatica generalis*, ejusdemque *philosophica*, scriptor item vitæ Abbatis *Sancyrani*, *Vergerii Haurannii*, quæ tamen nondum est edita, m. 1695; *Joannes Freindius*, m. 1728; *Guilielmus Aubertus*, mortuus exeunte XVI Seculo; *Petrus Aubertus*, m. 1733, ætatis anno 91; *Joannes Josephus Orsius*, m. 1733, anno 81 ætatis; *Artus Desreus*, scriptor librorum multorum, sed futillum, m. 1578; *Joannes Ernestus Grabijs*, m. 1711; *Franciscus Florens*, Jctus, m. 1650; *Joannes Magnus*,

gnus, Archiepiscopus Upsalienfis, m. 1544; *Olavus Magnus*, frater prioris, m. 1555; *Melchior Inchoferus*, m. 1648, quem non esse *Monarchia Solipforum* Autorem, sed *Julium Clementem Scotum*, docetur pag. 337 seq.; *Samuel Clarkius*, m. 1729; *Matthæus de Morgues*, m. 1670; *Petrus Victor Palmæ Cajetanus*, sive *Cajetus*, m. 1610.

In Tomo XXXVI fislitur una cum scriptis suis *Alexander Achillinus*, Bononiensis, prius in Academia patria Professor Philofophiæ, deinde in Patavina, ubi & collegam & æmulum habuit *Pomponatium*, m. 1512; *Antonius van Dale*, m. 1708; *Jacobus Savary*, m. 1670; *Edmundus Aubertinus*, fcriptor ingentis Operis *de Euchariftia Sacramento*, m. 1652; *Francifcus Patritius*, Epifcopus Cajetanus, m. 1494, cujus fcripta, licet fæpius recufa, imo & alias in linguas traducta, nullius tamen effe pretiif, judicat Nofter; *Nicolaus Chorerius*, m. 1692, malus Poeta Latinus, nec bonus Hiftoricus, Advocatus Gratianopolitanus. Habetur hic pro Autore *Satyræ Sotadicae Aloyfia Sigeæ*, præfcripto *Meurfi* nomine editæ. Ac falli eos putat Nofter, qui flagitiofiffimi hujus libri Autorem habent *Wefbrenium* quendam, Jctum Hagenfem. Sequitur *Jannotius Manetti*, Florentinus, Professor Philofophiæ Florentiæ, poftæ civilibus admotus magnæ dignitatis muneribus, m. 1459; *Jochimus Perionius*, m. 1559; *Jacobus Acontius*, fcriptor *Strategematum Satanae*, ejus annus mortis ignotus; *Theophilus Viaud*, qui fimpliciter vocari folet *Theophilus*, Poeta Gallus clariffimus, m. 1626; *Thomas Garzonus*, m. 1589; *Gabriel Gucretus*, m. 1688; *Matthias Zimmermannus*, m. 1689; *Andreas Chevillerius*, Doctor Sorbonicus, m. 1700; *Michael d' Amato*, Neapolitanus, Theologus in patriâ præcipuus, m. 1729; *Claudius Amelinus*, Archidiaconus Parifienfis, m. 1706; *Francifcus Raphelengius*, m. 1597; *Jacobus Barrelerius*, m. 1673; *Joannes Petrus Camus*, Epifcopus Gallus, qui præneducentos libros fcripfit ediditque, m. 1652; *Bartholomæus Albizius*, Pifanus, Francifcani Ordinis monachus, m. 1401, fcriptor famofi *libri conformitatum*: cujus libri fata hic enar-

enarrantur, & editiones, versionesque; *Rudolphus Cudworthus*, m. 1688; *Hugo Salellius*, *Francisci I.*, Regis Galliz, Poeta, m. 1553; *Alphonsus Ciacconius*, Dominicanus, qui aliquando confunditur cum suo cognato cognomini, Pœnitentiarius Apostolicus, non, uti tradunt nonnulli, Patriarcha Alexandrinus, m. 1599 Romæ. Edidit *Explicationem historicam columnæ Trajanæ*, A. 1690 reculam Romæ cum vindictis ejus, a *Raph. Fabretto* compositis; *Defensionem historica de anima Trajanæ precibus Gregorij Papæ ab inferis ereptæ*, qui liber etiam in Gallicam Italicamque linguas traductus est; librum, in quo *S. Hieronymo* asserit *dignitatem Cardinalitiam*; librum *de signis crucis*, A. 1591 in Gallia & Anglia divinitus ostensis; *Vitas Pontificum Romanorum a Christo usque ad Clémentem VIII, nec non Cardinalium*; *Bibliothecam, libros & scriptores fere cunctos ab initio mundi ad A. 1583 ordine alphabetico complectentem*, quam A. 1731 cum suis observationibus edidit *Camusatus*, sed tantum usque ad literam E. Hos omnes Ciacconii libros esse specimina magnæ industriæ, sed perexigui judicii, Noster judicat haud immerito. Sequitur *Petrus Ciacconius*, priori nulla cognatione conjunctus, magnus Criticus, m. 1581, cujus inter scripta Noster omisit *Annotationes ad Pomponium Melam*; *Guido Papæ*, Jctus Gratianopolitanus, m. 1475, qui *Decisiones Gratianopolitanas* edidit, a *Carolo Molinao* valde laudatas, & multos alios libros juridicos; *Petrus Resenius*, Danus, m. 1688; *Carolus Musitanus*, Calaber, Medicus, m. 1714; *Petrus Borellus*, m. 1689; *Savinianus Cyrannus*, Bergeracensis, Poeta Comicus, m. 1655; *Matthias Martinus*, m. 1630; *Robertus Stephanus*, m. 1559; *Carolus Stephanus*, m. 1570; *Henricus Stephanus*, centum ac trium librorum editor, m. 1598; *Augustinus Steuchus*, m. 1550; *Daniel Toffanus*, filius prioris, m. 1629; *Joannes Meschinotus*, Poeta Gallus, m. 1509; *Benedictus Varchius*, m. 1565; *Petrus Valens*, m. 1641; *Emanuel de Faria & Sousa*, Lusitanus, Poeta & Historicus, m. 1649. Agmen hocce claudit *Juliana Morella*, mulier pererudita, quæ multos libros edidit, m. 1653.

*TABULA CHRONOLOGICA, AD NORMAM
sacri Codicis, Scriptorumque exterorum testimonia, fide
satis digna, conformata, ab orbe conditō ad Christi
natalem deducta, Autore J. C. H.*

Anni	
Ab hexaemero ad diluvii finem 1657	2 Gen. XI, 10
quibus adde	
35	- - 12
30	- - 14
34	- - 16
30	- - 18
32	- - 20
30	- - 22
29	- - 24
70	- - 70

1949

100 Gen. XXI, 5.

2049

60 - XXV, 26.

130 - XLVII, 9.

430 Ex. XII, 40. Conf. Gen.
XV, 13, Act. VII, 6, Gal.

480 1 Reg. VI, 1. [III, 17.

36 ibidem

Mors Salomonis

3185

Rehabeam regnat annos

17 1 Reg. XIV, 21.

Abiam

3 - XV, 2.

Affa

41 - - 10.

Josaphat

23 2 Reg. III, 1, VIII, 16.

Joram

8 - VIII, 17.

Abasia

1 - - 26.

Athalia

6 - XI, 3, 4.

Joas

40 - XII, 1.

Amg.

<i>Amazias</i>	29	-	<i>XIV, 2.</i>
<i>Afaria</i>	42	-	<i>XV, 2.</i>
<i>Zotham</i>	16	-	- 32.
<i>Abas</i>	16	-	<i>XVI, 2.</i>
<i>Hiskias</i>	29	-	<i>XVIII, 2.</i>
<i>Manasser</i>	35	-	<i>XXI, 1.</i>
<i>Ammon</i>	2	-	- 19.
<i>Jofias</i>	38	-	<i>XXII, 2.</i>
<i>Jofakim</i>	11	-	- 36.
<i>Jofachin</i>	- 3	mens.	<i>XXIV, 8.</i>
<i>Zedekias</i>	11	-	- 18.

Excidium Hierof. 3578

Anni Regum Judæ, in unam summam collecti, efficiunt 393, quibus si addideris annos 36 *Salomonis*, eosque residuos, annū inde prodeunt, aliquot mensibus simul in censum vocatis, 430. Eandem annorum summam supputavit divinus scriptor *Ezechiel IV, 5, 6.* Adjunge hæc porro. Hierosolyma anno imperii *Nebucadnezaris* undevicesimo fuere excisa, 2 *Reg. XXV, 8.* *Nebucadnezar* autem regnavit annos 43. Unde sequitur, eum, exciso everloque Hierosolymorum oppido, imperasse adhuc annos 24. Annos hosce *Nebucadnezaris*, primumque *Evilmerodachi* Regis annum, discimus ex 2 *Reg. XXV, 27, Jer. LII, 31,* ubi perhibetur *Evilmerodachus* annum fere regno potitus, cum *Joachimum*, Regem Judæ, 36 annos exulem, e carcere eduxit, benigneque habuit. Quo ipso confirmatur fides *Canonis Ptolemai*, ex quo desumfi annos, quibus regnarunt *Nebucadnezar, Evilmerodachus, Niriglissor, Labarsoarchadus, Nabonnedus,* ac *Cyrus* in Babilonia. Conf. *Berosus* apud *Josepbum contra Apionem Lib. I, Megasthenes* apud *Eusebium* in *Præp. Evang. IX, 41,* atque ipse *Josepbus Antiq. Jud. X, 12.*

	Anni
<i>Nabuchodonosoris</i> anni, expugnata Hierof.	24
<i>Evilmerodachus</i> regnavit	2
<i>Niriglissor</i> " " " " " "	4

Labo

<i>Labores</i> <i>sarchadus</i>	9 mens.	
<i>Nabonnedus</i> , seu <i>Darius Medus</i>	-	17
<i>Cyrus</i> regnavit Babylone	-	9
	Summa	56
	Ex priori latere	3578
	Summa	3634

Cyrus in Perside regnavit annos 30, teste *Justino I, 8, Eusebio* in *Chronico*, aliisque. *Herodotus* regno ejus assignavit annos 29 *Lib. I Cap. 214*. Sint vero in supputatione annorum, quibus Reges in Persia regnarunt, ita computemus, ut menses, quibus regnarunt *Artabanus, Xerxes II, ac Sogdianus*, negligamus, *Cyro* utique sunt 30 anni integri attribuendi. Persiarum vero regnum stetit annos 231, uti constat ex *Curtio IV, 14*, ac calculo *Josephi Scaligeri*, ipsisque Regum annis computatis. Subtrahe ab hisce annis 231 illos 21 *Cyri*, qui ejus regnum Babylonicum antecesserunt, tum restare videbis 211 annos.

	3634	
Anni residui Regum Persidis	211	
	Summa	3845
Adde ex Fragmento <i>Berosi</i> apud <i>Josephum</i>	17	contra <i>Apionem</i>
	3862	
<i>Dario</i> devicto, <i>Alexander</i> solus	7	<i>Justinus XI, 14, Sulpitius Sev. II, 17.</i>
Ad mortem <i>Alexandri</i>	3869	(*)

Inde

(*) *Diodorus Siculus Lib. XVIII Cap. 2, Alexandri Magni* mortem contigisse, docet, Consulibus *Lucio Furio & Decimo Junio*. Sed hanc supputationis rationem nondum licet cum *Fanis* consularibus in concordiam redigere.

Inde ad templi repur-
gationem sub *Juda* 148 i *Macc. IV, 52.*

4017
Ad mortem *Juda*
Maccabaei 3 i *Macc. IX, 3.*

4020
Jonathanis 18 i *Macc. XIII, 41.*
Simonis 8 *Josephus Antiq. Jud. XIII, 14.*
Hyrcani 31 - - - *XIII, 18, 19.*
Alexandri Regis 27 - - - *XIII, 21, 22.*
Alexandra 9 - - - *XIII, 24.*

4113
Ad mortem usque *He-*
rodus 26 - - - *XVII, 8.*
34 - - - *XVII, 10.*

4173
Subtrahe annos duos 2 ob *Macrob. Saturn. II, 4. Conf.*

4171 (**)
[*Natbanaetis Lardneri Fl-*
des Historia Evangelica

[*Lib. II Cap. 3 pag. 184 seq. ed. Brem. 1733, 8.*

Annos 70 exilii Babylonici computare oportet ab excidio Hierosolymorum, ob 2 *Cbron. XXXVI, 17-21*, atque perducere ad sextum *Darii Histaspidis* regnantis annum, ob *Esr. VI, 15*. Sic certe vaticinio Dei sua consistit veritas, quae fuit per scripta *Jer. XXV, 12, XXIX, 10, Dan. IX, 2*. Omnem vero Chronologiam suspendere a calculo LXX hebdomadam *Danielis* haud decet, antequam expositio earum alata fuerit tam luculenta & certa, quam nullae amplius premovent dubitationes. Obscuriora enim e clarioribus exponenda sunt, siquidem ea, quae majori luce nitent, ac nullis fere difficultatibus involuta sunt, merito praeferuntur, ut illa, quae dubiis laborant, inde reddantur illustriora.

(**) *Erasm. Seleucidarum* plerique annis 312 ante Christum natum inchoandam censent. Sed id, quantum ad ejus annum primum attinet, luce in majori collocandum.

FIVE LETTERS, &c.

hòc est,

QUINQUE EPISTOLÆ, SCILICET I) CONFESTURA quædam de æterna creatione; II) demonstratio, quod ab æterno fuerit opportunitas & inopportunitas in natura rerum, qua Dei voluntas semper fuerit determinata; III) meditationes de officiis erga Deum & alios; cum observationibus in Judaicas quasdam revelationes, sub Dialogi specie inter Saulem & Samuel; IV) disputatio, quod Deus sacrificia primus non instituerit; ubi de immolando Abrabami filio plenius tractatur, ac Moses a vulgari illius sententiæ imputatione vindicatur, qua Deum autorem istius præcepti fecerit; V) tractatio de evidentiâ necessaria confirmandi divinitatem harum revelationum, quæ nos aliquid agere volunt.

Londini, typis F. Cooper, 1737. 8.

Plag. 10.

E*pistola prima* ad has propositiones, ni fallimur, commodè redigi potest. Si divinæ rationi aliquando conveniebat, aliquid creari; convenit semper. Bonitatis Dei infinita sint objecta, oportet. Neque enim ejus felicitas exhauritur, quantumvis alios felices reddat. Potentia item est infinita. Nam, quicquid Deus potest, illud potuit ab æterno. Quomodo creatio ab æterno fiat, nos non intelligimus; idcirco tamen non est nulla. Quis negaret, inde ab æterno mentem divinam cogitationibus abundasse, licet id non comprehendamus. Si quid erat bonum & productu dignum, hoc idem semper esse oportet; nec Deo aliter videri unquam potest. Cur igitur mundus hic non ab æterno creatus est? Ideo, putat Autor, quod spatium est absolute infinitum, quod mundis impleri nequit. Nec mundus infinitus cogitari potest. Inde argumentatur, aliud systema ex alio a Deo creatum fuisse, atque adeo justo tempore nostrum quoque, quod iterum aliud est excepturum. His nihil obflare videtur, nisi verba *Mosis Gen. I, 16: factiorum viam*
set.

stellas. At vocem *faciebat* interpolatam statuit Autor; sub
 stellis vero planetas tantummodo intelligit, qui cum nostro
 systemate connectuntur. In *Epistola secunda* pluribus ea per-
 sequitur, quæ in *Epistola prima* de æterna rerum bonitate, sive
 conditione idonea, dicta sunt, & destruit distinctionem vo-
 luntatis divinæ, a *Combearto* in Defensione revelatæ religionis
 contra *Tyndalium* allatam, qui scilicet aliam voluntatem esse
 opinatur ratione constitutionis rerum, aliam ratione actio-
 num creatorum. Etenim idæ cujuscunque generis, ex no-
 stro cognoscendi modo, priores sunt voluntate divina. *Epi-
 stola tertia* disserit de perfecta Dei bonitate, quæ crudelitate,
 naturæ præscriptis, contraria, delectari non potest. Non
 semper divino Numine afflatus fuisse Prophetas, existimat;
 suo hos indulgere ingenio, si quid immane annuntiant. Do-
 cumento esse oraculum *Samuelis*, i *Sam. XV, 3*, quo *Saul*
Amalokitas eliminare jubet infantes. *Saul* itaque fingitur
 vati obsequium denegasse, quia vel injusta, vel humano sen-
 su superiora, adeoque non facienda, postulaverit. Eiusdem
 furfuris sunt *Epistola quarta* argumenta. Sacrificia inventa
 sacerdotum dicit, Deo plane indigna, adeoque usque ad
 ætatem *Abrahami* incognita. Imo *Abrahamum* revelatio-
 nes divinas recte discernere non potuisse. Tam infandum
 præceptum a natura Dei atque rerum prorsus abhorrere.
 Deinde *Tillotsoni* Sermone[m], *Abrahami* facta, prout par-
 est, tuentem, refutare conatur. Sed pudet nos miseri ratioci-
 natoris trietas memoriæ tradere; quibus etiam *Epistolam quin-
 tam* onerat, ubi de revelationibus divinis minus honeste
 sentit, easque omnes rejicit, quæ, se judice, cum ratione
 non concordant.

pag. 10.

16.

32.

54.

ACTORUM ERUDITORUM CONDITORES

LECTORIBUS SUIB

SALUTEM.

Cum ab aliquo inde tempore eorum sive in Germania, sive
 in regionibus exteris, non pauci fuerint, qui, & sibi, & vi-

C e c c 2

ris doctis univérse omnibus, facturos nos rem gratissimam, significarent, si ex magno *Actorum* nostrorum corpore, cujus & ea sit ratio, ut diversissimi argumenti multa, nec omnibus aequè lectoribus probata, contineat, & amplitudo jam mollesque tanta sit, ut euntiores non nisi bene nummatos admittat, quædam velut membra reseccare, hoc est, Observationes illas cujuscunque argumenti doctas atque elegantes, a Clarissimis olim Viris, *Leibnitio*, *Tschirnbaufio*, *Bernoulliis*, *Wolffo*, & sexcentis aliis, ad id conscriptas, ut ornamento *Actis* nostris, & horum lectoribus insigni emolumento, essent, ex variis & maxime disjunctis *Actorum* nostrorum forulis evocatas, conjunctasque ordine concinno, in justæ molis Volumina colligere, & tanquam Opus novum, ab *Actis* ipsis diversum, publicare, in animum induceremus; post longa variasque, quas ea res in partem utramque habuit, deliberationes, bonum tandem justumque duximus, honestissimis illis optimorum hominum desideriis omni ex parte satisfacere, & privata commoda, quibus ab ea re non parum imminere periculi intelligimus, utilitati publicæ postponere. Confirmavit nos in hęc proposito ignavum illud, & ne quid gravius dicamus, contentu publico dignissimum, hominis cujusdam Veneti consilium, qui, gentis sordidissimæ, quæ, rei literariæ magno quodam malo nata, nihil non licere sibi in libros aliorum, temere persuasum habet, probe innutritus præceptis, & rapinis tot aliis, impune olim commissis, ad expilanda hæc *Acta* audacior factus, publicam haud ita pridem latrocinii futuri tabulam suspendit, &, quod præter nosmet ipsos nemini licere viri quique bonus agnoscit, nec a sexaginta inde annis, ab eo, inquam, tempore, quo primum auditum est *Actorum* nomen, cuiquam etiam hominum impudentissimorum in mentem venit tentare, id, nobis nec consultis, nec, ut decebat, veniam rogatis, facturum se per vim ac scelus, significavit. Quantumvis autem hujus rei, ita sane comparatæ, ut favere ei, quandoquidem cum invadente in res alienas turpis est societas, nemo omnium possit, primus ru-

mor

mor nos affixerit, quippe tale quid ab ea gente, quæ omni tempore nos studiosos gloriæ & dignitatis suæ habuit, minime omnium expectantes; non parum tamen habuit momenti ad leniendum hunc dolorem ea cogitatio, fieri fortassis posse, ut in salutem literarum cedat hoc consilium, si quidem exequendo ei non, quod fieri plerumque solet, tyro quisque librarius, sed viri docti, & earum rerum, quæ literis conducunt, satis gnari, adhiberentur. Itaque, ne quam speciem iniquitatis, si forte illa res ex voto plurimorum caderet, nostra exprobratio haberet, statuimus tua post cæcæ latere, & tanquam ex specula susceptæ rei eventum observare, nec prius commotæ mentis dare signum ullum, quam ipse novi Operis adspectus rei utcunque gestæ nobis fidem fecerit. Jubemur autem nunc tandem, postquam eo res deducta est, ut in omnium versetur manibus incomtum & quod vere dici potest, infame illud infelicissimi laboris specimen, rumpere silentium hoc nostrum; & de facta non tam nobis & majoribus nostris, quam universæ Germanorum genti, gravi sane & prorsus summa injuria, de ita vastatis agris nostris, ut magis ab atrocissimo hoste vix possint, de pessime habitis maximorum Virorum laboribus, denique de adducta in gravissimum discrimen fama & dignitate nostra, justas querelas effundere. Quem enim, etiam cum *Actis* nostris minus propinqua, quam nos sumus, cognatione junctum, non dolere graviter & indignari putes, cum videat præstantissimorum hominum scripta crudelissime discerpta, & tanquam a canibus rabidis dilaniata, nunc capite, nunc pedibus, truncata, nullo nec ordine, nec selectu, adhibito in unum, velint, nolint, numerum congregata, aut, ut expressius loquamur, in unam tanquam caveam contrusa; operarum etiam turpissimis maculis deformata, & omni ita ornatu suo denudata, ut vix ulla elegantia veteris nunc lineamenta servent. Nos sane, indignissimum facinus judicantes, *Acta* hæc nostra, impuris illis manibus contrectata, & solo suo natali præter meritum expulsa, ludibrio, si non præsentis ævi, saltem posteritatis seræ, rerum hoc tempore gestarum non satis guaræ,

exponi, temperare nobis nullo modo possumus, quin effra-
nem hanc nebulonis Veneti audaciam, & in nobiles quos-
que Virorum optimorum partus sæviendi licentiam, vehem-
menter detestemur, &, quicumque is fuerit, qui primus
consilii tam inauspicati sive auctor, sive approbator, fuit,
& a cujus autoritate præsidium sceleri petitum est, pessime
eum promeritum de bonis literis pronuntiemus, ac de susce-
pto talis causæ, qualem nemo unquam vir bonus defendit,
patrocinio parum ei ab his, qui, quantum interfit inter ve-
rum *Actorum* decus & abortus hujus, indignante Minerva
exclusi, monstruosam faciem, non ignorant, gratis spon-
deamus. Rebusque ita comparatis, ut, quem perdidisse
nunc videntur, suus *Actis* honor restituatur, nec aliena no-
bis aliquando culpa sit ferenda, eo, quod nemo nobis negat,
utendum jure duximus, cepimusque consilium, resumendi te-
lam illam, Venetorum manibus miserandum prorsus in mo-
dum textam, opusque diu desideratum, nec, quod scimus, a
quoquam alio, quam ab *Actorum* dominis, desideratum, ex
voto communi omnium perficiendi. Nimirum hanc Lectori
fidem damus, intra tempus brevissimum futurum, ut absolu-
tam nostro prelo *Observationum* varietum, quæ per universa
Actorum nostrorum Volumina magno numero dispersæ la-
tent, videat *συναγωγή*, eamque ita instructam, ut facile appa-
reat, nos eo potius animo, ut commodis Lectorum, &, quod
nec ipsum indecorum est, honori nostro, prospiceremus,
quam infano lucri studio, cui uni debentur infelices illi Ve-
netorum conatus, sed quod a tali, quale nostrum est, consilio
longissime abesse debet, ad suscipiendum hunc laborem ac-
cessisse. Primum enim, eum, quæ olim sunt a Viris do-
ctis in his *Actis* disputata, varii sint & maxime diversi argu-
menti, neque vero eadem omnibus lectoribus esse grata sole-
ant, cavebimus inprimis, ne confusa & permixta omnis ja-
ceat materia, sed ad certas tanquam classes illam scriptorum
sylvam revocabimus, ita quidem, ut alio Volumine Mathe-
matica, & quæcunque sublimioris sunt Philosophiæ, alio
Medica & ex doctrina naturali petita, alio denique literariæ
& miscellanea quæque, complexuri, & in disponendis hisce
Volu-

Voluminibus eam secuturi rationem simus, ut, qui unum
 emit, non is simul cetera omnia, parum sibi profutura,
 emere necesse habeat. Præterea, cum in hoc negotio ma-
 gna ordinis videatur commendatio futura, versabitur in eo
 cura studiumque nostrum, ut, quæcunque ab eodem sunt
 Autore scripta, *Leibnitiana* inprimis & *Bernoulliana* illa, eo-
 dem in loco conjuncta, nec his aliena facile, nisi forte
 controversiarum ratio id suadeat, admixta, inveniatis. Quo-
 quidem modo, si recte calculos subduximus, illud est fu-
 turum, ut, quæ ab uno sunt *Leibnitio* composita, integro
 & justæ molis Volumine continentur, impleantque idem
 spatium *Bernoulliorum* fratrum scripta; id quod, nostro judi-
 cio, non solum ad Virorum Celeberrimorum gloriam & di-
 gnitatem, sed ad usum etiam commoditatemque Lectorum,
 plurimum momenti habet. Quod vero ad alios aliorum la-
 bores, non ita numero multos, attinet, in loco his assignan-
 do non aliam, quam ætatis, rationem habebimus, &, qui
 tempore olim prior in *Actis* fuit, hunc ordinem etiam priorem
 esse in Opere hoc novo jurebimus. Occupabit autem po-
 situm locum Anonymorum turba, nisi satius duxeri-
 mus, illorum nomina publicari; quod ipsum non tam a
 nostro, quam Autorum, quibus, cur ignoti esse posteritati
 cupiant, causæ esse una plures possunt, arbitrio pendebit.
 Sed, ut habeant etiam aliquid novum, nec *Actis* ipsis pro-
 prium, hi qualescunque Observationum fasciculi, Autoris
 ejusque vita ipsis ejus Opusculis præfigetur, brevibus ea
 quidem verbis descripta, at eorum nihil, quæ partim ad
 facta illorum, partim ad optima in literas merita, perti-
 nent, intactum relinquens. Ubi laboris, si quem ea res ha-
 bet, molestiam ipsa sublevabunt *Acta* nostra, plenissima
 quippe *Elogiorum*, quæ partem maximam memoriæ conse-
 crata sunt eorum, qui *Actorum* nostrorum honori modo-
 quocunque prospexerunt. Denique, ne ulla ex parte deesse
 expectationi publicæ videamur, eo etiam cura studiumque
 nostrum convertetur, ut accuratissime excudantur omnia, &
 veteres etiam navi, quorum non paucos passim notavimus,
 manu solerti & ad id satis apta tollantur. Plura non pro-
 mitti-

mittimus, etsi fortassis præstituri plura, inprimis si consiliis virorum sapientium adjuvemur, quibus & acuminis satis ad videnda meliora, & ad ornanda nostra studia satis est voluntatis. In eo jam sumus, ut manum operi admoveamus, & initium edendi faciamus; nec, futurum, dubitamus, ut intra anni spatium manibus tuis duo juxta molis Volumina, cetera proximo quoque tempore, teneas. Nec de pretio Operis, quod adhuc definiri sat certo vix potuit, hic verbum addimus; ita nobis amicos judicantes Lectores omnes, ut æquitatis nos rationem habituros, confidant prorsus. Ita nati educatique sumus, ut omnibus vitæ bonis gratiam eorum, qui eandem nobiscum civitatem colunt, iisdemque studiis delectantur, præponamus, & famam, quam divitias, acquirere per labores nostros, gloriolius putemus. Sed, fieri etiam facile posse, ut leviori pretio nostra, quam illa Venetorum, vendantur, illud inprimis documento sit, quod ænearum Tabularum, quæ olim ornamento fuerunt *Actis* nostris, bene multæ usum præstare in Opere hoc novo possint, quibus recens incidendis quantis sumptibus opus sit homini Veneto, ipse forsitan omnium optime novit. Jam, si quis eorum, qui Opus tale, quale proditurum significavimus prelo nostro, dudum in optatis habuerunt, impetrare a se possit, ut elegantiora a nostris, quam a Venetorum, manibus expectet, hunc, emendi consilium mature nobis significet, rogatum volumus; quod certo constitutum sit nobis, majorem, quam fuerint desiderata, exemplorum numerum typis non committere. Sed, cum iniquum videatur, statuto nondum pretio quemquam ad emtionem invitare, scitote, Lectores, nemini ea in re periculum futurum, sed ita unumquemque integra habiturum jura sua, ut, si, publicato ipso Opere, pretium a nobis definitum justo majus, intellexerit, nulla eum emendi necessitas urgeat, sed libere, nec invitis nobis, abstinere possit ab emtione omni. Valere, Viri optimi, & quod fecisse vos inde a tot annis meminimus, porro nostris studiis favete. Scripsimus
Lipsiæ, d. XX Septembris MDCCXL.



NOVA ACTA ERUDITORUM,

publicata Lipsiæ

Calendis Octobris Anno MDCCXL.

*DE SERVORUM DEI BEATIFICATIONE ET
Beatorum Canonizatione Liber primus, Autore PROS-
PERO DE LAMBERTINIS, S. R. E. Cardinali tit.*

*S. Crucis in Hierusalem, Anconæ primum Episcopo,
postea Bononiæ Archiepiscopo.*

Bononiæ, formis Longhi, excusoris Archiepiscopalis,
1734, fol.

Alph. 6 plag. 8.

Quod felix faustumque & perenne sit, jam literæ bonæ & mansuetæ in Italia vigent, iique, quorum ad exemplum cuncti ora animosque convertunt, Mularum non solum sunt patroni, sed magna etiam ex parte operam ipsi studiumque scriptis operose nitideque evulgandis impendunt. Eminentissimos curiæ Romanæ Patres, *Vincentium Ludovicum Gotti & Prosperum de Lambertinis*, designaturi eramus, cum ille multis suffragiis summæ dignitati destinatus, hic vero prospera concordia communibusque suffragiis ad maximos, quos Ecclesia habet Romana, honores evehctus fuerit. Quantis in posterum in illa Ecclesia incrementis status literarius videatur effulsurus, ex tantorum Virorum Operibus, diligentissime conscriptis, læti ominamur. Eminentissimus *Prosper*, nunc *Benedictus XIV*, in formula Dedicacionis, ipsi Operi præmissa, *Clementi XII*, Pontifici suo optimo maximo, omnigenam prosperitatem apprecatus, nihil observantiæ & pietatis omisit, quam ex filio in patrem proficisci oportet. *Li-*

D d d

ber

Pag. II.

24.

25.

ber hic primus Capitibus 47 constat, quæ singula sic indicabimus, ne argumenta eorum potiora prætermittamus indicata. In primo Capite Autor sumamus de superstitiosa gentilium Apotheosi exponit, quæ erat solennis alicujus hominis inter Deos adscriptio, vulgo consecratio dicta. Tiberianus tentasse Christi apotheosin, senatu respuente, ex Tertulliano, Eusebio, Joanne Chrysostomo, & Gregorio Turonensi, demonstrat. Hadrianus idem cogitasse fertur. Alexander Severus Christo templum facere voluit, eumque inter Deos recipere. Utrumque Summus Pontifex ex Lampridio ostendit, addens, suorum Canonizationem non convenire cum gentilium Apotheosi, nec ab ea suam deducere originem. In Apotheosi sufficit productus testis juratus, affirmans, se consecrandum vidisse ex igne rogoque redivivum reverti, & penetrasse in cælum. In Canonizatione multorum testium affirmatio de heroicis facinoribus & miraculis Sanctorum producenda, dictaque eorum, serio perpenduntur & examinantur. Ut in consecratione mendacium animis fortius insideret, combusto Imperatoris corpore, & in cineres redacto, aquila dimittebatur, quæ animam Principis in æthera evehere perhibebatur, teste Herodiano Lib. IV. Homines quoque, multo vitiorum illuvie inquinatos, Diis a gentilibus adscriptos esse, ipse credidit Marcus Varro apud Augustinum de Civ. Dei Lib. VI Cap. 2. Addidit hoc quoque Autor Maximus, consecrandum in Apotheosi gentilium inter Deos recensitum fuisse; canonizandos vero solenni judicio ab ecclesia referri in album fervorum & amicorum Dei. Quare Augustinus docuit de Civ. Dei Lib. XXII Cap. 10: Nobis Martyres non sunt Diis, quia unum eundemque Deum & nostrum scimus & Martyrum. Cyrilli Alexandrini testimonium contra Julianum Lib. VI Tom. VI pag. 202 sic habet: Sanctos porro Martyres neque Deos esse dicimus, neque divino cultu scilicet illos adorare solemus, sed affectus & honoris; quin potius summis honoribus illos ornamus, puta, quod pro veritate strenue certaverint; sinceritatemque fidei eo usque servaverint, ut animam ipsam contempserint, repudiatisque mortis

107-

terroribus, periculum omne vicerint - - Nos autem non dicimus, sanctos Martyros fuisse Deos, sed illos omni veneratione prosequi solemus, eorumque loculos honoramus, tam clara virtutis remunerationem veluti quandam ac premium, ipsis immarcescibilem memoriam reponentes. Epiphanii quoque locum Autor Maximus laudat, qui adversus Hæres. Lib. III contra Collyridianos Hæres. 59 (sive 79) num. 9 de sancta Deipara subdidit: Honoretur sane Maria; Pater vero, Filius, & Spiritus Sanctus, adorentur. Mariam adorare nemo velis. Non enim mulieri, ac ne viro quidem, sed uni Deo, mysterium illud cultusque tribuitur, adeo, ut nec Angeli ipsi tanto honori pares esse videantur. Denique in Synodo Nicæna II Actiõne III sic statutum fuit: Apostolicas autem Ecclesiæ traditiones, per quas honorare & adorare Sanctos & salutare docemur, suscipimus & amplectimur, venerantes eos, ut famulos & amicos atque filios Dei. Ex his aliisque Patrum sententiis Maximus Autor arbitratur ortum habuisse, quicquid Romana Ecclesiæ de Latria, de Dulia, & Hyperdulia, docet, istam soli Deo, illam Sanctis, hanc soli humanitati Christi, & beatissimæ Virgini, tribuentes. Latriam soli Deo competere, jam tradidit Augustinus de Civ. Dei Lib. X Cap. 1, & Lib. XX contra Faustum Cap. 21. En locum posteriorem: At vero illo cultu, qui Græce Latria dicitur, Latine uno verbo dici non potest, cum sit quædam propria Divinitati debita servitus, nec colimus, nec colendum docemus, nisi unum Deum. Joannes Damascenus Orat. III de Imaginibus eandem de Latria notionem animo informavit. Monet Autor Maximus, vocem adorationis nunc designare latriam, stricteque sumi, nunc late sumtam pro dulia & hyperdulia etiam capi, exemploque, ex 1 Par. XXIX desumpto, ubi in Vulgata legitur: Adoraverunt Deum & deinde Regem, rem illustrat. Alio idem quoque argumento utitur, ut, Canonizationem ab Apotheosi derivatam fuisse, neget. En Pontificis Summi verba: Sanctorum Canonizatio fundatur in doctrina Catholica de cultu, invocatione, & intercessione Sanctorum, & ab antiquissima Ecclesiæ disciplina originem habet, secundum quam sapienter ani-

Pag. 16.

17.

Pag. 18.

19.

20.

madverfum est, permiffum esse non debere unicuique juxta proprium arbitrium quæcumque sibi bene visum publico cultu, tanquam in calis existentem, apud Deum intercessorem, colere & venerari, sed ecclesiasticum judicium accedere debere, in quo, visis videndis, statuatur, an hic vel ille publice colendus sit. De religioso cultu Sanctis præstando hæc profert sacri Codicis testimonia: Num. XXII, 27, 31, Jos. V, 14, 1 Reg. XVIII, 7, 2 Reg. IV, 37, II, 15, tandemque subdit: *Quamvis nostri non sit instituti, de controversiis Catholica fidei cum Hereticis agere in presenti, & divina Scriptura testimonia ad impugnandam eorum pertinaciam congerere; alios tamen divini eloquii locos, arrepta opportuna occasione, pro Sanctorum invocatione & intercessione alibi afferemus.* Fatetur tamen, non ita frequentem in Scripturis haberi mentionem invocationis Sanctorum, eo quod populus admodum proclivis fuerit ad Polytheismum stante Vet. Testamento, Codex autem Nov. Testamenti in doctrina fidei ad Christum redemptorem dirigenda sit occupata. Fatetur porro, cultum Sanctorum in Ecclesia fuisse substitutum, abjectis fallis Numinibus & Apotheosibus impuris. *Theodoretus* certe ita *Serm. VIII de Martyribus*: *Suos mortuos Dominus Deus noster in templa pro Diis vestris induxit, ac illos quidem cassos vanosque reddidit.* Hæc fusius duximus repetenda. *Capite secundo* Autor Maximus exposuit *de Martyrum secundum antiquam Ecclesie disciplinam differentiis, & eorum cultu*, præmissis discrimine inter Lapsos, eorumque diversa fata, unde dicti fuere *idololatra, sacrificati, thurificati, & libellatici.* Pertinent hæc differentiæ cumprimis ad Seculum tertium. Libellatici fuerunt generum duorum. Alii enim libellum tribunalibus offerebant, quo, sese religionem Christianam dereliquisse, confessi eximebantur ab onere publice sacrificandi, aut tribunalibus sese sistendi. Alii soluta pecunia sese a vexatione redimebant; palam tamen confessi, sese Christianos esse, & se nolle a Christo recedere. *Extorres* autem dicti fuerunt, qui exilium sponte elegerunt, ne cogerentur Christo maledicere, ejusve doctrinæ renuntiare; certe illi, qui nomen Christi

coram

coram magistratibus libere confessi, patria per eodem magistratus expellebantur, expulsionem in poenam confessionis irrogata & accepta. *Professores* dicti, qui non interpellati coram Præsidibus comparabant, & sese martyrio subeundo offerebant. *Confessores* vero dicti, qui Christum palam & coram tyrannis seu fidei hostibus confessi, quolibet tormentorum vel poenæ genere affecti, superstites tranquillam mortem obibant. *Martyres*, qui sanguine suo veritatem doctrinæ Christi obfirmarunt, alii fuerunt *designati*, alii *consummati* sive *coronati*, alii *vindicati*. Designatis mortis sententia declarata, effectui licet haud data. De consummati triumphavit infontibus poena capitalis, a tyrannis constituta. Dies, quo Martyres morte sua quondam Christum gloria affecerunt, religiose celebratus, ut ex Actis martyrii *Polycarpi* ac aliunde constat. *Vindicatus Martyr* est, qui declaratus est talis communi piorum sententia. *Optatus Milevitanus Lib. I-adversus Parmenianum* Martyrem vindicatum commemoravit. *Capite tertio* Maximus Autor exposuit de collectione actorum Martyrii, & eorum examine, ecclesiasticoque super illis iudicio. Acta eorum, qui olim pro Christi fide mortui fuerunt, sincera collecta fuisse, ex libro *de Pontificibus Romanis* docuit, ubi locus insignis legitur de S. *Clemente* Papa: *Hic fecit septem regiones dividi Notariis fidelibus ecclesie, qui gesta Martyrum sollicitè & curiosè unusquisque per regionem suam diligenter perquirerent.* Conferri possunt, quæ ibi de S. *Fabiano* & S. *Antero* perscripta exstant. *Cyprianus* in *Epistola*, tempore sui secessus scripta, *Clero Carthaginensi* mandavit, ut Acta Martyrum scriberentur, & dies consummati agonis diligenter annotarentur. Huc spectant Acta proconsularia, a Notariis gentilibus scripta, nec non a Christianis consignata, qui sese gentilibus immiscuerant. Actorum collectioni successisse Examen, Autor Maximus ostendit. Examini vero successisse ecclesiasticum iudicium, docet idem. Quomodo Martyrum notitia ab una Ecclesia ad aliam per literas encyclicas fuerit transmissa, exemplis haud unis demonstrat.

Pag. 21.

22.

24.

26.

28.

D d d d 3

Ab

- Pag. 31. Ab hisce Epistolis tabulæ ecclesiasticæ, quibus natalitia Martyrum conscripta habebantur, quæque *Fasti* a *Tertulliano* fuerunt appellatæ, suam originem habuerunt. A Fastis vero Calendaria, Martyrologia, & Passionalia, ortum duxerunt. Addidit Vir Summus: *Si ab una ad aliam Ecclesiam Epistola transmittentur, ut unaquaque certior fieret de iis, qui mortem pro Christo passi fuerant, nemo est, qui jure sibi suadere possit, consimiles Epistolas ad Ecclesiam Romanam, aliarum Ecclesiarum matrem, centrum Catholicæ unitatis, ad Romanum Pontificem, Christi in terris vicarium, & Apostoli Petri successorem, non fuisse transmissas.* Argumenta, quibus hoc edoceri posse videtur, vel spuria, vel incerta, sollicitè declinat, provocans eo sine ad Acta S. *Ignatii Martyris*, quæ a *Ruinarto* inter sincera & selecta Martyrum Acta recensentur. Eodem referenda est Epistola S. *Cypriani*, in qua hic respondit Clero Romano, qui ad illum de Martyrio S. *Fabiani* literas dederat. Ut comprobet, Acta ad Summum Pontificem transmissa fuisse, ut cultus in honorem Martyrum aut introduceretur, aut introductus confirmaretur, laudat locum *Gregorii Turonensis de Gloria Martyrum I, 51, 64, pag. 782, 794, edit. Ruinarti. Capite quinto* Vir Summus *Maximusque de Confessoribus, & eorum cultu*, disseruit. De Confessoribus multa cum laude locuti fuerunt *Cyprianus & Isidorus Hispalensis*. At initia cultus ipsorum nondum satis sunt in expedito. *Mabillonii* testimonium ex *Prefatione ad Seculum quintum Ordinis S. Benedicti §. 6 num. 97* est admodum commemorabile, ac sic habet: *Ut Martyribus, sic etiam Confessoribus, honos publico cultu delatus ab Ecclesia est, id fieri coeptum Seculo quarto.* Jam vero, ante Sec. IV honorem publici cultus Martyribus fuisse delatum, putarunt *Iustus Fontanus*, aliique. Seculo IV Martyrum reliquias sollicitè jam asservari, transferri, atque in honore esse, cœpisse, festosque martyriorum dies agitados fuisse, Pontifex Maximus haud unis docuit exemplis. Ordo autem Romanus eos tantum Martyras semper admisit, qui sunt in hodierno Canone, Confessoribus sem-

semper exclusis. In liturgia Mozarabica, cujus ignoratur initium, post Martyres fit mentio *omnium pausantium*, atque recitantur nomina *Hilarii, Athanasii, &* aliorum plurimorum, quorum alii in album Sanctorum relati sunt, alii minus. Ea enim ætate par erat utrorumque causa, nec in Ecclesia declarari cœptum, quemquam ex illis æterna frui Dei visione. In Synodo Atrebatensi, quam attulit *Mabillonius Sec. V Benedictino*, inter hæreticos condemnatos illi jam leguntur relati, qui asseruere, solis Apostolis & Martyribus venerationem ab Ecclesia esse impendendam, exclusis Confessoribus. Autor suminus *pag. 45 col. 1* hæc intexuit: *De examine initii cultus SS. Annae & Josephi alibi habebitur sermo.* Unde conjectamus, ipsi fuisse in animo, accuratius in hoc argumentum inquirere publice. *Hieronymus in Sermone de Assumptione Mariae* de cultu tunc Mariæ exhibito sic sensit: *Neque dubium est, illam, qua meruit pro liberandis ferre pretium, posse impertiri suffragium libertatis. Nostra inter hæc jugis oratio ad Dominum dirigatur.* Et rursus: *In Christo fuit plenitudo gratiæ, sicut in capite influente; in Maria vero, sicut in collo transfundente.* Addit Autor Maximus tandem, quæstionem de initio cultus Confessorum nihil habere commune cum cultu Beatissimæ Virginis & Apostolorum, communi quippe omnium Ecclesiarum consensu in ipso Ecclesiæ principio cultus tum Beatissimæ Virgini, tum Apostolis, delatus est, quod ipsum existimat demonstrari a *Mabillonio in Prefatione ad Sec. V Ordinis S. Benedicti §. 6 num. 92. Capite sexto* disseruit de ecclesiastico judicio requisito, antequam cultus religiosus Confessoribus fuerit exhibitus. Judicii hujus originem repetit ex antiquis; iisque solennibus, corporum Confessorum translationibus & elevationibus, autoritate Episcopali factis, in quibus initium ecclesiastici cultus constiterit. Argumentum desumit ex Episcoporum decretis, pro remotione cultus eorum promulgatis, qui ex errore populi, nulloque præcedente Episcopali examine, inter Confessores beatos cultu publico fuerint recensiti. Ex Concilio enim Agrippinensi apud

Pag. 43.

46.

Pag. 47.

- Ivonem Part. III Decreti Cap. 54 hęc habentur: De Ecclesiis seu Sanctis noviter inventis, nisi Episcopo probante, in cuius territorio, minime venerentur. In Capitulari Caroll M. ad A. 801 de Sanctis recens inventis statuitur, ut non colantur, nisi Episcopo probante - - salva de hoc & de omnibus Ecclesiis canonica autoritate. In Synodo Atrebatensi A. 1025 Cap. 2 decretum fuit, ne sepultis temere divina solvantur, nisi per provincialem Episcopum vita sepulti examinetur, si secundum Evangelium fuit. Translationes corporum solennes, Seculo VI antiquiores, Autor Maximus deprehendere haud valuit. Antiquissima earum est translatio corporis Joannis, Abbatis Reomensis, opera Leopardini, Abbatis, & sociorum, qui cum consilio Episcoporum sanctum altare construxerunt. Capite septimo Pontifex Summus exponit de interventu autoritatis Summi Pontificis in cultu discernendo erga Martyres & Confessores, ratus, singulorum Episcoporum decreta de cultu Martyrum & Confessorum vim obtinere non potuisse in universa Ecclesia, nisi accessisset tacita aut expressa Summi Pontificis autoritas. Primus is videtur actus, cum Acta Passionis Vigilii, Episcopi Tridentini, & Martyris, ad Summum Pontificem transmissa sunt pro cultu erga eundem statuendo. In hoc Actu fieri consuetudinis mentionem, annotavit Honorius de Sancta Maria, Carmelita Discalceatus, Tomo II Animadversionum super usu Critica Lib. I Diff. I Art. 5 num. 1. Idem de Joanne Chrysostomo ostendere laborat Autor Maximus. Non est nostri instituti, reliquos quoque percensere & adungere Actus. Capite octavo Autor Summus agit de ejusdem interventu autoritatis, exorsus inde a Joannis XV ætate, & progressus ad Alexandrium III usque, qui inter Sanctos retulit Edwardum, Regem Anglorum. Cæpit ea ætate autoritas Pontificis Summi esse maxima in causa Beatificationis & Canonizationis. Exemplum enarrantur inde ab Alexandri III ævo in Capite nono. Capite vero sequenti in eo totus est Autor Maximus, ut ostendat, Canonizationes in generalibus Conciliis fuisse peractas, & extra ea etiam a Papa Romano effectui datas. Primates, Archi-*

Archiepiscopi, & Episcopi, olim per Episcopalem jurisdictionem ad tempora usque *Alexandri III* jure proprio & citra subjectionem, in hoc momento exhibendam Summo Pontifici, beatificationis negotium in provincia & dioecesi sua administrarunt. Contendit verò Autor Maximus, cultum illum existisse particularem, siquidem Episcopi illi limitata gavisi fuerint jurisdictione. Nolumus tamen inficiari, cultum ejusmodi sæpissime ab una dioecesi pervenisse ad aliam citra universale decretum, ac inde dari admodum multos Sanctos & Canonizatos in Romana Ecclesia, quos universæ Latinæ & Romanæ Ecclesiæ Episcopus cœlitibus hæud adscripsit. Id ipsum declaravit uberius Autor Summus loco alio, qui hoc in loco negotium Canonizationis ob cultum universale, ei adhærentem, soli Pontifici assignat. *Capite undecimo* cumulat pronuntiat eorum, qui jus beatificandi & canonizandi Pontificibus Romanis reservatum arbitrantur. *Capite duodecimo* exequitur fundamenta, quibus potestas canonizandi innixa apparet. Sanctos esse invocandos, hic regula est prima, prorsus, puppisque. Ut itaque Maximus Autor ostendat, Sanctos esse invocandos, provocat ad Vulgatam, & hæc loca: *Gen. XLVIII, 16; Ex. XXXII, 13, 2 Par. VI, 42, Dan. III, 35, 2 Reg. XIX, 34, Jer. XV, 1, Matth. XXVII, 47, Ap. I, 4, V, 8, VIII, 4. Irenæum* laudat, qui *Mariam Evæ* vocaverit apud Deum *advocatam Lib. V. Origenem* addit, qui *Lib. VIII contra Celsum pag. 432* ostenderit, Sanctos Deum exorare pro hominibus, eumque hisce placatum reddere. Approbat eo nomine Epistolam *Cypriani ad Cornelium 5 edit. Pamela.*, exilimantis, *per Sanctorum, apud Deum regnantium, orationes hic degentes adjuvari.* Protestantes etiam, Sanctos in regno gloriæ pro ecclesia militante optima quævis generatim exoptare & expetere, largiuntur. At, inde sequi, Sanctos esse invocandos, eosque uniuscujusque desideria & necessitates nosse, sibi ut persuadeant, animum inducere non possunt. *Capite decimo tertio* Summus Autor declarat benefactum, quo aliquando solennia Canonizationes expleantur. *Sequenti* exponit de Canonizationum subje-

pag. 78.

80.

86.

87.

112.

E e e s

cto.

- flo. *Capite decimo quarto* disserit de gravitate causarum Canonizationis, & de his, quorum opera & consilio Summi Pontifices in definiendis illis olim usi fuere. *Capite decimo sexto* exponit de Sacrorum Rituum Congregatione. *Capite decimo septimo* planè reddit ea, quæ ad Protonotarium & Secretarium sacræ Congregationis, & Rotæ Romanæ Auditores, attinent, qui eidem Congregationi sunt adscripti. *Capite decimo octavo* agit de Fidei Promotore, & ejus Subpromotore, quorum uterque expetit Sancti alicujus Beatificationem vel Canonizationem, ab amandante quodam ad fidem miraculis a Beato factis faciendam missus Romam. *Undevicesimo Capite* disserit de Notario & Archivi Inspectore, Interpretibus Processuum, Procuratoribus, Advocatis, & Medicis, aliisque Ministris Congregationis Rituum Sacrorum. *Vicesimo* disserit de diligentia multiplici per Romanos Pontifices antiquiori tempore adhibita in discussione causarum Beatificationis & Canonizationis, atque de serie Actorum, qua antiquiori tempore eadem pertractantur. *Sequenti* disserit de Consistoriis, quæ olim ad causas Canonizationis definiendas cogeantur. *Capite vigesimo secundo* tractat de serie Actorum in causis Beatificationis & Canonizationis secundum præsens Sedis Apostolicæ institutum, atque de diligentia, quæ examini eorum solet impendi. *Vicesimo tertio* exponit de nonnullis momentis, ad institutum Congregationis Sacrorum Rituum spectantibus, quæ ante tempora *Clementis XI* viguerunt. *Sequenti* agitur de solennitate Beatificationis. *Caput vigesimum quintum* proprium est expositioni transitus a Beatificatione ad Canonizationem. *Capite vigesimo sexto* exponitur de serie Actorum in causis Martyrum, quæ sunt introductæ post decreta *Urbani VIII*, atque procedunt per viam non-cultus. *Vigesimo octavo* agitur de Autorum opinionibus, quantum attinet ad signa & miracula in Martyrum causis. Id, quod sequitur, *Caput* exponit de ecclesiastica disciplina in miraculorum necessitate pro Martyrum causis. *Caput trigessimum* agit de Sacræ Congregationis Rituum consuetudine, quantum attinet ad miraculorum necessitatem in causis Martyrum. *Trigesimum primum* spectat ad
- Pag. 147.
- 159.
- 169.
- 191.
- 206.
- 229.
- 246.

ad Actorum seriem in causis sive Confessorum, sive Martyrum, quæ introducta fuisse constat post decreta *Urbani VIII.*, & quæ procedunt per viam casus excepti. *Trigesimum secundum* inde agit de serie Actorum in causis Confessorum sive Martyrum, introductorum post decreta *Urbani VIII.*, & quæ procedunt per viam casus excepti in transitu a Beatificatione æquipollenti ad formalem Canonizationem. *Sequenti* disseritur de eadem serie Actorum. *Trigesimo quarto* instituitur tractatio de Consistoriis, tum privato, tum publico, nec non semipublico, habendis pro absolutione causarum Canonizationis. *Trigesimo quinto* agitur de nonnullis aliis orationibus, quæ fiunt in publicis Consistoriis a Consistorialibus Advocatis. *Trigesimum sextum Caput* fuit inscriptum de solemnitate Canonizationis. *Trigesimum septimum* exponit de Actibus cultus, qui Servis Dei post Beatificationem deferuntur. *Trigesimo octavo* agitur de Actibus cultus, qui Beatis post Canonizationem exhibentur. *Trigesimum nonum* edisserit differentias, quæ Beatificationem inter & Canonizationem intercedunt. *Capite quadragesimo* explicatur Sedis Apostolicæ permissio, quæ per Beatificationem obtinetur. *Quadragesimo primo* nonnulla indicantur momenta de Sedis Apostolicæ definitiva sententia, quæ in Canonizatione profertur. *Quadragesimo secundo* illustratur ecclesiasticum iudicium, quod in Beatificatione interponitur, an scilicet id falli possit, & an ad fidem Catholicam pertineat, nec ne. *Quadragesimum tertium* exponit de ecclesiastico iudicio, quod interponitur in Sanctorum Canonizatione, atque disquirit, an illud extra fallendi pericula sit constitutum. In *Capite quadragesimo quarto* objectiones, huic sententiæ vulgo opponi solitæ, refelluntur. *Capite quadragesimo quinto* disquiritur, an sit de fide, Summum Pontificem non posse errare in Sanctorum Canonizatione; & an sit de fide, Canonizatum esse Sanctum, Prius Doctores Pontificii ad unum omnes largiuntur; posterius vero inter eosdem adhuc controversiis est implicatum. *Sylvius* certe Tomo V *Controv. Lib. IV Quest. 2 Art. 14 pag. 338* cõh 2 hæc habet: *Ceterum, quæ certitudine sit tenendum, Pontificum non posse in Canonizatione*

Pag. 249.

267.

275.

308.

328.

342.

374.

395.

411.

Pag. 414.

417.

406.

zatione Sanctorum errare, non prorsus liquet. Posterius tamen assensu suo corroborare annisi fuerunt *Ricciolus* in libro: *Immunitas ab errore tam speculativo, quam practico, definitionum sanctæ Sedis Apostolicæ, ac Cardinalis de Laurea* in *Lib. Sens. Tom. III Disput. VI Art. 3*, nec non *Maurus Theolog. Tom. II Lib. VII Quest. 140 num. 17*. Fide divina omnino est credendum, eum, qui in fide viva ex legis divinæ custodia obierit, saluum fore, æteraque fructurum beatitudine. Pontifex olim solitus fuit, ipse adhuc *Leo X*, hæc præmittere, cum cœlitibus adorandis aliquem esset adscripturus: *Antequam ad promuniationem veniamus, protestamur publice apud vos presentes, quod per hunc actum Canonizationis non intendimus aliquid facere, quod sit contra fidem, aut ecclesiam catholicam, sive honorem Dei*. *Jo. Albertus Fabricius* in *Bibliographiâ antiquaria Cap. 2 §. 25* ex hac protestatione collegit, Romanos Pontifices fuisse confessos, se in Canonizationibus Sanctorum falli posse. Idem momentum acrius urfit & confessus fuit *Joannes Launofus* in *Epistolis*, Cantabrigiæ editis A. 1689, nominatim in *Ep. 5*, alibique. Autor *Maximus Lannoium* ideo vocat *Romanorum Pontificem & Sedis Apostolicæ hostem apertissimum*, additque, *Opuscula ejusdem a sacra Indicis Congregatione merito fuisse proscripta*. Ut hoc telum Pontificii scriptores doctoresque evitarent, varias excogitarunt respondendi rationes. Alii strenue negarunt, historia ignota, protestationem ejusmodi unquam a Pontifice Summo adhibitam fuisse. Verum ea habetur in *Libro sacrarum Cerimoniarum Archiepiscopi Coreyrensis*, qui liber tempore *Leonis X* in lucem publicam prodiit. Addimus talem *Petrum Amelium*, in *Ordine Romano* docentem, a *Bonifacio IX* eandem adhibitam fuisse protestationem in Canonizatione sanctæ *Brigittæ*. Alii finxere, Pontificem olim ad Canonizationes a Principibus fuisse coactum, ideoque illam protestationis formulam adhibitam esse. At quis Pontificem cogere voluisset? Et ubinam de illa coactione exstat exempli vel vestigium? Dissident præterea Doctores Romanæ Ecclesie

fit in hisce duabus quæstionibus dijudicandis: an Papa falli queat in Canonizatione Sanctorum; an sit de fide, Canonizatum esse re vera in gloria. Postquam attulit Noster in utramque partem tum sententias Doctorum, tum sententiarum argumenta, ipse subdidit hæc tandem: *Videtur nobis utraque opinio in sua probabilitate esse relinquenda, usque quo Sedis Apostolica judicium prodeat.* Marcum Antonium de Dominis appellavit *apostatam execrabilem*, eo quod hic in libro de *Republica ecclesiastica Lib. VII Cap. 5 num. 58* ita scripserat: *Ecce Papa canonizant, hoc est, ferme deificant, quos ambitio Romana, quos avaritia, Deificandos suadet. Quantam vero vim pecunie Canonizatio requirat, novit curia Romana, ita, ut jam non nisi magni Principes, aut amplæ Civitates (novit hoc nuper Mediolanum) summas promoveant. Impensas illas esse gravissimas, Maximus Autor haud inficiatur; et eas necessitatibus rei publicæ fieri Romanæ propulsandis esse necessarias & accommodatas putat. Affert deinde locum Parisi de Grassis, olim Cerimoniarum Summi Pontificis Magistri, ex *Diariis manuscriptis*, in quibus hic egerit de Canonizatione S. *Francisci de Paula*, testati, se *Leoni X Papæ*, interroganti, cur tantæ fierent in Canonizationibus expensæ, ita respondisse: *hanc expensam sic amplam ideo ab Ecclesia, sive a Sede Apostolica, & a Pontificibus, non solum tolerari, sed etiam quodammodo præcipi, ut ex ea quasi impossibili, vel saltem dura, absterreantur Principes & populi ad petendum, hujusmodi Canonizationes fieri.* An Parisus genuinum consilii scopum attigerit ex toto, videtur esse ambigendum. Examinationi miraculorum tempus est impendendum, virisque, ea expendentibus, conferenda sunt honoraria. Expensis moderandis Pontifices Romanos studuisse, Noster indicat, spem suggerens, posse nonnullas, si eas pro superfluis habiturus sit Pontifex Romanus, inde resecari. *Hadrianus VI*, ut adscriberet cælitibus *Antoninum & Bennonem*, expensas exegit nullas, easque fieri vetuit, teste *Blase Ortizio*, Canonico *Toletano, Tom. VII Act. Sanct. Bolland. Maj. pag. 555.* Au-*

Pag. 418.

421.

422.

423.

tor Summus pag. 416 arbitratur, a præsentia Spiritus sancti summum Pontificem in negotio Canonizationis dirigi, *reductivè ad fidem pertinentem, atque universam Ecclesiam respiciente*. Ipse vero pag. 424 seq. enumerat ordinem judiciale, in causis Beatificationis & Canonizationis statutum, ad veritatem rerum eruendam aptiorem, atque expensas in eum faciendas. Ii, qui nomine urbis, familiæ, Capituli, desiderant, ut civis suus quidam cœlitibus adscribatur, vocantur *postulatores*. Hisce sumtus suppeditant, qui rebus suis eos præesse voluerunt. Procuratorum, Advocatorum, & Notariorum, laboribus æstimatio fuit Romæ dudum præscripta. In *Alexandri VII taxa*, quæ Appendicis loco hic accessit, decernitur accurate, quid excusori, quid Fidei Subpromotori, pro sua revisione & subscriptione, quid correctoribus pro correctione sua, sit solvendum. Hujus taxæ viget in hunc diem usus & consuetudo. Potuit Maximus Autor hæc eo accuratius exponere, quo diligentiori ratione ipse olim munus *Promotoris fidei* gessit. Hoc olim conjunctum erat cum munere Advocati fiscalis. At *Clemens XI A. 1708* utrumque munus voluit esse disjunctissimum. Fidei Subpromotor peculiaribus suis gaudet emolumentis, quæ ipsi a Postulatoribus solvuntur, nempe stipendium decem Dueatorum pro *Processu* quolibet forensi, qui ab eodem sublitato est examinandus, secundum *Urbani VIII* decreta pag. 62, ac recentiore *Innocentii XI* expositionem. Subjungit idem nonnihil de Propinis, seu Sportulis, quæ olim solvebantur ab eis, qui ordinibus cœlitum aliquem adscribendum curabant, decretisque Romanorum Pontificum sunt sublatae, nominatim ab *Innocentio XI* & *Alexandro VIII*. Mansere tamen sportulæ solvendæ Secretario ac Fidei Promotori. Singulis solvuntur anrei centum; Fidei vero Subpromotori 15. Hodie itaque Papæ, Cardinalibus, & Consultoribus, nil datur a Postulatoribus, nisi tabula picta, imaginem Beati, qui cœlitibus inferitur, repræsensans. Consecratio illa celebratur in Basilica Vaticana. Postulatorum olim erat, ante Decretum *Alexandri VII* suppellectilia com-

Pag. 426.

427.

430.

432.

para-

parare, ac dono dare Canonicis Basilicæ illius Ædituis. Sed Pag. 435.
 ex ejusdem decreto solvendi sunt aurei quingenti in Beatifi-
 catione, & aurei mille in Canonizatione, ut ædis sacræ su-
 pellestilia, quotidiano cultui impendenda, inde compa-
 rentur. Oratori, qui virtutes ac miracula canonizandi in
 Consistorio prædicat, persolvendum est honorarium aureo-
 rum decem a curia criminali gubernatoris Romæ. Advoca- 435-
 to consistoriali peroranti dandæ sunt a Postulatoribus centus-
 ses centum. Strenæ etiam persolvuntur cerimoniarum Ma-
 gistris. Præterea consuetudo invaluit dandi novam vestem
 Officialibus nonnullis & familiaribus Papæ, ut consecratio-
 nis solennitas appareat angustior. Nostrum non est, repe-
 tere apparatus Basilicæ Vaticanæ ac pretiosarum vestium
 Pontificalium, in consecrationis solennitate adhiberi solita-
 rum. Hæc enim apud Summum Autorem sunt legenda. 437 seq.
 Ipse exponit deinceps statutas expensas, a quocunque Postu-
 latore solvendas ad æs alienum dissolvendum, quod fuit
 contractum in parandis Basilicæ Principis Apostolorum splen-
 didis aulzis. *Parisus de Grassis* retulit, se legisse in libris
Rabioli & Augustini Patritii, Magistrorum Cerimoniarum,
 erogatos fuisse in consecrationem *Bonaventura* ducatos au-
 ri 27000; in libris vero ejusdem *Augustini & Joannis Bur-*
chardi, in consecrationem *Leopoldi* impensos fuisse duca-
 tos 25000. *Dominicus Cappellus* ad calcem *Actorum Cano-*
mizationis S. Francisci de Sales memorat expensas centus-
 sium monetz Romanæ 31903. Hodie sumtus, Canoniza-
 tionis insumendi, complectuntur summam centussium circi-
 ter 14000. *Capite tandem ultimo* disseruit Summus Autor
 de quibusdam cautionibus necessariis ad custodiam & erogationem
 pecuniarum, ex pia fidelium largitate collectarum, pro causis
 Beatificationis & Canonizationis, atque de quæ-
 stionibus nonnullis, ad materiam eandem spectantibus at-
 que referendis. *Appendix*, Operi subjuncta, exhibet mo-
 numenta memoratu satis digna. Principatum tenet *Relatio*
facta in Consistorio secreto coram Urbano Papa VIII a Fran-
cisco Maria, Episcopo Ostiensi, Cardinali a Monte, die 13 Ja-
nuarii 457.

- Pag. 477. *nuarii A. 1625 super vita, sanctitate, actis Canonizationis & miraculis Beatae Elisabethae, Lusitanorum Reginae. Secundo loco apparent publica Instrumenta solennium Beatificationum S. Rosa Limana & S. Turribii. Tertio loco sese offert Beatificatio servae Dei Catharinae de Ricciis, Virginis votivae, Dominicanae. Quarto legitur Breve Beatificationis Martyrum Gormoniensium, A. 1675 d. 14 Nov. perscriptum.*
515. *Quinto loco exhibentur Compendia vitae, virtutum, & miraculorum, nec non Actorum in causis Canonizationis Beatorum Pii V, Andreae Avellini, Felicis a Cantalicio, & Catharinae de Bononia, ex mandato Clementis XI, composita ab Eminentiſſ. Autore, tunc Fidei Promotore, ægrotante Inghirami, Secretario Congregationis sacrorum rituum. Sexto occurrunt Responsiones Praesulum a secretis Brevium ad Principes latae in publicis Consistoriis; nomine scilicet Clementis VIII in Canonizatione S. Hyacinthi, nomine Sixti V in Canonizatione S. Didaci, & nomine Gregorii XV in Canonizatione S. Tereſſae. Septimo sese offerunt Summorum Pontificum Allocutiones, habitae in semipublicis Consistoriis, Pauli videlicet Papae V, cum agebatur de canonizanda Beata Francisca Romana, & Urbani Papae VIII, cum de canonizando B. Andrea Corsino. Octavo suppeditantur loco Suffragia, in semipublicis Consistoriis lata a venerabili viro Cardinali Bellarmino tempore Clementis VIII & tempore Pauli V, cum agebatur de Canonizatione, Raymundi, & S. Franciscae Romanae. Accedunt Suffragia, in semipublicis Consistoriis ab Autore lata, non tanquam Fidei Promotore, sed ut Archiepiscopo Thoadosia, dum tempore Benedicti XIII pertractabantur Canonizationes Sanctorum Peregrini Laziosi, Aloysii Gonzaga, Stanislai Kostkae, Jacobi de Marebia, Joannis a Cruce, Agnetis Politiane, Francisci Solani, Alphonsi Turribii. Nono loco exhibentur Responsiones, in solenni Canonizatione datae a Praesulibus Secretariis Brevium ad Principes Postulatorum petitionibus nomine summorum Pontificum, hoc est, pro Clemente VIII in Canonizatione S. Raymundi, pro Sixto V in Canonizatione S. Didaci, & pro Benedicto XIII in Canoni-*
- niza.

nizationibus Beatorum: ab ea factis. Accedit brevis relatio
sermoniarum, qua habita fuerunt in Canonizatione S. Bea-
torum Isidori, Ignatii, Francisci Xaverii, Teresie, & Phi-
lippi Neri, dum in Sanctorum album a Gregorio XV relati
sunt A. 1622. Accedunt determinationes mercedis duæ.
 Primo loco occurrit *Taxatio mercedis Procuratorum & Ad-*
vocatorum, A. 1678 promulgata; secundo legitur Taxatio
pro mercede scripturarum excusoris, nec non fidei Subpromo-
toris pro earum revisione, correctorumque pro correctione, A.
1661 d. 19 Julii a Pontifice decreta. Liceat nobis, in exitu
positis, hoc addere, quod nostris hæc adeo perspicuum
est, scilicet Pontifices Romanos usque ad Leonis X ætatem
solenniter publiceque ante Canonizationem significasse:
Protestamur publice, quod non intendimus aliquid facere;
quod sit contra fidem, ipsos vero bullatis literis, quibus Red-
tificatio vel Canonizatio peragitur, dudum subijcere hanc
formulam: non obstantibus Constitutionibus Apostolicis ac De-
cretis, de & super non-cultu editis, ceterisque contrariis qui-
buscunque. Revocamus nobis merito in memoriam Sessio-
nem 13 Concilii Constantiensis, qua Christi instituto, Aposto-
lica constitutio & consuetudo, ac primæ Ecclesiæ modus
agendi, eadem fere formula abrogatur. De reliquo avemus
videre novum Codicem Canonizationum, quem a sese con-
scriptum adornatumque fuisse, Summus Pontifex pag. 357
videtur significasse. Vix suppetunt nobis vires ad verba ut-
cunque invenienda, quibus diligentiam adamantinam, no-
titiam antiquitatum Christianarum vastissimam, Theologiæ
scholasticæ ac liturgiæ peritiam intusitatem, quam Summus
Pontifex in hoc Opere elaborando posuit, jure suo merito-
que prædicemus. Prospicimus jam auream illam ætatem,
quam Summus hic Maximusque rei literariæ & eruditionis
pulcherrimæ stator & fautor orbi eruditio est infusus, atque
largissime cum omnibus bonis communicaturus. Quæ
spes plurimos adeo alit, obfirmatque, ut ipsi honores no-
stros nos quodque congratulamur.

Pag. 589.

512.

F f f f

DISCOURS

DISCOURS HISTORIQUES, CRITIQUES,
Theologiques, & Moraux, sur les evenemens les plus
memorables du Vieux & du Nouveau Testament, &c.

hoc est,

EXPOSITIONES HISTORICÆ, CRITICÆ,
theologica, & morales, quibus illustrantur facta me-
moratu dignissima, quæ recensentur in Veteri ac Novo
Testamento; Autore SAURINO, Eccle-
siasta Hagensi Comirum. Tomus I, in
Genesis.

Amstelodami, apud Henricum du Sauzet, 1720, 8 maj,
Alph. 1 plag. 14.

Qui in libros sacri Codicis adornare solent Commentatio-
nes, plerumque sui magis, quam lectoris, habent ra-
tionem. Aut enim ipsi eruditionem, linguis præci orbis
infundunt, exponunt, qua lectorum nemo recte uti potest,
nisi qui eundem gradum doctrinæ conscendit; aut ple-
beculam artibus homileticis, variisque collectaneorum indi-
gestorum fragmentis, pascunt. Rarum est genus Commen-
tatorum, quod & veritatis, & elegantioris elaborationis, &
utilitatis omnigenæ, munimenta & ornamenta in usum tra-
ducit. Præterea enim mentis exultæ deora in unum nil
confluant complexum, notitia scilicet prædicationum exegeticor-
um solidiorum exercitata, eloquentiæ subactæ usus, theolo-
gia satis firma ac diffusa, philosophicus apparatus, & natus
facilisque dicenda recte distribuendi modus. nihil a Com-
mentatore sperandum est, legentibus audientibusve salutem.
Gratulamur orbi Christiano Expositioni hæc, quas Saurinus,
solidissimus & eloquentissimus ille quondam Orator, concin-
nare cepit, atque ad mortem Sæulæ usque perduxit, quas Rev.
Rôques, Pastor Ecclesiæ Gallicæ Basileensis meritisissimus, con-
tinuavit inde a Tomo V, sumens ferente Nobilissimo Pètro de
Hondt; & quas tandem a fine Tomi VIII adoptavit Celeberrî-
mus quondam C. S. de Beaufovre, Minister Ecclesiæ Gallicæ
Berolinensis, qui coronidem huic Operi imposuit admodum
for-

fortunato eventu. In hiis enim nec soliditas eloquentiæ, nec ordo perspicuitati, nec doctrinæ varietas usibus lectoris cuiuscunque, officit. Certent hic invicem nitor cogitandi, eloquendi, componendi, formis publicis describendi, chartæ, & variorum ornatuum, sumtu haud mediocri huc con-
 ductus. Consonant sic apte omnia, ut Opus consimile non-
 dum licuerit nobis evoluisse. Una harum Expositionum edi-
 tio formam præfert, cui *octava majoris* est nomen, & hæc
Tomis undecim constat. Altera editio maximam exhibet for-
 mam, quam vocant *in folio*. Et hæc quidem *VI Volumi-*
nibus constat, impressa chartæ haud unius, sed quadrupli-
 cis, generis, nempe *mediæ, regalis, superregalis, ac*
imperialis. Editioni priori passim figuræ æri incisæ con-
 siliant decus haud parvi æstimandam. Editio autem poste-
 rior explendescit penitus magnificis picturis, æri incisus, de-
 signatisque ab excellentissimorum virorum, *Hæsti, Houbra-*
keni, & Picarti, artificioso conatu. Effluxere jam plus
 quam quadraginta anni, cum labor tabulis æneis hiisce re-
 cte incidendis & affabrefaciendis, cœpit insumi. Ne quid
 dicamus de insignibus præstantissimisque ornamentis atque
 figuris, quibus editio posterior effulget eis in locis, qui-
 bus inchoatur vel finitur *Caput* quoddam. Ornatus illos,
 oculorum delicias, Galli vocant *Vignettes, lettres grises,*
& culs de lampe. Latini illos ignorarunt. Conabimur ita-
 que novis uti vocabulis, & ornatus illos appellabimus *en-*
carpos limboarios, literas figuris minusculis intextas, & or-
namenta in cochlea morem turbinata. Abs re haud fuerit,
 brevissimam hic dare editionis posterioris delineationem.
Volumen primum complectitur *paginas 558*, sine Præfatione,
 Dedicationis formula, argumentorum synopsis, complexu
 probationum atque allegationum. Exorditur ab ipsa
 omnium rerum creatione, & desinit in morte *Mosis*, con-
 stans 70 Tabulis, quæ exhibent figuras in ære insculptas.
 Eadem leguntur in *Tomo I & II* editionis prioris. *Volumen*
secundum editionis majoris continet *paginas 516*, sine Præfa-
 tione, reliquoque adjecto apparatu. Initia ibi fiunt a transitu

Israëliitarum per Jordanem. Opus ipsum desinit in adventu *Sauli ad Pythiam* Endoream. Pascunt hic oculos *Tabulae* figuris oblitæ 38. *Volumen III* constat *paginae* 522, atque concluditur historia *Manassis* in captivitatem abducti. Nitore sese commendant figurarum in æs incisarum *Tabulae* 17. *Volumine IV* comprehenduntur *paginae* 628 & 16 *Tabulae*, quibus offeruntur figuræ venustissimi artificii, in æs incisæ. Extrema pertinent ad crudelitatem, a Syris in septem fratres Maccabæos expromtam. *Volumen V* complectitur *paginae* 340, & 32 *figurarum Tabulae*. *Volumini VI* est initium a Samaritano, Judæo opem ferente, at exitus in visione septem candelabrorum. *Volumina* hæc postrema, *V* & *VI*, eandem continent rei sacræ materiem, quæ *Tomis IX, X, & XI*, editioni priorî propriis, habetur. Hisce ad univèrsium Opus isagoges loco præmissis, ad *Tomum primum* propius intueendum nos accingemus, posteaquam monuerimus, editionem formæ minoris præferre eas figuras nitide excusas, quæ ad expositiones intelligendas aliquid afferunt adjumenti, eamque esse emendationem, & allegationes dare ad singulas *paginae*. *Saurinus* sibi proposuerat, integrum Opus *tribus* pertractare *Partibus*, quarum *duabus* comprehenderetur Vetus Instrumentum, *tertia* vero Novum. *Tomum primum* Augustissimo Britannicæ Magne Regi pulcherrimum præstantissimumque in modum fuisse ab *H. A. van der Marck* sacratum, indicare oportet. Figuræ ut æri inciderentur, *Dominaus de Leur, H. A. van der Marck* inmensis sumptibus, effecit. In hisce exponendis desudavit *Saurinus* primum, *Marchii* impulsu. Deinde vero vidit ipse, sese haud rectius reipublicæ Christianæ consulturum, quam si longiores elaboraret expositiones, quibus simul figuris lux & vita conciliaretur. Pietas ubique inculcatur, & amoenissimo vultu commendabilis offertur. Is vero Autori scopus præfluxit palmaris, ut summa morum virorum hominumque innotiorum personis, quibus ob negotia, quibus quotidie distringuntur, innumerabilia tantum temporis haud suppetit, ut expositionibus meditationibusque sacris, sacro Codici impendendis, inultum vacare

queant, præcipue vero, ut eas infundat cognitionem
 questionum, in republica literaria sacra agitari solitarum,
 qui, quid statuerint homines famosi doctique, percipiunt nosse. Proposuit *Saurinus* opiniones *Becherii*, *Solenni*, *Grassii*, & scriptorum, quibus nomen est celebre & magnum. Derivavit ex antiquitatibus profanis, quicquid potest aliquid ad illustranda facta, in literis diviniorebus exposita, conferre. Præsedis logicis ubique sese præmunivit Auctor, examinans, non repetens, aliorum sententias. In erroribus aliorum carpendis, vel mendis acies notandis, ne moleste ipse esset sedulus, prohibere pietas & morum honestior cultura. Fontes ipsos inspexit, testimonia examinavit, fideliterque studuit indicare: Rabbiniorum commenta subinde refellit. Patrum Ecclesiæ opiniones, rei Christianæ æxiis, detexit & evertit. Ubi haud invenit, quod pro certo habere posset, nil definiit, ignorantie sine confidentia, quam audacis seu temeritatis in sentiendo consuevit, studiosior. Proinde sæpius iudicium suum suspendit, & questionis decisionem in medio reliquit. Obscuritas illa, quæ nonnullis sacri Codicis inest locis, adeo haud destituit veritatem inspirationis divinæ, ut potius scopum illius confirmet. Questiones illas, de quibus concertant societates Christianæ, opera data prætermisit Auctor. E numero Protestantium esse ipsum, solus translationis Biblicæ, quam sequitur, & quam barbarissimis scaterere haud negat, usus reddit manifestum. Nec tamen capropter ab ea abstinauit subinde emendanda. Omittimus reliqua, quæ in Præfatione significantur. *Expositiones 42 Tomo hoc primo continantur*, eaque singulæ ita fuerunt conscriptæ, ut studium pietatis, affectatio veritatis, ardor moderationis, ac iudicii in obsecratoribus suppressio, faciant paginam utramque, immo omnem. Perspicuo verborum flumine omnia decurrunt. Ordo emicat ubique tam nativus, scopoque tam accommodatus, ut lector retineatur & figatur, haud sancietur, nec somno obruatur. *Expositio prima de Creatione hujus universi est in scripta*. An Deus materiam creaverit die primo, an ante eum, *Moses* declarare omisit. Quare Auctor hic
 F f f 3 nihil

- Pag. 3. nihil definivit. De natura lucis primigeniæ sententiæ aliorum recenset, ipse nulli addictus, in *Mase* acquiescens. Per expansum $\Psi\Psi$ designari credit fluidum illud, ex æthere & aere mixtum, in quo corpora mundi majora moventur, ratus, Alexandrinos interpretes Græcos fuisse auctores systematis philosophici, in quo cælum existimabatur corpus solidum. De aquis supracœlestibus nihil certi affert, incestus, an ex diluvii tempore fuerint exhaustæ. An in verbis *Deus dixit*, lateat operatio filii Dei, an spiritus, super aqua motus, sit Spiritus sanctus, vel Messias, quoniam die angeli fuerint conditi, eas quæstiones haud exsolvit, haud decidit. Id vero docet, nunquam haud existisse ab æterno, creatorem rebus creatis singulis esse anteponendum, idololatriam vero ac irreligionem esse duõ monstra. *Expositio secunda* versatur in doctrina de hominis creatione, ac in hortum præstantissimum deductione. Formulam: *Faciamus hominem ad imaginem vestram in similitudine nostra*, de Deo trino explicat, & imaginem Dei, homini inditam, nec in corporis pulchritudine, nec in dominatu, sed in dotibus mentis, resedisse, ostendit. Situm Paradisi terrenis, sententiis implicatum, a sese definiri posse, abruit, ratus, faciem telluris præcæ inundatione Noachica funestissima periisse. Tartarum, in quo cacodæmones nunc hærent, de aeris regione exponit. Diabolum obsessisse corpus serpentis, atque per hoc locutum fuisse cum *Eva*, existimat. Desperat de solutione quæstionis, quæ occupata est in prohibitionis de arbore cognitionis boni & mali ratione & momentis, Qui credunt, usum arboris illis fuisse prorsus indifferentem, ii rationem illam frustra exquirunt. Si vero largiare, rebus creatis usus præstitutos esse finitos, res ipsa est in expedito. Ei enim, qui indolem ignis ignorat, merito dissuadetur ac interdictum contactus flammæ, licet ignis alioqui hominibus sit salutaris, nec homines eo possint carere. Qui credunt, rationem objectivam in hoc interdicto haud latere, ii proxime absunt a sententia cacodæmonis, qui inspirabat *Eve* eam opinio-

nem.

nem, quæ dicitur, Deus bonis & adiphoris hæc prohibere
 homines posse. Attentione dignam credidit Saurinus senten-
 tiam Tb. Tenisoni, Archiepiscopi Cantelburgensis, qui sibi
 persuaserat, *Evam* sæpius angelos benignos conspexisse, sub
 imagine serpentum volantium representatos; satanam vero
 eandem induisse figuram, ideoque aptum existisse ad *Evam*
 a cultu Dei debito abducendam. De dominatu hominis
 primi, extra peccati labem positi, in terram omnem diffu-
 so, exposuit *Psalmum octavum*. In *Protevangelio Maimo-*
nidem sublimitus quid vidisse, ipsosque Targumistas, *Jona-*
sbanem, & Hierosolymitanum, animadvertisse semen mulie-
 ris seu Messiam, ipse ostendit, atque illud egregie expo-
 suit. *Calcere enim serpentis caput* est idem ac *excitare ju-*
gum tyramidis, teste *Polyano Strateg. Lib II Cap. 3 §. 15.*
Triumphavit certe Jesus de diabolo, Col. II, 15. Per iro-
 niam explicat verba: *Adamus factus est ut unus ex nobis,*
Gen. III, 22. Evam, Caino nato credidit, exclamasse: Acque-
sivi utram a Jehova. Ne existimaret *Cainus*, jus primogeni-
 tura suum in *Abelem* translatum iri, putavit, Deum ita di-
 xisse *Gen. IV, 7:* הלא אם תשיב, טחת ואם לא
 תשיב, לפתח השחת רובץ? ואליך תשאית, ואתה
 תשול-בן, nomine, si bene egeris, principatus (jus primoge-
 niturae) *hæc immobilis?* Sin vero minus recte feceris, nomine
 tunc ad ostium peccati & pena, ex eo profluentis, expositus cu-
 ras? Immo erga te desiderium ejus (*Abelis*) propendebit, & tu
 dominaberis ipsi. Quæ expositio utique rationibus gramma-
 ticis respondet. Quando autem *Cainum* credidit dixisse:
Peccatum meum majus est, quam ut remittatur, nobis vide-
tur a janua aberrasse. Solet enim vox פנים omitti juxta
 noxem נשח. Unde sensus emergit hic: ורל ערני
 מנשח, magna est iniquitas mea, & tanta, ut illa impediatur,
 qua minus eadem faciem allevare. Ea, quæ *Saurinus* de
Henochi integritate, ejusque in cælum evectione mirifi-
 ca, attulit, sunt sane præstabilia, & olent lucernam.
Judam e libro, *Prophetia Enochi*, decerpisse vera, arbitra-
 tur, cui alioqui *fabularum* fati insit. *Dæmonum incubo-*
rum

41.
 47.
 50.
 54.
 58.
 61.
 66.
 67.

- rum. fabulam Antor. descriptam putavit ex eo commentor,
 quo veteres credidere, angelos Dei rem habuisse cum filia-
 bus hominum pulchrioribus, quæ interpretatio ex loco *Gen.*
VI, 1, minus dextere intellecto fuit enata. De forma arce
 seu navis *Noachica* asserti haud aralutitia, ut *Daistis* offen-
 dicula, quibus ipsi se intricare solent, demat, licet fateat-
 tur, significatum *cubiti Noachici* esse perquam incertum.
 Diluvium fuisse universale, demonstrat luculente. Per *fontes*
abyssi magna credit designari vastos & innumerabiles la-
 cus subterraneos. Per *fenestras celi* intelligit nubes densio-
 res, e quibus pluviz demittuntur. Ut quæstionem solvat,
 an aqua telluris & aer suffecerint inducendo dilavio univer-
 sali, difficultates & objectiones sollicitè recenset, præcipuas
 eas, quæ universalitati inundationis *Noachica* solent opponi.
 Inprimis ad abyssos subterraneas sese recipit, ut ingruentes
 objectionum procelles sustineat & repellat. Hypothesein co-
 meticam ab ipso intermittere, miramur. Per *spiritus in car-
 cere*, quorum fit mentio *1 Pet. III, 19*, intelligit *montes in-
 culis idololatriæ irrotatas*, ne cogatur illos, quos feralis di-
 luvii unda perdidit, exitio æterno pronuntiare subjectos.
 De eisdem putat *Petrum* distorvisse *1 Pet. IV, 6*. Arme-
 niam a *Mose* exillimat dici *Ararat*, montesque *Ararat* ex-
 ponit per *Gordienos*. Mallemus quidem intelligere *Aradum*
 insulam, ejusque montes, haud procul Tripoli Syria. *Ar-
 rat* enim & *Aradus* commode consonant. Montes insulæ
Strabo descripsit. At nostrum est, ad alia progredi. De
 corvo, quem emisit *Moses*, monuit adversus *Ludovicum Cap-
 pellum*, necesse haud esse, ut credamus, Alexandrinos in-
 terpretes adhibuisse manuscriptum Ebraicum a Codicibus no-
 stris diversum. Id utique est certum, in Codicibus nostris
 non legi, *corvum exisse & redisse*. In arcam ipse omnino
 haud rediit, siquidem **וַיֵּצֵא יְהוָה אֶת הַקָּרוֹב מִן הָאָרֶץ**
וַיֵּצֵא אֶת הַקָּרוֹב מִן הָאָרֶץ, *exiit exeundo & redeundo usque ad exsiccationem*
aqua a superficie telluris. Non dicitur ibi **וַיָּבֵר**, *redire*.
 Sed ipse tempus trivit abeundo & redendo, donec tellus
 passim esset exsiccata & aquis liberata. Haud apparet ra-
 tio,

tio, cur ea tempestate corvus reverterit. Arcam caelestem Autor credit divinitus datam fuisse instar *signi*, ad arbitrium referendi, ipsumque dudum in cœlo apparuisse ante *Noachum*. Exponit deinde numos duos, unum Apameensium, alterum Magnetum, quibus memoria diluvii fuisse conservata videtur. Ante confusionem linguarum homines eadem lingua usos, fatetur. An autem eadem illa lingua fuerit Ebraica, quaestio est, quam eruditi controversis implicarunt magis, quam expedire. Ipsam præferre signa antiquitatis summa, Autor ostendit, ratus, linguam Ebraicam in familia *Eberi* conservatam fingi potius, quam demonstrari. Hebraica lingua indubie est ipsa Cananæ ac Phœnicia, siquidem *Lakanus* & Chaldæi usi fuerunt sermone, qui paululum ab Ebraico recedit. Cum vero *Abrahamus* etiam in Chaldæa & Haran, veluti in natali & patrio solo, commoratus fuerit, ipsum Aramæo olim usum fuisse sermone, probabilissime argumentatur idem. Lingua Ebræa omnino vocatur lingua Cananæa *Es. XIX, 18. Ven. Tenisonus* suspicatus fuit turris Babel, ejusque construendæ, scopum exstitisse idololatriam, conditoribus cultum Solis amplificaturis. Mesopotamiam, quam memorat *Stephanus Act. VII, 2*, in Chaldæa locat. Haranum urbem pro *Carris* habet, ubi *Crassus* a Parthis fuit devictus. De primitiis cultus, quo Sol fuit affectus, intexit haud contemnenda. *Chamanim* quid fuerint, est prorsus incertum. Eundem significatum assignendum voci *Kenarim*, arbitratur Autor. Undenam *Abrahamus* dictus fuerit *Ebraus*, definire haud audet. De *Melchisedeco* commentatur ample & copiose, in eo indubie falsus, quod *Adamum* credidit *Luc. III, 38*, filium Dei appellatum, siquidem Jesu ibi illa appellatio fuit imposita. De siciliæ & vetustissima re Ebræorum numaria egregie exposuit. Luctam *Jacobi* cum Angelo ad visionem haud obscure refert. *Josephi* historiam cura solidiori evolvit, & satis late explicavit. Vaticinium *Jacobi* de Sijlo egregie vindicat contra dissentientes, & causam *Messæ* recte defendit. Si quem stili elegantia, com-

Pag. 129.

141 seq.

146.

159.

162.

166.

173.

188 seq.

335 seq.

533 seq.

G g g g

posi-

positionis præstantia, rerum selectus, & ars critica, sobriè adhibita, delectant, moderationi theologicæ juncta, eum oportet ad rivus hosce, clare fluentes, accedere, ibique sitim suam restinguere. De nitore chartæ & accuratiorne usquequaque in usum translata, non est, quod multa moneamus, siquidem nil eorum ommissum fuit, quo Lector possit instrui, demulceri, atque retineri.

*DE GNOMONE MERIDIANO BONONIENSI
ad Divi Petronii, deque Observationibus Astronomicis,
eo instrumento ab ejus constructione ad hoc tempus per-
actis; Autore EUSTACHIO MANFREDIO,
Bononiensis Gymnasia ac Scientiarum
Instituti Astronomo.*

Bonomiæ, ex typographia Lælii a Vulpe, 1736, 4.

Alph. 2 plag. 4; Tabb. æn. 2.

Fieri non potest, quin divinæ astrorum scientiæ cultores maxime sibi devinxerit Celeberrimus *Manfredius*, quod locupletissimi hujus Observationum exquisitarum thesauri copiam ipsis usumque fecit. Quantam vero jacturam tanti Viri morte, quæ non ita pridem contigit, Respublica literaria fecerit, facile perlentiscent nobiscum omnes, quibus de meritis ejus, & summa præcipue in observando dexteritate diligentiaque, constat. Fortunæ profecto tribuendum, quod numeris suis absolutum Opus fuerit paulo ante Cel. Viri obitum, a memine alio ita perficiendum, cum plurima, eo spectantia, vel memoria solum tenuerit, vel in schedis nullo ordine disposita habuerit. Tardiuscule quidem ad nos pervenisse Volumen præstantissimum dolemus; ne tamen officio nostro deesse videamur, de eo adeo non dicemus negligenter, ut universam ejus rationem breviter quidem, sed, qua possumus, perspicuitate, sumas exposituri. Ante igitur, quam ipsa Observationum series exhibetur, Discursus aliquis præliminaris comparet, Astronomicis disquisitionibus refertissimus, & *Capitibus XXIV* distinctus.

Quæ

Quæ autem ibi continentur, ad hæc tria fere capita summa redeunt, ut de Gnomonis ad Ædem D. *Petronii* fabrica atque usu, nec non de multiplici ejus correctione ac restitutione, deinceps autem de magna utilitate, quæ in rem Astronomicam ex observationibus hoc organo habitis redundavit, aut ex postea habendis redundabit, agatur. Et facile quisquam sibi persuaserit, vix ullum dari aliud observationibus præcipue solaribus, quæ totius Astronomiæ reliquæ basis atque fundamenta sunt, accommodatius. Descriptione autem celebratissimæ hujus Meridianæ & Gnomonis, æterni fano cedroque digni operis, facile supersedere possumus, cum eam justo Opusculo complexus sit ipse ejus artifex, *Jo. Dominicus Cassinus*, Astronomorum sui temporis facile princeps. Prodiit illud Italico idiomate scriptum, & Appendice auctum *Guilielmi*, Bononiæ A. 1695, de eoque relatum legitur in *Actis nostris A. 1696 Mens. Febr. pag. 93 seq.* Hac itaque vice indicasse sufficiat, postremum instrumenti examen institutum esse A. 1722 ab ipso *Manfredio*, ubi tamen ingenue fatetur, se ad quandam circumstantiam animi non satis advertisse; ad quam igitur in secuturis examinibus attendendum erit. Cetera Meridianam in templo ductam cum cœlesti exactissime adhuc congruere deprehendit, quod idem suis experimentis A. 1695 invenerat *Cassinus*. Quibus ita enarratis, in eo est Clarissimus Autor, Lectores ut doceat, quo delectu observationibus utendum, & quatenus ex corrigendæ sint ob instrumenti vitia, ut ab omni errore, quoad fieri potest, sint immunes. In hujusmodi enim observationibus non datur subtilitatis excessus. Jam ad accessiones, quæ ad rem Astronomicam ope hujus Gnominis factæ sunt, exponendas progreditur, dicens primum de refractionibus, quarum mensuras *Tyconicas*, quibus omnes antea Astronomi fidem habuerant, antiquandas, eisque exactiores substituendas esse, cognovit ipse *Cassinus*. Sequitur Eclipticæ obliquitas, cui nimia semper ab Astronomis magnitudo tributa fuerat; eam tamen ope organi hujus primus cognovit *Cassinus* statuendam esse graduum

23. min. 29, & latitudinem geographicam ad D. Petronii 44. 29. 22. Nec minus variationes illæ, utut exiguæ, quibus Eclipticæ obliquitas obnoxia est, hoc instrumento fuerunt deprehensæ. Ex tota, quam *Mansfredius* subjungit, observationum serie conficere licet, distantiam Tropicorum, (hoc est, duplum obliquitatis Eclipticæ,) inde ab A. 1656 usque ad 1695 decrevisse scrupulis secundis 47, usque ad 1733 vero uno scrupulo primo & 12 secundis. Quæ discrimina tanta esse pronuntiat doctissimus *Mansfredius*, ut, nisi observationibus vim inferamus, aut observatores omnino oscitanter egisse arbitremur, aliqua dissidii causa in ipso cælo sit agnoscenda. Ad refractionum enim inconstantiam in solvendis his phænomenis confugere non licet, cum stellarum inerrantium altitudines meridianæ, quocunque tempore observentur, vix quidquam mutationis subeant, si a lentissimo fixarum motu, vel ab erroribus nuperrime detectis, (de quibus aliqua se quoque conscripsisse ait Autor,) discesseris. Ceterum ex conspectu Observationum Solstitiorum ab A. 1656 usque ad 1734, nec uniformis obliquitatis immutatio, nec tamen constans ex vacillatione restitutio, apparet, resque omnino eo spectare videtur, ut Eclipticæ planum inter oscillandum ad Æquatoris planum, nostra saltem ætate, accedat. Quod vero notatu maxime dignum, mutatio obliquitatis Eclipticæ etiam cum aliqua latitudinis vel elevationis poli variatione conjuncta est. Quam ut vel intitus agnosceret Noster, adductus est tot & tam diversarum observationum haud fortuito consensu; quæ tamen res an aliis quoque Astronomis persuaderi possit, in dubium vocat. Quodsi utriusque Tropici accessus ad Eclipticam ejusdem esset quantitatis, nihil exinde mutationis in altitudinem Æquatoris, & proinde in latitudinem geographicam, redundare posset; at vero, ex observationibus solstitialibus inter se collatis cum non difficile perspiciatur, Tropicum Canceri non per idem, ac Tropicum Capricorni, intervallum appropinquare Æquatori, qui tamen Tropicorum intercedi-

nem

nem bifariam dividere debet, necessum est, distantiam Æquatoris a vertice, hoc est, poli altitudinem, aliquid exinde mutationis, quantumvis exiguæ, pati. Accedit, quod altitudines poli, ex observatione stellarum, quibus cingitur, eruat, cum iis maxime conspirarint, quæ a solstitiis fuerunt deductæ. Quo autem id minus videatur insolens, notandum, superioris Seculi Astronomos, *Cassinum* imprimis ipsum, eam rem testari, edita Dissertatione A. 1693, ubi, discrimina latitudinis ad duo usque minuta prima interdum assurgere, ponit, quæ tamen secundum observationes Clarissimi *Manfredii* tantæ non sunt, & ad tertiam solum minuti primi partem circiter accedunt. Causam vero, leges, & mensuras, hujusce variationis explicare haud aggreditur Vir doctissimus, dum plures, eæque exactissimæ, observationes, eo spectantes, idque in locis diversis, institutæ fuerint. Quibus igitur missis, de Tabulis solaribus exponit, ope harum observationum confectis. Scilicet, post Gnomonis constructionem, mox A. 1660 Tabulas suas solares confecit *Cassinus*, antiquatis prioribus, quas, refractionum legibus nondum recte cognitis, adornaverat. In iis quidem figuram orbitæ solaris ellipticam cum *Keplero* retinuit, sed centrum motuum mediorum cum *Setbo Wardo* in altero ellipseos foco collocavit, prout factum quoque est in Tabulis Carolinis *Streetii*, quæ A. 1661 prædierunt. Quanquam vero Tabulis *Cassinianis* cum cælo satis semper convenerat; ipse tamen Vir magnus successu temporis aliquam eis limam adhuc adhibendam, cognovit. Motum igitur Solis medium quarto quovis anno tribus secundis adauxit, inæqualitatem minuti sensisse imminuit. Hasce Tabulas, post supremam iis manum impositam, A. 1711 accepit *Manfredius* a *Maraldo*, ex iisque concinnavit notissimas suas Ephemerides. His ita enarratis, in eo est Vir doctissimus, ut distincte exponat, quidnam præsidii a Gnomone in posterum expectari possit, ut summam in Astronomia solari subtilitatem attingere tandem liceat. Imprimis igitur de anni vertentis quantitate definienda luculentissime differit, & æquinoctiorum quampluri-

plurimorum observationes ope hujus Gnomonis peractas refert. Quod solstiorum quoque hanc in rem usus esse possit, id recentiorum industria debetur. Sunt tamen quædam adhuc difficultates ei negotio annexæ, & dantur certitudinis aliqui limites, quos vel perfectissimis instrumentis transgredi ars ipsa non sinit. Quod cum secum animo reputaret Autor; de nova, eademque certiori, methodo, non tam solstitia, quam longitudines Solis quascunque alias, exquisitè definiendi, cogitavit, ut neque refractionum habenda sit ratio, nec elevatio poli aut hypothesis aliqua Astronomorum, aut fixarum positiones, ullæve ex Tabulis Astronomicis numerus, præstrui debeat, nec opus quoque sit exacta prorsus obliquitatis Eclipticæ cognitione. In pulchram hanc methodum incidit demum A. 1734, ejusque periculum in solstitiis ejusdem anni statim fecit. Nisi fallimur, methodus non differt ab illa, quam in *Commentariis Petropolitans Tomo IV pag. 25 seq.* exhibuit ingeniosus quondam *Mayerus*, quæque ipsi jam A. 1728 ad minimum innotuit; ab eo tamen absimus longe, ut eapropter plagii postulemus Celeberrimum *Mansfredium*, quia hoc *Commentariorum Volumen* anno denum 1735 lucem adspexit, quo tempore methodum suam jamjam possedit Vir eximius, proprio, quod nulli dubitamus, marte inventam. Quibus ita declaratis, sermo est de motu & loco Apogæi Solis, vel, quod eodem recidit, Aphelii terræ. Motus qua ratione e Solstiorum observationibus erui debeat, indicatur, ita, ut unius Seculi observationes huic rei possint sufficere. Methodos, quibus Astronomi utuntur in ipso Apogæi solaris loco investigando, optime descripsit, & auxit quoque, *Jac. Cassinus* in *Commentar. Academ. Paris. Anni 1723*; novam tamen hinc describit *Mansfredius*, quæ duas solum posuit observationes, per illos dies habendas, quibus Sol prope apogæum vel perigæum hæret; quæ quidem loca ob solstiorum viciniam Astronomis hæctenus intentata fuerunt, quibus semper in usu erat, Solis longitudines ope declinationum exquirere. Peropportuna autem sunt, si ope stellarum per adscensiones rectas

rectas investigentur, stellarumque ipsarum adscensiones ab observationibus solstitiorum constituantur. Ultimo autem loco de solaris orbitæ excentricitate, variisque eam perscrutandi rationibus, de medio Solis motu, ejusque æquationibus vel absque excentricitatis notitia inveniendis, tractatio instituitur. Haec igitur introductionem luculentissimam ipsa excipit observationum continua series, a Viris diligentissimis inde ab A. 1655 usque ad 1735 summo studio habitatum; de quibus autem, non est, cur copiosius dicamus. Ad ipsas enim Tabulas penitus inspiciendas alegendus est Lector Astrophilus. Optemus autem, ut, quibus Astronomiam Solarem perficere animus est, quæ planetariz toti fundamentum struit, Observationes hæcæ diurna nocturna que versent manu, & ad usus studeant exoptatissimos convertere.

*DE VERO MUNDI SYSTEMATE, TUM
physica, tum mechanice, & non per hypothesis, ex-
plicatio. Librorum quatuor Synopsis.*

Mantuzæ, apud hæredem Alb. Pazzoni, 1740, 4.

Plag. 8, cum Tab. 22. 1.

Doctus & ingeniosus Autor, qui observationibus Astronomicis parvam tribuit, & rationes Copernicanorum profusè aspernatur, iis assentiens, quibus veram universi formam non aliunde, quam ex libris sacris, addiscendam esse placet, novam in hac Synopsi exponit physicisque & mechanicis rationibus confirmare mundi theoriam conatur, in ipso majori Opere, quod parat, accuratius persequendam. Summa principiorum ejus hæc est: Res omnes materiales, minimo quidem temporis spatio, at successiva tamen eruptione, ex uno veluti puncto, circumquaque radiatim emeruisse e nihilo, adeo, ut altera alteram, & sequens priorem, compulerit, ad occupanda loca, ab eo emanationis puncto magis ac magis distita; & primum quidem cœlum, seu *materiam empyream*, deinde *aquam*, postremo *terram*, emeruisse; cœlum esse primum elasticum, æquan-

equam primum fluidum, terram primum solidam; particu-
 las empyreas concipiendas esse tanquam sphaerulas spiritaliter
 contortas, medullam multo magis attenuatam, hoc est,
 minima empyrea secundi generis, atque adeo ipsissima mini-
 ma lucida, complectentes; particulas aqueas formam icosaed-
 ricam, terreas cubicam, habere, vel saltem ita intelli-
 gisse; sphaerulas empyreas, ubi comprimantur, lucem per
 infinitas rimas quaquaversus celerrime evibrare, eandem-
 que, ubi dilatentur, veluti spongias, resorbere; firma-
 mentum solidum ex mediis aquis eo modo fabricatum esse,
 ut & supra illud satis aquarum remaneret, quo a vi
 caustica substantiae empyreae defenderetur, & in ejus conca-
 vo spatium pro aere & corporibus in aere pendulis suppe-
 teret; aerem non esse unum ex primigeniis elementis, sed
 portionem ipsius aquae, in bullulas sive folliculos, bullulis
 vaporosis longe minores & firmiores, quae nescio quid te-
 nuioris glebae & lucis admixtum habeant, divinitus expan-
 sae; nec terrae atmospherae cum aere illo ad ipsum firma-
 mentum usque pertingente, confundendam esse; porro ne-
 que ignem nostrum pro elemento haberi posse, cum cor-
 porum quorumvis particulae minimae, vehementius incitatae,
 id totum praestare aptae sint, quod igni tribuamus; lucem
 scintillantem stellarum fixarum esse ipsam empyrei lucem,
 quae, transmissis aquis supracaelestibus, ad nos per fixas
 delabatur; atque adeo fixas omnes corpora esse diaphana,
 a Deo firmamento infixae, quae forte ex aquarum flore, per-
 mixta luce, ad eadem magis consolidanda, compacta fue-
 rint; Solem ex particulis empyreis, per lationem divini
 spiritus super aquas, hoc est, per vehementissimam com-
 motionem substantiae empyreae, profundius in aqua demer-
 sis, atque ita post factum firmamentum interceptis, coa-
 luisse; reliquis vero planetis, eorumque satellitibus, mate-
 riam praebuisse aquam, cum particulis levioribus, de terra
 abrasis & elevatis, commixtam, & in moles, solidas illas
 quidem, sed admodum raras, concretam; planetas singulos,
 praeter Solem, proprias habere atmospherae; Terram au-
 tem

tem duplici atmosphæra cingi, invariabili, ad lunam usque extensa, & variabili, ex crassioribus particulis tum simplicium, tum mixtorum, corporum constante; figuram telluris physice sphericam esse, & ludere operam, qui vel elliptico-acutam, vel elliptico-planam, esse contendunt; montes autem tum existisse, cum in medijs terræ visceribus, initio plane solidis, carceres pro diabolis & hominibus damnandis excavarentur; quod primo statim creationis die contigisse, verisimile videri. Jam, si de motibus corporum queramus, & primo quidem de eo, qui a gravitate originem habet, cum universa natura, si Deus eam non conservare amplius, sed pari ordine, quo condita est, in nihilum redigere vellet, tempore creationi synchrono, adducenda esset ad primum illud, ex quo emerfit, punctum, ibidemque tota demum evanescere ac deficere deberet; inde sequi, ut, ex eodem principio defectivo, in punctum commemoratum natura omnis corporea perpetuo conitatur, eadem ratione ac tendentia, qua se ipsam conservare non valens in nihilum tendit; sed, præter hunc defectionis motum, rebus corporeis universis, ex uno puncto & e nihilo exortis, & in idem illud punctum ac nihilum assidue tendentibus, omnino naturalem, alium concipiendum motum esse, in supremam tantum empyrei superficiem divinitus alternatim impressum, atque inde ad inferiora propagatum; ex quo omnes in natura corporea vicissitudines facillime gigni ac demonstrari possint. Et firmamentum quidem circumrotari à substantia empyrea, ipsumque porro aerem in gyrum cogere cœpisse, cum & vi exorti Solis notabiliter propulsum, concentricitatem, quam prius cum tellure habuerat, amisisset, & æquilibrium utriusque hemisphærii circa diametrum eccentricitatis, a dispari numero & magnitudine stellarum fixarum sublaturum esset; eademque virtute luminis solaris fieri, ut planetæ superiores tempore conjunctionis altius, hoc est, ad apogæum & aphelium, ascendant, aërique eo loco tenuiori magis resistentes, directi videantur, deinceps vero ad oppositionem usque, versus locum suum naturalem, hæc est,

H h h h

versus

versus perigæum, iterum descendant, ærique jam minus resistentes, retrogradi appareant; ipsum vero Solem, circa Cancrum, ubi plures essent insignioresque stellæ, apogæum subire suum, & circa Capricornum, ubi pauciores stellæ & tenuissimus, imo & bifidus, circulus lacteus, perigæum; in reliquis spatiis, juxta dignitatem & numerum stellarum, quas prætercurrit, nunc altiore incedere, nunc demissionem, juxta nullius curvæ theoriam. Omnis, ne longissimus, multis aliis, quæ Autor de motu planetarum in latitudinem, de phænomenis & rationibus motuum omnium lunarium, de ventis porro, de æstu maris, de luce zodiacali, de cometis, (quos, perinde ut maculas solares, ex particulis, de globo terraqueo abactis, coalescere, ac deinceps e Sole projici, opinatur,) omnis igitur, quæ de his rebus Autor, nec non de toto systemate, secundum placita antiquorum Ægyptiorum, Hebræorum, & Patrum, deque duplici Græcorum & Pythagoræorum istius systematis depravatione, & de *Tychonica* hypotheseos cum illo convenientia, commemorat; pauca saltem adhuc ex Appendice, de futura mundi conflagratione, & novissimo rerum statu, ad superiora adijcere fas sit. Quibus de rebus Noster ita philosophatur: Vix prolata, inquit, a Deo vindice sententia in reprobos, statim aquæ supracælestes, amisso æquilibrio, nudabunt non una ex parte superficiem firmamenti convexam; quare illico, vi præpotentis substantiæ empyreæ, totum firmamentum dissolvetur ac colliquabitur; simul autem, disruptis folliculis, quibus aer constat, ita, ut totus in aquam primigeniam, aliaque principia coefficientia, dissolvatur, (cui consimile quidpiam, tempore diluvii Noachici, contigisse putandum est,) irruimet eadem substantia empyreica circumquaque in orbem terraqueum, qui inde non levis effervesceat atque ebulliet, quam globus æreus in ardentem fornacem injectus; porroque penitiora terræ ad centrum usque pervadens, pars ignis empyrei, ibi per voraginem injectos reprobos incredibili & nunquam desitpra exustione torquere incipiet. Aquæ autem supracælestes telluribus insistentur, ac, cessante ebullitione, oppletisque omnibus

rimis

rimis & cavernis, late super eam stagnabunt. Denique aquis imminebit undique substantia empyrea, ad immensam altitudinem extensa. Quibus ita definitis, ut etiam incolæ universi, pro novissimo rerum statu, rite distribuantur, substantiam quidem empyream sanctis angelis & cælitibus omnibus, aquas pueris, ab originaria labe non expiatis, terram vero, vel potius carcerem subterraneum, reprobis, assignare Autor non dubitat. Atque hæc est summa *quatuor Librorum*, quorum *primus* de inquisitione veri systematis, *alter* de compositione, *tertius* de motu ejusdem systematis, & *quartus* de consequentibus motum, inscribitur, de quibus nostrum interponere iudicium nihil attinet.

ASSEMBLÉE PUBLIQUE DE LA SOCIÉTÉ ROYALE
des Sciences de Montpellier, &c.

hoc est,

CONVENTUS PUBLICI SOCIETATIS REGIÆ
Scientiarum, quæ Monte pessulano floret,
Observationes.

Monte pessulano, 1737, 4.

Plag. 4.

Antiquissima, nec nisi Patavinæ atque Parisiensi liberalium artium Universitatibus ætate cedens, Academia de Pessulano monte dicta, tantis in artem medicam, quam præ reliquis docet, meritis illustris habetur, ut, egregios ingeniorum fetus fertilem isthanc matrem peperisse, mirari neminem deceat. Non tantum orbi literato *Vesalios*, *Magnolios*, *Nissolios*, *Afructos*, aliosque doctrina & meritis celebres Viros, sed & Regibus Galliz fere semper salutis custodes & protomedicos, inter quos Illustris *Chicoyneau* nunc eminent, dedit; unde propensa Curiz Lutetianæ voluntate factum, ut A. 1706 novis ornaretur Societatis Regiæ Scientiarum titulis. Hæc Eruditissimorum Virorum concio non indigenas tantum, sed externos etiam, admittit, &, solennibus Conventibus actis, de omni, ad rem physicam spectante, materia sententias confert, Præside urbis Archiepiscopo, qui Galliz Narbonensis Primas & regni Dux appellatur. Singulis Jovis diebus a

H h h 2

se.

secunda ad quartam horam pomeridianam præleguntur exquisitissimi argumenti Commenationes, solennibus autem diebus defunctorum Sociorum laudes celebrantur, & de præmiis recte & cum laude gestorum disquiritur. Primo mensis Martii superioris anni die, Præside urbis Episcopo, prælecta fuerunt duo defunctorum membrorum Elogia, & quatuor Observationes. Recolitur memoria *Guiljelmi Nissolii*, celeberrimi Botanici, cuius nomini etiam plantulam inscripsit *Tournefortius*, *Nissoliam* dictam. Multum eidem debet instructissimus hortus, Monte pessulano a Rege *Henrico IV* conditus, qui nunc eruditi Viri, *Chicoyneau*, filii, cura, omni plantarum apparatu instructissimus est. Laudatur singularis methodus plantas exoticas sine itinerum laboribus, & sine impensis, obtinendi. Nempe, cum A. 1709 annorum caritas Galliam invaderet, ex Oriente magna frumenti vis Massiliam adducta fuit. *Nissolius* paleas & quisquillas sollicitè collegit, & exinde rarissimas quasque plantas enutrivit. *Guillemus Rivierius*, Medicus Doctor Montis pessulani, laudatur ab industriis historiæ patriæ illustrandi; quo accurantè, aquæ thermales Balaruccanz aliaque analytici passim fuerunt; qui oleum Petræ montis Bagasachi ita perquisivit, ut oleum succineo simile exinde obtineretur; a quo Lamia dentis petrefacti, linguæ serpentum falso dicti, declarati fuerunt veris animalibus principiis imprægnati esse; qui de cicuta & frumenti tenuenti (*Galli yvray* vocant.) effectibus commentatus est, & vitam Medico & Philosopho dignam peregit. Pietatis officio defuncti Socii audiverunt Dominum *Guillemines*, de cursibus maris mediterranei differentem. Exercet mare mediterraneum proprium aliquem motum a freto Herculis versus Archipelagum. Hujus causas Orator inducit Oceanum, qui per fretum mare mediterraneum subintrat. Fluxus ille modificatur litoribus Africæ recta linea protensæ, resistentibus Syriæ & Caramaniz litoribus, fluxibusque pecuniaribus fretorum inter insulas Archipelagi, respondentibus inter se Siciliæ & Africæ promontoriis. Hoc aquarum impetu, qui Cretam Insulam tangit, dicitur fluxus & refluxus Sinus Adriatici aliorumque medi-

mediterraneorum determinari. Inde examinavit Orator causas in genere fluxus & refluxus Oceani æque ac sinuum in Oceano, secundum systema *Galilæi* & regulas motuum *Mariotti*, & supponit, aliquo in loco, scilicet prope Caput bonæ spei, aquas marinas esse sexaginta pedibus altiores reliquis Oceani undis; unde infert, posse aquas singulis secundis quinquaginta quatuor pedes currere emetiri, qui impulsus, singulis sex horis repetitus, diversis maris motibus haud difficulter respondeat. Dominus *Chicoyneau*, Professor Botanicæ horti Regii, & parentis, Archiatri Regii, vices gerens, de motu florum in plantis cichoraceis commentatus est. Hoc nomine exprimit flores semiflosculosos *Tournefortio* dictos, quorum semina non sunt pappus, sed solida. Nam omnes semiflosculosi flores tale quid non præstant; nempe istis omnibus floribus petala medio die collabescunt, ut flos flaccescere videatur, qui vesperi & mane vegetus est & expansus. Aliis floribus medio die sese expandendi virtus est, prout *Mesembryanthemis*; aliis de nocte id contingit, prout *Cereis*. Provocatur ad succi motum & circuli leges. Cur enim collabescant flores isti medio die, ratio est transpiratione radiis solaribus aucta. *Gæronius* regulas dieteticas præscribit de vino cum aqua miscendo; neque enim vina pura, nec aquas simplices, prodesse asserit, sed utrinque æquales miscendas esse partes. Provocat ad experimentum thermometricum. Thermometrum, in liquore, cujus dimidia pars sit aqua, dimidia spiritus vini, immersum, majorem caloris gradum denotat, quam si sit spiritui vini toti puro immersum. Inde concludit, potum nostrum non spirituosum nimis, sed nec aqueum nimis, esse debere, sed medium utrinque legitime servandum esse. *Goulardus*, præmissa methodorum, quibus calculus extractus hætenus fuit, historia, omnium difficultatem delineavit, & magnum apparatus præoptavit reliquis, correctum studio Domini *de Lapeyronie*, Chirurgi primatis Regis. Describit Lithotomum, a se inventum, curvilineum, & conductori ita accommodatum, ut ad collum usque vesicæ sine errore viarum cultellus adigi possit. Monetur insimul, calculos politos non semper esse signum

præsentis plurimum calculorum in vesica, cum habeantur perquam inæquales & asperi, qui junctim fuerunt extracti. Vigesimo quinto Januarii currentis anni die insignis in arte Chirurgica vir, *Lamorierius*, de unione arteriarum cum nervis commentatus est, pro invenienda causa mechanica sensus cujusdam singularis, quem amputationem passi in loco, ubi pars amputata fuerat, habent, siquidem ita sentiunt, ac si pars resecta adhuc adesset. *Malebranchius* hoc phenomenon explicavit per tremores nervorum, quorum rami in amputata parte fuerunt. Phenomenon sequentem in modum sese habet: Omnes, quibus vel humerus, vel brachium, vel crus, vel tibia, resecatur, ita sentiunt, ut videantur istæ partes adhuc superesse, quamvis decem, viginti, vel triginta, abhinc annis amputatio peracta fuerit. Narratur casus juvenis, cui inscio, & persuaso, Chirurgum fragmenta ossis extracturum, crus amputatum fuit; qui, tertio post die, de illis, quæ peracta fuerunt, certior factus, credere noluit, se crure carere, ad sensum cruris tanquam vere præsentis provocans, nec aliter, quam visu, convinci de veritate potuit. *Lamorierius* problema erudite sequentem in modum resolvit: Post amputationem arteriæ pars non aliter, ac cum arteriis umbilicalibus sit, mutatur in ligamentum, & vicini nervi substantiæ firmiter innascitur; ergo pulsus arteriæ in nervo semper sensibilis est. Hinc perennis doloris causa, qui in nervo ideam absentis, tanquam præsentis, membri excitat. Istam observationem, in sectione amputati fecit Autor, cujus nervus popliteus cum ejusdem nominis arteria intime junctus, & ejus pulsu continuo lentis magnitudine excavatus fuerat. Addit observationes, in se ipso & aliis factas, de stupore artuum, quorum nervi comprimuntur, & ex altera parte adducit, nervorum truncos, in amputatis compressos, absentis membri ideam fortius excitare, quia arteria pulsare non desinit, manuum autem, testiculi, & penis, post sectionem nullum sui sensum relinquunt, quia arteriæ hic cum nervis non junctim eunt, nisi in testiculis, ubi nervi teneritas obest, quo simile quid fiat. Adducuntur observationes de arteriis, sese post amputationes retrahentibus, fascias

fascias deferentibus, & novas hæmorrhagias moventibus. Eodem Eruditissimorum Virorum consensu Dominus *de Guillemines*, insignis Astronomus, de transitu Mercurii sub disco Solis, deque istius, undecimo Novembris superioris anni die contingentis, conjunctionis momentis, observationem prælegit. Postquam difficultatem transitum Mercurii per Meridianum observandi parvitati Planetæ & propinquitati Solis adscripsit, decidit, conjunctiones ejus eclipticas esse medium maxime fecurum, quo motus ejus desiniantur. Hinc exponit impossibilitatem secundum Logarithmicas *Briggii* Tabulas conjunctionis præcisum momentum determinandi, sequendo Tabularum Astronomicarum Cl. *de la Hire* præcepta, in quibus Tabula Logarithmorum pro secundis *Sinum* & *Tangentium* finis & principii quadrantis circuli, expressa non est. Quo ipso necessum habuit calculum conjunctionis istius ducere eodem, quo Terræ Eclipses definiri solent, modo. Hocce calculo momenta immersionis & emersionis determinat relatione ad Solis Terræque motum, id quod præstitit usu Tangentium complementi latitudinis & inclinationis Planetæ. In eo differt a *Delisso*, juniore, qui conjunctionis eclipticæ, mense Novembri A. 1723 contingentis, calculum duxerat. Necessum ille non habuit apparentem orbitam corrigere, siquidem usus est proximæ distantie apparentis centrum Mercurii & Terræ relatione ad Solem, momento, & ab hisce distantis ad immersionem & emersionem, quales in Terra apparent, conclusum fuit. Hæ distantie cum essent proportionatæ tangentibus, quibus utebatur, solutio resultat eadem, quamvis *Cel. de l'Isle* diversa ingressus via fuerit. Additur succincta descriptio methodi, qua transitus Mercurii sub disco Solis observatus fuit. Eodem consensu Dominus *Danyfy* de diversis Barometrorum constructionibus prælegit observationes, propositis pro correctione eorundem variis methodis Cl. *de la Hire*, ad evitandam inæqualem pressionem in Barometro duplicis *Huygenii* liquoris colorati in Mercurium, alium supra liquorem Mercurio proximum; tertia quadam vesica vitrea inclusit liquorem. Equidem, cum hujus utriusque liquoris gravitas specifica non sit una eadem.

demque, erroris expers, rigore mathematico, experimentum haud est, At Dominus *Danyffy*, ut & huic incommodo medelam afferret, tantisper immutavit dispositionem canalıs vitrei, aliaque adjecit de Barometrurum corrigendorum modis. Gratissima sunt nostris musis isthac peregrinorum fercula, quos, ne plura legendi jucunditate nos carere patiantur, exoramus.

*J. C. C. SPECIMEN SUPPLEMENTI AD
Lexicon Hebraicum Goussetanum.*

Quamquam, *Jacobum Goussetum*, Theologiam, & Philosophiam, & Hellenismum, olim profitentem in Academia Groningensi, plurimas radices ac nomina Hebraica distinctius, accuratius, ac prolixius, quam reliqui Lexicographi omnes, in Lexico Hebraico, multorum annorum labore congesto, explicasse, certum est; haud paucæ tamen voces superfunct, & fere omnes, semel aut rarius in Codice Hebræo occurrentes, quas vel nulla, vel brevi tantum, nota illustravit. Id quod duabus solum, a prima Alphabeti litera incipientibus, quarum plures sub ea dantur, nunc ostendere placet. Prima illarum sit כֶּבֶב , quæ uno tantum loco, nempe *Hiobi IX, 26*, occurrit, in cujus significatione mire dissentiunt interpretes, dum alii de fructuum quodam genere desiderabili, & sic *Onijoth Ebbe*, de navibus pomiferentibus, alii de loco aut fluvio quodam ita nominato, alii vero de cupiditate ac desiderio, explicant. Et hi quidem, qui genus fructuum subintelligunt, ad *Hieronymum* & *Vulgatam*, & ad similem fere vocem, *Hiobi VIII, 12*, usurpatam, scilicet כֶּבֶב , provocant, cui eundem sensum tribuunt; sed hoc vocabulum potius plantæ alicujus aut herbæ virorem, vel proprie germinis virescentis emicationem, ut כֶּבֶב aristolam viridem, emicantem, significat, & cum ejus subito marcore impiorum statum *Hiob* comparavit. At, eum de navibus sermo sit, & duo fluvii dentur, *Ebe* vel *Ebbe* nominati, ut doctissimus *Golius* in *Lex. Arab. pag. 2* observat, alter prope Cupham, alter in Babyloniz regione prope Wafith, alii vocem hanc de navibus per illos citissi-

me

me veltis apte exponi posse arbitrantur. Plerique tamen sensum desiderii praeferunt, quia radix פָּחַן id notat, & naves desiderii vertunt, inter quos etiam est *Sebast. Schmidtus*, qui celoces intelligit, & celerimum navium eursum ad loca optata perveniendi, sive id nuntii ferendi causa, quales naves Belgice *Advoys-Jagten* vocantur, vel ob aliam rem desideratam, fiat, hac voce respici putant. At tamen, cum desiderium navibus metaphora paulo durior tribui censeant nonnulli, relicto quidem hoc sensu, at non penitus rejecto, ex lingua Arabica significationem proferrunt, qua illum magis confirmari, & in majori luce collocari, posse judicant. In hac vero *أبأ و أبأ eba'on & eba'aton*, arundinem, & collective arundines, denotat, ex quibus in Aegypto & India naves conficiebantur, & cum harum velocitate *Hiobum* vitam & fortunam suam fugacem, venusto admodum stilo comparasse dicunt. Idque a nemine hactenus observatum scribit, Celeberrimus quondam Professor Linguarum Orientalium in Academia Tubingensi, *Hillerus*, in Disputatione ad *Jes. XVIII, 1 seq. pag. 2*, ubi verba פָּחַן לִי כַר per vasa juncea vel arundinea exponit, atque eandem explicationem in *Hierophytico pag. 203 & 211* repetit; quae & S. Rev. *Akenio* in Praefatione *Thesauri Disput. Exeget. in Vet. Test.* placuit, ibique porro eam illustrat, simul addens, se in hanc opinionem incidisse, antequam laudatam Dissertationem *Hilleri* aut *Hierophyticum* legisset. Eandem suffragio suo approbat Linguarum Arabicarum peritissimus Professor in Academia Leydensi, *Schultensius*, ut ex *Commentario* ejus in *Hiobum pag. 526* patet, ubi ex *Gieuhario* hanc vocem explanat, in *Origimibus* amplius discutiendam. Hanc & Excell. *Michaëlis*, Professor Linguarum Orientalium Halensis, & Cl. *Simsonis* in libro multa eruditione referto, de *Formis nominum Hebraicorum*, cum aliis pluribus sequitur. Verisimilior quoque hæc est derivatio & harmonia certior al-

tera illa Arabica, ex radice *أب*, *abba*, per duplex *b* scripta, ad iter se accinxit, quam *Bocharto*, summo in his literis Viro, placuisse, quibusdam mirum videtur. Et sic duplici

similitudine, vitæ suæ & prosperi status fugacitatem, nempe navis arundineæ aut papyraceæ celeri ac cum desiderio velut quodam conjuncto transitu, & aquilæ ad cadaver, vel a cadavere, ut *Naldius* mavult, rapidissimo volatu, *Miobus* depinxisse apparet. Ex quo colligitur, quid de recentis cujusdam Lexicographi versione sentiendum sit, qui voces מַנְיָה מַנְיָה per *naves motionis*, quæ facile de loco in locum possunt moveri, transferendas, esse sibi imaginatur, cum radix מַנְיָה, cui sensum movendi tribuit, in Codice sacro nullibi occurrat. Inepta quoque illorum est versio, qui has voces *naves piratarum* significare censent, quia vox מַנְיָה ad radicem מַנְיָה, inimicitiam ac hostilem animum notantem, referri non potest, & analogiæ repugnet. Altera vox est מַנְיָה, ad quam *Goussarus* quoque nihil annotavit, eamque intactam reliquit. Occurrit ea tantum *Ezech. XIII, 11, 13, & XXXVIII, 22, & a plurimis grande magna & immanis*, transfertur. Equidem adhuc semel *Hiob XXXVIII, 13*, usurpatur, sed absque præposito מַנְיָה, ubi lapidem pretiosum denotari, ex contextu apparet, de quo suo loco agendam erit. Compositam igitur hic esse vocem putant nonnulli ex מַנְיָה & בִּישׁ, id est, *gutta maligna*, quidam vero ex מַנְיָה & בִּישׁ, *gutta concreta, coagulata*, quia litera in vocibus compositis bis repetenda abjici solet. Superest in lingua Arabice radix جيس جبابسا, & جيس *giamafa*, pro more literis *b* & *m* alternantibus, & جامادا in sensu *concresecendi, coagulandi, consolidandi, ligandi, confringendi, & congelandi*, & in Chaldaicæ versione *Prov. VI, 8*, si vera est lectio, גַּבַּשׁ significativum *congregandi, comportandi, & colligendi*, habet. Hinc per grandinam magnam instar gypsi, Arabice جيسين *gebis*, dicti, concretam, cum *Hottingero* transferri posse quidam censent, de quo inferius disseram. Sunt, qui alteram partem compositæ hujus vocis מַנְיָה pro articulo habeat Arabico, sed conjectura non verisimili, quia nullo exemplo alio, in Codice Hebræo occurrente, talis articuli usus, neque ex vocibus מַנְיָה, מַלְמַנְיָה, מַלְמַנְיָה, probari potest, quod suo loco ostendam. Neque מַנְיָה, ut quibusdam placet, hic est adjectivum *potens*, quasi potens & valide percuciens lapis, quia

quia *gabiseb* non quemvis lapidem vulgarem denotat. Mito alias etymologias, longe minus probabiles, quæ vel ex lingua Græca, secundum hypothesein Viri cujusdam docti, cui *χαλαξα* ceu harmonica visa est, & qui Germanicam *Hagel* ad eam refert, vel secundum aliam hieroglyphicam, ex figura literarum significativa, per meram fictionem, derivantur. Plures, ut poteram, voces non addo, ad quas *Gouffetus* plane nihil aut parce nimis commentatus est, cum ex his duabus satis futuri Supplementi ratio eluceat. Et in Præfatione *Lexici* prolixius ea de re differendi occasio erit, cujus editio ut maturari queat, multorum jam subscriptorum numerum augeri optatus.

JOANNIS ANDREÆ IRICI, TRIDENATIS, ad PHILIPPUM ARGELLATUM, Bononiensem, Sacrae Cæsareæ Majestatis a Secretis, Epistola, institutum, historiam urbis Tridinenfis edendi, exponens.

Ex eo tempore, quo primum te novi, Præclarissime *Philippe*, animi tui candorem, & in perquirendis, illustrandis, edendisque, eruditorum virorum voluminibus solertissimam curam, miratus, necum ipse statui, nihil unquam omittere, quod & sinceram in te benevolentiam atque existimationem meam testari posset, studiisque tuis, literarum Reipublicæ commodo assumtis, adjumenti aliquid afferens, partem mihi aliquam in tam communi beneficio, quantum exiguæ vires juvant, vindicarem. Cum itaque superioribus hisce diebus Comes *Antonius Simonetta*, Vir præstantissimus, argenteum quoddam Sigillum, in nova Braydenfis Academiæ molitione repertum, exoticis inscriptum literis, pro consueta animi sui benignitate mihi communicandum censuerit, ut pro ingenii mei modulo, quid de eo sentiam, exponerem; postulas a me, ut, quæ tunc ad Nobilissimum Virum per literas misi, tibi reddam. Hoc libentissime facio, ratus, id constantem animi mei amorem confirmaturum, teque oculari, ut ajunt, inspectione cogniturum, quanti habendum sit vetustissimum hoc Humiliatorum

Ordinis, in urbe Mediolanensi quondam eximii, monumentum. *) Exigis etiam, ut rudimentum quoddam Historiæ patriæ, quæ multos jam me annos exercuit, jamque ad optatam metam, Deo favente, properat, hæc titeris inferam. Volenti animo satisfaciam; Viro enim amicissimo quidquam negare, nefas arbitror. Noveris ergo, me ab ipso adolescentiæ flore patriæ (ut insitum est hominibus, natale solum diligere,) sparsa monumenta summo cum labore & indefessa vigilantia undique collegisse. Memini enim, cum philosophiæ studiis in urbe Casalensi operam darem, Historiæ huic texendæ animum applicuisse, eoque desiderio ductum, quicquid ab aliis jam scriptoribus ea de re publicè juris factum fuerat, quicquid in Bibliothecarum scriniis Archivisque latebat manuscriptum, qua potui, sedulitate inspexisse, atque in schedulis exarasse, quæ ad Opus aliquando, cælo bene juvante, complendum me sensim perducerent. Cum rem agere nunquam intermiserim, adeo schedarum moles excrevit, ut in justum tandem volumen, si Chronologico dispositæ forent ordine, possent exadere. Id ubi perspexi, nihil cunctandum arbitratus, Historiæ manum admovi, Superisque bene juvantibus, sextus jam Liber cuditur. Habebit ergo Tridinum, in sine Montisferrati oppidum, Marchionum olim sedes, nunc Principum privilegio inter urbes recensitum, ab anno Urbis æternæ 154. ad nostra usque tempora Historiam suam. Præfixa erit Operis *Dissertatio de Tridini antiquo nomine, situ, & vetustate*, in qua adversus recentioris cujusdam sententiam id esse contendam oppidum, quod *Rigomagus* a vetustioribus appellabatur. Hujus rei gratia opponetur *tabula viæ militaris Romana ab urbe Ticino ad Augustam Taurinorum*, quantum licuit, accuratissima, & ex vetustis itinerariis adornata. Tabula exhibebit altera lucernas, crateres, & hujusmodi, in agro Tridiniensi e sepulchrarum ruderibus effossa, Romanorum monumenta. Exstabit etiam in fronte *Libri I Tabula iconographica*, Tridinum cum agro suo oculis sub-

*) Hanc ipsam Cl. Irizi ad Comitem Ant. Simonis Epistolam sub signa hujus ad Argellianam datæ, Lector, collocatam videri.

sciens; additis etiam monumentis, quæ A. 1672 funditus diruta sunt. Dabit liber ipse ab oppidi nostri initio ad annum usque Salutis 1305 ea omnia, quæ memoratu digna acciderunt, pluribus insertis Aneodotis, e tabulario Vercellenfis urbis, aliisque fontibus, erutis. Versatur *Liber II* in his narrandis, quæ ad annum 1438 usque pertinent, ubi multa de vera Marchionum Montisferrati origine disputantur, productis in medium Chronicis anecdotis *Galeotti de Carrette*, & *Damiani de Dentis*, quæ Msta ex Archivo Ducali per publicos tabelliones conscripta apud me exstant. Plura quoque Marchionum inseruntur Diplomata; plura scriptorum sphaerata, prolatis publicis tabulis, emendantur, Græcorum præcipue in his, quæ de *Sophia Irenis*, *Palaologi*, Imperatoris Constantinopolitani, uxore, conscripserunt. Pergit *Liber tertius* ad annum usque 1536, *quartus* ad 1611, *quintus* ad 1692, *sextus* vero ad nostram usque perveniet ætatem. Inserui loco suo Virorum illustrium, qui Tridino prodire, gesta, multis etiam vindicatis, quos urbes aliæ perperam suos faciunt. Quamvis autem municipalem tantummodo tractandam historiam susceperim; non modicum tamen, ut spero, ex ea fructum & voluptatem capient eruditi; cum Chronologico, quantum licuit, ordine exactissimo Marchionum Montisferrati ortum, acta, mortem, locis suis annotaverim, Episcoporum etiam quorundam Albensium, Vercellenfium, & aliarum Ecclesiarum, acta, ab *Ugellio* aliisque conscripta, ad trutinam revocaverim, & ubi locus postulat, emendarim. Qua in re, mirum dictu est, quantum me juverit Diplomatum Montisferrati Codex, quem summo labore collegi, & quem, si Deus ariserit, eruditis viris non invidebo. Jam enim justæ molis Volumen Diplomaticum confeci, & nisi me aliæ distenderent curæ, brevi typis cudendum darem. Bene etiam nostri, mi *Philippe*, quantum me juverint Clarissimorum Virorum, in hac Mediolanensium urbe degentium, singularis prorsus humanitas, & in studiis meis alendis patrocinium, adeo, ut alteram his reperisse patriam mihi grater, ea ipsa, quæ me peperit, (absit injuria verbo,) cariorem. Reliquum nunc est, ut me ames, & si quid est in me

viriam, ad eruditos labores exerceas; nihil enim mihi gratias, nihil jucundius, quam tibi, tuique simillimis, morem gerere. Vale. Mediolani, 14 Cal. Junii MDCCXL.

JOANNIS ANDREÆ IRICI, TRIDINATIS, AD
Illustriff. Comitum ANTONIUM SIMONETTAM,
Patricium Mediolanensem, Epistola, veteris cujus-
dam argentei Sigilli explicationem continens.

Ea est tua in me, Vir Praclarissime, singularis prorsus humanitas, ea in studiis meis fovendis auctoritas, ut mihi lucri loco cedere videatur, quicquid, te jubente, conscribere mihi contingat. Cum enim, tanto beneficiorum tuorum onere, ut ita dicam, oppressus, nullam propter hanc ad gratiam erga te animum meum testandum viam apertam inveniam, novo id beneficio adscribendum arbitror, cum licet aliqua saltem ex parte me tibi nominibus mille devinctum significare. Gratissimum idcirco hesternae nocte animo meo fuisse scias, quod argenteum Sigillum, paucos ante dies in nova celeberrimae Braydensis Academiae molitione post tot Secula humi latens repertum, mihi communicaveris, & quid de hoc vetusto Humiliatorum Ordinis, qui eas quondam sedes soluit, monumento sentiam, exponere jusseris. Primum ergo Sigilli ejusdem, quo accuratius licebit, imaginem hic subjiciam; tum sensum meum, quicumque ille tandem sit, in medium proferam, ratus, utilitatis aliquid in literariam Rempublicam, atque Historiam praesertim, inde posse aliquando derivari. Forma igitur Sigilli sequens est.

TAB. VI
 Fig. 1.

(Quaerenda haec est Lectori in Tabula VI, hinc Mensi addita.) Aliquanto majorem modulum hic de industria expressi, quam vere sit; scilicet, ut liceret literae melius visibiles exhibere. Monogramma, in Sigilli medullio exstans, & B referens, simili ferme figura cernitur rudi marmoris insculptum in arcu januae, qua patet aditus e via publica ad arcam, ante fores templi Braydensis potentem. Est autem hujusmodi. *(Habes etiam hanc figuram, Lector, in Tabula VI, ubi numero secunda est.)* Nunc ad eas veniam literas, quae Sigillo ipsi circumpositae sequuntur, quas Romanis notis reddo:

TAB. VI
 Fig. 2.

* SFRIS.

* SFRISTOMAXIMCATOISBRAXDE.

Atque has quidem sic legendas arbitror: S. Signum, vel Sigillum; FRIS. Fratris; TOMAXI. *Thomas*, quod vocabulum barbaris Seculis *Tomafus*, vel etiam *Tomaxius*, literati quoque reddebant. Præter alia vetusta monumenta hujus rei, quæ passim obvia sunt, ante fores Templi S. *Victoris* Martyris ad portam hujus nostræ urbis, quæ Romana dicitur, hæret in via publica marmor satis vetustum, sæculi, ut superius illud, ejusdem ætatis eo, quo Sigillum hoc efformatum arbitror, ut infra dicam, cujus hic habet formam referre ea præsertim de causa, quod sententiam tumulo Humiliati cujusdam fuisse quondam impostum. Gratum verò facturum me arbitror posteritati, ubi saxum illud, jam magna ex parte corrosum, saltem in his schedulis a temporis edacitate servetur, nec penitum, ut jam prope est, intereat. En tibi illud, Nobilissime Vir, quantum potui, accuratissime delineatum. (*Exhibetur hoc in Tabula VI Fig. 3.*) Multa profecto me movent, ut credam, *Tomafum* huic ex Humiliatorum costu fuisse. Primum quidem signum illud mercaturæ familiarissimum, quod stemmati imminet, cum sciam, vix eo tempore, saltem apud Mediolanenses, quempiam lanificio præter Humiliatos vacasse; tum assiduitas illa elemosynas in pauperes erogandi, & Venus cum sola uxore, quæ omnis cum ejus sectæ professorum moribus apte conveniunt. Si quis tamen posterioris ætatis opus contendere velit, per me licet; tantum enim fuit animus a proterentium injuria marmor hoc vindicare. Nunc cæpto tramite pergam. MCATOIS. Syncope est vocis mercatoris; BRAXDE. Braydæ legendum puto, cum aliqui loco Y sculptor X formarit. Sigilli forma expedita superest, ut sensum meum proferam de tempore, quo insculptum illud arbitror. Existimo igitur, factum id fuisse Seculo XII ab anno redempti orbis 1134 ad 1159, &, ne hoc gratis afferere videar, memineris, Vir Illustris, Humiliatorum Ordinem, cujus initium scriptores aliqui A. 1017, alii aliis assignant temporibus, lanificio, ut supra jam inveni, sese exercuisse, victumque sibi hæc arte comparasse, quic-

TAB. VI
Fig. 3.

quicquid alimentis spererat, in pauperes distributo. Usque ad *D. Bernardi*, Claravallensis Abbatis, in has oras adventum, qui anno Salutis 1134 incidit, hujus instituti homines, cum propriis uxoribus viventes, vestibusque cinericii coloris utentes, *Bervettini de Penitentia* vocabantur. Sanctus ille vir, eos ad castitatem perfectiorem colendam hortatus, ab uxorum quoque concubitu abstinere docuit, & assumta *D. Cœnobiarchæ Benedicti Regula*, præfatus seculo valedicere; illi vero propria condere cœperunt monasteria, quorum omnium primum *Brayda* fuit, cui quidem, tanquam Ordinis capiti, cetera velut membra subjoerentur. Nullus tamen ex eo hominum cœtu ad sacros Ordines assumtus est, donec *B. Joannes Oldradus*, cui oppidum *Meda* de suo nomine cognomen indidit, jam sacerdotio insignis, amplexus institutum illud, peculiare Humiliatis Breviarium tribuit, & brevi ad aras quoque ceteris aditus patuit. Eo factum est, ut, cum jam *Maria* partes elegissent, *Martha* officiis valedicerent, atque divinis jam muneribus mancipati, a manuum suarum opere in posterum abstinere. Ante conditam ergo *Braydam*, cujus expressa cernitur mentio & in Monogrammate, & in circumpositis literis, Sigillam non fuit; igitur neque ante annum Christi 1134. Cum autem *Thomæ*, sive *Thoma*, nomen ibi occurrat, qui mercator fuerit, Sigillum non effectum est post annum 1159, quando *B. Joannes a Meda* dictus, quo regente Ordinem a mercatura cessarunt Humiliati, eo ipso anno 6. Cal. Oct. evolavit ad Superos. Ceterum Sigillum, de quo agimus, non alii videtur usui deputatum, quam mercibus obsignandis, nisi forte, quod vix eo tempore tam familiaris esset stemmatum usus, hujusmodi Monogrammatibus in Sigillis eorum loco uterentur. Hæc ea sunt, Comes Amplissime, quæ de re proposita breviter exaravi. Tu, ut soles, quod tibi morem gesturus protuli, boni consulas, rogo, meque, nisi hoc nimium videatur, jussionibus tuis semper paratissimum, ama. Vale. Mediolani, 8 id. Maji, anno Partus Virginei MDCCXL.



NOVA ACTA ERUDITORUM,

publicata Lipsiæ

Calendis Novembris Anno MDCCXL.

COLLECTANEA ANTIQUITATUM RO-
manarum, quas, centum Tabulis aeneis incisas, & a RO-
DULPHINO VENUTI, Academico Etrusco
Cortonenfi, Notis illustratas, exhibet ANTO-
NIUS BORIONUS.

Romæ, 1733, fol.

Alph. 1, Tabb. 22. 103.

In scenam prodit novus Antiquitatum Romanarum thesaurus, ab Antonio Boriono magnis sumptibus congestus, & incitante eodem, a Rodolphino Venuto insigni eruditionis apparatu illustratus. Laude dignum est Borioni consilium, cum quod divitias suas tam bene collocavit, tum quod illis deliciis frui solus noluit, illasque potius in usum totius orbis literati publicavit. Collectionem in tres Classes Venutus divisit, quarum prima monumenta quævis ærea & marmorea, altera gemmas veteres, tam excisas, quam incisas, tertia lucernas æneas & figulinas, continet. Præclare etiam cavit, ne adulterinum quidquam irroperet, idque in tantum est affectus, ut omnium *cu Deus illos* spondeat, deinto unico, quod *æ. si* inseruit, & pro figmento plerique habent, amuleto Ægyptio. Dabimus in præfati rerum singularum, in Tabulis æneis 103 delineatarum, seriem, observationes Venuti, si quæ videbuntur notatu dignæ, adjecturi. Exhibetur autem 1) signum *Panos*, in marmore Ægyptio expressum; 2) *Ist* in crystallo; 3) & 4) *Canopus* in basalte; 5) idolum
K k k k
Egy-

Ægyptiam, vasis foditæ sacri locæ habitum, in pallino; 6) Deus Ægyptiorum æneus, in quo forte Numina *Solis, Horti, Osiridis, ac Mitra*, iuncta exprimuntur; 7) *Venus Pelagia*, seu *αιουδομενη*, sinistra inæquâ porta ac vas unguentarium tenens, dextra autem caligam soleatam pedî induens; 8) *Mercurius*, vel alius Heros antiquus, in ære; 9) *Antonius*, per adulationem in gratiam *Hadriani* Cæsaris cælo locatus, in marmore anaglyphe; 10) *Homerus* in marmore; 11) *Plato* in lapide palumbino; 12) *Sophocles*; 13) *Hippocrates*, uterque ex marmore; 14) *Ptolemæi Auletis, Soteris II filii*, Regis Ægyptii, caput æneum, diademate aurato, oculis gemmeis, labris deauratis, chlamyde pretiosa: Ut *Ptolemæum* esse crederet *Venustus*, effecit & numus maximi moduli aureus, in quo facies, similis sculptæ, cum inscriptione: ΒΑΣΙΛΕΩΣ ΠΤΟΛΕΜΑΙΟΥ. exprimitur, & statua, quam Romæ repertam vidisse se scribit *Vasillan-tius*, cum titulo: ΠΤΟΛΕΜΑΙΟΥ ΒΑΣΙΛΕΩΣ ΝΕΟΥ ΔΙΟΝΥΣΟΥ; 15) *D. Livia*; 16) *Julia*; 17) *C. Tiberius Cæs.*; 18) *Claudius Imp.*; 19) *Agrippina*, *Minervæ* symbolis ornata; 20) *Commodus*, cujus venustissimus thorax ansam *Venusto* dedit de thoracibus & loriceis veterum eodatus differendî; 21) *Elagabalus*; 22) *Palæstrita*; 23) *Villicus* servus, intonsus, succincta tunica, tegillo indutus, quod e pellibus hircinis aliquando, nonnunquam e scirpis, confectum legimus, & quo pastores sese adversus injurias tempestatis & pluviam inprimis defendebent. Non sine ratione *Venustus* conjicit, monumentum hoc indicio esse posse, si quis de vestimentis rusticorum apud Romanos veram sibi formare notionem velit. 24) Vas aquæ lustralis, sive simpulum cum operculo & manubriis, capita cynorum referentibus, quod *Fatum* attribuit, & in sacris forte *Liberti* patris fuit adhibitum; 25) *Librae* lancium æquipondium, quod *Claudii* caput, graphice *Suetonii* descriptioni simillimum, representat, qualia, *Mercurii* capite insignita, bina possedit *Bonarrotus*; 26) *Caliga*, votum æneum, ubi simul nonnulla de donariis *Venustus* disputat; 27) antiqui vasis ænei, in agro Cortonz reperti, fragmentum, super quo in cynum transformatus *Ju-*

piter, Amore circumvolitante, cum *Leda* congregitur; 28) amuletum Ægyptium, in quo *Scarabæus*, cujus dorso medio insunt statuz quatuor *Osfidis*, una hastam loco sceptri bifurci tenens, altera *Isidis* cum sistro, tertia *Anubis*, seu *Mercurius*, quarta *Harpocratis*; 29) *Serapis*, seu *Nilus*, cum barba horrida, casarie prolixa, & in cinēinos varios formata; coronam capiti gerens impositam, vel ex herba *Serapia*, vel ex lqto *Nikotico*, nexam; 30) *Edicula Harpocratis*, quæ in memoriam vocavit *Venero* utile argumentum de templis privatis, ex argento nonnunquam affabre elaboratis; 31) *Apollo*; 32) *Marsyas*, palo albigatus, a ministro *Apollinis*, qui jam tunicam succinxit, & cultrum tenet, excorandus. Afidet *Apollo* iudex, ad cuius pedes comes *Phrygius*, gratiam supplex exoraturus, provolvitur. 33) *Minerva*; 34) *Minerva* medica, cui aram *Oropus*, Roma templum, dedicavit; 35) *Venero*, comam ornans cura *Geniis* duobus, quorum alter speculum, alter linteolum, ministrat; 36) *Venero* victrix; 37) *Venero* *Paphiz* fanum; 38) *Amor*, cum symbolis *Jovis* & *Palladis*; 39) *Amor*, tropæum ferens; 40) *Cupidænes*, navigantes in concha; 41) *Cupida*, a cycnis, & 42) a papilionibus, vectus; 43) *Psyche*, a Delphinis junctis vecta; 44) *Fortuna*; 45) *Hercules* & *Iole*; 46) *Iole*; 47) *Melpomene*, larvam tragicam cum tibiis manu tenens, & oculis considerans; 48) *Thalia*, habens larvam; 49) *Nereis*, hippocampo vecta; 50) caput *Medusa*, quale & in numo apud *Mirabellam delle due Siracuse Tom. II med. 19 pag. 64* repræsentatur, huic prorsus germanum; 51) *Favrus*, cum *Nympha* lasciviens; 52) *Hermaphroditus*, jacens sub arbore frondosa resupinus, quem tres *Bacchi* assæclæ curiose contemplantur; 53) *Satyrus*, cum capro caput conferens; 54) *Meleager*, hasta & scuto ornatus; 55) *Theseus*, saxum tollens, sub quo, fabula apud *Apollodorum* interprete, *Estiram*, *Pithei* filiam, cogniturus, gladium atque calceos condiderat; 56) *Hæstor* armatus, navibus Græcorum faciem admoveas; 57) *Milo Crotoniætes*, leonina pelle haroum ritu tectus, bovem in stadio, quod posita in medio herma prodit, manu occlusa ansecans; 58) *Mars*, ad *Rheam Sylviam* dormientem. *Amo-*

re comite, accedens; 59) *Euripides*; 60) *Apollonius Tyaneus*; 61) Cathedrarius Philosophus, cathedrae nudus maximam corporis partem, pallio rejecto, insidens, & vitam Poetae laureati, cujus statuam habet positam ob oculos, pugillaribus inscribens; 62) *Antonia* Aug.; 63) *C. Caligula*; 64) *Domitia* Aug.; 65) *Trajanus* Imp.; 66) *Platina*, annulo crystallino incisa sub specie, ut videtur, matris magnae; 67) *Commodus*; 68) caput ignotum, forte *Sex. Pompeji*, ab *Agathangelo* effictum, nisi mavis cum aliis, nomen *αγαθγγελος* a tempore recentiori adjectum fuisse; 69) Apotheosis Augusti; 70) Dacia, a *Traiano* subacta, cui Italia matrem opitulatricem adnoat; 71) *Aeneas* vulneratus, quem indigno percussa dolore *Veneris*, dictam Cretensi curavit; 72) Signum legionis, aquilis quatuor, & capricornis binis, quibus legiones Augusti a ceteris discernebatur, notatum, additis literis *C. M. F.* id est, *Claudia Martia Felix*; 73) Navis bellica; 74) Mons *Argaeus*, in cuius fumantate sedens aquila, coronam gerit, subiecta inscriptione *αυγαδδ*, qua, nescimus, sum artificis, an domini, an alius, nomen fuerit designatum; 75) Athleta victor in *hycyntho* guarnaccino; 76) Poeta comicus, lauro coronatus; 77) personae binae, ad aram soculari manus iungentes, clero concordiae conjugalis indicio; 78) Servus venator, (servilis enim erat venatorum conditio *l. 12 §. 12 ff. de Instrum. leg.*) cum reti, spicis, & cane, gemma elegans & parum distans ab alia apud *Goussum* n. 135; 79) Aetates hominum, capite trifronti delineatae; 80) Symbola mortis; skeleton, urnae insidens, in manu gestans cornu copiae, sub pedibus rotam, super capite perpendiculum, habens. Adjicitur flos, itemque fax, papilionis admota, nec non papaver, forcipe excidens, & peraccondendis ossibus idonea. 81) Amuletum, sive *Aegyptium*, sive *Rutenicum*, sive, quod verisimile, si aliqua veritas totae rei inest, *Basilidianum*; 82) *Basilidianum* aliud, Apini & baveni cum stellis septem superne positis in symbolum generationis referens; 83) Genius, bigam regens; 84) Chimera, cum inscriptione ANICET. PS.; 85) *Apis*; 86) *Jupiter* custos, sinistra fulmen, dextra hastam puram, gerens; 87) pastor ovium;

88) *Lunus* Deus, vel, si malit quispiam, *Diana*; 89) *Hercules* *Pomarius*; 90) *Cybele*, tympano ad pedes projecto, *Aty* sociata; 91) unus e *Dioscuris*, stella in pileo *Laconico* insignis, equum ducens; 92) *Leo Nemæus*; 93) *ichnographia sepulchri* eum pala & ligone, vel, si mavis, *ascia λατρευστική*, quorum ope laboraturus est servus, qui & urnam apposuit, cineribus condendis idoneam; 94) *Gladiator ὀπλόμαχος*, vel certe e *secutoribus* unus; 95) arma *barbarica Dæica* seu *Parthica*; 96) *Cursor*, birotam agens. *Venerus* hic de *thedis*, cursui publico destinatis, ex antiquitate & *Jure Romano* haud proletaria adducit. 97) *Caput tauri xittatum*; 98) *caput bovis*; 99) *ænea Ægyptiorum lucerna*, *Isidem*, vario instructam ornatu, unde *σολοκεαίης* fuit appellata, referens; 100) *Corona*. Hæc sunt centum rudera antiquitatis, e thesauris *Borionis* collecta, quorum si non partes singulæ eximium antiquitatis gustum ostendunt, plurima sane artis iudices idoneos mirum in modum oblectare poterunt. Coronidis loco tria adjecta sunt, recentioribus *Seculis* exulta, specimina: 101) *Jonas*, sub arbore, *κικαίον* ferente, dormiens; 102) *lucerna sepulchralis διμυξος*, monogrammate *Christi* in summitate insignita; 103) *caput æneum Mich. Aug. Bonarroti*.

Pag. 68 seq.

JO. CHRYSOSTOMI SCARFO, DOCTORIS
Theologi Basiliani, in *Collectanea Antiquitatum Romanarum*, quas, centum Tabulis æneis incisas, & a
DULPHINO VENUTI, Academico Etrusco Cortonenfi, Notis illustratas, exhibet ANTONIUS
BORIONI, *Observationes criticae*.

Venetis, typis Modesti Fentii, 1739, 4.

Plag. 6.

Quem modo indicavimus, Itali doctissimi libellus totus in eo occupatur, ut errores, a Veneto in explicandis Borioni monumentis commissos, omnium exponat ludibrio. Negari non potest, summa animi concitatione, stiloque acerbitatis pleno, scripta deprehendi singula, nihilque omittere, quod ad minuendam & Collectoris & Interpretis famam

K k k 3

CON-

- conferre quidem fuit visum. Inde contigit, quod in scrip-
tionibus hujuscemodi criticis evenire non raro solet, ut
multæ quidem observationes eruditæ proferantur in me-
dium, at immisceantur plurimæ, ex intemperanti repre-
hendendi prærita, & studio contradicendi, prognata. Ne
gratis & temere quidquam assertivæ videamur, in assertio-
nis atriusque argumento. Et principio quidem veritatæ
quam maxime est consonaneum, regulæ, quam ipse *Venu-*

Obf. 21
pag. 36, &
Obf. 30 pag.
48. *tus* de studio artificum antiquorum, veræ rerum effigiarum
species in statuis & imaginibus representandæ, stabilivit, ter-
que quaterque in modo laudato Opere repetitæ, vim inferri
sapientius, iam diversas plane facies nunc pro *Medusa*, nunc pro

Obf. 11, 17. *Claudio*, nunc pro *Iolo*, haberi, immo virorum formas
18, 19, 27. in capita mulierum transformari. Conferat, cui ea de
re dubium superest, *Tabulam 18* cum 25, & 45 cum 46.

Obf. 21 pag.
34. Quod *Medusam* censet esse *Venutus* puerile caput dum lin-
gua exserta, & funiculo sub mentum nexæ, Veritatæ est si-
mulacrum, e cujus ore propendet perfici frons, linguæ,
sicuti fructus sunt cordi, similis, e collo autem amuletum
funiculo alligatum. Conveniunt ista quem accuratissime
cum Himeræ, urbis Siciliæ, numo, quem inter cimelis af-
servat *Ficaronius*. Certe *Scarfeanam* interpretationem mi-
nores urgent, quam *Venutianam*, difficultates. Hæc enim
& funiculum in serpentem, & *Medusam*, formosissimam mu-
lierem, in feminam specie mediocri conspicuam, commutat,
eique serpentum loco capillos naturales tribuit. Sed perga-

Obf. 3 pag.
4. mus ad alia. *Isidis* forma *Tabula 2* representari nequit,
quippe quæ nunquam, nisi cum symbolo *Egyptio*, con-
spicitur. Leve est, quod ex trunculo adjecto petiit *Venutus*,
argumentum, cum iste a *Mario Piccolomeo* fuerit noviter

Obf. 4 pag.
8. additus. In *Tabula 6* non est Deitas, sed Sacerdos *Egyptius*,
ceu caput cornutum & tiara calathiformis præbans. Caput in

Obf. 8 pag.
II-14. *Tab. 14* & *Ptolemæo Auleti*, & cunctis Syriæ Regibus, dissimil-
linum est, *Ptolemæo* forsitan, ultimo Mauritanix Regi, tribu-
endum. Dum sententiam e numo *Ptolemæi*, undecimi Re-
gis *Egyptii*, corroborare studet *Venutus*, falsitates varias æ-

sumulat. Etiam diversa species, nec aurato diademate ornata, pro quo incisuras laminis aureis & argenteis distinctas habuit, nec pretiosam induta chlamydem a manu vatori, cum isthanc adjunxerit *Piccolomans*. Quid? quod persona radiata male pro iudicio divinitatis accipiat, Sane & omnes Syriz Reges gestarunt, & inter Imperatores Romanos *Otho*, quem relatum inter Numina nusquam legimus. *Tabula 15* imaginem *D. Livie* Aug. contineri, cameo *Pauli Alexandri Maffei* inducitur, suspicatur. Sed & conjectura nulla fundamento nititur, & Amor parum est idoneus, cujus ineptiis & in antiquaria scientia ruditate paginas aliquot implevit *Scarfo*. Et quis *Liviam* juvenulem, annis 15 vix majorem, representari vidit? Sane in presentis monumento & diadema trium rosarum, & oculi argentei, aut fabulosam esse divinitatem docent, aut, quod verisimilius, Vestalem virginem, in dextro Pontificis *Maximi* bonæ Deæ sacra, facientem. In *Tabula 19* male *Agrippina*, *Claudii* uxor, sub effigie *Palladis* noctua stipatæ quæritur. Quoties enim Augustis numi idiomata Dearum tribuunt, non formæ & species humanæ in divinas commutantur, sed sicut faciei symbola deitatis, adijciuntur. Atqui expressa facies *Agrippine* ponitur ab illa differt, quam in numis gemmisque exhibent *Vashtansius* & *Spofchtus*. *Tabula 23* quin ad pastorem referri queat, forma pariter ac vestimenta prohibent; potius eques venaturus censendus erit, qualis, *Bortoneo* haud dissimilis, Romæ in palatio Principis *Ginnessi* ostenditur, collari instar peregrinorum instructus. Elegantiam sicut, quæ hac occasione oblata de sagilli & bardocuculli usu apud Romanos *Scarfo* inseruit. In gemma *Tabula 45* utrinque *Hercules* conspicitur, ex una parte robustus & ferox, qualis erat modestè adhuc temperantiaque deditus, ex altera mollis & effeminateus, qualis per venereos mores, *Iolos* præcipue, evasit. Male igitur *Iolos* imaginem, huc rapit potius, quam trahit, *Venusus*, quemadmodum in *Tabula 46*, quæ itidem *Herculis* pueri speciem declarat. Alieno etiam loco dicta sunt, quæ de prægrandi corpore *Herculis* narrantur, cum de capite sermo sit, non de corpore. *Tabula 47 & 48*

Obf. 9 pag. 14.

pag. 15-19

Obf. 12 pag. 22.

Obf. 15 pag. 25 seq.

Obf. 18 pag. 29 seq.

Obf. 19 pag. 37.

- Obf. 20, 21. ad *Thalam* & *Melpomenon* incongrua trahuntur. ratione, cum & comica larvarum demonstratio, & detra-ctio vestium, & corporis dispositio, clare probent, binas fingi mulieres insipientissimas. Quis enim vagam Musas nu-tas aut seminatas deprehendit, quibus vestis sabbatis est pro-pria? Ad *Tabulam* 62 binæ observationes falsissimæ supponi-tantur, caput *Antoniae*, *Druse* dilectæ, & hic & in numisma-tibus Græcis Latinisque quam plurimis exhiberi. Prius fac-titur, cuiuscunque eorummodum erit ipsoe numerorum typos eum nostro conferre annulo. Posteriori affirmare audacissi-mum est, cum unum habeamus numum æream Latinum, Græcum nullum, aureum argenteumve nec Græcum, nec Latinum. Typus genitricis 66 *Plotina* assignatur, cujus cum numis apud *Bonarrotum* ne minima quidem convenientia apparet. Est autem adolescentis heronæ species, & forte donarium Deæ cuiusdam, probabiliter *Veneris*. Ad *Tabulam* 68 quamvis ipse *Venerus* sub initium sitatur, nec de contento gemmæ, nec de artifice, certi quidquam affirmari posse, mox tamen divinationibus indulget, & ex bicipiti *Parnasso* redux quasi factus, contentum caput *Pompeji*, artificem *Agathangelum*, esse suspicatur. Nec habet opinio robur ulla, cum marmoream *Pompeji* caput ne unquam quidem superfit, nu-mismata autem diversum penitus exhibeant. In *Tabula* 70 *Copiam* Deam, ubertatis & abundantie præsidem, quæ pæ-rum egenum sublevat, male in binas provincias socias *Ve-nutus* transformat. *Tabula* 71 ad *Antam* sine ratione omni refertur. In *Tabula* 72 signum militaris Romanæ consingit-ur. *Pipiones* adfunt in mediis laurea obrolis, & capricorni bini, superne unus, alter inferne. Nec literæ *C. M. F.* ali-quod momentum faciunt, quippe quæ ad exaltoris relati nomen *Cajus Marci Filius* exponi possunt. Ita vero bellum eriticum bonis aspiciis gessisse *Scarfourum* arbitramur, cor-rigendo, quæ censuram & nigram thera merebantur. Super-est, ut tribus verbis comprobemus, nonnunquam studio con-tradiciendi abreptum fuisse *Virum Clarissimum*. Ad *Tabulam* 5 increpat *Veneratum*, quod *Isidem* e symbolis manifestam in

Philocommodum transformavit. Certe nos, quo loco aut quibus verbis istius se peccati reum fecerit *Venetus*, adhibito quanto studio invenire haud potuimus. Ad *Tabulam 8* in tota confusione dictum deprehendimus nihil, nisi quod *Venetus* in Opere damnato ipse prior dixerat. Quid? quod, si decertare conjecturis cum *Veneto Scarso* voluit, ariolando saepe vincatur, cujus rei & supra aliquot exempla alia occasione dedimus, & nunc bina subjungemus. Sic in *Tabula 18* æque incertum videtur, *Traiano* adscribere gemmam, atque *Claudio*. Sic, missa arte logica, ad *Tabulam 68 Scarso* sic argumentatur: *Agathangelus* incisor Græcus fuit nullus, quia nec a *Plinio*, nec a *Junio*, immo ne a *Sto-schio* quidem, commemoratur. Ejusdem farinae est de capite *Quinctilli* nata suspicio, ad *Tabulam 67* in medium prolata. Quod in Observatione isagogica scribit, rerum paucissimarum dominium esse penes *Borionum*, dedecori cedere Collectionis nequaquam potest; illud vero, quod in Observatione coronaria imputavit *Veneto*, gemmas non paucas esse *Φαντασµὸς* incisas, sine evidentiori probatione fidei nostram mereri haud videtur.

Obf. 5.

Obf. 11

pag. 20.

Obf. 25

pag. 42.

Obf. 24

pag. 41.

Obf. 1

pag. 3.

Obf. 30.

C. PLINII CÆCILII SECUNDI EPISTOLARUM Libri X; ejusdem Panegyricus cum Annotationibus perpetuis JO. MATTHIÆ GESNERI, qui etiam Vitam Plinii, & Indices auctiores emendatioresque, dedit.

Lipsiæ, apud Casp. Fritschium, 1739. 8.

Alph. 2 plag. 3.

Desiderabatur forte *Plinius* & emendate, quantum fieri posset, editus, & annotationibus instructus iis, quibus primo apertior fieret illius sententia, non pueris quidem, & omnium rerum rudibus, sed aliquantum proventis, quorum rationes non ferrent, in legendo *Plinio* semper ad alios libros recurrere, & quæ ex Historia Grammaticaque ad intelligendum necessaria sunt, repetere; deinde, quæ moderationem aliquam in commemoranda excutiendaque

lectionis varietate, disputationibusque criticis, fervent, quibus deterretur plerumque ii, quos descripsimus. Huiusmodi editionis conficiendæ provinciam imponi sibi est passus, ut est bonarum literarum juvandarum ornandarumque, in summa ejus rei facultate, cupidissimus, *Jo. Mattb. Gesnerus*, Vir Celeberrimus; atque eo magis, quod illud annotationum genus utile videbat multis fore, longas autem ex arte Critica interiori disputationes neminem magnopere desideraturum putabat, cum *Cortianas & Longolianas* ex hoc genere curas haberemus, & *Schwarziane Anzenianæ*que in magna propinquaque expectatione essent. Eam autem provinciam cum semel suscepisset, ita egregie sustinuit & ornavit, ut magna profecto gratia ipsi habenda sit, qui laborem hunc, quem non satis dignum viribus suis judicare poterat, tam facile suscepit. Quod ut appareat, age, paulo pressius de hac *Plinii* editione dicamus. Præmissa est *Plinianis* Epistolis *Vita Plinii*, quam *Christoph. Cellarius* dedit, sed variis aucta observationibus, partim ex ipso *Plinio*, partim ex *Massoni* de *Vita Plinii* libello, & aliunde, petitis, in quibus etiam pag. 20 attingit & rejicit illam de Christianismo *Plinii* fabulam. Jam, ipsas Epistolas esse a *Plinii* manu profectas, non dubitandum putat Vir Celeberrimus in illo veterum *Pliniani* ævi Scriptorum præstantissimorum consensu, quem *Massonus* demonstravit. An vero sint ad eos missæ, quorum nomina præferunt, nec ne, non facile definiri posse, tum quod temporis nota adjecta nulli reperitur, tum quod attendentibus facile apparet, delectum argumentorum venustatemque orationis quæsitam esse, ut scholastico potius homine, ingenii gloriolam affectante, quam rempublicam administrante, dignæ videantur; quod longe secus est in *Ciceronianis* Epistolis. Ad annotationes *Gesnerianas* quod attinet, quales in genere sint, ex iis, quæ ab initio diximus de operis suscepti consilio, intelligi potest. In quo tamen nemo debet reprehendere Virum doctum, cum non eos modo locos explicatos invenerit, qui vehementer indigere interpretatione aliqua videantur, sed interdum etiam faciliores, verum eos, in qui-

quibus adhæſiſſe aliquem ſuperiorum interpretum cognoverat. Mirum enim eſt, quemadmodum in rebus expeditis nonnunquam hæreant viri docti, ut facile exemplis e *Plinii* interpretibus demonſtrari poſſet, ſi pretium operæ facturi eſſemus, & non potius parcere doctis hominibus velleamus. Vid. v. c. ad *Lib. I Ep. 8 ſ. 12*. Sed notas ipſas, ſpeciminibus prolatis, accuratius inſpiciamus. Difficillimè procul dubio ſunt, omniumque maxime interpretationis lucem deſiderant, *Epistolæ eæ*, in quibus villarum ſuarum in *Laurentino & Tuſcis* deſcriptionem nobis reliquit. Jam, ſi, quæ a *Gefnero* noſtro ad hæc *Epistolæ* allata ſunt, contuleris cum his, quæ ſuperioribus interpretibus dicta ſunt, quid interſit, quantumque ii ab hoc ſuperati ſint, facile intelligas; quæ cum ſingula commemorare non poſſimus, certe, quæ ad harum *Epistolæ* alteram præfatus eſt, commemoremus. Primo laudat ſtudium & ingenioſam elegantiam *J. F. Felibienii*, qui Londini A. 1707, 12, *Deſcriptiones villarum Plinianarum* edidit, quæ etiam ſubjectæ ſunt *Hiſtoria Piſtorum, Architeſtorum*, &c. ab eodem *Felibienio* editæ. Sed parum ad intelligendum *Plinium* valuit iſtius labor, in quo plerorumque gentis ſuæ interpretum morem ſecutus eſt, neque hoc egit, ut, quales villæ *Plinii* fuerint, intelligeremus, ſed ut oſtenderet, quomodo aliquis ædificare villam poſſit, quæ quidem hodiernis eruditique Gallorum ingeniis placeat, in qua idem fere numerus membrorum ſit, qui fuit in *Plinianis*. Itaque, ubi commode ſitus & ordo membrorum *Plinianus* ſervari potuit, id factum eſt; in pluribus autem locis aperte domino *Plinio* contradicendum. Poſtea, cum *Robertus Caſtellus*, Britannus, Londini A. 1728 villas veterum patrio ſermone explicatas daret, addidit ille quidem, quibus ad *Plinii* mentem propius accederetur, vel magnificentia operum, a ſe deſignatorum, augetur, ſed & ipſe tamen habet multa a mente *Plinii* alieniſſima, facileque poſſet, pluribus in medium prolatis ſpeciminibus, oſtendi, ubi *Felibienius & Caſtellus* relinquunt *Plinium*, quamque parum uterque linguam ipſam & ſermonem *Plinii* intelligat;

in quo nos amandat Vir Cel. ad ea, quæ in his *Actis A. 1731 pag. III*, & ad *Varronem R. R. III, 5, 9*, disputata sunt. Utriusque, & *Felibienii*, & *Castelli*, labore facile careremus, si habesinus descriptionem villæ Laurentinæ, ante aliquot annos detectæ, ad quam edendam hortatus est *Marcellum Sacchetum*, Hierosolymitani Ordinis apud *Clementem XI* Oratorem, *Jo. Maria Lancisus*, in physiologicis Animadversionibus in *Plinianam* villam, nuper in Laurentino detectam, *Tomo III Operum pag. 338*. Libellus autem, qui Amstelodami A. 1736, 12, prodiit sub titulo: *Delices des maisons de campagne appellées le Laurentin & la maison de Toscan*, est ipse *Felibienii* libellus, demto Autoris nomine. Ceterum hic conferenda etiam fortasse erant, quæ sunt de situ Laurentinæ villæ contra *Holstenium* disputata a *Fabretto Inscript. antiqu. pag. 732. Libri III Epistola* versatur in laudanda *Spurinna* vita. In ea commemorantur hujus *Spurinna* Lyrica. Ad eum retulit *Casp. Barthius Advers. XIV, 5*, Odas illas quatuor, quas, Mersburgi inventas, Hanoviz A. 1613 cum Venaticis & Bucolicis Latinis ediderat, & cum in eo volumine, tum in *Adversariis I, c.*, illustravit. *Jac. Vlitius* in *Proleg. Venat. Poet.* ex hac Epistola conficta esse contendit, sed ita, ut, a *Barthione* putet, an ab antiquo, conficta, non dicat; & *Fabricius* in *Bibl. Lat. I, 16, 2*, omnia ex hac epistola depromta Carmina illa dicit. Quod profecto non ita capiendum est, quasi verba etiam sint ex hac Epistola, sed ita potius, ut ipsa idea viri a vita laboriosa ad otium se conferentis, & materia adeo Carminum, ex hac Epistola petita sint. *Sigefr. Theoph. Baierus*, Professor nuper Petropolitanus, aliquid de his Carminibus scribere in animo habuit; sed fato reipublicæ literariz acerbo rapens, spem illam destituit. Exercuerunt viros doctos verba *Ep. 19 Lib. III* hæc: *Sed hæc felicitas terra imbecillis cultoribus fatigatur. Nam possessor prior sepius vendidit pignora; & dum reliqua colonorum minuit ad tempus, vires in posterum exhaustis, quarum defectione rursus reliqua creverunt. Sunt ergo instruendi complures frugi mancipes.* Fuit, cum Vir Cel. pi-
gno-

gnora interpretaretur *liberos*, quod e *Cod. Lib. II tit. 42-52* apparet, colonos tum servilis conditionis fuisse, eos certe, qui adscriptitii dicerentur; quorum pertinet etiam locus *Matthæi XVIII, 24*, ubi ad reliqua solvenda jubetur sive procurator, sive villicus, vendere uxorem ac liberos, item *Noodiana* sententia de jure vendendi liberos usque ad *Constantini M.* ætatem. Sed monitus a *Cel. Gebauro*, primo illos colonos servilis conditionis & adscriptitios post *Constantinum* demum innotuisse, & a barbaris Germanis ortos videri, & jus vendendi liberos *Plinii* ætate ita restrictum fuisse, ut non, nisi cum ad extrema ventum esset, uti illo liceret; reliquit illam interpretationem, &, servata vulgata lectione, sic locum interpretatur. Felicitatem terræ, *Plinius* ait, parum prodest propterea, quod prior fundi possessor *Serviana* hypothecæ nomine, qua coloni bona domino obligantur, colonorum pignora, hoc est, instrumentum rusticum, propter reliqua, hoc est, quia, quæ debuerat, non solverat, comprehenderit & vendiderit, quod ne fieri posset, postea lege *Honorii & Theodosii* cautum est. His venditis, minuta quidem esse reliqua, sed simul etiam vires colonorum exhaustas in posterum, impedito primo cultu agrorum, deinde post instrumenta reparata novis reliquis ortis. Ut igitur hoc malum caveatur, novos mancipēs, hoc est, qui agrum colendum redimant, novos colonos comparandos esse, eosque instrumento rustico aliisque necessariis rebus instruendos, ut utiles esse & sibi & domino possint, neque reliqua nova oriantur. *Lib. IV Ep. 30. Plinius* describit fontem miræ naturæ in agro Comensi. Nam is ter in die, statim auctibus ac diminutionibus, crescebat decrefcebatque. Hujus tam miræ rei probabiles causas commemorare voluit *Plinius*, de quibus breviter judicium suum Vir *Cel.* interposuit. In quo etiam interpretatus est *libramentum*, quo verbo ibi *Plinius* utitur. Nempe *libramentum* ibi non est instrumentum, quo declivitatem plani, in quo aqua defluit, metiuntur, ut *Cortio* visum ad *b. l.*, sed machina ei similis, quam in *claustris aquarum*, sive cataractis, videmus, ubi, pro structuræ diversitate, affluens aqua viam sibi mox claudit,

mox aperit. Libramentum autem de machina versatili ejusmodi dici posse, tum conjugata nominis ostendunt, tum locus *Plinii de Scauri theatro XXXVI, 15*, ubi *versatile libramentum* commemoratur. Ceterum de hoc fonte egit ex instituto Cl. *Segnerus*, Mathematicus Göttingensis, in duabus Prolusionibus Academicis, ex quibus, quæ huc maxime pertinent, decerpta leguntur in Epistola *Gesneri*, quæ huic *endores* subjecta est; in qua ille quidem explicatum modum indicat, quo hujusmodi fons existere possit, an vero cum *Plinii* libramento cæco & abdito conveniat, valde dubitat. In Epistola VI, 16. quæ de majoris *Plinii* morte est, hæc sunt: *Egrediebatur domo, accipit codicillos. Retina classarii, imminente periculo exterriti, (nam villa ea subjacebat, nec ulla nisi navibus fuga.) ut se tanto discrimini eriperet, orabant.* Ad b. l. quædam commemorantur, a recentioribus interpretibus male prætermissa. Non capit scilicet Vir Celsitum, quem *Retina* assignant *Hermolaus Barbarus* in fronte *Castigationum Plinianarum ad b. l.* & eum secutus *Cellarius*. Si enim *sub Miseno* fuit, ut volunt, satis remota fuit a periculo, nec, qui e Miseno versus Retinam contendit, *Stabias* devenire potuit. Rectius itaque *Retinam* vel *Resnam* subjiciunt ipsi Vesevo inter Porticum & Herculænum tabellæ *Jo. Bapt. Masculi*, Neapolitani, in topographia Vesuvii, quæ *Lib. XIV Operis de incendio Vesuvii, A. 1631 excitato*, proponitur, quamque Tabulæ *Homanniana* sequuntur. Deinde hic locus magna varietate scripturæ laborat circa distinctionem, & circa vocem *Classarii*, pro qua *MSti* & editi quidam habent *Fasci, nasci, irasci*, ex quo *Cortius* movebat apparere, huic locum, imprimisque vocem *Classarii*, in mendo cubare, & ex hac varietate verum verbum eliciendum. Porro, *Hermolao* autore, fuit, qui *Retinam* nomen mulieris intellexerit, uxoris scilicet *Calii Bassi*, a qua nomen forte ipsi vico hæserit. Is autem *Bassus* in veteribus *Probi* Scholiis ad *Pers. VI, 1*, dicitur in prædiis suis, ardente Vesevo, conflagrasse cum villa. His accommodatissima est *Aldi* lectio, ut pro *nasci* legatur *Bassi*, hoc modo: *Egrediebatur domo, Accipit codicillos Resina* (sic est pro

Re.

Retina) *Bassi*, imminente periculo (quod jam hauserat forte maritum) exterrita. Nam villa ejus subiacebat Vesevo monti; nec ulla inde, nisi navibus, fuga. Itaque, ut se (*Retinam*) tanto discrimini eriperet, ipsa *Retina* orabat. His frequentia optime congruunt; tanquam illud: von *Retina* modo, sed multis, laturus auxilium. Nam ibi, vix est, ut *Retinam* de loco capere possis. In *Lib. X Ep. 1* verba: ut primum me, Domine, indulgentia vestra promovit ad praefecturam ararii Saturni, dubitationem habent, utrum ad *Nervam* & *Trajanum*, tum adhuc viventem, referantur, nec ne. Visum ita erat *Lipso*, *Rittersbusio*, *Cellario*. Sed *Massonus* ad *A. 98 §. 7* his, ex rationibus temporum, repugnat. Noster autem negat, iis, etiamsi recte positus, effici, ut absurdum sit, *Plinio*, *Nerva* adhuc vivente, hanc praefecturam demandatam esse. Nam, si ponas, ante delegatam esse, aditam post unius alteriusve mensis intervallum, calculi *Massoni* stant, & tamen ab utroque Imperatore accipere potuit *Plinius*. Nam de uno *Traiano* accipere per illius seculi morem non licet, quo illa *voftitatio*, quam vocant, nondum usitata erat, non minus, quam *Epist. 24, 3*, *Balbus*, qui in *Epistolis pag. 279* de hujus rei origine agit, hoc quidem ab 2vo semina rei repetit, sed ipse fatetur, etiam in *Symmachii* *Epistolis* respici videri ad collegas imperii, cum *vestrae majestatis, vestri numinis*, fiat mentio. Sed satis de *Epistolis*; ad *Panegyricum* jam veniendum erit. Sed hic licet nobis esse brevissimis, quod de *Viri Cel. emendationibus* in *Panegyrico* jam dictum est tum, cum de eodem separatim edito diceretur, de quibusdam huc pertinentibus rebus etiam nuper, cum *Arzenianam* editionem recenseremus. Et in illa quidem editione nihil praeter emendationes addiderat, nunc autem etiam e Latina lingua, antiquitate, & historia, *Panegyricum* illustravit, quarum observationum saltem unum specimen addemus. *Cap. XIV* commemoratur *Partbica laurus*, qua puer admodum *Trajanus* gloriam patris auxit. Hujus victoriae memoria alia intercudit. Cogitabat *Vir Cel.*, ad hanc victoriam illustrandam forte pertinere

nere numinum Antiochenſium apud *Spanhemium Diff. XI pag. 329*, percuffum ἐπὶ Τεραίωνῃ, qua ratione Præſides provinciarum notari in hujus urbis numis ſolent. *Spanhemius* quoque ait, eum ſub *Nerone* cuſum eſſe. Cujus ultimo anno, circa 13 ſux ætatis & confinia adeo pueritiæ verſatus filius eſſe debet. Præſes vero Syriæ pater contra Parthos per filium rem gerere potuit. Sed de *Neronis* temporibus ſcrupulum injicit epocha, literis E K R expreſſa. Si ponamus, R poſitum errore pro P, oriatur numerus 125. Eſt autem in hujus ætatis numis epocha a fœdere cum *Julio Caſare & M. Antonio* dicta, cujus annus 12 incidit in A. U. 831 & Conſulatum nonum *Veſpaſiani* patris, quo tempore jam antiquæ pueritiæ terminos exceſſerat. Sed nihil impedit, quo minus victoriam Parthicam ponamus eſſe aliquot annis hoc numo priorem, eaque meruiſſe patrem *Trajanis* continuationem provinciæ & triumphalia ornamenta. Sunt ſcilicet res illorum temporum obſcuriores, ut in illis hallucinatio & facilis & excuſanda videatur. Ceterum ſubjecti ſunt libro tres Indices: primus hominum illuſtrium, alter latinittatis, & is quidem pleniffimus, tertius verborum Græcorum. Et hic finem dicendi faceremus, niſi retineret adhuc *Epiftola Cel. Geſneri*, ſubjecta ad *Cel. J. A. Ernæſti*, qua ſuam *Plinii Jun. editionem vel emendandi, vel defendendi, cauſa retractat*. Nempe, cum *Plinius* jam totus exſcriptus typis ad *Geſnerum* rediret, una veniebant & literæ ab eo, ad quem *Epiftola* eſt, ſcriptæ, in quibus non modo operarum quidam errores notabantur, quos ille obſervarat, dum, ut quæque plagulæ abſolutæ, erant, legerat, ſed etiam alia quædam ſcripta erant, quæ ad *Geſnerianas* emendationes & interpretationes nonnullas pertinebant. Iſdem literis adjunctum erat exemplum *Plinii Arneniani*, qui eo ipſo tempore e Belgio Liſſiam allatus erat. Itaque, quoniam intellexerat, ſi quid *Plinio* adjiciendum haberet, adhuc tempus eſſe, conſilium arripuit *Epiftola* comprehendendi, quicquid & amici literæ, & *Arnenianus* liber, monerent, & ad illum ipſum amicum mittendi. Age igitur, etiam ex hac *Epiftola* quædam con-

memo-

memoremus. *Lib. I Ep. 20* hæc sunt: *Sequitur, ut actio sit absolutissima, quæ maxime orationis similitudinem exprøferis, si modo justum & debitum tempus accipiat; quod si negetur, nulla oratoris, maxima judicis, culpa est.* Sic post *Cortium* legit *Gesnerus* e *Codice Mediceo & aliis*, suadente etiam, ut putat, appposito *judicis*. Secus videbatur *Cel. Ernesto*. Nempe, *actionem*, dixit, hoc loco non considerari, quatenus pendeat ab *oratore*, sed quatenus ab *oratione*, defendique a *Plinio*, nunquam *bonam orationem esse sine bona actione*; quodli *bona oratio sit sine bona actione*, fieri propter allatas a *judice* temporis angustias, quæ timorem afferant, & frangant *actionem*, non esse propterea falsum, quod possum esset, neque *orationis culpam*, sed *judicis*. *Gesnerus* contra hanc se dicit speciem imaginari, brevem nimis diem consuetam esse *oratori*, ut non possit otiose commentari, & ex tempore agendum sit, ex quo fiat, ut *actio* similis esse *orationi scripta* non possit. Hoc ergo tum non accidere culpa *oratoris*, sed *judicis*. Itaque tempus non de tempore ad agendum dato, quod interdum, ut e *Cicerone & alium* de constat, iniquius coarcebatur, sed de tempore, quod habet *orator*, ut se comparare ad dicendum possit. Discrepant etiam hi *Duumviri* in illo *Lib. III Ep. 5, 8*: *erat sane parçissimi somni*, ubi *Gesnerus* post *Grævium & Cortium* rescripsit: *paratissimi somni*. *Ernestus* autem negat, *somnum paratissimum* hic locum habere. Videamus utriusque rationes. *Ernestus* dicit, primo verba: *erat sane*, respicere antecedentia. Ibi autem de *parce* somnò, non de *parato*, actum esse; deinde, quod *somnus inter studia & labores*, adeoque alieno tempore & loco, præter opinionem, *instans*, non possit *paratus* dici, sed *obrepens, opprimens*; quod autem idem somnus cito deserat hominem, id ipsum non esse *paratissimi somni*, sed *parci*, neque tam hic respici eo, quod *instet, inter studia*, sed quod *mox deserat*. *Gesnerus* contra, *somnum inter studia instantem & deserentem* dici posse *paratum*, putat, ut apud *Ciceronem ad Div. II, 4*, *adversaria constituta & parata*, & apud *Terentium II, 1, 16*, *mechus paratus*, comedam-

M m m m

que

que esse naturam hominū negotioso, quæ *parci* quidem *sic* somni, sed tamen etiam *parati & facili*. Affertur etiam interpretatio *acanthi lubrici & flexuosi* ad V, 6, 36, *rigida*que *periodi* ad V, 20, 4, quæ magis probatur *Ernesto*, quam *frigida*, quod *frigus* de *periodis* non dicitur; cum contra *Gesnero* *volubilitas rigida* non convenire videatur. Pro: *adevant, qui Misenum fuisse* nuntiabant, *Ernestus* conjicit: *adevant, qui Miseni fuisse* nuntiabant, ut sit imitatio Virgiliani: *fuit Ilium &c.* & pro: *quam benevta addunt beneficio tuo*, X, 48, 5: *benevta, qui sunt beneficio tuo*, ubi *Casaubonus* *additi* legebat, *Gesnerus adjuncti*. Quod ad Cl. *Arnzonium* attinet, quædam ab eo prolata probat ille magnopere, ut 4, 15, 8 & 9, 23, 5, 24 ult. 25, 4, &c. quædam vero etiam reprehendit, & suas lectiones, ab eo impugnatas, defendit, & ea quidem humanitate, ut etiam inclementius ab *Arnzonio* dicta æque animo se ferre ostendat. Sed, horum exempla commemorare, neque necessarium est, quando de nonnullis jam alio loco vidimus, & sine nobis positos jam transcendisse videmur.

JO. GEORGII WACHTERI ARCHÆOLOGIA numaria, continens Præcognita nobilissimæ artis, quæ numos antiquos interpretatur.

Lipsiæ, ex officina Breitkopfiana, 1740, 4.

Plag. 19 $\frac{1}{2}$, cum aliquot Fig. æn.

Inter alia Lipsiæ ornamenta potiore sibi locum vindicat refertissimum illud Museum, quod Senatus Amplissimus & insigni librorum copia locupletavit, & variis fragmentis antiquitatum, veluti gemmis totidem, distinxit. In his primæ Numophylaciæ debentur partes, quippe quod, sive numerant spectes, sive præstantiam & dignitatem, cum elegantissimis quibusque, si non componi, conjugi certe & combinari, potest. Hujus in se custodiam recepit idem ille dexterrimus ejus interpret, Illustris *Mascovius*. Numerorum in ordinem ac sortem redigendorum *Jo. Ge. Wachtero*, Viro Clarissimo, datur est ante annos aliquot negotium, quo quidem tanta ipsius gnavitæ perfunctum accepimus, ut spem & expectationem non impleverit modo, sed quam longissime superavit. Etenim

non singula solum rite & excellenti quadam ratione dispo-
 suit, sed in illud etiam incubuit, ut literarum civitati plenio-
 rem *καλλιων*, Lipsiæ asservatorum, notitiam exhiberet,
 simulque temporis, in tam venusto studiorum genere con-
 sumpti, rationem redderet. Inde natum hoc Archælogia nu-
 mariarum volumen, mole quidem & paginarum numero exile,
 et argumenti gravitate cum celebratissimis quibusque com-
 inittendum. Ex quo literæ in florentissima hac effloruerunt
 Academia, ex quo typorum scriptura incrementum literarum
 egregie juvit, (juvit autem per bina abhinc Secula,) multi
 quidem, iique ob rerum gravitatem ponderosissimi, libri pro-
 dierunt; ast ex omni eruditissimorum hominum sodalitate
 laborem talem, qualis præsens est, perfecit nemo, quod num
 negligentiarum cuidam, an fastigio, ad quod jam tum hoc stu-
 diorum genus exteri perduxerant, tribuendum sit, ignora-
 mus. Sane nos inde fonticas prægnantesque habere nobis
 videmur rationes, de præcognitis hisce *Wachterianis* paulo
 plenius dicendi, & singulas illorum partes strictim & specia-
 tim pertractandi. Agit autem Cl. Autor Cap. 1 *de novitate*
pecunie, & permutatione antiqua; Cap. 2 *de pecunia viva*, id
 est, pecorum in vim monetæ usu, ubi, prout vel majoris
 momenti, vel exigui, res erant, boves nunc, nunc oves,
 adhibebantur; Cap. 3 *de pecunia pensili*; Cap. 4 *de numo*
signato, & primis inventoribus ejusdem; Cap. 5 *de numo Pbi-*
donis; Cap. 6 *de numo Lycurgi & Alyattis*; Cap. 7 *de nu-*
mis Macedonicis; Cap. 8 *de reliquis Græcorum numis vetu-*
stissimis; Cap. 9 *de numis Romanorum, assè speciatim*, qui-
 bus Cap. 10 *de imminutis assibus* criticam subjungit pericu-
 lum. Antiquissimo permutationi ritu de medio penitus sub-
 lato, pecorum eadem virtus, quæ nunc numorum, fuit,
 bovesque in rebus pretiosis, in minoribus oves, pretii loco
 dari consueverunt. Quo autem inter utrumque pecus es- Cap. 2 §. 12.
 set aliqua proportio, unum bovem decem ovibus parem
 pretio fuisse habitum, Cl. *Wachterus* suspicatur, donec lege
Æternia, quam a collega *A. Æternii Fontinalis*, *Sp. Tar-*
pejo Montano Capitolino, *Tarpejam Festus* appellavit, in oves
 Mmm m 2 singu-

Cap. 2. §. 10.

singulas æris deni, in bovem unum æris centum, autore *Gellio*, constituerentur. Eleganter istam per boves numerandi rationem confirmat *Homericæ* armorum *Glaucum* inter ac *Diomedem* permutatio. Dicuntur enim permutasse *χρῆσας χαλκῶν, ἑκατόμβοι ἰνέαβοιων*. Sunt quidem, qui jam tum monetam sibi Atticam confingunt, atque pro vero bove bovem didrachimum, *Thesæo* forsitan autore, percussum, conspirantibus *Polluce* ac *Plutarcho*, substituere non dubitant. Sed habet *Cl. Wachterus* gravissimas, cur in alia omnia discedat, causas. Primo, *Homero*, qui tamen in rebus Atheniensium versatissimus erat, de hoc *Thesæi* nummo nil innotuisse, supponit, idque vel inde apparere putat, quia nullam bovis illius, quem in omnium manibus collocant interpretes, mentionem injicit, & bovis vocem pro pecunia nunquam accipit. Præterea antiquissimos urget, qui ætatem tulerunt, Atheniensium numos, quippe qui non bovem, sed noctuam, repræsentant. Denique ad *Hesychium* provocat, qui *ἰνέαβοιον, ἰνέα βοῶν ἄξιον ἑκατόμβοιον, ἑκατόμβοιον ἄξιον ἑκατόμβοιον, ἑκατόμβοιον ἢ πολὺ ἄξιον*, interpretatur. Quis primus numum signarit, res est valde controversa. *Wachterus*, opinionibus, quæ nunc Ægyptiis, nunc Lydis, nunc Thessalis, gloriam inventionis tribuunt, rejectis, *Phidonem* verum autorem scribit, simulque hanc temporum rationem ex Chronico Asiæ marinoreo, quod in cimeliis Oxoniæ primum locum occupat, & ex *Franc. Blanchini* calculo circa A. ante C. N. 263 incisum est, adjicit:

Cap. 4.

Per. Jul.	A. ante C. N.	
3505.	1109.	Illic excidium:
3807.	907.	<i>Homerus</i> floruit.
3819.	895.	<i>Phidon</i> , Rex Argivorum, in Ægina insula primum numum percussit.
4109.	605.	<i>Alyattes</i> , Rex Lydorum, in Dynastia Merinnadarum.

Suffragantur *Ephorus* apud *Strabonem*, & *magni Compilator*
Ecly-

Etymologici, imo ipse *Phidoni* numus in Cimeliario Boruffia Regis, a *Lawr. Begero* priano, forte & unico, *Thef. Brand. num. Grac. pag. 279* publicatus, cujus fidem & *du. Serran.*, a *Spanbemi*o & *Sperlingio* frustra sollicitatam, *Begero* mortuo, egregie defendit *Jo. Car. Schottus*, Regis gazæ custos, & ex crassius, pondere, fabrica, scriptura, puritate argenti, ac typi venustate, ponderosissima argumenta petit. Sed peperit *Phidoni* inventum tam utile odium Græciæ totius, cui *Lycurgus* satisfecit, cum vinceret *Phidonem*, eoque devictæ usum auri & argenti in republica Laconica penitus, tolleret, ac ferrum in illius substitueret locum, cujus aërem atque duritiem per acutum, quo illud candens restinxit, debilitavit, cupiditatem vero, exili pretio in magnam molem constituto, fregit. Placuit tamen numus *Phidoni* non barbaris solum, Lydia inprimis, qui primi forte inter Asiæ gentes sub imperio *Alyattis*, parentis *Craß*, auream argenteamque monetam percusserunt, sed plurimis etiam Græciæ antiquæ populis, imo iis, quos *Plato* prudentiam docuerat vitam felicem transigendi. *Alyattis* vetustissimum numum e Museo *Pennhockii* Comitis edidit *Spanbemi*us in *Diss. de Usu & præst. Numism. Tom. I. pag. 18*, cujus aversam caput Regis barbaram cum mitra Lydia, aversam ∇ monogramma ornat, quod nomen *Alys* notare, *Spanbemi*us coniecit, *Wachterus* autem de *Alyattis* ipsius nomine accipiendam, & si *Alyn* denotaret, ita potius Δ formandum, fuisse censet. In Græcia ergo inde ab ætate *Phidoni* floruit monetæ ex quocunque metallo percutiendæ studium, quippe cui non inrenti solum fuere Reges, sed urbes etiam insulæque operam dederunt. Macedoniæ Reges, quia per *Temnum*, Argivorum Regem, ab *Hercule* ac *Heraclicis* genus suum repetebant, in numis & arma *Herculis*, & caput exuviis leoninis involutum, ostendunt, quanquam & aliorum capita Deorum aliquoties occurrant, *Jovis*, *Mercurii*, *Apollinis*, *Dianæ*, *Palladis*, ac *Neptuni*, parumque absit, quin, Macedones primos omnium Deorum effigies in numis delineasse, nobis persuadeamus. Num *Caranus*, conditor regni, excudi jam

Cap. 5 §. 2.
§. 2.
10.
Cap. 6 §. 1 seq.
6, 7.
9.
Cap. 7 §. 1.
§. 2.
cusa

- curarit numos, res est incerta, quanvis nulla obftet ratio, quo minus, ipsam exemplo *Pbidonis* fratris in re tam utili excitatum, affirmemus. Primi *Amyntæ*, octavi post *Caranum* Regis, superfont numi, in adverfa B. AMIMT□Y M. id est, Βασίλειος Ἀμιμίου Μακεδόνων, inſcripti in averſa cancri marini imagine ſignati. *Archelaus*, qui parvo poſt *Amyntam* intervallo regnavit, diademato capite in monetis conſpicitur, quarum averſas equus in quadro, egregium Macedoniz ſymbolum, occupat, cum & parallelogrammo ſimilis ſit provincia, & plurimum equitatu valeat. Primus caput lauro *Philippus* cinxit, & victorias curules, e quibus Græco magis, quam regio, affecta gloriam captabat, in numis ſignavit. Victor autem in curru bigo ſtans reperitur, ex quo corrigi *Juſtinus* poteſt, qui quadrigis viciffe Regem ſcribit. Commendari inprimis e numis *Philippi* Regis merentur ii, qui in Muſeo Senatus Lipſienſis aſſervantur, quandoquidem ſoli fulmen atque tridentem exhibent, quæ Jovis Olympii Neptunique equeſtris inſignis, hos Deos in ſocietatem honoris veniſſe, produnt. Tropæorum figuram, quanvis inuſitatam *Philippo* credat *Pauſanias*, numus apud *Goltzium*, in quo vir nudus ſuper truncò erecto tropæum ſtruit, & epigraphe B. Φ. Α, id eſt, Βασίλειος Φιλίππου ΑΥτοκράτορος, contra *Liebtii* emendationes merito deſenſa, adjicitur, ſatis evincit. *Alexander M.* vel leoninis exuviis *Herculeam* ſtirpem, vel arietino cornu, diademati inſerto, adoptionem a Jove Ammone factam, in numis innotuit. Curioſa eſt, quam hoc in loco Cl. *Wachterus* tangit, quaſtione, unde Jovis ipſius cornu derivandum ſit. Suſpiciatur autem, numen iſtud, dum inter homines moraretur, Ammonis habuiſſe nomen, ac principatum tenuiſſe inter paſtores, qui per quingentos annos *Ægyptum* habitaverunt, poſtea vero paſtoritia itidem ætate, quæ gloriam frontis animantibus conſeſſam imitari ſolebat, inter divos relatum, ac ob potentiam bellicamque virtutem, qua *Libyam* & *Thebaidem* paſtorum imperio adjecit, arietenis cornubus condecoratum, quæ poſteriori ætate *Alexander*, patre incerto genitus, ſibiſmet arrogavit.

Jara

Jam ineptam Regis ambitionem successorum nemo propaga- Cap. 7 §. 14.

vit, ne ipse quidem *Lyfsmachus*, qui, quoties caput cornu-
tum in armis gerit, legitimum se *Alexandri* successorem
probare, ac ideo caput patris repræsentare, voluisse vide-
tur. His *Lyfsmachi* numis Museum Lipsiense abundat, in
gaza olim Regis *Decebal* asservatis. Si qui Syriz ac Mace-
doniz Reges gestarunt cornua, id ob alias longe rationes fa-
ctum est. Sic *Selauco I* bovinum cornu numi tribuunt,
quod bovem a sacrificio fugientem retinisset. Quod enim
ex aliis extricare arietinum quidam laborant, in melius con-
servatis, qualem Lipsiz deprehendit *Wachterus*, ala est, glo-
riæ ac victoriæ indicium. Sic *Demetrius* cornu patrem sibi

§. 15.

Liberum vindicavit. Sic hircinum cornu galez *Pyrrhus*
imposuit, quo cognosci in prælio a suis posset. Sic cor-
nua *Panos* in fronte, pedum in dorso, nactus est *Antigo-
nus Tutor*, cum *Cleomenem* fugasset, Arcadianque ab incur-
sionibus Laconum liberasset. Urbium Græcarum numi bi-

Cap. 8

nas quasi epochas habent, quarum utraque ingenti vitio
laborat. Vetusti, quos urbes liberæ percusserunt, fabula-
rum & mythicæ historiæ pleni sunt, res vero gestas pla-
ne negligunt. Recentiores, id est, post subjugationem Ro-
manam cusi, turpi adulatione, qua Principibus divinos titu-
los & neocorias tribuunt, tædium nauseamque lectori creant.

§. 1 - 4.

Argivorum numi in adversa A. signati sunt, insignibus
patriorum numinum, interdum & muris iconæ, aut in si-
gnum culti *Apollinis Sminthei*, aut quod se licentia vetusta-
tis ferrent indigenas, subjunctis. In Numophylaceo Sena-
tus numus exstat ejusmodi, qui in averfa parte dimidium

5.

lupi corpus, in adversa decantatum illud A. continet, cum
clava *Herculis* & literis II P ad latus utrumque positis, quas
intactas dimississe Cl. *Wachterum*, demiramur. Ab Argivis

6.

gestus *Æginetæ* ducunt, ab his Phocenses, a Phocensibus
Phocenses in Asia minori, Velientes in Græcia magna, in
Gallia Massilienses. Phocensium numis caput *Phoci* condi-
toris imprimi suevit, in averfa autem leo cum lingua ex-
serta collocari, non quasi hoc esset, æque ac bos & apis,

7 seq.

com-

- commune coloniarum symbolum, sed ob alias & binas rationes, videlicet cum quod a validissimis Græciæ Leonibus, quales inter Acheloum Nestumque annes *Plinius* frequentes fuisse scribit, vicina Parnasso loca Phocenses repurgassent, tum quod ad *Herculis* labores, quibus Nemæum leonem superavit, respicerent. Arcades ab *Arcade* nomen nacti sunt, qui post *Pelægum*, *Lycaonem*, & *Nyximum*, A. M. circiter 2598 regnavit, atque tres filios reliquit, quorum medius *Aphidas* in divisione regni aviti Tegeam urbem & provinciam adjacentem sorte obtinuit, ubi filius *Aleus* splendidissimam *Palladis Alææ* templum excoitavit. Testimonium præbet numus Musci Lipsiensis, *Alei* capite ac inscriptione *ΑΛΕΟC* adversam ornans, in averfa vero Regem, hasta, galea, clypeoque, armatum, & *Palladi* quid manu offerentem, cum monogrammatibus binis *ΑΕ* & *ΜΑ*, & puella *Dex* sacra, vas ad rem divinam idoneum gestante, repræsentans, adjecto titulo *ΤΕΓΕΑΤΑΝ*. Præstantia hujusce numi singularis est, quippe qui singula sigillatim expressa exhibet, ita, ut inde suppleri queant, quos ex gazis Gallix Regis *Jo. Harduinus*, & ex scriniis Angliæ *Nic. Franc. Haymius*, ediderunt. Atheniensium numi variorum capita *Deorum*, *Jovis*, *Vulcani*, *Cereris*, *Diana*, *Æsculapii*, inprimis vero *Minervæ*, & sacram ipsi noctuam, interdum & Sphingem, cui artis symbolicæ noto inter *Ægyptios* indicio alas adjecere, repræsentant. Creta, quam *Scythæ* olim seu sagittarii incoluerunt, & fabulosa *Bacchi* nativitas claram reddidit, arcum ideo & pharetram cum acrostolio, in signum peritix nauticæ adjecto, inter angues caudis irretitos, in numis suis habet. Ejusdem urbis cives in memoriam *Minois* legislatoris, a *Cocalo*, Siciliæ Rege, per insidias interempti, *Hercleam* Minoam in Sicilia, & in *Japygia* *Uriam* seu *Hyriam*, condiderunt. Hanc, memoratam a nemine veterum Autorum, coloniarum numus comprobatur Senatus Lipsiensis argenteus, caput *Minervæ* galeatum ex una parte, ex altera bovem cura facie humana & titulo *ΥΡΙΝΑ*, hoc est, *Υριναίων*, præ se ferens. Bovem pro *Minotauro* *Bogerus* habet & cum anti-
- quariis

quariis plerisque, imo *Spanbemsio*, indicium Creticæ origi-
 nis latere censet. Ast, cum monstrum illud Cretense sit Cap. 8 §. 22.
 homo capite-aurino, non taurus humano capite; præterea 23.
 fictus hic Minotaurus in pluribus Græciæ magnæ numis oc-
 curret, falsitas conjecturæ, a viris doctissimis defensionis, statim
 elucet, veri autem simillimum evadit, compositam esse ex
 bovis aratoris corpore & ore coloni speciem, & coloniæ in-
 diciam hoc signo contineri. Corinthiis *Pegasus*, *Chima-*
ra, & pugnans ex equo *Bellerophon*, sunt notæ propriæ, cum
 capite *Minerva* frenaticis ut plurimum conjunctæ. Anti-
 quissimos ipsorum numos a pullo *Minerva* *Pegaso* *pullas* ap-
 pellarant, in quibus rarissimi habentur, qui loco nominis
 ΚΟΡΙΝΘΙΩΝ aut coph Phœticum Q, aut monogrammas

Α, spectandum præbeat. Posterioris generis unus inter ci-
 melia Senatus asservatur, facie mulieris venustæ, ac mono-
 grammate ΑΠ ab altera parte insignitus, quod *αφροδίτης πό-*
λυ forsitan notat, nomen Corintho urbi congruum, in cujus
 fano, *Veneri* dedicato, mille meretrices prostabant, & lupa-
 naria victuris corpora elocabant. Coloni e Corintho exie-
 runt Syracusani, Ambraciotes, Corcyraei, singuli *Pegaso*
 in numis sculpto originem indicantes, quorum postremi 25.
Dyrrhachium & *Apolloniam*, littorales *Illyridis* Græcæ civi-
 tates, condiderunt. Inde non vacca solum, vitulum lactante, 27.
 & præsentem colono, hos sibi natales tribuunt, sed etiam
της μητροπόλεως *Corcyrae* symbola numi urbium excitata-
 rum imitantur, hortos *Alcinoi* Regis, quos ab Emin. Cardi-
 nale *Quirino* observatos non fuisse, jure ac merito miratur
 Cl. *Wachterus*. In Græcia magna pari ratione, sicuti in *Asiæ*
 partibus, diu ante denarios Romanorum denarios excusos re-
 perimus, eamque in classem referendi videntur omnes, qui 31.
 Romanis aptari nequeunt, Latiales, Hetrusci, inprimis fa-
 mosissimus ille *Colanus*, *Lucumone* notabilis, quem in auro
 atque argenteo possidet Senatus. Ex primis numorum Roma-
 norum typis, *Jano* bifronte, *Palladio* & *Penatibus*, lupaque
 geminos lactante, patet, ipsos diversimode nunc ad *Janum*,
 Regem Aboriginum, nunc ad *Trojanos*, qui *Laviniam* &

N n n n At

- Albam longam* condiderunt, nunc ad *Romulum*, natales urbis suæ retulisse. Historiam rei numariæ Romanorum & originem a *Servio* Rege repetendam unus optime tradit *Plinius Lib. XXXIII Cap. 3*, de quo præclare meretur *Cl. Wachterus*. Nam & contradictionem, de qua ex *Lib. XXXIV Cap. I* dicam scripserat *Plinio Spanhemius*, quod *Numam* dixisset numi Romani fabricatorem, tollit, locumque, qui industriam *Dalchampi* & acumen *Joannis Harduini* effugerat, ita corrigit, ut ab ære signato ad rude transire scriptorem dicat: *Docuimus, quam diu populus Romanus ære tantum signato usus sit, & alia, quæ vetustas tradidit. Equalem urbi auctoritatem æris declarat a Rege Numa collegiis tertii ærariorum fabricarum institutio.* Atque ita loci *Suetonii* ac *Sutda*, qui *Numa* eandem gloriam inventionis tribuunt, vili erunt existimandi. Hæ Romanorum monetæ *asses*, forsitan ab ære, dicti sunt, & varie *librales*, *libriles*, *librarii*, ideo appellati, quod libræ haberent pondus, non, sicut e *Plinio* præbare laborant, quod libræ appenderentur. Etenim, restituta genuina *Plinii* mente, id solum patet, in censu, naviculis, stipendio militari, & magnarum summarum exsolutione, appensos fuisse asses, quod ob multitudinem immensam minori temporis jactura appendi, quam numerari, poterant.
- xx seq. Asses primæ ætatis, utrinque pecude signatos, hodiernum superesse, negavit *Vaillansius*, asseruit *Spanhemius*, dubitat *Wachterus*, certe, eos non sine causa multiplicandos, recte arbitrat. Quæ in periculo critico nova ratione explicatur, trina assium Romanorum imminutio, unice ex loco *Plinii* pendet. Putant vulgo, asses primum bello Punico ex unciiis 12 pondere sextantarios, deinde, *Q. Fabio Maximo* Dictatore, *Annibale* urbem infestante, uaciales, denique lege *Papiria* semunciales, factos, qua quidem explicatione vel ideo absurdius nihil cogitari potest, quod Punica clade tantum, quantum devaluatione tam immensa, frangi vires rei publicæ non potuerunt. Alia ergo interpretandi ratio eligatur, necesse est, erique multo commodius, si in primæ mutatione sextantem assibus ademptum, eosque sextantario

POR-

pondere feriri cæptos, adstruamus, *Plinii* locum sequenti ratione restituentes: *Librale autem pondus æris imminutum bello Punico I, cum impensis respublica non sufficeret: constitutumque, ut asses sextantario pondere ferirentur. Ita quinta parte facta lucri dissolutum est æs alienum.* Prior emendatio *Alciati* ingenio debetur, posterior, quæ illam necessario supponit, autoritate editonum Venetarum duarum, & unius *Tervisianæ*, nititur, imo etiam in *MSto* veteri, quod *Dalechampius* contulit, reperitur. De secunda deminutione ita *Plinius*: *Postea, Hannibale urgente Marcum, Q. Fabio Maximo Dictatore, asses unciales facti. Ita respublica dimidium lucrata est.* Verba enim inter paragraphum utramque media huc minus, bene vero ad imminutionem tertiam, quadrant, adeoque huic loco a manu temeraria assuta fuisse videntur. Quid ergo tum de numis ordinatum dicemus? *Unciales Wachterus* explicat, quibus uncia fuit detracta, ut adeo respublica dimidium lucri, ex mutatione priori emergentis, nancisceretur. De tertia denique mutatione ita scripsisse *Plinium*, recte *Alciatus* suspicatur: *Mox lego Papiria asses sescunciales (non semunciales, quæ lectio est vulgaris), asses facti, placuitque, denarium 16 assibus permutari, quinarium octonis, sesterium quaternis.* Ut adeo sensus inde resultet, unciam cum altera dimidia fuisse assibus *doquantariis*, seu, uti *Plinius* vocat, *uncialibus*, subtractam, ac pondus assium novorum ex lege *Papiria* unciarum $7\frac{1}{2}$ effectum. Ex his apparet, subscribere ubique conjecturis *Alciati Wachterum*, dissentire tamen in eo, quando imminutionem ultimam ob urgentem necessitatem contigisse censet. Sane *Plinius*, qui istam rationem in binis prioribus mutationibus sollicite notavit, hoc loco nec necessitatis alicujus, nec lucri a republica percepti, mentionem injicit. Immo ne poterat quidem ex lege *Papiria* multum proficere ærarium, quandoquidem, cum antea asses 10 uncias 120, asses 5 uncias 60, sesterius uncias 30, continerent, nunc prima unciarum summa assibus 16, altera octonis, tertia quaternis, data est. Atque hunc modulum nunquam Romana civitas mutavit, sed idem ævo *Au-*

Cap. 10 §. 5
seq.

§. 7.

8.

9.

10 seq.

- 1 *gusti, Vitruvio teste, & Antonini Pii, Sponsore Volusio Ma-*
ciano, perflitit; mutasset autem sine dubio, felicitate tempo-
 rum restituta, si deminutionem necessitas imperasset. Alia
 Cap. 10 §. 13. igitur excogitanda erit ratio, cur A. U. 575, postquam anno
 superiori jam omnibus liberata debitis erat respublica, talem
 rogationem sciverit C. Papirius Turdus, Tribunus plebis, de
 24. imminutione assium nemini damnosa, in qua pondus nume-
 ro compensabatur, & loco 10 assium 16 exolvebantur. Et fe-
 lices erimus forsitan arioli, si, voluisse Papirium ad modum
 15. pedis Romani, qui 16 digitos, fescuncias 8; palmos 4, conti-
 nebat, denarios accommodare, conjectemus. Ex assium im-
 minutione diversum quoque trientis & quadrantis pondus
 evasit. Florentibus sextantariis, quadrans uncias $2\frac{1}{2}$, triens $3\frac{1}{2}$,
 26. continuit; uacialibus substitutis, quadrans unc. $2\frac{1}{4}$, triens 3,
 evasit; introductis fescuncoialibus, quadrans non nisi unciam
 $1\frac{1}{2}$ cum drachmis tribus, triens uncias $2\frac{1}{2}$, habuit. Quae cum
 ita se habeant, consequitur 1) numos aereos, assis vel par-
 tium ejus nota signatos, si ultra modum constitutum leves
 27. deprehendantur, vel plane Romanos non esse, vel certe post
 Plinii Maciani que tempora excusos; 2) aereos omnes, eadem
 nota vel nomine familiarum Romanarum inscriptos, justo
 leviores vel suspectos merito censerit, vel certe signis indebi-
 tis affectos esse, id quod fraudulenter egisse monetarios, in
 gentis Numitorix denario observavit Sig. Havercampius ad
 28. seq. *Thef. Morell. Tom. II pag. 298.* Fuit & typus novorum assium
 a vetusto diversus. Male autem subduxit rationes suas poste-
 ritas, dum caput bifrons pro imagine *Jani*, navigium pro no-
 ta adventus *Saturni*, habuit, quandoquidem, hoc urbem, clas-
 ses instructas alentem, victoriisque & imperio maris claram,
 illo geminos urbis conditores, in quibus *Janum* quoque &
Saturnum numeratos *Virgilius* docet, significari, multo est
 verisimilius. Atque hic typus tempori, quo prima assium facta
 mutatio, convenientissimus est, siquidem e re esse videbatur,
 Diis, quorum alter *azario*, alter patentibus belli portis,
 26. praeerat, reverentiam exhibere. Ceterum typi hujus con-
 firmatio clarum reddit, asses omnes, qui vel loco capitibus
 bis

Effrontis Jovem, Mercurium, Martem, Herculem, Junonem, Cererem, Minervamque, representant, vel navigii loco lupam, gemellos lactantem, pugnam *Herculis* cum *Centauris*, & id genus alia; representant, bello Punico I multum esse inferiores. *Affes*, antiquis notati formis, diu autem *Cæsarium* imperia expiraverunt, illi autem, qui Deorum imaginibus insigniti sunt, ad tempora *Theodotici*, Italix Regis, perduraverunt, ceu ex formula veteri apud *Cassiodorum*; qua moneta committitur, apparet. *Affium* Romanorum numerus non est ultra modum multiplicandus, nec refenda inter illos, quæ in aliis provinciis excusa sunt, numismata, qualia habemus quadrantes Axuritanorum & Antiatium, trientes Atellanorum, Copiatarum, & Rheginorum, semisses Calenorum, tribus, quatuor, vel sex, globulis in area media signatos, itemque affes Siculos, similibus quidem ponderum notis, at non eodem, quo Romani, pondere. Diversitatem ponderis Siculi & Romani *Gronovius* explicuit; genera autem illius *Pollux IV, 24, IX, 6*, tradidit. Ast non opus est tam sollicita inquisitione; cum typi eorum, quæ recensuimus, numismatum differentiam ingentem demonstrant. Axuritana delphinum exhibent; Antiatia caput apri cum clava interjecta, Atellana taurum humana facie, Rheginensia tripodem, Copiatensia cornu copix; Calena gallum. In Siculis *Hadriani* Regis, divinitate donati, caput frequentissime conspicitur, & in altera parte canis, ad fores templi agens excubias, cujus originem *Ælianus nom. 15, XI, 20*, indicat. Plura addere modestia vetat, cum aliquot jam paginas affectui in libellum, Lipsiæ nostræ tam gloriosum, lubentes dederimus. Varias autem inspersas Operi Lector deprehendet observationes, quibus perlectis, secundum nemini *Wachterum* in arte de numis judicandi, nobis suffragantibus; constituet; quo in judicio mire confirmabunt ipsum vindicix; quibus *Junoni Sospita* caput suum restituit, quod *Herculi Erymantis* junxerat *R. P. Fralichius*. Quodsi aliquo apud Doctiss. *Wachterum* loco nostrum est consilium, (fore autem plane confidimus,) totus erit in eo, ut *Partem Archaeologia posteriori*

Cap. 10
§. 32.

§. 28 seq.

22.

priori efficiat per omnia similem, & quam proxime manu emittat.

GUIL. OTTONIS REIZII, PUBLICARUM in Jure Civili Prælectionum prima Trias, in ordinario illustris Gymnasii Medioburgensis Auditorio recitata tert. Cal. VIII idib. & ipsis idib. Febr. 1737; quibus hæc continentur: 1) Requisita in Juris doctore virtutes; 2) Apologia pro discendo Jure Civili Romano; 3) Veterum Jctorum Gnoma & præcepta moralia ex Evangelio confirmata.

Medioburgi, apud Henr. van Hæcke; & Leonard. Bakker, 1737, 8 maj.

Plag. 9.

Quid expectandum in posterum sit ab Autoris Clarissimi, ad Jurisprudentiæ docendæ munus, diu satis vacuum, in Medioburgense nuper Gymnasium evocati, diligentia, monumento ipse indicandum publico existimavit, divulgatis scilicet hæc *Prælectionibus*; ob argumentorum gravitatem, & purum satis dicendi genus, laude dignissimis, quanquam, ut ipse non diffitetur, non tam eruditis viris, quam ipsius discipulis, usui & emolumento esse videantur. Subjunxit simul versionem Belgicam, idque ea ex causa, ut hæc Prælectiones a civibus ipsius, qui Latini sermonis expertes ignarique sunt, commode possent intelligi. *Primam* earum brevis Commentarii instar esse voluit in *Legem unicam C. de Profess. qui in urbe Constantinopolis. ubi Theodosius & Valentinus*, Imperatores, vitam probam, docendi peritiam, facundiam dicendi, interpretandi subtilitatem, & differendi denique copiam, a Juris Doctore requirunt. Tum paucis Jus Romanum ab aliorum calumniis vindicare studet, quæ hæc sunt: *Aliena veterum Jctorum a sacris Christianis mens; barbarum Justiniani Tribonianique seculum; & hæc dierna praxis a Romano sero quam maxime diversa.* Quæ sane omnia, uti vere calumniarum nomen merentur, ita ab Autore doctissimo solide explosa fuerunt. Quid enim sacra

era ad Jurisprudentiam? Non illa Apostolorum scriptis, sed civilis Philosophiæ principiis, innitur, nec alius ejus finis est, quam securitas hominum, & externa felicitas. Qui verum Dei cultum discere voluerit, puros sacri Codicis fontes adeat; ille vero, qui Juris civilis studio delectatur, ex *Papiniano*, & reliquis legum autoribus, Politicam, forenses antiquitates, publicæque & privatæ Quiritium vitæ mores ac ritus, lectu jucundos, scitu necessarios, petere debet. Quanquam vero antiqui Jcti Christianorum sacrorum dogmata ignorarunt; fuerunt tamen hi ipsi, juris, quod mortalium animis summum Numen infudit, peritissimi, in unum Deum pii, ab idolorum cultu alieni, moribus honesti, & bonæ doctrinæ pleni, quod jam dudum demonstrarunt præstantissimi viri, *Corn. van Eck*, *Corn. van Bynckersbeck*, & *Ever. Otto*, lucida cæli Batavi sidera. Ad alterum eorum, qui hostes sunt Juris Romani, argumentum respondet Clariss. *Retzius*, nullius scientiæ studiosos Latinus posse loqui, quam ipsos Romanos Jctos, utpote quorum artem Quiritæ præter militiam maxime dilexerint, excoluerint, suspexerint. Addit, technicæ voces, quas vulgo terminos vocant, si quem offendant, ei quoque purissimos scriptores non semper fore ad palatum; v. g. *Ciceronem*, ubi Philosophum agat, *Quintilianum*, quando Grammaticen doceat, *Varronem* & *Catonem*, de rebus rusticis exponentes, *Vitruvium*, ædificando intentum, aliosque complures. *Justinianum* vero & *Tribonianum* ab injuriis aliorum non fuisse defendit Autor, propterea, quod illud satis jam factum sit a viris doctrinæ laude florentissimis. Sed sunt tamen, quæ tertia est calumnia, hæc Jura obsoleta plane, nec minimum fere in nostris foris usum præstant. Negat hoc Clariss. *Retzius*, vel ad solum Belgium provocans, ubi quippe maximam ejus ait esse autoritatem. Præter hæc illi, qui Juris Romani principia sibi reddiderunt familiaria, in omnibus propemodum terrarum angulis & causas perorare, & de Jure respondere, feliciter possunt, cum e contrario legum Romanarum contemtores, quoties extra locum patrium de-

serun-

feruntur, in alium quasi terrarum orbem sese deductos putent, neque ante, quam novæ curiæ stilum per annos aliquot non sine multo sudore didicerint, causis litibusque forensibus se immiscere cum fructu queant. Quam fallum sit, parumque recte se habeat, tritum illud proverbium: *Quanto quis Juris peritior, tanto Christianus deterior*, in altera, quæ sequitur, *Prolusione* demonstrare studuit Autor. Ex ejusdem descriptione peritus Juris est vir bonus, æqui ac boni cultor, qui naturales pariter ac civiles leges sciat, id est, earum vim & potestatem teneat, atque ad clientium suorum usum applicet, quo bonos contra malorum injurias, rabularumque astutias, defendat ac tueatur. Quid vero? Nonne *Tullius* in *Orat. pro Muræna Cap. 12* rabulam quoque JCTi nomine insignivit? Parum profecto abest, quin Autor noster, *Ciceronem* ipsum hic esse rabulam, dicat, qui, ut suæ ferviret causæ, & Orationi adversus summum JCTum pondus adderet, fucate, & contra suam ipsius mentem, locutus est. Alibi enim, *Libro* nimirum *Idem Oratore Cap. 44, 45*, sincere agens, summis Jurisprudentiam laudibus effert, imo in eadem *Oratione Cap. 13* vèla quodammodo, ipsa cogente veritate, contrahit, dicens de JCTis: *Etenim a vobis salubritas quadam, ab iis, qui dicunt, (hoc est Oratoribus,) salus ipsa, petitur.* Cum autem *Tullius* dicendi artem justo hic arrogantius laudaverit, non sine nota eum dimittendum putavit doctissimus *Reizius*. Revocat tamen animum paulisper ab ira, &, non id velle *Ciceronem*, ait, quod JCTi rabulæ sint & leguleji, sed hoc potius eum declarare, Romanarum legum simplicitati multas verborum formulas atque solennitates inanes ab iis fuisse adjectas, quibus facile carere possit respublica; sed, hoc bonis JCTorum moribus nihil quidquam detrudere, monet Autor, cum neque calumniæ, neque nocendi, causa id fecerint, sed quo magis omnibus modis bonos a malorum fructibus atque injuriis fartos tectosque præstarent. Persusum igitur sibi met habet, quo quis majorem sibi in Jurisprudentia notitiam comparaverit, eo meliorem hanc & prudentio-

rem

rem esse Christianum, quod ipsum deinceps uberius confirmat. Dicit v. g. iustitiam, cujus causa jura discimus, non a Jctis solum, Philosophis, atque Poetis, sed ab ipsis etiam Christianæ veritatis oraculis, omnium virtutum principem & matrem haberi. Non unum eam in rem locum profert, cum ex profanis scriptoribus, tum ex ipso Novi Fœderis Codice. Continuavit has suas meditationes in *Prælectione tertia*, & veterum Romanorum Jctorum doctrinis, quæ ad totum genus humanum spectant, porro de servis tractandis, de matrimoniis, de mutuis parentum ac liberorum officiis, de dominio, de contractibus & bona fide, de jussu ac voluntate citra effectum quoque vituperabili, de judicium officio, de testibus & pœnis, sub examen rite vocatis, ostendit ac probat, hæc omnia plane convenire cum Servatoris nostri, eorumque, quos, cœlum repetens, suæ voluntatis interpretes fecerat, præceptis. Unicum modo addemus specimen. De diverso mariti ac mulieris jure acturus, in multis fœminarum deteriorem esse conditionem, quam masculorum, ex *Papiniano l. 9 ff. de Statu homin. & Ulpiano l. 1 pr. de Senator.* docet. Nonne vero idem vult Divus *Paulus*, cum mulieris caput virum esse dicat? Vid. *Epist. 1 ad Corinth. XI, 3, & ad Ephes. V, 23.* Nec obstat *Petrus Epist. 1 Cap. III v. 7*, quando viros jubet fœminis, tanquam vas infirmioribus, exhibere honorem; ipsa enim infirmæ naturæ mentio Apostoli sensum luculenter declarat, quem cum *Jo. Christoph. Wolfo*, Theologo quondam Hamburgensi, recte hunc esse credit Autor: illam Divi *Petri* admonitionem de honore uxoribus habendo Judæis inprimis fuisse oppositam, quippe quos de sexu muliebri paulo abjectius sensitisse constat. Et ex hisce, quæ disseruimus, cognosci optime poterit ingenium Clarissimi *Reizii*, cui de nobili in rempublicam literariam studio applaudimus, certissime sperantes, fore, ut, productis vitæ annis, limatiora in dies & elegantiora opera in eruditorem conspectum prodire jubeat.

Pag. 92 seq.

104

FRIDERICI HOFFMANNI MEDICINÆ
Rationalis Systematica Supplementum, de præcipuis In-
 ○○○○ *fan-*

tantum morbis; cui accedit Index rerum præcipuarum, in quinque posterioribus Medicinæ Systematicæ Tomis occurrentium, & Vita Autoris, a D. D. & Prof.

J. H. SCHULZIO consignat.

Halæ Magdeburgicæ, prostat in officina Rengeriana, 1740, 4.

Alph. 1. plag. 15.

Quod semel iterumque Deum immortalem conceptis verbis & publice precati sumus, ut Illustri Autori vitam longam, placidam senectutem, viresque & animi & corporis, ad consummandam Medicinam Systematicam, benigne impertiretur, ejus nos voti nunc plane damnatos esse, jure meritoque lætamur. Restat jam nihil Operis cedro dignissimi, nec amplius quidquam expectare habemus, postquam hæc de infantum morbis tractatio Supplementi instar, atque Index in quinque postremos Tomos locupletissimus, accesserunt. In tractandis his morbis Illustris Autor, præter necessitatem verborum ambagibus non usus, brevibus tantum Thesis ejusvis affectus momenta complecti decrevit, partim ne Opus in majorem molem excresceret, partim ne ipse alio loco & tempore jam satis exposita hic repetera videretur. *Cap. I.* quod est de morbis infantum in genere, eorum causam, proximam in debilitate & sensibilitate generis nervosi, acidoque prævalente, remotas autem causas, ratione infirmitatis, in dispositione hæreditaria, præcipue vitii a matre contractis, debilitatione in ipso partu, animi affectibus in matre & prole, aeris mutationibus, imprimis frigore, regimine nimis calido, & medicamentorum abusu, ratione autem acidi, nunc in prava victus vivendi que ratione in nutrice, nunc ciborum abundantia & mala qualitate ipso in infante, collocat. *Cap. II* regimen recens natorum, & præsertionem a morbis infantilibus, commendat. *Cap. III* pathemata ex demitione difficili explicat. Hanc difficultatem efficiunt nunc dentes ipsi, quando grandes & acuti, ut canini & molares, exitum moluntur, vel segnius excrescendo gingivas diutius rodunt, vellicant, & terebrant, vel quando plures simul impetuosiori motu protrudantur;

nunc

nunc gingivæ, si ipsarum crassities firmiorque textura dentium eruptioni resistit. In curatione morbi eo elaborandum est, ut dolor & inflammatio, quæ febriculas, convulsiones, & diarrhœas, plerumque comites habet, placide sistatur, gingivæ laxentur & emolliantur, sicque dentium eruptio promoveri queat. *Cap. IV* tormina infantum exponit, quæ, ut causæ proximæ & continenti, potissimam spasticis intestinalium membranarum nervosarum valdeque sensibilem stricturis adscribuntur, quibus præsentibus & diu perseverantibus, naturale intestinorum robur, tonus, & motus peristalticus, ita labefactatur & pervertitur, ut inde non modo expulsio tam flatuum, quam excrementorum, retardetur, sed ingestorum quoque digestio, correctio, & conveniens secretio, impediatur. Curandi mali causa vitia lactis in nutrice emendentur, acidum primarum viarum contemperetur, & per clystères atque laxantia evacuetur, flatuque & dolores mitigentur. *Cap. V* de Aphthis agit, quæ a materia acerrima penetrantis & causticæ indolis, in sanguine quidem prognata, sed in glanduloso faucium peristromate ope glandularum segregata, tenerrimam palati cutem arrodente, inflammante, & exulcerante, deducuntur. Ut itaque tollantur, nunc vitia nutricis corrigere, nunc acrimoniam humorum temperare, & blande repurgare, externis quoque rodentem aphtharum acrimoniam placare, oportet. *Cap. VI*, quod agit de variolis & morbillis, iis, quæ *Tom. IV. P. I* de utroque morbo copiosius disputavit, pauca nunc adjicit Illustris Autor, quæ partim allata magis dilucidant, partim eo inserviant, ut totum rei negotium, quo exoptata horum affectuum curatio absolvitur, summatum in conspectum lectorum veniat. *Caput VII*, de Epilepsia & convulsionibus, itidem eo pertinet, ut, quoniam utriusque morbi natura jam *Tom. IV. Parte III* fuscè satis eruitur, hæc tractatio magis ad infantes accommodetur, & seorsim, quænam maxime res pusiones horrendis hisce malis subjiciant, quibusve remediis depelli debeant, exponatur. *Cap. VIII* tabem, seu atrophiam, infantum exponit, cujus causa proxima ad succi nutritii temperati & gelatinosi defectum, vel

eiusdem insufficientem ad partes solidas appositionem, referatur. In ablactatis itaque cibi nutrientes porrigantur, quæ corpusculum languidum, partesque emarcidas, novo nutrimento & robore recreent. Ceterum vero causarum mediarum, obstructionis vasculorum lacteorum, & glandularum mesenterii, pravæ digestionis, transpirationis prohibitz, ratio habeatur. *Cap. IX* in Rhachitidem inquirat, ejusque causam ab impedito succi nervei in spinalem medullam, vel compressam, vel obstructam, influxu arcessit, unde necessario earum partium omnium, quæ nervos ex spinali medulla recipiunt, pereat nutritio; contra vero illæ plus nutriuntur, quæ vias habent apertas, & sufficientem succi nutritii copiam admittunt. Curationis præcipua momenta eo redeunt, ut lentor succorum resolvatur, obstructiones referentur, & liber fluidorum per totum corpus motus promoveatur. *Cap. X*, de Vermibus, tria eorum genera breviter attingit, rotundos scilicet, seu lumbricos, latos, seu tenias, & ascarides. In curatione anthelminticorum naturam, virtutem, & usum, pariter atque prudentiam & circumspeditionem, in dandis iis adhibendam, edisserit. Igitur de acidis, amaris, oleosis, salinis, & specificis quibusdam, argento vivo, ejusque adhibendi modis, disceptatur. Illustri Autor ipsum argentum vivum, bene repurgatum, & cum saccharo crystallato exacte mixtum, præmissis præmittendis, longe efficacius reliquis præparationibus comperit. *Cap. XI* alios infantum morbos complectitur, qui non tam longam & scrupulosam causarum evolutionem postulant, & admodum pauca ex medendi methodo requirunt. Hanc in classem referuntur Cardialgia, quæ oritur a violenta & spastica ventriculi orificiorum strictura, flatibusque inde inclusis. In paroxysmo spasmii mitigentur, flatu discutiantur, & perelytheres cum materia prave educantur. Extra paroxysmum sordes expurgentur, & ventriculus roboretur. Porro Ichuria, quæ vel lacti, vel calculo vesicæ, debetur, & periculis, laxantia, potum, calculosorum spasmodorum allevationem, & externa quoque remedia, mitigatur; tussis & asthma, a variis mediatis causis genita, & pro earum quoque

indor-

indole persananda; achôres, vari & tinea, a vitio & corruptione feri salii visceri, in glandulis tubulisque sub cutaneis subsistentis, oriunda, optimeque depellenda, si matricis & infantis sanguis & lymphæ diluantur, & repurgentur; singultus & vomitus, qui fit a tenaci acidoque muco, superiori ventriculi orificio firmiter insidens, & vel lactis parviorem usum, vel correctionem, aliisque iaterna & externa, postulat; alvi adstrictio, a variis causis ratione infantum & nutricum enata, cui victus levis emolliens, subinde etiam medicamentum leniens, a nutrice capiendum, simileque remedium infantibus offerendum, destinantur; diarrhoea, quæ proficisci solet vel a spasmu intestinorum, quæ contentæ sordes exprimuntur, vel ab atonia, quæ sponte eadem dimittuntur. Eius tollendæ causa lac nutricis emendetur, infanti autem, quæ roborant, & mitigant, rite convenienterque propinentur. Ceterum in Supplemento hoc non singulis *Capitibus*, ut in reliquis *Tomis*, morborum observationes cum epictisibus fuerunt additæ, sed ultimo *Capiti* eadem numero duodecim de varii generis morbis infantilibus subjectæ. Multorum precibus victus III. Autor, permittit, ut Commentarius de vita sua, quem *Cel. Schulzius* suo more; id est, docte eleganterque, consignavit, tanquam Appendix Operi subjiceretur, de quo tamen in præsenti nihil dicimus, illud argumentum alii temporis atque occasione reservaturi. Quod superest, Illustri *Hoffmanno* Opus feliciter ad finem perductum, gloriamque inde partam, & ad posteros permanens, gratulamur ex animo, &, quanquam publici plausus vocem nostram jam anteverterunt, ritu tamen veteri: *Plaudite*, sueclamamus.

JO. ANDR. CRAMERI ELEMENTA ARTIS DOCTINASTICÆ, duobus Tomis comprehensa, quorum prior Theoriam, posterior Praxin, ex vera fossilium indole deductas, atque indubitata experimentorum, summa cum accuratone institutorum, fide firmatas, ordine naturali & doctrina apertissima exhibet.

Lugduni Bat. apud Conradum Wishoff & Georg. Jac. Wishoff, 1739. 8.

00003

Tom.

Tom. I Alph. 1, Tom. II Alph. 1, cum Fig. 22.

Doctrina, quæ glebarum metalliferarum viscera eruit, & quid in unaquaque habeatur metalli, docet, mixta fossilium corpora in sua elementa dissolvit, & ignis saliumque rodentium potentiam, ad disturbanda metallorum, suo volumine contentorum, commercia, declarat, docimasia, doctores habuit ante *Agricolam, Stæblium, &*, qui nunc primatum obtinet, *Henckelium*, plerumque plebejos, artis suæ equidem gnaros, sed enchirsi tantum, neutiquam autem ratione, sapientes. Quapropter illis magna referenda est gratia, qui artis Chemicæ sana principia ad Metallurgiam applicant, & phenomenon, quæ in separatione metallorum quam curiosissima sunt, indolem methodo facili exponunt, nec obscuritatis, quam veritatis, sunt studiosiores. Perfecit id magno omnium oblectamento Eruditissimus Autor, & quam recte Pyrosophiæ metallicæ gnarus sit, suavi eloquio & Latino sermone, qui istis scientiis non semper favet, defacato & perspicuo, uberrime edocet. *Prima Parte* corpora ipsa, circa quæ metallurgo versandum est, exponit. Metalla definiuntur pondere, fluore, quem igne habent, vario, resistentia, qua malleo obluantur, & facilitate, qua in fila ducuntur. Aurum non illo tantum pretio valet, quod publica dedit autoritas, sed constantia sua, qua ignem fert, pondere specifico præstantiore, impenetrabilitate minimorum, reliquis metallis eminet. Proximum est argentum. Quamvis enim plumbum ponderis ratione proximum esset; facilitate tamen sua viciniam præstantioris metalli haud meretur, ceduntque post aurum omnia argento, quod ab auro non multum abest, dum & eodem ignis gradu fluit, imo vero illam, qua aurum solvitur, aquam acidam, Regiam dictam, pertinacius respuit. *Æs*, quod ferrea latinitas *cuprum* dixit, ab argento proxime abest, magno equidem ignis gradu fluens, aë acidis omnibus obsequiosum, cum quibus modo corulea, modo viridi, æruginis figitur. Plumbum, quod pondere auro propius est, inconstantia ad ignem ab eodem recedit quam longissime, fluitque, ante, quam rubescat, fumo suæ substantiæ jacturam facit, in lithargyrium deliquescit, sicut

& cas-

& cassiterium, seu stannum, igne dissipatur, aut in calcem fatiscit. Ferrum, reliquis durius, igne tamen molis jacturam patitur, scintillat, vitrescit, in eo singulare est, quod magnetem sequitur. Argentum vivum, in ordine septimum, alias, præter gravitatem, metallicas dotes habet nullas, nec malleabile, nec ductile, nec ignem ferens, nec tamen, cum fluidissimum sit corpus, frigore concrefcens, quo metalla omnia præter ferrum penetrantur & diruntur. Semimetalla differunt a metallis parvis eo, quod nec duci, nec melleo premi, possint, fundantur tamen in conos, & metallicam præ se ferant faciem, pondere levissima, hinc & metallis perfectis facile adhaerentia, cum quibus in hybridum corpus metallicum committuntur. Talia sunt zincum, quod glebam metalliferam certam atque determinatam haud habet, sed ex pyrite quocunque arario in fornacibus fusoriis sub reguli forma fluit, & cum metallum mentiat, ignem nullum fert, sed in candidissimam favillam dissipatur, ardet viridi ignis colore, cuprum mole auget, colore mutat, & se sulphur esse metalli forma, manifestat. Bismutum, cobalti mineræ conjunctissimum, lamellis, argentum mentientibus, stratum, ignis impatiens est, nec, quod cobalto solenne est, in caeruleo vitrescit, habet tamen, quo metallariis operæ pretium referat. Antimonium, quod sibiium antiquis, striis modo argenteis, modo albis, comparens, in regulo metalli formam habet, cum metallis etiam haud difficile miscetur, at, fragile cum sit, igne dissipetur in auras, in cineres fatiscit, sulphuribus accedit propius, sicut & arsenicum, quod in regulum fundi similiter potest, nec tamen perfectum est sulphur, sed medio modo incedit. Salia, quæ ad docimasiam majorem partem conferunt, sunt corpora aqua solubilia, acido facta, quod, modo metallicis, modo inflammabilibus, modo terreis, modo alcalicis concretis, commissum, præstat nitrum, vitriolum, alumen, sal commune. Sulphura docimasie non minus apta sunt, quibus refractaria metalla curamus, fundimus, metalla nobilia separamus ab ignobilibus. Inflammabile purum aut sulphur sibi constans natura non producit.

cit. Hinc sulphura vario modo cum metallis aut metallicis remixta deprehendantur, a quibus haud raro difficulter admodum secernuntur, cum corporum suorum sint tenaciora. Nec terris carere possunt docimastæ, quibus ad fluorem metallis refractariis conciliandam utuntur, arena scilicet, sabulo, glærea. Speciatim habentur lapides vitrescentes fluorum nomine, qui cum metallis suis, quorum matrices sunt, simul furno funduntur, & medium fusionis sunt præstantissimum, sicut & schistus & filix eidem scopo, marmora autem, alabastra, calcarii lapides, spathum, ad gypsum & calces destinantur. Hæc sunt objecta, circa quæ operosus est docimastæ, dum in promptu sunt media solutionum, quæ menstrua vocantur, sicca æque ac humida, quorum ministerio quæsitum metallum ex massa heterogenea secernitur. Quandoque in mellioris texturæ metallis solus ignis sufficit. Sic testa sorbet plumbum, cujus granum fixum plumbi integrum glebulæ forma superest. Duriora autem metalla, aurum, argentum, cuprum, emancipatur plumbo, quod, cum cupro, aliisque peregrinis, & particula etiam argenti, vitrefactum, & in Lithargyrium permutatum, argentum relinquit defæcatissimum, dum varii interea ludunt, plumbo deflagrante, colores, ab inflammabili ejus parte profecti. Stannum autem cum plumbo difficiliter committitur; ferrum ab eodem, quamdiu formam suam metallicam habet, attingitur nunquam. Alio menstruo solvente, non minus efficaci, utuntur docimastæ, hydrargyro, quo aurum, argentum, plumbum, stannum, zincum & bismuthum, cuprum etiam, quamvis id difficiliter, solvitur. Postea antimonium est, cujus virtus in depurando auro est efficacissima, dum ejus vitrum omnia metalla volatilia reddit, solo excepto auro. Fluidiora his menstrua sunt alcalia, exemplò borracis, quibus rudia metalla ad fluorem accedunt propius. Acidi sales paulo efficacius agunt, sicca æque ac humida forma applicandi. Cuprum, plumbum, zincum, promptissime liquecunt aceto, ferrum ab eo roditur. Acidum vitrioli solvit hæc omnia, præterea & ferrum, idque cum foetidissimo halitu & calore intenso; sed rodit saltem argentum, mercurium;

curium, dum aurum ab eodem prorsus immune est. Aqua fortis solvit omnia, sed parcit auro, & quod mireris, sili-
 cibus, ipsique arenæ; quapropter ea est istius menstrui effi-
 cacia in glebam argenteam auro potentem, quod, soluto ar-
 gento & per menstruum dissipato, pulvisculi forma in vase
 subsideat auri micula. Summum acidum, quod est salis &
 nitri halitus, aquæ regis nomine, rite præparatum, sol-
 vit ferrum, cuprum, aurum, mercurium, & reliqua, absti-
 net autem ab argento, adeoque eodem utimur pro separan-
 do auro, quod absorbetur, dum argentum fundum petit, ac-
 cedente calore externo, qui menstruorum robor haud pa-
 rum anget. Menstrua autem acida sicca cimenta vocantur,
 quæ perimiscantur metallis excoquendis, suntque species sicca,
 menstrua acida fundentes, cum admixtis terreis, farina late-
 rum, & arena, quæ ad cohibendum fluorem additur; hic enim
 argentum aurumque contineret tenacius. Quapropter, ut spi-
 ritus, ex materie cimenti expulsi, eo validius & diutius agent,
 vasa, in quibus cimentatio perficitur, sunt claudenda, ita ta-
 men, ut tantillum exspirare haud minus possit, alioquin va-
 sa certo diffringentur. Sic argentum a spiritu nitri
 promptissime consumitur, spiritus salis hoc modo in ar-
 gentum agit, qui via sicca illud non attingebat; quapro-
 pter, dum aurum solum intactum remanet, habetur illud in
 centro vasis sub forma reguli, ceu nucleus in nuce. Ad
 fluorem autem metallis conciliandum utuntur docimastæ
 fluxibus, quibus corpora metallica renitentia facilius dif-
 fluunt. Tales sunt non tantum sales fusorii, sed & lapidum
 vitra, aut scorix metallorum, ignem semel vel pluribus vi-
 cibus, quod præstantius est, passæ. Fluxus niger, quo utun-
 tur artis magistri, ex nitro & tartaro crudo per detonatio-
 nem præparatur; cumque haud raro argentum & aurum a
 sulphurum communionem, stannum reddatur fragilius, medici-
 nam illis facit nitrum. Ast non semper in magnis exemplis
 versatur docimastæ, sed, quo sciat, quantum metalli nobilis
 lateat in centum pondio, lapidis metallarii, aut scoriarum,
 drachmas examinat, ut exinde, quid in toto futurum sit,
 calculum ducere possit. Quapropter Celeberrimus Autor
 modum capellas perficiendi docet, omnem supellestem

P p p p

fruit,

struit, fornaces adornat, & omnium metallorum examen in distinctissimis exemplis proponit, dignus, qui omnium manibus versetur.

LA COMETA DELL' ANNO MDCCXXXIX, &c.
id est,

COMETA ANNI MDCCXXXIX OBSERVATUS in Specula Instituti Scientiarum Bononiensis, mensibus Majo, Junio, Julio, & Augusto, ab EUSTACHIO ZANOTTO, & Sociis.

Bononiz, ex officina Lzlii de Vulpe, 1739, 4.
Plag. 3, cum Tabula majore, æri incisa.

Cometa, de quo hic agitur, die 27 Maji anni superioris e specula Bononiensi primum observari cepit, qui, nudo oculo, stellis tertix magnitudinis splendore par, & lucida nubecula involutus, per telescopium vero, cum nucleo rotundo, Jovi propemodum æquali, porroque cum coma & cauda, ad duos fere gradus porrecta, compasuit. Et principio quidem inter sydera Urix majoris & Aurigæ enitentem, dein Austrum versus progredientem, eclipticæque circa gradum 15 geminorum trajecta, motu semper accelerato & retrogrado pergentem, ad sydus Orionis usque, per quinquaginta fere gradus, diligentissimi spectatores oculis & machinis profecuti sunt. Qui, cum viam ejus a circulo maximo satis notabiliter deflectam intelligerent, inde, cum non circa terram, sed circa aliud centrum, moveri, concluderunt. Altitudinem vero, sive distantiam ejus a terra, investigantes, cum parallaxin reperire nullam potuissent, methodumque *Newtonianam*, in Arithmetica universalis traditam, selectis quatuor Cometæ locis, trium dierum spatio a se invicem disjunctis, frustra tentassent, tandem, reperito calculo, assumptisque aliis quatuor locis, minus inter se distantibus, methodo *Cassiana*, in *Commentariis Acad. Paris. A. 1727* exposita, invenerunt, Cometam d. 28 Maji a terra abfuisse $\frac{m}{669}$ earum partium, quarum $\frac{m}{100}$ distantix Solis tribuuntur. Ex

MENSIS NOVEMBRIS A. MDCCXL. 667

quo sequitur, ut locum eo tempore Jovem inter & Saturnum Cometa in caelo obtinuerit. Jam, quod ad declinationes ejus & reascensiones, longitudesque & latitudes, attinet, quæ singulis diebus, ex accurata comparatione cum proximis stellis fixis, micrometrorum ope, definiendæ fuerunt, eas tales Cl. Zanottus, cum Sociis suis,prehendit, quales in adjuncta Tabula exhibentur:

Temp. app. p. mer.			Reascensio.		Declinatio.		Longitudo.		Latitudo.		
D.	h.	min.	Gr.	min.	Gr.	min.	Gr.	min.	Gr.	min.	
Maj	28.	9.	99.	56	10. Sept.	23	7.	5. 6	27?	Sept. 9	
	29.	9.	99.	10	50.	7	6.	34½	26.	51	
	30.	9.	98.	25	49.	50½	6.	3½	26.	32	
	31.	9.	97.	41½	49.	36	5.	33	26.	16	
Jun.	2.	9.	96.	16	49.	3	4.	33	25.	40	
	3.	9.	95.	35	48.	46	4.	4	25.	22	
	4.	8.	94.	50	48.	30	3.	36	25.	5	
	5.	8.	94.	16½	48.	12	3.	8	24.	45	
	7.	8.	93.	0	47.	37	2.	12	24.	10	
	8.	10.	92.	22	47.	18½	1.	45	23.	52	
	14.	9.	88.	50	45.	22	29.	II. 7	21.	54	
	15.	9.	88.	17½	45.	1	28.	42	21.	33	
	16.	9.	87.	45½	44.	40	28.	17½	21.	12½	
	17.	8.	87.	14	44.	18	27.	53	20.	51	
	25.	14.	83.	23	40.	55	24.	45	17.	34	
	28.	14.	82.	8½	39.	35½	23.	42	16.	17	
	Jul.	2.	14.	80.	41	37.	44	22.	24	14.	30
		3.	13.	80.	20	37.	16	22.	5	14.	4
		4.	14.	80.	0	36.	47	21.	46	13.	36
6.		15.	79.	22	35.	46	21.	10	12.	36	
7.		15.	79.	3	35.	16	20.	52	12.	9	
9.		15.	78.	27	34.	13½	20.	17	11.	8½	
12.		15.	77.	40	32.	40	19.	29	9.	38	
14.		14.	77.	9	31.	35½	18.	57	8.	36	
15.		14.	76.	55	31.	2½	18.	42	8.	5	
16.		14.	76.	39½	30.	29	18.	26	7.	34	
20.		15.	75.	39	28.	10	17.	19½	5.	18	
21.		15.	75.	24	27.	34½	17.	2	4.	45	

22. 14. 39	73. 10	26. 58	16. 45	4. 20
25. 14. 30	74. 32	25. 10	16. 1	2. 27
26. 14. 26	74. 17	24. 28	15. 43	1. 47
27. 14. 39	74. 3	23. 43	15. 26	1. 3
Aug. 2. 13. 36	72. 32	19. 40	13. 34	2 Mer. 48
4. 13. 43	72. 1	18. 11	12. 53½	4. 13
10. 13. 21	70. 15	13. 16	10. 33½	8. 53
17. 14. 54	67. 41	6. 40	7. 1	14. 57.

De magnitudine Cometæ, quam apparentem Astronomi vocare solent, & de magnitudinis hujus mutatione, nihil in præfenti Schediasmate commemoratum legimus. De cauda tamen, quæ sub initium duos circiter gradus occupare visa est, Cl. Zanottus annotavit, eam d. 3 Jul. unius, & d. 12 dimidii, gradus magnitudinem non superasse, nec Soli directe oppositam, sed ab eo situ Septentrionem versus notabiliter declinantem, comparuisse. Post diem 17 Augusti, eum Luna, ad oppositionem vergens, noctes magis magisque illuminaret, oculis speculatorum Cometa se subduxit, nec reperiri amplius deinceps potuit. Dum ad contemplationem Cometæ in Specula Bononiensi advigilatum est, etiam die 2 Junii Auroram borealem, & d. 4 Augusti Eclipsin Solis, observare licuit; quod utrumque phænomenon hoc loco simul describendum Autor judicavit. Neque nos præterire possumus, quin annotata defectus solaris momenta legentium oculis in brevi Tabella subjiciamus:

Temp. app. post mer.			Digiti Eclipsos.	Temp. app. post mer.			Digiti Eclipsos.
h.	min.	sec.		h.	min.	sec.	
4.	26.	1	Initium.	5.	33.	8	7½
	31.	30	1		36.	37	7½
	35.	47	1½		42.	26	7
	38.	30	2		48.	24	6½
	41.	40	2½		52.	49	6
	45.	30	3		57.	8	5½
	49.	0	3½				
	52.	46	4	6.	0.	57	5
	57.	8	4½		4.	31	4½
5.	0.	25	5		8.	25	4
	5.	21	5½		11.	36	3½
	9.	14	6		15.	25	3
	14.	48	6½		18.	0	2½
	20.	25	7		21.	9	2
	25.	31	7½		24.	9	1½
	29.	0	7½		27.	3	1
					31.	47	Finis.

Macularum etiam, quæ per hoc tempus in Sole conspicuæ fuerunt, duæ maxime septentrionales a Luna obteçtæ sunt. Et occidentalior quidem hora 4. 44. 18, orientalis hora 5. 12. 53, tegi cœpit; illa post 20, hæc post 22, tota occultata fuit. Denique posterior hora 6. 8. 30, iterum emergere incepit, post 17 penitus detecta.

LAURENTII ANDREÆ HAMBERGERI,
Jcti, Opuscula, ad elegantiores Jurisprudentiam pertinentia, tam edita, quam inedita. Quædam de Jurisprudentia Q. Horatii Flacci præfatus est JO. GEORG. ESTOR, Jctus & Antecessor.

Jenæ & Lipsiæ, apud Jo. Frid. Ritterum, 1740. 8.

Alph. 1 plag. 13.

Quod olim M. Tullium Ciceronem male habuit, summam sæpe virtutis indolem, priusquam reipublicæ prodesse potuisset, extinctam fuisse, atque de medio sublatam, idem & nos in præsentem conquerimur, cum de Opusculis Laur. Andrea Hambergæri, Jcti consummatissimi, sed præmaturo cheu! & alienissimo fato Principi optimo, patriæ, suis, orbis denique literario, erepti, ferendum est judicium. Non minus bonas sibi literas, quam sanctos Hambergæri manes, devinxit Jo. Sigismundus Strebelius, dum variis ejus lucubrationes in unum justæ magnitudinis volumen eoegit, & cum studiosis Romanæ Jurisprudentiæ lectoribus communicavit. Etenim, quamvis talem se vivus spiransque Hambergærus præstiterit, ut, dum literis suis constabit honos, dulcem sui reddiderit memoriam, at perennitati tamen nominis egregie consultum arbitramur, si juncta edantur, quæ per chartæ penuriam perire facilius & interire poterant, doctrinæ ac ingenii monumenta. Quæ præmissa est de vita Hambergæri brevis Strebelii narratio, legi relegique meretur, cum quod venusto dicendi genere conscripta est, tum quod, quam bene exiguum vitæ spatium collocaverit Hambergærus, repræsentat, quem sane plura absolvisse, plus orbi profuisse, miramur, quam sæpe ii soleant, quos non nisi post seros annos ab hac vitæ statione evocavit summus vitæ ac necis arbiter. Ipsa, quam præ manibus ha-

bemus, Collectio Commentationibus octo, bis Praefationibus, quatuorque, conscriptis ad Viros Clarissimos, Epistolis, absolvi-
 tur. Choream *biga Dissertationum* ducit de *Incendiis*, quarum altera ignes culpa dolore exortos, altera fortuito contingentes, considerat. *Tertia Commentatio* agit de *non usu stipulationum, usuque pactorum, in foris Germania*; *quarta de Edicto perpetuo*. Hæc inter ceteras observationes egregias binis occurrit eruditorum plerorumque erroribus, atque tam eos, qui *Salvium Julianum*, Jctum, quippe Afrum, & ex colonia Adrumetina oriundum, cum *Didio Cæsare*, pronepote ipsius, confundentes, e domo Mediolanensi progenitum scribunt, quam istos, qui ordinem Edicti perpetui in adornanda Pandectæ a *Triboniano* contendunt observatum, reprehendit. Equidem inficias ire nequit, evenisse aliquando, ut eadem esset in Digestis, quæ fuerat in Edicto *Juliani*, argumentorum series; id tamen data effectum opera, plurimum ab eo abest, ut sibi persuadeat. Quid enim? inquit, an est credibile in Edicto perpetuo *Salvium Julianum* de verborum significatione, & iis, quæ per totum Juris Civiliis corpus sparsæ sunt, regulis, speciatim tractasse, aut de justitia & jure, item de origine juris, universe ac generatim exposuisse, ut in Pandectis videmus. Dein *Justinianus* dispositionem ordinis Pandectæ consarcinatoribus reliquit, secundum quod ipsis commodius esse potuisset, l. 1 §. 5 C. de V. J. E. Quid? quod omnia corruant, si legas l. 2 §. 5 C. eod. Sequitur quinto loco de *renuntiatione societatis absenti facta* ad l. 17 §. 1 ff. pro Socio sparsæ observationes; sexto *Commentatio de utilitate ex humanioribus literis in Jurisprudencia studio capienda*; septimo *Observationes ad Jani Vinc. Gravina Origines Juris civilis*. Ex his *bigam* notarum delibabimus, quarum altera legem *Gliciam*, tanquam figmentum, repugnante *Gravina*, exhibet, altera de regia lege dispiciens, *Jo. FridERICI Gronovii* conjecturam laudat, & in *Jacobum* filium invehitur, quod patri superior audacia, judicio multum inferior, legem A. U. 704 suadente rege sacrificulo perlatam judicavit. *Octava* agit de vita *Jo. Strauchii* narratio. Has, quas modo indicavimus, Dianibus *Praefationes* binæ excipiunt, *Strauchii* *Dissertationibus* præmissæ, quarum una de *regula Cateniana*, altera de *oppignorationibus rerum imperii*, exponit.

Cap. 6
pag. 265.

Cap. 10
pag. 274
seq.

Cap. 7 pag.
392.
ibid. pag.
381.

exponit. Agmen claudunt Epistolæ gratulatoriæ tres ad *Cbristian. Widvogelium, Jo. Matth. Gesnerum, & Jo. Sebast. Arzbergerum*, una consolatoria ad *Jo. Philippum Slevoigtium*, quibus omnibus gratulatoria *Jo. Matth. Gesneri* ad *Hambergerum* de novo munere subjuncta est Epistola. Explanatis ita singulis, missum faceremus *Hambergerum*, nisi moram injiceret docta *Jo. Georgii Estoris de Jurisprudencia Q. Horatii Flacci* prolusio. Novus hic præter omnem omnium spem atque expectationem in scenam prodit Jctus, sed non nisi eodem jure, quo *Ciceronem Ant. Schultingius & D. Paulum Jo. Ortwinus Westenbergius*, inter Jctos retulerunt, hoc elogio condecorandus. Inde non ponderosissimis ubique argumentis utitur Illustris ipsius vindex, sed leviora etiam, nec tamen alieno a scopo, addit indicia; ut sunt, quando ex *Lib. §. 3 pag. 10. I Epist. 6 v. 54* pro illicita in patrem fratremve adoptione robur petit, aut ex *Carm. II Od. 4* probare conatur, in corpus servi stuprum penitus non cadere. Dandum hoc est summæ familiaritati, in quam a multis inde lustris Celeb. *Estor* adsciverat *Horatium*. Neque enim aliter evenire potuit, quam ut vir in veteri Romanorum foro versatissimus locos illustrandæ Juris scientiæ inservientes enotaret, eaque ratione pararet hanc, quæ nunc non sine egregio literarum elegantiorum commodo prodiit, scriptionem. Et primo quidem verissimum est, *Venulinum Vatem* non communes solum Juris Romani fontes in numerato habuisse, *Epist. II, 1, 23 seq.* sed legum quoque particularium hæud proletariæ instructum notitia fuisse, quemadmodum *Plætoriam* de litibus ante meridiem finiendis *Serm. II, 6, 34, & Epist. I, 19, 8, Rosciam* de separatis in teatro equitum sedilibus *Epist. IV, 15 seq.* tetigisse merito censetur. Frequens præ ceteris mentio legis Juliæ de adulteriis, quam sub initium A. U. 737 perlatam, ex epocha Carminis secularis *Horatiani* evinci fortasse poterit. Præterea de variis Jurisprudentiæ argumentis, iis etiam, quæ inter veteres Jctos sæpius fuere disputata, suum fert *Horatius* suffragium. Sic ictum fastium seu carminis famosi pœnam *Ep. II, 1, 152*, acquisitionem rerum mancipi per usucapionem, sine ritu mancipationis, *Ep. II, 2, 158*, usum soli utentis necessitati, non voluptati, inservientem, *ibid. v. 190, & eadem Epistola* varios domini transferendi capiendzque possessionis modos, *§. 35 pag. 50.*

imo

seq.

- imo & hoc, quod ad perfectionem emtionis venditionis pretii requiratur solutio, conspirante §. 41 I. de R. D. representat. Quid? quod æquales sibi Jctos in scriptis suis nunquam fugillet, quos, imperante forsitan *Augusto*, variis ingenii ludificationibus traduxerit. Ita *Fabio* contigit *Serm. I. 2, 134, P. Alfeno Varo I, 3, 124, Q. Antistio Labeoni ibid. v. 82, Ser. Sulpitio Galba II, 2, 46, C. Trebatio Testæ II, 1, 3,*
- §. 2 pag. 9. quocum tamen *Epist. I, 16, 55*, in eo conspirat, quod eum, qui ex acervo frumenti modium suffuratus est, totius acervi forem censendum arbitratur, quo spectat *l. 21 pr. ff. de Furtis*. Præcipuum Jurisprudentiæ *Horatiæ* documentum præbent, quæ de statu personarum, itaque de successuum & testamentorum ratione, tradit. Qui ad *Lib. II Ep. 1 v. 53 seq.* explicationem appellit animum, supponat, necesse est, civis Romanos aliter intuitu nativitatis, aliter ordinis habita ratione, dividi solitos fuisse. Nam secundum nativitatem vel patricii fuerunt, vel plebeji, illi vel mere tales, vel, si majoribus curuli magistratu defunctis clari, simul nobiles; spectato autem ordine tres ipsorum classes fuerunt, prima Senatorum, altera Equitum, tertia Plebis. Sicuti Nobiles denuo in Romæ tales & provinciales divisi; sic Equites etiam, prouti vel a majoribus decus avitum acceperant, vel ipsi equum meruerant, binis classibus inclusi, quarum illa illustres ac splendidos, hæc modo factos, complectebatur. In *Satirarum Libris*
- §. 12 pag. 19. varia de jure succedendi in bona defunctorum occurrunt.
- §. 13 pag. 20 Cera prima hæredis nomen insculpi solitum, *II, 5, 45*, ait, & v. seq. 53 potestatem substituendi declarat. Sed digna imprimis est, quæ fit *II, 3, 84*, legatorum pœnæ (non damnationis, ut male *Rappoltus* interpretatur,) relictorum mentio. Describi meretur, quam, faciens a *Bynckersbeckio* secessionem, *Ill. Estor* suggestit, legatorum ejusmodi idea, qua sunt, quæ vexandi hæredis gratia magis, quam coercendi, fuere relicta, & in ridiculum plerumque desinunt. De testamenti resignatione, quæ lino fiebat inciso, clarum est *Lib. I Ep. 7* testimonium. Præterimæ, quæ de ritu antestationis, de divisione sepulchrorum in familiaria & hæreditaria, de fustium honestate, & servili flagellorum infamia, & aliis ejus generis, passim doctè disputata legimus, ne dapibus hisce fatiare velle Lectores Actorum nostrorum videamur.



NOVA ACTA ERUDITORUM,

publicata Lipsiæ

Calendis Decembris Anno MDCCXL.

ÆTAS MILLE ANNORUM ANTIQUISSIMI & REGALIS MONASTERII B. VIRGINIS MARIÆ IN AMORBACH, ORDINIS S. BENEDICTI, IN ARCHIDIOCESEI MOGUNTINÆ, HISTORICA METHODO ADUMBRATA, & EJUSDEM MONASTERII CHARTIS AC DOCUMENTIS ERUTA, OPERA P.

IGNATII GROPPII.

Francofurti, ex officina Weidmanniana, 1736, fol.

Alph. 5, cum Tab. xn. 2.

Ex inscriptione statim libri, velut ex hedera, patet, quale & quam nobile hic vinum vendat Rev. Autor, & quod demum consilio permotus, animum ad delineationem Historiæ Amorbacensis perficiendam appulerit. Non siluerat equidem Musa ipse, cum plausus symphonicæ cantus aures Monachorum perstreperent, cumque in sacris publicis ante aliquot annos Deo grates decernerentur; ast feliciorum se gloriosiorumque editurum esse ingenii partem existimavit, si, declamatione sua non contentus, majora auderet, quam qui elumbi pæne & exsucca oratione populum detinebant. Ita enim laudes Cœnobii, exiguis inclusæ terminis, fortasse paucissimis innotuissent, & conditio illius dubia nobis, incerta, obscura, mansisset. Propterea tenebras, quibus utinam exire incipiant Monachi omnes! cum solennibus sacris depulit, & fata Amorbacensis Monasterii, a primis orsus initiis, per multos annorum decursus

Q 9 9 9

fat

fat doct̄o literarum monumentis configurit. Et quidni evul-
 gare potuiffet continuo orationis flumine Historiam Amor-
 bacensem, cum multis librorum præfidiis instructus efferet, nec
 contemnenda Codicum chartaceorum & membranarum co-
 pia ad Opus feliciter exarandum alliceretur. Hujus ea est ra-
 tio, ut, post Epistolam dedicatorem, Reverendissimo Domino
ab Engelbert, Monasterii Abbati, inscriptam, & post Præfa-
 tionem, quæ instituti sui rationem exponit Rev. Autor, tota
 Historiæ tractatio in *Partes tres* abeat, quarum *una* illustrat
 originem, incrementa, & fata Monasterii Amorbacensis ini-
 qua, *altera* omnes, suo ordine Abbates recenset, resque
 ab iis gestas posteris commendat, *tertia*, nostram fere-
 retatem comprehendens, ostendit, quæ ditiones subjectæ sint
 potestati illius Monasterii, quæ facies rerum in foro agenda-
 rum, quæ factorum & urbis ipsius conditio, quæ ornamenta,
 qui defectus. Attexuit præterea Autor calculo nostro dignas
 historiæ probationes, ex Imperatorum, Regum, Pontificum,
 Archiepiscoporum, codicillis & tabulariis depromtas, nec
 abs re fore judicavit, si Orationum, in sacris publicis habita-
 rum, caterva totum Opus clauderet, quamvis fateamur inge-
 nue, nos facile superfedere potuisse illa collectione. Nam, qui
 artem oratoriam Pontificiorum, in zdibus sacris adhiberi so-
 litam, novit, ille potius sibilo & risu, quam perlustratione,
 dignos sermones eorum sacros censet. Hos igitur in præsentem
 missos faciemus, id tantum acturi, ut singulas ejus Historiæ
 partes curatius pervolutantes, non nisi fructuosa nobis &
 jucunda in medium afferamus. Sub initium statim Historiæ
 suæ Rev. *Groppius* inquit in nomen & natales illius Mona-
 sterii, & disquisitione hac diligenter instituta, ait libere, nul-
 lum ejusdem nominis Monasterium unquam & ulibi ex-
 stitisse. Cardinem enim quæstionis in eo verti sibi persua-
 det, ut denique ostendatur, primos Verdenfes Episcopos,
 qui omnes ex Amorbacensi Monasterio fuisse scribuntur,
 Amorbacensis in Franconia Cœnobii Abbates extitisse; in
 qua sententia sequitur *Jo. Georg. Eccardum* autorem in *Com-
 mentariis de rebus Franciæ orientalis*, Virum profecto in tan-
 tum.

Fig. 2.

tum post fata laudandum, in quantum diffusa & solida historiæ Franconicarum cognitio æstimari potest. Pag. 10 nobis videtur paululum a verisimili aberrare, cum nominis Amorbacensis originem non ab ædicula B. V. M. *Amoris* sacra, ac salutifero fonte, prope Monasterium scaturiente, *zum S. Amors Brummen* vocato, sed a primo Abbate S. *Amore*, derivet, quem loco nomen sãdidisse, communissime dicunt. Nam scaturigo & rivulus ille tantummodo exprimit voculam *Bach*, at, quomodo illa ex nomine primi Abbatis fluat, nulla possumus conjectura assequi. Jactis autem a *Ruthardo* Comite laudabiliter fundamentis, incrementa nactum est Monasterium & immunitates, nulli antehac concessas. Nam, cum enasceretur primum, nulli subiectum Principi inferiori fuit, sed legibus summi Imperatoris & Pontificis paruit, sub quorum tutela mirifice efflorescere cœpit, nec exiguam sibi facultatum copiam accessione variarum ditionum comparavit. Sed, quo insignioribus cumulatam fuit beneficiis, eo periculosioribus fortunæ casibus agitatam, Hunnis, tunc ferro & flammis omnia vastantibus, pæne rapina fuit. Quid? quod, procedente tempore, cum sædum illud & execrandum oriretur bellum rusticum, multis obnoxium fuit calamitatibus. Has ut enucleatius describat, Rev. Autor desabitur ad causas, quibus seditiones illæ hominum agrestium excitabantur. Deprehendimus ibi quædam, quæ, nescimus, an ullus adhuc hominum Pontificiorum fuerit professus. Nam, adactos fuisse agrestes homines, ait, ad perduellionem rigidissimis sacrificulorum pœnis, plebem scilicet arcensium a sacris *Lutheri*, ne inciperet ea doctrinas ipsius publice profiteri, cujus haud exigua jam multitudo imbuta erat præceptis. Ideoque *Lutherus* noster non fax & incensor illius monstrosum fuit seditionis, uti quidem calumniati sunt Pontificiorum plerique, & inprimis *Maimburgius*, sed ipse potius redarguit eorum audaciam & proterviam literis peculiaribus, quas in promptu habemus, & quas Theologi nostrates secus sententibus jam dudum opposuerunt. *Pars altera* enarrat omnes Abbates a condito Monasterio usque ad A. 1734, nec ullius

Pag. 14

19.

22.

Q q q 2

tam

tam accurate Rev. Auctor persequitur vitam, quam S. *Amoris*. Laudat enim ejus sanctitatem, ejus, si Diis placet, portenta, & merita in Monasterium singularia, quæ etiam in ipsis solennibus, A. 1734 celebratis, laudibus in cœlum extulit, cum verba ipsi coram populo facienda essent. Plures in Historia pertexenda Abbates, maxime ab initio, desiderabantur, qui, teste *Bucelino*, ex chartis domesticis suppleri haud poterant. Sed, postquam a viris celeberrimis, *Leibnitio*, *Ectardo*, aliisque, expositum publice est, Monasterium illud *Amorbaricum*, seu *Amarbaracum*, Antistitum Verdensium seminarium, ab isto Fraconia *Amorbaco* non multum differre, occasionem nactus est Rev. Auctor, penitius rem pensandi, quo facto seriem Abbatum emendatiorem reddidit, invenitque, Episcoporum Verdensium nonnullos ad fastos commentariaque Amorbacensium referri debere. *Pars tertia* Monasterii faciem, qua nostra fere ætate gaudet, ita delineatam lectoribus offert, ut facella, ædificia, regiones, Cœnobio huic adjectæ, enarrentur, nec omnino nulla reliquiarum sacrarum injiciatur mentio, ad quas, si fabulæ fides, refert Auctor insignes particulas crucis S. Christi, particulas S. *Bartholomæi*, & quæ sunt aliæ hujus generis nugæ, quas magno crepare ausu Pontificii solent. Si quis querat, num unquam prodierint viri doctrinæ ingenique laude conspicui ex hoc ipso Monasterio, abunde sciscitantibus commemoratione eorum satisfaciet Rev. Auctor. Nam primo Episcopos omnes Verdenses in numerum eruditorum referuntur, deinceps, quorum opera in unaquaque arte sigillatim eminuerit, ex monumentis fide dignis eruitur. Sic in Theologia P. *Dominicum Schonigium* nominat, ob libellum hac inscriptione ornatum: *Cymba theologica, referta variis conscientia casibus, præcipuam Theologia moralis materiam tangentibus*. In Philosophia partes suas pro virili egisse P. *Magnum Gramblichum*, testatur, qui typis aliquando excribendum curavit *Solem peripateticum, qui philosophicum emensus est Zodaicum*, hoc est, compendiosam præcipuarum, ex *Aristotelis* Philosophia depromptarum, difficultatum enodationem.

Pag. 155.

156.

157.

nem.

nem. In *Musica* excelluisse dicit P. *Celestinum Hamelium Walchuranum*, in *Poesi* ingenium monstrasse fecundum proficitur *Sanderadam*, Abbatem, a Rev. D. *Volysio* Poetam publice renuntiatum solenni ritu formulaque. In studio *historico*, & in perquirendis Monasterii antiquitatibus, indefectum esse P. *Antonium Klugium*, docet. Nihil addimus de alijs, quos ordine suo breviter illustrat, Scriptoribus; nec multorum interest, scire, qua religione sacra solennia fuerint peracta, quibus ornamentis splendidiora ædificia, illustrioraque templa, fuerint reddita. Considerabimus potius illam libellorum congeriem, quam ex tabulario Monasterii sat splendido apparatu nobiscum communicavit Autor. Scilicet historiz nexum interpolare noluit adductis in medium Diplomatis; quapropter separatim ea adjecit, & ne moretur Lectores in ipso opere, narrationi cuique applicandas curavit notas, Charterum collectionem indicantes. Inter omnia vero monumenta nullum antiquius est *Ludovici*, Regis Germaniz, Edicto, in quo Monasterio Amorbacensi Sylva *Wolckmann* cum terra adjacente donatur. Quod spectat ad ipsam Monasterii antiquitatem demonstrandam, quatuor producuntur autographa, ubi literas *Conradi de Durre* observamus, ad *edificationem oppidi Amorbacensis* spectantes. Munificentiam Imperatorum probat, & beneficia, quibus affecerunt summi Principes Cœnobium istud, illustrat, ut solet, perspicue Autor, triginta adductis in medium libellis, inter quos principem locum obtinere videtur scriptio *Ludovici, Regis Germaniz, in quo Monasterio Amorbacensi sylvam Wolckmann cum jure piscationis in rivo Muda, nec non insulam aliquam cum villa, &c. donat A. 856.* Sicco nunc pede transimus Bullas Pontificum, quarum XI collegit, nec illorum injicimus scriptorum mentionem, quæ ab Imperatoribus *Henricis & Ottonibus* proficiuntur. Tandem Rev. Autor, colophonem Historiæ suæ impositurus, subnectit geminas veluti tabulas, quarum *prima* chronologica, quæ summos Imperatores, Leges, Pontifices, altera genealogica est, quæ familias illustres, in hac Historia passim occurrentes, uno quasi intuitu conspiciendas exhibet.

Pag. 192.
192.

Q 9 9 9 3

ANA.

*ANALYSIS LIBRI, CUI TITULUS: BRE-
vis Notitia Monasterii B. V. M. Ebracensis, Sa-
cri Ordinis Cisterciensis in Franconia, &c. Anno
MDCCXXXVIII absque nomine Autoris & typographi,
nec non absque Censura, excusi, ac A. MDCCXXXIX
divulgati, cum deductione Jurium, in quibus fundata
fuit Jurisdictio Reverendiss. & Celsiss. Episcopi Herbipo-
lensis seu Wirceburgensis, &c. procedendi adversus eun-
dem librum, ejusque Autorem seu vulgatorem, ad trami-
tes Constitutionum Apostolicarum & Imperialium, ex-
posita a NICOLAO ANTONIO SEIZ, J. U. D.
Protonotario Apostolico, Episcopi Herbipolitani Consi-
liario Ecclesiastico, & Fisci Episcopalis Promotore.
Accedit summarium aliquot Documentorum, qui-
bus allegata comprobantur.*

Wirceburgi, formis Marci Antonii Engmann, 1740, fol.

Alph. 2.

Situm est in diocesi Herbipolensi Monasterium Abbaticale
Ordinis Cisterciensis ad B. M. V. in Ebrach, anno circi-
ter 1127 fundatum, & ab eo tempore eidem Cathedræ, tam
ratione Ordinis, quam supremæ jurisdictionis ecclesiasticæ,
subjectum, donec tandem, & præsertim circa finem Seculi
XV, jurisdictioni ecclesiasticæ & superioritati subducere se
paulatim cœpit. Inde vero non nisi crebriores lites oriri
potuerunt, hoc tamen modo A. 1557, 1701, 1714, per singu-
lares Recessus sopitæ, ut benedictio Abbatis, collationes
Ordinum, aliaque Sacramentalia, ab Ordinario Herbipo-
lensi in posterum peterentur & susciperentur; Abbas vero
recens electus & confirmatus ab eodem Ordinario, post pro-
missam ei stipulatâ manu subjectionem & obedientiam,
approbaretur; sumerent denique coram Episcopo, tanquam
vero Diocesano, hi, qui Monasterio parent, jus in omni-
bus & singulis causis, simulque eum in temporalibus pro do-
mino territoriali recognoscerent. Hisce enarratis, graviter
§. 1. accusat Conf. Autor brevem illam Notitiam, summam ju-
ris-

jurisdictionem Episcopo Herbipolensi denegantem, & absque censura superiorum & approbatione impressam, quam tamen serio præscripserunt *Leo X*, Pont. Max. in Concilio Lateranensi Sess. X, alique, ut & *Recessus Imperii A. 1570* §. 156, 157. Deinde §. 2. offensiones recenset, quas Adversarius in jurisdictionem Episcopalem & Regalia commisit, & quæ ab adversa parte de plenario jure Patronatus, Monasterio Ebracensi ab Episcopo Herbipolensi A. 1299 cesso, & alio, in Parochia *Burgwindheim* ab immemoriali tempore competente, profert, ex variis actibus convellit. Dum enim Abbas Episcopo *Julio* A. 1595, 1612, & 1617, visitatione peracta, faciendam præsentationem Religiosorum, curam animarum in *Burgwindheim* & locis vicinis, promiserit & concesserit, inde, Parochiam hanc pro filia matris suæ Ebracensis habendam esse, consequi existimat. Literæ quoque *Hieronymi*, Abbatis Ebracensis, ad eundem Episcopum *Julium* A. 1597 pro concedenda suffraganeo Bambergensi facultate consecrandi Ecclesiam, de *sacratissimo Sanguine* vocatam, datæ, ut & literæ Abbatis ad suffraganeum Wurceburgensem de A. 1626, pro approbatione Curati in *Burgwindheim*, manifeste satis subordinationem produunt. Et, licet tempore forsan belli tricennalis Abbatibus Ebracenses molendi quædam occasionem habuerint, varii tamen jurisdictionis Herbipolensis ecclesiasticæ, annorum 1651, 1661, 1667, &c. actus prostant. Quibus præcipue jungendum est, quod, cum Abbas A. 1694 d. 12 Dec. consecrationem altaris in Ecclesia loci controversi attentasset, Curia Episcopali executionem sequenti anno demandaverit non solum, sed & per Vicarium foraneum peragenda curaverit; & novissime adhuc anno præterito Celsiss. D. Ordinarius visitationem Ecclesiæ in *Burgwindheim* decreverit, quæ templum admodum ruinofum, fenestras undique perforatas, altaria fracta, aquam baptismalem immundam, recensuit. Provocat quidem Abbas, ut eo melius separatim territorium & propriam Ecclesiam Episcopalem fundet, ad præscriptionem contra Herbipolensem Ecclesiam, in *Cap. 15*

Pag. 10.

15.

16.

18.

21.

& 28

Pag. 23.

& 18 X de *Præscript.* approbatam; sed, dispositiones hæc novioribus, & imprimis Decreto Congregationis sacre anni 1721, quod simul publici juris facit Conf. Autor, everfas esse, probatur. Eo enim decretum legitur, *ne inferiori Prælato territorium separatum cum jurisdictione ordinaria & quasi Episcopali in Clerum & populum, cum ipsius Episcopi exclusione in aliquo loco speciali per quadragenariam præscriptionem, una cum territorio colorato, acquirere liceat, nisi Apostolicum privilegium, aut consuetudine immemorabilis, accedat.* Eodem modo & affectata a Monasterio Ebracensi jurisdictione in varios pagos & loca, & quæ ab ense & stola Herbipolensi eximere conatur defensor Ebracensis, ab Autore præcipue per privilegium *Friderici Barbarassæ*, quo potestas Episcopi Herbipolensis per universum Francor: Ducatum confirmatur; Privilegium vero præcipuum, a *Leone X*, Pont. Max. A. 1519 super facultate altaria & suppellectilem ecclesiasticam consecrandi obtentum, per Decretum *Alexandri VII*, A. 1659 datum, destruuntur, simulque probatur, quod si etiam Prælatus quidam inferior, vel certæ personæ, vel certa loca, ab ordinaria jurisdictione Episcopi eximantur, inde tamen ad totalem jurium majorum Episcopo propriorum cessationem simul argumentari non licere, sed durare adhuc jus Diocesanicum supremum, quod idem est in Episcopis ac superioritas territorialis in secularibus. Quia ipsa privilegiorum confirmatio, quam Monasterium a *Benedicto XIII*, Pont. Max. A. 1729 impetravit, statim restringitur verbis: *Quatenus in usu sunt.* Hoc modo & Bullæ *Clementis VII*, annorum 1526 & 1531, de concessa facultate visitandi & reformandi cum potestate exequendi in omnibus Ecclesiis & Monasteriis dioceseos & domini temporalis Herbipolensis, etiam exemptis; alia de Advocatia & protectione Monasterii Ebracensis; ut & Rescriptum *Caroli V*, Imperatoris, ne Ecclesiæ Herbipolensi ullum aliud privilegium aut præscriptio præjudicare possit, aliaque Diplomata, in extensa forma apposita, firmo suo fundamento; & per ea ad minimum possessio juris diocesanæ Ecclesiæ Wurcebur-

burgensis in Monasterium Ebracense, servatur. Inde Conf. Autor gravissimas injurias, in Reverendissimos Episcopos & Principes Herbipolenses prolatas, scribendi genere admodum acuto recenset refellitque. Paucissima tantum ex iis dabimus. Concedit Monasterii Ebracensis defensor, Episcopum Herbipolensem A. 1531, specialiter a Sede Apostolica delegatum, dictum Monasterium visitasse, nihil vero emendatione dignum cum invenerit, Abbatem *Joannem*, innocentiz victimam, dignitate sua privasse; sed ex Actis Visitationis luculenter probat Conf. Autor, depositionem illam ob multas Missas & anniversaria intermissa, ob pecuniam fratribus, ut alea luderent, missam, ob alienationem bonorum Monasterii, & ob alias ejusdem ponderis causas, justissime decretam fuisse. Alia quoque visitatio & reformatio dicti Monasterii, A. 1544 Episcopo *Melchiori* delata, strenue cum excommunicatione & depositione Abbatibus & fratrum, parum religiose viventium, A. 1557 peracta, & simul possessio juris visitandi & corrigendi Monasterium Ebracense sententia Rotæ Romanæ perquam dilucide Episcopo adjudicata est. Quin imo, ut reliqua varii generis testimonia intacta relinquamus, tota lis de prætenso & probata suprema Episcoporum Herbipolensium in dictum Monasterium jurisdictione A. 1707 amicabili compositione jam sopita & perpetua oblivione atque amnestia sepulta est. Hæc sunt præcipua illa scripti hujus argumenta, in quo miram sibi vere heroici gravitatem cum rationum ponderibus conjunctam, gaudentes & gratulantes, quin applaudentes etiam, cognoscimus.

*VERITAS RELIGIONIS CHRISTIANÆ
& Librorum, quibus innititur, contra Atheos, Polytheos,
Idololatrias, Mahometanos, & Judæos, demonstrata per
Fr. VINCENTIUM LUDOVICUM GOTTI,
Ordinis Prædicatorum, in Bononiensi Universitate
Controversiarum fidei Professore, nunc S. R. E.
Cardinalem. Tomus tertius, continens Libros
Veteris Legis singulatim.*

R R R

Romæ,

Pag. 43.

48.

Romæ, ex typographia Rochi Bernabò, 1736, 4.

Alph. 2.

Nuper Tomi primi ac secundi argumenta exposuimus succincte, qui ostendendæ ac confirmandæ veritati dogmatum, Romanæ ecclesiæ probatorum, ab Eminentissimo Autore fuerunt consecrati. Progrediendum nunc nobis est ad ea, quæ Tomo tertio continentur, capita summa recensenda. Differit hic diligentissimus Commentator per 22 *Capita* de autoritate librorum Veteris Testamenti, quibus eos ex decreto Concilii Tridentini inserit quoque, quorum lectionem Protestantes haud dissuadent, authenticitatem vero haud agnoscunt, confisi testimoniis primæ Ecclesiæ, quæ *Gerhardus Mastricht* collegit, & pauculis additis, ante aliquot annos *Cl. Baraticrius* suo edidit rursus nomine præfixo. *Mastrichtii* Canon S. Scripturæ, secundum feriem Seculorum Novi Testamenti collectus, prodiit in *Bibliotheca Bremensis Class. VII Fasc. I pag. 1 — 56*. *Baraticrii* Conspectum Canonis Scripturæ sacre ecclesiastici A. 1735 editum fuisse, constat. *Origenes* apud *Eusebium Hist. Eccl. VI, 25*, & in *Psalum I*, plane scripsit: *Extra horum censum sunt libri Machabaorum*. Stant a nobis *Athanasius* in *Synopsi*, Concilium Laodicenum, *Gregorius Nazianzenus*, *Cyrillus Hierosolymitanus*, *Epiphanius*, *Hieronymus* in *Prologo galicato* & *Ep. ad Paulinum*, *Damasceus*, *Innocentius*, *Augustinus*, aliique. *) *Capitibus XXII* Autor tractationem suam concludit. *Primo* agit de *Pentateucho*, ejusque Autore, & scrupulis, qui obmoveri solent, hic vero solvuntur. *Secundo* exponit de libris *Josue*, *Judicum*, & *Ruth*; *tertio* de *Libris Regum primo, secundo, tertio, & quarto*; *quarto* de *Libris Paralipomenon & Esdra*; *quinto* de libro *Tobia*, ejusque autoritate. *Sexto* agit de libro *Judith*, & inquiri, an sit canonicus, historicus, vel parabolicus, &

Pag. 43. quo tempore contigerit historia *Judithæ*. *Septimo* tractat de
libro

*) Conf. *Joannis Aimonii* liber de *Mutationibus Ecclesiæ Romanæ* Cap. III §. 2.

libro *Esther*. *Ottavo* exponit de Libro *Job*, ejus Autore, tempore conscriptionis, ac expendit, an liber ille historiam complectatur veram. *Nono* de libro *Psalmorum* exponit. *Decimum* sacrum est *Libris Sapientialibus*, *Proverbiorum*, *Ecclesiasticis*, *Cantici Canticorum*, *Sapientia*, & *Ecclesiastici*. *Capite undecimo* disserit de Prophetia & Prophetis, eorumque ordine; *duodecimo* de *Isaia*; *decimo tertio* de *Jeremia*, & *Barucho*, ac *Epistola Jeromia*; *decimo quarto* de *Ezechieli*. *Capite decimo quinto* exponit de *Daniele*, additque disquisitionem, an fuerit unus *Daniel*, an plures. *Capite decimo sexto* agit de *Osca*; *decimo septimo* de *Joel*, *Amoso*, & *Abdia*; *decimo octavo* de *Jona* & *Michaa*; *decimo nono* de *Nabumo*, *Habacuco*, & *Sophonias*; *vigesimo* de *Aggeo*, *Zacharia*, & *Malachia*. *Capite vigesimo primo* expendit, quanti faciendum sit testimonium Prophetarum pro veritate religionis Christianæ, quid *Manichæi* senserint, quid *Hebræi* Prophetæ de Christo prænuntiauerint; testimonia *Hebræorum* Prophetarum ad probandam Christianæ religionis veritatem esse utilissima, docet, testatus, *Hebræorum* Prophetas pro vaticiniorum suorum dignitate pie sancteque vixisse. *Capite extremo* in libros inquit *Machabeorum*, enarrans, quid contineant, quis utriusque libri sit Autor, num is sit canonicus, quænam sint adversariorum in contrarium argumenta, & quid ad ea sit respondendum. Contendit tandem, libros *Machabeorum* in *Chronologia* & *Historia* haud dissonare. Hæc sunt Operis summa fastigia & argumenta succinctiora. Delibanda nunc sunt exiliora, & ad partes est eundum perflustrandas. *Caput extremum Deuteronomii* Autor credit a *Mose* non scriptum, deberi potius vel *Eleazaro*, vel *Esdra*, vel *Josua*. Nec tamen *Josephi* & aliorum reprehendit opinionem, qui a *Mose* per spiritum propheticam id voluere literis consignatum fuisse, ut illud de *Manna* *Ex. XVI, 35*. Ad ea, quæ videntur a recentiori manu in *Pentateuchum* posita, responderi posse putat, ea inserta fuisse ab *Esdra*, s. g. *Gen. XXXVII, 14*, (ob *Jos. XIV, 15*), *Gen. XIV, 14*, (ob *Jud. XVIII*),

pag. 134.

188.

275.

293.

325.

6.

XVIII.) *Gen. XI, 18, VIII, 8, XL, 15, XII, 6, XXXVI, 31, (ob
2 Reg. VIII, 14.) Deut. II, 12, &c.* Respondet tamen deinceps
sic ad singula, ut nihil impediatur, quo minus illa a *Mose* fuisse
conscripta censeantur. Librum *Josua* antiquiorem
esse libris *Regum*, ostendit ex collatione *Jos. VI, 25, 26, &
1 Paral. XVI, 34.* An vero *Josua*, an alius quidam [vir sanctus,
existiterit Autor, non penitus definit. Credunt nonnulli,
ad recentiora tempora esse referendam 1) carmen illud epini-
cion in Gibeonitis devictos, *X, 13*; 2) frequentem adjectio-
nis formulam: *usque in presentem diem*; 3) mentionem ter-
rae *Gabul XIX, 27*, siquidem ea appellatio videtur ab *Hiramo*
arcessenda. *1 Paral. IX, 12, 13*; 4) memoratam *XIX, 47*, Danita-
sum expeditionem adversus *Lesen*, quae tamen post mortem
Josua, contigit *Jud. XVIII, 29*, licet haud sit inficiandum, in
posteriori loco legi *Lais*, ac *Eusebium* in libello *de nominibus
locorum Hebraeorum* distinxisse inter *Lesen* ac *Lais*; 5)
additam de obitu *Josua* commemorationem, quam a successore
Josua quodam esse profectam, satis est verosimile. Epini-
cion id indubie aeo *Josua* fuit concinnatum. *Cabul Josua*
est urbs *Chabula*, de terra nihil additur. *Hiramus* vero re-
gionem illi adjectam appellavit *Cabul*, ex quadam allusione,
siquidem in lingua Tyriorum *Cabul* denotavit aliquid fasti-
diosi & invidi, teste *Josepho Antiqu. VIII, 2*, qui in *Vita sua*
urbem *Chabolo* quoque attingit *pag. 1015, 1016*, quae omnino
a *Zabulon* haud differt. Terra vero *Cabul* ad *Gabalum*
Aseritidis fuit posita, ad quam terminus *Issacharitidis*, in
quo *Josua* locum *Cabul* ponit, haud pertigit. De Autore
libri *Judicum* Autor statuit nil certi. Annos *Judicum* haud
posse connecti immediate, existimat. Ipsos autem *Israeli*
universo dominatos esse, fatetur. Refellit *Hobbesium*, qui
librum *Judicum* captivitate *Tribuum* recentiore finxit.
De libro *Tobia* fusius commentatur, siquidem est certum,
eum in *Canone Hebraeorum* desiderari, pluresque *Ecclesiae*
primae *Patres* idem, ac *Judaeos*, de ejus autoritate sensisse,
nominatim *Melitonem*, *Origenem*, *patres Concilii Laodicensi*,
Athanasium in *Epistola festali*, Autorem *Synopsi Athanasia-*
nae.

æ, Cyrillum Hierosolymitanum, Gregorium Nazianzenum.
 Seculo autem quarto cœperunt nonnulli Patrum, *Hilario*
æste, librum Tobie ac Judith reliquis Vet. Test. libris an-
 numerare. Autor audacter satis hæc subdit: *Quapropter*
Protestantes, qui Tobiam e libris sacris expungentes, inter
apocrypha rejiciunt, contra utramque Ecclesiam, Latinam &
Græcam, loquuntur. Protestantes certe norunt, Deum, stan-
 te Veteri Testamento, oracula sua & monumenta sacra Ju-
 dæis credidisse, *Rom. III, 3,* ipsamque legem & promissio-
 nes suas tradidisse, *IX, 4,* hosce vero, a viris sanctis edoctos,
 & a Prophetis quondam rectos, librum *Tobie* in canonem li-
 brorum *Βιβλίου τῶν Τόβιου* haud recepisse; Christum & Apostolos
 eadem sensisse, nec in Judæis reprehendisse audaciam detra-
 ctorum e canone librorum; primæ Ecclesiæ Patres Aposto-
 licos Judaicam sententiam veritati reperisse conformem; Ju-
 dæos, librorum apocryphorum Vet. Test. ætati suppare,
 rectius potuisse de librorum illorum origine & autoritate
 ferre judicium, quam Ecclesiam multis Seculis inde remo-
 tam. Et quid potest esse clarius illis verbis *Hieronymi* in
Prologo galeato: Judith & Tobias non sunt in Canone, &
in Prasat. ad Lib. Salomonis: Judith, Tobias, & Macha-
bæorum, Libris legit quidem Ecclesia, sed eos inter Canonicas
Scripturas non recipit, nec non Prasat. in Jonam: Liber
quoque Tobie, licet non habeatur in Canone, tamen, quia
usurpatur ab ecclesiasticis viris, tale quid memorat. *Hiero-*
nymi quippe, omnium Patrum *ælimoæta*, in hoc mo-
 mento judicium est longe gravissimum. Idem sentiunt
 Protestantes, qui libros *Tobie & Judith* relinquunt in Bi-
 bliorum complexu, legique jubent veluti scripta ecclesiastica,
 in quibus ad vitam pie agendam non pauca offeruntur præ-
 sidia & alimenta. Protestantes libros, quos vocat *Einin-*
 Autor, *deuterocanonicos* Vet. Test. pro canonicis quidem
 non habent; attamen illos haud repudiant, sed potius reli-
 quis libris ecclesiasticis præponunt. Nolunt vero ferri judi-
 cium de articulis fidei & rerum historicarum momentis, ali-
 bi in libris canonicis aliter patefactis descriptis, ex illis
 libris.

Pag. 37.

37.

libris. Nec ipsi Pontificii deuterocanonicorum librorum sententias singulares anteponent propositionibus clarissimis librorum protocanonicorum. Eminentiss. Autor *Hieronymus* iudicat loqui de canone librorum protocanonicorum. At, pace ejus, non possumus, quin moneamus, distinctionem illam ab *ævo Hieronymi* esse alienam, *Hieronymo* ignotam, & diu postea demum, post Concilium Tridentinum potissime, inventam. In *Tobia* dantur *ἐν ἑσπέρῳ*, e. g. *Cap. III, v. 7, & Cap. IX, v. 36*. Respondet Autor, vel duas in Media fuisse civitates, nomine Rages, vel, quod probabilius ducit, *Sara* domum fuisse non in civitate Rages, sed in suburbis, vel in agro vicino, ideoque bene dici potuisse *Cap. III, Sara* paternam domum in Rages existisse, sicut dicatur is domum habere Romæ, qui eam prope Romam, aut in vicino agro, habeat. Perplacet nobis solutio *Natalis Alexandri*, qui, in *Vulgata* esse sphalma *Cap. III, 7*, concedit, siquidem in versione *Tobia* Græca omnium antiquissima legitur *Ecbatani*. Singularis est responsio, qua Autor ea, quæ angelo *Raphaëli* asfinguntur in libro *Tobia*, explicare tentat. *Respondeo*, inquit, *ea non falso aut mendaciter ab Angelo dicta fuisse, sed veraciter; non quidem spectato cortice literæ, sed mystico sensu. Cum enim fuerit tribui Nephtali rufodiendæ specialiter deputatus, dicere poterat, se esse Israelitam ex tribu Nephtali, custodia nempe & protectione, non genere: & propterea Gabeli fratrem, & cum eo mansisse, tum quia omnes tribules vocabantur fratres; tum etiam, quia homines & Angeli dici possunt quodammodo fratres, vel natura, cum eundem habeant conditorem Deum, cujus dicuntur filii Job. I, vel, & maxime, per gratiam, sicut filii Dei hoc modo sunt & homines: qua ratione dicere se potuit Anania filium, cum Ananias idem sonet ac Dei gratia. Cum autem Azarias idem sit ac Dei auxilium, & Raphaël, Deo jubente, auxiliator fueris utrique Tobia, se esse Azariam dicere potuit absque mendacio. An inventori hujus expositionis primo fuerit persuasum, se verisimilia cogitasse, aliis relinquimus judicandum. Ad eosdem corymbos videntur ea referenda, quæ Emin. Autor assert de libro *Tobia* in Nov. Test. excita-*

19.

to. Credit enim, *Paulum* illa *1 Cor. X, 9, 10*, defuisse ex *Judith VIII, 24, 25*, & illa *Elisabethe* ad *Mariam* verba *Luc. I, 42*: *Benedicta tu inter mulieres*, defunta esse ex verbis *Ozia* ad *Juditham XIII, 23*. Id satis probabile; *Simeonem*, *Juditha* patrem, *Rubenis* filium, Patriarchis haud esse annumerandum. Id tamen excusari haud potest, in libro *Juditha* flagitiosam Schemitarum caedem laudari *Cap. IX, v. 2*, *Jacobo* ipsi falliditiam *Gen. XXXIV, 30, XLIX, 5, 6*. Distinguit quidem *Emin*. Auctor in illa caede duo, nempe mirificum & privatam vindictam, & in illo laudando *Juditham* fuisse occupatam credit. At veremur, ne quid resset scrupuli in animis lectorum. Dixit adhuc *Judith* ad *Holofernem Cap. XI, v. 15*: *Ego adducam te per mediam Hierusalem*, cum venisse perhibetur eum obtruncatura. Respondet *Emin*. Autor: *Dici potest, verba Judith veritatem habuisse secundum aliquem mysticum intellectum*. Ea vero, quae in libro *Judith* enarrantur, pro vere gestis habet, subnixus testimoniis Patrum nonnullorum, *Clementis Alexandrini, Tertulliani, Ambrosii*. Mirum sane, *Josephum* hanc historiam ne quidem attigisse, ac de *Jobo* tacuisse. Historiam *Juditha* contigisse censet soluta *Babylonica* Judaeorum captivitate, tuens sese sententia *Augustini de Civ. Dei XVIII, 26*, ac locis libri *Juditha V, 3, 5*, & ex omissa Regis Judaici mentione, licet rursus gignatur scrupulus de *Bethulia* in campi magni terminis orientalibus sita, Judaeorum reducum ditioni adscripta. *Eliakim* seu *Joakim* summus utique sacerdos fuit sub *Artaxerxe* (*Artasasta* potius) *2 Esdr. XII, XIII, Agg. I, II, Joseph. Antiqu. II, 5*. At floruit quoque *Eliacimus* sub *Ezechia & Manasse 2 Reg. XVIII, Es. XXII*. De eo tamen quaeri potest, an hic posterior exstiterit Pontifex Summus. Id vero animum torquet, *Nabucodonosorem Juditha* exstiterit Regem Assyriorum, haud Persarum, sedentem in urbe *Ninive*, quale regnum post *Cyri* etatem haud exstitit. Intelligit quidem *Emin*. Autor regulum, a Persarum potestate pendentem; at qui hic ducem bellicum nutu suo per tot regiones mittere poterat? Sub *Artaxerxe Longimano* in region-

Pag. 39-

41-

42-

43-

45-

50-

54-

gionibus illis, quas *Holofernes* dicitur reduxisse ad ditionem, certe rebellavit nemo, nemo fuit infestatus vel devictus. A *Dario* quidem Medi defecerunt; at ipsi paulo post fuerunt superati, teste *Herodoto Lib. I Cap. 290*, si Indicem consulimus, *Herodoto* subjectum. At in textu ipso nihil de hac re legitur. Nec de *Dario Histaspide* ibi ulla fit mentio. In *Libro secundo Caput 190* haud occurrit. Assyrios rebelles devicit ipse, Babylone expugnata. Nihil vero apud *Herodotum* occurrit, quo tantus Rex *Nabuchodonosor* & Medorum *Arbaxad* possit defendi. Perstant & manent scrupuli in historia *Juditha*, quoque nos vertamus, inextricabiles. Librum *Estheris* Lutheranos rejicere inter fabulas, tradit Emin. Autor. At nemo Lutheranorum ita sentit, nec sensit unquam. De libro *Juditha*, quo aliqui drama historiae *Antiochi Epiphanis* contineri putant, fortassis Autor id voluit commemorare. *Estheris* additamenta rejicimus cum *Sixto Senensi Biblioth. sancta Lib. I, VIII*, qui, ex Concilio Tridentino haud relata esse in Canonem, credidit, quem tamen Noster refellit. Abfuerunt accessiones illae semper a textu Ebraico, licet eas Alexandrini interpretes & *Theodotion* habeant. *Abasverus*, *Estheris* maritus, quisnam exstiterit, & quo tempore floruerit, videtur omnino obscurum. *Xerxem* fuisse eum, Noster negat, licet certi quid haud sustinuerit afferre. Si *Cyaxarem* Medum adsciscas, aetas *Mardochei* & *Esthera*, ac reliqua momenta, sunt in porto. Autor libri *Job* perinde ac *Esthera* est incompertus. Veram historiam libro *Jobi* contineri, non inficiamur, ob *Ez. XIV, 14*, & *Jac. V, 11*. Dialogi vero amicorum *Jobi* & ipsius videntur copiosius, quam ex tempore pronuntiatii sunt, fuisse elaborati. Prius illud fuisse conficit Noster. De posteriori momento haud cogitavit. Regionem *Jobi* in Idumza ipse ponit inter montes Galaad & Jordanem. At ibi nulla exstitit Idumza. Deslectendum potius est ad regionem Damasco vicinam, quia Chaldaei & Sabaei irruerunt in facultes *Jobi* vastandas & diripiendas. Pietati *Jobi* videntur obflare aliquot insignia momenta. Ipse enim maledixit nata-

Pag. 58.

59.

75.

78.

82.

litio suo diei *Job. III*, suspendium optavit *VII, 15, 16*, Deum sibi mutatum esse in crudelem tradidit *XXX, 21*, a Deo innocentem & impium consumi credidit *IX, 22*, calamitatem suam peccatis suis graviolem perhibuit *VI, 3*, ac sese reprehensionem haud obnoxium professus fuit *XXVII, 7*. Ad primum momentum respondet Autor, *Jobum* fuisse Prophetam, & spectasse natalem hominis peccatis infecti tanquam originem omnium ærumnarum. At videtur ea responsio complexui orationis *Jobi* haud satis respondere. Inconsultius subinde *Jobum* fuisse in calamitatibus locutum, Deus ipse in episodio tragici calus significavit. De inscriptionibus *Psalmodorum* Autor ea profert, quæ majorem requirunt peruestigationem. Dolendum sane, hic pleraque nobis esse incerta nimiumque abstrusa. Addit ipse: *Tituli humana tantum, non divina, auctoritate sunt Psalmis impositi, utpote qui nec a Davide, nec ab alio divino spiritu afflato, sed a privatis hominibus, iisque interdum parum antiquis, affixi.* Cantorum sæpius nomina eis sunt præfixa, ut 2 *Par. XXV, 2, 3*, 2 *Par. XXIX, 30*. Bene monet Autor, *Psalmodorum* nannullos demum post captivitatem Babylonicam esse concinnatos, e. g. *CXXXVI, LXIV, CXI, CXXV*, fœsus tamen, Patres aliquot attribuisse Psalterium omne *Davidi*, quorum loca profert. At plerique sunt *Davidi* præfecti, unde a potiori fit denominatio. De imprecationibus, quæ in *Psalms* occurrunt, ita sentit, ut eas credat prædictiones & denuntiationes iræ Dei justissimæ. *Psalms* constant utique ex versibus, at ad metra Græcorum haud adstrictis, generis potius antiquissimi & liberioris, Proverbia haud constare ex selectione optimarum sententiarum, Autor adversus *Grotium* comprobat ex 1 *Reg. IV, 32*, & aliunde. *Canticum Canticorum* habet pro epithalamio spirituali. Quo sine enim alias id inter libros divinos debuisset referri? Liberum *Sapientia* probabiliter *Salomoni* esse tribuendum, arbitratur. Eum esse canonicum, contendit. De *Ecclesiastico* pronuntiat idem. De *Prophetis Veteris Legis* quæ eruditissime pertractat, in compendium jam mittere haud licet.

Pag. 85.
88.

89.

92.

99.

103.

115.

120.

122.

- Pag. 169. Librum *Baruchi* Canonii cum suis adscribit. *Danicem* existisse virum illustrem & Prophetam, copiose demonstrat. *Machabeorum* errorem de autoritate Vet. Testamenti merito castigat. Veritatem religionis Christianæ ex vaticiniis Prophetarum solide ita stabilitum. *Hebræorum* Prophetas pro vaticiniorum suorum dignitate pie sancteque vixisse, adjungit. Libros *Machabeorum* Canonii transcribit, duos scilicet priores, quorum Autorem ignorari profitetur. Nostrorum argumenta, quibus, eos a Canone, abfuisse olim, meritoque abesse, credimus, examinat & refellit suo more. *Hieronymus* certe & in *Prologo galeato*, & in *Prefatione ad Libros Salomonis*, *Gregorius Magnus*, aliique, causam nostram fatentur. Nostrum est, diligentiam Eminentissimi Viri, ejusque varietatem eruditionis lectionisque assidua, admirari, moderationemque, qua in hoc Tomo usus fuit, iustissimis laudum præconiis celebrare.

THEOLOGIA REVELATA DOGMATICA,
methodo scientifica adornata, Autore JACOBO
CARPOVIO, Philosphia Magistro.

Tomii II.

Francofurti & Lipsiæ, sumptibus Jo. Adami Melchioris,
 1737 & 1739, 4.

Tom. I Alph. 5 plag. 12, Tom. II Alph. 8^o plag. 6.

Et si per duo, & quod excedit, Secula tam lætus fuit Systematum Theologiæ dogmaticæ proventus, ut de illorum penuria nemo jure conqueri possit; illos tamen, qui nostra ætate ejusmodi labores in se suscipiunt, actum agere, nihilque aut parum emolumenti sacræ Dei civitati afferre, haud videtur existimandum. Et, cum hac tempestate in omnibus fere Germaniæ scholis & Academiis methodus bonas artes pertractandi philosophica regnet; Systema vero theologicum, hac ratione adornatum, a nemine huc usque in vulgus editum sit, iis, qui plane intelligunt, quid sit, *δύματα* Theologiæ ratione demonstrativa aut

aut scientifica tradere, facile liquet, operam, quam quis in conscribendo istiusmodi libro consumserit, utilem satis esse atque salutarem. Quo nomine laudem utique meretur Clarissimus Gymnasii Vinariensis moderator, M. *Jacobus Carpevius*, qui Theologiam revelatam dogmaticam methodo scientifica adornavit, & ut Opus hoc suum publica donaret luce, facile a se passus est impetrari. Nimirum, cum aliquot abhinc annis gravissimorum in Theologia errorum publice æque ac privatim infumaretur, justissimis de causis, & præcipue ad mandatum Serenissimi Celsissimique Ducis Saxo-Vinariensis, *Ernesti Augusti*, faciendum sibi putavit, ut inter omnes, quas de celestibus veritatibus foveret sententias, constaret, de iisque eruditi homines judicium a partium studio alienum ferre possent. Neque tamen in hoc libro nova aliquis dogmata, aut luxuriantis cerebri commenta, quæverit, cum nihil aliud amplectatur Cl. Autor, nisi quod luculentis sacrarum Pandectarum testimoniis, aut certis & indubiis sobriz rationis principiis, ex omni parte sit consentaneum. Nonnulli quidem in ea sunt sententia, methodo naturali Theologiam proponere, idem esse, ac sanctissimam fidei mysteria ex Theologia exterminare, solam rationem pro principio cognoscendi in veritatibus religionis habere, atque hoc ipso expeditam ad detestabiles Naturalistarum, quos vocant, errores viam pandere. Quorum in gratiam in præmissa Operi Præfatione laudabili consilio evidenter declaravit *Carpevius* noster, quid sibi sit scientifica, veritates Theologicas tradendi, methodus. Refert autem ad illam potissimum tria, quorum est primum, ut nullis utamur principiis cognoscendi & concludendi, nisi indubiis, qualia sunt ipsi definitiones, axiomata, experientiz & effata Biblica recte explicata; alterum, ut ex illis secundum normam regularum Logicarum recte concludatur; tertium, ut ostendatur nexus, inter dogmata Theologica intercedens, atque adeo una thesis ex altera, prouti ipsarum fert indoles, derivetur. Quandoquidem itaque his regulis presso pede, ut solet, in-

hæsit, & ad elucubrandam hoc modo Systema Theologiæ omnes ingenii vires tunc intendit; saluberrimæ doctrinæ & veritates arcto coherentemque vinculo ac nexu conjunctæ hic conspiciuntur, ita, ut pervulgata illa hominum quorundam sententia, nullum in Theologia veritatum nexum dari, easque seopis dissolutis parum esse dissimiles, omni jam veritatis specie destituantur. Enimvero, quo facilius & circumspectius de isto ingenii *Carpoviani* tactu judicare queas, Lector, utriusque *Tomii* contenta paucis, & retentis maximam partem Autoris verbis, haud gravatim accipias, rogamus. *Tomus primus* totius Theologiæ revelatæ dogmaticæ tractationem præliminarem, uti vocant, & duas ejus *Partes*, complectitur, ita, ut *primum Prolegomenorum Caput de revelatione in genere, alterum de S. Scriptura, tertium de Theologia revelata in genere, agat.* Opus enim erat, ut ex sana ratione veræ revelationis criteria, habita simul quæstionis de necessitate revelationis ratione, investigaret, divinam sacri Codicis originem demonstraret, & necessariam de Theologia revelata, generatim spectata, prolusionem præmitteret Autor. Est autem in his memoratu dignum, quod Autor Clariss. in ipso libelli limine ex solius rationis principiis demonstraverit, non potuisse hominem ex reatu coram Deo, & statu miseriæ, eripi, nisi ex parte Dei vicarius, qui & sine omnibus peccatis propriis, & ab obligatione legis immunis, & intellectu infinito præditus, & naturæ humana indutus, esset, hoc est, *θεῖον ὄντως*, in hominum locum, ad satisfactionem activam passivamque præstandam, substitueretur; ex hominis parte autem homo satisfactionem illam vicarii *θεῖον ὄντως* apprehenderet per fidem. Hoc enim ex sola ratione cognito, assumptisque simul reliquis revelationis vere divinæ notis, satis cognitis ex ratione sana, ad divinam veritatem S. Scripturæ, rejectis omnibus revelationibus spuris, invictè demonstrandam, expeditissima via erat aperta. Nam solam S. Scripturæ revelationem ad salutem per vicarium *θεῖον ὄντως* quærendam ducere, in aprico est. Rem ipsam dum
aggre-

aggreditur Autor Clarissimus, *Capite I Partis I* agit de nominibus, quæ Deo immortalis in S. Scriptura tribuntur; *Cap. II de existentia & attributis Dei* verbosius tractationem instituit, ita quidem, ut, Deum esse Spiritum a se, ex S. Scriptura ostendat, & ex brevissimo hoc conceptu Dei omnia attributa divina, legitime ratiocinando, in subsidium quoque vocatis sanæ rationis principiis, derivet; & difficultates, si quæ adsunt, solvat. *Capite III* sacratissimum *Trinitatis mysterium* exponit, & doctrinam hæc, solatii plenissimam, non ad ductum S. Scripturæ tantum, sed sub terminis etiam in Ecclesia usitatis pro more docendi acroamatico reconditam, proponit ita, ut hocce *Caput* epitomen *Commentationis*, quam ante *Theologiam* editam de *Trinitatis mysterio* edidit Autor Clarissimus, exhibeat. *Capite IV* decreta & actus Dei generatim ante explanat, quam ad specialem eorum tractationem se accingat. Tum sequitur *Pars secunda*, quæ *Tomi prioris* ultima est. Et primo quidem ipsius *Capite de creatione universi & hominis* exponit Cl. Autor, historiam creationis Mosaicam declarans ita, ut nil amplius, quod difficultates creet, superesse videatur, simulque doctrinam de dominio Dei in creaturas, imperioque ejus in creaturas intelligentes, appendicis loco subjungens. *Caput II* imaginem divinam, & statum integritatis, sistit, brevemque legis divinæ summam complectitur. Quia vero non hominem solum, ut creaturam rationalem, sed angelos etiam, tales creavit Deus, *Caput III* doctrinam de Angelis, & de lapsu diaboli & hominis, continet. Quorum conjunctio dum primo adpectu mira videri potest; juvat hæc de re mentem Autoris paulo plenius enarrare. Scilicet ex mente ejus princeps quidam Angelorum bonorum lapsus & diabolus factus est per ipsam hominis, ex invidia factam, seductionem; socii ejus autem per consensum, in malefactum principis sui datum. Quorum prius ut confirmet Autor Clarissimus, duo sibi probanda sumit, alterum, quod diabolus, quem ipsum docet fuisse serpentem paradisiacum, hominem seducendo peccaverit, alterum, quod hæc ipsa seductio, tota-

liter spectata, primum fuerit diaboli peccatum, ac, quod sequitur inde, illud, per quod factus est diabolus. Prius concludit inde, quod hominem seducendo angelus ille seductor egerit contra legem, datam sibi a Deo, vi cuius & Deum summo profequi cultu, & aliarum creaturarum perfectioni & emolumento studere, debebat; quorum neutrum vero & Deum calumniando, & hominem in mortem precipitando, servaverit. Posterius autem probaturus Autor, ad verba Servatoris *Jo. VIII, 44: Diabolus est mendax & homicida ab initio, & non persistit in veritate*, provocat. Docet enim, & ex verbis Christi: *nos persistit in veritate*, clarissime cum prioribus connexis, confirmat, non aliud intelligi posse initium, quam id, in quo angelus ille seductor, bonus antea, cepit esse malus, id est, diabolus; ex quo prono tandem alveo, per mendacium & homicidium, in seductione hominis commissum, hoc est, per ipsam hominis seductionem, eum factum esse diabolum, sequatur. Quoniam igitur ex seductione hominis & discrimen angelorum bonorum malorumve, & ipsius hominis lapsus, est ortus, facere non potuit Autor Clarissimus, quia & doctrinam de Angelis, & de lapsu hominis, conjungeret. Tandem addit *Caput IV Cl. Autor*, eoque ultimo tristissima *lapsus hominis consequentia*; & non solum de morte spiritali, peccatoque originis, & variis actualium generibus, sed etiam de morte temporali, & de vita ac damnatione aeterna, demonstrationes suas in medium affert, quaestionis, an homo viribus, quas habet, naturalibus mortem illam triplicem effugere queat, solutione colophonem toti Operi imponens. Atque sic *Tomus hic primus* in eo acquiescit, quod & hominis felicitas pristina, & ratio perditæ, & miseria, in quam per jacturam illius homo se precipitavit, fuerit in eo explicata. Sequitur autem, ad reparationem generis humani exponendam, *Tomus secundus*; qui quidem, ut rem ab ovo exordiamur, eleganti micat Prooemio, cujus in limine statim totius Operis machina & structura nobis veluti ob oculos ponitur & representatur. Sigillatim vero hæc thesis theologi-

logica, ceu basis & fulcrum tractationis, in antecessum ventilatur: *In cognitione veritatum salutarium crescendum est.* Quod quomodo intelligi & probari debeat, non solum ratione subjanget Vir Clarissimus, verum etiam idem ille inter incrementum cognitionis *intensivum* & *extensivum* distinguit, & de utroque varia monita addens, cum primis de *intensivo*, quid involvat, erudite disquirit, simulque evidentiam verborum & rei in rebus theologicis ad idem referre videtur. De hac quaestione summe necessariam profert, *an evidentia rerum in Theologia studendum*, & non sine pondere sic concludit, quod, quia ipse Deus, cum pro stilo majestatico in meris assertis acquiescere potuisset, evidentiae tamen rei in multis veritatibus revelatis consuluit, operam in ea ponere, non licitus tantum, sed laudabilis omnino, labor sit, etiamsi in mera verborum & testimonii divini evidentiae acquiescere debeamus, ubi ad evidentiam rei ascendere non liceat. Ex hac quaestione illico subnascitur altera, alteraque: *ad quid methodus scientifica in Theologia faciat*, item: *an ad incrementum cognitionis theologica aliquid afferat; nec non ad analogiam fidei distincte concipiendam conducat*; quae singula Noster diligenter satis exposuit ac discussit. Quod ad ipsum hunc *Tomum I*, duas denuo *Partes* ille complectitur; atque harum prior de redemptione generis humani, posterior de providentia divina, exponit. Illa rursus variis absolvitur *Capitibus*; quorum *primum de gratia Dei miserante*; *secundum de Christo*, salutis fonte: *tertium de salutis ordine*: *quartum de praedestinatione & reprobatione*, inscribitur. De his sigillatim jam dicemus. *Capite* itaque *primo*, ut diximus, palmarium illud dogma de gratia & voluntate Dei erga homines lapsos conficitur, simulque quaedam de orta in negotio salutis humanae collisione exercitii bonitatis justitiaeque divinae in medium producuntur, ita, ut, ea salutis obstacula non, nisi per satisfactionem *Ἰκανότητος* vicariam, tolli ac removeri potuisse, ostendatur. Atque, quemadmodum in limine *Tomus primi*, non potuisse hominem e reatu, nisi per

per substitutionem *Dei* vicariam, præstitamque ab illo satisfactionem activam passivamque, eripi, ex sola ratione docuerat Autor Clarissimus, sic eandem doctrinam jam non tantum ex Scriptura S. confirmat, sed etiam ulterius progressus, cur, filium Dei hominum vicarium fieri, convenientissimum fuerit, ostendit, solutis simul quæstionibus difficillimis, in hujus rei rationem cadentibus. Inde vero redemptionis opus, & universalis ad salutem vocatio, fuit, quæ potissimum per Evangelium fieri solet, atque in diversos veluti ramos extenditur. Quæ de causa de Evangelio etiam atque vocatione hoc *Capitulum* est actum. Enimvero (verbis *Carpovii* utimur) *Evangelium proponit Christum redemptorem, in quo recte agnoscendo, approbando, imitando, cardo eorum, quæ ad salutem pertinent, vertitur.* Antequam igitur ad salutis ordinem explicandum progrediretur, fundamentum fidei salutisque; Christus, proponendus erat. Ortum hinc est *Caput II de Christo.* Quemadmodum vero tota de Christo doctrina commode in tres partes, de persona, de officio, & de statibus ejus, dividitur; sic eandem Autor divisionem locutus, *Sectione* hujus *Capituli* prima egit de persona Christi; *secunda* de officio, tum sacerdotali, tum prophetico, tum regio; *tertia* denique de statibus ejusdem, & inanitionis & exaltationis. Hic, inter alia, modum conceptionis Christi hominis miraculosæ ita Noster, quod per immediatam operationem Deus in ovulo *Maria* virginis flammae humanitatis Christi produxerit, declarat, quo ipso & purificationis & præservationis difficultates maximas facili negotio evitari, arbitratur. Porro, ut præter dotes naturales summas gloriam imaginis divinæ humanitati Christi, sic corpori ejus formam faciei venustissimam, quia nulla maculatus fuit labe personali, tribuit. Prætermittimus doctrinas de unitione & unione, communicatione & communione naturarum, nec non de communicatione & communione idiomatum, non exigua luce per distincte & concinne datas singulorum definitiones perfulas; id quod inter cetera de dogmate omnipræsentis humanitatis Christi.

Christi dicendum est. Est autem adhuc unicum commemorandum. Quid recentissime inter eruditos de descensu Christi ad inferos disputatum sit, nemo ignorat. Autor Noster descensum realem docet defenditque ita, ut ex unico effato *Petri 1 Ep. III, 18 seq.* omne, quod ad hanc doctrinam recte tenendam pertinet, derivetur, neque superfit quidquam, quod difficultatem creare possit. Ast non juvat hominem Christi redemptio, nisi is debitum ordinem agrediatur. Natum hinc est *Partis I Caput III de ordine salutis*, cujus *Sectiones* 1) *de illuminatione*, 2) *de contritione*, 3) *de fide salvifica*, 4) *de regeneratione*, 5) *de conversione transactiva*, 6) *de penitentia*, 7) *de justificatione*, 8) *de sanctificatione & doctrinis connexis*, 9) *de conservatione & perseverantia fidelium*, 10) *de variis gratiae gradibus*, agit, cui annexa est quaestio: *an non Deus modum salvandi ab eo, quem adhuc explicuimus, diversum quandoque servet, aut saltem servare possit.* Hinc ansa Autori data est scribendi de salvante gratia extraordinaria; qua de re quid sentiat, suo loco uberius explicuit ac enarravit. Scilicet, postquam Autor Clarissimus & indolem gratiae salvantis extraordinariae, & casus, in quibus illi locus non fit, ostendit, quaestionem sumit, quae sola superest, examinandam: *quid de salute statuendum sit hominis, extra ecclesiam in ignorantia invincibili de Christo redemptore versantis, at obsequentis vocationi per sanam rationem, vel qualemcumque verae ecclesiae famam indirecte, Deum colentis, & peccata vitantis pro vitis, defectus autem virtutum naturalium, resultantemque hinc poenam divinam, agnoscentis, dolentis, nec condonationem eorum tantum ex gratia a Deo petentis, sed etiam lumen cognitionis clarius, ad reconciliationem cum Deo obtinendam, anxie mente quarentis.* Ad quam quidem respondet, homini, ita mente affecto, aut Deum gratiam ulteriorem ad salutem dare, quocumque id fiat modo, aut, si non det, sed quaerentem, nec dum inveniensem, ex hac vita eripiat, de salute ejus bene sperandum esse; idque duplici argumento, ex ana-

T t t

logia

logia fidei sumpto, declarat. Ex dictis autem duobus membris prius ipsi verius esse videtur, quia, hominem, qui gratiam Dei anhelet, non data illa, anxium inter spem metumque ex hac vita eripere, bonitati divinæ non consentaneum videatur. Quem vero ordinem Deus servat in hominibus salvandis, eum servare, & quos salvat in tempore, eos salvare, ab æterno decrevit, adeo, ut ab executione divina ad decretum divinum tuto liceat concludere. Hinc doctrinam de salutis ordine excipere debebat *Caput IV, de predestinatione & reprobatione*. In quo, post datam utriusque definitionem & assertam existentiam, utramque Deo Trinuno tribuendam esse, utriusque esse debere rationem objectivam determinatam, utramque proinde non absolutam, sed respectivam, esse, ad oculum ostenditur, solvunturque quæstiones de diverso dispensationis gratiæ divinæ modo difficillimæ, & constituitur simul ordo decretorum vel volitionum Dei de negotio salutis talis, qualis perfectionibus Dei convenientissimus rite habetur, addito examine hypothesium, quibus particularis gratiæ & decretum salvationis absolutum inest. Denique, ut alia præmittamus, *Appendix* sequitur hujus *Capitis de libro vite triplici*. In quo quidem, post uberius explicatam inscriptionem in librum vite, maxime doctrina de deletione ex eodem, solutis difficultatibus, notanda est. *Parte I* sic expedita, recta sit transitus ad *II, de Providentia divina*. Quemadmodum vero *Pars prior*, sic hæc *posterior* quoque, *quatuor* absolvitur *Capitibus*, quorum 1) *de conservatione creaturarum*, ceu principe divinæ providentiæ actu; 2) *de concursu divino*; 3) *de gubernatione divina*; 4) *de providentia in specie*, exponit, tandemque universus ille *Tomi secundæ* labor ad exoptatum perducitur finem. Quid de *tertio* nobis in posterum polliceri possimus, in aprico est. Hunc enim, ipso id jubente Autore, proxime, si Deus vitam & sanitatem & otium concesserit, expectamus, spemque adeo certissimam fovemus, fore, ut residua *Theologia Carpoviana* in lucem publicam suotem-

tempore producantur. De cetero, quod ad genus scribendi *Carpovianum* attinet, fateri necesse habemus, id ipsum & nervosa brevitate, & jucunda perspicuitate, sic sese commendare, ut nostra commendatione non sit opus. Licet enim quædam hinc vel illinc inspersa videamus, quæ a purioris latinitatis foro aliena sint; nihilo minus tamen meminisse debemus, *terminas* esse *theologicos*, qui in rebus sacris vel dudum civitate donati, vel etiam sic comparati sunt, ut pro communi loquendi scribendique usu nec ignorari, nec citra obscuritatem præteriri & contemni, queant. Par judicium sit de *vocabulis philosophicis*, quæ sicuti ad mentem breviter & dilucide exponendam mirifice conducunt, ita nil mirum, quod & Noster, aliorum mores & exempla secutus, eadem in religionis negotio adhibuerit, atque hanc ob causam eo magis veniam se impetraturum sit professus. Immo vero, ut nec ista taceamus, pauca quædam sunt, quæ sibi abs te expetit, amice Lector, sicubi ejus Theologiam sis perlustraturus. Cumprimis autem id urget, ut nuntium paulisper mittas opinionibus domesticis; ut legas relegasque librum a principio; ut quæras asserti cuiuslibet rationem; ut evolvas formas concludendi, quibus usus est; ut, quæ difficiliora forsitan videntur, non statim resicias, sed legas iterum & mediteris alio tempore; ut memineris, non omnia simul posse exponi, sed alium locum ex alio, & minus clarum ex clariore, explicandum esse; ut, si publicè dissentire volueris, omnem vim in argumentorum firmitate, non in contradicendi pruritu, multo minus in obrectandi libidine, quærendam tibi putes. Denique in voto *Carpoviano* unice acquiescimus, & toto pectore precamur, ut in Ecclesiæ incrementum, religionisque stabilitamentum, hic labor cedat, atque ad homines & in veritate sapientiores & virtutibus instructiores reddendos, quam plurimum conducat.

JO. ANDREÆ SCHMIDII, ABBATIS
quondam Mariævallis, Compendium Historiæ Ecclesiæ
T t t 2 ffica

stica Vet. & Nov. Testamenti. Partes tres. Præfatus est, & Supplementa addidit, CHRISTIANUS GOYTLIEB JOECHER, Prof. Lips.

Lipsiæ, apud Jo. Frid. Gleditsch, 1739, 8.

Alph. 3 plag. 7.

Prodiisse hunc *Jo. Andr. Schmidii* librum ex officina *Sæstermanni* olim A. 1708 Helmstadii in lucem publicam, haud facile ignorant viri eruditi. Merita Autoris jure quodam suo suspiciunt summique faciunt, quotquot recte æstimare virorum optimorum in literas merita didicerunt. Florum in numero *Cel. Joecherus*, Academix nostræ ornamentum prorsus incomparabile, cujus tractationes alias, tam theologicas, quam philosophicas, eruditissimas omnes, suo loco laudavimus, nomen profitetur suum. Cum enim in eo esset, ut præ muneris sui ratione ad Historiam ecclesiasticam auditoribus suis tradendam accederet, librum, qui primas hujus Historiæ lineas, congruenter prælectionum Academicarum instituto ductas, exhiberet, circumspiceret, nusquam talem reperit, qualem mente conceperat. Perplacet enim ei ordo chronologicus in rebus historicis exponendis, naturæ eventuum quippe accommodatus. Cum vero Historiæ ecclesiasticæ ad eum ordinem exactæ epitomæ adhuc desideretur; *Schmidii* hoc Opusculum se ipsi præ reliquis probavit, delectu, ordine, & perspicuitate, cum primis commendabile, quod neque brevitate & siccitate docentibus nimium negotii faceffit, neque copia lectores fatigat. Cujus libelli exempla cum in tabernis librariis nulla amplius exstarent, cum prelo iterum subjiciendâ curavit. Pro mensura prælectionum suarum tripartitarum Opusculum *Schmidianum* in tres distinxit *Partes*, quarum *prima* inscribitur historia Veteris Testamenti, *altera* appellatur historia Nov. Test. antiqua, ad Seculi VIII finem decurrens, & *media*, Seculi XV exitu conclusa, *tertia* denique historia ecclesiæ recentissima. Antiquam & mediam concinne satis finique convenienter expressit *Schmidius*. In recentissima attem *terminavit* justo celerius, partim adminiculis tum exclusus ad-

æquatis

æquatis scopo, partim controversias evitaturus, partim potius ingredi perecipiens. Seculi XVIII nullam prorsus habuit curam, ne litivolis involveretur. Utamque Cel. Autor ut suppleret lacunam, nulli operæ pepercit. Quæ *Schmidii* sunt, ea Autori suo reliquit integra & intacta. Hæc complectitur liber ipse, quem præ manibus habemus, & qui cum exitu Seculi XVI finitur. Notulas frequentiores Editor Pl. Rev. adpersit, & Supplementa Seculi XVII dedit. Præterea Seculi præsentis historiam, sacram adumbravit. Nostrium est, instituto hæc gratulari. Nolumus tamen singula *Jo. Andr. Schmidii* pronuntiata historica annumerare veritatibus, siquidem in Compendio ejus passim existant, quæ sunt rectius interpretanda & emendanda. In medio ævo *Schmidius* hæud bibit e fontibus, sectatus potius *Cavum*, *Spanhemium*, *Hottingerum*, *Nazalem Alexandrum*, *Dupinnum*, aliosque, e-Scriptorum recentiorum numero adscitos. Secula quinque a nato Christo priora calluit *Schmidius* satiscurate, reliqua vero eodem studio digna hæud existimarat. Licet nec illud sit inficiandum, in quinque etiam illis Seculis inde ab obitu *Schmidii* varias tentatas fuisse rerum incertarum falsarumque emendationes. De *Parte tertia*, quæ novæ inprimis est, & diligenter elaborata, jam paulo copiosius dicemus. Seculi XVII primas lineas B. *Schmidius* jam duxerat, in quibus Cel. *Jacherus* quidquam immutare sibi duxit religioni. Quæ itaque passim inseruit, minoribus typis exprimenda curavit, delectis ex maximo rerum apparatu eis potissimum momentis, quibus juvenes imbui par est. Plus operæ Cel. Editor in condenda Seculi, quo vivimus, historia sacra sibi infumendum duxit, quippe quam *Schmidius* ne quidem attigit causas ob graviores. Vir Cel. hic quoque tramitem institit methodi *Schmidiana*, ordine chronologico tantisper seposito, usus tamen studio ea conjugendi, quæ quodammodo sunt affinia. Controversias, quæ dicuntur pietificæ, exposuit ita, ut a judicio interponendo sese temperaverit. Plerumque præbatissimos indicavit fontes, unde sua hæusit, ut juvenes consulere eos possent ipsi. Acta & gesta sincere narravit, nihil magnopere

- in unam alteramque partem inclinans. *Bigam Programmatum Schmidianorum*, huic olim Compendio annexam, re-
 cudi quoque hic curavit, suaque addidit Programmata
 duo. Index nunc factus est accuratior & copiosior, Operi
 integro suffixus. Haud abs re fuerit, ex ipsa tractatione non-
 nihil delibare. Cel. Autor inseruit historię Seculi XVII no-
 tas de anno pacis Westphalicę decretorio 1624 pag. 660, de
 congregatione, a *Gregorio XV A. 1622* propagandę fidei ergo
 condita, pag. 661, de controversia, ob *Confucti* cultum Jesuita
 mota, de Pontificiis ex *Abessinia* ejectis, de viris summis ad
 sacra Pontificiorum transgressis, pag. 662, de formula consen-
 sus inter Helvetios, a *Jo. Henr. Heideggero* adoptata, pag. 663,
 de peccato philosophico, aliisque Jesuitarum dogmatibus no-
 vellis, pag. 666, de controversiis, in Romana ecclesia ob cul-
 tum *Deiparę* motis, pag. 667, de Rigoristis, seu *Jansenistis*,
 Patribusque *Oratorii*, pag. 668, ac de reliquis Pontificiorum
 controversiis intestinis pag. 669. Addidit quoque summam
 quarundam controversiarum, quę in ecclesiis Reformato-
 rum exarserunt, pag. 671 seq. De controversia syncretistica
 nonnihil adjunxit pag. 675 seq. Ad historiam *Enthusiasta-*
 rum addidit copiosiora de *Jacobi Böhmi* scriptis, oppugna-
 toribus, & defensoribus, de *Weigelio*, & *Rohærucianis*, de
Daniele Hoffmanno, de *Jo. Arndii* scriptis, de *Jo. Meleb.*
 680. *Stengero*, de Polygamie defensoribus ac inimicis, de *A. H.*
Franckii Observationibus Biblicis, de *Thomasi* litibus, de
 682. theologia itregenitorum, ac alia. Exposuit præterea de
 Pietisticarum controversiarum initiis, de termino salutis hu-
 manę peremptorio, de *Speneriana* spe meliorum temporum,
 & de Fanaticismo. Syllabum doctorum & scriptorum ec-
 clesiasticorum passim adauxit, adjunxitque nonnulla ad or-
 dines monasticos & congregationes, quibus Ecclesia Romana
 693. origines dedit. Res Socinianorum fusiüs illustravit pag. 696
 seq., Commentariolum addens de contentioibus præcipuo-
 rum inter Anabaptistas doctorum, *Samuelis Apostool* & *Gale-*
 697. *ni Abrahams*. De Gallia, conatis Romanę sedis sæpius
 703. acriter repugnante, breviter monuit. Subindicavit deinde

methodos varias, a Pontificiis, dissentientes reductas, excogitatas, Arminianismum tandem in Belgio toleratum, Synodum Milostaviz in Polonia majori A. 1607 a fratribus Augustanz Confessionis habitam, persecutiones, quibus pressi fuere Lutherani in Hungaria, pag. 719, opiniones Judæorum de Messia proxime venturo. Hæc sunt imprimis illa emblemata, quibus Cel. Editor *Schmidianum* Compendium passim exornavit. Summam porro ut suppeditemus tractationis rerum Seculi XVIII, institutum jubet nostrum. Cel. Autor differit statim de statu Ecclesiæ Græcæ, Russicæ, Lutheranz, Pontificiæ, Reformatæ. Recenset congregationes sacras, in Romana Ecclesia institutas ad doctrinam Christi propagandam, e. g. seminarium in Calabria conditum, Collegium Scoticum, a *Clemente XI* Romæ A. 1712 instructum, Neapolitanum, in Cœnobio S. *Joannis* Augustiniano recens institutum, Collegium; edisserit controversias Jesuitarum & Dominicanorum Sinenses, res Pontificiorum in Japonia, Abessinia, ac in ipsis Americæ terris; text enumerationem eorum, qui ab Ecclesia Evangelica ad Pontificiam transierunt; exponit instituta Calvinianorum, quibus Christi doctrinam infidelibus instillandam promovent; *Philothæum*, Siberiæ Archiepiscopum, A. 1712 ex Ostiacia, in extrema Septentrionis parte confidentibus, Christo familias colligere tentasse, refert, eo quidem successu, ut ipse jam A. 1621 plus quam 40000 Tatarorum adjunxerit ad Ecclesiam Græcam. In regno Astracano A. 1732 novam scholam in usum Calmuckorum erectam esse, addit ibidem. De Malebarico conversionis instituto compendiose exponit. *Jo. Leonhardus Frisch* antiquiorem Ecclesiæ Russicæ confessionem, cujus præcipuus Autor habetur *Petrus Mogilar*, Kioviz Metropolita, teutonice vertit ediditque. Statuerat hic Cel. Autor nonnihil addere, id quod tamen fuit omissum. Græcos, monet, assentiri nobis in doctrinis nonnullis, in aliis vero dogmatibus propius ad Ecclesiam accedere Romanam. Idem docet, triplex malum nuper imminuisse Evangelicorum ecclesiis, nempe spinosæ Philosophiæ scholasticæ

Pag. 708
713.
721.
726.
732.
733.
736.
740.
742.
746.
749.

751. laffice odam in præscriptis oppositis ruenis; amorem internæ
 cultus divini nimum & exitiosum externo, & tandem Phi-
 losophiæ tum contemptum, tum abusum. Inde ostendit, do-
 ctinam morum a Jesuitis admodum fuisse depravatam, &
 recenset controversias theologicas Pontificiorum de auxiliis
 gratiæ, de Chinenfium conversione, de *Jansenii* opinionibus,
 de motibus *Quenellianis*, de miraculis *Francisci a Pa-*
 759. *ris*, de immaculata conceptione *Mariæ Virginis*, quam ta-
 966. men *Clemens XI* A. 1708 confirmavit, de reliquiis Quietistis-
 cis, de gratia sufficiente, de autoritate Præfûlis Romani, de
 transubstantiatione, de albis Præmonstratensium vestibus,
 de falsiloquio licitone an illicito, de Theologia scholastica,
 de fide veterum Diplomatum, de contritione perfectum
 772. Dei amorem requirente, de Philosophia atomistica, de ex-
 774. exercitiis pietatis, de probabilitatis dogmate inter *Segnerium*
 & *Ballerinum* disceptato, de consecrationum, ab Episcopis
 Britanniæ profectarum, pretio, de Novo Testamento Gallice
 per *Richardum Simonium* verso, de punctorum vocalium
 777. Ebraicorum autoritate & usu, &c. Eadem deinde ratione
 enumerantur strictim controversiæ illæ, quibus laboravit
 hoc Seculo Ecclesia tum Reformatorum, tum nostræ. In
 controversiis pietisticis, quas in ipsam Calvinianorum fami-
 liam passim quoque fecisse impressiones, satis constat, ordi-
 nem sequitur, a *Cel. Joanne Georgio Walchio* adhibitum,
 809. delibans liticulas de notitia rerum divinarum & sacrarum in
 irrogenito, de Theologiæ polemicæ necessitate, de Theolo-
 817. giæ mystica, de efficacia verbi divini, de libris symbolica,
 de beatitudine actuali hujus vitæ, de spe meliorum tempo-
 rum, de regeneratione, de penitentia, an ex Evangelio de-
 rivanda? ac de desperatione salutari, a *Fochio* inventa. In-
 822. dicat deinde controversias de bonis operibus, tum in actu
 justificationis, tum ad salutem an & quomodo necessariis, de
 adiaphoris, de perfectione Christianorum, de confessione &
 absolutione, atque de sacerdotiõ spirituali. Commemorat
 adhuc interpretationes fasri Codicis, quæ cum oppugnatæ,
 827. tum censuris merito suppressæ sunt. Huc refert *Trilleri*
 versio.

versionem novam Novi Testamenti Germanicam, editionem
 Bibliorum *Jo. Reinardi Hedingeri*, versiones libri *Cobeleth*
 & *Cantici Canticorum*, a *Christophoro Seebach* adornatorum,
 Commentationes Biblicas *Hermannii von der Hardt*, transla-
 tionem Bibliorum Berlebergenlem teutonicam, Ebersdor-
 fenfem editionem, notis minus sanis obrutam, *Jo. Laur.*
Schmidii Pentateuchum teutonicum. Addidit controversias
 de scriptis *Arndii*, *Thomasianis*, Chiliafticas, Apocatafticas,
 Terminifticas, de scriptis *Godofredi Arnoldi*, *Stry-*
kianis de sabbato & matrimonio, Syncrofticas, a *Joan-*
ne Fabricio Helmftadii refuscitatas, *Willenbergianas* de po-
 lygamia, *Kayferianas* de divortio, *Wolfianas*, feu ad-
 versus *Christianum Wolfum* susceptas, easque, quæ de
 hymnis ecclesiasticis contra *Ostonen Christianum Dami-*
um & Confulem *Nordhusanum*, nec non *Herrenhuten-*
fem ac *Tonderenfem* hymnorum librum, fuerunt agitata.
 Doctores & scriptores illustres, Pontificesque, quantum ad
 nomina eorum attinet, subjiuntur. Diffiteri haud licet,
 in nominibus propriis paucula a nobis observata esse, quæ
 sunt emendanda. *Joachimus Berwardus Lauenstein* appella-
 tur pag. 350 *Joachim Bernard*, *Richardus Baxter* vocatur
 pag. 689 *Burchardus*, *Thomas Burnet* vocatur *Thomas Ben-*
net pag. 354, *Joannes Christophorus Hareuberg* dicitur pag.
 342 *Jo. Christianus*, &c. Ordines sacros retens institutos luc-
 cincte Cel. Autor recenset pag. 357. In catalogo hæreticorum
 enumerat Arianos novos, ex *Guilielmo Whiston* exortos,
 Socinianos recentiores, eorumque fautores clandestinos,
 Anabaptistas, eosque inter sese dissidentes, Enthusiastas nô-
 vos, Quackeros, *Gichtellanos*, Fanaticos, Separatistas cum
 fratribus *Herrenhutenfibus*, quorum princeps *Nicol. Ludov.*
Comes de Zinzendorf ad Indos Christo conciliandos A. 1737
 abiit. Exponit tum de Indifferentistis, eorumque antefi-
 gnano, *Joanne Comrado Dippelio*, in quem omnis errorum
 colluvies confluerat, de Naturalistis, præcipue *Matthæo*
Tindalio, *Georgio Johnstono*, *Bernb. Mandevillio*, *Thoma*
Chubb,

Pag. 327.

344.

361.

362.

386.

U u u u

895. *Chubb, Conyers Middletono, Thoma Woolstono.* Subiunxit
 hifce catalogum atheorum ævi recentioris, enumerans *Jo.*
Tolandum, Antonium Collins, & Jo. Theod. Lau, ad faniora
 revocatum. Non est, quod eos, qui cœlitibus ab Ecclesia
 Romana fuerunt adscripti, repetamus. Id faniores Pontifi-
 cii vix ferendum esse crediderunt, cum *Benedictus XIII Gre-*
gorium VII, Monarchomachum, Beatorum choro adjunxit,
 ejusque Officiam Breviario Romano inferi iussit. At quis ex
 hortulo, compendiofo quidem, sed tamen peramceno & lar-
 giffime fructifero, flores potiores omnes aufit decerpere?
 Selecta ibi & tam accurate digefta sunt omnia, testimonijs-
 que locupletiffimis confirmata, ut addere debeamus nihil,
 præterquam illud meritiffimum: *Plaudite.*

CHRISTIANI LUDOVICI SCHLICHTER,
Hift. S. & Antiqu. Prof. Publ. Ordin. nec non Alumno-
rum in Acad. Fridericiana Epbori, de Lychnucho sacro,
ejusque mysterio, Libellus fingularis, cum Tabula
anea, & Indicibus neceffariis.

Halæ Magdeburgicæ, impensis Jo. Andr. Baueri, 1740, 4.
 Plag. 13^z.

Inferipfit Cl. Autor Commentationem hanc luminibus rei
 sacre inter Reformatos, D. *Alberto Schumachero, D. Phi-*
lo Ernesto Jablonski, & D. Danisli Gerdsfo, Viris de omni
 re literaria non aniaus, quam de ecclesia Dei, præclare meri-
 tis. Non possumus a nobis impetrare, quin fateamur, li-
 bellam hunc eandem spirare diligentiam, eandemque re-
 dolere accurationem, quam Autor in Commentationibus de
Panibus & mensa facierum omnibus Judæarum antiquita-
 tum peritis approbavit. De lychnucho hic agitur sacro,
 qui sanctuarium, seu prius adytum Dei, in tabernaculo in-
 ter Israelitas habitantis, die & noctu mirifice olim collu-
 stravit. Saxum illud olim jam volverunt *Jo. Cour. Stell-*
mannus & Henr. Opitius, nec non *Hadrianus Relandus,*
 qui

quæ de forma hujus lychnuchi, qualis nimirum in arca
 Titi Romæ spectatur, in libro *de Spoliis templi Hieroso-*
lymitani in arca Tiziano Roma conspicuis, Ultrajecti A. 1716,
 3, Cap. 2-6, disseruit pererudite. Cum vero hæc materia
 difficultatibus variis sit implicata, adeo, ut partem vix dimi-
 diam Triumviri illi exhausserint, Autor eandem resumisit
 telam, accuratius concinnavit, observationibus novis auxit,
 errores aliorum modeste correxit, ac denique partem typi-
 cam, quæ in ipsorum scriptis desideratur, integram sub-
 junxit. *Stallmannus* omisit dicere de oleo, & ellychniis,
 quibus lucernæ instruebantur, de olei vasis, de ellychnio-
 rum præfecto & materia, de situ candelabri in tabernaculo,
 de forcipibus, de trullis, de lapide ante candelabrum posi-
 to, de modo lucernas aptandi, ac de mysteriorum significa-
 torum complexu. Eadem fere etiam *Opitius* prætermisit.
Resandus de lychnaicho ea tantum exposuit, quæ ad formam
 lychnuchi, & illius quidem, qui in arca Titi spectatur, per-
 tinere visa sunt. Restabat itaque Nostro amplissimum sane
 spicilegium. Tractationem suam ipse in *Capita sex* distri-
 buit. *Primo* exponit de autore & nominibus lychnuchi au-
 rei, *secundo* de materia, *tertio* de forma, variisque ejus
 partibus, *quarto* de lucernis, nec non de oleo, ellychniis,
 vasisque reliquis, nec non de lapide coram lychnaicho;
quinto de adaptatione, usu, & situ lychnuchi; *sexto* deni-
 que de lychnuchi sacri mysterio. Sedes materiæ est con-
 spicua in *Exod. XXV, 31 - 39, XXXVII, 17 - 24, Num. VIII,*
1 seq. Sed quid impedit, quo minus ex cœna dubia unam
 alteramque bellariorum partem deliberemus? Lychnuchus vo-
 catur *לכנוך*, id est, *instrumentum, cui lucernam imponunt.*
Diodorus Siculus Lib. XXXIV vocavit *λύχνον αἰθαιστικόν, lych-*
num perpetuo ardentem. Materia, a *Bezaleel* adhibita
 formando candelabro, existit aurum, & quidem purum
 optimumque. Summa suti erat *כספ*, vulgo talentum, æ-
 quans 3000 siclos seu 120 libras auri, id est, 12300 ducatos
 monetz Italicz ex calculo *Abarbanelis* ad *Exod. XXXVIII, 24.*

Pag. 5.

U u u u 2

- Ex *Mose* omnino hoc pretii satis elucet, dummodo locum *Exod. XXXVIII, 25 seq.* recte inspiciamus. *Josephus, talentum* fuisse *pondus 100 minarum*, scribens, in mendo jacet.
- Fig. 6. Reponendum videtur *centum & viginti*. Librarius enim indoctus fortassis pro *μωσ*. PK. legis EK, seu *ἐκατὼν*, centum. Id memoratu est dignum, Judæos tradidisse, lychnuchum sacro illi *Mosais*-similem fieri non debere, etiam si usui sacro inserviret. Eisdem tradidere, lychnuchi sacri altitudinem 18 palmos adæquasse, id est, tres cubitos. In sacris literis de ea exstat nihil. Convenientia vero cum rei ipsius natura facit fidem probabiliter judicaturis. Corpus lychnuchi an solidum, an cavum, fuerit, merito quaeritur. Posterior est verisimilius, siquidem copia auri, tantæ fabricæ insueta, ad soliditatem partium singularum constandam haud suffecisset. Cavitatem illam ex ramis ejus, qui vocantur *canna*, *ק"ן*. Autor merito confirmavit. Videtur quidem obstare significatio vocis *קנפ*. At id obiectivacultæ ipse facili expedit negotio. Vox enim hæc *duritiem*, quæ inest auro, loquitur, ac præterea denotat, 1) lychnuchum sacrum ex auro puro, nulla re alia mixto, confectam fuisse, sicuti etiam tubæ *Mosæ* dicuntur paratæ ex argenteo *קנפ*, id est, *puro, aera non mixto*; 2) lychnuchi opus fuisse continuum & indissolubile; ob *Exod. XXV, 36*; 3) lychnuchum existisse opus ductile, ictibus mallei ex una massa paratum, consentientibus interpretibus Alexandrinis, qui eum vocant *λυχνία: τογευήν, candelabrum calo elaboratum*. Partes lychnuchi deinde edisserit, *basin, scapum, ramos, lucernas, crateras, mala, & flores*. Basin Ebraici vocant *ק"ן*, siquidem *Jonathan Targumista* eam vocem vertit per *ק"ב, basin*, Alexandrinus per *καυλον*, Vulgata per *basile*. *Janius* ac *Tremellius* cum *Luthero* minus recte verterunt per *scapum, Schaffz*, siquidem integer calamus mediûs fuit scapus. At pars inferior ab hoc scapo diversa fuit, distinguente ipso Codice sacro. An unus pes, an plures, fuerint candelabro, Judæi haud consentiunt. Basin unam simplicemque
- 18.
- 19.
- affan-

assensu suo firmavit *Josephus. Bernbardum Lamy*, qui negavit, candelabrum, quod hodie in arcu *Titi* visitur, esse imaginem lychnuchi sacri, ac *Josephi* locum *de Bello Jud. Lib. III Cap. 5 fol. 415 edit. Havercamp.* sollicitavit, merito Autor refellit, licet illud pro forma accurate descripta haud ausit reputare. Ex basi in altum surgens prodibat *calamus medius*, dictus *צנורה*, *Exodi XXV. 34*, a R. *Salomone Isaacide* corpus *candelabri* appellatus, alibi *canna* *קנה* dictus *Exod. XXV. 31*. Videtur is ramis reliquis crassior existisse, siquidem illum *Josephus* vocavit *κλωβος*; ramos vero *καυλίσκους*. Ejus ex lateribus sex prodibant calami, dicti *Exod. XXV. 32*: *קנה* est arundo, calamus, internodiis constans. Unus ramorum haud fuit altior altero, teste *Josepho Antiqu. Jud. III; 6, & de Bello Jud. VII, 5*, nec non ipso *Maimonide* in libro *de Domo electa fol. 120, col. 1*. Ornamenta lychnuchi vocantur *כפתורים כסוקרים*. Vox *גביע* *scyphum*, e quo hibitur, designat *Gen. XVI, 17, XLIV, 2, 12, Jer. XXXV, 5*. Vox *כסוקרים* duplici ratione crucem fixit interpretibus. Primo enim incognitus fere est ejus significatus. Deinde autem ex accentibus haud liquet, cui potissime voci, praecedentine, an subsequenti, ipsa sit jungenda. At certum tamen est, *Exod. XXV, 33*, vocem *כסוקרים* conjungi cum *scyphis* *גביעים*. Quiritur porro, an vox figuram, an ornatum, designet. Intelligit Noster per *שקר* *amygdalum*, & per *כסוקרים* *fissuras* varias & quasi vulnuscule scarificatu incisa, adeo, ut ipse pocula operis *tornasilis* caelo elaborata subesse credat. *כפתורים* vertit per *malagranata* artificialia, quae inter pinnas templorum ac magnificarum substructionum ornatus causa locari solent, & quale commemoratur ab *Amoso IX, 1*. Lilia vocantur hic *ליליות*, quia ipsa inter flores principatum obtinent, *Onkelos* ideo vocem hanc transtulit in vocem *לשש*, *lilium*. *Josephus* lilia in candelabri sacri descriptione haud omisit. Dum vero in eo legimus, numerum ornamentorum existisse septuagenerium, *Josepho* fidem esse denegandam censet Autor pag. 32. Scyphi in ramis omnibus existere 22, ob *Exod. XXV, 33, 34*, in stipite medio

U u u u 3. qua-

- quatuor, in singulis reliquis ramis terni. Mala granata novem in toto candelabro fuere, tria in stipite medio, ac unum in quovis ramo, qui e stipite medio egreditur.
- Pag. 33. Flores seu lilia exstiterunt in singulis ramis siagula, in sti-
37. pite medio autem duo, *Exod. XXV, 33, 34*. Monet deinde Autor, in loco *1 Pet. I, 19*, per *λύχνον* minus recte intelligi lychnuchum aureum Vet. Test. a *Zornio* ac *Lakemachora*, designari potius *lucernam*. Lucernas lychauchi aurei sacri secundum formam ipsorum haud descripsit *Moses*. R. *Salomo Isaacides* ad *Exod. XXV, 31, 37*, credidit, eas scutellarum formam gestasse. Concavitatem aliquam eis, oleo continendo aptam, esse attribuendam, nemo non videt. Judzi tribuunt his lucernis *os*, cui ellychalum indi debuit. Addi debet acumen inferius, cujus interventu lucernæ in cava ramorum immittæ. Numerus lucernarum septenarius haud caret mysterio *Apoc. IV, 5, V, 6*. *Maimonides* tradit, mediam lucernam litera *ש* signatam fuisse, reliquas numeris suis notatas. Mediam perpetuo arsisse, licet reliquæ interdum ex improvise extinctæ fuerint, tradit R. *David Kimchi*, aliique. Annis 40 ante excidium templi secundi mediam non amplius arsisse, docent Judzi in *Joma fol. 39, b*. Utroque enim velo penitus divina manu dilcisso, & igne sacro in Pentecoste post Christum redivivum prima novum templum Christianum inaugurante, cessare debuerunt typi. Oleum Judzi optimum circa Thekoam collegerunt, secundas tenebat ab eo id, quod in urbe Ragab seu Argob exprimi solebat, *Menachoth VIII, 3*. Autor *oleum כרתית* exponit de eo, quod ex olivis in mortario leniter contusis sponte fluens parabant Judzi, & quod a *Columella* & *Plinio* aliisque *prima nota* dictum. Ellychnia ab Ebræis dicuntur *פתילות*, *funiculi*, *fila bene contorta*, desumi solita ex vestibibus Sacerdotum detritis (*Succa V, 3*), limo lanaque mixtis. Ellychnia ut rite fierent, curabat præfectus quidam, dictus *כסופה* *על חטקיע*. Vasa olearia orbiculata dicebantur Hebræis *מנורה* & *מנורה*. *מלקחים* erant *forcipes*, quibus ellychnia protrahabantur ad anteriorem craterum partem. *מנורה* fuit

fuit vas, ignem capiens, ad accendendas lucernas. Lapidum graduum insilliebat Sacerdos, lucernas concinnaturus, *Tamid III, 9.* Adaptatio lychnuchi sacri fiebat per Sacerdotem, quem fors secunda ad munus hoc obeundum designaverat. Hic, vasculum, כִּסְוָה dictum, manu tenens, tempore matutino sanctuarium ingressus fuit, ibique lapidem, eorum lychnucho positum, adscendens, adaptationem illam alacriter peregit, *Tamid III, 9.* Ellychnium lampadis adhuc sacræ adhuc fumigans non fuit extinctum, sed de novo incensum. Incendebantur autem lucernæ extinctæ ex reliquis ardentibus. Tempus incensionis ordinarium erat inter duas vespèras, *Tamid VI, 1.* Tempore diurno tres, nocturnæ omnes, luxerunt, teste *Josepho.* Lychnuchi locus erat in *Sancto*, seu adyto primo. Opinatur Autor, ramos lychnuchi Orientem inter & Occidentem fuisse collocatos. Orificia sex lucernarum conversa fuere ad mediam, medix orificium vero ad adytum intimum, & Occidentem iade כְּעֵרֵי dictæ. Lucerna media ac stipes Christum designarunt, lucernæ reliquæ doctores ecclesiæ, ut *Matth. V. 14, Rom. II, 19.* Aurum refertur ad humanam Christi naturam, & perfectissimam, & robur præferentem. Ipse est principium & dux salutis. Calami seu rami additi sunt emblema hominum fragilium 2 *Reg. XVIII, 21, Ez. XXIX, 6, Matth. XI, 7.* Doctores enim ecclesiæ thesaurum gratiæ divinx gestant in fragilibus vasis. Adaptatio vero lucernarum denotat curam & laborem, quem fideles ecclesiæ ministri impendant, ne lux Evangelii deficiat unquam, quam *Cel.* Autor existimat sub vespèram mundi longe lucidiorem adhuc esse orituram, ob loca *Ef. XXX, 26, Dan. XII, 4, Zach. XIV, 7.* Tu modo, illumina, Deus, oculos nostros, ne nos penitus obdormiscamus, lucemve deseramus spiritualesm?

Pag. 49.

4

55.

58.

62.

74.

A SHORT INTRODUCTION OF GRAMMAR, &c.

hoc est,

BREVIS INTRODUCTIO IN GRAMMATICAM, ad vulgarem usum accommodata; composita & publicata

bliscata omnibus illis, qui cognitionem Latinae linguae consequi cupiunt. Cui addita sunt utiles observationes Commentarii instar, ex antiquis & recentioribus Grammaticis petita.

Oxonii, e Theatro Sheldoniano, 1733, 8.

Plag. 5.

Differitur in Praefatione generatim de re grammatica, atque, *Henrico VIII* regnante, una duntaxat methodus publica autoritate praescripta fuisse dicitur; quae, quamvis posthac mutata fuerit, Autori tamen retinenda videtur, haud neglectis observationibus recentiorum magistrorum, utpote quae tanquam Commentarius adscribi possint. Excitat etiam omnes ad studium Grammatices maxime necessarium, atque haec verba subnectit: *Quem hujusmodi rationes movere nequeunt, ei liber auferatur, isque pereat scelerata more literarum rudis; vivat stultus, & moriatur ceu brutum.* Hanc Praefationem excipit altera, in qua docendi modum Autor exponere conatur. Id vero quam maxime urget, ne, antequam priora satis intellexerit, ad sequentia discipulus progrediatur. Additur his monitum, quod in Syntaxi Latina hujus libelli non negligendum est. Scilicet voces, quae alias regunt, notantur litera *a*; ex vero, quae reguntur, *b*. Grammatica ipsa constat introductione in octo partes orationis, & constructione earundem. Neque afferuntur, nisi quae maxime necessaria sunt; at in annotationibus Grammaticorum celeberrimorum sententiae occurrunt, & aliae illustrationes. Coronidis loco accedit *Guilielmi Lillii ad suos discipulos Pedagogica*, seu *Carmen de moribus*.

BREVISSIMA INSTITUTIO SEU RATIO Grammatices cognoscendae, ad omnium puerorum utilitatem praescripta; quam solam Regia Majestas in omnibus scholis docendam praecipit: additis subinde Observationibus utilissimis ex Despauterio, Alvaro, Sanctio, Vossio, Busbejo, & quotquot nuper scripsere, Grammaticis Latinis; quae universam artem grammaticam exhauriunt.

Oxo

Oxonij, e theatro Sheldoniano, 1733, 8.

Plag. 13.

Studium Grammatices omnibus esse necessarium, hi inscripti libro versiculi docent:

Grammatices labor est parvus, sed fructus in illa est

Non parvus. Parva hac discito, parve puer.

Nemo est tam doctus, qui non cognoverit ista;

Cur pudeat pueros ista labore sequi?

Incipit Grammaticus, more consueto, ab Orthographia, & pergit ad Orthoepiam, hoc est, emendate recteque loquendi rationem, ac vulgaria quædam vitia vult vitari, quæ sunt *Jotacismus*, quando *i* litera pleniore sono & supra justum decorum extenditur, quo vitio maxime laborare ait Anglos septentrionales; *Lambdacismus*, ubi quis *l* nimis operose sonat, ut *elucet*, pro *cluget*; vulgo diversum vitium impingit dicit, quod pro *multus* pronuntiet *moultus*, pro *mollis*, *moollis*, pro *falsus*, *faulsus*; *Ischnotes*, quando syllabas aliquas exilius & gracilius enuntiamus, quam par est, ut pro *nunc*, *nync*, pro *aliquis*, *eliquis*; & *Plateasmus*, quando crassius loqui nitimur, ut pro *montes*, *mountes*. pro *ergo*, *argo*, pro *sperma*, *sparma*, pro *amat*, *amath*. Posthæc octo partes orationis explicat, atque utitur versiculis *Guilielmi Lillii*, quibus genera nominum continentur. Ubi de nominibus heteroclitis agit, versus mnemonicos *Rob. Robinsoni* affert; de conjugatione verborum autem iterum *Lilianos*. Exponitur deinde constructio octo partium orationis, variisque observationibus criticis, sicuti capita superiora, dilucidatur. Cum Dativus nominibus quibusdam adjectivis jungitur, non proprie regimen esse, sed convenientiam, putat Autor, imo præpositionem intelligi. Nam, licet nulla Latine præpositio regat Dativum, tamen, cum Latinis olim, ut Græcis, eadem fuerit terminatio Dativi & Ablativi, animo concipi poterit præpositio, quæ olim Dativum & Ablativum rexerit, sive ea sit *in*, sive *pro*, vel alia. Similia de verbis Dativum regentibus affirmat. Syntaxi regulari pertractata, ad Syntaxin figuratam, inserta sylvula verborum diversæ structuræ, proceditur; ac denique brevis Profodiz institutio grammatico huic Opusculo finem imponit.

X x x x

NOVA

NOVA LITERARIA.

Nobile est consilium doctissimi Viri, *Antonii Balthasaris Waltheri*, J. U. Doctoris, & Serenissimo Duci Wurtembergico Olsnensi a Consiliis Regiminis, in gratiam eorum, qui Juris Canonici doctrinam haud vulgari studio prosequuntur, libros vere aureos *Antonii Augustini*, maximi Hispanorum Jureconsulti, quorum alterum *Epitomen Juris veteris Pontificii*, alterum *de Emendatione Gratiani*, inscripsit, utrumque nunc rarissime obvium, denuo in lucem edendi, & Praefationibus luculentis exornandi. Excudetur Opus forma majori, sumptibus *Jacobi Kornii*, typographi Vratislaviensis, hoc quidem titulo, bona multa & literis salutaria promittente: *Antonii Augustini, Juris veteris doctoris & vindicis clarissimi nobilissimique, olim sacri Palatii Apostolici Auditoris, Episcopi Allisani in Latio, postea Ilterdensis, & tandem Archiepiscopi Tarraconensis in Hispania, Epitome Juris veteris Pontificii, in tres Partes divisa, de personis, rebus, & judiciis. Opus rarissimum, ex antiquis Conciliis, Patrum Ecclesia dictis, Summarumque Pontificum Decretis, congestum, emendatius prodit ex Bibliotheca Antonii Balthasaris Waltheri, J.Cri, Serenissimi Ducis Wurtembergico-Olsnensis in Regimine Consiliaris, qui & Praefationem praemisit, Indidemque locupletissimum, haecenus desideratum, confecit. Accedunt Canoncs penitentiales, notis Augustini illustrati, nec non ejusdem Autoris Libri II de emendatione Gratiani, cum notis Steph. Baluzii & Gerh. von Mastricht. Publicaturus hoc consilium Excellentiss. Waltherus, elegantissimam ad omnium terrarum Viros doctos Epistolam vulgavit, partim ipsam instituti rationem explicantem, partim Augustini in omne Jurisprudantix genus merita enarrantem, hocque uno nomine dignam, quæ in Actis nostris integra legatur. Ita vero suavissimum illud os Waltheri:*

Forte non erravero, si causis raritatis unius alteriusve libri, a Tilgnero in Praefatione novæ Collectionis librorum rariorum, & Schelhornio in peculiari Dissertatione, Tomo II Amanitatum literariarum inserta, expositis, adjiciam invidiam unius alteriusve eruditi, qui exemplum Operis

Operis, aut plane non, aut rarissime, occurrentis, possidet, & more avarorum suo thesauro solus incubat, tantoque curatius eum abscondit, quo majori desiderio alios opus perlustrandi accendi novit, & in sinu gaudet, vel quo certior plagii conscientia ipsum a detegendo fonte, quo aridos suos atque infacundos alias campos affluenter irrigavit, retinet. Quantum ab hujusmodi malevolentia alieni, quam cupidi semus aliis inferviendi, & si quid boni aut rari apparatus noster contineat, cum aliis communicandi, amici norunt, quibuscum studia nobis sunt communia, & Præfatio docet, nostris Meditationibus ad Passionem Christi præmissa, qua præter alia novam rarissimam Juris veteris Pontificii Epitomes Ant. Augustini promissimus editionem. Gratulamur vero & nobis, & orbi erudito, quod opportunitatem nanciscamur liberandi datam fidem, quod propior spes cimelium Bibliotheca nostra, & apparatus eruditionis Canonico-Eclesiastica lectissimum, publicis usibus exponendi jam nunc affulgeat, consiliique nostri, de nova illius editione dudum initi, certiore exitum (nisi Deo, rerum nostrarum supremo arbitro, aliter visum fuerit,) hisce foliis prodromis annuntiare possimus. Qualis quantusque fuerit Antonius Augustinus, & quot eximius atque exasciatissimis Operibus utramque Jurisprudentiam, Civilem atque Canonicam, imo vero omnes elegantiores literas, illustraverit, nemo forte ignorat, nisi qui gloriæ sibi ducunt, loco Juris scientiæ solidæ artem quandam barbaram lucrandi panem, civesque emungendi, addidicisse, jejunis quibusdam doctorum sententiolis (Brocardica vocant) obstrepere, suamque ignorantiam nauseamque, qua studia humaniora despiciunt, affectata quadam auctoritate & prætextu vitæ negotiosa, cujus tamen bene multa pars comestationibus consumitur, obvelare, sciunt. Longum omnino foret, si in doctissimi hujus Præfatis laudes excurrere, si de nobilitate familia virorum excellentissimorum fecundissima, de juventute ejus, in Academiis Complutensi, Bononiensi, ac Patavina, bene transactâ, de laudabiliter cum socio Jo. Matalio Metello Florentia suscepta opera in conferenda Norica Haloandri editione Pandectarum cum Codice Florentino, si de

C c c c a

s j u s

ejus integritate, qua in munere Auditoris sacri Palatii, & in vifitatione ecclefiarum Sicularum, juffu R. Philippi inftituta, verfatus eft, fi de ejus legationibus, in Britanniam & ad Imp. Ferdinandum fufceptis, fi de zelo pro revocanda ad prifinum decus difciplina ecclefiastica, emendandisque moribus, in Concilio Tridentino offenfo, de dignitatibus in invitum atque reluctanter collatis, de ejus virtutibus, nominatimque de effufa in pauperes liberalitate, qua nec Bibliotheca interdum pepercit, fufus edifferere vellem, de quibus vero Andr. Schotti Oratio funebris, Auguftino habita, in Leuckeri Vitis JCorum, Pancirolus de claris Legum interpretibus Lib. II Cap. 188, Ant. Teiffierius in Eloges des hommes favans Tom. III pag. 384, Sanderus de claris Antonis Lib. III pag. 116, Jo. Doujatius Prænotionum canonicarum Lib. VIII Cap. 5 pag. 460, Henricus Brenemannus in Historia Pandectarum Florentinarum Lib. IV Cap. 4, Gerh. Ern. de Franckenau in Bibliotheca Hispanica n. 54, aliique, evolvi poffunt. Nihil hic dicam de ejus opera in illuftrandis antiquis Autoribus, numifmatibus, famuliiis, legibus, atque Senatusconfultis, laudabiliter collocata, nihil de ejus emendationibus & observationibus, quibus maxima Juris civilis pars ex Pandectis Florentinis emendatur, nihil denique de Opufculo quoddam rariffimo, nunc vero in aditu Thefauri Juris, in Belgio editi, promicante, de nominibus propriis τῶ Πανδύκτου Florentini. Neque exiguum hujus foliis fpatium occupabo ampliffimis elogiis Contii, Manutii, Sigonii, Schotti, Victorii, Thuani, Scaligeri, Voffii, Gruteri, Baronii, Baluzii, Pighii, Spanhemii, aliorumque virorum in republica literaria fpectatiffimorum, in honorem Auguftini conceptis, a Nic. Antonio in Biblioth. Hispan. Hanckio de R. R. Rom. Scripturibus, & Thoma Pope-Blount in Cenfura Autorum, congestis. Unicum Cujacii, Jurisconfulti, cui omnes palmam deferunt, quique, quo major, eo parcius, eo fincerius, in alienis laudibus fuit, judicium fufficiat Lib. XII Obferv. Cap. 28. Optimus eft doctiffimus Antonius Auguftinus, cui omnes non modo Juris, fed & bonarum artium, ftudiofi tantum debent, ut de-
 bere

vere etiam se palam profitentur multi, quantum homo homini debere potest bono publico nato. Propius ad institutum nostrum presens spectant Augustini Opera immortalia, quibus de studiis Juris Canonici optime fuit meritus. Paucis multa complectimur, si dicimus, primum eum fuisse ex interpretibus, qui Jus Canonico-Ecclesiastico-Pontificium puritati atque nitore restituere alloboravit, qui a frigida Glossatorum methodo recessit, atque edocuit, quantum lucis lectio Patrum ecclesie, Historia ecclesiastica, cognitio Conciliorum, & imprimis notitia factorum, quorum species (casum vocant Practici) in Canonicis atque Pontificis Epistolis continetur, huic Juri affundat, illiusque interpretationem adjuvet. Neque enim aliter se res habet cum Decretalibus, quam cum Constitutionibus Imperialibus, in utroque Codice, Theodosiano & Justiniano, reperiundis, quarum plurima factum supponunt submissum judicio Imperatorum, quorum imitatores fuisse Pontifices in jure dicendo & disponendo, eleganter observat B. G. Struvius in Historia Juris Canonici §. 30, & ipse Lancellotus, Tribonianus emulatus, in Proamio Institutionum Juris Canonici restatur. Methodo isti elegantissima tractandi Canonice Jurisprudentiam postea institerunt in Hispania Gonzalez Tellez, in Gallia Janus a Costa, Innoc. Cironius, Ant. Dadinus Alteserra, Jo. Dartes, Franc. Florens, in Germania prater Jo. Strauchium paucissimi; manetque adeo Augustino nostre gloria, quod primus viam monstraverit, ulterius forte progressurus, nisi subsidiis, qua sequens vidit etas, caruerit. Testantur Presulis hujus summe venerabilis diligentiam 1) Collectiones antiquae Decretalium, notis doctissimis illustrata, Herde A. 1576, postea cura Car. Labbezi cum Cujacii aliorumque annotationibus Parisiis A. 1609, & demum cum Alberti Miraxi Notitia Episcopatum Parisiis A. 1631, edita, quarum novam editionem ob earum praestantiam & raritatem jure meritoque exoptavit Gundlingius P. VII Gundlingianorum pag. 194; 2) Constitutiones provinciales & synodales Tarraconensium, Tarracone, 4, edita; 3) Canones penitentiales, notis ejus locupletati, & Tarracone A. 1581 luci publica expositi;

4) *Dialogi eruditissimi de emendatione Gratiani, Tarracone A. 1587, Parisiis A. 1607, & ibidem cum Prasamine & notis Steph. Baluzii, demum vero cura Gerhardi von Mastricht Duisburgi A. 1677, 8, editi, quibus, ut verbis Baluzii utar, omnia fere Gratiani errorum genera notantur, multa emendatione illustrantur, ac denique totus ita examinatur, ut non solum rerum ipsarum, verum etiam verborum, pondera expendantur. Ut taceamus insignem ejus operam in quatuor Conciliis œcumenicis, quorum exemplaria Græca ex omnibus Italia Bibliothecis collegerat, Græce edendis, in quorum apparatu vero mors ipsum præcipuit, teste Thuano Lib. 83. Præterea, ipsum Historiam Concillorum, suo tempore nondum editorum, scripsisse, refert Hieronymus Romanus de la Higuera in Historia manuscripta Toletana urbis & regni Lib. IX Cap. 9, teste Nic. Antonio in Bibliotheca Hispanica Tom. I pag. 80. Quæ, ut alia Opuscula, orbi erudito hæctenus incognita manserunt. Quod vero generatim de Augustini libris judicavit Tilgnerus, supra excitatus, in nova librorum rariorum Collectione Fascic. IV pag. 721, elegantissima pariter ac rarissima esse omnia docti hujus viri scripta, illud nominatenus de ejus Epitome Juris Pontificii vere dici potest. Primam illius Partem Tarracone A. 1586 prodisse, norunt omnes; secundam autem & tertium in classem nondum editorum Operum retulit, atque una cum notis in aliquot Titulos Partis I Roma apud Carthusianos asservari dicit, Andr. Schottus in Catalogo Scriptorum Augustini, Bibliotheca ejus Hispanica, & postea a Leuckhero Vita Augustini cum quibusdam augmentis, adjecto. Schotto adscriptur Panciscolus de claris legum interpr. Lib. II Cap. 188, Th. Pope-Blount pag. 742, Sanderus de claris Antonis pag. 116, Teissierius pag. 309, Doujatius pag. 461. Imo & Gundlingius, belluo librorum, & in re literaria versatissimus, Part. VII Gundlingian. num. IV pag. 194, illas in manuscripto latitare adhuc, indolet. Editas autem esse cum prima posteriores duas Partes Romæ per Ægid. Spadam A. 1611, & per Steph. Paulinum A. 1614, atque recusas Parisiis A. 1641, testatur Franc. Salmon de l'Etude des Conciles & de leurs Collections pag. 933, & Leuckerus loc. cit. pag. 194. Quibus editionibus Venetam de*

anno

anno 1616 subjungit Struvius in *Biblioth. Jur.* pag. 479, additque, nostris in oris variis videri hanc Epitomen. Hinc inter multos, quos evolvi, Juris Canonici interpretes celeberrimos paucissimi ad illam provocant. Franc. Florens in *Tract. de Electione & electi potestate Oper. Tom. I* pag. 119 taxat Augustinum, quod in Epitome inter Patriarchas minores inseruerit Titulum de Primatibus Africa; de hoc argumento autem agitur Parte I. Janus a Colta in *Comment. ad Decretales* citat hujus Epitomes Lib. XXIX Tit. X, qui P. II habetur. Gonzalez Tellez autem in *Apparatu Jur. Canon.* pag. 21 provocat ad Lib. V Tit. II, & ad Partem II. Hinc porro tum in *Bibliothecarum celeberrimarum catalogis*, excepto Heiniano, Duboisiano, & Thuanico, tum in multis pluteis publicis, quos peregrinando frequentavi, frustra hanc quaesivi Epitomen, neque in auctionibus publicis, quibus in Belgio & Germania interfui, unquam occurrit. Satis, ni fallor, haecenus a me dicta raritatem hujus Operis comprobant. At enim vero, cum recte illi, qui de librorum raritate commentantur, moneant, libros raros non semper optimos esse, aut dignos, qui legantur, de Augustini Epitome vere dicere possumus, quod thesaurum antiquae atque reconditae eruditionis ecclesiasticae, & quasi nucleum Patrum ecclesiae, Conciliorum, Canonum, Decretorum, aliorumque fragmentorum, quae solide docti in deliciis habent, hinc inde dispersorum, a Praesule nostro stupenda diligentia conquisitorum, & in suas sedes dispositorum, historiam insuper dogmatum, atque regiminis ecclesiastici, pro diversitate temporum subinde mutati, faciem, a Canonibus Apostolorum usque ad Concilium Lateranense, sub Innocentio III celebratum, exhibeat. Quod ad methodum, qua Illustris Autor utitur, attinet, eam sequendam duxit, quae Caes. & postea triumviris, Tribonianis, Dorotheo, atque Theophilo, in compilandis Institutionibus Juris civilis placuit; atque Parte I de personis, Parte II de rebus, Parte III de actionibus sive judiciis, tractavit. Prima Pars vivo Autore prodit. Postquam vero A. 1586 pridie Cal. Maji diem supremum obiisset, Xistus V, instinctu Ant. Carax, Cardinalis & Bibliothecarii Vaticani doctissimi, reliquas duas Partes manuscriptas ex Tar-

Terraconensi adduci curavit, evocato simul Francisco Advarte, Casar, augustano monacho Carthusiensi, cui, ut viro docto & in adornanda hac Epitome Augustini quondam socio, illius publicationem commisit. Verum, hoc, ut & ipso Xisto & Card. Carafa, vita defunctis, manus obstructricantes partui huic subtracta videbantur. Interea Card. Baronius, Carafa successor, Codicem in Bibliotheca Vaticana curavimus servari; donec tandem liberalitate Pauli V, P. M. anno 1611, adeoque 26 annis post mortem Autoris, cum Praefatione Ant. Augullini, e Societate Jesu (quem Franckenau l. c. Praefulis nostri nepotem, forte ex fratre vel sorore, nominat,) e tenebris in lucem publicam emergeret. Hec sunt fata libri rarissimi, a docto hoc Jesuita in Praefatione exposita, qui simul fidem suam inserponit, legitimum hunc esse factum Archiepiscopi, eoque ipso metum, Ant. Schotti & aliorum forse animis inberentem, ne scilicet, secundum Schotti verba in Orat. funebris, parentis immaturo interitu partus ille aut posthumus sit, nec satis politus exeat, aut perpetuo delitescat, eximere conatur. Utimur editione splendidissima Parisiensi tum Epitomes, tum Canonum poenitentialium. Haec ergo, a vitiiis typographicis purgatam, charta & typis nitidis, observato exacte pristino paginarum & linearum numero, recudendi, suajus hortatuque meo Bibliopola inter nostros famigeratissimus, Jo. Jac. Koenius, consilium cepit pulcherrimum, spe fretus, illud omnes solide eruditio- nis sectatores eo magis approbaturus esse, qui certius honesta ejus voluntas de republica literaria bene merendi, illamque non tam Autoribus minorum gentium onerandi, quam thesauro quodam eximio locupletandi, ipso facto intelligitur. Quodsi vero Augullini Tractatus, quorum alter de Pontifice M. Patriarchis, Primatibus, &c, Romae, 1617, fol. 16- ste Catalogo Heiniano, alter de perfecto Feto & Episcopo, Par. f. 1707, 4, teste Lippenio in Bibl. jurid. voce Episcopus, prodiit, beneficio eruditiorum obtinere liceret, Dialogis de Emendatione Gratiani, jamjam rarescentibus, subjungentur. Effigies vero Augullini, quam cum hoc brevi elogio:

Gloria Pontificum, Musarum gloriis, non plus

Deheo justitiae, quam mihi justitia,

exsare, ex Ottonis Praef. ad Tom. IV Thesauri Juris intelleximus, Operis aditum exornabit, si ea potiundi dabitur occasio. Typorum emendationem Bibliopola non mercenario indocto & oscitanti locabit, sed ipse manum hinc admovebo operis, Praefationem adjiciam, atque laborem, molestum satis licet, conficiendi Indicem, commodiori usui hujus Epitomes inservientem, in me suscipiam. Si quid denique ad pleniorum historiam vitae operumque Augustini contexendam, vel duos Tractatus, paulo ante citatos, vel ejus imaginem, benevolus Lector nobiscum communicare voluerit, gratissimo istam liberalitatem & ego & bibliopola agnoscemus animo, atque condigne praedicabimus. Vale.

Dabam Vratislavia d. XII Maji Anno MDCCXL.



INDEX AUTORUM,

quorum Libri, aut Inventa, in hoc
Volumine recensentur.

I. Libri Theologici, & ad Historiam Ecclesiasticam spectantes.

A nonymi <i>Cerimonia & ritus sacri gentium idololatricarum, representati figuris splendidis, in aes incisus manu Bernardi Picardi.</i>	Tomus II.	145
<i>Cerimonia & ritus sacri omnium totius orbis gentium, representati figuris splendidis, in aes incisus manu Bernardi Picardi.</i>	Tomus IV.	337
	Tomus VII.	529
<i>Argumentum a priori de existentia & perfectionibus Dei.</i>		167
<i>Diss. de septuaginta Danielis hebdomadis.</i>		480
<i>quinque Epistola: 1) Conjectura quadam de aeterna creatio- ne, &c.</i>		579
B. (D.) <i>Historia Juris publici ecclesiastici Galliarum proprii.</i>		260
Buddei (Jo. Franc.) <i>Theses theologicae de Atheismo & superstitione, cum observationibus Hadr. Buurt.</i>		169
Buurt (Hadr.) <i>Diff. contra Atheos.</i>		ibid.
Carpovii (Jac.) <i>Theologia revelata dogmatica, methodo scientifica adorna- ta.</i>	Tomus II.	688
Chubb (Thoma) <i>verum Evangelium Jesu Christi assertum.</i>		355
<i>Diff. de Providentia.</i>		ibid.
<i>Investigatio principiorum & rationum, quibus duae ex nostris annis solennitatibus nituntur.</i>		383
Gotti (Vincent. Lud.) <i>Veritas religionis Christiana, & librorum, quibus innititur, contra Atheos, Polytheos, &c. demonstrata.</i>	Tomus I.	344
	Tomus II.	544
	Tomus III.	679
Gretferi (Jac.) <i>Opera omnia.</i>	Tomus XI & XII.	149
	Y y y	Ha-

I N D E X

Harenbergii (Jo. Christoph.) <i>Orta Gandershemensis sacra.</i>	326
Hafii (Jo. Matthia) <i>Regni Davidici & Salomonai descriptio geographica & historica.</i>	203
de Lambertinis (Prosperi) <i>de Servorum Dei beatificatione & canonizatione Liber primus.</i>	577
Lami (Jo.) <i>de Eruditione Apostolorum Liber singularis.</i>	110
Längii (Joach.) <i>Gloria Christi & Christianismi Apocalypico-prophetica. Tomi II.</i>	535
Neal (Dan.) <i>Historia Puritanorum. Volumen III.</i>	7
Oederi (Ge. Lud.) <i>Catechesis Racoviensis, seu Liber Socinianorum primarius.</i>	227
Plevier (Jo.) <i>Pauli Epistola ad Galatas ad scopum exposita.</i>	339
Saurini <i>Expositiones historica, critica, theologica, & morales, quibus illustantur facta Vet. & Nov. Testamenti.</i>	594
Schlichteri (Christiani Lud.) <i>de Lychnucho sacra, ejusque mysterio, Libellus singularis.</i>	704
Schmidii (Jo. Andr.) <i>Compendium Historia Ecclesiastica Vet. & Nov. Testamenti, cum Supplementis. Christiani Gottlieb Jæcheri.</i>	698
Werndly (Ge. Henr.) <i>Orat. de Linguarum Orientalium & Indicarum cognitione necessaria Theologo ad Indos profecturo.</i>	43
Wilkins (Dav.) <i>Concilia Magna Britannia & Hibernia. Tomi IV.</i>	1
Wollii (Christoph.) <i>Anglus falsum Evangelium nuntians.</i>	359

II. Libri Juridici.

B. (D.) <i>Historia Juris publici Ecclesiastici Galliarum proprii.</i>	260
Bornii (Jac. Henr.) <i>de Jure stapula & nundinarum civitatis Lipsia Commentarius.</i>	373
Conradi (Franc. Caroli) <i>Parerga, in quibus antiquitates & historia Juris illustantur. Liber quartus.</i>	213
<i>de veris mancipi & nec mancipi rerum differentiis Liber singularis.</i>	265
Engau (Jo. Rud.) <i>Elementa Juris Canonico-Pontificio-Ecclesiastici.</i>	369
Hambergeri (Laur. Andr.) <i>Opuscula, ad elegantiores Jurisprudentiam pertinentia, edita a Jo. Georg. Estor.</i>	669
Micheli (Dominici) <i>Tractatus de Fideicommissis.</i>	154
	van

A U T O R U M

<i>van der Muelen (Guil.) Diss. de Ortu & interitu Imperii Romani.</i>	79
<i>Diff. de Sanctitate summi imperii civilis.</i>	ibid.
<i>Reizii (Guil. Ostonis) publicarum in Jure civili Praelectionum prima Trias.</i>	654
<i>Röveri (Matthaei) Fragmentum veteris Jurisconsulti de Juris speciebus, & de Manumissionibus, notis instructum.</i>	113

III. Libri Medici & Physici.

<i>Adami (Jac. Henr. Christiani) de Materia calcaria, post diuturnam Arthritidem per vias urinarias educta, Observatio singularis.</i>	558
<i>Ammanni (Jo.) Stirpium rariorum, in Imperio Rutheno sponte provenientium, Icones & descriptiones.</i>	323
<i>Anonymi Tentamen de Methodo, studium Medicinae in compendium redigendi.</i>	133
<i>Collectio rariorum & magni pretii Tractatuum de Metallis, mineris, ac mineralibus. Pars I & II.</i>	268
<i>Epistola de Philosophia Newtoniana, quam omnium captui accommodare studuit Voltarius.</i>	517
<i>de vero Mundi systemate tum physice, tum mechanice, & non per hypothesein, explicatio.</i>	607
<i>Conventus publici Societatis Regiae Scientiarum, quae Monte pessulano floret, Observationes.</i>	611
<i>Barbæ (Alvari Alfonsi) Ars metallica.</i>	268
<i>Caryophili (Blasii) de Antiquis marmoribus Opusculum.</i>	252
<i>Catherwood (Jo.) Nova methodus curandi Apoplexiam.</i>	77
<i>Epistola ad D. Slare, de Bezoar lapide.</i>	ibid.
<i>Cheshire (Jo.) Disquisitio de Rheumatismo.</i>	506
<i>Columæ, Nobilis Romani, Historia naturalis totius universi. Tomus III & IV.</i>	551
<i>Commentarius Academiæ Scientiarum Imperialis Petropolitanae. Tomus V.</i>	304. 401
<i>Crameri (Jo. Andr.) Elementa artis docimasticae.</i>	661
<i>Gallarati (Florentii Augustini) aurea methodus, veteribus incognita, profligandi expeditissime febres tertianas.</i>	123
<i>Grandii Diss. de Natura & propagatione ignis.</i>	269

Y y y 2

He-

I N D E X

Hebenstreit (Jo. Ern.) <i>Pathologia metrica, seu de morbis Carmen.</i>	556
Hippocratis <i>Coi Liber de Honestate, ex ed. Georg. Matthiæ.</i>	501
Hoffmanni (Frid.) <i>Medicina rationalis systematica Tomi IV Pars V.</i>	413
<i>Opuscula medica varii argumenti.</i>	470
<i>Medicina rationalis systematica Supplementa.</i>	657
Hundertmark (Caroli Frid.) <i>de Incrementis artis medica per expositionem aegrotorum apud veteres in vias publicas & templa Liber singularis.</i>	45
Domini de l' Isle <i>Commentarii, in quibus, qua ad Astronomia, Geographia, & Physica, historiam & progressum pertinent, traduntur.</i>	64
Linnæi (Caroli) <i>Flora Lapponica.</i>	463
Mazini (Jo. Bapt.) <i>Conjectura physico-medico-hydrostatica de Respiratione fetus.</i>	71
Mœhringii (Pauli Henr. Gerb.) <i>Historia medicinales.</i>	217
Morgagni (Jo. Bapt.) <i>Epistola de quodam Vitruvii loco, ad rem medicam attinente.</i>	198
Petiot (Jo. Honorati) <i>Universæ Physiologiæ conspectus.</i>	23
Plattefii (G.) <i>Declaratio omnium generum & specierum mineralium ab auro ad carbonem usque fossiles.</i>	268
Regæ (H. J.) <i>de Urinis Tractatus duo.</i>	155
Stuart (Alexandri) <i>Diff. de Structura & motu musculari.</i>	419
Swammerdammi (Jo.) <i>Biblia natura, sive Historia insectorum.</i>	432
Valcarenghi (Pauli) <i>Medicina rationalis, ad recentiorum mentem observationibus aucta.</i>	123
Voltarii <i>Elementa Philosophiæ Neutonianæ.</i>	517
Usbeck <i>Persæ ad J. W. d. Epistola.</i>	133

IV. Libri Mathematici.

<i>de Angelis (Dominici) Diff. de Telluris figura.</i>	25
<i>Anonymi Diff. de novo Telescopii usu ad objecta caelestia determinanda.</i>	158
<i>Compendium Architecturae Vitruvii, cum annotationibus</i>	199
Jo. Poleni.	199
<i>Conventus publici Societatis Regiæ Scientiarum, quæ Monte pessulano floret. Observationes.</i>	611
Belidori <i>Architectura hydraulica. Tomi I Volumen I.</i>	116
Calati	

A U T O R U M.

<i>Casati (Alphonſi) de Veterum argumentis pro Telluris ſphericitate Diff.</i>	25
<i>Commentarii Academia Scientiarum Imperialis Petropolitana. Tomus V.</i>	304. 401
<i>Cotefii (Rogeri) Praelectiones hydroſtatica ac pneumatica, edita a Rob. Smith.</i>	219
<i>Frobefii (Jo. Nic.) Nova & antiqua luminis atque auroræ borealis ſpectacula.</i>	472
<i>de Gambara (Vincentii) de Veterum argumentis pro Telluris ſphericitate Diff.</i>	25
<i>Domini de l' Isle Commentarii, in quibus, quæ ad Aſtronomie, Geographia, & Phyſica, hiftoriam & progreſſum pertinent, traduntur.</i>	64
<i>Malfatti (Lud.) Diff. de Telluris figura.</i>	25
<i>Manfredii (Euftachii) de Gnomone Meridiano Bononiendi ad D. Petronii Liber.</i>	602
<i>Manilii (M.) Aſtronomicon, ex rec. Rich. Bentleji.</i>	193
<i>Mulleri (Jo.) Tractatus mathematicus, continens ſyſtema Sectionum conicarum.</i>	425
<i>Paſſi (Joſephi) Diff. de Telluris figura.</i>	25
<i>Zanotti (Euftachii) Cometa anni 1739 obſervatus,</i>	666

V. Libri Hiſtorici, Geographici, &c.

<i>Anonymi Elogium Jo. Guil. Hoffmanni, Hiſtoriarum Profeſſoris Vitembergenſis.</i>	285
<i>Elogium Burchardi Gottbelf Struvii, Profeſſoris Jenenſis.</i>	518
<i>Blanchinii (Franc.) de Palatio Cæſaris Opus poſthumum.</i>	97
<i>Commentarii Academia Scientiarum Imperialis Petropolitana. Tomus V.</i>	304. 401
<i>Furmontii, Senioris, Meditationum criticarum in hiftoriam antiquorum populorum Libri tres. Tomi II.</i>	491
<i>Groppii (Ignatii) Ætas mille annorum antiquiſſimi & regalis Monafterii B. Virginis Mariae in Amorbach.</i>	673
<i>Harenbergii (Jo. Chriſtoph) Periculum Geographicum de Regione Aram paddam, ſeu Aram nabaraim, ejuſque urbe Haran.</i>	270
<i>Tabula Chronologica, ad normam S. Codicis,</i>	& Scri-
Y y y y 3	

I N D E X

<i>Scriptorum extërorum testimonia, conformata, ab orbe condito ad Christi natalem deducta.</i>	568
<i>Hafii (Jo. Matthia) Regni Davidici & Salomonai descriptio geographica & historica.</i>	203
<i>Irici (Jo. Andr.) Epistola ad Phil. Argellatum, institutum, historiam urbis Tridënensis edendi, exponens.</i>	519
<i>Epistola ad Ant. Simonettam, veteris cujusdam argentei Sigilli explicationem continens.</i>	522
<i>Domini de l'Isle Commentarii, in quibus, quæ ad Astronomia, Geographia, & Physica, historiam & progressum pertinent, traduntur.</i>	64
<i>de Ludolph (Ge. Melchioris) Vita sui ipsius, edita a Christoph. Aug. Heumanno.</i>	428
<i>Mazzuchelli (Jo. Maria) Commentarius historicus & criticus de vita, inventis, & scriptis Archimedis, Syracusani.</i>	459
<i>de Meiern (Jo. Gotthofr.) Acta executionis Pacis Westphalica publica. Tomus II.</i>	294
<i>Acta Comititalia Ratisbonensia publica. Tomus II.</i>	399
<i>van der Muelen (Guil.) Diss. de Ortu & interitu imperii Romani.</i>	79
<i>Niceronii (Barnaba) Commentarii, historia celeberrimorum in Rep. literaria Virorum inservientes. Tomus XXXII & XXXIII.</i>	377
<i>Tomus XXXIV, XXXV & XXXVI.</i>	561
<i>Pesleri (Jo Christoph.) de Augusta gentis Austriacæ Ducatu & Principatu in Suevia Liber singularis.</i>	334
<i>Ritteri (Alberti) Relatio historico-curiosa de iterato itinere in Hercynia montem famosissimum Bruçterum.</i>	508
<i>Schultens (Alberti) Oratio in memoriam Hermanni Berhaavii, Viri summi, habita.</i>	134
<i>Seiz (Nic. Ant.) Analysis libri, cui titulus: Brevis Notitia Monasterii B. V. Mariae Ebracënsis.</i>	678
<i>Tovey (d' Blossiers) Historia & Antiquitates Judæorum in Anglia.</i>	301
<i>Waltheri (Jo. Ludolphi) Index ad Historiam Pacis Westphalicæ, ejusque executionis, Tomos octo.</i>	294
<i>de Westphalen (Ern. Joach.) Monumenta inedita rerum Germanicarum, præcipue Cimbriarum & Megapolensium. Tomus I.</i>	385
	VI. Libri

A U T O R U M

VI. *Libri Miscellanei.*

Andruccii (<i>Josephi Mariae</i>) <i>de Poesi Italica Libri duo.</i>	282
<i>Anonymi Observationes literariae. Tomus I.</i>	13
<i>Compendium Architectura Vitruvii, cum Annotat. Jo. Poleni.</i>	199
<i>Marcionis Epistola ad N. N. Regium Academicum Scientiarum.</i>	237
<i>quinque Epistola: 1) Conjectura quadam de aeterna creatio-</i>	
<i>ne, &c.</i>	572
<i>Conventus publici Societatis regia Scientiarum, qua Monte</i>	
<i>peffulano floret, Observationes.</i>	611
<i>brevis Introductio in Grammaticam.</i>	709
<i>brevissima institutio seu ratio Grammaticae cognoscendae.</i>	710
Baldi (<i>Bernardini</i>) <i>M. Vitruvii Pollionis vita.</i>	199
Baylii (<i>Petri</i>) <i>novae Epistola. Tomi II.</i>	474
Becelli (<i>Julii Caesaris</i>) <i>de recentiori arte poetica Libri tres.</i>	280
Borioni (<i>Ant.</i>) <i>Collectanea antiquitatum Romanarum, notis Rodulphini</i>	
<i>Venuti illustrata.</i>	625
Caryophili (<i>Blastii</i>) <i>de antiquis marmoribus Opusculum.</i>	252
Catullus (<i>C. Valer</i>) & <i>in eum Jo. Ant. Vulpii Commentarius.</i>	289
Ciceronis (<i>M. Tullii</i>) <i>Opera omnia, ex ed. Jo. Aug. Ernesti. Volumina VI.</i>	441
Clodii (<i>Jo. Christ.</i>) <i>Specimen Supplementi ad Lexicon Hebraicum Gouffe-</i>	
<i>tianum.</i>	516
<i>Commentarii Academia Scientiarum Imperialis Petropolitanae. Tomus V.</i>	304. 401
Conradi (<i>Franc. Caroli</i>) <i>Parerga. Liber quartus.</i>	213
Dresigii (<i>Sigism. Frid.</i>) <i>Animadversiones in Fabri Thesaurum continuatae.</i>	176
Gorii (<i>Ant. Franc.</i>) <i>Inscriptiones antiquae Graecae & Romanae, in Etruria</i>	
<i>urbibus exstantes. Pars II.</i>	481
Hippocratis <i>Coi Liber de Honestate, ex ed. Georg. Matthiae.</i>	500
Hundertmark (<i>Caroli Frid.</i>) <i>de Incrementis artis medicae per expositionem</i>	
<i>agrorum apud veteres in vias publicas & templa Liber singularis.</i>	45
Lami (<i>Jo.</i>) <i>de Eruditione Apostolorum Liber singularis.</i>	110
	Maf-

I N D E X

Maffæi. (<i>Scip.</i>) <i>Observationes literariae.</i> Tomus I.	13
Manilii <i>Astronomicon, ex rec. Rich. Bentleji.</i>	193
Manwaring (<i>Eduardi</i>) <i>Institutiones doctrinae ex Aristotele, &c.</i>	236
Massoni (<i>Jo.</i>) <i>Vita Plinii. Editio tertia.</i>	49
Morgagni (<i>Jo. Bapt.</i>) <i>Epistola de quodam Vitruvii loco, ad rem medicam attinente.</i>	198
van der Muelen (<i>Guil.</i>) <i>Diff. de Ortu & interitu imperii Romani.</i>	79
<i>Diff. de Sanctitate summi imperii civilis.</i>	ibid.
Plinii (<i>C. Cæcil. Sec.</i>) <i>Panegyricus, ex ed. Jo. Arnzenii.</i>	49
<i>Epistolarum Libri X, & Panegyricus, cum notis Jo.</i>	633
Matth. Gesneri.	198
Poleni (<i>Jo.</i>) <i>Exercitationes Vitruviana prima & secunda.</i>	241
Quintiliani (<i>M. Fab.</i>) <i>de Institutione oratoria Libri XII, ex ed. Jo. Matthæi Gesneri.</i>	629
Scarfo (<i>Jo. Chrysoft.</i>) <i>in Ant. Borioni Collectanea Antiquitatum Romanarum Observationes critica.</i>	511
Voltairei <i>Elementa Philosophiæ Newtonianæ.</i>	642
Wachteri (<i>Jo. Ge.</i>) <i>Archæologia numaria.</i>	29
Werndly (<i>Ge. Henr.</i>) <i>Grammatica Malaica.</i>	43
<i>Orat. de Linguarum Orientalium & Indicarum cognitione necessaria Theologo ad Indos profecturo.</i>	59
Wolfii (<i>Jo. Christiani</i>) <i>Mulierum Græcarum, quæ oratione prosa usæ sunt, Fragmenta & Elogia.</i>	

I N D E X

RERUM NOTABILIORUM.

<p style="text-align: center;">A.</p> <p>Abbadæ (<i>Jacobi</i>) <i>vita & mors.</i> 379</p> <p>Abgari <i>ad Christum, & Christi ad Abgarum, Epistola pro supplicatio habenda.</i> 353</p>	<p>Abulfedæ <i>vita Mabommedis emendata.</i> 531</p> <p>Academia <i>Biturigensis laudata.</i> 217</p> <p style="padding-left: 100px;"><i>Montis Pessulani descripta & laudata.</i> 611</p>
--	--

Aca-

RERUM NOTABILIORUM.

Acarorum in caseis consideratio.	438	Aeris raritas in locis altioribus.	ibid.
Accentuum in poesi Italica qua ratio?	284	termini incerti.	ibid.
Achaici Fasti delineati & illustrati.	413	origo & constitutio.	608
Achillini (Claudii) vita & mors.	379	intestinatorum ratio.	404
(Alexandri) vita & mors.	564	Aestus maris explicatus.	551. 612
Acidalii (Valentis) vita & mors.	562	Africanarum gentium sacra descripta.	148 seq.
Acilia lex illustrata.	445 seq.	Alardi (Lamberti) Nordalbingia edita.	398
Acontii (Jac.) vita & mors.	564	Albi (Henr.) vita & mors.	879
Ex Aetis Eruditorum Observationes varias colligendi institutum.	571 seq.	Abizii (Bartholomai) vita & mors.	564
Actorum judicialium qua olim forma fuerit?	214	Alciati (Andrea) vita & mors.	378
Adami (Adami) vita.	298	Aldrovandi (Ulyssis) vita & scripta.	879
Aegienfis quidam numus descriptus.	413	Alex vitanda documentum.	322
Aegroti olim in viis publicis expositi.	46	Alegambii (Phil.) vita & mors.	562
in templis expositi.	47	Allegatio apud JCtos quid noceat?	224
Aegrotorum publica expositio quem olim usum praestiterit?	48	Allixii (Petri) vita & mors.	562
Græco quodam monumento conservata.	ibid.	Aloyfiz Sigea liber cui tribuatur auctori?	564
Aequationis in infinitum progredientis radix.	308	Amamae (Sixtini) vita & mors.	562
Aequationum secundi, tertii, & quarti, gradus resolutio.	17	d'Amato (Mich) vita & mors.	564
Aeris gravitas cum gravitate aquae comparata.	224	d'Amboise (Mich.) vita & mors.	379
		(Franz.) vita & mors.	ibid.
		(Adriani) vita & mors.	ibid.
		(Jacobi) vita & mors.	ibid.
		Amelini (Claudii) vita & mors.	564
			Annii

I N D E X

<i>Aminii liquor quem usum ferui praestet?</i>	73 seq.	<i>Apoplexia unde?</i>	78
<i>Amorbacensis Monasterii historia descripta.</i>	673 seq.	<i> quibus remediis tollen- da?</i>	ibid.
<i> unde?</i>	675	<i>Apóstolorum cruditio sub examen vocata.</i>	III
<i>Amusei (Romuli) vita & scripta.</i>	377	<i>Apium indoles & anatome.</i>	437
<i>Angliam qua olim turbae civiles agi- taverint?</i>	8	<i>Ex Apotheosi veterum an sit Canto- nizatio derivanda?</i>	578
<i>Anglicanae ecclesiae ortus & progres- sus.</i>	337	<i>Aram paddam, regionis, geographi- ca antiquitates illustrata.</i>	270 seq.
<i>Anima mundi explicata.</i>	552	<i>Archimedis vita, inventa, & scri- pta.</i>	459 seq.
<i> humana an substantia sen- siciens potius, quam cogitans, di- cenda?</i>	555	<i>Archimimorum antiquitas ex In- scriptione antiqua illustrata.</i>	488
<i>Animal quadrupes volans.</i>	405	<i>Architectura in Italia mirifice ex- culta.</i>	100
<i>Animalia bruta ratione & oratione donata, vitiis vacua, & homi- nibus prelata.</i>	555	<i> ejus Compendium ve- tus denuo editum.</i>	202
<i>Animalium & plantarum genera- tio.</i>	552	<i> hydraulica explicata.</i>	126
<i>De Animarum transvolatione sen- tentia Indorum.</i>	147	<i>Argellati (Phil.) varii conatus lite- rarii.</i>	239
<i>Anni vertentis quantitas.</i>	605	<i>Aristex libellus an sit suppositivus?</i>	549
<i>De Anno discretionis sententia Marcelli & Dilberri.</i>	297	<i>Arzenii (Jo.) in Plinii Panegyri- cum merita.</i>	49
<i>Antiquare, an idem sit ac abrogare?</i>	176	<i> emendandi Autores veteres ratio qua?</i>	59
<i>Antiquitatum Graecarum & Roma- narum Thesauri denuo editi.</i>	431 seq.	<i>Arteriarum cum nervis unio expli- cata.</i>	612 seq.
<i>Anuli (Bartholomaei) de Jurispru- dentia Carmen denuo editum.</i>	217	<i>Arthritica calx per vias urinariae educta.</i>	559 seq.
<i>Apocalypsis integro Commentario illustrata.</i>	537	<i>Arthritis unde?</i>	507
		<i> quomodo curanda?</i>	ibid.

Arum-

RERUM NOTABILIORUM.

Arundo, vocis, singularis significatus. 166
 As, vetustissimum numorum genus. 650
 Atheorum historia descripta. 171
 argumenta refutata. *ibid.*
 Atmosphæra telluris duplex. 609
 Atomi indivisibiles. 513
 Attractio per omnem materiam æqualiter distributa. 516
 ejus systema Newtonianum
 Cartesiano vorticum systemati
 preferendum. 514
 Auberti (Guil.) vita & mors. 563
 (Petri) vita & mors. *ibid.*
 Aubertini (Edmundi) vita & mors. 564
 Augustini (Ant.) libros duos Juris
 Canonici duo edendi, institutum. 712
 merita descripta. 713 seq.
 librorum notitia 714 seq.
 literaria. 714 seq.
 Auroræ borealis phenomena explicata. 472 seq.
 frequens observatio. 65
 Bononiæ instituta observatio. 668
 De Austriacæ gentis Ducatu & Principatu in Suevia quid sentiendum? 334 seq.
 Autoritatem roborare, quid sit apud Jctos? 215

B.

Bacmeisteri (Sebast.) Continuatio
 Annalium Herulorum & Vandalo-
 rum Nic. Marefchalci edita. 389
 (Jo.) Animadversio-
 nes in Marefchalci Annales He-
 rulorum & Vandalorum edita. *ibid.*
 (Luca) Historia Ec-
 clesiæ Rostochiensis edita. 996
 Bazlii (Petri) in defendendo Epicu-
 ro error notatus. 172
 vita. 474 seq.
 morbus. 474
 Apologia adversus
 Crusazium. *ibid.*
 Epistola varia con-
 junctim edita. *ibid.*
 Baldi (Bernardini) Vita Vitruvii
 denuo edita. 202
 Baldini (Jo. Franc.) Epistola de Vi-
 ribus motricibus edita. 17
 Balsarni de Copiva virtus laudata. 129
 Bangerti (Henr.) Origines Lubecen-
 ses edita. 392
 Banianensium sacra descripta. 146
 Barbæ (Alvari Alphonsi) de Metal-
 lis liber denuo editus. 268
 Barbari (Dan.) vita. 201
 Barometrorum diversa constructio-
 nes explicata. 615 seq.
 Barrelerii (Jac.) vita & mors. 564
 Bartholini (Erasmi) vita & mors. 378

Z z z z a

378
 Bea-

I N D E X

Beatificationis antiquitas illustrata.	577 seq.	Boerhaavii (Herm.) in Swammerdammi Opus posthumum merita.	432 seq.
Beccatellii (Jo. Franc.) Epistola de duabus in Musica difficultatibus edita.	17	De Boisrobert (Franc. Metelli) vita & mors.	563.
Bellum civile an sit domesticum?	177	Bonciarii (M. Ant.) vita & mors.	378
Belli tricennalis Chronicon annale editum.	296	Borcacchii (Thome) vita & mors.	562
Bentleji (Richardi) in Manilium merita.	193 seq.	Borealium luminum historia & explicatio.	472
Bernoulli (Nic.) cum Julio Fagnano controversia.	16	Borelli (Petri) vita & mors.	565
De Bernstorff (Andrea) vita.	299	Ad Borelli Opus de motu animalium Supplementa edita.	16
Baroaldi (Matthaei) vita & mors.	562	Borioni (Ant.) in colligendis Antiquitatibus Romanis solertia laxata.	625
(Francisci) vita & mors.	ibid.	Bornius (Jac. Henr.) laudatus.	373
Befoldi (Christoph.) vita & mors.	ibid.	Boucheti, Soc. Jesu, de sacris Indorum Epistola edita.	147
Bibliorum translatio Anglica variis commissa.	6	Brasileani (Jo. Alexandri) vita & scripta.	378
Biguzzi (Margarini) vita & mors.	378	De Braun (Joachimi) vita.	299
Bimardus notatus.	257 seq.	Breve quid sit apud JCtos?	215
Bingii (Jo.) & Jo. Mich. Corvini de rebus Cimbricis Epistola mutua.	395	Brietii (Phil.) vita & mors.	562
Bicernklaw (Matthiae) vita.	298	De Brocktorfia gente Opusculum Morbosii editum.	391
Biturigensis Academia laudata.	217	Brœmseri de Rudelbeim (Henrici) vita.	298
Blanchinius (Franc.) laudatus.	97	Brotwolfii (Jo. Jac.) vita.	299
(Joseph.) in revidendo Franc. Blanchini Opere posthumo solertissimus.	99	Bruçteri montis historia descripta.	509 seq.
Boccacii (Jo.) vita & mors.	378	Brueys (Dav. Augustini) vita; & scripta.	377
Boerhaavii (Herm.) vita & scripta.	134 seq.	De Brun (Antonii) vita.	298
		Buddeus (Jo. Franc.) divina veritatis	

RERUM NOTABILIORUM.

<i>ratis adversus atheos felix propugnator.</i>	170	Carolus <i>Gustavus</i> , Rex Suecorum, Evangelica ecclesia in Germania tutor.	294 seq.
Burckhardi (<i>Andrea</i>) vita.	299	Caroli, Regis Anglia, fatalis mors descripta.	13
Buschmanni (<i>Petri</i>) vita.	298		
Baurt (<i>Hadriani</i>) in <i>Buddoi de Asceisimo</i> librum merita.	170 seq.		
C.			
Cæsariani (<i>Cæsaris</i>) vita.	200		
Cæsaris Palatium delineatum & illustratum.	102		
Cajetani sive <i>Cajeti</i> (<i>Petri Victoris Palma</i>) vita & mors.	564		
Calcaria materia post diuturnam arbritidem per vias urinarias oducta.	559 seq.		
Calco, interdum idem est ac tundo.	186		
Calculum extrahendi nova ratio prescripta.	613		
Di Calepio (<i>Petrus</i>) autor libri de <i>Poësi tragica Italorum & Gallorum</i> .	22		
Caloris origo.	370		
Cami (<i>Jo. Petri</i>) vita & mors.	564		
Campegii (<i>Symphoriani</i>) vita & mors.	378		
Candidus, vocis, singularis significatus.	186		
Canonici Juris Elementa edita.	369		
Canonizationis antiquitas illustrata.	578 seq.		
a Canstein (<i>L. B.</i>) vita <i>Spëneri</i> demuo edita.	544		
Capaccii (<i>Jul. Caf.</i>) vita & mors.	563		
Carolus M. quo jure imperium Germanicum occupaverit?	82		
		Carolus <i>Gustavus</i> , Rex Suecorum, Evangelica ecclesia in Germania tutor.	294 seq.
		Caroli, Regis Anglia, fatalis mors descripta.	13
			martyrium
			festo solemnem occasionem dedit. 384
		Carpovii (<i>Jac.</i>) Theologia dogmatica laudata.	688 seq.
		Carpzovii (<i>Aug.</i>) vita.	299
		Cartesius an sua ex Galilai scriptis hausorit?	17
		Caryophilus (<i>Blasius</i>) laudatus.	252
		Cassiodorii liber novus Florentia editus.	15
			Opera conjunctim edita.
			ibid.
		Catechesis Racoviensis refutata.	229 seq.
		Catharini (<i>Ambros.</i>) vita & mors.	563
		Catoptricum Problema.	310
		Catullus denuo a <i>Vulpio</i> editus.	289 seq.
			ejus vita. 290 seq.
			metra illustrata. 291
			loci nonnulla emendata. 291 seq.
		Cellarii (<i>Christoph.</i>) in <i>Geographiam veterem</i> merita laudata.	205
		Centrum progressionis fluidorum cum centro percussionis comparatum.	222
		Cerimoniarum & ritus sacri omnium gentium illustrati.	145 seq. 337 seq. 529 seq.
			Cha-

I N D E X

Chavillerii (<i>Androa</i>) <i>vita & mors.</i>	564	Ciasconii (<i>Petri</i>) <i>vita & mors. ibid.</i>	
Chilmeadi (<i>Edmundi</i>) <i>vita & mors.</i>	563	Cicero <i>a Romanis pro Deorum pa-</i>	
Chinz corticis <i>adversus febres in-</i>		triorum <i>contentore habitus.</i>	173
termittentes <i>usus.</i>	131	<i>an praesentiam rerum con-</i>	
Chinensium <i>sacra descripta.</i>	147	tingentium <i>Deo eripuerit? ibid.</i>	
Chiffi (<i>Fabii</i>) <i>Legati Apostolici, vita.</i>	298	<i>ejus Operum nova editio cu-</i>	
Choppini (<i>Renati</i>) <i>vita & mors.</i>	562	<i>rata.</i>	441 <i>seq.</i>
Chorerii (<i>Nic.</i>) <i>vita & mors.</i>	564	<i>Indices accur-</i>	
Christianæ religionis <i>veritas ad-</i>		<i>te confecti.</i>	443
<i>versus ejus hostes vindicata.</i>	345	<i>loca multa illustrata.</i>	
<i>seq.</i>			452
<i>ad-</i>		Cichorii <i>radices & folia.</i>	403
<i>versus Judæos demonstrata.</i>	542	Cimbricarum rerum <i>Scriptores novi</i>	
Christiani (<i>Florentis</i>) <i>vita & mors.</i>	562	<i>editi.</i>	385 <i>seq.</i>
		Clarkii (<i>Sam.</i>) <i>vita & mors.</i>	564
<i>De Christo sententia Socinianorum.</i>	230	<i>De Clave solvente & ligante Obser-</i>	
<i>doctrina scientifice pro-</i>		<i>vatio edita.</i>	331
<i>posita.</i>	694	Cochii (<i>Gerh.</i>) <i>vita.</i>	299
Christus <i>cur venerit in hunc or-</i>		Cochleæ, <i>insecti, descriptio & ana-</i>	
<i>bem?</i>	255	<i>tome.</i>	434 <i>seq.</i>
<i>ejus Evangelium verum in</i>		Cœcus, <i>qui primum videre incipit.</i>	
<i>quo consistat?</i>	356		513
<i>an fuerit natus d. 25 De-</i>		Cœleri (<i>Chrysof.</i>) <i>vita.</i>	299
<i>cembris?</i>	480	Cœlestis orbis <i>figura ex globo anti-</i>	
Chronologia <i>veterum temporum</i>		<i>quo representata.</i>	198
<i>emendata.</i>	493 <i>seq.</i>	Cœnobiorum <i>in Occidente primo-</i>	
Chronologica <i>Tabula ab orbe condi-</i>		<i>rum natura & indoles genuina.</i>	
<i>to ad Christi usque natalem de-</i>			333
<i>ducta.</i>	566 <i>seq.</i>	Collare, <i>vocis, singularis signifi-</i>	
Chabbius (<i>Thomas</i>) <i>refutatus.</i>	360	<i>catus.</i>	187
Ciasconii (<i>Alphonsi</i>) <i>vita & scri-</i>		Cometa <i>anni 1739 observatus.</i>	666
<i>pta.</i>	565	Cometarum <i>origo.</i>	610
		Comitiolorum <i>Ratisbonensium Acta</i>	
		<i>præcipua.</i>	400 <i>seq.</i>
		Commerciorum <i>quæ apud gentes</i>	
		<i>antiquas ratio?</i>	373 <i>seq.</i>

CON-

RERUM NOTABILIORUM.

Concilia Anglia in unum corpus collecta.	3	Corvini (Jo. Mich.) & Jo. Bingii de rebus Cimbricis Epistola mutua.	395
quomodo olim in Anglia & Scotta instituta?	5	Cranii (Jo.) vita.	298
Confessorum in Ecclesia cultus qualis?	582	Cratzii (Hug. Everhardi) vita. ibid.	
Conficio idem significat, quod concedo.	187	Creatio prima hujus universi descripta.	595 seq.
Conradi (Franc. Car.) laudatus.	213. 265	hominis explicata.	598
Conscribo, verbi, prima notio qua?	177	De Creatione aeterna conjectura quaedam.	570
Consecrare & dedicare num differant?	453	Crinis, cum de piscibus dicitur, quid denotet?	187
Consentes Dii etiam Consentientes appellati.	19	Crügeri (Henr. Christiani) in Hippocratem de Honestate Animadversiones edita.	504
Contareni (Aloysii) Legati Veneti, vita.	298	Cudworthi (Rudolphi) vita & mors.	565
Contemno, quomodo differat a despecto?	177	Cum maxime quid proprie denotet?	455
Controversiæ Protestantium novissima recensita.	702 seq.	Curva cum data alia quacunque ad tautochronismum producendum idonea.	317
Copernicanum systema in Italia ortum.	18	Curvæ rectificabilis algebraica.	319
Coquillii seu Conchilii (Guidonis) vita & mors.	563	Curvas aliquot inveniendi methodus nova.	17
Cornelia lex tribunitia illustrata.	447	Cutis variis affectibus pustulosis quomodo medendum?	418
Corona sacerdotum ethnicorum descripta.	20	De Cymbalo mundi, libro, singularia.	562 seq.
Corporis humani partes omnes descripta.	24	Cyprianus, nobilis lithotomus.	79
Correctoris munus olim quale?	178	Cyrani (Saviniani) vita & mors.	565
Correctura quid denotet?	178 seq.		
Cortii (Gottlieb) vita & mors.	563		

D.

van Dale (Antonii) vita & mors.

564

Dama-

I N D E X

<p><i>Damnare ad mortem, Latine dicitur.</i> 187</p> <p><i>Danicarum rerum aliquot Scriptores edisti.</i> 393</p> <p><i>Danielis Hebdomades LXX explicata.</i> 480</p> <p><i>Davidicum & Salomonaum regnum in Tabula delineatum & descriptum.</i> 204 seq.</p> <p><i>Declinatio syderum quomodo observanda?</i> 306</p> <p><i>Dei existentia a priori demonstrata.</i> 167 seq.</p> <p style="padding-left: 2em;"><i>adversus Atheos probata.</i> 171</p> <p style="padding-left: 2em;"><i>ex miraculis asserta.</i> 174</p> <p style="padding-left: 2em;"><i>variis argumentis demonstrata.</i> 175 seq.</p> <p style="padding-left: 2em;"><i>an satis ex communi gentium consensu demonstrari possit?</i> 349</p> <p style="padding-left: 2em;"><i>justitia quid sit ex mente Soci-nianorum.</i> 232</p> <p style="padding-left: 2em;"><i>providentia specialis in quo consistat?</i> 358</p> <p style="padding-left: 4em;"><i>recte in generalem & specialem dividitur.</i> 360 seq.</p> <p style="padding-left: 2em;"><i>gratia universalis demonstrata.</i> 543</p> <p style="padding-left: 2em;"><i>perfecta bonitas demonstrata.</i> 571</p> <p><i>De Deo sententia Epicuri.</i> 172</p> <p style="padding-left: 2em;"><i>ob naturæ excellentiam colendo sententia Theologiæ mysticæ asserta.</i> ibid.</p>	<p><i>De Deo doctrina copiose pertractata.</i> 349 seq.</p> <p><i>Depositus idem ac desperatus.</i> 46</p> <p><i>Designo, verbi, singularis significatur.</i> 188</p> <p><i>Desirei (Arts) vita & mors.</i> 563</p> <p><i>Destringo, verbi, singularis significatus.</i> 188</p> <p><i>Diaboli lapsus explicatus.</i> 691</p> <p><i>Differentialia cujusque gradus, qui indicem habet numerum fractum.</i> 307</p> <p><i>Diffugere idem est ac vitare.</i> 188</p> <p><i>Diluvii memoria in nummis conservata.</i> 601</p> <p><i>Dimitto, verbi, singularis significatus.</i> 188</p> <p><i>Dionysia quando celebrata apud Græcos?</i> 179</p> <p><i>Distineo, verbi, verus significatus.</i> ibid.</p> <p><i>Docimasticæ artis Elementa edita.</i> 662 seq.</p> <p><i>Dodonzi (Ramberti) vita & mors.</i> 562</p> <p><i>Dœbelii (Jo. Jac.) & Casp. Vogtii Otium Mecklenburgicum editum.</i> 395</p> <p><i>Dolæ urbis oppugnatio narrata.</i> 478</p> <p><i>Dominium juris Quiritium quale sit?</i> 267</p> <p><i>Donelli (Hugonis) vita & mors.</i> 379</p> <p><i>Donii (Ant. Franc.) vita & mors.</i> ibid.</p> <p><i>Dositheus Magister quo tempore vixerit?</i> 114</p> <p style="text-align: right;">Dul-</p>
--	---

RERUM NOTABILIORUM.

Dulcis (Ludov.) <i>vita & mors.</i>	377	Ernesti (Jo. Aug.) <i>in edendo Cicero- rone solertia.</i>	442 seq.
E.		<i>Indices in Cicero- nem laudati.</i>	443 seq.
In Ebracense <i>Monasterium juris- dictio Episcopo Herbipolen- si vindicata.</i>	679 seq.	<i>cum Gesnero de aliquot Plinii locis liticula cru- dita.</i>	640 seq.
Ecclesie olim in Gallia <i>status.</i>	261	Erskeinii (Alexandri) <i>vita.</i>	298
Ecclesiastica <i>Historia in Compendio tradita.</i>	698 seq.	In Eucez <i>corpore verus papilio jam latet.</i>	437
Eclipses <i>vario tempore varia obser- vata.</i>	19	Erucarum <i>varia genera descripta.</i>	438
<i>lunares calculandi metho- dus nova.</i>	304	Erythræi (Jani Nitii) <i>vita & scri- pta.</i>	380 seq.
Eclipticæ <i>obliquitas, & ejus mu- tatio.</i>	603	Estheris <i>liber an sit ad fabulas re- jiciendus?</i>	686
<i>planum, inter oscillan- dum, ad Aequatorem, nostra sal- tem atate, accedit.</i>	604	Estor (Jo. Ge.) <i>laudatur.</i>	671
Edictum <i>perpetuum illustratum.</i>	670	Etruscarum <i>urbium Inscriptiones veteres illustrata.</i>	481 seq.
Edissa, <i>urbs Sicilia, qua fuerit?</i>	449	Evangelium <i>verum Christi in quo consistat?</i>	356
Eduardi (Thomæ) <i>Gangrana, liber, cur & quando editus?</i>	12	<i>Christi cur non statim ab omnibus receptum sit?</i>	357
De Eichstedt (Marci) <i>vita.</i>	299	<i>ejus vera fun- damenta.</i>	366
Elementorum <i>in natura numerus & ratio.</i>	608	Excutare <i>idem est ac ejicere.</i>	188
Empyrez <i>substantia natura & usus.</i>	ibid.	Eyseltii (Laurentii) <i>vita.</i>	296
Enervo, <i>verbum, quid denotet?</i>	180	F.	
Enewaldi (Broderi) <i>in Alardi Nordalbingiam Notula edita.</i>	398	In Fabri (Basili.) <i>Theaurum Ani- madversiones edita.</i>	176 seq.
Engau (Jo. Rudolphus) <i>laudatus.</i>	369	Fabricii (Georg.) <i>vita & mors.</i>	377
Epicuri <i>vera de Deo sententia.</i>	172	Fagnani (Julii) <i>cum Nic. Bernoullio controversia.</i>	16
Epidemici <i>morbi sub judicium vo- cati.</i>	125 seq.	<i>curvas aliquot in- veniendi methodus nova.</i>	17
		A a a a a	Fana-

Fanaticorum quaedam secta descri- pta.	338	Fœtus in utero respiratio demon- strata.	71 seq.
De Faria & Sousa (Eman.) vita & mors.	565	mortui pulmones cur subsident in aqua?	75
Faxardo (Diego Saavedra) vita.	298	perfectus cur exitum ex ute- ro querat?	76
Febris petechialis indoles & cura.	126 seq. 131	Fontium origo non ab una causa.	552
tortiana spuria quibus re- mediis fuganda?	128	Forma, tanquam sentiens & mo- vens substantia, in natura neces- sario admittenda.	555
unde oriatur?	131	Formosanorum sacra descripta.	147
quibus remediis profiganda?	131 seq.	Fornicum optima curvatura.	428
Ferta ac dona sacra descripta.	233	De la Fosse (Antoni) vita & mors.	563
Festa dua Anglorum dijudicata.	384	Fourmontius, senior, laudatus.	500
Fideicommissorum doctrina illu- strata.	154 seq.	notatus. ibid.	
Firmamentum, quomodo exortum?	608	Francisci Wilbelmi, Episcopi Osn- brugensis, vita.	298
Fixæ sunt corpora diaphana ex aqua constata.	ibid.	Freindii (Jo.) vita & mors.	563
Flatus intestinalium per tunicam villosam in cellulas transmisses.	405	Frictionum theoria imprimis lacu- lenta.	119. 122
Florentis (Franc.) vita & mors.	563	Friscarum rerum septentrionalium historia Saxtana edita.	393
Florum in plantis elaboracets mo- tus explicatus.	613	Fritzii (Petri) vita.	298
Fluida quomodo corporibus oscilan- tibus resistant?	313	Furnierii (Georg.) vita & mors.	379
Fluidorum pressio recte determinan- da.	222	Fushi (Ant.) vita & mors.	562
Fluxionum directa & inversa me- thodus.	426	G.	
Ecdus interdum idem est ac jus & sar.	128 seq.	De Galen (Christoph. Bernh.) vita.	298
		Gallarati (Florentii Augustini) de Medicina bene merendi institu- tum.	124
		Gallix Jus publicum ecclesiasticum illustratum.	260 seq.
			Gal.

RERUM NOTABILIORUM.

Gallotii (Tarquinii) vita & mors.	563	Gotti (Vinc. Lud.) laudatus.	345.
Garzoni (Thome) vita & mors.	564		545
Generationis plantarum mechanismus, ipsis oculis observatus.	552		in Protestantis
animatum ratio.	554	justo vehementior.	357
De Genevensi urbe singularia.	478	De Graaf (Regnicrii) vita & mors.	562
Geographia Palestine illustrata.	206 seq.	Grabii (Jo. Ern.) vita & mors.	463
Geographicae quaestiones proposita.	212	Gramblichus (Magnus) laudatus.	676
Gerike (Otonis) vita.	299	Gramen pro flore interdum dicitur.	249
Germanico imperio an eadem competant, quae olim Romano?	79.	Grammaticae Institutiones edita.	710. 711
	80	Gratia Dei universalis demonstrata.	543
Gesneri (Jo. Matthia) in Quintilianum merita.	245	Ad Gravinæ (Jani Vinc.) Originis Juris Civilis Observationes edita.	670
	in Plinii Epistolas & Panegyricum merita.	Gravitas sive attractio universalis.	516
	634 seq.	Gravitationis liquorum differentia.	410
a Giffen (Jo.) vita.	298	universalis causa.	609
Glandulae renales Eustachii quem usum praesent?	401	Gretseri (Jac.) scripta conjunctim edita.	149 seq.
Gloxini (Dav.) vita.	299		in adversarios suos
Gnomon meridianus Bononiensis descriptus.	602	vehementia.	150
Gobelii (Cornelii) vita.	298	Griesheimii, Legati Regis Polonia, vita.	299
Goldasti (Melch.) Historia Comitatus & Principatus Holsatiae edita.	391	Gringorii (Petri) vita & mors.	562
Golzii (Huberti) vita & mors.	562	Grotius (Hugo) laudatus.	351
De Gombauld (Jo. Ogierii) vita & mors.	563	Guereti (Gabr.) vita & mors.	564
Gorius (Ant. Franc.) laudatus.	481	Gussietiani Lexici Hebraici novae editio promissa.	288. 516
Gorrai (Jo.) vita & scripta.	377		Supplementorum specimen editum.
			516
			seq.

I N D E X

H.

Haberti (*Franc.*) *vita & scripta.* 379
Hahnii, *Consiliiarii intimi Megapolitani, Nota in Mevii Jus feudale Mecklenburgicum edita.* 390
Hambergerus (*Laur. Andr.*) *laudatus.* 669
vita. *ibid.*
Hamsfortii (*Cornelii junioris*), *Historia Holsatorum edita.* 396
Haran, *urbis, geographica antiquitates illustrata.* 270 seq.
Halsus (*Jo. Matthias*) *laudatus.* 203
**Hebdomades LXX Danielis explicata. 480
Hebenstreit (*Jo. Ern.*) *laudatus.* 556
Heheri (*Ge. Achatii*) *vita.* 299
Hemerobii, *musca, historia.* 435
Hensici, *Ducis de Longueville, vita.* 298
**Herbipolenſi Episcopo in Monasterium Ebracense jurisdictio vindicata. 679
Hercens Jupiter quis fuerit? 180
Hercum citum quid sit? 453
Herdinghii (*Henr.*) *vita.* 259
Hesseli (*Jo.*) *vita & mors.* 563
Heumannii (*Cbristoph. Aug.*) *in memoriam Ludolfi merita.* 429
Heylandi (*Polycarpi*) *vita.* 296
Hieronymi Stridonensis Opera denuo edita. 14****

Hippocratis Liber de Honestate denuo editus. 500 seq.
loca aliquot emendata. 502. 505
Historia Ecclesiastica in compendio tradita. 698 seq.
Hobbesii opiniones periculosa indicata. 479
Hoeffelii (*Jo.*) *vita.* 296
Hoffmanni (*Jo. Guil.*) *vita & scripta.* 285 seq.
(Frid.) scripta laudata. 414
Dissertationes Academicae conjunctim edita. 470 seq.
vita. 668
Holsatici Comitatus & Principatus Historia Goldastina edita. 398
Holsatorum Historia Hamsfortiana edita. 396
Ex Homeri Iliade primus Cantus in Italicum translatus. 22
Hoorabeeckii (*Jo.*) *vita & mors.* 379
Horatii (*Q. Flacci*) *in Jurisprudentiam merita.* 671
Houghtoni metallorum fossor perfectus denuo editus. 268
De la Houllaye (*Nic. Amelots*) *vita & mors.* 563
D'Hozier (*Petri*) *vita & mors.* 378
Humanum genus vehementer vituperatum. 555
Humorum corporis humani quae ratio? 24
Hy-

R E R U M N O T A B I L I O R U M .

Hydraulicae Architectura accuratior tractatio. 116

Hydraulicarum machinarum examen. 120

Japonensium sacra descripta. 147

Javana lingua unde dicta? 30. 44

Jesuitarum Societas a Gretsero defensa. 150

Igne calcinata corpora quantum pondere crescant? 409

Ignis natura in quo consistat? 270
ejus propagatio explicata. ibid.

nosser non habendus pro peculiaris elemento. 608

quomodo pondus quorundam corporum augeat? 409

Impensa, vox, proprie idem est ac factura. 189

Imperium civile quando primum enatum? 79

ejus sanctitas demonstrata. 83

limites definiti. 84 seq.

Inchoferi (Melchioris) vita & scripta. 564

Increpare aliquid alicui, quid denotet? 180

interdum active usurpatur. 189

Indicarum linguarum cognitio necessaria Theologo ad Indos profecturo. 44

Indorum de transvolutione anima-

rum sententia cum metempsychosi Pythagora comparata. 147

Infantium morbi descripti. 658

Inscriptiones antiquae in Transylvania & vicinis regionibus collectae. 19

aliquot Etruscae explicatae. 483

Insectorum varia genera descripta. 436 seq.

Instrumentum plinariae securitatis antiquum editum. 214

pacis Casareo-Succicum editum. 297

Casareo-Gallicum editum. 298

Interdicta & Interlocutiones unde dicta? 214

Intermortuus, vox, quid denotet? 181

Intestinelorum aer tam sub externa, quam sub interna, tunica inclusus. 404 seq.

tumor ab aere. 404

status in cellularum tunica villosa transeuntes. 405

species, anatomia, & leges mutationum. 434

Joannes, Apostolus, rusticitatis & imperitiae accusatus. 112

Joannis Ludovici, Comitis Nassovii, vita. 298

Baptista cibus in deserto qualis fuerit? 327

Joberti (Laurentii) vita & morr. 563

I N D E X

<i>De Jobi libro judicium.</i>	686	<i>Jus Romanum a salammis vindica-</i>	
<i>Joscherus (Christian Gottlieb) lau-</i>		<i>tum.</i>	654
<i>datus.</i>	698	<i>convenientissimas ve-</i>	
<i>ejus</i>		<i>ritati (Christiana doctrinas son-</i>	
<i>in Schmidianum Historia ecclesia-</i>		<i>tinet.</i>	657
<i>stica Compendium merita.</i>	698 seq.	<i>Juventutis instituenda ratio pra-</i>	
<i>Josux liber a quo sit conscriptus?</i>		<i>scripta.</i>	236
	682		
<i>Iricus (Jo. Andr.) in condenda ur-</i>		K.	
<i>bis Tridinenfis historia occupa-</i>		<i>Keyseri (Abrah.) vita.</i>	299
<i>tur.</i>	620	<i>Klugius (Ant.) laudatus.</i>	677
<i>Iridis natura explicata.</i>	513	<i>Kraellii (Jodoci Christoph.) vita.</i>	299
<i>Isidori Clarii vita & mors.</i>	562	<i>Kurzii (Gust. Adolphi) in Mevii</i>	
<i>Islandia facta descripta.</i>	148	<i>Jus feudale Mecklenburgicum</i>	
<i>Iraehitarum ex Aegypto exitus illu-</i>		<i>merita.</i>	390
<i>stratus.</i>	208 seq.	L.	
<i>Itali Architectura peritissimi.</i>	100	<i>Lallii (Jo. Bapt.) vita & mors.</i>	
<i>Italorum Poesis illustrata.</i>	281. 283		378
<i>Judaeorum in Anglia antiquitates</i>		<i>Lambergii Comitis, Legati Caesaris,</i>	
<i>illustrata.</i>	302 seq.	<i>vita.</i>	298
<i>zum Jungen (Jo. Maximiliani) vi-</i>		<i>De Lambertinis (Prosper) Cardina-</i>	
<i>ta.</i>	299	<i>lis; laudatus.</i>	577 seq.
<i>Jurixi, adversarii Baliani, clo-</i>		<i>Lamius (Jo.) notatus.</i>	113
<i>gium.</i>	478	<i>Lampadii (Jac.) vita.</i>	299
<i>Juris Graeci Glossaria emendata.</i>		<i>Lanceloti (Claudii) vita & scripta.</i>	
	116		563
<i>Canonico-Pontificio - Ecclesia-</i>		<i>Langii (Joach.) Apocalypsin inter-</i>	
<i>stici Elementa edita.</i>	369 seq.	<i>pretandi ratio.</i>	538
<i>doctorem qua deceant virtu-</i>		<i>Lapidicidarum veterum in literis</i>	
<i>tes?</i>	654	<i>incidendis navis.</i>	105
<i>studiosi an plerumque sint pa-</i>		<i>instrumenta varia.</i>	258
<i>rumpii Christiani?</i>	656	<i>immunita-</i>	
<i>De Juris speciebus Fragmentum Ul-</i>		<i>tes & jura varia.</i>	259
<i>piani editum.</i>	113	<i>genera va-</i>	
<i>Jus publicum ecclesiasticum Gallie il-</i>		<i>ria.</i>	ibid.
<i>lustratum.</i>	260 seq.	<i>Laponum sacra descripta.</i>	148
			Lapo-

RERUM NOTABILIORUM.

Baponum <i>planta descripta.</i>	465	Lucis <i>refracta extensio explicata.</i>	16
Batro, <i>vox, non raro de cive per-</i> <i>ducelli usurpatur.</i>	189	& <i>umbra observationes qua-</i> <i>dam singulares.</i>	69
Baudus, <i>Archiep. Cantuariensis,</i> <i>quorum soltm criminum postula-</i> <i>tus?</i>	10	<i>phenomena singu-</i> <i>laria.</i>	ibid.
Launoji (Jo.) <i>vita & mors.</i>	378	<i>systema Cartesianum contra</i> <i>Newtonianos defensum.</i>	517
Leges aliquot <i>Romanae illustratae.</i>	445	<i>theoria Newtoniana.</i>	513
Leschaffier (Jac.) <i>vita & mors.</i>	379	De Ludolf. (Ge. Melchioris) <i>vita</i> <i>& scripta.</i>	429
Leucas <i>apud Autores quid denotet?</i>	181	Lues <i>venerea unde?</i>	417
Libus, <i>quale ventorum genus?</i>	ibid.	<i>ejus cura.</i>	ibid.
De Line (Liberii) <i>vita.</i>	299	Lumen <i>ignis unde oriatur?</i>	270
Linguarum <i>Orientalium & Indica-</i> <i>rum cognitio necessaria Theologo</i> <i>ad Indos profecturo.</i>	44	<i>a poris magis, quam parti-</i> <i>bis solidis, reflexum.</i>	512
Linnxi (Caroli) <i>in describendis</i> <i>plantis Laponicis solertia.</i>	465 seq.	Luminis <i>borealis explicatio.</i>	472
Lipsiensis <i>urbis jus stapulae & nun-</i> <i>dinarum illustratum.</i>	374 seq.	<i>definitio.</i>	512
Liquorum <i>gravitatis differentia.</i>	410	Lunarium <i>motuum inequalitates</i> <i>explicatae.</i>	516
<i>variorum gravitatem</i> <i>explicandi ratio.</i>	ibid.	Luscini (Ottomari) <i>vita & mors.</i>	378
Livii <i>locus emendatus.</i>	115	Lutheri (Mart.) <i>vita Academica a</i> <i>Gretsero derisa.</i>	150
Locustae <i>a Papa excommunicatae.</i>	552	Lychauchi <i>sacri antiquitas & my-</i> <i>sterium explicatum.</i>	704 seq.
De Loeben (Jo. Frid.) <i>vita.</i>	298	Lycurgus <i>apud Ammianum qualis?</i>	183
Loiselii (Ant.) <i>vita & mors.</i>	378	Lysias <i>an fuerit Syracusanus?</i>	ibid.
In Lotteria <i>determinatio premio-</i> <i>rum.</i>	17	M.	
Lubecensium <i>rerum Commentarius</i> <i>Bangerti editus.</i>	392	Macularum <i>solarium theoria.</i>	66
Lucanus, <i>seu taurus volans.</i>	436	Maffæi (Scipionis) <i>in literas meri-</i> <i>ta laudata.</i>	14
		<i>in novam Ope-</i> <i>rum Hieronymi Stridonensis edi-</i> <i>tionem merita.</i>	14

Maf-

I N D E X

Maffei (Scip.) <i>versio Italica primi Cantus ex Iliade Homeri laudata.</i>	22	Manilii <i>Astronomicum denuo editum.</i>	193 ¹ seq.
(Thoma) <i>Dissertationes duae editae.</i>	17		variis in locis emendatum. 196 seq.
(Alexandri) <i>expeditiones militares.</i>	22		nomen varie scribitur. 194
Magni (Jo.) <i>vita & mors.</i>	563	De Manumissionibus <i>Fragmentum Ulpiani editum.</i>	113
(Olai) <i>vita & mors.</i>	564	Marcelli (Christoph.) <i>vita & mors.</i>	563
Malaicæ <i>lingua historia descripta.</i>	29	De Marconville (Jo.) <i>vita & mors.</i>	ibid.
<i>terra nomen olim quale?</i>	30. 44	Mareschalci (Nic.) <i>scripta aliquot, historiam Megapolensem illustrantia, edita.</i>	388 seq. 394
<i>lingua a Malabarica diversitas.</i>	32	Maresii (Rolandi) <i>vita & mors.</i>	563
<i>Lexicon promissum.</i>	45	Marini (Jo. Bapt.) <i>vita & mors.</i>	378
Malaicorum <i>librorum catalogus.</i>	35	Maris <i>mediterranei cursus explicati.</i>	612
Malingrei (Claudii) <i>vita & mors.</i>	562	<i>astus & tempestatum ratio.</i>	552 ¹ , 612
Mallinkrotii (Bernardi) <i>vita & mors.</i>	379	Marmora <i>antiqua illustrata.</i>	252 seq.
Mancipi <i>& nec mancipi rerum differentia qua?</i>	266	<i>Græca qua?</i>	254
Manetti (Jannotti) <i>vita & mors.</i>	564	<i>Ægyptiaca qua?</i>	256
Manfredi (Gabr.) <i>Solutio Problematis Algebraici edita.</i>	16	<i>Italica qua?</i>	257
(Eustachii) <i>labores affecti.</i>	18	De Marolles (Mich.) <i>vita & scripta.</i>	378
Manilia <i>Lex illustrata.</i>	448	Martinii (Matthie) <i>vita & mors.</i>	565
Manilius, <i>Autor Astronomici, quis fuerit?</i>	194	Martyris <i>olim signum quale?</i>	20
		Martyrum <i>secundum antiquam Ecclesie disciplinam differentia.</i>	580
			D

RERUM NOTABILIORUM.

Maffiliensis urbis fundatio descripta.	479	Mercurii sub disco Solis transitus.	615
Maffioni (Jo.) Vita Plinii denuo edita.	51	per Solem transitus accurate computatus & observatus.	ibid.
Matthiz (Georg.) laudatus.	501	Meridiana in templo Bononiens.	602
ejus scripta.	ibid.	Meridiani gradus in Anglia mensurati.	515
in Hippocratem		Merfenni (Marii) vita & mors.	379
de Honestate merita.	502 seq.	Meschinoti (Jo.) vita & mors.	565
Maucroix (Francisci) vita & mors.	378	Des Mefmes (Claudii) Comitis d'Avaux, vita.	298
Mechanica quaedam Problemata.	305	Mesopotamiz transjordanica antiquitates geographica illustrata.	275 seq.
Medicinæ studio quid maxime conducat?	125	Mestrezatii elogium.	478
studendi perversa quorundam ratio.	133	Metallorum varia genera descripta.	662 seq.
Medicinales historia varia.	218	virtutes varia.	664
observationes varia.	ibid.	Metallurgia in Compendio tradita.	662 seq.
Medicorum quorundam mali mores exhibitati.	133	Mevii (Dav.) Jus provinciale Mecklenburgicum editum.	390
Mediolanensium Scriptorum Bibliotheca promissa.	239	Meureri (Jo. Christoph.) vita.	299
De Meerfeld (Dieterici Herm.) vita.	298	Milagii (Martini) vita.	ibid.
Mehlii (Sebast. Wilb.) vita.	ibid.	Militis eruditi exemplum duplex.	529
Megapolensis historia Scriptores novi editi.	385 seq.	Milliaria Romana quomodo computanda?	206
Megapolensium civitatum jura illustrata.	398	Ex Miraculis an existentia Dei demonstrari possit?	174 seq.
Mensarii an fuerint trapezita?	183		
Mercatores vel pro mercibus alienis vades sistentes, vel pro suis requirentes.	322		

B b b b b

Moh

I N D E X

Mœhringius (Paul. Henr. Gerb.) <i>laudatus.</i>	217	Brocktorfia Opusculum editum.	390
Molæ frumentaria descriptio & <i>accuratum examen.</i>	120	In Moriendo religio gentilium de- <i>lineata.</i>	20
<i>quarum rota sub aqua tota abscondita.</i>	121	Motus causa primaria.	400.
Molarum a fluxu & refluxu maris <i>agitandarum ratio.</i>	ibid.	<i>corporum oscillantium in fluido.</i>	313
<i>varii generis consideratio & calculus.</i>	ibid.	<i>curvilineus in mediis resi- stentibus.</i>	314
De Molierii morte singularia.	478	Motuum in universo origo.	609
Molinzi (Caroli) vita & mors.	379	<i>communicationis nova theoria:</i>	318
Monasterii Amorbacensis historia <i>descripta.</i>	673	Muhammedanorum ritus sacri il- <i>lustrati.</i>	529 seq.
In Monasterium Ebracense jurisdic- <i>tio Episcopo Herbipolensi vindi- cata.</i>	679 seq.	Muhammedis vita & sacra illu- <i>strata.</i>	530 seq.
Moneti (Philiberti) vita & mors.	562	De Muis (Simeonis) vita & mors.	378
De Montchrestien (Antoni) vita & scripta.	377	Mulierum Græcarum, quæ oratione <i>prosa use sunt, Fragmenta & Elogia edita:</i>	60 seq.
Montium origo.	609	<i>sapientia per specimina declarata.</i>	62
Morbi epidemici sub iudicium vo- <i>cati.</i>	123 seq.	<i>veterum doctiorum ca- talogus.</i>	63
<i>infantum descripti.</i>	658	Mulleri (Jo.) vita.	299
De Morbis carmen editum.	556	Mundus terram denotat apud Au- <i>tores:</i>	184
Morellæ (Juliana) vita & mors.	565	Mundi universi nova theoria:	607
Morelli (Renati) vita & mors.	562	<i>futura conflagratio explica- ta.</i>	610
<i>(Andr.) vita. & mors.</i>	563	Muratoriana Inscriptionum vete- <i>rum Collectio ab accusationibus Bimardi vindicata.</i>	237 seq.
Morgagai (Jo. Bapt.) ad Jo. Pole- <i>num Epistola laudata:</i>	201	Murmellii (Jo.) vita & mors.	562
De Morgues (Matthæi) vita & <i>mors.</i>	564		
Morkoffii (Dav. Gr.) de gente			

Musica

RERUM NOTABILIORUM.

Muscarum varia genera descripta.	438 seq.	Numi tres, in honorem Archimedis cusi.	464
Musculorum structura & motus.	419 seq.	duo, memoriam diluvii con- servantes.	601
Musicis concentibus olim morbos fugandi vis tributa.	21	Græcorum vetustissimi illu- strati.	643 seq.
Musitani (Caroli) vita & mors.	365	Romanorum antiquissimi il- lustrati.	649 seq.
Mussatus (Alb.) inter milites eru- ditos referendus.	562	Numophylacium Senatus Lipsien- sis laudatum.	642
Mutæ artes apud Virgilium qua?	47. 505	Numus quidam Egienfis descri- ptus.	413
Mylii (Herm.) vita.	299	a quo primum signatus?	644
N.			
De Nanninis (Remigii) vita & mors.	562	Nundinarum jus civitatis Lipsien- sis illustratum.	374 seq.
Navium origo vestigata.	259	In Nympham mutati vermiculi.	436 seq.
Nebriſſenſis (Antonii) vita & mors.	379	O.	
Necessitas a posteriori an discrepet a necessitate a priori?	168	Obrechti (Ulrici) vita & mors.	563
Negotiatores qui olim fuerint?	456	Occurro interdum idem est ac ac- curro.	190
Nervei fluidi natura.	421	Oederus (Ge. Lud.) laudatus.	228
De Neutoni (Jf.) Systemate chrono- logico judicium.	494	Oelhafenii (Tobia) vita.	299
Newtonianum systema a Voltario obscuratum magis, quam illustra- tum.	517	Oleum ex quibus constet partibus?	270
Nissolii (Guil.) in rem Botanicam merita laudata.	612	Oro quomodo differat a rogo?	190
Nordalbingiæ Historia Alardi edi- ta.	398	Orſii (Jo. Josephi) vita & mors.	563
Nova ætas idem est ac juvenilis.	190	Orthoepiæ vitia aliqua recensita.	711
Numaria res Ebraeorum illustrata.	601	Oscillationum in fluido theoria.	313
		Oſſati (Arnoldi) vita & mors.	562
		Oſſium nota characteristica.	407

Ottonum (<i>Marci & Sebastiani</i>) vita..	299	Perraultii (<i>Claudi</i>); vita & mort. 379
Oxensternæ (<i>Jo.</i>) vita..	298	(<i>Caroli</i>) vita & mort. ibid.
P. Paddan-Aram; regionis, antiquitates. geographica. illustrata. 277 seq.		Perfarum sacra descripta: 148
Palzflinæ Geographia. egregie dilucidata..	207	Perficillorum inventio cui sit tribuenda ? 18.
Palatium Cesaris delineatum & illustratum..	102 seq.	Pes in carmine: quid denotet ? 190
Pallii, vocis, quadruplex significatus;	292 seq.	Petechiæ in febre an unquam sint critica ? 120
Panvinii (<i>Onuphr.</i>) Opera: edendi institutum..	239	Petechiales febres unde ? 131
Papæ (<i>Guidonis</i>) vita & mors: 575		carum in dolens & cura: 126 seq.
Papilio in corpore: cruce delitescens: 437		Pibracii (<i>Guidonis Fabri</i>) vita & mors.. 562
Paradini (<i>Guil.</i>) vita & mors: 379		Pici (<i>Jo.</i>) vita & mors: ibid.
De Parisii Abbatis miraculis. Epistola.. 339		(<i>Jo. Franc.</i>) vita & mors. ibid.
Pathologia metrica edita: 556 seq.		Picoti (<i>Jo.</i>) vita & mors. ibid.
Patritii (<i>Franc.</i>) vita & mors. 564		Planetæ ex aqua generati.. 608;
Pauli Apostoli iter in Hispaniam destinatum.. 331		Planetarum motus ratio.. 609;
Paulus (<i>Julius</i>) ab injuriis Criticorum vindicatus.. 216		De Planetarum statione: Problema.. 308;
Pendulorum motus in medijs perfectè fluidis.. 313		Super Plano ut brevissimo tempore: maxima aqua quantitas elevari possit ? 120
Des Periers (<i>Bonaventura</i>) vita & mors.. 562		Plantæ variores in imperio Ruthenico: obvia.. 324;
Periodus 1944000 annorum in tellure nostra noviter detecta.. 516		Lapponica descripta: 465;
Perionii (<i>Joach.</i>) vita & mors: 564		Plantarum salia alkalia fixa: 412
Permutatio rerum ante numerum inventionem usitata: 643		& animalium semina ante mundo coeva ? 552
		inverso situ crescentium ratio: 404.
		Plattesii (<i>G.</i>) de Metallis liber de novo editus: 268
		Pleuritidis varia genera: 126;
		Plinii

RERUM NOTABILIORUM.

Blunii (C. Cac. Sec.) Panegyricus denuo ab Arnzenio editus. 49 seq.	Priezarii (Dan.) vita & mors. 378
vita: denuo edita. 51	Principes accusati. 455
loci: aliquot 52 seq.	Priorati (Galeazzi. Gualdi) vita & scripta. 561 seq.
emendata. 52 seq.	Prælium, vox, interdum denotat bellum. 191
Epistolarum.	Progressiones transcendentes. 306
Libri & Panegyricus denuo edi- ti. 634 seq.	Providentia Dei specialis in quo consistat? 358
vita: 635	an de- tur? 359
aliquot loca	recte in genera- lem & specialem dividitur. 360
illustrata & emendata. 635 seq.	Provinciales qui olim fuerint? 215
Blumier (Caroli) vita & mors. 379	Psalinorum Davidicorum autoritas asserta. 687
Pluvix prodigiosa. 552	Ptolemæi (Claudii) vita. 208
Poesis Italorum illustrata. 281. 283	Pugnis interdum denotat id, quod pugno continetur. 191
Pölenus (Jo.) laudatur. 199	Pulmones fetus in utero mortui cur subsident in aqua? 75
ejus in Vitruvium merita. 199 seq.	Puris, in pulmonibus non geniti, ex- screatus unde? 129
Pölliceri interdum idem est ac por- tendere. 191	Puritani quibus olim in Anglia sur- bis occasionem dederint? 8
Polonorum Fratrum historia: de- scripta. 339	Purpura chronica unde? 417
Pondus corporum, igne calcinato- rum, quomodo augeatur? 409	ejus morbus: ibid.
Pontani (Jo. Isaaci) vita & scri- pta. 378	Q
Pontifex an in canonizationibus Sanctorum falli possit? 589	De Quadrupede volatili: Ruffie observatio. 405 seq.
ejus dominatus qualis? 264	Quenstedii (Jo. Andr.) vita & mors. 378
autoritas in cultu	Quinault (Philippi) vita & mors. 379
Martyribus decernendo necessar- ia. 584	Quintiliani de Institutione oratoria Libri denuo editi. 241 seq.
Pontifici qua jura comptans? 262	B. b b b b 3. Quin-
D. Potoux (Claudii) vita & mors. 592	

I N D E X

Quintiliani <i>vita & scripta.</i>	244	Ravennensis <i>gesta in monumentis antiquo illustrata.</i>	214
<i>loca aliquot emendata.</i>	245	Reclamo, <i>quid proprie denotet?</i>	184
Quirini, <i>Cardinalis, laudatus.</i>	86	Redii (Gregorii) <i>Epistola de antiquitatibus Arretinis edita.</i>	489
<i>ejus institutum, Epistolas Franc. Barbari edendi, commentatum.</i>	ibid.	Regibus <i>an absolutum competat imperium?</i>	83
R.		De Reigersberger (Nic. Ge.) <i>vita.</i>	298
Rabelæxi (Franc.) <i>vita & mors.</i>	378	Reizius (Guil. Otto) <i>laudatus.</i>	654
Racoviensis <i>Catechesis refutata.</i>	229.	De Relando (Hadr.) <i>judicium.</i>	205
	540	Religio <i>Christiana an sit armis defendenda?</i>	85
Radere, <i>de piscibus usurpatum, idem est ac desquamare.</i>	191	<i>unde dicta?</i>	349
Radix <i>pro congerie plantarum plurimum sub uno volumine haberi potest.</i>	404	Renalium <i>glandularum & capsularum usus.</i>	402
Ramnusii (Jo. Bapt.) <i>vita & mors.</i>	563	Repetere <i>interdum idem est ac proficere.</i>	192
Ranarum <i>generatio & motus muscularis.</i>	440	Refenii (Petri) <i>vita & mors.</i>	565
Ranzovii (Henr.) <i>Descriptio nova Cimbrica Chersonesi edita.</i>	387	Resistentia, <i>quam patiuntur corpora oscillantia in fluido.</i>	313
Rapere <i>interdum idem est ac lacerrare.</i>	191	Respiratio <i>fetus in utero demonstrata.</i>	71 seq.
Raphelengii (Franc.) <i>vita & mors.</i>	564	Retina <i>ubi sita?</i>	628
Rapini (Renati) <i>vita & mors.</i>	378	Revelationes <i>divinae impiis rejectae.</i>	571
(Claudii) <i>elogium.</i>	478	Rheumatismus <i>unde?</i>	506
Ratio <i>an alia sit objectiva, alia subjectiva, spectata?</i>	175	<i>quomodo curandus?</i>	507
Rationis <i>solius viribus an quis salutem aeternam possit consequi?</i>	384	Riccati (Jac.) <i>Dissertationes duae editae.</i>	16
Ratisbonensium <i>Comitiorum Acta praecipua.</i>	400 seq.	Ritteri (Alb.) <i>scripta.</i>	508 seq.
		Rittershusii (Conr.) <i>vita & mors.</i>	377

Rivie-

R E R U M N O T A B I L I O R U M .

Rivierii (Guil.) <i>historiam patrie illustrandi studium laudatum.</i>	612	Sancti an sint invocandi?	585
Rivini (Andrea) <i>vita & mors.</i>	379	Sanderadus, Abbas, Poeta	<i>felix.</i>
Rizzetti (Jo.) <i>Epistola de suis inventionibus dioptricis edita.</i>	16		677
Rœverus (Matthias) <i>laudatus.</i>	114	Savary (Jacobi) <i>vita & mors.</i>	564
	<i>ejus in Fragmentum Ulpiani annotationes.</i>	Savoti (Ludov.) <i>vita & mors.</i>	563
	115	Saurinus, Ecclesiasta Hagensis,	<i>laudatus.</i>
Romanarum antiquitatum novus thesaurus collectus.	625		594
Romani imperii que olim ratio? 80		Saxii (Petri) <i>Historia rerum Friscarum septentrionalium edita.</i>	393
<i>descriptus.</i>	80 seq.	In Scaligeriana <i>Observationes Baylii.</i>	478
Rondeletii (Guil.) <i>vita & mors.</i>	379	Scarfo (Jo. Chrysof.) <i>laudatus.</i>	630
			<i>notatus.</i>
Rosarii, Moulin à Chapelot, examen.	121	Schedli (Eliæ) <i>in scripta Nic. Marschalci merita.</i>	389
Rosenhane (Scheringi) <i>vita.</i>	298	Schelhammeri (Guntheri Christoph.) <i>vita & mors.</i>	379
Rosini (Jo.) <i>vita & mors.</i>	379	Schereri (Herm. Adolphi) <i>vita.</i>	298
Roslii (Jani Victorii) <i>vita & mors.</i>	ibid.	Schmidli (Jo. Andr.) <i>Compendium Historiæ Ecclesiasticæ denuo editum.</i>	698
Rothii (Jo. Georg.) <i>vita.</i>	299	Schœreri (Christoph.) <i>vita.</i>	259
Rungii (Frid.) <i>vita.</i>	ibid.	Schonigius (Dominicus) <i>laudatus.</i>	676
Rutgerlii (Jani) <i>vita & mors.</i>	378	Schraderi (Henr.) <i>vita.</i>	299
Ruyfchii (Frid.) <i>vita & mors.</i>	379	Schragii (Jo. Adami) <i>vita.</i>	ibid.
S.		Schragmulleri (Jo. Phil.) <i>vita.</i>	296
Sabzorum <i>sacra descripta.</i>	534	Schultensius (Alb.) <i>de manibus Herm. Barbaavii bene meritus.</i>	134 seq.
Sadleri (Wolfg. Jac.) <i>vita.</i>	299	Schurmanniæ (Annæ Mariæ) <i>vita & mors.</i>	378
Salellii (Hugonis) <i>vita & mors.</i>	565	Schutzii (Justi Sinoldi) <i>vita.</i>	299
Salia <i>alkalia fixa plantarum.</i>	412	Schwarzii (Christiani) <i>vita.</i>	ibid.
Salvii (Jo. Adleri) <i>vita.</i>	298	Scientifica <i>veritates theologicas traden-</i>	
Sanctioniathonis <i>Fragmentum explicatum.</i>	492 seq.		
	<i>systema Chronologicum in Tabula representatum.</i>		
	497.		

I N D E X

<i>tradendi methodus in quo confi-</i>	Gen. XXI, 2.	343
<i>stat?</i>	5.	566
Scioppii (<i>Casp.</i>) <i>vita & mors.</i>	XXII, 18.	342
Sciurus <i>volans in Russia.</i>	XXIV, 4.	274
Scorbutus <i>unde?</i>	10.	274. 275
<i>ejus cura.</i>	15.	274
Scoti (<i>Julii Clementis</i>) <i>vita &</i>	29.	ibid.
<i>mors.</i>	XXV, 26.	343. 566
Scripturæ <i>S. loca aliquot explicata</i>	XXVI, 4.	342
<i>aut illustrata:</i>	XXVII, 14.	681
Gen. I, 16.	XXVIII, 2.	274
26.	5, 6.	ibid.
III, 22.	7.	271. 274
IV, 7.	10.	274
VIII, 8.	14.	342
IX, 9.	XXIX, 4.	274. 275
XI, 1 seq.	XXXI, 18.	274
10.	20.	ibid.
12.	23.	ibid.
14.	49.	275
16.	XXXII, 2.	274
18.	22.	ibid.
20.	31.	ibid.
22.	XXXIII, 14.	275
24.	18.	274
70.	XXXIV, 30.	685
XII, 3.	XXXV, 9.	274
4.	XXXVI, 31.	682
6.	XL, 15.	ibid.
XIV, 2.	XLIV, 2.	707
14.	12.	ibid.
XV, 13.	XLVII, 9.	343. 566
16.	XLVIII, 16.	585
XVI, 17.	XLIX, 5, 6.	685
XVII, 1.	Exod. VIII, 25.	351
XVIII, 18.	XII, 40.	566
		Exod.

RERUM NOTABILIORUM.

<i>Exod.</i> XVI, 35.	681	<i>Deut.</i> II, 12.	682
XXIII, 31.	309. 210	37.	273
XXV, 31-39.	705. 706.	VI, 4.	232
	707. 709	VIII, 8.	330
XXX, 9.	330	XIII, 1 <i>seq.</i>	174
7, 8.	351	XXIII, 4.	274
13.	585	XXV, 1.	341
XXXVII, 17-24.	705	XXXII, 13, 14.	330
XXXVIII, 24.	ibid.	15, 16.	351
25 <i>seq.</i>	706	17.	496
<i>Levit.</i> II,	329	18.	351
4.	330	<i>Jos.</i> V, 14.	580
5.	ibid.	VI, 25, 26.	682
8.	ibid.	X, 13.	ibid.
12.	ibid.	XIII, 4.	210
XIV, 10.	ibid.	26.	277
21.	ibid.	29, 30.	275
XVI, 21, 22.	358	XIV, 15.	681
XXIII, 37.	330	XIX, 27.	682
<i>Num.</i> IV, 6.	ibid.	XXI, 38.	275
VII, 13.	ibid.	XXIV, 14.	351
VIII, 1 <i>seq.</i>	705	XXXII, 22.	275
8.	330	<i>Judic.</i> III, 8.	271. 278
XXI, 13.	213	10.	278
14.	210	V, 20.	473
16 <i>seq.</i>	213	XVIII.	681
XXII, 5.	273	29.	682
27.	580	<i>Ruth</i>	37
31.	ibid.	1 <i>Sam.</i> II, 29.	330
XXIII, 7.	273	X, 8.	274
XXVIII, 7.	330	XV, 3.	571
15.	ibid.	XVI, 16.	21
26.	ibid.	2 <i>Sam.</i> II, 29.	275
XXIX, 6.	ibid.	VIII, 6.	277
XXXII, 32.	279	1 <i>Reg.</i> IV, 32.	687
<i>Deut.</i> II, 8.	210	VI, 1.	566
		C c c c c	1 <i>Reg.</i>

I N D E X

<p>1 Reg. VIII, 9. XIV, 21. XV, 2. 10. XVIII, 7. 36.</p> <p>2 Reg. II, 15. III, 1. IV, 37. VI, 15. VII, 14. VIII, 14. 16, 17. 26. XI, 3, 4. XII, 1. XIV, 2. XV, 2. 32. XVI, 2. XVIII. 2. 21. XIX, 12, 13. 34. XXI, 1. 19. XXII, 1. 36. XXIV, 8. 18. XXV, 8. 27.</p> <p>1 Par. XVI, 34. XIX. 3, 4.</p>	<p>352 1 Par. XIX, 6. 566 12, 13. ibid. 47. ibid. XX, 6. 580 XXV, 2, 3. 330 2 Par. VI, 42. 580 VIII, 3. 566 XXIX, 30. 580 XXXVI, 17 - 21. 330 Efr. 352 VI, 15. 682 Nebem. 566 Estb. ibid. IV, 16. ibid. Job. ibid. III. 567 VI, 3. ibid. VII, 15, 16. ibid. VIII, 12. ibid. IX, 22. 685 26. 567 XXVII, 7. 709 XXX, 19. 276 21. 585 XXXVII, 22. 567 XXXVIII, 18. ibid. Ps. ibid. I - L. ibid. II, 7. ibid. XIX, 5. ibid. XX, 4. ibid. XXXIV, 20, 21. ibid. LXIV. 682 LXXVIII, 12. 879 43. 274 LXXXI, 17.</p>	<p>277 682 ibid. 274 687 585 277 687 569 37 569 37 ibid. 329 37 687 ibid. ibid. 526 687 516 687 234 687 474 518 37 36. 38 233 234 330 333 687 208 ibid. 330 Ps.</p>
--	--	---

RERUM NOTABILIORUM.

<i>Pf.</i> LXXXIII, 8.	211	<i>Ezech.</i> XXIII, 8.	<i>ibid.</i>
9.	212	XXVII, 17.	330
CV.	351	23.	276
CXI.	687	XXVIII, 16.	234
CXXV.	<i>ibid.</i>	XXIX, 6.	709
CXXXVI.	<i>ibid.</i>	XXXVIII, 22.	518
CXLVII, 14.	330	XLVI, 14.	330
<i>Prov.</i> VI, 8.	518	XLVII, 17.	276
VIII, 22.	233	18.	210
XVII, 15.	341	19.	207
XXV, 22.	328	<i>Dan.</i>	37
<i>Ez.</i> I, 16, 17.	356	III, 35.	585
V, 23.	341	IX, 2.	569
XVIII, 1 <i>seq.</i>	517	XII, 1.	829
XIX, 18.	548. 601	4.	709
XXII.	685	<i>Hof.</i>	36
XXX, 26.	709	<i>Amos</i> VII, 1-6.	344
XL.	233	IX, 1.	707
XLI.	<i>ibid.</i>	<i>Habac.</i> II, 4.	342
<i>Jer.</i>	14	<i>Hagg.</i> I.	685
XV, 1.	585	II.	<i>ibid.</i>
XVI, 7.	329	<i>Zach.</i> IX, 1, 2.	276
XXV, 12.	569	XIV, 7.	709
XXIX, 10.	<i>ibid.</i>	20, 21.	344
XXXIII, 19.	330	<i>Judith</i> V, 3.	685
XXXV, 5.	707	5.	<i>ibid.</i>
LII, 31.	567	VIII, 24, 25.	<i>ibid.</i>
<i>Ezech.</i>	14	IX, 2.	<i>ibid.</i>
IV, 5, 6.	567	XI, 15.	<i>ibid.</i>
VIII, 14.	234	XIII, 23.	<i>ibid.</i>
IX.	548	<i>Sap.</i> II, 23.	231
XIII, 11.	518	VII, 3.	234
13.	<i>ibid.</i>	<i>Tobia</i> III, 7.	684
XIV, 14.	686	IX, 36.	<i>ibid.</i>
XVIII, 30.	356	<i>1 Macc.</i> IV, 52.	569
XX, 7, 8.	351	IX, 3.	<i>ibid.</i>
		C c c c c a	<i>1 Macc.</i>

I N D E X

<p><i>1 Macc.</i> XIII, 41. <i>4 Efr.</i> XII, XHI. <i>Matth.</i> III, 4. V, 14. 23, 24. VI, 24. 25. 26-33. VII, 21-27. X, 16-18, 21-32. XI, 7. 29. XII, 37. XV, 5. XVI, 17. 19. XVII, 11. 18. XIX, 16. 18, 19. XX, 25-27. XXI, 12. XXIII, 8-10. 13. 23, 24. XXIV, 13. XXV, 31. XXVII, 47. XXVIII, 1. 19.</p>	<p>569 685 35. 38. 327 709 330 359 358 359 356 359 ibid. 709 367 341 327 331 ibid. 355 262. 331 356 ibid. 357 353 357. 333 330 367 356 585 353 232 36. 38. 327 46 328.</p>	<p><i>Marc.</i> VI, 56. IX, 49. X, 19. XI, 15. XVI, 1. 15. <i>Luc.</i> I, 42. III, 38. IX, 56. X, 13. 25-28. XI, 52. XVII, 21. XVIII, 20. XIX, 10. 41. XXII, 44. XXIV, 34. 46, 47. <i>Jo.</i> I, 1. 2, 3. III, 16, 17. V, 24. 47. VI, 40. 62. VII, 51. VIII. 44. 58. X, 10. 23. XII, 47. 48.</p>	<p>46. 329 356 353 ibid. 356 14. 36. 112. 685. 601. 355. 342. 356. 333. 330 356. 355. 353. ibid. 328. 356. 367. 36. 112. 233. 356. 356. 355. ibid. 480. 355. 233. 546. 353. 692. 233. 355. 353. 355. 546. 30.</p>
--	--	---	---

RERUM NOTABILIORUM.

<i>Jo.</i> XIII, 35.	357	<i>Rom.</i> XII, 20.	328
XVII, 3.	232	XIII, 10.	356
XX, 23.	262	XV, 28.	331
<i>Act.</i>	36: 37- 38	<i>1 Cor.</i> II, 9, 10.	232
II, 22.	342	14.	ibid.
III, 13.	341	IV, 21.	332
V, 5.	332	VIII, 6.	232
10.	ibid.	X, 7.	351
15.	46	9, 10.	685
VII, 2.	601	15.	546
6.	566	XII, 3.	327: 352
41.	351	<i>2 Cor.</i> V, 10.	352
VIII, 13.	342	21.	341
XIII, 11.	332	VI, 1, 2.	344
XVII, 11.	546	X, 7.	332
XIX, 1-10.	341	XIII, 2.	ibid.
XX, 28.	367	<i>Gal.</i> I, 8, 9.	366
32.	232	II, 1.	341
XXVI, 11.	327: 352	3.	ibid.
<i>Rom.</i> I, 19, 20.	232	9.	ibid.
II, 19.	709	16.	341
III, 3.	683	20.	341: 367
24, 25.	367	III, 1.	341: 342
IV, 2-8.	341	3.	342
V, 1.	ibid.	5.	ibid.
9.	ibid.	9.	ibid.
12.	232: 548	15, 16.	343
VI, 5.	341	17.	343: 566
VII, 1-4.	ibid.	18-24.	343
VIII, 32.	367	IV, 3.	344
33.	341	9.	ibid.
IX, 4.	683	19.	342
32, 33.	234	25.	344
X, 17.	546	V, 4.	342
18.	234	<i>Eph.</i> I 23.	234
XI, 10 <i>seq.</i>	336	III, 19.	ibid.
		Ccc cc 3.	<i>Eph.</i>

I N D E X

<i>Eph.</i> IV, 6.	232	<i>Hebr.</i> XI, 6.	232
V, 1.	329	XII, 16, 17.	351
VI, 6.	37	XIII, 24.	353
10.	232	<i>Jac.</i> V, 11.	686
<i>Col.</i> I, 15.	234	<i>Apec.</i> I, 4.	585
18.	ibid.	II, 10.	367
II, 9.	ibid.	IV, 5.	709
1 <i>Thess.</i> V, 21.	546	V, 6.	ibid.
27.	ibid.	8.	585
1 <i>Tim.</i> II, 3-7.	328	VIII, 3.	329
1 <i>Petr.</i> I, 9.	368	4, 5.	329. 585
19.	709	XI, 8.	341
II, 6.	234	XVIII, 13.	330
8.	ibid.	<i>De Scripturæ S. vero sensu judicare,</i>	
III, 18.	695	<i>an sit tantum Ecclesiæ?</i>	546
19.	600	<i>Scythicarum rerum tempore Mi-</i>	
20 seq.	695	<i>tbridatis conversiones.</i>	413
IV, 6.	600	<i>Sectionum conicarum generalis &</i>	
12.	330	<i>facilis conceptus.</i>	426
2 <i>Petr.</i> III, 16.	369	<i>Sedulii (Henr.) vita & mors.</i>	562
1 <i>Jo.</i> V, 7.	233	<i>Semina plantarum ubi querenda?</i>	
XVII, 20.	546		552
XX, 31.	ibid.	<i>Senatus Romani autoritas qua fue-</i>	
<i>Hebr.</i> I, 2.	233	<i>rit?</i>	453
3-5.	352	<i>Sennerti (Andrea) vita & mors.</i>	
II, 3.	353		379
IV, 12.	546	<i>Sensibilem affectionum ad vim ex-</i>	
V, 9.	367	<i>ternorum objectorum proportio.</i>	
VI, 4.	351. 352		16
5.	352	<i>Sensus membrorum abscissorum.</i>	614
6.	342. 352	<i>an in ipsis organis, non in</i>	
IX, 4.	352	<i>sensorio communi, fiat?</i>	421
12.	366	<i>Septuagintaviralis versionis editio-</i>	
X, 4.	358. 365	<i>nes recensita.</i>	550
26.	351. 352	<i>Serierum nova quedam species.</i>	309
XI, 7.	333	<i>Serviæni (Abelis) vita.</i>	298
			Ser-

RERUM NOTABILIORUM.

Servilia lex illustrata.	446	Sphacelus, morbus, unde?	414
Severæ Martyris Epitaphium explicatum.	80	<i>ejus cura.</i>	ibid.
Sigillum quoddam vetus argenteum explicatum.	622 seq.	Spizelii (Theoph.) vita & mors.	563
Sigla aliquot explicata.	483	De Spuriarum Lyricis judicium.	636
Simonii (Jo.) Vandalia edita.	396	Stapulae jus quid sit?	374
Socinianorum libri a Protestantibus refutati.	228	<i>urbis Lipsiensis illustratum.</i>	374 seq.
<i>dogmata qua?</i>	230	Stenglini (Zacharia) vita.	299
<i>seq.</i>		Stephani (Roberti) vita & mors.	563
<i>errores refutati.</i>	540	<i>(Caroli) vita & mors.</i>	ibid.
Socinus (Faustus) quis fuerit?	228	<i>(Henrici) vita & mors.</i>	ibid.
<i>ejus errores refutati.</i>	478	Steuchi (Augustini) vita & mors.	ibid.
Sol quomodo exortus?	608	Strebilii (Jo. Sigism.) in edendis Hambergeri scriptis solertia.	669
Solis axes & polorum determinatio.	69	Struvii (Burch. Gottbelf.) vita & scripta.	518 seq.
<i>longitudines quomodo accurate definienda?</i>	606	Submitto, quid proprie denotet?	185
Solares maculae quomodo accurate observanda?	66	Substantia sentiens, movens, & cum consilio agens, in natura necessario admittenda.	555
<i>earum theoria.</i>	ibid.	Sueci olim Evangelicae ecclesiae in Germania sutores.	295
Solidum interdum denotat terram continentem.	192	In Suevia num Austriaca genti Ducatus & Principatus competat?	334 seq.
Solitudo, vocis, significatus singularis.	ibid.	Sulphur ex quibus partibus consistet?	270
Solæcisimi & barbarissimi an in N. Test. occurrant?	III	Summatio progressionum innumerabilium.	310
Solvere fidem, quid denotet?	185	Superi interdum mortuis opponuntur.	192
Sortium nova theoria.	320		Super-
Species quid sit apud Philosophos?	215		
Spelmanii (Henr.) Conciliorum Angliæ Collectio recensita.	3		
Speneri (Phil. Jac.) vita.	544		

I N D E X

Superstitionis vera ratio explicata.	171	Theophili, <i>Poste Galli</i> , vita & mors.	564
Symbolum Apostolicum unde originem ducat?	354	Thermometrorum mercurialium & harmonicorum accurata constructio.	70
T.			
Tagliacarne (<i>Benedicti</i>) vita & mors.	379	Thesauri <i>Antiquitatum Gracarum & Romanarum</i> denus editi.	431 seq.
Tahurzi (<i>Jac.</i>) vita & mors.	562	a Thumshirn (<i>Wolffg. Contr.</i>) vita.	299
De la Taille (<i>Jo.</i>) vita & mors.	379	Tobiz liber an pro canonico habendus?	682
(<i>Jacobi</i>) vita & mors.	ibid.	a Todenwart (<i>Jo. Jac. Wolffg.</i>) vita.	299
Tatarorum sacra descripta.	148	Tonare quid denotet apud Virgilium?	185 seq.
Taurus volans, seu lucanus.	436	Tossani (<i>Dan.</i>) vita & mors.	565
Telescopii novi ad objecta caelestia determinandi ratio & usus.	158	Trabes quomodo optime invicem aptandae?	428
Telluris figura ab antiquis & recentioribus determinata.	26	Trautmansdorfii Comitissae (<i>Alexandri</i>) Legati Caesaris, vita.	298
an exacte sphaerica?	515. 609	Tridinenlis urbis historia promissa.	620
periodus, recens detecta, 1944000. annorum.	516	Ad Trigonometriam sphaericam spectantia Problemata.	305
Tenere interdum idem est ac durare.	192	De Trinitate sententia Socinianorum.	231
Testamenti N. Codices MSsi, in Bibliothecis Florentinis exstantes, recensiti,	113	Tritheitarum haeresis nonnullis Ecclesiae doctoribus perperam asserta.	333
V. librorum autoritas asserta.	680 seq.	Tronchini elogium.	478
In Testamento N. an solacissimi & barbarissimi occurrant?	111	In Tubis capillaribus cur fluida ascendant?	225
Theocreni (<i>Benedicti</i>) vita & mors.	380	De Turenne, Ducis, elogium.	478
Theologia dogmatica methodo scientifica pertractata.	689	Turretini (<i>Alphonsi</i>) elogium.	ibid.

Sine

KERUM NOTABILIORUM.

U.

Sine **V**acuo omnis motus impossibilis. 514
 Vacuum ex ipsis Newtoni principiis refutatum. 512
 Vagitus uterini ratio explicata. 72
 Valentis (Petri) vita & mors. 565
 Vallarsius (Jac.) novus Operum Hieronymi Stridonensis editor. 14
 Vandalia Jo. Simonii edita. 396
 Varchii (Bened.) vita & mors. 565
 Varia Lex illustrata. 448
 Varnbuhleri (Jo. Conr.) vita. 299
 Vasa, quibus constat corpus humanum, descripta. 23 seq.
 Vatinianum odium quid denotet? 293
 De Vaumoriere (Petri Dortiguit) vita & mors. 563
 Vedelii (Nic.) vita & mors. 378
 Vellus, vox, interdum de nive usurpatur. 192
 Venesectio num in apoplexia usum praestet? 77
 Ventorum ratio & origo. 556
 Venuti (Nic. Marcelli) de Cortonensis urbis antiquitatibus Epistola edita. 490
 (Rodolphinus) antiquitatum Romanarum doctus illustrator. 625
 ejus errores notati. 629 seq.
 Vermiculi in Nympham mutati. 436 seq.
 Vernulzi (Nic.) vita & mors. 379

Versus in carmine quid sit? 283
 Vesicæ urinariae diversa figura & situs. 402
 Veti (Jo.) vita & mors. 563
 Patris Viani vita. 240
 Viaudi (Theophili) vita & mors. 564
 Vieyræ (Ant.) vita & mors. 562
 Villæ Pliniana illustrata. 635
 De Villanova (Arnoldi) vita & mors. 562
 Vini Hungarici natura & virtus explicata. 471
 cum aqua miscendi ratio praescripta. 612
 Vinkius (Dan.) refutatus. 46
 Vireti (Petri) vita & mors. 563
 Virium motricium, vivarum & mortuarum, determinatio. 37
 Visus phenomena explicata. 512
 Vitringæ (Campegii) vita & mors. 563
 in Jesaiam Commentarius notatus. 538
 Vitruvii editiones recensita. 199 seq.
 editio nova praemissa. 201
 locus quidam illustratus. ibid.
 vita. ibid.
 Ulcera omnis generis quomodo curanda? 418 seq.
 Ulpiani vetus Juris Fragmentum editum. 114
 Umbræ & luctus observationes quaedam singulares. 69
 phenomena quaedam singularia. ibid.
 D d d d. Vog-

NOVA
ACTA
ERUDITORUM,
ANNO
MDCCLXI
publicata.

*Cum S. Cæsareæ Majestatis & Regis Pol.
atque Electoris Saxonie Privilegiis.*

L I P S I Æ,

Prostant apud MAURIT. GEORG. WEIDEMAN-
NUM, JO. FRID. GLEDITSCHIUM, &
B. LANCKISII hæredes.

Venduntur etiam Romæ apud PAGLIARINOS, Venetiis apud
JO. BAPT. ALBRIZZIUM & SEBAST. COLETUM, Parisiis
apud BRIASSONUM, Ultrajecti apud JO. BROEDEL-
TUM, & Amstelodami in WAESBERGIORUM
& WETSTENII officinis.

MDCCLXI



Lectori Salutem!



quam inde a tot annis & dare nobis, & tibi accipere, jucundum fuit, qua nec postulare tu soles, nec promittere nobis, per facultates nostras, illustriorem licet, cujus denique, si ex animo donantis aestimetur, pretium esse non omnino nullum debet, nunc etiam literariam banc, in Musæ nostræ paratam officina, strenam accipe. Tradimus enim in manus tuas ejus Operis, quo ita delectatum omni tempore te scimus, ut nulla nobis prosequendi ejus major certiorque, quam quod tibi gratam videremur rem præstare, causa fuerit, ejus, inquam, Operis, cujus,



Lectori Salutem!



quam inde a tot annis & dare nobis, & tibi accipere, jucundum fuit, quæ nec postulare tu soles, nec promittere nobis, per facultates nostras, illustriorem licet, cujus denique, si ex animo donantis æstimetur, pretium esse non omnino nullum debet, nunc etiam literariam banc, in Musæ nostræ paratam officina, strenam accipe. Tradimus enim in manus tuas ejus Operis, quo ita delectatum omni tempore te scimus, ut nulla nobis prosequendi ejus major certiorque, quam quod tibi gratam videremur rem præstare, causa fuerit, ejus, inquam, Operis, cujus,

*jus, nemo nunc est exterorum, qui aut no-
men ignoret, aut laudibus inuideat, cui de-
nique plurimum debere se honoris sui grata
dudum Lipsia agnoscit, sexagesimum, &
cum eo Supplementorum novum, quod est
quartum decimum, Volumen. Confeci-
mus jam, quæ potentissimi Dei est benigni-
tas, integris animi corporisque viribus, lon-
gum annorum sexaginta cursum, gaudentes-
que imminentem jam nobis, ac ipso pæne in
limine constitutam, senectutem salutamus,
quippe cum dulcissima recte a nobis actorum
recordatione conjunctam. Ut enim in omni
rerum humanarum genere, quo longior no-
bis a Superis fortunæ melioris usus conce-
ditur, hoc majorem lætandi causam habe-
mus, & nobilissimi quique conatus, cum diu-
turni & constantes sunt, tum maxime pro-
bantur; ita in literario hoc ludo, a quo, non
dicam molles ac delicati homines, sed eorum,
quibus ad durissimos labores latera & hume-
ri sufficiunt, plurimi, abhorrent, stipendia
merentibus hoc gloriosior esse ætas tam pro-
vecta ac pæne decursa videtur, quo minor est
eorum numerus, qui, tantum sibi aut robo-
ris, ut continuas tot annorum vigilias mole-
stiasque sustinere fortiter potuerint, aut ani-
morum fuisse, ut, objectis sibi undecunque, ma-
xime*

xime autem a pessimo invidorum genere, difficultatibus succumbere, turpe ac inbonestum judicaverint, gloriari vere possint. Ponendum igitur hoc nobis in felicitatis nostræ parte haud postrema judicamus, quod satis nobis superesse plurimorum, quibus ad æmulanda nostra studia plus audaciæ, quam facultatis, olim fuerat, funeribus licuit, & ad eam viximus ætatem, qua si tandem illa nos fatalis dies opprimat, satis diu vixisse & literis, & nostræ gloriæ, putemur. Neque vero expectari hæc felicitas, nisi natis in Saxonia, omnibus naturæ artisque bonis florentissima, potuit, quæ, quot extulit ad hunc diem & genere augustos, & illustres omni decore virtutum, Principes, tot Apollines bonis literis dedit, quorum maximo præsidio, & vere regia munificentia, ut magis in dies nobiliorum honor artium efflorescit, sic nostris etiam Musis clementissime prospectum est. Horum nutu benignissimo ita sensimus nos omni tempore in proposito, pro virili nostræ parte literarum commoda juvandi, confirmatos, ut, quæcunque nobis hinc & illinc pulchra satis specie objectæ sunt bonorum & divitiarum formæ, magnam in animis eorum etiam, qui dediti sunt literarum studiis, alioqui vim habentes, nihil nos abstrahere a

) 3

frugali

frugali hac & ingloria Musæ nostræ consuetudine potuerint. Atque, hanc nobis mentem in futurum etiam tempus integram & incorruptam seruent Superi, precamur, ne, quod olim a majoribus nostris hæreditate nobis traditum, posteaque, recte gerendo munus nostrum, si non auctum a nobis, at conservatum & custoditum fuit, nunc demum, aut prorsus destituendo, aut negligerter tractando opus nostrum, nobili illi famæ & existimationis bono excidamus. Nobis sane, quid in literario hoc otio a nobis postulari jure possit, optime intelligentibus, adeo, de veteri & noto omnibus hoc nostro studio tantulum remittere, non est animus, ut, si bonis consiliis successus respondet, senectus nostra incitator, & patientior vigiliarum, feraciorque evigilatorum operum, quam ipsa olim juvenus nostra, sit futura. Quæ ut proxime appareant promissa, nunc, age, sexti Actorum Decennii generalem Indicem, & Miscellaneorum Lipsiensium instauratorum novum, & quod auguramur, æmulaturum ipsam Actorum gloriam, Opus, parantibus, ut hæc fauste ac feliciter eveniant, nobiscum Deos immortales, auctores horum etiam consiliorum & adjutores maximos, precare.



NOVA ACTA ERUDITORUM,

publicata Lipsiæ

Calendis Januarii Anno MDCCXLI.

ANTIQUITATES ITALICÆ MEDII ÆVI,
*sive Dissertationes de moribus, ritibus, religione, regimine,
magistratibus, legibus, studiis literarum, artibus, lin-
gua, militia, nummis, principibus, libertate, servitute,
foederibus, aliisque, faciem & mores Italici populi refe-
rentibus, post declinationem imperii Romani ad annum
usque MD. Omnia illustrantur & confirmantur ingenti
copia Diplomatum & Chartarum veterum, nunc primum
ex Archivis Italiæ depromptarum, additis etiam nummis,
Chronicis, aliisque monumentis, nunquam antea editis,
Autore LUDOVICO ANTONIO MURATORIO,
Seren. Ducis Mutinæ Bibliothecæ præfeto, Palatinis
Mediol. Sociis editionem curantibus.*

Tomus I.

Mediolani, ex typographia Societatis Palatinæ, 1737, fol.

Alph. 7 plag. 9.

Bonum igitur factum. Qui tot tantisque ingenii felicissimi
summæque omnis generis doctrinæ monumentis æternam
nominis gloriam dudum sibi peperit *Ludov. Antonius Mu-
ratorius*, novos nunc rerum præclarissimarum thesauros reclusit,
& Italicas ævi mediæ antiquitates tanto eruditionis plane incom-
parabilis apparatu exornavit, ut non tam ipsimet de Opere
absolutissimo, quam civitati literariæ nostroque potius seculo de
acqui-

Præfat.
pag. 3 seq.

acquisitione nulli secunda, comparanda paucis, impense & ex animo gratulemur. Etenim fumus persualissimi, maximos quosque orbis eruditi viros Opus perfectum summa cum lætitiâ exceperunt, de quo promisso jam tantopere in Diariis suis exultaverant. Neglecta superioribus seculis habitaque despiciatui fuere tempora, quæ declinationem imperii Romani subsequuta sunt. His primus *Carolus Sigonius*, bono omine Mutinensis, compositis *de regno Italia, & de imperio occidentali*, voluminibus, lucem aliquam, quamvis dubiam & exiguam pro seculi genio ac tenebris, accendit. Vestigiis institerunt non pauci, suasque contulere symbolas, *Jac. Sirmondus, Phil. Labbeus, Jac. Gretserus, Jo. Bollandus, Guido Pancirollus, Cardinalis Baronius, Nic. Alemannus, Odor. Raynaldus, Laur. Pignorius, Octav. Ferrarius, Henricus Canisius, Herm. Conringius, Gab. Wolfius, Hier. Bignonius, Cass. Barthius, Car. Chesneus, Melch. Goldastus, Henr. Meibomius, Jo. Mabillonius, Theodor. Ruinartus, Hadr. Valesius, Frid. Lindembrogius, Steph. Baluzius, Lucas d' Achery, Bern. Montefalconius, Edm. Martene, Pet. Lambecius, Ant. Pagius, G. G. Leibnitiuss, Jo. Georg. Eccardus, Jo. Burch. Menckeniuss, &* qui hodieque, veluti Helenæ fratres, lucida agunt orbis eruditi sidera, *Josephus Ant. Saxius, Joseph. Blanchinus, Scipio Maffæus, & Guido Grandus, Abbas Camaldulensis.* His nostra demum ætate successit primo nunc loco censendus *Mura-sorius*, quem & spectata argumenti dignitas, & voluptas, quæ conjuncta esse cum scribendo solet, ad perficiendum Opus æternum excitavit. Neque enim nullius existimanda sunt numeri, quæ istud studiorum genus præ ceteris commendant, argumenta. Quod si quem honoris studium ducit, is sine palmam hic sibi, eamque lemniscatam, paratam habet, quippe quæ & Viros illos, modo nominatos, olim vivos ornavit, & vel ideo jure optimo debetur, quod a majoribus nostris non tam abundantissimum spicilegium, quam ipsa messis, nepotibus relicta est, cum in aliis disciplinis, præcipue autem in rei Romanæ antiquitatibus, post tot referta iisdem volumina, hodierni scriptores centies dicta de charta in papyrum transcribere ut plurimum cogantur. Præterea & miram suavitatem creat, & utilitatem non contemnendam affert, investigatio rituum in fa-

tris

facris pariter & alibi solennium, qui suos huic ætati natales debent. Ergo igitur hunc sibi finem *Muratorius* proposuit, ut faciem Italiæ a Seculo inde quinto ad undecimum usque medium repræsentaret; eoque consilio varios Italicæ gentis ac provinciæ quasi prospectus poneret ob oculos, atque ita, delineato ædificiæ universi ætate, singulas sigillatim partes percurreret. Ducens nempe lectorem ad dignoscendam regionis post barbarorum irruptiones per plura Secula conditionem, potiora selegit capita, quæ ad Italiam ævi mediæ intelligendam faciunt, junctaque specimen status illorum temporum exhibere possunt. Hinc primum de Regibus, Ducibus, Marchionibus, Comitibus, aliisque Italici regni magistratibus, commentatur; tum varios politici regiminis ritus, & civium privatorum mores, exponit; deinde diversos liberorum ac servorum ordines, judicia, militiam, leges, nummos, artes, studia, linguam, mercaturam, & id genus alia, persequitur; denique mutationi, quæ post annum A. C. N. 1000 contigit, ubi avtoritativa imperii forma in Principum Regulorumve locum per civitates plerasque successit, Dissertationum aliquot auctarium destinat. Ex his nemo est, qui non intelligat, non obvia ubivis esse rerum ejusmodi perscrutandarum, & petita ex libris typorum ope pluries descriptis, subsidia. Sane vel eam ob rationem omni eruditorum sodalicio gratiosissimus erit *Muratorius*, quod, itinere per universam Italiam instituto, chartarum atque Diplomatum ingentem contulit acervum, eumque juris publici reddidit: quo quidem in loco nec illorum silenda sunt merita, qui sua lubentes *Muratorio* aperuere scrinia, & Sociorum Palatinorum Mediolanensium, quorum ipse mentionem non sine honoris præfamine injecit, exemplo profecerunt. Tandem, ne quid Operi deesset, de ipso rite dedicando sollicitus etiam fuit *Muratorius*. Consecravit autem *Augusto III*, Sarmatarum Regi, Electori Saxonie, Principi ad bonas literas in diès promovendas nato, qui in peregrinatione Italica in id quoque sedulus incubuit, ut justus rerum ejusmodi æstimator evaderet ac tutelar. His præmissis, quæ, ni fallimur, totius Operis accuratiorem repræsentare formam ac notionem poterunt, singulas Dissertationes *prioris Voluminis*, quod reliquorum grande desiderium in animis lectorum excitat, ita lu-

Præf.
pag. 5.

frabimus, ut & *Astorum* nostrorum Lectoribus de præstantia laboris, & Cel. *Muratorio* de diligenti Operis lectione, fidem faciamus.

Diff. I. Inscibitur autem *Dissertatio prima de exteris gentibus, quæ post declinationem imperii Romani Italiam aut afflixere, aut sibi subjecerunt.*

Causas invasionum binas indicat *Muratorius*, quarum una in sterilitate sedium avitarum, altera in Italici soli fertilitate, later.

Pag. 21
seq. *Curiola* inprimis sunt, quæ de Saracenorum seu Arabum in Italia gestis a Seculo inde VII differit, &, quam ad historiam Nortmannorum confert, symbola.

25 seq. Horum originem *Dudo de S. Quintino*, qui, jussu *Richardi I, Rollonis N.* circa A. C. 990 gentis adornavit historiam, ex Scandinavia, e Gothis *Guilielmus Geummiticensis*, repetunt. Gothos dum nominat, *Chronicon Anonymi Barenfis*, Ordini Benedictinorum addicti, inserit, a *Nic. Aloysia* e Codice MSto. Vaticanæ Bibliothecæ Urbinatæ descriptum, & perpetuo Commentario illustratum, ab alio parum diversum, quod primus evulgavit *Peregrinus*, posteaque *Muratorius* ipse in *Script. rer. Ital. T. V pag. 147 seq.* denuo typis describendum curavit. Adest & breve

41 seq. *Chronicon Andrea Presbyteri*, Seculo IX conditum, atque res gestas inde ab A. C. 568 recensens, cujus editionem nostro olim *Jo. Burch. Menckenio* deberi, *Muratorius* profitetur. *Dissertatio secunda de regno Italia, & ejus finibus*, tractat, ac Longobardorum, Gothorum, aliarumque ex familia illa gentium, origines tradit, quippe de quibus, utpote in nocte multa jacentibus, post

pag. 55. *Casp. Berrettum*, bene mereri, & lucubrationes suas, ante editum *Tomum X Script. rer. Ital.* apparatus, publici iuris facere, nullus dubitat *Muratorius*. Inter alia lectu dignissima evincit, limitem regni Longobardici ante *Caroli M.* tempora intra Pannoniam fuisse, postea autem per pactum *Otonis M.* cum Tribuno Duce Venetiarum ad *Plavim amnem* A. C. 983 constitutum, quo quidem loco tam illos, qui *Anassum* flumen *Plavis* nomine putant intelligi, quam *Fresneum*, qui, planitiem indicari, ex loco *Andrea Danduli* suspicatur, carpit, & utrumque probationibus suis exuit. Et habet omnino causas reprehendendi non exiguas, cum annis, qui nunc *la Piave* dicitur, in chartis antiquis non sit incognitus, e

quibus unam *Adelberti & Berengarii Regum* de A. 959 e tabulario

Diff. III. *Collatino* primus producit. *Dissertatio tertia est de Imperatorum*

Roma-

Romanorum ac Regum Italicorum electione, quæ in primis acta Synodi Ticinensis de A. 885 continet, vel ob electionem *Guidonis*, Pag. 83 Spoletani Ducis, *Berengario I*, Regi legitimo, oppositi, magni facienda. Egregia est coronationis Romanæ illustratio. Solennia, quæ 97 seq. jam *Edm. Martene de ant. Eccl. rit. Tomo III* explicaverat, e *Libro pontificali* MSto, ante annos ferme 400 exarato, & Luccæ in scriniis *Frid. Lucchesinii* exstante, novam clarissimamque lucem fortiuntur. *Dissertatio quarta* recensionem officiorum regie domus instituit. Diff. IV Eo pertinent *maiores domus*, qui nonnunquam inter Episcopos litigantes jus dixere, (vid. Diploma de A. 715, apud *Ughellum in Ital. sacra Tomo I.*) *Aratores*, quos *Marpabes* Langobardi vocant, *Pincerne*, *Vestiarii*, *Buticularii*, *Stabuli Comites*, *Referendarii*, quorum in charta *Azstulphi*, Regis, mentio occurrit, sed non satis perspicua, ut, utrum de supplicum precationibus ad Regem retulerint, an scripserint Principis Diplomata, annuloque signarint, queamus discernere, *Mariscalchi*, *Senescalchi*, *Silentiarii*, *Ostarii*, *Venatores*, *Falconarii*, & qui minorem domus familiam designant, *Gafindii*. pag. 124. *Dissertatio quinta* *Duces ac Principes Italia antiquæ* repræsentat. Diff. V Et initio quidem definire non audet *Muratorius*, quod ex lege pag. 149. *Theodosii Junioris* de A. 407, quæ est *13 Th. C. Lib. VI Tit. 26*, probant alii, fuisse nonnullos, post militiam diuturnam ad illustrem & pacificam Ducum dignitatem evectos, immo alios subinde, qui nulla meruerant stipendia, in sanctiori Consistorio Imperatorum assedisse. Inter Langobardos, nullum est dubium, quin militaris fuerit Ducum dignitas, & ad limites provinciarum propter custodiam frequens. Divisi sunt in *maiores* atque *minores*, prout vel provinciæ universæ, vel regendæ defendendæque civitati, præerant. In illis clarum est Ducum Spoleti ac Beneventi nominem, quos dum memorat *Muratorius*, singularia quædam de Ducatibus ipsis, quibus postea Salernitanus, Capuanus, & Neapolitanus, accesserunt, tradit, & ex monumentis idoneis confirmat. Habuit etiam Amalphytana civitas Præsidem, qui Consul 20. primo, deinde Comes, denique Dux, appellatus est, cujus potestas tam ex *Paralipomenis historicis Anonymi Salernitani* in *T. II P. II Scr. Rer. Ital.* quam ex *Chronico antiquo, res gestas ab A. C. 339 ad A. C. 1294 percensente*, & Langobardicis literis in charta pergamena

- gamena conscripto, illustrari potest. Primus ex eo *Marinus Frecciu*, Jctus, profecit, tum plenior usus *Jo. Bapt. Bobvito*, Equiti Neapolitano, contigit, cujus excerpta, ad adornandam patrii regni historiam congesta, *P. Eustachius Caracciolus* cum *Muratorio*, *Muratorio* cum orbe erudito, communicavit. Præterea de Ducibus
- Pag. 216. Cajetæ, Fundæ, Tulciæ, Venetiæ, itemque de antiquis Sardinia Regibus, disseruit, & *Chronicon Beneventanum*, ex *perantiquo Codice Vaticano descriptum*, subjunxit, quod & transmisit, & notis
246. Diff. VI illuminavit, *Nic. Aloysia*. *Dissertatio sexta est de Marchionibus*
- pag. 267. *Italia*. Dignitatis initia Seculo A. C. N. IX debentur, quo prima ejus in Edicto *Ludovici Pii* de A. 815 pro Hispanis, ob infestationes Saracenorum in Franciam confugientibus, mentio occurrit, & Præsidem provinciæ limitaneæ significat. Idem in Italia notavit primum, dein soli inter Comites civitatum potentiori, ceteris exclusis, datum, atque ita factum est, ut Principes iidem, mutato nomine, nunc Duces, nunc Comites, nunc Marchiones, dicti sint, cujus rei exempla occurrunt in dominis Fœri Julii & Spoleti. Nonnunquam Marchionis titulus prævaluit, ut in Hetruria; sequenti vero ætate dignior Ducum conditio evasit, restitumque illi hoc nomen, qui plures Comites ac civitates sibi subjectas habebant; reliquis, tali imperio destitutis, Marchionum cedebat appellatio.
269. 271. Seculo X aliquot in Italia Marchiæ efflöruerunt, ut sunt *Mediolanensis*, littoris *Italici*, *Montisferrati*, &c. quamvis nec hoc diffiteatur *Muratorius* veri esse simillimum, verbum *Marchia* in Diplommatibus non semper *provinciam limitaneam*, sed aliquando, quod
272. 277. *intra fines, in agro seu territorio*, situm est, significare. Freqvens in Diplommatibus Seculo XII Italiæ Marchionum mentio injicitur, quo nomine Marchiones per Italiani omnes nonnunquam generatim compellari, conjicit. *Marcarum*, a parentibus ad filios & nepotes jure hæreditario transeuntium, jam aliqua occurrunt in regno *FridERICI I* vestigia, quippe qui in charta de A. 1167, 9 Cal. Maji, de *Marchia Guidonis Henricum*, ejusque hæredes masculos, & in casum sobolis deficientis fratrem *Henrici*, investivisse legitur.
319. Diff. VII. *Dissertatio septima Comitibus palatinis* sacra est; quod munus, a Langobardis penitus ignoratum, inter Francos, *Hincmaro* teste, ad causas legales dirimendas institutum viderur. A Fran-
- cis

cis autem regno etiam Italico, cum ipsorum subesset ditioni, Comes Palatii datus est, qui in civitate Ticinensi jus dixit, tantaque autoritate polluit, ut esset ad ipsum ab universis Italiae populis provocatio. Contexuit *Muratorius* Comitum Palatii Italiae præfectorum seriem, eo majori encomio condecorandam, quod frustra olim eadem sparta fungi voluit *Fresneus*. Obiere munus sub *Carolo M. Eberigis*; *Hebroardus*, *Suppo*; sub *Ludovico Pio Adalbardus*; sub *Lothario Maurinus*, quem historicorum scriptores frustra forsitan a *Mauringo*, Comite Brixienfi apud *Eginbardum*, distinguunt; sub *Ludovico II Hucpoldus*, quem male aliquoties *Tucbaldum* nominant, *Joannes*, *Heribaldus*; sub *Carolo Crasso Bodradus*, & circa idem tempus, ceu ex charta Papiensi de A. 880, 6 Id. Januarii, patet, *Bertoldus*, ex quo non infirma emergit divinatio, aut in Diplomate nominato officiantiam scribæ *Bodradum* cum *Bertoldo* commiscuisse, aut geminos isthac ætate Palatii Comites electos, Sequuntur sub *Guidone Maimfredus*, *Amadeus*, *Sigefredus*, *Odelricus*, *Marchio*; sub *Hugone Giselbertus*, *Sarilo*, *Enefarichus*, *Hubertus*; sub *Ottone M. Osbertus*, qui male aliquando *Obsertus* effertur, eoque adhuc superstitæ *Ezeca*, quæ res iterum conjecturam facit, vel geminos Palatii Comites tum fuisse, vel Duces Beneventanos Regum exemplo potestate eligendi Comitum Palatini gavisos, aulamque ipsorum sacri Palatii elogio venisse; sub *Ottone II Gregorius*, *Giselbertus*, *Lanfrancus*, *Sergius*; sub *Ottone III Ardoinus*, qui, extincto Cæsare, regni Italici coronam ad se transferre laboravit. Ultimo in Palatii Comitibus loco *Ottonem* statuit. Ex quo etiam post annum A. C. 388- N. 1000 pleræque per Italiam urbes in libertatem sese vindicarunt, dignitas hæc primum depressa est, dein, brevi tempore interjecto, penitus exspiravit. *Dissertatio octava agit de Comitibus & Vice-* Disl. VIII
Comitibus. Comites alii rexere militiam, alii justitiam admini- pag. 399-
strarunt, qui inde Judices dicti, & autoritate summa, imo jure ag- 418-
gratiandi, instructi sunt. Vid. *Gregorius Turonensis* in *Vita S. Nicatii*
Cap. 8. Dein nomen præfectis urbium commune evasit. Sed ho-
 rum majestati decessit plurimum, ex quo sacri antistites in
 sedibus suis regimen dominatumque sibi vindicarunt, hinc ca-
 stella, vici, & allodia, seu feuda procerum, a ditione civitatum, re-
 gio

- gio jussu, constitutis ruralibus Comitibus, divulgata sunt. *Dissertatio nona* inscribitur de *Missis regis, sive Judicibus extraordinariis*. Inventionis gloriam *Carolus M.* habet; sed nec a Langobardis ignorata fuit dignitas, siquidem *Missus excellentissimus domini Liutprandi Regis* in placito Thulco de A. 715 occurrit, quamquam in eo utriusque gentis *Missi* distulisse videantur, quod Franci ad quasvis causas dirimendas eo inprimis consilio dari consueverint, ut miseris contra injurias judicum improborum subveniretur, Langobardici de controversiis Episcoporum inter se unice judicarent. Illi, a folio Regis in regionem, quæ *missaticum* vocabatur, ablegati, literis regis expositis, quemvis ad litigandum invitabant. Sic enim *Berengarius*, Augusti cognominis nepos, in Diplomate de A. 918 produxisse legitur chartam, ab annulo dñi Imperatoris sigillatam, in qua continebatur, ut idem *Berengarius* nepos ipsius domini Imperatoris *Missus* esset constitutus. Similes literas, ab *Ottone III* A.C. 1000, *Benzoni* datas primus edit *Muratorius*. Quodsi per plura loca jus dicerent, *Missi discurreres* sunt appellati. *Missi* Episcopi sæpius assederunt, &, cum essent legum plerumque rudes & ignari, Juris periti, sive Judices. Alimenta, *conjectum* dicta, provinciales suppeditarunt. Dignitas Seculo XI rarior evasit, Seculo XII senum exspiravit, imperante *Friderico I* Diff. X. prorsus evanuit. *Dissertatio decima* est de *minoribus justitiæ ministris, id est, Judicibus, Scabinis, Sculdasciis, Gastaldis, loci servatoribus, Decanis, Sylvanis, Saltuariis; undecima* de *Allodiis, Vasfis, Vasallis, Beneficiis, Feudis, Castellanis, &c.* in qua, inter ceteras observationes elegantissimas, quibus, veluti gemmis, distincta luce, commendari meretur una, quæ divisionem bonorum in *feudalia & allodialia* ex Diplomate *Caroli Crassi* de A. 880 & 887 repetit. In illo Imperator *Angilberga* Augustæ possessiones suas ita confirmat, ut retineat *quasdam, quoad dixerit, usufruendo & potestate ordinando, quasdam vero perpetualiter possidendo, &, cui voluerit, dimittendo*. In hoc jus *beneficium* a *propriario* distinguitur, quale discrimen & charta *Lotharii I* de A. 839, quamvis perobscure, tradit. In fine *Dissertationis* libellus incerti Autoris de *Feudis per Patriarcham Aquilejensem concedi solitis* accessit, qui adhuc in Bibliotheca Estensi latuerat. *Dissertatio duodecima de Notariis* quædam

quædam explicat. Creandorum Notariorum potestas ad Reges regaliumve jurium participes proprie pertinuit; Episcopis tamen, itemque Comitibus, per Capitulare *Caroli M.*, apud *Baluzium Tomo I pag. 421*, communicata, quamvis non sine expresso legum privilegio, ceu ex Diplomate *Hugonis & Lotbarii*, Italiæ Regum, de A. 942, colligere licet. Peculiarem constituendi formam Codex *MStus Cæncii Camerarii* notavit. Obiter peccatum illorum *Muratorius* carpit, qui, quos nunc Notarios dicimus, *Scriniarios* a Romanis cognominatos statuunt, quique vel inde confutantur, quod iis etiam temporibus, quibus frequens *Scriniariorum* memoria occurrit, *S. Romana Ecclesia Notarii* subinde nominentur; quam in rem clara est charta transactionis, inter *Gezonem a Damiano & Adrianum IV* Pont. Rom. A. 1158 initæ. His ita explanatis, ad statum familiarem sese convertit *Muratorius*, & in *Dissertatione*

Pag. 661.
688.

674-

680.

Diff. XIII
pag. 715.

tertia decima de hominibus liberis & arimannis disserit. Sane, hos in servorum numero fuisse nunquam, contra *Cangium & Fontaninum*, gravissimis commotus argumentis, arbitratur, etiamsi pro certo adstruere non audeat, utrum liberis omnibus, an iis solum, qui rura exercebant, & beneficiis a Principe fuerant ornati, adhæserit *Arimannorum* appellatio. Vocem ab *Ehre & Mann* derivat, honoratosque homines scribit ita vocatos, liberos videlicet & aliquo nobilitatis gradu conspicuos, militiæ præterea addictos, maximamque partem vel Regis ipsius, vel Vassi cujusdam senioris, vasallos. Sequitur *Dissertatio quarta decima de Servis & hominibus de Masnada*. Servi secundum Italorum instituta vel nascuntur, vel fiunt, idque sive ob debitum, sive ob crimen, contingit. Vid. Formulæ veteres ad *l. 1 & 87 Lotbarii I in Script. rer. Ital. Tom. I Part. II*. Frequens imprimis, quando de servis Sermo est, in Diplomatum ævi medii *condumarum* nomen. Hoc domum significari, sonitu vocis decepti statuere *Papias Grammaticus, Cangius, la Cerda, Macri fratres in Hierolexico*, cum nihil certius sit, quam hoc, quod viros ac foeminas conditionis servilis, aliquando etiam integræ domus famulitium, *condomam* seu *condumam* vocarint Itali. Ipse locus *Gregorii M. Lib. XI Ep. 20*, quo heresim suam stabiliunt, quemque & *Monachi S. Benedicti* in nova *Gregorii* editione male interpretati sunt, si recte ponderetur,

B

pro

- pro vera militat sententia. In verbis enim: *conduma vineolam parvam juris ejusdem Ecclesie nostra tenere dicitur, τὸ tenere non complecti, sed possidere, indicat: id quod ex sequenti commate apparet: & ipsam sibi pariter vineolam petit debere locari.* Conf. *Chronicon Cænobii Vulturum.* ad A. 778 in *Script. rer. Ital Tom. I Part. II pag. 363.* Dum ad homines de *Masnada* *Muratorius* progreditur, pleraque a *Justo Fontanino*, Archiepiscopo Ancyrano, in peculiari Dissertatione fuisse occupata notat, in multis tamen, & circa originem inprimis, ab ipso discessionem facit. Cum enim *Fontaninus* pro gente in mansis nata homines de *Masnada* dictos accipiat; hic gentem mansis additam, & ad mansum excolendum constitutam, interpretatur. *Dissertatio quinta decima* indicem habet de *Manumissionibus servorum, & de Libertis, Aldiis, & Aldianis.* Duplex præ ceteris manumittendi ritus Cel. *Muratorio* dignus notatu visus est, alter *per quartam manum, in lege 225 pag. 847.* *Rotharis* Regis commemoratus, quando videlicet herus hominî libero servum tradebat, a quo rursus alter ipsum accipiebat, sicut tertius ab altero & a tertio quartus, qui ad quadrivium ducens servulum, in conspectu giselium, hoc est, testium, solenni formula: *de quatuor viis ubi volueris ambulare, liberam habeas potestatem, herili imperio penitus eximebat: per impans* alter, sive *in voto Regis*, quando quis servum tradebat Regi, quo libertatem consequeretur. Id *amundum pronuntiare* dicebant, & per excussionem denarii ut plurimum fiebat, unde *liberti denariales*, quasi aliquod libertatis pretium exsolvisent. Vid. *Diploma Ottonis III* apud *Martens Thes. Anecd. Tom. I pag. 104.* Nec par erat libertorum omnium conditio, immo fuere, qui, ut olim inter Romanos, perpetuo servitutis iugo manumissoribus obligati erant. Medium liberis inter & servos locum *Aldii*, seu *Aldiones*, tenuerunt, quos male *du Fresne & Baluzius* ad servorum miseras detrudunt. *Contrarium l. 218 & 219 Rotharis* Regis evincunt, quæ *aldiam* aut liberam, si in casa aliena intraverit ad maritum, & servum ad maritum tulerit, libertate privandam censet. De *litis* sejunctam a viris doctissimis opinionem fovet, libertosque definit, quibus *Diff. XVI.* contra æquitatem patroni onera imposuerunt. *Dissertatio sexta deci-*

decima est de Fœneratoribus, Judeis, Societatibus militum & pradamum, Leprosis, &c.; decima septima de Fisco & Camera Regum, Episcoporum, Ducum ac Marchionum Regni Italici. Curtem regiam Langobardi aliquando Palatium dixerunt, Francos nati hac ex parte imitatores, quamvis & his Fisci nomen non fuerit inauditum, ceu chartæ Ludovici II de A. 854, & Carolomanni de A. 878, declarant. Vox Camera occurrit in testamento Caroli M. apud Eginhardum, & in Diplomate Desiderii, Regis Langobardorum, apud Margarinum, quamvis huic fidem adhibere dubitet Muratorius, qui & observat, multa esse apud Margarinum conficta, eoquæ inprimis Diploma Caroli M. pertinere, in cujus inscriptione Imperator ipse Magnum se vocat, quod æquæ ἀνομοῦν est atque nota chronica: Anno ab incarnatione Domini nostri Jesu Christi octingentesimo secundo, Indictione secunda, ad ævum Caroli Crassi meliori jure referenda. Jus fisci seu cameræ proprie est regium, Episcopis tamen atque Abbatibus, inprimis si Comitatu urbis fuissent donati, ut Episcopi Parmenses & Abbates Casinenses, maxime vero Romanis Præsulibus, Regum indulgentia communicatum. Rara tamen & vix deprehendenda in vetustioribus Pontificum monumentis fisci mentio, nisi forsitan, sub nomine Vestiariorum latuisse, dicere & suspicari cum Muratorio velimus. De Principibus, Ducibus, atque Marchionibus, una res explicari nequit regula, quamvis non exigua sit veri species, excisis Langobardorum Regibus, Principes Beneventanos, Salernitanos, & Capuanos, fisci jus sibi vindicasse. Agmen claudit Dissertatio octava decima de re publica, parte publica, & ministris Reipublicæ antiquis temporibus, & an civium communitates, uti nunc, ita & vetustis Seculis, fuerint in civitatibus Italici. Accedunt Appendicis loco Excerpta historica ex Commentariis MSsis Benevenuti de Imola in Comædiam Dantis Aligherii, ab eo circiter A.C. 1376 compositis, & in Estensis Bibliotheca thesauro asservatis. Nihil ad illustrandam Italiæ mediæ historiam tam apprime facit, quam Poema Dantis Aligherii; sed occurrunt tot in eo difficultates, ut absque locupleti Commentario vix queat vel ab Oedipo intelligi. Istam tam prolixum laborem non sine laude devoravit Beneventus de Imola, cujus

Diff.
XVII.
pag. 917.

931.

939.

950.

939.

Diff.
XVIII.

Commentarium MStum integrum præter opinionem in Bibliotheca Ducis Mutinensis invenit Cel. *Muratorius*, atque statim in suos, vel potius orbis literati, usus ita vertit, ut, quæ ad ipsius institutum facerent, excerpta daret. Etenim, universum Opus publici juris facere, supervacaneum & inconcinnum videbatur, quandoquidem fabularum scrutari explicationes, & Græciæ pariter ac Romæ veteris antiquitates examinare, & ab instituto scribentis opere procul aberat, & legentium curiositatem non poterat non justo diutius morari.

**DE SERVORUM DEI BEATIFICATIONE,
& Beatorum Canonizatione, Liber secundus, Auctore
PROSPERO DE LAMBERTINIS, S. R. E.
Cardinali, titulo S. Crucis in Hierusalem, Anconæ
primum Episcopo, postea Archiepiscopo
Bononiæ.**

Bononiæ, formis Longhi, excusoris Archiepiscopalis, 1735, fol.
Alph. 10.

Librum hunc secundum, particularibus doctrinis destinatum, *Clementi XI*, dudum demortuo, inscribendum dicandumque Maximus Auctor judicavit, extincto benefactore memoriam beneficiorum, ab illo acceptorum, haud penes se intercidisse, declaraturus. *Clementis enim XI* favore adjutus ipse Eminentiss. Cardinalis, nunc Pontifex Summus, primum in Advocatorum Consistorialium Collegium relatus, post Promotor fidei constitutus, tum Prælati domestici, Basilicæ S. Petri Canonicus, S. Officii Consultor, & Sacræ Concilii Congregationis a Secretis, electus fuit. Atque eam ob causam in merita *Clementis* illius honorificentissime prædicanda excurret. Ex libro ipso summa decerpemus capita, atque in unum alterunque eorum longius recensendum operam nostram infusnemus. Tractationis ipsius decursus ad *Caput* usque 54 pertinet. Exorditur Maximus Curie Romanæ Præsul scriptum hoc suum ab *Ordinariorum* facultate, eorundemque in conficiendis causis Beatificationum ac Canonizationum autoritate. Exponitur *Capite secundo* de iis, qui veniunt appellatione *Ordinariorum*.

Subjungitur consuetudo Sedis Apostolicæ antiquior in causa *Ordinariorum*. Ordinarius autem vocatur ille iudex, in cujus diocæsi est corpus canonizandi, nec non ille, in cujus diocæsi miracula contigisse perhibentur, aut degunt homines, qui de sanctitate & miraculis illius, quem concilio cœlitum esse adscribendum dicitant, sunt examinandi. Sede Episcopali vacante, Capitulum Ecclesiæ Cathedralis, sive Vicarius Capitularis, locum Ordinarii explet. Vicarius quoque Apostolicus, qui a Sede mittitur Romana ad gubernandam aliquam diocæsin, sive Sede plena, sive vacante, ordinaria potitur jurisdictione, ita tamen, ut a sententiis ejus non provocetur ad Papam, sed ad Metropolitanum. Ordinarius ipse porro inferit *Max. Autor Præfules inferiores*, qui, licet characterem non habeant Episcopalem, jurisdictionem tamen obtinent quasi-episcopalem, habentque territorium separatum cum exclusione cujuscunque Episcopi, ita, ut in eo omnia peragant, quæ perageret Episcopus, exceptis his, quæ spectant ad Ordinis Ecclesiastici seu sacerdotalis conferendi potestatem. Et, licet in *Concilio Trid. Sess. 25* decretum legitur, nemini licere insolitam ponere ullo in loco imaginem, nisi ab Episcopo ea fuerit approbata, nec ulla nova admittenda esse miracula, nisi eodem recognoscente & approbante Episcopo; tamen Autor Summus credit, quasi-Episcopos per ea verba haud excludi. Nomine autem Ordinariorum non veniunt Vicarii Episcoporum generales, nuntii Apostolici, religiosi. Prima processus ordinarii mentio referenda videtur ad petitam Canonizationem *S. Raymundi de Pennaforti* sub *Nicolao III A. 1279*. At juridica testium examinatio ea ætate adhuc absuit. Recentiora sunt tempora, quibus ipsæ Canonizationum causæ ac normam veritatis & quodammodo contentiosi iudicii redactæ fuerunt. *Caput quartum* inscriptum est de viribus Processuum, qui fiunt ab Ordinariis. *Quinto* sciscitur de conformitate inter Processum ordinarium & Apostolicum. *Sexto* agitur de *Ordinariorum Processuum singularitate*, hoc est, an aliquando eorum ope tantum & citra Apostolicum processum veniri possit ad Beatificationes & Canonizationes. *Septimum* edisserit argumentum de non-cultu, ac de rebus nonnullis ad ornatum materiæ de

14

22

26

41

49

- non cultu præmittendis. Ante *Alexandri III* tempora, coli ceperunt Christiani nonnulli defuncti ex consensione ecclesiarum & consuetudine diuturna. Hic vero Papa edixit, ut, etiamsi per Sanctum miracula plurima fierent, non liceret tamen ulli aliquem pro Sancto sine auctoritate Romanæ Ecclesiæ habere vel colere veneratione publica, quanquam nemini non liceat Sanctis privatum impendere cultum citra illam auctoritatem. Repetit denuo Summus Autor argumentum illud; *Si circumstantia loci publici illicitum non efficit cultum, qui viro pietate conspicuo adhuc viventi exhibetur, cum ad ejus genua in foro & in Ecclesia pro- volvi possimus, ejusque precibus nos commendare; multo minus illicitum poterit efficere cultum, qui eidem post obitum impenditur.*
52. *Capite octavo* exponit diligentiam, quæ solet adhiberi, postquam causæ Beatificationis & Canonizationis Sedi Apostolicæ fuerunt reservatæ, ne iis cultus præstetur, qui eum minime merentur. *Bonifacius* enim *VIII* jussit, ut *Hermannii* cujusdam corpus, apud Ferrarienses jam viginti annis pro Sancto culti, e sepulchro erueretur atque combureretur, quæstione prius habita de ejus hæresi. *Urbanus* quoque *VIII* in literis Apostolicis ad Archiepiscopum Ravennatensem & Episcopos ejus suffraganeos præcepit abrogari cultum, qui a Fratribus Prædicatoribus cuidam Fratri *Jacobo* publice impensus fuerat. *Capite nono* exponitur de moderatione cultus erga non-Beatificatos, nec a Sede Apostolica coelitis adscriptos. In horum enim memoriæ nequeunt templa statui, altaria erigi, sacrificia celebrari, festa publica fieri, reliquiæ constitui publice honorandæ; licet possit non-canonizatus appellari *Sanctus*, ejus imago pingi ac honorari, reliquiæque coli, at extra templum & cultum publicum. Cum vero quidam Sanctis ejusmodi quoque cultum publicum imperirent, *Clemens VIII* A. 1602. d. 25 Nov. peculiarem instituit Congregationem super titularis & honoribus conferendis in pios vivos, a Sede Apostolica nondum approbatis, eamque ad d. 20 Dec. coram sese coire jussit. *Paulus V* disputationem resumit, cui a *Clemente VIII* impositum fuerat silentium, atque nonnihil de ea resancivit decretorum A. 1615. Jussit hic, ne per urbem fierent aut collocarentur in templis picturæ, neve quid, pingeretur super muros viarum publicarum, nisi prævio Cardinalis Vicarii permissu,
61. *Capite octavo* exponit diligentiam, quæ solet adhiberi, postquam causæ Beatificationis & Canonizationis Sedi Apostolicæ fuerunt reservatæ, ne iis cultus præstetur, qui eum minime merentur. *Bonifacius* enim *VIII* jussit, ut *Hermannii* cujusdam corpus, apud Ferrarienses jam viginti annis pro Sancto culti, e sepulchro erueretur atque combureretur, quæstione prius habita de ejus hæresi. *Urbanus* quoque *VIII* in literis Apostolicis ad Archiepiscopum Ravennatensem & Episcopos ejus suffraganeos præcepit abrogari cultum, qui a Fratribus Prædicatoribus cuidam Fratri *Jacobo* publice impensus fuerat. *Capite nono* exponitur de moderatione cultus erga non-Beatificatos, nec a Sede Apostolica coelitis adscriptos. In horum enim memoriæ nequeunt templa statui, altaria erigi, sacrificia celebrari, festa publica fieri, reliquiæ constitui publice honorandæ; licet possit non-canonizatus appellari *Sanctus*, ejus imago pingi ac honorari, reliquiæque coli, at extra templum & cultum publicum. Cum vero quidam Sanctis ejusmodi quoque cultum publicum imperirent, *Clemens VIII* A. 1602. d. 25 Nov. peculiarem instituit Congregationem super titularis & honoribus conferendis in pios vivos, a Sede Apostolica nondum approbatis, eamque ad d. 20 Dec. coram sese coire jussit. *Paulus V* disputationem resumit, cui a *Clemente VIII* impositum fuerat silentium, atque nonnihil de ea resancivit decretorum A. 1615. Jussit hic, ne per urbem fierent aut collocarentur in templis picturæ, neve quid, pingeretur super muros viarum publicarum, nisi prævio Cardinalis Vicarii permissu,
62. *Capite octavo* exponit diligentiam, quæ solet adhiberi, postquam causæ Beatificationis & Canonizationis Sedi Apostolicæ fuerunt reservatæ, ne iis cultus præstetur, qui eum minime merentur. *Bonifacius* enim *VIII* jussit, ut *Hermannii* cujusdam corpus, apud Ferrarienses jam viginti annis pro Sancto culti, e sepulchro erueretur atque combureretur, quæstione prius habita de ejus hæresi. *Urbanus* quoque *VIII* in literis Apostolicis ad Archiepiscopum Ravennatensem & Episcopos ejus suffraganeos præcepit abrogari cultum, qui a Fratribus Prædicatoribus cuidam Fratri *Jacobo* publice impensus fuerat. *Capite nono* exponitur de moderatione cultus erga non-Beatificatos, nec a Sede Apostolica coelitis adscriptos. In horum enim memoriæ nequeunt templa statui, altaria erigi, sacrificia celebrari, festa publica fieri, reliquiæ constitui publice honorandæ; licet possit non-canonizatus appellari *Sanctus*, ejus imago pingi ac honorari, reliquiæque coli, at extra templum & cultum publicum. Cum vero quidam Sanctis ejusmodi quoque cultum publicum imperirent, *Clemens VIII* A. 1602. d. 25 Nov. peculiarem instituit Congregationem super titularis & honoribus conferendis in pios vivos, a Sede Apostolica nondum approbatis, eamque ad d. 20 Dec. coram sese coire jussit. *Paulus V* disputationem resumit, cui a *Clemente VIII* impositum fuerat silentium, atque nonnihil de ea resancivit decretorum A. 1615. Jussit hic, ne per urbem fierent aut collocarentur in templis picturæ, neve quid, pingeretur super muros viarum publicarum, nisi prævio Cardinalis Vicarii permissu,
70. *Capite octavo* exponit diligentiam, quæ solet adhiberi, postquam causæ Beatificationis & Canonizationis Sedi Apostolicæ fuerunt reservatæ, ne iis cultus præstetur, qui eum minime merentur. *Bonifacius* enim *VIII* jussit, ut *Hermannii* cujusdam corpus, apud Ferrarienses jam viginti annis pro Sancto culti, e sepulchro erueretur atque combureretur, quæstione prius habita de ejus hæresi. *Urbanus* quoque *VIII* in literis Apostolicis ad Archiepiscopum Ravennatensem & Episcopos ejus suffraganeos præcepit abrogari cultum, qui a Fratribus Prædicatoribus cuidam Fratri *Jacobo* publice impensus fuerat. *Capite nono* exponitur de moderatione cultus erga non-Beatificatos, nec a Sede Apostolica coelitis adscriptos. In horum enim memoriæ nequeunt templa statui, altaria erigi, sacrificia celebrari, festa publica fieri, reliquiæ constitui publice honorandæ; licet possit non-canonizatus appellari *Sanctus*, ejus imago pingi ac honorari, reliquiæque coli, at extra templum & cultum publicum. Cum vero quidam Sanctis ejusmodi quoque cultum publicum imperirent, *Clemens VIII* A. 1602. d. 25 Nov. peculiarem instituit Congregationem super titularis & honoribus conferendis in pios vivos, a Sede Apostolica nondum approbatis, eamque ad d. 20 Dec. coram sese coire jussit. *Paulus V* disputationem resumit, cui a *Clemente VIII* impositum fuerat silentium, atque nonnihil de ea resancivit decretorum A. 1615. Jussit hic, ne per urbem fierent aut collocarentur in templis picturæ, neve quid, pingeretur super muros viarum publicarum, nisi prævio Cardinalis Vicarii permissu,
72. *Capite octavo* exponit diligentiam, quæ solet adhiberi, postquam causæ Beatificationis & Canonizationis Sedi Apostolicæ fuerunt reservatæ, ne iis cultus præstetur, qui eum minime merentur. *Bonifacius* enim *VIII* jussit, ut *Hermannii* cujusdam corpus, apud Ferrarienses jam viginti annis pro Sancto culti, e sepulchro erueretur atque combureretur, quæstione prius habita de ejus hæresi. *Urbanus* quoque *VIII* in literis Apostolicis ad Archiepiscopum Ravennatensem & Episcopos ejus suffraganeos præcepit abrogari cultum, qui a Fratribus Prædicatoribus cuidam Fratri *Jacobo* publice impensus fuerat. *Capite nono* exponitur de moderatione cultus erga non-Beatificatos, nec a Sede Apostolica coelitis adscriptos. In horum enim memoriæ nequeunt templa statui, altaria erigi, sacrificia celebrari, festa publica fieri, reliquiæ constitui publice honorandæ; licet possit non-canonizatus appellari *Sanctus*, ejus imago pingi ac honorari, reliquiæque coli, at extra templum & cultum publicum. Cum vero quidam Sanctis ejusmodi quoque cultum publicum imperirent, *Clemens VIII* A. 1602. d. 25 Nov. peculiarem instituit Congregationem super titularis & honoribus conferendis in pios vivos, a Sede Apostolica nondum approbatis, eamque ad d. 20 Dec. coram sese coire jussit. *Paulus V* disputationem resumit, cui a *Clemente VIII* impositum fuerat silentium, atque nonnihil de ea resancivit decretorum A. 1615. Jussit hic, ne per urbem fierent aut collocarentur in templis picturæ, neve quid, pingeretur super muros viarum publicarum, nisi prævio Cardinalis Vicarii permissu,

missu, atque adeo non nisi re communicata cum ipso, vel cum Præ-
 sule, ejus vicem gerente. Ferunt; plebeculam Venetam ta-
 bellas votivas appendere cœpisse ad sepulcrum Fratris *Pauli*
Sarpii, quem *cucullatam Lutheranum* (sunt verba Autoris Ma-
 ximi,) plerique appellant. Tum vero *Urbanum VIII* jussisse
Zacchiam, Faliscorum Episcopum, suum Venetiis Nuntium,
 ut Senatam moneret, ne indebitus ille cultus continuaretur; Se-
 natumque Venetum in eo morant Pontifici gessisse. Ad-
 dunt alii, ea re *Urbanum VIII* motum fuisse ad edenda ea ge-
 neralia Decreta; quæ hic proferuntur, quæ tamen conjectura
 infirmo stat talo. Id est certum, *Urbanum A. 1625 d. 2 Oct.* cul-
 tum prohibuisse atque venerationem, illis præstari solitam, qui a
 Sede Apostolica nec Beati pronuntiati, nec coelitis adscripti fue-
 re. Veruit ipse, ne quis servorum Dei ante illas Beatificationis
 vel Canonizationis cerimonias depingeret imagines cum laureo-
 lis, radiis, seu splendoribus, neque ipsæ retinerentur sive in facel-
 lis, sive aliis in locis publicis cujusunque ordinis, instituti, so-
 cietatis, neque lumina ad sepulera ipsorum incenderentur. Ad-
 junxit Summus Autor *Caput duodecimum* de nonnullis expositioni-
 bus ad prædicta *Urbani VIII* decreta, ac de nonnullis quæstioni-
 bus, quæ ad eorum funus & sepulcra, quæ servorum Dei appella-
 tione veniunt, pertinent. Quæstiones alias, quæ ad anniversariam
 obitus servorum Dei memoriam, eorundemque reliquias, faciunt,
 enodat *Capite XIII.* Negat Max. Autor, quod *Papebrochius* in
Conatu Chronico-historico ad Catalogum Romanorum Pontificum, &
Pagius in *Critica Baroniana ad A. 87 n. 18*, falsi fuerunt, scilicet
 veteres sere omnes Sanctos Pontifices alio die coli, quam quo
 obierunt, ratus, in casu dubio Deum manifestasse diem; cujus rei
 exemplum ex *Gregorio Turonensi Lib. II de Miraculis Martyrum*
Cap. 29 depromit. Nos non possumus, rei veritate commoti,
 quin a *Papebrochio* stemus. Dissertit Pontifex Maximus *Capite*
14 de quibusdam aliis controversiis respectu imaginum, quibus
 servi Dei solent coli, nec non actuum sine ulla dubitatione ad-
 cultum publicum referendorum, ideoque vetitorum. Exemplis,
 decretis, & expositionibus, omnia hic nitescunt. Illustrat ea-
 dem ratione ea omnia, quæ capitulatim breviusque in *Libro pri-*
mo edisseruerat. Excipit tractationem Appendix, quæ monu-
 menta

76.

77.

79.

87.

101.

109.

- Pag. 571. menta complectitur, ad hunc *Tonum secundum* referenda. Primo loco apparent *Decreta Sanctissima Inquisitionis*, edita A. 1625 d. 13 Martii & 2 Oct. ab *Urbano VIII*, nec non alia ejusdem decreta, per Breve promulgata d. 5 Julii A. 1634, quibus cultus publici determinatio fuit expofita. Disci exinde potest recentior methodus Beatificationis ac Canonizationis. Succedunt Decreta novissima sacre Rituum Congregationis, servanda in causis Beatificationum & Canonizationum Sanctorum, edita jussu *Innocentii XI*. Tertio loco exhibetur antiqua *Vita B. Archangeli Canneti*, Canonici regularis Congregationis Salvatoris, inserta in Processum, autoritate ordinaria confectum die 2 Maji A. 1617 a Vicario generali Episcopi Eugubini. Tum sese offert *Vita Sancti Bononii* seu *Bononii*, producta ex Archivo Capituli Cathedralis *S. Eusebii Vercellensis*, & ad Auctorem missa ab Eminentissimo Cardinali *Ferrerio*, Episcopo Vercellensi. Succedit Officium proprium *S. Bononii*, quod olim in Ecclesia Vercellensi recitabatur. Sequuntur *propria lectiones*, quæ recitantur in Officio *S. Petri*, Episcopi Vercellensis, & in quibus plura habentur de *S. Bononio*. Additur loco septimo *Relatio Rotæ Auditorum in causa B. Petri Regalati*, in qua ante judicium latum de casu excepto a Decretis *Urbani VIII* jam fuerunt discussæ & approbatae virtutes. Edita fuerat hæc Relatio ipsa a *Bollandianis* ad diem 30 Martii, at minus integra. Hic vero datur integra ex typis Romanis anni 1630. Additur *Relatio Rotæ Auditorum in causa B. Gregorii Papæ X*, in qua approbatae virtutibus ante Decreta *Urbani VIII* post eadem decreta pronuntiatum fuit super casu ab iisdem excepto. Relatio ipsa MSta exstat apud Autorem, & edita etiam fuit post Vitam ejusdem Beati, compositam ab *Antonio Maria Bonuccio*, Presbytero Societatis Jesu. Agmen claudit *Exemplar tabellæ testium*, quæ scilicet Sacrorum rituum Congregationi exhibetur, cum agitur de validitate Processuum, autoritate Apostolica & ordinaria confectorum, ubi testium nomen, cognomen, ætas, inductio, citatio, jusjurandum, & examen, indicantur.

HISTOIRE ROMAINE DE LA FONDATION
de Rome jusqu'à la Bataille d'Actium.

id est,

id est,

HISTORIA ROMANA AB URBE CONDITA
usque ad prælium Aëtiacum, id est, ad Reipublicæ finem,
 Autore **ROLLINO**, *Universitatis Parisiensis antiquo*
Rectore, Eloquentiæ in Collegio Regio Professore, &
Societati Regiæ Inscriptionum atque elegantio-
rum literarum adscripto.

Tomus I.

Amstelædami, ex officina Wetsteniana, 1739, 12 maj.

Alph. I plag. 4, cum Mappis Geogr. 2.

Non tritum aliquid aut vulgare, sed eximia quæque, ipsum
 Cel. Autoris nomen promittit. Neque fallitur spes nostra.
 Vix enim scias, utrum elegantissimum stilum, an prudentissi-
 mum selectum, an accuratissimam rerum compositionem, magis
 admireris. Ipsa statim Præfatio nos docet, quanta historiarum
 peritia, quanta rerum civilium, ac sigillatim Romanarum,
 cognitione, polleat *Rollinus*. Ideam hic Operis sui generalem
 sistit, atque de fortuna Romanorum sapientissimum omnino judi-
 cium interponit. Scilicet tria sibi potissimum hic tractanda sum-
 sit: primo characterem populi Quiritum, deinde regulas, quibus
 imperium nitebatur, denique vias, quibus ad tantam magnitudi-
 nem perventum est. Deorum timor atque sacrorum cultus inde a
 primis Reip. incunabulis merito ad præcipua imperii fundamenta
 referuntur, neque infimum sibi locum amor patriæ ac libertatis
 vindicavit, quocum honoris & gloriæ studium arctissimo nexu con-
 junctum fuit. Immo vero eo ipso nomine appellari merentur
 divisio inter Senatum atque Populum, quæque hos inter ali so-
 lebant dissensiones, quarum eadem utilitatem, una cum admiran-
 da Populi moderatione, Patrum vero sapientia, prudentia, & gra-
 vitate, luculenter satis exponit Autor. Appellari porro merentur
 civium numerum multiplicandi cupiditas, juvenentem in armis
 exercendi, & bellorum gerendorum, ratio, quam juvabant emu-
 latio inter milites laudibus ac præmiis suscitata, disciplinæ mili-
 taris severitas, inque maximis periculis & calamitatibus Roma-
 norum

C

norum constantia, una cum augmentorum tarditate, vincendo a Republica captorum, quæ quidem moribus antiquis stetit atque crevit, mutatis vero labefactata fuit. Neque tamen in mirabilibus istiusmodi incrementis ac fati singularis tacenda erit divini Numinis providentia, quippe quæ virtutes Romanorum quantumvis falsas hac ratione compensasse videtur. Non sine causa longiorem istam Præfationem pluribus verbis persecuti sumus. Ne tamen in limine tantum hæere videamur, agendum, summa ipsius tractationis, quateus hoc *Tomo* continetur, capita strictim breviterque percontemur. In *tres* autem iste *Libros* dividitur, quorum *primus duo Capita* complectitur. *Priori* harum gentium ante urbem conditam historia paucis enarrantur; *posteriori* autem res gestæ septem Regum comprehenduntur. Quod adeo *septem* pariter *Sectionibus* absolvitur, quarum singulas singulorum Regum vitis dicatas videmus. Ita, exempli causa, *Tarquinius Superbum* sistens Autor, ejus tyrannidem, cum Latinis amicitiam, *Turni Hevilonii* cædem, cum Latinis fœdus, templi Jovi Latiali sacri constructionem, cum Sabinis bellum, Gabios dolo captos, exædificationem Capitolii, libros Sibyllicos ad *Tarquinius* latos, *Junium Brutum*, ejusque indolem, & cum principibus juventutis Delphos profectionem, Ardeæ obsidionem, luctuosam *Lucretia* mortem, atque inde enatam Regum expulsiorem, ut & alia plura, luculenter satis describit. Postea *Libro secundo* imperii consularis vitia, & diversas Romanorum expeditiones, considerat. Ubi res præsertim primorum Consulium, *Collatini* atque *L. Bruti*, narrantur, quorum posterior præsertim collegam suum, *Lucretia* maritum, quia propter affinitatem *Tarquiniorum* suspectus erat, Consulatu se abdicare, atque urbe cedere coegit, & in suam ipse familiam crudeliter animadvertit, tandem vero, cum adversus Reges exercitum duxisset, in acie occubuit. Post ejus obitum, cum *Porfena*, Rex Chusnorum, bellum pro *Tarquiniis* suscepisset, *Cocliis Horatii*, ex Romanorum pacæ, virtus incluta fuit, cujus atque aliorum exemplo *Porfena* motus, pacem cum Romanis fecit, quo ipso spes *Tarquini* imperium recuperandi magis in dies atque magis evanuit. Fuere deinde Romanorum alia bella, cum Sabinis

inprimis ac Volscis, quæ Celeb. Autor pari ratione fufius enarrat. Atque etiam *Libro postremo* fata Quiritum & gesta ad annum usque Urbis conditæ 290, vel ante Servatoris nativitatem 462, περιγραφήναις perceruset, ita scilicet, ut observationes politicas & morales haudquaquam intermitteret. De *altero, tertio, & quarto*, hujus Operis, omni laude dignissimi, *Tomis*, quos intra anni spatium ferrea Autoris octogenarii industria excudit, & quorum nullus est, qui argumentorum delectu, aut narrandi suavitate, huic *priori* cedat, alio tempore ex instituto diligenterque dicemus.

A COMPLETE SYSTEM OF OPTICKS,
in four Books, &c.

hoc est,

OPTICES SYSTEMA COMPLETUM,
*in Libros quatuor digestum, in Tractatus scilicet Popularem, Mathematicum, Mechanicum, & Philosophicum; quibus subjunguntur Annotationes in univ-
ersum Opus, Autore ROBERTO SMITH, Astronomiæ & Philosophiæ Experimentalis Professore Cantabrigiensi, nec non Artium Mechanicarum
Magistro Regio.*

Cantabrigiæ, impensis Autoris impressum, & venale apud
Cornelium Crownfield, & Londini apud Stephanum Austen
& Robertum Dodsley, 1738, 4 maj.

Opus ipsum continet Alph. 2 plag. 11, cum Tabb. æn. 63;
& Annotationes Alph. 1, cum Tabb. æn. 20.

Operis hujus perquam eximii, quod non tam Systema, Bibliothecam & Thesaurum, Opticum jure dixeris, recensioem confecturi, id præcipue agemus, ut de iis, quæ nova in eo esse, & ad incrementum scientiæ Opticæ facere deprehendimus, dicamus paulo plenius, reliqua autem, ex aliis Autoribus multo cum labore congesta digestaque, strictim duntaxat

taxat attingamus. Juvat quoque monuisse, nos recessionem Annotationum, quas toti Operi subnectere Cel. Auctori placuit, una eademque opera ipsis materiis intertexturos, ut novo labori, fastidiosive repetitionibus, ubi ad calcem libri perventum fuerit, possimus supersedere. Cur autem a reliquo opere divulsæ fuerint Annotationes, ratio est, quoniam ad caput rei, nexumque ratiociniorum, necessario non spectant, nihilo tamen minus lectu sunt dignissimæ, uberrima quippe experimentorum, observationum, problematumque, copia refertæ, & cum primis inventorum Opticorum historiam exhibentes. Quæ cum ita sint, non est, cur in limine Lectorem diutius moremur; quin potius ad rem ipsam continuo accedimus. *Primus* itaque egregii Operis *Tractatus* inscribitur *Popularis*, eo scilicet fine conscriptus, iis ut inservire possit, qui, dum Matheseos profundioris præfiliis destituuntur, rerum tamen opticarum non contempnendam sibi notitiam comparere gestiunt. Ex quo facile intelligitur, in eo præcipue Auctori hic laborandum fuisse, ut circumspeditionem in materiis seligendis cum summa proponendi facilitate & perspicuitate conjungeret. Quam ob causam demonstrationes geometricas omnes exulare hic jussit, earumque in locum tales suffecit, quales quidem ferre homines possunt tantum non prorsus ἀγεωμέτρητοι, ab experimentis unice scilicet deductas, iisque intellectu facilioribus, & levi, si placuerit, instrumentorum apparatu instituendis. Ab eo igitur orditur, ut præcipuas luminis proprietates, nec non leges reflexionis & refractionis, exponat; transit deinde ad lentes omnis generis, tam planas, quam sphericas, & varias, quæ in iis fiunt, radiorum tam parallelorum, quam divergentium, reflexiones & refractiones luculenter & copiose ostendit, nec non de imaginibus objectorum, radii reflexi aut refracti effingunt, scitu maxime necessaria & facilia proponit, subjuncta quoque linearum causticarum generis, quas nimirum radii a superficie plana vel spherica reflexi aut refracti depingunt. Experimenta quoque varia addidit, absque magno labore instituenda, quibus veritas eorum, quæ circa eam rem tradidit, pro arbitrio explorari & confirmari potest. Sequitur descriptio oculi, tam artificialis, quam naturalis, ex

Hugenio

Hugenio præcipue desumta, ipsaque visionis ratio accuratius declaratur, quæ veteribus prorsus fuit incognita, donec eam detegeret *Keplerus*. Multa hanc in rem leguntur in Notis, digna omnino, quæ expendantur; illa præcipue, quæ ad visionem distinctam in variis objectorum distantis spectant. De eo enim valde laborant Optici, ut variationes, quas oculum necesse est eum in finem subire, ut ad diversa intervalla distincte videat, exquirant & determinent. Quare Autor Cl. præcipuas eruditorum sententias, *Hugenii* præcipue, *Pembertonii*, & *la Hirii*, enarrat, quidque in iis desiderari videatur, exponit. Notabile omnino est, quod mox ab initio demonstrat: positis nimirum tribus ab oculo distantis, quarum prima sit earum minima, ad quas objectum distincte cernat, secunda dupla primæ, tertiæ vero prorsus infinita; distantias primam & secundam eadem in oculo variationes requirere, ut distincte videat, ac secunda & tertiæ, quamvis infinite a se invicem differant. Luculenter deinceps agit de visus defectibus, & medela ope conspiciendorum ipsis adhibenda, quorum historiam quoque perquam copiose enarrat. Quibus ita expeditis, ad visionem, quæ fit per lentes, provehitur, ubi præcipue de Telescopiis & Microscopiis agit, quorum historiam ex *Hugenio* depromsit, factis tamen accessionibus haud contemnendis. Cumque fiat inter Anglos, qui *Baconem* Telescopii inventorem existiment; eorum argumenta, ex ipsis *Baconis* scriptis desumta, ad examen revocat, tandemque conficit, neque theoriæ, neque experientiarum, ope eo usque pervenire potuisse Philosophum istum, ut rem adeo egregiam inveniret. De Telescopiis catoptrici, seu reflectentibus, refert, primum eorum inventorem non fuisse *Newtonum*, sed *Jacobum Gregorium*, quamvis ejus constructio a *Newtoniana* differat, eaque longe sit inferior, ceu *Newtonus* ipse monstravit. Quæ sequuntur, de ideis agunt, quas ope visionis acquirimus. Inter alia quæstio illa, inter *Molyneuxium* & *Lockium* olim agitata, excutitur, an homo aliquis inde a sua natiuitate oculis captus, si qua arte visum ipsi restitui contigerit, globum a cubo discernere solo intuitu valeat; quorum differentiam tactu antea solum cognoverat. Cujus Problematiss Solutionem a Cl. *Jurino* accepit Noster,

Noster, Notisque suis inferuit, qua probatur contra *Molinenxium*, hominem, restituto visu, globum a cubo utique distincturum, nullo interveniente tactu, sed ratiocinando eum in modum, quem fufus describit. Narratur quoque, *Nicolaum Sanderfonum*, (insignem Philosophum & Mathematicum, licet a sua inde infantia cœcum, de quo plura legas in Præfatione ad Opera *Cotesiana*,) eandem de hac quæstione sententiam fovere. In id non minus inquiritur, cur duobus oculis utentes, objecta tamen ordinariè simplicia videamus, & quibus casibus duplicata; eamque in rem *Jurini* aliorumque observationes adducuntur. Præcipue vero id curæ fuit Autori, ut ideam distantix apparentis objecti aliqujus, ejusque genesis, rimaretur quam diligentissime, cum exinde magna nobilisque scientix Opticæ pars dependeat, hætenus parum accurate, ne dicamus vitiofe, ab Autoribus tradita. Plurimum igitur studii in eo collocat, ut ratiociniis non minus; quam experimentis, cum lentibus omnis generis institutis, quam firmissime adstruat, ideas distantiarum in mente nostra excitari per ideas magnitudinis objectorum apparentis. Reperit enim, oculo ad lentem appresso, omnium objectorum magnitudines & distantias easdem apparere, quales nudo oculo appareant, oculo autem & lente a se invicem separatis, distantiam apparentem in ea ratione semper augeri, qua diminuatur magnitudo visa, & vicissim. Conficit, distantiam apparentem objecti cùsvis, per lentem aut speculum visi, esse reciproce ut magnitudo apparens. Exinde prono fuit alveo, objectum, per radios reflexos refractosve conspectum, ad eandem ab oculo distantiam removeri censendum esse, ad quam judicatur nudo oculo, sed eadem, qua per specula aut lentes, magnitudine visum. Hoc igitur Viri doctissimi principium non est, quo utitur ad illam Opticæ partem, quæ circa distantias objectorum apparentes versatur, fundamento latissimo superstruendam, de quo frustra hætenus laborarunt Optici scriptores præstantissimi. Sane magnus ille *Barrovius* in *Lectiõibus* suis *Opticis* dudum impugnavit antiquum istud principium, quod amplexati sunt *Euclides*, *Albazenus*, *Arabs*, *Tacquetus*, tantumque non omnes ceteri Auctores, illudque minus esse sufficiens, quin imo falsum, pronun-
 javit;

tiavit; quo nimirum statuitur, quodlibet punctum per reflexos refractosve radios visum ibi apparere, ubi radii reflexi aut refracti continuatio interfecat rectam ex puncto radiante ad superficiem reflectentem aut refringentem perpendiculariter ductam. Aliud igitur, idque rutilius, principium adstruere annifus est, quod eo redit, cujuslibet puncti radiantis imaginem per reflexionem aut refractionem in eo puncto apparere, ex quo divergunt radii, pupillam oculi ingredientes. Vid. inprimis *Lect. Optic. pag. 45, 46.* Hoc principium in facilioribus quibusdam casibus cum experientia quidem conspirat, in plurimis autem quammaxime ab ea diffidet, illo præsertim, cujus difficultate constrictus hæsit ipse *Barrovius*, uti sub finem *Lectionum Opticarum* candide ipsemet agnoscit. Etenim non difficile perspicitur, tale punctum, quale *Barrovius* insinuat, semper in curva aliqua situm esse, quam causticam per reflexionem aut per refractionem appellant; igitur valde differt a loco imaginis, si angulus incidentiæ magnus est, vel, quod eodem recidit, oculus ab axe Causticæ valde remotus; proxime autem cum eo coincidit, oculo prope axem, ut in experimentis vulgaribus, constituto. Unde consequitur, insignem istum Virum, cum mathematicam Opticæ partem accessionibus egregiis auxerit, in physica tamen a vero defecisse. Cel. autem *Smithius* principii hujusce erronei fontes non solum aperit, sed in eo quoque præcipuam operam ponit, ut difficiliorum ejusmodi casuum, *Barroviani* inprimis, solutionem ex suis notionibus exhibeat, ac distinctissime demonstret, distantiam objecti apparentem a convergentia vel divergentia radiorum versus oculum e loco imaginis (vel absolutæ, vel relatæ, uti *Barrovius* eam distinguit in *Lect. Optic. pag. III.*) nullo pacto dependere. Ea de re verò plura dicemus paulo infra in recensione *Tractatus mathematici.* Quæ in hoc *Capite* memoratu digna adhuc occurrunt, ad ideam, quam de cœlo æthereo habemus, præcipue spectant, in cujus figuram apparentem diligentius inquiritur, eamque segmentum superficiæ sphericæ concavæ, sed hemisphærio minus, esse ostenditur, utpote cujus altitudo sit ad radium basis ut 1 ad $3\frac{1}{2}$, vel ut 3 ad 10 proxime, uti ex variis observationibus inter se collatis

collatis colligere licuit. Exinde fuit solutio quæstionis, cur Sol, Luna, ceteraque sidera, in horizonte multo appareant majora, quam ubi vertici propinquiora sunt, & qua id proportione fiat. Quem in finem exhibetur laterculus sequens:

Grad. altid. ☉ vel ☽ supra horiz.	Diam. appar.
00	100
15	68
30	50
45	40
60	34
75	31
90	30

Nec minus de aliis visionis fallaciis, imprimis de refractione, differitur, adjectis eam in rem observationibus plurimis, quas ab amicis accepit Autor. Tandem vero de origine colorum, de transparentia & opacitate corporum, deque causa reflexionis & refractionis, agitur, de quibus, cum ex *Newtono* profus desumpta sint, plura dicere superfedemus, id unice annotantes, Autorem *Leibnitii* nostri sententiam de causa reflexionis & refractionis, quæ *Actis* nostris *Anni 1682* inserta legitur, impugnare. Et hæc quidem de *Tractatu Populari* dixisse sufficiat.

Ad *Mathematicum* itaque continuo accedimus, in quo quid præstiterit Vir doctissimus, paulo attentius circumspicendum. Et primo quidem in eo est notus, ut propositiones Catoptricæ Dioptricæque elementares tradat, quæ versantur circa focos speculorum lentiumque determinandos, nec non circa imagines a radiis tam reflexis, quam refractis, effidas. Omnia olim sua methodo jam demonstravit *Hugenius* in Dioptrica, idque rigorosissime quidem, sed prolixissime, ne dicamus intricate, ob tot rationum compositiones & resolutiones. Utilem itaque rem fecisse dicendus est Noster, breviorē, eamque longē faciliorem, demonstrandi rationem sequendo, methodo nimirum rationum primarum & ultimarum innixam. Ne vero desiderari quidpiam possit, in Notis formulas algebraicas, quibus, ceu liliæ nuci, univēsa hæc

hæc doctrina includitur, exhibuit, quales olim condiderunt *Hallejus* in *Transact. Angl. n. 205*, & *Guisneus* quoque in *Comment. Acad. Paris. A. 1704*, idque adhuc universalius. Quibus ita expositis, ad alia, eaque minus trita, provehitur, Problematis nimirum sequentis solutionem plenam exhibiturus: Datis distantis focalibus, (respectu nimirum ad radios parallelos habito,) & aperturis tot lentium, quot libuerit, ad datas inter se distantias ab oculo objectoque dispositarum, invenire distantiam apparentem, magnitudinem, situm, gradumque claritatis & distinctionis objecti, per omnes hæc lentes conspecti, nec non maximum visionis angulum, areamque objecti visibilem, denique aperturam particularem, quæ utrique limites figit. Facile igitur patet, hac propositione prænobilem illam difficilemque scientiæ Opticæ partem contineri, de qua, ut multa fuere scripta, ita certi parum constitit. Ope autem principii supra expositi, quod de distantis objectorum apparentibus adstruxit Auctor, rem Geometriæ subjecit, eique tantum lucis affudisse videtur, ut extra omnem dubitationis aleam posita jure existimari queat. Solutio autem Problematis præsentis pendet e nobili theoremate dioptrico, quod paulo ante facta sua invenit *Cotesius*, quanta licet brevitate huc transferendum. Sit PL objectum, per lentes quotlibet visum, collocatas ad A, B, C, quarum distantia focales (ad radios parallelos) sint rectæ *a, b, c*; sitque communis earum axis recta OP, quæ distantiam quoque objecti ab oculo exponit; cumque in nostro schematismo tres lentes designatæ sint, concipiatur OP divisa in quatuor partes, scilicet OA, AB, BC, CP; semper enim, numero lentium existente = *n*, distantia OP dividetur in partes, quarum numerus est = *n* + 1. Jam ducantur in se singulæ binæ harum linearum, OA & AP, OB & BP, OC & CP, factique ad *a, b, c*, applicentur respective, sitque $OA \times AP + OB \times PB + OC \times CP$

TAB. I
Fig. 1.

$$= X. \text{ Deinde ducantur in se singulæ ternæ, nimirum } OA, AB, BP; OA, AC, CP; OB, BC, CP; \text{ \& facti applicentur ad } ab, ac, bc, \text{ respective; sitque } \frac{OA \times AB \times BP}{ab} + \frac{OA \times AC \times CP}{ac} + \frac{OB \times BC \times CP}{bc} = Y. \text{ Pariter sumantur facti ex singulis quaternis,}$$

D appli-

applicenturque ad factos ex singulis ternis focalibus distantis respective : uti in nostro casu, sit $OA \times AB \times BC \times CP = Z$, & sic

porro, prout numerus lentium exegerit. His ita constitutis, erit distantia objecti apparens, sive $O\Pi = OP + X + Y + Z$. *Demonstratio.* Sit enim $O r$ radius post singulas refractiones per lentes ad A, B, C , positas, in oculum illabens; igitur punctum L videbitur per radium $O r \Lambda$. Per punctum L agatur $L\Lambda$ parallela rectæ $O\Pi$, radio $O r$ protracto occurrens in Λ , unde ad $O\Pi$ demittatur perpendicularis $\Lambda\Pi$, quæ erit $= LP$. Per axioma igitur supra stabilitum $O\Pi$ erit distantia apparens objecti PL , per lentes conspecti. Etenim, ut oculus nudus objectum PL sub angulo $L\Lambda O$ vel $\Lambda O P$ spectet, illud ad distantiam $O\Pi$ removendum est. Supponatur, methodi causa, lentes ad A, B, C , esse concavas; cumque triangula $OAr, O\Pi\Pi$, similia sint, erit $OA : O\Pi = Ar : \Pi\Lambda$ seu PL , hoc est, $OA : O\Pi = Ar \times BS \times Ct : PL \times BS \times Ct$, cumque sit $Ar : BS = fA : fA + AB$, $BS : Ct = gB : gB + BC$, $Ct : PL = hC : hC + CP$, erit quoque $OA : O\Pi = fA \times gB \times hC : (fA + AB) \times (gB + BC) \times (hC + CP)$, unde $O\Pi = OA \times \frac{fA + AB}{fA} \times \frac{gB + BC}{gB} \times \frac{hC + CP}{hC}$. Habebitur

ergo $O\Pi$, statim ac innotuerint fA, gB, hC . Quodsi autem ab oculo O radii versus objectum emanare intelligantur, erunt f, g, h , foci refractorum respective, adeoque inveniri poterunt per regulas passim traditas; nimirum $fA = OA \times a$; $gB = \frac{fB \times b}{OA + a}$ $= (fA + AB) b$; nec non $hC = \frac{gC \times c}{gB + BC + c} = \frac{(gB + BC) \times c}{gB + BC + c}$. Exin-

de non difficulter invenitur, oculo per unam solum lentem ad A objectum ad B positum conspicante, ejus distantiam apparentem $O\beta$ fore $= OB + \frac{OA \times AB}{a}$; si per duas autem lentes ad

A, B , positas, objectum ad C situm adspiciatur, fore $O\gamma = OC + \frac{OA \times AC}{a} + \frac{OB \times BC}{b} + \frac{OA \times AB \times BC}{ab}$; si per tres, ut in no-

stro Schemate exprimitur, fore $O\Pi = OP + \frac{OA \times AP}{a} +$

$\frac{OB \times BP}{b} + \frac{OC \times CP}{c} + \frac{OA \times AB \times BP}{ab} + \frac{OA \times AC \times CP}{ac} +$

$OB \times$

$$\frac{OB \times BC \times CP}{bc} + \frac{OA \times AB \times BC \times CP}{abc} = OP + X + Y + Z; \text{ id}$$

quod erat demonstrandum. Quodsi autem lentes convexæ sint, pro a, b, c, scribendum — a, — b, — c; ergo termini, in quibus — a — b — c &c. impari numero in se ducuntur, negative accipiendū sunt. Inventa jam distantia apparente OΠ, reliqua non difficile eruuntur. Ita magnitudo apparens objecti per lentes ad ΠA visi erit ad ejus magnitudinem nudo oculo ad PL visi, ut OP ad OΠ. Quodsi punctum L, & radius OrA, per quem videtur, ad eandem axis OP partem jaceant, objectum per lentes situ videbitur erecto; contra, everfo. Quæ ad claritatem, angulum visionis maximum, &c. spectant, apud Autorem legi, aut ex dictis facile deduci, possunt. Ex hujus autem Problematis solutione ingentem Corollariorum numerum obtinuit Vir Clarissimus, in quibus Telescopiorum & Engyscopiorum Proprietates quam simplicissime & generalissime demonstrat, qua quidem in redudum valde desudavit *Hugenius*, plures quippe propositionis hujusce casus particulares totidem theorematibus in *Dioptrica* sua complexus. Quæ de lentibus, & objectis per eas visis, hactenus dicta sunt, ad specula quoque, sive superficies reflectentes, mutatis mutandis, transferri queunt, ceu distinctis quibusdam propositionibus ostenditur. Quo facto, ad determinandam radiorum a foco geometrico aberrationem acceditur, ex spherica superficie reflectentis vel refringentis figura, præcipue vero ex inæquali radiorum refrangibilitate, oriundam; ubi demonstratur, aberrationem, a sphericitate profectam, adeo exiguam esse, ut respectu alterius tuto contemni possit. Ex *Newtono* maximam partem hæc desumpta sunt. Unde consequitur, radiorum heterogencitatem (vel, quod idem est, diversam refrangibilitatem,) summæ Telescopiorum perfectioni præcipue obesse. Quid autem ulterius in hac aberrationis theoria ab Autore præstitum sit, dicemus paulo inferius. De Telescopiorum, tam dioptricum, quam catoptricum, aperturis, & vi objecta amplificandi, jam disseritur, & præcipue demonstratur regula *Newtoni*, *Optic. Prop. VIII* sine demonstratione tradita; scilicet, aperturas Telescopiorum reflectentium esse in longitudinum ratione subsesquitruplicata, sive ut radices biquadratæ ex cubis longitudinum;

unde sequitur, distantias focales lentium ocularium esse in sub-
quadruplicata longitudinum ratione. Subditur Tabula *Hugenii*
pro Telescopiis dioptricis, aliaque pro catoptricis, quam hic ex-
scribere operæ pretium duximus :

Longitudo Te- lescopii, seu distant. focalis speculi cavi. Ped. Angl.	Distant. focal. lentis ocularis. Milles. pollic. Angl.	Amplificatio objecti linearis.	Apertura linea- ris speculi con- cavi metallici. Milles. pollic. Angl.
1	o. 167	36	o. 864
1	o. 199	60 ₄	1. 440
2	o. 236	102	2. 448
3	o. 261	138	3. 312
4	o. 281	171	4. 104
5	o. 297	202	4. 848
6	o. 311	232	5. 568
7	o. 323	260	6. 240
8	o. 334	287	6. 888
9	o. 344	314	7. 536
10	o. 353	340	8. 160
11	o. 362	365	8. 760
12	o. 367	390	9. 360
13	o. 377	414	9. 936
14	o. 384	437	10. 488
15	o. 391	460	11. 040
16	o. 397	483	11. 592
17	o. 403	506	12. 143

Cumque per Tabulam *Hugenianam* Telescopium dioptricum
600 pedum diametrum objecti 488 vicibus amplificet; evidens
est, eidem æquiparandum fere esse Telescopium reflectens, cu-
jus longitudo est 16 pedum. Quæ sequuntur, iterum demon-
strant focorum & imaginum proprietates generales, idque in
extensione maxima. Cum enim focum lentis alicujus singularem
spectare determinare supra docuerit Autor, in eo jam est, ut, da-
to foco radiorum incidentium, inveniatur focus refractorum post
eorum transitum per lentes quotcunque, vel, si mavis, per me-
dia quotcunque interposita, sibi que invicem contigua; qua quid-
dem

dẽm in re dignum notatu est, unica solum analogia relationem focorum conjugatorum, (hoc est, foci radiorum incidentium, & refractorum,) semper exprimi posse, quantumvis augeatur mediorum numerus. Regulæ deinceps dantur faciles & elegantes, cum pro inveniendâ semidiametro imaginis, post refractionem in ultimo medio efformatæ, tum pro exhibenda ratione, quam habent inter se anguli a radio quodam incidente, & post ultimam refractionem egrediente, cum axe mediorum communi constituti. Tandem vero, ne desiderari quidquam possit, tota res per constructiones geometricas ante oculos ponitur, solutione nimirum Problematis sequentis facta: Invenire distantiam apparentem objecti, per systema mediorum quocunque conspecti, & demonstrare, quas variationes subeat, oculo, objecto, vel systemate, prorsum aut retrorsum motis. Constructionem per locum vel lineam Problemati propriam, quam *Parabolam Apollonianam* esse ostenditur, exhibuit Vir eximius oppido concinnam. Eum autem in finem ea omnia egit, ut, factis experimentis, innotescere posset, quam probe determinationes suæ cum ideis conspirent, quas de magnitudine & distantia objectorum apparente fovemus. Quamobrem pariter subdidit constructionem pro demonstrandis variationibus, quæ accidunt distantix oculum inter & imaginem objecti ultimam, oculo nimirum, objecto, aut systemate, quomocunque motis. Locum autem geometricum, ad solutionem hujus Problematis accommodatum, ostenditur esse *Hyperbolam intra Asymptotos*. Ea autem ratione in oculos incurrit, distantiam ultimam imaginis ab oculo ab ejus distantia apparente in plerisque casibus longissime discrepare, contra quam visum *Barrovio*. Quæcunque autem hæcenus fuere demonstrata, ad eorum solum radiorum penicilla pertinent, qui ad angulos fere rectos in superficiem reflectentem aut refringentem incidunt. Ampliori autem penicillo assumpto, evidens est, radios inde provenientes post reflexionem aut refractionem ad focos diversos, quin infinitos, in plerisque casibus dirigi, idque ex variata radiorum ad perpendicularum inclinatione. Inde origo curvarum nobilium, quas nomine *causticarum* insigniunt, quarum ideam dedit, & affectiones præcipuas primus detexit,

Illustris olim *Tschirnbusius* noster, ab Autore tamen, tum in opticoꝝ inventoꝝ historia diligenter ceteroquin versatus sit, non nominatus. Quæ cum ita sint, in eo operam suam nunc ponit Vir Clarissimus, ut focus radorum, qui sub angulo inclinationis quolibet in superficies quocunque vel qualescunque reflectentes aut refringentes illabuntur, geometrica ratione determinet. Et, quamvis rem proponat generalissime, eam tamen ad circulum vel sphaeram præcipue applicat, cum reliquarum figurarum usus in Opticis rarus & perexiguus existat, si a theoria nimirum discesseris. Dato igitur radorum incidentium foco, invenire docet focum, ad quem tendunt radii post datum quemlibet reflexionum successivarum numerum, in interiori parte circuli alicujus dati factum. Nec minus Problematis hujus solutionem exhibet: Dato penicillo satis tenui radorum, ad circulum sphaeræ alicujus maximum utlibet oblique allabentium, invenire focum, ad quem tendunt radii, post datum reflexionum successivarum numerum e sphaera iterum per refractionem emergentes; unde corollarii instar deduxit regulam, a *Newtono* pro determinanda iridis diametro apparente traditam in *Opticæ Lib. I Part. II Prop. 9*. Circa Causticas ita versatur, ut generales earum proprietates sua methodo (hoc est, absque calculo fluxionum, vel differentiali,) proponat, deinceps cum primis Causticas circuli diligentius contempletur, earumque icones designet. Inter alia tradidit regulas pro determinanda radorum densitate in singulis lineæ causticæ partibus, eamque prope axem (id est, eo in loco, ubi focus, qui vulgo appellatur, existit,) infinities majorem demonstrat, quam in alia quavis finita ab eo distantia. Quibus ita confectis, peculiarem de iride, ejusque phaenomenis, tractationem instruit, ubi, præmissis quibusdam propositionibus, ad computandam iridis diametrum & latitudinem necessariis, tota *Newtoni* explicatio ex ejus *Optica* huc transfertur, subnexis tamen observationibus aliis, a *Lanwightio* præsertim in *Transact. Philos. n. 375* exhibitis. Interim tamen ad iridis theoriam alia quoque notatu satis digna adjecit Autor, & hujus præsertim Problematis solutionem: Data semidiametro apparente iridis, vel angulo maxi-

maximo, quem facit radius incidens cum eo, qui post datum reflexionum numerum rursus emergit, invenire rationem refractionis. Ponatur radius, seu tangens anguli semirecti = r , tangens anguli dati = t , numerus reflexionum unitate auctus = m , tangens anguli refracti quaesita = a , habebitur pro iride primaria, ubi $m = 2$, aequatio sequens: $a^3 - \frac{3}{2}ta - \frac{1}{2}trr = 0$, cujus resolutione dabitur a sive tangens refractionis, quo facto, per tabulas habebitur ejusdem sinus. Pro iride secundaria, ubi $m = 3$, habetur, $a^4 + \frac{8}{3}r^2a^3 - 2r^2a^2 - \frac{1}{3}r^4 = 0$, per quam

denuo dabitur a . Hisce similia quoque dedit. *Hallejus in Transact. Philos. n. 267.* Missa jam iridis consideratione, de Coronis & Parheliis agitur. Eum in finem integrum *Hugenii* ea de re Schediasma, quod inter Opera ejus posthuma legitur, Anglice reddidit, hicque inseruit, Autor, atque Appendice auxit. Quod vero est praecipuum, propositiones quasdam subjunxit, quibus id, quod in theoria *Hugenii* est mathematicum, includitur, constructio Tabularum *Hugenianarum* demonstratur, & quam ob causam coronae sive halones figura potius elliptica, quam circulari, appareant, ostenditur. Provehitur deinceps Vir Cel.

ad materiam pertractandam, quae a praestantissimis quidem scriptoribus Opticis tentata, at, cum genuina ejus rei principia deficerent, ad umbilicum prospero successu perducta haud fuit; provehitur, inquam, ad determinandas figuras apparentes, nec non positiones, magnitudines, distantias, objectorum, per reflexiones vel refractiones valde obliquas in speculis mediisve sphaericis distortorum. En propositionem fundamentalem: Sit **TAB. I**
OABP axis superficierum reflectentium refringentiumve **AR, BS**, Fig. 2 & 3.
O locus oculi, **ORSQ** radius quilibet reflexus vel refractus, **QP** ad axem normalis. Videatur punctum **Q** post reflexionem aut refractionem per radium **OR**, qui producatur, donec in **k** occurrat rectae **Qk** per punctum **Q** axi parallele ductae; sit **kII** linea curva descripta ab intersectione **k**, dum angulus opticus **AOR** continuo diminuitur, donec prorsus evanescit. Intelligatur jam tota figura circa axem **ONP** revolvi, qua quidem ratione a recta **PQ** planum circulare, a curva **kII** autem superficies

cies conoidica, generabitur. Plano circulari porro inscripta sit effigies quælibet; circaque ejus perimetrum vehatur recta indefinita, axi autem PII semper æquidistans, qua quidem ratione in superficie conoidica perimetrum effigiei deformatam designabit. Qualis autem nudo oculo apud O constituto appareret hæcce deformatio, talis ad amussim, & ad eandem plane distantiam, apparebit effigies in plano circulari designata post reflexionem aut refractionem, per superficies AR , BS , factam. Quodsi itaque contigerit, lineam a puncto k descriptam esse rectam, effigies in propria sua forma videbitur, sed ad distantiam $O\Pi$. Si curvæ reflectentes vel refringentes axem suum orthogonaliter fecent, curva quoque Πk pariter sese habeat. Quodsi f & g sint foci, invenietur vertex Π curvæ Πk , capiendò $O\Pi = OA \times \frac{Bf \times Pg}{Ar \times Bg}$. Quibus in casibus objectum concavum con-

xumve appareat, diligenter inquisivit Autor. Singula vero minutatim persequi cum non liceat, id solum annotamus, plurimum interesse, an objectum unico duntaxat, an utroque, oculo adspiciatur. Mirum utique dictu, hanc circumstantiam apparentias in casibus quibusdam mirifice variare, adeo quidem, ut objectum, quod duobus simul oculis concavum videtur, convexitatem illico mentiatur, ac uno solum oculo utaris. Talium phenomenorum ex sua theoria solutionem, planam non minus, quam plenam, exhibuit Vir doctissimus, qui hac certe in re plura præstitit, quam quisquam ante ipsum alius. Coronidem huic contemplationi imponit regulas demonstrando de anamorphosis imaginum, a speculo cylindrico reformandarum. Non possumus, quin ex iis paucula decerpamus, quæ in Notis circa figuras apparentes objectorum conspensorum in speculis, juxta sectiones conicas formati, habet. Sint O & f foci speculi elliptici vel hyperbolici AR , & PQ recta ad axem OPA perpendicularis; capiantur $O\Pi = \frac{AO \times fP}{Af}$, & $\Pi\Omega = \frac{Af \times fP}{AO}$, su-

TAB. I
Fig. 4 & 5.

manturque in ellipsi ad easdem partes, ad quas punctum P a puncto f removetur, sed ad contrarias in hyperbola; deinceps foci O , Ω , & vertice Π , designetur nova hyperbola Πk , ductaque quavis recta fQ ad punctum Q objecti PQ , agatur Qk parallela

parallela axi $\Theta P A \Omega$, hyperbolicis $k O$. Jam, oculo ad O eadem ratione, ad eandem hyperbolicus Πk , nudo oculo fit in O foco speculi parabolici objectum igitur $P Q$ apparebit. Tandem constituatur oculus O casu intervallum focorum nullum rectam $P Q$ mutabitur; unde plane ratione per speculum, ac formationis jam contingere. Velereliquis, ad *Tractatum* huncce ac de *Mechanico Philosophico*que

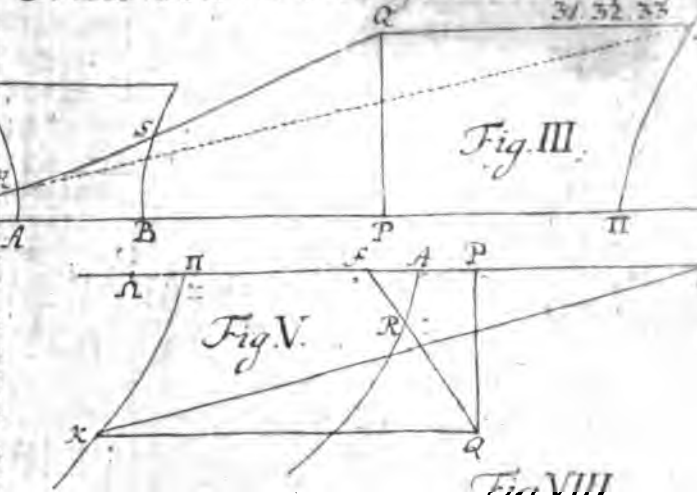

THEOREMATIS COTE
brevis, Autore SAMUE

Cum nuper Parisiis agerem, in novam demonstrationem quæ cum & brevis, & simplex, communicationem Geometris non jam: In vulgus notum est, pos

- zero $A = r$
 $1 A = a$
 $2 A =$
 fore cosinum $3 A =$
 $4 A =$
 $5 A =$

At hæ quantitates, præponente finite parvi seu zero A , ut hic recurrentem, cujus index est $\frac{2A}{r}$ $CP = a$, alia $OB = y$, dicat

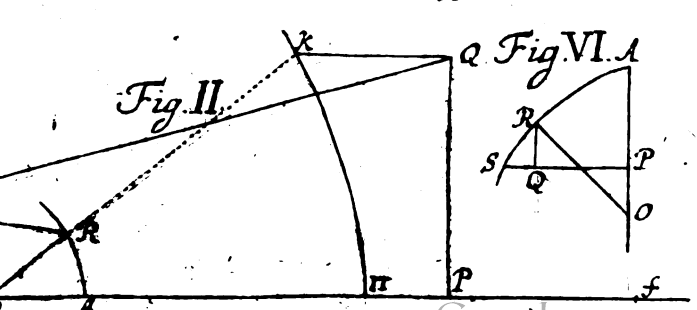
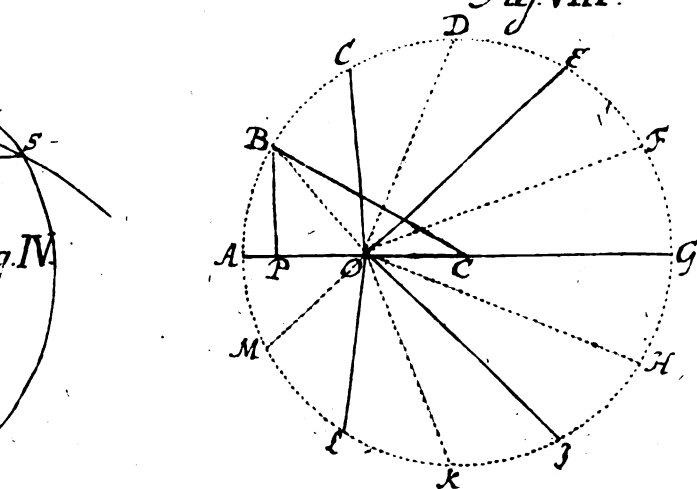

cies conoidica, generabitur. Effigies quælibet; circaque e, definita, axi autem PII semper ne in superficie conoidica p signabit. Qualis autem nuda hæcce deformatio, talis adstantiam, apparebit effigies flexionem aut refractionem. Quodsi itaque contigerit, etiam, effigies in propria

OII. Si curvæ reflectent naturaliter secent, curva de f & g sint foci, inventi

$OA \times Bf \times Pg$ Quæ

$\frac{A}{B} \times \frac{B}{g}$

xumve appareat, d nutatim persequi mum interesse lo adspiciatur. rentias in casu objectum, q vexitatem il phænomen quam pl plura p hinc o morpl Non ta f ec

Primus arcus, cui prima radix y
 circumferentiam designat). Secun-
 dus arcus, cui prima radix x re-
 spondet, æqualis est semicir-
 culari integra semel, consequenter
 primus arcus per eandem rationem erit

$$\frac{2C}{n} = AH \text{ \&c. Pari modo produ-}$$

$$\frac{2C'}{n} = AC. \text{ Secundus } \frac{4C'}{n} = AE$$

facta in se invicem, manifestum fit,
 quod productum omnium OB, OC, OD,
 est invariabile, et in partes n
 æquales dividitur; quod erat demonstrandum.

*CONI, PHILOSOPHIÆ,
 Medicæ, Doctoris, atque in patria Bo-
 noniensis Lectoris publici, nec non in Ar-
 chiepiscopatus Mariae de morte Chirurgiæ Pro-
 fessoris quibusdam hepatis aliorumque
 morborum affectibus Observationes.*

typis Ferdinandi Pisarri, 1740, 4.

Plag. 4, Tab. æn. 1.

In doctissimo hoc libello diversæ morborum hi-
 storiarum decursu singulare opus natura molita fuit.
 In hepate, quod prope lineam albam dextri lateris
 situm esset, præter saniem plurimos projecit calcu-
 los magnitudinis. Præterea ex abscessu bilis uberrimè
 effluxit, autem fuisse, ex amarore cognoverunt eruditissimi
 viri, effluxit. Intellectum istud fuit plenius, cum
 in viridiusculo colore tingerentur. Hujus materiæ
 quando prodierunt uncix, tandemque cum bile cal-
 lificata. Postquam bilis ad intestinum conversa denuo
 abscessu convaluit mulier, fistula remanente, quam
 E 2 denique

OB = y, CB = r, quo posito, reperietur $a = \frac{-yy}{2x} + \frac{rr + xx}{2x}$

At manifestum est, si substituatur hic valor loco ipsius a, in serie superiori, fore, ut potentia ultimi membri $\frac{(rr + xx)}{2x}$, affe-

ctæ coefficientibus, quæ adsunt potentiis ipsius a, constituant cum ipsis r seriem plane similem, consequenter quoque recurrentem, cujus index erit $\frac{(rr + xx)}{rx} - 1$. Ecce formam pro tri-

bus membris: $r, \frac{rr + xx}{2x}, \frac{2^2}{r} \left(\frac{rr + xx}{2x} \right)^2, \dots, \frac{2^n}{r} \left(\frac{rr + xx}{2x} \right)^n, \dots, 3 \left(\frac{rr + xx}{2x} \right), \&c.$ Reperitur autem per regulas communes ter-

minus generalis hujus seriei, $\frac{1}{2r^{n-1}} \times \frac{r^{2n} + x^{2n}}{x^n}$, qui proinde

omnium ultimorum terminorum æquationis, arcum nA exprimentis, summa est. Erit itaque ipsa æquatio transformata pro

cosinu arcus nA ejusmodi: $\frac{2^{n-1}}{r^{n-1}} \left(\frac{yy}{2x} \right)^n + \&c.$ omissendo omnes

terminos intermedios y affectos, utpote inutiles

$+ \frac{1}{2r^{n-1}} \cdot \frac{r^{2n} + x^{2n}}{x^n} = \pm r$, (cum scilicet arcus nA semicircum-

ferentiam aut circumferentiam integram exhaustire debet). Nempe

— r, si semicircumferentia in partes n secanda, utpote cujus

cosinus est — r. Contra ea + r, si circulus integer in partes n

dividendus, cujus cosinus est + r. Ordinando itaque æquationem,

ut fieri solet, prodibit pro secanda semicircumferentia

aut circumferentia integra in partes n, incognita existente y,

hæc æquatio:

$(yy)^n + \&c. \dots \dots \dots + r^{2n} - 2r^{2n}x^n + x^{2n} = 0$. Sed

norunt omnes, ultimum terminum æquationis esse productum

ex omnibus radicibus. Hic autem in specie productum est ex

quadratis omnium radicum propter dimensiones pares y² in sin-

gulis membris. Unde sequitur, ejus radicem: $r^{2n}x^n$ designare

productum omnium radicum y. Notandum autem est, produ-

ctum BO. DO. FO. HO. designari per $r^{2n}x^n$. Nam, dividendo

semi-

semicircumferentiam in partes n , primus arcus, cui prima radix y respondet, erit $\frac{C}{n} = AB$ (C semicircumferentiam designat). Secun-

dus arcus, cui secunda radix y respondet, æqualis est semicircumferentiæ cum circumferentia integra semel, consequenter

$\frac{C+2C}{n} = \frac{3C}{n} = AD$. Tertius arcus per eandem rationem erit

$\frac{C+4C}{n} = \frac{5C}{n} = AF$. Quartus $\frac{7C}{n} = AH$ &c. Pari modo produ-

ctum omnium OC . OE . OG . &c. designatur per $r^n - x^n$. Divi-

dendo enim circumferentiam integram in partes n , primus arcus, cui prima radix y respondet, erit $\frac{2C}{n} = AC$. Secundus $\frac{4C}{n} = AE$

&c. Ducendo itaque hæc facta in se invicem, manifestum fit, productum $r^{2n} x^{2n}$ designare productum omnium OB , OC , OD , OE , &c. circuli in partes $2n$ divisi; quod erat demonstrandum.

CAJETANI TACCONI, PHILOSOPHIÆ, Medicinæ, & Anatomies, Doctoris, atque in patria Bononiensi Universitate Lectoris publici, nec non in Archinosocomio Sanctæ Mariæ de morte Chirurgiæ Professoris, de raris quibusdam hepatis aliorumque viscerum affectibus Observationes.

Bononiæ, typis Ferdinandi Pisarri, 1740, 4.

Plag. 4, Tab. æn. 1.

Disponuntur in doctissimo hoc libello diversæ morborum historiarum, in quorum decursu singulare opus natura molita fuit. Mulier ex apostemate, quod prope lineam albam dextri lateris juxta umbilicum esset, præter saniem plurimos projecit calculos, diversæ magnitudinis. Præterea ex abscessu bilis uberrima, (cysticam autem fuisse, ex amarore cognoverunt eruditissimi viri,) quod mireris, effluxit. Intellectum istud fuit plenus, cum splenia etiam viridiusculo colore tingerentur. Hujus materiæ quatuor aliquando prodierunt unciaz, tandemque cum bile calculus emerit. Postquam bilis ad intestinum conversa denuo fuit, curato abscessu convaluit mulier, fistula remanente, quam

denique perfecte curatam obtinuit. Usus hac opportunitate dexterrimus Auctor, de quantitate bilis cysticæ experimentum instituit, deprehenditque, viginti quatuor horarum spatio quatuor effluxisse uncias, sicut etiam de calculis ipsis dissolvendis cogitavit. Intellexit autem, eosdem, quos ex abscessu acceperat, quosque cysticos esse nullum superfuit dubium, admodum fuisse refractarios, quos nec spiritus vini, nec aceti spiritus, sed Nitri acidum, solutos dederit. Quantæ a calculis in hepate ludantur tragœdiæ, aliis exemplis docetur. Mulier calculos numerosissimos intra duæus hepaticos circumtulit, hepatisque substantiam topis factam habuit, in qua glandulæ cysteos felleæ, a *Malpighio* & *Galezso* descriptæ uberius, utpote naturali forma majores, conspici potuerunt. Aliis, calculos in cysti vel hepate gerentibus, lapilli per anum rejecti fuerunt, id quod post *Fernelium*, *Riolanum*, aliosque, Auctor expertus est in fœmina nobili, lapillis quadraginta supra centum ex cysti fellea post mortem extractis. Experimenta solutionum facta sunt. Quos nec aqueum, nec acidum, menstruum solvere potuit, oleum solvit, flamma liquefecit; quo intellectum denique fuit, resinosa prorsus compagis eosdem fuisse. Multa exin erudite de via calculorum cysteos felleæ aut hepatis per choledochum communem ad duodenum adducuntur, deque signis, quæ calculum in cysti præsentem subinnuere possint; inde de ortis a calculo, intra choledochum hærente, symptomatibus. Cartilaginis xiphoideæ locus potissimum dolet istis; id quod qua ratione evenire soleat possitque, docetur ex anatomicæ, qua novimus, ligamentum, quod lobum hepatis sinistrum sustinet, & versus hypochondrium sinistrum dirigitur, juxta isthanc cartilagineum figi. Multis vomitus superveniunt a dolore intra choledochum oborto, & immensi intra ventriculum cruciatus. Fæces iis, quibus calculus viam bilis præstruxit, solent esse albicantes, alvus adstricta & contumax vel turbulenta; multi ab eodem vitio, turbata chylosi, ascitici fiunt. Tandem eruditus Auctor haud levem operam præstitit demonstrationi de via bilis ad vesiculam felleam, quam alii a glandulis secerni dixerant. Communis aliorum nunc opinio est, eandem ex poro biliario per cysticum ductum depluere in cystim, cui opinioni & situs hominis perpendicularis ductuum & directio favent. Verum Auctor,

ex

ex quo in foemina primi exempli intellexit, obstructo per calculos ductu cystico, non minus magnam veræ bilis cysticæ copiam effluxisse, non potuit non in *Bergeri & Fantoni* abire sententiam, qui radices fellens ductusque hepatico-cysticos statuunt. Additur singularis herniæ, quæ bubonem vel abscessum mentiebatur, historia, qua vulnerata, ichor, fæculenta materies, & lumbricus, exiit. Excusatur modeste chirurgicus error, quem magni in arte viri, herniam pro abscessu incidentes, commiserint, aliaque seitu jucunda & perquam utilia brevi quidem, sed concinna, oratione proponuntur.

FRIDERICI HOFFMANNI, CONSILIARII Regis intimi, Archiatri, Academiæ Fridericianæ Senioris, Opuscula Theologico-Physico-Medica, seu Scripta selectiora, antea diversis temporibus edita, nunc revisa, correctæ, & aucta.

Halæ, prostat in officina Rengeriana, 1740, 4

Alph. I plag. 19.

Quam nuper admodum in his Annalibus nostris commendavimus, Dissertationum *Hoffmannianarum* præstantia movit librarium, ut de emittendo novo earum fasciculo cogitaret. Quemadmodum vero Illustris Autor jam pridem inter principes Medicinæ nostræ ætate vindices & statores eminuit; ita his Opusculis declaratur, quantum in rerum etiam theologiarum philosophicarumque cognitione excellat. Cum ea omnia antea plures jam annos edita in lucem lectaque permultis fuerint: vix attinet, eorum argumenta curatius enarrare. Id potius agemus, ut cum occasionem cujuslibet scribendi, & alia eorum momenta, quamvis in hac ipsa collectione non indicentur, ubi fieri licet, aliunde commemoremus, tum & summam singulorum summam breviterque exponamus. Primum locum tenet *Summa religionis Christianæ*, quæ constat ex brevioribus, idoneo tamen ordine inter se connexis, positionibus, quibus fundamentum, æque ac ordo salutis per Christum instauratæ, atque adeo omnis doctrina Christiana, velut in nuce continetur. Meditationes has Ill. Autor, morbo aliquamdiu detentus, secum agitavit animo, & postea, in chartam conjectas, typis in privatum

Opusc. I.

- Opusc. II. usum exscribendas tradidit. Jussu Potentiss. Prussorum Regis, *Friderici Wilhelmi*, qui aliquid de hac opella inaudiverat, eadem Germanice convertit, quas ipsis etiam Theologis nonnullis admodum placuisse compertum habemus. Has excipit Oratio *de Atheo convincendo ex artificiosissima machina humana structura, habitata*, cum publicum Auctor docendi munus in Academia Fridericiana recens condita aufpicaretur. Meruit hac Noster, ut non solum a *Paulini* aliisque in numerum Medicorum Theologorum referretur, sed a præstantissimo etiam Theologo *Caspars Newmanno* in Trutina Religionum inter præcipuos, qui Atheos confutarunt, scriptores numeraretur. Quæ sequitur Oratio *de Officio boni Theologi ex officio boni Medici*, ipso natali Serenissimi Regii Principis recitata, ex medicina & medendi regulis methodum sanandi animam derivat, ostenditque, amice naturam & gratiam conspirare; hinc ordinem, rationem, & methodum, qua peritus Medicus in tollendis morbosis affectionibus utatur, non aliam, sed unam eandemque esse cum ea, cui animæ medicus insistere debeat.
- III. Subjecta huic Oratio *de rationis instructæ excellentia in rebus divinis & humanis*, itidem in Promotione quadam solenni habitata, mediam ingreditur viam inter eos, qui, penitus rationem post lapsum corruptam, vitiosamque, & non nisi ad errores, tenebras, vitia, pravasque cupiditates, ex se generandas aptam, hinc homini in rebus sacrosanctis perniciosissimam, atque propterea fide penitus coercendam esse, omni contendunt asseveratione, & inter illos, qui ex adverso humanam rationem adeo extollunt, ut eam non modo pro criterio & norma omnis veritatis habeant, sed ad felicitatem etiam hujus seculi & futuri obtinendam sufficere opinentur. Quare liberrime profitetur, naturam humanam ita esse corruptam, ut sibi relicta & naturalis, sine adminiculo, sine institutione & doctrina, sine lumine alieno, in rebus humanis id, quod verum est, & ad veram suam felicitatem pertinet, nesciat; multo autem magis plane eam depravatam, ineptam, atque corruptam esse in rebus divinis, mysteriis fidei ac religionis, in cultu divino, in judicio de sacris ferendo; longe tamen aliter comparatum esse cum ratione humana probe instructa, & per bonam fidelemque institutionem in pristinum statum restituta, sive hæc

hæc emendatio in rebus humanis a lumine naturæ, sive in rebus sacris a lumine gratiæ, proficiscatur. Monet inter alia, evidentem & veram cognitionem rerum ad religionem pietatemque spectantium, in profano æque ac emendato animo non differre luminis ratione, neque profani & pii cognitionem diversum constituere cognitionis genus, sed summum Deum accendere lumen in intellectu, rationemque tam per verbi revelati claritatem, quam per λογισµόν humanum, non alio fine instituere, erudire, ac perficere, quam ut exinde ad voluntatem penetret, ibique operationem habeat summe salutarem. Legitur jam Dissertatio Opusc. V. *de diætetica Scriptura sacra medicina*, in qua ea omnia repetit, quæ in divinis literis circa rerum non naturalium usum & abusum observanda præclare annotantur, eademque cum præceptionibus diæteticis, quas Medici inculcant, prorsus convenire ostendit, eoque modo, ut hæc ipsa majorem obligationis vim in animis hominum nanciscantur, illam ex sacro revelationis fonte depromit. Excipit hanc Dissertatio *de potentia diaboli in corpora*, ubi mediæ itidem via incedens Autor, tum eos refellit, qui nimium diabolo atque incantationibus sagarum tribuunt, atque ea, quæ ex mere necessariis & physicis causis consequuntur, hisce adscribunt, tum & illos, qui contra nihil plane potentiæ diaboli concedunt, imo operationes ejus in corpora pernegant, id rationis principiis non esse consentaneum causati. Jam locus datus est Dissertationi *de Fato physico & medico*, eo tempore, quo controversiæ *Wolfianæ* magna animorum contentione agitabantur, primum editæ, in qua multa subtilioris disquisitionis argumenta de fato Stoicorum, *Spinozæ*, medico & physico, de fortuna, providentia divina, harmonia præstabilita, miraculis, item de fati declinatione, curatius paulo pertractantur. Ingenue & aperte profitetur Illustris Autor, per fatum nihil aliud esse intelligendum, quam necessitatem, aut, si mavis, certitudinem quandam eventuum & effectuum, qui fuerunt, sunt, & erunt, in universo, a certo rerum & causarum ordine, nexu, ac serie, pendentem, atque adeo ejusmodi fatum, sano sensu acceptum, cum in rebus physicis ac medicis, tum etiam in moralibus & politicis, quin in ipsa Theologia, admittendum esse. Omnia enim ex sapientissimo, a Deo tamen libere pendente, rerum & causarum ordine, serie, ac nexu, evenire,

VI

VII

- usum exscribendas tradidit. Jussu Potentiss. Prussorum Regis, *FridERICI WILHELMI*, qui aliquid de hac opella inaudiverat, eadem Germanice convertit, quas ipsis etiam Theologis nonnullis admodum placuisse compertum habemus. Has excipit Oratio *de Atheo convincendo ex artificiosissima machina humana structura, habitata*, cum publicum Autor docendi munus in Academia Fridericiana recens condita aufpicaretur. Meruit hac Noster, ut non solum a *Paulini* aliisque in numerum Medicorum Theologorum referretur, sed a præstantissimo etiam Theologo *Caspares Neumanno* in Trutina Religionum inter præcipuos, qui Atheos confutarunt, scriptores numeraretur. Quæ sequitur Oratio *de Officio boni Theologi ex officio boni Medici*, ipso natali Serenissimi Regii Principis recitata, ex medicina & medendi regulis methodum sanandi animam derivat, ostenditque, amice naturam & gratiam conspirare; hinc ordinem, rationem, & methodum, qua peritus Medicus in tollendis morbosis affectionibus utatur, non aliam, sed unam eandemque esse cum ea, cui animæ medicus insistere debeat.
- III. Subjecta huic Oratio *de rationis instructæ excellentia in rebus divinis & humanis*, itidem in Promotione quadam solenni habitata, mediam ingreditur viam inter eos, qui, penitus rationem post lapsum corruptam, vitiosamque, & non nisi ad errores, tenebras, vitia, pravasque cupiditates, ex se generandas aptam, hinc homini in rebus sacrosanctis perniciosissimam, atque propterea fide penitus coercendam esse, omni contendunt asseveratione, & inter illos, qui ex adverso humanam rationem adeo extollunt, ut eam non modo pro criterio & norma omnis veritatis habeant, sed ad felicitatem etiam hujus seculi & futuri obtinendam sufficere opinentur. Quare liberrime profiteretur, naturam humanam ita esse corruptam, ut sibi relicta & naturalis, sine adminiculo, sine institutione & doctrina, sine lumine alieno, in rebus humanis id, quod verum est, & ad veram suam felicitatem pertinet, nesciat; multo autem magis plane eam depravatam, ineptam, atque corruptam esse in rebus divinis, mysteriis fidei ac religionis, in cultu divino, in judicio de sacris ferendo; longe tamen aliter comparatum esse cum ratione humana probe instructa, & per bonam fidelemque institutionem in pristinum statum restituta, sive hæc

hæc emendatio in rebus humanis a lumine naturæ, sive in rebus sacris a lumine gratiæ, proficiscatur. Monet inter alia, evidentem & veram cognitionem rerum ad religionem pietatemque spectantium, in profano æque ac emendato animo non differre luminis ratione, neque profani & pii cognitionem diversum constituere cognitionis genus, sed summum Deum accendere lumen in intellectu, rationemque tam per verbi revelati claritatem, quam per λογισμὸν humanum, non alio fine instituere, erudire, ac perficere, quam ut exinde ad voluntatem penetret, ibique operationem habeat summe salutarem. Legitur jam Dissertatio *de diætetica Scriptura sacra medicina*, in qua ea omnia repetit, quæ in divinis literis circa rerum non naturalium usum & abusum observanda præclare annotantur, eademque cum præceptionibus diæteticis, quas Medici inculcant, prorsus convenire ostendit, eoque modo, ut hæc ipsa majorem obligationis vim in animis hominum nanciscantur, illam ex sacro revelationis fonte depromit. Excipit hanc Dissertatio *de potentia diaboli in corpora*, ubi mediæ itidem via incedens Autor, tum eos refellit, qui nimium diabolo atque incantationibus sagarum tribuunt, atque ea, quæ ex mere necessariis & physicis causis consequuntur, hisce adscribunt, tum & illos, qui contra nihil plane potentiæ diaboli concedunt, imo operationes ejus in corpora pernegant, id rationis principis non esse consentaneum causati. Jam locus datus est Dissertationi *de Fato physico & medico*, eo tempore, quo controversiæ *Wolfianæ* magna animorum contentione agitabantur, primum editæ, in qua multa subtilioris disquisitionis argumenta de fato Stoicorum, *Spinozæ*, medico & physico, de fortuna, providentia divina, harmonia præstabilita, miraculis, item de fati declinatione, curatius paulo pertractantur. Ingenue & aperte profitetur Illustris Autor, per fatum nihil aliud esse intelligendum, quam necessitatem, aut, si mavis, certitudinem quandam eventuum & effectuum, qui fuerunt, sunt, & erunt, in universo, a certo rerum & causarum ordine, nexu, ac serie, pendentem, atque adeo ejusmodi fatum, sano sensu acceptum, cum in rebus physicis ac medicis, tum etiam in moralibus & politicis, quin in ipsa Theologia, admittendum esse. Omnia enim ex sapientissimo, a Deo tamen libere pendente, rerum & causarum ordine, serie, ac nexu, evenire,

Opusc. V.

VI.

VII.

- evenire, nihilque effici, nihil mutari, sine præcedentibus causis efficientibus, omnemque effectum necessitari, ut vocant, a sua causa, imo proportionatum esse ejusdem viribus, & proinde effectus ex causarum suarum potentia & viribus non modo certos, sed & necessarios, esse, necessitate scilicet non absoluta, sed sic dicta hypothetica, sive ad conditionem causæ relata. Harmoniam vero præstabilitam terminorum ignorantie classi adscribendam esse, tantumque abesse, pronuntiat, ut, supposita hac harmonia, commercium animæ cum corpore explanate tradatur, ut eadem hujus nexus ignorantia re vera non nisi ingeniosè tegatur, & speciosè incrustetur. Dissertatione, quæ sequitur, *de Ventorum generatione, ortu, causis, ac effectu in corpora humana*, argumentum hoc tum ratione ventorum generatim, tum cujuslibet venti cardinalis speciatim, doctè explanatur.
- VIII. **Opusc.** Accedimus ad Dissertationem *de Siderum influxu in corpus humanum*, ubi negatur omnino, hominum sortem, mores, fortunam, ab astris solum esse deducendam; contra vero, insigni atque mirifica potentia astra in corpora influere, asseveratur. Quæ huic addita est Oratio, *de Studiis per regulas diæteticas facilitandis, & prolonganda literatorum vita*, ab Autore, primum fascès Academicos deponente, dicta est. postea, ob argumenti utilitatem notis passim illustrata, in publicam lucem produit. Abundat præceptionibus eximiis, eo potissimum comparatis, ut, qui bonas literas amant, dum assidua contentione in illarum studium incumbant, nihil tamen inde detrimenti in corpore capiant, sed valetudinem sartam tectamque tueantur.
- IX. **X.** Lectu inprimis digna est Disquisitio *de fumo carbonam noxio quandoque & lethali*, quæ scripta ab Autore & publicata, sine præposito tamen nomine, fuit, cum feralis ille lamentabilisque casus nonnullorum hominum, qui exeunte anno 1715 in vinea quadam Jenensî, ipsis vigiliis natalitiorum Christi, ad artes magicas exercendas, convocandosque malos spiritus, convenerant, & ex grege suo unum & alterum subîto fato enectum viderunt, evenisset. Plerique, imo omnes propemodum cujuscunque ordinis homines, Medici etiam, atque inprimis Sacerdotes, in ea erant sententia, mortem hanc supernaturalem, & ab ipso diabolo proxime illatam esse. Nostro autem alia omnia videbantur, qui proinde hoc ipso libello, Germanice edito, noxam lethiferam fumi a carbonibus,

bonibus, præcipue in conclavi clauso, excitati, rationibus exemplisque egregiis comprobabat, hancque necis tam repentinae causam esse naturalem & proximam propugnans, alios de præpostero carbonum usu caute monebat. In Dissertatione ultima, *de Medico sui ipsius*, cum miseris eos esse patet Ill. Autor, qui, in negotio sanitatis soli Medico confisi, ea, quæ corpori vel profunt, vel nocent, ipsi non attendunt, vel cognoscunt, neque suæ naturæ scientiam habent, diætæ regulas custodiunt, sed pessime valetudini suæ consulunt, neglectis vitæ sanæ auxiliis, hos in viam reducit, ostenditque, qua ratione quisque sui corporis debeat & possit esse medicus, adeo, ut medico alio queat ferme carere, & sine eo vitam sanam longamque servare & tueri. Ceterum argumenta, quæ in Opusculis his existant, philosophica revocant nobis in memoriam novum Illustris Autoris laborem, eumque philosophicum quem nunc senex admodum, a *Φιλοσοφίας* tamen nondum alienus, magno animo molitur, Commentationem quippe de optima philosophandi ratione ex cognitione Dei, admirabilium ejus operum, ipsiusque hominis, petenda, argumento tanti Autoris cura dignissimo, proxime editurus.

Opusc.
XII.

PAULI CORTESII, V. C. DE HOMINIBUS DOCTIS Dialogus, nunc primum in lucem editus, cum Annotationibus. Accedit Autoris Vita.

Florentiæ, apud Bernardum Paperinum, 1734, 4.

Plag. II.

In felicissimas *Alexandri Politi* manus incidit hic vere nitidus atque elegans *Pauli Cortesii de hominibus doctis* Dialogus. Hic enim, liberali beneficaque natura præditus, libellum hunc, quem ex Sangeminiensis membranæ jam dudum describendum curaverat, *Bernardino Paperino*, nobili apud Florentinos typographo, concessit, in magnum eruditorum hominum commodum edendum. Eo magis singularibus laudibus celebrandum esse *Politum* judicamus, cujus propenso erga literas amor debemus hoc rarissimum præci ævi monumentum, quo majore reprehensione digni sunt nostri homines, qui suppellectili suæ literariæ tanquam dracones insident, eam literatis hominibus superbe

F

dene-

denegant, & præclarum turpissimi facinoris fructum pernobile invidorum atque malorum hominum nomen reportant. Et enim *Paperinus* non solum nitidissimis typis hunc pulcherrimum librum exscripsit, verum etiam perutilibus notis, & vita Auctoris, ornatum in dias luminis auras exire iussit. Natus est *Paulus Cortesius* e nobili *Cortesiorum* familia, primaria Sancti Geminiani, Etruriæ oppidi, gente, Romæ anno P. C. N. 1465, patre *An-tonio*, Institutionibus moralibus conscriptis clarò. A juventute vividam indolem circumtulit per universi Latii scriptores, & tam mirificos in literis progressus fecit, ut brevi tempore in intimam *Philippi Callimachi*, *Pomponii Lati*, *Angeli Politiani*, *Hermolai Barbari*, *Pici Mirandulani*, *Raphaelis Volaterrani*, *Marsilii Ficini*, ac *Bartolomæi Lampridii*, familiaritatem amicitiamque perveniret. Ipsum summorum Principum favorem morum suavitate sibi conciliavit, sæpe mensæ eorum adhibitus. Singularem etiam duorum Maximorum Pontificum, *Pii III* ac *Julii II*, gratiam obtinuit. Amplissima gessit munia, siquidem in Pontificatu *Alexandri VI* & *Pii III* Secretarii Apostolici, & mox Protonotarii Apostolici, officia sapienter administravit, & postea ad splendidissimum Urbinatis oppidi Episcopatum ascendit. Atque ad ipsam purpuram pervenisset, nisi præmatura mors eum A. 1510 ætatis suæ quadragesimo quinto in castro suo Cortesiano rebus humanis eripuisset. Funus ejus acerbissimi mæroris sensu profecuti sunt viri doctissimi, & præstabilem illam, quam in rebus historicis, philosophicis, ac theologis, sibi comparaverat, doctrinam justissimis celebrarunt elogiis. Vir fuit ab omni dolo alienus, neque studiis ad desidiam, voluptatem, aut augendam rem familiarem, abusus est, sed jucundissimum cum omnis ætatis viris præstantissimis colloquium instituit, eoque sine Cortesianum castrum splendidissimo ædificio circumstruxit, atque huc, rerum aulicarum urbanarumque pertæsus, secessit, & familiaribus sermonibus *Herculis II*, Ferrariæ Ducis, *Guidi Ubaldi*, Urbinatensium Ducis, *Alexandri Farnesi*, qui postea sub *Pauli III* nomine Ecclesiæ Romanæ præfuit, & *Francisci Soderini*, Patris purpurati, qui sæpe ad eum de rebus gravissimis consulendum accedebant, usus

usus est. Inter ingenii ejus monumenta eminent Liber de viri principis in unaquaque ætate studiis dirigendis, quem postea, non paucis immutatis, de *Cardinalatu* incripfit, Disputationes in quatuor Libros sententiarum de sacrarum literarum omniumque disciplinarum scientia, quæ bina Opera *Cavei* fide adducit vitæ *Cortesiana* Autor, & denique hic, quem sub manibus habemus, de *duclis hominibus* Dialogus. Hunc primo ætatis suæ flore, & quidem circa annum 1490, elucubravit; quam conjecturam Autor variis argumentis comprobata dedit. Primo mentionem in eo injicit *Cortesium Antonii Geraldini Amerini* tanquam vita functi, quem A. 1488 naturæ reddidisse debitum scimus; tum *Politianus* in Epistola, quam huic Operi inferendam curavit Autor, fatetur, *inesse operi quandam super istius ætatis captum quasi maturitatem*; denique venerabili *Laurentii Medicis*, qui ineunte anno 1492 vitam cum morte commutavit, nomini dicatus est hic liber. In hoc Dialogo censuram Autor instituit plurimorum scriptorum a repurgatis melioribus literis ad sua tempora. Sed de solis mortuis judicium suum interponit, de illis, qui tunc in nominis celebritate vivebant, & animam adhuc agebant, prudenter silens. Occasionem huic Dialogo conscribendo præbuit ejus in insula, quæ est in lacu Volturnensi, Farnesie domus fundo, secessus, ubi cum præter *Cortesium* nostrum essent *Alexander Farnesius*, & *Antonius* quidam, vir grandævus & doctus, & sermo institutus esset, quinam essent hi, quorum vigiliis restituta essent tenebris sepulta studia, cœperunt omnes rogare *Antonium*, ut, quæ de unoquoque cognita haberet, proferret. Atque, cum id ille egregie præstitisset, & uno sermone complexus esset electissimos hos viros, visum est *Cortegio* totum hunc sermonem literis mandare, & ad seram conservare posteritatem. Hunc Dialogum plerique ignorant. Laudatur tamen a *Jo. Vincentio Coppi*, qui autographum possedit, in *Chronicis Geminianensibus*, atque a *Cel. Apostolo Zeno* in *Additionibus ad Vossium*, editis inter *Ephemerides Litterarum Italiae*. Honorificentissima de hoc Dialogo judicia tulerunt *Lucius Fazinus Maphæjus*, Episcopus Signinus, & *Angelus Politianus*, quorum literas, nulli antea visas, Præfationi suæ prætexuit.

- Editor. Nos quædam speciminis loco ex ipso Dialogo apponemus. De Dante ait Autor: *Utinam tam bene cogitationes suas literis mandare potuisset, quam bene patrium sermonem illustravit!* De Petrarca ita: *Hujus sermo nec est Latinus, & aliquanto horridior, sententia autem multa sunt, sed concisa, verba abjecta, res compositæ diligentius, quam elegantius.* Occasione *Leonardi Aretini* de imitatione oratoria graviter, copiose, atque eleganter, disserit. De *Nicolao Saguntino*, seu, uti eum paulo post vocat, *Euboico*, affirmat, eum in dicendo satis copiosum fuisse, sed parum vehementem, & in affectibus viro molliorem. *Pallade Strozza* nemo domi comior fuit, nemo jucundior; nemo foris constantior, nec gravior, nec fortior. Dum *Poggii Florentini* mentionem injicit, quomodo scribenda sit historia, scite atque nervose exponit. Verissimum est, quod de *Laurentio Valla* fert judicium, eum fuisse scriptorem egregie doctum, sed acrem & maledicum, & toto genere paulo asperorem, diligentissimum tamen Romanarum rerum atque verborum investigatorem. *Franciscum Philelphum* habuisse, ait, a natura ingenium vagum, multiplex, volubile, fuisseque vendibilem scriptorem, qui opum, quam scribendi, laudem consequi maluerit. *Theodorum Gazam* admirabili cum summi Philosophi, tum gravissimi scribendi magistri, nomine condecorat. *Paulum Marsum*, cum laudavisset *Andream Brentium*, & fuisset in ea laudatione a multitudine quasi explosus, propterea quod nimia contentione vocis pronuntiaffet, tantum animo dolorem concepisse, observat, ut, paucis interpositis diebus, fatis concederet. *Paulus Lampridius*, quem Autor literis Græcis doctum, sed in dicendo parum exercitatum, vocat, vix trium dierum spatium meditandæ componendæque orationi dicavit. Inde, cum sæpe inter dicendum, quæ celerime & interrupte memoriæ mandaverat, oblivisceretur, suavam risum audientibus excitavit. Sed hæc non sola unicaque libri ornamenta sunt. Comparent sub unaquaque pagina perdoctæ atque perutiles animadversiones, quibus ea, quæ in Dialogo monuerat *Cortesi*, mirifice illustrantur, & varia, ad literatissimorum hominum, quorum in Dialogo memoria renovatur, vitam facientia, afferuntur. Dignum Opusculum, quod integrum,
- sive

five ob admirabilem dictionis vere *Ciceroniana* elegantiam, five ob præclaram gravissimarum rerum copiam, ab omnibus, quibus literarum salus curæ cordique est, integrum perlegatur.

ALMANACH DE DIEU POUR L'ANNEE 1738, &c.
id est,

FASTI DIVINI PRO ANNO MDCCXXXVIII,
dedicati Domino CARRÆO DE MONTGERON,
Consiliario Parlamenti Parisiensis.

In Cœlo, 12.

Plag. 9.

Libellus, qui a Jansenista quodam in honorem sectæ suæ, & ad Jesuitas opprobriis excipiendos, compositus est, complectitur vitas eorum hominum, qui ex utroque sexu in Hispania, Gallis, & Belgio, vel scripta, vel vitæ professionem seu institutionem, opposuerunt ei sententiæ, quam Jesuitæ de gratia Dei fovere & præcipere consueverunt. Vitæ illæ secundum menses duodecim digestæ, & diebus emortalibus nonnunquam affixæ fuerunt. Si scriptor sibi temperasset a contentione, qua Jesuitas oneravit, liber potuisset elogiis quibusdam videri dignus. At, quoniam veritati sese haud satis consulturum credidit, nisi adversarios suos pungeret & laceraret, id tulit calamitatis, ut scriptum hoc Parisiis fuerit in publico combustum. De reliquo vitarum expositiones sunt jucunde, luculente, plane, terseque, ac compendiose, intra Vestæ penetralia elaboratæ. Inchoavit Autor Opusculum a *Thoma Lemos*, Hispano, A. 1550 in lucem edito, Dominicano, *Molina*, Jesuitæ, adversario, defuncto A. 1629 d. 23 Augusti. Succedit ei *Edmundus Richerius*, Gallus, Doctor Theologiæ Parisiensis. Metu mortis, quam a duobus scariis *Richelius* ei dicis causâ intentari jussit in conclavi suo secretiori, sententiam suam retractasse hic perhibetur. *Cornelii Jansenii*, Episcopi Iprensis, vitæ describendæ Autor eum indidit spiritum heroisque sui admirationem, ut parum absit, quin illum ordini cœlitum adscripserit. *Angelici Arnaldi*, qui *Portum regalem* reformavit, virtutes hic plena luce effulgent. *Blasius Pascalis* niter hic veluti luna inter ignes minores. Veneratione Autor prosequitur præcipue *Annam Genevievam Burboniam*, Ducem Lon-

Pag. 5.

11.

17.

26.

42.

50.

- gevillensem, quæ ad Portum regalem veluti anchoram sacram
 Pag. 52. confugit, ibique vitæ divinæ est operata. Addidit ei filium
 65. *Carolus*, Ducem Longevillensem, Principem Neocomensem.
 Intrepidum animi miratur robur, quod fuerit in *Isaaco Ludovico*,
Sacyi præceptore, quippe qui in carcere Bastiliensi Biblia Galli-
 74- cum in sermonem convertit. Monumentum ære perennius exi-
 80. gere *Antonio Arnaldo*, viro sane magno, tentavit. Nec omisit
Nantum Tillemontium, cujus *Commentarios Historia ecclesiastica &*
civilis, sex priora Secula a Christo nato complexos, orbis eru-
 86. ditus suspicit & dilaudat univèrsus. *Petrum Nicolium*, Portus
 regalis apologetam, ita delineavit, ut cineres ejus videantur vene-
 100. randi. Eadem approbatione affectit famosissimum *Pascbierium*
Que snellium, cujus *Meditationes ad Novum Testamentum*, adjunctæ
Stricturis Constitutionis Unigenitus, fuerunt depressæ. Biblio-
 thecam parvam Scriptorum & Confessorum Jansenianorum si Ca-
 lendarium hocce appellaverimus, suffragiis aliorum nos confi-
 dimus haud iri destitutum. Erit tempus, quo hic libellus rari-
 tate sua sese commendabit, per totum quidem regnum Gallix
 publice proscrip-tus.

NOVA LITERARIA.

Si qui sunt, qui bene cupiunt doctissimi olim & de elegantio-
 ribus studiis meritissimi Viri, *Gisberti Cuperi*, Consulis Da-
 ventriensis, memoriæ, simulque non ignorant, quam is limati ho-
 mo ingenii, quam versatus in omni genere Romanioris eruditionis,
 quanta antiquitatum in primis & rei numismaticæ peritia instru-
 ctus ac perpolitus fuerit; gaudebunt hi sine dubio, ac lætos no-
 biscum plausus tollent, cum, in eo nunc esse unum ex cognatis &
 amicis Viri optimi, cognoverint, ut doctissimas ejus & luce pu-
 blica dignissimas Epistolas, ab anni inde 1708 mense Martio ad
 finem usque anni 1716 ad Clarissimum *la Croze*, Berolini nuper
 defunctum, sermone Gallico perscriptas, in volumen integrum,
 eleganti satis forma conspicuum, colligat, & abire gratum hoc
 munusculum in manus eorum, qui suavitatibus ejusmodi dele-
 ctantur, jubeat. Quandoquidem vero, hominis in re tam bona
 occupati nomen publicari, insignis ejus modestia non patitur;
 id tantum, quod nobis per alios compertum est, significamus,
 Virum

Virum esse in dignitate constitutum, literis mirifice excultum, & quod præcipuum est, consilio huic, literis tam salutari, exequendo satis idoneum. Sed, quod liceat ei hoc thesauro rem literariam ditare, acceptum id refert humanitati Viri alicujus doctrina meritisque maximi, & Amicorum *Crozii* Berolinensium, qui omnem illam Epistolarum supellestem liberaliter et in hos usus concesserunt. Dolet autem, nec immerito, Vir bonus, abesse ab hoc volumine, quantumvis diligenter servato, Epistolas *Crozii* ad *Cuperum* mutuas, in quibus & ipsis doctrinæ elegantiaque plurimum inesse, facile omnes existiment. Has olim, sat certo constat, ab ipso *Crozio* dono datas incomparabili Academiæ Helmstadiensis Theologo, *Jo. Laurentio Mosberio*, cujus qui animum ad officia paratissimum, & de literis bene merendi studium, norunt, hi, lubenter id & commodis doctorum hominum, & Editoris precibus, daturum, ut conjuncta cum *Cuperianis* prodire *Croziana* illa patiatur, nobiscum confidenter profus. Quodsi tamen aliter, ac ferunt vota nostra, & ipsum Viri summi ferre ingenium videtur, res ceciderit; constitutum est Editori, in locum *Crozianarum* alias, a *Cupero* ad nobiles quosque Amicos, *Basnagium*, *Juriaum*, *Clericum*, *Martinum*, Sacerdotem Ultrajectinum, *Dalenium*, *Montefalconjum*, & his plures, ex Gallorum inprimis gente, Viros doctos, exaratas, substituere, ut sic Epistolarum *Cuperi* Volumen, quam licet, plenissimum ornatissimumque ad posteros perveniat. Titulum Operi hunc præfiget Editor: *Lettres de Critique, d' Histoire, & de Littérature, &c. écrites à divers Savans de l' Europe, par feu Monsieur Gisbert Cuper, Bourguemaitre de la ville de Deventer, Député des Etats de la Province d' Over-Yssel à l' Assemblée des Etats Généraux des Provinces Unies des Pays-Bas, ensuite Conseiller-Député de la même Province, & enfin Député de Leurs Hautes Puissances à l' Armée des Alliés en Brabant & en Flandres, en 1706; recueillies par Monsieur de B**.* Discas inde, quicquid harum sit Epistolarum, in argumento critico & literario versari. Sed aliunde etiam satis nobis est cognitum, plurima in his Epistolis ad Theologiam, Philosophiam, & doctrinam naturalem, spectare; quas Autor sublimioris eruditionis partes æque felici ac ceteras, quæ ad humanitatem pertinent, fuerat ingenio comple-

xus.

xus. Sed principem utique locum sibi vindicant rei numismatica & omnis generis antiquitatum studia; in quibus ita regnasse scimus *Cuperum*, ut pauci cum eo hac laude comparandi videantur. Inprimis vero hic Tartariae, Siberiae, & aliarum regionum, quae sunt disjunctae a nostris terris, antiquior historia e tenebris eruitur, & ex numis ii maxime, qui sunt rarissimi, & parum adhuc cogniti, a studib' Autoris & doctrina non vulgari lucem acceperunt. Nec deest his Epistolis sermonis elegantia, quae tanta est, ut etiam delicatissimi palati Gallis satis se probare possit, inprimis si ita æquos lectores inveniatur, ut peregrinum aliquid in homine nec gente Gallo, nec educato inter Gallos, ferendum putent. Habemus igitur, cur gratulemur literis, & harum amatoribus, novum hoc doctrinae excellentis, cum suavitate admirabili conjunctae, monumentum; nec Lectorum unus est futurus, qui edendi has Epistolas consilium omni laude dignum non existimet, nec praestitum hoc literis officium grato animo agnoscat. Sunt haec quasi specimina laborum; quos *Cuperus* perfectos partim, partim affectos, ad hæredes transmisit. Jam, si cetera, quae exstant passim, Epistolarum *Cuperi* ad Viros quaquam terrarum parte doctissimos volumina, multa item alia, his, quae ipse vivus olim edidit, prorsus similia, ab æque benigna manu tenebris eripiantur, duplex nobis beneficium exhibuisse is, qui primum nunc Volumen editurus est, videbitur, alterum, quod re ipsa, alterum, quod exemplo, profuit. Excudendo centum & quod excedit plagularum Operi sumtus impendet nobilis Amstelodamensium typographus, *Henricus Sauzetus*, id operam daturus, ut externa libri elegantia interna ejus dignitati omni ex parte respondeat, prodeatque Opus numis rarioribus, aliisque figuris, arte non vulgari expressis, ornatissimum. Pretium florenorum Belgicorum sex, denariorum decem, definitum est; quorum pars ante Calendas Apriles praesentis anni, pars absoluto Opere, aut ipsi *Sauzeto*, aut nobilissimis quibusque per terras Belgicas typographis, solvenda est. Exemplaria non ultra quingenta excudentur, nisi majorem numerum ipse emtorum numerosus conturbus poposcerit. Nos, ut bonum consilium bonus eventus sequatur, & quae suscepta sunt in magnum literarum commodum, ipsi typographo in lucrum cedant, serio & amice optamus.



NOVA ACTA ERUDITORUM,

publicata Lipsiæ

Calendis Februarii Anno MDCCXLI.

MONUMENTA INEDITA RERUM GERMANICARUM, præcipue Cimbricarum & Megapolensium, quibus varia Antiquitatum, Historiarum, Legum, Juriumque Germaniæ, speciatim Holsatiæ & Megapoleos, vicinarumque regionum, argumenta illustrantur, suppletur, & stabiliuntur. E Codicibus MSis, membranis, & chartis authenticis, erui studuit, Notulasque adjecit, & cum Præfatione instruxit, ERNESTUS JOACHIMUS DE WESTPHALEN, Aurati Ord. Slesvic. Holsat. Eques, Reg. Celsitud. Ducis Slesvici & Holsatiæ regnantis Cancellarius Aule & Senatus intimi, hujusque Consiliarius, Supremi Consistorii militaris & Ecclesiastici Præsès, Academiae Chiloniensis Curator.

Tomus II.

Lipsiæ, impensis Jo. Christiani Martini, 1740, fol.

Alph. 12 plag. 22, Tabb. æn. 14.

Cum non ita pridem in his *Actis de Tomo I* præstantissimi hujus Operis copiose diceremus; de instituto Illustrissimi Editoris tum quidem, quantum videbatur sufficere, a nobis prolatum est. Ad alterum igitur jam *Tomum* devenientibus satis sit monuisse hoc unum, nihil hic a tramite, quem fuerat olim ingressus, desistere Illustriss. Editorem, sed eandem ubique de Historia Germaniæ optime merendi rationem, eandemque in recognoscendis & expoliendis verustioris ævi scriptis diligentiam, apparere. Monumenta, hoc *Volumine* publicata, quo-

G

rum

rum *quinque & viginti* sunt, æque copiosa ac illa, quæ *Volumine priori* continentur, Præfatione instruxit Illustriss. Editor, quæ non in describenda tantum Scriptorum singulorum indole & conditione versatur, sed multa etiam doctissime observata & cogitata Illustriss. Viri continet. Horum summa argumenta sicut, quod fieri commode potest, cum ipsa Monumentorum recensione conjunxerimus, videbimur partim id, quod concinnus rerum ordo postulat, facturi, partim legentium commoditati prospicuri.

Primo loco exhibetur *Diplomatarium Neomonsasteriense & Bordisholmense*, e membranis & chartis authenticis erutum, ab A. 1136 ad 1570. Ad præclarum hunc antiquitatum thesaurum, qui ultra quinquaginta supra quadringenta, temporibus suis cœva, documenta complectitur, nos haud admittit Illustriss. Editor, nisi abunde monitos de pretio monumentorum hujusmodi, a sacri ordinis viris quondam servatorum, & illorum cura ad posteros transmissorum. Inde occasio nata est Illustriss. Editori, sub Præfationis initium de monachorum meritis in rem historicam & præcipue diplomaticam generatim commemorandi, & præcipuos Autores nominandi, qui, protractis in lucem monasteriorum & cœnobiolorum hisce cimeliis, nostra & paulo superiori memoria antiquiorum temporum rebus gestis egregiam lucem accenderunt; porro copiose disserendi de lectione Diplomatum fida, eorundemque explicatione & interpretatione genuina, &, quæ eam in rem profert, variis exemplis illustrandi; denique noticiam nobis suppeditandi complurium & præcipuorum artis diplomaticæ Scriptorum, qui præsidiorum, adjumentorum, & regularum, variam rationem huc usque tradiderunt: quam noticiam suis etiam præceptionibus augere, & artem nondum ad fastigium deductam emendare, vindicare, ac magis perficere, Illustriss. Autor laborat, ipse hoc majori jure in numerum Scriptorum artis diplomaticæ referendus, quo feliciter *Mabilloniorum, Massæorum, Bessèliorum*, gloriam æmulatur. Præmissis monitis his generalioribus, ad considerationem demum specialem Diplomatarii Neomonsasterio-Bordisholmensis progreditur Illustriss. Editor, authenticam ejus e duobus Codicibus membranaceis, qui partim ex ipsis Diplomatum autographis plena fide consignati, & a Cœnobii præpositis recogniti, partim etiam nostra ætate cum ipsis membra-

branis & chartis autographis denuo collati sunt, comprobans; inde insignem ejus non modo in patriæ Cimbricæ, sed & totius Germaniæ, rebus sacris & civilibus illustrandis usum designans; tum singularia de Cœnobii ipsius fundatione, ejusque conditore *Vicelino*, translatione, accessionibus, privilegiis, decrementis, ac reformatione, expromens, denique e formulis diversis, quæ in Diplomatum passim occurrunt, & quarum in annotationibus, ipsi Diplomatario subjectis, complures jam explicatas dederat, adhuc illam de *Sellandia*, seu *Selandia*, seorsim illustrans. De hac autem primum ostendit, eam cum sic dicta *Warandia* in locis pluribus junctam occurrere, nondum autem interpretem esse nactam, qui vim vocis, ejusque originem genuinam, declararit, ac *Petrum Lambecium* in *Orig. Hamburg. Lib. II pag. 80* in ea explicanda vel maxime dubium & ancipitem hæsisse. Hinc autem ad significatum formulæ hujus accedens, ex variis inter se collatis locis id comprobat, per eam nihil aliud denotari, quam actum & solennitatem traditionis rei venditæ, qualis in emtionibus & venditionibus rerum allodialium, immobilium ac urbanarum præcipue, fieri soleat, quam & solennitatem hodie resignationem judicalem, *die gerichtliche Verlassung*, dicamus, quemadmodum *warandia*, seu *guarandia*, *die Gewerbschafft*, evictioni hodie respondeat. Comparato autem hoc ritu cum pluribus provinciarum & urbium Germaniæ juribus & moribus, in hujus formulæ originem & etymon porro inquiri, eamque omnium optime invenisse sibi videtur in antiquo *sellan*, quod est vendere, tradere; unde apud Anglo-Saxones descendat vox *Selle*, *Selde*, seu *Selda*, tabernam, sive locum vendendis rebus aptum, apud Saxones inferiores autem vox *Seller*, scrutarium, vestium venditorem, & *versellen*, minutatim vendere, significans. E quibus omnibus tandem concludit, vocem *Sellandia*, jure etymi a *sellan*, in possessionem dare, & a *Land*, seu terra, deductam, connotare *traditionem terra, allodii, possessionis, rei que immobilis generatim*. Dum totus est illustriss. Interpres in eruenda vocis origine, passim delabitur ad aliam sic dictæ *scotationis* formulam, quæ, in Danorum potissimum monumentis obvia, ac inde in Juris Canonici *Cap. 2 X. de Consuetud.* translata, mire torsit interpretes, atque in sensus, nescio

quos, haudquaquam admittendos, nec unquam inter se conciliandos, abire coegit. Nostro tamen in proclivi est, ex collatis inter se variis documentorum locis commonstrare, hanc formulam eundem resignationis judicialis actum solennem denotare, quem ritu ut plurimum symbolico absolvi, cum in variorum populorum, Danorum inprimis, penes quos traditio rei emtae & venditae per glebae vel cespitis iactum in gremium seu sinum novi possessoris, symbolica velut ratione, peragi consuevit, moribus deprehendere liceat, facilem etiam viam pandit ad scotationis illius etymon & genuinam originem investigandam. Namque, cum Danorum Suecorumque vocabulum *Skiot*, *Skiade*, seu *Skiate*, gremium vel sinum denotet, cui & Germanorum *Schoot* seu *Schofs* respondeat, haud aliunde illam *scotationis* formulam repetendam ducit, sed symbolicum illum traditionis actum, coniectione portionis rei alienandae in sinum emtoris celebratum, per eandem designari statuit. Plura ex iis, quae ab Illustriss. Editore erudite in hanc rem disseruntur, hic addere haud vacat, sed ad alterum, quod huic proxime jungitur, Monumentum nobis deveniendum est. Exhibet illud *Martini Krey*, seu *Coronae*, apud Flintbecenses quondam Verbi divini Ministri, *Antiquitates Bordisbolmenses*, quae lingua vernacula scriptae, varietate interpolatae, huc usque circumferri consueverunt. Has luce publica haud indignas quondam iudicavit *Jo. Mollerus*, sed tenuem tamen scriptionem esse, rebus ad historiam Coenobii & patriae pertinentibus parum instructam, fatetur Illustriss. Editor. Addidit autem passim supplementa, praecipue e *M. Jani Vicostadii*, Lectoris olim Bordisbolmensis, *Miscellaneis* MStis desumpta; quin & operae pretium duxit, ad lacunas huius Opusculi explendas, ut ipsum argumentum hoc retexeret, unde in iustum Annalium ordinem & seriem redactae prodierunt *Origines Neomonaasterienses & Bordisbolmenses*, ex chartis, Diplomatum, & Codicibus MStis, tum & *Alberti Stadenfis*, *Helmoldi*, *Crummedykii*, *Lerbeckii*, *Cranzii*, *Jo. Petersenii*, *Cyprai*, *Lindenbrogii*, Annalibus & Chronicis, nec non e *Vicostadii*, *Utr. Petersenii*, & *Henr. Mublii*, scriniis, collectae; quae, cum Coenobii huius utriusque fata & vicissitudines profequantur usque ad A. 1665, quo Academia Kiloniensis e reliquiis & pulvere

Coe-

Cœnobii & scholæ Bordisholmenſis feliciter exorta eſt, infra demum in hoc *Volumine* a pag. 2337 ad 2394 ſubjectæ leguntur. Illuſtriſſ. Editor, cum de his omnibus doctiſſima quæ, que in Præfatione profert, ibidem ex antiquo quodam Codice Bordisholmenſi, qui una cum reliquis in Bibliotheca Academicæ Kilonienſis ſervatur, adhuc in lucem protrahit Monumentum quoddam huc uſque ineditum, continens *Narrationem veridicam de translatione corporis Venerabilis Viſelini a Novo-monasterio in Bardesholm circa A. 1332*; additque eruditas ſuas conjecturas etymologicas de *Wippendorpio* & *Faldera*, quibus nominibus Neo-monasterium quondam inſignitum legitur; itemſque de *Bardesholmia*, cujus originem alii a *Bargis*, pugnatoribus, alii a *Bardis*, ſacrorum apud Germanos boreales quondam antiſtitibus, alii a *Bardo* ſeu *Bardone* quodam, loci hujus olim poſſeſſore & domino, alii a *percis* vel *urſis* etiam, ipſe vero a Saxonico *Bard*, ſeu *Bord*, loco ubere & plano, atque *Holm*, loco inſulari, reſectis ceteris, repetit. In ordine Monumentorum loco tertio comparent *Ottonis Sperlingii* Notæ, quibus *M. Adami Bremeniſis Hiſtoriæ Eccleſiaſtica Libri I Capita priora XXXII* illuſtrantur. De *Sperlingii* hujus vita & ſcriptis attuliſſe nonnulla *Raupachium* in libro *de ſtatu rei ſacrae & literariæ in Dania pag. 77 ſeq.* Illuſtriſſ. Editor monet; atque *Jo. Alb. Fabricium* enixe quidem, ſed fruſtra, id egiſſe docet, ut has *Sperlingii* annotationes *Scriptoribus ſeptentrionalibus Lindenbrogianis*, abs ſe publicatis, ſubjungere poſſet. Jam, cum in ipſius manus inciderint, præclare ab Ill. Editore factum, quod ab interitu eas vindicavit. Dolet autem de eo, quod Autori per fata haud licuerit telam hanc bene cœptam perſequi & perſicere; & alio plane habitu Annotationes hæc, ſi ultimam Autoris manum expertæ eſſent, in lucem prodituras fuiſſe exiſtimat. Interim, cum multa ad illuſtrandos ritus priſtinos ſpectantia cõmplectantur, id operæ eis impendendum duxit, ut ex ſchedis diverſis eaſdem in concinnioreſ ordinem redigeret, quo facto ipſius *Adami* textui, qui, quod ad priora *Libri I Capita XXXII* hoc loco exhibitur, hæc Notæ cumprimis inſervire poſſunt. Jam id agit Illuſtriſſ. Editor, ut Cimbricis rebus e præclaris Danorum Scriptoribus ſuppeticas ferat. Exhibentur enim poſt *Sperlingium Claudii*

Christoph. Lyschandri, Regis Daniæ *Christiani IV* quondam Historiographi, *Origines & Antiquitates Cimbricæ*, in quibus agitur de *Japheto*, ejus liberis & posteris, horumque regionibus & regnis, quæ occupantes possederunt, una cum populo & propagine, quam constituerunt & reliquerunt; inprimis de *Gomero*, atque hujus potente ac numerosa sobole, *Cimmeriis*, *Cimbris*, & *Vittis*, seu *Danicis Jutis*, illorumque prima origine atque introitu in has ipsas regiones, porro de majoribus eorum, præfatis, iudiciis, stirpe, familiis, & rebus præclare gestis, a diluvio ad Regem usque *Dan*, & Danorum regni initium. Prolixior hæc Opusculi inscriptio præcipua in eodem pertractata argumenta satis declarat, ut de iisdem nihil nobis adjiciendum sit. Partem hanc esse *Synopses historiarum Danicarum*, a *Lyschandro* Hafniæ A. 1622 in fol. sermone Danico vulgatæ, Illustriss. Editor significat, qui ex *Parte I & II* potiores *Libros* sermone Latino vestitos nactus, hoc loco ex *Parte I Librum III* de rebus Cimbricis, sicuti infra, ubi & integrum titulum subjiciemus, ex *Parte II Librum IX* de rebus Mecklenburgicis, proferre non dubitavit, licet fidei Autoris non adeo multum tribuat, atque iudicio *Cel. Grammii*, in Præfatione ad *Nicolai Cragii* Annales prolato, lubens subscribat. Proximo hinc Monumento *Jo. Isaaci Pontani*, Regis Daniæ itidem Historiographi, *Tomo* huc usque inedito *Historiæ rerum Danicarum, qua res post excessum Christophori Bavari, vetustissima Regum Daniæ prosapia Regem ultimum, sub Regibus e Domo Oldenburgica, Christiano I, Joanne I, Christiano II, Friderico I, Christiano III, & Friderico II, gesta continentur*, majus omnino pretium statuit Illustriss. Editor: quem & mirari subit, qui factum sit, ut Opus luce adeo dignum, & continuationem *Tomus I* hujus Historiæ, cum chorographica Daniæ regni descriptione Amstelodami A. 1631 in fol. vulgati, complexum, de quo vere dici possit, quod cupressi instar inter viberna emineat, ultra integri Seculi spatium intra privatorum carceres pressum delituerit. Sibi, cum exemplar illud, quod *Ill. Frid. Rostgaard* e Codice, in Bibliotheca Academica Hafniensi servato, A. 1689 describi curavit, sumptibus suis acquirere darum fuerit, id operæ pretium esse visum, docet, ut tam insigne historiæ

storiarum monumentum e tenebris in lucem publicam protraheretur. Ut vero in Præfatione etiam afferret, quod tanto Scriptore dignum esset, recensum primum instituit scriptorum & monumentorum, eorundemque tum editorum, tum adhuc ineditorum, in quibus de iisdem Regibus, quos *Pontanus* hoc Opere exhibuit, vel in universum, vel seorsim, & ex parte opera haud perfunctoria, traditum est; quod argumentum, licet jam olim a *Mollero Sibberno*que in suis *Bibliothecis* pertractatum sit, ex hoc tamen spicilegio accessiones haud contemnendas lucratur. Cum vero in enarranda *Pontani* vita plurimorum huc usque solertia intra conatus fere subsisterit, eam diligentius copiosiusque descriptam a *Jo. Adolpho Reinbotho*, harum rerum peritissimo, nos expectare jubet Illustriss. Editor, qui tamen & ipse potiora vitæ *Pontani* momenta subjungit, ac denique catalogum addit scriptorum ejusdem longe pleniorum, quam alibi usquam offendere liceat; de quibus omnibus cum plura nobis afferre haud sit integrum, ipsum Præfationis locum, huc facientem, cupidus harum rerum lectoribus inspicendum commendamus. Accedimus ad novum, quod in *Volumine* occurrit, Monumentum, quo exhibentur *Petri Saxii*, ab *Eydora Frisii*, *Exercitationes historicae*, in quibus errores nonnulli *Jo. Adolph. Cypræi*, *Matthia Boethii*, *Nic. Hellduaderi*, *Jo. Pomarii*, *Casp. Hoyerii*, *Laur. Adzenii*, *Matth. Pampi*, *Ioen Cnutseni*, *Adami Trazigeri*, *Henr. Buntingii*, *Jo. Ranzovii*, *Jo. Petersenii*, *Carionis*, aliorumque Scriptorum *Eydorastadiensium*, notantur & corriguntur; cumque de iisdem, earumque Autore, nihil seorsim addat Illustriss. Editor, sed saltem de exemplis, e quibus hujus opellæ editionem parare sibi licuerit, certiores nos faciat, reliqua autem ad ea, quæ in Præfatione ad *Tomum I* horum Monumentorum ab ipso dicta sunt, referat; nobis & in illis acquiescere licebit, quæ ex iisdem in *prioris Voluminis* recensione a nobis repetita sunt. In *Adami Trazigeri Chronico Hamburgenfi*, quod proxime jungitur, major Illustriss. Editori cura posita fuisse intelligitur, ut de eodem afferret, quæ scire maxime interesset. Primum autem de illo docet, innumeris vicibus descriptum, depravatum etiam atque adauctum, per integra
fere

fere Secula in publicis ac privatis Musæis deliruisse; ipsius *Trazigeri* laborem circa annum 1557 subsistere, & quæ ad recentius nostrumque ævum perducta, vel exemplis, quæ passim existunt, astuta, reperiantur, studio & arbitrio deberi literatorum aliorum, quorum accessionibus etiam ipsum *Trazigeri Chronicon* passim interpolatum fuisse, facile ostendant copiosa, quæ circumferantur, exempla, ipsa haud parum discrepantia. Porro de curatoribus, qui in Hamburgensium Bibliothecis servantur, Codicibus MSis apographis judicium suum interponit; nec tamen authenticæ vel antiquitatis præcipuam quandam laudem illis exemplis, quæ idiomate Saxonie inferioris descripta circumferantur, vindicare suffinet, cum Saxonie superioris, quippe patriæ, dialectus *Trazigero*, Franco, familiarior omnino fuerit, eademque imprimis usum fuisse, alia ipsius scripta facile probent. Hinc elogiorum sat magnam seriem adduxit, quibus *Trazigeri* hoc *Chronicon* eruditi viri passim maclarunt alii, atque in his moderatiorem B. Jo. Alb. Fabricii sententiam, in Lambecio prurium carpenti *Trazigerum*, ejusque fidem temere sollicitandi, notantis, suo etiam calculo probare videtur, quamvis pro sua epicrisi id demum addat, *Trazigerum* ab erroribus plane immunem nemini eorum dicendum, qui *Chronicon* illud attentius perlegerint, & præcipue temporum rationes & opiniones a *Crauzio* adoptatas examinaverint. De vita *Trazigeri* licet peculiaris existet Commentatio vernacula, a B. *Nicolao Wilckens*, J. U. D. & Archivi Hamburgensis præfecto, *divinæ* A. 1722 in 8 vulgata; non una tamen habuit Noster, quæ libello illo adderet, & quibus incerta firmaret. Quare ab ovo hanc vitam retexere, plenioresque adeo ac certiores vitæ rationes, quas *Trazigerus*, apud Noribergenses natus, in variis muneribus publicis tum apud Rostochienses & Hamburgenses, tum quoque in aula Holsæto - Gottorpiensi, ubi Cancellarii partibus functus est, exegit, constituere, atque hæc omnia testium idoneorum fide munire, studuit; quibus denique subjunxit notitiam Scriptorum, eorumque tum editorum, tum adhuc ineditorum, in quibus *Trazigeri* industriad elaborasse, ex haud obscuro & minime discrepante

pante aliorum indicio colligere licuit. *Traxigerum* in *Volumine* hoc sequuntur *Jani Hinrici Schræteri de Gustrów, Megapolitani Equitis & Poetæ Cæsarei, de originum & rerum gestarum Hassiæ Principum Landgraviorum Commentarii tres*; quos dum exhibet Illustriss. Editor, rationem simul reddit duorum MStorum Codicum, qui ipsi in procuranda hac editione ad manum fuerunt, quorum alter eorundem Principum, horumque conjugum, imaginibus & arboribus genealogicis ornatus est, sed quas soli ingenio inventoris vel ipsius pictoris deberi, verisimile videtur Illustriss. Editori, eo quod in arce Kiloniensi existent simulacra singulorum Thuringiæ & Hassiæ Landgraviorum, horumque conjugum, graphice & affabre delineata, ad quorum similitudinem minime accedant imagines in Codice illo representatæ. Inde in pretium hujus laboris *Schræteriani* inquit, quem haud infimo loco & numero inter cetera Hassiæ monumenta, quorum editores hic, laudatis accessionibus, quas Historia Hassiaca a recentiorum cultura obtinuit, nominantur, habendum judicat, licet in vasto hoc & suis tenebris involuto argumento tale quid, quod a mendis ac lapsibus prorsus immune esset, vix præstari potuerit. Ad res & antiquitates Mecklenburgenses hinc accedit Illustriss. Editor, quibus reliquam majorem partem Monumentorum in hoc *Volumine* tribuit, exhibens primum *Nicol. Mareschalci Thuriæ Vitas Obetritarum, sive rerum ab Obetritis gestarum Libros V*, quibus juncti leguntur ejusdem *Mareschalci* ad *Virum insignem Casparum de nobili belle quercus familia, Ducalem Archigrammateum, (designatur Cancellarius Caspar de Schaneick,) Commentarii in libros gestorum Obetritarum*. De ipso Autore *Mareschalco* jam olim in Præfatione ad *Tomum I* satis ab Ill. Editore dictum est; hic autem de hisce Obotritarum Vitis monetur, easdem nec scriptis nunquam existentibus annumerandas, nec, quod a plerisque fiat, cum *Annalibus Heralorum*, vel cum *Chronico rhytmico*, esse confundendas; deinde notitia Codicum MStorum utriusque opusculi suppeditatur, ubi indicium fit duorum avtographorum, quorum alterum in Bibliotheca regia Holmiensi, alterum, in Lusatiâ translatum, apud *Vitzbumios* huc usque servatum, utrumque autem ex *Wallensteinii* direptione

ne scriniorum Ducalium Mecklenburgensium ad subeundas has vices redactum sit; cumque defunctis ex utroque Codice apographis, iisque inter se collatis, ad editionem hanc parandam se usum testatur Illustriss. Editor, de Lusatico illo id denique addit, quod imagines & insignia Regum & Principum Megapolensium miro artificio & deauratis coloribus depicta, quibus careat Holmiensis alter Codex, in singulari, quem adjunctum habeat, libro membranaceo exhibeat; de quorum, & aliorum quorundam, Megapolensium monumentorum iconicorum indole & fatis adhuc singularia nonnulla subjunguntur. Antequam in Mecklenburgicis hisce pergit Illustriss. Editor, interfert denuo e Cimbricis *Adolphi IV, ex Comite Holsatia Monachi Ordinis S. Francisci, Memoriam*, eamque renovat tum ex antiquis rhythmis Germanis, e Codice membranaceo, cujus inscriptio est: *Denckelboeck S. Marien Kercken tom Kyl*, deprotatis, & suis quibusdam observationibus illustratis, tum ex alio quodam documento antiquo, e Codice MSto Bibliothecæ Academiæ Kiloniensis descripto, quod, cum errore typhotetæ in ipso Volumine omissum esse deprehendit, adhuc in Præfatione pag. 63 subjunxit, integrumque exhibuit, ibidem erudite excurrans in usum campanularum sive nolarum, quæ illustrium quondam hominum vestimentis adhærere consueverunt, quas etiam spectandas præbet *Adolphi* hujus Comitiss simulacrum, e monumento templi, Mariæ Magdalena apud Hamburgenses dicati, hic æri incisum, quod ejusmodi tintinnabulis quibusdam pone eingulum conspicuum est. Hujus ornatus originem Seculo XII, quod visum aliquibus, antiquiorem esse, contendit Illustriss. Editor, & exempla in promptu habet, quibus, harum nolarum usum apud Germanos a Seculo VIII usque ad Seculum XVI frequentatum fuisse, comprobari potest. Post *Adolphi, Holsati* Comitiss, memoriam ita renovatam, Illustriss. Editor revertitur ad *Stemmata Regum & Principum Herulorum, Vandalarum, & Megapolensium*, quorum brevem recensionem fide Historicorum, præcipue vero tabularii ducalis & curæ ejus præfectorum, congestam e libris MStis exhibet. Dum autem in eo est, ut genealogiæ hujus, ab aliis ordinatæ, in Præfatione rationes reddat, sensim in partem venit litis, quam ævo recentissimo nonnulli inter Meck-

Mecklenburgenses movere cœperunt de *Nicoloto*, penultimo illo Obetritarum & Venedorum Rege, qui Seculo XII ineunte floruit, & a quo, qui ex illo tempore Megapoli præfuerunt, Principes & Duces in recta, quod ajunt, linea descendere, facili omnium consensus est. Hunc autem *Nicolotum*, in numero filiorum Regis *Burhui* huc usque creditum & collocatum, ex illo Regum stemmate, in quo cognationis jure locum tenuit, nunc deturbare, & in ordinem Nobilium Slavicorum, seu provincialium Megapolensium, rejicere non dubitarunt illi recentioris ætatis Scriptores, ingenio suo & assentationis forte studio, quod Viro Illustrissimo putatur, ideo innixi, ut, ab hoc *Nicoloto*, viro nobili & Landfassiaco, Principes Megapolitanos originem trahere, eo confidentius gloriari possint. Sed hanc opinionem, si ullam aliam, repugnare scriptoribus cœvis, & ab omni ætate collectis fide dignis monumentis, rerumque historicarum & genealogicarum patriæ non minus, quam vicinarum Gimbriæ & Sueciæ, rationibus, Noster contendit, qui & unicum illud præsidium & fundamentum, ex *Helmoldo* petitur, qui in *Chronico Slavorum Lib. I Cap. 49 Nicolotum majorem terræ Obetritorum* dixit, prorsus labefactat, tum, hujusmodi interpretationem ipsi *Helmoldo* nunquam in mentem venisse, ex aliis ejusdem locis ostendens, tum ex chartis aliis, partim Megapolensium Seculi XII & XIII, partim Francorum & Saxonum istius ævi, luculentissime comprobans, obviam illam majorum terræ appellationem nunquam de militibus & nobilibus Landfassiatis, sed de ipsis Regibus & Ducibus, eorumque filiis atque proximis agnatis, fuisse intellectam. Inter hæc, cum denominatio majorum terræ comparatur cum *Wojiwoda* Slavorum, quæ vox ex illorum idiomate eosdem terræ majores designat, & cujus derivatum *Wojiwotinska* censum Ducis denotat, in aliam quæstionem incidit Vir summus, id inquirendum sibi sumens, an Slavi quondam prædia tam propria, quam feudalia, ab omni censu libera in Megapoli possederint, nec tributa vel alios ejusmodi census terrarum dominis præstiterint; id quod nuper demum Generosiss. *Joach. Diet. de Preen* in *Dissertatione de Origine jurium nobilitatis Mecklenburgica*, Gœttingæ sub Præsidio *Jo. Dav. Kæleri* habita,

habita, vel maxime in dubium vocavit. Sed & hic tota aberrari via ostendit Vir Illustrissimus, qui & vocabulum *Bede*, unde sunt derivata *Urbede*, *Landbede*, itemque *Bedagium*, cujus originem *Preenius* cum monachis a *petendo* seu *rogando* deduxit, a *bieten*, seu *gebieten*, id est, jubendo, derivandum statuit, præferendam judicans hanc etymologiam aperto illi monachorum errori, qui petitiones & precarias hasce pensitationes finxerint inivitis originibus, rationibus, qualitate, essentia, jure, obligatione, & usu præstationum, censuum antiquorum, seu *bedagiorum*; licet & derivationem ejusdem vocis ab Anglo-Saxonico & Gothico *Bat*, quod fundum denotat, satis recte admitti posse existimet. Plura sunt, quæ hanc in rem disputantur, & a Viro Illustriss. ex infinitis documentis, huc facientibus, pro stabilienda muniendaque hac causâ adducuntur, quæ nobis, ad reliqua prope rantibus, attingere haud licet. Occurrit proximo loco *Jo. Frid. Chemnitii Genealogia Regum, Dominorum, & Ducum Megapolensium, ejusque brevis explicatio*; quæ quidem tractatio cum in eodem cum priori argumento versetur, atque iisdem vestigiis insistat, brevioribus a nobis dimitti poterit. Illustriss. Editor, in Præfatione vitam Autoris *Chemnitii* describens, simul memoriam parentis, *Martini Chemnitii*, qui, e magno hujus nominis Theologo natus, in aula Holsatica Cancellarius, ante hos centum, & quod excurrit, annos obiit, simul renovat, fratrisque *Bogislai Philippi* mentionem injicit, hujus adscititium *Hippoliti a Lapide* nomen ex significato Slavonico vocis *Kamen*, unde *Kemnitz*, facile eruendum docens. Ipsum *Joannem Fridericum* in officiis publicis apud Mecklenburgenses gestis consensuisse memorat, ex quorum ratione cum tabularii Gustroviensis ducalis usus ipsi patuerit, aliis tamen simul præsidii usus est, quibus fretus ad consiguandum vastum aliquod Chronicon Mecklenburgense animum adjecit, quod ejus absolutum deinde cura, & hinc ære redemptum, in tabularium Suerinense transiit. Cum autem majori hoc Opere nobis carendum sit, divisionem tamen ejus, & summa tractationis capita, recenset Noster, de avo suo materno, *Jo. Christ. Beselino*, qui Duci quondam Megapolensi, *Fride-riso Wilhelmo*, a sanctoribus consiliis fuit, id docens, eum specia-

liora

hiora quædam argumenta rerum Megapolensium inde in suos usus descripsisse, dumque hæc Genealogia majoris illius Operis velut epitome sit, notularum, eidem subiectarum, farraginem ejusdem *Beselinii* industriæ præcipue deberi. Tribus hinc, ad res Megapolensium pertinentibus, Monumentis, adhuc locus conceditur: nimirum *Joannis Casselii*, seu *Casellii*, de *Ducum Mecklenburgensium originibus & gloria Libello*, scripto in obitum *Ducis Jo. Alberti*; porro *Claudii Christoph. Lyschandri Originum & Antiquitatum Megapolensium libro*, continenti antiquorum Herulorum, & qui ex iis descenderunt, celebrem Obotriticam & Megapolitanam stirpem, ab *Hadenbugio*, & postea ulterius a *Canuto* magno, Danorum, Anglorum, Norvavorum, Vandalorum, Rege, usque ad Serenissimam Reginam *Sophiam*, Potentiss. Danorum Regis *Christiani IV* charissimam matrem; denique *Bernardi Hederici Megapoli divisa & reunita*, seu de ditionis Megapolensis inter *Henrici Burewini II* filios in tetrarchiam divisione, & ejusdem rursus sub *Henrico Crasso*, & *Magno*, ejus filio, in unum corpus coalitione, libello, memoriæ *D. Udalrici*, Ducis Megapolensis, dicato, & loco parentationis scripto A. 1605. Ad horum primum de vita & scriptis *Casellii* luculentam post alios, qui in eodem argumento versati sunt, Commentationem in Præfatione exhibet Illustriss. Editor; de *Lyschandro* nihil monet, quod de eo jam supra abunde commemoraverat; de *Hederico* autem materiam dicendi servat *Tomo III*, ubi *Chronico* ejusdem *Suerinensi* Latino locus destinatus est. Quod sequitur Monumentum, ad res Pomeraniæ spectat, exhibetque *Conr. Friedliebii a Fridensberg*, Regis Sueciæ olim Consilarii Justitiæ in Pomerania, *Jus Feudale Pomeranicum vetus & novum*, quod, in Præfatione *Tomi I* a se laudatum, nunc dignum judicavit Illustriss. Editor, cui hic locum concederet. Utilitatem hujus Opusculi ex eo commendat, quod illud non modo apud Pomeranos, sed & Megapolenses, ob parem fere feudorum indolem usum peregrinum præstare possit. Quamvis vero omnibus numeris absolutum hæud sit, sed suis utique nævis labore, hi tamen & alii defectus plures cumulatius notantur in *Sam. Stryckii*, & *Dav. Mevii*, aliorumque de feudis Pomeranicis Scriptorum, Commentariis, quos & industria, & amplitudine,

dine, & rerum ordine, superavit *Fridensbergius*. Inde ad Megapolitanos suos reverfus Illustriff. Editor, *Episcopi Friderici Constitutiones Ecclesia Suerinensis, Clericorum officium maxime concernentes, A. 1238 publicatas*, profert, hisque jungit *Chronicon Episcopatus Ratzeburgensis a principiis Christiane religionis, percensens ejus foundationem, atque Episcoporum ibi vitas, de binis his Monumentis in Præfatione nihil monens, nec suarum observationum & animadversionum illis quidquam adjungens, sed, ut eadem ex antiquis chartis accepit, ita reddens, posteriori tamen id unice addens, ejusmodi Episcoporum Ratzeburgensium catalogum, cui datus hoc loco fere geminus sit, reperiri apud *Christ. Schläpkenium* in *Historia sacrorum Leoburg. Cap. III*, sed qui lingua vernacula editus sit, cum hic idioma Latinum, quod sine dubio authenticum sit, retineat. Quæ his proxime succedunt *Diplomataria Raceburgensia* bina, quorum primum, *ex membranis authenticis collectum ab A. 1154 usque ad A. 1388, curante præcipue Henrico a Wittorp, Episcopo Raceburgensi, & Friderico, Priore, alterum e Georgii de Blumenthal, J. U. D. & Episcopi Raceburgensis, collectione A. 1389 usque ad A. 1524* depromptum est, cum majoris omnino ponderis sint, indignem in his describendis & elucidandis curam ab Illustriff. Editore positam videmus. Post authenticam enim chartarum singularum, quæ CLXV documenta exhibent, satis comprobata, non modo, quæ ipsis Diplomatis larga manu passim substrata sunt, notulæ & animadversiones, sed & allatæ in Præfatione selectæ observationes, argumenta historiarum, antiquitatum, & originum sacro-civilium, in his & vicinis regionibus haud pauca egregie illustrant, & aliorum opiniones, multum a tramite deviantes, in viam revocant. Sic, ut exemplo res constet, in nota ad *Documentum II pag. 2005 seq.* iterum depugnandos sumit novaturientes illos Mecklenburgensium Historicos, qui origines plurium nobilium inter Mecklenburgenses familiarum, argumento a nominibus Slavicis ducto, a Slavicis populis repetunt; id quod Noster contra Diplomatum antiquorum fidem & auctoritatem fieri contendit, e quibus id potius petat, villas & pagos veterum Slavorum gentiliâ hæc nomina suis*

fuis dedisse possessoribus. Quibus erudite pertractatis, hoc tandem utitur epiphonemate: *De libertate illa Slavica, quam nescio in quem finem, & quo jure studioque, Kœlerus (cum Preenio aliisque) urget & exagitat, magnifice adeo sentiendum non est, uspote innumeris exemplis, Annaliumque patriorum fide & documentis, manifesto reprobata. Nec indiget gloria nobilitatis Mecklenburgicæ pigmento quodam Sarmatico, vel libertate illa, a Sarmatis, Slavis, seu Venedis devictis, Smurdisque & servis denique populis, conductâ. Constat nobilitatē ipsi avita sua, ingenua, & gentilitia, prærogativa, militaris olim & ministerialis, publica & equestris, dignitas, prædria, decus nobile omne, vasalliticus & provincialis bonos; constat ipsi libertas Germanica, multis modis Slavica nobilior; constant origines ipsius & laudes, jura, immunitates, & prærogativæ, justissimo titulo partæ, & tot rerum gestarum annalibus, factis, monumentis, chartis, privilegiis, juriumque & historiarum rationibus, suffulta, ut facile carere possit sublevis argutiis Slavizantibus, bujusque generis de Baronibus regni commentitiis aliis adjumentis.* Ex una hac observatione Lectores nostri de ceteris, quæ ex parte haud minoris momenti sunt, existimabunt; qui & meminerint, de proximo, quod hic legitur, Monumento, ad *Origines Neomonsasterienses & Bordesholmenses* spectante, jam ea nos supra attulisse, quæ notitiæ ejusdem inserviunt. Quod tria, quæ restant, Monumenta atinet, *Henr. Dav. Kæpkenii, D. & P. Rostochiensis, Solennia Martinalia Suerinensia, Ahrab. Frencelii, V. D. M. Schœnaviensis, Etymologica Vandalica & Slavica Megapolitana*, ex literis, ad *B. Georg. Westphalium*, Pastorem primum & Senioremem Ecclesiæ Suerinensis, scriptis, eruta, denique *Recensionem Statutorum, fundationum, negotiorum, privilegiorum, jurium, bonorum, reddituum, beneficiorum, onerumque Ecclesiarum Lubecensium, e quatuor Codicibus chartarum membranarumque authenticarum in summam contractam*, ad hæc quidem quominus suas explicationes dilucidationesque afferret Illustriss. Editor, tempore se exclusum fatetur, qui & integram de hujusmodi argumentis conjectionum suarum heptadem, quam in destinatis habuit, differt & rejicit ad *Tomum III horum*

horum *Monumentorum*, quem Indicibus nominum rerumque instructissimum nos propediem expectare jubet; in quam erecti spem, recensionem nostram læti gaudentesque finimus, atque Viro summo, inter Scriptores illustriores facile primas tenenti, ad obeunda utrinque in civili & literata republica ardua illa maximeque præclara munia, integras semper animi corporisque vires ardentissimis votis precamur.

HENRICI VALESII, MILITIS, DOMINI D'ORCE, Consiliarii & Historiographi Regii, Emendationum Libri quinque, & de Critica Libri duo, &c. edente PETRO BURMANNO, FR. Nepote, qui Præfationem, Notas, & Indices, adjecit.

Amstelodami, apud Salomonem Schouten, 1740, 4.

Alph. 2 plag. 3.

Si maximam vim in regendis literarum finibus habet bonorum virorum honesta laudatio; haud profecto scimus, an ingeniorum nobilitati vel luculentior tribui honor, vel efficacior via ad ornandas literas, augendaque hominum studia, excogitari possit, quam felix & auspicata memoriæ instauratio, quæ libris eorum vel promulgandis, vel recudendis, fieri solet. Hoc enim pacto providemus, ne, quorum vita literis saluberrima fuit, eorum interitus tristis & acerbus esse videatur. Fuit sane, ut hoc tantum exemplo utamur, *Henrici Valesii*, dum viveret, nomen tam sanctum apud literarum amatores, ut nemo esset tum, quin mortem tantæ Viri ægre ferendam esse arbitraretur; præsertim cum inter omnes eo tempore constaret, neminem in Gallia vel ingenio, vel doctrinæ abundantia, cum Viro comparari potuisse. Dolorem auxit sollicitudo horum, qui haud inepte verebantur, ne, quæ ipsius ingenio inchoata ex veterum libris exciderunt, oblivione deleterentur. Igitur, quo propius interitum scripta ejus fuerunt, eo impensius gratulamur nunc tantæ Viri manibus, quod talem laudis suæ præconem nacti sint, qui in eam nos adducere dubitationem possit, utrum *Valesio Burmannus*, an *Burmanno Valesius*, plus ornamenti & dignitatis concilia-

ciliaverit. Non enim tam nitide polireque produissent *Valesii* reliquæ, nisi *Petrus Burmannus*, nepos ex fratre venerandi *Senis* nostri, cui tantum Græcas Latinasque literas debuisse *Annales* nostri abunde docent, facem iis accendisset; neque ipse Clariss. Editor exteris peritiam suam artis criticæ, feliciterque depositum sub haud pœnitendo magistro tirocinium, commendare vehementius, quam tali comite stipatus, potuisset. Quanquam, ut verum fateamur, per se tam clarum, tamque præstans, est nomen *Burmmanianum*, ut suo decore, & domesticis laudibus, non aliena celebritatè, illustretur. Id enim Celeberrimus nostri *Burmmani* patruus ab aliquot annis sibi sumsit, non tam ut gloriam suam variis doctrinæ monumentis stabiliret, & contra Pseudo-Criticos tueretur, quam ut doctissimi cujusque Scriptoris memoriam, calumniis semibarbarorum hominum obscuratam fere & neglectam, opera sua recoleret. Quibus de causis quis miretur, tot ingeniorum monumenta ab ipso excussa, tot antiquos & recentiores libros protractos in lucem, & ornatos novis observationibus fuisse? Quodsi vero nullum aliud studii ejus in literas humanitatis exstaret documentum, quam id, de quo dicere jam in animum induximus, nullum dubium est, quin hoc solum ad lauream suffecturum videatur. Nam, qui bene novit *Henrici Valesii* acre ingenium, is lubentissime *Burmmaniano* capiti coronam ob civem servatum imponet. Cum enim diu *Emendationum* Libri in Gallia latuissent, neglecti fere & sprete ab elegantiarum comicarum studiosis, tandem post varios errores stabilem certamque sedem in Bibliotheca Celeb. *Burmmani* invenerunt, unde etiam depromptos Vir eruditissimus dudum orbi literato impertuisset, fidemque promissionis, in *Syloges Epistolice Tomo IV pag. 434*, & *Tomo V pag. 695*, factæ, exsolvisset, nisi cupiditas edendi *Valesiana* nequidè aliis laboribus paululum refrigerata & compressa fuisset. Bene tamen se res habet, quod negotium illud, a se occupatum, nepoti ex fratre perficiendum dederit. Qua in re certe verendum non erat, ne *Valesii* liber sordida & maculosa veste indutus prodiret in lucem. Nulli enim tutius credebatur, quam ei Viro, qui non modo patris patruisque *Burmmanorum* vestigia summa contentione animi premebat, sed lætissimam quoque ingenii sui & erudi-

tionis

tionis messem spondere videbatur. Neque, putamus, expectationem Cel. *Burmanni* fefellit eventus. Ab horum enim consuetudine longissime recessit, qui nunquam peccatis singularum vocum, dictionum, testimoniorumve, e medio sublatis, virorum doctorum monumenta librariis excudenda tradunt, parum gnari istius artis, qua sine intellectus rerum constare nequit. Sed, cum videret Doctiss. *Burmannus*, librorum edendorum curam majus quidquam esse, quam vulgo arbitrantur homines, &, qui huic muneri præesse digne cupiat, pluribus eum artibus studiisque debere instructum esse, operam navavit, ut primo diligenter recognosceret *Valesianos* libellos, deinde, ut, mendis scripturæ sedulo expunctis, quas ab amanuensi aut anagnosta quodam profectas esse patat, testimonia inprimis Autorum, in partes vocatorum, perscrutaretur, *Capita*que suis indicibus & titulis ornaret. In quibus omnibus nihil est, quod non laude dignissimum judicemus. Licet enim nullus obscurior sit sensibus nostris labor, quam qui castigandis Autoribus impenditur, omnesque credamus, casu id accidisse, quod arte & industria paratur; quilibet tamen vel mediocriter doctus intelligit, multo faciliorem quandoque esse philosophicarum quæstionum de mundo, sideribus, calore, frigore, disquisitionem, quam *ευσοχηαν* & divinandi facultatem, & plerumque doctissimos viros hoc non posse, qui illud possunt. Verum enim vero non emendationibus solum orationem *Valesii* perpolivit, sed in Notis etiam subjectis Viri eruditi opiniones aut corroboravit, aut, quod rarius esse factum novimus, refellere studuit. Ut vero de universi hujus libri partibus constet Lectori, eo ordine singulas describemus, quo una alteram excipit. Primo loco collocandum censuit Vir cultissimus *Hadriani Valesii* librum *de vita Henrici Valesii*, ex quo didicimus lepidam hanc de moribus *Valesii* narratiunculam. Scilicet prodidit *Hadr. Valesius*, fratrem suum tam studiose in literas incubuisse, ut ne lectum quidem verri, aut supellectilem suam mundari, passus sit, nisi unico die Sabbathi, ne a studiis avocaretur. Hinc, cum semper eodem die & tempore amicos suos, *Sirmondum* & *Petavium*, salutavisset, accidisse fertur, ut *Sirmondo*, *Valesium* interroganti aliquando,

cur

cur statò tempore ad se veniret, responderit, se prius eum con-
venire non posse, quàm cubiculum purgaretur, quod non nisi
septimo quoque die fieri iuberet, ne mundities studiis obesset.
Præterea docemur, *Valesium*, jam plus quam sexagenarium, pu-
ella in matrimonium ducta, procreasse intra annos undecim se-
ptem liberos. Quid vero elucubraverit Vir doctissimus, quæ
in scriniis suis volumina moriens reliquerit, partim absoluta, par-
tim imperfecta, ibidem exponitur. Notas ad *Ammianum Mar-
cellinum & Historiam Ecclesiasticam* uberiores conscripisse, cer-
tum est. De *Legibus vero Atticis* commentatus esset, nisi *Petrus
Petitus* cogitationes *Valesii* Opere suo disturbasset. Ipso
mortuo, Græcas Orationes *Libanii* quatuor aut quinque
in Latinum sermonem translatas se vidisse testatur frater;
ubi præcipue memoratu digna est ejus peroratio, qua
ἡ ψαυὸς *Henrici* sui condecorat. *Ista omnia*, queritur,
magno reipublica literariæ damno haud dubie sunt peritura,
aut fraude intercipienda, vel supprimenda, nisi a viro aliquo
non minus probo, quam docto, secervantur, quæ jam sunt edita, &
quæ supervacanea ac inutilia videbuntur; reliqua autem, quæ sunt
inedita, diligenter emendentur, digeranturque, ac bene ordinata
Autoris nomine vulgentur. Alioquin scripta Valesii in manus in-
doctorum hominum venient; qui nec, etiamsi maxime voluerint,
eis uti ipsi poterunt, nec alios etiam uti patjentur. Sed, qua
via, & per quem bonorum ingeniorum vindicem, calamitas
illa schedis *Valesianis* felicissime depulsa fuerit, supra ostendimus.
Nunc vero, quod fieri jucunde potest, ipsam Operis formam
intuebimur, cujus pulchritudo, tantum abest, ut Musarum cul-
toribus displicere possit, ut potius vel barbaros humanitatis ofo-
res ad se invitet, vehementerque alliciat. In delectu tamen re-
rum agendo nobis aliquid indulgemus. Multa enim studio præ-
tereuntur, non quod illustriora Emendationum specimina huic li-
bro desint, sed ne oratio nostra vel modum excedat, vel suffeni
nobis videamur, cum, quæ tantopere nobis commendarentur, aliis
quoque placitura esse, taciti profiteremur. *Emendationum* igitur
sylloge *Libris V* absolvitur, quorum *primus* aliquot Patrum, quem-
admodum vocantur, loca pristino nitore restituta exhibet. Or-
diamur

Pag. 2.

diamur cum *Valesio* ab *Origenis* dicto, quod in ejus *Libro contra Celsum pag. 341 ed. Spenc.* legitur, & sine controversia laborat vitio. Argumenta nimirum *Celsi* convellere studet *Origenes*, &, ut erat Dialecticæ artis peritissimus, ita subtiliter respondet *Celfo*, in ejus argumentatione occurrere duo connexa, quorum consecutiones sibi repugnent. Inde hanc legem conficit *Origenes*: Quotiescunque in duobus connexis idem est antecedens, sed consecutiones *ἐν διαμέτρῳ* oppositæ, toties antecedens, quod commune est in duobus connexis, refelli solet argumento illo, quod Stoici *διὰ δύο ἰσχυρισμῶν* vocant. Explodenda igitur est vulgaris lectio *διὰ δύο περὶ Φηλαίων*, quæ sensum nullum præbet. Post *Eusebium*, cui lucem *Cap. III* affundit, delabitur *Cap. IV* ad *Gregorii Nazianzeni* Epistolam, in qua de *Hierocle*, Scholiaste doctissimo, *Pythagoreorum Carminum* interprete, luculenter disputatur. Quis vero ille *Hierocles* fuerit, qui in aureos *Pythagoræ* versus aureum Commentarium scripsit, non omnibus esse perspectum judicat *Valesius*. Ideoque sollicitè duos *Hierocles*, alterum Philosophum, adversus quem *Eusebius Pamphilus* scripsit, alterum Scholiasten, discernit, quos, hæud diffitetur, se alias uno eodemque loco & numero habuisse. Qui controversiam hanc plenius cognoscere velint, adeant, ipso *Burmanno* monente, *Jo. Pearsonium* in doctis ad *Hieroclem* Prolegomenis, & nuperum Editorem hujus libri, *P. Needhamum*, in Præfatione. *Valesius* autem existimat, *Hieroclem* Philosophum, (nam de hoc ipse tantum loquitur,) *Theodosii* junioris temporibus floruisse, primo, quia *Eunapius* nullam ejus mentionem faciat, deinde, quod ipse *Hierocles* *Plutarchi Atheniensis*, quem *Arcadii Augusti* temporibus e vîta abiisse constat, testimonio utatur. *Caput VI* in *Augustini Libri IV Caput II de Baptismo* observationes continet. In *Capite VII Marci Evangelistæ* locus *Cap. III v. 21* valde difficilis & obscurus expenditur. *Capite VIII Athanasii* librum de *Synodis Arimini & Seleucia* mendo liberat Autor. *Capite IX* disquirunt nomina *Attici & Critobuli* apud *Hieronymum* in *Dialogis adversus heresin Pelagianorum*. Per *Atticum* intelligit doctissimus quondam *Valesius* hominem malæ fidei & integritatis, quæ fortè opinio

6.

7.

9.

12.

13.

14.

15.

nio ex proverbio illo *ἑλληνική πικρία*, hoc est, *ἔδραμία*, enata esse videtur. *Critobuli* vero nomen difficilius intellectu esse putat. Interim tamen sibi persuadet, *Critobulum* rectissime in *Cryptobulum*, hoc est, hominem astutum & occultantem sua consilia, posse commutari, quod vocabulum hic propterea locum invenire debet, quoniam & hominibus, quibuscum disceptabat *Hieronymus*, & argumento rei, aptissime congruit. *Capite X & XII* Pag. 17.
Hieronymi Præfationem ad *Ezechielem*, & ejusdem *Epistolam ad Paulinum de Institutione Monachi*, explicat. In *Capite XII, XIII, 18. 19. 20. XIV, XV, & XVI, Julii Pollucis Onomasticon* nova luce collustrat. 21.
 Primo mutandum esse censet titulum libri, pro *ὀνομαστικὸν* pluralem numerum *ὀνομαστικά* substituens, postea errorem *Polluci* exprobrat, quod *κόρη* sumserit pro numismate, cum tamen ex ipsis historiarum monumentis constat, *παιόγνισα*, hoc est, crepundia, fuisse, pæro oblata, non numum. Non morabitur nos reliquorum hujus *Libri Capitum* pervestigatio, quæ, etsi splendidissimis antiquitatum & Græcæ literaturæ opibus referta sint, tamen, quia numerus eorum ad XXXIV excrevit, copiosa utique oratione opus esset, si pro dignitate rerum argumentis omnibus excutiendis vellemus operam navare. Quamobrem ad *Librum II* transeamus, quem fere totum *Dio Chrysostomus* sibi vindicat. Divisus est in *Capita XXVII*, quorum cohortem ducit *Capite I* elegans Commentatio de *vita & scriptis Dionis Chrysostomi*. Qui labor tanto majorem nobis voluptatem creavit, quo propius ad fidem fuit, neminem adhuc præter *Philostratum* ex instituto hujus clarissimi inter antiquos Sophistæ vitam descripsisse. *Capite II* discrimen probabiliter rejicitur inter Prusam & Prusiadem, urbes Bithyniæ, atque hunc errorem in primis fuisse *Ortelii* monet, qui, hæc duo nomina inter se esse diversa, sine idoneo Scriptoris alicujus præsci testimonio conjecerat. 43.
 Ceterum, quisnam illius Prusæ ad Olympum conditor fuerit, difficulter sane demonstrabitur, quoniam hic Scriptores in alia omnia discedunt. *Capite VI* ex *Dionis Oratione XVII*, ejusque verbis, huc usque male intellectis: *καὶ τέτοις, μὴ αὐτως ἀναγνώσκοντα, ἑτέρων ἐπισταμένων, μάλιστὰ μὲν* 47.
48.
54.

- μέν καὶ ἡδέως εἶδ' ἐν ἀλύπῳς ὑπεκρίνασθαι, ποῦ vero, ut *Casaubonus* existimat, corruptis, planum facit, Comœdias *Menandri* olim in scholis declamari & acitari solitas esse, *propterea quod mirifice composita esset oratio ad gestum & actionem, utpote quæ soluta esset absque particulis & conjunctionibus, ut notat Dionysius Halicarnassæus in libro περὶ ἑρμηνείας, in Capite περὶ ἰχνῦς.*
- Pag. 56, *Capite VII* rursus aliquot *Dionis* loca emendat *Valesius*, in quibus explicatio verborum μετὰ τῶν παιδῶν ἐν τοῖς ὁδοῖς καὶ θηταῖς eminent. Scilicet, pergulas magistrales hic indicari, probat, in quibus non doctores solum triviales, secundum *Casauboni* opinionem, docebant, sed celeberrimi etiam liberalium artium magistri, Rhetores videlicet, Grammatici, & Mathematici, quive stipendia publica accipiebant; artem suam profitebantur, ut egregie post *Salmasium* ostendit *Burmannelus* in Notis. In *Libro III*, qui *Capitibus XX* distinguitur, operam imprimis dedit *Valesius*, ut *Philostrato*, multis in locis corrupto, opitularetur. Idem enim contigisse dicit Vitis Sophistarum, quod plerisque veteris Græciæ monumentis, ut in pessimos interpretes inciderint, nec doctiores nactæ sint antiquarios. Nollemus, *Valesii* verba hic a *Burmanno*, sollicitata fuisse. Quovis pignore certaremus, scripsisse *Valesium antiquarios*. Is enim non minore antiquitatum Græcarum Latinarumve notitia, quam Criticæ artis præsidio, instructus esse debet, qui *Philostrati* sensus enodare apud animum constituit. Inter reliquas vero hujus ordinis emendationes, quæ tanto majorem veri speciem habent, quo minus e longinquo petita, ut sit plerumque ab acutissimis Criticorum ingeniis, videntur esse, unica impedit, quo minus librum hunc intactum relinquamus. In *Aspasio* quippe
94. *Philostrati* sub finem locus est asterisco notatus: Καὶ περὶ Νουεργῶν τῶ Ἀθηναίῳ, ὅς καὶ τῶ Ἐλευσινίῳ ἱερῶ κήρυξ ἐστὶ τε καὶ εἶ, ubi scribere jubet *Valesius*: τῶ Ἐλευσινίῳ ἱεροκήρυξ ἐστὶ τε καὶ εἶη, id est, qui *Eleusinii templi præco nunc est*, denique ut sit, precor. Sic enim Græcos eleganter locutos esse ait, quemadmodum Latini eadem formula utuntur: *Est tibi fitque*, quod apud *Ovidium* legitur, & multis aliorum Poetarum testimoniis, quod præstitit *Burmannus*, confirmari potest. *Liber IV* in quindecim
- 101.

Decim Capita distribuitur, ex quorum numero illud potissimum deligemus, quod ultimo proximum est. Dissertit ibi Auctor doctissimus de *Fragments*, quod *Censorino* adjungi ad calcem solet, loco. Legitur enim *Cap. 9* vulgo hunc in modum: *Prior est musica inventione metrica. Cum sint enim antiquissimi Poetarum Homerus, Hesiodus, Pisander, & hos secuti Elegiarii, Callimachus, Mimnermus, Eubemerus, &c.* Non dubitat *Valesius*, quin scribi oporteat pro *Callimachus, Callinus*. Is enim primus Pentametrum invenisse dicitur teste *Terentiano Mauro*. Pluribus verbis hanc sententiam *Burmannus* in *Notis* commendat, non dissimulans tamen, eandem conjecturam *Jac. Nic. Loensi Lib. X Miscellan. Cap. 1* in mentem venisse, indeque *Bentlejum*, sagacissimum in re critica virum, ad *Callimachum* suum transtulisse. *Callinum* vero Elegiographum Poetam fuisse, patet imprimis ex *Strabone Lib. XIII pag. 624 & 627: καλλιῶνος τῆς ἐλεγείας ποιητῆς*. Liber quintus integer fere *Æliani* duobus, alteri *Sophistæ*, qui *Historiam animalium & Varias* conscripsit, alteri, qui *de instruenda acie*, seu *Tactica*, elucubravit, dicatus est. Primo suum esse duxit, inquirere, quonam tempore vixerit *Ælianus Sophista*, ex ejus rei ignoratione error *Gesneri* & aliorum manavit, qui *varias historias & Tactica* uni tribuerunt Auctori. Quod tamen falsissimum est, & *Perizonii* doctrina ad *Ælianum*, invictisque argumentis, demonstratum fuit, Autorem *Tacticorum*, natione Græcum, plus minusve integro prope Seculo antiquiorem illo videri. Sub finem hujus libri quosdam ex *Lege Salica* decerpit flores, neque minus *Theophylacti* famam, interpretum oscitantia paululum obfuscata, opera sua illustrat. Metaphrastes enim, *Jac. Pontanus*, verba *Capitis I Φαερίδην γὰρ ἀίχθεις &c.* in linguam Latinam translaturus, perplexa verborum circumductione locum abstrusorem reddidit, ex quibus apparet, non cepisse eum *πολυσιβίδα οἰκείαν*. Existimat vero *Henn. Valesius*, eam a *Theophylacto* dici domum, quæ Græce *δεκαεννέα ἀκκῆβίλα* dicebatur, propterea, quod in ea novendecim accubita seu stibadia essent, in quibus Imperator, cum proceribus decumbens, epulabatur in natali Domini & solennioribus festis. Sed de *E-mendationum Libris* dixisse sufficiat. Sequitur in eadem Sylloge

Opus

Pag. 118.

121.

136.

141.

Opus *Valesii de Critica*, jam dudum ab eruditis desideratum; ac dolebunt nobiscum nobilissimæ artis fautores, meximam illius partem aut intercidisse, aut omnino ad finem perductam hand fuisse. Nullum enim est dubium, quin, si integra exstaret *Valesii* de hoc argumento disputatio, plurium aliorum scriptis carere possēmus. Si enim a *Scioppio*, *Robortello*, *Wouwerio*, *Maussaco*, *Dan. Heinsio*, *Burmanno*, & aliis quibusdam veræ eruditionis sectatoribus, quos omnes in doctissima Præfatione laudat *Burmannus*, discesseris, neminem vidimus, qui rem, sæpiuscule tentatam, ex voto tractaverit. Laudibus quidem plerique nostrorum hominum ornant *Jo. Clerici* de arte Critica librum, sed, utrum bonus, an malus, dici possit, nostrum non est judicare. In eo certe injuriam manibus *Clerici* non faciemus, si dixerimus, tam difficulter ex scholis ejus proditurum esse bonum Criticum, quam difficile est, sine idoneis artis logicæ præceptionibus subilem fieri Dialecticum. Quod probare in proclivi esset, si id nunc ageremus. Verum ex diverticulo in orbitam redeamus. *Henr. Valesius* in libro *de arte Critica*, quem primus producit & ab interitu vindicat *Petrus Burmannus*, duo sibi exponenda sumsit, primum, ut ostenderet, per quos inprimis viros illa ars, quibusque in locis, culta, & per quos quasi gradus producta ad illud fastigium pervenerit, postea, ut naturam hujus artis quibusdam legum vinculis constringeret, in qua constitutione Grammaticos veteres, *Varronem*, *Cratem Mallotem*, *Aristarchum*, *Aristophanem*, recte sequitur. Tribus enim commodissime partibus describi solet, quarum prima, quæ in nostris grammaticis libellis reperiuntur, item de vi & potestate verborum, & quæ ex his consequuntur, docet, eam ob causam a Græcis ἀναγωγική appellata, altera personas, loca, fabulas, & cetera, quorum in Scriptore mentio fit, enarrat, atque Græcis ἐξηγητική, seu ἱστορική, audit; tertia denique obscura exponit, quid rectum pravumque sit, quid genuinum, quid spurium, indicat, inde a Græcis διορθωτική, aut κριτική, nomen adepta. Quilibet videt, multo præstantiori, quam vulgo homines, ab his factis alieni, credunt, doctrina, diffusioribusque præceptis, ali atque sustentari debere Criticam. Cur vero hanc a reliquis Grammaticæ partibus

partibus sejunxerint ejus artis magistri, eadem fortassis ratio subest, quæ, cur eloquentiam a philosophia segregarent, præcipere videbatur. Facillus enim erat, res abditas multis & acutis ratiunculis colligere, quam probabiliter loqui. Antiquis vero temporibus Grammatici scholæ suæ successores ac sectam quandam, perinde ut Philosophi, relinquebant, quemadmodum non modo noster *Valesius* hoc loco ostendit, sed alii quoque, verbi causa *Wouwerius* in *Polymath. Cap. 18 pag. 156*, & *Cel. Heumannus* in *Dissertatione de Sectis Grammaticorum*, pluribus verbis exposuerunt. Inter omnes vero caput extulerunt *Aristoteles*, *Demetrius Phalereus*, *Cicero*, *Dionysius Halicarnassæus*, *Longinus*, & *Phavorinus*. *Aristoteli* hanc laudem jure suo vindicat elegantissima *Homerorum* Poematum *ἔκδοσις*, quæ vulgo *e Narthecio* cognominabatur. Summis Criticorum ingeniis *Demetrium Phalereum* associant scripta ejus *περὶ ἐμπνεύσεως*. De *Cicerone* vel unicus saltem liber *Bruti* nomine inscriptus testis esse potest, quam acute virtutes & vitia orationis cognoverit. Reliquis forte hujus scientiæ laudem nemo denegabit, nisi qui primis saltem, ut ajunt, labris literas degustavit. Ne quid nunc dicamus de *Plutarchi*, *Porphyrri*, *Procli*, *Galleni*, *Origenis*, *Basilii Magni*, *Photii*, *Julii Cæsaris*, & *Germanici*, scriptis criticis; omnia hæc more suo tam sedulo conquirat *Valesius*, ut nobis jam, *Librum II* salutantibus, Operis hujus jactura ægerrime molestissimeque ferenda esse videatur. Sed ea est facti durities, ut nullius mortalium aut precibus, aut votis, mitigetur. Lucro tamen id apponamus, quod fors dedit parca manu. Traditur autem in his velut pulcherrimi ædificii parietinis & ruinis cum artis Criticæ finitio, tum distributio. Criticam nempe definit Autor, quod *ars sit judicandi de scriptis tam veterum, quam recentiorum*. Partes vero illius quatuor ponit. Prima est, *Valesii* opinione, expositio, seu enarratio, quæ Græce *ἐξηγητικὴ* dicitur, secunda emendatio, Græce *διορθωτικὴ*, tertia observatio, quarta judicium seu censura, quarum nulla non digna esset, quæ *Valesii* ingenio & uberrimo orationis flumine irrigaretur. Priori tantum membro hæc felicitas ex parte obtigit, ideoque, cum plura persequi non liceat, paucissimis *ὀκονομίας* rationem Lectoribus humanissimis reddemus. Per expositionem nihil aliud intelligit

Pag. 148.

155.

156.

184.

K

telligit

telligit *Valesius*, quam obscuriorum dictionum & sententiarum explanationem, & cum libri veteres duobus modis explicari soleant, fuso nempe & tenui genere interpretandi, nasci inde duplicem expositionis formam putat, quarum alteram Græci *σχολια*, alteram *ἐξηγητικὸν*, vocant, nos vero illam annotationum, hanc commentarii, nomine complectimur. Qua virtute bonus Commentator eminere debeat, concipere animo & nos plenius, & alii, possent, nisi *Valesius* invitos nos & reluctantes desereret.

Differtationem de *Critica* excipiunt *Valesii* nostri, ut & *Nicolaï Rigaltii* atque *Ismaelis Bullialdi*, Clarissimorum Virorum, eruditissimæ de *populis fundis*, seu de statu & conditione populorum, qui *fundi* facti sunt *lege Julia de civitate Romanorum*, Exercitationes, quas, licet *Antiquitatum Romanarum Thesauri Tomo II pag. 1952 seq.* insertas esse novimus, nostra tamen qualicumque oratione rursus commendare fas & æquum erit. Memoratu dignus est apud *Ciceronem* locus de *populis fundis* in *Oratione pro Balbo*, quem perperam *Manutius*, *Sigonius*, & *Hottomannus*, interpretati sunt. Qui vero factum sit, ut uno tempore triumviri in explicationem hujus formulæ summo studio incubuerint, ex Præfatione harum Commentationum apparet. Scilicet hujus controversiæ de populis fundis perhibetur fundus esse *Petrus Pitæus*, qui *Capiti VIII Libertatum Ecclesiæ Gallicanæ* inseruerat hæc verba: *Reges Christiavissimos sanctissimam Apostolicam sedis sic comiter conservare, quemadmodum Principes liberos decet, si non aquo jure, certe non ut dedititios aut fundos.* Aperte hic *Pitæus* dedititios & fundos, tanquam similia nomina, conjungit, quod ægre fert *Nic. Rigaltius*. Hanc ob causam in literis, ad *Putcanos* missis, *fundorum* appellatione significari contendit non dedititios, sed homines liberos, *cives sui juris, suæque spontis, cum in plerisque hujuscemodi conditionis civitatibus magna pars sui juris libertatem civitati Romanæ anteferreret.* Respondet ei *Ismael Bullialdus*, ita tamen, ut verbis, non re, a *Rigaltio* discrepet. Verba ejus palmaria hæc sunt: *Vel de conditione populorum fundorum breviter dicamus, certissimum est, liberos eos fuisse, neque vi adactos, ut legibus Romanis, jure patrio abdicato, uterentur. Penes ipsos enim erat, proprio connatoque jure uti, vel, si elegissent, Romano.* *Henricus Valesius*

198.

201.

206.

Valesius utriusque sententiam in duplici Epistola expendit, & quamvis a *Rigaltii* stare partibus nolit, tamen ne *Bullialdo* quidem per omnia assentitur. Sententia ejus haud dubie præstantissima videtur, quam suo etiam calculo probavit Vir olim celeberrimus, *Jo. Georg. Grævius*, ad *Ciceronis Orat. pro Balbo Cap. 8 pag. 534 seq.* Scilicet *Valesius* primo observavit, fundum, si de populis accipiatur, non significare statum quendam aut conditionem populorum, quemadmodum interpretati sunt *Rigaltius* & *Bullialdus*, sed populum esse autorem subscriptoremque, ideoque fundus fieri poterat populus legi cuidam, quam sciunt Romani, verbi causa legi Julæ. Is enim fundus rei, donationi, legi, dicitur, qui promittit, se recepturum esse donationem, se sponte culturum esse leges, & in aliis rebus similiter. Poterant igitur socii Latini repudiare hanc legem Juliam, verum, qui semel ei subscripserant, tenebantur illius formula. Tandem Vir eruditissimus, *Burmānus*, his de populis fundis Dissertationibus Orationes *Hemici Valesii*, junctim editas, subjecit, quæ, licet antea jam typis descriptæ essent, in unum tamen & fasciculum colligi debebant, ne tanquam flores dissoluti invidia temporis hominumque perirent. In his autem exhibendis ordinem temporis, quo scriptæ & habitæ sunt, observavit. Primum locum obtinet Oratio de *Christina, Suecorum Regina, coronatione*, A. 1650 celebrata. Hanc comitantur funebres in obitum doctissimorum Virorum, *Jacobi Sirmondi*, *Petri Putciani*, *Dionysii Petavii*, quibuscum omnibus noster *Valesius* perquam familiariter vixit; deinde eximia gratulatoria, seu potius panegyrica, Oratio de pace post diuturnum & gravissimum 24 annorum bellum, inter Hispanos & Gallos gestum, per Cardinalem Julium Mazarinum stabilita. Eidem loco fratris ejus, *Hadriani Valesii*, disertissimam Orationem de laudibus *Ludovici XIV*, A. 1661 in grati animi testimonium habitam, asseruit *Cl. Burmannus*; quam denique comitantur ejusdem *Hadr. Valesii* Carmina nonnulla inedita, quæ in ceteris illius Poematibus, ad calcem *Valesianorum* A. 1694 excusis, desiderantur. Debet ea *Cl. Autor* beneficio humanissimi *d'Orvillii*, cui hoc nomine & quamplurimis aliis meritis obstrictissimum se esse, gratus profitetur. En igitur speciem totius

Pag. 213.

3.

14. 24. 35.

49.

71.

89.

Operis, levi quidem penicillo adumbratam, id tamen, speramus, in animis Lectorum effecturam, ut picturæ hujus elegantia invitati, exemplum ipsum flagrantiori quadam cupiditate intueantur. Ceterum de novo criticæ artis vindice nobis & mansuetioribus literis vehementer gratulamur, summum precati Numen, ut non solum Patruī senectutem vegetam reddere, sed etiam Nepotis conatus prospero successu secundare beareque velit. Insigne præterea in rem literariam conferet beneficium Doctiss. *Burmannus*, si propediem *Nic. Heinsii Adversaria*, diu desiderata, & *Anthologiam Epigrammatum, Poematiumque Latinorum*, quam minatur post *Pitæum & Scaligerum*, ingenti ineditorum numero locupletatam, animadversionibusque illustratam, carceribus suis exire jubebit.

JACOBI ODE, PROFESSORIS TRAJE-
ctini, *Commentarius de Angelis.*

Trajecti ad Rhenum, apud Matthæum Viſch, Bibliopolam, 1739, 4.

Alph. 6 plag. 5.

Monumentum ære perennius exegisse Cel. Autorem Commentario hoc *de Angelis* elaboratissimo, facile omnes, qui norunt rerum pretia æstimare, intelligent. Certant enim in eo veneres stili, planumque & ornatum dicendi genus, cum soliditate, tractationis concinnitate, & multijugæ lectionis apparatu, immo cum lenitate, mansuetudine, ac moderatione, virtutibus approbatione omnium longe dignissimis. In Præfatione enumerantur rationes, quibus sese Autor ad laborem hunc suscipiendum commorum sensit. Recenset simul in ea summam *Angelolatria Stephani Clotzii*, Theologi quondam Rostochiensis, *Baronio, Justiniano, &* aliis Romanæ Ecclesiæ primipilis, oppositæ, ac per Disputationum seriem elaboratæ. *Bellarminus* enim & *Costerus* contenderant, errorem de colendis Angelis ad hæresin *Simonis Magi*, ejusque sectatorum, referendum esse. Ad dicit vero Autor, *Baronium & Justinianum* hisce contradixisse. Rem omnem controversam ipse sic expedit & extricat: *Ea ipsa
facili*

facili negotio secum conciliabis, si modo, Simonianos non coluisse Angelos ob dignitatem & naturam præstantiam, atque ex sincero erga eos affectu, sed ex magia imprimis studio, & Philosophiæ Platonice amore ad id compulsos, juxta nobiscum observaveris. Ex scriptis Pontificiorum Klotzius *Disp. II §. 9* luculenta adduxit documenta, quibus inter omnes constare potest, eos religioso cultu prosequi & supplice prece invocare Angelos. Omittimus reliqua. Deinde recenset Autor Disquisitionem Academicam, ex *Col. II, 18, de Cultu Angelorum* institutam A. 1708 a Daniele Pfeffingero, Theologo Argentoratensi, quinque Disputationibus comprehensam. Juste tandem conqueritur de infelicitate & iniquitate nostrorum temporum, quibus veri nominis eruditio nibili æstimetur, imo etiam probro habeatur aut vitio etiam vertatur, ab iis quoque, qui aliquod in Ecclesia munus obeunt. Verum aggredi decet rem ipsam, rei que tractationem, quæ in *Sæctiones decem* fuit distributa. *Sæctio prima* inscripta est de nominibus Angelorum; *secunda* de existentia & origine Angelorum; *tertia* de Angelorum natura; *quarta* de Angelis malis; *quinta* de loco Angelorum; *sexta* de numero Angelorum; *septima* de ordine Angelorum; *octava* de ministerio Angelorum; *nona* de cultu Angelorum; ac tandem *decima* de Angelo Johæ, filio Dei, quem alias *Angelum increatum* solemus appellare. Primo quidem in limine de originatione vocis מַלְאָכִים & ἄγγε-
 λος est sollicitus. Priorem deducit ex sermone Abassinorum, quibus מַלְאָכִים est, *legavit, misit*, siquidem Malachim sunt nuntii seu legati. Posteriolem, origine Græcam, distinguendam existimat ab *Angaris Persarum*, de quibus disserit copiose. Nomina *Michaelis & Gabrielis* credit esse symbolica, Angelis data increa-
 tis, intelligens indubie filium Dei ac Spiritum Sanctum. Filius Dei quando vocatur Angelus, id facile patescit ex epithetis; ei ex consilio pacis & œconomia salutis propriis, ex nominibus divinis, perfectionibus Deo propriis, *Gen. XVIII, 10 seq.* operibus divinis, *Gen. XLVIII, 16*, cultuque divino, *Gen. XXXI, 11, 13*. Angelorum nomen aliter aliterque olim fuit adhibitum. *Plato*, alii-
 que scriptores Græci, per ἄγγελον intellexerunt *ministerium, administerium, distributorem*. A Christo nato cœperunt Græci notio-

Pag. 5-

28 seq.

9.

II.

- nem Biblicam suscipere. Librum *de Mundo* videtur Autor *Aristoteli* abjudicare, *Arnoldi Bootii* iudicio adductus. Liceat tamen credere, fatis gravia esse B. *Joannis Alberti Fabricii* argumenta in *Bibliotheca Gr. Lib. III Cap. 6 §. 13 pag. 128*, quibus liber ille
34. *Aristoteli* vindicatur. Vocibus porro **רוח** & **πνεῦμα** Caput integrum fuit assignatum. Prior denotat id, quod est actuosum, & vim insitam exserendo aptissimum, e. g. halitum, animam hominis rationalem, ventum, tertiam Trinitatis personam, & Angelum. Posterior æque patet late, immo latius, siquidem doctores Ecclesie etiam **πνεύματα** vocantur 1 *Jo. IV, 1, 2*. Voces
42. **אלהים** & **בני אלהים** illustravit Cel. Autor diligentia
45. perquam singulari, approbata originatione, ex sermone Arabum depromi solita. Refellit *Joannem Clericum*, qui vocem *Elobim*
53. a populis Palæstinæ polytheis adscitam credidit. Per *filios Dei*,
59. quorum apud *Jobum* fit mentio *I, 6, II, 1*, Angelos designari, ostendit, munitus consensu Chaldæi interpretis ac Alexandrini.
61. Descendit deinde ad nomina **צבאות** & **δυνάμεις**. Vox prior notat 1) multitudinem rerum creatarum, convenientissimo ordine ac mirifica pulchritudine dispositarum, & divinarum perfectionum, gloriæ inservientium; 2) multitudinem hominum, certo ordine dispositorum; 3) multitudinem Angelorum, Deo ministrantium. Negat Autor inter hæc, Sabios seu Sabæos Arabas dici ex **צבא**. Per **δυναμις** **ψ:58**, vim altissimi, *Luc. I, 35*; intelligendum arbitratur *Spiritum Sanctum*, eodem trahens loca *Act. I, 4, 5, Luc. XXIV, 49, Act. VI, 5, 8*. De *Crubhim*, seu Cherubim, exponit copiose, productis in medium sententiis aliorum bene multis. Vox **כרוב** designat *validum, fortem, robustum*, ac speciatim *taurum Ezech. X, 14*, ob *Ezech. I, 10*. *Crubim* itaque sunt animantia ceteris robustiora, symbola Angelorum robustissimorum. Hactenus quidem bene. At, cum quæritur, quid visio *Ezechielis*, seu opus currus, sibi velit, atque cur Deus dicatur *sedere על כרובים*, tot responsa fere nobis impertiuntur, quot existunt interrogatorum personæ. Numerus eorum quoque haud est exiguus, quibus probatur illud *non liquet*. Si meminerimus, quatuor Israelidarum fuisse vexilla, more antiquissimo in modum columnæ quadratæ facta, in quorum parte
- summa

summa circumquaque animal quoddam robustissimum prominere delineatum, facile animadvertemus; quatuor in vexillis illis quatuor diversos existisse typos. Si vero posuerimus ob oculos schema Israelidarum, castra metatorum in desertis; non sunt figurae quatuor curruum, (conf. *Jo. Schefferus de re vehiculari veterum pag. 53,*) rotarum, & oculorum in rotis, imo spiritus & animae, in eis occurrentes, nos praeterire. Lucem inde affundi existimamus locis *Zach. VI, 1 seq. & Ps. LXVIII, 17.* In adyto intimo templi juxta arcam vexilla illa tandem fuerunt deposita utrinque, & utrinque obvelata, figuram fulcrorum sedilis, quibus throni olim sustentari solebant, praeferebant. Symbola Angelorum fuisse *Crubhim*, haud licet inficiari, siquidem hoc satis superque elucet ex *Apoc. IV, 8 seq. VI, 1, 3, 5, 7, XV, 7, V, 6—9.* At id difficilius est comprehensum, qua ratione Cherubini, seu animalia, *Joanni* visa, siquidem de Angelis ibi est sermo, dicere potuerint, sese a Christo ex gentibus fuisse redemptos, *Apoc. V, 9.* Verum difficultas exspirat omnis, simul atque vocem *אֲדָרְסִי, canunt*, retulerimus ad personas subaudiendas, Levitarum V. T. exempla scilicet. Per *rotas* currus *Ezechielis* denotari Ministros Ecclesiae, Autor arbitratur. Cherubinos existisse Angelorum symbola, Autor ex Judaeis commentatoribus aequae, ac ex Patribus Graecis, eorumque testimoniis, comprobavit luculente. De curru *Ezechielis* variantes attulit praeterea tot sententias, quot fere capita. At nobis haud licet eis immorari percensendis. Obiter notamus, de Angelo *Metatron* seu *Metatore* egregium existare *B. Joannis Andreae Danzii Programma*, quo fusius indicatur, *Metatron* illum esse Angelum increatum, filiumque Dei. De nomine *סֵרַפִּיִם Seraphim* deinde Autor copiose commentatur, ratus, voci subesse significatum certae serpentum valde urentium speciei, Angelosque, qui ab *Esaia* visi sunt in igneis ac veluti urentibus corporibus, sic dici; Apostolos adumbrari in visione Prophetica, aliosque Jesu Christi, in gloriam evecti, Ministros sub N. T.; hymnum *Sanctus* compositum esse Saeculo quarto, ac fortasse secundo, ob locum *Tertulliani de Orat. Cap. 3 Operum pag. 130 edit. Rigaltii*; *Platonem* multa e fontibus populorum orientalium ac imprimis Hebraeorum seu Chaldaeorum in scripta

Pag. 80.

85.

92.

106.

120.

122.

- scripta sua derivasse. De *Teraphim*, quos nonnulli pro *Seraphim* habent, profert satis multa. Inquirat deinde, an *Serapidis*, Ægyptiorum Dei, hic ratio sit habenda. Ostendit vero,
132. *Serapin* idem esse ac *cistam* (σωφ) Regis cujusdam Ægyptiorum, *Apis*, qui in bove præsertim vivo, vel etiam sub forma bovis, ab Ægyptiis fuerit cultus. Hinc descendit ad nomina שׂרפ & שׂרפן, שׂרפ. *Seirim* ipsi sunt *hirci sylvestres* aut *dæmones*, qui sub specie hircorum in silvis locisque desertis apparuerint, atque videntibus incusserint horrorem. Multis argumentis conficit, legem *Lev. XVII, 7*, non *Zabiis*, sed Ægyptiis, eorumque cultui superstitionis & idololatricæ, esse oppositam.
137. שׂרפ ex שׂרפ, *vastavit, destruxit*, dici, ratus, addit, intelligi ea voce *dæmonas*, qui sub qualicumque forma, imprimis hircorum, spectatoribus horrorem incusserint in locis vastis, creditique sint animos hominum perdere. De *Satyris* plena lance differit. Tum ad nomina *δαίβολος*, *δαίμων*, & *δαιμόνιον*, gradum promovet. *Δαίμων* ex veterum opinione erat animus hominis, dum vivit hanc vitam; fortuna & fatum; genius intermedius; anima defuncti, oberrans circa sepulcra. *Δαιμόνιον* Græcis antiquis est *Namen*, speciatim *fortuna*, e. g. *Ef. LXV, 11*, in Alexandrinorum interpretatione, genius Deum inter hominesque medius, homo bonus & prudens, tum vivus, tum vita functus, porro etiam spiritus malus ac generi pestifer humano. De iis, qui *δαίμων ζόμενοι* vocantur in Evangelio, accurate exponit, ostendens tum ex momentis adjunctis, tum ex *Plutarcho* in *Sympos. Lib. VII. Quest. 5*, designari homines, quorum mentes & sensus, imprimis auditus & visus, maligni spiritus ita occupaverint, ut neque ratione sua, neque sensu communi, recte uterentur, & non illi, sed hi, in corpora illorum dominium exercerent. Homines a vera religione aversi ipsi etiam credidere, *dæmonas* immittere hominibus mala, morbosque indere ac auferre. Testamur *Thucydidem II, 64*, & *Julium Pollucem* in *Onomast. V, 27*. Plura congestit testimonia *Lambertus Bos* in *Exerc. Philolog. in Nov. Fæd. pag. 62 seq.* Omnino itaque subit mirari, qui *Beckerus* in Anglia, veterum Scriptorum peritissima, suffragatores possit invenire. Vox *δαιμόνιος* a *Josepho* adhibetur sensu bono,
- δαιμό-*

δαίμονια idem dixit sensu malo, qui alias quoque credidit, dari homines, a spiritibus malis obsessos. Tandem Autor demonstrat, Angelos existere, & copiosum ad *Act. XXIII, 8*, commentarium suppeditat, ratus, Sadducæos negasse permanentem Angelorum existentiam. *Ἀμφοτέρω* non semper esse *ambo & utraque*, sed plura generis ejusdem, erudite ita comprobatum. Quomodo autem Sadducæi, dari Angelos, negaverint, variis disputationibus implicatum magis, quam expeditum, est. Tres potissimas opiniones produxit Cel. Autor; *Joannis nempe Calvini, Hugonis Grotii, & Joannis Cameronis*, cujus sententiam censet probabilissimam, licet eam paulisper mutaverit & amplificaverit. Summa sententiæ huc redit, Sadducæos non negasse eorum, qui in historia V. T. vocantur Angeli, apparitiones & operationes, sed credidisse, eos non esse veri nominis, quo sensu id a Phariseis usurpabatur, Angelos atque substantias permanentes, quin potius illos a Deo ad illud tempus, quo apparebant atque operabantur, fuisse productos, & postea ab eodem destructos, atque ita Angelos re ipsa non esse, ut tradit *Lucas*; eoque sine id omne, quod de Angelis tradebatur, improprio sensu intellexisse, ut negarent, eos, qui eo nomine appellabantur, re ipsa esse Angelos, atque in rerum natura existere. Liceat vero quartam addere sententiam. Putamus enim probabile, Jesum ex doctrinis communibus Sadducæos convicisse *Matth. XXII, 23 seq.* ac nihilo minus mentionem fecisse Angelorum, qui sunt in cœlis, quibuscum confert statum piorum redivivorum. Ad doctrinas communes hæc quoque sunt referenda. Sadducæi enim alias statim disputationis exordium turbassent, perhibentes, nullius momenti esse hanc vel comparisonem, vel comparationis rationem. *Lucæ* ita verba *Act. XXIII, 8*, intelligenda sunt respectu systematis Phariseorum. Hi credidere, dari præmia hominum post mortem, & idem corpus reviviscere. Utrumque negarunt Sadducæi, rati potius, animas defunctorum per varia ire corpora, non reviviscere corpus defunctum, præmia apud Superos inferosque haud dari, siquidem animæ una cum corpore defuncto speciem & virtutem, qua spectabilia corporis officia peraguntur, deponant. Pharisei credidere, Angelos subinde apparuisse, ac

Pag. 206.

208.

211.

213.

L

cum

- cum hominibus loqui; Sadducæi id negarunt, rati, phantasmata illa, quæ apparuere, fuisse substantias per miraculum novum productas, & munere finito, in nihilum redactas. Pharisei spiritus corporis expertes admiserunt; Sadducæis contra substantiæ spirituales omnes visæ fuerunt, subtilissimo & igneo corpusculo præditæ, in oculos tamen haud incurrentes. Eadem sentire Philosophi Perfarum & Orientales ejus ætatis, quæ Sadducæis probata esse existimamus; quippe carnem, corpus, & materiam spectabilem, malis annumerarunt, ideoque resurrectionem carnis piis indignam esse crediderunt. Quanta vero tunc Philosophiæ orientalis fuerit fama & ostentatio, neminem fugit. Autor docet, Angelos existere, ex Cherubinibus *Gen. III, 24*, ex duobus *Abrahami* convivis *Gen. XVIII, 2*, nec non ex *Gen. XXI, 17, 18*, *XXIV, 7, 40*, *XXVIII, 12, 13*, *XXXII, 1, 2*, *XLVIII, 16*, *Exod. III, 2 seq. XIV, 19*, *XXIII, 20, 23*, *XXXII, 34*, *XXXIII, 2*, *Num. XXII, 22-35*, *Jud. II, 1-4*, *XIII, 3-21*, *1 Sam. XXIX, 9*, *2 Sam. XIV, 20*, *XIX, 27*, *XXIV, 16, 17*, *1 Chron. XXI, 15 seq.* *2 Chron. XXXII, 20, 21*, *Pf. XXXIV, 8*, &c. *Hobbesium* refellit, qui credidit, Angelos non esse substantias ab hominibus diversas, sed esse apparitiones quasdam in organis sensuum nostrorum, eorumque accidentia. Operose disquirat, an ex lumine rationis doceri queat, Angelos existere. Argumentis vero omnibus, quæ conquirere potuit, ad cynosuram rationis rectæ revocatis, colligit, existentiam Angelorum lumini rationis videri possibilem, aut ad summum probabilem, nisi testimonia in medium producantur, in quibus tamen illud haud est perspicuum, animas humanas, a vinculis corporum suorum solutas, non posse id operari, quod sensibus est subjectum. Hæc certe sententia ab ipso *Justino Martyre Apol. II pro Christianis pag. 65* fuit approbata, ac a *Philostrato in Vita Apollonii Lib. III Cap. 38* exornata, nec repudiata ab ipso *Josepho de Bello Jud. Lib. VII Cap. 6*. Oracula *Apollinis, Æsculapii*, & alia, ex meris constituisse sacerdotum fraudibus, ingenue fatetur Autor. Spectra esse animas defunctorum, improbabilem haud censet opinionem. Inquiris deinde, qua via, & quo modo, gentes qualemcunque Angelorum noticiam fuerint adeptæ. Id vero satis credibile, doctrinam de Angelis, eorumque discrimine,
- a pri-

a primis parentibus & gente Hebræa, ejusque vicinis gentibus, esse derivandam, ac per manus traditam, varieque propagatam fuisse. *Plato* quidem, ejusque sectatores, docuerunt, Angelos esse animas hominum post mortem corporis in statum & conditionem illam mutatas & evertas, atque hunc errorem in Ecclesiam Christianam invexerunt. At veteres Chaldæi & Ægyptii videntur Ebræis assensisse. Sententiam de Archangelis *Porphyrius* aliique videntur formasse ex exemplo duorum Angelorum primariorum atque principum, qui a *Daniele* visi leguntur. Gen-
 tes vero a vera religione averſas largitas fuisse, dari a dæmonibus obsessos, curate demonstratur. Testimoniis ubique probatissimis omnia pronuntiata sua præmunivit Autor, ita, ut Opus hoc sit plane eximium & excellens. De creatione Angelorum differitur præclare, licet de die, quo creati sunt, haud constet. Causæ adduntur, cur *Moses* de creatione Angelorum distincte exposuerit nihil. Autor *Celeb.* haud a proposito alienum judicavit, ostendere, *Sanchoniatboem* non Angelos, sed homines, per *Σωα νοεγὰ* intellexisse. Tum excitat eos, qui, Angelos ex substantia Dei & ex igne creatos esse, contenderunt, docens, eos ad imaginem Dei esse conditos, negans tamen, eos creasse mundum, quæ primorum Christianæ Ecclesiæ fuit hæreticorum opinio, *Simonianorum, Menandrianorum, Saturnini, Carpócratis, Setbianorum*, aliorumque. De tempore & fine, quo creati sunt Angeli, solide exponit, notans *Origenem, Basilium Cesareensem, Gregorium Nazianzenum, Chrysoſtomum*, aliosque, opinatos, Angelos ante omnes res creatas fuisse productos, quibus Socii accedunt. Firmat sententiam Theologorum Lutheranorum & Reformatorum, qui, Angelos primo die creatos esse, docuere. *Platonici, Aristoteles, Chaldæi, aliique, Angelis* tribuerunt corpora tenuissima, quibus consentanea tradiderunt Patres Ecclesiæ permulti, *Conradus Vorſtius & Cl. Loerſius*, cujus argumenta ex professo indicantur, examinantur, & refelluntur. Refutatur etiam *Joannis Clerici* in hoc momento scepticismus. Angelorum essentia constituitur in cogitanti ætuoſitate. Facultates eorum naturales eruuntur & exponuntur, videlicet cognitio, judicium, voluntas, affectus, libertas, potentia limitata. Autor
 L 2

Pag. 267.

273.

282.

284.

291.

304.

334.

337.

391.

405.

- ostendit, Deum in patrandis miraculis usum fuisse opera Angelorum; malos vero Angelos mirabilia, non miracula, effectui dare posse. Angelos fuisse in creandis hominibus Dei socios, Judæi quidem decernunt, at a Muhamedanis Christianisque merito repudiati. Edisserit inde Autor facultates Angelorum morales, bonitatem, liberi arbitrii usum, atque penes diabolos abusum, bonorum in veritate & sanctitate confirmationem, gloriam, & beatitudinem. Confirmationem illam præcipue & egregie contra dissentientes tuetur, *Origenem* & Remonstrantes. *Cornelium Jansenium*, qui, ex sua natura Angelis illam confirmationem inesse, decrevit, longe lateque confutat. Quo factò, disputat de mutabili Angelorum statu & conditione, eamque cum Dei bonitate ac sapientia conciliat. Angelos existere, docet ex nominibus eorum, ex regno diaboli, ex pravis eorum qualitatibus, ex ingressu eorum in homines, ex variis eorum operationibus, ex potestate eorum, tam naturali, quam morali, ex victoria a diabolo per Christum & fideles reportanda, & ex pœna malis Angelis infligenda. Notat simul *Balthasarem Beckerum*, loca *Judæ* ac *Petri* ad legatos Israelitarum detorquentem, ac Cabbalistarum errorem, qui, nullos dari Angelos malos, fingunt. Primum Angelorum peccatum fuse exponit, nempe abusum liberi arbitrii prorsus tetrum. Varias hic sententias examinat & explodit. Disputationem *de serpente deceptore* inscriptam methodo mathematica elaboravit. Propositionem primam ita formavit: נחש proprie est serpens naturalis. Ratio demonstrandi desumitur ex *Gen. III, 1*, hunc in modum: quia נחש cum ceteris animalibus agri comparatur, ideo ejusdem generis esse debet. Propositio secunda sic habet: Nomen נחש est a radice נחש, cujus significatio est, & quidem formalis videtur esse, curiose observavit vel scrutatus fuit, ingeniose exploravit. Rejicit originationem, a *Sam. Bocharto* allatam ex נבני, infustum & mali ominis esse. Propositio tertia est hæc: הנחש ערום non est nudus diabolus. Propositio quarta ita fuit formata: הנחש ערום non fuit nudum vel apparens quoddam serpentis phantasma. Quinta potius ita fuit adornata: *Hannachasch* arom est serpens prudens & callidus vel astutus. Serpenti enim tribuitur circumspectio
- Matth.*

Matth. X, 16, & astutia 2 Cor. XI, 3. Inde porro colligit, serpentem naturalem huic actui interfuisse, ac *Vitringæ*, filii, de solo Pag. 512. diabolo verba fieri, credentis, sententia improbat. Si vero quis *omne vivum agri per terricolam quemcunque* exposuerit, *Vitringæ* sententia adhuc est salva. Mirum est sane, serpenti soli pœnas definiri, de diabolo distincte nihil convictionis pœnæque ingeri, &, quod adhuc majus est, protevangelio innecti serpentem naturalem, cuius, non diaboli, ex opinione Cel. Viri paulo antè facta erat mentio. Hæc impedimenta ut evitet ipse, propositionem hanc adjungit: *Serpens ille non fuit solus, aut naturalis tantummodo bestia.* Obstat omnino hypothesi de solitario serpente colloquium, cum muliere institutum, de Deo divinoque præcepto, *Gen. III, 1-5.* At, si hieroglyphicon serpentis designat Satanam, reliqua omnia fluunt sua sponte, nec superest difficultas de modo, quo Satanus per serpentem verba fecerit, & de Deo, sermonem cum serpente hic sociante. At pergit Noster, existimans, *sermonem, qui per serpentem a spiritu rationali formatus est, fuisse sensibilem.* Voculas *וְאִנְּ*, exordii loco a *Satana* positas, vertendas putat: *quanto magis*, ratus, spiritum, a quo *Eva*-decerpta, existisse malum & principem dæmoniorum, usum serpente tanquam organo, qui videatur pedibus fuisse instructus. Pedatos dari dracones, ostendit. Pœnam hinc distribuendam existimat & serpenti naturali & diabolo, licet in protevangelio diaboli duntaxat rationem haberi existimet. *Ortobii* autem, *Rufii*, & *Joachimi Langii*, sententiam de serpente illo, *Eva* deceptorè, solo diabolo, testimoniis Patrum consentientium egregie præmunitam esse, adeo non inficiatur, ut potius eam 576 seq. plenius edisserendam duxerit. Transit hinc ad illustrandas facultates Angelorum depravatas, ad describendum dominium & regnum diaboli in pravos homines & in huic mundum, ad magiam dæmoniacam, hujus regni instrumentum, ad magos *Jannem* & *Jambrem*, ad *Bileamum*, & diaboli artes, quibus effinxerit, oculisque Regis *Sauli* objecerit, speciem habitumque veri *Samuelis*, atque in tali specie habituque ultimam impio *Saulo* perniciem & miseriam prænuntiaverit. Dari spe- 612. tra, quo minus dubitemus, argumenta cumulat, & fuscè perorat.

- Pag. 630. Exponit de dæmonio meridiano, quod Alexandriani in *Pf. XCI, 5*:
 636. commemorarunt, doctè satis, nec tacet de *Angelo mortis*, quem
 in eodem loco Paraphrastes Chaldaicus sibi vîsus fuit deprehen-
 disse. Commentatur porro de duobus exploratoribus Angelis, quos
 Judæi ac Muhammedani hominibus sepulcro. mandatis accedere
 existimant, de dæmone, qui occurfu suo homines interimat, *Eu-*
 640. *ripidem* illustrans, nec non de *Principe hujus mundi*, quem Jesus
 ac Apostoli commemorarunt. Arma, quibus pravi spiritus
 fugantur, recenset ita, ut ea, quæ finxerunt varii, solide explo-
 648. dat. Non potuit, quin simul de exorcismis edissereret potiora,
 ac de *signo crucis*, in supersticioso converso usus, exponeret.
 659. Simul ac de judicio in Angelos malos, eorumque pœnis, dicere
 aggreditur, eruditionis multijugæ illustre specimèn depromit.
 Singularis videri potest illa sententia, quam ita expressam legi-
 mus pag. 664: *Olim diabolis quidem facultas subinde fuit data,*
& concessa potestas, redeundi in cælum, sive ut justos piosque ho-
mines coram Deo accusarent, Job. I, 6, II, 1, sive, ut suam operam
Deo offerrent ad pelliciendum in fraudem falsos Prophetas, 1 Reg.
XXII, 19, 21, 22. Sed, postquam Christus obedientia sua activa le-
gi, & passiva justitiæ divinæ, satisfecit plenissime, & sic per mor-
tem abolevit robur mortis, quod hactenus fuerat penes diabolium,
plenamque ab eo reportavit victoriam, ei ademit facultatem accu-
sandi fideles homines, & adversandi populo Dei coram throno gra-
tia divinæ, & e cælo detrusus lapsusque fuit in terram. Provo-
cat eo nomine ad loca Luc. X, 18, Ap. XII, 7, 8, 9, 10, Ebr. II,
 666 seq. 14, *Zach. III, 1.* Librum *Enocho* suppositum de *Egregoriis* Secu-
 lo secundo demum fuisse scriptum, adversus *Joannem Albertum*
Fabricium ostendere laborat. Diabolorum pœnas infernales
 672. nunquam cessaturas, egregie solideque defendit. Disquirat præ-
 terea quæstionem, an Angeli sint in loco; quam propositionem
 ita affirmando exornat, ut Angelos perhibeat ibi esse, ubi ope-
 677. rantur, adeoque dici posse credat modo spiritibus conveniente,
 eos esse in loco, ubi operantur. Deinde agit de loco bonorum
 Angelorum, nec non malorum, de utrorumque numero, de or-
 dine bonorum ac malorum Angelorum, & de illorum ministerio,
 quod præstant Deo, Christo, Ecclesiæque. Manna dicitur

אנרים

ⲁⲛⲓⲣⲓⲟⲩ
ⲗⲏⲏ, *panis robustorum*, *Pf. LXXVIII, 25.* Inter-Pag. 802.
 cedit vero Autor, quo minus *panem Angelorum* intelligamus,
 propendens potius in eam opinionem, quæ *panem Dei* subesse 805 seq.
 dicitur. De Angelo illo, ad piscinam Siloa descendente, *Jo. V,*
4, fuse commentatur. In loco *1 Cor. XI, 10,* exponendo est ad-
 modum longus. Per *Angelos* ibi designari credit *bonos*, haud ma-
 lignos, siquidem non hi, sed illi, intersint fidelium cœtibus; per 800.
ⲉⲗⲏⲟⲩⲁⲩ intelligit *velamen, signum alienæ potestatis ac propriæ sub-*
jectionis, quam sententiam jam olim secuti fuerunt *Tertullianus,*
Irenæus, Origenes, Chrysostomus, Hieronymus, Theophylactus, ali-
 que. Eorum, qui singulis hominibus Angelos singulos tribue-
 runt, catalogum texit Autor non mediocrem. Ipse autem opi- 856 seq.
 nionem illam jure meritoque refellit. *Sectione nona* copiose re-
 censet varias variorum de cultu Angelorum opiniones, eundo per
 gentes varias, lustrando Judæos, ac salutando Arabas & Persas.
 Quid sacris literis perscriptum sit de Angelolatria prohibita, *Col.* 928.
II, 18, &c. sollicite expendit. Convertit sese tandem ad hæretic-
 os, qui Angelis cultum exhibuere religiosum. Patres Ecclesiæ 951.
 Christianæ olim cultum ejusmodi improbasse, docet. Exami-
 nat & dijudicat sententiam Pontificiorum. Refellit Socinianos, 975.
 qui credunt, Angelos sub Veteri Fœdere jure adorari potuisse, ut
 elidant argumenta, quibus divinitas Jesu Christi solet stabiliri.
 Differit de cultu Angelorum civili & morali, ac de Angelo Jeho- 985.
 væ, filio Dei, quem tempore V. T. sæpius apparuisse, exquisitis
 conficit argumentis. De origine cupiditatum, in animo homi-
 nis exoriri solitarum, pravarum scilicet, sic sentit *pag. 820: Eas*
sane non tam a malis Angelis, quam a corruptæ carnis reliquiis, &
perversis mentis, peccatis inquinatæ, cum carni obsequitur, desi-
deriis, oriri, censuero. Archangelum *Michaelem* esse ipsum Dei
 filium, longa argumentorum serie exponitur, ac exceptionum eli-
 sione confirmatur. Tota autem tractatio ita fuit instituta, ut in 1052.
 ea eluceant singula egregii Scriptoris documenta, moderatio &
 humanitas, nitor stili, ordo, diligentia, peritia linguarum orien-
 talium, argumentorum pondera, animusque a novitatibus doctri-
 næ supervacuis alienus, a superstitione remotus, ab indifferentis-
 mo & liberiori literarum sacrarum expositione disjunctus, glo-
ria

riæ Christi vindicandæ atque tuendæ additus. Quibus deliciis adeo fuimus retenti, ut longior nostra exierit recensio, ægreque jam librum dimittamus. In Indice haud simplici quin solita emineat industria, nobis ne quidem monentibus, nemo dubitabit.

ABRAHAMI WIELING, FACTI ET ANTECESSORIS, Lectionum Juris Civilis Libri II, in quibus vulgata quorundam capitum scriptura defenditur.

Amstelodami, apud Janssonio-Waesbergios, 1736, 8.

Alph. I.

Cum sit antiqua, & ex quo Jurisprudentiæ cultus suus ac nitor redditus est, audita, querela, in tanto eorum grege, qui Critices laudem affectant, multos thyrsiferos, paucos Bacchos, esse, plerosque vero loca Juris nostri male affecta, quibus medicinam facere voluerant, imperite secuisse, interdum etiam, quod pejus est, sana & integra corrupisse; bono artis præclaræ factum est, ut ab omni tempore aliqui audaciæ ingruenti sese objicerent, & effrænem emendandi licentiam vindicandi severitate coercerent. Atque hoc laudabili consilio Clarissimus apud Frisios Antecessor animum ad conscribendos *Lectioum Juris* libros convertit, brevius, vel certe tutius, ad famam iter esse ratus, si rectam & probam scripturam ab atrocitate Criticorum vindicemus, quam si, librarios increpando, conjecturas substituamus, quæ sæpenumero, quantumvis ingeniosæ, præcipitio tamen proximæ sunt, & fallaciarum periculum circumfuso elegantia nitore abscondunt. Itaque in Opusculo vindicandarum lectionum causâ conscripto facile de ipsius vestibuli structura & ornamentis conjici potest. Et, cum Præfationis orationem Cl. Autor ad cupidam legum juventutem, suosque præsertim auditores, convertat, opportunum erat, salutaria, & multum quidem jactata, sed nunquam satis inculcanda, de genuino & moderato Critices usu monita disserendo repetere, & conjecturarum fallaces blanditias, & siglarum furorem, et, qui se acriter vindicat, Basilicorum, Glossarum, & veterum Codicum ac editionum, neglectum exagitare. De Florentino autem cimelio ita judicat, maximi illud quidem faciendum, sed non

non tantæ autoritatis esse, ut ubivis vulgatorum librorum lectiones vincat; loca potius designari posse bene multa, in quibus eorum scriptura Hetruscæ superstitioni præferenda sit. Quod cum singulari Diatriba se ostensurum esse polliceatur, veluti promulsdid loco *l. 7 §. 1 D. de Captiv. & possim. reversis* proponit; & lectionem, quam *Stephani Auredani* Codex exhibet, Florentinæ, sine dubio corruptæ, præfert. In ipsius libri limine primos, quos refelleret, adversarios *Cbrist. Thomasi* & *Basbovium* sibi elegit, quorum uterque verba *Pauli* in *l. 82 de Furtis* refinxit, ita tamen, ut ille, quæ communiter leguntur: *Qui ancillam non meretricem libidinis causa surripuit*, extrusa negatione, quod est periculosissimum emendandi genus, scribenda esse censeat, hic vero negationem transponat, hoc modo: *Qui ancillam meretricem non libidinis &c.* neuter jure, ut *Cl. Wielingio* videtur, qui tamen non adeo prolixa & e longinquo petita juris disputatione, sed productis tantum Basilicis testibus, cum recepta lectione consentientibus, causam tuetur. Illam quoque *Thomasi* crisin, qua verba *Ulpiani*, in *l. 39 de Furtis* eandem fere speciem de suppressa meretrice tractantis, immutat, et pro communi lectione, *sed secum facti ignominiam compensat*, conjecturas varias et supervacuas attulit, simili dictionis exemplo ex *l. 39 D. de jure dot.* refellit. *Caput Libri I secundum* præsertim in explicanda vocis *ceterum* vi & potestate versatur, quam cum *Cujacius* & *Noodtius*, ut sæpe alias, ita & in *l. pen. D. de Tritico, vino, oleo, &c.* & in *l. 4 §. ult. D. de dolo malo & metus causa except.* ita explicuerint, ut idem, quod *alioquin*, significaret, Noster, *naturam causalem* habere, idemque, quod *enim*, valere contendit; cujus interpretationis beneficio negationem, a *Noodtio* ex *l. pen. D. de Tritic. vin. &c.* extrusam, in locum suum restituit. *Tertium Caput* interpretationem notissimæ, sed nihilo minus obscuræ, dictionis *dicis causa* continet, quam Noster, rejectis aliorum sententiis, *ὁὐδὲ τῆς δικῆς* derivat, ratus, eam ex rituali Jurisprudencia repetendam esse, & in Jure publico, privato, & sacro, alicujus usus fuisse, quorsum etiam pertineret illud apud Græcos frequentissimum *δίκας ἐνεκα. Capite quarto*, quid sint *vivaria* in *l. 3 §. 14 D. de Acquir. vel amitt. possess.* &, quam male in his *Pauli* verbis a quibusdam pro *silvis circumseptis* legatur *non circumseptis*, ostendit. Similiter *Caput quintum*

Lib. I.
Cap. I.

Cap. II.

Cap. III.

M

præ-

contra *Gerardum Noodtium* directum est, qui, ut *Paulum* in *l. 17 §. 1 D. de Manum. vind. & Marcianum l. 2 de Offic. Proc.* quos de quæstione, an apud Legatum Proconsulis manumitti possit, discrepare existimabat, conciliaret, in illius verbis emendationem tentavit, & pro *apud Legatum ejus manumittere possumus*, siglarum ope *ejus mandatis manumittere possumus*, substituit.

Cap. VI. Neque ferendum esse *Capite VI* contendit, quod idem *Noodtius* in *l. ult. D. de Flumin.* verba *Scavola: pontem privati juris facere potest*, detorqueat in supervacuum emendationem *privato jure*. Immo adeo religiosus est, ut celeberrimam illam, & a multis utroque pollice probatam, emendationem *Noodtii* (quanquam Noster ante *Noodtium* idem *Jo. Niellio* in mentem venisse ostendit,) in *l. 13 §. 1 D. de Pign. act.* ubi pro *ut in commodato* rescribitur *at in commodato*, argumentis non in speciem fallacibus rejiciat. His & similibus observationibus *Libri primi Capito XXV, & Libri II Capita XXXII*, plena sunt, quas singulas recenseri instituti brevitatis non patitur, præsertim cum in quibusdam *Capitibus*, ut in *IX, X, & XI, Libri secundi*, receptarum lectionum defensiones adeo cumulet, ut singula *Capita* ejusmodi observationum dodecada contineant. Hoc omittendum non est, postremas *XVI Sectiones Libri II* ad illustrationem Legum testamentariorum, tum illius, quæ in XII Tabulis existat, tum & *Furiæ, Vconix, ac Falcidiæ*, compositas esse, in quibus, ut in ceteris hujus *Opusculi tractationibus omnibus*, nemo non elegantem doctrinam, laudabilemque modestiam, & assiduum eorum præfidiarum usum, deprehendet, quæ in addiscenda & tradenda Jurisprudencia nemo sine magna fraude sua neglexit.

A TREATISE ON DISSOLVENTS of the Stone, &c.

*TRACTATUS DE LITHONTRIPTICIS, DE
que methodo curandi podagram & calculum per alimenta, ratione & experimentis suffultus, sistens probabilitatem dissolvendi lapidem renum & vesicæ, ac præcavendi podagræ redditum alimentorum conveniente usu, regulisque dieteticis. Intermiscuntur observationes, quæ sistunt modum, quo diverse constitutionis diversique corporis homines, macilentis*

cilenti vel pingues, dietam, pro sanitate conservanda, ordinare debeant. Cui additur dieta regimen pro aegris, qui febribus frigidis, cynanche, tussibus, asthmatibus, colicis, cardialgiis, constipationibus, affectibus nerveis, cachexiis, hydropibus, tumoribus scorbuticis, laborant. Autore

THEOPHILO LOBB, M. D. Reg. Societ. Lond.

Socio.

Londini, sumptibus Jac. Buchland, 1739, 8.

Alph. 1 plag. 8.

Postquam de calculorum in corporibus animatis origine actum est a Cl. Autore, omnique ex parte comprobatum, animalibus cibus eorundem originem majorem partem debere: postquam & aquarum indoles, quæ plus minusve ad lithogeniam facere possunt, exposita fuit uberius; qui cibi succique plantarum ad exturbandos lapillos sint aptiores, enarratur. Præstant ceteris, qui acidum in sinu vehunt, succus limonum, citrorum, fructuum horæorum, acore pollentium, mororum, ribis, berberum, aliorumque. Nihil habent, quod metuant, qui acidum oderunt; nihil enim ejus per vasa lactea tenerrimæ capacitatis ad sanguinem transire valet. Est aliquid in acido, quod dici nequit, refrigerium facientis, etiam sudorifici, postquam illud digestionis leges, quibus etiam medicamenta immutantur, passum fuit. Quare mirum non est, subtilissimos acidi halitus in urinariis etiam viis potentius agere. Habent id vegetabiles cibi, quod in aliis haud invenias, quo succis suis maxime obsequiosis sanguini & lymphæ intersint familiariter, nullas moveant luctas, durissimis, si quæ in cavis corporum sunt, rebus sese insinuent, & medicam cum nutriendi virtute potentiam habeant quam conjunctissimam. Quare in morbis chronicis illa, quæ regimine fit, medicandi ratio, censetur ceteris præstantior. Sunt præterea cibi vegetabiles dulcedine commendabiles, mel, uvæ solem passæ, ficus, poma, pyraque dulcia, radices dulces, sîsera, apia, hæmata oru, pastinacæ; his calculi moventur haud obscure, & ne succrescant in corporibus, impediuntur. Habent in hac re, de quo gloriari possint, radices carotæ, apii, lactucæ, asparagi. Proximum utilitatis gradum obtinent acriora vegetabilia, quibus tamen hoc non minus oblectamur, radices porri, cepæ, radicu-

la, raphani, sinapia. His omnibus vera inest virtus medica, nec mediocriter istis sanguis & urina, hinc cum urina fabulosa pro- pellitur materies. Habent etiam, quo calculos pellere possint, spirituosa, & alia, quæ fermentationem passa sunt, vina, cerevi- sîa lupulo amaricantes, succique vegetabiles alii; nec tam usus, quam abusus, vini, maxime acidiusculi, accusatur, a quo varia beneficia in viscera, quæ chylum præstant, inque ipsum nervo- rum genus, proficiscuntur. Nec est, quod metuant de terreis, quæ vino insunt, particulis, quas in renibus calculo apponi, omni fide majus est; quandoquidem ne thermarum quidem terra, quæ illis uberrima inesse solet, unquam calculos procreasse aut auxis- se observata fuit. Instituuntur luculenta cum calculis, quos vel cystis fellea, vel vesica urinaria, dare potuit, experimenta, clare- que describitur, cui solventi fluido, acido, balsamico, aromatico, aqueo, calculus hic aliusve restiterit magis vel minus, quoque temporis spatio tandem unus alterve absumtus fuerit. Sicut autem, quæ ipsi in semet ipsis fecerunt medici, experimenta fide uberiore gaudent; ita habuit, de quo & in hoc morbo sibi gratulari, aliis autem utilis esse, potuerit Autor felicissimus.

*JO. CHRISTOPHORI PESLERI, D. IN
Academia Viadrina Institut. Prof. designati, Series Du-
rum Carinthiæ Seculi IX, X, XI, XII, XIII, & XIV,
e documentis priscaevi concinnata.*

Vitebergæ, apud Carolum Sigismundum Henningium, 1740, 4-
Plag. 20¹.

Si quis liber venuste, ordine, fideliter, & modeste, scriptus un- quam laudibus suis haud caruit, næ hic profecto omnium plausu & approbatione dignissimus videtur. Formula Dedic- tionis, ex titulo de fidejussione ac satisfactione deprompta ingenio- se, spectat ad Illustrissimum atque Excellentissimum Dominum *Christianum de Brand*, omnium Academiarum Regis Prussorum Po- tentissimi Curatorem supremum, Musarum decus incomparabile ac sempiternum. In Præfatione Cl. Autor significat modeste, quid merito in hac historica sua Commentatione desideretur. No- mina sese Ducum Carinthiæ, non historiam ipsius Ducatus, aut pleniorum quandam rerum, a Ducibus Carentanis gestarum, recen-

recensionem, offerre Lectori, præmonet, siquidem nec otium ipsi suppetat, nec præsidia, ad rem tantam moliendam necessaria, a Scriptoribus mediæ ævi nobis sint relicta. Nullus enim est ex omnibus, quotquot enumeravit, Ducibus, cujus natalem, Scriptoris veteris autoritate munitus, potuerit indicare. Pauci sunt, quorum emortualem certo licuit definire. Nec raro ipsi anni, quibus Duces obiere, vel ignorantur omnino, vel saltem non sine varietate Historicorum referuntur. Dederunt, quantum potuerunt, *Lazius, Fuggerus, Valvassor, & Reichartus*, summam, *Megiserus* autem copiose. At ad fidem scriptorum probatæ autoritatis pronuntiata hi sua raro exegerunt, vel a præsidiis vacui, vel laboris catenati impatientes. Annales Austriaci *Bernhardi & Hieronymi Peziorum* Autorem, res Carinthias conquidentem, præsertim in Seculis remotioribus, destituerunt. Exstant indubie in terris Austriacis multa Diplomatum monumenta, id quod Opera summorum Virorum, *Gottfridi, & Marquardi Herrgotti*, ostendunt. Nec minus historia *Alberti II*, Austriæ Ducis, a S. R. G. *Alberto Steyero* admirabili studio adornata, demonstrat, thesauros Diplomatum ac Chronicorum ineditorum in terris Austriacis confinibusque exstare bene multos. Ex hujus Viri libro Cel. Autor potissima, quæ ad *Henricum*, Ducem Tyrolensis profapiæ novissimum, ejusque conjuges ac liberos, pertinent, depromsit, ac in usus suos convertit. Ab enumeratione Ducum antiquissimorum, quorum facta sunt incerta universa, merito calamum ipse abstinuit. Immerito autem ab aliis Marchiones cum Ducibus Carinthiæ esse confusos, docet. Marchiones hi haud videntur Duci Bavarorum subfuisse, nisi ipsi sub Marchionibus Istriæ latuerint, vel potius Stiriæ, siquidem *Lupaldus*, Marchio *de Steyre*, A. 1129 a *Dodechino pag. 672 Tomi I Pistorii* obiisse refertur, qui in Chronico Australi ad eundem annum nominatur *Leupoldus*, Carentanus Marchio. Ætate *Caroli M.* ac *Ludovici Pii* Carinthia paruit Ducibus Forojuliensibus, nominatim *Rotgauldo, Erico, Cadolao, Baldrico*. A. 861 *Carolomannus* Carinthiam procuravit, quæ, ipso demortuo, filio ejus naturali, *Arnulpho*, una cum Mosburgo, castro munitissimo, data fuit. *Arnulphum Malum* patri in Ducatu Baviaræ A. 907 successisse, *Annalista Saxo* significat. Ille *Arnulphus* Carentanam quoque regionem curavit. *Henricus,*

Pag. 3.

4.

6.

7.

Bart-

- Bartoldi* Comitis filius, A. 983. exilio solutus, Bojovariis & **Ca-**
Pag. 8. rentanis præesse cœpit. An *Bartoldus* ille exstititit *Arnulphi*
 frater, ignoratur. *Ottonem* exstitisse Carinthiæ Ducem, in du-
 15. bium vocare haud licet. Ipsum enim ad A. 987 memorat *Ano-*
nymus Leobiensts Chron. Lib. I apud *Pezium Script. Austr. Tom. I*
pag. 760. Memorant eundem *Adelboldus*, *-Ditmarus*, *Annalista*
Saxo, quorum posteriores duo illi patrem tribuunt *Conradum*,
 Lotharingiæ Ducem, ab Hungaris A. 955. occisum, matrem vero
 16. *Luitgardam*, *Otonis Magni* Imperatoris filiam. *Otoni* Duci fi-
 lius tertius *Conradus* successit, cui obvenerat uxor *Mechtildis*,
Hermanni, Ducis Suecorum senioris, filia, teste Autore *Vita*
Adalberonis II, Metensis Episcopi, in *Labbei Bibliotheca MStorum*
Tomo I Sect. V pag. 674. Genus *Otonis* ita est delineandum:

Conradus, Dux Lotharingiæ.

Ux. *Luitgarda*.

Otto, Dux Carinthiæ.

<i>Henricus.</i>	<i>Bruno,</i> Papa.	<i>Conradus,</i> Dux Carinthiæ, †1012. Ux. <i>Ma-</i> <i>thildis</i> , filia <i>Her-</i> <i>manni</i> , Ducis Suevorum.	<i>Wilhelmus.</i>
------------------	------------------------	--	-------------------

Conradus successit A. 1036, *Bruno* †1045,
 †1039, d. 13 Cal. Aug. d. 7 Cal. Jun.

- Conrado* A. 1012 defuncto, *Conradus*, ejus filius, erat admodum
 20. puer, eamque ob rationem Carinthiæ Ducatum *Henricus II*, Impe-
 rator, *Adalberoni* impertivit. Suscepit tamen eum tandem A. 1036.
 Amplissimus *Jo. Dav. Kalerus* ei attribuit filium *Brunonem*, *Wir-*
ciburgensem Episcopum, matrem vero *Matbildem*. Noster
 autem *Brunonem* hunc pro *Conradi* fratre habendum arbitratur,
 22. in Pannonia A. 1045 d. 7 Cal. Junii defunctum. *Welfoni* A. 1047
 Carinthiæ provinciam demandavit *Henricus III*, Imperator, una
 24. cum Marchia Veronensi. Mortem *Welfonis* alii ad A. 1054, alii
 26. ad A. 1055, referunt. *Conradus*, cognatus Regis, A. 1057 ei suc-
 cessit, quem *Car. Lud. Tollnerus* minus solide ex *Ludolfo*, *Ezonis*,

Co-

Comitis Palatini ad Rhenum, filio, deduxit, quemadmodum Conf. *Peslerus* ostendit. Exploferat jam *Tollneri* opinionem Ill. Jo. *Jac. Mascovius* noster in *Diss. de Nexu Regni Lotharingie cum Imperio Rom. Germ.* §. 7 pag. 10. *Conrado* successit *Bertholdus*, ex gente *Zaringensi*, nobilissima pariter ac antiquissima, ortus, ad A. 1059 aut 1060. Autor eum quam proxime ex do-
 cumentis antiquis peculiari Commentatione illustrare constituit, quod ipsius consilium Deus ut benigne provehat, ex animo precamur. Obiit *Bertholdus* A. 1077, implicatus turbis, ac odio Cæsaris obnoxius. Filius A. 1090 fato concessit, æque *Bertholdus*. *Marquardo* Imperator Carinthiam A. 1073 concessit. Pater ipsi Duci recenti fuit *Adalbero*, *Marquardus* avus. *Adalberoni* jam antea procuratio Carinthiæ obtigerat, quam A. 1035 amisit, læsæ majestatis reus postulatus, unaque cum filiis in exilium pulsus. Ipse genuerat tres filios, *Marquardum*, *Adalberonem*, Episcopum Bambergensem, & *Liutpoldum*. *Marquardo* liberi fuere *Luitoldus*, *Henricus*, *Udalricus*, & *Hermannus*. *Luitoldus* Ducatum Carinthiæ gessit inde ab A. 1077 usque ad obitum, qui incidit in annum 1090. *Henricus*, æque Dux Carinthiæ, obiit A. 1127. *Udalricus*, Abbas S. Galli & Patriarcha Aquilejensis, rebus humanis valedixit A. 1123. *Hermannus*, Episcopus Patavienfis inde ab A. 1085, diem supremum obiit A. 1087. *Henricus*, Dux Carinthiæ, *Lothario* imperante, claruit, A. 1130 defunctus, cui successit frater *Engelbertus*, A. 1142 demortuus, antequam in Cœnobium sese abdiderat, & huic porro surrogatus fuit alter fratrum *Bernhardus*, cujus hæreditas ad Stiriæ Marchionem pervenit. Trium horum fratrum parentes solent a recentioribus vocari Comites Sponheimenses, varietate effingi consueverunt. Incertis vero hisce narratiunculis Autor haud immoratur. *Engelbertus*, Dux, ex uxore *Uta* susceperat *Udalricum* & *Henricum*, A. 1157 Ducem Carinthiæ, nec non *Hermannum*, tandem Marchionem Veronæ, Ducemque Carentanum, defunctum A. 1181. *Hermannus* fuisse filios *Ulricum* ac *Bernhardum*, autor est *Anonymus Leobienfis*. *Ulricus* lepra laboravit; quare A. 1190 fratri *Bernhardo* provinciam Carinthiæ tradidit regendam, & vitam cum morte commutavit A. 1202. *Bernhardus* genti Augustæ Stauffensi fidem suam approbavisse dicitur, defunctus A. 1256.

Pag. 34.

37.

42.

48.

55.

57.

60.

63.

66.

67.

- Pag. 69. A. 1256. Ex *Jenta* uxore tres filios sustulit, *Ulricum*, *Bernhardum*, & *Philippum*. *Ulricus* patri in Ducatu successit. *Bernhardus* ante patrem decessit. *Philippo* obtigit Archiepiscopatus Salisburgensis ex suffragiis nonnullorum. *Ulricus*, vir turbulenti ingenii, obiit A. 1269 aut 1270, ex *Agnete* uxore, filia *Otonis*, Meraniæ Ducis, genitis filio filiaque, & præmature extinctis. Ex uxore altera, *Agnete*, *Hermannii*, Marchionis Badensis, ac *Gertrudis*, Austriacæ Principis, filia, hæredem vidit nullum. Quare sanxit, ut *Ottocarus*, Rex Bohemiæ, sibi succederet improli. Filius vero *Bernhardi* natu minor, *Philippus*, Sacerdotio antea consecratus, & A. 1247 ad Archiepiscopatum Salisburgensem evectus, haud tulit eam mutationem, & ut Carinthiam sibi vindicaret fratre defuncto, nulli operæ pepercit. *Ottocari* tamen armis consiliisque præsto fuit aura serenior. Obiit tandem *Philippus* A. 1279, Chremsii sepultus.
- 73.
- 74.
- 77.
81. *Ottocaro* devicto, *Rudolphus Habsburgicus* filiis suis concessit Austriam, Stiriam, & Carinthiam. *Meinhardus* vero Tirolensis A. 1286, viginti millibus marcarum argenti *Rudolpho*, ejusque filio, in mutuum datis, Carniolam, in securitatem crediti, pignoris jure, Carinthiam vero clientelari titulo, a Cæsare accepit. Obiit ipse A. 1295, d. 30 Oct.; secutus in deponendis mortalitatis exuviis *Elisabetham*, uxorem, A. 1273 defunctam. *Agnescam*, *Ulrici III*, Ducis Carantanorum, viduam, qui tribuunt *Meinhardo* in conjugii secundi loco, ii a janua sane aberrant. *Meinhardi* uxor, *Elisabetha* Bavara, & liberi, inprimis *Henricus*, qui ad tempus in Bohemia regnavit, hujusque uxores tres, fufius exponuntur. *Margaretam Maultaschiam*, ex *Henrico*, Duce, & *Adelheide*, Brunsvico-Luneburgicæ originis, natam fuisse, solide Autor ostendit, ipso Imperatore *Carolo IV* usus teste. Ipsa rexit Comitatum Tirolensem, Carinthiæ Ducatum in Sigillo usurpavit, quod in fronte libri exhibetur. At, *Henrico*, patre ejus, defuncto, Carinthia Austriacis dominis accessit, ob feudi leges, quondam a *Rudolpho Habsburgico* propositas, & a *Meinhardo*, *Henrici* patre, susceptas. Plura nunc quidem addi, supervacuum videretur. Id liceat monere, Autores ubique æqualis ætatis optimæque notæ ad testimonium fuisse citatos; Tabulis duabus genealogicis, Commentationi suffixis, expressum esse, quicquid ad generis sobolisque nexum quodammodo facere potest; in calce suppeditari Indicem geminum, unum, qui Autores significet in usum adhibitos, alterum, qui rerum notabiliorum indicium faciat.
- 92.
- 94.
- 104.
- 119.



NOVA ACTA ERUDITORUM,

publicata Lipsiæ

Calendis Martii Anno MDCCXLI.

Pars I.

MUSEI THEUPOLI ANTIQUA NUMISMATA, olim collecta a JOANNE DOMINICO THEUPOLO, aucta & edita a LAURENTIO, Equite, & D. Marci Procuratore, & FEDERICO, Senatore, fratribus THEUPOLIS.

Venetii, 1736, 4 maj.

Alph. 7.

Quicumque velit hujus libri cupedias degustare, non bene passus aut satur aliarum rerum ferculis accedat, sed famem ad copiosissimas numorum dapes, & uberrimam doctæ antiquitatis farraginem, afferat. Licet enim cibi huc appositi oculos adventantium non fascinent & alliciant; bene tamen saporati, ni fallimur, cuius videbuntur, simul ac eos iudex, videndis artibus idoneus, pretio, non commentitia quadam pulchritudine, metietur. Est sane talis veterum Numismatum copia ante oculos nostros posita, ut, si condita foret ingeniosis aliqujus viri docti salibus & interpretatione, non dubitemus, plures flagrantiori cupiditate laucitias illas arrepturos esse, quam *Begeri, Vaillantii, Harduini*, aliorumque in his studiis Heroum, Numismata adhuc diligi, & summis ob præstantiam usumque commendabilem, quem in Historia, Geographia, ceteris bonis artibus, præstant, laudibus in cœlum ferri, scimus. Is enim morbus, si boni appetitio morbus dici potest, animos exercet mortalium,

N

talium, ut corpus formosum, decora facie, succi plenum, ma-
 lint, quam deforme, macilentum; exsanguis, cui lumen adem-
 tum. Interea cave, existimes, id propterea a nobis disputari,
 ut libro, qui vastæ molis, at diligenter, notisque temporum
 fatis accommodate, digestus est, invidiam crearem, quod si
 negotium dari nobis arbitraremur, ne acerbissimam illustribus
Musci possessoribus injuriam faceremus, maximopere verendum
 esset. Sed eo nostra tendit præcipue oratio, ut ostenderemus,
 quantam dulcedinem iis quoque siccitas & macies scripti pa-
 riat, qui severa lege interiores literas colunt. Nam, quibus
 eordi est seriem omnium civitatum, Regum, Imperatorum, ani-
 mo imbibere, non exigua afficientur lætitia, quod multæ, licet
 nomine tenus, tamen e numis nondum eructæ, urbes resurrexe-
 rint, & in memoriam quasi revocentur. Male nobis fit, si fal-
 sum dixerimus. Evolve nobiscum, Lector candide, librum;
 nullum est dubium, quin, si argumentorum lene tormentum sen-
 tis, convictus hac de re abiturus sis. Numorum apparatus,
 quem vides, novem ordinibus distinguitur, quorum septem Ro-
 manorum Rempublicam illustrent, duo autem reliqui ad Popu-
 los, Reges, & Urbes liberales, referuntur. Quemadmodum vero
 urbem Romanam principio Reges habuerunt, libertatem &
 Consulatum *L. Brutus* instituit, omne postmodum Consulare jus
 in *Augustum* translatum est, qui cuncta discordiis civilibus fessa no-
 mine Principis, teste *Tacito*, sub imperium accepit; ita etiam
 commode duo genera numorum constitui possunt, alterum, quod
 libera, alterum, quod serva, Roma sub Imperatoribus cūsum
 fuit. Nam, quod Reges attinet, multis quidem rationibus
 constat, jam *Numa* imperante monetarios elegantissimas numo-
 rum species finxisse, sed, quoniam horum typi vel rarius ob-
 veniunt, vel, si qui dentur, ob summam antiquitatem falsitatis
 suspicionem præbent, singulari horum ordine merito superse-
 demus. Interea nostrum esse ducimus, optimos cujuscunque
 generis numos brevi indicare, ut in promptu veteris doctrinæ &
 antiquorum rituum studiosus indagator habeat, si quid forte
 suis observationibus dignum putet. Inter familiares novam me-
 Fig. 2. rentur lucem numi gentis *Afrania*, ubi caput *Herculis* pelle
 leonina

leonina revinctum, pone quod tres notæ; item gentis *Antoniana*, ubi quidem vulgares multi, sed reliquis antecedunt illi, in quibus capita *M. Antonii* Triumviri & *M. Antonii*, ejus filii, jugata, ex adverso caput *Cleopatra*, item *L. Atratinus*, Augur Cos. design. & navis cum velo expanso, in imo triquetra, & nota Γ, conspicitur. Præterea typus *Bellia* gentis præteriri non debet, ob nomen familiæ nunc primum, ut videtur, e numo detectum. Tandem non usquequaque obvius est gentis *Sixia* (isa enim scribi debet secundum numi auctoritatem, non *Sextia*,) numus, cujus altera facies caput *Jani* bifrontis, altera nomen SIX. cum navi, in imo vocem ROMA. offert. Reliqui aut parum notabiles, aut, si qui rariores in *Vaillantii* scriptis non appareant, pervestigandi tamen amplius in recentioribus numorum Autoribus sunt, ne vulgatos pro ineditis ambitiose vendites. Altera series numos Imperatorum aureos & argenteos usque ad *Gallienum*, & post *Gallienum* ex omni metallo, profert. Ad *Antonium* refertur sequens numus: ANTONIVS AVGV R. P. C. navis cum remis; in altera parte ANTONINVS ET VERVS AVG. REST. LEG. VI. qui, si recte descriptus fuit, potius numis *Antoninorum*, quam *Antonii* Triumviri titulis, inferendus erat. Nam, quemadmodum hic typus nos docet, *Antoninus*, Imperator, genus suum ad *Antoniam* sobolem retulisse videtur, quod, si veterum testimoniis fulciretur, haud parum historiæ illorum temporum conduceret. Memorabiles præterea, qui *Augusti* nomine insigniuntur, tres numi, quorum in priori legitur CAESAR. Caput *Augusti*. AVGVSTVS. Bos gradiens; in secundo apparet CAESAR IIIVIR R. P. C. Caput *Augusti*, L. REGVLVS IIII.VIR A. P. F. Vir nudus, portans mulierem supra humeros, ex auro; in tertio cognoscitur CAESAR AVGVSTVS. Caput *Augusti*. S. P. Q. R. Clypeus in columna, in quo C. L. V. supra quem *Victoria* volans, coronam tenens, ex auro. *Vespasiano* multum decoris conciliat sequens typus: DIVO VESPASIANO. Caput *Vespasiani* radiatum. *Consecratio*. Ara ignita. Ad *Titum* ille pertinet: T. CAESAR. IMP. VESPASIANVS. Caput *Titi*. COS VI. Roma, augurium captans, clypeis infidet inter duas aquilas, aut vultures, cum lupa, & puerulis. Ejusdem pretii sunt

Pag. 5.
18.
15.
95.
111.
113.
117.
122.
124.
141.
148.

Pag. 153. *Domitiani* aliquot, verbi causa: DOMITIANVS. CAESAR AVG. F. Caput *Domitiani* nudum. PACI ORB. TERR. AVG. EPE. Caput muliebre turratum. Neque a priorum elegancia recedunt, non tacendi a nobis ob reconditum, quod spirant, symbolorum genus, numi: pag. 202 sine epigraphe ΘΠΤ anno CCCCLXXXIX. Caput *Commodi* laureatum. ΒΑΣΙΛΕΩΣ ΣΑΥΡΟΜΑΤΟΥ. Regis *Sauromati*. Caput *Sauromati*, Regis Sarmatarum, diadematum. Pag. 211 sine Epigraphe EqT anno CCCXCXV. Capita aduersa *Septimii* & *Caracalle* laureata. ΒΑΣΙΛΕΩΣ ΣΑΥΡΟΜΑΤΟΥ. Regis *Sauromati*. Caput *Sauromati*, Regis Sarmatarum, diadematum. Pag. 220 ANTONINVS PIVS AVG. Caput *Caracalle*. INDVLGENTIA AVGG. IN CARTH. Cybele turrita, leoni inequitans, dextra fulmen, sinistra hastam, gerens. Pag. 224 ANTONINVS PIVS AVG. GERM. Caput *Caracalle* radiatum. Pag. 255 IMP. C. C. VIB. VOLVSIANVS AVG. Caput *Volusiani*. IVNO MARTIALIS. Mulier sedens, dextra spicas, sinistra hastam, gerens. Pag. 264 IMP. C. P. LIC. GALLIENVS AVG. Caput *Gallieni* laureatum. MARTI PACIFERO. Mars galeatus stans, dextra ramum, sinistra hastam, & scutum, gerens, in area A. Pag. 275 IMP. C. POSTVMVS P. F. AVG. Caput *Postumi* radiatum. MINER. FAVTR. *Minerva* galeata gradiens, dextra ramum, sinistra hastam, & clypeum, tenens. Pag. 284 DIVO CLAVDIO OPTIMO IMP. Caput *Claudii* velatum. REQVIES OPTIMOR. MERIT. Mulier sedens in sella curuli, dextra elata. Pag. 289 IMP. C. AVRELIANVS AVG. Caput *Aureliani* radiatum VABALATHVS VCRIMOR. Caput *Vabalathi* diadematum. Pag. 291 IMP. CL. DOMITIVS DOMITIANVS AVG. Caput *Domitii Domitiani* laureatum. GENIO POPVLI ROMANI. Vir tutulatus, nudus, stans, dextra gerens pateram, sinistra cornu copiae, ad pedes aquila, in area B. in imo ALE. In eundem censum veniunt omnes *Taciti* pag. 291, *Floriani* pag. 294, *Probi* pag. 295, *Donofii* pag. 304, *Cari* ibidem, *Carini* pag. 306, *M. Aur. Juliani* pag. 309, *Numeriani*, & *Diocletiani*, pag. 310, *Carausii* pag. 314, *Allecti* pag. 314, *Gal. Val. Maximiani* pag. 323, *Maxentii* pag. 328, *Helena* pag. 322, *Gal. Valeria*, *Nigrini* & *Maximiani* pag. 324, *Licinii Junioris* pag. 333, *Constantini M.* ibidem, non tantum ob formas,

in

in numis obvenientes, sed etiam ob Monogrammata, & literarum initia, modo in area, modo in ima numi parte, posita. Delabimur jam ad seriem tertiam typorum, nota SC. signatorum, quæ utrum Historiæ & aliis scientiarum partibus lucem affundere possit, acutiores nobis judicent. Nam, qui causas norunt, quare ordini certo assignentur numi, facile nobiscum consentient, Historiæ cum ἀθήλων, tum certæ illius, & commentis Poetarum destitutæ, rationes insigniter adjuvari, si spirantes Deorum, Imperatorum, & Regum, effigies, cum Civitatum nominibus, uno velut obtutu & summa delectatione cognoscimus. At, quem ordinem vox SC. poscat, quæ similis sibi & constans per omnia tempora fuit, nec unquam aliud, nisi unanimia patrum suffragia omni tempore eodem pacto lata, exprimit, cum ignarissimis nos scire, oppido fatemur. Interea optaremus, ut oculis nostris subjecti fuissent novem & sexaginta numi, qui *Spintrias*, a *Suetonio* & aliis memoratas, incorrupta fœdæ libidinis *Tiberiana* testimonia, referre dicuntur. Series quarta, rarioribus typis locupletissima, Colonis & Municipiis, licet diuturnitate temporum pæne obscuratis, pristinam velut dignitatem & vitam redonat. Nam quomodo potissimum censet sepultas diu Civitates resurgere posse, nisi monumenta æternum duratura, vel conditionem cujuslibet urbis, vel memoriam rei gestæ, ad posteros transmitteret? Egregie hanc rem confirmant Coloniarum numi, quorum nisi maxima pars superesset, plurima Asiaticarum, Græcarum, & Ægypti, urbium nomina situsque ignoraremus. Enimvero nulla civitas tam ingrata fuit, tamque immemor beneficiorum, quin sæpiusculæ Imperatoris Romani prolixam in se voluntatem publico quodam pignore remunerari studeret. Hinc nata est eruditorum commoda distributio, ut, quibus Imperatoribus olim sacri fuerint, illis quoque nunc demum addicerentur. Inde quemvis Imperatorem in nostro etiam Museo sua comitatur Numorum cohors. Palmam reliquis dubiam reddere videntur numi Coloniarum *Valentia pag. 646 & 654, Romulea pag. 665, Diensis pag. 678, Antiochia Pisidia pag. 684, Beryti pag. 685, Prolemaidis pag. 690, Patrarum pag. 691, Ælia Capitolina pag. 696, Hipponensis ibidem, Tyri pag. 702, Edesse & Ælia Capitolina pag. 706, Antiochia Pisidia pag. 711,*

Pag. 392.

645.

- Beryti pag. 715, Sinopes pag. 716, Cassandriae pag. 718, Damasci pag. 719, Deulti pag. 727, 730, 731, Nesibis pag. 736 & 739, Neapolis Samariae pag. 749, Apamea Bithyniae pag. 750, Arna pag. 758, Hipponis pag. 763, Iconii pag. 767. Pag. 771 sequitur ordo quintus, numis maximi moduli (Medaglioni vulgo dictis,) refertus, in quibus & Coloniarum numi continentur ab Augusto usque ad Valentinianum. Eum series sexta, numos Graecorum sub Imperatoribus a Julio Cesare ad Claudium Gothicum referens, excipit. Mira quidem horum copia, sed memorabiles praeter ceteros videntur typi ΒΟΣΤΡΩΝ, Bostrorum, pag. 831, Cojorum pag. 832, Hypaenorum & Lappaorum pag. 833, Aezanitorum pag. 840, Jerapitbriorum pag. 841, Coryensium pag. 842, Meliorum pag. 846, Pessinuntiorum pag. 849, Ortbosensium pag. 850, Sebastenorum in Syria pag. 929, Caphyatarum pag. 950, Cyparissiorum pag. 951, Sagalasscorum & Thelphusiorum pag. 993, Rabathmomensium pag. 999, Germenorum pag. 1046, Mesembrianorum pag. 1063, Zeugmatum pag. 1068, Cumaorum pag. 1078. Scriptionum forulos*
1097. numi Alexandriae Aegypti sub Imperatoribus, ab Augusto ad Maximianum, occupant. Seriem nonam numi Regum omnium constituunt. In Vaillantio frustra quaeres numismata Antigoni, Arvernae Regis Biturii, Bithyniae Regum Nicomedis & Prusiae, Bosphoranorum Regum Rometalcis & Sauromati, Cappadocum Ariaratis Pii, Ariaratis Illustris, Ariobarzani, Cariae Regum Maussoli, Idrii, Pixodari, Ciliciae Regis Philopatoris, Commagena Regum Antiochi, Antiochi Epiphaniis, Jotapa, Reginae, Dyrrachii Regis Monunii, Aegypti Regum Ptolemaei IV, vulgo Philopatoris, & Arsinoes Philopatoris, Ptolemaei VI, seu Philometoris, Ptolemaei VII, vulgo Evergetis II & Pbisconis, Ptolemaei IX, vulgo Alexandri, Ptolemaei XII, vulgo Dionysii. In Italiae Regibus eminent numi
1213. Baduile, Athalarici, Theodabati. Inter Macedoniae Reges celebrantur nomina Amyntae III, Perdicae III, Philippi II, Alexandri III, seu Magni, Philippi Aridei III, Cassandri, Lyfimbachi, Antigoni Gonatae, Philippi IV, Persae, Pseudophilippi, quibus velut succenturiati accedunt Mauritaniae, Palmyrenorum, Parthorum, Pergami, Ponti, Siciliae, Syracusae, & Syriae, Reges.
1236. In Seleucidis Seleucum V videmus, quem a Vaillantio praetermissum

sum esse, miramur. Series nona numos populorum & urbium liberarum complectitur, in quibus sive raritatem typi, sive nomina civitatum, species, signa urbis *Adana pag. 1244*, *Alontii pag. 1245*, *Amisi pag. 1246*, *Callatia & Camarina pag. 1256*, *Carbula seu Cabule pag. 1257*, *Centuripa ibidem*, *Cossyra pag. 1264*, *Eleuthernarum pag. 1266*, *Gnidi pag. 1271*, *Istiaeoridis pag. 1273*, *Malli pag. 1281*, *Maronia pag. 1282*, *Nuceria & Olbia pag. 1285*, *Polyrrhenia pag. 1289*, *Præsi pag. 1290*, *Synnada pag. 1295*, *Soluntinorum pag. 1301*, *Termessi pag. 1305*, *Volcorum pag. 1308*, principatum tenent. Egregio tandem Operi duplex assuitur Index. Alter est Geographicus Urbium & Populorum, quorum Numi in Museo *Theupolo* asservantur. Alter Imperatorum & Regum nomina digerit. Qui vero urbium situs & regionum quasi formas, intervalla, & magnitudines, curiosius indagare cupiat, ei autores sumus, ut sitim suam Mapparum inspectione restinguat, quarum altera Geographiæ numismatiæ urbium & populorum partem orienti, altera partem occidenti, soli conterminam opportune suggerit.

LUCII COELII, SIVE CÆCILII, LACTANTII FIRMIANI Opera omnia, quæ exstant, cum Notis integris CHRIST. CELLARII, & selectis aut excerptis ERASMI, BETULEJI, MICH. THOMASII, ISÆI, BUCHNERI, GALLÆI, SPARKII, WALCHII, HEUMANNI, BALUZII, NURRII, N. HEINSII, GRÆVII, MIEGII, MASTRICHII. Accedunt nunc primum ad epitomen integram, denuo cum MSto Taurinensi a Viro Cel. CHR. MATTH. PFAFFIO collatam, ejusdem auctiores variæ Lectiones & Notæ, item variæ Lectiones Libri de Moribus persecutorum. Omnia ex maximo MStorum & Editionum apparatu recensuit, & Notis criticis, uberimoque novo Indice Latinitatis, instruxit JO.

LUDOLPH. BÜNEMANN.

Lipsiæ, impensis Sam. Benjam. Waltheri, 1739, 8 maj.

Alph. 4 plag. 12.

Non

Non nomini solum *Bünemanniano*, sed universæ profecto patriæ, gloriam conciliat limatissimum hoc Opus, quod vel solum testatur, neutiquam nos habere, cur sedulos Belgis Criticos invideamus. Tarditatem Vir Clarissimus accuratione ac perfectione compensavit. Plures habuit, eademque gravissimas, morandi causas, quas in ipsa Præfatione ordine omnes exponit. Multi sunt, qui magni *Lactantium* fecerunt. *Stollius* literatissimum, *Falsterus* theologum magni nominis, nominavit, alii aliis honorum titulis ornaverunt. Neque pauci inveniuntur, qui varia *Lactantii* argumenta seorsim considerant. Ita, ut celeberrimi *Mosheimii* propositum taceamus, *Jo. Ge. Geret* Dissertationem, qua variorum judicia de *Lactantio*, ejusque theologia, expendit, & specimen examinis theologiæ *Lactantiana* de Deo absolute considerato, filio, & Spiritu sancto, publicavit. *Joaquimus Justus Rau* de Philosophiâ *Lactantii* scripsit; *Jo. Aug. Krebsius* ejusdem de stilo disputavit; *Mattb. Nic. Kortboltus* de eloquentia *Lactantii Ciceroniana* verba fecit. Et quando ad finem deduceremur, si omnia, quæ huc spectant, quæque ad illos potissimum attinent, qui hunc in deliciis scriptorem habuerunt, excuteremus? Ex dictis jam patet, quanta sit apud eruditos *Lactantii* veneratio, quamque gratum iisdem fecerit *Bünemanni* cura. Ista vero quanta fuerit, vel ex sola Codicum, ab ipso vel sociis consultorum, percensione patebit. Pertinent huc Bononiensis antiquissimus omnium, qui ex *Lactantii* MSis supersunt, Codex; Bononiensis secundus, a *Thomasso* alterum optimum exemplar, quod cum illo antiquiori in plerisque locis concordat, nuncupatus; Vaticani duodecim; eruditissimi viri *Michaelis Thomæ Taxaquetii* Codex; *Franc. Penizæ*, Hispani, Romanæ Rotæ Auditoris, Codex, cum Bononiensi antiquissimo frequenter conspirans; duo Regiæ Bibliothecæ Parisiensis vetustissimi Codices; *Jo. Cauci* scriptus antiquus; *Ultrajectinus* Codex; *Adr. Junii* papyraceus, ac plurimi alii; namque numerus eorum ad duo & quinquaginta exurgit. Accedunt præterea editiones sexaginta duæ, quarum omnium prima ita finitur: *sub anno Domini MCCCCLXIV. Pontificatus Pauli Papæ II anno ejus secundo Iuditione XIII die vero antepenultima mensis Octobris in venerabili monasterio Sublacensi.* Tot tantisque

subsidii fultum, quis dubitaverit, egregium quidquam esse facile præstiturum, præsertim ubi partium omne studium, omnis amor, omne odium, absit, ac soli, non sine accurato iudicio, veritati litetur. Fundamenti quidem loco positum reperimus contextum *Cellarianum*, sed eum ex MStis atque editionibus, ubique indicatis, sapissime emendatum, ita tamen, ut ab omni conjectandi studio caveatur. Quid vero in animadversionibus a Nostro sit actum, per partes eundo, ac varia specimina exhibendo, sumus demonstraturi. Titulum *divinarum institutionum* non satis Latinum esse, iudicavit Cel. *Heumannus*; Noster autem ex ipsa *Cicerone*, *Vitruvio*, *Suetonio*, *Hilario*, *Quintiliani* æmulatore, atque aliis, pluralem istum confirmat. Sub initium *Libri secundi divinarum institutionum*, præeunte *Bangio Lib. II Obs. philol. pag. 1258*, *Laur. Vallam* refutavit, qui *etsi & quanquam semper addiscere indicativum duntaxat in principio arbitratus*, hunc *Cælii* locum notarat. Ad *Libri III Cap. 17* loquendi rationem *circulum cogit*, pro *catum congregat*; bene revocavit in usum, & contra *Cellarium* præsertim, erudite defendit. Idem factum est contra Cel. *Heumannum*, sub initium *Libri quarti*, ad formulam quod attinet, *& mirum pariter & indignum videri*; ut & contra *Laurentium Vallam* in ellipsi vocabuli *magis* in verbis, *quanto frequenter, tanto firmiter*, *Lib. V Cap. 7*; item contra plures in vocabulo *posuit* pro *proposuit* *Lib. VI Cap. 4 §. 3*. Porro contra *Sparkium* vocabulum *fecerint* in significatione passiva defenditur *Lib. VII Cap. 3 §. 8*, & contra varios phrasin, *non esse nos cum multis pecudibus aequales*, quam quidem constructionem ex *Sallustio*, *Plinio*, *Petronio*, *Spartiano*, atque aliis, confirmat *Binemannus*. Sub initium *Libri de opificio Dei*, vel formatione hominis, contra Cel. *Heumannum* asseritur, *Lactantium* etiam verbo *creare* usum fuisse pro *condere, formare*, quem in finem exempla proferuntur *Lib. II D. I, 8, 40*, *Lib. IV 6, 2*, *Lib. VII, 3, 14, it. 4, 1*. Eadem occasione inscriptio pariter hujus *Libri* confirmatur. In *Epitome ad Pentadum a Dionysio Vossii* accusatione locutio, *non modo philosophi, sed &c.* & in *Libro de moribus persecutorum Cap. 2 §. 4* phrasin, *fundamento mittere*, a *Nursii* conjecturis, vindicatur. Ut alias multo plures

ejusmodi vindicias ac Latinitatis expositiones taceamus. Non autem in Grammatica solum inque verbis versatur Cl. Editoris diligentia, quin omnem facile literarum ambitum potius attingit. Ita, exempli gratia, ad historiam literariam ipsarum commentationum *Lactantii* pertinet, quando sub initium *Epitomes* illud potissimum animadvertit, quod hanc *Epitomen*, jam *Hieronymi* tempore maxima parte truncatam, ex antiquissimo Bibliothecæ Regiæ Taurinensis Codice eruerit & recensuerit S. Rev. *Christoph. Matthæus Pfaffius*, ac deinde pluribus verbis, ex ejusdem Dissertatione præliminari, præcipua, quæ ad Codicis descriptionem pertinent, delibavit. Inprimis autem sub initium Libri *de moribus persecutorum* ista observat: „Doctissimus *N. Nurrius*, qui „ex MSco hunc Librum denuo edidit, *Lactantio* plane abjudicat, „quem S. Rev. *Pfaffius* quoque in sua ad *Epitomen Lactantii* Dissertatione sequitur; sed aliis, & in his *Joh. Alb. Fabricio* & *Cel. Heumanno* in *Actis Erud. Lips. A. 1711 pag. 470 seq.* *Baluzii* rationes videntur multo probabiliores; a quibus nec ego dissentio; „vicia vero & hiatus in hoc libro frequentes, non auctori *Lactantio*, „sed imperito librario, recte imputantur, &c. Ad Historiam sacram spectat observatio, quæ *pag. 1374* legitur, ubi *Nurrium* refutans, qui duplicem *Petri* Romam adventum statuit, cum *Cauco* accurate docuit *Bünemannus*, repugnare historiam Apostolicam, repugnare *Epistolas Paulinas*, totiusque vitæ *S. Petri* cursum, repugnare mille, quæ ex antiquitate oriuntur, difficultates, nullis sophismatum fucis solvendas, repugnare denique quamplurima veterum testimonia. Et profecto ex antiquitate res tam clare constat, ut, vi veritatis adacti, causam coetus sui palam deseruerint *Valesii*, *Henschenii*, *Papebrochii*, *Baluzii*, *Norfsii*, *Pagii*, *Tozzardi*, atque alii, harum in rerum cognitione prorsus excellentes. Conferri potissimum hic meretur atque expendi, quod *Caucus* habet *Scriptor. Ecclæs. Histor. liter. Sec. I P. I & II pag. 38*. Civilem Historiam tangit, ubi *pag. 1230* de duobus *Erychthoniis* agit, quorum alter *Dardani* filius, Rex Trojæ, alter Athenarum Rex, *Vulcano* fuerit genitus. Hic *Erychthonius Eriebtheus* etiam, sive *Erechtbeus*, vocatus est. Sunt tamen, qui diversos volunt existisse, quia *Erechtbeus Pandionis* filius fuerit. Sic &

pag.

pag. 1412; *Diocletianum* invitam deposuisse imperium, contra *Tol-
tium*, quem & *Bauldrius* refutavit, defenditur, eo potissimum
ex capite, quod scriptori Christiano, & maxime æquali, & in ea-
dem urbe degenti, maxime etiam credendum sit, præsertim cum
& *Aurelius Victor* in *Cesaribus Cap. 39* non ausus sit pro certo
tradere, *Diocletianum* sponte se abdicasse imperio. Neque mi-
nus Antiquitates accipient lucem, quas præ ceteris tangunt ob-
servationes, quæ copiosissimæ ad Librum *de mortibus persecuto-
rum* afferuntur, e. g. ad *Cap. 22 pag. 1428*, ubi domestici
fuisse dicuntur, qui, varias in scholas divisi, intra palatium
familiarius militabant, ita tamen, ut aliqui nonnunquam mit-
terentur in provincias. Agunt de iis variæ *Codicis Theodo-
siani* leges, in quas non pauca sunt, quæ *Gothofredus* observat.
Istam Editoris nostri annotationem proxime excipit alia, ubi de
supplicio per transfixionem lanceæ fufius disputavit, ut & ad
Cap. 32 pag. 1448 de Equiriis festis, ubi *Marti* a *Romulo* instituti
& dicati Iudi in campo Martio celebrantur, notatu quædam
haud indigna protulit. Sed, præter Historicum atque Antiqui-
tatis studiosum, Philosophi pariter ac Theologi inveniunt, quod
in rem suam convertant. Philosophus nominatim ex eo, quod
pag. 332 dicitur, notabit, minime *Lactantium* eorum additum
esse opinioni, qui tres hominum partes statuunt, ejusdemque
verba, quibus, quod *anima, societate corporis liberata, in solo
spiritu vivat*, asseritur, clarioribus commode locis explicati
Lib. VII D. I. 12, 19, & 21, 2. Idem ille justitiam atque innocen-
tiam *Aristidis* ac *Cimonis* inveniet prædicatam *pag. 1092*. Theo-
logum denique, ut alia plura taceamus, legere juvabit, quæ
pag. 1392 adversus *Nurrium*, atque alios forte Pontificios, profe-
runtur, signum scilicet crucis nequiquam ideo immortale vocari,
quia saluti sit omnibus, qui illud in sua fronte conscripserint, cum
salus ab optimo maximo Servatore unice pendeat. Quid pluri-
bus? vel ex ungue leonem, vel ex istis paucis, quid pretii sit sta-
tuendum huic libro, cognoscemus. Neque est, cur verbosius
agamus, illud saltem præterea notaturi, quod duo scripturæ spe-
cimina, æri incisa, Cl. Autor simul exhibuerit veterum Codi-
cum manuscriptorum, Taurinensis scilicet ac Colbertini.

**JO. ALPHONSI TURRETINI, IN EC-
clesia & Academia Genevensi Pastoris, S. Theologiæ &
Historiæ Ecclesiasticæ Professoris, Cogitationes & Dis-
sertationes Theologicæ, quibus principia religionis, cum
naturalis, tum revelatæ, adstruuntur & defenduntur,
animique ad veritatis, pietatis, & pacis, studium exci-
tantur. Accedunt Orationes Academicæ, quibus mul-
ta, ad scientiarum incrementum, Christianæ veritatis
illustrationem, pietatis commendationem, pacemque
Christianorum, pertinentia,
continentur.**

Genevæ, typis Barrillotti & filii, 1737, 4.

Alph. 6 plag. 20.

Non solum Venerandi *Samuelis Werenfelsii*, sed etiam orbis
terrarum, qua patet, universi, elogio dignum existisse
Joannem Alphonsum Turretinum, quippe & doctrina, & pietate,
& pacis studio, eximium, norunt omnes, qui literas a limine sa-
lutarunt. Quanta Viri fuerint merita in omnes Theologiæ par-
tes, opera ejus loquuntur, & ubi tacent, clamant. *Volumine
primo* comprehenduntur tractationes Viri quondam summi,
ex Theologia tum revelata, tum naturali, de promptæ. Ad
illas referendæ sunt Commentationes de variis Theologiæ ca-
pitibus, de Theologia, de ratione & fide, de existentia Dei, de
justo & injusto, de revelationis necessitate, de religionis Chri-
stianæ veritate, de Scriptura sacra, de oraculis veteribus, de
attributis Dei, de sanctissima Trinitate, Christi divinitate, in-
carnatione, & sacrificio, de decretis Dei, de creatione, de pro-
videntia, de peccato, libertate, & gratia, de justificatione, fide,
& bonis operibus, de cultu Dei publico, de Sacramentis, de
disciplina ecclesiastica, de Ecclesia Romana, de Articulis funda-
mentalibus, de animorum immortalitate & vita futura, de re-
ligione, de Theologia, de controversiis, de sensu communi, de
tradi-

traditionibus, de superstitionibus, de Pontifice Romano; de Conciliis, de jure examinis, de Christo audiendo, ac solutio quæstionis, utrum *ἀόυστα* seu contradictoria proprie loquendo credi possint. Hæc olim capitulatim ac sparsim per disputationum formas in lucem publicam fuerant emissa, hæud secus ac ea, quæ porro sumus significaturi. Meliorem in ordinem illa colligi ab Editore potuisse, nemo unus dubitabit. *Volumine primo* continentur præterea Cogitationes, ad illustrandam Theologiam naturalem referendæ, nominatim de Theologia naturali in genere, de existentia Dei, de attributis Dei, de providentia Dei, de vindiciis ejusdem, de modo providentiæ divini, de libertate humana contra *Spinozam* & alios ejusdem furfuris homines, delegibus naturalibus, quas Dissertationibus quatuor explanavit, ac de animorum immortalitate & vita futura. Id imprimis ubique agit, ut neget, aliquid philosophice posse verum esse, quod theologice deprehendatur falsum; ut neget, ea, quæ evidentibus rationis principiis repugnant, credi posse, vel credi debere; ut neget, in atheorum doctrinæ complexu ullam inesse lucem. Vim obligationum, moralium & politicarum, a superiori, qui jus obligandi & vires habet, deducit. Utilitatem justitiam esse normam, negat. Justitiam definit per amorem ordinis. Officia juris naturalis non ideo justa esse, docet, quia Deus ita voluit, sed, ideo Deum illa velle, tradit, quia justa sunt. Quid de demonstrationibus religionis Christianæ sentiat, ita exponit: *Ad Dei officiorumque cognitionem per ratiōnia & Philosophiam pervenire, longa nimis via erat, neque ab hominibus eo, quo sunt, statu calcanda. Decebat Dei bonitatem ac sapientiam, faciliori quadam ratione sese hominibus manifestare.* Pontificii prohibuerunt, ne quis S. Scripturam interpreteretur, nisi secundum Ecclesiæ sensum. Autor monet, id interdicti ipsi Pontificiis videri iniquum, cum tradant, id non contra sese, sed in novatores, esse latum, teste *Pinio Diss. prælim. Lib. I Cap. 10 §. 5.* Nonnullis illud videbitur singulare, quando sic pronuntiat *Turretinus: Multa Vet. Test. loca non nisi per accommodatiōnem in Nov. Test. laudantur, ut Matth. II, 15, quemadmodum a peritis*

Vol. I.
pag. 51.

63.

4.

6.

7.

10.

11.

- Pag. 12. *peritis omnibus Interpretibus agnoscitur. Unicum dari Deum,*
13. *inde probat, quod nulla detur sufficiens ratio, quæ, plures esse Deos, suadeat. De decretis Dei ita sentit: Cum Deus omnia uno simplicissimoque actu decreverit, cur Theologi tanto æstu, tantaque fiducia, de decretorum divinorum ordine inter se digladiantur? Nulli tam inefficaces voluntates Deo tribuunt, quam Supralapsarii, dum docent, Deum iis mediis justitiam suam ac bonitatem demonstrare potuisse, quæ justitiam ac bonitatem omnem tollunt. Illi circa Dei consilia optime se gerunt, qui, occultis Deo relictis, de revelatis opere implendis unice sunt solliciti. Haud facile alii ex illo ordine tam sapienter rationes suas subducunt. Mirabuntur multi, Cel. Virum scita Illustris quondam G. G. Leib-*
15. *nitzii tam egregie in usus suos vertisse. Ipse profecto sic sentit: Ex omnibus mundis, possibilitibus optimum, pulcherrimum, sapientissimum, elegit Deus; in quo si quaedam videantur incommoda, incommoda proprie non sunt, siquidem pulchra illa series, ille mundorum omnium optimus, sine iis stare non posset. Quæ notio est illustrissimi acutissimique Philosophi, edito nuperrime libro, cui titulus: Essais de Theodicée. Addit præterea hoc: Nisi peccatum fuisset possibile, plurimæ Dei bonitatisque virtutes in æternum sepulta mansissent. Peccatq; non permisso, Deus mundi judex non esset; nam nullus explorationi, nec judicio, daretur locus. Quæ sententia posterior nobis videtur merito duriuscula. Pœnitentiam, fidei præmissam ac præmittendam, Autor vocat opus bo-*
17. *num sensu admodum lato, &, ni limitatio addatur, erroneo. Transsubstantiationis dogma & principiis rationis, & scopo Christi, sacram cœnam sancientis, repugnare, copiose exponit & de-*
- 19 seq. *monstrat. En argumentum ejus potissimum: Ut credatur transsubstantiatio, Christianæ religionis veritas supponenda est. Sed, si creditur transsubstantiatio, Christianæ religionis fundamenta subruuntur. Etenim Apostolorum testimonio, de Christi miraculis & resurrectione, tuto amplius credi non poterit. Itaque, si creditur transsubstantiatio, transsubstantiatio credi non potest? Ne splendidissimum quidem miraculum transsubstantiationi fidem potest conciliare. Nam, ut miraculo credatur, fides sensibus habenda est. Si vero sensibus fides habeatur, ætium est de transsub-*
- stan-*

stantiatione. Contra Arnaldi librum de Perpetuitate fidei ita dicitur: Nos longe certius dicimus, mutatio facta est, ergo fieri potuit. Primi Christiani ethnicis non exprobrassent eum errorem, quo irretiti adorent illud, quod comedant, si transubstantiatio tum in Ecclesia Christiana fuisset in dogmatum classem recepta. Sic iudicat differitque Noster. Consilia henotica hæc profert succincte: Quorum dissensus non est fundamentalis; ut inter Lutheranos & Reformatos, nec non inter Episcopales & Presbyterianos Anglos, illi eandem communionem ecclesiasticam constituere non modo possunt, sed etiam debent. Ad Maji, senioris, sententiam accedit, pronuntians: Maxima heresis est vita improba. Hæc quoque sunt singularia, nec ubivis trita: Partem felicitatis futura fore augmentum perpetuum cognitionis, plus quam probabile nobis videtur. Plures peccant, quod de salute sua nimium certi sunt, quam quod non satis certi. Ipse sanctitatem Dei esse existimat intensissimum & constantissimum ordinis amorem. Sed ita haud satis apparet, quid sanctitatem inter & iustitiam intersit. Si sanctitatem definiamus per perfectionem moralium consensionem, ac iustitiam per ejus sapientem declarationem, res videtur & in vado esse & expedita. Per novam creaturam Gal. VI, 15, intellexit mandatorum divinatorum observationem, ob 1 Cor. VII, 19. Et, cum controversæ, haud fecus ac bella, sint malum necessarium, de controversiis ita exposuit, ut meliorem reddere cupiat quemlibet, neminem vero rixosam. De traditionibus sic habet: Traditio, vox commoda ad excusanda atque retinenda, quæ temporum ignorantia hominumque tyrannide, præter Scripturæ autoritatem, in religionem invecta sunt. Quid de igne purgatorio, & confessione auriculari, judicaverit, sic edisseruit: Ignis Pontificiorum purgatorius purgandis marsupiiis, quam animabus, aptior est; mira que est virtutis, si non ad eluenda peccata, certè ad faciendum, ut culina ferveat. Locus Jacobi V, 16, quo uno ferè auricularis Pontificiorum confessio adstruitur, æque probare debet, sacerdotes confiteri peccata sua laicis, ac laicos sacerdotibus. De Bellarmino ita statuit: Quem non commovebunt ista Bellarmini de Rom. Pontif. Lib. IV Cap. 5: Si Papa erraret præcipiendo vitia, vel prohibendo virtutes, teneretur

Pag. 25.

26.

32.

35.

39.

44.

46.

- neretur Ecclesia credere, vitia esse bona, & virtutes malas; *cum oportet mire phlegmaticum esse. Quid est, ideas omnes iustitiae & religionis evertere, hominemque in loco Dei, imo & supra Deum collocare, si hoc non fit?* Ipse in *Diss. de Sensu communi*, eos falli, dixerat, qui se credant *arbitraria* credere. Adversus quod pronuntiatum Ven. *Christ. Matth. Pfaffius* in *Diss. de Consecratione veterum eucharistica pag. 448* objecit nonnulla. Ut igitur, sententiam suam stare invictam, ostenderet *Turretinus*, in lucem emisit *Solutionem questionis de contradictoriis*, qua it comprobatum, sese argumentis *Cel. Pfaffi* a sententia sua nondum abductum fuisse. Fidem, de qua *Ebr. XI* agitur, exposuit per vividam persuasionem rerum non visarum, quomocunque earum noticia ad nos pervenerit. Supralapsariorum opinionem cum Theologia naturali pugnare, ostendit, ratus, in sacris literis sepiissime homines ad notionem Theologiae naturalis ac Philosophiae remitti. Locum *1 Cor. I, 21*, ita exponit, ut doceat, *mundum*, hoc est, homines *in sapientia Dei*, id est, cum Deus praecleara sui indicia in operibus animae nostrae exhibuisset, *non cognovisse Deum per sapientiam*, id est, per philosophiam. Dum vero credit, non opus fuisse revelata Theologia, si humanum genus Theologiam naturalem servasset puram, assensum nostrum ei denegamus. Argumenta, quae pro supremi Numinis existentia profert, sunt satis pulchra & certa, sed roboris multum 84 seq. eis deest, eo quod oratoria arte fuerunt deducta. De origine mundi commentatur copiose, mundique aeternitatem, ac fortuitum atomorum concursum, refellit, omnemque movet lapidem, ut atheorum nugas subvertat. De providentia Dei disseruit eleganter solidoque, & strophas adversariorum occupavit in 222. Vindiciis ac elisit. Libertas, ipso iudice, est *facultas agendi, ut libet*. Mentem vero ad utrumque oppositorum aequaliter propendere, ac indifferentem esse, negat. De libertate humana tractationem adversus *Spinozam* tam egregie tamque digne executus fuit, ut *Spinoza*, si revivisceret, sibi satisfactum existimare posset. Nam objectiones acutissimorum Philosophorum simul invasit, feliciterque debellavit, ac evertit. In eo autem singularis ejus est opinio, quod de legibus positivis in traditione de

de legibus naturalibus exposuerit. Quid enim est lex positiva, Pag. 252. nisi legis naturæ ad mutabilia rerum momenta per feriem actionum mutabilem applicatio, quæ certo facto legislationis externæ nititur? Existere vero leges naturales, tanta firmitate edisserit aduersus atheorum nugas, ut nihil sit supra.

Volumine secundo continentur Dissertationes de veritate religionis Judaicæ & Christianæ, nominatim prima aduersus Indifferentistas, secunda de revelationis necessitate, tertia de revelationis examine & characteribus. Reliquæ inscribuntur de veritate religionis Judaicæ, de veritate religionis Christianæ ex doctrinæ præstantia, ex characterè magistri primorumque præconum, ex miraculis, ex prophetiis, ex Evangelii propagatione, ex efficacia Christianismi. Sequuntur Apologeticæ sex, quarum prima, præcipua omnium, incredulorum difficultates expugnat. Adjunguntur Dissertationes Theologicæ de Christo audiendo, de Articulis fundamentalibus, de Pyrrhonismo Pontificio, & commodis temporalibus pietatis. Largitur quidem, Christum re vera in sacra Cœna adesse, imo corpus & sanguinem Christi in Sacramento vere exhiberi, & tantum præsentia esse, quantum Sacramenti ratio postulat. Ubi ad determinandum præsentia modum accedit, eum putat sese habere ad modum spirituum, seu modo spirituali. Controversia de prædestinatione in dissidiis Zanchii & Marbachii circa annum 1561 ipsi erupisse primum videtur. Lutheranos habet pro fratribus, ac consensum, communionisque ecclesiasticæ redintegrationem, admodum prædicat & commendat, consilii quibusdam, ad concordiam & tolerantiam referendis, adjectis.

Vol. II
pag. 68.

399.
513.
469.

474

476 seq.

Volumen tertium comprehendit XII Orationes, duas inaugurales, ac decem Rectorales. Prima exponitur de sacrarum antiquitatum usu multiplici atque præstantia, secunda de Theologo veritatis & pacis studioso, tertia Panegyrica in obitum Guilhelmi III, Magnæ Britannæ Regis, quarta de Seculo XVII erudito, & hodiernis literarum periculis, quinta de studiis emendandis & promovendis, sexta de scientiarum vanitate & præstantia, septima de eruditionis & pietatis nexu, octava de componendis Protestantium dissidiis. Accedunt de pace Protestan-

Vol. III
pag. 8 seq.

214 seq.

P

tium

tium ecclesiastica 1) Epistola Pastorum & Professorum Genevensium ad Serenissimum Borussiae Regem, 2) Serenissimi Borussiae Regis ad Epistolam illam responsum, 3) Viri Illustrissimi, Comitis a *Metternich*, Serenissimi Borussiae Regis, Ministri Status, ejusque ad *Helvetios* Legati extraordinarii & Plenipotentiarum, Epistola ad Pastores & Professores Genevenses, cum responsum Regium ad ipsos transmitteret. Succedit Oratio nona de variis Christianae doctrinae fati, decima de affectibus, a veri studio abducentibus, undecima, quae exhibet votum pro pace Europae, ac duodecima de adulterati Christianismi causis & remediis. Adjunguntur & innectuntur ei elogia, in *Joannem de Normandie*, primarium Reipublicae Genevensis Consulem, & *Ezechielem Spanbemium*, defunctum A. 1710, 25 Nov. merito collata & adornata. Vita *Ludovici Tronchini* collocata & exposita fuit in loco, quo 47 seq. eam vix quaevisisses. Et quis sigillatim ea commemorare his poterit angustiis coercitus, quae exstare in scriptis suis voluit eximia, & ad omnem posteritatem praedicanda, historiae, eloquentiae, lectionis veterum, philosophiae, theologiae, candoris, probitatis, & eruditionis saluberrimae, monumenta *Turretinus*?

JO. GOTTL. HEINECCII, JCTI, POTENT.
Prussor. Regi a Consil. Sanctior. & Jur. ac Philosoph.
in illustri Fridericiana Profess. Publ. Ordin. Opus-
cula minora varii argumenti. Accedit Index
scriptorum Heineccianorum.

Amstelodami, apud Janssonio-Waesbergios, 1738, 8 maj.
 Alph. I.

Ita vero & hac Opusculorum editione satisfactum iis abunde est, qui avide semper legunt, & in deliciis habent, quicquid *Heineccii* nomine, illustri profecto, Musisque apprime auspicato, superbit. Cum enim molestum plerisque sit, solius Praefationis causa, a Viro illo Celeberrimo praemissa, novam sibi comparare libri, quem jam possident, vel usui sibi parum fore credunt, editionem; applausum sane merentur nobiles Batavorum Bibliopola, quod minora haec, at politissima, quae nunquam innumera-

numerabilis annorum series, & fuga temporum, possit dimittere, ingenii *Heinecciani* monumenta in unum cogenda fasciculum, suisque recudenda sumptibus, curaverint. Non tamen omnes hic comparent, quæ a tantæ famæ Jcto unquam sunt conscriptæ, Præfationes, quod, si conjecturæ locus, ideo factum est, ut reliquæ, elegantia & eruditione non minus commendabiles, *alteram* aliquando Opusculorum illorum *Partem* conficiant. Sumus interim contenti hoc Catone, & jucunde utemur limatissimis his scriptis, ex quorum lectione quales sibi promittere fructus queant lectores, humaniorum literarum dulcedini assueti, ex recensione nostra luculenter patefcet. Opusculum *primum* ad l. 2 §. 2 & 36 D. de O. J. de *Jure Papiriano* inscribitur, quod insertum olim *Bibliotheca novissima* fuerat. Obscuro isti ac perplexo *Pomponii* loco lucis nonnihil affundere studuit laudatissimus Autor. Collectionem illam *Papirianam* post regifugium, libera jam republica, vulgatam demum fuisse, existimat. Fuisse autem *Papirio*, hujus juris collectori, neque *Sexti*, neque *Publii*, sed *Casi*, prænomen, autoritati *Dionysii* innixus, suspicatur, illamque *Papiriani* juris compilationem præcipue ad jus pertinuisse Pontificium, & reliquas leges *Libro sexto*, tanquam mantissæ loco, accessisse, commonstrat. Tum specimen *Papiriani* juris ex *Macrobio* profert, observationibus quibusdam illustratum. *Alterum* Opusculum, de *utilitate studii Antiquitatum in Jurisprudentia*, *Perizonii Dissertationum Triadi*, a se editæ, præmisit Illustris *Heineccius*. Invehitur hic merito in eos, qui nil nisi observationes practicas, & magna Decisionum volumina, amant, eosque infelici in foro successu versari arbitrantur, qui in theoria Juris paulo diutius inutilem, uti ipsis lepide videtur, operam collocarunt. Neutiquam contemnit practicum Juris studium Vir humanissimus, hoc tamen eleganter non minus, quam vere, asserit, praxi sine accurata theoriæ & antiquitatum noticia inhiare, ad eamque aliis præire viam, idem esse, ac dare operam, ut Jurisprudentia pereat. Elegantissimum est Opusculum *tertium*, *Bynckershæckii Observationum Juris Romani* editioni novæ præmissum, de *artis critica utilitate in Jurisprudentia*, deque *boni Critici officio*. Duo hominum genera maxime periculosa esse monet Jurisprudentiæ Illustris Autor, al-

terum ~~delegat~~, qui in antiquis Juris libris nihil agunt, etiam ut fecerint, ac leges suo fingant refingantque arbitrio, nunc syllabam, præter necessitatem, ejicientes, nunc temere admittentes; alterum vero eorum, quibus omnis sordet Critica, & qui ægerime ferunt, si quis vel unicam literam in Corpore Juris sollicitet, locoque movere studeat. In utroque medium est tenendum. Tribus autem capitibus omnis absolvitur Criticæ ambitus. Aut enim interpretatur obscura; aut vitiosa emendat; aut genuina a falsis atque supposititiis sejungit. Ad interpretationem refert Celeberrimus Vir Antiquitatum notitiam; rei Romanæ statum, ex quo legum derivandæ sunt rationes; sectarum, cum philosophicarum, tum juridicarum, principia; singularum legum chronologiam accuratiorem, auctores, originem, causas, mutationes; fragmenta, hinc inde obvia, horumque, ut *Jac. Gotthofredus* ait, coassationem. In emendandis, quod alterum Critici munus est, legibus caute procedendum ac moderate, ne conjecturas suas, licet ingeniosissimas, in textum statim admitat; ne falcem adhibeat criticam, ubi legum sensus commodus satis atque perspicuus, si etiam aliquando paulo rarius, parumque usitatum, occurrat vocabulum; ne medicas ad leges manus afferens, verisimilitudinem temere negligat; ne Codices optimæ notæ MStos unquam deponat, quorum nonnunquam vice funguntur editiones, sub ipsa artis typographicæ incunabula ex Codicibus MStis excusæ. Ingenio tamen confidere nonnihil posse Criticum, dummodo analogia juris non repugnet, arbitratur Illustris Autor. Denique ad versiones & metaphrasas veteres Græcas attendere jubet in emendandis legibus Criticum, eam possimum ob causam, quod tunc temporis Juris Codices corruptiores fuerint hodiernis. In ultimo boni Critici officio maxima opus cautione esse, contendit. Cui enim ignotum, Jctos emblemata sæpenumero & *Tribonianismos* clamare, ubi omnia recte se habent? Qua in re si dubium forte nonnemini subnascatur, eum præstantissimus *Heineccius* ad *Ger. Noode* & *Corn. a Bynckershoek*, Viros doctrinæ summos, remittit, quippe quos exemplis id luculentissimis docuisse affirmat. *Quartum*, quod sequitur, Opusculum *Epistolas* complectitur *amabear*
inter

inter E. O. A. C. Pagenstecherum, nostrumque Autorem, quibus de sensu l. 1 D. de Curat. furios. & genuina lectione l. 28 D. de Probat. disceptatur. Pagenstecheri Epistole ex ejus Opusculis, A. 1734 recufis, delumtæ sunt. Nobis, priorem Epistola primæ editionem inspicientibus, observare licuit, multum Epistolam illam in Opusculis Pagenstecheri hinc inde fuisse immutatam, ideo fortasse, ne Autor obscurissimo dicendi genere, quo usus antea fuerat, quamplurimis porro displiceret lectoribus. Evincere in hoc scripto Pagenstecherus studuit, minus felicem esse Heineccii nostri conjecturam ex l. 1 D. de Curat. furios., quod bonorum interdictio jam ante XII Tabulas sub Romanorum Regibus fuerit recepta. In Epistola ejusdem altera hæc nobis pag. 135 obvenerunt: Non explico, quod alii habent, consilium, ut hodie rem concipiam, die crastina in chartam conjiciam, die sequenti relegam, tum deponam iterum, postea recognoscam semel. Quid est tempus perdere, si non hoc est? &c. Sed quid est, Vir optime, immaturis delectari ingenii scetibus, si hoc non est? Opusculum quintum, ad Ezech. Spanhemii Orbem Romanum, de Spanhemii in rem literariam meritis agit, atque nonnulla, perperam dicta, emendat. Sic v. g. pag. 172 ostendit Cel. Heineccius, in legis Junia Norbanæ natalibus errasse Spanhemium, eamque non Augusti, sed Tiberii, tempore latam docet. Acutam Spanhemii divinationem, quod Cajus Instit. Lib. 1 Tit. 1 §. 1, & Tit. 2 §. 1, verbis: servos manumitti aut testamento, aut in Ecclesia, aut ante Consulem, significare concionem civium Romanorum voluerit, vel in consilio ante Consulem, solido niti fundamento, negat Autor, & rationibus, certe non contemnendis, sese tuetur. Opusculum sextum, Jo. Seldeni de Synedriis Ebræorum Operi adjectum, literarum orientalium in Jurisprudencia usum commendat. Ita enim, ut præclare docet Illustris Heineccius, veteris sapientiæ reliquiæ ab eo peti possunt populo, qui ab ipso Deo immortalis eas acceperat; ita rerum investigari queunt origines, & perspiciet unusquisque hujus studii gnarus, pleraque ab Ebræis esse profecta, quæ sine idonea causâ moribus receperant gentes reliquæ; ita Jurisprudenciam rei publicæ, ab ipso Deo conditæ, legislatio-

riam in succum & sanguinem convertere possumus; ita legum origo & causæ se exferent, ad Jus Canonicum rectius intelligendum; ita incredibilem institutorum apud Ebræos, aliasque gentes, similitudinem deprehendemus. *Septimum* succedit *Opusculum*, quo *defensionem Justiniani, Triboniani, & Corporis Juris*, in se suscepit, eoque ad ipsum illud Juris Corpus præfatus est, Autor longe eruditissimus; quod vero scriptum cum *Anno jam 1738 in Actis his nostris Mense Febr. pag. 66* fuerit recensitum, de eo plura hic loci commemorare, nihil attinet. Hoc tamen juvabit addidisse, Virum Illustræm maxima ex parte suam revocasse sententiam, quam in *Procæmio Antiquit. Romanæ. §. 26, 27*, nobiscum communicaverat. *Octavum* denique *Opusculum, Sam. Strykii Cautelis contractuum præfixum, de Jurisprudentia hebreumatica, seu cavente*, doctrinas complectitur. Isthoc vocabulo veteres Jcti intelligebant facultatem, nimium Juris Civilis rigorem, inventis quibusdam effugiis, evitandi, vel jus illud subtilius inflectendi ad æquitatem, ac tandem in negotiis omnibus inveniendi cautiones, quibus cives ab ingeniosa aliorum improbitate atque calumniis tuti præstarentur. Ex quo deducit Amplissimus Autor, duas fuisse ejus disciplinæ positiones, ac summa veluti capita, quorum altero *remedia & consilia* adversus Juris Civilis rigorem & subtilitatem, altero *cautiones*, in explicandis negotiis civilibus observandæ, comprehenderentur. Quatuor potissimum erant remedia, quibus jus ad æquitatem inflectere solebant Jcti. Vel enim id fiebat colore quodam, seu titulo honesto, invento, quem suæ prætexebant interpretationi, quo inofficiosi testamenti querela refertur; vel fictio excogitabatur, quæ ponit, aliquid factum esse, quod factum non est, quo ipso hæc a colore differt; vel novæ concipiebantur formulæ; vel quoddam suppeditabatur consilium. *Cautionum* tres erant modi apud Jctos antiquos. Cavere nimirum solebant, ne vel ex actu, quem quis susceperat, vitæ immineret periculum; vel, iis, unde res substantiam capit, imprudenter neglectis, actum tanquam inutilem impugnarent illi, quorum intererat, eum non subsistere; vel clientes circumscriberentur turpiter, perque fraudem caperentur ab iis, quibuscum iis aliquid negotii erat. Qui finem

Opuscu-

Opusculis, quavis laude dignis, imponit *scriptorum Heineccianorum Catalogus*, significat nobis, parare summum Jctum novam in forma, quam vulgo quartam vocant, *Antiquitatum Romanarum* pariter, ac *Juris Romani historia*, editionem; quod ut in literarum civitatis commodum propediem perficiat, faustos felicesque successus ei ex animo, & qua decet, observantia, precamur.

**SYSTEMATIS OPTICI, CUJUS AUTOR
est ROBERTUS SMITH, Recensio continuata
& finita.**

Conf. *Nova Acta hujus Anni Mens. Januar. pag. 19.*

Absoluta jam tractatione de figura & positione objectorum, per reflexiones aut refractiones nimis obliquas conspexitur, ad theoriam aberrationis radiorum redit Autor Clarissimus, eamque ulterius promovet. Id autem in animo præcipue habet, ut limites inveniat, ad quos microscopiorum, tam reflectentium, quam refringentium, perfectio possit pertingere, & determinationes eam in rem necessarias exhibeat. Id igitur Problematis statim resolvit, ut, dato foco radiorum homogeneorum, in superficiem sphericam incidentium, invenire doceat radiorum, tam reflexorum, quam refractorum, aberrationes. Quodsi focus incidentium infinite distet, accommodabitur theoria ad radios parallelos, de quo casu supra jamjam fuit actum; unde patet, theoriam, quæ pro unico solum casu particulari ibi proposita fuerat, amplificari hoc Problemate, & universalem reddi. Non abs re fuerit, paucis indicare, quasnam regulas pro his aberrationibus dederit Autor.

TAB. II

Sit igitur Q focus radiorum incidentium, seu, quod idem est, punctum radians, q focus refractorum vel reflexorum, SO semidiameter superficiæ sphericæ; IX sinus arcus IO. Ponatur ratio refractionis = m : n, ubi m > n, fitque m - n = θ, OQ = Q, OS = S, OX = X; demonstratur,

Fig. I.

$$\text{aberrationem } qk \text{ fore} = \left\{ \frac{Q-S}{Q+\frac{n}{\theta}S} \right\}^2 \left(\frac{n n Q - n n S - m n S}{\theta m Q} \right) X,$$

quæ pertinet ad radium refractum; pro radii reflexi aberratione

tione solum — m loco n, adeoque 2 m loco θ, ponendum, unde

$$qk \text{ in casu reflexionis erit} = \left\{ \frac{Q-S}{Q-\frac{1}{2}S} \right\}^2 \frac{1}{2}X. \text{ Quo facto, hoc}$$

ipsam Problema ad lentes etiam quascunque accommodatur.

TAB. II Sit lens data quæcunque OIEo, cujus axis ORP; sit
Fig. 2. ratio refractionis jam = 3:3; punctum radius statuat in

P, sitque focus geometricus radiorum refractorum in p. Radius
superficiæ interioris OR dicatur = R, exterioris or = r, & PO
= P, & e punctis incidentiæ & emergentiæ I & E ad axem len-
tis demittantur perpendiculares IV, Ev, sitque Oo — Uv
= D. Quibus ita positis, ostenditur, aberrationem pl fore =

$$\left. \begin{array}{l} -27RR \\ + 6Rr \\ - 7rr \end{array} \right\} \left. \begin{array}{l} PP + 66RRr \\ + 14Rrr \end{array} \right\} P - 52RRr$$

————— D. Hæc equi-

dem ita se habent, ubi lineæ P, R, r, ex uno eodemque lentis
latere omnes jacent; quodsi contrarium evenierit, signa solum re-
spectiva mutari oportet. In casu radiorum parallele inciden-
tium linea P infinita erit, unde tunc aberratio sive pl =

$$\frac{-27RR + 6Rr - 7rr}{6(R-r)^2}, \text{ ceu primus invenit } Hugenus \text{ in Dio-}$$

ptrica Prop. 27, & exinde aberrationes in omni lentium genere e
sphærica nimirum figura oriundas inter se comparare potuit,
nec non determinare semidiametros lentis, in quo aberrationes
omnium minimæ existant, cum omnes plane vitari prorsus ne-
queant. Filium *Hugeni* hac in re sequitur Noster, tandemque
probat, quodsi lens omni prorsus aberratione carens desiderare-
tur, radium, quem diximus r, fore = $\pm \frac{1}{2} \pm \sqrt{\left(\frac{2}{3} - \frac{2}{3}\right)}$;
quæ quantitas cum sit impossibilis, liquet, nullam dari sphæri-
cam lentem ab aberrationis vicio liberam. Quæ autem hactenus
fuerè demonstrata, ad aberrationes solum longitudinales perti-
nent; quamobrem de iis quoque aberrationibus, quæ sunt in
latitudinem, præcipua determinantur, cum exinde dependeat
magnitudo circelli, in cujus superficie disperguntur radii, a
vero sive geometrico foco deviantes. Is autem casus conside-
ratur

ratur præ ceteris, ubi focus radiorum incidentium (vel punctum radians) non multum distat a foco lentis principali, seu usu venit in microscopiis compositis. De distincta visione, quæ ope microscopiorum fit, acturus Autor, Theorema quoddam præmittit, inferviens computandis imaginum diametris, quæ in retina oculi formentur a collectis radiorum penicillis; cumque ostenderit, apparentem objecti, nudo oculo, vel per lentes, conspecti, obscuritatem esse ut aream circelli minimi, quem in retina formant radii singulorum penicillorum recollecti, non difficulter quoque evicit, in microscopiis simplicibus objecta in foco principali collocata æque distincte apparitura, quodsi diametri aperturarum sint ut distantia focales. In microscopiis autem, telescopiisque, tam refringentibus, quam reflectentibus, unica solum lente oculari instructis, apprensus objecti obscuritas, a radiorum cujuslibet generis, sigillatim consideratorum, aberratione profecta, ostenditur verò quam proxime esse in ratione composita ex duplicata maximæ aberrationis lateralis, a lente vel speculo objectivo productæ, & reciproca duplicata distantia focalis lentis ocularis. Quæ sequuntur, de perficiendis microscopiis, tam simplicibus, quam compositis, ulterius agunt, ubi regulæ, ab *Hugenio* eam in rem datæ, explicantur, demonstrantur plænius, provehunturque. Peculiari opera circa microscopiorum reflectentium theoriam versatur *Vir Clarissimus*, quorum primus inventor est insignis *Newtonus*. Igitur, quasnam rationes sequantur magnitudo apparens, claritas, & distinctio objecti, per ea spectati, curate definit; unde regulas aliquas per calculum analyticum eruit, in ulteriori eorum perfectione profuturas, subjunctis quoque experimentis quibusdam, eam in rem institutis. Ea autem microscopiorum, tam refringentium, quam reflectentium, indoles est, ut objectorum indefinitæ amplificationi obsit difficultas, non equidem theoretica, sed practica, eaque vix superanda, in constructione lentium vel speculorum adeo minutulorum, qualia ad id operis requirantur, posita. Quæ re adductus Autor, de nova microscopii reflectentis constructione cogitare cœpit, quæ tantam lentium speculorumque exilitatem, haud efflagitet, amplificandi tamen virtute omnia microscopia,

Q

qualia

qualia quidem fabricata sunt hactenus, antecellat. Facto tentamine ab Edimburgenſi quodam artiſice, (*Sbortii* nomen eſt,) rem utique ſucceſſuram comperit, modo ſufficiens conſtructioni afferatur dexteritas, & accurata menſurarum, quas ipſe præſcripſit, obſervatio. Quem in ſinem deſcriptionem ſatis amplam tradit, qua obſervationes, tam theoreticas, quam præcticas, ad hancce microſcopii fabricam ſpectantes, minutatim perſequitur. Nobis autem, quibus eſſe prolixioribus non licet, ideam aliquam exin-

TAB. II

Fig. 3.

de formæ ſufficiat. Sunt igitur in *Fig. 3* duo ſpecula ſphærica ABC & abc , quorum reſpectiva centra ſunt E & e , focique primarii (qui nempe ad radios parallelos ſpectant,) T & t . Eorum axis communis eſt reſta $EQT C$, in utramque partem producta. Collocetur jam objectum PQ inter duo ſpecula C, c, ve' , quod præſtat, inter verticem c & focum principem t ſpeculi abc , quod in medio parvum habet foramen, radii tranſitum concedens. Allabatur jam radius quilibet QA concavæ ſuperficiæ ABC , reflexusque Aa tendat ad q in axe; verum exceptus ab interpoſita ſpeculi abc ſuperficie convexa, iterum reſlectatur juxta aBk , donec axi occurrat in k , factio nimirum foramine in medio ſpeculi ABC , quo via radii pateat. Punctum k fit focus lentis ocularis convexo-convexæ l , per quam radii ultimo reſracti oculum ingrediuntur. Habes itaque ideam conſtructionis; de virtute amplificandi ſequentia accipe. Quoniam arcus ABC, abc , non ſtatuuntur nimis magni, ſuntque Q & q , nec minus q & k , foci (ſecundarii) reſpectivi; erunt TQ, TE, Tq , continue proportionales in data quadam ratione, quæ ſit ut 1 ad n ; pariter $\propto tq, tc, tk$, in data ratione, quæ ſit ut 1 ad m . Sit jam d diſtancia illa, ad quam objecta minutiora diſtincte videmus oculo inermi, & kl diſtancia focalis lentis ocularis minimæ, per quam objecta ſatis appareant clara & diſtincta; demonſtrat Autor, ope hujus microſcopii objectum PQ (diametraliter) amplificari in ratione $m \times n \times d$ ad kl . Statim igitur ac determinati recte fuerint numeri n, m , & focales diſtantiæ, adeoque & radii ſpeculorum, ſequentes tradit regulas pro computandis variis axis hujus microſcopii partibus; poſitis nimirum $TC = TE = T, tc = te = t$, erit,

$tk =$

$$tk = mt$$

$$tq = \frac{t}{m}$$

$$qc = tc - tq = \frac{(m-1)t}{m}$$

$$ck = tk - tc = (m-1)t$$

$$qk = tk - tq = \frac{(m^2-1)t}{m}$$

$$qT = nT$$

$$TQ = \frac{T}{n}$$

$$qQ = Tq - TQ = \frac{(n^2-1)T}{n}$$

$$Q' C - QT + TC = \frac{(n+1)T}{n}$$

$$qC = qT + TC = (n+1)T$$

$$Cc = qC - qC = (n+1)T - \frac{(m-1)t}{m}$$

$$Ck = qk - qC = \frac{(m^2-1)t}{m} - (n+1)T$$

Porro ostendis, ultimam objecti imaginem fore distinctissimam, quodsi relatio quantitatum m, n, T, t , hac æquatione exprima-

tur: $(n^2-1)^2 T = \left(\frac{m^2-1}{m m}\right)^2 t$; ceu deduxit ex theoria

aberrationis radorum in speculis sphericis, quam accurate exponit. Quodsi $T = t$ eo casu usus partium in quolibet speculo vertici propiorum, quæ scilicet lumen accuratius in focum con-

gunt, conservatur, quoad ejus quidem fieri potest. Quamobrem æquatio modo data transit in hanc, $n^2-1 = \frac{m^2-1}{m m}$, un-

de $n = \sqrt{\left(2 - \frac{1}{mm}\right)}$ Angulus AQC penicilli radiofi totius invenitur $= 18^\circ.26'.6''$, ex ratione CD ad CQ , quam Vir Clarissimus assumit ut 1 ad 3 . Hunc angulum satis luminis subministraturum judicat pro diametro objecti 300 circiter vicibus ampli-

Q 2

amplificanda. Deinceps quoque in illum aberrationis angulum, qui prope lentem ocularem est, curatius inquirat. Oritur autem exinde, quoniam radii omnes a speculis reflexi in uno præcisè puncto k non colliguntur, obstante ipsa figura spherica. Quo factò, methodum ostendit, cujus ope hicce aberrationis angulus imminui, adeoque microscopii constructio perfectè ulterius, possit. Quibus tandem subsidiis instructus, Tabulam computavit, quæ quatuor microscopiorum, hac ratione conficiendorum, mensuras exhibet. Pro primo assumpsit $m = 5$, unde $n = 1.4$. Pro secundo, $m = 4$, unde $n = 1.39194$. Pro tertio, cui methodum diminuendi aberrationis angulum adaptavit, est $m = 3.7895$, & $n = 1.39194$. Pro quarto, mensuras supputavit ex datis, loco objecti, & longitudine microscopii; in eo autem est $m = 5$, & $n = 1.39464$. Quodlibet diametrum objecti amplificat 300 vicibus. Angulus AQC semper unus idemque est, prout eum modo indicavimus. In primo, aberrationis angulus est $= 2'.26''$; in secundo, $= 2'.29''$; in tertio, $0'.39''$; in quarto, $6'.15''$. Distantiæ T_3 & 1 , quas æquari debere diximus, pro unitate accipiuntur, ceteræque dimensiones ope laterculi superioris eruuntur. Liquet igitur, tertium numero microscopium ceteris longe præstare, nec dubium est, illud majorem adhuc aberrationis angulum facile latens, unde angulus penicilli radiosi AQC augeri tuto poterit, lucis tantum ut suppeditet, quantum requiritur ad diametrum objecti longe plus 300 vicibus amplificandam; id quod a microscopiis ordinariis non obtineri, notius est, quam ut hic loci commemorari debeat. Nihil igitur superest aliud, quam ut periti opifices suam in construendo hocce Engyscopio industriam dexteritatemque exerceant, multum profecturi ex observationibus practicis, quas theoriæ huic subnectere Cel. *Smithio* placuit. Tandem vero coronidem Traçatui mathematico imponunt disquisitiones accuratissimæ circa telescopia reflectentia *Jac. Gregorii*, & *Cassegrainii*, (quæ multum a se invicem non differunt) quibus ut operam suam impenderet Vir Clarissimus, effecerunt accessiones plane insignes, quæ *Gregoriano* non ita pridem sunt factæ, ultra fere, quam spondere theoria videbatur.

batur. Proposuerat olim *Gregorius* constructionem Telescopii catoptrico-dioptriaci, una lente oculari convexa, & duobus speculis, e metallo factis, perficiendam; unum figuræ requirebat parabolicæ, alterum ellipticæ. Eorum autem accuratam elaborationem praxin omnem cum superet, in hoc quoque Telescopii genere sphericorum usum ipsa necessitas invexit. Qua re factum est, ejus theoria ut multo complicatior redderetur, admixtis nimirum radorum aberrationibus a sphericitate oriundis. Eas autem ope calculi analytici ad numeros revocare studuit Vir doctissimus, in explicando Telescopii hujusce fabrica & effectibus diligenter admodum versatus, facta quoque Problematis sequentis solutione: Datis, distantia focali speculi majoris, angulo visionis, graduque claritatis & distinctionis, qua objectum apparere desideratur, Telescopium construere. Inde factum, ut Tabulas supputaverit, quæ tam *Gregoriani*, quam *Cassegrainiani*, mensuras & virtutem amplificandi ante oculos ponunt. Ast, qui satis multi in recensendo Tractatu *mathematico* fuimus, ad reliquos provehimur, quos minori licebit opera perlustrare.

Tertius itaque inscribitur *mechanicus*. In eo animus fuit Cl. Autori, tradere præcipua, quæ ad fabricam opticorum instrumentorum pertinent. Igitur statim ab eo orditur, ut de formandis poliendisque vitris agat, qua quidem in re nemo feliciter *Hugenio* est versatus. Multum quoque in perficiendis Telescopiis olim desudavit *Molyneuxius*, factaque tentamina cum Nostro communicavit. Ea igitur, prout ab Autore descripta sunt, hic exhibet, suppletis ex *Hugenio*, aliisque, quæ deficere videbantur. Idem quoque *Molyneuxius* in constructione Telescopiorum reflectentium, seu cata-dioptricorum, laboravit; cœpta continuare, felicique successu perficere, licuit *Jo. Hadlejo*, Societatis Regiæ Præsidi Vicario, qui totius rei descriptionem satis copiosam & accuratam dedit in *Transact. Angl. Mens. Mart. & Apr. 1723 n. 376*. Praxin hanc, specula Telescopiis reflectentibus idonea recte formandi, poliendique, plane hic descriptam videre est. Quæ sequuntur, ad corrigendas lentes objectivas, ad rectificandam visionis lineam, & quæ sunt alia, pertinent, quorum usus præcipue elucet in Quadrantibus vel Sextantibus

Telescopio instructis. Ea excipit descriptio Telescopii in plano Meridiani fixi, cujus ope corrigendus horologiorum motus, observandæque adscensionum rectarum & declinationum differentiarum; nec minus instrumentorum aliorum, tempori inveniendæ inservientium, ex observatis solis stellæque altitudinibus ab utroque Meridiani latere æqualibus. Commodissimum & accuratissimum est, quod ad eum finem excogitavit *Coresius*. Præcipue verò lectu digna est descriptio Quadrantis Astronomici telescopici, muro affixi, in Regio observatorio, quod Grenovici est. Sumtus ei construendo impendit *Georgius I*, Rex; constructioni invigilavit, & subtilissima quæque manu propria perfecit, *Grabamus*, artifex Londinensis celeberrimus. Eo in peragendis observationibus subtilissimis summus utitur Astronomus, *Edm. Hallejus*. Sequitur descriptio & usus Micrometrorum, quibus non ita pridem novam accessionem fecit *Jac. Bradleyus*, Astronomiæ Professor Oxoniensis. Cum vero frequentissime accidat, Micrometri ut nulla sit opportunitas, planeta nimirum, cujus locus exquiritur, a stella, cujus locus in cœlo notus est, nimis remoto; in gratiam Astrophilorum novam organi genus excogitavit idem *Grabamus*, sectoris Astronomici nomine insignitum, cujus ope tales capi possunt adscensionum rectarum & declinationum differentiarum, quales Telescopium fixum, & Micrometro instructum, ob magnitudinem suam effugiunt, adeoque Quadrantibus aut Sextantibus telescopicis hætenus obtinendæ fuerunt. Non abs re fuerit, sectoris hujusce Astronomici speciem quandam hic exhibere. Igitur in *Fig. 4* AB est arcus circularis, in 10 Fig. 4. vel 12 gradus optime divisus, cujus radius est lamina CD, centrum in C. Applicetur hic radius axi HFI, sitque circa F mobilis, ita quidem, ut planum sectoris semper parallelum existat axi HI, qui cum ipse axi telluris æquidistet, sectoris planum circulo cuidam horario semper parallelum erit. Sit denique Telescopium CE mobile circa C, ope cochleæ G, lineaque visionis plano sectoris parallela. Toto jam instrumento circa axem HI converso, donec ejus planum ad duas successive stellas dirigatur, sector circa F non difficile in eam positionem commovebitur, ut utramque stellam transeuntem per planum arcus

AB

AB (quod fixum debet ma-
 ria declinationis arcum AB
 paululum a stellis occident
 metur, & ope horologii
 utriusque per Telescopium
 duum numerus in utroque
 tus, quorum itaque differ
 entiam adscensionis recta
 chanismum organi totius et
 crux est orichalcea, cujus
 & mobilis circa punctum F
 orichalco solide confectum
 formam habet, transit per
 ulari QR præditi, circa q
 unquam occurrat, necesse
 Anglic. Ceterum Telefc
 mobilis, in partes minutio
 rum dicunt, cujus ope q
 nuta prima, & in subtilior
 potest. Sed pergamus.
 molimine liberandis acturu
 pendiarum, Anglice redd
 Hadleji Telescopia reflect
 eveda, ut 5 pedes longu
 dum, quod Societas Reg
 est tamen aliquid, quo di
 rator nimirum Micromet
 tri picturarum vel imaginu
 cum sint ut eorum longitu
 metro ampliorem imagin
 quidem in ipsa longitudi
 iconismus Telescopii Ne
 & Joanni V, Portugallia
 do Gregoriano præcipit
 actionibus n. 420 excerpt

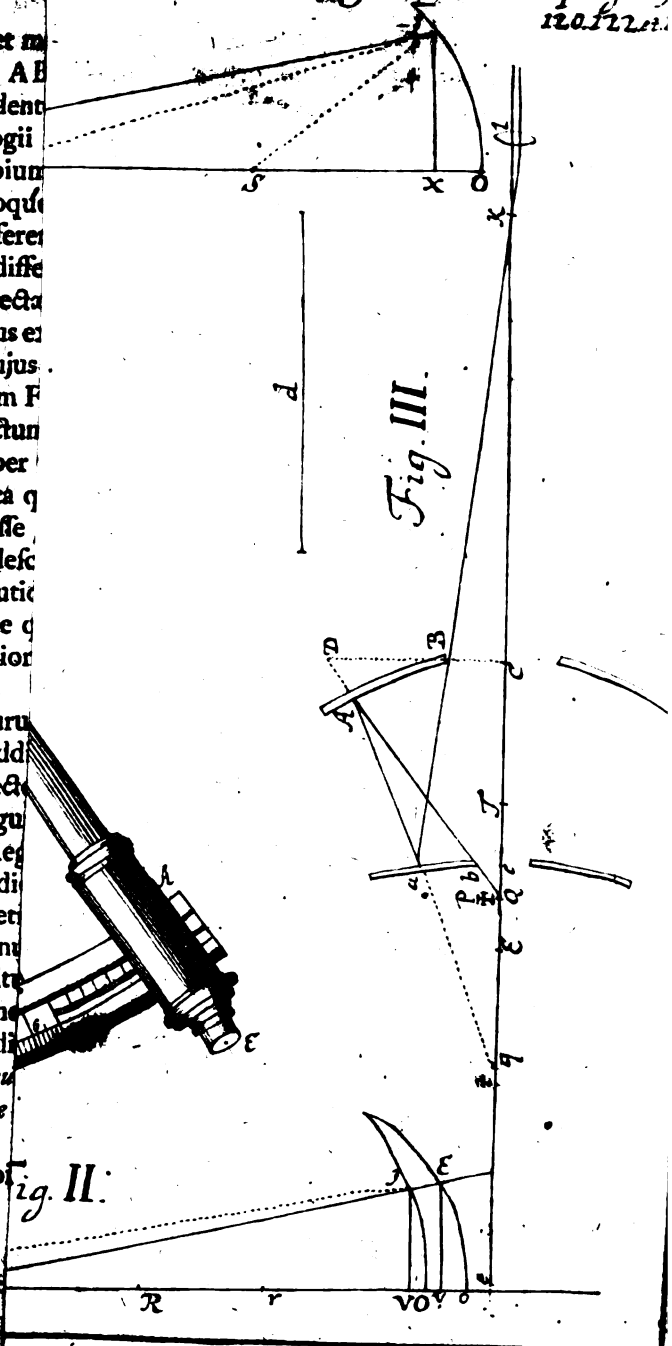
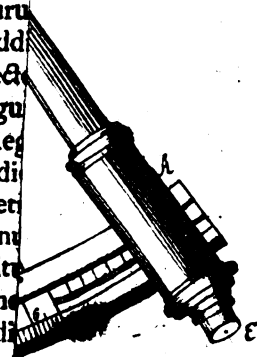

Fig. II.

Fig. III.



quod præclare inservit angulis mari capiendis, eo casu, quo vel objectum; vel instrumenta vulgaria, fluctuationi sunt obnoxia. Ejus inventor idem est ingeniosissimus *Hadlejus*. Quæ sequuntur, agunt de libella telescopica, ejusque usibus, ubi libellandi ars breviter explicatur; de machinis opticis, quæ designandis inserviunt picturis; de Polemoscopio *Heveliano*; de Laterna magica, deque Telescopio binoculari, quod in *Visione sua perfecta* amplissime descripsit *P. Cberubinus*. Id fore commodissimum & perfectissimum, judicat *Cl. Smithius*, quod conficeretur e duobus Telescopiis reflectentibus formæ *Gregóriane*. Tandem comparet de mechanismo Microscopiorum optimi generis tractatio, & quæ eam in rem a viris in arte expertis fuerunt inventa, clare & copiose recensentur, additis quoque observationibus microscopis celeberrimis, quas *Leuwenbakius*, *Jurinus*, aliique Viri præstantissimi, instituerunt. Et hæc quidem de Tractatu *mechanico* dixisse sufficiat.

Quartus denique, isque ultimus, *philosophici* titulo insignitus est. Ea autem uno quasi obtutu conspicienda præbet, quæ in cœlis ope Telescopiorum, inde ab eorum inventione, detecta fuerunt. Utilem igitur & pergratum plerisque laborem hic suscepisse dicendus est Vir doctissimus, contexendo inventorum telescopicorum historiam, alias ex Diariis literariis quamplurimis, scriptisque *Galilæi*, *Hevelii*, *Hugenii*, &c. non sine sudore conquirendam. Cum vero de nobilissimis hisce inventis dudum satis constet inter eruditos, eis hic in compendio repetendis jure superfedemus. Ne tamen nihil de hocce Tractatu dixisse videamur, de iis pauca exinde afferre placet, quæ circa Parallaxin fixarum annuam, a motu terræ in sua orbita oriundam, novissimis tentaminibus invenit Vir diligentissimus, *Jacobus Bradley*, Astronomiæ Professor Oxoniensis, organo usus, quod jam A. 1725 eum in finem extrui curaverat *Samuel Molyneuxius*, ingenti Parallaxeos tandem aliquando definiendæ cupidine incensus. Ipse quidem *Molyneuxius* operi manum primus admovit, sociumque adscivit *Bradlejum*, qui tentamina post ejus mortem repetiit, continuavit, & phenomenorum causas aperuit. Secuti autem sunt viri modo dicti aliqua ratione:

Hookium,

Hookium, selecta nimirum ad observationes stella, quæ in capite Draconis est lucidissima, (*Bayero* γ Draconis), factoque instrumento, quod parum ablutit ab *Hookiano*, opera tamen *Grabami* maxime perfectum. Alias tamen stellas etiam observare, unam præcipue, quæ quoad ascensionem rectam γ Draconis fere opponitur, haud piguit *Bradlejum*; qua ratione utique varias comperit in motu fixarum apparenti proprietates inesse, antea haud cognitatas, nec a parallaxi tamen reali, hoc est, a sensibilitate anguli, sub quo e fixa videtur diameter orbis magni, nec a mutatione axis terrestris, repetendas, cum contraria prorsus ratione pleraque evenerint. Rejctis itaque duabus tribusve, quibus phænomenon solvere aggressus erat, hypothésibus, novam plane explicandi rationem condit Vir ingeniosus, quam cum observatis adeo conspirare probat, ut, eidem adversari, durum videatur. Parallaxin enim, quam *apparentem* vocat, quæque in γ Draconis ad $39''$ ascendere deprehensa est, a motu luminis progressivo, terræque in sua orbita, combinatis, repetendam adstruit. Realem vero fixarum parallaxin sensum effugere omnem, aut vix uni duobusve minutis secundis adæquare, in omnibus, quas observavit, stellis, declarat; qua ratione earum distantia a Terra plus quam 400000 vicibus eam superaret, quæ inter Solem Terramque interest, adeoque tantum non pro infinita haberi deberet. Verum suffecerit, digitum in eam rem intendisse. Plura desideranti adeundus ipse *Smithius*, vel Transactiones philosophicæ, donec luculento scripto observata sua theoriamque exponere ingenioso *Bradlejo* placuerit. De præstantissima igitur *Optica Smithiana* nil habemus amplius, quod moneamus Lectores nostros, nisi quod coronidem ei & ornamentum singulare addat eruditissimi *Jurini* Disquisitio de Visione distincta & indistincta, in qua magnam experimentorum æque novorum ac curiosorum segetem conspiciamus, quibus *Opticæ scientiæ* non contemnenda accessio facta esse videtur.

OBSERVATIONES ÆGRITUDINUM FERRE incurabilium, per JOANNEM CURVUM SEMPER

R

ME-

*MEDUM; Christi Ordinis Equitem auratum,
Sancti Officii Familiarem, & Domus
Regiæ Medicum.*

Ulyssipone occidentali, ex prelo Paschoalis a Sylva, Regis
Typographi, 1740, fol.

Alph. 3.

Quo rariora sunt literarum monumenta, quæ nostris his terris ex præpotente, quam Autor fama sua illustrat, provinciæ accedunt, eo gratiora sunt, si qua mittuntur. Habet, quo placere possit, singularis eruditionis liber, rariorum morborum historias & curationes recensens. Quamvis enim novæ plerumque sint medicandi rationes; novitate tamen sua in artis regulas nihil offendunt. Longum esset, omnium morborum, quos feliciter sustulit Autor, referre decursus, omnemque haurire, quæ usus est, medicamentorum suppellectilem. Sufficiat, therapix, quibus ille usus est, principia delibare, & succincte enarrare. Emeticorum efficaciam mire prædicat, potissimum vero laudat aquam benedictam Rulandi, quam una cum aliis, quæ de Antimonio partes habent, vomitoriis, feliciter exercuit in lue Gallica, in hæmorrhoidum fluxu, in nephritide, ad pleurises abolendas, ad podagram præcavendam. In balneis magnam habet fiduciam, tum illis, quæ sponte fluunt, tum quæ arte parantur, quibus usus est in nephriticis doloribus, in melancholicis & hypochondriacis sanandis. Commendantur hinc balnea frigida illis, qui capite dolent. Deinde, quibus aquis foteriis utatur patrius ager, enarrat passim, nec tamen insuper habet exteras, quapropter Spadanam in variis morbis commendat. In clysteribus adornandis haud infrequens est, & enemata in morbis intestinorum colicis aut nephriticis feliciter applicavit, nec magno tamen apparatu ea conficit, sed ptisanis aquæ cum albumine ovorum multoties ardentissimas febres extinxit, prout in aliis gravissimis affectibus, doloribus stomachi, fluxibus alvi, duritiæ fecum, urina præstruâ, hoc

me-

medicandi genere feliciter usus est. Antiquissima gymnasticae medicinae vestigia premit, & passim laudat exercitia corporis, quod jam alibi in Polyanthea sua fecerat; sicut & fetus varios haud semel ordinat ad menstrua provocanda, ad roborandum uterum, ad lumbricos profligandos. Lactis usum sua experientia celebratissimum reddidit, & pro clysmate, in tenesmo, dysuria, renumque & vesicæ morbis, in quibus plurimum conducatur, passim commendat. Lac potissimum asininum valde salutare ad abolendos humores acres & salios, attemperandaque viscera, si sit recentissime ex pecude extractum, observat. Lactis etiam caprini, equini, & humani, singularis in variis morbis est commoditas. Opiatis parce, aut peropportune, uti novit in viarum urinæ affectibus dolorificis, in quibus narcotica etiam haud infeliciter exhibet, itidemque Mercurio crudo aut rite sublimato, quem Calomelanon appellat, seu Panacæam, recte uti novit, nec temerarius in re facili, nec in difficili timidus. Causas & signa morborum proinde excutit, Medicos parum sapientes acriter castigat. Legi merentur, quæ in Operis Dedicatione habentur: *Non Theologis, quod careunt mysteriis, non Jureconsultis, quod sint expertes litium, non Philosophis, quod Stoico indulgeant supercilio, non Politicis, ne decore ludar, non Magnatibus, quod omnia despiciant, non Medicis, quod officiose occidant, non Empiricis, quod impune jugulent, non Mundo, quod totus agat histrioniam, non Vulgo, quia desipit, non Seculo, quia pessimum. Cui ergo? Deo cruci affixo.*

LIBELLUS SINGULARIS DE PODAGRA
 Et dolore colico, scorbutico simili, Pictonico æmulo, per
 sex annos durante, subito in podagram mutato, victo
 Et curato, Autore THEODORO VAN
 ZELST, Medic. Doct. Et Practico
 Amstelædamensi.

Amstelædami, apud Janssonio-Waesbergios, 1738, 8.

Plag. 12.

R 2

Quam

Quam Colicæ quoddam genus, Scorbutus atque Podagra, inter se cognationem habeant, ex diuturniori usu, atque artis exercitatione, declarare, Cl. Autori haud dubie animus fuit. Præcipuam vero componendi hujus Opusculi occasionem dedisse ei videtur morbus gravis atque atrox, qui sex annos virginem quandam Amstelædamensem afflixit, primoque statim locoratione indolis, decursus, & curationis, a Nostro descriptus fuit. Dolores ejus cruciatusque fuerunt sævissimi, ac propemodum intolerabiles, qui nunc totum mesenterium, nunc corporis peripheriam, obsederunt, nunc, mutato loco, aliam atque aliam partem peragrarunt, tandemque eo res devenit, ut corpus non solum extenuaretur & contabesceret, sed spasticæ etiam contractiones, multaque alia horrenda & inexpectata symptomata, accederent, &, præter summum virium lapsum, utriusque etiam brachii, manuum, & digitorum, motus, qui ad flexuram extensionemque requiritur, esset interceptus. Morbum hunc priores duo Medici acriter contenderunt colicam esse Piætonum, cum paralyti utriusque brachii, manuum, & digitorum; Noster autem, tandem simul in consilium advocatus, colicam esse scorbuticam pronuntiavit, Piætonum similem, cum paralyti spuria scorbutica, quæ brachii manuumque motum impediret. Ad curandum eum felicissime Noster usus est tinctura quadam mineræ Martis nativæ, singulari modo, qui inferius copiosius commemorabitur, parata, cujus ope viginti horarum spatio omnia tam horribilia & inexpectata symptomata adeo repente evanuerunt, ut nunquam ab illo tempore postea redierint. Accidit post alterum diem, ut podagra in pede dextro qualemcunque dolorem suscitaret, sicut ægrota doloribus arthriticis antea identidem fuit obnoxia, tandem autem penitus recrudesceret, magno cum levamine, a quo insultu, reliquisque morbi ceteris, illa etiam brevi liberata, post exactos viginti duos dies iter in vicinas urbes instituit, neque postea iterum laboravit. Similis hinc argumenti observationes excussurus, dolorem colicum, quinque annos durantem, subito in podagram mutatum, atque præsentissimum, quod itidem tunc Tinctura mineræ Martis nativæ tulit, auxilium,

diligen-

diligenter enarrat, tum vero alia ejusmodi morborum exempla, dolorem scilicet colicum, scorbuticum in atrophiam mutatum, dolorem colicum scorbutico similem, in hydropem anasarcam mutatum, podagram inveteratam, podagram pulmonum lobos obsidentem, copiose percenset, suas etiam & *Bronchorstii*, Medici Amstelædamensis, Epistolas de colica quadam scorbuticæ simili, cum succedente paralyfi spuria, mutuo exaratas, expromit. Præmissis itaque morborum historiis, singulari *Capite* de colica Pictonum scorbuticæ simili disquirat, ut scilicet hujus a scorbutica differentiam ostendat. Nomen vero exinde traxit, quod A. 1527 plures Pictonum in Galliis invasit, ut morbum huic provinciæ endemium esse crediderint. Sed, male eam inter morbos endemios referri, potiusque ad morborum epidemiorum familiam pertinere, Noster exinde concludit, quod jam olim *Paulus Ægineta* ejus morbi imaginem expressit, & postquam sexcentos vel septingentos annos extinctus nec visus esset, *Avicenna* colicæ epidemiæ mentionem injectit. Tunc rursus desit hoc malum per quingentos fere annos, & demum A. 1572 revixit apud Pictones, ut ex *Droeti* Consiliis de pestilentia colligere licet, qui in vna Pictonica recentia, quæ ab aliquot annis acerbata tunc & austera esse consueverunt, culpam rejecit. Enimvero non solis Pictonibus tum, sed toti ferme provinciæ Aquitanix, familiaris fuit, atque in Provinciam quoque, Picardiam, Moraviam, Silesiam, & maximam inferioris Germaniæ partem, jam pridem irrepfit. Re vera autem eam colicam esse scorbuticam pronuntiat, quam tamen *Paulus Ægineta* atque *Avicenna* non hoc, sed morbi biliosi colici, cognomine appellarunt, quia scorbuti vox tunc nondum fuit cognita. Ut adeo Noster non sine bile variis in locis stomachetur, adhuc colicam Pictonum cogominari, quæ huic provinciæ non fuerit propria, & reapse colica scorbutica dici mereatur. Quæ sane sententia, qua ipsius confessione omnis inter utramque diversitas tollitur, nescimus nos quidem, quomodo & cum iis verbis, quibus initio hujus disquisitionis differentiam utriusque ostensurum se pollicetur, & cum dissensu illo, quo in dijudicanda virginis Amstelædamensis historia, superius commemorata, se a duobus aliis Medicis dis-

junxit, conciliari queat. Ipfius vero morbi hujus hiftoriam pluribus exponit, caufamque ab humorum dyfcrafia, five labefactata concoctione, & materia biliofa, acri, atque cauftica, repetit, curationisque cardinem in eo verti ait, ut humorum indigeftioni, a caloris & fpirituum naturalium defectu ortæ, & deinde eorundem humorum calori & exæftuationi, ubi jam a mora, propter inconcoctionem jufto diuturniorem in corpore, abiit in putredinem, obviam eatur. Ad Scorbutum fingulari *Capite* exponendum progressus, duas ejus fymptomatum claffes conflituat & percerfet, morbumque hunc cachexiæ effe fpeciem, & ab humoribus corruptis, folidisque viciatis, attritu vaforum ac relaxatione, vel a nimia humorum indigeftione aut craffitie, ob quam vel tarde, vel raro, ad coctionem perveniant, oriri, colicam autem fcorbuticam emergere, autumat, quando in partes, eo morbo affectas, ferum caufticum biliofum acre lubricans delabitur. Quoniam autem huic colicæ fæpius paralyfis spuria fuccedere folet, ejus caufam redditurus, duplicem nervorum fubftantiam, alteram medullarem, per quam nervus vim motricem confequatur, & membranofam alteram, a qua fentiendi habeat poteflatem, hic confiderandam effe contendit. Illa enim quovis humore obftruéta, perit motus. Hac præ nimia humiditate laxata, fensus perditur. Humore igitur utramque partem occupante, paralyfis fit abfoluta. Sia alterutrum tantum obfidet, tunc vel fensus perit integro motu, vel motus integro fensu, ut in hac ipfa paralyfeos fpecie, in qua medullaris nervorum fubftantia bile infaréta effe atque obftruéta, adeoque motus poteflatiam amittit. In fanandis colicis ejusmodi doloribus eo femper refpiciendum effe, ut materia peccans, five ferum caufticum biliofum, femper ad peripheriam corporis, tanquam propriam fedem, deducatur. Multa poft hæc de ortu morborum acutorum æque ac chronicorum more fuo difputat, atque differentiam colicæ fcorbuticæ Pictonicæ fimilis a biliofa indicat. Denique & Podagram fingulari fermone perfequitur, quam Scorbuti effe fo-
 bolem affeverat, multaque affert, quæ ad ejus hiftoriam, caufas, & prognofin, morbos quoque ex recessione ipfius ortos, & in-
 primis

primis colicam, p̄tinent, sed sine ordine & breviter; curatio-
 nis indicationes easdem quoque constituit, ac in scorbuto, ut
 scilicet indigestioni humorum, eorumque calori & exaustationi,
 occurratur. Monet vero hic, remedia unius indicationis alteri
 vere esse adversa, &, quæ sanguinem corroborant, vegetumque
 reddunt, ac ventriculi concoctionem adjuvant, præ ceteris pro-
 desse, modo eorundem calor in spiritibus vinosis, aut aromati-
 cis, stomachicis, aut aliis calidioribus, non consistat. Post mul-
 ta experimenta longo demum usu atque experientia non præ-
 stantius inveniri remedium, quam mineram Martis nativam in
 suis cryptis subterraneis, ad maturitatem perductam, & igitem
 nondum perpeffam, illam inprimis, quæ ex cryptis subterraneis
 Gelriæ & Zutphanæ prope Slangenburgum effodi solet, hujus
 aliorumque morborum, quorum una scilicet & communis origo
 est, indicationibus explendis maxime accommodatam. Ex hac
 Tincturam quandam parat, cujus conficiendæ modum ingenue
 hic ex libello referemus. Ita autem se habet: Recipe mineræ
 Martis nativæ, prope Slangenburgum in Gelria effossæ, libr. 16
 Sal. Tartar. opt. calcin.; Spadan. ex fonte Poughontio leniter in
 falem evaporati, ana ℥ij. cum semisse, Tartari Rhenan. electiss.;
 Ital. rubr. ana ℥ij, misce, fiat omnium pulvis subtilissimus, qui
 in massam reducitur cum s. q. aquæ Spadanæ, ex eademque
 formentur globuli, libram unam ponderantes, qui aeri libero
 tempore sereno exponuntur, præcipue rori, (dummodo sub plu-
 viali cœlo tegantur,) donec ista minera penitus fuerit soluta, &
 in vitriolum conversa, &, quo diutius aeri libero exponitur, eo
 melius converteretur. Nam sæpissime per annum integrum ex-
 trahere debet, antequam minera penitus fuerit soluta, cujus rei
 indicium est, si friabilis reperiatur, cum pinguedine farinacea
 circa tactum, ut nullum pulverem sentire liceat amplius. Ma-
 teria ista decoquatur in s. q. aquæ Spadanæ per viginti qua-
 tuor horas continuas, materiam continuo agitando, donec
 Tincturam bene saturatam, ac cerevisiæ Brunswicensis consisten-
 tiam referentem, omnis acrimoniæ expertem, receperis, quæ
 usui asservetur. Eximias hujus tincturæ virtutes longo ordine,

❧

& copiosa commendatione, enumerat, tantas quippe, ut sensus nostros captumque superent, quoniam complures homines, qui vivorum potius cadaverum, quam hominum, faciem præ se tulerunt, brevi temporis spatio ejus usu carnosum ac bene habitum evaserunt. Postquam multa etiam alia, quæ ad podagræ curationem valent, disceptavit, adjectis *Bronchorstii ad Berhaavium* literis, gravitatem colicæ scorbuticæ comprobat, in qua ille subigenda multum operæ, sed in cassum, comprobavit. Hæc de libello præsentis referre habuimus, quæ pragmaticæ medicinæ fructum nonnullum haud dubie afferent. Utinam vero major in eo limando poliendoque a Cl. Autore cura esset adhibita atque diligentia, meliorique inter se omnia nexu cohererent, justusque & naturalis ordo teneretur, nec quadrata mixta essent rotundis, aut una eademque res bis, ter, quater, quinquies, aut amplius, diversis locis, & iisdem sæpenumero verbis, sine causa, non tamen sine lectoris nausea, repeterentur; denique non tanta barbarismorum & solœcismorum, profecto intolerabilium, colluvies singulas propemodum paginas fœdaret, ipsæque periodi structæ essent accuratius, nec in tot compositis, quas vocant, *ἀπὸδοσις* adhuc expectanda esset, omnemque sensum suspenderet, quæ sane omnia lectorem etiam patientissimum facile a lectione libelli absterrent.

I L N E O S O F O &c.

id est,

*NEOSOPHUS, DIALOGUS; IN QUO
novum & speciosissimum Systema scientificum stabili-
tur, a P. D. JO. CHRYSOSTOMO SCARFO,
Doct. Theol. Basil. & Acad. Cæs. Nat. Curiosorum
Sodali.*

Venetis, sumptibus Autoris, impressum a Bonifacio
Viezzerio, 1740, 4.

Plag. 10.

LET-

id est,

P. D. JO. CHRYSOST. SCARFO EPI-
stolæ, cum duobus brevibus Sermonibus Acade-
micis.

Venetiis, sumptibus Autoris, 1740, 4-

Plag. 20, cum Tabb. æn. 2.

In priori horum libellorum, usui nobilis juventutis & elegantioris sexus maxime destinato, Pastorem cum Nympha colloquentem, artisque criticæ atque omnis Philosophiæ & Theologiæ fundamenta explicantem, doctissimus Autor introducit. Duo laudat principia: *activum* alterum, alterum *passivum*, *lucem & glebositatem*; quorum ope, nihil est, quod non expediri, cum admirabili perspicuitate, brevitate, & jucunditate, posse confidat. Quicquid est rerum naturalium, duobus istis (si eum audiamus,) principiis constat. Lux, tanquam substantia simplex incorporea, materiam obscuram, somnolentam, torpidam, & glebosam, pervadit, eique motum, formam, vitam, conciliat. Quo plus lucis corpus quodque recipit, hoc magis ac fortius movetur. Ut autem animatum corpus sit, non solum recipere lucem, sed etiam in sinibus suis, foraminibus, atque habitaculis opportunis, conservare debet. Vegetabilia non tot sinus ac foramina habent, quibus tantum servare luminis valeant, quantum servant animantia sensibus prædita, neque adeo lux vegetabilium tam actiosa, & tam variarum operationum principium, esse potest, quam lux sensibilibus, nec dubitandum videtur, quin vegetabilia, si plura haberent foramina, ad servandam lucem idonea, fieri etiam ipsa sensibilia deberent. Crescit & conservatur vegetabile, cum ad lumen ejus a majore solis luce, & ad id, quod in eo glebosum est, a magis glebosa terra, satis fomenti accedit; interit, cum sumentum illud, vel propter disruptos ductus, vel propter aliam quamcunque causam, cessat. Glebositas Ambre viscida est, ac lucem, quæ ambrem circumfluit, subviscidam reddens, electri-

S

citatis causa existit. Cum lux ferri a luce magnetis aliquanto liberiore augetur & excitatur, eo tendit, ubi minimam resistantiam reperit, hoc est, versus ipsum propinquum magnetem; quo fit, ut, conjuncta utraque luce, etiam substantiæ glebosæ magnetis & ferri cohærescant. Ventus glebositas terræ est, quæ vulgo vaporosa exhalatio dicitur, a luminoso principio in motum acta; porroque generatio nubium, nivis, roris, grandinis, similibumque rerum, non alii causæ adscribenda videtur, quam elevationi obscuri, sive glebosi, a lucido. Tonitrua sunt, cum ex una in aliam nubem intrat luminosa substantia. Cometa ex radiis duorum plauetarum, sibi mutuo obviam factis, oritur. Cœlum, rapidissime circumactum, interveniente lumine, aerem, & simul cum aere interiora terræ, movet; qui motus fermentatio vocatur, omniumque generationum causa existit. Deus est ipsa lux æterna & purissima, omnisque luminis parens. Angelus est lux spiritualis incorporea, res universalis, cum in se ipsis, tum in Deo, uno obtutu videns, penetrans, & comprehendens. Anima humana est itidem substantia spiritualis, ad imaginem divinam condita, & per essentiam suam luminosa, quæ vividos suos radios per totum corpus spargit, quatenus ab obscuritate non impeditur. Deus solus regit angelos; angeli cum Deo regunt animas, & animæ, cum angelis & Deo, regunt corpora. Corpora desiderant animas; animæ angelos & Deum; angeli Deum. Omnis rerum perfectio vel interna est, vel externa. Interna bonitas vocatur; externa pulchritudo. Pulchritudo est radius divinæ bonitatis, rebus conditis impressus. Qui radius in mente angelica est multitudo & varietas seminum; in glebosa substantia, lux interior, varie modificata. Atque hæc ex priori doctissimi Autoris libello depromta specimina sufficere posse arbitramur. Reliquum est, ut etiam alterum libellum paucis consideremus. Complectitur is *Epistolas XIV*, cum *duobus Sæmonibus Academicis*. In *prima Epistola* causa dysentericæ explicatur, quæ Seminaræ, in ulteriore Calabria, A. 1714 multos oppressit. In *altera* docetur, quid ita sanguis, vi caloris, in tubulis rectis ascendat, cum descendere aqua in recurvis soleat. In *tertia* de palpitatione cordis rationem Autor red-

reddit, qua ipse non mediocriter afflictus fuit. In *quarta* variorum insectorum mentionem facit, a se primum observatorum, itemque morbi, qui vulgo vocatur *della Benedetta*. In *quinta* Tarantismum explicat. In *sexta* de calore hyberno, & frigore æstivo speluncarum subterraneorum; in *septima* de catarrho quodam epidemico; in *octava* de verme in cortice mali citrei incluso & mortuo; in *nona* de oculis talpæ, itemque de bombyce Calabrico, verba facit. Sequitur *decima*, omnium longissima, in qua tentamen novum de ipsa creatione, & natura universi, continetur. Atque hic recentiori cuidam Philosopho Anonymo, amico suo intimo, assentiens Autor, terram ex infinitis salium generibus, & cœlum ex infinitis globulis cuspidatis, sive dentatis, (quos etiam coronatos vocat,) circa proprios axiculos rotatis, & humore gravidis, constare suspicatur. Ex quibus ipsis, ceterisque suis principiis, cum descriptione *Mosæica* collatis, non solum ortum rerum terrestrium, sed etiam cœli crystallini & empyrei, ipsiusque inferni & purgatorii, validissimus mœnius distinctorum, explicare conatur. Ac de Planetis differens, Mercurium ex salibus soluti argenti vivi, in altum elevatis, & cum globulis coronatis conjunctis; Venerem ex salibus florum alcali; Martem ex salibus ferri; Jovem ex salibus stanni & sulfuris; & Saturnum ex salibus sulfuris & plumbi, constatos, ac divinitus in certum & constantem motum actos, sibi persuadet. Sed ad reliqua pergendum est. In *Epistola undecima* de natura, plantarum agitur; in *duodecima* de æquilibrio aeris, & de levitate ignis; in *tertia decima* de phænomeno cœli & aeris luminosi ac rutili, nocte post d. 16 Decemb. A. 1737 Venetiis observato; ac denique in *quarta decima* de methodo muniendi urbem, ut globi ignivomi nihil ei detrimenti afferre possint. Restant duo Sermones Academici; in quorum *altero* de zelotypia, in *altero* de sphæra armillari, disseritur.

**VARIA GEOGRAPHICA; JOANNIS
FREDERICI GRONOVII** *Dissertatio de Gothorum sede originaria, adversus PHILIPPUM CLUVERIUM, eorundemque in Imperium Romanum irruptionibus; Libellus Provinciarum Romana-*

rum & Civitatum Provinciarum Gallicarum, cum Notis ANDRÆ SCHOTTI & LAURENTII THEODORI GRONOVII, ejusdemque Animadversiones in Vibium Sequestrem; JOANNIS CASPARI HAGENBUCHII Exercitatio geographico-critica, qua, Ostiones nec Germaniæ, nec Britanniæ, populum, sed Galliæ Celticæ Osismios, esse, conjicitur. Accedunt Animadversiones in STRABONIS Γεωγραφικῶν Libros novem, depromptæ e MSto Codice Mediceo.

Lugduni Batavorum, apud Cornelium Haak, 1739, 8 maj.
Plag. 24.

- F**ascem hunc *Variorum Geographicorum* debemus industriæ Viri Celeberrimi, *Abrab. Gronovii*, paternam avitamque gloriam propria doctrina ac virtute tuentis, propagantis, ad quem Cl. *Hagenbuchius*, Græcarum literarum in Gymnasio Tigurino Professor, Dissertationem suam, ut Lugduni typis excrimeretur, deferendam curavit. Hic igitur, quo sic etiam a mole se commendaret Opusculum, scripta reliqua tum avi, tum patri, adjunxit, unoque volumine collecta hic exhibit. Primum locum occupat *Joh. Frid. Gronovii* Dissertatio de *Gothorum sede originaria*, in qua contra *Cluverium* ostendit, Gothos non demum in *Ostro- & Vist- Garbos*, extra patriam suam, pro ratione situs terrarum illarum, in quas se effuderint, dividi esse cœptos, sed utrumque nomen in patria sua jamdum obtinuisse, quæ non sit *Borussia*, ut contendat *Cluverius*, sed *Suecia*. Innotuisse ante Francos A. C. 215, *Caracalla* imperante, varique fortuna, dum res Romana steterit, fuisse jactatos, usque dum tandem firmas sedes passim invenerint. Subsequitur *Libellus Provinciarum Romanarum*, qui cum variis lectionibus & annotationibus *Simleri*, *Schotti*, *Hottomanni*, & *Laur. Theod. Gronovii*, exhibetur.
- 65-92. Hunc excipiunt ipsius *Gronovii Animadversiones in Vibium Sequestrem*, quæ constant maxime collatione Codicum MStorum, in sub-

subsidium devocatis melioris notæ libris, quorum beneficio vera lectio confirmatur & illustratur. Subjungitur Eruditissimi *Hagenbuchii* Dissertatio, quam *Jo. Frisio*, Reipublicæ Tiguri- Pag. 97-
næ Senatori, nuncupavit. Directa illa est in locum *Stephani* 148.
Byzantini de *Ostionibus*, quos ad occidentalem oceanum lo-
cat. Ita autem ille: *Ὀστῖωνες, ἔθνος παρὰ τῷ δυτικῷ Ὠκεανῷ,*
ἢς Κοσσίβυς Ἀρεμίδαρος Φησι. Πυθίας δ' Ὀστιαίης. Τέ-
των δ' ἐξ εὐωνύμων οἱ Κόσσωι λεγόμενοι Ὀστῖωνες, ἢς Πυ-
θίας Ὀστιαίης προσαγορεύει. Locum hunc adeo corruptum
esse judicat *Cluverius*, ut, Apolline Delphico, qui medelam affe-
rat, opus esse, sibi persuadeat. Opinatur autem in *Germania*
Lib. III pag. 192, 210, 211, per *Ostiones*, qui & *Ostiaei* dicantur,
intelligendos esse populos Rheno proximos, quos *Tacitus*
appellet *Istævones*. Quæritur igitur primo, an *Istævonomum* 102.
coloni fuerint. Nomina quidem *Istævones* & *Æstii* ad se invi-
cem proxime accedere, ac hoc ex illo enasci potuisse, con-
cedit; arbitratur tamen, *Æstiorum* nomen rectius ex *Æst* re-
peti, quod in plurali efferatur *Æsto*, vel *Aiste*, cum *ai* per
ae Latinis fuerit pronuntiatum, ut sic denotentur homines,
qui se *fustibus*, sive *arborum ramis*, armarint, quod de *Æstiiis*
affirmat *Tacitus*. Secundo, num *Ostiones Istævones*, sive Germani 105.
Rheno proximi, sint. Hoc ipsum visum est *Cluverio*, qui
illos ultra Rhenum locat, provocando ad locum aliquem ex
Strabone, quem autem ad stabiliendam ipsius opinionem ni-
hil facere posse ostendit Noster, cum *Ostiones* a transrhena-
nis *Strabo* segreget. Ipsum illum *Cluverium*, cum *Sicambros* pro 107.
Cimbris apud *Plinium Hist. Nat. Lib. IV Cap. 14* legat, emen-
dationem hanc surripuisse *Beato Rhenano*, quæ tamen ad-
mitti non possit, sed in illorum locum *Gambriovios*, *Taci-*
to de Morib. German. Cap. 11 memoratos, sufficiens esse
contendit. Hinc ad *Ostiones* suos regreditur, quos *Camde-* 114.
hus Britann. pag. 133 nihil differre ab *Ostidamniis* & *Danmoniiis*
contendit, sed, ipsum a recto aberrasse tramite, copiose do-
cet, cum in *Britannia* minus sint quærendi. Aliorum igitur 122.
sententiis examinatis, suam promit, *Ostiones* aequè *Ostida-*
mnios esse *Galliæ Celticæ Ostemios*, quorum situm *Henr. Va-*
lesius

- Iesus in Notis. Galliar. pag. 397, b & 395 a* definit. Horum etiam meminit *Strabo Tomo I pag. 298*, hunc in modum loquens: ἐνθένδε οἱ Ὀσίμιοι δ' εἰσὶν, ἔς Τιμίους ὀνομάζει Πυθίας. Locum, neglectum adhuc, in mendo cubare, & pro ἔς Τιμίους legendum esse Ὀσίμιους, demonstrat. *Ostidammios* autem eosdem esse, qui *Osismi* dicuntur, probat ex *Strabone Tomo I pag. 112*, quem locum suis commentationibus illustrat, ostendens, pro Ὀσιδαμνίων legi debere Ὀσίμιων. Ὀυξισόμην ortum suum ducere ab *Osismiis*, unde insula primitus dici *Osismia*, ac hinc facile *Ossama* & *Uxifama* enasci, potuerit, atque illam esse, quæ hodierno die dicatur *Ouessant*, alias *Heysant*, vel *Heissant*. Ab his etiam non differre Ὀσίμους, 136. 137. quin fidei esse propius, vocem hanc ex Ὀσίμιους, & pro μ incuria librarii positæ, effectam esse. Hinc ad locum *Stephani*, quem tractandum sumserat, se recipit, ubi pro verbis ἔς καὶ κοσσίνους legendum esse suspicatur ἔς καὶ Ὀσίμους, vel Ὀσίμους. 148. Negandum non est, Cl. *Hagenbuchium* in hac exigua molis opella tantas priscae eruditionis, literaturæ Græcæ, ac Critices, copias explicuisse, quantæ ad tam impeditum argumentum evolvendum requiri poterant; unde simul judicare licet, quid de ipsius *Geographia veteris Helvetiæ* erudito orbi expectari possit. Colophonem imponunt *Animadversiones* in *Strabonis Γεωγραφικῶν Libros IX*, adornatos maxime e Codice Mediceo, collatis melioris notæ Græcis scriptoribus, quæ ab *Abr. Gronovio* sunt profectæ. Pag. 151-205.

MISCELLANEA GRONINGANA.

Tomus II.

Groningæ, apud Hajonem Spandaw, 1739, 8.

Alph. 2 plag. 4.

Cum primum Operis hujus Tomum in Actis Anni 1739 Mens. Oct. pag. 619 seq. recensuerimus, faciendum nunc putamus, ut, quas contineat secundus doctissimorum Virorum meditationes, paucis indicemus. Constat & hic Tomus quatuor Partibus, sive Fasciculis. Ac in primo quidem pag. 1-49 exhibetur *Elogium Scaligeri*,

geri, atque ejus in Nov. Test. Animadversiones; pag. 50-85 Nicolai Barkey *Conjectura de duobus viris, qui discipulis Christi adfiterunt*, A&. I, 10; pag. 85-89 ejusdem *Observatio ad Lucæ II, 15*; pag. 89 - III Herm. Bruiningii *Commentatio ad Psalm. LXXXIV, 4*; pag. 112 - 122 *Vita Jo. Jacobi Hottingeri*, anno ætatis octogesimo secundo extincti A. 1735 d. 18 Decembris; pag. 122 - 129 *Vita Francisci Fabricii*, Theologi Leidensis, mortui A. 1738 d. 27 Julii; pag. 129 - 140 *Vita Alberti Wilhelmi Melchioris*, Theologi Franequerani, vita hac defuncti A. 1738 d. 3 Idus Aug.; pag. 140-157 *Vita Jacobi Christophori Iselii*, Theologi Basileensis, A. 1737 ipsis Idibus Aprilis defuncti; pag. 158-173 *Vita Jo. Alphonsi Turretini*, mortui A. 1737 d. 1 Maji; pag. 174-194 Christiani Mundenii *Commentatio ad 1 Corinth. VIII, 1, 2, 3, de discrimine scientiæ, quæ caritatis experta est, & ejus, quæ cum caritate conjuncta*. Secundo in Fasciculo occurrit pag. 195-212 Petri Zornii *Dissertatio de Telesphoro, in nummis, gemmis, & inscriptionibus veterum, comite Æsculapii & Hygieiæ*; pag. 213-246 *Observationes sacræ, nunc primum editæ, Mensonis Altingii*, Consulis Groningani; pag. 246-294 *Epistole, nunc primum ex ipso avtographo publicatæ, Valentini a Teteleben, Alberti, Electoris Moguntini, in aula Pontificis Legati, de morte Leonis X, & electione Hadriani VI*; pag. 294-334 Bernardi Sebastiani Cremeri *Dissertatio ad Levit. XXI, 21, 22, 23, de comestione rerum sacrarum duplici*; pag. 334-390 *Nova literaria, studium exegeticum & Historia ecclesiastica anni præcipue 1738 concernentia*. In tertio Fasciculo prodit pag. 391-415 Petri Zornii *Dissertatio de umbra S. Petri sananti*, A&. V, 15; pag. 415-440 ejusdem *de veritate miraculæ in martyribus elinguis & cognita & vindicata*; pag. 441-469 Nicolai Barkey *Disquisitio, quare Ezechiel sæpius nomine filii hominis compelletur*; pag. 470 - 481 Christoph. Aug. Heutmanni *Observationes Criticæ ad Apologeticum Tertulliani*; pag. 481-485 ejusdem *Emendationes primi Capituli libri Tertulliani adversus Valentinianos*; pag. 485-497 H. Bruiningii *Observationes ad 2 Corinth. IV, 3, 4, & ad Matth. XXIII, 9, & ad 1 Thess. II, 17*; pag. 497-518 *Tetelebii illius, de quo supra*

pra dictum, *aliae quinque Epistolae*, nunc demum publicatae, de Papa *Hadriano VI*, & aliis ejus ætatis rebus; pag. 519 - 558 Joach. Oporini *Meditationes exegeticae ad Jeremiæ XXX & XXXI*; pag. 559 - 562 Val. Ern. Loefcheri *Observatio, sphaera Geographica sacra non minimi momenti concernens, cum explicatione vaticiniorum quorundam de tribu Gad, nondum satis intellectorum*. *Quartus* denique *Fasciculus* continet pag. 563 - 575 Petri Zoruii *Dissertationem de capistris & frenis capite damnatorum apud veteres*; pag. 575 - 585 Casp. Christiani Bruiningii *Observationem exegeticam ad Matth. III, 9*; pag. 585 - 607 *Supplementa quaedam ad Historiam Elisabethæ, Angliæ Reginæ*; in quibus describitur *Joannis Friderici, Saxoniae Ducis, consilium ineundi cum illa Regina matrimonii*; pag. 607 - 614 quatuor ad *Coccejum* scriptas *Epistolas*; pag. 615 - 624 *Excerpta ex E. L. Vrimoet Thesibus ex omni Philologia sacra & orientali*; pag. 624 - 642 *Decerpta e Bruiningii Compendio Antiquitatum Graecarum*; pag. 643 - 706 *Spicilegium librorum quorundam rariorum, in Catalogo Vogtiano omissorum*. Ut etiam hinc pauca proferamus specimina, pag. 52 *seq.* statuitur, duos illos viros, qui post adscensionem Christi apparuerunt, discipulis, non fuisse angelos, sed *Mosem & Eliam*. Pag. 548 *seq.* verba *Jeremiæ XXXI, 22: Fœmina circumdabit virum*, explicantur de matre Christi, quæ infantem Jesum in itinere Ægyptiaco sollicitè circumdederit, suoque gremio incluserit, eum ita subtrahens *Herodis gladio*. Pag. 661 *seq.* *Paulæ Andreae Caroloftadii* scripta recensentur, observaturque, eum fuisse primum, qui publice rejiceret *Lutheri* sententiam de *Epistola Jacobi* e libris sacris & canonicis exterminanda. Pag. 699 *seq.* de *Marfilio ab Inghen* proferuntur plura memoratu digna. Sufficiant hæc pauca prorsus singularia ex Opere doctissimis reſorto animadversionibus. Hæc tamen adjicere liceat, legendum nobis videri in *Epistolis Tetelebii*, hic primum editis, pag. 265 *lin. 20 conclaveis pro hominum*; pag. 269 *lin. 2 & 13 hujusmodi*; *lin. 23 vereturque ab optimis omnibus*, pag. 515 *lin. 26 Hallam*.



NOVA ACTA ERUDITORUM,

publicata Lipsiæ

Calendis Martii Anno MDCCXLI.

Pars II.

THURINGIA SACRA, SIVE HISTORIA
Monasteriorum, quæ olim in Thuringia floruerunt, in qua eorum fundatio, historia Abbatum, facta, antiquitates, mutatio & interitus, & res notabiles, hæcenus ignotæ, ex Codicibus MStis, membranis authenticis, diplomatibus, monumentis, lapidibus, sigillis, & numis, historico & chronologico ordine exhibentur. Accedunt SAMUELIS REYHERI Monumenta Landgraviorum Thuringiæ, & Marchionum Misniæ, aucta & emendata, innumerisque Figuris æneis & Sigillis adornata.

Francofurti ad Moenum, ex officina Weidmanniana, 1737, fol.

Alph. II plag. 17, cum Tabb. æn. 70.

Egregie de re mediæ ævi literaria, & historia patriæ, meritis, fuit Vir ille laboris patientissimus, & autoritate eximius, qui hanc nobis Collectionem suppeditavit, & in publicam lucem emisit. Fabulæ enim haud curatius ex Historiæ Germanicæ latifundiis eliminantur & expurgantur, quam veritate, ex fontibus justis hausta, in locum earum surrogata & adscita. Ita fabulam de *Joanna Papissa* vidimus tandem aliquando solide profligatam, & stabulum Augiæ, quod Historiam mediæ ævi præ occupaverat quaqua versus, purgatum esse, purgarique in dies,

T

letamur

lætatur jure nostro meritoque. Archiva seu tabularia Monasteriorum hodie consuluntur, discutuntur, & expenduntur. Ex eis Diplomata plena purgantur manu & disseminantur. In Cleri enim & monachorum pectoribus omnis olim bonarum artium doctrina latebat. Viri cœnobitæ & sacris addicti erant a secretis & libellis Principum. Consensu Episcoporum leges quondam colligebantur & roborabantur. Quare monasteria sunt perscrutanda, ut Diplomata in lucem possint erui. Prælucente Monasteriorum historia, multa dubia, quæ ingenia Doctorum Juris Publici mirifice exercent, felicissime solvuntur. Chronologia, Geographia, & Historia, tum ecclesiastica, tum civilis, ex Monasteriorum historiis diplomaticis solidatur & confirmatur. Debito itaque plausu Historiæ ejusmodi excipiuntur. *Prima* hujus Operis *Sectio* natales & originem debet industriæ & ingenio Viri præstantissimi, *Henrici Friderici Ottonis*, Ill. Comitum Hohenloicorum Consiliario, cujus exstat *Epistola*, qua *Acta Ottonis XVI*, Episcopi Halberstadiensis, illustravit, Misenz A. 1722 edita. *Secunda Sectio* maximam partem debetur *Joanni Martino Schamelio*, Numburgi florentissimo decori. *Sectionis primæ* summam ita dabimus, ut ordinem editionis servemus. Comparant autem in ea: 1) monumenta Monasterii Gerbstadiensis, Ordinis S. Benedicti, diœceseos Halberstadiensis, in Comitatu Mansfeldensium positi, nunc destructi; 2) monumenta Monasterii S. Michaelis Archangeli Ordorffiensis, Ordinis S. Benedicti, Moguntinæ diœceseos, sed jam pridem devastati; 3) monumenta Cœnobii Reinhardsbornensis, Ordinis S. Benedicti, diœceseos Moguntinæ, jam pridem desolati; 4) Excerpta Diplomatum Reinhardsbornensium chartarii primi; 5) Excerpta Diplomatum Reinhardsbornensium chartarii secundi; 6) Excerpta Diplomatum Reinhardsbornensium chartarii tertii; 7) *Wilhelmi Listemanni* Registrum Reynersbornense, ex MSto. primum editum; 8) Exordium Cœnobii Altenbergensis, & historia vitæ B. *Gertrudis* Altenbergensis; 9) monumenta Monasterii Kaltenbornensis, Ordinis S. Augustini, diœceseos Halberstadiensis, pridem diruti; monumenta Monasterii Heusdorffensis, Ordinis S. Benedicti, diœceseos Moguntinæ, prope Apoldam olim siti, nunc destructi; 11) Excerpta

cerpta Diplomatum Heusdorffensium; 12) monumenta Monasterii Wimmelburgensis, Ordinis S. Benedicti, diœceseos Halberstadtensis, in Comitatu Mansfeldensi positi, nunc devastati; 13) monumenta Monasterii vallis S. Georgii, Ordinis Cisterciensis, diœceseos Moguntinæ, pariter everfi; 14) Excerpta Diplomatum ex chartario Monasterii vallis S. Georgii; 15) monumenta Monasterii Frauenfeensis, diu jam destructi; 16) monumenta Monasterii Colledensis, Ordinis Cisterciensis, diœceseos Moguntinæ, in oppido quondam Colleda conditi, nunc desolati; 17) monumenta Monasterii Ilmenfis monialium, Ordinis Cisterciensis, diœceseos Moguntinæ, in Comitatu Thuringiæ Schwarzburgico quondam siti, hodie plane devastati; 18) monumenta Monasterii Marckßufferani, Ordinis Cisterciensis, Moguntinæ diœceseos, in Comitatu Schwarzburgico positi, hodie desolati; 19) monumenta domus, seu Præposituræ, Uttebacensis; 20) monumenta Monasterii ad Heidam positi, Ordinis Cisterciensis, Moguntinæ diœceseos, hodie penitus everfi. Morte tamen præventus Otto, conatibus ad finem producendis fuit impar; quæ elaboraverat, ne minima quidem facta immutatione, hic in publicum procedunt. Superfunt Cœnobia plura, quorum idem historias statuerat tradere. Sed, cum ea affecta reliquerit, Editor operam dabit, si quando hæc eruditus probari intellexerit, ut ea penitus absoluta & elaborata proximo, seu *secundo*, Tomo juris fiant publici. *Sectio secunda* complectitur labores *Schamelianos*, antea Teutonice conscriptos, nunc Latine redditos, magno olim iudicio concinnatos. Nominatim hic exhibentur historiæ Monasteriorum 1) *Gottesceccensis*, seu *Gofecensis*; 2) *S. Mauritii, ad Numburgum*; 3) *Bosaviensis* prope Cizam, cujus descriptio prima, eaque minus accurata, accepta referenda est *Joanni Georgio Leuckfeldio*; 4) *S. Georgii*, itidem *ad Numburgum* positi; 5) *Salfeldensis*, cujus monumenta maximam partem *Schamelius* debet *Silv. Liebii* Salfeldographiæ mistæ, sed quibus multa tamen de suo addidit; 6) *Oldislebensis*, quam *Caspar Sagittarius* jam quondam adornavit, & *MStam* reliquit, a quo ea ad Ven. Abbatem Mariæthalensem, *Joannem Andream Schmidium*, translata, eoque defuncto ad generum, *Polycarpum Leyserum*, ac, hoc ipso de-

nato, per auctionem ad varios. *Schamelius* usus est Diplomati-
 bus Oldislebenfis, quæ ab eodem *Leysero* accepta *Jo. Bur-*
chardus Menckenius Tomo I Scriptorum rerum Saxonicarum
 edidit; 7) *Sittichenbacensis*; 8) *Roslebenfis*; 9) *Memlebenfis*;
 10) *Burgelenfis*, cujus historiæ Autor fuit nobilis *J. B. de Glei-*
chenstein, Consiliarius Vinariensis, & summus provinciarum
 præfectus, qui eam vernaculo sermone conscripsit; 11) *Porten-*
sis, tum ex *Pertuchii* Chronico, tum ex *Schameli* descriptione,
 decerpta. Ultimo loco addita fuerunt *Samuelis Reyberi*, Pro-
 fessoris quondam Kiloniensis, monumenta Landgraviorum
 Thuringiæ, & Misniæ Marchionum, cum historico-geneologica
 descriptione, olim edita, hic reposita pag. 922--956. Miramur,
Reyberum a Patriarchis ordiri, ac fabulosos Germanorum Reges
 inde ab arca *Noachi* proferre. Editor non exhibet nudam
 Pag. 923 *Reyberianam* descriptionem, quippe quæ passim erroribus
 seq. squalet, sed eam a *B. Menckenio*, *Ottone*, supra laudato, mul-
 tisque aliis, probe emendatam. Imagines deinde fuerunt ad-
 jectæ, æri incisæ, quas Editori Serenissimus Dux Saxo-Gotha-
 nus, *Fridericus II*, piissimæ memoriæ, quam clementissime largitus
 fuit. Reliqua vero Monumenta, quæ in illa *Reyberi* editione
 adhuc desiderabantur, impendio multorum sumtuum Editor ex
 sepulchris Serenissimæ domus Saxonæ Electoralis comparata
 edidit. Præterea domiciliorum, præfecturarum, monasteriorum,
 altariorumque, imagines hinc inde sunt insertæ vel inseren-
 dæ, quibus facies locorum præsens fuit delineata. Sunt
 & ex *Habnii Tomo I Monumentorum ineditorum* Sigilla non-
 nulla, ad Reinhardsbornensis Cœnobiî res pertinentia, huc
 commode, & scopo sic exigente, translata. Addidit Edi-
 tor 1) Sigillum *Caroli M.* ex fano *S. Dionysii* a *Mezerajo* deli-
 neatum; 2) figuram mythologicam, quæ *Neptunum* videtur
 referre; 3) Sigillum *Caroli M.*, Osnabrugensi privilegio affi-
 xum, quod tamen ob *Jo. Ge. Eccardi* argumenta merito habemus
 pro ficto; 4) effigies *Ludovici II*, Comitum Thuringorum, A.
 1123 defuncti, qualis in monumento ejus sepulchrali conspici-
 tur; 5) monumentum sepulchrale *Adelheidæ*, A. 1125, 1 Dec.
 defunctæ, *Ludovico* illi olim nuptæ; 6) effigies *Udomis*, Episcopi
 Hil-

Hildeshemensis, sed quæ ad ætatem ejus ac formam Sigilli, quod adhibuit *Udo*, plane non quadrat; 7) monumentum sepulchrale *Ludovici*, Thuringorum Landgravii primi; 8) cippus *Ludovici II*, Landgravii; 9) cippus fororis *Friderici*, Imperatoris; 10) cippus *Ludovici*, tertii Thuringorum Landgravii; 11) cippus *Hermannii*, sexti Landgravii; 12) cippus *Ludovici, Elisabethæ* sanctæ mariti; 13) effigies *S. Elisabethæ*, totum corpus exprimens; 14) numus, *Elisabethæ* imaginem cubitalem in antica referens; 15) & 16) ornamenta, duobus monumentis sepulchralibus imposita; 17) cippus *Beatæ Gertrudis*, ex *S. Elisabethæ* natæ; 18) cippus *Sophiæ*; 19) monumentum *Wittekindi M.* sepulchrale, quod a fabuloso Autore diu post *Wittekindi* obitum fuit excogitatum & effectum; 20) monumentum *Wittekindi* ejusdem, in vico *Engern* conspicuum; 21) cippus *Ekbari*, Marchionis, quem ad recentiore ætate pariter referimus; 22) cippus *Conradi*, Misniæ Marchionis, defuncti A. 1156, sat recens; 23) cippus *Lucardis*, quæ *Conradi* uxor extiterat; 24) cippus *Mechtildis*, quæ *Conradi* soror fuit, æque recens; 25) cippus *Diterici*, Marchionis Lusatiæ, A. 1184 mortui, quem perigraphe ætatis recentioris coerces; 26) cippus *Conradi*, ex *Diterico* illo nati; 27) *Friderici*, Comitris Brenensis, ex *Conrado*, A. 1156 defuncto, nati; 28) *Henrici* senioris, Comitris Wettinensis; 29) *Henrici* junioris, Comitris Wettinensis; 30) *Ulrici*, Comitris Wettinensis; 31) *Henrici*, ex *Ubrico* geniti; 32) monumentum *Henrici Illustris*, cui deest perigraphe; 33) *Henrici Illustris* sarcophagus lapideus; 34) *Ottonis Divitis*, Marchionis Misniæ, monumentum; 35) *Hedwigis*, quæ *Ottonis* fuerat uxor, monumentum; 36) *Alberti Superbi* monumentum; 37) *Friderici Afflicti* monumentum; 38) cippus *Friderici*, Marchionis & Landgravii, mortui A. 1320; 39) cippus *Elisabethæ*, quam ipse reliquerat viduam; 40) *Dicemanni, Wilhelmi*, Marchionis Misnensis, m. A. 1405; 41) *Elisabethæ*, uxoris illius *Wilhelmi*, defunctæ A. 1400; 42) *Friderici Bellicosi*, cum uxore; 43) *Wilhelmi*, Marchionis Misnensis; 44) ejusdemque inscriptio alia ex loco inhumationis desumpta; 45) cippus *Georgii*, Marchionis Misniæ; 46) *Ernesti*, Electoris; 47) *Alberti Animosi*; 48) *Friderici*

derici Bellicosi; 49) *Sigismundi*, Episcopi Wirceburgensis, nati ex Ducibus Saxoniae Electoribus; 50) *Wilhelmi*, m. 1485; 51) *Margaretha*, Austriacae, Saxonico-Principi nuptae, m. 1486; 52) *Amuleja*, nata ex Principibus Saxoniae, viduae *Ludovici*, Ducis Bavarorum, defunctae A. 1502; 53) cippus *Hedewigis*, filiae Ducis *Friderici*, m. 1519, 3 Junii; 54) monumentum sepulchrale *Alberti*, Ducis Saxoniae, primi Frisiae gubernatoris, unum, 55) ac alterum, 56) immo tertium; 57) cippus *Idena*, m. 1510; 58) *Friderici*, Magistri Ordinis Equitum Teutonicorum, m. 1507; 59) *Georgii*, Marchionis, m. 1539; 60) *Barbara*, Electori nuptae, ex Polonia prognatae, m. 1534; 61) *Friderici*, Electoris, m. 1464; 62) *Joannis*, Saxoniae Ducis, m. 1537; 63) *Friderici*, Ducis, m. 1539; 64) *Ernesti*, Ducis, m. 1486, 26 Aug.; 65) *Elisabetha*, m. 1484, natae ex Bavaria; 66) *Alberti*, Administratoris Moguntini; 67) *Margaretha*, natae ex Duce Saxonico, *Ernesto*, m. 1528, 7 Dec. nuptae *Henrico* juniori, Brunsvico-Luneburgensi; 68) monumentum sepulchrale, *Ottoni III*, Imperatori, a *Friderico III*, Duce Saxoniae, A. 1513, erecti; 69) cippus *Joannis Constantis*, Electoris, ac *Friderici Sapientis*; 70) cippus *Sophiae*, Meclenburgicae, m. 1503, geminus; 71) cippus *Margaretha*, Anhaltinae, m. 1521, nuptae *Joanni Ernesto*; 72) cippus *Joannis Friderici*, Electoris, ac *Sibyllae*, conjugis; 73) cippus sepulchralis *Friderici II*, mortui Stiriae in exilio A. 1595, 9 Maji; 74) & *Elisabethae*, conjugis; 75) monumentum sepulchrale *Joannis Ernesti*, ex *Ernesto* nati, m. 1657; nec non 76) *Sophiae* & *Joanna*, virginum illustrissimarum, natarum ex *Ernesto* & *Elisabetha Sophia*; item 77) *Joannis Philippi*, *Joanna Elisabethae*, *Joannis Philippi*, & *Sophiae Elisabethae*, liberorum *Ernesti* ac *Elisabethae Sophiae*. Sequitur 78) cippus *Henrici*, Ducis, m. 1546, 18 Aug.; 79) *Catharinae*, *Henrico* nuptae, m. 1561, 6 Jun.; 80) *Sidoniae*, ex *Henrico* natae, m. 1575, 4 Jan. Excipit eos 81) monumentum *Mauritii*, Electoris; 82) *Augusti*, Electoris, m. 1614, 26 Dec.; 83) eique nuptae *Annae*, m. 1585, 10 Octobr.; 84) ac *Christiani*, Electoris, m. 1561, 25 Septembr.; 85) nec non *Christiani II*, Electoris. Succedit 86) monumentum æreum *Joannis Georgii I*, Electoris; 87) & uxoris, *Sibyllae Elisabethae*,

beta, m. 1696; 20 Jan. Nostrum est, pauca notare ex Opere ipso memorabiliora. Beatus *Otto* ignoravit patrem *Ricdagi*, Misniæ Marchionis. At hic fuit probabilissime *Efco*. Confer *Gundlingiana P. XXXIV*, & *Frid. Wideburgii Origines & Antiquitates Margraviatus Misnici pag. 31 seq.* Qui *Brunonem Ricdagi* patrem existisse credunt cum *Ottone* nostro ac *Albino*, a testimoniis veterum ac omni probabilitate destituuntur. *Jochimus Maderus pag. 606* dicendus haud erat Professor Helmstadiensis, sed Rector Lycei Scheningæ, quæ uno milliari distat ab Helmstadio. Ludos equestres A. 968 Merseburgi habitos, *Ottoni* approbatos, merito pro fictis habemus. De reliquo Diplomata, & reliqua memoratu digna, quotquot inveniri potuerunt, *Otto* diligentissime collegit, nihilque eorum omisit, quæ ad Historiam solide scribendam exigunt. Commemorat ipse suam *Commentationem de antiquissimo Ordorfii, oppidi Thuringiæ, statu*. In eo vero halucinatur, quod sibi persuadet, *Wigmannum, Cunegundæ* maritum, autorem Cœnobii Kaltenbornensis, fuisse e Comitum Northeimensium sanguine procreatum. Tribuit enim *Wigmanno* patrem *Geronem*, Comitem Bavaricæ, matremque *Mathildem, Thimonis*, Comititis, filiam. At hic *Wigmannus* existit Episcopus Citicensis, ac postea Archiepiscopus Magdeburgensis. De *Ludovicis I & II*, Comitibus Thuringiæ, memorantur ea, quæ lectorem possunt retinere, imprimis cum idoneis ei persuadeat argumentis, *Ludovici* Saltatoris captivitatem & saltum Gibichensteinensem ad aniles referri fabulas, debere. Artem ac peritiam diplomaticam passim ostendit. Loca, quæ in Diplomatum commemorantur, ex Geographia egregie illustrat & determinat. Singulas propositiones, quas pro certis verisque reputat, aptis comprobatis testimoniis, reliquas pro incertis vel falsis habet, causas tamen asserens luculentas, si quid ei videatur fide & assensu indignum. Per incuriam omissum est Sigillum *Alberti*, Marchionis Misniæ, ac Landgravii Thuringorum, pag. 122. Comites Landgraviosque Thuringiæ in tabulam redactos habes ad pag. 114. Mirum est, B. *Nicolai Hieronymi Gundlingii* cogitata hic non fuisse ad *Ludovici I* parentes noscendos allata, quæ existant in ejus *Sammlung kleiner Teutscher Schriften*

Pag. 3.

4.

17.

302.

50 seq.

53.

Schriften und Anmerkungen pag. 361 seq. Adelberto II, Archiepiscopo Moguntino, fuisse fratres *Ditericum & Ekkebartum*, Comites, ignoravit Cl. *Joannis*, quod ex *Adelberti II* Diplomate Pag. 327. ad A. 1140 discimus. Ex charta *Alberti Urfs* patet, fratres ei extitisse *Hermannum & Adelbertum* ad A. 1156, quos Ge- 330. nealogista plerumque in ejus filios converterunt. De Comitibus Kefernburgicis afferuntur haud tralatitia pag. 466 seq. & 507. Passim fit mentio antiquorum jurium ac familiarum illustrium; quam inde petere notitiam, jucundum erit Lectori. Tacemus usus alios, quibus suppeditandis hoc Opus est aptum & accommodatum.

Diplomatische Historie des Bisthums Hildesheim, &c.
hoc est,

HISTORIA DIPLOMATICA EPISCOPATUS Hildesensis, in qua status civilis, militaris, & ecclesiasticus, tam liberae Imperialis Civitatis Hildesii, in Saxonia inferiori sitae, quam universi Episcopatus Hildesensis, copiose exponitur, simulque omnia hujus Civitatis jura, praerogativa, immunitates, consuetudines, ratio civilis, &c. nec non, quae ad eam pertinent, Capitula, Monasteria, Aedes sacrae, & Scholae, praeterea etiam, quae sub ipso Episcopatu comprehenduntur, terra, Comitatus, Urbes, Castella, Arces, Pagi, Caenobia provincialia, Ecclesiae matres & filiae, cum earum patronis, Pastoribus, redditibus, &c. ex tabulariis publicis succincte describuntur, opera JOACHIMI BARWARDI LAUENSTEINII, Past. Sen. ad S. Michaelis Aedem, quae est Hildesiae.

Partes II.

Hildesiae, in officina libraria Schroederiana, 1740, 4.

Pars I Alph. 2 plag. 2, Pars II Alph. 2.

Autori Plur. Reverendo haud displicuit opera, Historiae patriae impendenda ab iis etiam, qui doctrinae sacrae operantur

rantur cum aliis communicanda. Historiam Episcoporum Hildeneshemensium jam ante aliquot annos in lucem emisit, nec non Historiam Ecclesiarum Hildeneshemensium, & reformationis sacræ, in illis terris olim susceptæ, diligentissime edidit elaboratam. Succedit jam liber tertius, spicilegium majus complectens, in quo quippe exposuit Autor de statu civili, militari, & ecclesiastico, tum urbis utriusque Hildeneshemii, tum Episcopatus ipsius. Recensuit in eo graviter jura & constitutiones civitatis, capitula, cœnobias, ecclesias, & scholas. Edisseruit Comitatus extinctos, quorum tamen aliquos dimisit intactos, municipia, castella, sedes castrenses, ac villas. Præmonuit in indice, ex Diplomatum tabulariorum publicorum hæc esse desumpta. Quod quemadmodum hæud plane veritati refragatur, ita id quoque certum est & perspicuum, ipsum plurima Diplomata vel sibi reservasse, vel, ut fieri plerumque solet, non obtinuisse. Cur vero magnam partem eorum ab hoc Opere voluerit disjungam, rationem hanc affert, quod litibus serendis ipse noluerit ansam suppeditare. Adhibuit, ut jura Hildensia, ejusque Constitutiones, recenseret, in usus suos *Beurmanni*, Hildensiatum, Senatorisque, *Commemorationem de urbe Hildensia*, eamque passim emendavit. *Partibus duabus* ipsum constat Opus. *Priori* prodidit statum Autor. civilem & ecclesiasticum urbis Hildeneshemii, *Libris quatuor* enarratum; *posteriori* exponit eundem, Episcopatu proprio. *Partis prioris Libro primo* disserit de origine & nomine Hildeneshemii, ejusque insignibus armatis, de situ ejus & fecunditate, ac indole incolarum, de fluvio Innerste & aquis Hildeneshematum, de divisione in oppidum vetus ac novum, & utriusque conjunctione, A. 1583 stabilita. *Libro secundo* commemorat jura & immunitates urbis patriæ, e. g. jus pangendi fœderis, præsidii proprii ac munitionis, excurrendi armata manu per terras alienæ jurisdictionis, jus indicendi ac colligendi tributa, ærarii constituendi, leges & statuta condendi ac promulgandi, comparandi in comitiis circuli Saxonie inferioris, eligendi & adsciscendi advocatum & protectorem, addita tutorum potentissimorum serie. Addit jus ac privilegium primæ instantiæ, de non evocando, de non arreslando, de non

P. I
pag. 35.58.
60.

- comparando nisi in Judiciis Cæsaris ac Imperii, de non provocando ad tribunal externum vel aliud intra summam 50 florenorum, jus munimenti ac prohibendi castrummunitionem urbi damnosam, privilegium exemptionis a tributo Episcopis pendendo, cerevisiæ coquendæ, & per Episcopatus terram omnem transvehendæ. Subjungit jus cudendi numum, jus piscandi, venandi, ac occupandi, lignandi, compascuis utendi, vectigalium utriusque generis, gabellarum, nundinas celebrandi, liberi commeatus concedendi, ac per Episcopales terras exercendi, recipiendique Judæos. Liberi sunt ac immunes a vectigalibus, gabellis, tributo modiorum, tributis provincialibus anniverfariis & mensuris, nec non ab eundo militatum, per omnem Episcopatum cognominem. Omittimus Constitutiones, quas Ill. *Gothofredus Mascovius* attigit in *Notitia Juris & judiciorum Brunsvico-Lunenburgensium pag. 394 seq.* Nec tamen alienum est ab instituto nostro, docere, maxima fedulitate & accuratone tractasse Autorem causam de magistratus oppidani electione, privilegiis, juribus, immunitatibus, ac consuetudinibus. Alibi
102. nequicquam hæc exquiras. Munera enumerat diligentissime, quibus primarii oppidanorum præficiuntur, tum immutabilia, tum vaga, minusque fixa. Quin immo ad enumerationem redituum & ædificiorum publicorum sese accingit. Producit album, quod continet nomina omnium Consulum patriæ, inde
141. ab A. 1449 usque ad 1739 perducta. Nominatim deinde de Hildeneshemio novo exponit, de Judicio publico forensi, ibi constituto, de Judicio Præposituræ Hildeneshemensis, de Episcopalis regiminis forma, de Judicio aulico, Consistorio Episcopali ecclesiastico Augustanæ Confessionis, de Judicio officiolatus Pontificio, de Confessu causarum ecclesiasticarum oppidano, cui Syndicus nomine Senatus præsidet, de Ordinationibus judicialibus, &c. *Libro tertio Musæ*, quæ alias inter arma solent filere, transeunt ad commemorandum ac persequendum statum
182. Hildeneshemii militarem. Affertur hic denuo catalogus Principum urbis protectorum ab A. 1440 ad 1728 *pag. 192 seq.* quem Autor jam attulerat *pag. 60 seq.* Fragilitatem memoriæ humanæ hinc apparere, quis dubitabit? Enumerantur præfecti milita-

militares oppidani, quibuscum nobis negotii est nihil. *Libro*
quarto Autor progreditur ad delineandum oppidi sui ecclesiasti- Pag. 199.
 cum statum. Recenset hic Pontificiorum indidem templa, ba-
 silicam, Episcopos, quorum numerum adversus *Joannem Friede-* 203.
ricum Falckium cupit sartum tectumque conservare, Canonicos
 cathedrales generatim, Præpositos, Decanos, Scholasticos, Can-
 tores, Canonicos cathedrales speciatim, reliquias, Bibliothecam
 cathedralem, Clerum minorem, Vicarios basilicæ, Capitulum
 Collegiatum S. Crucis, S. Andree, ubi *Southernmannus* erat confe-
 rendus, & S. Joannis. Enumerat porro Autor Cœnobia Pontifi- 259.
 ciorum, nempe S. Michaelis, S. Godehardi, Carthusianum, Ca-
 pucinatorum, Jesuitarum, B. Mariæ Magdalena, & Annuntiarum.
 Hæc Cœnobia sunt intra muros urbis Hildeneshemii visenda.
 Referenda tamen huc etiam videntur templum Collegiatum
 S. Mauritii in monte specioso, Cœnobium Canonicis regularibus 295.
 S. Augustini dicatum in Sultia prope portam urbis orientalem,
 ædiculam cathedralem S. Cæcilie, S. Nicolai in Bruilone, S. Anto-
 nii, & S. Ursula. Nec omittit idem dicere de orphanotropheis
 & xenodochiis patriæ suæ. Deflectit inde ad exponendum de 313.
 scholis Pontificiis, Hildeneshemii florentibus, quarum prin-
 cipatum tenet Gymnasium Jesuiticum Mariano-Josephinum. De-
 nuo quoque commemorat de templis Evangelicorum, intra Hil- 317.
 deneshemium sese offerentibus. Recenset nomina Superinten-
 dentum nuda & vacua omnibus ornamentis. Templo S. Andree
 primario Michaelitanum subnectit, cui ipse operam navat do-
 cendo. Ut L. *Justum Martinum Glefenerum* propius noscen-
 dum commendet, Lectorem remittit ad *Joannis Letzneri Chroni-* 319.
con Hildesense, viri centum annis ante *Glefenerum* viventis.
Fabii, Pastoris ad S. Andree, ne quidem prænomen adjunxit,
 præter consuetudinem omnem. Videtur hic languis latuisse in
 herba. Non est nostrum, cum Autore Evangelicorum perre-
 pere xenodochia oppidana, siquidem ea in domum desinunt le-
 prosorum. De scholis Evangelicorum concise agit, & inania
 Rectorum ludique moderatorum nomina loco daptilium ap- 332.
 ponit. Bibliothecam S. Andream haud involvit silentio. *Para-*
nunc posterior nostram provocat attentionem. Præmittitur ei

promissis de antiquissima mediæque ætatis statu per terras Episcopatus Hildeshemensis. Notabimus hic singularia Autoris pronuntiata. Septem filios *Japheti* jam terras Europæ anno mundi

P. II
pag. 5.

1790 habitasse prædicat. Requirimus in hoc ipso testes. Fingi possunt migrationes gentium, *Noacho* succedentium ante *Abrahami* ætatem, demonstrari & exquiri recusant. *Tuistonem* Germanorum credit autorem, a *Tacito* adductus, quem Germani olim prædicarunt, ut Franci quondam Francum, Sueci Suecum, Dani Danum, Britanni Brutum, &c. *Mannum* Germani norant. At, hunc in Germaniam venisse, haud addidere.

Carminebus celebrarunt *Arimannum*, heroem antiquum, qui ejusmodi fuit tyrannus, ut ipse pro symbolo principii mali in Philosophia orientali sit existimatus. Ut, *Teutonem* seu *Tuistonem* quarto *Nisi* anno in Germaniam venisse, comprobet Autor, Lectorem remittit ad *Berosi* Librum primum Historiæ Chaldæorum. Addimus nihil. Lectori enim subolet, quantum studium verustissimæ historiæ impenderit Pl. Rev. Autor, qui primus pagum *Guddingon* detexit. Non miramur, Autorem esse tam expeditum & promptum in limitibus regni *Tuistonis* definiendis. *Berosus* enim Autor est. *Manni* tres filios, *Ingavonem*, *Hermionem*, & *Isfavonem*, esse spurios fictosque, dudum Critici monuere. *Tacitus* ea retulit, quæ per transennam audiverat. Cheruscorum primas sedes ad Albim existisse, liceat dubitare. *Suevos* esse Hermunduros apud *Cæsarem Lib. VI*, indiget majori demonstratione. Quam vellemus, Autor *Speneri* consulisset *Germaniam antiquam*! *Melibocus* & *Blakeberg* nostro judicio satis differunt, licet

6. Auctor confuderit utrumque. Thuringos unquam ad Hildeshemium incoluisse, inficiabimur strenue, donec Autor id nobis persuaserit solidioribus argumentis. Ut Autor ostendat, Saxonas jam A. 429 ad Visurgim & Albim in terris, quas vocamus, Lunenburgicis confedisse, suosque elegisse Comites, Lectorem remittit ad *Chronicon Saxonicum* apud *Leibnitium ad A. 429*. Suboluit nobis illico, indicari Chronographum Saxonem, quem *Leibnitius* A. 1700 *Hannoveræ* publici fecit juris. Arripimus itaque hunc, & dolentes animadvertimus, eum annum illic abesse, nec spem restare sperandi suspicias. Autori.

Anga-

Angariam Westfalis enumeratam fuisse, error est, inde enatus, Pag. 12.
quod Saxonas Angarios Auctor a Westfalis ac Ostfalis haud di-
stinxit suo loco, eosque demum pag. 13, sui plane immemor,
adduxit. Duces Saxosum, qui erant ortu nobiles, munere du-
ces bellici, vocat *Prinzen, Princes, Principes*, pro indole signifi- 13.
catus ævi nostri. Quid *Caroli Magni* progenitores in Saxonas
refranandos moti fuerint, dicere omittit, Hildesensi Episco-
patui quamvis accommodatior fuisset hæc tractatio, quam
enumeratio rerum a *Thifone* gestarum. Singulare est,
Saxonas promississe id inprimis, sese in *imperio Romano-* 14.
Germanico Carolo Magno principatum & primas attributuros.
Saxonas, regnante *Henrico, Ludolfi* nepote, pristinam recuperasse
libertatem, qua ante *Carolum Magnum* fuerint gavisi, existimat 15.
Auctor, nec præterea facile quisquam. *Bennopolin*, id est, Hil- 16.
deneshemium, & *Benneburgum*, id est, castellum inter montem
Creila & muros Hildeneshemii occidentales, ex parte bo-
reales, confundit. Dum enim *Berwardus* sese vocavit *inbro-*
nizatum Bennopolitana Ecclesie, designatum ivit Ecclesiam Hil-
deneshemensem, *Luteam villam* esse villam Gledingen, credi-
bile non est. *Lemendorp*, nunc *Lebndorp*, prope Brunsvicum 17.
sita villa, hic in censum venit. *Bisopesroth* est *Rode* supra Det-
furtum. Villam enim hanc quondam Episcopus eruendam cu-
ravit. Auctor per *Bisopesrotham* designari credidit *Bisperode*,
villam prefecturæ Principatus Wolferbuttelani, quam appellant
Wickensen. *Drotbe* villam Auctor credit dici *Retbem*. Docuit
autem Cel. *Christianus Utricus Grapius* in *Origimibus Hannovera-*
nis, villam *Trotbe* esse everfam & diu desolatam, ejusque reliquias
superesse in variis locis prope Koldingam. *Ommergau* tractum
Auctor distinxit ab *Ambergau*, ficto *Henrici II* Diplomate indu-
ctus. Pagum *Ambergau* dictam fuisse *Hafalam*, seu *Hassalam*,
haud admittendum. Res innititur hæc Diplomati *Othonis III*,
A. 1001 dato, in quo tamen legitur *Astfalo*. At hoc Diploma 18.
est suppositum, in *Brugthem*, ut daretur, constitutione imper-
titum, cum Cæsar esset Roma. *Pateleche* nunc dici Bilderlah,
haud sacus improbabile. *Pateleche* fuit *Bedel, Pedel, Bedilaha*,
ad Orientem Sese oppidi, villa dudum desolata. Annis Schlit-

- tau Sefam haud perfluit, quod Autori persuasum, sed Schildau Pagus *Empnegau* ut fuerit partu novo exclusus, in causa est effectum illud Diploma, quod edidit *Cel. Harenbergius* in *Hist. Gandershb. pag. 672*. Malleus, ut Autor hic ab asseclando *Harenbergio* abstinuisset. Pagus *Eriggau* eidem debetur officinae, cusus ex villa *Ericheshusen*, sicuti *Erimergawi* ex *Rimerode* fuit prognatus. Villulae hae in praedia abierunt, prope *Gandershemium* sita, qua *Northemium* itur. Huc spectant quoque larvæ pagorum *Grenigau* & *Frichenigau*. Pagum *Guddingun* Autor suo loco posuit, in eo tamen humani quid passus, quod villam *Swalenhufen* putat destructam, & olim juxta *Gronau* sitam. *Swalenhufen* enim haud differt a vico *Hemmendorpe*, *Salinis* claro. 23. *Diplomata Amelungesbornensia*, ne hic dubitemus, efficiunt. Nec possumus, quin Autori significemus, *Marcus*, quos a *Gandershemia*, *Lahtnadorpo*, *Lutherio*, & *Rudiera*, fuisse denominatos constat, propiori dignos esse consideratione, simul ac ipsa *Diplomata*, quibus illi innituntur, fuerint in tuto collocata. Sed haec *Criricorum* rugis demandamus. Pergimus potius, Autorem comitaturi, qui situm *Episcopatus Hildeneshemensis*, originem inprimis, foecunditatem, flumina, divisionemque exponit. 40. Hinc pertractat *Comites Winceburgi*, *Peinae*, *Dassela*, *Woldenborgae*, & *Schlademii*; omittit vero *Comites Ohlsburgenses*, *Woldensteinenses*, *Benneburgi*, *Himstedenses*, *Bodenburgenses*, *Limmerburgenses*, &c. Illa de Comitibus expositio propemodum integra e fabulis *Joannis Lezneri* denuo prodit recocta. Si *Diplomata* & *Scriptores* coevos adhibueris, ac reliqua reserueris, pollicem nobis ita judicantibus premes, quisquis fidem sollicitas nostram. Et hanc ob causam obsecramus universos, qui *Historiae* *medii aevi* elucubrandae cuidam sese accingunt, ut 1) fontes suos ubique iudicent, 2) *Diplomatum* fidem explorent, 3) certe ad ea sub conditione, si sint genuina, provocent, 4) *Chronica* progenitorum nostrorum, nisi coeva aut ex coevis fideliter hausta sint, rejiciant in loculos *Bibliothecarum*, 5) haud exscribant & compilent fide bona viros alios; licet *historiarum* satis peritos, 6) & *Pyrrhonismum* *alam* *historicum*, antequam propositionem quandam affirmet, vel negent, 7) licet paucissi-

ma

ma fiat, quæ literis produnt. Non enim quæritur, quam multa, sed quam bene, scripserint Autores. Non lubet diffiteri, operam Autoris esse magui æstimandam in colligendis oppidis, castellis, sedibus generosissimarum familiarum, villis earundem, villis præfecturarum, in juri patronatus ecclesiarum, accuratissime delineati, rebus, in actis belli, ab A. 1519 a Ducibus Brunsvico-Luneburgicis gesti contra Episcopum *Joannem V*, cujus vitam tenemus manuscriptam, fideliterque elaboratam. Desunt tamen in actis hisce multæ chartæ publicæ. Exponit deinceps de Fœderatis Smalcaldicis, & eorum rebus in Episcopatu gestis. Potuisset Autor de *Agendis Ecclesiasticis Adolphi*, Comitis Holstatorum, nonnihil intexere, quæ videtur haud vidisse. Non minus ipsum præterit Ordinatior ecclesiastica Smalcaldicorum Fœderatorum, A. 1542 edita Vitebergæ. Acta *Joannis Bissendorffii*, supplicio publico obruncati, copiose & pulchre dedit descripta. Rarum hoc alias est ferculum. Subtexuntur fata Episcopatus, sub *Fridrico Ulrico & Georgio*, Ducibus, in utramque partem spectata. Delineatur deinde facies rei ecclesiasticæ, per Episcopatum conformatæ ad compacta nova, A. 1643 inita, & deinde variis insultibus immutata. Querelæ, ab Evangelicis motæ, haud omittuntur, quæ in hunc usque continuantur diem. Pontificiis hæc expositio solidior non potuit non minus probari, quippe qui transactionem, A. 1711 stabilitam, vix ferunt. Excipiunt status ecclesiastici descriptionem Cœnobîa, extra Hildeneshemium in provinciis sita, quinque scilicet Monachorum, & quatuor virginum Deo devotarum, nempe *Lammefringense, Ringelheimense, Derenburgense, Georgiibergense, & Reiffenbergense*, nec non *Heiningense, Dorstadense, Woltingerodanum, Escherdense*. Adjungitur series Ecclesiarum Pontificiarum. Quas excipit enumeratio Ecclesiarum Evangelicarum & Ecclesiarum, qui eis inde ab ætate Reformationis præfuerunt, nec non scholarum, passim obviarum. Hæc est libri summa, quo ægre carebunt viri honoratiores Episcopatus Hildeneshemensis & regionum circumvicinarum. Stilus ubique est planus, dilucidus, fuci oratorii ac inæqualitatis expers. Distributio partium sollicitè fuit inventa, effectivè data. Pleraque radiant-

Pag. 100
seq.

129.

159 seq.

191.

240.

267.

fulgentque sua luce. Expositio Comitum, veteris status diocesis, pagorum veterum, originis Alfeldani oppidi, & finitimum momentorum, ita est comparata, ut ei defuerit lima, siquidem *Joannem Lexnerum* nimis hic Auctor fuit affectatus, & re diplomatica destitutus. Dabimus seriem eorum, quæ sunt retractanda & emendanda, præter ea, quæ jam meminimus nos monere. En seriem: 1) Bennopolis fuit Benneburgum pag. 2, 3; 2) *Berno* Frisius est conditor Hildenesheimii pag. 1; 3) Hildenesheimium traxit nomen ex silva *Hils* pag. 7; 4) nova civitas Hildenesheimensis fuit A. 1090 extructa; 5) *Walbertus*, qui fuit tantum *Wichberti* vicarius, *Wichbertum* excepit pag. 205; 6) *Walbertus* fuit ortus ex familia Albatinorum pag. 207; 7) Canonici e Seculo XII modo tres possunt enumerari Cathedrales pag. 228; 8) Seculi XIII enumerare tantum licet Cathedrales 30 pag. 229; 9) Diploma *Henrici II*, A. 1013 datum, est genuinum pag. 247; 10) *Tangmarus* prodidit, primordia Ecclesie S. Crucis A. 1009 fuisse capta, pag. 251. Dedicatio certe incidit in annum 996, teste eodem *Tangmaro*. 11) *Hundisdore* legitur in Diplomate *Berwardi* pag. 263, ubi *Himdesdore*, nunc *Himmelsthür*, est rescribendum; 12) *Henrici II* Diploma, pag. 267 seq. allatum, nunquam antea fuit editum; 13) *Carolus Magnus* oppidum Benneburg nominavit Hilsheim pag. 16 P. II. Diplomata antiqua præferunt nunquam non *Hildenesheim*; 14) *Carolus M.* vicit *Wisekindum* bello tricennali pag. 28; 15) ipse obiit, cum imperasset Saxonibus 14. annos, pag. 19; 16) 24 *Edelingi*, olim 13, dominati fuerunt Saxonibus univ. pag. 37; 17) Comites Winceburgicos existisse jam *Pipini* & *Caroli M.* ætate, credit pag. 40 seq. 18) *Altfrius*, Episcopus, A. 872 confirmavit Cœnobium Lammespringense pag. 41. Diploma id est supposititium. 19) *Bardo*, Comes Winceburgicus, fundavit Alfeldam pag. 66. Comes ille est *Lexneri* commentum. 20) Alfelda paruit Winceburgicis Comitibus 400 annos pag. 68; 21) *Rudolphus*, Comes Peinensis, ab *Henrico Leone* fuit devictus pag. 70; 22) *Ricdagus*, fundator Cœnobii Lammespringensis, fuit Comes Winceburgicus pag. 81. Omittimus reliqua, Auctorem Pl. Rev. obsæcrantes, ut hæc fronte excipiat serena. Si enim præ-

præstantissimæ virginæ pulchritudinis laudem non amittunt, si qui leviores in genis ipsarum navi apparent, multo minus labes una & altera pretium Operi optimi Autoris subducat.

J. C. HARENBERGII PARERGON DE Pagis antiquis Diœceseos Episcopalis Hildeneshemensis, ad supplenda & emendanda ea, quæ in Chronico Gottwicensi, ac JOACHIMI BERWARDI LAUENSTEINII Historia diplomatica Episcopatus Hildensensis in Prolegomenis ad P. II pag. 15 - 25, leguntur.

Diœcesis sacra & ecclesiastica, cui Episcopus Hildeneshemensis, imperante *Ludovico Pio*, præesse cœpit, complexa est Ostfaliam pagum, atque præterea pagos nonnullos minores, ac aliquot minorum majorumque partes. Diœcesin hanc distinguo a complexu terrarum, quas Episcopus Hildeneshemensis inde a *Caroli IV* ætate, qua est *Princeps Imperii*, tenet atque moderatur, & quibus solemus imponere nomen Episcopatus Hildeneshemensis. Diœcesis enim illa, ad tempus Reformationis ecclesiasticæ continuata, hinc inde latius patuit, quam Episcopales terræ; & rursus Episcopales terræ jam exstiterunt Seculo XIII, ac sequenti ætate, extra diœcesin illam Episcopalem. Parochialis cura seu diœcesis Episcopi certe non patuit usque ad Comitatum Dasselensem. Quanta autem fuerit ubique diœcesis, haud facile est determinatu, si ad originem & fundamentum Ecclesiæ Hildeneshemensis existimemus respiciendum. Episcopo enim Hildeneshemensi nulla initio data fuit diœcesis. Ipse præfuit Monasterio Benedictino, eamque ob causam nonnulli Monachi Corbejenses ad illud regendum fuerunt denominati. Episcopalis ipsius cura invigilabat religioni Christianæ, inter homines, paulo ante superstitionibus immerfos, conservandæ, ac versus Septentriones propagandæ. Quam ob causam insignis exstitit Hildeneshemii schola, inspectioni Episcoporum deman-

demandata, in qua ipsi Imperatorum ac Ducum filii aliquot doctrinis egregiis fuerunt imbuti ac præmuniti. *Berwardus* benevolentia Imperatorum *Ottonis III* ac *Henrici II* admodum valuit. At ne tunc quidem existit determinatio dioceseos *Hildeneshemensis*, Regum sigillo munita. Quis enim, obsecro, animum inducere potest, ut credat, litem de Cænobio *Gandershemensi Moguntinum* Archiepiscopum inter & Episcopum *Hildeneshemensem* tot extrahi continuarique potuisse Conciliis & disceptationibus, si perspicuis membranæ documentis *Berwardus*, ac ejus successor, *Godehardus*, comprobare potuissent terminos dioceseos suæ orientales? Determinatio dioceseos, quæ vulgo *Ludovico Pio* tribuitur, edita a *Leibnitio Tomo II Scriptorum Brunsvicensium pag. 155*, forma diplomatica caret, nec ejus ullum exstat monumentum, ad *Ludovici Pii* ætatem deducendum. In *Diplomate Henrici II*, A. 1013 *Werlæ* dato, quo diocesis definitur, licet res ipsa sic exigeret, nulla de *Ludovico Pio* injicitur mentio, sed commemorantur *Arnulphus*, Rex, & *Hlothowicus*, qui parochiam Episcopi, suis limitibus designatam, sua muniverint tutela. Quamprimum vero *Diploma* illud, *Henrico II*, Regi, attribui solitum, propius intuemur, non possumus, quin notas suppositionis, undique elucentes, citra laborem detegamus. Fit enim in eo de *incolumitate prolis regalis* mentio. *Incolumitas* est omnino viventibus propria. At quis unquam ostendet, *Henricum II* ex *Cunegunda* sua ullam suscepisse prolem? Præterea diocesis universa subjicitur *pago Astfaliae*. Quæ significatio ne videatur frivola, additur voci *págus* vox *provincia*, modo tum quidem satis inusitato. Quis unquam legit *Diploma*, in quo loca, *Visurgi* prope *Kemnadam* adjecta, & montes, *Vogler* & *Ibdt*, in præfectura Ducali *Brunsvico-Lunenburgica Wickensen* siti, ad *Ostfaliae pagum* referuntur? *Henricus II* fingitur in *Diplomate* fateri, se suosque parentes in gremio *Ecclesiæ Hildeneshemensis* fuisse oriundos, & huc usque sublimatos. *Henrici II* avus, *Henricus*, cognomento *Rixosus*, *Northusæ* primam vidit lucem. Patri *Henrico* indubie *Bavaria* præbuit solum natale. *Henrici II* avia, *Juditha*, *Arnulphi Mali* filia, *Bavarico* erat ortu; mater *Gisela*, filia *Conradi*, Regis *Burgundiæ superioris*, in gremio *Ecclesiæ Hilde-*

Hildeneshemensis haud potuit nasci. Quis igitur non videt, chartæ illius fidem laborare? Ut vero dicamus, quod res est, *Conradus II* definivit limites Episcopatus Hildeneshemensis, Mindensis, ac Verdensis, ac controversiam illam Gandershemensem sustulit. In præsens suffecerit, pingui Minerva indicasse terminos diœceseos Hildeneshemensis. Patuerunt vero illi inde ab eo loco, quo flumini Ockeræ Scuntera amnis sese insinuat, per medium Ockeræ alveum, urbem Goslariam, radices Herciniæ silvæ versus Sefam, inde Harrihusum ad amnem *Eterna* seu *Etrina*, qui Hachemehufum, Seboldshufum, Gandershemium, & Crainsen, præfluit, tandemque in Leinam evolvitur, ab origine amnis Eternan ad fontem, qui pagos Rittega & Flenithi divisit prope Wittewater, inde ad amnem Aue, ac inde per montem Erichshufensem (*Erisberg*), ubi Flenithi pagus ac Graem sese mutuo contingebant, per Kaminathanberg (nunc *Kemnabrin*, inter Gandershemium & villulam Oderichshufen,) in flumen Eternan (nunc *Gande*), donec ipsum Leinæ committitur, inde per Leinam usque ad rivum, decurrentem inter villulas Edingehufen (desolatam) & Ertishufen (præfecturæ *Grene*), inde per montem Selter usque ad Markeldissen; inde per silvam Hijs usque ad Wikenfen; inde per montem Ohtberg ad villulam Holenberge prope Cœnobium Amelungesborne; porro per montem Vogler ad villam Wabeke, ad amnem seu rivum Lenne, quem Veteres *Linne* vocarunt, ubi influit Visurgim; inde ascendendo juxta amnem Lenne usque ad villam Halle; hinc ad pontem amni Lenne impositum prope villam Scherf-Altendorf; inde per medium montem *Ibat* (nunc *Ibtberg*) versus Halleræ fontem; inde per circuitionem occidentalem ad Westertzellam, villulam Cellis propinquam; hinc ad Septentriones paululum iter flectendo, ac redeundo ad locum, ubi Scuntera Ovacræ sese immittit. Obiter moneo, *Leibnitium* legisse *Unabeki*, pro Wabeki, *Igat* & *Gigat* pro Ihat, *Lume* pro Linne, *Liusu* pro Linsa, villula ad ostium amnis Lenne, *Achingabusm* pro Adingahufum, &c. Cum successu temporis Diploma *Conradi II* perit, designatio limitum, ex eo transcripta, cœpit tribui *Ludovico Pio*, & secundum eam Diploma recentiori arte fuit concinnatum,

cinnatum, *Henrici II* præferens nomen ac sigilli mentionem, eo quidem sine, ut intelligeretur, eligendum esse Episcopum a-Basilicæ Canonicis, ac Monasterium, in quo Episcopus juxta templum habitabat, jurisdictioni *Advocatorum* regalium esse exemptum.

II. Sequar ordinem alphabeticum, libere exprompturus sententiam de pagis nonnullis fictis, nominatim *Algida*, *Eitverigawi*, *Erigawi*, *Erimergawi*, *Frisbenigawi*, *Empnegawi*, *Gandereshemigawi*, &c. Cum *Otto Magnus*, ejusque successores, Episcopis indulgerent jura quædam regalia per tractus regionum determinatos, æmulatio incessit Abbates & Abbatissas ostentandæ consimilia jura. Perierunt quoque sæpius Diplomata, quibus fundationis momenta, honorum redituumque recensiones, atque jura & privilegia, continebantur. Utraque hæc causa effecit, ut Diplomata fingerentur, ac in vicem genuinorum consarcinarentur. Quoties vero architectus Diplomatum veteratorius historiarum temporumque, moris pristini, in locis Sigillorum affigendorum recepti, atque Geographiæ & Chronologiæ, fuit imperitus, deridendos non potuit non admittere errores. Illustrabimus pronuntiata exemplis, ad rem præsentem spectantibus. *Pagus Algida* sese offert lectori in quodam *Arnolphi*, Regis, Diplomate, A. 892 dato, atque evulgato a *Joanne Georgio Eccardo* in *Historia genealogica familiæ Saxonie superioris pag. 296*. Simul ac Diploma legeris, incidet in Episcopum Hildeneshemensem, *Engelmarum*, cujus precibus Rex *Arnolfus* fuerit adductus ad pagum illum Comiti *Egbrecht* dandum. Nec pagus ille, nec Episcopus *Engelmarus*, alibi commemorantur. In numero Episcoporum Hildeneshemensium nullus *Engelmaro* est locus. A. 892 *Wigbertus* Episcopatu Hildeneshemensi adhuc præerat, quippe qui A. 880 a Rege ad Episcopalem honorem est electus, & A. 894 Synodo Triburiensi interfuisse fertur tum ab Annalista Saxone, tum in *Tomo XXIV Conciliorum* editionis Regiæ Parisiensis *pag. 675*. Nemo itaque dubitabit, quin Diploma illud ex quadam *Archontii Severi* officina prodierit. Eiusdem fidei est Diploma illud Gandershemense, A. 1021, a *Aug. Noviomagi* datum, quod *Henrico II* attribuitur. In

eo transferre dicitur Imperator pagos nonnullos respectu *Comitiae*, seu *jurisdictionis inferioris*, ad Monasterium Gandereshemensē. Autor Diplomatis non satis recte meminit, Imperatorem tunc Noviomagi egisse, satius sibi consulturus, si locum Thuringiæ, in qua tunc versabatur Imperator, nominasset. Dum vero fabricatus fuit pagos, puerilem imperitiam suam satis superque & turpiter traduxit. Erat in eo, ut Monasterio illi adscriberet jurisdictionem in Gandershemium urbem & præfecturam, in Rimigerode, villam propinquam, Erigshufum, prædium vicinum, in castrum & præfecturam Grene, in villam Freden & majorem & minorem, in oppidum Bokenum & villas adjectas, nec non in Sulbeke, Osdageffen, & Avanthusen. Ea propter finxit, Imperatorem donasse Monasterio Gandereshemensii potestatem juris dicundi per pagum fictum *Gandershemigawi*, *Erimergawi*, *Eriggawi*, *Grenigawi*, *Fritthenigawi*, *Ommergawi*, & *Suilberigawi*. Et, cum Monasterio illi, tum Benedictini Ordinis, reditus aliquot quotannis afferrentur ex villis, ad amnem Ave in Rittiga positis, architectus Diplomatis quoque addidit pagum *Auganagawi*. Ejusdem furfuris subleſtæque fidei est Diploma *Henrici III*, A. 1039 datum, quo ficti illi pagi recensentur, ac commentitius pagus *Empnegawi* illis annumeratur. Edidi hoc Diploma in *Historia Gandershemensi pag. 672 seq.* ex schedula haud admodum antiqua; ac in *Schætenii Annalibus Paderbornensibus* posthæc inveni Diploma genuinum, ad cuius formam Gandershemensē illud suppositivum accedit. Eidem *Henrico III* Gandershemenses olim supposuerunt aliud Diploma, ad A. 1043 relatum, quod notas fraudis usquequaque ostendit, quemadmodum demonstravi in *Historia Gandershemensi pag. 673 seq.* Ætatis subsecuturæ Critici Diplomata Seculorum priorum pleraque, Monasteriorum fercula, quondam deprehendent adulterina, nisi lucrum & metus eos a veritate retraxerint patefacienda. Insulsum sane est, ponere pagum Gandershemigau ad latus pagi Flenithigau, cum Gandershemium utrumque, & villa & urbs, in Flenithigau fuerit situm. Ridiculū omnino, Empnegawi pagum ibi locare, ubi pagus *Valen* seu *Valedungon* existit. Eandem impudentiam

fringendi crediderim pellucere ex pago *Fritbenigawi*, siquidem locus uterque Freden, supra Alfeldam Leinæ adjacens, ad pagum *Aringam* spectavit. Et eam quidem ob causam animus est omittere pagos illos commentitios & confictos, *Algida*, *Augana-gawi*, *Eriggawi*, *Erimergawi*, *Empnegawi*, *Fritbenigawi*, & *Gandershemigawi*.

III. *Alaringe*, *Aringa*, *Arebinge*, pagus fuit ad Leinam, inde a Grene usque ad Elze seu Aulicam procurrens. *Alaringe* occurrit in quodam Diplomate, quod *Arnulfus*, Rex, A. 892 dicitur dedisse, atque exstat apud *Jo. Ge. Eccardum* in *Historia genealogica familia Saxoniae Superioris pag. 295*. In *Summariis Traditionum Fuldensium Cap. 5 §. 74* hæc leguntur: *Ego Hauger tradido Deo & S. Bonifacio hereditatem meam in terminis villa Vuoresete cum pratis, silvis, domibus*. *Henricus IV* A. 1068 Basilicæ Hildeneshemensi traditur donasse Comitatum in pagis Valedungon, Aringe, Guttingon, & in his publicis Ecclesiarum parochiis, Alicga, Redun, Fredenon, & Walenhuson, situm. Alicga, seu Aulica, Elze, pertinet ad pagum Valedungon. Redun ac Fredenon referenda sunt ad pagum Aringe. Wallenhusum, seu Wallensen, villa præfecturæ Lauensteinensis, ad pagum Guttingon est referendum. In charta *Berwardi*, Episcopi Hildeneshemensis, A. 1022 data, *Retben* villa annumeratur pago *Aringun*. Invenimus ad Leinam in tractu inter Graem & Valen villas Vreden, Vorsäte seu Vørste, & Reden. Quare de situ Aringau non amplius est dubitandum, quamvis *Ven. Gorbefridus* judicet, genuinum pagi Aringa situm reperiri nondum potuisse. Appellatio autem pago huic inhæsit ex amne *Ale*, qui urbi *Alvelde* dedit nomen. Veteres incolæ Aringenfis pagi Leinam vocarunt *Ale* & *Aler*. Alveus vetus, per quem olim Leina transit inde a Memerhusa usque Alveldam, hodie vocatur *Ale*. Comitatus castrum eminuit quondam ad Leinam in colle haud procul Alvelde, nomine *Limmerburgum*, cujus rudera & muri aggeresque aliquot restant. Locus Alevelde Seculo XII exeunte demum fuit exortus, ineunte Seculo XIII muris cinctus. Cum filii *Henrici Leonis*, Saxoniae Ducis, A. 1203 patrimonii aviti ac paterni loca inter sese distribuerent, tractus ille, antea Arin-

Aringum dictus, adhuc in eorum perstitit ditio. Quæ *Joannes Leznerus* de Comitibus Winceburgicis, Alvelde dominis, habet, ea fabulosa sunt, & conficta ab eis, qui Ducibus Brunsvico-Luneburgicis tegere voluerunt possessionum avitarum mentionem. Aringum nunc est pars præfecturæ Winceburgensis.

IV. *Ambergow, Ambraga, Amberga, Ammerigawi, Omergawi*, pagus inde ab oppido Sefen usque ad Woldenbergam procurrens, appellatus ex vicinitate montis Hercinici *am Berge*. Situm recte determinavit Vir Celeberrimus uterque. Loca nonnulla huc referenda sunt obscuriora. *Sehuson*, seu *Sefen*, est oppidulum satis notum, domicilium præfecturæ præbens Brunsvico-Luneburgensi. *Dalebem*, seu *Dalem*, villa prope Bokenum, satis est nota. *Badeliska, Patheleche, Pedilon*, est villa *Pedel*, quæ dudum fuit extincta, sita prope Sefam. Pro Wurothuson legendum est Murothuson. Locus *Mørshusen* in charta geographica, trecentis abhinc annis fere concinnata, legitur intra præfecturam Woldenstein situs, quæ nunc vocatur a recentiori domicilio Bidela seu Binderlah. *Hammingorod*, seu Hammingi novale, fuit villa inter Binderlah ac Sefam, ex qua nihil restat nisi appellatio campi Hammingorodensis, Hammingoroderkamp, vulgo *Hungerkamp*, de cujus situ Hildeneshemenses ac Brunsvico-Luneburgenses A. 1643 in *Recessu* cur fuerint incerti, admodum sum ignarus. *Pilidon* mutandum est rursus in *Pidilon*. Pagus Ambergau univversus ad Diocesim Hildeneshemensem quondam fuit relatus.

V. De *Darlinga* autem secus est sentiendum. Hujus enim pagi pars minima intercipitur fluviis Fusa ac Obacra. Dicitur pagus alibi *Darlingow, Darlinga, Derningon*, ac Gifhornium inter & Helmstadium, Scaningam porro, Brunsvicum, ac Garfenbuttelium, longe lateque patuit. Villæ ex *Berwardi*, Episcopi Hildeneshemensis, charta, ad A. 1022 solita referri, addisci possunt complures. En omnes, quotquot adhuc e Diplomatis innotuerunt, villas. *Achem*, villa in præfectura Wolferbuttelana, intra Gograviatum Bivendensem, prædio Steinbergiorum commemorabili insignis. *Achem Seinstede*, nunc *Sensted*,
haud

haud procul inde sita, in chartis Cœnobii S. Crucis Brunsvicensis vulgo *Senstide* dicta. *Albordesteten*, id est, locus *Alberti*. Videtur *Atvese* subesse nomini prisco, villa præfecturæ Nienbrücke. *Aldagesbutle*, nunc *Adenbüttel*, haud longe ab Ovaca flumine versus Septentriones in præfectura Gifhornensi. *Almstede*, villa haud procul urbe Scheppenstadio sita. *Arnaldesbenn*, locus nondum exploratus. *Bernstedertorp*, *Bennestorp*, *Bensdorf*, nunc Barendsdorf, villa præfecturæ Fallerslebenfis, ad Boream Helmstadii sitæ. *Biscopeshusen*. Probabile, locum nunc vocari *Wispershusen*, in præfectura Nienbrück. Episcopi Hildeneshemensis eo usque patuit omnino Dicecesis. *Bodenrod*, seu novale Bodonis, nunc Bevenrode, in præfectura Gifhornensi, haud procul ab amne Schunter. *Burg*, castellum Comitum Brunsvici agentium, vulgo Tanqwarderode. *Culbelinge*, vulgo Cüblingen, villa Scheppenstadio vicina intra præfecturam Wolferbuttelensem. *Drongoleva*, nunc Dreyleben, villa præfecturæ Scheningensis. *Duringesrade*, locus Obacæ juxta Brunsvicum finitimus, dudum desertus. *Flegthorp*, villa magna prope domicilium præfecturæ Campen. *Gemini*, nunc Meine, intra præfecturam Campen. *Grasalob*, nunc Grasleben, ibidem. *Hebesheim*, nunc Evesen, inter Scheppenstadium atque Wolferbuttelam. *Hessenheim*, Hessen vicus ad aggerem, vicus & præfecturæ domicilium in confinio Principatus Halberstadenfis. *Jemmenstide* & *Kissunleve*, loca desolata præfecturæ Fallersleben. Ex posteriori villa cognomen adhæret familiæ generosissimæ cuidam, a *Kisleben* denominatæ. *Mainum*, Meine, villa præfecturæ Gifhorn supra Papendik. *Mollenstide*, vocatur *Mullumstedi* in Diplomate *Arnulfi*, Regis, A. 888 Francofurti Corbejensibus dato. Haud licuit locum expiscari. *Musfichi*. An subest villa Maschenrode inter Wolferbuttelam & Riddageshusam? *Nettorp* adhuc latet. *Ramnige*, nunc Remlingen in Gograviatu Biwende ad Wolferbuttelam. *Roresbeim*, nunc Roerssen, versus Hessen. *Rumeresstieda*, Runstedt intra præfecturam Scheningensem. *Sceninge*, urbs antiquissima Scheninga, jam *Caroli Magni* xvo cognita, Annalistæ Saxoni appellata *Scanigge*, vulgo dicta *Scheni*. *Sinßlade*, nunc Sonstede, haud procul Luckeln

Luckeln & Evesen. *Sinesrade*, qui locus adhuc latet. *Thide-
zezingaroth*, fortassis Diddense ad Obacram infra Nienbrücke.
Tnipensede, locus desolatus. *Tiuslinga*, nunc Twiflingen, inter
Scheningam & Vogtsdalem in præfectura Scheningensi. *Vala-
reslebo*, Warfchleben, juxta villam Uplingen, ni potius Fallers-
leben, domicilium præfecturæ. *Wilradesbutle*, nunc Warxbüt-
tel, intra præfecturam Nienbrücke, in Inventario Cœnobii S. Cru-
cis A. 1222 *Wartisbutle* appellata. *Wilrungun* latet. *Witil-
desbutle*, nunc Velbüttel, intra præfecturam Gifhornensem.
Veltbeim, villa ad amnem Ohe intra præfecturam Wolferbütte-
lensem. *Uplingi*, nunc Uplingen, prope Scheningam. *Vurdorp*,
nunc Vordorp, haud procul a Meine intra præfecturam Gifhor-
nensem. *Zezingerotb*, nunc Essenrode, haud longe a villa Flech-
torp intra præfecturam Kampen. Huc referenda sunt nonnulla
ex *Traditionibus Corbejensibus* ineditis. Hæ enim significant,
Ottonem Illustrem, *Ludolfi* filium, tenuisse ex beneficio Regis
Germaniæ res proprietatis imperii in *Godeleveshem* (Goddels-
heim in Comitatu Waldeck) in pago *Nitherfi*, & ea permutasse
A. 888 cum Abbate Corbejensi *Bovone* locis in Saxonia orien-
tali ultra flumen Ovacceram sitis, atque recepisse in *Dalbem*
(Salzdalem) litos 14, colonos 11, & 6 partem salinarum, in
Odonbem (Einem) litos 14, colonos 2, in *Kikthi* (Sikte) litos 2,
in *Leri* (Lere ad Schünteram) litos - -, coldnum 1, mansos 2 $\frac{1}{2}$,
in *Laubingi* (Lauingen ad Kœnigslutter) colonum unum, in
Scodersted litos 2, in *Mullumstedi* litos 3, in *Septhingi* mansos 5,
in *Vredu* (Uhrde) litos 7, mansos 12, in *Rodeneslewa* litos 20,
mansos 60, in *Dallangibutli* colonos & mansos 15, in *Beriwidi*
(Barweke) colonos 16, totidemque mansos, in *Stadforde* colonos
7, & octavam partem totius marcæ, in beneficio *Advocati* man-
sos 8, in *Ailimundesrotbe* mansos 12. Superest quoque in ta-
bulario Corbejensi Diploma, quo hæc permutatio confirmata le-
gitur ab *Arnulfo*, Rege, A. 888, Francofurti dato Indiçt. VI,
4 Id. Junii, anno regni primo.

VI. *Densinga* pagus Goslarum inter & Bokenum interja-
cuit. Sita fuit in ea villa *Ferstiti*, nunc *Ferstadt*, in præfectura
Libenburgenfi juxta Goslarum. Vide *Leuchfeldi Antiqua. Poeld.*
pag. 275.

VII. *Flenchi*, alias *Flichni*, *Flenitbi*, *Flentigawi*, *Flenide*, pagus inter silvam Hildeneshemensem ac pagum Rittega. Territorium Gandershemense in eo fuit situm, teste *Tangmaro* in *Vita Berwardi, Episcopi, Cap. 13*, ac *Eberhardo*, Monacho, in *Summariis traditionum Fuldensium Cap. V §. 12*. In charta *Henrici II*, qua A. 1022 bona Cœnobii S. Michaelis Hildeneshemensis creditur confirmasse, pago huic annumerantur villæ sequentes. *Holtbusen*, nunc *Wrisbergholzen*, a *Wrisbergiis* sic dicta intra præfecturam Wincenburgensem. *Segusti*, nunc *Segeste*, prope illam. In Traditionibus Corbejensibus ineditis locus vocatur *Seguste*, & pago *Flenithi* attribuitur. *Pezun*, nunc *Pezze*, in proximo, jurisdictioni Baronum *de Wrisbergen* obnoxia. Supra eam superest mons *Wrisberg*, a cuius castro antiquo *Wrisbergii* tenent nomen gentilitium. *Tcellenstide*, nunc *Sellenstede*, villæ *Holthufen* vicina, feudum Abbatissæ Gandershemensis quadam ex parte. *Grafia*, nunc *Grafel*, inter *Sellenstedium* ac *Holthufen* ad silvam. *Aluzum*, locus *Czele*, seu *Sele*. *Nezzem*, nunc *Nezze*. Ita enim est legendum. *Eshike*, locus ignotus. *Remleveshem*, locus desolatus. *Hozingissen*, nunc *Hoenze*, versus *Escherde* & oppidum *Gronau*. *Alecfurdi*, *Salzdetfurt*, vicus salinis inclytus. *Thiedereffen*, postea *Doteffen*, in *Steinberg* monte, haud procul a castro *Marienburg*. *Halacboldeffum*, locus desertus. *Tuiguste* itidem. *Sutbre*, nunc *Sottern*, in præfectura *Woldenbergensi* ad amnem *Nette*. *Harhiffen*, villa deserta prope *Hildeneshemium* versus plagam meridianam. *Hetericheshem*, *Heersen* ad flumen *Inneram*, seu *Industriam*, intra præfecturam *Woldenbergensem*. Diploma, e quo loca hæc sunt desumpta, edidit Vir Consultissimus *Grupe* in *Originibus ac Antiquitatibus Hannoveranis pag. 105 seq.* Ex recensione villarum facile patescit, *Ostfaliæ* partem australem dictam fuisse *Flentigau*, seu *Valengau*, quemadmodum tractus ad *Poppenburgum* dictus fuit *Valen & Valendungon*.

VIII. *Flotinga*, *Flurwide*, vulgo *Flotwita*, pagus iuxta *Aleram* prope *Wienhusam*, sedem præfecturæ Principatus *Cellensis*, ac Cœnobium illustre. *Weinbusa* olim appellabatur *Huginbuson*, jam a *Godebarado*, Episcopo Hildeneshemensi, possessa. Ex
Conradi,

Couradi, Episcopi Hildeneshemensis, charta, qua Cœnobium Wienhusanum confirmavit, dilucet, locum Wienhusum quondam dictum fuisse *Huginhusum*, quasi *domus Hugonis*. Huginhusum indubie in pago Flotwita fuit sita. Reliqua loca patefcunt ex charta *Berwardi ad A. 1022*. *Adenhusen*, Adensen, prope Meinersen. *Eddinckhusen*, Eitze ad amnem Ersche, intra Meinersensem præfecturam. *Hardeshem*, Hardefe, villa præfecturæ Meinersem. *Scephusen*, nunc Swaghufen, vicus ad Alle-ram. *Sceplice*, nunc Schepelse, villa non procul inde disjuncta. *Siradeshem*, an Siverdam? *Waditlogon*, nunc Wältingen, unde cognomen inhæret locis paludosis *Waltingerbrook*. *Wendelin-gerode*, nunc Weienrode, villa præfecturæ Meinersum. *Utti-son*, Utze, villa major & prædium equestre intra præfecturam Meinersensem.

IX. *Guttingon*, *Guottinga*, *Gudinge*, pagus ab Aulica, seu Eletsfe, usque ad Hemmendorpium per præfecturam Lauenstein procurrens. Frustra quæsiwerunt plerique hunc locum prope Göttingam. In hoc pago memorantur sitæ sequentes villæ. *Amplidi*, seu Empelde, locus in dominorum Generosissimorum, *de Hake* dictorum, literis legi solitus, quibus feuda ipsorum describuntur. *Ledhi*, seu Lede, villa deserta, sita fuit prope Gronaviam ad Leinam haud secus ac Emné. *Midele*, villa præfecturæ Poppenburg, vulgo Mehle. *Ofithe*, villa desolata prope Aulicam. *Swalenhufen* dicitur nunc Salz-Hemmendorf a vicò confini Hemmendorffio. Salinæ, in Swalenhufen obviæ, sæpius memorantur in chartis Cœnobii Amelungesbornensis. *Chronico Gottwicensi* primus hic emendationem attulit III. *Joannes Daniel Gruberus* in Præfatione ad *P. I Topographia Göttingensis*.

X. *Hassala* pagus nititur Diplomate *Ottonis III*, A. 1001 in Brugthem dato. At legitur in eo *Hastfala*, & Diploma ipsum omni caret fide, id quod jam alibi ostendi.

XI. *Liergewe*, *Leron*, pagus ad Brunsvici plagam meridianam. En villas, ei solitas attribui in chartis antiquis. *Beddingen*, prope Brunsvicum & Wolferbuttelam. *Flotide*, nunc Flöchte, majus & minus, in præfectura Episcopatus Hildeneshemensis Li-

benburgensi. *Gledingen*, nunc Gleye, majus & minus, prope Brunsvicum. *Gustete*, nunc Gustædt, locus in præfectura Geshagen. *Laminari*, nunc Lamme, haud procul Brunsvico. *Linden* inter Brunsvicum & Wolferbuttelam. *Schwilbere*, nunc Grossen-Schwülper, infra confluentem Obacræ & Schunteræ. *Sonnenberge*, Sonnenberg. *Stæckem*, inter oppidum utrumque maximum Ducis Brunsvico-Wolferbuttelani. *Tirbe*, Tide, sedes Superintendentis, distans uno milliari ab oppidis Brunsvico & Wolferbuttela. *Dinbarloha*, *Timberlo*, nunc Timmerla, inde haud procul remota.

XII. *Merstem*, *Marsem*, *Marstheim*, *Merstemmen*, pagus in Ducatu Saxonix circa Leinam atque locum, in quo Hanovera Seculo XII succrevit. Id ipsum patet ex locis, ei pago contributis. *Bavenstede*, locus desolatus. *Everdissen*, an Evesdorp? *Gernhusen*, Gerden, prope Ronnebergam. *Haringebusen*, Herrenhausen, domus deliciofa Electorum, ad Hannoveram sita. *Limbere*, castrum & villa pone villam Linden ad Hannoveram. Locus est dudum everfus. *Herdere*, villa desolata prope Linden, dicta in chartis mediæ ævi *Erdere*. *Kobbinghusen*, an Copenbrücke? Certe locus uterque a *Cobbone* fuit appellatus, probabiliter fratre *Ludolfi*, Ducis Saxonix orientalis, ipso Saxonix occidentalis Duce. *Nitrede*, Nettelreder, prope silvam Deister, inter Munderam & Lauenau. *Visbeke*, Cœnobium illustrium virginum in Comitatu Schaumburgico, ab *Ottone III* fundatum, de quo exstat *Historia*, a *Paullinio* conscripta. *Trotbe*, villa desolata prope Koldingensem pontem, unde restant loca Drother-Busch, Lucksdrothe, Hanendrothe. Vid. Cel. *Christianus Ulricus Grupe* in *Originibus Hannoveranis* pag. 112. Annumeratur hic locus alibi pago Ostfaliæ. *Walesrode*, locus desolatus. *Runeberoben*, Ronneberg, horæ itinere distans Hannovera, sedes Ephori ecclesiastici. *Lindard*, nunc Linderte, in præfectura Calenbergensi. *Pattenbusen*, nunc Pattenßen, oppidulum prope Coldingam, sedem præfecturæ Electoralis Hannoveranæ.

XIII. *Grindiriga*, pagus circa castrum Welpen, in quo Holtorpe, Hebbenni, & Stavoron, visebantur, teste charta *Odalrici*, Episcopi Mindensis, apud Cel. *Grupium* loco laudato pag. 121.
Holtorp

Holtorp est villa præfecturæ Welpæ. In proximo est silva Grindau.

XIV. *Loigge* pagus, alias dictus *Laoginge*, *Lainga*, *La-ginga*, *Langunga*, *Loginga*, in quo recensentur villæ Nuibike juxta Hachen, Triburn-Stocken, Helnga, Burstalla, Holenbecke. Noebeke & Hagen sitæ sunt in præfectura Welpæ, Stockendre-
ver in præfectura Neustadt, Bostel prope Cœnobium Mariensee, &c. Confer Cel. *Grupium pag. 121 seq.* Pertinent uterque pa-
gus ad confinia Diceceseos Hildeneshemensis Mindensia.

XV. *Ostfalia*, *Ostfala*, *Ostfalaba*, circa Hildeneshemium, in quo memorantur villæ *Asheim*, nunc Ysen, ad Indistriam in præfectura Marienburg, *Niteloun*, nunc Netlingen, in præfectura Steinbrück, *Laffordi*, nunc Lafferde, utraque ibidem, *Sudenstide*, locus incognitus, *Smithenstide*, nunc Smedenstedt, in præfectura Peinensi, *Wingon*, nunc Winnien, in præfectura Rute, *Hedlen-
thorp*, *Herideshem*, Harssum in Præpositura Basilicæ, *Dusunhem*, *Dennistorp*, Denstorp, prope Vechelte ad Brunsvicum, *Vorden*, *Vœrum* in præfectura Peine, ni Werte haud procul Denstorpio versus austrum, *Winithusen*, *Wendhausen* in præfectura Steuerwaldensi, *Edinhusen*, fortassis Heine ad Indistriam, *Alem*, *Adelem* in Præpositura, *Tiereshem*, *Linnitbe*, Lühnede in præfectura Rute, *Tbornitbe*, Dorenten prope Hannoveram, *Egenheim*, *Oslevessen*, *Osselse* in præfectura Rute, *Hottenem*, *Hotteln* in præfectura Steuerwaldensi, *Wiringe*, *Wiringen* in præfectura Rute, *Hesede*, Heise ibidem media inter Hannoveram ac Hildeneshe-
mium, *Lutea villa*, Lemendorf, seu Lehdorf, ad Brunsvicum, *Biscopesroth*, id est, Rode, villa desolata in montanis inter Ma-
rienburgum & vicum Salzdetsfurt, cujus reditus capit Cœnobium S. Godehardi Hildeneshemense, *Trotbe*, villa desolata prope pon-
tem Coldingensem, quam Ill. *Gruberus* minus recte in Lauen-
rodio quæsit. Luteam villam Cel. *Grupius l. c. pag. 104* ex-
ponit de villa desolata *Lucienwärde*, cujus existat ædicula inter
Hildeneshemium & villam Ochtersen.

XVI. *Osterwalde* pagus situs fuit A. 1022 in Comitatu *Bernhardi*, Marchionis, eique attribuitur villa *Latendorp*, sita in præfectura Cellensi Bargfeld haud procul Cellis.

XVII. *Saltga, Salzgewe, Soltga*, pagus ad salinas Gitterenses in præfectura Libenburgenſi. Villas ejus fuiſſe has accepimus: *Lerun*, deſolata, *Gutſtede*, nunc Guhſte, in præfectura Geſferſhagen, *Hetilendorf*, deſolata, *Geizberes*, Gitter, *Ringeln*, villa & Cœnobium Benediſtinum. Comitiam hujus pagi *Otto*, Epifcopus Hildeneſhemenſis, emiſſe A. 1270 a Comitibus Woldebergicis perhibetur.

XVIII. *Scorelinghen* pagus in tractu, qui Hildeneſhemium ac Poppenburgum interjacet, eſt collocandus. Sitæ fuerunt in eo villæ *Hemedesdore*, id eſt, Himmethür, ſeu Himmelsthür, Epifcopi *Jodoci Edmundi* deliciæ, atque *Hogereshem*, ſeu Heierſen, utraque in præfectura Rute.

XIX. *Suilbirge*, pagus, Suilbergawi, ponendus eſt in Comitatu Daffelenſem, ſeu præfecturam Epifcopalem Hundesrück, ejusque confinia. Ven. Abbas *Gotheſfredus* conjectavit, pagum hunc ad Ovacram prope villam *Kleinen-Swilper* eſſe figendum. At, quod pace Viri ſummi affirmamus, villæ, pago illi in Traditionibus Corbejenſibus assignatæ, perimunt ejus conjecturam, noſtramque potius firmant opinionem. Vocantur illæ *Daffila*, *Duncunbuſun*, *Odievebuſun*, *Mackanbuſun*, & *Tbiadbertebuſun*, quæ dudum vocantur *Daffel*, *Denckibuſen*, in præfectura Wickenſen, *Ellenſen*, *Mackenſen*, & *Deiterſen*. In *Summariis Traditionum Fuldenſium Cap. 5 §. 43, 53*, hujus pagi fit mentio, ac villæ in eo sitæ *Cbuſinbuſen*. Hæc nunc vocatur *Koenſen*, haud procul Embea ad occaſum poſita.

XX. *Valen, Valim, Valedungon*, pagus intra Oſtſaliam ad Gronau urbem ac Poppenburgum. Vocis veſtigia ſuperſunt in villa *Valenſtede*, ſeu Wallenſtede. Recenſentur hi pagi illius villæ: *Alicga*, *Aulica*, Eletſe, dudum in urbem ampliſicata, *Berevelte*, vulgo Barvel, *Betenem*, vulgo Beteln, *Kemnum*, vel potius Hemnum, Empne, villa deſolata, cujus incolæ novum oppidum Gronau habitaverunt, *Redun*, Reden ſupra Gronaviam ad Leinam flumen, *Mengencingeroth Achem*, locus obſcurus, *Wallenſtide*, nunc Wallenſtedt, prope Reden, *Poppenborg*, ſedes quondam Comitum, nunc domicilium præfecturæ, inde cognominatæ. Comes *Tancmarus* ad A. 1025 memoratur, *Bruno* ad A. 1049, *Fride-*

Fridericus, ejusque filius, *Conradus*, ad A. 1068, a quibus Comitatus Poppenburgenses sunt deducendi.

XXI. *Ventzga, Wentzgow, Wentzgoi, Winzigawi*, pagus, in quo Luttherum & Daleheim villæ occurrunt apud Autorem *Vita Meinwerici Cap. VI pag. 519. Leuckfeldium* scripsisse *Densiga* pro *Ventzga*, vix dubitandum videtur. Cœpit vero hic pagus inde a confinio urbis Bokenum, ac prope Goslariam ad Hartzgau pagum desit.

XXII. Tandem addemus pagos nonnullos Saxonie veteris minores ex Diplomate Corbejensi, ad A. 1004, Indict. II, 4 Non. Novembr. dato, quo sorores *Frederuna & Imma* dicuntur prædia hæreditaria construendo ac conservando Cœnobio Kemnade tradidisse, in Comitatu *Bernhardi*, Ducis, sita, nominatim *Kemintam, Hegen, Barigi, Tundinum, Othere*, in *Filithi*; *Varstan* in *Auga*; *Rothe* in *Wikanavelde*; *Bardenwic, Hatmanneffun, Witthorpp, Britlingi, Biangibudiburg, Addunessthorp, Hoterbiki, Bodanbuson, Sutherburg*, in *Bardanga*; *Clanicki* in *Drevani*; *Wigmannesburstal, Bennedesthorp*, in *Mofidi*; *Widila, Walderfidi, Kokerbiki*, in *Heilanga*; *Holana, Aun, Setila*, in *Hogtrunga*; *Hepstidi, Sinigas*. Loca illa denuo recensentur in Diplomate alio, A. 1016 Goslarie 7 Aprilis dato, pagorum nominibus omissis insigni. Pro *Hegen* legitur hic *Heigen*, qui locus nunc vocatur *Haien* in præfectura *Wickenfen* ad *Visurgim*. Conveniunt reliqua. Nobis hic res est cum *Wikanavelde* pago, in confiniis Dioceseos *Hildeneshemensis* collocando, in quo reperiunda est villa *Harderode*, & altera *Bisperode*, illi vicina. Locus *Wickenfen*, sedes præfecturæ, in Dioceseos *Hildeneshemensis* definitione vocatur *Wickinaveldiston*, nec ullus dubito, pagum *Wikanavelde* circa eam esse ponendum. Quin porto Diocesis illa aliquam partem pagi *Hartingau* ad radices *Hercinie occidentalis* complexa fuerit, nulli dubitamus.

DISCOURS HISTORIQUES, CRITIQUES,
Thebologiques, & Moraux, &c.

id est,

EXPOSITIONES HISTORICÆ, CRITICÆ,
theolo-

theologicae, & morales, factorum quam maxime commemorabilium Veteris & Novi Testamenti, opera SAURINI, olim Ecclesiae Hagensis Comitum.

Tomus II & III.

Amstelodami, impensis Petri de Hondt, 1720 & 1730, 8.

Tom. II Alph. I plag. 18, Tom. III Alph. I plag. 10,
cum Tab. æn. 10.

- T**omo secundo absolvi historiam *Exodi, Levitici, Numerorum, ac Deuteronomii, tertio autem libri Josue & Judicum, usque ad obitum Jephthæ, videtur præmonendum. Eruditio, antiquitatum peritia, stili nitor, notitia Theologiæ expolita, & pietatis cura singularis, hic denuo omnem complent paginam. Si qui aliis ex scriptis Autoris norunt virtutes, ii non fallentur, Opus ipsum attentius legentes. Ea momenta historica, quæ exteris Scriptoribus debemus, Autor quidem haud omittit; illam tamen ubique servat moderationem criticam, ut incerta pro veris non habeat, minusque verisimilia vel prætermittat, vel refellat. Quare religioni sibi duxit, Regem Ægypti, qui Judæos duriter & crudeliter tractavit, designare, ejusque nomen dare declaratum. Angelum, qui ad *Mosen* ex rubo ardente fecit verba, filium Dei existisse, solide comprobatur ex *Deut. XXXIII, 27 seq. 16.* De nomine Dei יהוה *ero, sum*, egregie commentatur. *Josphi Medi*, qui verba *Sephora: tu es mihi gener seu sponsus sanguinis, Exod. IV, 20, ad Elieserem*, filium tunc circumcisum, directa credit, sententiam recenset ita, ut nihil moneat in contrarium. Si quid judicamus, ipsa etiam sua sese commendat probabilitate. Autor haud sustinet dirimere litem eorum, qui partim existimant, *Jannem & Jambrem*, Magos Ægypti, artibus naturalibus prodigia *Mosis* fuisse imitatos, partim vero arbitrantur, eos ope diabolorum ea produxisse. Inficiatur tamen inter hæc, nullam in Codice sacro extare vocem, ex qua, ipsos pacto cum dæmonibus inito ea edidisse, queat quodammodo elucere. Adjicit dubitationem hanc, quærens, quomodo valeamus distinguere divina miracula ab operationibus cæcædæmonum, si hisce*

VIS

vis & potestas insit edendi paria miraculis divinis prodigia? Sunt, qui credunt, diabolum valere potentia singulari oculos spectatorum præstringendi. At Christus tenuit oculos discipulorum Emmaücorum, ne ipsum viderent talem, qualis erat. Quare Autor it in omnia alia, ratus, in eo etiam effectu prodi miraculum, si quis possit oculis spectatorum recte affectis vim naturalem auferre, eisque spectandum præbere id, quod ipsi lubet. Licet vero ipse quæstionem propositam haud extricet, id tamen solide ostendit, miracula Dei fuisse excellentissima, eorumque partem vix exiguam Magos valuisse imitari, quacunque tandem arte baculos suos in serpentes mutaverint. Filios Ægyptiorum primum genitos fuisse ab angelo enecatos, non principes familiarum, ostendit adversus Rev. P. *Calmetum*. *Deos*, in quos exercuit Deus judicium funestum in Ægypto *Num. XXXIII, 4*, non existimat existisse proceres virosque ceteris excellentes, ratus, indicari idola, seu Numina efficta, externis signis spectabilia, provocans ad *Jer. XLIII, 12, 13, L, 1, 1 Sam. V, 3, Gen. XXXI, 30*. Ubi de Paschate primo disserit, inserit nonnihil de initio anni penes Ebræos. *Spencerum* eo notat nomine, quod hic ritus extraneos, quibus *Mosaicos* putat fuisse oppositos, antiquiores crediderit *Mosaicis*. Existimavit nihilo minus, leges Deum suas opposuisse ritibus alienigenarum & exterarum gentium, tam eis, qui tunc temporis viguerint, quam illis, quos hæc subsequens temporibus excogitarint. Quæ fuerit *Saurini* Ebraicæ linguæ peritia, documento sunt ejus interpretationes vocum *Pi-ha-chiroth* & *Baal-zephon*, quarum illam vertit per *os montium Hiroth*, hanc vero per *Deum vigilantem*, cum potius vox prior notet *ostium fossæ*, seu canalis, & posterior *Jovis templum*, seu opertum. Miraculum illud, quo Deus adduxit Israelidas per mare exsiccatum, vindicat Autor egregie, tum adversus *Spinozam*, tum adversus eos, qui fluxui ac refluxui maris illud assignant. Cum vero existimat, Israelidas per sinum Arabicum iter illud gloriosissimum fecisse, communiter videtur errasse. Sinus enim Arabicus nimis est spatiosus & diductus. Non apparet ratio, qui tanta multitudo nocte unica eum potuerit transire. Ut hunc nodum solvat Autor, miraculum miraculo addit, ratus, Deum indicasse

Pag. 56.

63.

64.

71.

82.

95.

104 seq.

- Israelidis motum celerrimum, quem putat indicari *Exod. XX, 4*. Deus perhibetur mentem *Pharaonis* indurasse, postquam *Moses* de nutu Dei eum reddiderat certiozem. De hac induratione fufius Autor disseruit, ad extremum significans, indurationem hanc esse pœnam ob gravia peccata libere admiffa, consistentem in aggravatione corruptionis, qua illaqueatur peccator. De Manna late exposuit, ac miraculum, quod Deus, suppeditata Israelidis manna, edidit, satis superque vindicavit, *Mose* præeunte *Deut. VIII, 23*. Non est, quod quidquam repetamus de prælio in Athalekitas suscepto, ac de lege in monte Sinai promulgata. Tabernaculi sacri structuram, ordinem, & effigiem, copiose Autor illustravit. Ultima *Deuteronomii* esse calamo recentiori adjecta, existimat, adjuncta egregia Dissertatione de sepulchro *Mosis*. In calce accedit *Tomo secundo* elogium
- Tom. III. *Mosis* pag. 547, atque Index copiosissimus. *Tomo tertio* offeruntur Israelidæ, Jordanem transeuntes, occupatio Hierichuntis, *Achan* condemnatus, artificium Gibeonitarum, clades quinque Regum, *Josua* vincens Reges Cananæ, *Josua* Cananæam distribuens, reditus Rubenitarum ac Gaditarum, fœderis renovatio Deum inter & Israelidas, *Eglon*, Rex Moabitarum, ab *Ebude* occisus, clades *Jabini* ac *Siffere*, facta *Gideonis*, nex *Abimelechæ*
- pag. 284. illata, votum & victoria *Jephthæ*. *Rababam* adolescentem & juvenulam rei meretriciæ operam dedisse, conficit Autor solidis
413. argumentis, ratus tamen, eam postea male actorum pœnituisse, ac rediisse ad frugem. Cursum Jordanis describit accurate. De silicibus, quibus *Josua* præputiatis jussit circumcidi, non tralatitia affert. Producit causas, cur Judæi, in Arabiæ desertis versantes, haud susceperint circumcisionem. Circumcisionem Judaicam pronuntiat Ægyptiaca antiquiorem, simulque *Spencerum* refellit. Illam credit dici opprobrium Ægyptiorum, eo quod Ægyptii olim fastidiverint, probrisque affecerint, circumcisos. *Joannis Clerici* & *Spenceri* opiniones contrarias elidit. Principem exercitus Jehovæ, qui apparuit *Josua*, pro filio Dei habet. Sono buccinarum miraculoso muros Hierichuntis fuisse collapsos, ostendit. *Fluvium Ægypti* per Nilum exponit. Pacem, quam obtinuerunt Gibeonitæ interposito strategemate, copiose edisserit. Grandinem non credit fuisse miraculosam, quæ cecidit

dit ad devincendos Cananæ Reges, licet *Calmetus* secus statuerit. Exempla stragis hominum pecudumque, a grandine majori derivanda, addit haud una. Solem vero ac lunam stetitisse ad preces *Josue*, ipsi videtur res tanto miraculo plena, ut translationem eapropter instituerit satis longam. Quis crederet, ipsum hic divertisse ad *Theoriam telluris*, a *Guil. Whistone* in vulgus ire jussam? Non enim tantum cogitata *Whistoni* de creatione hexæmera recenset, sed etiam ex parte dijudicat. Id tamen Philosophis largitur, in Codice sacro de systemate mundi ad amissim observationum Astronomicarum atque doctrinarum, inde decerptarum, haudquaquam differi. *Elibu* certe coelos cristallinos commemoravit *Job. XXXVII, 28*. Ne vero Autor sibi videretur judicium summis mathematicum de systemate mundi nostro, eoque genuino, determinando, Epistolam, a *Cels' Gravesandio* sibi eo fine impertitam, hic inserendam curavit. Hic vero hypothesein *Copernicanam* doctrinæ de viribus stellarum mutuo gravitantibus superstruit, atque ex *Gen. I, 16, Ps. XIX, 7, &c.* indicat, in Codice sacro de phænomenis fieri verba cœlestibus, prouti illa oculis spectantium appareant. Addit summus Vir, ex ipso *Josue* loco *X, 12*, manifestum esse, inibi etiam eadem differi ratione. Quomodo enim sol alia ratione referri potuit ad Gibeonem, & luna ad vallem Aialonis? Et quomodo dies tam extensus dici potest nec antea, nec postea, existitisse, cum in terris polaribus dentur dies octo mensium? *Josua* omnino commemoravit phænomenon, quale id oculis spectantium in Palaestina apparuit. Amœna est designatio rationum, cur Judæis vetitam fuerit a Deo, quo minus equos alerent complures. De curribus falcatis, eorumque origine, Autor ea attulit, quæ juvat legisse. Imaginem ac figuram eorum ex *Joannis Schefferi* libro de re vehiculari veteram, ac numo *Julii Cæsaris*, producit in lucem. Per *Zidonem magnam* intelligit *Sidonem*, non ausus *minorem Sidona* designare, quæ est pars Tripolis Syriacæ, *Sidoniorum* colonia, ab eisdem cognominata. *Misrephoth maim* ipsi est locus incognitus. Videtur subesse *Balanea* Phœnicis, ex balneis dicta. Differit deinde de distributione Cananæ inter Judæos, expendens rationes, cur Judæi septem nationes inimicas haud simul unicaque expeditione bellica deleverint.

Pag. 127.
131.

146.

150.

152.

168.

188.

192.

195.

200.

- Exponit pulchre de Rubenitis, Gaditis, ac tribu Manassitarum
 pag. 222. dimidia, in patriam transjordanicam remissis: De locis precum,
 ad flumina sitis, quibus *Profuechanum* fuit nomen, agit follicite.
275. De *Judicum* munere commentatur curate. Molochi in hono-
 rem infantes ab Ammoniciis fuisse combustos, contra R. *Jo-*
 455. *sephum Karo* solide demonstrat. Deam *Astarten* & *Cybelen* fuisse
 463. unam eandemque, contendit. De *Dea Syria* amplissimum di-
 cendi nactus campum, ostendit, Syros tempore *Jephtba* jam
 consuevisse filiabus imponere coelibatum, ad vacandum sacris
Astartes. *Cybelen* Latini dixerunt *Vestam*, eamque ab *Aenea* ex
 Illo deductam susceperunt cum Vestalium virginum religione,
 quemadmodum testis est *Ovidius Fast. V pag. 351*. De voto
Jephtba longe lateque differit, eique congruenter, filiam a
Jephtba fuisse perpetuo coelibatui consecratam, arbitratur. Nisi
 490. *Jacobi Saurini* aliunde satis innotuisset amplissima doctrina, eam
 ex hisce Dissertationum *Tamis* ubique enitere atque diffundi,
 merito predicarent universi. Tanta enim orationis suavitas &
 compositionis amenitas, ubique dominatur, tanta sentiendi
 moderatio utramque facit paginam, tanta reconditarum & anti-
 quissimarum rerum rarissima cognitio usquequaque patescit, ut
 Lectorem, haud penitus rei sacrae & literariae rudem, Volumina
 haec debeant retinere & delinire:

DE REGIMINE MAGNORUM AUXILIORUM
in curationibus morborum Dissertationes quatuor; de
offensionibus Medici operosi Dissertatio singularis; Au-
tore HOMOBONO PISONE, Cremonensi, in Aca-
demia Patavina Medicinae Practicae.

Professore.

Patavii, typis Joannis Baptistae Conzatti, 1735:4.

Alph. 2. pag. 17.

Magnorum auxiliorum, quae & *deusmas*, id est, efficacia, ap-
 pellari solent, sicut insignis est nobilitas, & generi humano
 exinde contingens salubritas, eo quod curationum compendia
 his ipsis institui, & morborum, ceteroquin male obsequiosorum,
 pertinacia expugnari, ab artis suae gnaro possint; ita plurimis
 haec res exponitur difficultatibus. Eventuum lubricitas, Medici
 fama

fama sinistro successu labefactata, ægri corium misere quandoque laceratum, experimenta per mortes facta, plures eo induxerunt, ut expectationi plurimum largirentur, nollentque, ex monito *Celsi*, occidisse videri, quos servare haud poterant. Verum, sicut temeritas Medicorum Plutonia regna haud parum auxit, ita & timiditate, oscitantia, aut stertore, medicantium nomen inferior funerum numerus ducitur. Hæc res Autorem admonuit de explicanda magnorum auxiliorum indole, & legitima illis utendi methodo exponenda, id quod feliciter & perquam erudite executus est. De Venæsectionis administratione primum edisserit, quam male a quibusdam negligi, pejus & præter rationem institui, pessime quotidianam effici, declarat. *Teneo, ait, pro certo, me non longe a veritate aberraturum esse, si dixerero, ex censum venæsectionibus, de more imperatis, tertiam partem cum vera ratione vix fieri, & bene vertere.* Videas, quorum armata scalpello manus semper est, quibus sanguinem extrahendi libido ita familiaris est, ut nata cum iisdem videatur, nec quidpiam præter venæsectionem in ore sit. In genere, quid sanguis vena dimissus præstare in corpore humano possit, exponitur. Calorem nativum inde augeri, utur contrarium id videri quibusdam possit, restituta, quæ ob copiam impedita fuerat, circuitus libertate, contendit. Perspiratio hoc ipso sui juris fit, sanguisque omnis concitior, cum certa revulsionis fiducia, evadit, vitium a sanguine, nervea principia, quandoquidem abundat, premente, prostratio restituitur, sed & refrigerium inde salutare obtinetur, ipso, quod sanguini inest, vitali calbris principio immixto, & vasorum capillarium habitus ad debitam diametri plenitudinem, nec ultra, infarcto. Sed & hæc omnia contraria & insalubria evadunt, si præter institutum ob Hydraulicæ animalis neglectum, vulnerandi magis, quam sanandi, desiderio ferrum stringatur in perniciem. Verum ac genuinum venæsectionis necessariz indicans superfluum sanguinis copiam esse, innuit Autor. Quamvis enim illius ablatio inedia, exercitiis, aliisque evacuationibus, obtineri possit, celerior tamen in sanguine per venam missio salus est. Plurimum operosus est in dirimenda lite, quam *Fernelius, Horatius Augenius*, aliique, de differentia plethoræ ad vasa, & quæ ad vires dicitur, agitant. Plethoricus ad vasa,

quales athletas suos habuit *Hippocrates*, vasorum diametros, sanguine abundantes ultra capiendi potentiam, factas habet, quamvis & hic afferatur inter plethoram ad vasa puram & impuram, quæ & spuria dici suevit, scholastica diversitas. Ad vires plethoricus habetur, cujus utat mediocris visus sanguis, virtutem vitalem, qua circumagi debet, nihilo minus exsuperat, qualis est sanguis febribus intermittentibus correptorum. Omni autem, cur sic peragant, ratione destituuntur, si qui cacochyriam, qui terminus quamcunque humorum dyscrasiam & in qualitate existens vitium denotat, venæsectione curari posse, arbitrantur. Nempe, non qualis, sed quantus, sit sanguis, hic considerandum, neque, si tamen *Galenus* melancholicos pertusa vena curavit, causam materialem & formalem sublatam fuisse, reputandum. Revellendâ & derivandâ sanguinis alterum est indicans, qui termini ut legibus motuum respondeant, in rigore significatus accipiendi non sunt. Exinde uberius declarare suscipit Autor, quid venæsectionem indicet, quid omittendam suadeat; inde pro ingenio antiquorum, quorum placitis sententiisque mire delectatur, de habitu corporum, de fibrarum textura, quam venam secare deceat, quam minus, jucunde utiliterque disserit. Taxatur *Sydenhamius*, qui infantibus, dentitione difficili laborantibus, sanguinem miserit, quamvis, quæ altera infantia est, senectus, pro roboris vitalis discrepantia, sanguinem impune ex vena dimittere possit. In prægnantibus sanguini plus justo parcat, inquiens: *in magna proclivitate mulierum ad abortum jure timetur, ne is accidere possit a vena sectura, quæ omnes humores commovet, vasa laxat, multiplicique ratione officere potest factura.* Verum paulo post prudenter limitat, non omnem venam sectam esse abortivam, abstinendum tamen esse a vena Tali. Nostræ certe tum optime sese habent, quando vulnus recens & vix obligatum secum puerperio afferunt. Reliqua venæ administrandæ impedimenta a causis non naturalibus, motu, quiete, somno, vigilia, tandemque morbis, quibus nefas est sanguinem effundere, desumuntur. Altera Dissertatio de purgatione & medicamento purgante inscribitur, quæ merito inter ardua & magna cautionibus subiecta remedia collocatur. Purgantium innocentiam primum contra *Helmontium*, qui inter venena eadem habuerat, defendit; inde anti-

antiquari illam, an cum selectu purgare quædam dicantur, an at-
trahant humores, controversiam docte movet. Inde quæstiones cu-
riosa: an venæsectionis vicem gerere, an eidem præmitti, an post-
liminio erogari, debeant, proponuntur. Nec minus apposite, quæ
ætates, corporum conditiones, sexusque, quoad uterum, vel va-
cuum, vel plenum, diversitates, Medicum ad propinanda laxativa
pocula determinare possint, exponitur. In explicando *Hippocrate*,
& conciliandis interpretum ejus sententiis, an cruda, an cocta ma-
teria expurganda sit, plurimus est. Tertia de Sudore Com-
mentatio est, ubi, qualis sit humor, an primæ, an proximæ post
hanc, digestionis, prolixè Autor exponit, experimentis de redo-
lente varios cibos sudore inductus, ut definiat, intestinalem esse
chyli succum, qui toto corpore dimanet. Sudorificorum vir-
tutem nec in alcalici remedii cum acido sanguinis juxta *Willi-*
sium in corpore humano contingente pugna, nec in calore cor-
poris aucto, semper consistere declarat, quin potius pro præstan-
tissimis illa habet, quæ ab ambientibus corpora causis, stragulis,
balneis, & sic porro, desumpta, cutis spiracula ad stillicidium in-
vitant. Quo tempore quale istud serum sit, quod evacuari de-
beat, merito consulendum est. Neque enim biliosi, scorbutici,
cacochymici omnes, impune citra mali exacerbationem sudori-
fica ferunt, quin & loci opportunitas insuper haberi non debet;
inde vicia cuti proxima aut articulorum morbi sudatione felici-
us, quam purgatione, curantur. Imo spontaneus quoque mo-
rus humoris versus cutim sudore inclinans, Medicum sæpe de
perspiratione ægri augenda admonet. Interim plura, corporum
habitus, humorum conditio, morborum indoles, causæque aliæ,
naturales æque ac præternaturales, sudorificorum, tanquam ma-
gnorum auxiliorum, usum dissuadent. Denique de hydrar-
gyri ad salivam movendam usu peroratur, magno præ reliquis
& summe periculoso auxilio. Antiquis ignoratum hydrargyri
usum, quem salivatione præstat, declaratur, ante tamen cogni-
tæ luis venereæ tempora ejus hoc ipso aliquam famam existi-
sisse, declaratur. Postea *Berengarii Carpenfis* potissimum invento
ad omnium notitiam ejus in sanandis putridis malis celebritas
pervenit. Utut enim dira subinde mala ex hydrargyrosi, a male
seriatis præter rationem administrata, subsecuta fuerint, nihil
tamen

tamen impedit, quo minus ejus magna virtus magne apud omnes, methodum usurpandi rite edoctos, existimationis esse possit. Neque vero saliva exinde, quocunque modo corpori immixta fuerit, tantum, sed & reliqui humores, intestinalis potissimum, fluunt, crebrioribus subinde & salutaribus subsequenter alvi dejectionibus, quæ res ægros miro modo subleuat. *Bellostius* scilicet, in morbo Gallico sine salivatione curando gloriam quærens, addito stimulo laxante humorum decubitus ad cloacam corporis humani derivavit, liberasque hoc ipso fauces reddidit. Mos est per Angliam, docente *Dovero*, in *Actis Academicis Edimburgensibus*, hydrargyrum ad uncias ebibere, cum plurium morborum solatio, sine noxa, nisi anguis, quod pertimescendum, in herba lateat. Sunt tamen, etiam promittitudo adjuvandi extra dubium versetur, plura, quæ ejus usum in variis corporibus dissuadent. In omnibus hisce Autor novitatem cum antiquitatis studio conjunctissimam effecit. Accedit elegans de Offensionibus Medici operosi Sermo, *septem Capitibus* absolutus, quorum *primum* internas errorum in Medicina occasiones recenset: nempe juvenilis animi impetum de omnibus experiri velle, hinc Autorum dissensus, ita quidem graves, ut nisi recte sentire penes se ipsum didicerit Medicus, actum de salute ægri videatur, quandoquidem & magnis in arte viris ob signorum obscuritatem errandi sit facilitas. *Altero*, quid *Sanctorius* in methodo vitandorum in Medicina errorum peregerit, & quantum sit, quod sensuum externorum judicio largiri quis debeat, declaratur. *Tertio* errorum a causa externa opportunitates variæ adducuntur, Medicorum scilicet, lecto ægri admotorum, tenacitas in sentiendo, in pronuntiando promittitudo, in faciendo præceps consilium. *Quarto Capite*, qualem potissimum venesectionum patroni stragem hominum edant, illustratur. *Capite quinto*, quandoquidem in nulla alia plus graviusve offendunt Medici, quam venesectionum, administratione, expenduntur argumenta venæ secandæ in febribus, proposita a *Joanne Freindio* tanquam evidentiæ, & refelluntur. Curiosum istud potissimum historię *Hippocraticæ* momentum urgetur, quod seni huic praxis semper incruenta existiterit, utpote penes quem nulla adornatæ in ægro venesectionis vestigia existens. Ipsius venesectionis in inflammationibus

bus externis frequentia æqui bonique haud consalitur *Capite sexto*. *Capite* denique *septimo* de purgantium usu & abusu ad mentem *Hippocratis* & antiquiorum ita differitur, ut maximam inde, imo ex totius libri attenta evolutione, utilitatem jucunditatemque habituri sint Lectores.

DE ORIGINE ET INCREMENTIS TYPOGRAPHIÆ

Lipsiensis Liber singularis, ubi varia de literariis urbis studiis, & viris doctis, qui in ea claruerunt, inferuntur.

Accedit librorum, Seculo XV excusorum, ad MAITTAIRII Annales Supplementum.

Lipsiæ, in ædibus Bernh. Christoph. Breitkopffii, 1740, 4.

Plag. 21.

Annum Typographiæ secularem tertium Cl. *Jo. Henricus Leichius*, Lipsiensis, scripto hoc solido æque ac nitido celebravit, atque merito illustravit. Inscriptis Magnifico & Amplissimo urbis nostræ Senatui jure suo librum, cujus quippe partem haud contemnendam Bibliothecæ Senatoriæ debet. Summam libri *Capitibus sex* constare, libet monuisse. *Primo* exponitur de origine typographiæ Lipsiensis. *Secundo* recensentur libri philosophici & poetici, a primis typographis Lipsiensibus excusi. *Tertio* exhibetur ejusdem argumenti continuatio, imprimis de libris ad eloquentiæ studia pertinentibus. *Quarto* pertextitur typographiæ Lipsiensis progressus, usque ad tempora Reformationis. *Quinto* recensentur progressus typographiæ Lipsiensis ad libros Græcos. *Sexto* commemorantur progressus ejusdem ad libros orientales. Corollarii loco accessit decerptum ex *Conradi Wimpinæ* Oratione, de *Viris illustribus, qui ex Academia Lipsiensi ad Ecclesiam, aut Rempublicam, accesserunt*. Oratio illa A. 1503 in consessu Academicorum Lipsiensium fuit habita. Argumentum in eo versatur, ut, *Wimpinam Metchiori*, Episcopo Brixienti, dignitatem Purpurati Romanæ Ecclesiæ gratulatum esse, appareat. Adjecti sunt *Annales typographiæ Lipsiensis* ab ejus origine ad annum usque 1517, quibus accedit recensio librorum, sine anni indicio Lipsiæ impressorum, tum habentium typographi nomen, tum eo carentium. Jucunda est, quæ illam excipit, *Diatriba, de libris ligno incisis* inscripta, haud secus ac *Observatio de libris quibusdam Seculo XV impressis*. Agmen claudit *Librorum Seculo XV excusorum, ad Mich. Maittairii Annales, Supplementum*, ex

Bibliothecis publicis Lipsiensibus congestum. Hoc libri universi est argumentum, hæc summa. Qui Historiam literariam curæ cordique habent, eo haud carebunt, nec poterunt carere. Et eam ob causam nobis vitio vertet nemo, si præter indicem summorum Capitum hic nihil commemoramus. Ne tamen exteri de nobis conquerendi habeant causas, promulsidem ex convivio instructissimo cœnaque dubia dabimus nonnullam. Vetu-

5. stissimum Lipsiæ typographum fuisse *Conradum Kachelofen*, & vetustissimum librum, ibi A. 1480 excusam, *Joannis Widmanni libellum de numerorum doctrina* Germanicum, Cl. Autor ostendit. Eadem fere ætate *Marcus Brand* & *Mauritius Brandis* varias artis typographicæ primitias Lipsiæ produxerunt, usi ad Latina & vernacula publicis formis describenda *Gothico charactere*, a Gothicis haud derivando, sed potius a Romanorum literis cursivis ac minutis. Renascentibus studiis, Itali primi antiquam Romanæ literaturæ elegantiam restituere cœperunt, utentes characterem rotundo nitidoque. A. 1489 exorta fuit controversia Lipsiensis de immaculata Deiparæ Virginis conceptione inter Dominicanos & Franciscanos, quæ prela typographica admodum exercuit. Paulo post Poetæ Itali, *Priamus Capocius*, & *Fridianus Pigbinicius*, Lucensis, Lipsiam illustrarunt. Illius existat *Fridericeis*, id est, heroicum carmen, quo Lipsiæ laudes fuit complexus. *Dantem Aligerium* Lipsiæ unquam degisse, negat, addens, *Conradum Celtem* ibi eloquentiam Romanam, artes liberales, & pœticen, excoluisse ita, ut inveterata barbaries eum mox ad emigrandum adduxerit. Typographiam exercebant tum viri literis imbuti. *Martinus Herbipolensis* inter typographos veteres Lipsienses illustre est nomen, *Aristoteli* excudendo natus. *Guntheri Ligurinus*, a *Conrado Celte* ex Eberacensis Cœnobii MSto tum protractus, avide a Germanis exceptus, & Lipsiæ ab *Hermanno Buschio* expositus est luci. De literis humanioribus in Academia tum Lipsiensi publice propositis egregias annotationes adjuvit Noster, continuaque ornavit eas illustratione. *Wolfgangus Molitor*, alias *Stæcklin*, Monacensis, Baccalaureus Erfurtenfis, exeunte Seculo XV artem Lipsiæ excoluit typographicam, nulli ordinis sui secundus. Excelluerunt ea tempestate *Conradus Wimpina* & *Martinus Melleradius*, Poe-

æ præclari, quorum cum hic Poeticen constitueret Theologiæ caput, originem, fontem, ac fundamentum, nec *Conradus* audaciam hanc ferre posset, controversiis uterque mutuis cœpit digladiari, ad Principem tandem delatis. *Jacobus Publicius*, Florentinus, oratoriam elegantiam Lipsiæ instauravit A. 1490, ejusque *Artem epistolandi & orandi modum* prelo iterum subjecit *Wolfgangus*, Venetiis jam A. 1482, 4, excusum. *Antonii Mancinelli & Hieronymi Emseri* scripta in elegantiori dicendi norma restituenda haud minus fuere occupata. *Magnus Hundt*, Magdeburgicus, Institutiones Anatomicas, figuris adumbratas, adjutore *Wolffgango* A. 1501 edidit, fortasse primus Germanorum, sub titulo *Anthropologii*. Nefas est, oblivisci memoriam *Melchioris* Pag. 29.
Lotteri, qui Romanos characteres, satis elegantes, in excudendis libris Latinis Lipsiæ primus adhibuit; Gothicas tantum ad vernaculos rejiciens. Tentaverat ipse A. 1500 ejusmodi aliquid in *Leonardi Aretini* quadam *Comædiâ* Seculo XVI ineunte. *Horatii* autem Epistolas dum A. 1512 edidit, specimine præclaro operam illam, Italiis jam familiarem, ad umbilicum adduxit. Græca primus Lipsiæ docuit cum applausu *Richardus Crocus*, Londinensis, Orator ac Poeta præstantissimus, A. 1514 ludo eum in finem aperto, sed A. 1517 ab *Henrico VIII*, Rege, 27.
in Angliam revocatus. Primum A. 1516 *Introductio* ejus in *Græcam Grammaticam* fuit Græcæ impressionis specimen, typographo. *Valentino Schumanno*, qui specimen etiam Ebraicæ tentavit, *Melchiori Lottero* perfectionem ejus relicurus. 35.
37.
49.
Syriaca S. *Joannis* Epistola Lipsiæ prodijt jam A. 1532, Latina versione instructa. Liturgiæ Syriacæ specimen A. 1720 *Cl. Jo. Christianus Clodius* emisit primus, cui etiam editionem nonnullorum Arabicorum ac Turcicorum librorum orbis debet eruditus. *Andreas Acoluthus* Lipsiæ primus *Obadium* Armenico sermone explicatum evulgavit A. 1680, 4, additis versione notisque suis. 53.
Christ. Gottb. Blumenbergii *Fundamenta linguæ Copticæ* prodierunt Lipsiæ in lucem A. 1716, 8. Judicent nunc, quotquot volunt, & æstiment merita literaria ac typographica, quibus Lipsia nomen suum immortalitati consecravit. Quæritur tandem, quis ille fuerit *Henricus de Liechtenstein*, qui *Speculum humanæ saluationis* Seculis barbaris conscripsit. 116.
Nec Clar. Autori,

nec nobis, certi quidem de eo innotuit. Merito autem idem primos libros ligno in sculptos principi in Germania typographo, *Joanni Fausto*, vindicavit, ac *Hadriani Junii & Josephi Scaligeri* suffragia, *Laurentii Costeri* studiosa, refellit. Nostrium omnino est, Clariss. Autoris operam, graviter feliciterque historię typographice infumtam, prædicare, eique de specimine eleganter edito congratulari. Librum ejus superstitem fore, quamdiu pretii erit non nihil literis venustis, reique literarię, nunquam non suscipiendę ac deamandę, certo prævidemus, ac gaudentes existimamus.

MEMOIRES POUR SERVIR A L' HISTOIRE &c.

hoc est,

COMMENTARII, HISTORIÆ CELEBERRIMORUM
in Republica literaria Virorum inservientes. Accedunt Cata-
logi librorum, a singulis scriptorum, de iisque judicicia.

Autore Pl. Rev. NICERONIO, Barnabita.

Tomus XXXVII.

Lutetię, apud Briassonium, 1737, 12.

Plag. 18, & totidem plag. dimid.

Primus hic est *Tomus*, cui doctissimus olim Autor præscripse suam nomen; eundem esse ultimum, inde suspicabamur, quod ei subiectum cernimus Indicem alphabeticum Virorum, quorum vitę in *triginta septem Tomis* descriptę sunt. Quę si etiam non sefellisset nos suspicio, (sefellit enim utique, ut postea, editis *Tomis* novis, cognovimus,) non tam querendum fuisset eruditus, quod colophonem Operi suo imposuerit Autor, quam gratię ipsi agendę pro tam diu navata reipublicę literarię in hoc genere opera. Docēbimus nunc Lectores, quorum vita hoc in *Tomis* reperiatur exposita, adjuncto cujusque librorum catalogo. Procedit igitur primo loco *Edmundus Merillus*, *Cujacii* discipulus, qui factus anno vitę vigesimo primo Professor Juris in Academia Cadurcensi, deinde eandem spartam ornavit in Bituricensi, mortuus A. 1647 d. 14 Julii. Omnia ejus Opera Neapoli sunt edita duobus Voluminibus A. 1720 in 4. Sequuntur *Rodolphus Boterejus*, Gallice *Boutbrays*, Historicus, m. 1630; *Joachimus Vadianus*, Professor primum Viennensis in Austria, decursisque ibi decem annis, in patria urbe, S. Galli sano, primum Medicus publicus, deinde Senator,

tor, ac tandem Consul, m. 1551 d. 6 Aprilis; *Petrus Nannius*, m. 1557 d. 21 Julii; *Guilielmus de Lovaer*, m. 1730 d. 8 Aprilis; *Joannes Heurnius*, m. 1601 d. 11 Aug.; *Geraldus de Cordemoy*, m. 1684 d. 8 Octobris; *Ludovicus Geraldus de Cordemoy*, prioris filius, m. 1722 d. 7 Febr.; *Placidus Puccinellius*, m. 1685; *Conradus Heresbachius*, m. 1576 d. 14 Octobris; *Jo. Baptista Dionysius*, Medicus, m. 1704 d. 3 Octobris; *Dionysius Petavius*, m. 1652 d. 11 Dec. septuagenarius. Undevigesimo ætatis anno Professor Philosophiæ creatus est in Bituricensi Academia. Postea Jesuitarum ordini se aggregavit, & multis, iisque eruditissimis, scriptis, quorum maxima pars est contentiosa, clarissimum adeptus nomen est. Est Vita hujus Viri, quæ a pag. 81 usque ad pag. 234 extenditur, non a *Niceronio* nostro scripta, sed ab alio quodam viro doctissimo, qui, ut hoc solum inde decerpamus, pag. 121 scribit, ita tractasse *Peravium* suis in scriptis hæreticos, (hoc est, Protestantes,) uti Equites sacri Melitenses tractare Turcos assoleant. Jam succedit vita *Gualteri de Costes*, m. 1663 mense Octobri; *Ludovici de Camoens*, Lusitani, tam felicitis patrio sermone Poætæ, ut *Virgilio* æquipararetur, m. 1579; *Joannis Grangerii*, m. 1643; *Jo. Baptista Lauri*, m. 1629 d. 20 Septembris; *Guilielmi Amesii*, m. 1634; *Dionysii Amelosi*, m. 1678 d. 7 Octobris; *Eusebii de Lauriere*, m. 1728 d. 9 Januarii; *Jo. Jacobi Grynei*, m. 1617 d. 30 Aug.; *Davidis Rivalti a Flurancia*, editoris Operum *Archimedis*, m. 1616 mense Januario; *Ovidii Montalbani*, m. 1672; *Francisci Maurolyci*, m. 1575 d. 21 Julii; *Georgii Crittonii*, m. 1611 d. 6 Aprilis; *Guilielmi Amfrye de Chaulieu*, m. 1720 d. 27 Junii; *Alexandri Vareti*, m. 1676 d. 1 Augusti; *Euricii Cordi*, m. 1535 d. 24 Decembris; *Valerii Cordi*, qui prioris fuit filius, m. 1544 d. 25 Septembris; *Jacobi Corbini*, m. 1653; *Antonii de Laval*, m. 1630; *Jo. Francisci Blondi*, m. 1644; *Joannis Michel*, Medici primarii Regis *Caroli VIII*, m. 1495 d. 22 Augusti; *Joannis Opsopæi*, m. 1596 d. 23 Septembris.

Ex hoc literato grege segregare nunc liceat Theologum clarissimæ famæ, *Guilielmum Amesium*. Parum quippe nota sunt ejus fata, & ipseus *Balii* descriptio vitæ ejus, in *Distionário historico-critico* occurrens, admodum jejuna est. Natus videlicet est

Ameſius in Anglia anno fere 1577. Literis operam navans Cantabrigiæ, factus est Socius Collegii Chriſti. At, cum Puritanus eſſet, (ex quo nos quidem colligimus, patrem ipſi fuiſſe Paſtorem Presbyterianum,) in periculo erat, ne ruruſus ejiçeretur ex hac ſocietate. Tolerabatur quidem aliquamdiu ob morum venuſtatem, quibus ſe reddebat amabilem; poſtea tamen exceſſit ſponte, prævidens ac præveniens ejectionem ignominioſam. Ex eo tempore cum & Cantabrigiæ & in circumjeçtis Eccleſiis frequenter concionaretur, accidit, ut Eccleſia Colcheſterienſis eum vellet creare ſuum Paſtorem. Interceſſit autem Londinenſis Epiſcopus, cujus in diœceſi tum erat illa urbs; adeoque res non ſucceſſit. Intelligens igitur *Ameſius*, ſacris muneribus ſe excludi in Anglia, patriam ſtatuit deſerere. Hic opportune fiebat, ut Angli quidam mercatores, qui & ipſi erant Presbyteriani, juberent eum ſuis ſumtibus demigrare Lugdunum Batavorum, ibique ſcriptis oppugnare hierarchiam Anglicam. Ac venit quidem huc loci, ſed haud ita multo poſt Hagam elegit ſedem, accitus illuc a duce copiarum Anglicarum, ſtipendio Batavorum militantium, qui ſummus erat Presbyterianorum fautor & patronus. Duxit etiam hic loci in matrimonium filiam ejus ſacerdotis, quem habebant copix illæ Anglicæ; cumque hic paulo poſt repeteret Angliam, ſucceſſor ei dabatur *Ameſius*. Verum non diuturnum fuit hoc gaudium. Queſti enim in aula Regis nonnulli, copias ſuas, in Batavia hærentes, ſacerdotem habere ab Anglicana Eccleſia alienum, facile efficiebant, ut præfeçtus illorum militum dimittere *Ameſium* cogeretur. Tum vero a ſupremo Batavorum magiſtratu admovebatur Synodo Dordracenæ, quæ agebatur illo ipſo tempore, accipiebatque pro ſtipendio ſingulis diebus florenos quatuor. Finita A. 1619 hac Synodo, creabatur Inſpector Studioſorum Theologiæ, ſumtu mercatorum aliquot Amſtelodamienſium, Leidæ viventium, ſuccedens ita *Fefſo Homnio*, qui tum factus fuerat Regens, quem vocant, Collegii Theologici eadem in urbe. Non ita multo poſt in eo erat, ut *Ameſius* conſtitueretur in Academia Leideniſi Profeſſor Theologiæ; ſed id conſilium ideo non ſucceſſit, quod Rex Angliæ graviffime obſiſteret. Statim autem ei aperta eſt cathedra theologica Academiae Francoeranz; quam ſtationem etiam arripuit cupidiffime, exor-

diens

diens hoc munus, suscepta prius dignitate Doctorali, d. 7 Maji A. 1622. Præfuerat huic spartæ duodecim ipsos annos, cum Angli, Roterodami habitantes, evocabant *Amesum* ad munus Professoris Theologiæ obeundum in nova schola, quam ibi constituerant consentiente magistratu. Quorum voluntati parebat eo facilius, quod Franequeræ non satis bene beateque agebat. Vix autem sedem suam hic fixerat, cum ei mors occurrit inopinato. Audis scilicet aliqua eluvione aquis, & noctu cubiculum ipsius ingressis, cum forte surgens de lecto pedes in aquam immitteret, tanta trepidatione affectus est, ut febris inde sibi nasceretur, quæ paucis diebus post exstinxit ipsum, quinquaginta septem natum annos, anno 1634 exeunte. Duas habuit uxores, quarum e priore nihil suscepit liberorum, e secunda filium reliquit ac filiam. Opera ejus Latina, nitido & presso stilo exarata, in quinque Voluminibus formæ duodecimalis edita sunt Amstelodami A. 1658; præfato *Matthia Netheno*, in Academiæ Trajectina Theologiæ Doctore & Professore, qui & vitæ & scriptorum *Amesii* historiam enarrat. Ac in *primo* quidem *Tomo* in-sunt *Lectiones ejus in omnes Psalmos Davidis, Explicatio utriusque Epistole Petri, Christiana Catechesis illustratio*; in secundo *Medulla theologica, de conscientia casibus Libri quinque, Puritanismus Anglicanus, sive Dogmata eorum, qui inter vulgo dictos Puritanos in Anglia rigidiores habentur, Dissertatio de origine Sabbathi & die Dominico*; in tertio *Bellarminus enervatus*; in quarto *Coronis ad Collationem Hagensem contra Remonstrantes, & Animadversiones in dogmata, a Remonstrantibus exhibita Synodo Dordracenæ*; in quinto denique *Disputatio contra Nic. Grevinchovium; de Arminii sententia, qua electionem inniti docet fidei prævisæ, Rescriptio ad Grevinchovii Responsum, Disceptatio de circulo Pontificio, Philosophemata*, in quibus continetur 1) *Tech-nometria, singularum artium fines adequate describens*, 2) *Disputatio adversus Metaphysicam*, 3) *Dissertatio de Ethicæ vulgaris imperfectione & inutilitate*, 4) *Demonstratio Logicæ veræ*. Præter Latina hæc scripta, Anglico sermone scripsit *Amesus Refutationem Brownistarum, Introductionem ad vitam sanctam, & Refutationem triplicem Doct. Mortoni, tres Episcopalium ceremonias defendentis*.

NOVA LITERARIA.

Vir eruditus, *Bourguetus*, Philosophiæ in urbe Neocastellana Professor, rerum fossilium doctrina clarus, consilium cepit, fossilium & petrefactorum systema condendi. Exhibebit in politissimo Opere Figuras quinquaginta, Tabulis æneis delineatas, eadem, quas Vir Celeberrimus, *Carolus Nicolaus Langius*, in Historia lapidum figuratorum Helvetiæ & vicinarum provinciarum, Venetiis A. 1708 Latino sermone edita, habet, quo quidem libro hactenus nihil existit in hoc argumento præstantius. Erunt tamen novo hoc Opere mutata quædam. Quæ ad lapides corporum marinorum haud pertinent, figuræ, quales sunt crystallorum, hydrolithorum, foliorum topophytorum, dendroidum, plantarum terrestrium, abesse jubebuntur. Supplebitur locus additis plantarum marinarum & conchyliorum petrefactorum speciebus. Selectiores ex *Scheuchzerianis* Figuræ, quas magnus ille Vir Meteorologiæ & Oryctographiæ suæ addidit, præferendæ erunt, non omittis, quas *Langius* ex Metallotheca Comitum *Trautmansdorff*, Legati Batavorum ad Status Helvetiæ, descripsit, plantis marinis & conchyliis. Cumque adeo octo Tabulis æneis *Langiana* Historia auctius futurum sit hoc Opus, Tabulis ipsis doctissime exsculptis; habituri etiam sunt lectores Tractatum, quo classes, genera, & species, fossilium, seu elementa scientiæ, indicantur, & post variorum Philosophorum aut Physicorum de petrificatione sententias *Woodwardi* de diluvio præoptatur opinio. Recensentur Autores, qui de fossilibus egerunt; potissimum autem habentur ea, quæ a *Langio* de re istius argumenti proposita fuerunt. Quilibet exinde intelligit, eodem, quo *Langii* Opus divenditur, pretio hunc etiam librum stare posse; sed dimidio pretii, id est, tribus Francis monetæ Helveticæ, se contentum fore pollicetur Editor. Commendamus librum, quem omnium desideriis commodum fore prævidemus ex parva quidem ad nos transmissa scheda, sed qua totius systematis icon adumbratur. Quantæ enim non tantum voluptatis, sed & utilitatis, sit, petrefactorum & fossilium historiam nosse, ex nostris haud pauci jam sciunt, quorum industria instructissimas urbs Lipsiensis possidet Pinacothecas. Quare & nostris his provinciis acceptissimus erit liber, quem propediem adfore speramus.



NOVA ACTA ERUDITORUM,

publicata Lipsiæ

Calendis Aprilis Anno MDCCXLI.

T. LIVII PATAVINI HISTORIARUM AB U. C. LIBRI, qui supersunt, omnes, cum Notis integris LAUR. VALLÆ, SABELLICI, RHENANI, GELENII, GLAREANI, SIGONII, URSINI, SANCTII, JO. FRID. GRONOVII, TAN. FABRI, H. VALESII, PERIZONII, JAC. GRONOVII, excerptis NANNII, LIPSII, MODII, GRUTERI, nec non ineditis GEBHARDI, & DUKERI, & aliorum, curante ARN. DRAKENBORCH. Tomus tertius, Liber X - XXVI, cum Supplementis JO. FREINHEMII.

Amstelodami, apud Wetstenium & Smith, Lugdani Batavorum, apud Sam. Luchtmans, 1740, 4 maj.

Alph. 6 plag. 8.

Respondet eventus nostris, omniumque intelligentium, & literis Latinis bene cupientium, optatis, citiusque, quam spes fuerat, prodit *tertius Livii Drakenborchiani Tomus*. Quæ res nobis est hoc gratior, quod ita in spem minime dubiam venimus, fore, ut eadem celeritate reliqui quoque consequantur. Ceterum in hoc *Tomo* eandem diligentiam, *διεπισβειαν*, eruditionemque, quam in superioribus *duobus* laudavimus, semperque laudabimus, Vir Clarissimus probavit nobis, omnibusque, qui de his rebus judicare possunt, facile probabit. Quod si vellemus, pro amplitudine operis, & rerum bonarum copia, demonstrare, non facile finem dicendi reperiremus. Itaque Lectores nostri paucis exemplis erunt contenti; in quibus, si quod fortasse erit, in quo nobis aut secus videatur, aut aliquid de nostro adjiciamus, tanto facilius feret Vir Clarissimus, quanto sæpius ipse a summis viris dissentium professus est, &

Bb

quanto

quanto dignius est humanitatis professore, in hoc genere humanitatem adhibere. Quanquam enim non ignoramus, male sepe numero credi illis ethopœiis, quæ de hac re in Præfationibus poni solent; tamen aliter meliusque de *Drakenborchio* speramus.

Primus nobis occurrit locus *Livii*, qui est *Lib. X Cap. 2*, de *Cleonymi Lacedæmonii* in Italiam expeditione, ad quem multa erudite scripta reperimus. In iis etiam est, quod affertur ad verba hæc: *Hæc ubi Patavium sunt nuntiata, in duas partes juventutem dividunt. Altera in regionem, qua effusa populatio nuntiabatur; altera, ne cui prædonum obvia fieret, altero itinere ad stationem navium ducta.* Jam *Gronovio* suboluit corruptam esse vocem *altero*. Itaque is conjiciebat, legendum *alio*. Sane, *alter & alius* in MStis confundi, observatum est a doctis Viris, & a Clariss. *Drakenborchio* ad *Epit. Libri L* pluribus exemplis docebitur. Ea confusio hoc loco poterat eo facilius fieri, quod paulo ante eadem vox occurrit. Sed placet tamen *Drakenborchio* non magis, quam nobis, *Cel. Burmanni* conjectura, qui *avio* legendum putabat. Profecto præmissa ratio, *ne cui prædonum obvia fieret*, indicat, *itineris* verbo adjectum esse epitheton, cujus reddatur ratio. Sed, sive *altero* legas, sive *alio*, ratio non satis quadrabit. Si autem *avio* legas, omnia constabunt. Atque id eo facilius lectoribus persuasum fuisset, si Vir Clarissimus addidisset exemplum, quod haberet aliquam cum hoc loco similitudinem. Nunc nihil addidit præter illud *Suetonii* in *Aug. Cap. 96* autore *D. Cesare*, cujus sibi species *itineris avio* occurrisset. Hic locus ostendit, Latine dici: *avium iter*. Atqui hoc nemo dubitat. Sed queritur, an in loco *Livii*, in hoc contextu, *avium iter* necessarium sit. Id ita esse ostendet, quem nos hic proferemus, locus, qui huic simillimus est, etiam si *itineris* verbum absit. *Tacitus Annal. II, 151*, inducit *Arminium* Germanos cohortantem. In ea cohortatione etiam utitur *Arminius* hoc ad Romanorum pavorem demonstrandum: *avia Oceani quasitâ, ne quis venientibus occurreret.* Ceterum, quod eodem loco in parenthesis: *millia autem quindecim ab oppido aberat*, ex antiquis editionibus & MStis repositum est *quatuordecim*, id recte atque ordine factum est. *Cap. VII* in verbis *Orationis Deciane: Si conspiciatur cum capide,*

pide, *as lituo, capite velato victimam cedat, auguriumve ex arce capiat*, recte, rejectis aliorum conjecturis, ut *lapide Perionii, apice Cuperi & Doujatii*, item lectione *capside*, quæ est in nonnullis editionibus, defenditur *capide*, ostenditurque e *Cicerone & Prisciano*, fuisse vas Pontificale. Ejus quæ figura fuerit, e numis arbitramur disci posse, eorumque autoritate certius, quam *Prisciani*, confirmari, capidem vas Pontificis esse, & huc pertinere. Atque in universum hic locus e numis egregie illustrari potest. Nam v. c. in numo *M. Lepidi*, Pontificis Maximi, capidem, lituum, & caput velatum, conspicimus apud *Gutberium de Jur. Pontif. I, 29*. Ceterum Vir Clarissimus putat ad *Cap. VI, Livium* secum pugnare ipsum, aut sui oblitum esse, quod, cum ibi scripserit, si quatuor tum Augures fuerint, ut duo mortui fuerint, necesse esse, quod aut tres, aut sex, Augures esse debuerint; postea tamen *Decium* inducat dicentem: *nec tum Patriciis ulla injuria facta est, cum Duumviris sacris faciendis adjectus est propter plebejos numerus: Et nunc tribunus, vir fortis ac strenuus, quinque Augurum loca, quatuor Pontificum adjecit, in quæ plebeji nominentur*; non ut vos, *Appi*, vestro loco pellant, sed ut adjuvent vos homines plebeji divinis quoque rebus procurandis, sicut in ceteris humanis pro parte virili adjuvant. Nam, dici vere non posse, Patricios non pelli loco, ubi pro senis fiant quaterni Patricii. Nisi fortasse *locus* ita explicandus sit, ut nullus Patricius cogatur sacerdotio se abdicare. Sed nobis neque pugnare secum *Livius*, neque sui oblitus, videtur, neque cuiquam, opinamur, ante *Drakenborchium* de ea re in mentem venit. Cum *Patricii* dicuntur *loco pelli*, vocabulum *loci* est capiendum de dignitate in universum, non de singulis locis. Si id *Decius* dicere voluisset, quod Viro Clarissimo videtur, dicere debuisset, aut: *non ut quemquam vestrum suo loco pellant*, aut: *non ut vos vestris locis pellant*, aut: *aliquot loca vobis eripiant*. Sic plebeji poterant in illa de Consulatu controversia dicere, *se Patricios non pellere loco*, etiamsi uterque Consul plebejus esse poterat e *Sextia Licinia lege*; nam id fuisset iis plane adimere jus Consulatus petendi, aut obtinendi; non autem: *loco altero*. Sic *Appius* apud *Erviium X, 15*, dicitur quæsisse, non ut *Patricii* recuperarent *locum consularem*, sed *duo consularia loca*; nam *locum consularem*, hoc est, jus petendi.

Consulatum & gerendi adhuc tenebant. Itaque sensus illorum verborum est: quemadmodum in sacerdotio sacrorum faciendorum non vos loco pepulit plebs, sed vobis reliquit illum honorem, ut adeo plures, quam antea, e Patriciis isto honore utantur, sic hunc Pontificatus Auguratusque honorem vobis non adimit, sed tantum communem esse vult. Accedit, quod hæc non solum de Auguratu, sed etiam Pontificatu, dicuntur, in quo totidem Patricii ac plebeji, nullusque Patriciis ademptus locus.

Cap. XIII Livius commemorat, quomodo *Fabius*, inclinata studia in comitiis Consularibus videns, ea, recitanda lege, restringere instituerit, ne quis intra decimum annum eundem magistratum bis caperet. Ea res multis eruditorum disputationibus locum fecit, cum alii contenderent, *Fabio* tum delatum esse Consulatum alterum, intra decimum a superiori annum, alii autem post decimum, ut adeo e legibus Consulatum capere potuerit. Illa sententia *Sigonii* fuit, hæc *Glareani*, *Dakeri*, qui de hoc loco consulendum dicit *Dodwellum de Cyclis Diss. X Sect. 68.* Clariss. *Drakenborchius* ostendit, secundum *Fastorum Capitolinorum* Chronologiam decem annos tum elapsos fuisse, cum hunc Consulatum, qui quartus fuit, ceperit; sed in iis *Fastis* interponi annum, inter eum, quo *M. Livius Dentor*, *M. Æmilius*, & quo *Q. Appulejus*, *M. Valerius*, Consules fuere, per Dictatores exactum, quem *Livius* non agnoscat. Ex eo patere, *Livium* e suis rationibus scribere potuisse, *Fabium* eam legem recitari iussisse, &c. Aliam autem quæstionem esse, utrum annus ille *Fastorum Capitolinorum* interponendus sit. Quod cum credat *Pigebius*, etiam excusationem *Fabii* ad annum sequentem referendam censere, quo populus ei Consulatum continuare volebat. Vid. *Annales ad Annum 457.* Sed sine dubio *Livium* suos habuisse Annales, quos secutus sit, & ita potius accusandum fore, quod errantes duces probavit. In quo facile Viro Cel. assentimur. Eleganter etiam explicat locum, varie tentatum, *Cap. XIV: & tempore improvisa ex montibus signa, clamorque sublatus, non vero tantum metu terrore Samnitum animos. Nam & Fabius Decium Collegam appropinquare exclamavit, &c.* Nempe ostendit, ante verba, nam & *Fabius*, omissum esse, per ellipsin aliquam, bonis scriptoribus usitatam, id, cujus ratio reddatur, hoc est, sed etiam vano, laudatque in

in hanc rem præter locum ex *l. 31 ff. de rei vind. Cel. Burmanni ad Phadri Præfationem Lib. I v. 6, & ad Calpurn. Ecl. VII, 64. Cap. XXXIX §. 7* sic legitur: *quibus (pilis) plerisque in scuta, verutis in corpora ipsa, fixis, &c.* quidam libri habent *plerisque*, etiam ante *verutis*, sed Codices MSti optimi & propemodum omnes primæque editiones id verbum non agnoscunt. *Gronovius* pater ita interpretatus est, partem hæsisse scutis, partem, quæ teretiore essent mucrone, & facilius penetrabant, veruta quippe, ipsa etiam corpora attingisse. Sed *Cel. Drakenborchius* e vestigiis Codicum optimorum, Florentini & Leidensis 1, qui exhibent: *verarisque ruti i. c. i. f. Loveliani 4*, qui habet: *verarisque rutiis*, eleganter colligit legendum: *rarisque verutis*. Sane hæc vox necessaria videtur. Nam, si omnia aut pleraque veruta in corpora ipsa fixa fuissent, non addere potuisset *Livius: magna pars integris corporibus*. Nec multum ab hac lectione abit locus *Livii XXXIV, 39: ex adverso missa tela, nulla in corporibus, rara in scutis, hærebant*. Ad *Caput XXX* jam legendo veneramus. Id *Caput* nos admonebat eorum, quæ, arrepta ex hoc ipso *Capite* occasione, contra hos inique dicta sunt in *Bibliotheca*, quæ Amstelodami impensis *Wetstenianis* ratiocinatur. Nempe *Vir doctus*, qui ea scripsit, impulsus a redemptoribus *Livii Drakenborchiani*, duplicem nobiscum injuriam scilicet expostulat, alteram librariis, alteram *Drakenborchio*, factam. Id si modeste ab eo factum esset, aut non alter librariorum hic Lipsiæ in ea re tragœdias egisset, pro consuetudine & animis nostris ea omnia indicta putaremus. Nunc, quoniam invidiæ, malitiæ, temeritatis, inscitiæque, accusamur, ea vero repellenda a nobis injuria videtur. Primo, neque animus fuit librariis, honestis & bene de republica literaria, tot bonos libros suo sumtu edendo, meritis viris, injuriam facere, neque fecimus, cum scriberemus, famam fuisse, autoribus bibliopolis Batavis, a *Cel. Drakenborchio Livium* depositum esse. Vere enim ista diximus. Nempe, cum ante hos quinque annos is, qui ista scripsit, hic Lipsiæ, in mercatu, venisset in tabernam *Wetstenii*, ab eoque aliquid librorum emisisset, in variis sermonibus, ut fit, incidit etiam in *Lucianum Liviumque*, interrogatque, quæ de his libris spes sit. Ibi tum *Wet-*

stenius incipit conqueri, magnam se in his libris jacturam facere, quod, cum utriusque libri plurimæ plagulæ jam sint exscriptæ typis, destituatur a Viris doctissimis. Nunquam se in posterum commissurum, ut ante prelo subjiciatur liber, quam totus sit perfectus ab Autore & absolutus. Jam quis nescit, Cl. *Hemsterbusium* deposuisse *Lucianum*, neque eum proditurum, nisi Cl. *Reitzius* cum Cel. *Gesnero* partes ab eo depositas suscepissent? Quidni igitur de *Livio* idem suspicaremur? Aut quæ injuria in ista suspitione, inprimis cum ea ab ipso *Wetstenio* orta sit? Et tamen, si, eam rem ipsos tam ægre laturos, aut sibi noxiam arbitraturos, putassemus, facillime silentio prætermissemus, qui nemini molestiam creare, aut nocere, cupimus. *Drakenborchio* autem, etsi quidam, qui in Batavis fuere, eum hic valde iniquum omnibus Germanis tradiderunt, tamen eorum sermonibus minime creduli, uti semper favimus, ita etiam in posterum favebimus; neque facile quisquam est in hac urbe, qui ejus nomini plus faveat, eumque, vel communium literarum nomine, omnibus modis extollat ac defendat, si tulerit occasio, quam ille ipse, a quo ei jam invideri, Vir doctus in *Diario Amstelodumensi* falso temereque scripsit; qui quippe etiam postea, quam de *Livio Drakenborchiano* in his *Actis* scripserat, nescius adhuc irarum, quas commoverat, cum de *Livio Creveriano* diceret, nihil esse *Creverium* ad *Drakenborchium*, scripsit. Hoc scilicet qui scribit, non potest *Drakenborchio* invidere, aut ejus *Livium* in contemptum adducere velle. Quodsi qua in re ille aliquando ab eo dissentit, aut aliquid sibi non satis placere ostendit, non debet Cel. *Drakenborchius* injuriam interpretari, (neque interpretabitur sane,) non debebat, inquam, Vir doctus, qui contra nos scripsit, injuriam in *Drakenborchium* aut invidiam interpretari, sed ex eo potius colligere, laudes, quæ ei tributæ sint, eo veriores & ad ceteros homines probabiliores esse. Jam velimus scire, qua fronte potuerit idem ille scribere, inter alias reprehensiones temerarias etiam hanc esse, quod, cum referremus, Cel. *Draken-*

Pag. 483. *borchium Lib. 1, 43*, verba: *tela in hostem, hastaque & gladius*, in-
484. corrupta, neque aut *addita* cum Códice *Havercampiano* adjiciendum, neque que de suspitione *Perizonii* delendum arbitrari, id-

idque referremus ita, ut ex ipsis verbis appareat, eam sententiam nobis probari, adjecimus, restare, ut ostendat Vir Celeberrimus, hanc formam, *hastaque & gladius*, profaiciis scriptoribus, & Livio inprimis, usitatam esse, nosque non assequi, quare id potius ad *Lib. X Cap. 30* facere voluerit, quam ad hunc locum, quo primum hujus formæ exemplum occurrat. Nam nobis quidem jam accidere, quod *Perizonio*, atque forte etiam aliis, accidit, ut nullum exemplum succurrat. Non igitur negavimus, hanc formam usitatam esse, sed, ut fit in hujusmodi minutis, ad quas fere moniti demum difficultate aliqua attendimus, nobis nunc nullum exemplum succurrere, diximus; & postea plura, præter ea, quæ nunc *Drakenborchius* commemoravit, & ante, quam commemorasset, invenimus, ut *I, 55, V, 48, &c. in Taciti Ann. IV. 3, &c.* Neque vero leges dare *Drakenborchio* volumus, aut volumus, sed ei libenter hoc concedimus, quoniam ei ita libet, ut nos quam sæpissime, ut etiam in hoc *Volumine* fecit, ad notas nondum editas amandet. Nemo autem negabit, magis consentaneum & Lectoribus opportunius esse, prima quaque occasione rem unamquamque demonstrari, & ad eum locum in posterioribus lectores rejici, & ita caveri, ne dialecticis hodiernis sermones dentur, quam ad consequentia, & ea quidem nondum edita. Quod autem eum locum, ad quem eam formam se illustraturum ostenderat, etiam sic capi posse diximus, ut *que*, adjunctum verbo *Perusinarum*, ad antecedentia referatur, in eo nihil aliud nobis visum, quam superioribus Editoribus, qui propterea minori distinctione hic usi sunt, & nunc quoque plerisque, qui non *Drakenborchianam* notam legerunt, ita videbitur; neque absurde, etiam si nunc, lectis iis, quæ pro sua interpunctione dixit, facile concedamus, *Drakenborchianam* interjunctionem esse meliorem veteri. Ceterum, quæ hic temeritas a nobis adhibita sit, non videmus. Quænam autem sunt ceteræ temerariæ reprehensiones? Nullæ, opinamur. Nempe in toto illo de *Livio Drakenborchiano* loco nihil quidquam reprehendimus, nisi fortasse hæc duo. Primo diximus, nobis non necessarium vide-

Pag. 485.

ri, ut *Lib. I, 43*, pro *in his accensi* cum *Perizonio* deleatur *in*, quod *Drakenborchio* visum est, quod *in his accensi* ponatur recte pro

Pag. 489. pro *bis accensi*, idque autoritate *Ciceronis* induciti diximus. - Quæ tandem hic est temeritas reprehendendi? Deinde diximus, non mirandum, si *Clericus* nesciverit, aliquid jam *Scheffero* in mentem venisse, neque ideo eum reprehendendum fuisse, cum idem aliis acciderit, nominatimque *Jo. Frid. Gronovio*; quem cum propterea non reprehenderit, non esse, quare *Clericus* reprehendatur. Num hic aliquid temeritatis est? Æquitatis amor ista nobis expressit. Num quid autem præterea reprehendimus? Nihil. Et tamen temerariæ reprehensiones nobis exprobrantur? Videat, qui ista scripsit, ne ipse magis temerarius in accusando, quam nos in reprehendendo, judicetur. Et hæc respondisse sufficiat. In posterum autem nihil amplius respondebimus, si vel maxime simili modo accusemur, semel iniquitate accusationis demonstrata; nisi forte, hac nostra propositione animi freti, nimis acerbi & iniqui fuerint. Verum hoc non putamus fore; sed nunc potius omnem illam litem compositam credimus. Nunc ad institutum, ex hoc minime jucundo deverticulo, revertamur. *Cap. XLVII* Censores *P. Cornelius Arvina* & *C. Marcus Rutilus* dicuntur *vigesimi sexti a primis censoribus* fuisse. In hunc numerum consentiunt omnes scripti typisque editi libri, nisi quod in Florentino est *vigesimus sexti*, & in *Hearnii* Oxoniensi *viginti sex*. Tamen *Dodwellus de Cyclis pag. 632* putat librariorum majoris numeri finem tantummodo conservasse, scriptumque fuisse a *Livio Censores LXXXVI*. Primos enim Censores institutos fuisse anno *Varroniana* CCCXI, inde duo Censuram quinquennialium paria ad annum *Varronianum* CCCXX fuisse, quo censuræ tempus XVIII mensium spatio coercuit, *Mamercus*, ita, ut in singulis trienniis bina fuerint Censuram Collegia. Ab eo tempore ad annum *Varronianum* CCCCXL fuisse annos CXX, & proinde eo spatio existisse Censuram paria octoginta nempe octodecimestrium, a primis autem Censoribus paria octoginta duo. Tum rursus vetus Censuræ jus instaurasse *Appium Claudium*, Censorem, atque effecisse, ut deinceps essent quinquennales. Itaque ante deinde viginti ad anni *Varroniani* CCCCLX exitum quatuor fuisse Censuram quinquennialium paria, quæ superioribus addita efficerent LXXXVI paria Censuram in universum, relictis tamen

tamen a *Livio* extra numerum primis Censoribus. Sed Clariss. *Drakenbörchius* egregie ostendit, *Dodwellum* valde errare in eo, quod existimet, ex eo, quod Censura octodecimestris facta sit, consequi, ut singulis trienniis bina Censorum paria creata sint. Nam, etsi duratio magistratus mutata est, tamen non tempus creandi mutatum, sed singulis quinquenniis Censores creati sunt, &, ubi ii post 18 menses magistratu abierant, nulli Censores in Republica fuerunt, id quod pluribus certisque rationibus, quas huc transcribere nihil attinet, confirmat. Lectoribus nostris etiam relinquimus in ipso libro legenda, quæ erudite dixit *Cel. Dukerus de magistratibus, quibus viarum cura commissa fuit*, Pag. 92 & variorum observationes de *Corniculis*. In Observationibus ad *Librum XXI* imprimis multa dicta sunt ad illustrandum constituentumque *Livium*, imprimis multæ lectiones a *Jo. Fr. Gronovio* prolatae, novis MStorum Codicum autoritatibus, quanquam hoc per totum Opus factum est, confirmatae, & in contextum receptæ. Vid. v. c. 1, 2, 4, 6, 9, 17, 18, 19, 26, &c. Sed nos hic imprimis commemorabimus exempli causa, quæ ad *Cap. 31* dicta sunt, si modo illud antea monuerimus, in hoc *Libro* cœpisse *Cl. Drakenbörchium* uti *Livio Crevieriano*, quem scilicet, cum superiores *Libros* illustraret, nondum viderat. In eo autem *Capite* narrat *Livius* iter *Hannibalis* a Rhodano usque ad Druentiam, & quid in eo itinere actum apud Allobroges. *Hannibal*, defugiens prælium cum *Scipione*, trajecto Rhodano, mediterranea Gallia petiit. *Quartis castris ad Insulam pervenit: ibi Arar Rhodanusque amnes, diversis ex Alpibus decurrentes, agri aliquantulum amplexi, confluunt in unum.* Sic habet *Gronoviana* editio. Jam primum docti viri hæserunt in illo: *ibi Arar Rhodanusque*, propterea, quod ea, quæ dicit *Livius*, in Ararim & Rhodanum non videntur convenire. Itaque *Jac. Gronovius*, cum in Codice Cantabrigiensi invenisset *Bisfarar*, reponi volebat: *Isara Rhodanusque*. Idem in mentem venerat *Cluverio*, eamque emendationem confirmare studuit Vir doctus in *Memoriis Academia Parisiensis Tomo II pag. 142 edit. Hag. A. 1724*. Assensus his nuper etiam est *Rollinus*, Vir Clarissimus. *Harduinus* contra ad *Plin. III, 4*, valde improbat hanc sententiam, vulgatamque lectionem veram contendit,

tendit, etsi nullis allatis rationibus. *Doujatius* autem *Arari* *Druentiam* substituendam existimabat. *Drakenborchius*, etsi nihil definit, quod, cum ipsi e *Francia* *Viri docti* dissentiant, temerarium foret, si extraneus iudicium suum interponere vellet, tamen *Doujarianam* sententiam manifeste falsam esse ostendit ex eo, quod *Livius* eodem hoc *Capite* dicit, *Annibalem* postea ad *Druentiam* venisse, & hunc fluvium transiisse. Si autem *Gronovio* assentiendum, malle se, dicit, legere: *Ibi Isara & Rhodanus*. Porro, quod *Gronoviana* præfert: *diversi*, id non est ex antiquis exemplis *Livii*, sed ex emendatione *Rubenii*, commodumque sensum habet. Verum jam *Jac. Gronovius* vidit, *diversis* quoque rectum esse, & significare *e diversis Alpium partibus*. Sic *Drakenborchio* quoque placet. Nam, quod alter fluvius e *Vogeso* oriatur, eam quoque *Alpium* partem esse dicit, & *Strabonem IV, 186*, *Arari* ex *Alpibus* originem tribuere. Itaque, cum hæc lectio in duodecim Codicibus *MStis* ab ipso reperta sit, eam *Livio* restituendam putavit. Eodem modo restituit ei etiam e Codicibus pluribus *aliquantum* pro vulgato *aliquantulum*, & jam idem ille *Jac. Gronovius* monuerat, id in omnibus Codicibus *MStis* esse. Ejus etiam hæc conjectura non improbabilis *Drakenborchio* visa est, qua proxime legi volebat: *Inde mediis campis*, non, ut vulgo est: *mediis campis*. Nam in quibusdam Codicibus post eos, quos *Gronovius* consuluit, reperit *Drakenborchius*: *in mediis campis*. Satis autem constat, & ab ipso est ad *X, 20, 6*, demonstratum, *in & inde sæpe* in *MStis* Codicibus permutari, facili scribarum lapsu, cum pro *inde* per compendium *in* scriptum esset. Paulo post *Gronovius*, pater, in his verbis: *Brancus minore ab fratre & cætu juniorum, qui jure minus, vi plus, poterat, pellebatur*, invitis omnibus libris legendum censebat: *poterant*. Eam lectionem, cum *Drakenborchius* in Codice *Loveliano* reperisset, *Liviano* contextui reddidit. Mox in vulgatis *Livii* exemplis est, *quod Senatus Principumque sententia fuerat*. Ea forma loquendi non est probata bonis Latine linguæ Autoribus. Itaque jam *Jo. Fr. Gronovius* e quatuor Codicibus putabat reponendum *quod ea*. Id fecit nunc cum *Crevierio Drakenborchius*, inventa eadem lectione in novem Codicibus *MStis*.

MStis. Pari modo plurimorum Codicum confirmatur, & in contextum recepta, conspicitur lectio, a *Jo. Fr. Gronovio* e Codice *Gudian* producta: *ob id meritum commeatu, copiaque rerum omnium, maxime vestis, est adjutus, quam infames frigoribus Alpes præparari cogebant; cum antea esset: omniam, & vestis, est adjutus, quæ i. f. A. præparare cogebant.* Jam, cum *Alpes* peteret *Annibal*, autore *Livio*, non recto eos itinere petebat, sed in *Tricastinos* flexit, & quidem, ut est in vulgatis, *ad levam*. Hoc *Lipsius* in *Ep. ad Belgas Cent. I Ep. 93* monuit locorum rationi repugnare, quæ ejusmodi sit, ut *ad dextram* flexerit, non *ad levam*. Itaque emendavit: *a leva*. Eam emendationem vehementer probat *Drakenborchius*, sed in contextum recipere, repugnantibus omnibus Codicibus, non audet. Improbat etiam cum *Gronovio*: *saxa glareosa*, quæ paulo post commemorantur, & *saxa glareasve* vel *glareasque* legendum censet. Nam & *Columella VI, 23, saxum & glaream, Lib. de Arb. Cap. 17 lapidem & glaream*, conjungit. Hujus generis observationes plurimæ occurrunt in illo itinere *Alpino Hannibalis* illustrando. In quo extremo etiam illud vulgatum de *saxis aceto ruptis* e *Plinio* & *Dione Cassio* illustrat; sed post alios quaerit, unde *Annibali* tanta aceti copia in *Alpibus*? Ad quam quaestionem fortasse aliquis ita putet se respondere posse, ut dicat, aliquam aceti copiam fuisse, ut eo pro potu uterentur, cum satis constet, aceti hunc usum militarem fuisse, idque, necessitate postulante, in *saxis rumpendis* consumtum esse. Addamus unum de *Penino*. Negat *Livius*, hoc nomen *Alpibus* a *Pœnis* inditum, sed ab eo, quem in summo sacratum vertice, *Peninum montani* appellant. *Gronovius* jam adduxit interpretationem *Lipsii*, qui *heroe*, vel *Deo*, intelligebat. Sed idem *Lipsius* post *Sigonium*, qui eam lectionem e priscis libris commemoravit, *verticem* legebat. Id recte negat probandum Noster, etsi ipse quoque in quibusdam Codicibus reperit. Neque enim *Alpes* hæc dictæ sunt ab ipso vertice sacro, ut *Lipsius* existimat, sed a *Deo*, qui in vertice sacratu erat. Hic *Deus Peninus* vocatur in lapide antiquo, in his ipsis *Alpibus* in monte magno *S. Bernhærdi* invento, quem post *Sponium Misc. pag. 85* & in

Aris ignot. Deor. pag. 243 Tomo VIII Thef. Græv. edidit Caperus Apotheof. Hom. pag. 16, qui ex eo hic legendum a Deo coniect. Eam lectionem firmat Codex Lovellianus 5, qui habet sed ad eo. Posses etiam ab Deo. Nam ita ea & Dea permutantur, ut suo tempore docebitur. Eadem coniectura postea in mentem venit Leibnitio T. I Script. Brunsvic. pag. 45, ubi plura de hoc Deo. Is adducit etiam peropportune locum e Servio ad Virgil. Æn. X, 13, ubi Penina Dea commemoratur, quod Cluverius in Ital. ant. I, 32, 340, emendabat: Penino Deo. Ex illo, quem diximus lapide refellitur etiam Cluverius, qui l. c. & in German. ant. I, 26, 186, &c. Pennum vel Pinnum hunc Deum dicendum putat. Lazii somnia de Alpibus Peninis rejecta sunt in his Actis A. 1730 Mens. Aug. pag. 368. Inprimis frequens est in historia belli Punici II commemoratio prodigiorum, in quibus sunt multa non satis aut constituta, aut illustrata. In his quoque acutum se & eruditum probavit Drakenborchius. Cujus rei aliquot exempla attulisse sat erit. Libri XXII Caput 1 totum in his rebus est. Dicuntur inter alia Præneste lapides ardentis cælo cecidisse. Id prodigium quale sit, negat se intelligere Vir Clariss. Itaque scribendum putat lampades ardentis, quemadmodum etiam Lycosthenes, medio Seculo XVI Julii Obsequentis Supplementa edens, hic legisse videtur. Prodigia enim hujus anni referens Cap. 31, inter alia scribit: Præneste ardentis lampades de cælo ceciderunt. Simile prodigium est apud eundem Julium Obs. Cap. 70, 105. Nam, etsi ille facem ardentem commemorat, tamen, quod illi Cap. 128, 131, fax, id Dioni Cassio XLV, 278, LIV, 534, λαμπρῆς dicitur, ut Scbefferus & Oudendorpius ad loca Obsequentis laudata ostenderunt. Lampadum meminit etiam Plinius Hist. Nat. II, 261. Lampades autem vel lapades facile in lapides ab indoctis librariis mutari potuerunt. Porro commemoratur in prodigiis species luna inter imbrem cadentis. Hujus illustrandi causa ex Obsequente Cap. 101 attulerat Gronovius, pater: nova luna decidit, & non nisi postera die hora tertia comparuit. Sed Cl. Oudendorpius ad illum notavit, Scaligerum oræ libri annotasse: nova lana decidit. Verum, etsi hæc coniectura nullo modo Obsequenti convenit, propter verba sequentia, tamen Viro Clarissimo videtur Livio con-

venire,

venire, ut legatur: *species lanæ inter imbrem cadentis*, eoque pertinere exempla, quibus hoc prodigium *Oudendorpius* illustravit. Neque enim lunam videri posse inter imbrem, cum cœlum nubibus obductum est. Quodsi vera sit vulgata lectio, sensum hunc esse, ut instar stellæ cadentis visa sit luna cecidisse. *Cap. 36*, ubi similis prodigiorum commemoratio, etiam hoc refertur: *ex multo cruore signa in Sabinis cædis, aquas e fonte calidas manasse*. Non est necesse hic de *Lipfii Gronoviorumque* suspitionibus dicere, de quibus e superioribus editionibus constat. *Drakenborchius* autem e vestigiis MStorum Codicum hanc conjecturam proposuit: *multo cruore signa in Sabinis Cæteris, aquas e fonte (vel & fontes) calidas manasse*. Primum jam in mentem venerat *Gronovio*, alterum probabile faciunt editiones, quæ habent *aquasque*. De *lacu septem aquis* in Sabinis nota res est vel e *Cluverii Ital. ant. II, 9*. Volebamus adhuc quædam afferre ad illam veris sacri conficiendi formulam dicta *XXII, 10*; item ad *Carmina Marciana XXV, 10*, sed veremur, ne nimis longi simus. Nam, si vel maxime ea adhuc referremus, tamen hac justo longiori oratione nihil aliud efficeremus, nisi ut aliquot specimina eruditionis *Drakenborchiana*, ad *Livium* ornandum collatæ, ex innumerabilibus attulisse videremur. Sed, quoniam id jam iis, quæ proposuimus, effectum speramus, hic dicendi finem facimus, & reliquis *Liviani* Operis Partibus parem cum editis fortunam, hoc est, lucem & ornatum ab *Cel. Drakenborchio*, optamus.

PERSEPOLIS ILLUSTRATA, OR THE
Royal Palace of Persepolis illustrated and described, &c.

hoc est,

RUDERA ET ANTIQUITATES PRISCÆ SEDIS
• Regiæ apud Persas, ex antiquorum recentiorumque fide.

Londini, prostat apud S. Harding, 1739, fol.

Opus constat XXI Tabulis æri incis.

Si recte quidem antiquitatum amatores laudant operam illam suam, quam in molitionibus, operibus, vestimentis, cultuque

omni veterum, curiosius pervestigandis ponunt; omnino illi mirari aut reprehendere non debent, si librum hunc, gratis Auctoris, incogniti quippe, carentem, solo interno suo pretio impensius ipsis commendasse videbimur. Neque debet in volumine, parvo quidem, sed æri toto inciso, paulo majoris pretii suspicio cupiditatem ejus plane pernoscendi excutere his, qui vetustate fere annisque res omnes æstimant. Quodsi enim habet hoc antiquitas, ut rebus, etsi nullum magnum usum præbentibus, tamen pretium per se addere videatur; quanto majoris fieri rerum monumenta debent, quæ præterea non parva, tum ad Auctores bonos illustrandos, tum forte ad corrigendos malos, utilitate se probant. Quo in numero has Persicas antiquitates esse, qui neget, fore putamus neminem. Nobis autem, in exhibenda earum tanquam imagine, id cavendum est, ne aut totam Commentatiunculam exscripserit, aut etiam superasse recensitionis magnitudine, dicamur. Itaque agemus brevissime, ac de descriptis reliquiarum istarum imaginibus, deque addita circa eas disputatione, perpaucis exponemus. Exhibetur autem primo universa ruinarum sumtuosissimi operis facies, rupesque cum ad cetera, tum ad regios tumulos, exsectæ. Tum, per singula eundo, Sphingum signa, partim alatarum, quæ ingenti magnitudine latera propylæorum tegunt, objiuntur. Inde portæ, pilarumque, ac columnarum varii generis, sive fractæ, sive integræ formæ, atque insculptæ saxo hominum animaliumque imagines, imo scalarum in parietibus toti greges arma atque dona ferentium, denique, immenso labore, cæsis rupibus efficta Regum monumenta, gratum oculis spectaculum præbent. De quibus rebus quæ sunt aliquot paginis disputata ab eò, qui curam illarum edendarum habuit, eo pertinent, ut iudiciis non dubiis planum faciat, quæ a recentioribus, vel Arabum, vel Persarum, Auctoribus, urbis Estechar, palatiique Chilminar, ibi collocati, perhibentur reliquiæ, has ipsius Persepoleos, multis seculis ab ipso Estechar urbis conditore diversæ, ruinas esse. *Diodorum* enim *Siculum*, inprimis bonum ex antiquis Autorem, descriptionem palatii Persepoleos, ab *Alexandro* Macedone destructi, dedisse eam, ut, fortunæ varietatem, quam subinde experta sit Persia,

Alexan-

Alexandri ducumque bella, Parthorum occupationem, recuperationem domestici imperii per *Artaxerxem*, Muhammedicorum Principum successionem, infestos solo terræ motus, totque Seculorum communem injuriam intuentibus, mirum esse debeat, *Garcia de Silva de Figueroa*, recentiori homini, qui, cum Hispanorum in Persis Legatus fuisset, rudera palatii Chilmnar descripta exhibuit, illi ergo *Garcia* cum *Diodoro* tamen tantopere convenire. Neque enim dissentire eos videri ulla fere in re, præterquam in definiendo spatio, quod inter palatium, locumque montis eum, quo regia monumenta spectantur, intercedat; quippe passuum numerum mensuræ quatuor agri jugerum, quam *Diodorus* notavit, prima specie non respondere. Quod ipsum tamen non esse in difficultate tanta, ut vinci non possit; quando $\pi\lambda\acute{\epsilon}\theta\omicron\varsigma$, (ea enim Græce jugera esse volunt,) eo pedis genere, *Salmasio* autöre, demetiri libeat, quod pollicum sedecim magnitudinem æquet. Quæ res si recte se habeat, reliqua omnia optime conspirare. Nam *Q.* quidem *Curtio*, & post eum *Salmasio*, videri funditus eversam ab *Alexandro* Persepolim; non autem solum *Ptolemeum* *Ammianum*que *Marcellinum* illius urbis, tanquam suo tempore superstitis, mentionem fecisse; sed *Josephum* etiam, *primique Maccabæorum libri* Autorem, quisquis ille fuerit, sic de Elimaide, id est, de Persepoli, locutos, ut eam, sive ab *Alexandro* non radicitus excisam, sive post ex parte reædificatam, certe stetitisse *Antiochi Epiphani*s ætate, appareat. Quæ omnia si vel maxime imbecillia argumenta videantur; tamen id, quod rei sit caput, operum ipsorum præsentibus documentis nihilo magis fore incertum. Namque vestimenta quidem earum imaginum, quibus latera scalarum ornata sint, probat Auctor partim Persicas, partim Medicas, antiquas vestes, togam simplicem terginam, simili collectam cingulo, stolam Persicam, tunicas manicatas, braccas, mitras, tiaras, cetera, specie referre, atque una cum armis esse talia, qualia, *Xerxe* Græciam invadente, in usu apud Persas fuisse constat; cujus rei testes se locupletissimos *Herodotum*, *Xenophontem*, ac *Cælium Rhodiginum*, habere. Ipsum autem virorum agmen, sic in parietibus graduum effectum, ut universo cultu, habitu, armisque, a more

recen-

recentiorum Persarum discrepet, non triumphum agensium esse, quod *Garcia* placeat, sed anniversario sacro natalem Regis celebrantium, præeuntibus, qui tiaras, coronarum similitudine, capite gestent, quem, *Cyro* regnante, morem principum Persarum (æquales vocabant) festis diebus fuisse, e *Xenophonte* disci. Simili ratione, nec majori fere negotio, ex antiquorum Persarum moribus explicantur cetera, quæ in pilis, fenestris, aliisque locis, signa cælata sunt; obiterque ac strictim de rebus variis, ad antiquam Persarum historiam pertinentibus, ut de prima umbellarum origine, de accepta ab Ægyptiis consuetudine per figuras animalium docendi, exponitur. Quo loco illa etiam redditur ratio, cur cornutum *Alexandrum* orientis incolæ fingant. In explicandis autem sepulchris Regum inprimis magna Autoris diligentia est. Quarum rerum ne plane in ignoratione Lector versetur, de his, tribus, quod ajunt, verbis, agemus; idque erit eo facilius, quod plurimis in rebus pleræque horum tumulorum formæ conveniant. Tota autem, uti diximus, monumenta rupibus exsecta sunt, idque fere habent commune, ut pars inferior, qua aditus in ipsa sepulchrorum cava est, superiorem columnis sustentet. Quibus quæ superposita sunt, virorum bestiarumque, maxime cornutarum, simulacris suo ordine dispositis, distinguuntur. Inde autem altius exsurgens moles, plana superficie, & veluti libero aere, hominis principis imaginem exhibet. Is stans, procera forma, veste Medica, sive arcum, sive serpentem, manu continet; tiaram habet capitis ornamentum, atque versus aram sacro igne lucentem prospicit. Ceterum eodem in spatio, sed elevatiori parte, signum aliud, tanquam medio aere suspensum, aliquando distincte cognosci non potest, in eo autem monumento, quod, ut Autori videtur, *Darii Hystaspis* memoriæ sacrum est, viri præbet speciem, qui, nescio cui sive instrumento, sive machinæ, impositus, manibus orantium ritu compositis, ad solem, cujus adversum globum habet, dirigitur. De quibus rebus omnibus cum non minus scite, quam breviter, Autor disserat, atque inde, verum, quod quæsierat, esse, concludat; nos ad ipsum ablegamus Lectores, librumque antiquitatum venatoribus Anglice doctis tanquam utilem jucundumque denuo studiosius com-

commendamus. Ceterum vero non possumus non commemorare hoc loco rem per se non indignam, sed nescimus an observatam ab Autore, certe non notatam. Quodsi enim, ut videtur, obtineat Autoris de his vetustatis reliquiis sententia; profecto vacillare, & a nugatore amante conficta videri debet eorum ratio, qui columnarum exornationes, generis præcipue Corinthii, a foliis flexibusque acanthi, quem pæderotam vocant, quique forte erat in Corinthiæ puellæ tumulo natus, repetunt. Hæc enim ruinosa Persepolis columnas exhibet plurimas, sic exculptas conformatasque, ut facile appareat, a Persis ceterisque, qui Orientem coluere, id ornamentorum genus, magnifice atque cumulate, sed confusim ac sine modo, adhibitum, ab his accepisse Græcos atque in ordinem redegisse, probabilius statui, quam a Græcis traditam rationem apud istos denuo confusam corruptamque esse. Neque enim in Persepolis columnis five volutas in capitulis, five plures in basibus toros, five in utrisque folia, (quæ in altero quidem Græci five neglexerunt, five repudiarunt,) desideres. Quin etiam videas, non Græcam illam solum elegantiam ex his enacti potuisse, sed præterea etiamnunc ab homine, qui artem calleat, novum plâne ordinem, nec inconditum absurdumque, indidem posse produci; nisi forte, & in scapis striarum strigiumque circuitus, & ipsas bases pluribus toris factas, mutuos Persas necesse est a virginali cultu Græcorum, penes quos solos mentem, consilium, sensumque pulchri, nata putamus.

RECHERCHE NOUVELLE DE L'ORIGINE ET
des fondemens du Droit de la Nature, &c.

id est,

INVESTIGATIO NOVA ORIGINIS AC FUNDAMENTORUM
Juris Naturæ, Autore FRIDERICO
HENRICO STRUBE DE PIERMONT.

Petroburgi, typis typographi Academix Scientiarum, 1740, 8.

Alph. 1.

Clarissimus Autor jam A. 1732 haud vulgarem eruditi orbis
plausum tulit, cum Hildenesheimi formis publicis describendum

D d

dum suis curavit sumptibus libellum octo plagularum, cui inscriptionem præfixerat: *Recherche de l'origine & des fondemens du Droit de la Nature, traduite d'un Manuscrit Anglois, à Amsterdam, 1732, 8.* Quo quidem tempore Autor a Secretis erat Illustrissimi Administri Status primarii Wolferbutteleni, *Hieronymi de*

- Pag. 12. *Münshausen.* Ex Præfatione nova omnino intelligitur dilucide satis, libellum illum haud esse translationem. Autor sincere fatetur, lineas primas systematis sui in eo existere, quas, quia *Christianus Thomafus* ipsi haud fecerit satis, ab integro ducere existimaverit consilium. In præsentis libelli Præfatione repetit fundamenta, quibus superstruxerat Jus naturæ, ratus iterum, cupiditates universas, hominique innatus, quatenus sint
18. conformes naturæ, continere leges naturæ, quibus interpretandis ratio inserviat sana. Ex quo autem ab Academia Scientiarum Petropolitana fuit in societatem allectus, perspexit vos, quibus scriptum prius laborare fatetur. Emendavit itaque id, quod videbatur mancum & hiulcum, atque ex ea correctione & amplificatione novus hic doctrinarum complexus fuit sub-
20. natus. Usum genuinum substantiæ ponit in continuatione existendi id, quod essentialiter est. Exponit porro loca hujus libri, quæ lectori videri possunt subobscura. Opus ipsum divisit in tres Partes. *Prima* exponit de principiis generalibus, & de existentia juris naturæ, differens de significato legum naturalium, de constitutione legum, de principiis legum naturalium, de autore legum naturæ, de objecto legum naturæ, de declaratione & summa earum, de earundem obligatione, de existentia legum illarum jurisque naturæ. *Parte secunda* edisserit utilitatem intelligentiæ ac regularum juris naturæ, officia nostra erga nosmet, officia nostra erga alios generatim, officia mariti ac uxoris, officia erga proximos, officia amicis præstanda, officia opulentis & indigis exhibenda, officia erga superiores & inferiores observanda, atque mutuam subordinationem officiorum nostrorum. *Pars tertia* repræsentat cognitionem virium nostrarum, rerum desideriiis nostris explendis propriarum, respectum rerum viriumque hominis mutuum, acquisitionem rerum, ea, quæ sequuntur acquisitionem, nempe possessionem, usum, dominium,
- & bono

& bonorum communionem, rerum defensionem, damna rerum, & earum recuperationem. Leges naturæ, quatenus e naturæ contemplatione oriuntur in hominibus, esse duntaxat consilia, docuere *Hobbesius in Cive Cap. 3 §. 33*, *Thomasius in Fundamentis Juris naturæ & gentium Lib. I Cap. 2 §. 34*, ac *Ill. Christianus Wolfius in Ethica vernacula P. I Cap. 1 §. 59*. Lex quæcunque complectitur 1) utilitatem communem, 2) ens, quod jure gaudeat eas ferendi ac promulgandi, 3) homines ad eas recipiendas aptos & concordēs in eo momento, 4) vim, sufficientem producendæ obligationi. Leges hæc insunt 1) utilitati communi, 2) principiis certis ac immutabilibus, a natura rerum semper eadem pendentibus. Substantia creata quæcunque non potest non producta esse ad sui conservationem, continuationemve existentia, conformem rei, qualis est, vel qualis esse potest, vel in sese, vel rebus aliis juncta. Inde sequi, docet Autor, hominis esse, conservationem generis conservare, nec propriæ conservationis oblivisci. Principium hoc vocat unicū & magnum ratione legum, aut juris, naturæ. Verum a justo esse distinguendum, monet, licet justum sit vero superstructum, præceptis ethicis solito doceri. *Wollastonus* hæc duo momenta inter se confudit, quemadmodum Autor ostendit in libro *des Preuves morales & juridiques Cap. 2 §. 12*. Justum æstimamus convenientia actionum nostrarum liberarum cum lege; verum metimur convenientia cum rebus. *Naturam* Autor exponit per causam proximam & internam motuum primorum, aut virium substantiæ creatæ, tendentem ad illam reddendam talem, qualis esse debebat, aut ad illam conservandam talem, qualis est. Veteres sæpenumero naturam confuderunt cum ipso naturæ autore. Finge, haud dari naturam, hisce facultatibus præditam; & eo ipso non potes, quin jus naturæ evertas. Notandum hoc est iis, qui vocabulum naturæ fugiunt, vel sonum esse inanem existimant. Natura non produxit malum, sed hoc naturæ supervenit, nec tamen inde sic depravatæ, ut integritas ejus naturalis sit penitus destructa. Seculi aurei indoles statusque hominum integerrimus haud venditandus est pro larva vel fictione. Nobis integrum est, ad eum animo representandum eniti, dum perfectionum partes, passim sese offerentium, coagmentamus in seriem & imaginem

- Pag. 24. ginem unam. Dantur tamen homines, qui eum fingunt integritatis statum, qualis nec existit, nec existere potest. Genus humanum ut fiat unum, efficiunt necessitates mutuae ac virium
26. inaequalitas, quibus excellentior infirmioreni juvare potest. Communicatio utilitatum subvenire saepius indigentiae debet. Hae necessitates & subsidia mutua sunt priora cogitationibus hominum, certumque finem universalem respiciunt. Quare homines hujus rei haud sunt autores. Qui naturam eorum condidit, is finem illum praestituit, eique conformavit ipsa adminicula.
30. Vires hominum consistunt in statu tum interno, tum externo. Si qua harum deest ad sui conservationem, ipsa exoritur indigentia; si qua abundat, nec a possessore ad statum suum tuendum & amplificandum adhibetur, tum illa inservire potest indigentiae
31. aliorum avertendae. Ratio humana est instrumentum juris naturae, non principium, non autor, non conservatrix. Quae a ratione proficiscuntur, ea sunt in nostra potestate. At jus naturae a potestate nostra haud pendet. Ergo hoc ipsum a ratione humana haud fuit profectum. Multo minus lex naturae originem suam voluntati humanae debet, quippe quae ab intellectu & ratione pendet. Anima humana, si jus naturae produxisset, ipsa simul fuisset actiosa, ac simul vim illam actuosam repressisset.
36. Quod ipsum in manifestam contradictionem abit. Originem juris naturae Autor ponit in *passionibus*, quas Graeci *πάθη* vocant. *Aristoteles, Cicero, Grotius, Pufendorfius, & Cumberlandus*, si rem ad unguem refecit, & ad liquidum perducas, idem sentiunt. Autor *passiones* distinguit in *principes & cooperantes*. Prioribus, ipso iudice, nituntur objecto ac scopo stabili & fixo, ac citra interventum alterius rei eo ducunt. Amor & odium ipsae possunt appellari. *Cooperantes* duobus illis affectibus vim conciliant & ardorem, vel etiam gradus inferiores, ni defectum omnem & privationem, designant. Amor est tam varius, quam multiplices dantur hominum status ac vincula mutua. In statu hominis solitario ac separato offert sese *amor sui, Φιλανθρία*. Status, quo cum alio sumus quacunque ratione generatim conjuncti, gignit *amorem proximi*. Vinculum aliud efficit amorem conjugalem, propinquitati conformem, amicitiam, societatem
- doloris,

doloris, gratum animum, benignitatem seu indulgentiam, atque studium aliorum, seu actum, quo alios suspicimus & veneramur. Passiones principes homini esse innexas ac perpetuo infixas, nemo inficiatur. Nec casus externi, nec rationum vis, eas possunt tollere vel extirpare. Quis est hominum, qui se non amat ipse? qui id non odit, quod saluti suae obstitit? Quis eos non amat, qui ipsi sunt similes? Nonne ipsam utilitatis contemplationem amor vel odium jam antecedit? *Passiones* scilicet proficiuntur a natura ipsa, natura autem a sapientissima Dei creatione. Ars & exercitium, naturam jam existere, & habilitatem naturalem adesse, indicant, non abnuunt, non eam tollunt. Corrigi potest naturae modificatio artificialis vel extrinsecus adscita, non natura ipsa, non naturalis passio. Liceat nobis quoque hic illud adungere, disputationem de principio juris naturae esse implicatam logomachiam. Si enim quaerimus, quodnam sit principium juris naturae, tum varie respondere valemus, & quidem recte, idque vel magis vel minus congruenter principio ultimo. Respondes, principium illud esse salutem generis humani citra status arte introductos consideratam. Tum quaerimus porro, quodnam sit principium illius salutis. Respondes, conservationem suimet, per alios simul promovendam. Quaerimus deinde, cuinam principio insit illa conservatio. Respondes, amori suimet. Quaerimus tum, undenam hic amor effluit & manat? Respondes, ex passione naturali & imata. Quaerimus tandem, quis voluerit, naturam humanam sic esse comparatam. Respondes, voluntatem Dei. Si socialitatem ponis pro principio, illa porro resolvitur in amorem conservationis suae per alios acquirendae. Tum recurrit amor suimet, passio naturalis, & tandem voluntas Dei, qui voluit, naturam hominis ita esse comparatam. Si ponis hominem, saluti suae cum damno alterius inhiantem, ponis simul studium defendendi sese, amorem suimet, passionem naturalem, voluntatem Dei, naturam talem creantis ac foventis. Id vero addendum, hominem posse se & salutem suam amare citra bellum, ideoque principium *Hobbesianum* esse duntaxat hypotheticum, non universale. Et hac quidem ratione concertationes illae de principio juris naturae, si

Pag. 47.

eas dextre explicaveris, esse de nihilo, vanasque logomachias. Principium vero aliud est theoreticum, aliud practicum, & utrumque rursus vel absolutum, vel hypotheticum. Principium theoreticum est voluntas Dei. In eo enim ponitur, dari genus humanum. Idem affirmandum est de cupiditatibus dominabus. Principium vero practicum est: fac ea, quæ te & statum tuum, cum genere humano copulatum, perficiunt. Subest hypothesis de natura ita conformata. Principium vero *Hobbesii* prorsus est hypotheticum. Ponit enim, existere genus humanum, societatibus diversis & unum cum collisione expetentibus temperatum. Similis hypothesis inest socialitati, quæ ponit scilicet, homini uni non satis esse virium solitariarum ad salutem sui acquirendam & tuendam. Sin vero quaeritur, quodnam horum principiorum sit maxime practicum & perspicuum; tum non possumus non respondere: eminent & excellit illud, quod a conservatione suimet est desumptum. Autor respexit ad principium theoreticum, in quo principium illud practicum, cuicumque hominis statui congruens, fundatur & radices habet locatas atque infixas. Dum vero docet, naturæ humanæ inesse vim obligandi, non exponit, quid sit obligatio, & quo respectu vis ejus producendæ insit naturæ. Obligatio sumi potest vel metaphysice, prouti est phenomenon certum, vel moraliter, prouti a legislatore dependet. Ni priori sensu eam obligationem sumserit, incidit certe in Scyllam. At amor cuicumque exhibendus suadet, ne ipsum perverse sensitse credamus. Quare nil restat, nisi ut ipse priori sensu vocem sumserit obligationis. Monenda hæc sunt, ne ipsi impingatur atheismi crimen, in ore eorum frequentissimum, qui pietatem & amorem præcipue videri volunt profiteri. Sub finem *Partis primæ* promittit translationem de jure gentium ac civili. Malleus, ipse addidisset obligationis illius metaphysicæ autorem Deum, stabilito prius Dei jure ac dominio in genus humanum. Obligatio enim hæc majori excellentia fulget, simul ac eam ostenderis esse divinam. Dantur enim homines, qui solis suis utilitatibus abrepti naturam advocant faultricem, & sese obligari putant per passionum intemperiem ad quævis absurda, quæ dissipantur per legislationem

Pag. 61
seq.

76.

nem Dei benignissimi, sapientissimi, atque iustissimi. Vocat Pag. 79.
quidem leges naturales posthæc *divinas*; at non ostendit rationem, cur illæ leges naturales sint *divinæ*. Sumit igitur, eas esse *divinas*, non comprobat. Unde exoritur demonstrationis hiatus. Putat præterea, cognitione adminiculorum ejus, quod est bonum, reparari quodammodo integritatem naturalem. At non demonstrat, eam dari, eam hac vel illa ratione esse comparatam, eam viribus naturæ quodammodo posse refarciri. Nisi fallimur, hic rursus sese offert hiatus non unus. De conscientia etiam differit, ubi de legislatore nondum exposuit, qui tractandi modus evadit metaphysicus, exiguumque spondet usum. Qui enim non metuit legislatorem, ejus tenuissima omnino est conscientia. Pœnas enim qui naturales metuit sine Dei sensu, is credere fortassis potest, errorem admissum haud carere sua utilitate in vita posthæc moderatius exigenda. At ea opinio est admodum ficulna & vitæ nimis securæ mater. Mallemus quoque, propositiones nonnullæ essent magis restrictæ, e.g. de conservatione vitæ pag. 84. Naturæ præterea tribuit, ut vires nostræ augeantur ad certam perfectionem. Vis nobis insita, ut ita agat, unice Deo fert in acceptis. Deum igitur nominare loco suo, hæud a re fuerit alienum. Dari actiones, quæ a lege naturæ non satis sint determinatæ, nolumus credere cum Autore, licet eam ignoremus plerumque, in ambitu suo toto spectatam, ideoque legibus aliis *divinis* suppletam. Nescimus utique, qua ratione differi possit de perfectione honoris nostri quærenda, antequam demonstratum fuit, Deum super omnia esse honorandum, ejusque honorationem esse mensuram & excellentiam honoris cujuscunque humani. Qui sine honore Dei honorem suum quærit, is abripitur in devia & Syrtes. Pæne etiam admonuissimus, officia aliis præstanda maximo pondere & elatere augeri, si ea ob Deum, ejusque voluntatem, alteri æque prospicientem ac nobis, noyerimus esse exhibenda. Sed respondebit nobis Autor, se scripssisse principia justi, non vero tranquillitatis. Id tamen, credimus, largietur, Deum a jure naturæ semoveri haud posse. Qui enim lex existet, ubi nullus existet legislator? Naturam certe nostram esse legislatricem, nemo facile

80.

85.

90.

96.

cile affirmabit. Sed suffecerint hæc in præfens monita, animo ex candido profecta. Inæqualitas, quam inducit matrimonium, Autoris judicio est ratio, cur filii haud debeant matres ducere uxores, & filiaë patribus nubere, vel eis, qui parentum sunt loco.

Pag. 109. Recte etiam horrorem & pudorem naturalem, qui est ex consuetudine & legibus civilibus ortus, præ causis vitandi incestus non habet. Admirationem exstinguit, ut ipse porro addit, familiaritas. Ut vero non inficiamur, Cl. Autorem satis egregie sese in tractatione universa gessisse; ita nobis persuademus, ipsi monita nostra haud esse displicitura. Mantissæ loco subjuncta est tractationi *Dissertatio de Jure bellorum, quæ gerere decet, jam Hagæ Comitum A. 1734 in lucem emissa, quæ sua sese commendat elegantia & argumenti novitate.*

ARCHITECTURE HYDRAULIQUE, &c.

hoc est,

*ARCHITECTURA HYDRAULICA, SIVE ARS
aquas ducendi, elevandi, iisdemque ad usus vitæ com-
mode utendi; Autore BELIDORO, Commissario
Provinciali Pyrotechniæ.*

Tomus II.

Parisiis, apud Car. Ant. Jombert, 1739, 4 maj.

Alph. 2 plag. 12, cum Tabb. æn. 55.

NE quem pœniteat moræ, quam Cel. Autor in edendo hoc *Tomo II* fecit, admonet ipse Lectores in Præfatione, id ipsorum accidisse commodo. Postquam enim hic liber prelo jam fuerat permixtus; offerebat se Autori occasio, de iis, quæ scripserat, denuo cogitandi; & sicut plerique magis sapimus, quando ad ea, quæ satis bene meditati nobis videbamur, usus accessit & posterior cura, ita & Autor intelligebat, tum plura loca sibi esse emendanda, quæ principiis hydraulicis, vulgo quidem concessis, sed veritati adversis, innitebantur, tum novis se posse inventis Opus suum augere, quibus theoria motus aquarum & constructio machinarum, aquas elevantium, perfectior redderetur.

Duos

Duos Libros, tertium & quartum, hic Tomus complectitur. Uterque Liber in quinque Capita divisus est. Caput primum Libri Pag. 1. III est dissertatio physica de aere, in qua docetur, qua via recentioris ætatis Philosophi duas aeris proprietates nunc notissimas, gravitatem puta elateremque, detexerint, quo modo & atmosphæræ & cujusvis dati voluminis aeris pondus inveniatur, quæ sit gravitatis aeris ad siphonis & antiæ attractricis effectum vis, qua ratione aer per antiam pnevumaticam datum dilatationis gradum obtineat, quid calor & frigus ad mutandum aeris elaterem valeant, & quod aeris elater in ratione ponderis comprimentis crescat. His varia, addit Autor, quæ magis ad lectoris delectationem composita esse, quam ad scopum ejus facere, videntur, qualia sunt, quæ de causa mortis animalis, vasi recipienti antiæ pnevumaticæ inclusi, de calore naturali corporis humani calori zonæ torridæ æquali, de errore tactus in temperiæ aeris subterranei dijudicanda, de modo, quo ignis fluida dilatat, differit. Caput secundum theoriam machinarum vento motarum, & calculum effectus earundem, tradit. Ventus quidem, perinde ac aqua, in superficies corporum, sibi objectas, impetum facit, tanto majorem, quo ipse rapidior est; sed, quæ ab aere fit percussio, minor est, ceteris paribus, ea, quæ fit ab aqua. Si planam ab aere & ab aqua æqualiter percutiendum est, necesse esse, ut velocitas aeris ad velocitatem aquæ sit in ratione 24 ad 1, Mariottus & Hugenius singulari experimento probarunt, quod hic ab Autore describitur. Hæc æstimatio paulum differt a Cel. Autoris calculo. Nam, cum aquæ massæ pondus ad pondus massæ aeris sub eodem volumine ut plurimum sit in ratione 640 ad 1; velocitates autem fluidorum, idem planam æqualiter percutientium, sint in ratione reciproca subduplicata densitatum; velocitas aquæ minimum 25.^{es} sumi debet, ut prodeat velocitas venti, æqualem percussionem in idem planum efficientis. Priorem tamen æstimationem Cel. Autor in Opere suo retinet, quoniam eadem in Commentariis Academia Scientiarum Parisiensis dudum adhibita fuit. His præmissis, docet percussionem venti per pressionem alicujus ponderis exponere, & ostendit, si celeritas venti tanta sit, ut tempore minuti secundi spatium 24 pedum percur-

30.

32.

33.

E c rat,

- rat; percussione, in planum unius pedis quadrati directe factam, fore 19 unciarum. Reliquum hujus *Capitis* descriptioni et examini machinarum vi venti motarum impenditur, inter quas primum locum hic tenent vulgares molæ frumentariæ, in
- Fig. 37. quibus alarum positionem respectu axis, figuramque, et venti, qua convertantur, vim, Autor omni studio examinat, multa in praxi vulgari emendanda annotat, & formulis generalibus ad
43. usum commodissimis, quæcunque ad calculum effectus cujusvis machinæ vento motæ requiruntur, includit. Describuntur etiam sub finem hujus *Capitis* aliæ machinæ, venti vi motæ, quibus ad loca paludosa exsiccanda, vel ad loca arida irriganda,
53. utuntur. *Caput tertium* theoria Antliarum hydraulicarum inscriptum est. Tria dari eorum genera, satis notum est. Quædam enim aquam ex profundo sola suctione attrahunt, aliæ aquam sola propulsione attolunt, aliæ aquam suctione et pressione elevant. Postquam horum trium generum notiones distinctas Autor lectorum animis informavit, pergit ad descriptionem variarum specierum tertii generis, inter quas antlias, quæ Parisiis in ponte, vulgo *Pont Notre-Dame* appellato, constructæ sunt, perfectissimas habet. Si hujusmodi antliæ aquam continuo propellere debent, solent eas duobus cylindris instruere; potest tamen & unus cylindrus iisdem sufficere. Nam *Cl. de la Hire* ejusmodi antliam, ope unius cylindri aquam non interruptis vicibus expellentem, excogitavit, atque in *Commentariis Academia Scientiarum Parisiensis A. 1716* descripsit; aliamque ipse Autor invenit: verum illam ut nimis compositum, utramque ut variis incommodis subjectam, rejicit. Explicatis igitur variarum antliarum constructione & modo, quo aqua per eas elevatur, nunc id imprimis exigebat Autoris scopus, ut doceret, quo modo singularum antliæ partium dimensiones determinandæ sint, quo ea, quam admittit, perfectio ipsi concilietur. Perfectio antliæ, ex mente Autoris, ab hisce sex capitibus pendet, 1) a diametro emboli relativa ad potentiam, qua movendus est; 2) a diametro cylindri aquæ immerfi, quæ per cylindri, in quo embolus movetur, diametrum, per velocitatem emboli, & per altitudinem, ad quam aqua elevanda est,
70. detex-

determinari debet; 3) a maxima altitudine, ad quam aqua in antlia elevari potest, habito respectu ad pondus atmosphære, ad spatium motus emboli, & ad talem internæ cavitatis antliæ dispositionem, ut aqua, usque ad embolum ascendens, nullum in via obstaculum offendat; 4) a crassitie cylindri, embolum continentis, & canalis, per quem aqua effunditur, idonea ad sustinendam vim, quæ illos dirumpere conatur; 5) ab emboli constructione, quæ talis esse debet, ut ipse cylindro, in quo movetur, perfecte adhæreat, & ut inter embolum atque cylindrum nec aquæ, nec aeri, ullus transitus concedatur; 6) a valvularum constructione & dispositione tali, ut aqua ubique libere permeet, neque majori in uno, quam in alio, loco celeritate fluere cogatur. Quæ singula capita dum Autor percenset, et uberius explicat, amplissimam tradit antliarum hydraulicarum theoriam. Sed, cum pressius sequi Cel. *Belidori* vestigia nobis non liceat, figamus pedem in *tertio* hujus tractationis *Capite*. Hic enim ab Autore principium hydraulicum impugnatur, de cujus veritate huc usque dubitavisse credimus neminem. Scilicet intelligatur siphonis uniformiter ampli crus alterum verticale, altero longius, aquæ constanter plenum, et tubum communicationis horizontalem epistomio instructum esse. Aperto epistomio, aquam primo per tubum horizontalem fluere celeritate uniformi, ea quidem, quam grave lapsu per altitudinem cruri siphonis longiori æqualem acquirit, mox autem in crure verticali altero velocitate continuo retardata ascendere, res est extra omnem controversiam posita. Jam, quod ad legem hujus retardatæ velocitatis attinet, a Mathematicis quidem demonstratum est, velocitates aquæ, in crure verticali breviori ascendentis, decrescere in ratione subduplicata differentiarum altitudinum, ad quas aqua successive ascendit, ab altitudine constante aquæ in cruce siphonis longiori; at nostro Autori alia omnia videntur. Affirmat enim, celeritatem superficiæ aquæ, per tubum brevioris ascendentis, in quolibet ascensus puncto æqualem esse differentie radicis quadratæ ex altitudine, ad quam superficies aquæ pervenit, a radice quadratæ ex altitudine aquæ in longiori siphonis crure. Ad quod confirmandum, hoc fere, si mentem ejus recte percepimus, argumento utitur.

Nimirum, posita longitudine cruris longioris = a , cruris brevioris = c , si aqua, per tubum communicationis horizontalem fluenti, opponatur embolus, juxta directionem contrariam sollicitatus a quacunque potentia, velut manu, celeritate = \sqrt{c} , hoc est, tanta, quantam grave cadendo per altitudinem c acquirit; velocitas respectiva, quacum embolus ille ab aqua propelleretur, erit $\sqrt{a} - \sqrt{c}$. Jam perinde esse putat, sive hic embolus, qui nunc ejusdem cum aqua specificæ gravitatis ponendus est, a manu sollicitetur, sive a columna aquea, quæ crus siphonis brevius repleat. Hinc, superficiem hujus columnæ aqueæ in orificio cruris brevioris etiam velocitatem $\sqrt{a} - \sqrt{c}$ habere, concludit. Reliqua, quæ in hoc *Capite* continentur, veluti solutionem Problematum octo de perfectis antliis hydraulicis, quæ olim *Parentius* in *Volumine III* libri: *Rescherches de Physique et de Mathématique*, Mathematicis proposuit, determinationem justæ crassitie antliarum, theoriam valvularum, sicco pede transibimus, & ad reliqua *Capita* hujus *Voluminis* nos convertemus, quæ etiam leviter attingisse sufficere, cum ex *priori* hujus Operis *Volumine* satis jam constare Lectoribus possit, quantum pretium industriæ acutissimi nostri Autoris sit statuendum. *Caput quartum* plures machinas describit, quæ aquam ope antliarum elevat. In hoc *Capite* dum Autor machinam describit, in qua emboli antliarum trium ellipsium ope moventur, elegantem & lectu dignam Dissertationem de Ellipsi, quæ, circa centrum revoluta, pondus peripheriæ impositum elevat, inserendæ occasionem nactus est. Dignum etiam lectu est, quod in hoc *Capite* habetur, examen machinæ rota undulata instructæ, quam *Cl. de la Hire* in *Tractatu de Epicycloidibus* descripserat. *Caput quintum* completur descriptionem & analysin machinæ hydraulicæ, in ponte *Notre-Dame* Parisensi extractæ, & artificiorum, quibus eadem machina perfectior reddita est. *Alter* hujus *Voluminis Liber*, qui totius Operis *quartus* est, *quinque* etiam, ut diximus, *Capitibus* constat. Pergit Autor ad ductus, & distributionem, & conservationem, aquarum. Et in *primo* quidem *Capite* varios modos exponit, quibus uti possunt, qui aquam, ex certa altitudine de lapsam, ad quamvis datam altitudinem iterum elevare debent. Deinde, cum scire opus sit, quantum aquæ tubi, per quos ipsa

Pag. 132.

153.

158.

204.

ducitur, & in fontes salientes aut aliorum distribuitur, dato tempore effundant, aut vice versa, quantæ debeant esse tuborum dimensiones, per quos dato tempore data quantitas aquæ effluere debet, huic argumento *Caput secundum* hujus *Libri* impenditur. Pag. 264

Maximam difficultatem in pertractando hoc argumento parit affricus aquæ ad latera tuborum, præsertim si tubi illi, per quos aqua ducitur, non figuram prismaticam servant, sed varie inflexi aut inæquali hinc inde amplitudine præditi sunt. Quas tamen difficultates superare laborat industrius Autor, adjutus potissimum experimentis *Compteti*, in *Commentariis Academia Scientiarum Parisiensis A. 1732* exhibitis. 273-

In *Capite tertio* recensentur variæ artes, ex valde profundis puteis aquam magna copia paucò labore evehendi. Quas inter artes cum illa emineat, quæ ignem, ceterorum elementorum levissimum, sibi in auxilium traxit, & virium animalium vices subire coegit; hæc ars dignissima visa est Autori, cui docendæ maximam hujus *Capitis* partem impenderet. Et, quemadmodum hoc inventum certe gloriosum humani ingenii monumentum existit, ita memoria dignum putamus, eodem fere tempore tres illos Europæ populos, quibus plurimum incrementi scientiæ debent, doctos Viros protulisse, qui huic arti inveniendæ operam navarent. Primum, qui consilium ceperit, ignem ad machinas hydraulicas applicandi, (nam, ante illud tempus etiam ad exiles & nullius fere momenti machinas movendas ignem a nonnullis adhibitum fuisse, dubium non est,) primum ergo illum fuisse Serenissimum Principem *Carolus*, Hassiæ Landgravium, perhibet *Dionysius Papinus* in Præfatione libelli, sub titulo: *Ars nova ad aquam ignis adminiculo efficacissime elevandam*, in urbe nostra A. 1707 editi, qui & ejusdem Principis jussu jam ante annum 1698 machinam aliquam, licet imperfectiorem, construxit, quæ aquam ignis ope & suctione & pressione elevabat. Paulo ante illud tempus, quo *Papinus* novam hanc suam machinam elaboraverat, in Anglia prodiit *Thomas Saveryus*, qui cum Regia Societate Scientiarum inventam à se machinam, quæ aquam per ignem elevabat, communicavit. Et in *Historia Academia Regiæ Scientiarum Anni 1699* legitur *Amontonsii* Dissertatio, in qua singularis rotarum species, igne circumagendarum, describitur.

Nullum dubium est, *Amonconsum* hoc inventum, & hanc igne utendi artem, ulterius promoturum fuisse, nisi morte abreptus fuisset. *Papinus* autem, qui novæ suæ machinæ per aliquot annos fere oblitus erat, excitatus *Saveryi* invento, quod Ill. *Leibnizius* A. 1705 cum ipso communicaverat, vitia, quibus nova sua machina adhuc laboraverat, corrigebat, & ad eum statum perducebat, qui in libello, quem citavimus, describitur. Sic quidem gloria inventionis id genus machinarum inter plures divisa esse videtur; at certum tamen est, *Thomam Saveryum* primum

Pag. 310. fuisse, non eorum, qui ejusmodi omnino machinas construxerunt, sed eorum, qui machinam hujusmodi aliquam omni, qui optari poterat, successu exstruendam curarunt. Nam ante *Saveryum* jam *Dionysius Papinus*, machinas, ignis adminiculo aquam elevantes, construxerat, sed nova sua machina imperfectiores, nec omnem, qui optari poterat, successum habentes, quippe quæ suctione agerent; & deinde novam machinam, in citato libro descriptam, excogitavit, quæ tam suctione, quam pressione, aquam protrudit. Machina *Saveryana*, variorum industria excolta & promotâ, cito in stupendæ artis opus excrevit, cujus exemplar intueri licet in machina illa, quæ ab Anglis nonnullis in Galliæ pago, *Fresnes* dicto, exstructa est, & aquæ ex profunda fodina carbonaria extrahendæ inservit, ac ab Autore perspicue & verbis & schematis depingitur. Quamvis autem hæc machina *Papinianam* novam longe antecellat, quoniam tanta arte est confecta, ut sibi ipsi omnis generis motus, quibus opus habet, sine ullius hominis adjumento conciliet; nullum tamen dubium est, & ipse Autor noster profiteatur, fore, ut, si ad machinam *Papinianam* ingeniosa manus accesserit, eamque sic emendarit & perfecerit, ut varia auxilia, quibus indiget, ipsa sibi parare queat, hæc eadem machina *Saveryana* non solum non cedat, sed & utilitate fere anteposenda sit, propterea quod *Saveryana* non nisi ad aquam per antlias elevandam applicari posse videtur, *Papiniana* vero molendinis, rosariis, pistillis, antliis, &c. agitandis inservire ubique locorum potest, quæ aqua fluente carent, lignis autem vel carbonibus abundant. *Caput quartum* de investigatione, ductu, & distributione, aquarum inscriptum est. In hoc

312.

328.

339.

Capite

Capite brevis & jucunda, de sic̄ta virgulæ divinæ virtute, Differentio, nonnullorum aquæductuum descriptiones, & perutiles regulæ, quæ in distributione aquæ per urbem observandæ sunt, leguntur. Quomodo aquæ salientes in decus hortorum distribuendæ sint & dirigendæ, Cel. Autor in *Capite quinto* docet, Pag. 388. quod *Volumen* hocce claudit.

SCIAGRAPHIA LITHOLOGICA CURIOSA, SEU
Lapidum figuratorum Nomenclator, olim a Celebrati
JO. JAC. SCHEUCHZERO, Medicinæ Doctore,
Math. Professore Tigurino, Academiæ Leopoldino-Carolinæ, Societatum Regiarum Anglicanæ & Borussicæ, Sodale,
in gratiam Amici conscriptus, postmodo ductus & illustratus a
JAC. THEOD. KLEIN. Præmissa est Epistola
Dn. MAUR. ANT. CAPPELLER, Medicinæ Doctoris,
& Centumviri Lucernensis, de studio Lithographico,
de Entrochis & Belemnitis. Cum Additionibus & Figuris.

Gedani, typis Thomæ Joannis Schreiberi, 1740, 4 maj.

Plag. 9.

Epistola, a Cel. *Cappellero* A. 1729 ad *Jo. Jac. Scheuchzerum* data, & postea cum Cel. *Kleinio* communicata, varia, quæ ad studium lithographicum pertinent, argumenta continet, eoque nomine digna vilâ est Cl. *Kleinio*, quam huic libri Præfationis loco præmitteret. Autor Epistolæ ostendit, ex fossilium variorum disquisitione animalium marinorum historiam incrementa capere, nec negari posse, hoc vel illud fossile ex animali esse, cum ipsum animal ad hunc usque diem incognitum in profundo mari hæreat, & attentionem indagatorum subterfugiat. Conjectura vero, qua assumit, multas animalium & plantarum marinarum species hodie non amplius existere, ex rationibus fusius expositis displicere videtur Cl. *Kleinio*. Ex hoc capite vero in *Lithographia* multa incerta sunt, & tam diu incerta manebunt, donec rerum prototypa detegantur. **Imprimis vero**

vero circa Entrochos & Belemnitas variæ ortæ sunt controversiæ, ut Autor, cum in re tam dubia libere cuilibet sentire liceat, suam quoque sententiam addere haud vereatur. Entrochos & Trochitas membra stellarum marinarum esse, cum aliis asserit, & ex horum fossilium varietatibus concludit, illa ex variis animalium speciebus provenire. Ad duas vero præcipue stellarum marinarum species respiciendum esse monet; alteram, quam caput Medusæ vocant, alteram, in prototypo nondum detectam, quam tamen, cum integre petrefacta occurrat, alii Lilium lapideum seu Encrinum, Cl. *Kleinus* vero Entrochum ramosum appellat. De priore specie explicat Autor, quomodo plura animalia inter se connectantur; quomodo escam plurimis brachiis sive pediculis ad se rapiant; quomodo, pediculo abrupto, ille alteri pediculo accrescat, & ita plurimi inter se nexi rete formant. Ex his porro declarat, quantus Trochitarum numerus ad unicum hujusmodi concrementum plurimum stellarum concurrat, & cum tanta frequentia in quibusdam terræ stratis reperiantur. De altera specie monet, quod sit stella marina viginti radiorum, quæ ex basi pentagona quinque, ex his divisis decem, & ex his iterum divisis viginti, radios emittit. Falsam igitur sententiam refutat, qua, ex vegetabili lapides hos figuratos oriri, nonnulli credunt. Belemnitas ad Holothuriorum genus spectare asserit, & hoc, rejectis aliorum sententiis, a figura diversa, a diaphanitate aliquali, a Belemnitis igni admotis, quæ cornu vel alias animalium partes adustas nonnihil redolent, a motu Holothurii & vi ejaculatoria humoris falsi, comparata cum striis & perforatione Belemnitarum diversa, deducere annititur. Cel. *Kleinus* sententiam Autoris & perficit & illustrat, nec non in fine specimina quædam Encrinorum Gothlandensium addit, & ubiorem messem alia vice in publicum se expositurum esse, haud levem spem facit. In Nomenclatore vero Lithologico, quem Cel. *Scheuchzerus* olim delineaverat, augendo & perficiendo Cl. *Kleinus* insignem operam collocavit, ut ex augmentis asterisco notatis apparet. Observationum numerus circa lapides figuratos, in dies crescit, & in omnibus regionibus vel a fabulosa quadam origine, vel a re, cui similes sunt, vel a re ipsa, ex qua oriuntur

oriuntur lapides, vel ab aliis circumstantiis nomina desumuntur. Quapropter Index multilinguis quam maxime necessarius esse videtur illis, qui in disquirendis lapidibus figuratis occupati sunt, quo, dum aliquid novi ipsis offertur, aliorum observationes, de lapidibus institutas, conferre queant. *Scheuchzerus* forte ea tantum in gratiam amici conscripserat, quæ ipsi cognita erant; *Cel. Kleinus* vero in observationes aliorum sedulo inquisivit, nova annotavit, nomina apta a similitudine invenit, diversa nomina ex linguis maxime cognitis, & tandem ex Polonica quoque, adiecit. Quo vero aliqua Operis idea formetur, unum & alterum titulum speciminis loco addemus:

Ætites, ætirtis, Aquilinus, Aquilina, Aquileus lapis; Italis *Aquilina*, *Pietra d' Aquila*, *Pietra Aquilina*, *Esbite*, Gallis *Pierre de l' Aigle*, Hispanis *Pietra del Agla*, Suecis *Ornaer steen*, Danis *Hiorna steen*, Anglis *Eagle stone*, Belgis *Adler steen*, *Aren steen*, Germanis *Adler stein*, *Klapper stein*, Polonis *Orlicykamien*, *Kamien orli*. Lapis est inter nobiliores, imo gemmas ipsas, veteribus relatus, quod in nido aquilæ reperiri, & raras vires possidere, creditus fuit; ad figuratorum catalogum relegandus, quia figuræ est ut plurimum rotundæ vel oblongo-rotundæ. Singularis de hoc lapide existat *Tractatus Laurenbergii & Bauschii*. Conscripsit & *J. J. Scheuchzerus* *Dissertationem de Ætite*, quæ est in *MStis*. Conf. *C. G. Fischeri Pars I lapidum in agro Prussico*.

Ceraunia, fulminaris lapis, *Donnerkeit*, *Donneraxt*, *Strahlstein*, *Sciotta folgorante* Italis. Mentionem injicio hujus lapidis, quod, qui pro illo venditantur, sunt vel *Belemnitæ*, vel *Pyritæ* vel *Crytalli*, vel *Ombriæ*, aliive lapides figurati, ut *Mallei*, *Cunei*, similesque lapides, ad usus vel domesticos, vel pro belligerantibus, ab antiquis accommodati, apud veteres Prussos imprimis in usu. Sinenses appellant *Luyck-hy*, *Donnerzabne*, *weil sie mit den Indianern davor halten, daß der Donner ein lobendiges Thier sey, welches sich in den Wolcken aufbielte*. Vid. *Petersb. Anmerkungen über die Zeitungen 1731, LXXXI Stück*. De *Cerauniis* conf. *Merc. Metall. pag. 241*, & *Assatum* in notis ibidem. Vid. *Sicilex*.

Osteocolla-collus, *Ostiocolla*, *Osteolithos*, *Ostifragus* la-

Ff

pis

pis, Orteita, offifraga petra, ab ὄσειον os, & κόλλα, glutem. Lapis fibulosus Erasti Ammosteus, Holoosteos, Stelechites, *Beinbruch, Bruchstein, Weinwoll, Wollstein, Sandstein, Steinbein*. Lapis est, offis figuram referens, intus concavus, (*B. de Boot Lib. II Cap. 233.*) mollis, albo & cinereo colore, quandoque medullam habens friabilem, facile in liquore solubilem, nascitur in locis arenosis. *Wormius in Mus. pag. 53 v. Cappadox.* Stelechitis differentias vid. apud *Aldrov. pag. 502, 503.* Stelechites dicitur a στελεχος, truncus. Sunt osteocolli *Assato in Merc. Metall. pag. 278* ipsum arborum trunci in lapidem conversi, Polonis *Kibykci, Lomignat, Lo...ikosc.*

A PRACTICAL TREATISE OF PAINFUL
distempers, &c.

hoc est,

TRACTATUS PRACTICUS DE MORBIS DO-
lorosis, cum efficacibus methodis eosdem sanandi, exem-
plis variarum, quæ conveniunt, historiarum declaratus,

Autore THEOPHILO LOBB, Medicinæ Doctore,
& Regiæ Societatis Socio.

Londini, sumptibus Jacobi Buckland, 1739, 8.

Alph. r.

Purimum voluptatis percepimus ex præsentè Doctiss. Auto-
ris, dudum aliis ingenii politici monumentis clarissimi, ope-
la, quæ brevitatem dictorum gravitate & studio compensat.
Dolorum omnium modus ad normam structuræ nervorum ex-
ponitur. Hi distinctis tubulis a cerebello, cerebro, eorun-
demque medulla, oblongata æque ac spinali, exoriuntur,
dura, arachnoide, piaque matre, investuntur, vasa arte-
riosa ubique locorum habent subtilissima, hinc totius corpo-
ris tractum emetiuntur, tandemque minimis vasis desinunt in cu-
tem, musculos, ossa, viscera, in ipsa etiam vasa sanguifera, ma-
xime autem arterias. Hinc omnium locorum sensus pro cau-
sa nervos vellicante solet esse exquisitior, nec fixam tantum do-
lbris

loris aliquam causam habemus, sed eam etiam, quæ ferrabunda est in sanguine, cujus intra arterias pulsus graviter admodum sentire solent omnium locorum nervi, & abinde contextæ membranæ. Exponuntur dolores singuli. Capitis dolor aliquando est in membranæ sub capillitio sitis, ipsoque pericranio aliquando, duram matrem affligit, sive primarius ille morbus sit, sive morbi symptoma, aut consensu cum remota ægritudine contingens. Subnectuntur exempla, & efficaciori medicina illustrantur. Juverunt fixos capitis dolores purgantia, quæ Mercurii dulcis particulam habebant. Balsamica camphorata profuerunt pro ægri discrimine. Faciem aut fauces alii dolores invadunt, partim quod dentes vario modo molestas patiantur ægritudines, partim quod fauces inflammentur, id quod cum febre acuta accidere plesumque solet. Laudantur remedia, quæ aceto & frigida sunt, & quæ vino rubro, aut aliis adstringendi virtutem habentibus remediis, componuntur. Mucilagines autem cum succis plantarum dulcibus & camphora Cynanche affectos juvant. Ophthalmiam curat Auctor solutione sacchari Saturni, sale prunellæ, sceniculo. Thoracem colores acutissimi affligunt, pleuritis, pleuro-pneumonia, pulmonum inflammatorius dolor, qui modo costis, modo pectori, modo dorso, subest. Laudantur diaphoretica, decoctum florum chamæmeli, & quæ ex succino sunt. Dolores abdominis colicos erudite explicat, & qua ratione aeris imperus in cavo intestinorum tristes movere cruciatu possit, docet; hinc &, a materia tunicam villosam rodente acriore quosdam provenire, arguit. Ulcera etiam aliquando subsunt, & alia. Laudantur, pro causæ differentia, aromatica, anodyna, laxantia, balsama. Dolores nephritici habent, quo exercere medicum possint, sive a calculo orientur, sive a spasmō, aut sanguinis motu anomalo. Commendantur oleosa, glutinosa, pinguis, anodyna, in pellentibus autem, & lapidem solventibus, non magna est fiducia. Anum invadunt dolores, ab hæmorrhoidalium vasorum tumore fluxuque impedito orti. Profunt succinum, camphora, myrrha, fota, linimento admota. Dolores tandem rheumatici, arthritici, vagi vel fixi, febre stipati aut nulla, exponuntur uberius; quorsum & podagra refertur. Quibus omnibus uberrima remedia præscribuntur, hæcque explicantur.

HISTOIRE ABREGÉE DE LA MAISON PALATINE,
par Mr. l'Abbé SCHANNAT, &c.

hoc est,

HISTORIA COMPENDIOSA DOMUS SERENISSIMÆ Palatinæ, Autore Abbate SCHANNATO; cui junctæ est Dissertatio isagogica, de Comitibus Palatinis ævi medii, per D. O. & Elogium historicum SCHANNATI, Autore DE LA BARRE DE BEAUMARCHAIS.

Francofurti, impensis Francisci Varrentrapp, 1749, 8.
Plag. 15.

Ven. Schannatus operam impendit laudabilem edifferendæ Historiæ Comitum Palatinorum Rheni, inde ab initio Seculæ XIII deductæ, ac quinquennio ante obitum præmaturum ab Autore ad finem pertextæ. Amicus ipsius, qui, sub literis D. O. latere, consultum duxit, sed quem scimus Virum esse prorsus egregium, & omni scientiarum genere perpolitum, adjunxit, vel potius præfixit, ei antiquiora. Ad hunc Cl. de la Barre de Beaumarchais ad modum Epistolæ direxit elogium vitamque Schannati. Hæc est libri summa brevissima. Joannes Fridericus Schannatus, ex familia Franconica procreatus, patre natus est Luxemburgi commorante, mediocris fortunæ, A. 1683, 23 Julii. Jurisprudentiam coluit Lovanii, Licentiati honores nactus, natus vix annos duos ac viginti. In foro esse cœpit in Parlamento Mechliniensi. Historiam Comitum Mansfeldici, Principis Imperii, Domini Heldrungenfis, scripsit quatuor & viginti annos natus, Luxemburgi A. 1707 luci datam. Hæc ipsis occasio fuit in familiaritatem cum historicis voluminibus perveniendi. Inde animum applicuit Ordini Ecclesiastico obtinendo, ut Historiæ magis litaret. Constantinus, Princeps Abbas Fuldenfis, Historiæ peritia vastissima cognitissimus, paulo post ejus operam adhibuit ad Historiam Fuldensem conscribendam. Ex Grammatophylacio igitur Fuldensi Schannatus adornavit Opera non una, nominatim *Vindemiæ literariæ, hoc est, veterum monumentorum, ad Germaniam sacram præcipue spectantium, Collectionem primam, Fuldæ & Lipsiæ editam in forma maxima A. 1723, nec non*
Corpus

Corpus traditionum Fuldensium, Lipsiæ, 1724, *Sammlung alter historischer Schriften und Documenten, wobey das alte Landrecht, wie selbiges vor Zeiten in Teutschland gebräuchlich gewesen, I Theil; Fuldischer Lehnhoff, sive de Clientela Fuldensi beneficiaria nobili & equestri*, Francofurti ad Moenum, 1726, fol. *Diæcesin Fuldensem cum annexa Hierarchia*, Francofurti ad Moenum, 1727, fol. Episcopus Wirceburgicus ac aulæ Hassiæ librum postremum animo haud eodem, quo Princeps Abbas, excipiebant. Joanni Georgio ab Eccard Episcopus commisit libri refellendi provinciam, qui eapropter in lucem emisit *Animadversiones historicas & criticas*. Respondit Schannatus, qui Eccardum in aulam Wirceburgensem commendatitiis suis deduxerat, opponendo *Vindicias quorundam Archivi Fuldensis Diplomatum, a Jo. Georg. ab Eckhart perperam impugnatorum*, Francofurti ad Moenum, 1728, fol. Edisseruimus litem eam eodem anno in hisce *Actis*. Cel. Estor calamum mox arripuit pro tuendis Landgraviorum Hassiæ juribus, cui idem Schannatus respondit in libro: *Jo. Freder. Schannati Historia Fuldensis, in tres Partes divisa*, Francofurti ad Moenum, 1729, fol. *cum Codice probationum annexo*. Post obitum Principis Abbatis Constantini Franciscus Georgius, Elector Trevirensis, & Episcopus Wormatiensis, ex domo Comitum de Schœnborn natus, invitavit Schannatum, ut scriberet *Historiam Episcopatus Wormatiensis*, A. 1732 duobus Tomis Francofurti ad Moenum editam. Eodem anno Archiepiscopus Pragensis, ortus ex Comitibus Manderscheid-Blanckenheymensium, expetivit ejus operam in historia antiqua Eiffeliæ componenda. Arripuit opus impositum Schannatus, & 22 familias illustres ejusdem domus delineavit in *Eiffelia illustrata*, quam edidisset A. 1739 vernante, nisi paulo ante immatura præcipitique morte obiisset. Constituerat secum edere nonnulla majoris formæ volumina sub titulo *Accessionum novarum ad Historiam antiquam & literariam Germaniæ*. In eis erant apparitura hæc Opera: *Codex novus Juris gentium diplomaticus, Codex Diplomatum ineditorum, ad Historiam Germaniæ spectans, ex variis Archivis depromptus; Accessiones novæ & inedite ad Historiam Palatinam; Anecdota varia, Reformationem Lutheranam illustrantia, & Romæ collecta; Notitiæ, Chartaria, & Monumenta*

umenta quamplurimorum Monasteriorum & Cœnobiorum Germania; Germania purpurata; Notitia pro historia Ordinis Teutonici; Coloniaensis varii argumenti; Probationes genealogicæ perantiquæ quamplurimarum familiarum nobilium Germania; Notitia familiarum provincie Lutzelburgensis & adjacentium; Observationes antiquariæ, cum in Italia, tum in Germania, collectæ. Cœperat quoque a multis inde annis colligere grandem Syllogen Conciliorum & Synodorum Germaniz. Erat etiam in eo, ut scriberet jussu & hortatu Cardinalis Episcopi Eminentissimi Spirensis *Historiam Episcopatus Spirensis*. Laboribus vero continuis exhaustus, subitò e vita discessit A. 1739, 6 Martii, Heidelbergz. Gratissimus erat purpuratis patribus *Albani, Quirini, & Passionei*, quibus Romæ utebatur gaudebatque patronis, quorum indulgentia prorsus singulari in Bibliothecam Vaticanam admissus, varia decerpfit, laboriosæ instar apis thyma circumvolitans. Magni factus est a Cardinale *de Malines*, Episcopo Spirensi, Abbate Fuldensi *Amando*, Archiepiscopo Salisburgensi, Comite Illustrissimo *de Wurmbrand*, Præside Consilii Aulici imperialis Vindobonensis, Comite *de Kufflein*, & Comite *de Nostitz*. Commercio literarium coluit cum Illustrissimo Comite *de Wurmbrand*, Collectoribus *Actorum Sanctorum*, inprimis *Sollierio*, cum *Martenio* ac *Montefalconio*, *J. G. ab Eckhart* ante conflictum, *Bernardo Pezio*, *Johne* Barone *de Crassier*, *Menckenis*, patre filioque, *Lucio*, Consule *de Uffenbach*, cum *de Loon*, *Mascovio*, *Schappflino*, *Senckenbergio*, & *Steinbeilio*. *Schannati* ingenium fuit vivax, hilare, apertum, & candore excellens. Sui erat haud præco, ventosæ arrogantæ aurem haud dabat. Aberat versutia & prudentia animum continuo tegendi. Fidelitate totus exardebat, irasci facilis, tamen ut placabilis esset. Religionis erat studiosus cum studio pacis, a fucata pietate alienus, erga Deum hominesque sincerus. Talis tantusque erat *Schannatus*. Cur Abbatem Biographus eum appellaverit, dicere omisit, causis literariis, ut videtur, abreptus. Nunc ad Dissertationem isagogicam progredi licebit, quæ haud minus ac *Schannati* historia testimoniis Autorum, satis large prolatis, instructa, & Autore suo, Viro, ut diximus, non vulgaris eruditionis, est dignissima. Comitum Palatinorum origines in *Missis Dominicis Cameræque nuntiis* quæ-

quærendæ. Comites Palatii causas regias in aula dirimere consueverant. Imperante *Ludovico Infante*, Duces, *Bavariæ, Sueviæ, Saxoniarum, & Thuringiarum*, cœpere hæreditariam dignitatem circumspicere, ad potentiam progressi satis magnam. Beneficia Regum clientelaria in hæredia abire cœperunt. Missi Dominici tempore *Henrici Sancti* ad causam unam dirimendam solebant delegari. Ut vero Ducum potentia Reges ponerent obices, Comites constituerunt Palatinos, qui ex officio curiæ in officium regni transibant. Horum erat, jura Imperatorum in provinciis ne quid detrimenti caperent, providere. Quo ipso illi erant Imperatorum vicarii. Hanc Doctiss. Autor sese invenisse credit originem Imperii Vicariorum, in quo momento nec sese, nec alios, fefellit. Comites hæc erant subiecti, Comitibus seu tribus locorum, in quibus jus dicerent, ita, ut provocare liceret ad tribunal Comitum Palatinorum, præpositi. Duces ne invalescerent nimium, Comites eis adjuncti fuerunt Palatini. Comites vero Palatini ad Rhenum potentiam suam eo magis amplificare potuere, quod in terris submissis a Ducis nullius autoritate fuerunt in ordinem redacti, ac ditissimi agrorum, ditionis, ac territorii, exsistere. *Ansfridum* Autor putat jurisdictione terræ innexa in Francia Rhenana haud gavisum. *Conradum*, postea Regem, ejusque fratrem, *Eberhardum*, existimat fuisse duces bellicos honorarios, de reliquo Ducatus haud possedisse, alterum existisse Camerae Nuntium. *Luitprandus* certe *Lib. II Cap. 7* *Eberhardum* appellavit *Comitem potentissimum in Francia*. *Abbas Gorizii Joannis* in Vita apud *Mabilioniam* in *Actis Sanctorum Ordinis Benedictini Sec. V pag. 401 seq.* dicitur *Everardus Franciæ Austrasiæque & quorundam trans Rhenum locorum Dux*. Comes Palatinus is vocatur a *Ditmaro, Sigeberto Gemblacensi, & Alberico ad A. 938*. *Henricus Auceps* A. 923 *Lotharingiam Carolo Simplici* ademtam A. 925 *Eberhardo* attribuit regendam ad jura Aquisgrani dicenda, & Lotharingos in pace continendos, A. 939 in prælio *Andernacensi* vitam ponenti. Ipso defuncto, *Conradum Sapientem & Hermannum Pusillum* *Otto* Lotharingis præesse jussit, illum superioribus, hunc inferioribus. Ille *Wormatiæ* sedit, hic *Aquisgrani*. Autor negat,

Herman-

Hermannum existisse filium *Arnolphi Mali*, *Tolnero* refragante, *Hermanno* successit *Ezo* jure sanguinis paterni. *Tolneri* argumenta refellit. *Hermannum* obiisse A. 959, sibi persuasit *Tolnerus*. At ipsius adhuc ad A. 993 fit mentio apud *Schannatum Hist. Wormat.* inter probat. n. 35, ac *Joannis* in Notis ad *Appendicem priorem Historia Bavarico-Palatinae Dan. Parei pag. 417.* Adde Diploma *Otonis III* apud *J. G. Leuckfeldium* in *Antiqu. Halberstad. pag. 664.* Recenset deinde Autor reliquos Comites Palatinos, tresque Tabulas genealogicas subjungit. Succedit *Schannati* Historia Palatina, exoritur ab *Ortone*, Electore Palatino, *Agnese* marito, ex *Henrico Longo*, & *Agnese*, *Conradi* filia, quacum nuptias A. 1225 Monachii celebravit. Patre *Otonis*, *Ludovico*, A. 1231 *Kelheimii* occiso, *Otto* etiam successit in Bavariz Ducatu, ipsi vero A. 1250 demortuo *Ludovicus*, Elector, filius. Substitit vero *Schannatus* in Vita Serenissimi Electoris, *Caroli Philippi*, cujus uxor tertia, *Maria Theresia Violenta*, A. 1734 decessit. Adjunxit tandem agnatorum prosapias, inde ab A. 1410 exortas, differens de stirpe Neoburgica veteri ac nova. Ex hac superstitat Sereniss. *Carolus Philippus Theodorus*, A. 1724, d. 10 Nov. natus ex *Joanne Christiano*, Duce Salzbacensi. Exponit deinde de stemmate Neoburgo-Hippolsteinensi, Simmerensi, Bipontino trium stirpium, Lutzsteinensi, dicto alias Veldenzenensi ac Lauterbeccensi, nec non Birkenfeldensi. Qui in compendio historiam Serenissimæ domus Palatinæ ad Rhenum repetere, ac passim nova momenta genealogica addiscere, student, eis non possumus non hunc libellum enixe commendare.

JOANNIS VOGTII, PASTORIS ECCLESIAE Cathedralis Bremensis, Historia Fistulae Eucharisticae, cujus ope sugi solet e calice vinum benedictum, ex Antiquitate ecclesiastica, & Scripturibus medii ævi.

Bremæ, apud Nathan. Saurmann, 1740, 4-
Plag. 7, cum Fig. æn. 1.

Licet a tempore aliquo viri doctrinæ copia & judicii vi pol-
lentes studium suum operamque eo contulerint, ut ri-
rus

tus atque instituta civitatis antiqua Christiana in clariore luce collocarentur, non oniffis etiam illis ceremoniis, quas male sedula hominum industria, superstitione subnixa, simplicitati Christiana attextuit; supersunt tamen diversa antiquitatum sacrarum capita, quae nondum debita facis diligentia sunt excussa. In illis non injuria nominat Venerandus Autor, qui aliis dudum scriptis famam ac nominis celebritatem sibi comparavit, argumentum de *Fistulis Eucharisticis*, quod sibi in praesentia explicandum fuit. Qui enim externos Christianae religionis ritus in certam aliquam compagem redegerunt, illi vel totam hanc rem silentio praetermittunt, vel, si quidem in illam incidant, non copiose facis enucleant. Rei hujus ratio inde forte petenda, quod ritus hic superstitioni ortum suum vel maxime debeat, ejusque primordia in illam tempestatem incidant, quae valde tenuem meliorum Scriptorum proventum tulit. Quare Pl. Rev. Autor, qui tempus, quod a sacro munere vacuum habet, antiquitatibus Christianis investigandis impendit, argumentum hoc cura sua non indignum judicavit, quod qua ratione pertractarit, paucis declarabimus. Nominatis illis, qui vel de hoc argumento sunt commentati, vel commentari instituerunt olim, docet, inter vasa sacra apud Scriptores medii aevi mentionem fieri *fistulae*; num vero per *καλάμους*, quos memorat *Nicephorus Hist. Eccl. T. II, pag. 774*, ex sententia *Casalii de prof. & sacr. vet. rit. pag. 420* haec ipsae sint intelligendae, non sine ratione addubitat, de *columnis* potius, quibus altare sustentabatur, quasque supplices prensare solebant, sermonem esse conjectans. Germanis nominabantur *Rahrlein & Kalchrahr*. Pag. 1 - 4.

gen, Latinis *calami* apud *Paschasium Radbertum & Guigonem*, distinguendi a *calamis scriptoriis*, quibus, in sacrum sanguinem intinctis, scribere solebant, si quid omnino firmum ratumque cupiebant, *pugillares* in Ordine Romano, *sumtorium* apud *Fleodoardum Hist. Eccles. Rhem. Lib. III Cap. V*, quo tamen in loco *Georg. Calvenerius cochlear* vult intelligi, refutatus a *Dufresnio Thom. Reinesius* in *Epist. ad Daumium pag. 214* legendum censet *suctorium*, causatus, cochlearibus inter vasa sacra N. T. nullum esse locum, contrarium demonstrante doctissimo Autore; qua occasione, quale vasculum *colatorium* fuerit, edocet. Porro diceba-

G

diceba-

4-10.

- dicebatur *arundo, canna, canalis, canola, siphon, pipa*, & in antiquis monumentis Germanicis *pipe*, non autem Græcis *λάβης*, quæ est sententia *Dufresnii*, cum ea vox potius *cochlear*, quò Græci in sacra cœna utebantur, designet. Inde ritum in Ecclesia Græca usitatum, panem consecratum, in minutissimas partes a sacerdote fractum, inque calicem sacrum immisum, populo distribuendi, quas particulas vulgo *μαργαρίτας, μερίδες*, euchologium, *Ψυχὰς Cyrillus Hierosolymitanus, micas Paschasius Radbertus*, nominant,) exponit. Cujus moris mentionem jam Sec. IX injicit *Humfredus*, Sylvæ Candidæ Episcopus, imò *Latinus Latinius & Petrus Arcudius*, eum ab ætate *Innocentii*, Præfulis Romani, & *Chrysofomi*, arcessentes, intercedente *Isaaco Haberto & Jo. Bona*, quos sequitur *Binghamus* in *Orig. Eccles. Tomo VI pag. 441 seq.* In medium prolatis variis fistularum harum nominibus, ad ipsam earum materiam progreditur, monstrans, ex auro plerumque, vel argento, vel orichalco, quin & vitro, fabricatas, calicibusque artificiose insertas fuisse, eo fine, ut plebs sacra inde vinum sacramentale hauriret; cujus generis calices *calices ministeriales* nuncupabantur, quod iis Christi sanguis populo ministraretur. Consuetudinem hanc ex Ordine Romano ac aliis Scriptoribus edisserit, quæ vel maxime in Ecclesia Latina viguit, apud Græcos autem non omnino exulavit, ut ex *Jac. Gretseri Annot. ad Jo. Cantacuzenum pag. 913* adstruitur. Illius Ecclesia trium primorum Seculorum ignara prorsus fuit, quibus populus non fugebat, sed ore, calici admoto, vinum eucharisticum hauriebat, quod ex *Cypriano de Lapsis Opp. pag. 132 edit. Brem. Concil. Carthagin. IV Can. LXXVI*, it probatum. Quod *Beda* ac alii de calice Christi, Hierosolymis olim & alibi locorum superstite, asseverant, id, quemadmodum Doctiss. *Jac. Basnagius* in *Proleg. ad Canisii Lektionen antiquas Cap. VII §. 11 & 13* demonstravit, fabulosum esse, ne ipsi quidem prudentiores ex Pontificiis diffidentur. Licet autem natales ritus hujus non ita alte sint repetendi; est tamen ille fatis antiquus, non demum Seculo XII vel XIII excogitatus, quod *Jo. Andr. Quenstedius* in *Antiq. eccles. pag. 392* & *Jo. Franc. Buddeus* in *Diss. de Symb. euchar. §. 11* opinantur. Ejus enim vestigia jamdum in *Carmine Paschasii Radberti*, qui ex calculo

calculo *Aub. Mirei* circa A. 786 natus, & A. 851 denatus, *Eberbardi*, Comitis, *testamento*, A. 867 scripto, nec minus in *Ordine Romano*, qui Seculo VIII concinnatus, deprehenduntur. *Georgius* quidem *Cassander* in *Consultat. Artic. 22 pag. 98* in ea perstat sententia, originem suam ab illo tempore traxisse, quo mos panem in vinum intingendi invaluit; *Jo. Dallens* autem de *Cult. Latin. relig. Lib. III Cap. 28 pag. 448* ab illo temporis articulo arcessit, quo *Urbanus II* morem intingendi proscripsit; at *Noster* vero propius esse contendit, uno eodemque tempore utrumque ritum initium suum habuisse. Mori huic gradum promovit superstitio, quod vererentur homines, ne, vino consecrato in sanguinem Christi converso, gutta aliqua in terram prolaberetur, sicque periret, quod grande admodum piaculum habebatur. Ex quo fonte etiam *Lutheranis* in *Comitiis Augustanis* A. 1530, & postea *Ecclesiis Austriacis*, *communicantibus* sub utraque specie, usus fistularum fuit commendatus, quod posterius testimoniis *Dav. Chytrai* in *Historia Augustanae Confessionis pag. 163*, & *Bernh. Raupachii* in *erlauterten Evangelischen Oesterreich pag. 127 seq.* confirmat. Remanet mos surgens in *Ecclesia Pontificia*, tum ratione laicorum, quoties ipsis poculum ablutionis, quod appellant, porrigitur, tum ratione ipsius Pontificis, qui, quoties sacra fruitur eucharistia, vinum ex calice fugit, ad indicandam perpeffionum Christi communionem, qui ita ex calamo sive canna acetosam potionem, sibi porrectam, hausit, quam mysticam hujus rei rationem assertit *Casalius de prof. & sacr. vet. ritibus P. III pag. 420*. Solent adhuc in *Monasterio S. Dionysii* in *Francia Ordinis Benedicti*, nunc *Congregationis S. Mauri*, ministri sub utraque specie communicare, & quidem vinum e calice ope fistulae sorbere; cujus rei testes *Autor* citat *Jo. Bonam. rer. liturg. Lib. I pag. 477*, *Carolus Dufresne Glossar. med. & infim. Latin. Tomo II pag. 445*, *Christ. Bronnerum Lib. XII Annal. Trevir. n. 114*, alios. Quod privilegium A. 754 ex speciali gratia ipsis indultum a *Stephano III*, P. M. qui, miraculosam opem *Sancti* hujus in restitutione valetudinis se expertum esse, gloriabatur. Superest pariter iste mos in nonnullis *Ecclesiis Evangelico-Lutheranis*, non tam ob effusionis metum, quam ut *populus* eo commodius inde hauriat, *Ham-*

Pag. 26-28.

29-31.

31-36.

36-39.

40-41.

burgenſi, aliis, olim in Marchia; non omnino rejicientibus hanc
 conſuetudinem *Erdm. Neumeiſtero & Jo. Adamo Oſiandro*, non-
 nullis exiſtimantibus, uſum hunc reuocandum eſſe, quod *Henr.*
Nicolai & Jo. Wilb. von der Lieb ſuaſerunt. Contra alibi lo-
 corum, ubi olim uiguit, ſupremi magiſtratus autoritate eſt abro-
 gatus, uti Altonauiæ, in Marchia, itemque in Eccleſia Cellenſi, ſed
 potiffimum privato Paſtorum ſtudio. His ita enarratis, ac idoneo-
 rum Scriptorum teſtimonio confirmatis, binam ſubjunxit Autor
 obſervationem, alteram de tranſubſtantiationis dogmate, quod
 ubi inueſtum fuerit in eccleſia, & periculum eſſe duxerint homi-
 nes, ne, ſi qua vini gutta in terram effunderetur, ipſe ſanguis Chriſti
 profanaretur, fiſtulas iſtas ſuſtorias in uſu eſſe cœpiſſe, notat; alte-
 ram, qua docet, ex harum ipſarum uſu ſatis antiquo communionem
 ſub utraque, laicis olim uſitatam, firmari poſſe. Quare hoc ipſum ar-
 gumentum *Georgius*, Princeps Anhaltinus, *Georgius Caſſander*, *Gui-*
lielmus Bellajus, *Langæi* dominus, *Franciſci I*, Regis Galliæ, Orator,
 pro illo jure, laicis reſtituendo, contra Pontificios ſtrinxerunt. Opu-
 culo huic præmiſſa eſt figura fiſtulæ iſtius, æri inciſa, quæ exhibe-
 tur ex *Aubrii de la Motraye Itineribus per Europam, Aſiam, & par-*
tem Africae, Londini Anglice A. 1723, & Hagæ Comitum A. 1727
 Gallice, in fol. editis. Nulli dubitamus, quin antiquitatum ſa-
 crarum cupidi ex lectione elegantis hujus Commentationis & vo-
 luptatem & fructum exſpectatum ſint percepturi, doctiſſimusque
 Autor, ſi, quod ſperamus, in poſterum horas ſuas ſubſecivas
 iſtiusmodi argumentis elucubrandis dederit, amatores harum cu-
 pediarum majorem in modum ſibi ſit devinſurus.

NOVA LITERARIA.

Edidit haud ita pridem Academia Scientiarum Petropolitana
 librorum, quorquot ipſa a primis inde initiis ſuis ad hoc
 uſque tempus prelo ſuo exire juſſit, omnium catalogum, eos
 etiam, qui nunc typis excuduntur, continentem, & annotata ſin-
 gulorum, qui jam exſtant publice, pretia habentem. Quo in-
 ſpecto, gaudentes cognovimus, illorum cujuſcunque generis li-
 brorum, quorum alii aliis & forma ſpecioſiores, & argumento præ-

præstantiores sunt, numerum jam prope ad centesimum accedere, quod nemini non mirum videatur, qui breve illud spatium annorum, quo stetit scimus Academiam, adhuc satis florentem & illustrem, cogitet. Nos vero gratam, quod speramus, Lectori nostro rem præstabimus, si, quicquid est hujus Indicis, ut sic omnes intelligant, quantum ab illo etiam doctissimorum Virorum Senatu bonis literis incrementi venerit, in ipsis his Annalibus repetamus. Sunt hic tituli librorum omnes, præter Latinos, Gallice expressi, quod plurimi sermone essent Russo aut Germanico scripti, quorum titulus, nisi Gallice redderetur, paucissimis intelligi exterorum posset. Nos vero, bona Lectorum venia, sermoni Gallico-Latinum substituemus, hunc quippe loco huic magis opportunum, forsitan etiam Lectoribus nostris magis familiarem, judicantes. Quos igitur ex prelo Petropolitano prodeuntes ætas nostra vidit, hi sunt libri: *A. B. C. Germanicum*; *A. B. C. Latinum*; *A. B. C. Gallicum*; *Abregé des Mathematiques pour l'usage de sa Majesté Imperiale de toutes les Russies*, Tomi III, 1728, 8; *Atlas Russicus, minoris formæ, consistens Mappis 27*; Theoph. Sigefr. Bayeri *Museum Sinicum*, Tomi II, 1731, 8; Ejusd. *Historia Osrhoena & Edessena, ex nammis illustrata*, 1734, 4; Ejusd. *de Horis Sinicis & Cyclo horario Commentationes*; *accedit ejusd. Parergon Sinicum de Calendariis Sinicis*, 1735, 4; Ejusd. *Historia regni Græcorum Bactriani*; *accedit Christoph. Theodosii Waltheri Doctrina temporum Indica, cum Paralipomenis*, 1738, 4; Isaaci Bruckneri *Descriptio Calendarii universalis, & ejus usus*, Russice, Gallice & Germanice, 1735, 4; Jo. Christ. Buxbaum *Plantarum minus cognitarum circa Byzantium Centuria I, II, & III*, 1739, *Centuria IV*, 1734, *Centuria V*, 1740, 4; *Calendarium Petropolitanum*, Russice & Germanice, 8; *Colloquia scholastica*, Russice, Germanice, Gallice & Latine, 1738, 8; *Commentarii Academiæ Scientiarum Petropolitana*; *Tomus I ad annum 1726*, 1728, *Tomus II ad annum 1727*, 1729, *Tomus III ad annum 1728*, 1732, *Tomus IV ad annum 1729*, 1735, *Tomus V ad annum 1730*, 1737, *Tomus VI ad annum 1731*, 1739, 4; *Compendium Historiæ Russicæ*, sermone Russo, 8; *Consilium formandi Audia S. Maj. Imp. Petri II, suppeditatum a L. Barone Ostermanno*;

cum ratione instituendi Principem doctrinis religionis Christianæ, proposita a Theophane, Archiepiscopo Novogrodenfi, Germanice, 1728, 8; Descriptio copiosa coronationis Augustiss. Imperatricis Annæ, quæ Moscovia celebrata est inter applausus populorum, d. 28 April. 1730, Russice & Germanice, 1731, fol.; Descriptiones ignis solennis, qui publice splenduerunt d. 28 Jan. 1732, d. 28 April. 1732, d. 28 Jan. & 28 April. 1733, d. 28 Jan. & d. 28 April. 1734, d. 28 Jan. & d. 28 April. 1735, singulæ Russice & Germanice separatim excusæ, fol.; Discours lu dans l'Assemblée publique de l'Académie des Sciences le 2 Mars 1728 par Mr. de l'Isle, avec la Réponse de Mr. Bernoulli, 4; Doctrina de Sulcis sclopetorum coehleatis, cum observationibus curiosis, extractis ex Commentariis Academia Petropolitana, & in Germanicum sermonem translatis ab Autore Jo. Ge. Leutmanno, Academia Membro, Mechan. & Optices Professore, Germanice, 1733, 4; Leonh. Euleri Mechanica, sive Motus scientia, analytice exposita, instar Supplementi ad Commentarios Acad. Scient. Imper. Tomi II, 1736, 4; Florini Oeconomia, ex Germanico in Russicum translata, & figuris aeneis ornata, 1738, 4; Gerlachii Prospectus Cronstadii, cum explicatione versibus liberis facta, Germanice, 1738, 4; Grammatica Germanica, ex diversis Autoribus concinnata in usum juventutis Russicæ & Collegii Petropolitani, Germanice, 1734, 8; Historia regni Japonici, Russice, 1734, 8; Introductio compendiosa in artem Heraldicam, exemplis illustrata, Germanice, Gallice, & Latine, 1731, 8; Introductio in Arithmeticam, in usum Collegii Academia Imperialis, Germanice, 1738, 8; Introductio compendiosa in cognitionem & compositionem Machinarum simplicium, Germanice & Russice, 1738, 8; Introductio in Geographiam mathematicam & naturalem, usumque Globi & Mapparum, Germanice, 1738, 8; Jo. Alberti Korff Panegyricus & gratiarum actio, recitata in fanere Ill. Caroli de Biron, Domini de Kaluzebm, Germanice, 1733, fol.; Lettre du Comte d'Osterman au Grand-Visir de la Porte Ottomane, du 12 Avril 1736, touchant les differents entre les deux Cours; traduite de l'original Russien, 4; Lexicon Germanico-Latino-Russicum, cum præcipuis principiis linguæ Russicæ, 1731, 4; Lex de Gambio in Russia, Russice & Germanice, 1730, 8; Lex de

Ve.

Vestigalibus mercibus, cum Tractatu perpetuo pacis maritima inter Imperium Russicum & Danicum, Russice & Germanice, 1731, 8; Leges militares, cum annotationibus brevioribus, iterum editis jussu Majestatis Russicæ, Russice & Germanice, 1735, 8; Comitibus de Mariglii Status militaris Imperii Ottomanici, ex Gallico in Russicum conversus, cum narratione duarum rebellionum, quæ Constantinopoli recentissimis temporibus sunt excitata, 4, fol.; Miscellaneæ phrasæ, Russice & Germanice, 8; Novella politica, ab anno inde 1727 usque ad annum 1738, Germanice & Russice; de Officiis subditorum erga magistratus Sermo, recitatus in templo Evangelico die coronationis S. Maj. Imperialis, a Ludolpho Ottone Trefourt, Pastore ejus templi, Germanice, 1731, 4; Ordinatio generatis, secundum quam Collegia, Cancellaria, & omnes illi, qui bis Collegiis adstricti sunt, componere se debent, Russice, 1735, 4; Ordinatio militaris, præscribens officia eorum, qui exercitui præfecti sunt, aut alia militaria munera gerunt, secundum edita jussu S. Maj. Imp. Germanice, 1737, 8; Preisleri Principiorum Diagraphicæ Partes III, Russice & Germanice, 1735; Project de la mesure de la Terre en Russie, lu dans l'Assemblée de l'Académie des Sciences de St. Petersbourg le 21 Janv. 1737 par Mr. de l'Isle, 4; idem liber, Russice & Alemannice; Recueil d'événemens historiques de la Russie, Tomi IX, 1735, 8; Relationes historicæ de civitate Assopho, quibus ostenditur, extructam & habitatam esse a Græcis diu ante C. N. simulque narratur, quando & quomodo sub potestatem Russorum sit redacta, Germanice & Russice, 1738, 8; S. Remii rei tormentaria scientia, Russice, Tomus I, 1732, Tomus II, 1733; Jo. Frid. Schreiberi Corporis ac motus consideratio, 1731, 4; Sermo Panegyricus, in solenni Academiæ Scientiarum Imperialis conventu die 5 Maji Anno 1731 publice recitatus, 4; Sermo funebris, recitatus in funere Annæ de Schlippenbach, ab Eccardo Philippo Freyholdo, Germanice, 4; Sermo funebris, recitatus in exequiis Joannis Gunsberi, summi rei tormentaria præfecti in exercitu S. Maj. Imp. Russicæ, ab Eccardo Phil. Freyholdo, Pastore Ecclesiæ Evangelicæ, qua Moscovia est, Germanice, fol.; Sermo funebris in morte Adamî Alexandri de Weyde, Tribuni militum, recitatus ab eodem, Germanice,

niçe, 1734, fol.; *Sermo funebris, recitatus in exequiis Illustriss. Jacobi Danielis Comitis de Bruce, supremi exercituum S. Maj. Imper. Russ. Ducis, d. 10 April 1735, ab eodem, Germanice, 4; Sermo, recitatus ab Eminentiss. Theophane, Archiepiscopo Novogrodenf, Russice, 1731, 4; Sermones Academia, in I Conventu recitati, 1725, 4; Sermones Academia, in II Conventu praelecti, 1729, 4; Jo. Georg. Siegesbeck Botanosophia veterioris brevis Sciagraphia, in usum discipulorum adornata, 1737, 4; Synopei Parerga medica, 8; Designatio mercium vestigalium, Russice & Germanice, 1731, 8; Tractatus inter S. Maj. Imper. Russ. & Schachum Persarum, conclusus per Legatos plena potestate instructos Retsebit in Provincia Gilaniensi d. 21 Jan. 1732, Russice & Germanice, fol.; Tractatus pacis, inter Imperium Russorum & Sultanum Eschrefum sancitæ, Russice & Germanice, 1729, fol.; Tractatus amicitiae & commercii, conclusus d. 2 Febr. 1734 Petropoli inter S. Maj. Imp. Russorum & Regem M. Britanniae, Germanice & Gallice, fol.; Tredinkowskii Oda in expugnationem Dantisci, Russice & Germanice, 1734, 4; Ejusdem Carmina Russica, 1735, 4; Ejusdem Politica, ex Gallico in Russicum conversa, 1737; Panegyrique de S. Maj. Imp. par le même, 1732, 4; Ulofchenie, ou les Loix de la Russie, 4; D. Jo. Ammani Icones stirpium rariorum, in Rusbenorum Imperio sponte provenientium, instar Supplementi Commentariorum Academia Scientiarum Imper. Petropolitanae, 4; Cellarii Liber memorialis, Latine, Alemannice, & Russice, 8; de l'Isle Memoires pour servir a l'histoire & au progrès de l'Astronomie, de la Geographie, & de la Physique, 4; Edicta, ab anno inde 1714 ad 1725 publicata, Russice, 4; Leonh. Euleri Tractatus philosophicus de Musica, tam antiqua, quam hodierna, 4; Introductio in Geographiam mathematicam & naturalem, Russice, 8; Introductio in Arithmeticam, in usum Collegii Academicum, Russice, 8; Ge. Wolffg. Krafft brevis Descriptio Experimentorum physicorum, in usum Auditorum suorum, 8; Jo. Slateri Modus experiendi aurum & argentum similiter ut cetera metalla, cum Tabulis, Russice & Germanice, 8; Vita Ducis Eugenii, Russice, 8.*



NOVA ACTA ERUDITORUM,

publicata Lipsiæ

Calendis Maji Anno MDCCXLI.

MARMORA PISAURENSIA, *Notis illustrata.*

Pisauri, e typographia Nicol. Garelli, 1737, fol.

Alph. 3 plag. 5.

Ea fuit ab aliquot annis Italarum laus propria & contentio, ut literas, quæ ab humanitate nomen ducunt, certatim & quasi viribus inter se collatis adjuvarent. Profecto, nisi *Maffai, Gorii, Muratorii, Facciolati, Pelenii, Virorum* de mansuetioribus Musis immortaliter meritorum, scripta in promptu essent, nostra oratio forte suspicionem assentationis, quam procul habemus, non effugeret. Sed, ut laudes ad modestiam scriptoris moderationemque submittere, ita considerare fas est, non quid aures quorundam desidum & ignavorum pati possint, sed quid virtuti debeatur. Prodit jam in scenam, quod felix faustumque sit, novus literarum sospitator, de cujus ingenio & recondita eruditione hæc, quæ vides, Lector, Marmora Pisaurensia testantur. Non tamen ad laudandam illorum præstantiam stilum jam convertemus, quæ per se satis apud probos judices valebunt, sed, quod erit probabilius, magisque ex usu, de instituti ratione & singulis Inscriptionibus sententiam Ill. Auctoris, sicubi aut confirmat aliorum interpretationes, aut ab iis paulum recessit, proponemus. Autor vero nobilissimi hujus Operis est *Hannibal Camillus, Eques D. Steph. F. de Abbatibus Oliverius*, ut patet ex Dedicacione, Viris illustribus *Bellusio, Bonaminio,*

Hh

minio, Tebaldo, & Fatio, inscripta, ubi simul docemur, rogatum a Doctiff. *Oliverio* Pisaurensium magistratum, ut aliquo pacto prisci decoris memoriam conservare studeret. In mandatis propterea Senatui dedisse, ut Duumviri crearentur, *Franciscus scilicet Maria Jos. F. Briginus & Raymundus Petr. Anton. F. Santinellus*, quorum autoritate marmora antiqua urbis Pisauri unum in locum, & tutiorem, conferrentur. Nam antea in porticu Palatii collocata, vel plebeculae, vel aeris inclementiae, patebant. Sed, cum in illustri loco, ubi Praetor jam in foro causas cognosceret, & jus dicere, solet, eminent, Cel. Auctor a fortuna sibi datam occasionem, monumentorum illorum verba sensusque indagandi, non praetermisit. Non reticenda quoque hic videretur Petrensis Archiepiscopi, *FridERICI Lantii de Ruvere*, munificentia, qui praemius propositis libellionem ad editionem Marmorum citius absolvendam invitavit. In marmoribus vero ordinandis Cel. Auctor ante omnia *Gruterum* secutus est, peregrinas simul Inscriptiones a patriis diligenter segregando. Primum quidem marmora ita illustranda susceperat, ut altera Pars integras, altera mutilas, contineret, nulla peregrinitatis habita ratione; sed, multis demum argumentis adductus, pristinum mutavit consilium. Interim tamen illud, quod ingenue profitetur, malum irrepsit, quod propter hanc ordinis perturbationem duae Inscriptiones Pisaurensium originem & natales mentirentur, quae tamen Roma huc advectae olim fuissent. De priori marmoris titulo clara & perspicua res est. De altera vero conjicit tantum, Romae natam fabricatamque fuisse, quod *ESQVILINVS DEC.* haud dubie *Esquilinum Decurionem* denotet. Eas autem omnes Inscriptiones, quae adhuc supererant, summa diligentia descripsit, collatis simul pluribus, quae in MStis reperiebantur. Nam *Hieronymus Arditius*, Patricius Pisaurensium, libellum composuit, cui titulus *Memorie*, A. 1580, deinde *Sebastianus Maccius*, antea Pisauri, mox Patavii, Professor humaniorum literarum, Collectionem dedit, cujus tamen fidem in nonnullis suspectam esse arbitrat. Tertio multum adjumenti praestitit Cel. *Oliverio Salvatoris Salvatorii Collectio Inscriptionum Pisaurensium*, A. 1628 facta, quae, quoniam deinde in *Antonii Gozzei* manus pervenit, qui

qui nonnullis locis medicam attulit manum, non immerito *Colle-
tio Gonzeana* appellatur. Quarto unam Pisarensem Inscrip-
tionem suppeditarunt ei *Scheda Barberina*, seu pars *Collectionis
Doniana*, quam cum ipso communicavit Vir Cl. *Pompejus
Compagnonius*, Patricius Maceratensis. Non parum quoque
commodi ipsi accessisse ex Collectione gratus agnoscit, quam
Dominicus de Abbatibus Oliverius, propatruus ejus, A. 1669
concinnavit. Ceterum ex tota Cel. Autoris oratione modestia
quædam & commendabilis verecundia elucet. Non enim ipsis
marmoribus suas animadversiones inferuit, sed tanquam refe-
rum aliquod membrum a reliquo corpore pone Inscriptiones
ea mente collocavit, ut, si lectores Notas ipsius legere fastidirent,
salkem marmora inspicerent. At vanus Autorem incessit timor.
Tantum enim abest, ut observationes ejus nobis, a capite ad cal-
cem librum perlegendibus, molestiam vel nauseam creaverint,
ut pertinacem Cel. Autoris sedulitatem & ingenii erectioris
facultates mirati simus. Nobis igitur hanc legem scripsimus,
ut primo marmorum ordinem, deinde Ill. *Oliverii* animad-
versiones, explicemus. In marmorum collocatione *Græterum*,
quod diximus, æmulatus, primo Deorum, deinde Magistratum,
& Imperatorum, post variorum in republica munerum, demum
familix, & domesticas, rationes tenuit. Augusto Deorum con-
cilio interfunt *Jupiter, Ceres, Bacchus, Hercules, Silvanus, Bona
Dea, Priapus, Dii Augustales*. In magistratibus & Imperatoribus
nomina *Dræ Faustina, Julia Augusta, Philippi, Valeriani, Aure-
liani, Constantii, Valentimani, & Valentis, Haruspiciis Fulgurato-
ris, Matronæ municipis, Patroni municipis, Quæstoris, Triumviri
quinquennalis, Consulis, Patroni Colonia, Pontificis, Præfecti equi-
tam, Curatoris viarum, Ædilis, Decurionis, Naviculariorum, &
Sevirum Augustalium*, occurrunt. Familiarium Inscriptiones
commendant appellationes *Conjugis karissima & incomparabilis,
Conjugis bene merentis, fidelissima, Sororis piensissima, Soceræ
incomparabilis*, quas demum *Peregrina pag. 61, & Christiana pag.
73*, comitantur. Quod yero Notas uniuscujusque Inscriptionis
atinet, operæ pretium esse ducimus, ex singulis præcipuas asser-
re, quamlibet, ubi omnia egregia sunt, difficulter præstantiora sele-

- Fig. 1. selegeris. Ad n. 1 defendit Auctor *Ligorii* fidem *Hesseli* verbis: ridiculum esse, falsitatem de omnibus fere suspicari. Eodem loco discimus, municipales civitates titulos Romanorum affectasse,
- 6, quod honores *Ædilis* curulis satis abundeque testantur. Ad n. 3 de signo vel *Apollinis*, vel *Bacchi*, vel, quod *Gorius* existimat, *Dei præstitis*, seu *Genii*, elegantissime secundum naturæ leges effecto, disserit; qua occasione *Mancinium* reprehendit, existimantem, *Bacchum* propterea hoc signo referri, quod pampinis circumdatus esset. Sed nescivit Vir doctus, illas botrorum & pampinorum flexiones non ad tempora *Bacchi*, sed ad templum, vel antrum, pertinere, quod sæpissime apud antiquos vites ambiebant. Illam autem statuam, Pisauri A. 1530 effossam, quæ, olim in Museo *Roboreo* asservata, nunc in *Mediceo* reperitur, Doctiss. *Gorius* pluribus illustrandam sibi sumit in *Musci Florentini Tomo III.* Ill. Auctor eam ob causam putat *Genium* loci esse, quoniam veteres signa loci Diis suis lubenter adscripserint; ideoque parum absurdum videri, si statueremus, vel ob fertilitatem agri, vel optimum vini proventum, *Genium* illum pampinis exornatum fuisse. Interim, dum in utramque partem disputat, nodos & ænigmata solvit, *Baccho*que tale simulacrum
10. vindicat, quod ante signum panthera, animal *Baccho* sacrum, reperta fuit. Ad n. 4 negat, Inscriptionem *Aureliani* ævo convenire, tum ob characteres elegantissimos, tum vero etiam ob structuram arcus artificiosissimam, cujus aliquot parietinæ superessent. Sed ratio, qua impugnat hujus marmoris antiquitatem, nondum videtur nobis ita esse excogitata, ut omnem dubitationis nebulam dispellat. Nam, ex veteri aliquo loco oportuisse huc transferri, dicit, cum *Belisarius* urbes a Gothis vastatas instauraret.
- 16 seq. Neque minus Cel. Auctor interpretatur, quid sibi velit *ducenaria* dignitas, & cur *egregiatus* & *perfectissimatus* ei secundum leges Imperatorum tribuatur. Non appellari, contendit, *Ducenarios*, ut *Turnebus* credidit, a ducentesimo vedigali, quod exigenter; nam ita potius *Ducentesimarii* possent dici, quam
18. *Ducenarii*. Ad n. 7 notat servi cujusdam ambitionem, qui fortassis sacellum, *Priapo* dicatum, templum nominaverit, Sed nos contra in ea sumus opinione, servos quandoque splendida in honorem vel

vel Patroni vel Dei exstruxisse ædificia, tantosque impendisse sumtus, ut ex plurimis *Gruteri* Inscriptionibus apparet, quantos forte nostro ævo lauræ fortis homines non infumerent. *Pag. 23* leguntur *VIVIRI* & *VIVIRI* Augustales: quæ iteratio non parum negotii faceffivit interpretibus; sed Doctiss. Autor ex ingenio supplet inter vocabulum prius *Q. Badufii* nomen, quæ emendatione omnis ambiguitas & vitiosa forte tituli lectio tollitur. Ad *n. 18* existimat, pro *conjunctique* legi debere *invictique*, eamque *Pag. 34.* laudem referendam esse ad *Scipionem*, qui, etsi juveniliter adhuc lasciviret, tantam tamen hostium ubique stragem edidit, ut ea laude multis antecederet senibus, & *invictus* merito dici posset. *N. 19* occasione erasi G in AUG. fusc docet, multos credidisse, *Geta* nomen a fratre *Caracalla* ubique post mortem erasum fuisse. Annotat simul, *Fontaninum*, ante aliquot annos defunctum, censuisse, falso id sumi de *Geta*, cum potius loco *Getae* semper sit intelligendus *Plautianus*, vir ea ætate multum in aula Imperatoris pollens, & repositum fuisse ab imperitis lapicidis pro *Plautiano*, Præfecto Prætorio, *Getam*. At, licet diserta *Spartiani* in *Vita Caracallæ* verba non adsint, quibus indicetur nominis *Getae* in monumentis erasio, ex aliis tamen signis indelebile *Caracallæ* odium in fratrem mortuum patere arbitratur, ut, quamvis ab Imperatore Divorum numero adscriptus esset, summo tamen post fata dedecore & infamia afficeretur. Ne vero *Fontanini* sectatores rimam quærerent, unde elabi possent, marmora Cel. Autor excitat, in quibus, manifesto apparet, haudquaquam locum habere *Plautianum*, ut vult *Fontaninus*, posse, sed sine omni dubio *Getam* debere intelligi, quoniam consors erat laudum publicarum, quarum tamen privatus homo, qualis *Plautianus*, particeps fieri non poterat. Nam inscriptio talibus est consignata literis:

38-39.

DIANAE
PRO. SALVTE
IMP. L. SEPTIMI. SEVERI. ET
M. AVRELI. ANTONINI
AVGG. ET

43.

Hh 3

IVLIAE

SE SE SE SE SE SE SE SE SE SE SE SE SE SE SE SE SE SE SE
 IVLIAE AVG. MATR. CASTROR
 SE SE SE SE SE SE SE SE SE SE SE SE SE SE SE SE SE SE SE

Ex qua, qui jura Imperatorum & Augustorum novit, luculentissime ei apparet, neminem posse ad latus Imperatoris poni, nisi qui idem fastigium regiae dignitatis obtinuerit. *Fontanius* quidem mutilam Inscriptionem nominibus *Plautiani*, & *Plautilla*, explet; sed *Doñiff.* Autor ejusmodi argutiunculas subridet, quoniam nondum perspiciit, quare pro salute & incolamitate hominis privati *Diana* gratiae aut vota fierent. Neque sibi persuadere potest, ulli post *Sejanum* tantos in civitate honores fuisse tributos, ut simul cum Imperatore nomen ejus in monumentis publicis scriptum fuerit. Ad n. 23 & 24 occurrit nota numeralis CLXXXVII, eo pacto ab *Ill. Oliverio* explicata, ac si urbis *Pisarenis* & *Romae* intervallum denotare videatur; quae interpretatio ut singulare ingenii acumen ostendit, ita perquam grata nobis accidit, quod simul aliquot obscuris *Itinerarii Antoniniani* locis medeatur. N. 27 erudite Autor officia Haruspicum in triplex aliquod munus distribuit. Vel enim de caelo servasse, vel extorum & ostentorum divinationes praesensisse, dicuntur. Praeterea aliqui possent vitiosam in nomine Haruspicum *Fulguriantoris* orthographiam deprehendere. Sed *Doñiff.* Autor existimat, *Fulguriantorem* rectissime secundum hunc titulum scribi. Ad haec, occasione Etruscarum literarum, quae finem baseos occupant, *Cel.* Autor de voce *Fronta* contra *Bourguetum* disputat, qui, etsi conjiciat, *Fulguriantorem* voce *Fronta* designari, nullas tamen causas assertionis suae, nec origines hujus verbi, tradidit. Propterea *Ill. Oliverius* vocem a *βροντάω*, *fulmino*, quasi dicatur *Brontac* loco *Frontac*, quoniam τὸ B & τὸ F saepenumero permutantur, derivat. Ad n. 28 multa exponit de *Quinquennialitate*, municipali magistratu; cujus numeris veram significationem contra *Norissium* & *Velferum* defendit, & monstrat, discrimen esse inter *Duumviros quinquennales*, & *quinquennales*, seu *Censores municipiorum*. Licet enim *Quinquennales*, seu *Censores*, saepiuscule *Duumviri* appellentur; semper tamen notas addi *I. D.* hoc est, *Juri Dicundo*, contendit. At, si quis ulterius pugnare

Pag. 33.

57.

59.

62.

gnare velit, fasces nemini potuisse præferri, nisi Duumviris, seu Consulibus municipiorum, respondet Cel. Autor, concedi id quidem florente republica, sed neglectis priscorum legibus eundem morem semper obtinuisse negat. Eodem enim pacto, quod antea novum & insolens visum esset, posteris temporibus, & labente rei publicæ disciplina, satis in usu fuisse ostendit, Ædilibus lictores cum bacillis dari. Ibidem dicitur, Imperatorem, nescimus quem, & si conjectura Ill. Autoris valet, aut *Domitianum*, aut *Commodum*, *jus commune liberorum*, seu *jus communium liberorum*, ut rectius vult Ill. *Heinaccius*, concessisse. Qua occasione, *jus commune liberorum* partim ex mente *Vetranii Mauri*, partim

duæ inscriptionis ejusdem, quam *Bibliotheca Italica* dudum inseruerat Generosiss. *Bimardius*, declaravit. Ad n. 33 factum nonnullarum Italiæ civitatum increpat, quæ secundum mores Romanorum magistratuum suos Duumviros, Decuriones, Quinquennales Consules aut Prætores, Senatores, & Censores, nominabant. Ad n. 34 eruditissime peruestigat, quinam honore bigarum mactati fuerint. Quoniam scilicet de *Ausidio* scribitur, præter panem & vinum etiam oleum ad lavationem præbuisse populo, insinuat Cel. *Burmanningum*, nuper eheu! defunctum, erroris, quo in *Diss. de Vestigalibus populi Romani*, a *Nerone* primum ad voluptatem oleum esse datum, arbitretur, cum ex *Dionis* idonei harum rerum testis, *Hist. Lib. XXXVIII* discamus, ejusmodi largitionum profusiones jam a *Fausto*, *Sulla* filio, factas esse. Ad n. 37 ostendit, minus recte Cel. *Masseum* secundum *Gruterum* legisse IVR. REG. TRANSPAD. cum potius sit IVR. REG. TRANSPAD. *Juridico* regionis transpadanæ. N. 43, ubi *Pisaurum* dicitur *Colonia Julia Felix*, cum *Mazochio* Cel. *Olivarius* animadvertit, primo *Pisaurum* deductam fuisse *Coloniam* a *Sulla*, & propterea *Felicem* ad exemplum reliquarum urbium, *Suessæ*, *Nolæ*, *Capuæ*, appellatam, postea *Julium Casarem* eodem colonos deduxisse, indeque adeptam esse nomen *Julia*. Neque potuisset, inquit Cel. Autor, *Sulla* opportuniorem locum sibi amicam reddere, quoniam in omni exemplorum memoria videre liceat, si voluerint Romam aggredi, semper *Pisaurum*, & alias quasdam illarum regionum terras, sibi acquisivisse. Nonnulli quidem ex-

Pag. 77.

78.

108.

109.

110.

115.

131.

- istimant, *Antonium* huc coloniam misisse, quia *Plutarchus* ita scripsert: *Prodigia ante bellum* (Aetiacum nempe) *haec ferunt fuisse; Pisaurum urbs non longe ab Hadria, in qua Antonius colonos miserat, terrae biatibus absorptum fuit, sed ex Appiano Cel. Auctor evincit, in animo id quidem habuisse Antonium, sed, quoniam gravissimorum bellorum atrocitas imminerebat, militesque solum possidendarum aliquando regionum in Italia spe laetabantur, executionem consilii dilatam esse usque ad Augusti reditum, qui deinde dictorum fidem exsolvens, militibus nonnullas ditiones & urbium domicilia concessit. Plutarcho autem paulo, quam par est, acerbis stomachatur, quod absorptum terrae concussione Pisaurum crediderit. Mentitum vero Graeculum hominem ex eo asserit, quoniam *Julius Obsequens*, prodigiorum diligentissimus compilator, ne verbo quidem illius ostenti, non prorsus reticendi, mentionem injecerit. Ad n. 45, occasione verborum MVNIC. PISAUR. quaestionem ventilat, quare Pisaurum Municipium appelletur, cum antea audiverimus, Coloniam fuisse. Quam dubitationem eludit, distinguendo inter appellationem Municipii, quae proprie, & eam, quae abusive, usurparetur. Proprie Colonias Municipiorum nomine venire observat, quando in hunc statum voluntate Senatus aut Principis pervenerint; abusive autem idem nomen permolari facile, latinitatis rationes pati existimat. Priorem usum ait Pisaurensibus deberi, quoniam, tenuioris aliquando conditionis fuisse, verisimile sit. Pag. 148 *Avediam* gentem Cel. Auctor detexit; incognitam *Grutero & Fabretto*. Ad n. 69 icunculas quasdam anaglyphi operis, in Sarcophago repertas, nobis offert, quarum una equo insidet, altera curru, antiqui Cisu seu Cissii, quod vehiculi genus maxime nunc usurpamus, & *Catasse* appellamus, speciem referente, vehitur. N. 149 de equitibus singularibus Augusti non operose & affectata orationis ubertate, ut solent quandoque his sacris initiati interpretes, sed breviter & perspicue, agit; quibus annumeres aequae raro in monumentis veterum conspicuos equites triplicios. Atque haec quidem observationes sunt, quas in lectione doctissimi Operis loco speciminis dignas notatu existimavimus. Restat earum, quae aequae elegantes sunt, maxima adhuc seges; verum*

verum brevitatis habenda est ratio, & meretur iste liber, ut ob doctrinarum sales curiosis antiquitatum Romanarum scrutatoribus sit commendatissimus. Interim avidè expectamus libros de *Viris Illustribus Pisauensibus*, & de *Luco sacro veterum Pisauensium*, quorum edendorum spem fecit in doctissima Præfatione; sed, utrum posterius Opus diversum sit futurum ab elucubratione *Figlinorum Pisauensium*, cujus in transitu pag. 187 meminuit Cel. Autor, nondum quidem extricare potuimus. Quicquid tamen sit, dignissimum certe nobis argumentum videtur, quod patronos inveniat, quos, si quid habent subsidiorum paratum, ut liberales Cel. Viro suppetias ferant, publico literarum nomine rogamus.

THE ROMAN HISTORY, &c.

hoc est,

ROMANA HISTORIA AB URBE CONDITA
usque ad occasum Reipublicæ, Mappis geographicis aliisque
tabulis illustrata; Autore N. HOOKE,

Equite.

Volumen I.

Londini, typis Jac. Bettenham, & prostat apud A. Bettesworth
& C. Hitch, 1738, 4.

Alph. 3 plag. 15.

Præmissa Dedicacione, *Alexandro Pope*, Equiti, inscripta, Cl. Autor Operis sui habitum in Præfatione exponit. Scilicet initio summa capita accuratius composita Historiæ Romanæ, a Patribus Soc. Jesu, *Catrou & Rouille*, in 16 Voluminibus in 4 editæ; postea vero a D. *Bundio* Anglice in 6 Voluminibus in folio exhibitæ, hoc complectenda libro statuerat. Ast, cum antiquos rei Romanæ Scriptores ipse evolvisset, se, quam epitomen, præstantius quidpiam proferre posse vidit, siquidem ab ipsis illis Gallis interdum dissentienti causas haberet. Quapropter de Historiæ Romana Opus conscribere instituit, quod non nimis vastum esset, neque exilitate, quemadmodum *Echardi* compendium, laboraret. Luminibus imprimis dictorum modo Patrum Societatis Jesu

Ii

atque

atque *Vertotii* usus est, sed ita, ut fontes non neglexerit, quos & in margine haud raro indicavit. In ipsa rerum gestarum explicatione bellorum minutias minus sollicitè persecutus est; ac eo majore cura mutationes status Reipublicæ ostendit. *Volumen* hoc *primum tres Libros* continet, quorum in *primo* Roma sub Regibus consideratur; *alter* pergit usque ad restitutam urbem, post Gallorum incendium; *tertius* denique finitur initio belli Punico primi. Suum cuique *Capiti*, præter *contentorum* indicem, argumentum, idque diffusius, præmittitur. Enarrationi subjiciuntur notæ, potissimum ex Opere memorato Patrum Societatis Jesu, atque ex *Kenneti Antiquitatibus Romanis*, petite. Autor quoque suas ipsius observationes addidit, quæ maxime ad *J. Newtoni* objectiones chronologicas, & nonnulla *Vertotii* & Jesuitarum Historiæ Romanæ loca, pertinent. *Vertotius* enim illi non tam accurate, quam eleganter, scripsisse videtur. Hinc *pag. 26* monet, eum *Dionysio Halicarnassensi* & *Livio* adversari, nec sibi constare, tibi Celeres annulo aureo donatos, ordinisque equestris fuisse, statuit, ac duos thesaurarios, postea *Quæstores* dictos, jam *Romuli ævo* publicæ monetæ præficit. *Pag. 241* affirmasse dicitur, *Hernicos*, a *Cassio* benignissime habitos, jus Romanum accepisse, non ad stipulante *Dionysio Halicarnassensi*, quem tamen sequi volebat. *Parcius* a Jesuiticis Commentariis dissidet Autor; *pag. 89* notat tamen, Patres hoc ævo eruditos tribus 15 numerasse, nulla ratione adjecta. *Pag. 117* monstrat, *P. Catronium* in definienda *Romuli ætate*, ac tempore capti *Corniculi*, errorem admisisse; ubi quoque adversus *Newtonum* disputat, qui, statum regum apud Romanos 244 annos durasse, negavit, cum inauditum esset, septem Reges, quorum nonnulli occisi fuissent, unus ejectus, tantum temporis spatium explevisse; veri ergo dissimile existimavit, si plures 119 annis illis darentur. Ceterum perspicuo dicendi genere Autor usus est, & quæ maxime scitu digna sint, recto judicio delegit. Ne quid evidentæ atque pulchritudini Operis deesset, rem omnem Tabulis geographicis, a *Guilielmo Delisle* delineatis, aliisque figuris ac nummis, ad varia antiquitatum Romanarum genera spectantibus, dilucidavit. Ad calcem exhibentur *Marmora Capitolina*, sive *Fasti consulares*, qui,

qui, fato quodam A. 1545 reperti, *Paulo III Pontifice, Romæ* in lucem prodierunt.

Zeit- und Geschicht-Beschreibung der Stadt Göttingen, &
hoc est,

HISTORIÆ GOTTINGENSIS

Pars III.

Hannoveræ & Gottingæ, in officina Fœrsteriana, 1738, 4.
Alph. 2 plag. 9 $\frac{1}{2}$.

Cujus Operis *Tomum primum A. 1735 Mense Majo pag. 202 seq.* recensuimus, ejus nunc *tertium* exhibemus *Tomum*. *Secundi* enim recensioem differre cogimur in id tempus, quo *quartus*, idemque postremus, in lucem prodierit; cum duo hi *Tomi* complectantur historiam Gottingensem ecclesiasticam. Ejus, quem nunc habemus in manibus, *Tomi* Autorem esse Cel. *Heumannum*, docet Præfatio. Hic igitur justis instructus monumentis, quorum magnam partem se ex Archivo Gottingensi accepisse, *pag. 288* indicat, satis amplam hic exhibet Gymnasii Gottingensis, cui per septendecim annos ipse præfuit, historiam. In qua cum multa contineri necesse sit, quorum cognitio doctis illius urbis civibus magis & utilis & jucunda est, quam exteris, nos ex iis duntaxat nonnulla repetituri sumus, quæ cognovisse gratum fore videtur universis Historiæ literariæ cultoribus. Habet hic liber partes five *Capita quatuor*. Horum *in primo* historia scholæ Senatoris, quam ante Gymnasium habuit Gottinga, describitur. Ac superest (*§. 1*) in loco quodam publico Inscriptio hujus scholæ, A. 1494 (quo anno ea condita fuit) facta, in qua nominatur illa schola *domus Aristotelis*. Non habuit clariorem hæc schola Rectorem *Petro Nigidio*, creato postea Professore Marpurgensi. Hujus igitur vita breviter hic (*§. 3 & 4*) & concinne exponitur; e qua cognoscimus, *Nigidium* A. 1524 contulisse se Gottinga Mulhusam, ac *Thomam Munzerum* dehortatum esse a consiliorum suorum pravorum executione. Alter celebrioris famæ Rector hujus scholæ fuit *Jochimus Meisterus*, Gymnasiarcha postea Bremensis; de quo & ipso quædam producuntur commemo-

rabilia. In *Cap. II* de ortu hujus Gymnasii agitur, deque ejus Rectoribus, quos habuit undecim. Ac initio refellitur vulgaris fabula, qua, *Carolus V*, Imperatorem, magistratui hujus urbis concessisse, traditur, facultatem concedenda Academiae sive Universitatis. Deinde docetur, jam A. 1542 conditum hic loci fuisse Gymnasium, sed tertio anno post corruisse. Illud autem Gymnasium, cui nuper successit Academia Georgia Augusta, natum est A. 1585, primumque accepit Rectorem *Henricum Petream*, virum id ætatis clarissimum, plurimumque librorum, partim suorum, partim alienorum, (qui utrique hic recensentur,) publicatione spectatum; factum postea (nam Juris utriusque Doctor erat,) Ducis *Henrici Julii* Consiliarium aulicum & Consistorialem. Habuit is in matrimonio viduam *Flucii*, e cujus Bibliotheca videtur accepisse *Pauli Langii Chronicon Citizense*, quod edendum dedit *Pistoria*; ut adeo *Petrei* publicum hoc sit beneficium. *Paragr. 17* occurrit pugna in hoc Gymnasio pugnata de *Philosophia Ramaea*, quæ usque eo exarsit, ut *Aristotelicus* quidam collega alterum *Rameum* tot tantisque plagis dedolaret, ut eas mors exciperet. *Conf. Cap. III §. 17. Hippolyti Hubmeieri*, quinti Rectoris, qui, postea Superintendens factus in Franconia, unus fuit ex illis, qui *Biblia Ernestina* illustrarunt commentariis, ac multa præterea scripsit, maximam partem philosophica, vita in *§. 20 seq.* describitur. *Paragr. 24 seq.* de *Georgio Andrea Fabricio*, Rectore sexto, agitur, clarissimi illius *Georgii Fabricii*, cujus vitam *Schreberus* luculentissime exposuit, fratris filio. Hujus exstant multa egregia scripta: *Thesaurus philosophicus*, *Catena Apostolica*, hoc est, omnium Nov. Test. Epistolarum Analysis, *Horæ succisiva poetica*, *Compendium Theologiae*, *Theatrum Physicum*, *Gymnasium Ethicum & Politicum & Oeconomicum*, hoc est, trium harum disciplinarum Systemata, *Speculum Astronomicum*, *Compendium Logicum Ramo-Philippeum*. Memoratu & admiratu dignum, ab hoc Rectore in hoc Gymnasio editas habitasque fuisse Disputationes centum & præterea triginta sex; quarum argumenta cum essent philosophica, hunc enata fuit illa, quæ modo commemoravimus, disciplinarum Systemata. *Paragr. 31 seq.* exhibetur narratio de spectro quodam hujus Gymnasii, quod initio multum.

multum terroris peperit, postea, detecta fraude humana, multum risus. *Paragr. 48 seq.* de *Henrico Tollio* disseritur, viro omni doctrina erudito, præclarisque scriptis multis conspicuo, qui tandem, abdicato Reſtoratu, Superintendens Gottingensis constitutus est. *Paragr. 52 seq.* decimus Reſtor, *Justus a Dransfeld*, exhibetur, cujus vitam & in rem literariam merita singulari libro, a nobis *A. 1717 Mens. Oct. pag. 413 seq.* recensito, persecutus est *Ge. Nic. Kriegkius*. *Paragr. 62 seq.* noster Autor agit de rebus suis in præfectura hujus Gymnasii gestis. Spectans aliorum in Gymnasiis docentium utilitatem, commemorat hic sigillatim lectiones, a se habitas, varii generis, & ita quidem, ut appareat, qua disciplinam quamque pertractare methodo. Deinde recitat titulos Programmatarum suorum, hoc in Gymnasio editorum, itemque Disputationum. Edidit autem Programmata nonaginta quatuor, Disputationes unam & viginti. *Paragr. 92* commemorat Bibliothecæ Gymnasii (quæ nunc pars est Bibliothecæ Academicæ,) libros quam rarissimos, partim MStos, partim typis excusos. Ac miraturos credimus Lectores hunc apparatus librorum summæ raritatis, quibus noster Autor hanc Bibliothecam (sub ejus namque regimine scholastico demum nata est, auspiciis Regiis atque adolevit,) locupletavit & ornavit. Ac sunt inter hosce libros nonnulli, iique peritiles, quorum cognitione carent etiam haud vulgariter eruditi. Concludit *Caput hoc secundum* Oratio Autoris, eos Musarum Gottingensium alumnos nominatim laudans, qui fulcra evaserunt sive Ecclesiæ, sive Reipublicæ, sive Scholarum illustrium. In *Capite tertio* sistuntur hujus Gymnasii Professores Theologiæ, Jurisprudentiæ, Medicinæ, (quæ disciplinæ postea justis de causis habere hic desierunt suos Professores,) Philosophiæ, Matheseos, Latine, Græcæ, & Hebraicæ linguarum. Hos inter ob edita scripta complura, quorum hic proferuntur tituli, subjecta subinde *επιμνηστικῶς*, eminent *Theodorus Fabricius*, *D. Theodorus Berckelmannus*, (cujus *Vitam*, a *Cl. Stussio* editam, in his *Actis* recensuimus *Supplem. Tomo X Sect. XI pag. 514 seq.*) *D. Phil. Lud. Bæhmerus*, (cujus *Vitam* ante aliquod tempus publicæ luci exposuit *Erhardus Reuschius*, Juliæ Professor celeberrimus, sed nuper ad cœlestes animas evocatus,) *D. Henricus Philippus Gudenius*, scriptor luculentus *Historia Ecclesiastica Gottin-*

gensis, itemque *Historia S. Bonifacii*, & *Historia Ducis Luneburgensis, Ernesti Pii*, in his *Actis A. 1730 Mens. Nov. pag. 526 seq.* recensitæ; *Jo. Christoph. Koblbanusius*, qui primus inter Germanos publicis scriptis, quæ multum ipsi pepererunt & odii & molestiæ, defendit novitatem punctorum & accentuum Hebraicorum; *Augustinus Vegetius*, e Mathematico hujus Gymnasii factus Mathematicus Academix Giffensis; *Christianus Mundenius*, nunc S. Theologiæ Doctor & Antistes Francofurtanus; *D. Joach. Meierus*, qui inter tot alia utriusque linguæ scripta etiam illustre illud *Corpus Juris Apanagii & Paragii* edidit, a nobis quoque commemoratum *A. 1722 Mens. Febr. pag. 49 seq. Caput quartum* clarorum Gottingensium præcipuos exhibet. Hic statim §. 2 docetur, *Jo. Gifselerm* (quæ familia, nunc extincta, olim florebat magna autoritate in civitate Gottingensi,) a Papa *Benedicto XII* creatum fuisse Episcopum Frisingensem. Ibidem loci nominantur quidam Principum Consiliarii intimi, quos Gottinga præcreavit. Eodem in §. 3 commemoratur *Jo. Eberhausius*, qui, exeunte Seculo decimo quinto, in Academia Lipsiensi fuit Ordinarius, seu Præses Collegii Juridici; cujus rei testimonium reperimus quoque in *Centuria Scriptorum, qui in Academia Lipsiensi ante annum 1515 floruerunt*, a *Madero* edita, §. 51, ubi tamen pro *Ottingensi* scribi oportet *Gottingensi*. *Paragr. 4* laudatur *Jodocus Matthias*, quem Autor noster credit juvenem esse demortuum; sed, ad magnam senectutem eum pervenisse, ac Luneburgi esse extinctum in ordine sacerdotali, docet *Bertramus* in *Hist. Eccl. Luneb. pag. 745 seq.* Illud lectu hic jucundum, quod Noster docet, *Jodocum & Justum* esse idem nomen, allatis exemplis, inter quæ est *Justus Lipsius*. *Paragr. 10* memoratur *Jo. Caselius*, cujus patrem fuisse primum post *Lutheri* Reformationem Rectorem scholæ Gottingensis, discimus e *Cap. I §. 7*. *Paragr. 15* inter Gottingæ filios illustres prædicatur *Christianus Spebcius*, Theologus princeps aulæ Guelpherbytane & Abbas; cujus & filia §. 16 laudatur, felicitis venz poetria. Concluditur hoc *Caput* mentione duorum doctissimorum virorum, qui Gottingæ vixerunt, alter Consul, alter Medicus urbis ordinarius, clarosque ediderunt libros, & tamen omissi fuerunt in Lipsiensi *Lexico literario biographico*. Alterius, *Til-*
manni

anni Frisi, Notitiam rei nummaria (Münz-Spiegel) recenset Autor copiose & honorifice; alterius, *Hieronimi Jordani, librum de eo, quod in morbis divinum est*, describit brevius. Ultimatum locum assignavit Noster Orationi suæ *de Reformatione Ecclesie Gottingensis tempore Lutberi*; in qua proferuntur e certæ fidei monumentis ineditis, quæ non leguntur alibi.

Accedamus nunc ad *Præfationem, Tomo huic æque, ac primo, præmissam a Viro Illustri, Jo. Daniele Grubero, Regis Magnæ Britannæ Consiliario aulico, Historiographo, & Bibliothecario. Interiorum rerum mediæ ævi notitiam & hæc exhibet Præfatio, 132 paginas implens, & continuans, quæ priori in Præfatione dicta fuerunt de urbis regionisque Gottingensis antiquitatibus. Est autem hæc Dissertatio dimidiam partem apologetica; cum prior Præfatio nacta fuisset antagonistam. Adversus hunc igitur pluribus confirmatur, veterem pagum Guotinga ab urbe Gottinga, ejusque vicinia, longe diversum esse; urbem Gottingam quondam adscriptam fuisse pago Lainga; e contrario pagum Guotinga fuisse in tractu Hildesienfis Episcopatus; ad quod demonstrandum profertur §. 7 luculentum Diploma Seculi undecimi. Præterea docetur doctissime, *Goddingam villam*, ubi A. 778 Imperator *Carolus M.* Diplomati cuidam suo, quod *Mabilioniano* in Opere diplomatico exhibetur, subscripsit, non esse (quod quidem a plurimis creditur,) hodiernam Gottingam, sed oppidum quoddam Galliæ, dictum olim *Ville Godin*, hodie *Gudoigne*. Hinc *Gruberus* noster de *Grona*, palatio mediæ ævi Cæsareo, copiose & luculentissime disputat, deque aliis ad Historiam & Geographiam mediæ illius ævi pertinentibus rebus; ut, cum jam longius provecta sit nostra recensio, accuratam totius hujus Dissertationis lectionem nostris Lectoribus diligentissime commendemus.*

GUILIELMI MARANI, ANTECESSORIS TOLGASANI, Opera omnia, seu Paratitla Digestorum, & varii Tractatus Juris Civilis, qui simul inservire poterunt Supplemento Thesauri Juris Romani, cum Autoris vita, BERNARDO MEDONIO scriptore. Omnia ab

ab innumeris mendis purgata, atque Indicibus copiosissimis locupletata; cum icone Autoris. Recensuit, & Præfationem adjecit, CHRISTIANUS HENRICUS TROTZ, JCrus.

Trajecti ad Rhenum, apud Joannem Brœdelet, 1741, fol. maj.
Alph. 8 plag. 22.

Exultet elegantior Jurisprudentia! Applaudat, quisquis ingenuum se cultorem illius atque satellitem profiteretur! Summus enim boni facti præcones, & *Guilielmum Maranum*, liberalis virum ingenii, interque *Cujacii* discipulos longe doctissimum, in librariorum tabernis venalem pronuntiamus. Pauciores adhuc dominos, & id difficulter satis, nactus, jam oculis omnium læta nitidaque facie conspiciendum se præbet, ex tenebris, in quibus delituit diu, peropportune extractus, novoque colore ac habitu, non fucato eodem suspectoque, sed nativo plane, atque sincero, speciosior redditus. Auxiliatrices admovit manus, & partam inde gloriam suo quodam jure sibi vindicat, qui jam pridem haud vulgaribus in Jurisprudentiam meritis inclaruit, *Christianus Henricus Troztz*, literatissimus in Belgio Jureconsultus. Nihil ille quidquam prætermisit eorum, quæ commendando Autori suo inservirent, & Præfatione succi plenissima tam eleganter suis functus est partibus, ut hæreat animus, meliorne, quem in lucem revocaret, Celeberrimo *Trotzio* scriptor, an dignior *Marano* Editor, contingere unquam potuisset. Age, Lector, videamus paucis, quid secum boni ferat erudita Præfatio. Non de uno dislerit argumento Amplissimus *Trotzius*; sed, promptuarium velut optime instructum recludens, liberali manu varia distribuit, jucunda lectu, scitu utilia. Primo enim, explosis adversariorum suorum calumniis, præcipuas expromit annotationes, quibus illustris in Academia Salana JCrus atque Historicus, *Christianus Gottlieb Buderus*, vitam *Marani*, a *Bernardo Medonio* elaboratam, & *Vitis Clarissimorum JCrorum*, Jenæ A. 1722 conjunctim editis, insertam, intellectu faciliorem hinc inde reddiderat. Quæ observationes cum apud nos in omnium fere manibus existant,

exstent, opus non arbitramur esse, ut exponamus de illis copioso verborum apparatu. Sed, ut fieri in literaria Historia quotidie solent, nonnulla etiam exactissimam Cel. *Buderi* diligentiam fugerunt, scitu tamen haud indigna, quæ ideo, ne hic plane ἀσύμφορος abiret, adjecit Conf. *Trotzius*. Ante omnia removet dubium, quod non sine causa occupavit eruditos omnes, posthuma aliorum opera non foetus elegantes esse, sed abortus deformes, æterna nocte sepeliendos, tantumque famæ defunctorum, detrahentes, quantum afferre solent, qui vivis adhuc Autoribus eduntur, maturi ingenii partus, & lambendo quasi pulcherrimæ figurati. Idque negotium ut susciperet in se Cel. *Trotzius*, eo videbatur magis necessarium, quo constat certius, & ab ipso *Marani* filio confirmatur, in operibus hæc quædam ἀντροσχεδαισµατα, celeri effusa consilio, excidisse parenti, quæ limam expectarent & curas secundas. *Juvabit*, inquit humanissimus Præfationis Autor, & nondum absolutis, in suo genere tamen perfectis, uti, frui, ut conjunctis quasi manibus, & consertis viribus, perfectum aliquod opus tandem exstruere detur. His expeditis, opera, quæ affectaverat *Maranus* olim, ex ipsa vitæ narratione indicat, primo ponens loco *Commentarium in secundum Decretalium Librum*, quem inclementiam maris invidisse nobis, *Medonius*, Βιόγραφοs, tradit. At, incertum esse; addit *Trotzius*, utrum, navi a barbaris submersa, *Commentarii* illi simul in profundum sint projecti, an in manus barbarorum perveneriat, unde, dispersis scilicet, & laceratis misere scriptis illis, nulla sperantia fuerit redemptio. Utrumque enim innuere videtur *Medonius*; vero tamen similis doctissimo *Trotzio* videtur, barbarorum negligentia inscitiaque periisse. Porro, *Observationes in rem herbariam* conscripsisse *Maranum*, testimonio suffultus *Medonii*, refert, sed & hunc naturæ thesaurum, uti libellum Gallicum, elegantem profecto, & Regis commendatione haud indignum, de statu *Academiæ in meliorem statum redigendo*, volitantibus hinc inde foliis distractum, nusquam comparere hodie, subjungit. Denique & *Tractatum de Jure Patronatus* reliquit *Maranus*, de quo hæc notanda *Medonii* verba: *Ex illis est Aurelianensis nuper*

Pag. 7.

8.

Professor, qui, cum crederet, Marani scripta nunquam esse in lucem proditura, ac proinde se impune posse ejus divitias involare, plurimas paginas Tractatus de Jure Patronatus, auro, ut ita dicam, contextas, vili suo panno adsuere minime veritus est. Duo hic consideranda esse, notat Cel. Trotzius: primum, quis sit Aurelianensis ille Professor, qui tam manifeste plagii hujus literarii accusatur a Medonio; deinde, cur illum Tractatum non ediderit filius ipse, minimum in catalogo scriptorum mentionem ejus plane nullam injecerit. Ad primum quod attinet, videtur Editori nostro Medonius digito quasi monstrare Franciscum Florentem, Aurelianensis primum Academiae, tum Parisiensis, Antecessorem. Hæc ut persuadeat sibi, monent non solum verba: Aurelianensis nuper Professor, sed & quod Florens discipulus fuerit Marani, qui & Marani Janique a Costa prælectiones, ab aliis acceptas, diligenter exscripsisse, hisque duobus magni Cujacii auditoribus, dignis tanto præceptore; præsertim adhaesisse, dicitur apud Jo. Doujatium in Franc. Florentis vita. Interim, si hunc Medonius respexerit, ut credit, nec id sine probabilitate, Amplissimus Trotzius, censura forte rigida nimis & vehementi in bonum Florentem utitur, cum sciant eruditi omnes, haud vilem pannum tractasse, summoque magistro, Jano a Costa, haud minorem evasisse discipulum eundem. Ad alteram dum respondendum est, qui movit eam, quæstionem, Oedipum sibi merito optaverit. Quantum tamen assequi conjecturis licet, maluit post absoluta Jani a Costa & Florentis opera supprimere paternas has lucubrationes filius, (occultasse etiam hæc, verosimile est, Jacobum, nepotem, contentum quippe, jam a Medonio furtum illud literarium cum ipso Tractatu fuisse proditum,) quam inimicum sibi parare, in hac Juris parte longe famigeratissimum. Id vero mirari subit vehementer, non observasse Medonium, quod Maranus ipse Tractatus hujus memoriam servaverit nobis ad Tit. de Senatoribus, ex quo sane loco colligi potest, absolutum jam fuisse, preloque destinatum, opus illud, pariterque in Capita divisum. Hæc de affectatis Marani scriptis. Notavit ille etiam in librorum, quos habuit, marginibus complures Autorum veterum emendationes, præclaras omnino, & ad augen-

Pag. 9.

dos thesauros criticos apprime utiles, sed, qua fuit Autor, *Medonio* teste, animi modestia, seu timiditate potius, si quid audendum cum quodam famæ periculo esset, opima hæc spolia intra privatos Bibliothecæ suæ cancellos retinere, quam publici facere juris, fatius existimavit. Sed quis fuit idem ille *Medonius*, elegans *Marani* *Βιόγραφος*? Fatetur hic, aquam sibi hærare, gravissimus Editor; quæ ignorantia plane ei non vertenda vitio, cum ignotus longa nocte careat sacro vate, altumque apud Historiæ literariæ scriptores, saltem quos ille in consilium vocavit bene multos, de *Medonio* sit silentium. Fuisse tamen eundem literatorum Mæcenatem eximium, & Musarum tunc prope fugientium decus, literæ comprobant amœbæ inter hunc ipsum & *Nicolaum Heinsum*, quas legimus in *Sylloges Epistolarum*, a *Burmanno* editæ, Tomo V pag. 607 seq. Quantum etiam ex harum Epistolarum lectione observare contigit *Cel. Trotzio*, causarum patronus fuit *Medonius*, & a forensibus negotiis, quibus se adhæsisse diu nimium infelicem ipse ait, revocari serio optavit, in *Epistola* 582. Saltem, Senatoriam dignitatem, qua insigniverat eum *Heinsum*, se nunquam gessisse, & ab illa non minus se abhorrere, quam a pistrino, in *Epistola* 574 profitetur. Revertimur e diverticulo brevi cum Editore ad *Maranum*, quem ille in *Lexico Eruditorum Menckenio-Jæcheriano* Jesuitam dici ægre fert, graviterque dolet. Quo errore notato, & præceptores *Marani*, & celebrioris famæ discipulos ejusdem, nominat, illos *Cujacium* & *Roaldum*, hos *Edmundum Merillium*, *Franc. Florentem*, & *Jacobum Constantinaum*. Digna sunt, quæ proferantur a nobis, postremi verba, e *Subtil. enodat. Lib. II Cap. 13*, ubi, *dabo*, inquit, *in presenti Conditionis purissimam definitionem, quam nec Zoilus ipse respuere vellet, aut juste posset abjicere, & quam non ægre fero a doctore meo*, *Guilielmo Marano*, in *Paratitlis ut suam usurpari*; adeo placuit *Viro prudentissimo nostra hæc Conditionis explicatio pulcherrima*. Quid tibi de hoc videtur loco, erudite Lector? Forte te consentientem & *Cel. Editor*, & cum eo nos, habebimus, cristas hic mirifice attollere *Constantinaum*, nimiumque sibi sua definitione placentem, magno conatu nugas agere maximas, & doctorem suum postulare plagii eo in loco,

Pag. 10.

ubi criminis hujus reum esse, vix vero sit simile. Recte igitur superbientis JCti ineptias explodit *Trotzius*, & , jam ante, quam cogitaverat forsan ille *subtilis* elaborare *enodationes*, Paratitlis suis insudasse *Maranum*, docet, anxia diligentia Jus Civile, *Merillio* teste, exponentem. Quis nunc credet *Constantinaeo*, præclarum doctorem, non laudato suo autore, discipulo cumpri-
mis, cujus gloriam præceptor cum sua communem habebat, hæc fuisse callide mutuatum? Quin evolventi Paratitla ipsa, *Titulo de Conditione & demonstratione* sic definitivisse *Guilielmum* nostram *conditionem*, patebit, quod sit *suspensio in incertum eventum actui injecta*; quibus addidit verbis *Constantinaeus*, *qua actum ipsum facit in pendenti ac incerto esse*. Hæc cum accurate non conveniant, videtur Consult. *Trotzio*, ex magistro quodam suo perceptam illam definitionem, mutatis, quæ mutanda censebat, suam fecisse *Constantinaeum*, eruditum alias JCtum, sed justo pluris vires suas æstimantem, suaque omnia, tanquam ex tripode, eruditus venditantem. Eadem interim fata cum *Medonio* hunc *Constantinaeum* habere, vixque ejus exstare memoriam apud Biographos, quin perituum plane fuisse vendandum hoc Jurisprudentiæ nomen, monet, nisi ab oblivione hominum se ipse vindicasset *Subtilium* suorum Opere, quod quo primum anno ediderit, optat indicatum fuisse a nuperrimo Editore, cum vel inde de plagio modo dicto constare apertius posset. Progreditur Noster ad judicia aliorum de *Marani* sui scriptis, & sinistra eadem, qua pollet dexteritate, argumentis solidissimis convellit. Insignem *Marano* maculam inuffit amoenissimi ingenii Italus, *Joseph. Aurelius de Januario*, in *Repubblica JCtorum pag. 202 edit. Mencken*. hæc de *Merillio*, haud benigna *Cujacium* honoris declaratione excipiente, scribens: *Simulate id a te agi, compertum habet, (Cujacius scilicet,) & non falsa suspitione ducitur, te impensius favere Guilielmo Marano, auditori olim suo, a quo didiceras, auctoritatem vel summorum virorum parvi pendere, nec pati ab ea unquam abduci*. At, joculari hic ludibundum Neapolitanum, suspicatur *Trotzius*, cum contrarium constet ex *Merillii* testimoniis, supra ab eo allatis, ipsaque Paratitlorum tractatio abunde doceat diligentem lectorem,
nihil

nihil cogitasse minus *Maranum*, quam ut *Cujacio*, aliisque viris summis, consultaret, eorumque auctoritatem parvi penderet, quin potius candide, & honoris præfatione justa, ubivis laudare præclarum suum doctorem, quod ipsis *Marani* verbis copiosius demonstravit. Notavit & *Maranum* occasione vocis *responsitare*. *Æg. Menagius* in *Amæn. Jur. Civil. Cap. 2*, at, quod docte evincit Celeb. Editor, otiose & inconsiderate. Conf. Ampliff. *Bynkersboeckii Observ. Jur. Rom. IV, 11*. Nec feliciter eidem conatus cessit, dum *Cap. 15 Amænitarum, Cujacium, Maranum*, aliosque, ignorasse, quid sint Paratitla, contendit. Ad hoc sane argumentum quod spectat, tuto affirmare audent *Trotzius*, *Menagium* vix, aut fugiente saltem oculo, inspexisse *Marani Caput 1*, ubi latius & eleganter explicat, quid sint Paratitla. *Vix enim esset*, ait, *ut adeo jejune, & tam levibus præfidiis instructus, Caput illud 15 confarcinasset, quo sane, ut & aliis speciminibus criticis in Jure, facile ostendit, se virum esse doctum, sed non Juris, plusque se cum Cælio Antipatro, qui, Pomponio teste in l. 2 D. de Orig. Jur. §. 40, historias scripsit, eloquentia & studiis humanitatis, quam scientiæ Juris, operam dedisse.* Contradixit etiam *Menagius* in *Amæn. Cap. 39 Marano*, qui, occasione S^Ci Macedoniani, non improbum fœneratorem, sed filiumfamilias, *Macedonem* esse, cum *Theophilo Lib. IV Inst. Quod cum eo, &c.* statuit. Sed præclarum *Marani* defensorem agit Cel. *Trotzius*, miraturque non parum, cur, *Menagium* satisfecisse *Marano*, scripserit Ampliff. *Otto ad §. 7 Inst. Quod cum eo, &c.* Nihil enim minus effecisse *Menagium*, quamlibet emunctæ naris hominem, sibi persuadet; quod & perspexit jam, qui *Marani* sententiæ accessit, *B. Fl. Reinoldus*, vir eleganter doctus, in *Diss. ad S^Ctum Macedonianum, Cap. I §. fin.* Ipsum S^Ctum existat in *l. 1 D. de S^Cto Macedon.* cujus prima verba aperte indicare filiumfamilias, probat *Maranus*. Clausulam vero ejusdem S^Ci in errorem deduxisse, ait, interpretes, ut *Macedonem* fœneratorem improbum putarent; hinc verba *incertis nominibus* interpretatur de filiisfamilias, textum porro sic interpungens, *Menagio* autore: *Es, cum sepe materiam malis moribus præstaret is, qui pecuniam incertis nominibus crederet.* Falsi hic accusat Editor noster *Menagium*,

Pag. 11.

12.

& de hac interpunctione plane siluisse *Maranum*, contendit. Dicit *Maranus*, *Macedonem* filiumfamilias inter ceteras sceleris, id est, parricidii, causas æs etiam alienum adhibuisse. Subjicitur, pergit, clausula generalis: *Et saepe materiam peccandi malis moribus præstaret* (scilicet is), *qui incertis nominibus pecuniam crederet, per* incerta nomina filiosfamilias significari tradens, quia dubia sunt, & non, nisi expectata patris morte, bona fieri poterant, maxime vero dubia manebant, filiosfamilias præmoriens. Hoc præcipue suspensum tenuit *Menagium*; inde, verba: *qui pecuniam incertis nominibus crederet*, aptius longe & convenientius ad foeneratorem

pag. 13. pertinere, suspicatur. At hoc est, regerit *Conf. Trotzius*, quod disertis verbis affirmat *Maranus*, totam hanc clausulam ad foeneratorem referens, & sub nominibus incertis intelligi filiosfamilias, asserens, quorum dubia persona, & fluctuans vitæ ratio, incerta reddit nomina illa contracta, teneramque ætatem ad scelera provocat. Nihil ergo hic attulit novi *Menagius*, potius contra mentem S^Ci principium ejusdem contorta explicatione ad foeneratorem applicat, cum, per *sceleris causas*, & verba: *expectata patris morte*, nihil sit evidentius, quam parricidium innui in S^Cto, quod quippe non de foeneratore, sed de improbo filio, ante diem patrios inquirente in annos, intelligi poterit. In gravem quoque errorem delapsus *Menagius* est, *æs alienum* explicans per pecuniam aliis creditam, contra clara verba *l. 23 §. 1 D. de V. S.* ad quam, a *Marano* adductam, uti & ad alia ejus argumenta, haud sane contemnenda, ne verbum quidem ullum respondit. *Æs alienum* in lege citata luculentissime pro pecunia aliis debita exponitur, consentiente *Tullio ad Fam. Lib. V Ep. 4*, & *Lib. VII Ep. 3*, item *ad Attic. Lib. XIII Ep. 42*, & *de Offic. II, 24*, nec alium sensum ipsa vocis analogia suadet. Provocat in rem suam *Menagius* ad *Carol. Stephanum* in *Dictionario*, eumque notasse perhibet, *æs alienum* de debito cum Activo, tum Passivo etiam, dici. Sed bonam hic fidem desiderat *Conf. Trotzius*, utque ipse hoc *Menagius* productis aliquot locis comprobasset, merito optat; se enim, scribit, tale quid invenire in *Stephano* non potuisse. Stat ergo ipse pro *Marano*, & quem sequitur ille, *Theophilo*, nec persuaderi sibi patitur, virum gravem, & *Justiniano εν γλωσσει*, libros vete-

ceros

teres qui inspexerat, & componendis Institutionibus interfuerat ipse, factum adeo memorabile ad SCtum relatum temere, & sine ratione ulla, finxisse. Ubi etiam *Menagius Cap. 36 de itineris, actus, & via, discrimine*, contra *Ulpianum, Tribonianum, & Theophilum*, magna nomina, disputaverat, nec *Maranum* præterit; quem vero copiose tueri studuit Editor, satis hic incautum & audacem fuisse *Menagium* monens, qui, alienis intentus, summoque digito tactis Juris principiis, gravissimæ controversiæ laqueis sese involverit, quibus expedire se vix poterant viri, in juris arte principes, quique in eadem vitæ tempus triverant omne. Novus *Marani* adversarius est *Cbrist. Godofr. Hoffmannus* in *Hist. Jur. Rom. Vol. I pag. 282*, ubi contra eundem *Triboniani* avaritiam exagitat, sed nulla idonea causa fultus, ex mente *Cel. Trozii*, qui num hac occasione recte in *Procopium* fuerit invehctus, dum eum *mendacem, maledicentissimum hominem, canino latratu intemperanter Quæstores ævi sui omnes lacerantem*, vocat, alii nobis acutiores viderint. Denique Editor *Marani* doctissimus tria refert argumenta, quæ, cum primum suscepisset Præfationis concinnandæ provinciam, in animo habuerit fusius elaboranda: nimirum *de vera legum lectione, a Marano restituta, & cauta earum emendatione*; porro *de his, quæ pro & contra Glossatores disputavit Maranus*; denique *de erroribus Cujacii in Observationum libris, a Marano modeste enucleatis, atque rejectis*. Sed, quo minus destinata hæc perficeret, occupatissimum Virum temporis prohibuit angustia, vixque id permisit, ut pauca saltem horum argumentorum specimina subjiceret. Revocat & nos nunc tempus ad alia, manumque remove de tabula jubet. Tacemus, at coacti plane; adeo nos cepit exquisita doctrina præclarissimi Editoris, quem ipsum, boni publici causa, impensius rogamus, ut, quæ in hac Præfatione pollicitus liberaliter est *Gentilium, fratrum, Opera, & alia*, nascitura domi suæ, politissimi ingenii pignora, in lucem conspectumque publicum, quamprimum fieri id possit, producat.

Pag. 14
seq.

162

*D. MICHAELIS ALBERTI, S. R. M. BORUSS.
Aulic. & Consist. Magdeb. Consil. Medicinæ & Philosophiæ naturalis Professoris Publ. Ordin. Commentatio
in*

in Constitutionem Criminalem Carolinam medica, variis titulis & articulis, ratione & experientia explicatis ac confirmatis, comprehensa, observationibus selectis illustrata, multisque testimoniis juridicis & medicis probata, ac Indice pleniori instructa.

Halæ, sumtibus Orphanotropei, 1739, 4-
Alph. 2 plag: 5.

Celeberrimus Auctor, tot aliis ingenii monumentis, & novissime etiam Commentatione Academica in Edictum *Ædilitium*, de Medicina forensi bene meritus, optimo sane consilio *Constitutionem criminalem Carolinam* ex doctrinis medicis illustrare suscepit. Quamquam enim variæ in eandem expositiones a Jureconsultis profectæ existant; nullus tamen medicus huc usque in eam Commentarius, quoad nos compertum habemus, lucem vidit, quantumvis eo esse opus videretur. Quandoquidem vero Cel. Auctor aliis jam libris, copiose in lucem editis, sibi non vulgarem nominis famam comparavit; ad præsens hoc Opus commendandum satis erit, si paucis indicemus, eandem hic esse soliditatem, evidentiam, methodum, & tractationis distinctiōnisque rationem, quæ ex superioribus libris jam intelligitur. Tanto plures autem fructus id afferet, quanto majori industria Cel. Auctor hoc egit, ut de iis momentis, quæ edisserit, non suam tantum sententiam exprimeret, sed undique etiam *diserta & Medicorum & Jureconsultorum testimonia colligeret, hisque dicta aut illustraret, aut confirmaret.* Fit enim interdum, ut permagni interfit, autoritatibus niti, & utilitatis plurimum præstare ejusmodi apparatus possit. Omnis vero hæc tractatio, quam Illustri *Friderico Hoffinanno*, Collegæ suo, grati, sinceri, officiosique animi testandi causa, dedicavit Auctor, ita procedit, ut maxime ad ordinem Articulorum Constitutionis exigatur, & quodlibet argumentum, prout ejus copiosius evolvi occasio data arreptaque fuit, sua sede explanetur. Neque nobis facilius planiorque totius Commentationis futurus esse conspectus videretur, quam si omnium materialium indicem iusto ordine

ordine conditum hic expromamus. Post Præliminaria igitur de Pag. 1 - 7.
 medica consideratione, cur iudicium criminale dicatur *das hoch-*
notbpeinliche Halsgerichte, & serie Scriptorum medicorum fo-
 rensum, agitur ad *Art. 1* de qualitate & officio medici, iudici &
 iudiciis in causis forensibus assistentis, & ministrantis; ad *Art. 11*
 de qualitate carceris vitæ & sanitati perniciosa, itemque de vin-
 culis; ad *Art. 19* de iudicii significatu medico-forensi; ad
Art. 21 de iudiciis magiæ naturalis, quæ plurimum fallacia
 & infida declarantur; ad *Art. 23* de iudiciis ad torturam suf-
 ficientibus, quoad testimonium unius aut plurium medicorum;
 ad *Art. 24* de iudiciis variis criminalibus, quæ in medicina non
 semper a simili concludunt; ad *Art. 25* de indicio ex testimo-
 nio morientis & fuga petito; ad *Art. 26* de indicio ex animo
 trepido & instabili; ad *Art. 27* & *28* de indiciorum conciliatione
 generali inter se & cum reo; ad *Art. 32* de confessione & iusti-
 tatione delicti, an fide sit digna; ad *Art. 33* de iudiciis clandesti-
 ni homicidii ex vestimentis, instrumentis, & cruentatione mor-
 tuorum; ad *Art. 34* de indicio ex armorum convenientia; ad
Art. 35 & *36* de iudiciis partus suspecti & infanticidii; ad
Art. 37 de veneficii medica inquisitione; ad *Art. 41* de incen-
 diaria materia; ad *Art. 44* de magiæ consideratione & iudiciis
 medicis; ad *Art. 45* de torturæ generali contemplatione me-
 dica; ad *Art. 48* de indicio ex loco & situ, ubi quis læsus fuit;
 ad *Art. 50* de specialibus quibusdam annotationibus circa ve-
 neficii confessionem; ad *Art. 52* de ratione, eos, qui incanta-
 mentum confitentur, specialius interrogandi; ad *Art. 53* de
 Medicis in variis casibus consulendis, qui specialissimis interro-
 gationibus viam monstrant; ad *Art. 54* de medica exploratione,
 an delictum confessum verum sit; ad *Art. 56* de cautelis de vitan-
 dis excusationum momentis medicis, per interrogaciones; ad
Art. 58 de torturæ medica specialiori tractatione; ad *Art. 59* de
 eo, an vulnerati & herniosi torqueri queant; ad *Art. 79* de iis,
 qui ad supplicium proxime ducuntur, non nimio cibo & potu
 onerandis; ad *Art. 109* de eo, an magica arte dolose vitæ & sa-
 nitati damnum inferri possit; ad *Art. 113* de mercibus corruptis,
 sanitati insensis, non vendendis; ad *Art. 116* de sodomix con-

7-25.

25-56.

56-64.

64-72.

73-76.

76-79.

79-83.

83-85.

86-88.

88-90.

90-95.

96-98.

99-131.

131-145.

145-146.

146-152.

152-158.

158-165.

165-168.

168-171.

171-172.

172-173.

173-175.

175-219.

219-230.

230-233.

233-235.

235-237.

237-247.

Ll

tem-

Pag.

247-257. templatone medica; ad *Art. 119* de crimine stupri medice con-
 258-260. siderato; ad *Art. 122* de lenocinii observatione medica; ad
 260-266. *Art. 130* de veneficii ulteriori medico-forensi cognitione, item-
 266-281. que philtrorum dijudicatione medica; ad *Art. 131* de observa-
 281-282. tionibus medicis circa infanticidii delictum; ad *Art. 132* de me-
 282-306. dica annotatione ad expositionem infantis; ad *Art. 133* de abor-
 306-317. tus medico-legali disquisitione; ad *Art. 134* de Medicorum, Phar-
 317-322. macopœorum, & Chirurgorum, erroribus & delictis puniendis;
 322-337. ad *Art. 135* de avtochiriæ medica disquisitione; ad *Art. 137* de le-
 337-348. thalium & illethaliæ læsionum medica dijudicatione; ad *Art. 149*
 348-351. de inspectione a læsione defuncti ante sepulturam; ad *Art. 150*
 351-354. de homicidio sub dementia commisso; ad *Art. 151* de exceptio-
 354-356. nibus in homicidio commisso, an probatæ sint; ad *Art. 164* de
 356-358. furibus impuberibus; ad *Art. 166* de furto aut delicto ob famem
 358-359. commisso; ad *Art. 167* de eo, quod vegetabilium collectores
 360-361. pro usu medico non facile furtum committant; ad *Art. 177* de
 361-364. medicis, qui maleficis opem ferunt, puniendis; ad *Art. 179* de
 impuberibus furiosis, ebris, &c. delinquentibus. Ex tanta va-
 riarum rerum sylvâ, cum omnia hic repetere non liceat, non-
 nulla tantum speciminis loco strictim excerpemus. *Pag. 11*, Ju-
 dæos, qui studio medico operam dederunt, iudicibus iudiciisque
 assistere, & in causis forensibus ad fide dignum testimonium ad-
 mitti posse, negatur, quod contra eorum scientiam, experientiam,
 & conscientiam, semper dubia & diffidendi rationes subnasci sole-
 ant. Qua in re consentientes secum habet Cel. Autor *majores no-*
stros, quos etiam allegat. Sed disquirendum etiam foret, an non
 majori nostris temporibus, quam olim, autoritate polleant Judæi
 medici, cum in Christianis quibusdam Academiis ad capiendos
 in arte salutari summos honores admittantur, quos honores ma-
 gnum habere momentum ad fidem Medicis in foro concilian-
 dam, cum aliis contendit Autor. *Pag. 13*, Medicos bonos Philoso-
 phos, Physicos, atque Anatomicos, esse oportere, docetur. Quas
 disciplinas cum nonnulli ex iis, qui *Stablii* placitis adhærescunt,
 arcendas huc usque a Medicorum scholis putarint; multum
 omnino debet Cel. Autori Medicina, quod easdem bono
 omine in sua penetralia postliminio revocet. *Pag. 22, 49,*
 & alibi,

& alibi, Advocatorum fraudes, exceptiones, sophisticationes, & stratagemata in rebus medico-forensibus, egregie, ut jam olim in *Jurisprudentia medica*, notantur. Quemadmodum etiam data occasione illa animæ vis in corpore regendo conservandoque mirifice toto libro prædicatur; ita aliorum opiniones ubivis in reprehensionem incurrunt. Inprimis magiam olere dicitur *pag. 67* fanatica illa theoria de spiritibus animalibus, qua nonnulli abstrusa & difficilia phænomena explicare non erubescant. *Pag. 93* de cruentatione cadaveris, quæ præsentè occifore interdum contingit, docetur, eam naturali ratione pro varietate corporum fieri omnino posse. *Pag. 121*, quanquam citra funiculi umbilicalis deligationem infans conservari nequeat, illius tamen deligationis neglectum aliquando fuisse innoxium, observatur. *Pag. 234* magna diaboli in animam & corpus hominum atque animalia potestas, magiæ etiam diabolicæ, atque concubitus magici, existèntia, adstruitur. *Pag. 253*, stupro violento perpetrando unum interdum masculum sufficere, contendit Autor.. *Pag. 254* stupratio violenta masculorum a fœminis commissa non prorsus negatur. *Pag. 284* suppetere remedia negantur, quæ absolute, directè, & proxime, abortum provocent, sed, omnia, quæ eo sine adhibeantur, indirectè & mediate pro conditione corporum, aliarumque rerum circumstantium, id efficere, demonstratur. *Pag. 287* fœtus statim in articulo conceptionis animatus & vivus esse asseritur. *Pag. 297*, nullo modo abortum artificiose a medico spe servandæ matris procurari debere, ostenditur, præterquam hoc unico in casu, quando jam ipse abortus vel extra morbum alium, vel sub illo, proxime instat, ita, ut ob circumstantias indubias averti amplius nequeat, atque hinc sub difficiliore successu vel mater interire, vel abortus arte juvari, faciliore reddi, debeat; quod posterius tunc promptius contingit, cum medicamenta secura in usum veniunt, quia interne motus, abortum juvantes, & præceserunt, & simul conjunguntur. *Pag. 320* inter avtocheires referuntur & ii, qui, corpus iuduratum se possidere, gloriati, in eodem infausa experimenta instituunt, aut medicastri venenosæ medicamenta assumunt. *Pag. 358*, interdum a Botanicis in collectione vegetabilium rariorum atque pretiosorum-furtum committi, docetur. Ceterum, cum Cel. Autor in perquirendis

minimis momentis insigni cum diligentia versatus fuerit, magnamque ad ea ornanda lectionis varietatem attulerit, non sine causa miramur, ipsi nonnulla prætervisa esse, quæ nuper demum in accuratiorem disceptationem venerunt. Ita, quando de cadaveribus violenta morte extinctorum hominum judiciali ritu inspicendis differit, plane silet de iis, quæ nostra ætate quidam Jurium doctores contra hujus forensis inspectionis necessitatem singularibus libellis disputarunt, ipsamque Carolinam Constitutionem suis petierunt argutationibus, & quid contra ab aliis ad ea diluenda responsum fuerit. Neque minus, ubi de funiculi umbilicalis deligatione agitur, quidquam eorum commemorari videmus, quæ Cel. *Schulzius* adversus absolutam hujus deligationis necessitatem monuit, & te in controversiam adducta, alii post illum in utramque partem pronuntiarunt.

AN ESSAY ON REGIMEN &c.

hoc est,

TENTAMEN DIÆTETICUM, CONSTANS SERMONIBUS quinque medicis, moralibus, philosophicis, ad illustranda principia & theoriam Medicinæ philosophicæ, cum fluentibus inde moralibus consequentiis; Autore GEORGIO CHEYNE, Medicinæ Doctore, Societatis Regiæ Sodale.

Londini, sumtibus C. Rivingtoni & J. Leake, 1740, 8.

Alph. 1.

Elegantissimi sunt Sermones, ex omni Philosophia deprompti, quibus fundamenta artis diæteticæ proponuntur. Machinam hydraulicam esse corpus, norunt Philosophi, id quod, cum infinitis tuborum cumulibus constet, turgescente humore quovis, id sæpius postulat, ut sanguinis pars detrahatur phlebotomia, quorsum magna hominum pars sua sponte proclivis esse solet. Reliqua etiam, quæ evacuandi vim habent, remedia morbos a limine avertere possunt. Deinde, simplicissima quævis remedia efficaciora esse, ratione ipsa comprehendimus, hinc, cognitæ virtutibus vasorum nostrorum, elastica alia, alia contractilia, arteriarumque vibrationibus, facile, prout una harum aut altera in nobis deficit,

deficit, ad adstringentium, aut quæ contrariam his virtutem habent, remediorum usum animo destinamur. Plurimi homines lactis, aut aquarum, usu valent, & a morbo liberi sunt, caventque sibi ab illis, quæ nocent, & morbum augent. Adduntur Aphorismi, quibus regulæ diæteticiæ, sola Philosophia dictitante, constituuntur. Cognoscit Philosophia corporis humani originem & principia. Hæc definitæ sunt cujusdam figuræ, impenetrabiles, in minimis suis indivisibiles, omnes solidæ, quas tamen, nisi a principio quodam, per se subsistente, moveri nefas est. Sapientissimus homo primum plantæ, dein bruti, & brevi post tempore hominis ratione præditi, vitam vixit. Opus autem magnopere est, ut fuz, unde factus sit, & qua constet, quaque adeo enutrirî debeat, materiæ conscius sit vir sapiens. Cui nutrimento sustineri nos deceat, docent organa, dentes, hepar, ventriculus, glandula pancreas, & aliæ conglomeratæ, quæ fermentatitios ciborum animalium & vegetabilium motus compescere possunt, unde, animalibus & vegetabilibus coneretur nos sustineri, certum est. At vegetabilibus uti præstat, quod illa majorem cum corpore nostro ejusque elementis similitudinem habeant, talemque præbeant chylum, qui spiritui affinis, per vasa capillaria facilius moveatur. Animalium carnes viscidum gignunt, subtilissimis vasis impar, unde obstructions viscerum nasci necesse est. Ex theoria corpusculorum minimorum, allatis in medium experimentis quamplurimis, concludit, aqua & mercurio ad pervadendas subtilissimas corporis vias, & easdem, dum clausæ sunt, referendas, nihil esse aptius, ob utriusque, maxime autem mercurii, in suis minimis sphericitatem, parvitatem, & pondus, quo ad tuendam valetudinem usu mercurii, prout id nunc per Angliam moris esse, ex plurimis eruditorum libris intelligimus, nihil possit esse præstantius. Ad sanitatem autem tuendam cum tranquilla opus sit mente & pathematum æquilibrio, philosophicis rationibus disquirir Autor de spiritu natura, quos, demonstrat, materiam per se quietam & immobilem in actum commovere unice posse, unde nec planta sit, nec brutum, nec ex minimis infectis corpusculum, quod sua sponte sui motus aut causa esse possit, quin eorundem ortus, incrementum, vita, sensus, a spiritu dependeat

deat quopiam, qui omnium præstantissimus est in homine, quo ipso Mechanicorum de materia sui ipsius causa, aut principio-motus, sententiæ egregie refelluntur.

JOANNIS THEOPHILI WALZII, A. M.
*Disquisitio de Curva Loxodromica in superficie solidi
 cujuscunque, rotatione Curvæ circa axem suum geniti,
 præsertim vero Sphæroidis Elliptici, quale veram
 globi terraquei figuram refert, descri-
 benda.*

I. **L**oxodromiam, dudum constat, esse Curvam, in superficie globi terraquei designatam, cujus ea est indoles, ut ad Meridianos omnes angulo constanti sit inclinata. Si Terræ superficies plana esset, adeoque Meridiani rectas in centro coeuntes referrent; illico perspicitur, Loxodromiam fore spiralem æquiangulam vel logarithmicam; sed, cum Curva sit, aliam lineam hæc faciem induat, necesse est.

II. Figura Telluris perfecte spherica cum a Geographis Hydrographisque omnibus hætenus fuerit adoptata; in id præcipue incumbendum fuit, ut Curva loxodromica in superficie spheræ determinaretur; & quæ facta sint hanc in rem molimina tentaminaque, apud *Ricciolum* in *Geogr. reform. pag. 468 seq.* aliosque Autores videre est; quos tamen omnes magno post se intervallo relinquit *Jac. Bernoullius*, qui in *Actis hifce A. 1691 Mense Junio pag. 283 seq.* ope calculi differentialis hanc Curvam exquisitè determinavit.

III. Nostris autem temporibus ratione non minus, quam experimentis accuratissimis, comprobatum est, sphericam Telluris figuram re vera locum non habere, inque ejus locum substituendam esse spheroidico-latam, qualis nimirum existit, dum semi-ellipsi circa axem suum minorem rotatur. Quæ cum ita sint, cupido animum incessit, Curvam loxodromicam in superficie Spheroidis hujusmodi investigandi, idque eo magis, quod utilitatem aliquam exinde in rem nauticam redundaturam existimaverim,

rim, eo præsertim casu, ubi axis Terræ a diametro Æquatoris differentia valde notabili deficere statuitur.

IV. Vix autem ad hanc contemplationem animum appuleram, cum perspexi, una eademque opera posse exhiberi solutionem Problematis generalem, ubi nempe quæritur in superficie solidi cujusvis, rotatione Curvæ circa axem suum geniti, linea ejus naturæ, ut angulo constanti secet omnes Meridianos, (analogice ita dictos,) e vertice rotationis, ceu polo, exeuntes. Hoc igitur negotio defungi placuit generaliter, analyseos gratia. Statim vero in oculos incurrit, Meridianos in superficie solidi cujusvis nihil aliud esse, nisi ipsas Curvas genitrices, ita v. g. : Si solidum sit Conoides parabolicum, Meridiani erunt parabolæ in vertice Conoidis coeuntes, sin hyperbolicum, erunt hyperbolæ, & sic de ceteris.

V. Sit igitur in *Fig. 1* Circulus AFGB æquator, seu basis TAB. III
 solidi, rotatione Curvæ BMD circa axem CD geniti, sitque D Fig. 1.
 polus sive vertex rotationis; Meridiani autem BMD, bND, &c. sitque in superficie hujus solidi describenda linea, quæ omnes hosce Meridianos sub angulo dato interfecat. *Solutio.* Sit NM portio lineæ quæsitæ infinite parva; ducantur Meridiani sibi invicem proximi, DMB, DNb, transeuntes per M & N, & arcus Circuli paralleli MR. Quo factò, ex natura rotationis perspicuum est, angulum NRM esse rectum, adeoque triangulum elementare MRN, quod pro plano habetur, rectangulum in R. Angulus vero RNM erit loxodromicus, hoc est, is, sub quo curva NM occurrere debet Meridiano DMB vel DNb. Hic igitur angulus cum constans sit, erit quoque ejus complementum, hoc est, angulus NMR, constans; quare triangulum MRN datur specie, & NM est ad NR in ratione data, nimirum illa, quam habet sinus totus ad cosinum anguli loxodromici.

VI. Ex punctis M & N cadant perpendiculares MS, Nσ, in planum æquatoris; ducatur Sσ, & radii CB, Cb, qui erunt infinite sibi propinqui; Sσ vero designabit elementum Curvæ, in quam Loxodromica quæsitæ orthographice projicitur. Hæc Curva projectionis inprimis determinanda est, prout in omnibus Curvis duplicis curvaturæ fieri assolet. Eum in finem describatur

batur radijs CS arcus Sf; porro ducatur Mm parallela Sσ, & Rm parallela ad BC. His ita factis, dicatur radius CB vel sinus totus = a, CD = b; & statuto principio numerationis in æquatore in A, arcus AB = x, Bb = dx, CS = y, σ = dy, SM = z, adeoque mN = dz, & elementum RN = du; denique ratio sinus totius ad cosinum anguli loxodromici = a : f.

VII. Propter Sectores similes CBb, CSf, erit CB (a):

$$CS (y) = Bb (dx) : Sf \left\{ \frac{y dx}{a} \right\}, \text{ ergo } S\sigma = Mm = \sqrt{\left\{ dy^2 + \frac{y^2 dx^2}{a^2} \right\}}.$$

$$\text{Elementum NM vero} = \sqrt{(Mm^2 + Nm^2)} = \sqrt{\left\{ dy^2 + \frac{y^2 dx^2}{a^2} + dz^2 \right\}}.$$

$$\text{Jam vero diximus, esse } NM : RN \text{ hoc est } \sqrt{\left\{ dy^2 + \frac{y^2 dx^2}{a^2} + dz^2 \right\}} : du = a : f,$$

$$\text{unde } a du = f \sqrt{\left\{ dy^2 + \frac{y^2 dx^2}{a^2} + dz^2 \right\}}, \text{ quæ est æquatio ad ipsam Loxodromiam generalis.}$$

VIII. Ut autem habeatur æquatio ad Curvam projectionis orthographicæ, inveniendæ est æquatio inter y & x, adeoque eliminandæ z & du. Sit igitur generaliter æquatio ad Curvam generatricem solidi, hoc est, ad DMB talis, — dz = Q dy, quia crescentibus CS, ordinatæ SM decrescunt; sitque Q functio qualiscunque ipsius y. Igitur inveniatur RN seu du = dy √(1 + QQ). Hisce jam valoribus in æquatione priore surrogatis, obtinebitur a dy √(1 + QQ) = f √{dy^2 + \frac{y^2 dx^2}{a^2} + Q^2 dy^2}, unde \frac{a \sqrt{(a^2 - f^2)}}{fy} dy √(1 + QQ) = dx, & \frac{a}{f} \sqrt{(a^2 - f^2)} \cdot \frac{dy}{y} \sqrt{(1 + QQ)} = x. Hæc est æquatio generalis ad projectionem Loxodromicæ orthographicæ, quæ, concessis Quadraturis, semper construi potest, cum indeterminatæ in ea sint separatæ.

IX. Cor-

IX. Constructio autem generalis hæc est: In *Fig. 2* super TAB. III
radio Æquatoris, tanquam axe, construat^r Curva AO, cujus ab- Fig. 2.
scissæ sint AP vel $a - y$, (quoniam dy revera negativum est:)

ordinatæ autem $PO = \frac{a}{y} \sqrt{[(a^2 - f^2)(1 + QQ)]}$, quia
 $\sqrt{(1 + QQ)}$ est functio nullius dimensionis: deinceps ad
spatium APO applicetur f , unde resultabit recta æqualis $\tau\omega$ x
feu arcui, qui in Æquatore $\tau\omega$ y respondet. Sit igitur arcus
sic inventus & ad CP pertinens AB, ducaturque radius CB; de-
inceps centro C & radio CP (y) describatur circulus, qui radio
CB occurret in puncto S, quod erit ad projectionem Loxo-
dromiæ quæsitæ. Notandum, ordinatam CE in centro esse
asymptoton Curvæ AO.

X. Pro commodissima autem inventione arcus x vel AB
in praxi sic procedendum. Inventa nimirum, ceu modo mon-
stravimus, recta, quæ ei æqualis est, fiat analogia sequens: Ut
radius ad longitudinem rectæ, cui x æqualis est, ita 57, 29577
... ad quartum, qui exprimet arcum x in gradibus, ejusque
fractionibus decimalibus. Nam arcus 57, 29577... vel 57°
 $17'. 44''$ æqualis est radio circuli. Hac itaque ratione inve-
nire docuimus projectionem Curvæ Loxodromicæ in plano Æqua-
toris; igitur, si in singulis projectionis punctis erigantur perpen-
diculares, earum occurfus cum superficie solidi determinabit
singula Loxodromiæ quæsitæ puncta. Q. E. I.

XI. Sed veniendum ad exempla. Ponatur itaque primo,
solidum datum esse hemisphærium; unde DMB *Fig. 1* hoc ca-
su erit Quadrans circuli, adeoque $z = \sqrt{(a^2 - y^2)}$ & $-dz$
 $= \frac{y dy}{\sqrt{(a^2 - y^2)}}$, unde $Q = \frac{y}{\sqrt{(a^2 - y^2)}}$. Itaque æquatio ad
projectionem orthographicam generalis hoc casu mutabitur
in hanc: $\frac{aa}{f} \sqrt{(a^2 - f^2)} \int \frac{dy}{y \sqrt{(a^2 - y^2)}} = x$. Fiat $y =$
 $\frac{2ta}{t^2 + 1}$, & $dy = -\frac{2adt(t^2 - 1)}{(t^2 + 1)^2}$, erit $x = -\frac{a}{f} \sqrt{(a^2 - f^2)}$
 $\int \frac{dt}{t} = -\frac{a}{f} \sqrt{(a^2 - f^2)} \log. t$, in Logistica Neperiana,

Mm

cujus

cujus subtangens = 1, hoc est, quia logarithmus unitatis est nihil, $x = \frac{a}{-f} \sqrt{(a^2 - f^2)} \log. \frac{1}{t} = \frac{a}{f} \sqrt{(a^2 - f^2)} \log.$

$\left\{ \frac{y}{a \pm \sqrt{(a^2 - y^2)}} \right\}$. Patet igitur, inventionem ipsius x vel arcus AB, qui ad quamlibet y vel CS pertinet, ope Logarithmorum, vel Quadraturæ hyperboles, obtineri.

XII. Notandum, arcum AB (x) ostenderè in Æquatore longitudinem, quæ ad punctum M, latitudinis BM, pertinet. Projectionem igitur orthographicam Loxodromiæ sphericæ exhibere, idem est, ac datis, angulo Rhombi & latitudine, invenire longitudinem loci; quod Problema a Jac. Bernoullio ex alio fundamento solutum est *l.c. pag. 284*, ubi ad eandem elementi Bb (dx) expressionem pervenit Vir Celeberrimus, nisi quod loco rationis $\sqrt{(a^2 - f^2)}$: f usus sit ratione tangentis anguli Rhombi ad radium, quæ eadem est.

XIII. Sit jam solidum propositum Hemisphæroides Ellipticum, quale nimirum veram Telluris figuram refert. Erit igitur Meridianus DMB *Fig. 1.* Ellipsis, cujus semiaxis major CB, semiaxis minor CD. In hoc casu est SM seu z = $\frac{b}{a} \sqrt{(a^2 - y^2)}$, & $-dz = \frac{b}{a} y dy$, unde $Q = \frac{by}{a \sqrt{(a^2 - y^2)}}$.

Quibus valoribus in æquatione generali ad projectiones substitutis, ea abitura est in hanc: $x = \frac{\sqrt{(a^2 - f^2)}}{f}$

$\int \frac{dy \sqrt{[a^4 - y^2(a^2 - b^2)]}}{y \sqrt{(a^2 - y^2)}}$. Posito iterum $y = \frac{2t^2}{t^2 + 1}$, &

brevitatis gratia, $a^2 - b^2 = e^2$, erit $x = - \frac{\sqrt{(a^2 - f^2)}}{f}$

$\int \frac{dt}{t} \sqrt{(a^2 - \frac{4e^2 t^2}{(t^2 + 1)^2})}$. Fiat porro $t = \sqrt{(q - 1)}$, &

$dt = \frac{\frac{1}{2} dq}{\sqrt{(q - 1)}}$, habebitur $x = - \frac{\sqrt{(a^2 - f^2)}}{f} \int \frac{\frac{1}{2} dq}{q(q - 1)}$
 $[a^2 q^2]$

$\sqrt{[a^2 q^2 - 4e^2(q-1)]}$. Quodsi jam $\sqrt{[a^2 q^2 - 4e^2(q-1)]}$ juxta methodum *Newtoni* in seriem conjiciatur, erit illud $= aq - \frac{2e^2(q-1)}{aq} - \frac{2e^4(q-1)^2}{a^3 q^3} - \frac{4e^6(q-1)^3}{a^5 q^5} -$

$-\frac{10e^8(q-1)^4}{a^7 q^7} - \frac{28e^{10}(q-1)^5}{a^9 q^9} - \&c.$ Proinde erit

$$x = \frac{\sqrt{(a^2 - f^2)}}{f} \int \frac{\frac{1}{2} dq}{(q-1)q} \left\{ aq - \frac{2e^2(q-1)}{aq} - \frac{2e^4(q-1)^2}{a^3 q^3} - \&c. \right\}$$

cujus seriei terminus primus integrari poterit per logarithmos, sequentes autem omnes absolute; quo facto habebitur tandem x æqualis seriei sequenti, juxta dimensiones fractionis $\frac{1}{q}$ ordinatæ: $\frac{1}{2} a \cdot \log. (q - 1) + \frac{e^2}{aq}$

$$+ \frac{e^4}{2a^3 q^3} - \frac{e^4}{3a^3 q^3} - \frac{e^6}{a^5 q^5} + \frac{2e^6}{5a^5 q^5} + \frac{15e^8}{6a^7 q^7} - \frac{5e^8}{7a^7 q^7} + \&c. \text{ in infin. } + \frac{2e^6}{3a^5 q^5} + \frac{5e^8}{4a^7 q^7} - \frac{3e^8}{a^7 q^5} - \frac{14e^{10}}{5a^9 q^9} + \&c.$$

cujus deinceps singuli termini ducendi sunt in $-\frac{\sqrt{(a^2 - f^2)}}{f}$.

Hac itaque ratione determinatur projectio Curvæ Loxodromicæ in plano Æquatoris ABFG, & erectæ super illa perpendicularares Sphæroidi occurrent in punctis, quæ erunt ad Loxodromiam quæsitam. Q. E. I.

XIV. Quodsi, datis angulo Rhombi & latitudine loci in Sphæroide siti, queratur ejus longitudo, rationes ita erunt subducendæ. In *Fig. 3* sit DB Quadrans Meridiani elliptici, in *TAB. III* quo detur punctum quodlibet M. Ducta perpendiculari ad *Fig. 3*. Meridianum in M, quæ diametro Æquatoris, hoc est, axi Ellipseos majori, occurrit in E, angulus MEB erit latitudo geographica puncti M. Hoc itaque dato, dabitur ratio EP ad PM, ea nimirum, quæ est radii ad tangentem latitudinis; signetur hæc $a : b$. Ducta jam pR infinite propinqua ad PM, & mR

Mm 2 parallela

parallela ad Pp, erit triangulum elementare MmR æquiangulum triangulo EMP, adeoque PE : PM vel a : h = m M : mR = dz : dy. Jam, quia in Ellipfi, dz : dy = by : a√(a² - y²), erit quoque a : h = by : a√(a² - y²), unde elicitur y =

$$\frac{a^3}{\sqrt{(a^2 + h^2 b^2)}}. \text{ Igitur, postquam æquatio ad projectionem,}$$

$$dx = \frac{\sqrt{(a^2 - f^2)} dy \sqrt{[a^2 - y^2 (a^2 - b^2)]}}{f y \sqrt{(a^2 - y^2)}} \text{ generaliter}$$

integrata est, ceu monstravimus, ut ea ad latitudinem datam accommodetur, pro y deinceps ponendum $\frac{a^3}{\sqrt{(a^2 + h^2 b^2)}}$; quo facto, habebitur x ei respondens, id est, longitudo puncti M a primo Meridiano, vel principio numerationis in A.

XV. Quod ad ipsam Loxodromiæ longitudinem inter duo
 TAB. III quævis puncta N & T, Fig. 4 inveniendam, attinet, ductis Me-
 Fig. 4. ridianis DB, Db, sibi proximis, nec non DF & parallelo MRr, erit, ceu §. V dictum, RM ad MN in ratione data, adeoque summa omnium RM ab R vel r usque ad T est ad summam omnium NM ab N usque ad T adhuc in eadem ratione, nempe, ut cosinus anguli loxodromici ad radium, vel ut radius ad secantem anguli dicti. Unde perspicitur, ad inveniendam longitudinem Loxodromiæ inter loca N & T, quorum latitudines datæ sunt, id agendum esse, ut exquiratur arcus ellipticus Tr, qui puncta T & r interjacet.

XVI. Id autem hac ratione obtinetur. Notum est, posita abscissa quacunque CP = y, arcum Ellipticum DM Fig. 3 esse æqualem seriei, $y + \left\{ \frac{b^2}{2a^2} \right\} \frac{y^3}{3a^2} + \left\{ \frac{b^2}{2a^2} - \frac{b^4}{8a^4} \right\} \frac{y^5}{5a^4} + \left\{ \frac{b^2}{2a^2} - \frac{b^4}{4a^4} + \frac{b^6}{16a^6} \right\} \frac{y^7}{7a^6} + \&c.$ Jam sit radius ad tangentem latitudinis loci T, Fig. 4, ut a ad b, loci N vero, vel (quod eodem recidit) r, ut a ad k: erit y loco T respondens $= \frac{a^3}{\sqrt{(a^2 + h^2 b^2)}}$, & loco N respondens, $= \frac{a^3}{\sqrt{(a^2 + k^2 b^2)}}$

vi §. XIV. His igitur va
D.T & Dr, quorum diffe
fiat, ut cofinus anguli Rhc
erit hæc æqualis longitudin

XVII. Et hæc quider
principaliora, quæ in Lo
possunt. Quodfi Tellus
uti eam adstruere conatu
prorsus ratione expediend
tur, b eo casu majorem e
axis terrestris ad diametru
usus, quæcunque hic dixi
ad Loxodromias in aliis fo
non immorabor, cum pr
momenti. Animi tamen
noidis parabolici designare

XVIII. Sit igitur in F
na, cujus Parameter = g;
ergo $dz = \frac{2ydy}{g}$, q
vam projectionis, x = a

hoc est, si quantitas surda in

$$\int \frac{dy}{y} \left\{ g + \frac{2y^2}{g} - \frac{2y^4}{g^3} \right\}$$

terminus primus iterum in
res vero sunt omnes abfol
tione, habebitur ipsa Loxo

XIX. Poterat æquat
adhuc assumi generalior,
est functio qualiscunque i
eodem modo, quo supra

$$\text{alis: } \int \frac{a}{f} \sqrt{a^2 - f^2} f$$

Acta Erud. A. 1741 Mens. Majipag. 271.
273. 275 276.

Fig. II.

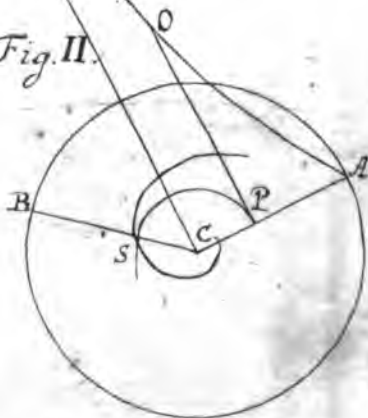
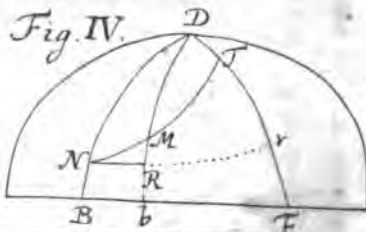

Fig. IV.



parallela ad Pp, erit triangulum elementare MmR æquiangulam triangulo EMP, adeoque PE : PM vel a : h = mM : mR = dz : dy. Jam, quia in Ellipfi, dz : dy = by : a√(a² - y²), erit quoque a : h = by : a√(a² - y²), unde elicitur y =

$$\frac{a^3}{\sqrt{(a^4 + h^2 b^2)}}. \text{ Igitur, postquam æquatio ad projectionem,}$$

$$dx = \frac{\sqrt{(a^2 - f^2)} dy \sqrt{[a^4 - y^2 (a^2 - b^2)]}}{f y \sqrt{(a^2 - y^2)}} \text{ generaliter}$$

integrata est, ceu monstravimus, ut ea ad latitudinem datam accommodetur, pro y deinceps ponendum $\frac{a^3}{\sqrt{(a^4 + h^2 b^2)}}$; quo facto, habebitur x ei respondens, id est, longitudo puncti M a primo Meridiano, vel principio numerationis in A.

XV. Quod ad ipsam Loxodromiæ longitudinem inter duo TAB. III quævis puncta N & T, Fig. 4 inveniendam, attinet, ductis Meridianis DB, Db, sibi proximis, nec non DF & parallelo MRr, erit, ceu §. V dictum, RM ad MN in ratione data, adeoque summa omnium RM ab R vel r usque ad T est ad summam omnium NM ab N usque ad T adhuc in eadem ratione, nempe, ut cosinus anguli loxodromici ad radium, vel ut radius ad secantem anguli dicti. Unde perspicitur, ad inveniendam longitudinem Loxodromiæ inter loca N & T, quorum latitudines datæ sunt, id agendum esse, ut exquiratur arcus ellipticus Tr, qui puncta T & r interjacet.

XVI. Id autem hac ratione obrinetur. Notum est, posita abscissa quacunque CP = y, arcum Ellipticum DM Fig. 3 esse æqualem seriei, $y + \left\{ \frac{b^2}{2a^2} \right\} \frac{y^3}{3a^2} + \left\{ \frac{b^2}{2a^2} - \frac{b^4}{8a^4} \right\} \frac{y^5}{5a^4} + \left\{ \frac{b^2}{2a^2} - \frac{b^4}{4a^4} + \frac{b^6}{16a^6} \right\} \frac{y^7}{7a^6} + \&c.$ Jam sit radius ad tangentem latitudinis loci T, Fig. 4, ut a ad b, loci N vero, vel (quod eodem recidit) r, ut a ad k: erit y loco T respondens $= \frac{a^3}{\sqrt{(a^4 + h^2 b^2)}}$, & loco N respondens, $= \frac{a^3}{\sqrt{(a^4 + k^2 b^2)}}$

vi §. XIV. His igitur va-
 DT & Dr, quorum diffe-
 fiat, ut cofinus anguli Rho
 erit hæc æqualis longitudin

XVII. Et hæc quidem
 principaliora, quæ in Lo-
 possunt. Quodsi Tellus
 uti eam adstruere conatu
 prorsus ratione expediend
 tur, b eo casu majorem e
 axis terrestris ad diametru
 usus, quæcunque hic dixi
 ad Loxodromias in aliis so
 non immorabor, cum pr
 momenti. Animi tamen
 noidis parabolici designare

XVIII. Sit igitur in F
 na, cujus Parameter = g;
 ergo $dz = \frac{2ydy}{g}$, q
 am projectionis, x = a

hoc est, si quantitas surda i
 $\int \frac{dy}{y} \left\{ g + \frac{2y^2}{g} - \frac{2y^4}{g^3} \right.$
 terminus primus iterum i
 tes vero sunt omnes abso
 etione, habebitur ipsa Loxo

XIX. Poterat æquat
 adhuc assumi generalior,
 est functio qualiscunque
 eodem modo, quo supra
 talis: $\frac{a}{f} \int (a^2 - f^2) f^2$

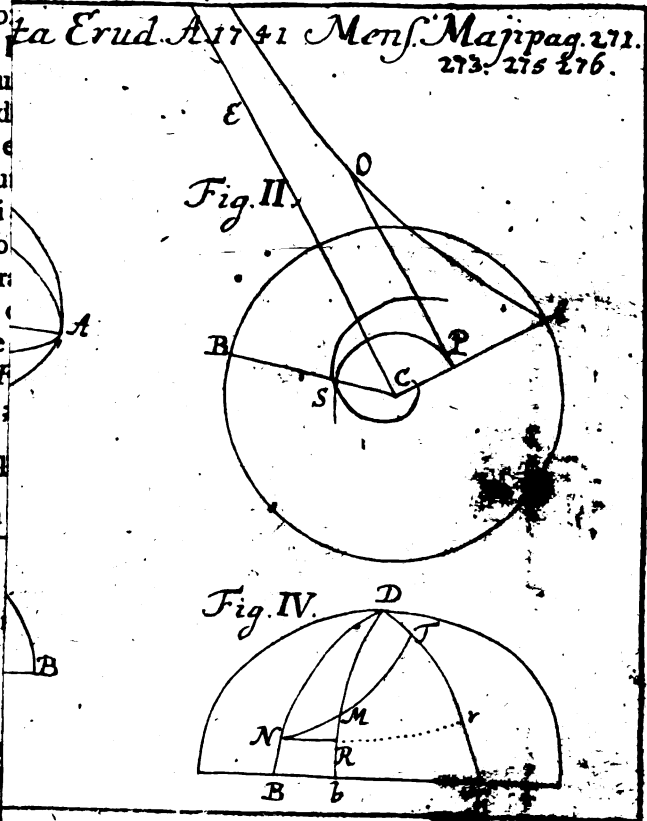

mentum hocce integrari aut construi nequit, cum P detur per z . Nolui igitur hanc æquationem ab initio assumere, cum ad praxin ipsam accommodari nequeat. Quin etiam æquatio superior, $\frac{a}{f} \sqrt{(a^2 - f^2)} \int \frac{dy}{y} r(1+Q^2) = x$, eodem incommodo laboraret, si Q dari statueretur per z & y simul. Quamquam itaque methodus inveniendi Loxodromias generalis est, ad praxin tamen ipsam traduci nequit, nisi in iis Conoidibus, quorum Curvæ genitrices ea æquatione definiuntur, quam supra posuimus.

JOANNIS RODOLPHI GRUNER, HELVET.
Bernat. V. D. M. Diatribe de Primitiarum oblatione ac consecratione, ubi præsertim lex divinitus præcepta Lev. XXIII, 10 seq. de manipulo primitiarum, e terræ frugibus postridie Paschatis Deo offerendo, historica atque critico Commentario illustratur; dein, cujusvis generis primitias gentiles olim Diis, præcipue vero ex terræ proventu, consecrassè, ex omni ferè antiquitate breviter demonstratur; tandem in rationem hujus legis primitiariæ moralem ac typicam inquiritur, ratio, ob quam idem mos in paganismo obtinuerit, indagatur, cunctaque ad veram suam originem ac scopum referuntur.

Lugduni in Batavis, apud Balduinum & Petrum vander Aa,

1739, 8 maj.

Plag. 16.

Quam Deus populo suo de frugum primitiis, sibi offerendis, injunxit legem, illam eruditorum non unus singularibus Commentationibus illustrare est aggressus; non idem tamen omnibus scopus fuit propositus, nec eadem singuli inceserunt via. Alii Judæorum *deveçâçois*, quales in Talmude, vel apud *Maimonidem*, perscriptæ extant, explanare instituerunt; alii signi-

significatione arcaniori eruenda intenti fuerunt. Prius fecit Vir Clariss. *Christianus Ludovici*, posterior doctissimus *Jo. Rudolphus Cramerus*, quorum ille Codicem Talmudicum ככרי in Latinum idioma, interspersis subinde notis, convertit, & Lipsiæ A. 1696, 4, tribus Disputationibus cum erudito orbe communicavit, hic *Maimonidem* de eodem argumento Latine loquentem fecit, ac eruditis annotationibus ita explicuit, ut plurimorum favorem sibi collegerit, Lugduni apud Batavos A. 1702, 4, literarum formis exscriptum. In posteriori doctrinam atque industriam suam exercuerunt Viri Clarissimi, *Schrammius* & *Henr. Jac. van Baskuyfen*, doctissimis Dissertationibus editis. Existimandum tamen non est, laborem hunc Rev. *Gruneri* supervacuum esse. Ipse enim non solum in legis sensum accuratius inquisivit, ac rationes illius tum *murales*, tum *typicas*, investigavit, sed in antiquitates etiam Græcas & Romanas est exspatiatus, ut, quæ in illis de primitiis memoratu digna occurrunt, in medium attulerit. Integrum illud Opusculum legisse, neminem facile poenitebit; faciemus tamen nostra opera, ut, quibus copia legendi non est, de eodem iudicium formare queant. Initium Autor facit ab investigatione vocis עמר, qua sacrum hoc primitiale insignitur *Lev. XXIII, 10*, quam R. *Salomo Isacides*, *Abarbanel*, & R. *Sal. ben Melech* de mensura granorum, ex recentibus frugibus excutiendorum, accipiunt; ipse vero illorum sententiæ accedit, qui per *manipulum* interpretantur, inductus locis *Job. XXIV, 10*, & *Ruth II, 15*, quacum confert vocem עמר, huic significatu consonam, *Jer. IX, 21*, *Amos II, 13*, *Mich. IV, 12*, *Zach. XII, 6*. Hunc ipsum significatum eidem dat interpres Græcus, qui per *δραγμα* reddit, cujus sensum ex *Julio Polluce* & Glossario veteri determinat. Occasione hæc notat *Carolus Schaf*, existimantem, in versione Syriaca *Apoc. XIV, 10*, pro ܠܘܒ legendum esse ܠܘܒ. Sed observandum, *Cel. de Dieu* id ipsum ante *Schafium* animadvertisse, adeo, ut hic tantum illius verba repetat. Conjectura etiam hæc multa se probabilitate tuetur, tum quod vox Græca *ποτήριον* non solum in *Apocalypsi*, verum etiam in toto Novo Testamento Syriaco, per ܠܘܒ transferatur, nunquam vero vox ܠܘܒ in illo reperitur,

Cap. II

pag. 8-16.

10. 11.

- tum etiam, quod in loco, *Apoc. XVIII, 6*, legatur, ne quid dicamus, **למס** in Bibliis & Parisiensibus & Londinensibus legi. Cum circa voces **מסחרת השבת**, quibus tempus oblationis manipuli hordeacei exprimitur, graves admodum controversiæ inter Rabbanitas & Karæos intercedant, Karæis simplici vocis sono inhaerentibus, per **שבת** *Sabbatum*, proprie sic dictum; intelligentibus, quibus se adjungunt Samaritani, quod ex horum ad *Scaligerum* literis confirmat, Rabbanitis contra statuentibus, per vocem **שבת** designari primum festi paschalis diem, diem scilicet 16 mensis Nisan, qui, si vel maxime Sabbatum fuisset, manipuli tamen collectionem non impediverit, cum illa Sabbatum dispulerit. Horum sententiam, quam ex traditione a monte Sinai repetunt, tanta testimoniorum nube ex *Josepho*, *Pbilone*, *Mischna*, 21-36. *Gemara*, *Maimonide*, *Bechai*, *Gerfonide*, *Abarbanele*, aliisque, probatam dedit, ut nemo inopiam sit questurus. Pollicem his premit Doctiss. Autor, 1) quoniam alias dici non possit, 50 dies a secundo Paschatis ad Pentecosten usque elapsos fuisse; 2) quia absque hac hypothese loci *Exod. XII, 15*, & *Deut. XVI, 8*, conciliari nequeant, in quorum priori comestio azymorum per 7, in posteriori per 6, dies imperatur. Pugnam ita tollit *Sepper Siphra* ac *Gemara menachot*, ut in posteriori comestio azymorum ex proventu novo, priori ex proventu veteri & novo, innuatur. 3) Israelitæ, terram promissam ingressi, dicuntur de proventu terræ comedisse **מסחרת הפסח** *Jos. V, 11*; cum autem id nefas haberetur, antequam manipulus collectus & agitatus esset, de die secundo Paschatis, agitationi manipuli destinato, cogitandum 36-39. esse. Huic sententiæ, quam probant fere Christiani, intercedit *Gassertius*, Sabbatum stricte sic dictum intelligendum esse judicans, causatus, vocem **שבת** unicum diem, non dierum numerum, denotare. Concedit quidem Eruditiss. *Grunerus*, id in universum negari non posse; id tamen etiam constare, pro aliis solennibus cultus publici ac conventus sacri diebus occurrere *Lev. XXI, 31*, *XXIII, 39*. Favent interpretationes prisca. *Onkelofus* interpretatur **יום שבת מכתר**; in eundem fere modum LXX, Syrus, Arabs. Favet ratio, quia diebus festis ab omni opere servili

vili abstinere debebant, in cuius rei confirmationem excitat testimonia *Maimonidis*, *R. Salomonis*, *Epiphanii*, *Isidori*, *Cybrystomi*, *Clementis Alexandrini*. Iphis scriptoribus profanis Sabbata dicuntur non solum *septimus* quisque *dies*, verum etiam *festi*, ipsis usitati. Cerimonix huic obsecundare cœperunt, a quo tem-
 pore terram sunt ingressi v. 10, ut sic Deo se gratos præstarent. Pag. 39-48.
 Igitur præceptum hoc adstrictum erat terræ Cananæ, non regionij trans-Jordanensi, quod *Aben-Esra* opinatur. Generatim terra Canaan definitur, in cuius medio, ex sententia *Maimonidis Kiddusch habodesch Cap. IV* erat præsentia divina (schechina) Cap. IV. non terra alienigenarum, in qua cadavera passim delitescabant, indeque impura censebatur. Qualis vero ager esse debuerit, ex sententia doctorum Talmudicorum declarat. Ubi in *Menachot Cap. VIII §. 2* nominantur גַּרְתֵּי צֵרִיפִּים, non probat conjec- pag. 51-60.
 turam *Lightfooti*, reponentis גַּרְתֵּי צֵרִיפִּים, quoniam in tectis fruges non reperiantur; quo in loco autem horti Zeriphim sint quærendi, non liquere, nisi quis cum *Relando Palest. Lib. III pag. 987* de *Σαφὶσαια*, urbe Palæstinæ, sede episcopali postea incluta, cogitet. Cel. *Lightfootus* nominat vallem cineraceam torrentis Kidron, ac si inde manipulus petitus; sed magistrorum testimonij destituitur. *Maimonides Hilch. temid. Cap. VII §. 10* appellat australes Hierosolymæ agros. Ex quo frugum genere manipulus constiterit, lex non definit. Judæorum doctores nominant *hordeum*, quod testimonij *Abarbanelis* & *Gersonidis* munit, cum per id tempus non aliæ fruges maturæ essent. *Philo* rationem inde arcessit, quia hordeum villus frumentum; igitur fuisse indicium frugaliter victitantium, *de Septen. & festo pag. 1192*; hac autem illam potiolem ducit, quoniam hoc frumenti genus omnium primum in Canane maturuit. Si quando vero contigerit, ut hordeum vel aliæ fruges illa tempestate maturæ non essent, cum a cerimonix hac nulla daretur dispensatio, intercalatione utebantur, (*Maimonides Kidd. habchyd. Cap. IV §. 2, 3*, *Lightfootus* ad *Mattb. XII, 1*), quod tamen rarissime factum esse sibi persuadet, utpote sapientiæ divinæ, omnia suo tempore ordinantis, adversum. Hordeum Judæis, pingui solo
 N n gau-

60-63.

63-65.

65-69.

69-72.

- gaudentibus, vile reputabatur, nec nisi pauperum cibus habebatur, quare vilitatis nota eidem adhæsit, *Jud. VII, 13*, *Ezech. IV, 12*, *Jo. VI, 9*. In sacrificio mulieris, adulterii suspectæ, hordeum fuit adhibitum, *Num. V, 15*, ut indicaretur, ipsam bestiarum more vitam instituisse, *Sota Cap. II §. 1*, *Philo de special. leg. pag. 785*. In nuptiis habebatur symbolum foecunditatis. Apud reliquas gentes pabulum equis ac reliquis jumentis præbuisse, ex *Salmasii Exerc. Plin. pag. 274*, *Phedro Lib. V Fab. 4*, *Juvenali Sat. VIII, 154*, *Polybio Lib. VI, 4*, *Cæsare Bel. Civ. Lib. III Cap. 58*, monstrat Autor. Eodem utebantur homines vilioris fortis, & militibus, ubi officio suo non fecerant satis, in pœnam dabatur, ut patet ex *Vegetio de re milit. Lib. I Cap. 13*, *Livio Lib. XXVII Cap. 13*, *Polyano Stratag. Lib. VIII Cap. 24*. Inde *Suetonio de clar. Rhet. Cap. 5* Rhetor levis & sordidus dicitur *borderarius*, *Plinio Hist. Nat. Lib. XVIII Cap. 7 §. 14* gladiatores *borderarii* dicuntur. Inde ad illius usum in profanarum gentium sacris, *ἄλοχύρας, molam salsam, δολήματα*, quæ in sacrificiis pauperiorum obtinebant, Noster digreditur. Hinc docet, quo modo die 16 Nisan sub occasum solis tres viri honesti ac probi jussu Syne-drii summi in agrum exierint, vicinarum urbium incolis magno numero confluentibus, falcem in messem immiserint, defecerint, in canistra seposuerint, & ad templi atrium detulerint; deinde grana tenerioribus baculis excusserint, torruerint, multoque studio moluerint, ut tandem farina maxime pura ac tenuis prodierit. Inde sacerdotem sumfisse, docet, hordeum, thus ac oleum addidisse, miscuisse, agitalse, & quantum pugillo comprehendere potuerit, adoluisse; quod reliquum esset, a sacerdotibus in loco fa-
- 89-107. cro comestum. Immiscet quædam de parte massæ separandæ, ad illustrationem loci *Num. XV, 20*, item de spicis offerendis, ad *Lev. II, 14*, non ab integro cœtu, sed privatis. De illo, quod sacerdotibus accedebat, ex Codice Joma observat, cum *Simeon* justus sacris præesset, singularem benedictionem eidem adhæsisse, sed, ipso ex-
- 107-117. spirante, maledictionem comitem habuisse. Agitationem illius factam paulo ante sacrificium jûge vespertinum, ac non multo post
- Cap. VI. sacrificium, *מִן הַזֶּבַח* dicitur, ostendit. Explanata lege de manipulo,

lo, ad ea accedit, quæ cum hac cerimonia proxime conjuncta erant. Oblato illo, Israelitis jus concedebatur comedendi *panem, spicas tostas*, pariterque *virentes* ex annonâ nova, v. 14. Quid per *לֶחֶם*, quod Alexandrinus interpretis modo per *πρωγενόμενον*, modo per *ἀλωυτον*, reddit, sit intelligendum, declarat; itemque veram significationem vocis *כֶּרֶם*, quam *Gussetius, Bochartus, ac Kimchi*, non uno fonte enatam censent, quamque LXX per *χίδες* interpretantur, definit; indicari scilicet grana tam hordei, quam tritici, ex illisque cibum præparatum. Fruges tostas autem & grana fricta veteribus in usu fuisse, non tam Pag. 117-probat, quam notum ponit; quæ Græcis dicebantur *ἀλωυτα*, 125. Latinis *polenta*, in quarum notionum geminum significatum, & quid speciatim *ἀλωυτα λευκὰ* sibi velint, investigat. Comedisse veteres spicas, adstruit ex *Matth. XII, 1, Marc. II, 23, Luc. VI, 1*, coll. *Deut. XXIII, 26*; sed, Sabbato illas evellere, Judæi nefas ducebant, ut patet ex *Maimonidis hilch. schabb. Cap. 7 §. 1, & massceb. schabb. Cap. 7 §. 2*. Cerimoniz quidem hujus observa- 125-144. tio nulla expressa pœna est sancita; quoniam tamen dicitur, illam fore *מלך ערקוה*, *statutum perpetuum*, neglectum hujus Deum negatione benedictionis suæ ultum esse asseverat, nec minus Judæorum primores in legis violatores trium verberum pœna animadvertisse. Num autem adhuc hodierno die lege hac te- 144-147. neantur, inter Judæos non convenit, quibusdam immunitatem ab illa tuentibus, aliis illius observationem etiam extra Palæstinam urgentibus, ita, ut de fructibus novis non nisi die 17 Nisan comedere incipiant. In America in hunc usque diem plures esse Judaicæ originis, ex *Willi. Pen Etat des terres des Anglois dans l' Amerique pag. 143 & 156*, quem ex *Jac. Basnagii Histoire des Juifs Lib. VII Cap. 4* excitat, observat. Hujus ritus ve- 147-152. stigia quædam apud diversas gentes occurrunt, quam partem, *Cap. VII.* quoniam *Spencerus & Jo. Rudolphus Cramerus* pro dignitate non excusserunt, curatius persequitur. Posteaquam igitur de cultu terræ, quæ variis sub nominibus profanis gentibus venit, quædam præmiserat Auctor; varias primitiarum species percenset. Pueri ephēbi facti comam, quam adhuc aluerant, Diis in arca consecrabant, fluminibus item solenni ritu deponebant, quod ipsum etiam

etiam virgines adultæ faciebant, nec minus capilli defecti, tumulo inspergendi, partem inferiarum constituiebant. Ex opibus ac spoliis decimæ Diis accidebant, quas ipsas de frugibus pariter persolvebant, quin certas agrorum portiones, Græcis *τεμένη*, quasi *τετμημένα*, *amputata*, dicta, consecrabant. Primitias Græci tulerunt Cereri. Qua occasione notat Autor, *Callimachum* eandem locutionem *ἱερὸν θεάγμμα*, quam *Philo*, adhibere. Dies festos, quibus primitias consecrabant, *θαλύσια*, item *συγκομισήσια*, nominabant. Ægyptii Isidi, quæ nihil differt a Cerere, primitias obtulerunt. Cum primis cultus hic locum habuit apud Delios, progressus ad ipsas hyperboreas gentes, de quarum appellatione ac situ multa doctæ & diligenter in medium affert, Apollinem, qui hyperboreus ipsis dicitabatur, summo cultu prosequentes, cui ex terra sua primitias Delum ad Apollinis sanum primum per virgines, inde viros sacros, deferendas curarunt. Circa has primitias, Delum quotannis demissas, dubium movet *Salmasius in Solinum pag. 147*, existimans, *ἱερὰ θεάγμματα* ac *ἱερῶν ἀπαρχαῖς* non de *præmetivis frugum*, sive *præmetiis*, stipula triticea involutis, esse accipiendas, sed notare *θυμιάτων ἀπαρχαῖς*, *proficias* ex immolata hostia, extorumque partes, cum ita voces prisca Grammatici explicent, firmante conjecturam *Servio ad Æn. 11, 522*, ac *Pausania*. Hujus sententiam ad examen revocavit *Spanhemius*, ex *Laertio* ac *Clemente Alexandrino* docens, victimas cruentas ab Apollinis Delii ara abfuisse; igitur *ἱερὰ θεάγμματα* posse notare *manipulos sacros*, in quibus spicæ, primitiarum instar offerendæ, seu involucro aliquo, comprehensæ fuerint. Quodsi vero per *ἱερῶν ἀπαρχαῖς* intelligendæ proficiæ, illud inde enasceretur incommodum, qui exta per tantum terrarum ac temporis spatium intemerata fervari potuerint. Pelagos porro ac Spartiatis, docet Noster, frugum decimas Numinibus consecrassæ ac obtulissæ, Neptuno id fecissæ Troezenios, Athenienses Minervæ, qui ipse honos habitus Apollini Delphico, Baccho item atque Vertumno. Inde primitias mensarum atque dapum sacras Diis præstitas, ostendit, quin homines ipsos primitiarum loco oblatos, exemplo Cretensum comprobat. Antiquitatem ritus hujus ex

sebi

Eusebii Præp. evang. Lib. I Cap. 9 pag. 28 ostendit, ac, primitias Pag. 207-
 antiquitus non victimis, sed frugibus atque herbis virentibus, con- 219.
 stitisse, edocet. Sub finem eruditi hujus Opusculi circumspi- Cap. VIII.
 cit rationes oblationis manipuli hordeacei, quarum aliam dat
moralem, aliam *symbolicam & typicam* Moralem aliam dicit esse
proximior, *remotior* aliam. *Proximior*, ut declararent,
 se solo Numinis jussu in terram adeo uberem ac divitem immis-
 sos esse; cui messem, & quicquid ad vitæ necessitatem spectaret,
 deberent. *Remotior*, ut gentes a fœdere Dei alienas docerent,
 ex rebus omnibus, quas in usum suum caperent, non esse ali-
 quid, quod non ipsi ex provida Dei cura ac manu accideret,
 quæ ipsa sententia sedit *Josepho*; itemque *Philoni*. Gentiles pag. 220-
 quidem his ipsis officium suum in Deos testari voluisse, sed in 231.
 terra tandem opum omnium datrice substituisse, illamque sub
Isidis, Cybeles, Cereris, nomine coluisse; quâ occasione quædam 231-243-
 de *Cerere legisera* adducit. Institutum hoc, primitias dedican-
 di Deo, adeo antiquum esse, ut & *Habel & Cainus* ex primitiis
 sacrificia sua apparasse videri queant, quod ipsum etiam censuit
Philo; hinc concipi non posse, ritum hunc a profanis gentibus
 ad Israelitas transisse. Typice per manipuli oblationem repræ- 243-244-
 sentatum fuisse primo quidem, Deum Israelitas ex omnibus gen-
 tibus sibi in peculium segregasse ac sanctificasse, relicta quasi ad
 tempus universa gentium messe, pro qua sententia allegat loca
Jer. II, 3, Exod. IV, 72, ubi Israel dicitur כְּבִרְךָ, *primogenitus*
Dei, Hof. IX, 10, qui cum ad corruptionem magis magisque ver-
 gerent, Deus ex gentibus sibi primitias adduxit, ita tamen, ut
 Israel non omnino fuerit reiectus *Rom. XI, 16*, quo in loco ex
 ipsius sententia nec ad primitias generatim, nec speciatim ad ma-
 nipulum, sed ad מַנְתְּלָא, alluditur. *Secundo*, Israellem spiritualem,
 collectum ex gentibus & Judæis. De Judæis locus est insignis
Jac. I, 18. Scribebat enim ad Judæos duodecim tribuum, passim
 dispersos, de tota consociatione Israelis spiritualis *Apoc. XIV, 4*,
 de gentibus ad societatem Dei adductis *Rom. VIII, 23*. *Tertio*, ipsum
 Christum, quod probat ex *1 Cor. XV, 20, Apoc. I, 5, Col. I, 18*; qua
 ratione autem Christus antitypus manipuli illius primitialis ha-

Pag. 244-
268.

beri possit, illud, instituta comparatione, evincit, & tandem, sub-
 junctis admonitionibus moralibus, quo & nos ipsos ratione opum
 nostrarum, in usum afflictorum & egenorum conferendarum,
 corpore sanctificatos, ipsi sistamus, finem differendi facit. Hæ fere
 sunt primæ lineæ elegantissimi hujus Opusculi plenius diductæ am-
 plicatæque, quibus eruditissimus Auctor suam doctrinam in hoc
 studiorum genere ubertim declaravit, ut optandum esset, plures
 hujus generis Commentarios, ex genuinis fontibus ac omni an-
 tiquitate constructos, existare. Hunc igitur publico nomine roga-
 mus, ut in laudatissimo illo stadio, quod adeo lætis auspiciis est
 ingressus, strenue pergat, ac huic similes foetus cum tempore ex-
 cludat, quod ut fieri possit, Numinis propitii gratiam, valetudi-
 nem, otium, ac eruditorum favorem, ex animo ipsi comprecamur.

NOVA LITERARIA.

Habemus, cur & elegantioribus Musis, & arti illi nobiliori,
 quam salutarem vocant, novum decus impense gratule-
 mur, quandoquidem jucundus haud ita pridem ad nos nun-
 tius perlatus est, Vindobonæ in Austria novam Operum *Hip-
 pocratis*, non accuratam minus, quam nitidam & elegantem, edi-
 tionem parare *Stephanum Mackium*, Phil. & Med. Doctorem,
 S. C. R. Maj. Imp. *Elisabethæ* Medicum Aulae, Virum & doctis-
 simum, & promovendo literarum commodo quam maxime in-
 tentum. Favebunt huic instituto boni omnes hoc magis, quo
 certius nemo non intelligit, haud parum interesse artis *Æscula-
 piæ*, eorum operum, unde ipsa artis fundamenta & primaria
 præcepta petuntur, usum omnibus communem effici, &, quæ
 in illis sunt obscure aut corrupte posita, veteribus maculis pur-
 gata, suæ aut luci aut elegantiae restitui. - Nec ullum est du-
 bium, quin susceptam nuper provinciam gesturus, aut, ut re-
 ctius dicamus, ornaturus, sit ex voto omnium doctissimus Vir,
Mackius, iis quippe eam in rem subsidiis instructus, quibus nec
 augustiora, nec magis ad publicum accommodata usum, ulli
 unquam ad manus fuisse Editori meminimus. Non opus est,
 hæc pluribus a nobis verbis explicari, cum plenus ea omnia,
 quæ-

quæcunque ad editionis hujus novæ merita & virtutes pertinent, executus sit ipse sive Editor, sive unus ex ejus sociis, in copioso Programmate, haud ita pridem publicato, cujus si copiam fecerimus Lectori, rem videmur huic nec ingratham, nec inutilem, facturi. Accipe igitur, quæ ille, quisquis est, Vir sane bonus & eruditus, nos docuit: *Cum Stephanus Mackius, Philoſophiæ & Medicinæ Doctor, S. C. R. Majeſtatis Imp. Eliſabethæ Aule Medicus, ſaluberrimæ Medicinæ operam daret, ſæpenumero, uti plerisque, hanc artem proficientibus, evenire ſolet, in obſcuros adeo intellectuque difficiles incidit ſenſus in evolvendis Hippocratis libris, ut variis in locis veram divini magiſtri mentem aſſequi non valeret. Quapropter ſumma cupiditate magnorum Virorum interpretationes, atque expoſitiones, conquiſivit. Ubi vero, ipſos quoque, haud tamen contemnendæ eruditionis, interpretes vehementer variare ac diſſidere animadvertit, idque cum ex textus obſcuritate ac mæandis, tum ex vitioſa translatione, promanſſe videret; in dies magis & magis huic malo, quam poſſet, medelam ferre cupiebat. Tandem, cum ubique inveſtigaret auxilia, forte fortuna in Caſarea Bibliotheca, quæ ditiffima literariæ rei ſupelleſtile inſtructa eſt, duos præſtantiffimos Græcos Codices naſtus eſt illius Cuſtodis humanitate, ac propenſo ad rem literariam promovendam ſtudio; quos a Lambecio in hujus Bibliothecæ Commentariis relictos reperire eſt, quorum alter Joannis Cornarii, alter Joannis Sambuci, fuit. Horum margo variantibus lectionibus repletus eſt, quas aut nominati ſuperius doctiffimi Viri ſuo ſtudio operaque collegerant, aut ab aliis colligicuraverant ex optima notæ manu exaratis Codicibus, quorum unquam noticiam habuiſſent. Cum autem ab Auguſtiſſimo Caſare, (glorioſæ memoriæ,) pro illius inſita benignitate veniam impetraſſet iis lectionibus utendi, atque in lucem edendi ad publicam utilitatem, omnia ad eam rem opportuna quaſivit auxilia. Quamobrem in animum induxit novam Hippocratis Operum editionem adornare, quorum quidem contextus quam emendatiſſimus foret, atque his variantibus lectionibus, tum etiam illis, quæ antea publici juris factæ fuerant, illustraretur; verſio autem hiſce adjumentis multo caſtigatior prodiret, & non paucis annotationibus in locos difficilimos*

limos clarior redderetur. Harum quidem lectionum, atque emendationum, ope alius quispiam præstantis ingenii Vir, atque Medicinæ scientia excellens, poterit, si ei libebit, accuratiores in Hippocratem Commentarios edere, ac divini Autoris mentem uberius interpretari. Ad illud autem Opus feliciter consiciendum præstant Stephano Mackio adjutricem operam aliquot sagaces & literati homines, docti sermonum utriusque lingua. Præterea in hac editione utitur regia ac nitidissima charta, ac novis typis, e Batavia arcessitis. Foelii autem ordinem ac divisionem, quæ percommoda est, in octo Sectiones observavit; & corquidem addit Index copiosissimus, in quo, quicquid usui venerit, facillimo negotio reperiri potest. Atque ideo totum Opus, in tres Tomos in folio distributum, sexcenta aut amplius folia continebit; unde Operis pretium ac sumtus poterunt æstimari. Quamobrem Medicinæ studiosi, atque alii homines, qui hujusmodi Opus magno cum compendio nancisci desiderant, ad subscriptionem invitantur; cui plane, nisi usque ad exactum proximum Julium mensem, locus non erit, cum jam primi Tomi editio prope fuerit absoluta. Pollicetur autem Editor, se iis, qui nunc octo florenos Rhenanos representabunt, primum Tomum ineunte mense Septembri hujus anni 1741 daturum; eadem autem die prima Septembris mensis, cum primum Tomum acceperint, quatuor florenos pro secundo Tomo persolvent, qui prima Aprilis-mensis insequente anno 1742 in publicam lucem emittetur. Atque itidem, simul ac secundum Tomum acceperint, quatuor florenos numerabunt, ac prima Septembris die anni 1742 tertium & ultimum Tomum, nulla amplius solutione facta, adipiscuntur; atque hoc pacto subscripturis totum Opus 16 florenis constabit, in quo eorum nomen adscribetur; iis vero, qui non subscripserint, non nisi 24 florenis persolutis dabitur. Accedent utem Operi in fronte ornamenta, ac elegantissima delineationes Equitis Danielis de Bertoli, cujus satis vulgata est fama, in æ incisa. Qui itaque subscribere volent, ea de re compellare poterunt, aut literas dare ad Fridericum Bernhaldi, Bibliopolam Vindobonensem, atque aliis in urbibus celeberrimos Bibliopolas, quibuscum jam de hisce rebus actum est.



NOVA ACTA ERUDITORUM,

publicata Lipsiæ

Calendis Junii Anno MDCCXLI.

Pars I.

NICOLAI CRAGII ANNALIUM LIBRI VI,
*quibus res Danicæ ab excessu Regis Friderici I, ac
deinde a Gloriosissimo Rege Christiano III, gestæ ad an-
num usque 1550 enarrantur. His additi STEPHANI
JOANNIS STEPHANII Historiæ Danicæ Libri II,
quibus reliqua laudatissimi Regis acta describuntur.
Cum Præfatione, Indicibus, & aliis quibusdam
accessionibus.*

Hafniæ, apud viduam Hieronymi Christiani Pauli, 1737, fol.

Alph. 8 plag. 8.

Opus copia & præstantia perquam commendabile Cel. Edi-
tor, *Joannes Grammius*, Augustissimo Potentissimoque Re-
gi ac Domino suo *Christiano VI*, pio, sapienti, felici, Da-
norum Norwegorumque, Vandalorum Gothorumque, Monar-
chæ, inscripsit, cujus quippe tritavus exstitit *tertius ille Chri-
stianus*. Frontem aperiunt stemmata regiarum domuum, in Chri-
stiano orbe hodie imperantium, a gloriosissimæ memoriæ *Chri-
stiano III* deducta. Sequitur ea dignissima lecta Præfatio, elo-
giorum *Christiani III* plenissima, & *Nicolai Cragii* vitam com-
memorans, ab Editore concinnata. In *Vindingii Academia Haf-
nienfi* de *Cragio* exponuntur multa; plura vero hic afferuntur.
Natus fuit *Cragius* Ripæ honestis civibus, patre *Petro Cragio*
& *Catbarina Clynia*. Academiam accessit Wittebergensem.

Oo

Rever-

Revertit in patriam vergente anno 1576. In ludo Hafniæ literario Rectorem egit primo, *Grammaticam*que edidit *Latinam*. Discessit ex eo post quinquennium. Fertur deinceps Principem *Christianum*, qui postea gloriosissime regnavit, primis literarum inabuisse elementis. Restitit is certe in urbe adhuc A. 1584, & denuo peregrinatus, summos Jurisprudentiæ honores extra patriam fuit consecutus, verosimiliter in Galliis. Dum ipse apud exteros honoribus & augendæ nominis claritati operam daret, relicta domi uxore, *Kanna* nomine, quam A. 1578 duxerat; hæc ~~ipse~~ gessit, ut pudicam matremfamilias minime deceret. Redux itaque *Cragius* actionem adulterii ei intendit, convictamque judicio e domo sua ejecit una cum filiis duobus, quos nunquam ex eo tempore pro suis agnoscere voluit. Duxit deinde *Elisam Muleniam*, *M. Ivani Bartholini*, quondam Professoris, viduam, ex qua aliquot liberos suscepit. A. 1592 provinciam in Academia docendi capeffivit, Græcæ eruditioni inservientem. Obtinuit A. 1595 munus Historiæ docendæ. Legationi in Scotiam missæ comes ivit A. 1593. Reversus ex Scotia A. 1594, studia priora resumfit Hafniæ. Illustris Vir *Petrus Junius* paullo post Hafniam accessit, a *Jacobo* Rege missus, ut de nato illi primogenito filio lætum ad aulam Danicam nuntium perferret. Hic frequentavit aedes *Cragii*, atque cum eo doctissima habuit de rebus historicis colloquia. Deinde *Cragio* munus Historiographi regii delatum. Quo ipso tamen lectiones Academicas cœpit negligere, veniam paulo post concedente

Pag. 14. aula. A. 1597 exeunte, legationi novæ *Cragius* destinatur ad Regem remque publicam Polonorum. Rediit A. 1598, & semestri elapso in Angliam fuit ablegatus. A. 1600 Embdam cum *Christiano Friso*, Cancellario, *Manderupio Parsberg*, *Henrico Ramel*, & *D. Jona Chariso*, abiit, controversias de piscatu Norwegico ac Islandico, cum Anglis exortas, transacturus. Anglo-

16. rum vero Legati moras nexuere, nec accesserunt. Ineunte sequenti anno revisere jussus fuit Polonos, adjunctus *Henrico Luckio*, illustri Viro, regniq[ue] Danicæ Senatori. Otia tandem obtinuit, nactus præfecturam scholæ Soranæ. Obiit Soræ A. 1602,

19. 14 Maji. Scripsit vero *Grammaticam Latinam*, A. 1578 editam,

tam, & *Livii Patavini sententioſe diſta* A. 1582, 12, Hafniæ. *Differentias Ciceronis*, ab alio ſcriptas, divulgavit Hafniæ A. 1589, 8. Prædicantur ejus *de Republica Lacedæmoniorum Libri IV*, A. 1692, 4, editi. *Barth. Keckermanni & Hermanni Conringii* cenſuras, in eos emiſſas, paulo immitiores, reſellit Cel. *Grammius* ex merito. Editi fuerunt illi libri Heidelbergæ A. 1593, 4, Lugduni Batavorum A. 1670, 8, ac tandem in magno *Antiquitatum Græcarum Theſauro Jacobi Gronovii*. Exſtat in Bibliotheca Hafnienſis Academiæ exemplar, plurimis ab Autoris manu ſupplementis ac emendationibus ad paginarum oras reſertum. Idem edidit Heidelbergæ A. 1593 *Heraclidis Pontici de Poliitiis* libellum, vel fragmenta potius, & *ex Nicolai Damasceni univerſali Hiſtoria, ſeu de moribus gentium libris, excerpta Joannis Stobæi Colleſtanea*. Utrique Operi verſionem addidit Latinam. Prodiit etiam ejus *Panegyricus, Chriſtiano quarto* A. 1601, 6 Cal. Julii, dictus, Hafniæ A. 1601, 4. Falluntur, qui *Nicolao Cragio* adſcribunt *Jus feudale*. Hic enim liber, a *Thoma Cragio*, Jcto Scoto, ſcriptus, exiit in lucem Londini A. 1655, fol. ac denuo cum Præſatione *Luderi Menckenii* Lipſiæ A. 1716, 4. *Annalium* Opus a morte *Friderici I*, Regis, deduxit, & in eo res 17 annorum deſcripſit, novem vero annos, qui reſtabant ex regno *Chriſtiani III*, adſcribere ob mortem haud valuit præmaturam. *Claudius Chriſtophori Lyſchander* ac *Joaannes Meurſius* ex *Annalibus* hiſce paſſim arva ſua rigarunt, prior per modum plagiarii, poſterior in morem viri eleganter docti, & aliena arte pro ſcopo ſuo utentis. *Chriſtianum III* A. 1538 ad ſcædus Smalcaldicum acceſſiſſe, haud ſatis omnibus eſt cognitum. Cel. autem *Grammius* rem ipſam hic ſolide demonſtrat, reſutans id, quod *Thomas Leodius* aliique ex eo ſcripſere, dictitantes, *Regem, eſſi fuerit confederatus, nullam tamen ſociis Smalcaldicis opem tuliffe*. *Tbuanus* hæc repetivit, eademque ſenſit *Davidus Chytræus Saxon. Lib. XVI ad A. 1548 pag. 491*. Id tamen negare haud licet, *Chriſtianum III* ſegniorem fuiſſe ad credendum, inſidias a Cæſare ſtrui religioni; autorem exſtitiffe, ut Principes tentarent potius compoſitionis viam, quam belli incertiſſimam fortunam periclitarentur; & cum ſe nullum videret momentum facere poſſe ad Smalcaldicorum, inter ſeſe diſſidentium,

Pag. 21
ſeq.

28.

29.

32.

35.

47.

49 ſeq.

- Pag. 56. tum, res juvandas, fortunam experiri maluisse, quam irritare. Ut remissius Rex ageret, causæ, e longinquo haud petendæ, eum hæ impulerunt. Cæsar crebris Regem literis sollicitavit. In exercitu Smalcaldicorum militarunt *Fridericus*, Palatinus, & *Christophorus*, Comes Oldenburgicus, validis instructi copiis, Regi parum amici. *Christianus* erat alienior a suscipiendis eis, per quos necessum foret odia alienationesque fieri majores, nec consentiebat in officia, quibus Principes Imperatori sunt devincti, cuncta ejuranda. *Michael Beutberus* ad marginem editionis *Commentariorum Sleidani* Francofurtensis, A. 1608 in forma maxima adornatæ, hæc adscripsit: *Regem apud confederatos usum fuisse excusatione eorum, qua ante biennium cum Casare esset pactus, & tamen eisdem quadragies mille aureos misisse, constat.*
- 57.
58. *Gratissima* Historicis non potest non esse illa *Christiani*, Regis, *Joannis Friderici*, Electoris Saxoniz, *Joannis Ernesti*, Ducis Saxoniz, *Ernesti* ac *Francisci*, fratrum, Brunsvico - Lunenburgensium Ducum, *Philippi*, Hassorum Landgravii, aliorumque, tabula, qua A. 1538 die Martis post Judica inierunt Brunsvici foedus Smalcaldicum. Hanc primus integram *Cel. Grammius* divulgavit, addens, *Christianum*, Regem, foederatis ad bellum Wolferbuttelanum A. 1542 pecunias submisisse promissas, eumque, quamvis a foederatis illis tunc, cum ipse periclitatus esset, contra fidem datam destitutus, tamen officio suo non defuisse. Negari autem non potest, *Christianum* publice haud adhæsisse foederatis, sed a *Carolo V* initio belli Smalcaldici eo fuisse adductum, ut sese haud commoveret, pollicito, nihil prorsus damni ex eo ad *Christianum* redundaturum. In *Cragio* momenta duo videntur esse prorsus singularia; unum, quod causas eventuum infelicitum positivas, more tunc usitato, passim intexit; alterum, quod voces Danicas Germanorumque proprias ad indolem sermonis Latini ex consuetudine tunc recepta inflexit. Nam Slesvicum vocat *Sliævigam*, Coldingam appellat *Collinam*, Svenoburgum vocat *Svenopolin*, Travemundam *ostium Dravi*, Lybershoyam vero *Liberi montem*. Cimbriæ peninsulam constanter nominat *Futhiam*. *Stephanus* vero coeptam a *Cragio* telam per texuit, jussu & hortatu *Christiani Thomæi*, Regiæ Majestatis Cancellarii,
- 63 seq.
- 66.
- 71.

cellarii, optime suo ævo meriti de literatis. Jam prelo typographi Sorani Opus erat commissum, cum Autor moreretur A. 1650, 22 Aprilis. Notus est *Stephanus* ex notis ad *Saxonem Grammaticum*, natus patre *Joanne Stephano*, in Academia Hafniensi Logices Professore, ac demum Soranæ præfecto post obitum *Jona Jac. Venusini*. Ipse admodum juvenis ludum Slangendorpianum in Selandia rexit. Deinde Hollandiam inivit. Scripsit Pag. 73.
 vitam ejus *Cel. Grammius* admodum curate & eleganter, viri anno ætatis 51 jam extincti, a quo expectabatur *Historia Frederici II*, Regis, *Veterum Opusculorum ad res patriæ illustrandas Sylloge*, *Commentarius ad Quintiliani Institutiones oratorias*, & alia. *Stephanii* æque ac *Cragii* stilus est tersus, cultus, & castigatus. Alterius autem oratio ornatus & vivacius adsurgit. Mirari tamen subit, qui *Stephanus* ad annum 1053 tacere potuerit memorabilem operam, quam *Christianus Augusti*, Saxonis, generi sui, rebus impendit, in reconciliando ipsi *Alberto*, Brandenburgico Marchione. Eandem indiligentiam admisit ad annum 1554 in omittendis eis, quæ inter *Joannem Fridericum*, Electorem, & *Augustum* fuere transacta, & quibus reconcinnandis Rex *Christianus III*, unicus compositionis arbiter, admodum invigilavit. Inter exules, qui A. 1553 ex Anglia in Daniam appulerunt, fuit *Joannes Utenbovius*. Levius est erratum, quo 74.
Stephanus hunc vocat *Carolus Utenbovium*. Hæc & alia nonnulla ad *Joannem a Lasco* referenda *Cel. Grammius* monuit, qui complura alia, a *Stephano* minus recte exposita, ex professo & multa cum sollicitate emendat. Præfatur idem de reformatione & ordinatione ecclesiastica, quam in calce adjunxit, feliciter a *Christiano III* tentata & ad finem perducta. *Ordinatio* Bugenhagii pro *Canonicis & Monasteriis* Latina Ordinationi Danicæ fuit annexa, & ambæ conjunctim scriptæ, utpote magna rerum conspiratione consentientes, a Rege Senatuque approbatæ, ac A. 1542 revulgatæ. 75.
 Ut distinctius differamus, videtur necessum. Ad historiam Regis *Christiani III* *Cel. Grammius* Additamenta tria subjunxit, primo *Sanctionem, sive Decretum, vulgo Recessus dictum, a Rege & Ordinibus regni factum, in Comitibus Hafniensibus A. 1536 editum, & hic ex autographo, Danicè, adjecta versione Latina, divulgatum, secundo Ordinationem ecclesiasticam re-*

- Pag. 29 *regnorum Danicæ & Norvegiæ & Ducatum Slesvic. Holstat.*, A.
 seq. 1537 promulgatam, ac tertio denique *Foundationem & Or-*
 89 seq. *ditionem uniuersalem scholæ Hafniensis*, A. 1539 Otthonicæ edi-
 tam. In Præfatione, ad quam nobis redeundum, ostenditur,
 103. *Symningium* haud scripsisse historiam *Christiani III*, sed *Christier-*
ni II. Memorat præterea *Paralipomena Historiæ Danicæ*, quæ
Petrus Olai, olim *Minorita*, hinc inde compilauit. Accinxit sese
 ante viginti annos & ultra illustris optimusque. Vir *Christianus*
 105. *Reitzerus* ad Historiam *Christiani III* edendam, editurus vide-
 licet *Cragii Annales*, relictos & emendatius compositos. At
 negotiorum aliorum mole obrutus consilium illud prorsus abie-
 106. cit, simulque in ignes ire iussit omnem ad *Christiani V* histo-
 riam apparatus, cui colligendo jam pridem vir egregius accu-
 ratam haud paucorum annorum operam industriamque impen-
 derat. Obiit vir tantus *Flensburgi Cimbrorum* A. 1736, 29 Febr.
 ætatis anno 71, postquam in *Academia Hafniensî* fuerat per tri-
 ginta annos *Juris Professor*, aliisque dignitatibus amplissimis deco-
 ratus. Volumini huic historico insertas quoque conspiciamus lau-
 107. dationes *Regis Christiani III*, nempe *Nicolai Hemmingii* atque *Ja-*
xobi Bordingi, *Medici regii*, & in *Academia Hafniensî Professoris*.
 Utrumque libellum post annos 35 publicavit conjunctim *Theo-*
pbilus Glaser, *Ecclesiæ Dresdensis Pastor*, adjecta præterea Ora-
 tione *Joannis Thoma*, *Ripensis*, quæ hic etiam apparet. Oratio-
 nibus *Cel. Grammius* subnexuit *Epicedium* unicum, a *Joanne*
Sasceride scriptum, *Belga*, qui *Vitebergam* exul delatus est, & inde
 108. commendatitiis *Philippi Melanchthonis* perductus *Hafniam*, ubi 37
 annos fidelissime *Professorem Ebrææ linguæ* egit. Enumerat plu-
 ra ejusmodi *Epicedia* Editor, in *Christiani III* mortem edita.
 Sequitur *Index* in *Præfationem*, atque alius, ab hoc diuersus, quo
 nomina propria, a *Cragio* paululum deflecta, restituumtur. Non
 133. vacat ex *Cragii Annalibus* *Stephaniique* accessionibus jam quid-
 quam delibare. Qui enim *Reformationem Ecclesiæ Danicæ Nor-*
uegicæque Slesvicensis atque *Hollaticæ* nosse cupiunt, hoc *Opere*
 nequeunt carere. Quare *Lectores* ad illud remittimus, grata-
 jantes *Cel. Editori* operam tam feliciter huic *Operi* impensam,
 nihil non eximum de ipsius diligentia, accuratone, & peritia
 historica, in luce orbis terrarum prædicantes.

ORI-

ORIGINES LIVONIÆ SACRÆ ET CIVILIS,
*seu Chronicon Livonicum vetus, continens res gestas
 trium primorum Episcoporum; quibus devictæ a Saxo-
 nibus, & ad sacra Christianorum traductæ, Livoniæ ab-
 solvitur historia, a pio quodam Sacerdotè, qui ipse
 tantis rebus interfuit, conscripta, & ad annum C. N.
 1726 deducta. E Codice MSto recensuit, Scriptorum cum
 etate tum locis vicinorum testimonis illustravit, fil-
 vamque Documentorum, & triplicem Indicem, adjecit,*
 JO. DANIEL GRUBER, A. B.

Francofurti & Lipsiæ, 1740, fol.

Alph. 3 plag. 15.

Cum fama de hoc, cujus primam descriptam exhibemus pa-
 ginam, libro ad nos perveniret, ingenti e vestigio flagra-
 vimus omnes videndi ejus ac perlegendi cupiditate, non quidem,
 ut de pretio ipsimet statuendo ferremus suffragium, (enimvero
 diu prævidimus, nil nisi acri judicio limatum, industrieque elab-
 oratum, a tanto scriptore proficisci posse,) sed potius ut, quam
 hoc loco rerum præstantissimarum iliada conscribere; & cum or-
 be eradito communicare, libuerit Illustri viro, perspiceremus.
 Non obscurum arbitramur Lectori fore, Jo. Danielem Gruberum
 significari, S. Regiæ Magnæ Britanniæ Majestatis a secretioribus
 Justitiæ Consiliis, Bibliothecæ Hannoveranæ antistitem, dignum
Leibnitii atque *Escardi* in exornandis rerum gestarum monu-
 mentis successorem, Virum, cujus eruditionem ac doctrinam,
 an comitatem venustamque humanitatem, primo commendes lo-
 co, jure meritoque ambigas. Is, dum in conquirendis omnis Præfat.
 generis historiarum tabulis versaretur, quæ nobis e tristi me- pag. 1.
 dia ætatis naufragio supersunt, forte fortuna in Chronicon hoc,
 nemini, quantum ipse sciat, cis mare visum, incidit. Neque
 enim sufficienti argumentorum robore adjutus suspicari potuit,
 istud sub indice *libelli de Christiana per Livoniam religione*
 contineri, quem *Bern. Montefalconius* perhibet e scriniis *Alex.
 Petavii* in Bibliothecam Vaticanam commigrasse. Non potuit
 non

non Vir Celeberrimus ad spectu tam inopinato pariter ac auspiciato mirum in modum exhilarari, quandoquidem Chronicographus rebus, quas narrat, ipsemet interfuit, cunctaque vel suis spectavit oculis, vel ex *αὐτόπλων* testimoniis accepit. Narrationum hoc ferme est compendium: quomodo & quando a Saxonibus adita primum fuerit Livonia; quam tum habuerit regio, paganis superstitionibus immerſa, speciem, quinam populum ferum ac barbarum sive domuerint armis, sive ad humanitatem & sacram Christi civitatem nunc vi, nunc institutione, perduxerint; quæ militiæ Christi condendæ ratio; quam tenuia *Ensisiferorum* Ordinis initia; quæ urbes ea ætate conditæ; quæ castra quomodo occupata; quæ pugnæ pugnatæ; qua via in justæ civitatis formam populus coierit; quos primos e sacerdotibus magistratus, quem ordinem judiciorum, sibi delegerit. Proprium Autoris nomen tantis premitur tamque *spissis tenebris*, ut non possimus non Ill. *Gruberi* perspicaciam demirari, qui ex assidua ipsius libelli lectione, historiaque illorum temporum in consilium adhibita, huic quæstioni lucem clarissimam affundit. Primo hoc sibi sumit loco, flaminum ordini adscribendum esse Chronicographum, quandoquidem Episcopis ubique & *Alberto* imprimis suo usque adeo favit, ut maluerit feriem rerum gestarum secundum Prefulatus trium Livoniæ Episcoporum, quam secundum annos reparatæ per Christum salutis, tradere; inde inferioris gradus addit illum fuisse, cum de consiliis altioris momenti nihil, sed ea tantum, quæ sensibus patent, in suos retulerit commentarios. His positis, ipse suam in medium profert conjecturam, & singula in solum quadrare *Henricum Lettum*, sive *de Lettis, Alberti*, Episcopi Livoniensis, scholarem, ad sacros ordines promotum, asseverat. Ad stipulatur conjecturæ, quod plurima de *Letto* hoc in Chronico nostro proferantur, quæ vix ac ne vix quidem ab alio quoquam potuerint narrari. Sic ad A. 1211 n. 3 *Lettus* discretis verbis *Philippi*, Raceburgensis Episcopi, sacerdos & interpres fuisse perhibetur. Jam, cum Autor Chronici multa de periculoso *Philippi* in Germaniam itinere, de exsensus in Gotlandia, de morbo ac morte illius in oris peregrinis, ad A. 1214 & 1215 in persona scribentis afferat, quid, quæsumus,

quæsumus, probabilius, quam itineris comitem hæc scripsisse, eumque comitem esse *Henricum Lettum*. Quæ ad A. 1219 de *Henrico, Letthorum ministro, de Ymera, in Wironiam vadente*, lites super terrarum dominio motas parum curante, sed cum collega totam obeunte provinciam, & officio suo sedulam operam navante, tandem per ingruentes Estonos donum & omnia bona amittente, copiose commemorantur, quis, nisi *Henricus* ipse, res, quarum pars est, quid egerit, quæ passus sit, scribere amans, vel tribus tangere verbis, operæ pretium duxisset? Ceterum *Scholaris* noster *Henricus* appellatur, quia pro more temporum illorum a Livonibus barbaris datus obses, ab *Alberto*, Episcopo, fuerat in Saxoniam missus, & non solum ad fidei Christianæ fundamenta, sed & ad humanitatem cultumque literarum, sumtibus Episcopi informatus. Ipsum, quod jam primum prodit, *Chronicon Ill. Gruberus* in Codice chartaceo formæ maximæ, ante hos ferme

Pag. 4.

dūcentos & quinquaginta annos nitide quidem, ast non sine mendis, conscripto, deprehendit. Simile habuit Codex ille cum multis, iisque præstantissimis, Codicibus fatum, ut in manus militis, pretium libri neutiquam intelligentis, incideret. Testes fati sunt paginæ, quibus gesta anni 1220 continentur, quippe quas conculcatas pedibus, ac nitrato pulvere miserrime dilaceratas, Ill. Editor accepit. Quid *Gruberus* præstiterit, paucis in Præfatione verbis exponitur, quamvis copiosa commendatione dignum videatur. Ait autem, se gesta cujusque anni per sectiones, numeris in margine notatas, digessisse, argumenta certis comprehensa lemmatibus ubivis præmisisse, obscura, exemplo *Bangerti, Gelenii, & Hartknochii*, notis & observationibus illustrasse. De titulo præfigendo diu dubium Ill. *Gruberum* cum propria contemplatio,

5.

9.

tum librarii vota, tenuerunt. Tandem *Origines Livonicas* inscripsit. Etenim, inquit, si vulgo *originum cerussu nitent libelli, quorum lectione certiores reddimur, origines promissas a scriptore nesciri, cur originum nomen opus haud deceat, quod origines aperte loquitur, etiam si ab Autore suo Originum hedera non sit ornatum.* Observationes, quarum eximia seges est, partim critica sunt & etymologica, partim historica, geographica, ac genealogica. E priori classe unicam vocem *Watmal* sufficiet loco speciminis

- Pag. 8. 9. excitasse. Dubium non est, eam a *Wat* descendere, quo vocabulo vestitus sive pannus designatur, ceu vel e voce *Leinwad*, nostratibus hodiernum familiari, colligere licet. Per *Watumal* vero pannum villosum coloris candidi, ex lana cruda confectum, intelligimus, quale vestimenti genus *Adamus Bremensis paldones, Helmoldus, Adami* exscriptor, *faldones*, Angli, quibus hodiernum in provinciis Septentrionem versus sitis in usu est ex lana Islandica præparatum, *waddemole* vel *woadmel*, vocitant. Invat explicationem *Petrus Duisburgensis Chron. Pruss. P. III Cap. 79*. Consentium *A. Ray & Vit. Kennet*, duumviri Magnæ Britanniz celeberrimi, quando *Woadmel* esse dicunt *a hairy course stuffe made of Island wooll and brought thence by our seamen to Norfolk, Suffolk, &c.* Quodsi cum hac Viri Illustris observatione quis contulerit, quæ ad *Valvoram* nomen commentatus est, quo
251. Germani homines peregrini oris, quorum lingua ipsis ignota erat, denotabant, summam, quam inter ceteras doctrinæ solidioris partes callet, originum linguæ Theodiscæ noticiam mirabitur. Ut autem verba atque periodi nudis literarum elementis, etiam si iisdem constant, multis sunt nominibus anteferenda; sic etiam docta rerum expositio verborum interpretationi, quantumvis sagaci, multum præstat. Ill. *Gruberus* parem in utroque negotio cum scientiam monstrat, tum solertiam. Sed erimus nos in posteriori capite adornando, utilitatis habentes rationem, paululum copiosiores. Si quod est in universa antiquitate Germanica obscurum ac perdifficile argumentum, sunt sane mercaturæ per Germaniam & regiones versus Septentrionem Germaniæ confitas initia. Eorum aliquot notas chronicas stabilivit unus e Collegis nostris, cum de originibus commerciorum
- 3 seq. Lipsiensium amplos ederet Commentarios. Ill. *Gruberus* prænot. c. d. claram pavavit hac in re operam, totique argumento, inquirata de initiis commerciorum per Livoniam disquisitione, lucem accendit. Cujates fuerint, qui primi ad Dunæ ostium delati sunt, negotiatores, nemo adhuc expedivit. *Bangertus Hartknochius* que Lubecensibus, *Ruffovius* autem atque *Gruberus* Bremenibus, tantæ laudis palmam tribuunt. Et merito posteriori sententiæ suam addidit *Gruberus* calculum, quandoquidem *Chronici*, quod edit,

edit, Livoniensis Autor, *Livonicum portum a mercatoribus Bremensibus inventum*, ad A. 1224 n. 9 expressis verbis adstruit, præterea etiam tenuis admodum fuit ea ætate Lubecæ urbis fortuna, cum ne sequenti quidem tempore, nisi negotiatoribus Bremensibus stipata, adierit oceanum. Quid? quod præcis istis seculis non Lubeca vel Travemunda, sed Sliasvico potius & Aldeburgo, solvere soliti sint navigantes, copioso eam in rem teste *Adamo Bremensi*. Alio loco de jurisprudentia Danorum apud Episcopos maxime reclusa disputat. Ill. Commentator, &, num ex Jure Civili Romanorum tulerit suppetias, disquirit. Conjecerunt nonnulli, *Andream*, Archiepiscopum Lundensem, Parisiis Jure Civili fuisse tinctum, eumque, quæ per Gallias in causis civilibus dirimendis utilia didicisset, Livonibus, in civitatis formam coalituris, commendasse. Nec potest negari, perhibere *Arnoldum Lubecensem*, Danos sua ætate Parisiis honos Legistas ac Decretistas evasisse; *Waldemarum* etiam II, Daniæ Regem, *Legislatorem* ideo dictum, legum volumen publicasse, in quo multæ Cæsarei pariter ac Pontificii Juris leges Episcoporum curæ descriptæ reperiantur. Interim tamen a specie veritatis alienissimum Cel. *Grubero* videtur, *Andream*, Archiepiscopum, secularibus negotiis alienarumque terrarum administrationi se ingessisse, longe autem probabilius censet, novos Livoniæ inquilinos, qui omnes ad unum e communi Saxonum stirpe orti erant, leges patrias *dygæðes* in Livoniam intulisse, quas cum ab *Ottonibus*, Imperatoribus, ad Saxones pervenisse defenderent Scabini Magdeburgenses, ex vulgi persuasione, quam scriptis postea Saxonici compilator Speculi confirmavit, *jura Imperatorum Christianorum* dici poterunt. Etenim Jus illud Cæsareum Germanicum, quod sub indice *Keyserrecht* circumfertur adhuc ineditum, multo recentius est, nec imperium *Caroli IV* superat; Jus autem Cæsareum scriptum, *der Keyser geschriebene Recht*, cujus præscriptum in Diplomate proscriptionis interfectorum *Alberti I*, Cæsaris, Spiræ A. 1309 dato, normam decidendi fuisse tradit *Henricus VII*, Imperator, nihil est aliud, quam Jus Civile Romanorum. Addi meretur singularis Ill. *Gruberi* observatio de usu Juris Saxonici in Livonia, quoad consecrimenta & probationem vulgarem. Pal-

Pag. 44
seq.
not. u.

Pag. 91
not. f.

maria in universo *Henrici Letti* Chronico recensio spectat originem Ensisiferorum ad A. 1201 n. 6: *Eodem tempore providens dominus Episcopus Albertus cum Abbate fratre Theodorico, perfidiam Livonum & paganorum multitudini non posse resistere, metuens, & ideo ad multiplicandum numerum fidelium, & ad conservandam in gentibus ecclesiam, fratres quosdam militiae Christi instituit: quibus dominus Papa Innocentius III regulam Templariorum commisit, & signum in veste ferendum dedit, scilicet gladium & crucem, & sub obedientia sui Episcopi mandavit.* Nihil hoc loco

Pag. 22
not. e.

prætermittit *Cel. Gruberus*, quod ab ipso poterat efflagitari; siquidem & novum prudentiæ civilis specimen in ordine Ensisiferorum instituto demonstrat, & hujus præsertim loci momentum declarat; quem si superioris ævi scriptores vidissent, nec *Franc. Modius*, originem Ensisiferorum latere penitus, scripisset, nec *Schurzsteischii* fratres tantopere se in detegendis vel aliqua ex parte originibus torfissent. Sane is diuturnis de signo vestibus affuto litibus imponit finem, nec amplius credere permittit, quod a doctissimis viris, per *Petrum Duisburgensem* inducis, traditum reperimus, Ensisiferos gladio cum stella pro signo usos. Veteriora dudum *Duglossus* in *Historia Polon. Lib. VI pag. 600 ed. Lips.* docuit. Ut autem de loco *Petri Duisburgensis* sententiam dicamus, is vel de *Conrado* Duce, quod separatim & a Livonico distinctum militum ordinem instituerit, perhibuisse dicendus est, vel ab imputatione erroris artibus potest nullis liberari. At in medelam tamen loco adhibendam, præeunte *Hartknochio*, propensior est *Ill. Gruberus*. Simili ferme modo obstetricias manus

Pag. 24
not. e.

ad locum *Adami Bremensis de situ Daniae n. 75* explicandum emendandumque affert *Vir Celeberrimus*. Post institutam omnium regni Danici insularum recensionem *Adamus* pergit: *Sunt & alia, quæ Sueonum subjacent imperio, quarum maxima est illa, quæ Gurland dicitur. Pontanus*, sonum magis, quam verba, secutus, *Curlandiam* pro *Gulandia* expressam, *Gotlandiam*que intelligendam, opinatur, in vernacula *Gulland* dictam, idque eo firmius esse credit, quod nusquam alibi in Opere *Adami* universo nomen *Gotlandiæ* occurrat. Sed erudite regegit *Ill. Gruberus*, ne habuisse quidem in animo *Adamum* omnes subje-

ctas

Mas Sueciæ insulas catalogo complecti, indeque Oelandiam simili-
 liter omittam, quam conjicit una cum Gotlandia Gothiæ conti-
 nenti, cui sunt admodum propinquæ, accenseri. Ad nodum
 vero, qui *Adami Bremensis* interpretes mœtatur, solvendum ap-
 prime facere scribit, quod Ofilia, insula, Estonum idiomate *Cur-
 resaar*, hoc est, insula Curonum, appelletur. Ex quo cum in-
 ferre fas sit, eosdem & insulæ & continentis habitatores *Curones*,
 seu, secundum *Rembertum*, *choros*, dictos fuisse, non nisi freto
 Domnesensi divisos, nec hodie dialecto diversos, consequens est,
 ut Curlandiæ insulæ nomine non Gotlandiam, sive Gullandiam,
 sed Ofiliam, denotaverit *Adamus*. Cum autem hujus insulæ,
Currefsaar hodiernum nuncupatæ, habitatores inde ab ultima æta-
 te piraticam exercuerint, iudicium lectori relinquit, an ab his
 potius, quam a Corsis, *Corfarorum* vocabulum, quo piratæ so-
 lent designari, in vulgus dimanarit. Quæ de origine Tartaro-
 rum ab ipso traduntur Chronici compilatore, non minus digna
 sunt lectu, quam quæ in nota subjecta e scriptoribus Polonis &
Cæsario Heisterbacensi attulit Ill. *Gruberus*, ut probet ex omnium
 consensu, in hanc temporis periodum incidere originem Tartarorum.
 Germanicæ Seculi a C. N. XIII historiæ lucem foenerantur, quæ de
Alberto, ditionum trans Albim domino, copiose magnoque eruditionis
 apparatu disputavit. Ceterum & ordini & animo Chronicographi
 dandum est, quod ecclesiasticarum rerum, quam secularium, sit
 curiosior. Ill. *Gruberus* nec hic pratermisit quidquam, quo
 partes boni Commentatoris adimpleret. Sic, ubi ad A. 1205 n. 13, 14,
 Autor totam Livoniam baptizatam tradit, licet idem *Raynaldus*
 ad A. 1207 memoret, cum veritate pugnare, in nota mœnet,
 nisi de urbe Riga unice accipiantur. Sic locum ad A. 1225
 examinat, ut inde probet, Livonibus *Baptismum per immersionem*
 fuisse iis temporibus solennem; quam quidem hypothesin cuius
 exemplum puellæ decennis apud *Cæsarium Heisterbacensem*,
 tum figuræ Fennorum, sacris Christianis initiatorum, in
Joannis Peringskiældii Monumentis Uplandicis, corroborant.
 Sed magnam inprimis industriam Autor pariter atque
 Commentator eruendis Episcopatus Rigenfis antiquitatibus
 adhibuerunt, quas si quis colligere passim dispersas, & pagi-

Pag. 150
not. a.Pag. 113
seq. not. b.Pag. 43
not. r.Pag. 182
not. e.

nas inprimis ultimam atque penultimam consulere, vellet, amplam & eruditam adornare posset ecclesie illius Seculi, quo Chronicon graphus floruit, historiam. Comitem Chronico III. Gruberus dedit *Silvam Documentorum, devictam a Saxonibus, & ad sacra Christianorum traductam, Livoniam illustrantium, & di-ctis in Notis facientium fidem.* In hac n. 9 reperitur Diatriba Cel. Gruberi, quae Flores sparsi ad genealogiam maternam Alberti, Livoniensis Episcopi, inscribitur. Ansam dedit genealogicum schema, quod in Codice MSto membranaceo, Bibliothecae Academiae Juliae cimelio, formae majoris, *Alberti Staden-sis Annales* nitide conscriptos exhibente, ad A. 1140, ubi de *Rudolpho*, Marchione, sermo est, continetur. Illud quidem jam dudum *Andreas Hoierus* publici juris fecit, & in *Continuatione Annalium Alberti Staden-sis*, ex eodem Codice desumpta, Hafniaeque A. 1720 typis descripta, aeri incisum dedit; sed, cum & *Alberti*, Episcopi, memoriae inserviat, & *Hoieri* chalcographus in exprimendis nominibus nonnullis peccarit, haud inutile Cel. Grubero visum est, novam schematis illius tabulam concinnare. Nos vero superiorem tantum ejus marginem, qui ad praesens institutum pressius spectat, more, qui nostris Genealogis familiaris est, hoc loco descriptum exhibemus:

224. *liaris est, hoc loco descriptum exhibemus:*

Atvericus == Notburgis,

Com. de . . .

1. 2.
N. de Lyd. == Aleidis == Conjux incertus.

1.			2.		
<i>Hartwicus II,</i>	<i>Segeboldo,</i>	<i>Sophia,</i>	<i>Mechbilde,</i>	<i>Ermingardis,</i>	<i>Aleidis,</i>
<i>Bremensis Ar-</i>	<i>Abbas Her-</i>	<i>Edeleri</i>	<i>c. incertus.</i>	<i>c. incertus.</i>	<i>c. incer-</i>
<i>chiepiscopus.</i>	<i>sefeldensis.</i>	<i>conjux.</i>	<i>Fridericus</i>	<i>Heinricus,</i>	<i>tus.</i>
	<i>Arn. Lub.</i>		<i>Præpositus,</i>	<i>Capella.</i>	
	<i>Lib. III Cap. 13.</i>		<i>de Krvona.</i>		
	<i>Edelerus de Ottenébotele.</i>			<i>Albertus, Livoniensis</i>	<i>Episcopus, & sui</i>
					<i>fratres.</i>

Diplo-

Diplomata maximam partem ex *Raynaldi Amalibus ecclesiasticis & Nesselbladtii rebus Curlandicis* petita sunt. Inter inedita principem Pag. 266
locum Epistola *Honorii III*, Pont. Max. occupat, qua Archiepiscopus n. 45
& Capitulum Bremense ab impetitione Livoniensis Episcopi super agnoscendo Metropolitano Bremensi iteratò dehortatur. Post hanc volupe erit, præcepta *Innocentii III* in Livoniensi Ecclesia inter neophytos observanda inspicere, quæ, cum hæcenus pag. 244
in Collectionibus desiderarentur, ex *Cap. 11 de Vita & honest. n. 19 h.*
Cler. Cap. 9 de Divortiis, & Cap. 8 de Pœnit. & remiss. coagmentavit Illustris *Gruberus*, cui publicas agimus pro hoc tam eximio labore gratias, & prosperos quosvis rerum successus ex animo precamur.

DISSERTATION SUR L'INCERTITUDE DES
cinq premiers Siecles, &c.

hoc est,

DISSERTATIO DE EO, QUOD INCERTUM
est in Historia Romana priorum quinque Se-
culorum, Autore L. D. B.

Trajecti ad Rhenum, apud Stephanum Neaulme, 1738, 8.

Alph. 1.

Post tot virorum, non vana ceteroquin eruditionis specie commendabilium, insultus, & jacta in antiquitates Romanorum historicas tela, stare adhuc rerum Latinarum dignitatem, mirabile illis non sine causa videbitur, qui, licet tritam relinquere viam ausi, præcis injuriam facere non dubitaverint, nihil tamen effecisse se argutulis captionibus suis sentiunt, nisi quod tacita demum confessione & probos, & diligentes, & egregie doctos, Autores veteres agnoscere cogantur. Videlicet de nulla re frequentius in utramque partem ab eruditis disceptatum fuit, quam de veritate belli Trojani, a Græcis suscepti, de Troja capta & incensa, de colonis Italiæ veteribus, de rebus gestis in Albanorum ditionibus, de origine urbis Romæ, quemadmodum a tenui provecta initio in tantam excreverit molem, ut sua deinceps laboraverit amplitudine. Etenim vel nostro sensu alii dotibus ingenii sui naturæque ita usi erant,

ut

ut in re liberrima & verisimili antiquos commentorum, nefarius quorum, temere accusarent; alii, rem aptius excussuri, contradicentibus velut digito monstrarunt, nihil antiquos in medium protulisse, nisi multa die & litura edolatum: nullam propterea subesse causam rati, quare boni alias viri & honestatis cupidissimi posteritatem fallere studuerint. Quinam in his propius vero accesserint, nostrum jam non est exquirere. Incubuerunt jam alii in defensionem veterum Scriptorum diligenter, ut neminem cordatioram inveniri posse existimemus; qui cum *Philippo Cluverio, Samuele Bocharto, Jac. Gronovio*, aliisve horum non dissimilibus, sentire velit. Interea tamen, ut sæpe sit in rebus mortalium, si homines videant, idem sibi jus natum esse ajendi, negandive, prout ipsis libitum fuerit, facile inani & fluxa gloriæ occupandæ lubidine decipiuntur, & dum immunes a peccatis se fore confidunt, multorum ex viris alioquin doctis credulitate inflati, fumum pro Junone offerre aliis solent. Dederunt id sane ab aliquot annis operam Gallorum nonnulli, ut vel medendo Autoribus præcis, vel intelligendo nimis, tenebras, quod sæpissime in his *Actis* questi sumus, literis offunderent. Scilicet pejore res loco non potest esse, quam ea si postulent incerta, quæ bonorum præstantiumque testium sub fide certa videntur, aut si nobis sua obtrudendo somnia dignitatem Scriptorum, sine quibus verus literarum sapor esse nequit, per cuniculos quasi invadere conantur. Occupavit ea febris Clariss. *Puilium*, Virum non indiligenter alias in veterum lætione versatum, qui, consideratis forte antecedentium laboribus, eo delapsus est, ut origines Romanorum, proximaque originibus, vel in dubium penitus vocaret, vel, si levius dicendum est, obscura censeret. Digna erat temporum antiquissimorum memoria Doctiss. *Salierii* vindiciis, quas Lector industrius in *Historia Academia Regia elegantiorum literarum Tomo VIII*, si tanti est, evolvat. At, quanquam Clariss. *Salierius* contuderit paulisper adversarii sui impetus, tantum tamen coloris superfuit Autori hujus Dissertationis, ut, quæ *Puilius* antea generatim, & succincte, disputaverat, copiosius nunc adumbranda sumeret, simulque ætatis nostræ homines doceret, quam dulce ac frugiferum

ferum esset, post quatuor & viginti Secula solo artis logicæ beneficio res, longissime a memoria nostra remotas, labefactare, multoque meliora tradere, quam veteres pertinaci industria, summoque studio, commemoraverant. Quodsi tantam in se vim habet eminens Cl. Autoris sapientia, ut stupidam antiquitatem, & omnes hoc pacto eruditos, ante id tempus ingenii sui fama nobiles, sed propterea insulfos, quod anilibus assenserant fabulis, in ruborem dare possit, juvenes ferio hortamur, ut, depositis illico *Ciceronis, Livii, Dionysii, Plutarchi* monumentis, ad Galli hujus libellum, velut oraculum divinitus datum, confugiant. Habet ille nempe multum Pag. 5. critici salis, quo caruit, ipsius sententia, misera veterum Oratorum, Poetarum, Historicorumque, gens. Offert argumentum, quo nihil jucundius accidet iis, qui spumosa eruditionis antiquæ superficie contenti, non fontes, sed rivulos hominum nostrorum, delibare solent. Talis præterea in Autore ratiocinandi suavitas & copia est, qualis a peritissimo quovis & logicis imbuto præceptionibus expectari potest. Nam communissimum illud Philosophorum: *a specie ad genus non est concludendum*, tam sapienter nova plane arte immutat, ut, reclamante doctissimorum omnis ævi virorum regula, generi illud tribuat, quod parti solum generis convenire putatur. Enimvero nonnulla in principiis Historiæ Romanæ dantur, quibus ut plenam usquequaque fidem habeamus, difficile a nobis impetrare possumus; interim tamen hæc ipsa nullum non assensum merentur, etiamsi hæc raro literarum expertibus fabulæ & portenti speciem præbeant, ea de causa, quod, quicquid antiqui historiarum conditores literis custodiverunt, nec infringere vel æquales, vel proximi ætate, ausi sunt, a nullo temporum nostrorum homine, qui vix centesimam eorum librorum partem possidet, quos vetustiores hæc dubie in manibus habuere, sollicitari debet. Interea officii nostri memores iis consulere nos oportet, quibus nuper excogitata ad palatum esse solent. Propterea, quantum in nobis erit, dictorum in hoc libro ordinem & naturam breviter adumbrabimus, alio fortassis tempore exposituri, quæ nostra de Autoris opinione mens sit, quibusve legibus licentia Pseudo-Criticorum constringenda videatur. Exhibet hæc

Qq

hæc Dissertatio duas partes, quarum altera *duodecim*, altera *undecim*, *Capitibus* distinguitur. Accusat in Præfatione Autor *Prælium & Salierium* oscitationis, quod neuter horum, qua opus fuisset assiduitate & animi contentione, modo contradicentis, modo defendentis, personam fufceperit. Profitetur enim, *Prælium* omnia velut in transcurso dixisse, *Salierium* vero studio & amore erga veritatem, ut criminatur, veri rationem nequiquam tenuisse. Nam talibus se munivisse censet antiquitatum reliquiis, quæ Historiæ ne lucem quidem, nedum firmamentum, pararent, verbi causa, quando ad ephemerides, vel actuum diurnorum commentarios, quos Autor putat *tabulas accepti & expensi* fuisse, vel Pontificis ad annales, provocasset, quos *Varro*, *Cicero*, *Livius*, sæpiuscule in scriptis suis excitaverint. Ubi rursus contradicit Autor hac fere pacto: Si argumentis evinci posset certis, Pontificem Maximum res omnes singulorum annorum ab initio Pontificatus ad *Mucium* usque diligenter in album retulisse, controversia omnis brevi confecta foret, verum; quia solus est *Cicero* & unicus hujus facti testis, *Varro* præterea non *Annales*, sed libros *Pontificum*, toto diversos cælo ab *Annalibus*, nominavit, *Livius* denique non eo consilio *Annalium* mentionem iniecit, ut flammæ & injuriam temporum illorum evasisse eos sed potius ut conflagrasse fatæli urbis incendio, quod Galli ædium tectis immiserant, doceret lectores, hinc de factis ipsis dubitandi causa non una superest. Ut autem rem apertius dicat, *Capite I* obscuritatem originum uniuscujusque gentis in historia, speciatim vero populi Romani, tanquam initium futuræ consecutionis, ponit, atque per id subruere fulcra historiæ conatur, quoniam multo ante Græcos jam condidisse suorum temporum historias constaret, quam Romani præter armorum gloriam literas in deliciis habere cœperint. Atqui exploratum esse ait, *Herodotum* LXXX Olympiade Historiæ concinnandæ operam dedisse, Romam vero anno demum post U. C. 500 vidisse viros annalium confectorum gloria conspicuos; sequi propterea, Romanos ante *Herodotum* memoriæ prorsus nihil mandasse, arbitremur. Porro veteris Francorum imperii inductione sic argumentatur: Uti ineluctabilis fere difficultas esset, veram antiqui-

Pag. 3.

4.

quitatum Francicarum speciem noscendi, quanquam librorum chartarumque præfidiis abundaremus, ipso quoque artis typographicae auxilio, & criticae scientiæ, cujus pæne nullus apud præfidos usus fuisset, ope, adjuvaremur; ita quemvis harum re- **Pag. 5.**
 rum intelligentem suoapte ingenio percepturum esse, Romanos mendaces quidlibet in historia vetustiori ausos esse. Nam ante quingentos, ab Urbe condita si computares, annos Romæ nullos extitisse historiarum autores, & si qui fuerint scriptores sequenti tempore, aut leges historiæ nescivisse, aut iis uri nescivisse; adhæc Romam sub initium imperii sui barbaram & lingua & moribus fuisse, belli artibus, rapinis, viribus corporis, studuisse, denique, quod caput esset, rudes illas & indigestas, ob summam literarum ignorationem, historiarum lineas cum aliis publicis privatisque monumentis incensa urbe periisse, nec ullum tamen præteriri in *Livio* annum, quo non memoratu dignum aliquid vel gestum esset, vel saltem a scriptore commemoraretur. Rebus ita constitutis, quis non suspicetur, inquit, Autores sequentium temporum multa finxisse, ex ingenio addidisse, ut corpus historiæ numeris suis absolute, explendo hiatus & lacunas, posteritati relinquerent. Quas vero breviter jam depinximus rationes, eas prima libelli sui parte Autor persequitur, & quidem *Capite II* excutit causas, **11.**
 cur quis ambigere de historia Romana priorum quinque Seculorum possit. Primo *Livium* antestatur, qui in Præfatione & aliis in locis animi pendeat, utrum refellere, an affirmare, debeat, *quæ ante conditam condendamve urbem poeticis magis decora fabulis essent, quam quæ incorruptis historiarum monumentis tradi possent.* Deinde suscitatur *Clodium*, cujus aliquot fragmenta *Plutarchus* servavit, *Dionysium Halicarnassensem*, *Ciceronem*, quorum prior, ex Auctoris sententia, dixerat, omnes cremata civitate a Gallis, interiisse libros, alter pæne falsariorum in numero habetur, quod, cum probe sensisset, cogituros esse bonos viros & cordatiores, undenam tot tantarumque rerum varietatem sumferit, nullibi tamen vel scrupulum lecturis forte subnascentem ademisset, vel fontes genuinos, ex quibus sola historiæ fides quæri potuerat, indicasset. **18.**
Tullium vero haud dubie res Latinas perscripturum **21.**
 fuisse **22.**

fuisse contendit, nisi *Atticus* ei potius autor fuisset, ut *sui zvi* historiam describeret, quoniam, *hæc ab isto*, dixerit, *malò præ-*
 Pag. 25. *dicari, quam, ut ajunt, de Remo & Romulo*, quod proverbium satis eleganter obscuritatem historię fabulosam, tanti viri ingenio & doctrina penitus indignam, Autoris judicio, ostendebat. *Caput III* enumerat nobis talismodi monumenta, quæ, post incendii calamitates ex ruderibus protracta, sine labe ad juniores Romanos pervenerunt; ubi quidem ambabus largitur manibus, leges quasdam & pacis formulas inter horribiles incendiorum vastationes salvas remansisse, sed, nihil contulisse, verbi causa, leges XII tabularum ad historiam rectius tradendam, simul asserit, quod parum memoratu dignum contineant, & meram literarum incitiam testentur. Immo ex istis fœderibus & tabulis, in memoriam pacis diuturnam promulgatis, novam historię Romanæ maculam inuri posse credit. Nam, *Horatium* dixisse, monstrat, Reges antiquos pacem sanxisse cum Gabiis & Sabinis, dum pronuntiasset hunc in modum:

32.

*Sic fautor veterum, ut tabulas peccare vetantis,
 Quas bis quinque viri sunxerunt, fœdera Regum
 Vel Gabiis, vel cum rigidis æquata Sabinis,
 Pontificum libros, annosa volumina vatum,
 Dicitet Albano musas in monte locutas.*

Jam sibi persuaderi non posse declarat, intelligi hic debere *Romuli*, aut sequentium Regum, fœdus cum Sabinis, quod, historia illius ætatis ita redundet fabulis, ut, ex monumentis, quæ nulla tum exstiterunt, nulla etiam *Flacci* xvo superfuerint, necesse sit. Præterea negligentiam scriptorum, *Livii* & *Dionysii Halicarnassensis*, inde apparere censet, quod fœderis, cum Carthaginiensibus, & Rege *Porfena*, expulsis Regibus, initi, mentionem nullam injecerint, cum tamen ex posteriore inprimis cognitu facillimum sit, contra omnem scriptorum fidem *Porfenam*, victorem, nominatim jussisse, ne *ferro, nisi in agricultura*, teste *Plinio, uterentur Romani*. Visus in univèrsam aliquot monumentis, *Capite IV* progreditur Autor ad *Commentaria Pontificum*, & *Annales* maximos, quibus descriptis, denuo non inficiatur, aliquam eorum portionem illibatam potuisse ad recentiores

44.

Ro-

Romanorum scriptores transmitti, sed, cum de religionibus tantum, & quibusdam ritibus superstitiosis, retulissent, simul nullam eorum plebs copiam habuisset, non incredibile videri putat, tales libros, quoniam magistratus judicium publicum reveritus esset, immanibus resperfos fuisse commentis. In eundem cen- Pag. 49.
 sum Annales referuntur, & rejecta eorum in historia utilitate, 55.
 admonemur, excitari plerumque istos aut in rebus portentosis & mirabilibus, quod per se in historia vitiosum esset, & fidem adimeret dictis, aut, si nominarentur, quod sæpiuscule fieret in *Cicerone, Livio, Dionysio*, sine adjecta voce τῆς *maximi*, cavere nos debere, ne commentarios Pontificum, & Annales maximos, sed quoslibet superiorum Autorum libros, eodem nomine condecorari solitos, intelligamus, quorum eadem esset autoritas, quæ posteriorum. Neutri enim genuinos historię antiquissimæ fontes biberant. *Capite V* alia eruit monumenta, historiis Romanorum stabiliendis mirum quantum inservitura, si Scriptores antiqui sedulo majorum suorum signa, inscriptiones, statuas, numos, conquisivissent; qua argumenti specie posteaquam *Livium* lacessivisset, transit *Capite VI* ad *Acta Senatus & populi*, 61.
 quorum ante *Pompeji & Cesaris* tempora aliquem Romæ usum fuisse negat, & *Capite VII* de libris linteis, Censorumque tabulis, 67.
 ita commentatur, ut jam omnis historię autoritas, disjectis ædificii, quibus sustinetur, fulturis, labascere incipiat. Tantum certe pretium libris linteis non statuit Autor, quantum eruditorum plerosque, sola vetustatis æstimatione abreptos, tribuisse censet. Nam, quæ, cedo, opes inde colligendæ, ait, qui rerum hinc ordo seligendus, si tale monumentum, non totius historię digestionem, 73.
 sed minimam illius particulam, ostendens, paucissimorum annorum limitibus includatur, neque sibi per omnia satis simile evadat. Persuasum itaque habet, discrepantes fuisse librorum linteorum editiones, docente id *Livio Lib. IV Cap. 23*, & si con- 76.
 jecturæ locus detur, hariolatur, nullis fuisse nominibus a *Commentariis familiarum illustrium* diversos; at, quantum hi exædificationi historię potuerint conducere, sequentibus *Capitibus VIII & IX* monstrat. Nullius enim gentis populique res, gestas turpioribus unquam mendaciis & laudationum domestica- 83.
93.

- rum fucō obsecratas fuisse, quam Romanorum, contendit, quia ipse *Livius* vitiatam memoriā funebribus laudibus falsisque imaginum titulis esse retur. Inde etiam oriri credit, quod *Brutus*, occisor *Cæsaris*, ad *L. Junium Brutum*, liberatorem reipublicæ Romanæ, *Mucii* ad *Mucium Scævola*m, *Furii* ad *L. Furium Camillum*, alii studio antiquitatem generis prædicandi ad *Nummum-Pompilium*, autorem, suas origines retulerint. Hinc, si quilibet harum gentium insolentiores titulos imaginibus majorum suorum subjecerit, plura magnificentius, quam verius, celebraverit, mirum nemini accidere debere, si Scriptores etiam cum illis mentirentur. Nam ingeneratum esse omnibus mortali- bus, ut præclare factis majorum etiam sibi aliquid laudis accessurum esse sperent. Quæ quidem ratio genus suum illustrandi, etsi minus optabilis & honesta, concedi tamen vano cuique posset, nisi his laudationibus historia rerum Romanarum facta fuisset mendosior, neque falsos triumphos, falsosque Consulatus, cæca majorum veneratio peperisset. Ex his ergo functionibus talem struit Autor complexionem. Cum exploratum sit, nullum existisse scriptorem æqualem antiquissimis temporibus, monumenta non effugisse funestas Urbis flammās, & reliquias tabularum, velut e naufragio conservatas, parum rebus componendis profuisse, neque credibile videatur, post tot annorum decursus scriptores tam accurate potuisse sine vera librorum antiquorum scaturigine multifariam Consulatum, bellorum, præliorum, fœderum, mutationum domi forisque, commemoratio- nem, non disturbato annorum ordine, literis mandare; hinc consecutione manifesta effici docet, scriptores, talibus familiarum commentariis falsos, ad ostentationem aptiora, quam ad fidem, tradidisse. Omnis in hoc argumento rei cardo vertitur; quare, cum facile jam unicuique patere consilium & mens Autoris queat, pressius paulo illustrationes argumenti hujus rejiculas tractabimus, vel tribus tantum verbis reliqua libelli hujus *Capita* indicaturi. *Capite X* offert nobis *Fabium Pictorem*, Historiæ Romanæ tempore belli Punici II Autorem, in cujus ingenium, studia, mores, inquit, simul fontes referat, quos *Fabium* libasse arbitratur. Scilicet, rumorem, minus idoneum factæ rei testem,

Græ-

Græciæque mendacis aliquot monumenta, secutum in perscribenda historia fuisse, *Dionysii* testimonio evincit. Quod licet probe novissent Romani, posteriores tamen, qui velut postliminio operam eandem historiæ navavissent, hæc *Fabii* auctoritate nixos, crambem semel coctam rursus apposuisse. *Capite XI* 124. profiteretur, neque tantam vim habere *Dionysii Halicarnassensis* nomen, ut omnia hæc fixa, tanquam Apollinis *Pythii*, dubitationeque majora, existimemus, quæ clarus doctrina & probabili assiduitate vjr scriptis suis commendasset. Ipsi enim defuisse eodem pacto monumenta indicat, quorum penuriam questi Auctores reliqui multo ante fuerint. Atque hæc generatim de facie vetustioris historiæ, librorum istius temporis inopia, Scriptorum ingenio & natura, descripta sunt. Persecutus est Autor *Sectione altera*, quæ alii jam nostræ ætatis viri eruditi passim in scriptis suis tetigere. Videlicet tanta sæpe dictorum discrepan- 152. tia distraxit in deliberando nonnullorum animos, attulitque ancipitem cogitandi curam, verene acciderit res exposita a veteribus, an alio sit intelligenda pacto. Ejusmodi autem loca collegisse Autorem data opera videmus, ut incertos nos veræ sententiæ, suspensosque, atque diu in diversa versatos, demum speciosis argumentationibus captivos teneat. Ob varios enim Scriptorum, verbi causa *Polybii*, *Livii*, *Dionysii*, *Plutarchi*, *Dionis Cassii*, & aliorum, frontibus adversis inter se pugnantium haud raro, sensus, nihil certi seu de conditore Urbis, seu de tempore Urbis exstructæ, dici posse, *Capite I Partis I* disputat. His doctrinarum 176. initiis nituntur aliæ hujus generis observationes de iis, quæ de *Romuli* rebus gestis (vid. *Caput II*), de interregno post *Romulum*, 186. & sequentibus eum Regibus (*Cap. III*), de imperio *Servii Tullii* (*Cap. IV*), de numero tribuum, & ætate *Tarquinio-* 199.219. *rum* (*Cap. V*), de rerum natura post expulsos Principes, & Dictatore primo (*Cap. VI*), de obsidione urbis Romanæ, 229. Regis *Porſenæ* copiis facta (*Cap. VII*), de cæde *Fabiorum*, 237. origine Quæstorum, primis plebis Tribunis (*Cap. VIII*), de 262. clade Gallorum, a *Camillo* accepta, & aliis pluribus victoriis Romanorum ab hostibus reportatis (*Cap. IX*), de causis, cur 275. plebeji tandem ad honores Patriciorum adspiraverint (*Cap. X*), 308. de

de historia *Cn. Flavii, Papirii Prætextati*, & supplicio *Reguli* Pag. 323. (*Cap. XI*), Scriptores antiqui memoriæ prodiderant, supervacaneum esse ducimus, sigillatim huc discordias sententiarum singulas expromere. Alia forsàn id occasione aptius fiet. Utere interea, Lector benevole, hoc libello, & si otium habes, eum perlege. Erit fortasse sedula rerum, studiosaque rationum, quas subministrat nobis Autor, contemplatio non injucundæ utilitatis. Nam, si cor habes, & noris, quid æra lupinis distent, haudquaquam, spreta veterum autoritate, in alia omnia abibis.

*DAN. WILH. TRILLERI, PHILOSOPHIÆ ET
Medicinæ Doctoris, Archiatri Naffovici, succincta Com-
mentatio de Pleuritide, ejusque curatione; adjectis
simul decem singularibus Pleuriticorum historiis.*

Francofurti ad Mœnum, apud Franciscum Varentrapp, 1740, 8.
Plag. 15.

Ex amplissimo variæ eruditionis campo, quem aureus hicce libellus nobis aperit, flores carptim legimus. Pleuritis vera est febris acuta cum dolore pungente laterum a sanguinis stagnatione in pleura, musculis, vasisque intercostalibus, cum respiratione difficili, tussique asperrima, pulmones, mediastinum, in consensum rapiens, a frigore aut singulari alia aeris intemperie orta. Aliquando eadem in vasis bronchialibus orta, aut ex superficie pulmonum, pleuram invadit. Pleuritis alia humida est ab invasione, statim sputa sanguine tincta spargens, quæ mitior, alia sicca, non nisi post anxiam tussim parum sputi præbens. Additur tertia species stertorosa, quam ἀπνευστικήν, incoctam morosam, appellat *Galenus*, qua nihil ore rejicitur, utpote quæ omnium censetur pessima. Dextri lateris benignior, sinistri pejor, utriusque pessima. Sanguinis mores sunt admodum contumaces in pleuriticis, utpote qui albidus lardi aut sevi instar crassus, tenax, & compactus, observatur. Urina post quintum plerumque diem turbida & subnitens, bona, omni morbi decursu nihil turbata, periculum subinde indicat. Dies criticos habet quintum, septimum, nonum, undecimum, decimum quartum,

can-

tandemque vigesimum, quibus, adjuvante natura, aut salus est, aut mors, aut tabificum empyema. Diarrhoea, ab initio superveniens, periculosa, in progressu salutaris. Rarissime, & ex Autoris observatione fere nunquam, moriuntur, quibus post venæsectionem dolor laterum in claviculas in omoplatam protenditur, aut in dorsum propagatur. Licet post pestilentialem febrem omnium atrocissima sit pleuritica, promptior tamen nulla obsequitur, si naturæ opportune succurratur. Pleuritidem passio vel morbus redit, vel dispnoea superest, ob pulmonum coalitum cum pleura. Pleuritici, quibus intra primum & quintum diem sanguis purpureus floridusque affatim e naribus profluit, naturæ beneficio plerumque servantur. Quibus vero post id tempus cruor niger, piceus quasi & viscidus, e nare destillat, isti nec levaminis quid sentiunt, nec superstites facile manent. Pleuritici, qui, elapsis prioribus diebus, nihil amplius mali persentiscunt, nisi quod unum alterumve hypocondrium elevatum fuerit, hi, subita plerumque metastasi facta, suffocantur. Pleuritis statim sanguinis & rapidam inflammationem exardescentem supponit, in vasis pulmonalibus sanguiferis subito obortam, quæ sua labe inficiunt simul externam membranam, pulmones undique ambientem, quæ est propago membranæ crassioris pleuræ. Inde falso a sola pleura vocatur pleuritis. Nec solam pleuram cum musculis & vasis intercostalibus matrem esse posse tam funestæ sobolis, & tussis, sputum cruentum, difficilis respiratio, & in fine morbi cocta & salutaria pectoris ejectiones, manifestissime declarant. Nulla igitur vera pleuritis, acuta nimirum febre & flagrantissimo æstu comitata, sine peripnevmonia, vera tamen peripnevmonia interdum, etsi raro, sine pleuritide. Inde longe accuratius procedunt, qui pleuritidem potius pleuripnevmoniam, vel peripnevmonopleuritidem, appellarunt. Inter cognitos nobis familiaresque morbos hæud facile quisquam occurrit, qui aut velocius decurrit, aut violentius urget, aut citius denique enecat, sæva pleuritide. Non pretiosa autem aut operosa, speciosis titulis splendida, & longius petita, sunt remedia, quibus absolvi potest felicitis curationis negotium; sed potius facile parabilia, obvia, domestica, & pretio quidem vilia: nimirum scalpellum phlebotomum,

Rr

tomum,

tomum, aqua, acetum, mel, nitrum, hordeum, oleum, & paucissima alia. Venæsectio sacra quasi est anchora, ad quam unice confugiendum in hoc morbo, & a qua sola omnis pleuriticorum salus pendet. Hac enim mox ab initio mali sat cito, crebro, & large, administrata, omnis ferocientis morbi vis illico perit, & malum in ipsa quasi herba penitus suffocatur. Certum atque indubitatum est, sanguinem in pleuritide sine mora, sine cunctatione & metu, necessario esse mittendum. Quod ad tempus attinet, quando nempe venæsectio institui debeat, omnes in eo conveniunt illustres Medici unanimi consensu, & ratio ipsa experientiaque perspicue docet, quo recentius sit malum, quo integrior es adhuc ægroti sint vires, eo melius, eo salubrius, venæsectionem peragi posse. Optimum ergo atque saluberrimum, si primo statim ægrotationis die venæpertundantur; neque pejus, si altero fiat, aut tertio; quin etiam ipso adeo quarto cum successu generosum hoc remedium tentari posse asserunt. Toties nimirum venam aperiri debere affirmat Autor, quoties dura vis morbi id imperabit, & ægroti vires permittent, quod ex signis modo indicatis, respiratione præsertim & pulsu, conjicere licet. Ter tamen, aut ad summum quater, venam secuisse sufficit. Sed ipse sanguinis recens emissi color, habitus, & consistentia, clarissimum & fidissimum indicium Medico in arte perito præbet. Pleuriticorum enim sanguis simul ac refrixit, mox crusta alba, unum sæpius aut duos digitos transversos crassa, tenaci, & polyposa, obducitur. Hæc crusta summum inflammationis sanguineæ statum certissime portendit. Quousque igitur ea apparet, eo usque reiteranda est venæsectio, donec sensim diminuta fuerit. Quare vix dubium, quin pleuritici curari tutius & facilius possint, quibus nulla crusta fuerit in sanguine conspicua. Nam id infaustum, etsi candidum, signum non imminutum, sed auctum potius, malum & statum periculosiorem significat. Inprimis vero in pleuritide curanda plurimum omnino refert, accuratius & distinctius definiisse locum, ex quo sanguis in ægroti salutem depleri debeat. Igitur ratione, experientia, reique natura, dictitante, prima præsertim venæsectio nullo alio in loco instituat, quam in brachio affecti lateris,

sive

sive dextri, sive sinistri, a qua quippe ægrotos semper plurimum allevamenti & liberioris respirationis persensisse, comperitum fuit multiplici experientia. Sed raro una cruenta pugna sufficit ad profligandum penitus atrocem hunc hostem; breves plerumque inducias facit, non certam solidamque pacem, & dum in thorace, quasi vallo quodam munito circumseptus, dolose later, novas sæpe gravioresque insidias machinatur. Hinc circa vesperam plerumque atque per noctem dolores anxietatesque recrudescunt, & febris, ad tempus soporata, denuo vehementius accenditur. Hoc ubi cognitum fuit etiam nocturno tempore, illico vena vel in eodem brachio incidenda, vel in pede, ejusdem tamen lateris dolentis, unde revulsio salutaris subsequitur. Corpus juvenile, vegetum, torosum, nullis antehac morbis obnoxium, succi plenum, sanguine florido turgidum, cui facies rubet, oculi exstant, tempora pulsant, carotides jugularesque tument, aliquoties repetitam facilius promotiusque ferre potest sanguinis detractionem, quam corpus imbecillum, cannabinum, emaciatum, viribus defectum. Nullæ igitur prorsus regulæ universales de quantitate sanguinis mittendi determinanda præscribi hic possunt, cum vel minimæ circumstantiæ & hic potissimum rem variant. In genere tamen tenendum, omnium minime illos Medicos peccare, qui audaciores & sanguinis profundendi nimium prodigi sunt, quam qui justo parciores & timidiores. Parca enim venæsectio in hoc morbi atrocis genere plus semper nocet, quam larga. Justam vero sanguinis æstuantis quantitatem venis ademptam fuisse, vel ex eo perspicue patet, quando pulsuum rhythmum æquali & constanti tenore placide decurrunt, lateris dolores mitescunt, respiratio liberius it, sputa cocta, pinguis, & subflava, prodire cum levamine incipiunt. Diversæ a se invicem medendi rationes, ut plurimum operosæ, ambigua, imo & salebrosæ & nocivæ, a scriptoribus medicis traditæ & commendatæ sunt. Quidam enim remedia purgantia præscribunt. Hi enemata & clysteres commendant; alii rursus damnant. Aliis sola bechica & expectorantia placent; aliis contra displicent. Præstantiora vero atque tutiora sunt clysmata & enemata, quæ hinc derivationis, humectationis, & blandæ refrigerationis,

Rr 2

rationis, causa, aut singulis, aut alternis diebus, sub *vesperam* inprimis, ubi dolores ordinarie magis ingravescent, injicienda, ex autoritate *Hippocratis*, *Sydenhami*, *Barbaevii*, & aliorum: ex sero lactis, aut decocto hordei aut avenæ, milii aut oryzae, cum oxymelite aut melle puro, & una aut duabus drachmis niri. Contra potentiora diaphoretica, alexipharmaca, bezoartica, ac sudatoria, & sales inprimis volatiles, spiritusque theriacales, & similia vehementiora, cane pejus & angue vitanda. Bechica porro atque sic dicta expectorantia medicamenta ab initio morbi magis obsunt, quam profunt. Evitari omnino debent orania calida, inprimis sic dicta elixiria pectoralia, præsertim nimius croci usus, cujus anathymiasis narcotica in cerebrum abit, æstum auget, & mucosam pectoris expurgationem magis interdum impedit, quam promovet. Inde mitissima potius cum successu in usum sunt advocanda, ut sunt oleum amygdalarum dulcium, sine igne recens expressum, cum syrupo de Althea *Fernelii*, violarum, jujubarum, de Farfara, aut de Erysimo *Lobelii*; aut infusum theiforme ex herbis pectoralibus, v. g. veronica, tussilagine, pulmonaria, hyssopo, capillo Veneris, salvia, & similibus, cum melle crebrius per diem calide hauriendum prodest. A vomitoriis contra, ceu periculosos & nocivos, per totum morbi decursum plane est abstinendum. Siti nimium urgente, tenuem ex hordeo ptisanam cum oxymelite vel simpliciter melle & tantillo nitri paratam calide crebro ingerendam offerimus. Maximi quoque sunt usus topica & exterius adhibita, quibus calefactis dolentis lateris regio perpetim est fovenda, fricanda, & inungenda. Ubi vero, repetitis jam aliquoties venæsectionibus, restat adhuc insignis spirandi difficultas, vel magis exaugetur, tum duo vesicatoria vel femoribus, vel tibiis, ex *Baglioi* consilio, applicanda, derivationis causa. Quod denique ad dietam & strictiorem vivendi legem attinet, abstinendi sunt ægri, vigente adhuc morbo, ab omni carne & victu crassiore aut pinguiore; tenuia contra juscula carnis vitulinae aut gallinae, item uvæ passæ majores & minores, pruna sylvestria, damascena, cerasa, & similia subacida & eupepta, ipsis sunt concedenda. Post decimum quintum aut vicesimum diem, leni cathartico ex cassia, manna, vel

vel rheobarbara, cum cremore tartari aut tartarø solubili simili-
busque, alvus ægrotorum est ducenda. Sequuntur casus decem
singulares pleuriticorum, quos Autor, suis principiis innixus,
præsenti periculo subtrahit. Sunt illi totidem tabulæ rerum
memorabiliùm, quæ templo Sanitatis consecrantur, in quibus
pleuritidis diversæ ætates, invadendi modus, progressus, *αἴμα*,
declinatio, dies critici, symptomata, salubria æque ac insalubria,
ita declarantur, ut clarius & expedite magis nequeant.

*SELECTA QUÆDAM CAPITA DE PLEURITI-
de, e tribus præstantissimis prisca ævi Medicis Latinis,
CORNELIO CELSO, CÆLIO AURELIANO, &
THEODORO PRISCIANO, excerpta, & notis non-
nullis subitariis illustrata, a DANIELE WIL-
HELMO TRILLERO.*

Francofurti, apud Franciscum Varentrapp, 1740, 8.

Plag. 16.

Eruditissimus Trillerus, Græciæ Latineque doctissimus interpres,
ne quid deesset eorum, quæ deesse in limatissimo Opere
possent, hoc quoque adjecit, quo constaret de antiquissimorum
Autorum circa pleuritidem testimoniis. Ex *Aurelio Cornelio
Celfo* Pleuritis historiam decerpit. Ejus initium vel ex frigo-
re, vel ex nimio cursu, vel ex morbo, esse, dolori lateris fe-
brem & tussim accedere, tolerabilius pituitam, gravius sangui-
nem, spui. Remedium magni & recentis doloris esse sanguinem
missum, aliquando, si vetustior casus sit, vel supervacuum, vel se-
rum in auxilio esse. Proponuntur ex eodem Autore varia re-
media, topica æque ac interna. Ex *Celio Aureliano Siccensi*,
Afro, Medico methodico, habentur itidem selectissima, penes
quem antiquiorum Philosophorum æque ac Medicorum, *Ari-
stotelis, Apollonii, Asclepiadis Sorani*, de Pleuritide placita ha-
bentur, qui Autor accurate admodum, qua ratione pleuritica
passio in peripnevmonicam aut vomicam mutari soleat, expo-
suit. Ex eodem *ὑπενοζῶτα* membranam, quæ lateri & inte-
riora cingit, erudite describit, dum id habet, quod supra pa-
tiens

Rr 3

tiens, latus quidam jacere nequeant, quidam ex eo melius se habeant. Suffulcitur hujus Autoris suffragio venæsectionis in pleuritide necessitas & salubritas, & ipsius sanguinis missionis moderamen, dum & alia remedia antiquissima ex eo proponuntur. *Theodorus Priscianus*, Archiater, agmen claudit, qui diætam potissimum in pleuritide servandam accurate describit. Subjiciuntur his omnibus perennes notæ & castigationes rerum dubiarum. In omnibus summam laudem penes lectores habet Vir de Medicina & orbe literato præclare meritus.

MARIANI SEGUER, MEDICINÆ DOCTORIS,
Observatio de Fusculo pulli lienteriæ
*specifico. *)*

Novum, ne mireris, amice Lector, a felicioribus hujus ætatis Præcificis prætermisum, Lienteriæ specificum Tibi pando. Id certum esse comperies, si in memoriam revoces, quæ multoties legisti, Lienteriæ destinata remedia, in *Mercato, Sennerto, Riverio, Etmullero, Sylvio, Doleo, Tozzio, Mucitano, Allenio*, & recentissimis, *Stablio*, hujusque discipulis, *Alberto, Junckero, Nenterio, aliis, Hoffmanno, Berhaavio, Pascolio, & Baglivio*; in quibus universam Medicinam contineri, & potiora morborum specifica, nullus ambigo. Perfacile mihi foret, ex laudatis Autoribus singula transcribere Lienteriæ specifica; id tamen eo libentius omitto, quod cum Viro in praxi exercitatissimo, in lectioneque accurata præstantissimorum Medicorum versato, *Alexandro Pascoli*, sermo sit;

*) Hanc Observationem, (ita enim inscripsimus libellum, quem *Schedulam monitoriam* ipse Autor inscripsit, quod iste titulus non satis huic loco conveniret,) Valentia nuper prelo *Josephi Stephani Dolz* in forma 8 excusam, dedicatamque *Romano Hippocrati, Alexandro Pascoli*, Perusino, haud ita pridem ad nos misit Eruditissimus Autor, humanisque verbis a nobis petiit, ut huic in *Actis* nostris, quæ etiam Valentia legi magnique æstimari scribit, locum concederemus; quod ipsum eo lubentius dedimus petitis præstantissimi Viri, quo certius videmur nobis judicare, esse Observationem hanc doctissime conscriptam, & quæ nostris etiam hominibus attente perlegatur, prorsus dignissimam.

fit; præterea mihi nunquam placuit, nec placebit, longis Autorum transcriptionibus operam perdere. Ita enim a natura constitutus sum, ut observatione morborum, & remediorum, quantum fert valetudo querula, & a diuturnis morbis pæne confecta, in juvenili ætate delecter; cujus rei specimen dedi superioribus annis in Notis ad Enchiridion *Jacksonii* brevibus, sed diligenti observatione prognatis. Tincturam Chinæ *Mangeti* non esse præferendam ejusdem residuo, pollereque illam virtute epileptica, observavi, & cum Excellentissimo *Mangeto* communicavi, Epistola ad ipsum missa A. 1733, quam Vir Clarissimus dignam judicavit, prelo ut sudaret, in Notis ipsius ad *Etmullerum*, editionis Genevensis, A. 1736, Tomo II pag. 554. Hanc Chinæ epilepticam virtutem, ulteriori praxi confirmatam, & observationibus aliquibus illustratam, Dissertatione epistolica misi Madritum Regiæ Academiæ A. 1739, pro adimplendo munere ejusdem Sodalis, quam publico communicandam spero in Appendice ad Bibliothecam illustrium Medicorum *Mangeti*, vel Supplemento, inter notitias Medicorum Hispanorum, quas nuper misi Genevam. Cum autem jusculi pulli efficaciam sæpius observaverim, ut laborantibus lienteria solamen promoveam & salutem, hæc communicanda decrevi. Deus enim, misericordiarum pater, & totius consolationis fons & boni, qui singulos Medicos alloquitur *Ecclesiastici VII, 39*: *Ne te pigeat visitare infirmum; ex his enim in dilectione confirmaberis*, quasi in pretium visitationis confirmatam promitteret charitatem, quæ virtutibus omnibus præstantior est, Medicis abunde retribuet, si non tantum infirmos visitent, sed efficacioribus remediis tuto, cito, & jucunde, morbos pellere conentur. Ignoscas, quæso, tenuitatis nostræ conamen, & vale.

L Pullum eviscera, ipsique adde rosarum siccarum unciam unam, vel siccarum, & balausiarum ana unciam semissem, in medio rosarum adde pulveris infra notandi, pro adulto tres dragmas, duas pro puero grandiori, infante, vel minoris ætatis etiam; consuatur sursum & deorsum pullus, ne inter coquendum

dum rosæ elabantur, quoque pullum in scutelis duodecim aquæ ad consumptionem duarum, vel in scutelis quindecim ad eandem consumptionem, pro adulto in decem & octo, ad decem & sex scutelas, quæ contineant aquæ uncias decem singulæ; & conserva jusculum calidum, sine ebullitione ulteriori, immittendo ollam in aqua calida igni admota.

II. De hoc jusculo capiat æger scutelam unam quamprimum, singulis binis horis repetendam, præmissa inunctione ad os ventriculi cum unguento Comitela vel balsamo catholico, aliove roborante, superimposito cataplasmate, ex mica panis facto cum vino, in quo decocta sint Absintium, Mentha, Rosæ siccæ, & Balauisticæ, eaque repetantur singulis binis horis, & jusculum exhibeatur. Si dormiat patiens, a somno excitetur, & jusculum, inunctio, & cataplasma, repetantur, idque continetur, donec absorpta sit tota jusculi quantitas, nullo alio interposito jusculo gallinæ; quodsi lientericus debilis admodum sit, propter prægressam nimis evacuationem, nihil impedit, ut in cochleari bino hujus jusculi confedionis Alchermes completæ, vel incompletæ, prout necessitas urgeat, dragma semis propinetur, admotis etiam exterioribus roborantibus naribus, ut in his casibus fieri solet. Quodsi, assumpta tota decocti quantitate, lienteria persistat, repetatur iterum, necessum est, eodem ordine proposito. Nec mirum videatur, quod æger a somno excitetur singulis binis horis, pro decocto capiendo; nam somnus, frequentissime decoctum insequens, non a remedio narcotico, & opiato admixto, provenit, sed a mirabili, naturæque amica, jusculi bonitate; unde spes conciliandi iterum somnum, novo jusculo, provocat, & movet, ut æger a somno excitetur novo jusculo conciliaturo. Quanquam fere omnes Præctici oppositum sentiant, innixi proloquio illo vero; quod somnus omnes excretiones moderatur præter sanguinis, & sudoris; totum hoc comprobante experientia, quæ optima est magistra, & ubique, quavis humana autoritate seposita, sequenda. Hac methodo non tantum fera illa sitis, qua lienterici torquentur, sine potus solamine mitigatur, sed subsequenter una vel altera alvi egestionem lienteria cessat, ægerque frequentissime

con-

convalescit. Peracto jusculi usu, semel, aut bis, prout opus fuerit, jusculum primum gallinæ capiat.

III. In diarrhœa cruda, & lienteria præcipue, in quibus ventriculi, & intestinorum fibræ crispatæ sunt, aut levi inflammatione tenentur a catarrho, (vide *Barbaavii Praxin medicam P. III pag. 350*, qui omnium optime de diarrhœa scripsit,) divinum fere medicamen existit; item quando humores acres fibrillas stimulant ad expulsionem, quod ex ingenti siti, & aliquali dolore ventriculi, cognoscitur, ut optime notat Gallorum *Hippocrates, Duretus*, super *Holleri Praxin*, in *Annotatione, pag. 340* editionis in 4. Si autem diarrhœa cruda, & lienteria, ab humoribus frigidis, solaque intestinorum laxitate, sive ab aphnis ventriculi & intestinorum, vel hæctica harum partium interperie, proveniat, subsequantur febrem hæcticam confirmatam, vel phthisin, aliumve immedicabilem morbum, his in casibus poterit jusculum pulli evacuationem aliquatenus minorare, & inducias ferre, at curationem conciliare nequit. Diarrhœis serosis, biliosis, quoniam his in casibus acrimonia dominatur, medetur, etiam si febris adsit.

IV. Illud sedulo notari velim, ne pulli decoctum exhibeatur in dejectionibus, liquidis quidem, sed cinericeis omnino, & crudo lixivio tam germanis & similibus, quam lac lacti; quas ex observatione *Caroli Pisonis* notavimus in declinatione febrium intermittentium, & continuarum; quasi hæc dejectiones lientericæ sint, cum salutare, & criticæ, & minime cohibendæ, haberi debeant. Vide laudatum eximium *Præticum de Colluvie serosa pag. 265* editionis Lugduni Batavorum, curante *Barbaavio*, jam denato, publicatæ. Si post secundum, vel tertium, jusculum æger dormiat, sitis remittat, etiam si una vel altera evacuatio subsequatur, continuato jusculi usu, frequentissime convalescit æger, ut pluries vidimus.

V. Cum nihil magis ægrotantibus diarrhœa, vel lienteria, noceat, quam multis ingurgitari cibis, jusculisque pinguibus; ut solide Præfici docent insequendo Græcorum dogmata, non timui jusculum pulli ad praxin deducere, ad stipulante experientia; deinde quia *Sennertus Tomo III de Lienteria pag. 441* ait:

Ss

Cibus

Cibus sit paucus, & ager in ediam, quantum potest, ferat. Pautus Sorbait Cap. de Colera & Lienteria pag. 136 suæ Praxi, secundæ editionis, ait: Cibus sit paucus, concoctu facilis, gratus, & adstringens, ne materiae quantitas gravet, & corrumpatur: hinc etiam ab Avicenna omnino prohibetur, & ejus loco rerum fragrantium jucundi odores, recreandis viribus aptissimi, substituantur. His innixus rationibus, puello, decem mensium febre & lienteria laboranti, lac sine ulla mutatione tandem per alvum vacuanti, siti maxima, ut vix mater foemina robusta, beneque cibata, lactationi sufficeret, methodo usitata, ex roborantibus, absorbentibus, nitrosis, juxta *Harrisii* methodum (quæ mihi in morbis puerorum curandis instar omnium est) nihil præstare auxilii potui, sed puellum, fere funeri destinatum jam, decocto pulli singulis binis horis, laudata methodo, propinato, quanquam lac suggereret, liberavi.

VI. Ad compositionem pulveris quod attinet, fere artificiosam esse, & indicationes, quæ §. 3 recensentur, adimplere, experientia constat, ipsaque manifestabit, jusculum pulli, pulvere adjuncto, remedium esse eximium. Unica est ejus præparatio, quæ feliciter adhibetur, non ab extero homine communicata, sed ex MSto Codice *Ludovici Collado*, Medici Valentini, A. 1570 celeberrimi, (de cujus erga rempublicam medicam meritis, & practica felicitate, vide *Mongetum* in *Bibliotheca illustrium Medicorum Tomo I P. II pag. 100*, *Rodriguezium* in *Bibliotheca Valentina pag. 297 col. 1*, & *Notitias nostras Medicorum Hispanorum, in Supplementis ad Bibliothecam Mangeti* edendas,) desumpta, & nostris temporibus ad praxin tuto deducta. Hæc, a nobis aliquatenus aucta juxta *Stahlii* praxin, decoctum pulli constituit, adimplens mentem *Hippocratis 6 Aphor. Sent. 1*, & *Lib. II Epidem. Sect. 2 Sent. 22*, & *Vallesii*, Commentatoris Sententia: maximi. Sipienti fat!

VII. Nec mihi grave foret utramque pulveris compositionem manifestare; justis tamen de causis eam silentio prætereo, contentus unice jusculi pulli efficaciam a priori demonstrasse. Si autem Lector benevolus pulveris, quo ego ator pro decocto pulli, doses aliquas petat, mitterentur ei a me continuo.

VIII.

VIII. Quomodo jusculum pulli operetur, sive temperando acres humores, sive roborando solida, fugata crispatura, Inductaque blanda laxitate in ventriculo & intestinis, sive id eveniat ratione jusculi diluentis, sive ratione pulveris roborantis, & tonum visceribus restituentis, nondum harrari possum. Denique, si in pueris, aliisque, abdominis intumescantiam usus jusculi pulli creet, aut urina parce fluat, silente alvo, jusculi beneficio, tunc hæ partes oleo absinthii, & bæccarum lauri, inungantur, vel oleis scorpionum simplici, violarum, & lumbricorum; sic urina provocabitur, & fugabitur abdominis intumescantia.

Dixi jam, quæ aliî sanctiori silentii peplo, & in arcanis, involvenda senserint, eoque magis, quod hæc talia non ludendo, sed attenta, sagaci, & multiplici, observatione didici, Practicorumque lectione assidua. Ast plus apud nos obtinet Dei optimi maximi, quam respicimus & devote veneramur, gloria, proximique salus, quam quorundam elumbium numorum cupiditas. Rogo autem Lectorem, ut sequentia serio pensitet, & valeat:

*Beatus ille, qui procul negotiis,
Et otiosis curiositatibus,
Et vanitate propria scientiæ,
Et irrita artis gloria, & jactantia,
Et aucupanda sordide pecunia,
Prudenter induxit lubens mentem suam,
Summa Sapientiæ sacras leges sequi;
Quas si vereri distet, in tacito sinu
Ejus benignitate gaudebit frui,
Scientia atque conscientia satur:
Et serviendi proximo vere potens,
Aut gratitudinem feret, aut merebitur.
Quisquis secus faxit, Deus vindex erit.*

ELEMENS DE GEOGRAPHIE.
hoc est,
ELEMENTA GEOGRAPHIÆ.

Ss 2

Sine

Sine loci & bibliopole indico, *) 1740, 8.

Plag. 9.

Expeditiones illas, quas dimetiendæ Telluris gratia Mathematici Galli in Peruam & Lapponiam susceperant, fama per totam Europam adeo celebraverat, ut, simul atque hi, qui ad circulum polarem Arcticum profecti fuerant, domum reduces facti erant, omnibus, quotquot aliquantum curiosiores sunt, summa moveretur expectatio, celebris de figura Terræ disputationis exitum videndi. At multorum spem fefellit *Cel. Cassini*, eorumque, qui ipsius partes tenent, constantia, apud quos contra sententiam, quam semel defendendam susceperunt, non plus valuit Geometrarum, gradum Meridiani sub circulo polari dimensorum, experientia, quam antea valebat Physicorum ex legibus Mechanicæ & Hydrostaticæ ducta argumentatio. Quamquam ergo *Cel. Maupertuisius*, quicquid ad Telluris figuram determinandam sub circulo Arctico cum fociis egit, singulari quodam libro sollicitissime exposuit; tamen, haud paucos esse, præsertim in Gallia, audimus, qui, cum videant, controversiam de figura Telluris nondum esse diremtam, ad videndum autem hac in re, ex qua parte stet veritas, ipsi non satis sint perspicaces, de tota hac re indignissime sentiant & loquantur. Hinc aliis plane ineptum videri, figuram Terræ determinare velle, quasi fieri non posset, ut ea certo unquam cognoscatur; ab aliis negligentiam Geometrarum reprehendi, quasi eam viam, qua ad cognitionem figuræ Telluris perveniri posset, aut non elegissent, aut ab ea aberrassent; alios inutilitatem incepti jactare, & tantas impensas in rem nullius emolumenti factas increpare. Contra hos igitur homines hic liber scriptus esse videtur. Omnem enim operam dat Autor, ut figuræ Telluris investigationem a prima origine deducat, & ex quibus argumentis summi Mathematici de ea judicaverint, exponat, ut conatus recentiorum Mathematicorum ad figuram Terræ detegendam enarret, & eviden-

ter

*) Passis excusum esse librum, facile nos typi literarum docent.

ter demonstret, methodum, quam ipsi secuti sunt, ad cognitionem hujus figuræ certissime ducere, ut denique utilitatem mensuræ Terræ ostendat, & evincat, omnium gentium, quæ navigationem exercent, maxime interesse, ut publica auctoritate pronuntietur, utri mensurarum, illine, quam *Mauvertius* dedit, an illi, quam *Cassinus* defendit, nautæ & gubernatores vitam & fortunas suas credere debeant. Quæ singula capita tanta perspicuitate, brevitate, & elegantia, tractantur, ut, qui vel levi Geometriæ notitia imbutus est, ad lectionem hujus libelli accedere possit, eumque non facile de manibus ante depositurus sit, quam totum absolverit. Confidimus ergo, eum hujus Opusculi fore fructum, ut sinistra multorum judicia de celeberrimo illo ætatis nostræ auro reprimantur ac emendentur. Plura de hoc libro dicere opus non est, si indicem *Paragraphorum*, in quas divisus est, addiderimus. En tibi illum. *Paragr. 1* origo Geographiæ; *Paragr. 2*, quomodo rotunditas Terræ detecta fuerit; *Paragr. 3*, quid hominibus persuaserit, Terram moveri; brevis delineatio systematis mundi; *Paragr. 4*, quomodo determinatio magnitudinis Terræ pertentata fuerit; *Paragr. 5*, quomodo experimenta de gravitate indicaverint, Terram non esse sphericam; *Paragr. 6*, phænomenon, quo confirmari videbatur, Terram esse sphaeroidem, & ad polos depressam; *Paragr. 7*, mentiones, eum in finem institutæ, ut figura Telluris detegeretur; *Paragr. 8*, expositio operationum, quibus graduum Meridiani mensura peragitur; *Paragr. 9*, quid sit gradus Meridiani; *Paragr. 10*, quomodo arcus Meridiani amplitudo determinetur; *Paragr. 11*, quomodo longitudinem ejusmodi arcus metiatur; *Paragr. 12* mensuræ *Picardi*, *Cassini*, & Mathematicorum in regiones septentrionales missorum; *Paragr. 13*, cur, gradibus versus polos decrecentibus, Terræ figuram sphaeroidem oblongam esse, certum sit, & qua ratione ex incremento graduum versus polos figura ejus sphaeroides lata colligatur; *Paragr. 14*, quænam contra operationem, qua mensura gradus meridiani obtinetur, dici possint; *Paragr. 15*, an linea verticalis ubique terrarum ad perpendicularum sit; attractio montium; *Paragr. 16*, de stellarum fixarum motibus; *Paragr. 17*, an Terræ sit figura plana

ne regularis ; *Paragr. 18* utilitas, quam cognitio magnitudinis & figuræ Telluris affert ; *Paragr. 19*, quænam *Cassini & Maupertuisius* de hac utilitate dixerint ; *Paragr. 20* alia utilitas, quam cognitio magnitudinis & figuræ Telluris pollicetur ; *Paragr. 21* Tabula, in qua singuli quini gradus tam longitudinis, quam latitudinis, exhibentur in hexapedis secundum mensuram *Cassinianam & Maupertuisianam* ; periculum natutarum ; *Paragr. 22* hujus Tabulæ constructio. Ceterum hic liber Parisiis prodiisse, ac Autor ejus Cel. *Maupertuisius* esse, fertur ; id quod nobis eo facilius persuaderi passus sumus, quod non solum elegancia stili consentit, sed & idem studium commodi publici, quod hunc Virum tot laboribus sub circulo Arctico sustinendis parem præstitit, in eo deprehendisse nobis videmur. Quicumque autem sit ejus Autor, id certe cum omnibus bonis vehementer optamus, ut in omnibus regnis, quorum salus cum securitate navigationis conjuncta est, hic liber illis innotescat, penes quos salutis publicæ cura est, eosque commoveat, ut utriusque mensuræ Telluris, *Cassiniana & Maupertuisiana*, contentione ab æquis & peritis arbitris facta, utra alteri præferenda sit, publica autoritate decernant.

L. ROMANI TELLERI, S. THEOL. PROF. ET
V. D. M. in Acad. & Eccl. Lips. *Dissertationum sacrarum, ad causas hermeneuticas spectantium, Decas.*

*Præfatur Autor de accuratione in Exegesi
sacra.*

Lipsiæ, apud Jo. Christian. Langenhemium, 1740, 4.
Alph. I plag. 16.

Præclaræ solidæque eruditionis, qua dudum ex merito inclaudit S. Rev. Autor, nunc sacras literas publice in hac Academia cum summo audientium plausu docens ac prælegens, novum hoc, idque præstantissimum, specimen gaudentes excipimus, & famæ *Tellerianæ* plurimum hinc incrementi venturum, certo præfatio auguramur. In Præfatione id ipse urget & poscit, ut explic-

plicatores Codicis sacri in id omni cura & cognitione incumbant, ut percontando & interrogando eliciant, non tantum quid sit verbis denotatum, sed & quare ita, non secus, scriptum exstet, quoniam consilio hanc, non aliam, divini Scriptores vocem adhibuerint, scientes nimirum, hæc, quibus usi sunt, verba omnium maxime esse significantia, nullaque reperi alia, ad rem exprimendam aptiora. Spectant huc eæ voces, quæ insolentem & barbaram dictionem spirare videntur, nec tamen sine gravi causa a Scriptoribus sacris in usum sunt traductæ. Salubriter vero monet Cel. Autor, interpretis haud esse, confictam ex ingenio suo rationem in contextum intrudere, sed notionem ubique esse sequendam, quam rei tractatio & materies ipsa, series orationis & contextus, loca parallela, & res circumstantes, poscunt, quantum quidem humana valeat industria assequi indagando. Rem illustrat ex præmiõ, quod studiosis conciliandæ inter sese pacis præmittitur *Matth. V, 9*, quod ita proponitur: ὅτι αὐτοὶ υἱοὶ Θεοῦ κληθήσονται, id est, tales non tantum erunt, sed etiam ab hominibus existimabuntur. In *Matth. XXIV, 27*, credit designari per *παρεσολαν documentum Messie divinitus ad nos missi*, declaratum interitu exitioque urbis, terræ, & reipublicæ Judaicæ. Hoc excidium putat idem comparari cum fulgure, non ratione celerrimi incurfus, sed respectu splendoris maxime lucidi, orbem terrarum illustrantis. Favet huic expositioni significatus vocis ἀστροπή *Luc. XI, 36*, ac Φάνασθαι in loco, qui est præ manibus. Ex eo documento patebat luculentissime, Messiam haud alium esse expectandum, quam instar fulguris splendidum & testatissimum. Si quid iudicando assequi licet, Christus respexit ad fulgentissimum illum, qui excidium Hierosolymæ præcessit, splendorem, fulguris instar longe lateque coruscum, quem *Iosephus* uterque & *Egesippus*, Deo sic providente, memoriæ literis prodiderunt. Ostendit deinde S. Rev. Autor, vocem χαλναγωγῆν *Jac. I, 26*, elegantiorẽ & luculentiorẽ esse voce maxime Græcis trita χαλνῶειν, freno injecto coercere. Priori enim voci non solum hæc notio est communis, sed accedit illa etiam, quæ notat & monet, meliorem efficere & in rectam perducere viam, ab errore

rure

- rore revocatum.* Gravitationem inesse voci ἔλεημοσύνη, quæ apud Autores externos frustra quæritur, solide annotat Noster, docens, Scriptores sacros per hanc vocem intellexisse *mentem misericordiam commotam, cum liberali manu conjungendam*, virtutem profanis incompertam. Addit id quoque, voce *χρησίζεσθαι* *Matth. V, 6*, respici ad fideles Christi mentes, tanquam ad morigeras oves pastoris sui. His enim tribui solet vox *χρησίζεσθαι*. Conf. *Pf. XXIII, 1, 2*. Ebraicæ voci *חַן* eandem fere inesse notionem, copiose & ornate, si hoc adiungere licet, ostendit Cel. *Albertus Schulzens.* Promulsidem Autoris tam exquisitam excipiunt datilia momenti & gustus non levioris. *Dissertatio prima juris aggratiandi divini signum in Caino ad Gen. IV, 15*, proponit. Inprimis refellit Rabbiorum nugas, criticam *Joannis Clerici* audaciam, & ipsam *B. Augusti Pfeifferi* opinionem, rati, Deum edidisse miraculum, quo *Cainus* de gratia recuperata fuerit convictus. *חַן* certe est signum, at sapius naturale, *Gen. I, 14, IX, 12, 13*. Mirabile prorsus, ipsum *Gussetium* phrasin *חַן*  *de signo homini impresso intellexisse*, cum tamen obstant *loci Pf. LXXVIII, 43, Neb. IX, 10, Exod. IV, 17, 30, & חַן* ad signum auribus acceptum, vel menti representatum, referatur *1 Sam. XIV, 10*. Superfunt scilicet in *Gussetii* Commentariis linguæ Ebrææ emendanda & supplenda. Verbum promissionis vocatur *חַן* *Ef. VII, 14*. Signum *Caino* datum Autor exponit de *promissione immunitatis securitatisque vitæ divinæ*, qua Deus caverit, ne quis *Cainum* impune interficeret. Voces *חַן* & *חַן* ita distinguit, ut illa *modum rei gestæ* prorsus *admirabilem*, hæc vero *finem* ejusdem, scilicet *vim significantem*, apte exprimat. Per signum vero *Caino* datum intelligit *effectus divinos* per ellipsin realem. Signo enim respondere par est signatum. Hoc vero ponit in illo vetito, ne quis *Cainum* occidere auderet. *חַן* certe *beneficia divina* designat *Pf. LXXXVI, 17*, ac *ח* præfixum ibi *objectum* denotat *formamque signi.* *Dissertatio secunda* versatur in investigatione formulæ loquendi, qua homines prohibentur recedere dextrorsum aut sinistrorsum, *Deut. V, 29, XVII, 11, 20, XXVIII, 14, Jos. I, 17, XXIII, 6, 2 Reg. XXII, 2, Ef. XXX, 21, Prov. IV, 27.* Lex scilicet

scilicet Dei, præcepta fidei ac morum, vocantur passim *via*, siquidem ea sunt media, quibus aliquo pervenitur, videlicet ad finem, quem amor felicitatis nobis inspirat ex verbo diviniore. Locum *Cobel. VII, 17*, sic vertit: *ne quid multum (ex tua opinione בעיניך v. 7) tibi tribuas justitia*, quia ibi non legitur רב רב *nimium*, sed הרבה *multum*. Ut veritum de recessu in utramque partem exponat, jubet nos ad situm Judææ Pag. 46. respicere, quæ media erat inter gentes, a vero Numinis cultu averfas, quarum instituta Judæi debebant horrere *Deut. XIII, 8*. Omne punctum hic fert locus *Ezech. XVI, 46*. Nihil est, quod in expositione hac requiri posse existimemus. Tanti pretii est, ad Palæstinæ indolem in legendo Vet. Test. nunquam non respicere. Tertia pars Codicis sacri ex hac cautione exponi debet. Quare Hierolexicon Geographicum Vet. Test., conformatum legitimo justoque scopo, hic foret instar regularum, quibus uti in exegesi liceat. Quis enim apte exposuit voces שיר מעלות, ירותון, ערות, יער, תפרו, שלישיה, הור, אריה מואב, שושנים, &c. *Dissertatio tertia* est propria rationi formulæ dicendi ad excitandum: ὁ ἔχων ὄρεα ἀκρέων, ἀκρέτω, in Apocalypsi frequentis, ac in *Æliani libro de natura animalium VIII, 17*, obviæ. Formulam hanc, *Matth. XI, 15*, perscriptam, ad consequentem parabolam existimat esse referendam. Ipsam vero credit desumptam ex *Pf. LXXVIII, 1*, ubi נטח און est non *nuda audientia*, sed simul *benevolentia ac propensio ad rem*, qua fit, ut propositio, jam audita, nobis grata quoque sit & accepta. *Dissertatio quarta* complectitur *dictorum præstantium in Libris N. Fæderis duo specimina*. Id vero contendit Pl. Rev. Vir, in *Capite primo* Epistolæ ad Ebræos quatuor propositiones dictis Vet. Test. comprobari, quas *incisum tertium* contineat: nempe 1) Jesum esse characterem hypostasis patris, eo quod generatus sit ex patre hodie, v. 5; 1) ferre omnia verbo potentia suæ, v. 10, 11, 12; 3) fecisse per semet purgationem peccatorum nostrorum, eo quod a patre sit unctus, v. 9; 4) consedisse ad dextram magnitudinis in alto, eo quod imperium ei sit summum ac sempiternum, v. 13. Solide hæc sunt

T t

- sunt deducta, ac nitidam *Capiti* illi *primo* lucem offerunt. Eandem diligentia excutit congeriem illam dictionum *Rom. XI*, 2 - 12.
66. *Dissertationi quinta* propria est tractatio de usu pronominum *ἡμεῖς καὶ ὑμεῖς* in scriptis *S. Pauli*. *ἡμεῖς* notat nominumque *omnes*, e. g. *1 Cor. XII, 13, Rom. IX, 24, III, 12-18*. Conf. 7. §.
69. At, cum hæc formula in una orationis serie existit, ut *ὑμεῖς* ei opponatur, per vocem *ἡμεῖς* Judæi indicantur, per *ὑμεῖς* vero gentes renatæ. Prior vox notat communem patriam progeniemque, ac commercium eorum, qui avitos sequuntur mores, vel eandem disciplinam profitentur, *Jo. IV, 22*, posterior non item. *Paulus* certe erat Ebræus ex Ebræis *Phil. III, 5, Rom. IX, 3, XI, 13, 14*. Non levicula hæc est annotatio. Quæ *Epistolam ad Ebræos* ac *Colossenses* exponere aggrediuntur, inde redduntur satis oculati, ut non solum ipsis suboleat, quid sit *πρεσβυτεῖαν, & προεπιζῆσιν, συμμαστρυφῆν*, sed etiam, cur Judæi dicti fuerint *προσεκδέντας*, & quinam sit genuinus hujus in *Nov. Test.* significatus. Gavisi fuimus, quamprimum vidimus, *Vitum Pl. Rev.* confirmare expositionem loci *Rom. VIII, 19 seq.*
75. quam nuper *Vir Rev. Pflugius* & solide & ornate in luce collocavit. In *Dissertatione sexta* *Cel.* Autor sibi in *Jo. XVI, 2*, invenisse videtur Christi erga suos in prædicandis calamitatibus moderationem, ratus, ibi plane non de dogmatibus, nec de patetificatione veritatum, huc usque discipulis ignotarum, sed de futuris calamitatibus, disserere Jesum hisce verbis: *Ἐτι πολλοὶ ἔχω λέγειν ὑμῖν, ἀλλ' ἔτι δύνασθε βασιλεῖσιν ἄρει.* Ellipsis subaudit: *πολλοὶ (περὶ θλίψεων) ἔχω λέγειν.* Vox *βασιλεῖσιν* certe huic expositioni favet, quæ respectum involvit ad molem & durissima quæque. Conf. *Luc. XIV, 27, 1 Cor. X, 13*. *Incisum* vero proximum videtur omnino ob stare. Quid, si doctrinam de afflictionibus, relatam ad momenta connexa, intelligimus? Sic omnia sunt in expedito, ac ipsa *Pl. Rev.* Autoris expositio est in vado. Spiritus sanctus enim Apostolos docuit doctrinam de calamitatibus cuique sigillatim & univèrse ferendis. *Dissertatio septima* repræsentat *perfectionem Novi Fæderis*, ad *Ebr. VI, 1, 2*, negans, id constitutum fuisse Apostolo,

ut

ut simplicissima ac facillima catecheseos capita in compendium redacta exhiberet. Exponit τὸν τῆς ἀρχῆς λόγον per cultum tyrieum uniuersum, τελειότητα per tyrorum omnium consummationem & perfectionem in Christo, qui eos implevit. Νηπίους impuberes & ienellos exponit de sanctis Abrahami posteris, respectu habito ad umbrosam Vet. Test. œconomiam, lac vero umbras tyrorum, breuiter duraturas, oppositum doctrinæ stabili ac perenni Jo. VI, 27. Designari putat per δικαίως τετελειωμένους Christianos, antitypum callentes, Ebr. XII, 23, 24, qui acceperunt χάριν Nov. Test. loco χάριτος Vet. Test. Fideles certe Vet. Test. non debebant sine fidelibus Christianis Nov. Test. consummari, ac ad perfectionem deduci, Ebr. XI, 40, licet illi jam tunc essent in calis, Eph. I, 10, 11. Συντέλειαν τῶν αἰώνων, Ebr. IX, 26, memoratam, credit esse perfectionem peridorum. Καταβολὴ κόσμου ipsi sunt primæ sacrificiorum, omniumque rerum, ad salutis œconomiam spectantium, inde a primo humanæ miseræ momento sancitæ leges atque instituta. Synonyma hisce putat esse τὰ σοιχεῖα τῶ κόσμου, Gal. IV, 3. Oeconomia Vet. Test. vocatur utique κτίσις Ebr. IX, 11. Nec id falsum, geminam dari œconomiam, seu κτίσιν, παλαιάν καὶ καινήν. At quid tandem Autor per μετανοίαν ἀπὸ νεκρῶν ἔργων καὶ πίσιν εἰς Θεὸν intelligit? Credit, designari id, quod per circumcisionem fuerit indicatum. Per βαπτισμῶν διδαχὴν intelligit præscriptum de lotionibus crebris. Ἐπίθεσις χειρῶν, ipso iudice, denotat consuetudinem imponendi manus capiti victimæ piacularis. Ἀνάστασιν νεκρῶν putat esse conservationem Israelitarum in vita, dum Ægyptiorum primogeniti perierunt, ob Pf. CV, 37, CVII, 18. Requirimus hic nativam vocum potestatem, earumque latitudinem, haud facile intra angustias conijciendam. Θεμέλιον κτίματος αἰώνις exponit de severioribus minis ac condemnationibus, per varias mundi ætates continua serie propagatis. Credent alii, doctrinam de mortuorum resurrectione, & æterna impiorum damnatione, stante priori œconomia, symbolis typisque variis fuisse depictam & representatam, nec a claritate vocum nimis esse recedendum. Eadem

103.

107.

113.

117.

- Fig. 122. ratione e typis elucet necessitas poenitentiae & fidei in Deum. Nisi brevioribus hic nobis esse liberet, typos illos evoluturi essemus. *Dissertatione octava* exponit Autor definitionem fidei in Christum, ad *Ebr. XI, 1*. Sociniani putant, ibi *fidem generalem* determinari, haud specialem. Nostri e contrario contendunt, fiduciam, in *ἀγάπῃ*, ab eo ex asse soluto, defixam, ista definitione esse explicatam. Liceat nobis profiteri, utramque hic conjungi, eumque in finem *Paulum* expromississe definitionem ita latam, minusque restrictam. *Abelem* fide obrulisse Deo sacrificium jucundum, ibidem docemur. At qui bestia jugulata Deo placere potest, nisi ob ejus iussum & promissionem, in Christo stabilitam, in quo veluti in radice omnes Dei promissiones sunt firmæ & constructæ? Quis credet, Deum esse *μυθοποιότῃν* pacto alio, ac illo, quod pro norma & forma jam in protevangelio patefecit? Certe non est in alio salus atque in Christo *Act. IV, 12*, eademque fuit fundamenti fidei ratio stante foedere antiquo, *XV, 11*, *Ebr. XIII, 8*. *Isaaci* immolationem destinatam *Paulus* indicat fuisse *imaginem rei altioris*, *παρὰβολήν*, *Ebr. XI, 19*. Quis vero ad ruinam moenium Hierichuntis requireret fidem specialem? Sufficit illud *Pauli 2 Cor. 1, 20*: *Quot & quantacunque sunt Dei promissiones, ipsa in Christo sunt τὸ σῶν & in ipso sunt τὸ ἀμύν.* Fidei generalis, Deo probata, hoc est fundamentum & fulcrum. Neminem fugit, dissentientibus haud opponenda esse argumenta nimis longe petita. Dum vero illa fides, quæ *Capite XI Epistola ad Ebraeos* describitur, non discrepat ab ea, cujus princeps & consummator est *Jesus, XII, 1*,
140. a *Capite undecimo* fides specialis excludi non potest, licet ipsa passim *mediate & per consequentiam* sit intelligenda. Pergit Autor: *Forſitan plus laboris ac molestiae nobis afferre putabis, si obvertas, de mundo condito qua leguntur versu tertio, quid, obsecro, faciunt ad fidem in Christum?* Licet vero doceat, interventu nonnullius argumentationis fidem specialem a contemplatione creationis salutari haud removeri posse, tamen hæc subjicit: *Si dicendum, quod res est, mihi persuasum habeo, in scriptum hujus Capitis pariter, ac totius Epistolæ, in dicta quoque*

parallela, cogitationem meam conferens, non de mundo physico hæc accipiendu esse verba, id vero potius agere Paulum intelligo, ut consummationem antiqui fœderis, & novi cum illo convenientiam, nos doceat. Idem jam succurrerat menti Pl. Rev. G. L. Oederi, cujus in demonstrationis modo Autor nonnihil requirit. Nobis videntur ea conjungenda, quæ viri summi conjungunt. Paulus non differit Ebr. XI, 3, de mundo, qua Theologiæ naturalis objecto, sed de re, quæ ad illustrandam fidem & generalem & specialem facit, quemadmodum ex scopo ejus patet. Dissertit igitur de mundo, qua redemptionis a Jesu factæ objecto, variisque periodis gubernationis ac œconomîæ fœderalis, quæ huic mundo, in quo versamur, ob Christi beneficia & promerita sunt insertæ. Mundus hic simpliciter vocatur ab adjuncto, nempe periodo durationis notabiliori, αἰὼν ἕτος. Mundo autem, qua is plures complectitur periodos gubernationis ac vicissitudines œconomîæ, impertit Apostolus nomen τῶν αἰώνων Ebr. I, 2, Deoque attribuit durationem εἰς αἰῶνας τῶν αἰώνων. Abstracta non existunt, nisi existant concreta, nec existunt αἰῶνες, nisi existet mundus resque creata. Notio itaque relativa inest voci αἰὼν. Deo certe tribui non possent αἰῶνες, nisi in respectu ad res creatas. Ipse enim vicissitudinis ac periodorum per sese est expers. Facilia hoc modo sunt verba Pauli, quæ, quemadmodum historia creationis reliquis exemplis & historiis respectu temporis prior est, ideoque hisce a Paulo præmissa fuit, hunc fundunt sensum: Fide, quæ fuit definita v. 1, perspicimus, concinne constitutas esse mundi periodos per verbum Dei, eum in finem, ut ea, quæ sunt conspicua, non existerent ex eis, quæ apparent, id est, existerent ex eis, quæ non apparent. Periodi illæ, fidem divinam respicientes, pertinent ad omnem mundum, siquidem regnum naturæ cœpit & perdurat ob regnum gloriæ inde amplificandum & constituendum. Ob Christocratiam periodi ejus, qui adhuc existat, mundi sunt stabilitæ, nec sub ejus exordio tantum, sed etiam inter progressum conservationis ea, quæ sensibus animoque cernuntur, ex illis profluunt staminibus & evolvuntur, quæ antea non apparebant. De pri-

mo hujus rerum universitatis ortu quando verba facit Apostolus, verba sunt Autoris, non scribit, μή Φαινόμενα, sed, quod res est, τὰ μὴ ὄντα, Rom. IV, 17. Licet autem posterius sit verum, prius tamen inde non collabascit; dantur enim multa monadica. Suffecerit, hic opponi τὰ βλεπόμενα & τὰ μὴ Φαινόμενα. Priora sunt ea, quæ existunt & cernuntur; posteriora sunt, quæ non apparent, sive ea nondum existant, sive nondum cernantur.

- Pag. 155. *Dissertatio nona* inscribitur *de necessaria ad salutem fide*, ad *Ebr. XII, 14*, quam ea soliditate intelleximus elaboratam, ut digna sit, quæ tota legatur. Ad vocem ἀγιασμῶν duas sciscit regulas: 1) Quando ἀγιασμός a fide & justificatione secernitur, & ita quidem, ut huic utrique postponatur, tum renovationem animi haud dubie denotat, e. g. *1 Cor. I, 30*; 2) Sicubi ἀγιασμός ante justificationem nominatur, ibi fidei donationem designat, e. g. *1 Pet. I, 2*, *2 Theff. II, 13*. In *Epistola ad Hebræos* ἀγιασμός refertur ad sacrificium, quod unus Nov. Test. Pontifex maximus Patri pro nobis obtulit, atque ad imputatam Christi justiciam, *II, 11, 18, IX, 13, X, 14, XIII, 12, X, 10*. Si quid nobis addere licet, ἀγιασμός est *declaratio puritatis, a Deo profecta*. Voci ἀγιάζειν substituitur vox καθαρίζειν *Ebr. IX, 13, 14*. Illa declaratio peragitur 1) per redemptionis gratiam partam, 2) fide susceptam, 3) vitæ ipsius conformatione expressam. Hinc vocis triplex acceptio fuit exorta, quarum secunda includit primam, & tertia primam ac secundam. Succedit tandem *Dissertatio decima de differentiis verborum sacrorum in contextu*, monens, Christum dici *sedere ad dextram Dei*, qua Regem & Judicem, sed stare a dextra Dei, qua Sacerdotem summum, licet & Sacerdos ipse summus perhibeatur sedere ἐν δεξιᾷ Θεοῦ; eo quod ipse est Sacerdos, simul regia conspicuus dignitate. Sciscit hanc regulam principem: *Certe mihi persuasum habeo, raro, si unquam, sacris in literis verba duo, nedum plura, consociata deprehendi, prorsus idem dicentia, sed, sicubi voces conjungantur phrasæque, ejusdem speciem significationis præ se ferentes, tum plerumque in illis aliquid inesse discriminis, bona ac perspicacis mentis accuratatione eruendum.*

Enu-

Enumerat & illustrat initio varia hujus discrepantiæ genera. Deinde fontes genuinos indicat, unde omnis differentiæ cognitio fit haurienda. Tum cautiones commendat, tanto in negotio minime negligendas. Denique & fructum ex eo percipiendum proponit. Qui rei exegeticæ sacræ dant operam, vel Lexicis sacris conscribendis, vel supplendis, dant operam, ii hic invenient varia, quibus loculos suos ditare possint. Nostrium est, publice profiteri, elegantiam dictionis, ordinem tractationum, moderationem in refellendo, cautionem in proponendis novis exegetibus, ac mentem ad usus pios respicientem, ubique in Pl. Rev. Autore, ejusque scriptis, esse eam, quæ sese non possit non omnibus bonis merito suo commendare. Huc imprimis ii accedant necessum est, qui haud verentur Codici sacro vitiosas affingere tautologias. Deum precamur, ut S. Rev. Autori, quem nunc in præcipuis Academiæ nostræ ornamentis numeramus, & boni omnes in oculis constanter ferunt, corporis animique vires in seros annos integras ac firmas servet; quo ipso futurum auguramur, ut ex nobili hac officina plurima prodire cultissimæ doctrinæ specimina, remque sacram adversus insanos pessimorum hominum impetus diu animosam invictamque stare, non videamus tantum, sed mirifice etiam lætemur.

NOVA LITERARIA.

Quam ad Viros eruditos haud ita pridem Epistolam, præclarum & gloriosum literis institutum, ex nobilissimo Vaticanæ Codicis *Virgilio* Carmina edendi, significantem, dedit *Petrus Franciscus Fogginius*, in Seminario Florentino publicus Eloquentiæ Professor, eam hic, quod digna sit, quæ per cultiorem terrarum orbem feratur, legendam omnibus damus: Ex Typographio *Manniano* sumtuosum opus, sed novitate sua & utilitate *Vo-* bis futurum, ut spero, gratissimum, proximo anno, si Deus bene vertat, in lucem edam *P. Virgilio Maronis* Codicem, qui *Turcii Rufii Aproniani*, Viri Clarissimi, olim fuit, & nunc in Bibliotheca Laurentiana asservatur, Codicem unum instar omnium, qui parem vetustate nullum per Europam universam habeat, ut de eo jure & merito *Nicolaus Heinsius* pro-

nun-

„nuntiavit, literarum forma, versuum in unaquaque pagina
 „& numero & ordine, apicibus ipsis, & ipsis etiam erro-
 „ribus, & lituris, & emendationibus, religiose servatis, rei fa-
 „miliaris, laboris, & diligentiae, in publicum commodum non
 „avarus, nitidissimis typis imprimendum curavi, ita, ut, quisquis
 „apud se habeat *Virgilii* a me editi exemplum, Codicem ipsum
 „pretiosissimum Laurentianum apud se habere, jactare possit
 „Volumini, in quo erunt Bucolica, Georgica, & Heroica *Vir-*
 „*gilii*, prout ea exhibet Codex Laurentianus, volumen aliud
 „comes ibit, conjecturas de quibusdam male habitis in Codice
 „locis continens, & Dissertationes de antiquitate & orthogra-
 „phia ejusdem Codicis; de usu veterum in libris scribendis;
 „de antiquioribus aliis *Virgilii* Codicibus, & praecipue de o-
 „mnibus illis, qui in Florentinis Bibliothecis asservantur; qui-
 „bus omnibus nonnullae accedent Tabulae, aeri diligenter incisae,
 „variaram antiquarum literarum formam repraesentantes, & illas
 „inter altera paginam integram ipsius *Virgilii Laurentiani*, al-
 „tera vero literarum nexus, in eodem Codice passim occurren-
 „tes, exhibebit. Utrumque Volumen in charta minus nobili
 „Julios, ut ajunt, Romanos 24 valebit, in charta nobiliori
 „30, in qua tamen 100 tantummodo exempla impressa sunt.
 „Verum, si quis Operis emtorem se fore profiteatur, antequam
 „Opus ipsum conficiatur, pretio Juliorum 18 exempla chartae
 „minus nobilis, & 24 exempla chartae nobilioris, obtinebit,
 „dummodo tamen dimidiam pretii partem nunc solvat, dimi-
 „diam soluturus, ipsum Opus recipiens. Exstant & exempla 12
 „in membrana, sed his pretium statui neque dum potuit;
 „unde ob id solum nuntiare placuit, ut notum fit, quod sin-
 „gula stabunt minoris primo emtori, quam secundo, minoris
 „item huic, quam tertio, &c. Valere. Florentiae, Cal. Sext.
 A. 1740. Plausu publico prosequimur dignissimum omni plau-
 su & congratulatione Celeberrimi *Foggini* consilium, cui exe-
 quendo haud eum esse imparem, ipsa, quae non vulgaris est per
 Italiam, Viri fama, & edita ab eo praecleara scripta, nos jubent
 certissime existimare. Cedat & hoc institutum in magnum do-
 cti orbis commodum, & salutem literarum, ex animo
 precamur.



NOVA ACTA ERUDITORUM,

publicata Lipsiæ

Calendis Junii Anno MDCCXLI.

Pars II.

BULLÆ, PRIVILEGIA, ET INSTRUMENTA
Panormitanæ Metropolitanæ Ecclesiæ, regni Siciliæ
primariæ, collecta, notisque illustrata, ab ANTONINO
MONGITORE, Panormitano, ejusdem Ecclesiæ Ca-
nonico, Judice Synodali, ac sanctissimæ Inquisitio-
nis in regno Siciliæ Qualificatore
et Consultore.

Panormi, typis Angeli Felicella, 1734, fol.

Alph. 3 plag. 16.

Est hæc insignis seculi nostri felicitas, quod præstantissimorum opulentissimorumque scriniorum usus fiat omnium communis, & fores tabulariorum, patribus nostris oclusæ, nobis etiam absentibus recludantur. Cum enim in istis abdere sese latebris & difficile sit & operosum, prætereaque largiores impensas postulet, non potest non voluptati cedere orbi literato, si ex ultimis terrarum angulis cimelia hujuscemodi, eorum beneficio, quibus cura tabulariorum est concredita, accipiat. Pauci ex illis, qui peregrinas lustrant provincias, ad littus Siculum pertingunt, paucioribus ad reconditos, qui in urbibus Siciliæ servantur, thesauros patet aditus. Singulares igitur gratiæ Reverendissimo debentur *Mongitori*, insigne variorum Diplomatum volumen exhibenti, quod, quamvis ad Panormitanam ecclesiam proprie pertineat, simul tamen variis rebus, quæ &

U u

scita

- scitu sunt utiles, & lectu jucundæ, veluti gemmulis, distinguitur.
- pag. 10. Dignum præfamine honoris est nomen *Alphonfi Ferdinandi de Modrano*, Ecclesiæ Panormitanæ Thesaurarii, qui *Mongitori* nostro autor suasorque operis perficiendi exstitit, atque hoc simul auctoritate effecit sua, ut in vetustioribus chartis characteres, prout in tabulis originalibus exhibentur, manerent, recentiora autem Diplomata, in quibus eadem antiquata scribendi ratio pro sedis Apostolicæ more apparebat, ad seculi nostri genium accommodarentur. Operi Dissertationem præmisit Rev. *Mongitor*, quæ prærogativas Panormitanæ Ecclesiæ persequitur, atque primam ab origine Apostolica, alteram a jure metropolitico, tertiam a coronatione Regum, quartam a magnificentia sepulchrorum, quintam a multitudine Sanctorum, petit. Conditam a D. *Petro*
- §. 1. pag. 12. Panormi Ecclesiam, religiose magis, quam vere, contendit. Etenim & scriptores, quorum utitur testimonio, ab antiquissima hac ætate nimium sejuncti, & argumenta, quæ in subsidium adhibet, ita omnino sunt comparata, ut veritatem supponant a logicæ artis doctoribus dudum explosam, quippe qui, a possibilitate ad existentiam valide duci consecutionem, pernegant. Primum ratiocinium ita se habet: Apostoli regimen ecclesiæ ad modum imperii civilis composuerunt, & urbibus, quæ præ ceteris eminebant, Episcopos dederunt. Cum ergo Panormus in civitatibus Siciliæ primum principemque locum teneat, & jam olim, ubi omnis provincia Carthaginiensibus parebat, obtinuerit, subsumit, ipsi quoque datum a sanctioribus
15. Jesu Christi legatis præfulem. Pergit secundo: Apostoli in illis præcipue urbibus Episcopos collocarunt, quæ spurcissimis paganismi fœditatibus fuerant inundatæ. Atqui talem sibi Panormus præ aliis maculam inusserat, cum, *Tullio* in *Verrinis* teste, & idola quam plurima veneraretur, & innumeras flaminum ethnicorum fodalitates aleret. Ergo & præ aliis Episcopum accepit. Sequitur tertia ratiocinatio: Fuit D. *Petrus* in Sicilia; ergo & Panormi. Si quis scire aveat, quem veritatis fidejussorem sponsoremque det Autor, ut *Petri* in Sicilia appulsus evincat, receptum habebit viarum ordinem, quem & e præcis plurimi tenuerunt, & nostra ætate navigantes ex Africa
- servare

fervare solent. *Quarto* ad auctoritatem *Baronii* eorumque, qui Pag. 20.
 ex illo sua hauserunt, veluti ad lapidem Lydium asserti sui ve-
 ritatem exigit, ex quo cum didicerit, *Petrum* in Sicilia Epi-
 scopos instituisse quatuor, *Pancratium* videlicet, *Martianum*,
Beryllum, & *Philippum*, extemplo veri existimat simillimum, *Pan-*
cratio Tauromenium, *Martiano* Syracusas, *Beryllo* Catanam, *Phi-*
lippo Panormum, obvenisse. *Quinto* Canones Concilii provincia-
 lis Siculi, A. 125 habiti, quos *Steph. Baluzius* evulgavit, appel-
 lat, eosque vel ideo cariores auro scribit, quod mentionem Pa-
 normitani Præfulis injiciunt. *Sexto* præsidium quærit in anti-
 quissimis, quæ Panormi extant, religionis Christianæ vestigiis.
 Namque natam ibi S. *Agatham* deprehendit, quæ circa A. 254
 martyrium passa legitur. *Septimo* de suffragio lætatur traditio-
 nis, quippe quam pro amore eorum, qui Romano Præfuli ob-
 sequia sponponderunt, indubium veritatis indicem pronuntiat.
Octavum denique firmamentum opinioni suæ ex fabula anili con-
 ciliare studet, qua traditur, S. *Philippum* Argynensem, quem
 D. *Petrus* in Siciliam ablegavit, virtute precum suarum id a di-
 vino Numine impetrasse, ut uxor nobilis Panormitani, per annos
 quamplurimos sterilitate laborans, puerum in lucem ederet.
 Adeo historiola hæc, lepida sane, *Mongitori* nostro arrisit, ut
 de ipsius veritate Jovem jurare lapidem, & si qui forte forent
 increduli, sciorum opprobrio eos dehonestare, nullus dubi-
 taret; quamvis Critici quoque Romanis additi cerimoniis, in-
 que his doctissimi *Actorum Sanctorum* compilatores, de ejus certa
 ratione dubitent, ni eandem penitus rejiciant. Quis non
 ex hæcenus disputatis intelligit, Rev. *Mongitorem* pietati majus,
 quam criticæ arti, pretium statuere. *Altero* Ecclesiæ Panormi-
 tanæ prærogativa sita est in jure metropolitico, quod ipsi statim
 post ætatem *Gregorii M.* datum, præeunte *Pirro*, statuit Au-
 tor. Potissimum dignitatem Bulla *Honorii IV.* Pont. Rom. Be-
 neventi d. 6 id. Julii A. 1156 data, attulit, cum primum Pa-
 normo locum inter sacras regni Siculi metropoles adjudicaret.
 Tuetur illum in antiquo Codice provinciali Cancellariæ Aposto-
 licæ, quem *Hub. Miraus* in *Notitia Episcoporum orbis Christiani*
Lib. II pag. 69 evulgavit. Contigit etiam is metropolitanis Pa-

27

24

25

27

§. 2
 pag. 34.

36.

- normi honos, ut bini ex iis ad Apostolicæ Sedis fastigium eve-
 §. 3. rentur. *Tertiam coronatio Regum* ecclesiæ largitur eminentiam.
- pag. 41. Est ad templum Panormitanum, quod *Gualterius*, Archiepiscopus
 everit, Sacellum, Mariæ virgini inscriptum ac dedicatum,
 in cujus janua, quæ foli meridiano est objecta, cælatus legitur
 42 seq. titulus: *Hic olim Siculo corona Regi*. In hoc sacratio Reges Si-
 cilix a *Rogero*, qui bis, nimirum A. 1129 d. 25 Maji, iterum-
 que A. 1130 d. 24 Decembris, sacro chrismate inunctus est,
 ad *Martinum* usque juniorem, id est, ad annum 1398, coronam
 regiam a manibus Archiepiscopi acceperunt; accepit & nostra
 ætate anno hujus Seculi tertio decimo *Victor Amadeus*, qui post-
 ea per pacificationem cum Sardinix regno Siciliam commutavit.
- §. 4. *Quartam* ecclesiæ Panormitanæ eminentiam Autor ab *Impera-*
 pag. 49. *torum Regumque monumentis* conciliare studet. Ad sunt et-
 enim sepulchra quatuor porphyretica, unum *Rogeri*, alterum
Henrici VI, tertium *FridERICI II*, quartum *Constantiæ*, Impera-
 tricis, thori *Henriciani* sociæ. Spectantur & marmorea bina,
 quorum alterum *Constansiam*, uxorem *FridERICI II*, eandemque
 Siciliæ Reginam, alterum *Guilielmum*, filium Cæsaris, in spem
 tantæ fortunæ genitum, sed præmatura morte extinctum, con-
 dit. De quinto ecclesiæ Panormitanæ ornamento, *Sanctis* ni-
 §. 5. mirum, quibus ea superbit, viris, rectius intra fines regni Sici-
 pag. 51. li, quam inter nos, tanta Evangelii purioris luce collustratos,
 seq. disputatur. Ipsæ Operi nec placet, nec juvat, diutius inhærere.
 Paucissima Diplomata, vetustiora inprimis, nunc primum
 in orbem literatum prodeunt, sed maximam partem aptud *Roc-*
ebum Pirrum & *Augustinum Imregem*, quorum Opera *Ludovi-*
cus Antonius Muratorius Tomo X Script. rerum Italicarum in-
 feruit, inveniuntur. Neque tamen ideo honore suo priva-
 dus est liber *Mongitoris*, qui & juncta exhibet, quæ antea
 seorsim descripta typis legebantur, & cum avtographis edita
 55. contulit, & nova quædam, etsi pauciora, adjecit. Ita primus
 chartam *Gualterii*, Archiepiscopi Panormitani, de A. 1189, qua
 Rainaldo, Notario, casale Calabriæ, quod lacus Nicotere dici-
 106 & tur, consentiente Capitalo in dies vitæ concessit, e tenet
 148. protrahens, tinearum convivio eripuit. Descripsit eundem pri-
 mus

mus insignes, quas Ecclesia a *Friderico II* Cæsare A. 1147, & a *Friderico III* A. 1303, accepit, privilegiorum suorum confirmationes. Subjectæ sunt chartis singulis annotationes, quæ ad cognoscendam vocum barbararum notionem, & artem diplomaticam, illustrandam faciunt. Est enim hic potior talium compilationum usus, ut assidua lectione exercitatus genuina a supposititiis secernat, & receptam ea ætate scribendi rationem cognitam sibi familiaremque reddat istarum literarum studiosus.

Quo utrumque præstaret, operam dedit Rev. Autor. Sic ad Pag. 32.

Diploma *Rogerii*, Regis, de A. 1145 observavit, vocem *sigilli* chartam mediæ ætatis nonnunquam denotare. Egregia in pri- In Dipl. de
mis signa sunt, quæ hinc inde ad chalcem Diplomatum æri in- A. 1159,
cisa deprehenduntur. Fulget præ ceteris, velut inter ignes lu- 1169.
na minores, sigillum *Guilhelmi*, Regis, cujus altera pars memo- pag. 42,
riam *Rogerii*, a quo Siciliæ regnum sua ducit primordia, inno- 45-
vat. Nec indignum est commemoratione *Henrici VI*, Cæsaris, In Dipl. de
Monogramma, cujus talem structuram novissimi quoque Mono- A. 1195
grammarum consarcinatores ignorarunt. pag. 65.

DISCOURS HISTORIQUES, CRITIQUES, THEOLOGI-
ques, & moraux, sur les evenemens les plus memorables
du Vieux & du Nouveau Testament, &c.

hoc est,

COMMENTATIONES HISTORICÆ, CRITICÆ,
theologicæ, & morales, in facta memoratu dignissima
Veteris ac Novi Testamenti, opera SAURINI,
Ecclesiastæ Hagensis.

Tomus IV & V.

Hagæ Comitum, impensis Petri de Hondt, 1730 & 1736, 8.

Tom. IV Alph. 1 plag. 12, Tom. V Alph. 1 plag. 9.

Opus, quod splendore, argumento, elaborationis diligentia,
ac rerum amœnissimarum varietate, multis intervallis reli-
qua ejusmodi scripta post se relinquit, non possumus non laudi-
bus justissimis persequi, ejusque continuationem huc transferre,
in compendium relatum. Tomi IV hæc est summa. Offerunt

Uu 3

se

se hic lectoribus tractationes de natali *Simfonis*, de variis ejus facinoribus ac morte, de idololatria *Micha* ac Danitarum, de *Rutha*, *Naemiam* in Judææ terras secuta, de *Rutha* spicilegium instituyente in campo *Boozi*, de matrimonio *Boozi* cum *Rutha*, de nativitate *Samuelis*, ac dissoluta filiorum *Eli* vita, de Israelitis per Philistæos profligatis, de reditu arcæ fœderis in regionem Judææ, de Israelitis Regem poscentibus, de inauguratione *Sauli*, de Israelitis Gibeæ plorantibus, de *Samuele* pluviam divinitus exhibente intra messis tempus, de *Jonathane* præfidiarios Philistæorum repellente, de *Saulo* Regi *Agog* parcente, ac prædæ ex Amalecitis relatæ studiose, de *Samuele Davidem* ungente.

Pag. 322. Inserta hic apparet de *Mendacio* solers *Dissertatio*. Differuit posthæc *Saurinus* de certamine singulari *Davidis* cum *Goliatha*, de diversis *Sauli* insidiis in *Davidem* conceptis, de eis continuatis, de *Abigaila Davidem* adeunte, de receptu *Davidis* in terras Regis *Achis*, ac de morte *Sauli*. *Tomum quintum* elaboravit Rev. *Roques*, Ecclesiæ Gallicæ Basileensis Pastor, siquidem, *Tomo quarto* in lucem producto, *Saurinus* ille, seculi sui decus, eloquentiæ apparatus, multijugæ lectionis penuarium, Philosophiæ ac Theologiæ ornamentum, deposuit exuvias mortalitatis. Dignus utique Viro tanto successor existit Rev. *Roques*, quicquid tandem in Præfatione, *Tomo V* præmissa, loco extenuationis sui attulerit. Hic æque abstinuit sese a controversiis quibuscunque, quæ discidia Christianorum creant ve: propagant. Hic pariter ad figuras æri incisas ita commentatus fuit, ut cognata ac affinia simul exposuerit momenta. Hic æque in usus suos adhibuit divitiis peregrinas ac Scriptorum præstantissimorum gazas, fassus tamen ingenue, *Saurinum* ipsi antecelluisse numerosa ac selectissima Bibliotheca. Hic æque usus fuit translatione Bibliorum Genevensi. In eo autem *Roques* a *Saurino* dissentit, quod hic sæpissime argumentis utrimque allatis æquilibrium servat, nec, utram opinionem præferat, clare definit, ille autem verisimilitudinem expiscatur, ubi certum quid haud videtur dilucere. Hic philologica, ac verba Autorum, translata in Gallicum, assumsit in contextum, artificiose cavens, ne aridus videretur; ille autem contrarium in hoc momento

mento tenet. Hic deliramenta Judæorum exegetica sæpius produxit; ille ab eis sese abstinuit, inutilibus plerumque, nec ad regulas criticas conformatis, nisi res ipsa id flagitaret. *Brutus de la Rivière*, Ecclesiastes Gallicus Amstelodamensis, hinc inde *Roqui* elaborationem ornavit, ac stilum passim moderatus fuit. *Tomo quinto* hæc continentur argumenta. Agitur ibi de clade Amalekitis illata, de indole *Davidis* erga *Sauli* percussorem, de factis *Davidis* nonnullis, ejusque expeditione bellica in *Hannonem*, Ammonitarum Regem, nec non de arca fœderis translata, de adulterio *Davidis*, de pœnis divinitus in *Davidem* irrogatis, ac morte *Davidis*, de *Salomonis* pietate ac prosperis rebus, nec non Regina Sabeensi ad *Salomonem* accedente, de vaticinio *Abiæ* ad *Jeroboamum*, ejusque eventu, de leone, qui immorigerum neci dedit, de *Eliu* a corvis nutrito, de actionibus *Eliæ* reliquis atque in cœlos evectione. Hæc est *Tomi* utriusque summa. Jam vero nihil restat, nisi ut ea delibemus, quæ memoratu sunt digniora. *Saurini* cogitata de Naziræatu sunt admodum exquisita. *Spencerum* is refellit, qui ex *Amoso II, 11*, ivit comprobatum, adolescentes sese inprimis voto Naziræatus adstrinxisse. Verticem rasisse barbamque primum posuisse homines, a vera religione semotos, voto ad pericula depellenda nuncupato, ipse demonstrat copiose ex *Juvenale Sat. XII, 81*, *Suetonio in Cajo Cap. 10*, ac in *Nerone Cap. 12*, *Luciano de Dea Syra pag. 684*, *Petronii Satyr. Cap. 107*, *Hesychio in Ἀπαλέγιστος*, ac *Pollucis Onomastico Tomo I Lib. VI Cap. 17 §. 102*. Addit idem, *Spencerum* rebus suis male consuluisse, dum, Ebræos votum Naziræatus ab exteris gentibus traduxisse & adscivisse, existimarit. Angelum, cujus nomen erat *admirabile*, merito reputat pro Messia. In leonis dilacerati ac exsiccati cadavere apes domicilium sibi delegisse, adeo ipsi haud videtur insulsum, ut rem potius illustret exemplis aliunde desumptis, de reliquo negaverit, insecta oriri ex carne animantium per sese considerata. De vulpibus *Simsonis* ex Vulpinalibus veteris Romæ egregie exponit. Opinionem *Hermannii von der Hardt*, qui vulpibus pugillos stramineos substituit, refutat. De voce **שׂוֹמֵר** in utramque partem differit, ac relinquit id in ambi-

Tom. I
pag. 5.

13.

15.

18.

22.

31.

49.

52.

- Pag. 58. ambiguo, utrum in historia *Simfonis* per eam designetur mandibulum, an locus quidam, ex cavo situ ita dictus. Investigat originem ritus, quo raduntur eis pili & crines, qui in crimena
68. mágicæ diabolicæ vocantur. De commentatio Numine Dagon
76. egregia affert & diligenter conquifita. *Juricus Dagonem* pro *Neptuno*, & hunc pro *Japheto*, ex *Ἰαφῆθ*, *elargiendo*, habuit. Noster eum pro semi-pifce & semi-homine habet. Deridendos arbitratu eos, qui, templum Dagonis potuiffe inniti columnis
79. duabus, negant. An *Simfon* fuerit Christi typus, difquirat. Similitudinem haud unam designat, typum vero Christi in *Simfone* querendum effe inficiatur. *Herculis Thebani* hiftoriam ad imitationem *Simfoneæ* effigiam fuiffe, probabiliffime perfuadet. *Mitcham* facra feciffe Numini vero, at modulis peregrinis, ipfe fati
87. dilucide oftendit ex *Jud. XVII, 3*. A Danitis occupata *Lais* feu *Lefchem* urbs jam *Mofi* apparuit vaticinanti *Deut. XXXIII, 22*. Locum *Jud. XVIII, 30, 31*, nec a *Cahneto*, nec a Nostro, ad
102. liquidum fuiffe deductum, aperte fatemur. Credimus vero, ibi mentionem fieri de Levitis, in oppido *Lais* feu *Lefchem* minifteria extranei cultus Deo vero ad exilium ufque *Affyriacum* continuantibus. Septingentos illos homines, de quibus *Jud. XX, 16*, legitur, merito Autor negat fuiffe dextra mutilatos.
107. Vox enim Ebraica notat exercitatos in arte fagittandi. Locum, in quo *Ammonitæ* & *Moabitæ* perhibentur ufque ad decimam generationem a concilio *Æterni* submovendi, *Deut. XXIII, 3*, ipfe verifimiliter de munere iudicis haud obeundo exponit.
117. Memoratu dignum, *Judæos* veteres per verba *Ruth II, 14, tinge bolum tuum in aceto*, allegorice ad dolores *Meffiæ* traxiffe. Ea
- 136 feq. enim expositio elucet ex *Midrafch* ad eum locum. Legem, de *Leviratu Lev. XXV, Deut. XXV, 5*, latam, Autor *Beatus* enodavit, diligentia haud mediocri ufus. Nocturnum *Ruthæ* ad *Boof* dormientis tegmen accessum exponit de inflinctu extraordinariæ
145. virtutis. Attulit literas, quarum formula *Judæi* in eum, qui juri *Leviratus* fatifacere, licet debuerit, recufaverat, fuerunt ufi.
147. Formulam illam vulgo *Judæi* vocant *libellum discalceationis*. Ad locum *1 Sam. II, 25*, monet, abeffe a fe compluribusque *Reformatorum* coetibus eam doctrinam, quæ diftat, homines criminibus fele dedere efficiendis, quia fic *Deus* velit, ut *juftitiam* fuam

suam in exterminandis illis possit declarare. En verba: *Eccle-Pag. 175.*
ſua noſtra non habuerunt decreta Dei pro cauſa peccatorum ac per-
niciæ hominum. Ii, qui hunc doctrinæ complexum adoptant, do-
ctores ſunt perpauci, qui Supralapſarii vocantur. Monet idem
ſimul, Jo. Franc. Buddeum in Hiſt. Eccl. Vet. Teſt. Tomo I Period. II
pag. 924 hoc Supralapſariorum ſyſtema minus recte univerſæ Re-
formatorum Eccleſiæ tribuiſſe. Arcam fœderis a Philiſtæis ex-
ſtitimat in templum adductam, ut eſſet monumentum voti ſui di-
vinitus impetrati. Morbum עפלי non definit. De cultu
murium ſuperſtitioſo non nihil intexit, negans tamen, eum Phi-
liſtæis tribui poſſe. Quærit, qui fieri potuerit, ut in unico, eo-
que exiguo, oppido Bethſchemech vixerint tot viri, quot di-
cuntur nece divinitus immiſſa periſſe 1 Sam. VI, 20. Verum
difficultatem movet, haud extricat. In Ebræo fonte ſic legitur:
שׂן הַלֵּן עֲשֵׂהוּ שׂן עֲשֵׂהוּ עֲשֵׂהוּ עֲשֵׂהוּ, quæ
verba ſic judicamus exponenda: nece punivit (Deus) in populo
(Bethſchemitarum) illo ſeptuaginta viros, quinquaginta capita
familiarum, viros inquam. Plaga divina contacti interierunt
viri omnino ſeptuaginta, & quidem ex his fuerunt principes
ac primores familiarum quinquaginta. Accentuationis ſigna
*firmant hunc ſenſum. Vox vero הַלֵּן ſæpius notat *ducem ac**
**principem familiae*, hæcque annotatio eſt ejus generis, ut ſuffi-*
ciat locis haud unis diſticultis feliciter exponendis. Jucun-
da lectu ſunt exempla eorum, qui apud ſcriptores exteros di-
cuntur variis plexi pœnis, eo quod arcas & abſtruſa Deorum
loca temerario auſu inſpexerant. Ritus effuſæ in feſto σκηνο-
*πηγίας aquæ ad *Samuelis* ætatem haud referendum eſſe, docet*
*Autor. Idem apud *Joſephum Ant IV, 8, pag. 159, legendum mo-**
net τῶν ἑθῶν καὶ νόμων διαφοραὶ, licet ibi vulgo legatur τῶν
ἑθῶν. Theocratiam a Deo fuiſſe in Judæos exercitam, ſolide
*oſtendit ex *Jud. VIII, 22, 23, Hoſ. XIII, 9, 1 Sam. XII, 12; Num.**
XXVII, 21. De Apotheoſi veterum exponit jucunde. Verba
**Samuelis*, de eo, quod moderaturus erat eorum Rex novus,*
modo regnandi prolata, negat complecti jus regium, ratus, eis
ineſſe minas de malis, a Rege in populum Judaicum expromen-
dis. Magnorum corporum viros plurimis gentibus fuiſſe in

189.

199.

202.

204.

210.

217.

225.

249.

- Pag. 252. veneratione, ad *Sauli* inaugurationem annotat illustrandam.
256. *Cernentes* dicebantur quoque vaticiniorum antistites inter gentes exteras. Autor ignorat, quinam sit locus אֵלוֹן הַבְּרִי 1 Sam. X, 3. At intelligitur *aulon*, seu tractus campestris, inde a monte Itabyrio seu Tabor procurrens usque ad juga montium Ephraimicidis. *Sauli* familia vocatur שֵׁשֶׁפַח הַמִּטְרִי 1 Sam. X, 2. Patrem *Sauli*, dictum *Kis*, hic appellari *Matri*, existimat Noster.
271. Succurrit autem animo indoles nominum priorum, eorumque cura He præfixo disconvenientia. Gentile nomen hic haud est præsto. Restat itaque, ut appellativum lateat in *Matri*, quod Lexicographis ad ætatem nostram mansit incompertum.
290. Autor in solvendo nodo Chronologico, 1 Sam. XIII, 2, exstante, operam collocavit multam, ac tandem in *Augusti Pfeifferi*, a quo
308. *Ufferius* haud admodum dissentit, opinione acquiescit. Id vero profus est incredibile, *Chavilam*, cujus fit mentio 1 Sam. XV, 7, prope Babylona esse quærendam. Amalekitæ domicilia ac tentoria incoluerunt inter Gazam & lacum Sirbonis, ac ipsi a *Saulo* fuerant profligati inde a *Chavila* usque ad locum *Sur*. Quo ipso patescit, locum *Chavila* Judæis fuisse propiorem, locum *Sur* remotiorem, qui, ni existerit *Ostracino*, certe ab eo
322. haud longe fuit disjunctus. Dissertatio, quam *Saurinus de Mendacio* exhibuit, attentionem lectoris meretur. Falsiloquium certis casibus esse tolerabile ac licitum, docuere *Grotius*, *Puffendorffius*, *Barbeyracius*, ac *Gravesandius*, quanta nomina! Mentiri vero, id est, in perniciem vel suam vel alterius data opera loqui aliter, ac res sese habet, vel jusjurandum edere alio sensu, ac eo, qui est in animo, rei que conformis, nunquam licet. Si possis salutem societatis ac aliorum promovere, certe periculum gravius falsiloquio avertere, nec societatem violas, nec in pacta de commercio mutuo inita peccas. Casus necessitatis parit hic exceptionem a regula. Nemo sane dixerit, esse alteri jus in conscientiam meam tale, ut omnem rei veritatem, exitiosam quoque, ipsi debeam revelare & aperire. Obligati sumus ad ea alteri enuntianda, quæ profunt ipsi aliisque, quæ gloriam Dei augent & conservant, quæ sunt honestati, indigentia, & ornamento. Si qua hisce sunt opposita & adversa, ea sunt
silenda

filenda vel dissimulanda, ac, si aliter ea tegere non valemus, falsilo-
 quio claudenda. Hæc est summa Dissertationis. Ingreditur simul Pag. 331.
 Autor expositionem facti, quo *Rahab* confessoribus explora-
 torum veritatem haud aperuit, contra vero falsiloquio fuit usâ,
 ut exploratorum vitæ consuleret conservandæ. Provocat dein-
 de ad exemplum obstetricum Ægyptiarum, & ad *Samuelis* exem-
 plum i *Sam. XVI, 2*. Actiones ajunt esse vel per sese indifferen-
 tes, vel per sese bonas, vel per sese vitiosas. Addit Autor, dari
 actiones quasdam ordinariæ & plerumque malas, quarum in-
 doles ob circumstantans unum ac alterum momentum mutari possit.
 Ad hanc classem refert mendacium. Objectiones quoque reli-
 quas responsionibus instruit sat luculentis. Subjungit tandem
 hoc judicium, perhibens, sententiam Theologorum fere com-
 munem posse defendi ac venerabilem esse; opinionem nihilo
 minus ei adversam argumenta prioris sententiæ redigere ad æ-
 quilibrium. Addit axioma morale: *Si casus conscientia occur-
 rit tam difficilis, ut summa ingenia distineat, ipsum oportet tole-
 rantia profsequi, nec discidio infestare.* Quod ipsum ad propo-
 sitam accommodat quæstionem. Quanta sit vis Musices in cor-
 pus humanum, ostendit verbis *Georgii Baglivii*, Professoris Ana-
 tomes Romani, ac inde illustrat locum i *Sam. XVI, 15*. Lucer-
 nam redolet Epistola Ecclesiastæ ac Professoris Roterodamensis,
Du Mont, qua apologiam adornavit *Davidis* indoli, in aula Re-
 gis *Achis* declaratæ, ratus, *Davidem* non finxisse delirium, sed
 præ metu amittendæ vitæ ad tempus incidisse in morbum co-
 mitialem. Alexandrinus Interpres & Vulgatus eum præierunt.
 Mutavit. *Davidem* faciem suam, collapsus est inter manus Philis-
 tæorum, & irruit in postem portæ. Vocem תורה exponit per
irruere, & impingendo ac tremendâ relinquere sui notas. Præ-
 terea *Davidem* spumavit. Quæ sunt tria epilepsiæ signa, teste *Isi-
 doro Orig. Lib. III Cap. 7*. Ipse *Davidem*, eo malo liberatus, Deum
 collaudavit *Psalms XXXI, XXXIV, LVI, CXVI*. *Saurinus* cre-
 dit, *Nabalem*, qui כרבי dicitur, indole canis insignem exstitisse.
 Crediderimus, subesse nomen gentile, non ex *Caleb* viro, sed loco
 sic dicto, decerptum. כרבי בקיר vulgo reddunt *meientem*
in pariete. Videtur intelligendus is, qui æger decubuit ad pa-
 rietem.

339.

346.

369.

394.

421.

Pag. 439. *rietem*. In historia Pythiæ Endoreæ, quam *necromantia* vocat, *Saurinus* admodum est brevis, de modo rei nil commentatus præter allata necromantiæ exempla. Tandem vero apparitionem *Samuelis* ab Endorea evocati nec ad dæmonem, nec ad artes circulatorias, sed ad providentiam Dei specialem, refert, præeunte Alexandrino interprete *1 Chron. X, 13*, & *Siracide XLVI, 20*. Et hæc ad *Saurinum*. Nunc vocat nos Pl. Rev. *Roques*, cujus laborem suffragiis ac approbatione omnium bonorum esse dignissimum, lubenti animo ut fateamur, veritas ipsa nos impellit. Licet enim is artem pingendi, ac eleganter cogitata variegandi, ad illum perfectionis gradum, quo illa pollebat B. *Saurinus*, haud videatur excoluisse; soliditas tamen, apta dicitio, & genus compositæ scribendi, usquequaque dominantur, ac punctum ferunt omne. Cum *Tomum sextum* compendiosa recensione repetemus, speciminibus allatis Lectorem eo flexuros nos esse confidimus, ut in sententiam nostram discedat.

JOANNIS NICOLAI HERTII, JCTI, ANTECESSORIS PRIMARIJ, SENIORIS, & ACADEMIÆ GIEFFENSIS CANCELLARIJ, COMMENTATIONUM ATQUE OPUSCULORUM DE SELECTIS & RARIORIBUS EX JURISPRUDENTIA UNIVERSALI, PUBLICA, FEUDALI, & ROMANA, NEC NON HISTORIA GERMANICA, ARGUMENTIS, VOLUMINA TRIA. EX MSTRIS B. AUCTORIS EDIDIT, CORREXIT, & INSIGNITER LOCUPLETAVIT,
JO. JACOBUS HOMBERGK.

Francofurti ad Moenum, apud Jo. Benjam. Andreæ & Henricum Hort, 1737, 4 maj.

Alph. r1 plag. 12.

Celeberrimum fuit semper, dum in vivis esset, *Jo. Nicolai Hertii* nomen; erit etiam nullo non tempore fulgentissimum, quoad honos suus ipsis constabit literis. Sive enim varias Jurisprudentiæ disciplinas species, sive totum intueare artis differendi ambitum, ex utroque Cæsarem deprehendes *Hertium*.

Fuit

Fuit in illo tam amabilis trium mentis humanæ facultatum confociatio, ut vix quisquam feliciorē memoriā, ingenium festivius, iudicium magis subactum, habuerit, exercitiorēve ratiocinandi potestatem demonstrarit. Quæ quo certiora sunt, eo majori lætitiā orbis eruditus excipit egregios, quos *Hertius* largā manu obtulit, solidioris doctrinæ eximieque sedulitatis fructus. Veniunt in hunc censum, & primo sane loco veniunt, tria *Commentationum atque Opusculorum de selectis & rarioribus ex Jurisprudentiā universali, publicā, feudali, ac Romanā, nec non Historiā Germanicā, argumentis Volumina*, quæ, nemine contradicente, illud *Callimachi, μέγας βιβλίον μέγας κωνόν*, falsitatis arguant, &, quam parum certi sit in dictionibus vulgaribus, sua præstantiā demonstrant. Maximo loco priorem editionem habuit literata civitas, quam ipse, dum viveret, Autor anno hujus Sæculi sexto decimo Francofurti, quod ad Mœnum situm est, typis quam accuratissime describi curavit. Sed prodit nunc novo & penitus immutato habitu laudatus, nec tamen pro merito celebratus, liber, postquam spectatissimi cives, *Jo. Benjaminus Andrea & Henricus Hortius*, ea, quæ a B. Autore adscripta exemplari suo, aut in singularibus schedis, ut fieri solet, adjecta passim fuerant, emtionis titulo a filio sibi compararunt, atque eruditissimo *Joanni Jacobo Hombergkio* legenda, digerenda, ordinandaque, tradiderunt. Non potuit non in publicæ ac literariæ rei salutem cedere opus institutum, quod, ex tanti Viri ingenio profectum, a Viro tot doctrinæ speciminibus dudum claro profectum, & ad finem feliciter perductum est. Is enim novas observationes locis congruis inseruit, Opus universum titulis ad lætus adscriptis, qui *marginalium* nomine vulgo innotuerunt, distinxit, Indices editionis prioris auxit insigniter, &, unum, eumque generalem, loco plurium substituendo, usui lectorum melius, quam ante factum fuerat, accommodavit. Dabimus primo singularum Exercitationum titulos, deinde hujus editionis præ priori eminentiam uno alterove specimine, ex *Dissertatione de Superioritate territoriali* petito, illustrabimus. Continentur autem *Volumine I* Dissertationes 1) *de Jurisprudentiā universali*, 2) *de Societate, primo naturalis Juris principio*, 3) *de Collisione legum*,

4) de Lytro, 5) de Literis commectus pro pace, 6) de Commectatu literarum, 7) de Matrimonio putativo, 8) de Modis constituendi civitates, 9) de eo, an summa rerum sit semper penes populum, 10) de Tutela regni. Voluminis II Commentatio 1) agit de Notitia singularis reipublicae, 2) de Judicio revisorio, 3) de Specialibus Romano-Germanici imperii rebus publicis, varumque diversis nominibus ac figuris, 4) de Hominiibus propriis, 5) de Superioritate territoriali, 6) de Subjectione territoriali, 7) de Consultationibus, legibus, & judiciis, in specialibus imperii Romano-Germanici rebus publicis, 8) de Electione Archiepiscopi Coloniensts, 9) de Feudo nobili, 10) de Feudis oblati, 11) de Fide Diplomatum Germania Imperii ac Regum. Volumen III, quod jura privata propius tangit, Commentationibus sequentibus distinguitur: 1) de Loge, clausula, ne abrogari unquam possit, munita, 2) de transicione privilegii personalis ad alios, 3) de Uno homine plures sustinente personas, 4) de Conventionibus dominii translatis, 5) de Pacto, ne dominus rem suam alienet, 6) de Ordine causarum in judicio tractandarum, 7) de Servitute facta constitata, 8) de Conditione indebiti civiliter, debiti naturaliter, 9) de Obligatione mandantis & mandatarii respectu tertii, 10) de Societate facta contracta, 11) de Fructuum persecutione in actionibus personalibus, 12) de Quasi possidente probante, 13) de Inspectione oculari, 14) de Herede occisi vindice, 15) de Praelegatis, 16) de Jure superficiario, 17) de Obligatione alternativa debitori debita, 18) de Obligatione, alium daturum facturumve. Augmenta, quae magno numero passim reperiuntur, in Notis sunt adjecta omnia, textus vero integritati suae, quam in priori editione habuerat, penitus relictus est. Atque id etiam in superius laudata de Superioritate territoriali Diatriba observatum, quanquam ex Praefatione Homborgiana eam adeo immutatam crederes, ut vix litera literae congruat. Sic, ubi in §. 13 varia de jure emigrandi tradita fuerunt, idem quoque Bernatès aliosque pagos Helvetiae subditis suis, religionem commutantibus, concedere, jam olim *Burnetum* in Epistolis tradidisse, & ex his *Acta* nostra copiosius repetuisse, observatum in Nota recens adscripta legimus. Sic ad eandem

eandem Paragraphum dubia quaestio, an, quæ contra Pacis Westphalicæ Instrumentum initæ cum subditis fuerunt a domino territoriali, pactiones vim virtutemque habeant, agenti calculo deciditur, facem præferente *R. I. de A. 1654 §. 174*, qui talia Anhaltinæ domus pacta rata ac valitura pronuntiavit. Sic ad §. 17 *Movius & Marquardus* ad dicendum testimonium excitantur, quo clarum evadat, opificum sodalitiis, ex ordine Senatorio quosdam in locis quamplurimis majoris autoritatis conciliandæ gratia assidere. Nobis exemplum, ab excitatis scriptoribus silentio prætermissum, ipsa florentissimæ urbis nostræ consuetudo suppeditat. De *Feudo apertura* in §. 19 sermo est. De hoc feudorum genere *Cangium* in *Dissert. X ad Joinvilleum* varia lectu jucunda, & pensitatione digna, protulisse, *Hundium* vero in *Collectione*, cui index: *Baierisches Stamm-Buch, P. II pag. 8, Joannis, Bavarix Ducis, Joannem, Landgravium*, tali beneficio investientis, exemplum tradere, hac demum editione observatum videmus. Ceterum, quod inter vagos labores sæpissime solet contingere, ut aliqua, memoriæ ergo adscripta, alienissimo posita loco, & præter rem inferta, deprehendantur, illud & Cl. *Hombergkio* nonnunquam accidit. Certe nulli dubitamus, quin tale quid passa sit *Nota tertia*, quam §. 93 pag. 256 subjectam certimus. At hæc tamen ita sunt comparata omnia, ut oculi lectoris, omnium diligentiæ & pensitatione assidua Opus trahentis, non effugiant, modo tale attulerit, quale & decet & par est, judicium; quo in consilium adhibito, absolutaque novæ hujus editionis lectione, *Hombergkio* gratias nobiscum & agat & habeat, simulque hortabitur eum, ut, quas daturum se pollicetur, rerum Germanicarum dapes aliorum quoque & communibus orbis literati usibus propediem exponat.

JO. JACOBI SCHMAUSTII, CONSIL. AUL.
 & Jur. Prof. Publ. Ordin. *Dissertationes Juris naturalis, quibus principia novi Systematis, ex ipsius naturæ humanæ instinctibus extruendi, proponuntur.*

Got-

Gotingæ, apud Abrahamum van den Hœck, 1740, 8.

Plag. 8 $\frac{1}{4}$.

Cum Ill. Autor, in examinandis Cel. *Homburgii*, Jcti acutissimi, *Dubiis Juris naturæ* occupatus, in errores plures, jam olim suspectos, accuratori studio inquireret, atque naturam humanam, ejusque instinctus, attentius, quam vulgo fieri solet, scrutaretur, *Christiani Thomasi*, præceptoris quondam sui, monita & vestigia secutus; deprehendit tandem, omnium, qui in hac disciplina occurrant, errorum originem in eo latere, quod jus nobiscum natum, atque naturæ nostræ indelebili ratione infixum, in intellectu atque ratione positum esse vulgo creditum, totumque pro dictamine rationis habitum fuerit, cum potius in ipso omnium actionum humanarum fonte, voluntate scilicet, conditum reperiatur, & a quovis homine, rem istam non ex præjudicatis doctorum opinionibus, sed ex proprio sensu, a natura indito, omnibusque hominibus communi, æstimante, facile agnoscat. Ex hujusmodi meditationibus enatæ sunt Dissertationes istæ, quas annotationibus suis in dubia *Homburgiana* subjungere ei primum animus erat; at, cum illas publicæ luci exponere per bibliopolam nondum licuerit, separatim eas edere consultum duxit Autor, eo potissimum fine, ut lectorum animos & sententias ante exploraret, quam vel notas ipsas, vel systema ex his principiis constructam, proferret. Hæc ad historiam libri, ejusque scopum. *Perspicuitas* & periodorum pulchritudo in eo ubique *dominatur*; *puritas* vocum & structuræ rarius desideratur. *Methodus* respondet scripturæ generi, quo *Cicero* & *Quintilianus* utuntur. *Dissertatio I* exponit hominum instinctum naturalem, quo homines feruntur in jucunditatem vitæ, in propriam utilitatem, & communitatem, præsidii loco muniti duabus voluntatis affectionibus, *Ipe* & metu, tum ad bonum appetendum, tum ad malum aver-tendum. Ingénia hominum tam diversa credit Autor, ut singulis insit non tantum a singulis diversa, verum in quolibet setum quasi pugnant, voluntas, adeoque quilibet homo ab alio vel *integra specie*, vel certe voluntate, differat, nec sensus doloris & voluptatis singulis sit idem. Ex quo argumentatur, infinite variare

Pag. 5, 7.

variare hominum de bono, utili, jucundo, & de vita beata & felici, judicia. Unde porro concludit, vitam hominum beatam atque felicem, cum tota sit posita in jucunditate, generaliter definiiri non posse, sed eam esse felicem vitam, quæ cuiquæ talis videatur, adeoque studium innatum vitæ bene beateque transigendæ in eo consistere, ut quisque proprio suo arbitrio relinquatur, genioque suo indulgere possit quiete & imperturbate. Ex hoc principio jam elucet materies & fons hujus systematis novi. At bone Deus! num jus naturæ sub instinctu naturali, tanquam actionum liberarum regula, pendet? Num voluntates hominum *integra specie* differunt ob instinctus naturalis phænomena in diversis diversa? Num speculum a speculo integra specie differt, licet unum sit alteri simillimum, ob phænomena diversa, quæ ex necessitate mechanica in eis repræsentantur? Num vita bene ac beate transigenda est sequendo instinctus naturales? Quid illud est *bene*? Quid illud *beate*? An beatitudo ulla subsistere potest citra convictionem animi de statu jucunditatis stabilis veræque possessio? An vita hominum beata atque felix generaliter definiiri non potest? Potest omnino. Est enim ipsa, Autore fatente, ea jucunditatis perceptio, qua quis proprio suo arbitrio relinquatur, ut genio suo indulgere possit quiete & imperturbate. An non hac ratione atheus quoque est capax vitæ bene beateque transigendæ? Responderi sane potest, ipsum sibi videri felicem, dum genio suo indulget. At nam ipsi hæc opinio est permittenda? Est sane ex sententia Autoris hæc ei permittenda, siquidem is alia voluntatis specie est imbutus, ac ego & tu, & ea est voluntate præditus, ex qua illud judicium de vita athei jucunda & felici non potest non in atheum redundare. Nonne hæc sententia repugnat dictamini rectæ rationis? At in Præfatione Autor negat, jus naturæ in intellectu atque ratione positum esse. An instinctus naturalis, ille homini divinitus inditus naturalis appetitus, est lex, quam ubique oportet sequi? Si eam haud oportet ubique sequi; ergo is lex non est. Cum vero ille habilis est ad homini nunc ægre, nunc bene, faciendum, adeoque dirigi & applicari potest in utramque partem, ac propterea ratione opus habet

Yy

duce,

Pag. 8.

- duce, intellectus facultate & vi; cur, quæso, instinctus ille naturalis potest esse regula actionum liberarum? Quidam potius ratio recta, felicitati humanæ imminens, cujus desiderium nobis sentimus innatum, statuitur esse receptaculum illius regulæ ac normæ? Respondet Autor, ut hæc opinionem amoliat: *Rationis omnis humanæ verus usus in eo consistit, ut inserviat voluntati hominis, (id est, appetitui innato, instinctui naturali,) hæc vero voluntas in singulis hominibus reperitur adeo diversa, ut in nulla fere re singulari appetenda convenient exacte propensiones humana; atque ea demum vera cujusque hominis felicitas est, ut ex propriis sibi que innata indole, & suo sensu, arbitrio, & lubitu, vivere possit imperturbate.* Utinam experientia nos edoceret, hæc indolem innatam esse nævi usquequaque expertem! Nonne & *Aristoteles* & *Seneca* illud *συγγενὲς κακῶν* agnoverunt? Et cur duce, consiliario, monitore, ac comite perpetuo, opus est innato illi hominum instinctui, si hic est regula vitæ, principium bene beateque vivendi, & fons juris naturæ? Autor sic sentit: *Natura homini humanisque instinctibus adjunxit rationem tanquam servam vel custodem salutis, vel, si moris, tanquam ducem, consiliarium, monitorem, comitem perpetuum, viam atque media felicitatis atque jucunditatis vitæ investigantem, & malis ac incommodis remedia suppeditantem.* An natura, finitas ille virium mundo insularum complexus, homini potuit desiderium felicitatis infigere, & facultatem illam, qua mens perspicit connexionem rerum, eidem largiri? An potius Deo hoc donum est in acceptis referendum? Ratio humana si est instinctuum naturalium serva, ipsa certe dux haud est dicenda. Serva sequitur nutum alterius; dux vero præit viam, ordinemque instituit. Videtur itaque fluctuari Autor. Idem ex diversitate ingeniorum satis scite argumentum deducit, quo, homines a natura aptos ad commercia mutua & socialitatem redditos, doceamur. Breviori idem via confici potest ex necessitatibus mutuis, & ex eis vitæ adminiculis, quæ, quia in circulo virium nostrarum haud invenimus, aliunde sumere & derivare oportet. Ipse *Hobbeso* largitur, propriam quemque utilitatem præcipue sequi, & ad se ipsum imprimis omnia referre, neque alteri, sed sibi, studere, ratus, hominem factum a natura non esse alterius causa, nisi secundario,

condario, neque ad commune plurium bonum, nisi quatenus eo propria sua utilitas contineatur. Inde autem sequi, infociabilem esse hominem ineptumque placae ad societatem natura factum, adversus *Hobbesum* pernegat. Id quoque *Hobbesio* haud largitur, naturalem inesse hominibus laedendi alios voluntatem, in contrarium prolapsus, & existimans, hominem homini peregrino, sibi que nec beneficiis, nec injuriis, cognito, potius bene, quam aegre, facturum. Ex experientia, qualem vita civilis & cultior suppeditat, hic nil licet conjectare, nil exsculpere judicando. Homines, extra educationem & culturam ingenii constituti, quid machinaturi & in obvium commissuri sint, ratiocinando potius est colligendum, quam experiendo. Cur ad experientiam vel suam vel alterius provocare potuerit Ill. Autor, causam videmus nullam, quippe qui statuit, hominem alium ab alio vel integra specie, vel certe voluntate, differre. Quorsum itaque isthæo? *Ad sensum cujusque internum hic provocare liceat.* Quis sentiendo id præcipiet, quod in statu naturali positus, in iram conjectus, avaritia maceratus, ebrietate corruptus, affectu minus benigno laborans, virium facturus periculum, esset designaturus? Nonne sæpius fur & latro humanissimum quoque virum, cujus loculos expilat, vita fortunisque privat? Mirum sane, hic haud succurrisse Autori illud pag. 31 prolatum: *Gloriosum apud multas gentes habitum fuit latrocinium in gentes alias, & adhuc habetur.* Distinguendi scilicet sunt homines pro ratione indolis innatae, consuetudinis contractae, scopi, cogitationum motuumque præcedentium, &c. Ut verbo dicamus, homo homini obvio patet in utramque partem, ac eapropter circumspecte, prudenter, & fortiter, est agendum. Benevolentiam homini in hominem esse propriam, ex propensione sexus sequioris in masculum, & hujus in illum, parentumque in liberos inclinatione, Autor ita comprobatur. *Miranda, inquit, nature sapientia, que sexum diversum formavit, & utrique amorem erga alterum infert, non fortuitum, vel ratione demum excitandum, sed ex seminis abundantia, que ex digestionem ciborum naturaliter gignitur, mechanica necessitate oriundum, & adeo vehementer sollicitantem, ut libido cobiberi etiam extremis legum civilium panis capitalibus*

Pag. 11.

7.

12.

- 14.

bus nequeat. Addimus hæc. Cuiam naturæ tribuitur illa sapientia? An ex propensione venerea hominum diversi sexus innotescit, quid homo homini, in statu naturali positus, sit futurus? An semper virgo nabilis vel *Helena* quædam *Paridis* proficiscenti occurret? An *Nestor* triseclisenex capietur diræ *Celeus* tristi tetricoque vultu? Mirum sane, libidinem ne quidem pœnis extremis coerceri posse. Cur itaque leges id, quod inevitabile & mechanicum prorsus, cohibent & coercere nituntur? Nonne cibi aphrodisiaci possunt seponi? Nonne xerophagia potest in medium adscisci? Nonne vires corporis superflue & nobilissimus ille flos sanguinis potest laboribus sedulis enervari, & in adipem revocari reliquum? Quidni ob mechanicam illam necessitatem ubique prostant lupæ & *Corinthe*? Miramur id porro, Autorem id agere, ut persuadeat nobis, dilectionem, qua liberi in parentes feruntur, & parentes propendent in liberorum educationem, eorumque salutem, a necessitate mechanica esse impressam. Sapientissimus omnino Deus indidit animo stimulos quosdam, huc maxime facientes, qui tamen ab homine supprimi ac pene tolli possunt. Necessitas in illis stimulis haud inest tanta, quanta inest machinæ, e variis partibus compositæ. Ratio bonique mores accedant, necessum est, ut matrimonia & educatio debite conformentur. Sola libido in causa haud est, ut homines societatem ineant conjugalem. Sola lactis abundantia naturalis haud est magistra satis potens lactandorum infantum. Quanta olim cupiditate exposuerunt infantes suos *fœminæ*, ut honori suo consulereut, vel educationis effugerent molestias? Quidni illa mechanica necessitas, quo minus hæc fierent, fuit impedimento? Mechanica illa necessitas potius omnium rerum indigos impellit, ut hi surripiant alteri admimicula vitæ, ac, urgente reo durissimo, invicem sibi inferant manus, nec minus unus cedat in escam alterius. Quæ mechanica necessitas præcipue adducit lupum & lucium, ut animantibus devoratis stomachum expleat uterque. Addit Ill. Autor, homines ad læsionem aliorum esse irritabiles factos, & hoc phænomenon oriri ex studio, quo ferimur ad conservationem vitæ, corporis, membrorum, omniumque honorum. Et hinc quidem intelligitur, homine inesse indolem

dolem ad utrumque paratam, nec ipsum satis cautum esse in horas. Idem monet, homines natura esse æquales tum in vi- Pag. 18.

ribus corporis & animi, tum respectu instinctus naturalis. Querimus itaque, an homo ab homine differat specie integra, an voluntates omnium plane sint diversæ, & an hæc æqualitas cum differentia illa possit subsistere. Ex sensu æqualitatis illius Ill.

Autor colligit, æqualia æqualibus esse tribuenda, id est, quod tibi non vis fieri, alteri ne feceris. Documentum hujus innati sensus æquitatis credit esse *pudorem naturalem, & penitentiam*, ejus comitem, qua ipsi detestamur actiones malas, a nobis perpetratas. Pudorem ex representatione judicii aliorum de imperfectionibus nostris, quæ evitari poterant, nasci, compertum habemus. An sensus æquitatis violatæ huc præcise spectet, & pudor huic fonti unico debeatur, liceat admodum dubitare. Id vero nobis videtur singulare, quod Autor contendit, hunc in

21.

nodum ratiocinatus: *Hæc tanta necessitate atque vi naturali innata sunt hominibus, ut, quamdiu liberi relinquuntur ab externa violentia, nec a ratione seducuntur, non possint non secundum instinctus agere, & in eo ipso ponant summam vitæ suæ felicitatem.*

Mirum sane! Itane homines a ratione (rectæ rationis usu) in errores & perniciem abducuntur? Suntne bestię hominibus perfectiores, eo quod instinctui naturali faciunt satis, & ratione carent? Potestne hæc tractatio ad jus naturæ brutorum referri? dne ad externam violentiam & rationem seducentem est referendum, quicquid, quo minus instinctui naturali fiat satis ubique, obstat. Quorsum leges politicæ? Quorsum igitur referendæ sunt Theologorum exhortationes & dehortationes? At

lova alia succurrunt Auctori, existimanti, *statui libertatis hominum naturalis querelas de miseria vitæ humanæ esse incognitas.*

Si de licentiosa valetudinis ac opum affluentia sit sermo, sententiæ illi est subscribendum. Si vero negetur, homines in statu libertatis naturalis posse ullis conscientię angoribus, qui sunt miseriarum myrmecia, ad querelas de miseria vitæ humanæ cientes commoveri, deploramus negantium opinionem, nec tamen prodimus nominatim, in quibus ipsi militent castris. *Homberius certe an similia senserit, definitum est facile. Doctrinam,*

Yy 3

quæ

- Pag 23. quæ honestum tractat, *commendatam a recentioribus plerisque, præcipue hypocritis, re vera esse stultissimam*, idem docet. Cautè addidit hæc duo, 1) a plerisque, 2) si a religione & a civilis societatis ratione præcindatur. Systema autem haud exigit Autoris, ut cautiones hæc adjungantur. Hæc ad *Dissertationem primam*. Succedit *secunda*, in qua Autor inter facultatem & actum nihil interponit tertii. Negat, cognitionem actua-lem nobiscum nasci; largitur, facultatem ipsam cogitandi nobis esse connatam. Primas ideas ab infante formari credit sensuum externorum beneficio, quasi sensus internus non esset prior, solitus enasci ex animæ corporisque commercio vel afflicto, vel jucundo. Accipe plura, Lector. Noster contendit, conclusiones, quas homines ex intuitu & contemplatione objectorum inferunt, nil esse nisi conjecturas. Mirum sane! Cur vero ipse pleraque, quæ in his *Dissertationibus* habentur, putat certa? Quidni eis univèrsis imposuit conjecturarum nomen? Recolimus enim ejus pronuntiatum: *Veritas nunquam, vel rarissime, certo erui potest, ideo quod sensus eam haud percipiunt, nec in interiorum rerum penetrare licet*. Pyrrhonismum hæc videntur nimium spirare. Si Autori placuisset veritates Matheos puræ in sub-
 29. sidium vocare, in omnia alia ivisset. Paulo ante hæc proposuerat: *Sensus quandoque fallunt, & objectorum distantia & alia quædam circumstantiæ impediunt, ne homo in his, quæ sensibus comprehendit, semper certus esse possit*. Paulo post subjungit: *Ea sola, quæ sensibus percipiuntur, certo vera sunt, reliqua pleraque vix probabilia*. Lector, fidem tuam! Sed en nova: *Quod amplior est cognitio hominis, quam brutorum, soli sermoni tribuendum*. Quidni viribus mentium nostrarum perfectioribus, usui rationis patientiori, & commercio simul symbolico, quo cogitata invicem communicamus? *Sermonem, homini a natura præ reliquis animantibus concessum* haud ideo putat Au-
 30. tor, ut pluribus rebus cognoscendis inveniendisque veritatibus ille inserviat, sed ad alios potius vitæ usus. Suffecerit, hæc nos iterasse. Paradoxum profecto hoc est: *Rationem humanam minime esse aptam ad normam aliquam universalem* (e. g. decalogum, principium aliquod juris naturæ, prin-
 32. cipium

cipium justi honestique & decori, nec non prudentiæ,) *ad cognoscendas autem veritates certas incapaces, si paucas exceperis, sensu (externo) imprimis percipiendas, vel ex sensatione proxime resultantibus.* Ratio allata satis claudicat. Nec ipsi instinctus naturales, systematis novi fundamenta, plane ad sensus externos referri possunt. De internis Auctor monuit nihil. En novæ Philosophiæ fructus alios, dicentis ita: *Quid nostra refert, quænam natura sit lapidum, piscium, insectorum, quis astrorum cursus, quæ magnitudo, nexus, finis?* Subdimus hæc merito: An in medicina faciendâ, laudando creatore, calendario exstruendo, hæc nullius sunt necessitatis, nullius usus? An citra chronologiam & calendarium vivere possumus commode & salubriter? Sed en rursus nova: *Ratio hominis suam per naturam est inepta ad universalialia & certa principia veritatis moralis stabilienda.* Ergone de decalogo & virtutibus colendis est actum? Quid Philosophiæ moralis magistris igitur opus? Theologiæ cultura quid opus? Nonne de bono vero appetendo est disquirendum? Nonne spes & metum ad regulam universalem boni decet conformare? *Dissertatio tertia de Origine & natura obligationis moralis & legalis* est inscripta. Obligationem, juris naturæ argumentum, hic Noster cum bestiis communicavit, eamque ita defini- vit: *Metu solo reguntur voluntatis humane motus. Itaque metus mali vinculum illud morale est, & verum atque unicum omnis obligationis in animo hominis principium.* Quis credet, haud plures dari affectus? Quis negabit, hominem impelli ad vivendum congruenter naturæ aliis quoque stimulis? Adjungit Auctor metui illi paulo post studium propriæ utilitatis, verbis tam universaliter adhibitis, ut existimes, subesse aliquid erroris. En illa: *Generaliter animadvertendum, nullas omnino actiones unquam ab hominibus suscipi, quæ non ortum ex utilitatis propriæ studio trahunt, sive spe illa, sive metu, sive amore, sive odio, excitentur & regantur.* Hic tandem ipse Dei meminit, ita commentans: *Naturam humanam talem creavit formavitque Deus, ut omnia ad sui conservationem atque felicitatem referret homo; (num igitur ad utilitatem solam propriam?) ut eam magis appeteret, spem addidit, incitatricem perpetuam; ut magis aver-*

34

37-

39-
45-

47-

48-

- aversaretur, quæ cum infelicem reddere quoniam, metum injectis, monitorem efficacissimum: neque in hoc (instinctus principio) libertatem ullam homini reliquit, sed, ut necessario bonum eligeret, malum respueret, præferret majus bonum minori, minusque malum majori, effecit. In ipso exercitio actionum omnino libertati est locus. Noticia enim de indole ac gradu hujus illiusve boni ac mali est acquirenda, priusquam solide velis vel nolis. Redimus enim cum Autore in memoriam illius vulgatae doctrinæ, quæ docet, *ignoti nullam esse cupidinem.* De universalis obligationis fonte sic disserit: *Naturaliter nullus fere alius, ac ille, qui ab extremis & sensibilibus vitæ corporisque malis, iisque non incertis & longinquis, sed præsensibus, vel proximis & inevitabilibus, aritur, plerosque homines afficit, neque aliter inducitur in animis hominum universalis obligatio.* Miramur, quid rationis exstet, cur Autor, quid ex sua opinione notio obligationis involvat, haud significaverit. At salva res est. Metus mali, instinctus ille ineluctabilis, cui mechanicam tribuit necessitatem, est, ipso iudice, principium obligationis in animo hominis & morale, & verum, & unicum. Stupet lector, id dici morale, quod necessitate physica est plenum, ejusque indole laborat. Ex principio hoc mechanico oriri debent omnino effectus proximi, indole haud diversa spectabiles. An conclusionem hanc Autor lectori voluerit obtegere, an vero studiose sibi contradicere maluerit, dicere non habemus. Ipse enim præter omnium opinionem sic disserit: *Coactionem quandam & vim patitur quidem animus hominis hac naturali obligatione, sed eam tamen ipse sibi infert, & plerumque sponte subit.* Et paulo post: *Ab ipsa voluntate & ex libero hominis arbitrio proficiscitur omnis ista vis interna, quæ a metu mali injicitur animo, atque in hoc ipsa voluntatis humane natura consistit, ut jure naturalis vel interna dici possit hac obligatio.* Idem pergit posthæc: *Nec in lege, nec in legislatore, sed in metu mali, quod leges minitantur, quodque subditi inevitabile fore sibi certo persuadent, proprie sita est vis obligandi subditorum animos, & eorum actiones dirigendi ad præscriptam normam.* Addit, pactis inesse haud ullam vim obligandi, destitutis quippe pœnis, quibus legum autoritas fir-

irmetur. Quærimus porro, an obligatio hæc simul sit divina, quidem Deus est instinctuum naturalium, in sese consideratorum, utor. Respondet Autor: *Non opus ullis legibus divinis vide- Pag. 69.*
ur ad homines in statu naturali regendos. Addimus corollarium: *ergo nec opus erit conscientia.* Monet paulo post Ill. Au-
 or: *Leges divinae naturales finguntur, non existunt usquam.* Ali-
 er sensit Paulus Rom. II, 14, 15; aliter Philosophi sentiunt ad
 inum fere omnes. *Dissertatione quinta de vero jure hominum*
naturali, ejusque origine, differitur. Jus primum, quo homo gæ-
 let natus, *jus vivendi esse, tradit, vivendi non tantum simplici-*
ter, sed vivendi bene beateque, & quam potest, felicissime. Au-
 tor ita judicat succincte: *Jus est homini connatum, vivendi secun-*
tum instinctus suos naturales, sive, ut antiqui loquuntur, vivendi
secundum naturam. Addit deinde jus conservandi, tuendi, ac
 defendendi vitam, jus belli, jus utendi viribus corporis & animi,
 us impunitatis (quo homo in statu naturali sit liber ab omni
 poena humana). *Jus itaque Autor reputat pro complexu eor-*
um, quæ homo agit licita ratione. Juri libertatis ac licentiæ
 huic omnem docet repugnare coactionem. Subdit hæc pag. 85:
Dubium mihi non videtur, idem jus vitæ ac necis homini licere
in propriam vitam, sive probabile ejus periculum adeat, sive re-
vente eam abrumpat, tædio ejus, & miseriarum impatientia, liqui-
dem non detur injusta actio hominis erga se ipsum. En avtochei-
 riæ præconium, auctori vitæ profecto iniaus probatum. *Differ-*
tatione sexta Autor de obligatione patrum differit, quam existi-
 mat esse nullam nisi eam, cujus ratio in utilitate sit posita. Sin-
 gulare est, voluntatem humanam subinde rem diversis modis
 considerare. Quin potius intellectui hæc consideratio trans-
 scribitur? Addit, ne legem quidem civilem in se vim habere
 obligandi. At quidni habeat ob innexum mali metum, pec-
 cantibus incussum? Tandem ita concludit: *Patra servanda sunt,*
non propter se, quasi ipsis insit efficacia ad obligandum, sed propter
præceptum de non ledendo altero. Quid vero, si illa læsio inservit
 utilitati meæ? Videtur hic Autor sibi obæiti. Fuimus solito
 longiores, eo quod systema novum fuit allatum, & Ill. Autor vo-
 luit judicium lectoris explorare, quod pace ipsius succincte in-
 texuimus.

73.

84.

86.

102.

105.

108.

ACTA PHYSICO - MEDICA ACADEMIÆ CÆ-
sareæ Leopoldino - Carolinæ Naturæ Curiosorum, exhibi-
tione Ephemerides, sive Observationes, historias, & ex-
perimenta, a celeberrimis Germaniæ & exterarum re-
gionum Viris habita & communicata, singulari
studio collecta. Volumen quartum,
cum Appendice.

Norimbergæ, apud hæredes W. M. Endteri & J. A. Engelbrechtii
viduam, 1737, 4.

Alph. 4 plag. 9, Tabb. æn. 13.

Subiit denuo Academia Naturæ Curiosorum inauspicatas sibi
vicissitudines, quando Præsidem immortaliter de se rebus-
que suis, meritum, *Baierum*, præmatura morte amisit. Nunc ta-
men jacturam hanc feliciter reparatam videt, exultatque, Præ-
sidio ad Illustrem Erfurtensium Medicum, *Buchnerum*, qui antea
Directoris munus summa cum laude obierat, bonis omnibus
delato. Interea vero, dum de his rebus agitur, novique Præ-
sidis & Directoris eligendi rationes ineuntur, contigit, ut paulo
serius *Volumen hoc quartum Actorum-Physico-Medicorum* publicæ
luci exponeretur. Quanquam vero *Baieri* morte plenior illa
Academici hujus historia, quam, a primis incunabulis repetitam,
in superioris *Tomi* Præfatione pollicitus erat, sed inexpectato
fato præventus vix ac ne vix quidem inchoaverat, *intercidisse*
videatur; ipse tamen Illustris *Buchnerus* laborem hunc quam-
primum suscipere decrevit, qui & Bibliothecam Academicam
curæ huc usque cordique habuit, ut Norimbergæ Erfordiam nu-
per translata, in splendido admodum, amplo, & securitatis gratia
artificiose fornicato, atrio collocaretur, atque postea redigeretur
in ordinem, idque jam agit, ut librorum Catalogus propediem in
conspectum publicum venire possit. Sed præcedamus a Præfa-
tione, ex qua hæc rei literariæ causa commemoranda putavimus,
ad librum ipsum, qui, ut reliqua *Volumina*, elegantissimis exqui-
sitissimisque *Observationibus* abundat, quarum nunc indicem se-
cundum Classes singulas more nostro breviter stricteque dare
aggre-

aggredimur. Ad *Classem* itaque *physicam, mathematicam, & physiologicam*, pertinent *Observatio* 3 de culicum generatione; 5 de descriptione simplicissima & utilissima ellipseos in plano; 8 de artemisia alba fomitis loco optime adhibenda; 12 de spiritus vini accensi efficacia; 15 de ornatissimo figuris hieroglyphicis quasi-belemnite Fenchheimensi prope Coburgum; 48 de somniis, futura præfagientibus; 69 de rarioribus quibusdam animalibus in Voigtlandia quondam natis ac degentibus; 70 de floribus, insueto anni tempore pestem ininime prænuntiantibus, deque arboribus, bis in anno fructum ferentibus; 71 de arbore quadam in Voigtlandia, una nocte & virente & florente, simulque fructus tempore hiemali proferente; 76 de monstroso gemello; 80 de Zinco; 81 de Succino fossili in Saxonia Electorali; 82 de Topasio vera Saxonum, orientali non inferiori; 96 de lapide Bezoardico insolite magnitudinis; 97 de foemina barbata, atque viro imberbi; 98 de corrupta matris imaginatione in deformando foetu; 101 de vera virium corporearum natura & varietate; 106 de pullo gallinaceo monstroso; 120 de virgine, cute hirsuta, densisque minoribus fetis, obsita, in membris inferioribus deformata; 129 de rariori quodam phænomeno cum terræ motu conjuncto, Ratisbonæ observato; 130 de notabili quodam terræ motu prope civitatem Greizam in Variscia; 131 de arbore quadam, quavis æstate binis vicibus & florente, & fructus continuo ac semper protrudente; 133 de emendanda massa vitrea præ acquirendis lentibus perfectioribus in Opticis adhuc desideratis; 43 de lapidibus figuratis agri Liphensis; 144 de antimonio ruro; 150 de foetu bicorporeo. Ad *Classem Anatomicam* referuntur *Observatio* 13 de sutura transversali ab uno lambdoideæ currente ad alterius cras in cranio humano; 32 anatome hydrope saccato defunctæ; 38 anatome hydrope tympanite defuncti; 39 anatome maniaci, lethargo defuncti; 64 de musculis pleisque extremitatis inferioris dextræ vel omnino, vel ex parte, deficientibus; 68 de sectione viri, hernia incarcerata, ejusque gangræna, defuncti; 103 de anomala oris interioris circa uvulam conformatione; 126 de sectione mulieris, uteri prolapsu, & vesicæ urinariæ, grandi calculo repletæ, defunctæ. *Materiam medicam* illustrant

Observatio 17 de Holoferico, remedio antepileptico, ætiologi-
ce considerato; *34* de alio, salutari medicamento, sed nauseoso
& pernicioso alimento; *60* de differentia inter Aloen veram vul-
garem officinalem, & Aloen zocotorinam; *62* historia exco-
ricorum quorundam medicamentorum simplicium: radicum
Acori veri palustris, vel Sanlay, placentæ Caragamber Japonicæ, de
fiore subtilissimo, succi Cachou Japonici paratæ, radicum Salab ex
Persia, radicis Ikan, sive Ikanzo, radicis Tantzō, radicis Casmina-
ris Mexicanæ, corticis Calcali ex nova Hispania, corticis Jubatæ
Peruviani, radicis Pefoulinæ; *86* de noxiō radicis Solani furiosī
usū in arthritide; *110* de salutari foliorum Betonice in aliquibus
oculorum affectibus usū externo; *145* de opio, mentem serene-
nante. *Pathologia* inserviunt *Observatio 4* de vermibus huma-
ni corporis per urinam excretis; *6* de sphacelo dorfi; *9* de ab-
scessus omenti historia & diagnosi; *10* de enormi hæmorrhagia,
leventi linguæ læsionem excipiente; *11* historia febris continen-
tis, hæmorrhagia narium & sudore judicata; *14* de puerpera,
variis exanthematibus, comitante febre continua post puerpe-
rium se invicem excipientibus, vexata; *16* de villorum glomo
vomitu rejecto; *18* de cardialgia spasmodica horrenda; *20* de
ischuria gravidæ ex uteri prolapsu; *21* de virgine, fulmine tacta;
22 de gemellis utriusque sexus, sex annorum spatio in abdo-
mine matris extra uterum absque ulla corruptione gestatis; *23*
de excretionem crassiorum membranarum vesicularium median-
te tussi, superstiti & pristinae sanitati restituto ægro; *29* de o-
talgia insigni ex verme; *30* de verme ex orificio narium fini-
stro emuncto; *31* de urina nigra, singulis ferme quatuordecim
diebus revertente; *35* de febre quartana plurium annorum,
profusque incurabili; *36* de melancholico desperato, *avroxy-
gias* affectante, & pactum cum cacodæmone se fecisse, asseve-
rante; *37* de hæmorrhagiis oculorum; *40* de virgine ecstasica,
per 24 horarum spatium pro mortua reputata; *41* de mictu
cruento & purulento singulari; *42* de rariori abdominis in-
tumescencia; *43* de affectu spasmodico paralytico; *44* de af-
fectu spasmodico hysterico; *45* de herpete erysipelatoso in in-
fante; *48* de calculorum uberrima in detrimentum hominis
pro-

progenie; 50 de notabilibus in puerpera, post exclusum foetum mortua, foetu priori gemello in utero relicto; 51 de lumbricis teretibus, tribus diversis e locis incongruis excretis; 52 de hepatis nimia mole in puella, variorum morborum causa; 56 de sphacelo totius fere faciei, post superatam febrem malignam oborto; 57 de sphacelo, in clunibus incipiente, & sursum usque ad scapulas procedente, circa undecimum diem lethali; 58 de vomitu & secessu cruento, in puerulo recens nato lethali; 59 de saliva sacchari instar dulcissima; 61 de *avro-geipia* quater tentata; 65 de monstrosa penis virilis & urethrae conformatione; 66 de noxa spontanea lactis excretionis in gravidis; 67 de felici secundinarum retentorum exclusione, mutato saltem puerperae situ; 72 de febre quartana anomala, vix, si placet, duodecuplici, ac tandem quater intra nycthemerum recurrente; 73 de abscessu mesenterii, post assumtas octo pilulas *Stahlianas* rupto, & profluvio ventris soluto; 74 de atrocitate vermis, verbis, non herbis, domita; 75 de paroxysmo apoplectico, singulis diebus Dominicis certo tempore tertium recurrente; 77 de perversa febris intermittens curatione, vomitus cruenti arthritidisque autore; 78 de imprudenti titillatione, & vaginae uteri extensione, abortus & mortis causa; 79 de haemorrhoidibus mucosis albis enormibus, cum exulceratione colli vesicae complicatis; 83 de mensium & haemorrhoidum fluxu simultaneo, & tamen salutari; 84 de critica sanguinis excretionem ex nasi apice in viro; 88 de atrocissimorum ventriculi dolorum historia; 89 de saliva sacchari instar dulcissima; 92 de pleuripneumonia, a sanguine menstruo, per vomitorium thoracem versus pressa, oborta; 93 de aurigine; 94 de pleuripneumoniae epidemicae specie a vociferatione, in peripneumoniam desinente; 95 de rarioribus rehum linguae & vesicae calculis; 99 de convulsione salutari; 102 de funesta metastasi humorum cachectico-scorbuticorum ex cruribus oedematosis ad pectus, aut ad hepar; 104 de monstroso gemellorum abortu salutari; 105 de morbo convulsivo cum ecstasi in virgine 30 annorum; 107 de vomitu, per aliquot menses durante, ex ventriculi angustia & duritie circa pylorum orto; 108 de ischiade

incurabili & lethali; 109 de paralyfi linguæ, multoties recurrente; 110 de unguibus hemiplectici haud crescentibus; 112 de ictero particulari unguium; 114 de sitis, variolas comitantis, importunissimæ, rariori exemplo; 115 de sudore particulari in nucha & dorso, variolas excipiente; 116 de tussi, emplastro Tacamahacæ, vertici imposito, provocata; 119 de orexalgia recens natorum infantum; 121 historia morbi scorbutici insoliti, paucis abhinc annis Erfordiæ observati; 122 de febre maligna, posttridie secunda venam accensa; 123 de abscessu muscutorum abdominis; 125 de corporis consumptione & abscessu ad femur, ortis a febre intermittente per præmaturum & nimium corticis Peruviani usum suppressa, sanatisque; 127 de uteri cavitate membrana carnofo-vasculosa undique cincta in muliere, quæ abortum aliquot mensium passa credebatur; 134 de dyspnœa insigni, anoterica fragmenti collæ bovinæ ejectione curata; 135 hydropis cerebri atque meningum, plurimumque morborum junctorum, historia anatomico-medica; 136 de cephalalgia scvissima, venæsectionem justo largiorem secuta, posteaque amaurosin, & denique cerebri hydropem, producente; 137 de cephalalgia atque amaurosi, ex nimis vigiliis orta, & salivatione mercuriali feliciter sublata; 138 de rene exeso & uretere amplissimo ex sue; 139 de calculo renali ingenti, per plures annos absque doloribus gestato; 140 de atroci Mercurii vivi, imprudenter tractati, effectu, calculo felleo solitario & magno, ut & polypis cordis ingentibus; 141 de calculis renalibus, polypo cordis, & statu intestinorum vario, infantis triginta septimanarum; 142 de tumore peculiari, omnia abdominis viscera sede sua pellente, atque ascitem prægrandem referente; 146 de viscerum concretionem; 148 de variolis, arte excitatis, plurimum exitiosis; 149 de calculo vesicæ cum aliis pessimis abdominis vitiis complicato. Ad *Therapiam* spectant *Observatio 2* de puerperæ primiparæ, uteri inflammatione cum acuta febre, intestinorum levitate, & lothiorum suppressione, correptæ, per diarrhœam vero tandem sanatæ, historia & curatione; 7 de restitutione cachectici post duorum pilorum, situ obductorum, ex pharynge extractionem; 18 de vidua, per novem annorum spatium cocitate afflicta, & tandem divi-

Kvinitus restituta; 28 de vomitibus & dejectionibus cruentis, in
 xerulo recens nato salutaribus, & per exhibitionem spermatis-
 ceti, oleo amygdalino retoluti, curatis; 33 de singultu contuma-
 cissimo ac desperato, lacte muliebri tandem curato; 34 de pthi-
 eos levamine ab acidulis dubio; 35 de sinistro curationis per-
 quitationem successu in pthisi; 54 de ridiculo sodæ remedio;
 17 de podagræ retropulsione per remedia chymica; 110 de ver-
 xeribus, dysenterix medicina; 117 de felici hæmoptyses quin-
 quagenariæ curatione; 118 de perversa & infelici hæmoptyses
 curatione; 128 de insultu apoplectico ab antiquis tibiærum ul-
 ceribus exsiccatis, cum superveniens quatuor dierum singultu,
 curato. Ad *Chirurgiam* pertinent *Observatio* 1 de polypo na-
 tum ingentis magnitudinis feliciter extirpato; 24 de frustulo
 candellæ cereæ, vesicæ antea immissæ, feliciter iterum extracto;
 15 de hernia scrotali eximie magnitudinis, in viro quinquage-
 nario, post nimium laborem, & celeriter exhaustum cantharum
 integrum vini junioris sulphurati, oborta; 26 de hernia scro-
 tali, magnitudine pugni, post factam conquassationem ad ve-
 sicæ bovinæ magnitudinem accrescente, dein, prægressa levî
 nflammatione, suppurata, & plenarie restituta; 27 de hernia
 scrotali, per aquæ frigidæ potum curata; 55 de ulcere gangræ-
 noso, phagædena dicto, cum adjuncto diario perrari hujus-
 esseus; 63 de foetu monstruoso bicorporeo, manu obstetricis
 extracto; 75 de medii digiti tribus articulationibus, cum ten-
 line & nervo violenter avulsis; 90 de cerebri violenta laceratione
 non lethali; 91 de fissura ab oris angulo ad auris confinia
 curata; 100 de insigni capitis tumore, cum cranii carie conjun-
 cto; 124 de ulcere sinuoso perinæi. *Medicina forensi* debentur
Observatio 53 de fraude detecta empirici impostoris, qui oca-
 iorum morbis mederi spondebat; 147 de rariis habenda fide
 obstetricum relationi. Ceterum in fine variæ accedunt Com-
 mentationes, nimirum *Andrea Larw* succincta descriptio duorum
 Hungariæ medicamentorum fontium, quorum alter penes lacum
 Pisonium in Sempronienfi Comitatu ad pagum *Wolffs*, alter in
 castri ferrei Comitatu penes *Binkasfeld*, enascitur; *Jo. Jac. Scheuch-
 terti Otiorum æstivalium* continuatio, qua literæ *Maurit. Ant. Cap-
 polleri*

pellier ad *Scheuchzerum* de crystallorum generatione, *Bourguetii* literæ ad *Cappellerum* de Bombace de Vedretti, *Scheuchzeri* Observationes meteorologico-medice pro anno 1730, continentur; *Casp. Gottlieb. Lindneri* Disquisitio physico-medica de thermis Silesiorum Hirsbergenfibus; *Franc. Ant. Ferdin. Stebleri* Disquisitio de Vampyris aut sanguisugis; *Christiani Frid. Jardeni* Observationes de polypo cordis; memoriz denique *Brunnerianæ*, *Wiltschiana*, *Estmulleriana*, & *Baieriana*. Restat nunc, ut more nostro quædam speciminis loco in medium adducamus. In tanta vero præstantissimarum observationum varietate tam selectus esse videatur difficilior, duas tantum hic breviter repetemus. Altera historiam illustrat naturalem, Saxoniz cumpri-
mis nostræ, cujus succinum fossile *Celeb. Henckelius* concelebrat. Hic enim rerum naturalium peritissimus Vir, jussu Regis nostri Clementissimi, Succini hujus, non procul a Torgavia in Præfectura Pretschensi prope Schmidebergam detecti, historiam & naturam investigare aggressus, hæc de illa re observavit, quæ

Fig. 313. ipsius verbis hic recitamus: *Regio succinosa plana, perparum hinc inde acclivis. Solum arena minuta, Tripsand, constans, stratum lapillis & lapidibus siliceis, subinde corneis, conspicuum, profunditatis duarum, trium, & plurium orgyiarum, hinc inde ita excurrens, ut aliud strati vel telluris genus emineat, sicut inter alia versus Schmidebergam oppidum terra ferri rubra & ejusmodi suxi ramentum in aprico est. Stratum subens jacens paludosum, bituminosum, vitriolicum, & aluminosum, deprehendi, longe lateque se extendens, quod officina vitriolico-aluminosa Schmidebergenses, Trossinenses, & Dubenenses, per milliaria distita testantur. Ab hoc strato sulphureo-metallico & sulphureo-calcareo etiam illud vitriolum, quod supra in strato sabuloso se manifestat, scaturit, vel, si major, ab acclivitate cum aquis subdialibus solutivis devolvitur. In hac arena perfodiuntur imprimis duo strata distinctiora, pariter sabulosa, quorum tamen superius in fragmentis & minutiis substantie lignosæ & ligniformis bituminosæ, subnigræ, qualis alias telluri aluminosæ familiaris est, inferius in terra, gryseo-viridiuscula, vitriolica, Misy antiquorum, consistit. Assurgunt & declinantur pari modo illæ, quemadmodum de stratis seu venis horizontalibus notum est,*

non quidem valde torta, obliqua vero, cauda vel capite cum cespite subinde terminalia, inclinantia potissimum a pago Groswik ad pagum Reinhard's, hoc est, a meridie versus septentrionem. Strata dicta, indiscretim accepta, maxime vero quantum perve- stigare mihi licuit, inferius succinum continent, frustulatum & sparsim, fabarum, raro nucum juglandium magnitudinis, nunquam continuum, neque tamen lateribus attritum, sed ita compa- ratum, ut difficulter credendum sit, per inundationes aliunde huc conjectum, sed potius appareat, ejus genesin in loco, ubi reperitur, factam esse. Colore gaudet ut plurimum hyacinthino aureo, raro lacteo, quod in Prussia Komst vocant, a brassica capitata de- sumpta similitudine; brevis: est verum succinum, id quod per distillationem 1) phlegma acidum, 2) oleum subflavum, 3) oleum empyreumaticum, 4) sal volatile acidum, 5) cineres restantes, satis mihi comprobant. Terra sabulosa vitriolica sine dubio consanguinitatis vinculo cum isto continetur, utrum autem instat matris, an sororis, non liquet. Fragmenta lignea, quae succinum comitantur, tanquam haud obscura regni vegetabilis vestigia, hic utique terrae praedictae denominationem matricis speciose satis disputare atque sibi vindicare possent, cum pinguedo succini non obscure videatur esse naturae vegetabilis, atque ligna hic sepulta certius, quam vitriolum & alumen, succino praexistisse existimandum sit, ac denique succinum nostrum in consilio, imo contactu eorum non raro inveniat. Questio ergo locum hic meretur: utrum Succinum cum vitriolo & alumine simul, an vero successive, nempe bitumen a salibus hisce, quibus involutum est, ducat originem. Nam, quod saepius inculcavi, duo in terris juxta se posita, vel clarius, quorum unum altero continetur, necessario non involvunt subordinationem & dependentiam. Si quid interim determinare auserim, dicerem, pyritem, summe hono- randam illam protomineram meam, nudato capite semper salu- tandam, sicut vitrioli & aluminis simul, (istius quidem ab utra- que & acidi & metalli, hujus tantum ab acidi, parte,) ita & succini genitorem esse; siquidem illud tum ratione acidi, tum terra inflammabilis, cum sulphure non paucam praese fert si- militudinem & analogiam. Quemadmodum enim hoc in ceteris

Aaa

& ad.

& adjacentibus observatur & deprehenditur, quod eadem arbor
 ferat differentes fructus, (aut potius eadem tellus differentes ar-
 bores,) pyrites nempe non modo vitriolum, sed & alunen; ita
 mirum haud videbitur, quod acidam sulphuris & pinguedo ejus-
 dem certis circumstantiis modificantibus in aliud mixtorum ge-
 nus coeant. Non parum speciosu reddi posset hac opinio per po-
 tabilem illam glebam, Harzgeroda e vena quadam productam, cui
 succinum verum lacteum adhaeret, quam inter alia possideo. Hæc
 de Succino fossili Saxonico. Altera, quam recensēbimus, Obser-
 vatio Medicinam propius attingit, quando scilicet a Celeber-
 rimo Trew atrox Mercurii vivi imprudenter tractati effectus
 Pag. 540. notatur. Ita vero ille: *Mulier quadam, a longo tempore specu-
 lorum mercurii amalgamate obducendorum preparatione occupa-
 ta, minus provide hoc tractaverat negotium, quin potius manibus
 illotis panem aliaque contrectata sæpius devoraverat. Duos an-
 te obitum annos, sexagenaria jam facta, corripitur omnium ar-
 tuum tremore in dies aucto, cui postea supervenit glandularum
 sublingualium tumor, & mandibula, præsertim inferioris, caries
 tanta, ut dentes vacillantes una cum frustulis alveolorum cariōsis
 facili negotio eximi potuerint, quam calamitatem concomitabatur
 oris fætor intolerabilis. His ægra, lecto affixa, demum querit
 auxilium. Adhibebantur decocta ex belenio atque fæniculo cum-
 primis parata, cum pulveribus absorbentibus, leniterque diapbo-
 reticis. Externe fauces muniebantur emplastris emollientibus,
 discutientibusque, & cariei prospiciebatur linimento ex melle rosa-
 rum & syrupo mororum cum essentia myrrha balsamica & ter-
 ra catechu mixto. His sedulo adhibitis, tremor artuum, fætor
 oris, & glandula sublingualis tumor, multum mitigabatur; sed
 tribus circiter ultimis mensibus venter & pedes tumebant, tan-
 demque ingesta penitus indigesta excernebantur, quibus placida
 mors finem fecit. Sectio corporis concessa sequentiæ annotando-
 rum dedit occasionem: 1) Totum corpus erat emaciatum, & in
 brachiis macule hinc inde, seu potius suffusiones, conspiciebantur,
 quas, dum adhuc vivebat, a solo contactu ortas esse, adstantes
 affirmabant. 2) Manus utraque, magis tamen sinistra, ad carpi
 usque flexuram œdemate valde turgebat; in pedibus autem si-
 milis*

milis tumor ad inguina usque ascendebat. 3) Umbilici cicatrix vix reperta est, neque ex mammarum substantia quidquam præter papillas remansit. 4) Venter nequaquam erat durus, sed flaccidus, attamen expansus. 5) Aperto abdomine, aliquot promanabant mensura lymphæ extravasatæ, turbidæ, non tamen adeo lixiviosæ & spissæ, sed tenuis. 6) Omentum erat corrugatum, quasi aquæ ferventi fuisset immersum, ceterum tamen pinguedine intensius flava refertum. 7) Ventriculus parvus, & totus intestinorum tractus, nil contra naturam ostendebat. 8) Jecoris autem facies tota comparuit immutata: color nempe ejus erat talis, qualem post coctionem induere solet; tota moles corrugata, aut, si mavis, contracta; substantia dura, scirrhis, granorum milii instar, undique referta. 9) Vesiculæ felleæ facies superior jecori non erat immersa, sed per membranam tantum junctæ; inferior autem ejus facies, contra naturam, jejuni intestini principio adnata, quæ aperta calculum continebat substantiæ tephacæ ac fragilis, laxiorisque, coloris ex ferrugineo & gryseo mixti. Ceterum vesicula felleæ flaccida naturalem quidem ostendebat magnitudinem, sed, præter calculum præfatum, materiam continebat purulentam, ex gryseo flavescentem, ejusque tunica interior crassam & mucidam se sistebat. Ductus cysticus, valvulis spirabilibus undique repletus, hepaticus & choliodochus communis, ad digitum minoris crassitiam ferme dilatatus, liquore naturalis coloris & consistentiæ tincti, orificio hiabant in intestinum laxiori. 10) Pancreas valde erat scirrhosum; suo potissimum in principio. 11) Lien inveniebatur parvus & contractus, sed colore & substantia naturali gaudens. 12) Renes aderant secundum naturam constituti, & succenturiati insignes. 12) Ureteres atque vesica urinaria primo intuitu a naturali norma etiam non aberrabant; hæc vero, nequaquam contracta, sed relaxata, licet a lotio penitus vacua, curatius examinata, circa fundum præsertim tam tenera reperiebatur, ut digitis ubique perforari facillime potuerit. 14) Uteri textura nihil manifestabat extraordinarium. 15) Remotis pectoris integumentis, ne vestigia quidem reliqua erant glandularum mammariarum. 16) Ablatum sternum in pectoris quoque cavitate detegebat largam effusæ lymphæ copiam, colore & consistentia cum

illa in abdomine visa convenientis. 17) Pulmones erant lividi, & hinc inde inflammati, præterea sinistro in latere pleura ad hæsi, cæteroquin sani. 18) Liquor pericardii & quantitatem & qualitatem exhibebat consuetam. 19) Cor autem reperiebatur parvum, contractum, & corrugatum, ita, ut vasa ejus coronaria in superficie tantum hæsisse dixisses. Abscisso ejus mucrone, vix una vel altera sanguinis guttula ex dextro effluebat ventriculo, multoque minus ex sinistro. Auricula dextra continebat polypum duos pollices crassum, figura globosum, angularem tamen, colore pallidum, substantia tenacem, & mucii instar coagulatum, neque tamen aquo, neque digitorum pressione, solubilem, externe levem & politum, interne quasi fibrosum. Ejusdem coloris ac consistentiæ polypus alius occurrebat ad insertionem venæ cavæ in eandem auriculam, cujus caput pollice crassius porrigebat duo crura digitorum crassa, & palmam circiter longa, quorum alterum brevius occupabat venam cavam superiorem, alterum longius inferiorem. In plura inquirere, neque temporis spatium, neque adstantes, permissabant.

**JUSTI GODOFREDI GUNZII, ANATOMIÆ ET
Chirurgiæ in Academia Lipsiensi Professoris Publici
Extraordinarii, Observationum Chirurgicarum de Calculo
curandi viis, quas FOUBERT, GARENGETOT,
PERCHET, LE DRAN, & LE CAT, Chi-
rurgi Galli, repererunt, Liber unus.**

Lipsiæ, apud Jo. Christian. Langenhemium, 1740, 8.

Plag. 10, Tabb. æn. 2.

Quo atrociores calculi, in vesica hærentis, dolores sunt, quo rarior in dissolvendo & expellendo eodem remedium succensus esse solet, eo magis de commoda, eam sectione eximendi, ratione solliciti fuerunt, qui manu medentur, & nunc alto, quem dicunt, nunc parvo, nunc magno, apparatu, nunc laterali sectione, aperire vesicam susceperunt. Cum vero quamvis methodum sua premant incommoda; recentiores de iisdem emendandis, & tum ratione instrumentorum, tum loci incisionis & partium

partium aperiendarum, perficiendis, imprimis cogitarunt. Recentissimos Gallorum conatus, ex parte non satis his in terris cognitos, quos in itinere suo observavit Cl. Autor, hoc libro accurate describit; instrumenta nova delineat, modum sectionis exponit, partes discissus ex Anatome studiose indicat, atque inde judicium de methodi cujusvis commodis & incommodis interponit, sicque optime de hac parte Chirurgiæ meretur. *Prima Observatione Fouberti* methodum exponit, ubi in genere id notat, quod illa cum magno apparatu a plerisque Gallorum Chirurgis laterali præferatur, ita, ut, quo propius quis ad hanc accedat, eo minus aliorum sibi applausum polliceri possit, unde & hæc *Fouberti* a multis rejecta sit, qui, acum triquetram inter ischii tuber & anum in latere sinistro oblique demittens, superiora & interiora petat, aperiaturque vesicam inter prostaticæ basin, ureterem sinistram, & vesiculam feminalem, quo facto, scalpellum rectum super fistulæ fulco demittens, sinistram vesicæ partem, quantum satis videtur, aperiatur, externamve pariter plagam ampliorem reddat, retractoque culro primo, conductorem *Hildani*, mox, acu educta, forcipem, immittat, & reliqua eadem, qua in apparatu magno, ratione perficiatur; ubi tamen difficulter admodum integros, etsi minores, extrahi calculos notat Autor. Hinc partes inter secundum scissas fusius describit, & loco incisionis maxime cum *Ravio*, convenire ostendit, qui pariter ipsam vesicam, proxime cervicem a latere, & nonnihil posteriora versus, incidit. Uti vero in eo commoda videtur sectio, quod vesicæ solum, imposita imo abdomini lineæ pila, depressione, acu sua triquetra feliciter injecta, ipsum viscus scalpello sine fistulæ immisione aperiari possit, cum notum sit, quam difficulter sæpe catheter intromittatur, & quantis doloribus sectio super illo stipata esse solet; ita illud non dissimulat Cl. Autor, primum difficulter ægros urinam retinere posse, quod tamen necesse sit, ut debite deprimi vesica possit, quo justo loco aperiatur, præterea ob obliquam ferramentorum immisionem plagam admodum angustam fieri, unde instrumenta difficulter immittantur, calculi minus commode educantur, hincque fortiori & frequentiori agitatione vulneris oræ collidantur. *Alteræ Observatione*

de *Garengeoti* & *Percheti* proposita curandi via differit, quæ in eo potissimum consistit, ut catheter bene curvus, cum profundo sulco & longo rostro in vesicam immissus, cum cole ad dextrum inguen inclinetur, ut ejus gibbum juxta anum ad tuber ischiî fere pertingere sentiatur, hinc, cute perinæi extenta, latum digitum a futura perinæi plaga obliqua usque ad tuber ischiî incidat, deinde super indice sinistræ in mediam plagam indito scalpellum leniter ad sulcum catheteris demittat, urinæ iter aperiat, manumque cum scalpello sursum mota, ut hujus dorsum sulco catheteris incumbat, illud, quam alte potest, in vesicam demittat, & dum recipitur, paululum a cathetere removeat, donec iter urinæ satis patulum sit, postea ductor canaliculatus super dorsum catheteris in vesicam compellatur, hocque retracto, reliqua more solito absolvantur. Hac data descriptione, fusius contra *Garengeotum* disputatur, quænam partes hac ratione incidi debeant, siquidem minus accurate hæc ab illo tradita sunt. Hinc, illam neutiquam novam esse, sed maxime, inprimis uti a *Percheto* feliciter peracta sit, cum *Chefeldeniana* convenire, demonstrat, cum in utraque tota prostata cum urethra & vesicæ orificio patefiat. *Tertia Observazione Clariss. le Dran* novas in emendanda sectione curas exponit. Cum enim ille varias difficultates in diversis secandi methodis perpenderet, illam, quæ apparatus magno fiat, tutissimam censuit, dummodo aliqua in ea emendantur, & evitentur incommoda; inter quæ potissimum videbatur, quod, colulum vesicæ atque prostrata ferramenta incaute *immittendo*, vehementerque calculum evellendo, findantur dilacerenturque, atque a se invicem atque ab aliis separentur, ad quod evitandum correctam illam, & cum laterali conjunctam, tradere instituit, quo partes illæ levi intus plaga incidantur; ipsa etiam ferramenta ad hunc scopum magis apposita reddi curavit, binæque scalpella, alterum majus, alterum minus, totidemque ductores canaliculatos, nova ratione fabricari curavit, quæ accurate describit, & icone exprimit, modumque ea applicandi, ac totam sectionem peragendi, copiose exponit, quasve partes hac ratione apertas invenerit, lectores docet, maximumque hujus methodi commodum censet, quod, via prostrate incisione satis patefacta, forcipes

forcipes sine partium dilaceratione commode immitti, calculi majores etiam commodius conquiri & eximi possint, ut alia de ratione vincendi, & forcipes educendi, ab Autore notata, taceamus. Quæ quarta *Observatione* proponitur, methodus Nobilissimi *le Cat*, maxime cum *Chefeldeniana*, sive laterali, Gallorum Chirurgis ceteroquin minus probata, convenit, ita tamen, ut novis ad hanc sectionem cultris singularis fabricæ utatur, quorum alterum, longiorem, urethrotomum, alterum, breviorum, cystidotomum, appellat, quæ accurate a Cl. Autore describuntur, & icone expressa exhibentur. Horum provido usu, præter partes externas, primò iter urinæ, qua membranaceum est, aperitur, inde prostata atque vesica a sinistro latere totæ aperiuntur, a dextro vero latere aliqua ex parte inciduntur. Itaque satis patula paratur via, qua forcipes immitti, calculi etiam majores absque vulneris collisione, aut urethræ a prostata divulsione, eximi possint, quo nomine multum commendanda videtur. Cum vero tot inter se rationibus discrepent, qui calculum secare instituunt, quinta *Observatione* regulas aliquot generales constituit Cl. Autor, ad quas quævis methodus examinari, & de ejus commodis ac incommodis judicium ferri possit. Harum prima est, ut eæ partes incidantur, in quibus minimum periculi metuendum est, quo nomine ultimam *le Cat* reliquis anteponeit. Altera est, ut omni vesicæ, sive sanæ, sive etiam morbosæ, adhiberi possit, methodus. Cum enim vesicæ sæpe nimis contractæ, & a calculo aspero inprimis inflammata, suppurata, aut etiam fungis repleta sint, singulis illis ultimam, a *le Cat* adhibitam, maxime convenire ostendit. Tertio loco illam commendat, qua omnes calculi commode educi possint, sive parvi, sive majores sint, spinosi etiam aut arenosi, intusque adhærescentes, ad quod desideretur, ut plaga satis patula atque recta sit, ut digitus commode immitti, & forcipes, quoties necesse, sine gravi partium irritatione applicari possint, quo nomine iterum ultimam reliquis præferendam censet. Sexta demum *Observatione* aliqua, quibus *Fouberti* & *Dranii* methodi emendari possint, ut plaga magis aperta & tutior sectio reddatur, adjicit Cl. Autor, quæ suo tempore fusius executurum se pollicetur. Nos, etsi plura adjicere in-
stituti

fituti ratione prohibemur, nulli tamen dubitamus, harum rerum studiosos vel brevi hoc indicio incitatum iri, ut ipsam Cl. Autoris librum evolvant, in quo cuncta distincte & copiose exposita cum voluptate reperient.

Gedanken über das Reich der Blumen, ꝛ.

hoc est,

**ANTHOPHILI MEDITATIONES DE REGNO
Florum, in secessu viridarii enatae, ad ampliandam
Numinis gloriam, & in curiosorum excitationem,
evulgatae.**

Dresdæ & Lipsiæ, apud Georg. Conrad. Waltherum, 1740, &
Alph. 1. plag. 8.

Scriptum hoc, Autore suo dignissimum, non physici tantum aut botanici, sed mixti, esse argumenti, ut curatori florum examine ad maximi momenti meditationes morales manu veluti ducantur lectores, ipse statim titulus, plenius vero Operis inspectio, docet. Neque tamen physica & botanica penitus hic exulant, sed cum suavitatibus moralibus amicabili nexu conjuncta, & terfo dicendi genere, interspersis cum antiquorum Poetarum & Rhetorum, tum recentiorum etiam, inprimis *Brokesii*, *Trilleri*, *Zellii*, similis argumenti locis, proposita, quemque facile ad legendum invitant. *Prima Sectione* ad originem florum omnium respiciens, hosque tñti mundo æquavos esse ostendens, varias sciolorum de æternitate mundi, aut fortuita ejus origine, quove anni tempore primum is esse cœperit, quæstionculas percenset Doctiss. Autor, & eundem a summo opifice productum, floribusque ornatum, evincens, reliqua, nobis non revelata, frustra indagari monet. Hinc *altera Sectione*, qui fines divini in producendis floribus fuisse videntur, pluribus exponit, & uti nostrum est, in illis quoque Numinis venerari majestatem, ita eos potissimum ad moralium delectationem generari censet, ut merito exclamare possimus: non necessitatibus tantummodo nostris provisum est, usque in delicias amamus. *Sectione enim tertia*, quæ potissimum physica est, & de natura, partibus, ac divisione, florum tradit, id inculcat.

cat, se non de arborum fruticumque frugiferorum floribus, potissimum ad generandos fovendosque fructus destinatis, sed de illis floribus, qui, fructibus destituti, delectationi tantum inserviant, agere; quod discrimen Germanico nomine *Blüthe* & *Blume* designat. Etsi vero vix essentialis aliqua inter utrosque discrepantia a Botanicis concedi possit; facile tamen cuivis Auctori indulgeri potest, quibus limitibus laborem suum definire velit. Hos itaque flores corpora viva, variis ad incrementum & propagationem suam organis instructa, gratissimis attributis ad hominis potissimum delectationem prædita, appellat. Vitæ aliquam speciem illis concedendam esse, præter alia plura phænomena potissimum ex incremento & propagatione eorum colligit; eosdemque, ut animalia, partibus solidis, & fluidis, per illas vitalem circuitum obeuntibus, constare innuit. Hinc partes in vegetabilibus, flores ferentibus, conspicuas propius considerat, & de radice, caudice, gemmis, foliis, ramis, ipsis floribus, eorumque semine, ex recentiorum Physicorum præceptis & propria observatione copiosius disserit, imprimis vero florum calicem, petala, pistillum, & stamina, pulvere subtili turgida, atque pedunculum, quo sustentantur, eleganter describit. *Quartam Sectionem* seminibus eorum, diversæ conformationi, & variis receptaculis, indicandis destinavit. Qua occasione quæstionem illam, an plantæ, primitus a creatore productæ, jam tum omnium futurarum rudimenta in se continuerint, utrinque variis argumentis agitatum, attingit, neque tamen certi quidquam in abscondito hoc naturæ mysterio definiri posse putat; & quomodo ex eodem terræ succo tot discrepantis indolis vegetantia nutrimentum suum capere possint, Auctorum sententias exponit, aliis hoc diversæ illorum texturæ, convenientem sibi succum elaboranti, aliis vero ipsius nutritii succi diversitati, tribuentibus; ut plures jam quæstiones, an nimirum aliqui flores sine semine proprio sponte generentur, an diversitas sexuum in plantis obvia sit, unde potissimum nutriantur, an lunæ aliquod in eas imperium sit, similesque, silentio prætereamus. His præmissis, latissimum campum de pulchritudine & suavitate florum differendi sibi apertum videt, illam in evrythmia partium & imprimis

inimitabili colorum elegantia, hæc in effluviis amoenitate consistere deprehendit, quæ ita mirifice distributa sint, ut alii flores inprimis colorum præstantia superbiant, licet in odori, alii odorum inprimis fragrantia excellant. Plura hic ornate & copiose dicta sunt, quæ majori cum voluptate in ipso libro, quam a nobis missa in compendium, legentur. *Sexta Sectione* de commodis usibus & abusibus florum agitur; ubi primum jure locum virtutis illorum medicæ & balsamicæ tribuit, inde de secundariis florum usibus, qui modo Diis oblatis, modo in honorem aliorum sparsis, modo ad ornamenta locorum suspensis, modo in coronas nuptiales, natalitias, & convivales, collecti, & ubique exhilarare animum libuit, adhibiti, modo in solennibus funebribus & circa sepulchra effusi fuerint, multa erudite profert. Neque vero silentio prætereundum censet, flores etiam multis insectis inprimis necessarium præbere nutrimentum, quod illis injuria invidemus. Uti vero abusus florum varios merito detestatur, in *septima Sectione*, florum etiam intuitu ad cognoscendum summum Numen, & perfectiones ejus admirandas, invitari homines, pie non minus, quam docte & eleganter, demonstrat. *Octava Sectione*, magnos omni tempore, eosque sapientes, viros ex omni populo memorabilem hortorum florumque amorem ostendisse, illosque omnibus aliis deliciis multum prætulisse, adductis Poetarum & Historicorum antiquiorum & recentiorum testimoniis, docet. Etsi enim multis illorum potissimum vitæ rusticæ & agriculturæ amor prædicetur; tamen, cum flores potissimum agrorum & hortorum ornamentum sint, ad hanc classem illos jure revocandos putat, inprimis cum de multis hoc sigillatim annotatum legamus; quos inter jure locum suum occupat elegantissimi ingenii & doctrinæ cultissimæ Autor, utpote qui ipse in Præfatione & sparsim in toto libro testatur, se, illorum hominum, qui hortos olim in deliciis habuerunt; exemplo, post magnum vitæ tempus in publica luce & gravissimis negotiis transactum, summa cum voluptate ad suavissimum secessum properasse, atque multum se beatum in contemplatione operum naturæ & florum suavissimorum cultura censere. Unde tanto facilius illi tanquam experto credimus, quæ

Sectione copiose & ornate commemorat, nullum voluptatis genus majori innocentia, amoenitate, & salubritate, se commendare, quam illud, quod ex hortis floribusque percipiamus; neque miramur, quod *decima Sectione* in illos, qui flores parvi nimis pendunt, justumque his pretium statuere, & in considerandis iis aliquid studii ponere, indignum magnis ingeniis censent, invenitur. Uti vero huic florum amori præstantissimi Autoris totum hunc librum, & elegantes *Sectionis undecima & duodecima de florum hominumque inter se similitudine, respectu ortus, interitus, & futuræ resurrectionis nostræ, in illis adumbratæ, nec non de officiis, quæ nobis intuitu florum incumbunt, meditationes, debemus; ita hanc Viro egregio felicitatem ex animo gratulamur, atque diuturnum ejus usum precamur, ut tanto citius alteram Partem, qua singulorum florum accuratam descriptionem uberiorem daturum se pollicetur, quamque a multis, qui priorem hanc perlegerunt, avidè desideratum iri, nulli dubitamus, ex nobili illa procedentem officina videamus.*

MEMOIRES POUR SERVIR A L'HISTOIRE, &c.

hoc est,

R. P. NICERONI, BARNABITÆ, COMMENTARII, *historiæ celeberrimorum in Rep. literaria virorum inservientes.*

Tomus XXXVIII.

Lutetiæ, apud Briassonium, 1737, 8.

Plag. 18, & totidem plag. dimid.

Quorum vitæ hoc in *Tomo* describuntur, scriptaque justo ordine, non omiſſa diverſarum editionum mentione, commemorantur, hi sunt: *Abrahamus Muntingius*, Professor Botanices in Academia Groningana, m. 1683 d. 31 Januarii; *Jacobus Wimpbelingius*, primo Concionator Spirensis, tum Professor Latine linguæ Græcæque Heidelbergensis, denique homo sui juris, m. 1528 d. 17 Novembris; *Joannes Caspar Gevartius*, Juris Doctor, & Senatus Antverpiensis ab Actis, m. 1666; *Joannes Keplerus*, Mathematicus Cæsareus, m. 1630 d. 15 No-

Bbb 2

vem.

vembris; *Ludovicus Keplerus*, prioris filius, Medicus Regio-
 montanus, m. 1663 d. 13 Sept.; *Petrus Paulus Vergerius*, senior,
 Jctus, A. 1349 natus, A. 1419 mortuus; *Petrus Paulus Ver-
 gerius*, junior, Episcopus & Papæ Legatus, ad ultimum tran-
 gressus in castra Lutherana, m. 1565 d. 4 Octobris; *Abraba-
 mus Wicquefortius*, diu Electoris Brandenburgici Residens in sa-
 la Gallica, postea Ducis Luneburgici apud Batavos Residens, m.
 1682; *Fronto Duceus*, Jesuita, m. 1624 mense Septembri; *Ja-
 cobus Quienius Neapolitanus (de la Neuville)*, Historicus, m.
 1728 d. 20 Maji; *Michael Mercatus*, Archiater Papæ, m. 1593
 d. 25 Junii; *Joannes Dlugoffus*, sive *Longinus*, Canonicus Cra-
 covienfis, ac paulo ante mortem designatus Episcopus Leopoli-
 tanus, m. 1480 d. 29 Maji; *Matthias Glandorpius*, Medicus
 Bremensis, m. circa annum 1632; *Paulus Hay du Chastelet*,
 magister libellorum supplicum, m. 1636 d. 6 Aprilis; *Joannes
 Cabassutius*, Presbyter Oratorii, m. 1685 d. 25 Sept.; *Cornelius
 Loofius*, sive *Callidius*, Theologiæ Doctor, diu versatus Mogun-
 tiæ, ubi, cum negaret, juste quemquam damnari magiæ crimine,
 cum pacta dæmonum cum hominibus sint nulla, in carcere co-
 actus est hanc sententiam retractare, m. 1595 d. 3 Februarii;
Orontius Fineus, Professor Matheos Parisiensis, m. 1555 d. 6
 Octobris; *Martinus Hanckius*, Rector Gymnasii Vratislaviensis,
 m. 1709 d. 24 Aprilis; *Benedictus Accoltus*, Successor Poggii
 in Secretariatu Republicæ Florentinæ, m. 1466; *Joannes
 Tritheimius*, Abbas prius Spanhemienfis, deinde Wurzburgen-
 sis, m. 1516 d. 16 Decembris; *Franciscus Gaconius*, Prior mo-
 nasterii cujusdam, Poeta satyricus, m. 1725 d. 15 Novembris;
Julianus Tabuetus, Jctus, m. circa A. 1562; *Joannes Rhodius*,
 malens privatus vivere, quam vel Patavii, vel Hafniæ, creari Pro-
 fessor, m. 1659 d. 24 Febr. Vulgo habetur, sed falso, pro Autore
Elogiorum, sub *Tomafini* nomine editorum. Hunc sequuntur *Fa-
 bianus Justinianus*, Episcopus Adiacensis, m. 1627 d. 3. Januarii;
Martinus Rex Gombervilleus, Socius Academiæ Francicæ, m. 1674
 d. 14 Junii; *Beatus Rhenanus*, vir nulli adstrictus muneri pu-
 blico, m. 1547 d. 20 Maji; *Nicolaus Barptolomæi*, Monachus
 Benedictinus, m. circa annum 1532; *Joannes Aventinus*, pre-
 ceptor

ceptor duorum Ducum Bavarix, m. 1534 d. 9 Januarii; *Joannes Tillotsonus*, Archiepiscopus Cantuariensis, m. 1694 d. 22 Novembris; *Guido Fabricius Boderianus*, Secretarius Ducis Aleconii, Vir Syriace doctissimus, m. 1598; *Antonius Mancinellus*, plurium scholarum Italix Rector, m. circa annum 1506. Quod de tristi ejus fato *Flacius* narrat in *Catalogo testium veritatis*, falsum esse, Noster docet, ac fabulæ hujus originem aperit. Sed nec *Flacius* id pro certo aut habuit, aut tradidit. Nam hunc in modum concludit: *Hujus rei fides penes autorem sit. Nam ego eam pro comperta non habeo.* Superfunt *Rudolphus Hospinianus*, Theologus Tigrinus, m. 1626 d. 11 Martii; *Joannes de Laet*, m. 1649; *Franciscus de Salignac de la Motte Fenelon*, Archiepiscopus Cameracensis, m. 1715 d. 7 Januarii; *Hubertus Susaneus*, magister Latinæ linguæ Lutetiæ & alibi locorum, m. circa annum 1550; *Joannes Regiomontanus*, Mathematicus, m. 1476 d. 6 Julii; *Albertus Kranzius*, Decanus Canonicorum Hamburgensium, m. 1517 d. 7 Decembris; *Angelus Firenzola*, Abbas Italus, eloquentia patij præpollens, m. circa annum 1548. Claudit hoc agmen *Bernardus Guyardus*, Dominicanus, Lutetiæ Professor Theologiæ, m. 1674 d. 19 Julii.

**JOANNIS BAPTISTÆ PAITONI DE VITA AC
Scriptis Fabricii Bartholeti, Medici Bononiensis,
Commentarius.**

Venetiis, superiorum permisso, 1740, 8.

Plag. 1.

Francisci Bartholeti Opus de *Dyspnæa* cum non ita pridem Venetiis A. 1735 cum *Lazari Riverii Operibus* denuo prodiret; movit hæc occasio Cl. Autorem, ut præclari hujus Viri, cujus aut nulla apud Scriptores mentiæ est, aut de quo falsa pleraque traduntur, historiam literarum prodere monumentis institueret. Quod antequam agit, initio hujus Commentarii ex eo, quod Scriptores Medici veteres, iidemque ad amplificandam Medicinam pragmaticam maxime accommodati, nostro tempore ut plurimum a viris Theoretices medicæ amantißimis, ut *Freindio*, *Morgagnio*, *Barhaavio*, similibusque, in lucem revocati fuerint,

Bbb 3

illos

illos refutat, qui, Medicinam theoreticam nunc excultam quidem esse, at practicam jacere, sibi persuadent. Ex antiqua familia Bononiensi oriundus *Bartholetus* noster, patrem habuit *Domninum Bartholetum*, qui cum ex conjugē *Dorothea*, cujus pater ignoratur, 7 Cal. Sept. A. 1586 suscepit. Peracto studiorum suorum curriculo, A. 1613 medicæ ac philosophicæ doctrinæ insignibus decoratus, primum Dialecticæ, postea A. 1616 Anatomix & Chirurgiæ, docendæ munus in patrio Gymnasio adiit. Exeunte anno 1618 Pisas vocatus, cum eo discedendi veniam a patrio Senatu postulasset A. 1619, negotium Vexillifero datum est, ut ipse petitam veniam concederet, ac stipendium etiam absenti persolvi juberet. *Bartholetus* igitur, eo anno in Archigymnasio Pisano rem anatomicam professus, confecto annuo curriculo, amplissimis præmiis & honoribus ductus, Bononiæ provinciam practicæ Medicinæ tradendæ cum largiori stipendio ornavit. A. 1626 ad novam Academiam Mantuanam, ut rem anatomicam atque medicam de prima cathedra publice profiteretur, vocatus, abeundi potestatem a Bononiensi Senatu petiit, atque impetravit etiam, ita tamen, ut liceret ipsi suum in patrio Gymnasio locum retinere, & absens ipse eodem, quo antea, stipendio frueretur. Ad audiendum eum undique Mantuam confluebant adolescentes, ut, quo tempore ibidem anatomicæ rei navabatur opera, cetera Italiæ Gymnasia Medicinæ Candidatis prope destituerentur. Præterea & in difficillimis morbis tum civibus, tum peregrinis, consilio & arte sua opem tulit. Collegium vero medicum prius ibi, ut nonnulli opinantur, non aperuit. A. 1630 ob pestilentiam obsidionemque urbis Bononiam denuo cogitavit. In itinere autem Lendinariæ, quæ nobilis & frequens pagus peninsulae Rhodiginæ est, gravissimo morbo correptus, 3 Cal. April. obiit, superstitemque uxorem *Elisabetham*, & aliquot liberos, reliquit, annos natus 43, menses 4, dies vero circiter 27. Valuit *Bartholetus* acerrimo ingenio, & firmissima memoria, præceptoremque inter alios habuit *Julium Cæsarem Claudinum*, auditorem vero *Jo. Vestingium*, viros celeberrimos.

ab eo libris primum facile locum tenet *de Dyspnœa, sive de respirationibus*, Opus, ex quo *quartus Liber* præcipue auri instar habendus esse hic dicitur, porro *Encyclopædia Hermetico-dogmatica; & auspicalis trium methodi demonstrativæ anatomica Præcognitorum Praelectio*. Qui ab aliis quoque commemorantur, ut *Anatomica humani microcosmi descriptio, & de Hydropne pulmonum*, eos nec ipse Auctor noster, magna licet adhibita diligentia, usquam invenit, nec ullum, qui istos viderit, cognovit.

J. C. S. OBSERVATIO DE SITU OPPIDI Siluntis.

Magnus Geographiæ veteris instaurator, *Christoph. Cellarius*, quem Germania nostra etiamnum desiderat, *Lib. III Geogr. ant. Cap. 13 Sect. V §. 13 pag. 454*, ut editio nostra numerat, *locum oppidi Siluntis ex conjecturis magis, quam ex rationibus, designari, existimat*. Non ei, nec nobis, cum Annotationes nostras ad librum hunc adscriberemus, in mentem venerat insignis illius demonstrationis, qua divinus Auctor libri *Judicum Cap. XXI v. 19* omnem animis nostris dubitationem exentam vel potius præventam voluit. *Dixerunt autem, inquit, commodum meminimus solemne festum Silunte celebrari Deo vero, quod oppidum Betheli a septentrione, ab ortu solis in via, qua a Bethelè Sichemum ducit, & a meridie Lebonæ objectum est*. Nihil clarius dici potuit ad signandam oppidi sedem, cum præsertim *Eusebius* Silunta duodecim, *Hieronymus* decem, miliaria Sichemo, seu Neapoli Flavia, abesse scribant. Quanquam enim inter utrumque dissenso quædam intercedat; ea tamen vel exclusa vel inclusa oppidi utriusque amplitudine dirimi potest. Majorem nobis difficultatem afferunt LXX interpretes, qui extrema versus supra citati uno illo quidem, sed incommodo, verbo augent: *ἀπὸ νότου τῆς Λιβάνου τῆς Λιβανῆς*. Ecquis enim hic est Libano locus? Infertum præpostere Libanum dicemus ab homine Geographiæ rudi?

Am

An insolentiorē quandam Libano significationem tribuemus? An, ex duabus diverforū interpretum aut librariorum vel conjecturis, vel versionibus, utrumque vocabulum coaluisse, existimabimus? An correctionis operam male processisse dicetabimus? Nos quidem de librarij temeritate suspicari malimus, auctoritatem Codicum quorundam secuti, quam *Bretingerus* sub extremitate paginæ memoravit, & auctoritas Codicis Hebraei sublevat; sed optando interpretationi dubiorum locorum sæpe minus consultitur. Potest enim interpreti ante oculos observari aliquid, quod magnopere scitu & observatione dignum est, etiāsi vulgo id minus perpendatur. Sed de LXX interpretum doctrina magnifice nobis sentire vix licet, quando pleaque ab iis vel addita, vel rescissa, vel utcunque interpolata, literatis viris minus fere probata sunt. Cujus rei exempla vel *Clerici Commentarius in Pentateuchum* suppeditabit sexcenta.

NOVA LITERARIA.

Cum non minus interesse rei literariæ videatur, illud sciri, quid agere instituant, & quid meditentur serio Viri docti, quam quid egerint ac perfecterint re ipsa; minime ab hoc loco alienum facturos nos speramus, si, quid sit nobiliorum Operum, in quibus componendis totum nunc esse cognovimus doctissimum urbis Cremonensis Medicum, *Paulum Valcarengum*, vel duobus verbis docuerimus Lectores nostros. Fiet autem id commode inprimis, & ad mentem Viri præstantissimi accommodate, si ipsa ejus, excerpta ex literis, ad *F. O. M.* datis, verba hic dederimus. Scribit autem inter alia novum illud Italarum decus: *In lucem nuper exiit Medicinæ meæ rationalis alterum Volumen. Jam Constitutionum Cremonensium continuationem, pro instituto meo a me exaratam, prælo cito subjiciam. Aliud nunc meditor laboriosum Opus de Sanctimonialium morbis, quod utique curiosum erit. In hoc enim non Philosophi tantum & Medici, sed & Theologi, munus suscipiam. Alia etiam in posterum præstabo, si labores meos literario orbi non ingratos fuisse novero.*



NOVA ACTA ERUDITORUM,

publicata Lipsiæ

Calendis Julii Anno MDCCXLI.

FRIDERICI HOFFMANNI, CONSILIARII
Regis Borussæ intimi & Archiatri, Professoris Medicinæ primarii in Academia Halensi, Opera omnia physico-medica, denuo revisa, correctæ, & aucta, in sex Tomos distributa; quibus continentur doctrinæ, solidis principiis physico-mechanicis & anatomicis, atque etiam observationibus clinico-practicis, superstructæ, methodo facili ac demonstrativa deductæ, & per experientiam septem & septuaginta annorum stabilitæ, cum vita Autoris, & ejus Præfatione de differente Medicinæ & Medicorum statu atque conditione, & criteriis boni ac periti Medici.

Tomi VI.

Genevæ, apud Fratres de Tournes, 1740, fol.

Tom. I Alph. 1 plag. 1, singulis Alphabeti literis tria-folia complexis, Tom. II Alph. 1 plag. 7, Tom. III Alph. 1 plag. 19,

Tom. IV Alph. 2 plag. 4, Tom. V Alph. 1 plag. 18,

Tom. VI Alph. 1 plag. 6.

Quod paucissimis, imo, quoad nos compertum habemus, nullis omnino, Germaniæ Medicis contigit, videt nunc Illustris Hoffmannus, lætaturque, se superstitè Opera sua, exterorum curis collecta, conjunctimque in publicam lucem edita, posteritatis usui destinari. Neque enim is Germaniæ tantum

Ccc

tum

tum lumen fuit, quam doctrinæ suæ claritate mirifice illustravit, sed gloria ejus, cum intra patriæ fines non contineretur, vicinarum quoque gentium peragravit oras, effecitque cum aliis Vir summus, ut Germanici ingenii vis & acumen majori, quam olim, in pretio nunc habeatur. Quamvis autem præstantissimi Viri opera alia atque alia tum apud Germanos, tum Batavos, Helvetios, Italosque, identidem recuderentur; non tamen quantæcumque eæ editiones sitim adeo omnium expleverunt, ut non in Gallia, Hispania, atque Lusitania, Medici eruditiores maximo desiderio, thesaurum hunc possidendi integrum, & omnia huc usque edita opera, in unum volumen comprehensa, pervolvendi, tenerentur. Quod postquam intellexerunt nobilissimi Bibliopolæ *Tournesii*, inierunt illorum ad prelum revocandorum consilium, petieruntque simul ab Autore, ut recognosceret omnia, atque, ubi opus esset, emendaret, illustraretque, & præter hæc nova Præfatione, suscipiendæ huic Operum omnium editioni non deesse consensum suum, publice testaretur. Ita vero in adornando hoc Opere rationes suas inierunt bibliopolæ, ut chartæ nitore, typorum elegantia, mendorumque correctione, lectoribus satisfactum iri credamus. *Tomo* igitur primo, post Dedicacionem, ad Augustissimum Prussorum Regem, *Fridericum Wilhelmum*, perscriptam, Commentationemque de vita Autoris nostri, a *Cel. Schulzio* exaratam, exstat Præfatio nova, *de differenti artis medica ac Medicorum conditione ac statu, & criteriis boni ac periti Medici*. Cum enim omnino Reipublicæ intersit, ut veri a falsis Medicis dignoscantur, ejus rei causa aliquot criteria Noster in doctissima hac Præfatione commemoravit, quæ ita se habent: 1) Præstans atque genuinus Medicus solidam cognitionem earum rerum, quæ cum ad rationalem ac demonstrativam, ut vocant, explicationem, tum ad æquum rectumque judicium de propria ægrotantis natura, morbi causa, & idonea remedium applicatione, ferendum, pertinent, sibi comparavit. E contrario imperiti Medici, in sola experientia medendi artem esse positam existimantes, ex hac unice, quid salutare corpori, quid noxium sit, cognosci posse arbitrantur. Atque ex hoc fonte tot dissensiones ac dissidia inter Medicos oriuntur, quolibet ad

ex-

experientiam provocante, ubi de viribus medicamentorum disceptatur, cum tamen experientia quotidie comprobet, vires remedium non absolutas & semper easdem esse, sed relativas, & pro conditione corporum, naturarum, aliarumque, quæ circumstant, rerum, agere. Paucis: Medicus in sanandis morbis ad completam, si haberi potest, morbi & ægrotantis historiam ante omnia advertit, quam si ex sana theoria physica & medica, ratione omnium eorum, quæ in illa enarrantur, & præcipue ratione causæ morbi & symptomatum, recte ad suas rationes revocare laborat, facile perspiciet, non certa & specifica quædam ad curandam valetudinem proflare medicamenta, sed plura sæpius, quæ alios juvant, aliis, eodem modo laborantibus, esse detrimento. 2) Præstans & peritus Medicus ex vera morbi historia, & rebus antecedentibus, primam morbi originem & fontem, a quo symptomata tanquam effectus profluunt, curatius eruere conatur, medendique rationem ad causam maxime proximam removendam accommodat; qui vero sine ratione artem exercent, symptomatum potius, quam causæ, rationem habent, & in illis depellendis operam suam collocant. 3) Præcipue sagax & rationalis Medicus non multis variisque, sed paucis, idoneis, & efficacibus ad profligandum morbum, utitur remediis, minus vero rationalis, si a remedio dato non illico desideratus fiat effectus, hoc facile mutat, aliudque exhibet; quod si nec ipsum expectationi respondeat, denuo aliud substituere non cunctatur. 4) Medicus imperitus medicinas jactat universales, maxime ex auro paratas; peritus autem, his insuper habitis, probe intelligit, morborum causas, atque temporum ægrotantiumque naturas, maxime variare, atque adeo his omnibus in uno remedio non esse præsidium. 5) Medicus peritus de rebus medicis, per experientiam nondum satis cognitis, e.g. morbis insolitis & raris, item curationis ratione pro cœli diversitate ineunda, de medicamentis novis, aquis medicatis, &c. ferre judicium valet, quod ab alio non expectes. 6) Præstans & peritus Medicus naturæ ministerium simul respicit, illique vel succurrere, vel ejus impetum moderari, aut corrigere, laborat; imperiti vero & legum naturæ in medendo nescii medicamento vel fortiori, vel leviori,

fingulis fere horis repetito, sæpiusque incongruo, hunc laudatissimum naturæ ordinem turbant & pervertunt; quanquam etiam nostra ætate huic naturæ beneficio a nonnullis nimium tribuitur, & omnia ad rationalis animæ consilia ac provisiones referuntur.

7) Præstans peritusque Medicus subtiliori rerum obscurarum difficultiumque meditationi & cognitioni minime indulget, sed ea potissimum, quæ in sensus incurrunt, quæ usum habent, & de quibus evidens ratio constat, reddique potest, consecratur.

8) Prudens peritusque Medicus valetudinem integram, & ab omni morborum insultu liberam, idoneis remediis, e fonte dietetico potissimum petitis, præstat.

9) Præstans Medicus artis chirurgicæ rerumque in ea obviarum peritia excellit; quo incertiam Chirurgorum consilio adjuvare, & modesta admonitione corrigere, queat; ceteri vero hæc prorsus ignorant & negligunt.

10) Medicus rationalis de morbi eventu, symptomatum accessu, & medicamentorum operatione, sententiam suam exprimit; in spurium autem ejusmodi prognosis non cadit.

11) Medicus genuinus theoriam cum praxi conjungit; spurius theoriam calumniatur, & praxin ubique jactat;

12) Medicus genuinus animum ad veritatem inspiciendam liberum, nullis præjudiciis, autoritatibus, sectisque, adstrictum, assert; spurius magistrorum tantum suorum placitis firmissime inhærescit.

Longiores fere in enarrando præstantissimæ hujus Præfationis argumento fuimus, quoniam eo labore in ipsi exponendis Operibus commode superfedendum nobis erit.

Quoniam enim, si a paucis Dissertationibus discefferis, omnia jam olim in nostris his Annalibus pro eo, ac par erat, collaudavimus; nihil in præsentia restat amplius, quam ut, qui libri in quolibet Tomo contineantur, breviter indicemus.

Tomus itaque primus complectitur *Medicinæ rationalis systematicæ Tomum I de philosophia corporis humani vivi & sani*;

Tomum II de philosophia corporis humani morboſi; *Tomum III de veræ Therapiae fundamentis*. Tomus secundus sistit *ejusdem Medicinæ rationalis systematicæ Tomi IV Partem I de omni generis febris*;

& *Partem II de hæmorrhagiis & doloribus*. Tomus tertius continet *Medicinæ rationalis systematicæ Tomi IV Partem III de morbis spasmodicis & convulsivis*, *Partem IV de morbis, ex viscerum læsæ, partiumque solidarum atonia,*

pro-

provenientibus, & Partem V de morbis ac vitiis, externas potissimum partes affligentibus, cum Supplemento de morbis infantum. Tomo quarto insunt Consultationum ac Responsorum medicorum Centuria III; Observationes Physico-Chymica selectiores, neque minus Dissertationum Physico-Chymicarum trias, scilicet de generatione salium, de analysi chymico-medica reguli antimonii medicinalis; de Mercurio & medicamentis mercurialibus selectis. Tomus quintus repetit I) *Opuscula Physica* varii argumenti, quæ Dissertationibus 13 constant, scilicet 1) Demonstrationes physicas curiosas, experimentis ac observationibus mechanicis ac chymicis illustratas; 2) Observationes barometrico-meteorologicas, & epidemicas, atque de ventorum natura ac viribus; 3) Commentationem de Salinis Halensibus, in qua plures simul physicæ quæstiones de fontium falsorum origine, ipsiusque salis differentiis, præparatione, & utilitate, illustrantur; 4) de Methodo compendiosa, plantarum vires & virtutes in medendo indagandi; 5) de Temporibus anni insalubribus; 6) de Siderum in corpora humana influxu medico; 7) de Fato physico & medico, ejusque rationali explicatione; 8) de Annorum clymactericorum rationali & medica explicatione; 9) de Diaboli potentia in corpora, per physicas rationes demonstrata; 10) de Temperamento, fundamento morum & morborum in gentibus; 10) de Rationis instructæ excellentia in rebus divinis & humanis; 12) de Ratione sana, universæ Medicinæ præside; 13) de Atheo convincendo ex artificiosissima corporis structura; II) *Opuscula de Aquis mineralibus, earumque salutari virtute*, quæ 14 Dissertationibus constant, scilicet 1) de Elementis aquarum mineralium recte dijudicandis & examinandis; 2) Scrutinium physico-medicum principiorum & virtutum in præcipuis medicatis Germaniæ fontibus; 3) de Convenientia elementorum ac virium in thermis & acidulis; 4) Observationes & cautelas circa thermarum & acidularum usum & abusum; 5) Disquisitionem physico-medice de Thermis Carolinis, earum caloris causâ, elementis, viribus, utilitate, & usu; 6) Examen physico-medicum fontis Sedlizenis amari in Bohemia, noviter ab Autore detecti, nec non salis, ex eodem parati; 7) de Fontis martiati Lauchstädiensis, ab

Autore detecti, viribus, & usu; 8) de Aqua, medicina universalis; 9) de Balneorum ex aqua dulci præstantissimo in effectibus internis usu; 10) Observationes de Acidulis, thermis, & aliis fontibus salutaribus, ad imitationem naturalium per artificium parandis; 11) de eximia virtute salis Carolinarum; 12) de Conubio aquarum mineralium cum lacte longe saluberrimo; 13) de fontis Spadani & Swalbacensis convenientia; 14) de fontis Selterani virtute & præstantia; 11) *Opuscula diætetica*, quæ 17 *Dissertationibus* constant, scilicet 1) de Medico sui ipsius; 2) de Methodo acquirendi vitam longam; 3) de Animo, sanitatis & morborum fabro; 4) de magno Venæsectionis ad vitam sanam & longam remedio; 5) de Diætetica, Scripturæ sacræ medicina; 6) de prolonganda literatorum vita per regulas diæteticas; 7) de Valetudine senum tuenda; 8) de Militum valetudine tuenda in castris; 9) de præmatura morte & morbis præcavendis; 10) de septem legibus sanitatis; 11) de Peregrinationibus, sanitatis causa instituendis; 12) de Inedia, magnorum morborum remedio; 13) de Medicina simplicissima & optima, motu, inedia, & aquæ potu; 14) de vini Rhenani præstantia; 15) de excellenti virtute, natura, & usu, vini Hungarici; 16) de Remediorum domesticorum præstantia; 17) de pane grossiori Westphalorum, vulgo Bonpournickol. Ad *Tomum* denique sextum pertinent 1) *Opuscula medica de remediorum efficacia, facultatibus, & viribus*, quæ 13 *Dissertationibus* constant, scilicet 1) de mirabili lactis asinini in medendo usu; 2) de saluberrima feri lactis virtute; 3) de *Salium* mediorum eccellente in medendo virtute; 4) de Manna, ejusque præstantissimo in medicina usu; 5) de recto Corticis Chinæ usu in febribus intermittentibus; 6) de Medicamentis selectioribus; 7) de Medicamentis balsamicis; 8) de præstantissima Nitri virtute medica; 9) de Camphoræ usu interno securissimo & præstantissimo; 10) de Vesicantium & foniculorum circumspècto in medicina usu; 11) de Opiatorum nova, eaque mechanica, operandi ratione; 12) de vera Medicamentorum in morbis virtute & efficacia rite dignoscenda; 13) de cognoscenda corporis humani natura ex effectu remediorum; 11) *Opuscula Pathologico-Præctica, varii argumenti*, quæ 20 *Dissertationibus* constant, scilicet

scilicet 1) de ætatis mutatione, morborum causa & remedio; 2) de Salium morboforum generatione in corpore humano; 3) de Putredinis doctrina, ejusque amplissimo in medicina usu; 4) de usu Anatomies in praxi medica; 5) de Morbis foetuum in utero materno; 6) de Dentibus, eorum morbis & cura; 7) de Bile, medicina & veneno corporis; 8) de Salubritate februm; 9) de Situ erecto in morbis periculosis valde noxio; 10) de Crisium natura, ejusque explicatione rationali; 11) de certo & rationali mortis in morbis præsignio; 12) de Duodeno, multorum malorum causa; 13) de ignorata uteri structura, multorum in medicina errorum fonte; 14) de Morbis, certis regionibus & populis propriis; 15) de Lætionibus externis, abortivis, venenis ac philtis; 16) de Metallurgia morbifera; 17) de Inflammatione ventriculi frequentissima; 18) de Morbis hepatis ex Anatomia deducendis; 19) de Pulsuum natura, genuina differentia, & usu in praxi; 20) de Generatione mortis in morbis;

III Opuscula Medico-Practica, quæ curam morborum & medendi methodum, nec non circumspæctum remediorum usum, spectant, & 10 Dissertationes complectuntur, scilicet 1) de naturæ & artis efficacia in medendo; 2) de recta & simplicissima naturæ medendi methodo; 3) de Medicamentorum prudenti applicatione in tempore; 4) de prudenti medicamentorum continuatione; 5) de Purgantibus fortioribus ex praxi medica merito ejiciendis; 6) de Medicina & emetica post iram veneno; 7) de imprudenti medicatione, multorum morborum & mortis causa; 8) de Medicamentis infecuris & infidis; 9) de erroribus vulgaribus circa usum topicorum in praxi; 10) de Venæsectionis abusu. Satis jam posteris & gloriæ suæ Ill. *Hoffmannus* scripsisse videtur. Verum ipsemet Vir Celeberrimus & ad bene merendum de salute generis humani natus nondum hæc sufficere putat, nec proinde ætatis suæ vacatione utetur, sed in posterum quoque omnes pro sua virili animi industriæque vires in elaborandis præstantissimi argumenti libris consumet. Quod ut bene vertat, tota mente nos præcamur.

NUMISMATA REGUM MACEDONIÆ, QUÆ laboribus Celeberrimorum Virorum, CROPHII, LAZII, GOL,

GOLTZII, PATINI, SPANHEMII, HARDUINI, BEGERI, WILDII, HAYMII, LIEBII, &c. ex Regiis aliisque Numismatophylaciis hæcenus edita sunt, additis ineditis ac nondum descriptis, quotquot comparare licuit, integra serie historica. Tabulis æneis representata, digessit, descripsit, & Notis variorum doctissimorum Virorum illustrata, edidit, JOANNES JACOBUS GESSNERUS, Tigurinus. Præfixa sunt Prolegomena de Thesauro universali omnium Numismatum Græcorum & Romanorum, Caput de Numismatum Græcorum præstantia, usu, & raritate, & pag. 24 inseritur le Catalogue des Medailles Greques, qui se trouvoient au Cabinet d' Illustre Mons. DE FORMONT DE LA TOUR, pendant qu' il demeuroit à Zurich.

Tiguri, ex officina Heideggeriana, 1738, fol.
Plag. 10, ac 7 Tabulæ Figurarum, æri incisarum.

Opus, quod Cl. Autor molitur, arduum profecto est, & ad omnem posteritatem commemorabile. Ipse enim in eo est, ut Thesaurum Numismatum, undecunque collectum, edat. Specimen destinationis pulcherrimæ hæc sunt Numismata Regum Macedoniæ, quotquot inveniri poterunt, omnia, quæ fere sola in votis eorum fuere, qui integram Monarchiam Græcam, cujus prima & præcipua pars regnum existit Macedonicum, numis illustratam videre desiderarunt. Tam exiguus olim erat hujus generis Numismatum numerus, doctissimis viris notus, ut ea aliorum numorum classibus inserta ederentur, ne illa penitus interirent. Autorem nihilo minus successus in colligendis hisce Numismatibus prosperior haud destituit, æqualis certe, ni superior, conatibus *Vaillantii*, qui collectiones Numismatum Regum Syriæ, Ægypti, & Parthorum, inter plausus eruditi orbis evulgavit. In posterum ipse dabit plura, quibus hæc Numismata, parco historicæ descriptionis apparatu condecorata, vel suppleri vel

emen-

emendari possint. *Phido & Atyis*, Argivorum Reges, *Ufia* fere ævo primi Græcorum Regum numos rotundos signatosque percussissent. Ab *Amynta* ad *Perseum* usque decurrit hæc Numismatum Macedonieorum series. *Baudelotus* quidem e primis existit, qui consilium, Numismata Regum Græcorum colligendi, ceperat, suoque exemplo ad idem institutum persequendum *Vaillantium* inflammarat. Difficultates chronologicas, in serie Regum Macedoniæ occurrentes, *Harduinus* in *Chronologia Vet. Test.*, & quidem *Opp. sel. pag. 576*, indicavit, nequon ipse *Hoy-mius* in *Thef. Brit. Tom. II pag. 9, 10*. In *Tab. III Fig. 30* numus exhibetur spurius, orthographiæ temporum *Alexandri M.* minus congruens, cujus forma fortassis ex numis *Hadriani* mutua fuit sumpta, in cujus numis argenteis similis typus existat, qualem edidit *Pedrusus* in *Museo Farnensi*. In *Tabula IV Fig. 36* numus *Erytraorum* fuit representatus, cujus initiales *EPY Patinus* haud intellexit. In numis hujus generis *noctua* apparet, de qua Autor plura in *Numis urbium* edisseret. *Philippi*, numisma regale, ita dicti fuere a *Philippo*, Rege Macedonum, ex auro jussu ejus facti, postquam hic aurifodinam apud *Crenidas* fuisset nactus, teste *Diodoro Siculo Lib. VIII pag. 847*, quod quidem jam commemoravit *Crophius* in *Antiqu. Maced. Lib. II Cap. 5*. *Philippus* hosce norunt ac memorarunt *Horatius Lib. II Epist. 1 v. 234*, ac *Plautus Bacch. Act. II Sc. II v. 52*. *Fridericus Taubmannus* ad locum posteriorem annotavit, valuisse *Philippum aureum* duos circiter aureos Gallicos. In numis *Philippi* curules Olympicorum victoriæ subinde occurrunt, id quod jam animadvertit *Plutarchus*, ac ex eo *Begerus* in *Thef. Brandenburg. Tom. I pag. 233*. In numo *Tab. II Fig. 4* cernitur *Philippi* oculus dexter, vicens, suoque officio fungens, licet Autores antiqui, *Philippum* in obsidione *Methonæ* octavo regni anno dextro oculo jactu sagittæ orbatum esse, cum *Justinus VII, 6*, soleant referre. *Diodorus* vero & *Plutarchus* de illa luminis dextri amissione tacent, Autores potioris fidei. In numis *Tab. II Fig. 20, 21, 30*, observari potest *Corytus*, seu arca, in qua olim arcus recondebantur. *Contorniatii* exhibentur *Tab. II Fig. 12, 13*. Multi huc usque frustra tentarunt *Theaurum numismaticum universalem*. *Morellus* in

Ddd

Speci-

- Pag. 2. *Specimine rei numariae*, ut adornaretur ille, admodum exoptavit. Primus, qui operi hujus generis laborem accomodare cepit, exstitit *Wolfgangus Lazius*, Medicus Viennensis, defunctus præmatura morte A. 1565, anno ætatis 51, inter destinatorum aulipicia, cum Viennæ A. 1558 in forma maxima specimen edidisset, functus ipse chalcographi, quem reperire haud poterat, labore. Majori cum successu universam rem-numariam tradere ceperunt *Hubertus Goltzius*, Herbipolita Venlonianus, ejusque commentator, *Ludovicus Nonnius*, qui *quinque Voluminibus*, forma maxima conspicuis, editis inde ab A. 1563 usque ad A. 1576, Numismata & Græca, & Consularia, & Imperatoria, fuerunt complexi. Prior diem suum obiit A. 1583; posterior Commentarium in illum A. 1620 Antwerpæ emisit. Post horum Duumvirorum ætatem maxima numorum veterum copia fuit detecta. Fidem oculatam fecit *Andreas Morellus*, Bernas origine, *Ludovici XIV* Parisius, & postquam e carcere Bastiliano liberatus fuerat, Sereniss. Principis Schwarzburgo-Arnstadiani Antiquitatum interpret.
3. Constituerat supra 25000 numos in lucem edere. Sed, præter unicum specimen, in quo Numismata ex omni genere selecta 174 in æs incisa sunt, nihil ad nos pervenit. Tabulæ æneæ supra quinquaginta, quæ apud *Thomam Fritschium* exstabant Lipsiæ, in Angliam sunt delatæ. Obiit *Morellus* A. 1703, Arnstadii apoplexiâ oppressus. Prodiit quidem A. 1733 Amstelodami *Thesaurus numismaticus Morelli*, sed qui duntaxat Numos Consulares comprehendit, quorum plurimi ab *Ursino*, *Patino*, & *Vaillantio*, editi satisque illustrati fuerunt. Cl. *Havercampus* in *Prolegomenis* de Operibus *Vaillantii*, hæc spectantibus, egregie disseruit. *Panelius* in elaborando numismatico Opere defudat, elegantissimumque de *Numis cistophoris* Opus, promulgidis loco, præmisit. Institutum Cl. *Gessneri* a Rev. *Panelii* destinationibus, (ita enim hic scribit,) multum differet. Statuit enim *Gessnerus* Thesaurum universalem numismaticum componere, eumque *quatuor* complecti *Voluminibus*, quæ triginta florenis parari redimique possint. Adhibebit usibus suis Opera quævis, de numis jam edita, additurus eos quoque numos, quos *Ven. J. B. Ottius*, Canonicus & Archidiaconus Tigurinus, aliique, cum ipso communicarunt. Adjunget brevem

brevem eis expositionem ac descriptionem, exempla *Vaillantii* & *Banduri* secuturus. Indicabit ubique, ex quibus Autoribus vel Museis Numismata fuerint depromta, & quibus Autóres hunc vel illum numum accuratius illustrarint. Nec tamen eum iurvat, nec necesse est, omnia Numismata supposititia, vel erosa, vel mutila, vel ea, quæ typis lineamentisque averfi vel adverfi lateris inter sese conveniunt, propter unius monogrammatissimæ, literæ, vel inscriptionis, exiguam varietatem, innumeris vicibus tabulis æneis exprimere. In contextu Operis significabit eas qualescunque varietates. De reliquo dabit ad minimum in hoc *Tthesauro* duodecim millia & ducenta latera, in quibus variorum Numismatum partes, averfa haud secus ac adverfa, apparebunt. Editores Operis lubenti animo plures tabulas Operi adijicient, si qui eruditorum typos ineditorum numerorum sint communicaturi cum Autore. Supplementa hæc eis, qui 30 florenis quatuor Volumina redemerint, gratis tradent sine aliis expensis, reliquisque emtoribus æquissimo pretio vendent. Universum Opus distinguetur in diversas *Partes*. *Prima* complectetur Numismata Græca, Regum, Populorum, Urbium; *secunda* Numos Consulares vel Familiarum Romanarum; *tertia* & *quarta* Numos Imperatorum Romanorum, tum Græcos, tum Latinos, eis haud prætermisissis, qui in coloniis fuerunt percussi. Specimen hoc *Partis primæ Sectionem primam* comprehendit, ut Lectores ex hac simbria de texto iudicare, & ex ungue leonem noscere, valeant. Numismatibus Græcis promissit Autor selectas observationes, quibus de numerorum Græcorum præstantiâ, usû, raritate, & distributione, exponit. In *prima Sectione Tomi primi* exhibebit idem Numismata Græcorum secundum hanc seriem: 1) Reges Macedoniæ, 2) Syriæ, 3) Ægypti, 4) Parthorum, Ponti, Bosphorj, Thraciæ, Cappadociæ, & Bithynorum, 5) Judæorum, 6) Siciliæ, 7) Reges minores, Avernorum, Cariz, Cimmeriorum, Cyrenzorum, Lydiæ, Mauritaniz, Pergamenorum, & Pæoniæ. In *altera* deinceps *Sectione* tradet Numos populorum & urbium, serie alphabetica dispositos. Si qua ferrea vel plumbea Numismata ei reperire contigerit, eorum descriptionem inter ænea dabit. *Νεωτόγων* nomine designantur passim æditui sacrarumque

Pag. 5.

6.

7.

10.

11.

- medium curatores. *Omnivola* foedera & societates significat. In
- Pag. 12. numis Regum Macedoniae variae sese offerunt figurae, *caput Jovis*, ejusque sedentis imago, sinistra hastam ferentis, *Diana*, cui servus sacer fuit, *Minerva* vel Pallas Alcides, hoc est, *Heraclaea*, ab *Alexandro Magno* inprimis culta, *Leo* & Leonis exuvia, gestamen capitis Regum Macedoniae, *diademata*, Regibus eis frequentata, *equus*, quo Macedonia abundavit generoso, & ex Scythia immisso, *caprae*, quarum ductu Edyssa occupata, *Jovi sacra*, *aquila*, *quadratum*, terminorum insigne, *fulmen*, & *corona quercinea*, symbola Jovis Olympii, *corona*, dominatus ac principatus
13. insignia, ac aliae figurae. Addidit deinde Autor seriem Regum Macedoniae ex tabulis chronologicis, quae *Iustino*, a *Gravio* cum Notis variorum edito, ad finem sunt subjunctae.
14. Primus Regum Macedoniae, cujus numi exstant, est *Amyntas*. Figura literae O in eis est quadrata. Cancrī figura vel ad *Herculem*, qui cancrum occidisse fertur, vel ad cancrorum in Macedonia multitudinem, vel ad prudentiam, referenda. *Archelai* quatuor diversa huc usque innotuerunt numismata, hic exhibita ab Autore. *Amyntarum* representantur numi aenei sex, argentei tres; *Alexandri II* numisma unum argenteum, haud secus ac *Ptolemei*
15. *Acoritae*; *Perdiccae III* numi duo: *Philippi* Macedoniae ac *Alexandri Magni* bene multi; *Olympiadis* numisma aeneum. Subjunguntur expositiones de numis *Alexandri*, & pag. 24 seq. catalogus variorum Numismatum Graecorum ex Museo Ven.
30. *J. B. Ottii*. Sequuntur Numismata *Philippi Aridei*, *Cassandri*, *Antigoni*, *Antipatris*, *Alexandri IV*, *Demetrii Poliorcetae*, *Pyrri*, *Lyfimachi*, in cujus numis nonnullis cornu arietinum eminent,
- Tab. IV Fig. 2.3.4. *Ptolemei Cerauni*, *Melagri*, *Sosthenis*, *Antigoni Gonati*, *Antigoni*
- Pag. 35. *Dofonis*, *Philippi V*, & *Persei*, cum nonnullis numis, serius sub
36. adspectum revocatis, supplementi loco adjectis. Gratulamur Autori destinationem Operis vastissimi, ac, ut impetum animi vires corporis sequantur, ex animo precamur, licet novam orthographiam in vocibus *numophylazium*, *provinzia*, &c. atque *B. Joannis Hübneri* Chronologiam regnorum veterum, suo loco re-
linquamus. Priusquam vero hinc discedimus, non possumus, quin, quae Autoris est opinio, *Archelai*, antiquissimi Macedoniae Regis,

Regis, qui teste *Diodoro Lib. XIII* jam Olympiade 92 regnavit, numum cum Lectore communicemus, satis rarum, & ob pallium humeris impositum plane singularem. Diadema caput ornat pro more. In area exstat monogramma ex Φ & π compositum. In averſa eminet area quadrata, cui equus, Macedoniz, equis plenæ, symbolum, inſiſtit. Perigraphe partim ex- trita. Legi poſſunt literæ - - - ΣΙΑΕ - - - ΕΛΑΟΤ. Numus hic æneus *Archelao I* plerumque tribuitur, ex Museo Devonienſi in *Haymii Theſaurum Britannicum* translatus. Si quid judicando aſſequi valemus, monogramma adverſæ ſeu anti- cæ *Philippum* denotat. In numis *Philippi*, quem *Alexander Magnus* fuit ſecutus, ſolet apparere litera Φ , ut in *Tab. I Fig. 20* apud Autorem, ac H , ut in *Tab. II Fig. 10*. In numo, quem *Archelao I* tribuere eruditi conſueverunt, monogramma 

TAB. IV
Fig. 5.

Fig. 36.

Philippum denotat. Pallium & barba neglecta Philoſophum designant magis, quam Regem. *Diadema* autem, inſuper ad- junctum, indicat Regem, eumque Philoſophum. Quæ momenta eundem *Philippum* designant, qui, teſte *Juſtino VII, 5*, Thebis obſes habitus in domo *Epaminonda*, ſummi & Philoſophi & Im- peratoris, prima pueritiæ rudimenta depoſuit. Initio ipſe magis tutoris, quam ſuo, regnavit nomine. *Archelaus*, cujus in averſa fit mentio, frater fuit ejuſdem *Philippi* ex noverca *Cygea*, *Ju- ſtino* teſte *VII, 4*. Regem in averſa dici *Archelaum*, haud adeo eſt in expedito, licet divinare nondum liceat, an ἀδαφὸς ſit legendum.

DIONYSIUS LONGINUS ON THE SUBLIME, &c.

hoc eſt,

DIONYSIUS LONGINUS DE SUBLIMI, EX
Græco converſus, una cum Notis & obſervationibus,
brevique commemoratione vitæ, ſcriptorum, & chara-
cteris Autoris; editore **GUILIELMO SMITH,**

A. M. Rectore ad S. Trin. Ceſtrienſi.

Londini, apud W. Innys & R. Manby, 1739, 8 maj.

Plag. 14.

Ddd 3

Doctis-

Doctissimus Britannus, qui hanc novam *Longini* editionem curavit, rationem ejus ipse in præmissa reddit Præfatione. Ipsa libri *περί ὕψους* elegantia eum ceperat, tum vero etiam illorum studiis inservire voluit, qui in Græcis literis toti alieni sunt. Latuit iste liber intra velum Bibliothecarum usque ad medium Seculi decimi sexti. Prima Latina versio *Gabrielis de Petra* Genevæ A. 1612 formis descripta in lucem exiit. Sed, quæ primum orbi tradita fuit, recentior versio Gallica est *Boilavii*, quæ, ut cum Græco non ubique conveniat, elegans tamen est, & erectum dicendi genus in se continet. Anglica vero hæc, quam indicavimus, conversio finita jamjam erat, cum audivit Clariss. *Smithus*, *Longinum* dudum antea, nimirum A. 1724, a *Wellsedio* Britannica veste indutum, publicæ luci expositum esse. Sed in stuporem conjectus fuit, cum exploravit, istam Anglicam versionem *Boikavianam* esse, eamque corruptam ac inficete expressam, & omnibus illius maculis, ipsis etiam operum erratis, infectam. Postea in manus ei binæ aliæ Britannicæ inciderunt versiones. Una *Jos. Hallii*, Equitis, Londini A. 1652, altera vero, sine nominis mentione, Oxonii A. 1698, prodiit, quæ cum Gallica *Boilaviana* comparata esse, in Indice dicitur. Harum vero ea erat ratio, ut a re proposita ipsum non possent abducere. Confecerat hanc dudum versionem, sed non citius eam, quam spatium novem annorum interjecto, publicavit; atque intra hoc tempus illam identidem retractavit, amicorum judiciis subjecit, & plurima hinc inde ad Græcum emendavit exemplum. Nam propositum ipsi erat, hoc Latinis verbis accurate expressum orbi exhibere. Ac sane præ nobis ferendum est, quippe qui nonnullos locos cum Græco contendimus, Clariss. *Smithum* metam animo designatam obtinuisse. Is & gratias agit Celeb. *Pearcio*, cum de suis ejusdem libri editionibus, in quarum numero alteram cumprimis laudat, tum maxime de animadversionibus & correctionibus, quibus hanc versionem auxit & ornavit. Notæ & observationes, ad hanc adscriptæ, chartæ jam mandatæ fuerunt, cum Latinas legit *Pearcinas*. Præmittitur præterea *Index & Sectionum Longini*, & *Autorum*, quos ille testatus est; hunc autem *enarratio vitæ, scri-*

ptorum, & characteris Longini consequitur, quæ *Introductio* in *περὶ ὕψους* libellum jure ac merito nominari potest. Non Syrus natione, verum, id quod verosimilius est, Græcus, idemque Atheniensis, fuit, quia *Demosthenem* civem suum ipse vocavit. Cum viris ætatis suæ doctis diligenter versatus est, inprimisque *Ammonium* & *Origenem*, Philosophos tam clarissimos, cum cura audivit. Athenæ olim erant Academia orbis; quare *Longinus*, idoneum hunc locum ratus, studiis obsequendi suis, illic mansit, ubi & suum *περὶ ὕψους* librum composuit, eodemque edito eximiam Critici gloriam sibi peperit. In hoc elegantem doctrinam, eloquentiam, & philosophiam, professus est, Academiam, quam *Plato* condiderat, secutus. Magna valuit apud Reginam *Zenobiam* gratia, quam & filii educatione, & aliis præclaris promeritis, conciliaverat. Ex scriptis, quæ plurima editi, nullum ab interitu vindicatum est, præter hoc *περὶ ὕψους*, quod puncta tulit omnium. In aliis ejus virtutibus candor emittit, cujus indicium dedit, dum de *Mose*, & ejus verbis, *γενέσθω Φῶς κ. τ. λ.* *Sectione IX* præclare judicavit, hæcque ad sublime retulit; id quod, præter alios, *Cel. Wollius* noster A. 1735 singulari enodavit Commentatione. Legerat *Longinus* haud dubie Græcam Vet. Test. versionem. Quid? quod & ipsas Novi Test. tabulas versasse videtur. Exstat saltem in Vaticana Codex Evangeliorum MSus, ubi ex *Longini* deperditis, ut nos arbitramur, *περὶ συνθέσεως λόγων* libris *S. Paulus* inter maximos oratores nominatur, hæcque citantur verba: *περὶ τέτοις Παῦλος ὁ Ταρσεύς, ὄντινα καὶ πρώτος Φημι προϊεμένον δόγματος ἀναποδείκναι.* Scripsit quidem *Cel. Fabricius Biblioth. Græc. Lib. IV Cap. 31 pag. 445*, verba ista a *Christiano* homine adjecta esse, sed nullam ille, cur ita decernat, addidit rationem. Ill. *Vir, Guil. Temple*, observat, post imperium *Antoninorum* Græcam mundiciem non amplius viguisse. At *Longini* dictio, ut ab *Aristotelea* vincatur, elegans tamen est, nervis plena, rebusque semper conveniens. *Longinus* verò non Criticus tantummodo fuit eximius, sed Philosophus etiam acutus, qui in omni vitæ ratione, ipsaque in morte, magnum se præbuit. Ipse, qui sequitur, *Longini* liber novis & separatis

Pag. 3.
4.
5.
6.
8.
9 seq.
17 seq.
22.
23 seq.
25.
27 seq.
1-108.
paginis

Doctissimus Britannus, qui hanc novam *Longini* editionem curavit, rationem ejus ipse in præmissa reddit Præfatione. Ipsa libri *πρὸς Ἄψκ* elegantia eum ceperat, tum vero etiam illorum studiis inservire voluit, qui in Græcis literis toti alieni sunt. Latuit iste liber intra velum Bibliothecarum usque ad medium Seculi decimi sexti. Prima Latina versio *Gabrielis de Petra* Genevæ A. 1612 formis descripta in lucem exiit. Sed, quæ primum orbi tradita fuit, recentior versio Gallica est *Boilavii*, quæ, ut cum Græco non ubique conveniat, elegans tamen est, & erectum dicendi genus in se continet. Anglica vero hæc, quam indicavimus, conversio finita jam erat, cum audivit Clariss. *Smitbus*, *Longinum* dudum antea, nimirum A. 1724; a *Welfedio* Britannica veste indutum, publicæ luci expositum esse. Sed in stuporem conjectus fuit, cum exploravit, istam Anglicam versionem *Boikavianam* esse, eamque corruptam ac inficere expressam, & omnibus illius maculis, ipsis etiam operum erratis, infectam. Postea in manus ei binæ aliæ Britannicæ inciderunt versiones: Una *Jos. Hallii*, Equitis, Londini A. 1652, altera vero, sine nominis mentione, Oxonii A. 1698, prodiit, quæ cum Gallica *Boilaviana* comparata esse, in Indice dicitur. Harum vero ea erat ratio, ut a re proposita ipsum non possent abducere. Confecerat hanc dudum versionem, sed non citius eam, quam spatiò novem annorum interjecto, publicavit; atque intra hoc tempus illam identidem retractavit, amicorum judiciis subjecit, & plurima hinc inde ad Græcum emendavit exemplum. Nam propositum ipsi erat, hoc Latinis verbis accurate expressum orbi exhibere. Ac sane præ nobis ferendum est, quippe qui nonnullos locos cum Græco contendimus, Clariss. *Smithum* metam animo designatam obtinuisse. Is & gratias agit Celeb. *Pearcio*, cum de suis ejusdem libri editionibus, in quarum numero alteram comprimis laudat, tum maxime de animadversionibus & correctionibus, quibus hanc versionem auxit & ornavit. Notæ & observationes, ad hanc adscriptæ, chartæ jam mandatæ fuerunt, cum Latinas legit *Pearcinas*. Præmittitur præterea *Index & Sectionum Longini*, & *Autorum*, quos ille testatus est; nunc autem *enarratio vitæ, scri-*

ptorum, & characteris Longini consequitur, quæ Introductio in *περί* Pag. 3.
Ψ libellum jure ac merito nominari potest. Non Syrus 4.
natione, verum, id quod verosimilius est, Græcus, idemque
Atheniensis, fuit, quia *Demosthenem* civem suum ipse vocavit.
Cum viris ætatis suæ doctis diligenter versatus est, imprimisque
Ammonium & *Origenem*, Philosophos tum clarissimos, cum cu- 5.
ra audivit. Athenæ olim erant Academia orbis; quare *Lon-* 6.
ginus, idoneum hunc locum ratus, studiis obsequendi suis, illic
mansit, ubi & suum *περί* *Ψ* librum composuit, eodemque
edito eximiam Critici gloriam sibi peperit. In hoc elegantem 8.
doctrinam, eloquentiam, & philosophiam, professus est, Acade-
miam, quam *Plato* condiderat, secutus. Magna valuit apud
Reginam *Zenobiam* gratia, quam & filii educatione, & aliis præ- 9 seq.
claris promeritis, conciliaverat. Ex scriptis, quæ plurima edi- 17 seq.
dit, nullum ab interitu vindicatum est, præter hoc *περί* *Ψ*,
quod puncta tulit omnium. In aliis ejus virtutibus candor emi- 22.
nuit, cujus indicium dedit, dum de *Mose*, & ejus verbis, *γε-
νέθω φῶς κ. τ. λ. Sectione IX* præclare judicavit, hæcque ad
sublime retulit; id quod, præter alios, *Cel. Wollius* noster A.
1735 singulari enodavit Commentatione. Legerat *Longinus* 23 seq.
haud dubie Græcam Ver. Test. versionem. Quid? quod &
ipsas Novi Test. tabulas versasse videtur. Exstat saltem in Vati-
cana Codex Evangeliorum MStus, ubi ex *Longini* deper-
ditis, ut nos arbitramur, *περί συνθέσεως λόγων* libris *S. Pau-*
lus inter maximos oratores nominatur, hæcque citantur verba:
περί τέτοις Παῦλος ὁ Ταρσεύς, ὅτινα καὶ πρώτος Φημι
πρὸς τὸν ἀναποδείκναι δόγματός ἀναποδείκναι. Scripsit quidem *Cel. Fabri-*
eius Biblioth. Græc. Lib. IV Cap. 31 pag. 445, verba ista a Christia-
no homine adjecta esse, sed nullam ille, cur ita decernat, addidit
rationem. Ill. Vir, *Guil. Temple*, observat, post imperium 25.
Antoninorum Græcam mundiciem non amplius viguisse. At
Longini dictio, ut ab *Aristotelea* vincatur, elegans tamen est,
nervis plena, rebusque semper conveniens. *Longinus* vero non 27 seq.
Criticus tantummodo fuit eximius, sed Philosophus etiam acu-
tus, qui in omni vitæ ratione, ipsaque in morte, magnum se
præbuit. Ipse, qui sequitur, *Longini* liber novis & separatis 1-108.
paginis

paginis insignitus est. Dabimus præcipua capita, quæ ad naturam hujus editionis pernoscendam aliquo modo pertinere videntur. Verba *Longini* Græca hic minime apparent. Soli nova versio Britannica exhibetur, prout ordo *Seditionum* eam requirit. Hac tota communicata, Notæ Cl. *Smithi* ac Observationes demum singularem sibi vindicant locum, quæ Anglice quoque conscriptæ sunt. Sunt vero illæ ejusmodi, ut ad rem criticam, ad veterem Historiam, & ad stili denique referri mereantur vim atque elegantiam. Duo sunt, quæ hanc editionem imprimis ornant. Unum est, quod Autor doctissimus exempli recentiorum magni nominis Criticorum lectissima recitat, ad præcepta *Longini* illustranda. Sic *Tassus* in *Giervasalemmæ liberatis* quædam ei suppeditavit. Exstant hic loci selectiores virorum celebrium, qui in Magna Britannia eloquentiæ laude florent, ut *Tillotsoni*, *Popii*, *Pearcii*, *Miltoni*, *Addisoni*, aliorumque. Ex his etiam notissimis libris, qui *Spectator*, *Guardian*, inscribuntur, & aliis ejusdem generis, loci excerpti sunt lectu valde digni. Ut vetera Græciæ Latiniæ Autorum exempla taceamus, quæ Vir doctus cumulavit. Alterum, idemque præcipuum, quod nobis hac in editione probatur, consistit in idonea collectione locorum, ex sanctissimis utriusque Fœderis codicibus depromptorum, quibus sententiæ *Longini* lux accenditur egregia. Ut vel hoc nominæ hunc Cl. *Smithi* laborem etiam atque etiam commendemus. Quoquo te vertes, locos perspicies *Mosis*, *Jobi*, *Psalmsorum*, ipsius *Christi* verba, notatu digniora. Paucas *S. Pauli* elegantias testatus est Cl. Autor. Quo etiam perspicuum sit, quam scitam ille versionem confecerit, verba nonnulla ex *Seditione XLIV*, quæ ultima est, exempli gratia non alienum erit proferre. Criticus Philosophi personam sumxit, ejusque verbis usus, *παιδομαθεῖς ἀλλοτρίαις διανοίαις* dixit. Doctissima *Daceria* in Notis ad *Terentium* verborum hunc vult esse sensum: ab infantia nostra *us sumus facili imperio, nulla tyrannide aut ut onerato*; sic enim verba ejus ex Gallico Latine fideliter convertimus. *Pearcius* contra hanc sententiam adoptavit: *just and lawful vasallage*, id est, *justum & legitimum servitium*; quo sensu *ἀρχῆ διανοίας* *Isocrates* dixit. Cl. *Smith* alteram

alteram quidem non incienter delegit notionem, sed venustius locum ita expressit: *we were born in lawful subjection, nati eramus in legitima subjeltione.* Ipsam vero rem in notis adjunctis ex Historia Græca Romanaque confirmat. Ut sensus hic sit: Democratia, in qua sua quisque libertate utitur, nutritrix est erectoris indolis, & nihil ea efficacius ad sublime confectandum incitare reperitur. Quare nos felices erimus utique, qui in libero ejusmodi legitimoque imperio nati sumus. Non dubitamus, fore plura, quæ literati lectores in hoc libello investigare, atque in usus suos convertere, queant. Ipsum vero, quod *Longinus* exposuit, argumentum de industria non exscripsimus, quoniam istud & præterit neminem, & jam alia excerptum fuit occasione.

Pag. 184
seq.

THE METHOD OF FLUXIONS, &c.

hoc est,

METHODUS FLUXIONUM ET INFINITARUM serierum, cum ejusdem ad geometriam curvarum applicatione. Opus posthumum ISAACI NEWTONI, ex Latino Anglice versum, perpetuisque Commentariis illustratum, Autore JOANNE COLSON, A. M. & Societatis Regiæ Socio.

Londini, 1736, 4 maj.

Alph. I plag. 20 $\frac{1}{2}$, Tab. æn. I.

Egregium hoc Opus, quod ceteros hujus generis libros tantum antecellit, quantum inter omnes facile Geometras *Newtonus* eminet, illud ipsum est, quod jam pridem, Illustri ejusdem Autore adhuc in vivis degente, *Cel. Pembertonus* edere consilium ceperat. Qui cum consilium suum, *Newtono* vivis erepto, mutasset; id sibi negotii sumisit *Clariss. Colsonus*, & quia primos hujus Operis fructus civibus suis solis esse voluit, idem ex Latina lingua, qua illud *Newtonus* conscripserat, in Anglicam transtulit, & tironum ejus artis, quam hoc Opus tradit, utilitati prospiciens perpetuis Commentariis illustravit, eorum autem causa, qui principia & fundamenta hujus artis impugnaverunt, & tanquam incerta nimis ac infirma traduxerunt, Præfatione instru-

E e e

xit,

xit, qua, quam stabilibus hæc ars nitatur fundamentis, præclare ostendit. Totum itaque hoc Opus duo complectitur, *primam* ipsum *Newtoni* librum de seriebus infinitis & fluxionibus, *secundo* *Cossoni* in hunc librum Commentarios; de quibus singulis nunc sigillatim agemus. Ipse igitur *Newtoni* liber, parvus is quidem mole, sed & ob difficillimi argumenti uberiorem, solidam, ac minime vulgarem, tractationem, & ob exemplorum selectam, & ob divinum *Newtoni* ingenium, ex hoc Opere ubique elucens, maximi sane æstimandus, *tribus* tanquam *Partibus* constat, quarum *prima* *ἰσχυρῶν* instar series infinitas tractandi rationem demonstrat, *altera* methodum fluxionum, proprie sic dictam, tradit, *tertia* usum utriusque methodi in geometria curvarum ostendit. Quod ad primam attinet, versatur ea in exponenda nova illa Logistica speciosa parte, quæ ante *Newtoni* ævum fere incognita, postea vero & ab aliis, & a *Newtono* maxime, fuit exulta, cujus ope quælibet quantitas algebraica complexa in ejusmodi seriem, quæ ad verum ejus valorem continuo appropinquat, resolvitur. Quæ in libello *de Analyti per æquationes infinitas*, atque *Fragmentis Epistolarum Newtoni*, de hoc argumento interserta leguntur, ea hic ordine congesta, aucta etiam singularibus artificiis, & uberius exposita, videmus. Docetur nimirum modus fractiones, quæ polynomios habent denominatores, in seriem simplicium terminorum continua divisione resolvendi, & radices tam ex potentiis puris, quam ex affectis æquationibus, extrahendi, & simul compendiosa valdeque universalis methodus, æquationes affectas numerice resolvendi, ostenditur. Hæc sunt quibus *prima Pars* hujus libri absolvitur, quam maxime in gratiam sequentis *Partis* Autor præmisit, quippe qua methodus fluxionum explicatur. Quicquid in hoc argumento arduum est, id *Newtonus* ad solutionem duorum Mechanicorum Problematum reducit, quibus omnino tanquam fundamentis methodum suam exstruxit. Primum est: Longitudine spatii descripti omni tempore data, velocitatem mobilis dato quovis tempore invenire; & respicit methodum fluxionum directam, quam vocant. Alterum est prioris conversum, hoc videlicet: Velocitate mobilis omni tempore data,

spacium

spatium quovis tempore dato descriptum invenire; quod methodi fluxionum inversæ principium est, Intelligendum est autem, tempus hic non spectari, nisi ut per motum æquabilem expositum & dimensum, spatium autem, haud secus ac omnem quantitatem, *Newtono* generari continua indefinitorum incrementorum, seu momentorum, quæ dicit, accessione, quæ dum quantitas nascens successive & continuo capit, in motu & fluxu vetuti quodam constitui, per motum adeo generari, videtur; quod etiam *Fluentium & Fluxionum* appellationi ortum dedit, quorum nominum illud quantitates continue crescentes aut decrecentes, hoc velocitates motus generantis, seu eas, quibuscum incrementa tempusculis infinite parvis nascuntur, designat. Itaque quoniam spatii, motu utlibet variato descripti, longitudo omni tempore datur, data relatione constante, quam id omni temporis momento ad aliud spatium simul, motu tamen æquabili, descriptum habet; velocitas autem mobilis omni tempore datur, data relatione velocitatis hujus ad alius cujusdam mobilis celeritatem uniformem, per singula temporis momenta constante; inde intelligitur, primum horum Problematum mechanicorum geometrice & in omni ambitu suo sic posse proponi: data fluentium relatione, invenire relationem fluxionum; alterum sic: æquatione data; quæ quarundam quantitatum fluxiones involvit, ipsas fluentes invenire. Et hisce duobus locis omnis fluxionum methodus continetur. Quibus ex principiis fluxionum doctrinam derivaverit *Newtonus*, dictum est: jam ad utriusque Problematis solutionem pergimus. Et primum quidem Problema, quo directæ fluxionum methodus conficitur, maxime universaliter sic solvitur. Æquatio, qua fluentium ratio exprimitur, secundum dimensiones cujusdam fluentium, veluti x , disponatur, & singuli termini primum per singulos terminos *cujusvis progressionis arithmetica*, cujus differentia sit differentia progressionis exponentium in æquatione æqualis, deinceps per quantitatem $x^{-1}dx$ multiplicentur, hæc operatio separatim pro singulis fluentibus instituat, omnia denique producta in unam colligantur summam, quæ nihilo ponatur æqualis. Quæ solutio quantum a vulgari differat, qui tam calculum differentialem, quam vulgarem

rem methodum fluxionum, qualis a plerisque scriptoribus Anglis tradita est, callent, omnes facile intelligunt. Circumscribitur enim vulgaris ista methodus multo angustioribus limitibus, cum coefficientes numericos terminorum æquationis, quam vocant, differentialis vel fluxionalis alios non admittat, nisi qui sint dignitatum singularum fluentium exponentes. Cujus rei hæc forte ratio est, quod vulgò fluentem aliquam solam & sine relatione ad aliam considerent, ac ita statim proponant Problema: Datae fluentis invenire fluxionem; quod neutiquam ad mentem *Newtoni* facere videntur, qui de fluentibus quantitatibus sic statuit, ut, nisi ad quandam æquabiliter fluentem referantur, earum fluxus distincte concipi mente nequeat. Contra per *Newtoniam* methodum quoslibet numericos coefficientes, modo definitæ progressionis arithmeticæ fuerint termini, assumere liberum est; unde infinita solutionum unius Problematis varietas enascitur, ex quibus, quæ ad negotium maximè videbitur appositæ, ea eligi poterit. Solutionem suam *Newtonus* haud paucis exemplis illustrat, & ostendit præterea, quomodo æquatio fluxionalis inveniatur, si æquatio proposita plures fluentes involvat, nec non si quantitates complectatur geometricè irrationales; denique demonstrationem hujus solutionis, ex natura momentorum petitam, subjungit. De fluxionibus autem aliorum graduum hic exponere prætermisit, eam forsitan ob causam, quod in toto hoc opere his sibi opus non fore intellexit. Ad quæ enim Problemata illis alii vel maxime indigent, ea tam scite tractavit omnia, ut primæ fluxiones abunde sibi sufficerent. Alterum Problema hoc erat: Data æquatione, quæ fluxionum quarundam relationem exhibet, ipsarum fluentium invenire relationem. Quam difficilis sit hujus Problematis solutio, quam parum universales sint, quas huc usque ejus habemus solutiones, & quanto studio in inveniendis methodis, plures casus sub hoc Problemate contentos solvendi, Analystæ defudarint, inter omnes constat rerum mathematicarum peritos. Sed, quam *Newtonus* hic exhibet, valde universalis est solutio. Neque tamen neglexit vulgarem, quæ operatione contrariis illi, quæ præcedens Problema solutum fuit, conficitur. Nam, quam-

vis

vis particularis sit, & raro succedat, tamen ea prius uti suadet, quam universalis aliqua methodus tentetur. Ad universalem vero solutionem hujus Problematis, quæ per series infinitas maxime procedit, ita sibi viam parat. Primum monet, in singulis terminis æquationis fluxionalis symbola fluxionum ad eandem dimensionem debere ascendere, & ubi id non contingat, sub-

intelligendam esse fluxionem aliquam unitati æqualem; deinde æquationes, quæ duas tantum fluxiones involvunt, ita semper esse disponendas, ut ex altera parte habeatur ratio fluxionum $\frac{dy}{dx}$, (in qua fluentem numeratoris *relatam*, denomi-

natoris *correlatam*, perspicuitatis & brevitatis gratia appellat,)

ex altera autem parte valor hujus rationis per simplices algebraicos terminos expressus; hinc, si in valore hujus fractionis terminus occurrat, ex quantitate respectu fluentium complexa constans, vel signo radicali subjectus, aut si ipsa hæc fractio æquationis affectæ radix sit, reductionem æquationis per divisionem, aut per radicis extractionem, aut per affectæ æquationis resolutionem, esse instituendam. Quibus præmissis, omnè hoc Problema in tres casus dividit. Primus est, si in data æquatione duæ fluxiones & alterius earum fluens involvuntur; secundus, si duæ fluxiones cum duabus suis fluentibus adsunt; tertius, si plures duabus fluxiones habentur; qui singuli casus separatim solvuntur. Primi casus solutio sic habet. Fluens, quæ sola occurrit in æquatione, fiat correlata, & rite disposita æquatione, ut dictum, valor fractionis multiplicetur per correlatam, postea singuli termini dividantur per numerum dimensionum, quem illa correlata quantitas in singulis terminis obtinet; quo facto habebitur alterius fluentis valor. E. g. detur æquatio =

$dy^2 - dx dy - x^2 dx^2 = 0$; facta x correlata, & disposita æquatione, fiet $\frac{dy}{dx} = 1 + x^2 - x^4 + 2x^6$ &c. & reli-

quis rite peractis ad regulam, habebitur $y = x + \frac{1}{3}x^3 - \frac{1}{5}x^5$

$+ \frac{2}{7}x^7$ &c. At, si in valore rationis $\frac{dy}{dx}$ terminus occurrat, cujus denominator quantitatem x unius dimensionis involvat:

Eee 3

ut

ut ne infinita quantitas pro valore fluentis y prodeat; loco x sumenda est quantitas $b+x$, vel $x-b$, & hæc ipsi x in æquatione reducta ubique substituenda. Hanc enim mutationem non impedire, quo minus vera fluentium inveniatur relatio, *Newtonus* præclare demonstrat. Secundum casum omnium difficillimum sic docet resolvere. Æquatione, ut in præcedenti casu, reducta, & si opus est, ita præparata, ut in nullius termini denominatore fluens aliqua occurrat, disponantur ejus termini in duas classes, horizontalem alteram, alteram verticalem, & in illa quidem ponantur omnes termini, relata non affecti, secundum ordinem dimensionum correlatæ, incipiendo a minima, in verticali vero ad sinistram omnes reliqui termini eodem modo ordinentur deorsum; hisce factis, multiplicetur primus terminus classis horizontalis per correlatam, & per numerum dimensionum dividatur, & quotus fiat primus terminus valoris pro relata inveniendi; hic substituatur ipsi relatæ in singulis terminis classis verticalis, & facta ipsis ex opposito ad dextram scribantur; addantur termini homogenei proxime altiores, & ex summa inveniatur terminus secundus valoris relatæ eodem modo, quo antea primus; & sic continuetur operatio, quousque libeat. Rem ipsam sequens diagramma declarabit. Sit æquatio reducta $\frac{dy}{dx} = 1 - 3x + y + x^2 + xy$: & erit schema calculi hujusmodi:

$$\begin{array}{r|l}
 & 1 - 3x + x^2 \\
 + y & * + x - x^2 + \frac{1}{3}x^3 - \frac{1}{6}x^4 \text{ \&c.} \\
 + xy & * * + x^2 - x^3 + \frac{1}{3}x^4 \text{ \&c.} \\
 \hline
 \text{Summa} & 1 - 2x + x^2 - \frac{2}{3}x^3 + \frac{1}{6}x^4 \text{ \&c.} \\
 \hline
 y = & | x - x^2 + \frac{1}{3}x^3 - \frac{1}{6}x^4 + \frac{1}{30}x^5 \text{ \&c.}
 \end{array}$$

Hæc generalis solutio infinitis modis potest variari, si loco ejus quantitatæ, quæ ex primo termino classis supremæ horizontalis derivatur, alia quævis data quantitas pro primo termino valoris relatæ assumatur, & operatio prorsus ut ante continuetur. Sic, si primum terminum valoris y assumamus $= 1$, eumque in termi-

terminis $+y$ & $+xy$ substituamus, operationem vero ut ante continuemus, habebimus $y = 1 + 2x + x^2 + \frac{1}{3}x^3 + \frac{1}{4}x^4$ &c. Et nonnunquam adeo necesse est, ut operationis initium fiat quantitate constante pro arbitrio assumpta, id quod *Newtonus* tribus casibus declarat. Denique compendia dantur, quæ hanc solutionem sæpe breviorẽ & faciliorem reddunt, quorum quinque præcipua Auctor demonstrat. Sed de his quibus plura nosse volupe erit, eos ad ipsum hoc Opus ablegamus. Tertiũ casus solutio ad priorum solutiones reducitur. Res enim omnis eo redit, ut omnibus fluxionibus, exceptis duabus, per relationes singularum binarum aut ex natura quæstionis aut pro arbitrio assumtas exterminatis, æquatio proposita fluxionalis in aliam mutetur, quæ ad primum vel secundum casum poterit referri. Sic, absoluto hoc difficillimo Problemate pergit Auctor ad demonstrandum ejus & præcedentis Problematis usum tam in geometria curvarum, quam in variarum quæstionum, quæ ab ea pendent, solutione. Et primo quidem de quæstionibus, quas de maximis & minimis appellant, secundo de methodis tangentes curvarum ducendi, agit, earumque novem recenset. Prima est pro curvis, quarum natura datur per relationem ordinatæ ad abscissam, cui in dato angulo insistit, aut ad aream alius curvæ, quæ eidem ordinatæ adjacet, aut denique ad arcum alius areæ, cujus tangentes duci possunt; secunda pro curvis, quæ determinantur per relationem duarum rectarum, ex eodem curvæ puncto educarum, & quarum altera est ad abscissam in dato angulo ordinata, altera ad datum punctum extra curvam ducta; tertia pro curvis, quæ referuntur ad duas subtensas, ex datis duobus punctis ad idem curvæ punctum ductas; quarta, quinta, & sexta, sunt pro curvis, quarum ordinatæ ex dato puncto exeunt, & ad rectam positione datam, cui occurrunt, aut quandam ejus partem, referuntur; septima pro spiralibus est; octava pro quadratricibus; nona pro curvis, quæ ad alias, communem abscissarum lineam habentes, & ad quas tangentium lex cognita est, ita referuntur, ut detur relatio inter partem ordinatæ, a duabus curvis interceptam, ad arcum aut ordinatam alterius curvæ. Hæc excipit Problema omnium elegantissimum, & ad

penitus

penitus indagandam curvarum naturam utilissimum, quod Auctor ita proponit: ad datum quodvis datæ curvæ punctum quantitatem curvedinis invenire. In quo Problemate solvendo rationem ac viam sibi elegit *Newtonus*, a vulgari haud parum diversam. Principii loco ponit, curvedinem alicujus curvæ in dato puncto æqualem esse curvedini circuli, curvæ concavam faciem in dato puncto ita tangentis, ut alius tangens circulus intra angulum illum contactus cadere nequeat; circuli autem curvedinem, quæ constans est, diametro suæ reciproce esse proportionalem. Sic itaque ad inventionem radii, aut centri, curvedinis reducto Problemate, quinque præcipuas hujus centri proprietates recenset, quarum, quæ simplicissima est, primam in usum solutionis solam convertit, quanquam singulæ singulares solutiones suppeditare possint. Sed illa hæc est: ducto ad curvam perpendiculo in dato puncto, centrum curvedinis esse punctum concursus duorum perpendiculorum, ex utraque primi illius perpendiculi parte ad infinite parvam ab eodem distantiam ductorum. Quo ex fonte non alienum videtur, quomodo solutionem hujus Problematis *Newtonus* derivaverit, docere: quo facilius intelligi, quod supra diximus, possit, hoc in Opere *Newtonum* fluxionibus secundi ordinis iis etiam in locis, ad quæ illas alii maxime adhibent, potuisse carere. Sit data curva AD,

TAB. IV

Fig. 6.

ad quam in dato puncto D fit tangens DT, & perpendiculum DC, in quo C sit centrum curvedinis. Sit $AB = x$ abscissa, ad quam in angulo recto ordinata sit $BD = y$. Per D ducta sit ad AB parallela, cui occurrat in G ex puncto Ceducta ipsi BD parallela, in qua capiatur datæ magnitudinis $Cg = z$. Erecto ex g ad CG perpendiculo $gd = z$: erit $Cg : gd (= TB : BD) = dx : dy$. Simili ratione sit in distantia a puncto D infinite parva ductum perpendiculum dC, quod rectis DG, dg, occurrat in F & f punctis, & demittatur perpendiculum de. Quibus factis, erunt De, de, df , simul nata momenta fluentium $x, y, & z$, atque erit $DF = De + \frac{de \times de}{De}$

ideoque $dF : DF = dz : dx + \frac{dx^2}{dz}$. Hinc ob $dF : DF =$

Cg:

CG : CG, determinata et *Acta Erud. A. 1741 Mens. Jul. pag*
 393. 396. 397. et 408.

$dx = 1$ & $dy = z$ =

ipse reperitur = $\frac{(1 + z^2)^{\frac{3}{2}}}{dz}$

In æquationis ad curvam flu
 & z in locum dy; hujus
 capiatur, facta eadem substi
 lor ipsius dz, ex præceden

invenientis, capiatur in DB pr

HC ipsi AB parallela, qu
 Hanc autem regulam Auto
 modo eadem methodus ad
 commodari, exemplis spiraliu
 methodum, quæ magis ob
 Nimirum, si quovis centro
 describi, qui curvam in plu
 vel ampliari, usque dum d
 circulus ille ibidem curvam
 supponatur accedere ad pu
 cedere, usque dum tertium
 in puncto contactus coeat,
 curvæ in puncto hoc conta
 radium curvedinis ope æqu
 sunt ponendæ. His exposi
 Problemati affinia: invenire
 va datum curvedinis gradun
 dinis, quod vocat, sive id, in
 tantum non semper flexus c
 infiniti flexus, item maxim
 centri curvedinis, seu, ut ali
 radorum in puncto datæ cu
 nem ad verticem curvæ, ub
 currit. Problemati de qu

Fig. II.



Fig. IV.



Fig. VI.

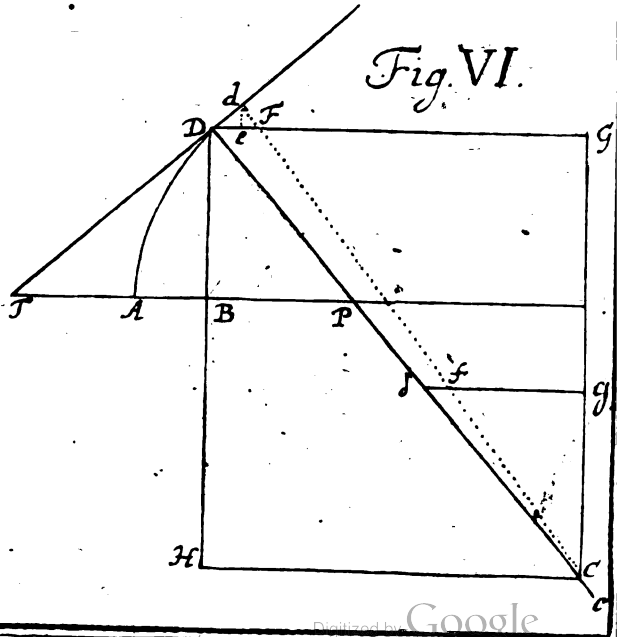

elegans, neque magis tritum, jungitur, de qualitate nimirum curvedinis in dato curvæ puncto. *Qualitatem* vero *curvedinis* dicit *Newtonus* inæquabilitatem seu variationem curvedinis per diversas curvæ partes; ut hoc sensu qualitas curvedinis Spiralis æquabiliter inæquabilis, plurimarum autem curvarum qualitas curvedinis inæquabiliter inæquabilis, possit vocari. Ad determinandam igitur curvedinis qualitatem hæc præmittit principia:

1) quod in punctis similium curvarum similiter positis similis sit curvedinis variatio vel inæquabilitas; 2) quod in ejusmodi punctis fluxiones radorum curvedinis sint fluxionibus curvarum proportionales; 3) quod, ubi fluxiones illæ proportionales non sunt, dissimilis sit curvedinis inæquabilitas, & quidem major ibi deprehendatur variatio, ubi ratio fluxionis radii curvedinis ad fluxionem curvæ major est. Pro mensura deinde qualitatis curvedinis assumit uniformem circuli curvedinem, & rationem illarum fluxionum appellat *indicem inæquabilitatis curvedinis*; utpote quæ, quantum curvæ in dato puncto curvedo circuli curvedini dissimilis sit, exponit. Jam sit $AB = x$, $BD = y$, $DP = t$, $DC = v$: & erit $De = dx$, quæ ponatur $= 1$, atque $Cc = dv$. Et, cum sit $BD : DP = De :$

Dd , erit $Dd = \frac{t}{y}$, fietque $\frac{Cc}{Dd} = \frac{ydv}{t}$; quæ est indicis inæquabilitatis curvedinis universalis formula. Sic in parabola Apolloniana, ad quam $ax = y^2$, invenietur index inæquabilitatis curvedinis $= \frac{6y}{a}$. Quæ formula cum adeo simplex

sit & facilis; parabolæ curvedinem *Newtonus* maxime idoneam habet, ad quam aliarum curvarum omnium curvedo comparetur; quam rem aliquot exemplis illustrat. Usum denique hujus Problematis ad varias quæstiones solvendas ostendit, ex quibus unam hanc hic notasse sufficiat: Determinare conicam sectionem, in cujus aliquo puncto curvedo & positio tangentis respectu axis similis sit curvedini & positioni tangentis in dato alius cujusdam curvæ puncto. Cujus quæstionis solutio hoc offert commodum, ut in locum illarum Elliptum secundi generis, quantum proprietates in refringendis radiis *Cartesius* in *Lib. II Geometria*

netrix docuit, conicæ sectiones possint eodem fere successu substitui. Pervenimus tandem ad Problemata de areis & longitudinibus curvarum inveniendis, in quibus methodi fluxionum palmaria conspicitur utilitas. Et omnem quidem de quadratura curvarum doctrinam *Newtonus* hic in tria membra dispertitur. Nam primo docet, curvas invenire quotlibet, quarum areæ finitis æquationibus possint exhiberi, secundo, quocunque curvas lesinare, quarum areæ ad datæ curvæ aream relationes habeant per finitas æquationes expressas, tertio, cujusvis propositæ curvæ aream determinare. In tertii horum Problematum solutione Autor præcipue docet quadraturam curvarum, quarum æquationes terminis complexis constant, reducendo easdem ad æquationes infinitas, sed terminorum simplicium. In cujus argumenti tractatione nonnulla affert haud vulgaris indaginis, veluti sum docet, quomodo ex universali areæ cujusdam curvæ formula determinari debeat area datæ abscissæ portioni adjacens, tem, qua ratione canon logarithmorum facile construat: vede his harum rerum curiosos ex ipso hoc Opere cognoscere, quam e nostra enarratione, malumus. Sed, cum non raro contingat, ut, quamvis curvarum quarundam æquationes complexis terminis laborent, areæ tamen earum possint per finitas æquationes exhiberi, saltem ad simpliciorum & tanquam cognatarum curvarum quadraturas reduci, ut ne qua parte imperfectum hoc problema dimitteret, Autor his etiam casibus propexit. Nam eum in finem præmisit priora duo problemata, quæ eo potissimum valent, ut, assumtis sectionibus conicis, aut aliis notæ magnitudinis curvis, aliæ curvæ possint inveniri, cum illis comparandæ, & tabulæ construi, quæ æquationes, harum curvarum naturam definientes, ordine dispositas, una cum arearum valoribus complectantur. Habentur ejusmodi tabulæ duæ in libello *Newtoni de quadratura curvarum*, quarum prima areas nonnullarum curvarum ad rectilineas figuras, altera ad sectiones conicas, relatas exhibet. Eæ huc translatae sub finem tertii Problematis comparent; sed prima harum tabularum sex curvarum ordinibus aucta hic sistitur, & addita est uberior de constructione & usu harum tabularum commentatio. Denique

solutione harum duarum questionum, quomodo valor areae curvilineae mechanice approximando possit determinari, & qua ratione ex data area curvae abscissa & ordinata ejus definiantur, tractationi de quadratura curvarum finis imponitur. Quae reliqua sunt in hoc Opere, ea ad doctrinam de rectificatione curvarum spectant, quam Autor ad modum praecedentis de quadraturis tribus Problematis absolvit. Primum docet, curvas, quot libuerit, invenire, quarum arcus finitis aequationibus exprimi queant; quae res breviter eo redit, ut, proposita aliqua curva, inveniatur radius evolutae vel curvedinis, ac inde determinetur aequatio, quae naturam evolutae definiat. Alterum est pro inveniendis quotlibet curvis, quarum arcus ad aliarum curvarum arcus, aut areas datis rectis applicatas, possint ope finitarum aequationum comparari. Tertium vero & ultimum quamvis datam curvam sive ope tabularum quadraturarum, si id fieri potest, sive per aequationes infinitas, rectificare docet. Sed, quoniam de ipso hoc *Newtoni* Opere satis dictum esse videtur: deinceps, quae ad *Colsoni* Commentarios attinent, breviter persequemur. Quae ad introductionem, vel ad methodum infinitarum serierum, annotavit, ea in *VI Sectiones* sunt divisa. Et principio quidem ut methodum hancce tironibus Autor faciliorem redderet, fontes aperuit, ex quibus ea derivatur. Ostendit nimirum, ex vulgari Arithmetica eam omnem deduci posse, quoniam in universum Algebra non differt a vulgari Arithmetica, nisi quatenus, quae in hac singulari quadam ratione expressa sunt, in illa universali & indefinita ratione exprimuntur. Nam, sicut in vulgari scala Arithmetica *denarius* radix est, per quam omnia computamus; ita in aequatione Algebraica quavis rite disposita numerus aliquis indeterminatus pro radice habetur, per quam, vel per cujus potentias, omnes quantitates quaesitae exprimuntur & computantur; & quemadmodum in Arithmetica per fractiones decimales fieri solet approximatio, ita in methodo infinitarum serierum convergentium per seriem fractionum, ex cujusvis radice universalis potentias compositarum, ad quantitatem quaesitam continuo approximamus. Posthaec procedit ad duas praecipuas serierum infinitarum affectiones considerandas,

as, convergentiam puta & divergentiam, & ostendit, in omni-
 us seriebus infinitis, sive convergant, sive divergant, intelli-
 endum esse *Supplementum* quoddam, quod, si determinari queat,
 eriem finitam & perfectam efficiat; in divergentibus quidem
 eriebus hoc supplementum esse exhibendum, nisi quaestionem
 indecisam & imperfectam dimittere velis; in convergentibus au-
 tem posse negligi, quoniam cum ipsis serierum terminis conti-
 nuo decrescit, & tandem omni assignabili quantitate minus eva-
 dit. Quare, cum convergentium serierum præ divergentibus
 usus tantus sit, quomodo series infinitæ inveniri possint ad da-
 tum valorem finitum continuo convergentes, varia ratione do-
 cet. Deinde operationes considerat, per quas series infinitæ
 aut producuntur, aut productæ tractantur. Et in *secunda* qui-
 dem *Sectione* exponit methodos inveniendi series infinitas per
 divisionem & extractionem radicis ex æquatione pura. Si quan-
 titas complexa per divisionem reducenda est ad seriem infinitam,
 docet Autor, qua ratione divisio possit in multiplicationem
 mutari adhibito supplemento, de quo ante dictum fuit; & ad
 eundem fere modum docet extractionem radicis per æquatio-
 nes supplementales fictas peragere. Hinc theoremata univer-
 salia deducit, quibus multiplicatio, divisio, involutio, & evo-
 lutio, infinitarum serierum magis expeditæ redduntur, & quæ ad
 novam quandam praxin resolutionis fractionum ac radicum ap-
 plicantur, qua ad omnes formas æquationum resolvendas Au-
 tor aditum sibi munit. Pergit enim in *tertia Sectione* ad exege-
 sin numerosam, & postquam *Newtoni* methodum æquationes
 numericas affectas resolvendi magis explicuit, theorema uni-
 versale inde deducit, cujus ope cujusvis æquationis numericæ
 radix quantumvis accurate & satis facile potest computari. In
quarta Sectione resolutionem speciosarum æquationum tractat.
 Quod negotium quoniam cum hac præcipue difficultate est con-
 jungendum, ut forma diversarum serierum, in quas eadem æqua-
 tio resolvi potest, determinetur, & initialis earum approxima-
 tio, seu primus terminus, inveniatur; *Newtonus* ope regulæ &
 parallelogrammi, cui potentæ duarum indefinitarum specierum
 æquationis combinatæ inscribuntur, hanc rem expedire docu-
 erat.

erat. Hujus igitur artificii principia & fundamenta *Colsonus* hac in *Sectione* dilucide & copiose demonstrat; deinde in *quinta Sectione* multas alias methodos analyticas proponit, quibus *series* pro radicibus æquationum ad quemvis numerum terminorum facile extendi possunt. Itaque, satis explicata *methodo* infinitarum serierum, transit in *Sectione sexta* ad methodum fluxionum, cujus naturam & principia latius exponit. Hanc introductionem excipiunt annotationes ad primum *Problema* de methodo fluxionum directa, quibus hæc tria potissimum agit: primum, ut demonstrationem regulæ, quam *Newtonus* dederat, illustriorem & firmiorem reddat, ac ab omni difficultate vindicet; alterum, ut doctrinam de Fluxionibus superiorum ordinum tradat, & ex notione fluxionum primis ordinis deducat; tertium, ut methodum universalem proponat, ope curvarum, easque tangentium rectorum linearum, fluentes ac fluxiones, in omni casu & cum omnibus earum *συμπτώμασι* & affectionibus, exhibendi & repræsentandi. Quæ methodus, cum adeo abstractas a sensibus fluxionum notiones tanquam sensibus subjiciat, multum conducit & ad existentiam earum demonstrandam, & ad methodum illas inveniendi uberius comprobendam ac illustrandam. Ultimum denique locum occupant annotationes ad *Problema* illud, in quo *Newtonus* methodum fluxionum inversam tradiderat. Et hic exempla a *Newtono* proposita tam per regulas *Newtoni*, quam per varias alias *Analyses*, solvuntur, nova etiam exempla adjiciuntur, *Newtoni* demonstratio hujus methodi magis illustratur, regula illa, cujus supra mentionem fecimus, qua præcipitur, ut origo fluentis transmutetur, & loco x assumatur $b + x$, ex suis principiis evincitur, & qua via inveniuntur simul nata fluentium plurimum incrementa, docetur, tandemque methodus elegans & valde universalis omnium generis æquationes, & algebraicas & fluxionales, ope fluxionum altiorum ordinum resolvendi, proponitur, ac varia inde utilissima theoremata, veluti theoremata binomium *Newtoni*, item celebre *Moirrei* theoremata, derivantur. In universis hisce *Commentariis* Cl. *Colsonus* ita est versatus, ut omnia perspicue traderet, & ad tironum hujus artis captum, quantum licebat,

scilicet

fese accommodaret. Quare, cum in reliqua Operis hujus *Newtoniani* parte, ad quam Commentarios suos non extendit, passim occurrant loca, quæ aut iis, in quorum gratiam hoc Opus conscriptum fuit, moram facere in legendo possint, aut, a *Newtono* brevius dicta, uberiori commentatione digna sunt, confidimus, Cl. *Cossonium* rem facturum esse omnibus gratissimam, qui *Analysi* infinitorum student, si, quos jam habet exaratos, ut scribit, in reliquam Operis partem Commentarios, illi ut in manus hominum, hanc scientiam amantium, veniant, curaverit.

DELLE UOVA E DEI NIDI DEGLI UCCELLI, &c.

hoc est,

DE OVIS ET NIDIS AVIUM LIBER. PRIMUS
Comitis JOSEPHI ZINANNI, *Ravennatis*, additis
in fine *Observationibus*, & *Dissertatione de variis*
Locustarum speciebus.

Venetis, per Antonium Bartoli, 1737, 4.

Alph. 1 plag. 1, Tabb. æn. 29.

Sequitur Ill. Autor in exponendis avium ordinibus methodos, a *Joanne Jonstono*, *Francisco Willugbejo*, & *Ulysse Aldrovando*, stabilitas. In tres Tomos *Aldrovandus* avium historiam dividit. *Primus* continet aves rapaces, aquilas, vultures, falcones, & congeneres alias, quas constat de die prædam quærere. Inde digreditur ad aves rapaces nocturnas, ululas, caprimulgum, tandemque subnectit mediæ naturæ aves; quorum refert involucres, struthionem & psittacos; hinc aves rostro duro ex corvorum genere exponit. *Alterum* genus sistit aves terrestres non rapaces, quæ in more habent vel arena, vel aqua, corpus perfundere, & in pulverulenta terra ludunt, pulveremque pennis exceptum excutunt. Inde baccivoras habet, aut eas, quibus vermis esca est, tandemque canoras. *Tertius Tomus* continet volucres aquaticas, quas subdividit in planipedes, quarum digiti membranis committuntur, quæque aquis innatant, & eas, quæ aquis saltem vicinas stationes incolunt. Alia ratione *Jonstonus* avium ordines instruit, duo summa constituens genera, earum, quæ

quæ terram, & earum, quæ aquas, incolunt. Inde terrestres tribus classibus prodeunt. Prima continet aves carnivoras & rapaces ex gente vulturum, quorum etiam psittacos refert, corvos, graculos, ululasque. Secunda classis complectitur insectivoras canoras, & non canoras. Tertia classis habet granivoras, qua continentur pulverulentæ, domesticæ, & sylvestres, & illæ, quæ aquis plumas perluunt. Aquaticas tandem dispescit in eas, quæ digitos habent divulsos, aut membranis commissos. Celebratissimus Ornithologus Anglus, *Franciscus Willughbejus*, diversâ aves ordinandi methodo ingreditur, facta earum in terrestres & aquaticas distinctione. Primum genus statim in duas species subdividit, alterum, cujus unguis sunt adunci, alterum, cujus unguis sunt exporrecti. Ex illis, quibus unguis sunt adunci, alias habet carnivoras, rapacium familiam, alias frugivoras. Rapaces in diurnas & nocturnas dispescit. Rapaces aliæ sunt generosæ, aliæ tardæ & ignobili indole præditæ, majores itidem aliæ, aliæ minores. Aves rapaces generosas appellat eas, quæ venationi affuescunt. Hæ iteum vel ala tegunt uropygium, prout falco & lanus, aliæ remiges pennas uropygio seu cauda breviores habent, prout falco palumbarius & fringillarius. Pigræ, quæ venationem haud exercent, magnitudine discrepant. Inter has etiam numerat manucodiatas, seu aves paradisiacas. Rapaces noctivagæ sunt auritæ, seu cornutæ, prout buteo, vel non auritæ, prout ulula & psittacus. His omnibus & unguis & rostrum curvum est. Quæ utrisque utuntur rectis, dividuntur in maximas, medias, & minores. Maximarum exemplum est struthio, mediæ hujus generis aves, rostro prægrandi & duro, frugivoræ, carnivoræ, aut insectivoræ, sunt corvi, graculi, monedulæ, picæ. Rostrum brevius habent reliquæ, & album quidem gallinæ, gallo-pavones, pavones, nigrum autem columbæ, turdi. Minimæ hujus generis aves itidem rostro dividuntur, *cruciato* loxia, *tenui* alauda, *crasso* reliquæ. Aquaticæ aves duplici ordine discrepant. Aliæ enim terrestres victum ex aquis petunt, aliæ stationem in aqua habent, inque ea natant. Primi ordinis sunt ciconiæ, aliæque piscivoræ, quarum mensura rostri, prout longum illud est, vel brevius, classem constituit. Aliæ natantes haud difficulter

pedum

pedum conditione dispescuntur in ordines. Aliæ enim pedibus sunt prælongis, ut phœnicopterus, trochilus, recurvirostra, quarum quædam tribus tantum gaudent digitis, ut alva, lomixia, lingua. Brevipedes reliquæ ex natatilibus membranarum, quibus digiti pedum committuntur, conditione discrepant. III. Autor aves suas, aviumque nidos, & ova, in tres classes dividit: I) Aves terrestres, non rapaces; quarum ordo 1) carne eduli, plumis nitentibus, gallo-pavo, phasianus, perdix; 2) carne eduli, plumis indecoris, hortulanus, coturnix, & quæ coturnicum rex dicitur; 3) carne non eduli, motacilla, &c.; 4) carne eduli, canoræ, alauda, luscina; 5) plumis decoris, canoræ, non edules; 6) canoræ tantum, nec pulchræ, nec edules; 7) loquaces, ut pica glandaria, &c.; 8) loquaces edules, sed non sapidæ, ut sturnus, gaza marina; 9) loquaces inelegantes, nec edules. II) Aves terrestres rapaces, quarum ordo 1) generosæ, aquilæ; 2) venatrices; 3) edules; 4) loquaces; 5) nocturnæ otiosæ; 6) nocturnæ venatrices; 7) nocturnæ superstiosæ, ut ulula, caprimulgus, aliæ. III) Aves aquaticæ, quarum ordo 1) eduli carne; 2) eduli carne, sed non sapida; 3) carne insipida, sonoræ; 4) nec edules, nec sono gratæ, nec elegantes. Annectuntur eruditæ de locustis, earundemque genesi, observationes. Postquam enim animalculi vitæ genus, familiarum ordo, externus formæ habitus, hinc organa vitalia, descripta sunt; sexus exponitur & animalis ortus. Ex ovo nascuntur sub specie vermium, per medium metamorphoseos statum transeunt, nec statim alas habent, sed bruchi nomine saliant per præta, qui, postquam aliquoties exuvias posuit, tandem, emergentibus alis, evolat.

*JOANNIS JACOBI HUBERI DE MEDULLA
spinali, speciatim de nervis, ex ea provenientibus,
Commentatio, cum adjunctis iconibus.*

Gottingæ, apud Abrahamum vanden Hoek, 1741, 4.

Plag. 10, cum Tab. æn. 1.

Ampliſſimam quatuor iis annis, quibus Proſectoris in Academia Gottingenſi munere fungitur Cl. Autor, in partis aditæ
Ggg ſtruſtu-

- structuram curatius inquirendi occasionem nactus, haud minus septuaginta cadaveribus, eo tempore in theatrum illatis, & ea, quæ circa materiem propositam perpetua sunt, & quæ sæpius incidunt, varietates, diligenter notare aggreditur, postquam Programme, A. 1739 edito, de ipsa medulla, de ejus tunicis, & de ligamento denticulato, egit; integram medullæ spinalis, ejusque propaginum, historiam in aliud tempus differt. Superficies medullæ spinalis filamentis nerveis horret, in fasciculos collectis, quæ duram matrem vario modo subeunt; eorumque filamentorum origines in series dispositæ sunt, secundam longitudinem medullæ protensas, quatuor numero, duas anteriores, dextram alteram, alteram sinistram, & iis oppositas duas posteriores, quarum binæ quævis virga medullæ lævi a se invicem separantur. Horum facies, tum ligamentum denticulatum, & filum, sive immisio piæ matris in medullam antica; describuntur; postica autem piæ matris immisio negatur. Tum generales filamentorum origines & progressus exponuntur. Enumeraturus inde nervos medullæ, Autor characteres tradit exactos, quibus nervi cerebri a nervis medullæ distinguantur, disputatque de nervo ad octavum par nervorum cerebri accessorio, quem nervum intermedium esse, atque medullam spinalem cerebro jungere, concludit. Ejus nervi origines a medulla spinali atque medulla oblongata accuratius, quam adhuc factum est, describuntur; varietates circa eas in diversis cadaveribus, Autorum diversæ de iis sententiarum, notantur, & inventor laudatur. Nervus dein primus paris spinalium, sive decimus *Willisii*, clare exhibetur, quoad posticam imprimis originem, cum varietatibus; quem spinæ nervis annumerandum esse, probatur, de ejus egressu ex theca ossea lapsus Autorum atque confusa doctrina decem paria nervorum cerebri statuentium, aliasque, inconcinne posita ab iis, qui nervum hunc inter nervos cerebri & medullæ ambigere dixerunt, notantur; tum observatores, qui vera de eo tradiderunt, laudantur, atque administratio medullæ spinalis, quæ commode, quæcunque de ea prodit Autor, possint detegi,

mon-

monstratur. Progressus inde fit ad nervos reliquos, & secundus colli clare describitur; tum tertius, quartus, quintus, sextus, septimus, & octavus: ubi & de nervo diaphragmatico quædam. Porro par nervorum nonum, & quæ inde sequuntur ad quartum & vigesimum, sistuntur. Origines tandem nervorum reliquorum, quæ caudam equinam constituunt, generatim traduntur, & speciatim figura medullæ ad harum exortum, ejusque eminentiæ duæ læves, nondum descriptæ, exhibentur; tum ligamentum, ab infimo medullæ apice ortum, speciatim vero nervi a pari vigesimo quinto ad tricesimum, describuntur. Notantur inde varietates circa numerum nervorum spinalium ex quadraginta cadaveribus, & Autorum sententiæ de eo numero, deque numero & varietate vertebrarum, recensentur. Quibus adduntur quædam de ganglii nervi penultimi singulari, quæ interdum occurrit, structura. Hinc necessitas inferitur nervos spinæ in certas perpetuasque classes dispescendi, constituiturque prima classis nervorum cervicis; altera nervorum thoracis; lumborum tertia; & quarta ossis sacri. Tabula non hæc modo, quæ ita descripta sunt, clare nitideque depicta sistit figuris tribus, verum & ventriculum cerebri quartum, originem paris nervorum noni, ligamentum denticulatum, & alia quædam, iis adlit. Univerfa cum accuratam partis corporis humani pulcherrimæ imaginem exhibent, ea complectentem, quæ superiores Anatomici de ea tradidere, novis observationibus plurimis aucta, tum de ingenio Auctoris atque industria in præparando, de diligentia in observando, deque fide in describendo, certissimum perhibent testimonium, magno, si occasio porro accesserit, Anatomix incremento servituris.

§. 16.
17.
18. 19.
20.
21. 22.
23. 24.

25.
26.

27.

28.
29.
30. 31.
32.

Medicinisches Gelehrten-Lexicon, x.

hoc est,

*LEXICON MEDICUM, IN QUO VITÆ CLARORUM scriptis Medicorum ita describuntur, ut simul
Ggg 2 scripta*

Scripta eorum, inventa, & controversiæ, commemorantur, Autore D. CHRISTIANO WILHELMO KESTNERO.

Jenæ, in officina Meyeria, 1740, 4.

Alph. 5 plag. 5.

Quantum laboris exhausserit Autor doctissimus, hoc *Lexicon* concinnans, (quem jam in his *Actis A. 1732 Mens. Octobr. pag. 467* laudavimus, adjutorem scilicet *Celeb. Scollii* in *Historia Medicinæ* componenda,) cum res ipsa loquitur, tum ipsemet in *Prefatione* edisserit. Videns nimirum, vitas *Medicorum*, a pluribus descriptas, plurimis scaterere falsis *narrationibus*, prætereaque admodum imperfectas esse, omnem movere lapidem constituit, ut afferret certiora, utque non solum libros, a quoque editos, sed inventa potissimum cujusque, & singularia in rem medicam merita, indicaret. Veterum quidem *Medicorum* ut rite exponeret *historiam*, perlegit *Plinii, Celsi, Areliani, Dioscoridis, Athenæi, Galeni, Aetii, & Oribasii*, scripta. Arabum & mediæ ævi *Medicorum* Latine scribentium notitiam e *Reinesii, Conringii, & Freindii*, libris petiit doctissimis. Ad recentiores delatus *Medicos*, non eorum solum ipsorum scripta perlustravit, inspectis etiam *Prefationibus* *Dedicationibusque*, sed plurimos etiam consulit *Biographos*, quos nominatim adducit, simul, qualem quemque deprehenderit, docens ingenue. In ipso *Opere* multos aliorum errores *biographicos* notavit corripitque, omnia justis atque idoneis muniens *autoritatibus*. Nec illud lecturus hoc *Opus* celat, de *Medicis* adhuc *viventibus* se nihil proferre, ac *Alchemistas* quoque, quippe *pseudomedicos*, omisisse, denique nec eorum exhibere vitas, qui, *Medici* cum essent, *scientiam* tamen *medicam* nullo illustrarunt *Opere*, e. g. *Antonii van Dalen*. Non solent *Lectores* nostri longiorem a nobis postulare talium *Operum* *recensionem*. Quare eos duntaxat e vita *Asclepiadis, Erasistrati, Dioclis Corysiii, Galeni, Rogerii Baconi, Paracelsi, Vesalii, Sennerti, Roberti, Boylii,*

lii, *Helmontii*, *Kunckelii*, *Ruysschii*, *Schelhammeri*, & *Wedelii*, capere jubemus specimen adhibitæ ab Autore industria. Nec dubitamus, magnas ei actum iri gratias non solum a Medicis elegantioribus, sed ab universis Historiæ literariæ cultoribus. Ceterum, cum hujusmodi Opera semper aliquid supplementi recipiant, facile credimus, eruditissimum Autorem *Stollii* sui exemplo persecturum esse hoc in studio, quæque ipsi posthac occurrerint, studiose collecturum esse emissurumque. Nobis quidem observatum est, non venisse in ipsius manus *Grienwaldtii Bavariam iatricam*, Monachii A. 1733 editam, & a nobis A. 1734 *Mens. Jul. pag. 32* recensitam. Ex hoc enim libro supplementi adjici possunt iis, quæ Noster protulit de *Jo. Agricola Ammonio*, A. 1570 mortuo, de *Bustio*, A. 1585 extincto, de *Laurentio Gryllo*, A. 1560 rebus humanis erepto, de *Wolfgango Hævero*, (ita enim, non *Hæfero*, scribit *Grienwaldtius*), de *Edmundo Hollyngo*, mortuo A. 1612, de *Raimundo Minderero*, de *Francisco Ignatio Thirmairio*. Imo adjungi illo ex libro queunt plures *Bavariæ Medici* scriptis clari, quos Noster plane præterit silentio, *Joannes Bairstius*, *Wolfgangus Sigismundus Bremius*, *Malasbias Geigerus*, *Cyriacus Lutcius*, *Joannes Jacobus de Mopbeis*, *Albertus & Philippus Menzelii*, *Jacobus Otheus*, *Philippus Jacobus Schenfelderus*, *Thomas Thirmairius*, *Joannes Menradus de Vorwatern*, *Joannes Albertus Wimpinaus*.

ÆGIDII STOKMANS, IN PAGIS KNOLLEN-
dam & Markenbinnen Verbi divini Ministri,
Miscellanea sacra.

Partes II.

Amstelodami, apud Henricum Vieroot, 1737 & 1739, 8.

Pars I plag. 9, Pars II plag. 11.

Rev. Autor, qui jam aliis scriptis, Belgico sermone consignatis, Commentatione in *Genes. III, IV*, & *Jes. LIV*, innotuit, sistit hic observationes in difficiliora sacræ Scripturæ loca, bonæ frugis plenas, ac circumspectam sagacitatem spirantes. *Pars prior*
Ggg 3 comple-

complectitur *Dissertationes tres, posterior duas, cui Indicem utriusque Partis subjecit.* In illis quoniam multa comparent, ab aliis non observata, illa, in breve missa compendium, exhibebimus. *Dissertatio prima est de Annis 400 & 430, quorum hi finiti sunt in exodo Israelitarum ex Aegypto, illi in fine oppressionis Israelitarum per Aegyptios.* Disceptationis initium facit ab anno natali *Abrahami.* Difficultas emergit ex locis *Gen. XI, 26, 32, XII, 4, Act. VII,* quam viri docti ita vulgo expediunt, ut statuunt, *Gen. XI, 26,* non indicari natalem *Abrahami,* ac si anno 70 *Terachi* sit prognatus; primum ipsum nominari, quia benedictionibus divinis reliquos fratres antecelluerit, quemadmodum *Gen. VI, 10, Semus* primus memoretur, licet primogenitus *Noachi* non fuerit; primum ex scopo *Mosis* fuisse. Igitur, ut loci hi in concordiam redigantur, affirmant, *Abrahamum* anno demum 130 parentis *Terachi* in lucem editum esse. In cujus sententiae confirmationem plura argumenta afferunt. Sed Clariss. Autor notat, ex *Gen. XII, 26,* nihil aliud colligi posse, quam *Abrahamum* anno 70 *Terachi* procreatum fuisse, quoniam, ubi in historia *Mosis* chronologica dicitur: *hic vixit tot annos: & genuit hunc vel illum,* annum, qui memoratur, natalem illius filii esse, cujus primo loco mentio fiat, & cujus causa historia narretur. Inter locum *Gen. XI, 26, & V, 32,* hoc discriminis 1) intercedere, ut in illo dicatur, *& vixit Terachus,* in hoc, *& fuit Noachus בן filius,* &c. Prius accurate tempus definire, non posterius. Adhuc *Gen. V, 32,* verba *וַיֵּלֶד אֶת שָׂרָה* per *sakeph katon* a sequentibus dirimi, *Cap. XI, 26,* verba utro halitu pronuntianda esse, imo 10-13. *Abrahamum* per *sakeph katon* a fratribus distingui. 2) Dici posse, *Semi* annum C fuisse *D Noachi,* vocem *שנתים Gen. XI, 10,* non praecise biennium elapsam, sed adhuc labens, designare, quoniam non addatur *םש,* uti *Gen. XXI, 1;* probabile etiam esse, *Semum* statim post diluvium liberis procreandis operam dedisse, & Deum voto ejus annuisse. Porro *בן* non significare, aliquem tot habere annos, quot memorentur, vel annum illum agere, *Exod. XXX, 14, Lev. IX, 3.* Igitur dici posse, *Semum* anno secundo C annorum fuisse, id est, C annos implevisse, & *Arphamadum* anni I mense XI natum esse. Verba *אָרְפַּכְשָׁד וְהָיָה אֵת הַחֹדֶשׁ הַיָּמִינִי הַיּוֹמִי הַזֶּה בְּיָמֵינוּ* *Gen. XI, 1,*

XI, 1, non indicare tempus, quo arca egressus, sed quo arcam
 ngressus fuerit *Semus* cum *Noacho*, quia *Gen. IX, 29*, dicatur vi-
 vissè 950 annos, qui tamen post diluuium 405 annos in vivis fu-
 erit, *Gen. IX, 28*. Porro ab ætate *Lothi* ad annum *Abrahami* nata- Pag. 13-
 em argumentantur, qui anno 99 *Abrahami* filias matrimonio aptas 18.
 abuerit, *Gen. XIX, 14*, quique *v. 31* *senex* appelletur: fuisse
 item ex *Harane*, *Abrahami* fratre, profatum. Argumentum ita
 olvit Autor, potuisse *Haranem* secundo post *Abrahamum* anno
 natum esse, potuisse *Lothum* sustulisse anno 27, (uti *Nachor* habuit,
 anno 29, cum *Terachus* ipsi progigneretur, *Gen. XI, 24*.) potuisse
 gatur *Lothum* anno 99 *Abrahami* filias nobiles habere, potuisse se-
 nem appellari: denique senem dici non ex sententia *Mosis*, sed
 ex persuasione filie natu majoris *Lothi*. *Jiskam*, memoratam *Cap.* 18-21.
X, 19, coll. *v. 31*, nihil differre a *Sarai*, non concedit; quod alias
 llam *Abrahamus* non ita efficacibus verbis *sororem suam* appellare
 otuerit. *Gen. XX, 12*, genitam forte ex concubina *Terachi*; nomi-
 iari *Terachi-nurum v. 31*, quoniam *Abrahamo* jam tum nupta fu-
 rit, & nunc, non qua filia *Terachi*, sed qua conjux *Abrahami*; solo
 natali exiret. Legem *Lev. XVIII, 9, 11*, antequam Israelitis lata,
 obligare non potuisse, præterea forte consuetudinem illam inter
 dololatrias, quos inter debebat *Abrahamus*, *Jos. XXIV, 2*, viguisse.
 Objiciunt porro, ut *Gen. XI, 26*, annus natalis *Abrahami* indigi- 21-23.
 etur, non esse necesse, cum is ex illius annis, alibi a *Mose* me-
 noratis, effici queat. Sed negat Doctiss. Autor, posse illum,
 i quis ab hoc loco discesserit, certo determinari. Et, si ille
 natalis *Abrahami* non sit, esse vel *Nachoris*, vel *Haranis*, sed
 noris non esse in Scriptura, illorum chronologiam texere, qui
 ineam sanctam non propagarint. Non obstitisse pietatem, ut 23-26.
 matrem senem anno 145 dereliquerit, & hic adhuc 60 annos
 Carris superstes fuerit; Deo quippe vocanti magis obediendum,
 & terram Cananæam non *Teracho*, sed *Abrahamo*, promissam fuisse. 26-27.
 sed difficultatem vix superandam movet *Stephanus*, *Act. VII, 4*,
 licens, *Abrahamum*, patre mortuo, Carris exiisse. Quam ut,
 nissis aliorum sententiis, solveret, observat 1), in toto illo ser-
 none senatus summi socios, viros legis ac historiæ populi sui
 robe gnaros, nihil falsi deprehendisse; 2) *Stephanum* cum
Mose

- Mose* non pugnare. *Mosen* dicere, *Abrahamum* egressum esse *Carris*, *Gen. XII, 4*, idem *Stephanum Act. VII, 4*. Precario poti *Abrahami* peregrinationem in terra *Canaan*, quam 75 annos natus inierit, *Gen. XII, 4*, nihil hanc differre a *peronomos* *πατρί* in *Canaan*, quo ipsum post mortem parentis *Act. VII, 4*, *Deus* beaverit. Equidem in consequenti oratione *Stephanum* aliqua narrare, quae ante *Terachi* mortem contigerint, v. c. *nativitatem Isaaci*, sed oratorem agere, quod genus hominum ex historiis ea seligat, quae
- Pag. 27. ad scopum faciant. Regreditur hinc ad 400 annos *Gen. XV, 13, 14*
 33. & 430, *Exod. XII, 41*, memoratos, quorum illi cum fine servitutis & oppressionis seminis *Abrahami* in terra non sua exspirarint, hi finem suum sint consecuti, quo die *Israelitae* *Aegypto* excefferint. Distinctionem hanc accurate observare Scripturam, priorem numerum referendo ad semen *Abrahami* *Gen. XV, 13, Act. VII, 6*, posteriorem ad promissionem, eidem datam,
- 33-35. *Gal. III, 17*, coll. *Gen. XII, 1-3*. Annos 400 constituit a *nativitate Isaaci* usque ad id tempus, quo *Moses* & *Aharon* coram *Pharaone* constituti fuerint *Exod. VII, 7*, a quo tempore *Israelitis* ab *Aegyptiis* ulterius afflictos fuisse non legamus, & *Deus* in *Aegyptios* animadvertere coeperit. Horum autem annorum numerum ex aetate *Aharonis* & *Miriam*, qui sub initium oppressionis lucem adspexerit, ac reliquis numeris filiorum *Israel*, qui me-
- 35-43. morantur, conficit. Hoc toto tempore semen *Abrahami* peregrinum fuisse in terra aliena, eundemque afflictum ac utrumque complectendum esse, ex verbis *Stephani Act. VII, 6*, non ita evidenter liquere, sed id clarissime definiri posse ex *Gen. XV, 13*, ubi *abnach* ponatur ante annum 400. Ut sic illi respiciant & peregrinationem, & afflictionem. Horum autem initium ducendum a *nativitate Isaaci*, qui, quam primum in lucem hanc sit effusus, peregrinari coeperit, natus ex peregrinante patre. Sed
- 44-46. haud levis scrupulus remanet circa *μετανομοσάντων* *Abrahami* ex *Act. VII, 4*. Statuit igitur duplicem *μετανομοσάντων*, primum, ubi *Carris* exivit, inque *Canaanem* demigravit, secundam, quando post obitum patris *Carras* rediit, ac bona, in quae ipsi jus compete-
 44-46. bat, transtulit. Iterata vice *Carras* rediisse, *Judaei* affirmant, quod ex *Carthwrighto* ad *Gen. XV* notat, Scripturam sacram huic

huic sententiæ favere, probat ex *Gen. XII, 5*, ubi dicatur, ipsum secum summisse facultates, quas Carris acquisiverit, quo sic distinguantur ab illis, quæ ante eo illatæ erant, & in quas ipsi jus competeat. Fidei esse propius, *Abrahamum*, patre mortuo, eo rediisse; ut justa illi solveret, quod magistri in *Seder olam rabba Cap. I* perhibeant, atque inde omnia bona, in quæ post parentis fata ipsi ac conjugi *Sara* jus fuerit, in Canaanem traduxisse: quo factò, peculium sibi aliquod, biennio fere ab excessu patris, comparaverit, *Gen. XXIII, 17-20*, nec, quod conficit, illum postea locum, ut antea, mutavisse, sicque *μέτονον* terræ Cananæ factum esse. Positis jam his 400 annis, annos 430, nominatos *Exod. XII, Pag. 46-40, 41, Gal III, 17*, numerat ab anno 71 *Abrahami*, inde ad *Isaaci* nativitatem sunt anni 29, ab *Isaaco* ad finitam oppressionem Israelitarum fluxerunt anni 400, inter primam & decimam plagam, Ægyptiis immisam, Chronologi fere unum annum intercessisse judicant, qui anni in se ducti efficiunt anni 430. Sed dubium grave oritur ex *Exod. XII, 40, 41*, ubi anni 430 non ad habitationem *Abrahami*, postquam promissionem acceperat, sed ad habitationem filiorum *Israelis*, & quidem in Ægypto, referuntur. Examinata illorum sententia, qui hos annos dant habitationi Israelitarum in Ægypto, animadvertit, nominari hic filios *Israel*, quia illis proprie competierit habitatio, quorum nomine patres terram, filiis promissam, habitarint. Igitur hunc in modum verba vult converti: *Et mansio filiorum Israelis, qui sederunt in Ægypto, fuit XXX annorum & CCCC annorum.* Vocem *בְּנֵי* non conjungendam esse cum voce *בְּרַחֲמֵי*, sed potius cum vocibus *filiorum Israelis*, quod appareat ex accentu *sakeph kathon*, voci *Israelis* imposito. Totum hoc argumentum Doctiss. Autor ita excussit, ut, quicquid ad illud ornandum explanandumque facere posset, singulari quadam *ἀντιλογία* in medium attulerit, suisque demonstrationibus effecerit, ut difficultates, quæ nonnullis vix superabiles sunt visæ, si non omnino sublata, saltem insigniter imminuta fuerint.

Dissertatio secunda agit de vocibus dominii *דָּוָן & לְוָי*, in plurali numero usurpatis, cum de uno homine agatur. Nomina dominii in lingua Ebræa in plurali numero poni ad dignitatem personæ indicandam, vulgarissima est sententia.

H h h

Sed,

- Sed, hanc regulam non omnibus locis applicari posse, sibi persuadet præstantissimus Autor; ex illa quippe sequi, homines tantum dignitate conspicuos כְּעֵלִים & אֲרִנִּים appellari posse, quod de possessoribus boum & asinorum dici non possit, *Exod. XXI, 29, Jesh. I, 3.* Igitur in his nominibus multitudinis numerum adhiberi censet ad *pluralitatem relationum, quæ inter illas res, sive personas, quarum aliqua in numero plurali domini dicitur*, designandam. Posse nempe aliquem dici cuiusdam sive rei, sive personæ, dominum, licet tunc temporis istius curam non gerat, vel ea ad suum commodum utatur; quo in casu in numero singulari dominus istius dicatur. Exemplo hoc illustrat, petito ex *Deut. XV, 12*, ubi dominus in singulari numero dicatur respectu rei, quam proximo elocavit. Quæ ita generatim dixerat, illa speciatim persequitur, ac omnia loca, in quibus hujus generis nomina occurrunt, in censum vocat, ostendens, quæ relationes in considerationem veniant, & venire debeant, objectiones etiam, quas sibi fieri posse prævidebat, diluens.
- 74-75. *Dissertatio tertia* destinata est illustrationi loci *Jo. I, 12, 13*, in quo virum divinum hæc duo agere docet, ut demonstrat 1), adventum τῆς λόγος εἰς τὰ ἴδια non caruisse præclarissimis effectibus, *v. 12*; 2) quis ille sit, qui tempore Novi Testamenti filius Dei dici mereatur, *v. 13.* Verbum παραλαμβάνειν in eo sensu differre a λαμβάνειν, ut illud sumatur sensu Judaico. Judæi quippe imaginabantur sibi, hominem suæ naturæ viribus tantum valere, ut Christum recipere possit, hoc autem vires naturæ excludat. Ὅσοι distinguuntur a τοῖς ἰδαίοις, Judæis, qui peculium ipsius erant ex Veteri Testamento, sed ex ipsa illa relatione eum non acceperunt, sed potius vi testamenti gratiæ. De his porro dicitur, τοῖς πιστεύουσιν εἰς τὸ ὄνομα αὐτῆς, dignum intendendo in illos, qui adhuc in vivis fuissent ea tempestate, qua *Jaannes* hæc scribebat, cum fides in terra locum habeat *1 Cor. XIII, 13*, adeoque in fide constantiam præbeant. Beneficium, quod illis obtigerit, describitur: ἔδωκεν αὐτοῖς ἐξουσίαν τέκναι Θεοῦ γενέσθαι. Vocem ἐξουσίαν, varie ab interpretibus redditam, explicari posse judicat per *potestatem jure fundatam*; per filiationem autem non intelligendam esse prærogativam omnibus credentibus communem, sed primam civibus ecclesiæ
- 75-85.
- 91.
- 92-93.
- 93-97.

ecclesiæ Novi Testamenti. Non esse, cur ab ordinaria significatione verbi γενέσθαι, ut fierent, discedamus. Licet enim jamdum crederent in Jesum, qui venerat ut lux, nondum tamen spiritum filiationis accepisse, ipsis datum, ubi Christus, sanguine fuso, cœlos conscenderit, quocum simul υιοθεσίαν, propriam credentibus Novi Testamenti, acceperint, spectandam tanquam donum Dei, ut pateat ex verbis: ἔδωκεν αὐτοῖς. Licet igitur hoc sensu Christus, cum in terris versaretur, illorum nemini dederit τὸ εἶναι τέκνα Θεῶν dedisse; tamen jus τέκνα Θεῶν γενέσθαι. Quibus autem hanc potestatem largitus sit, illos sua gratia ita conservasse, ut suo tempore beneficio illo potirentur; sed de illis, qui ante effusionem spiritus filiationis decesserunt, ne quidem verba hæc accipienda esse, qui tempore Joannis non amplius tanquam πιεϋόντες spectari potuerint. Ex his jam liquere, adventum λόγος εἰς τὰ ἴδια præclarissimis effectis non caruisse, ut Joannes ad testes fide dignissimos, vivos adhuc & credentes, provocare potuerit. V. 13 indicari imaginarios modos, quibus Judæi aliquem, filium Dei fieri posse sibi peruasent. Per γέννησιν ἐξ αἱμάτων intelligit Autor illum generationis modum, quo quis generationem suam per longam patrum æriem ad Abrahamum referre poterat, adeo, ut ex utrisque parentibus ex Ebræis profeminatus esset, qualis generatio Judæis maximam gloriandi materiam præbuit Pbil. III, 5. Generatio ex voluntate carnis est ipsi nativitas hominis Judæi ex matre Judæa; cujus licet pater gentilis esset, circumcidebatur tamen, & inde nomine filii Dei appellabatur. Fuit hæc olim sententia Augustini, quam suam etiam fecit Gomarus, qui hic per σάρκα speciatim mulierem intellectam voluit, Gen. II, 23, Eph. I, 28. Quem Autor addit locum Ebr. II, 14, ubi Christus dicitur particeps factus esse carnis, cum tamen genitus tantum sit ex muliere, non ita est evidens. Generatio ἐκ θελήματος ἀνδρός ipsi significat nativitatem hominis Judæi ex patre Judæo, sed matre gentili, qualis qui erat, ille se filii Dei nomine non indignum reputabat. Quare το θελημα non primo generationis modo addatur, illius rationem hanc dat Autor, quoniam, ut quis ex duobus parentibus Judæis gigneretur, id ex mandato Dei fie-

- bat *Deut. VII, 3*. Sed ad duos posteriores generationis modos requirebatur *voluntas, libido*, vel voluntas legi divinæ non ob-
- Pag. 125-secundans, *Eph. II, 4*. His opponitur generatio ex Deo, per
127. quam licet regeneratio, omnibus credentibus communis, non excludatur, speciatim tamen illam, quæ credentibus Novi Testamenti est prima, intelligendam esse. Sed objiciat aliquis, ex illis, qui nati erant ἐξ αἰμάτων, plures jamdum existisse filios Dei. Respondet, hanc tamen nativitatis prærogativam non esse specialiore rationem, quare aliquis esset ἰδιος τῷ λόγῳ, ac filius Dei fieret, quatenus filiatio hæc competit fidelibus Novi Testamenti, prouti illi, qui tabernaculo serviebant, non habebant jus edendi ex altari, *Ebr. XIII, 10*.
- 127-131. *Partis II Dissertatio I* complectitur explicationem loci ad *Gal. III, 16*. Præmissa demonstratoque breviori partium singularum *Capitis* nexu cum scopo suo, ut viam demonstrationi suæ pandat, in loco ab invicem probe distinguendas esse monet promissiones, quæ factæ fuerint *Abrahamo*,
- 140-141. quæque dictæ sint semini ejus. Cum autem ratione posteriorum promissionum *Paulus* procul dubio locum aliquem vel plures in oculis habuerit, non satis ipsi videntur facere interpretes, qui se recipiunt ad *Gen. XII, 7, XIII, 15, XV, 5, XVII, 7*, in quibus sermo sit non de uno, sed pluribus, posteris nempe *Abrahami*. Sed *Paulum* loqui de promissione, dicta semini *Abrahami* ὁς ἐστὶ Χριστός, in quo gentes sibi essent benedicturæ v. 8, & in quem antea ratum factum erat testamentum.
- 141-145. Optimo autem jure respici posse ad *Gen. XXII, 18*, in quo aliquid promittatur *Abrahamo*, aliquid semini ipsius v. 17, qui cum hoc proxime cohæret; promissionem factam Christo his contineri verbis: וְהָתְחַכְּרוּ בְּזַרְעֲךָ כָּל גּוֹיֵי הָאָרֶץ. In hoc igitur loco occurrere promissiones dictas *Abrahamo* & semini ejus, &
- 145-151. quidem intercedente copula γ. Inde digreditur ad interpretationem *Hieronymi*, ex cujus sententia, ut *Erasmus* illam refert, *Paulus* argumento hoc *abusus apud crassos Galatas, quod sciret alioqui non probatum iri prudentibus aut eruditis*, quam *Beza* nominat *absurdam ac blasphemiam proximam*; sed, licet minus recte explicuerit locum Stridonienis, hæc tamen ipsi verba excidisse, ex ipsius *Opesibus*, procuratis ab *Erasmus* Basilee

A. 1565, demonstrari non posse, observat. Cumque interpre- Pag. 151-
 um nonnulli existiment, *Paulum* secundum leges artis gramma- 156.
 icæ ex voce ערר inferre, unum semen, Christum scilicet, intelli-
 gendum esse, *Heinsius & Surenhusius* argumentum ductum ve-
 nit a voce ערר *collectiva*, alii ecclesiam Novi Testamenti, con-
 stantem ex Judæis & gentibus, sive corpus Christi mysticum,
 sic indicari contendunt, illorum sententias examinat. Per Chri-
 tum non indigitari ecclesiam Novi Testamenti, 1) quia vox 157-170.
 πέρμας, respondens Ebraicæ ערר, semper denotet illum, qui ab
 liquo naturali modo profeminatus sit, &, si quidem aliquando si-
 mul sumatur pro filiis alicujus spiritualibus, ipsos tamen simul
 anquam progeniem naturali modo ex ipso ortam spectari. Sic
 in loco *Gen. XXII, 18*, semen *Abrahami* a gentibus terræ di-
 stinguunt. 2) Cum viri docti fere consentiant, *Paulum* digi-
 tum intendere in *Gen. XXII, 18*, ecclesiam intelligi non posse;
 ubi enim legit: & benedicentur in eo omnes gentes terræ, cum
 ocutio hæc non adhibeatur nisi de vero Deo, a quo bona om-
 nia nobis proveniant, *Gen. XXVI, 4, Ps. LXXII, 17, Jesh. LXV,*
6, Jer. IV, 2. 3) Scopum *Pauli* fuisse, demonstrare, testamentum
 ante ratum factum esse ἐν Χριστῷ; igitur ecclesiam intelligi non
 posse. Examinata hinc sententia *Bezae*, intelligentis Christum 170-177.
 cum ecclesia, redit ad locum *Paulinum*, qui conferendus cum
 loco *Gen. XXII, 18*, in quo vox ערר ter, sed diverso sensu,
 repetatur. Per semen *v. 17* intelligi debere *Isaacum*, quoniam
 si speciatim semen *Abrahami* dicatur *Gen. XXI, 12*; semen hære-
 ditario jure possessurum portam inimicorum suorum non esse
 posse nisi posteros *Isaaci*; *Isaacum* enim neque portam inimico-
 rum possedisse, neque possidere potuisse; semen, *v. 18* nominatum,
 esse Christum. Hæc jam applicat ad locum *Paulinum*: ἐ λέγω,
 καὶ τοῖς σπέρμασι κ. τ. λ. ac si dicere vellet: illa divina 177-190.
 promissio, quam intendo, *Gen. XXII, 18*, non loquitur de se-
 minibus *Abrahami*, de quibus dictum erat *v. 17*, *Isaaco* scilicet
 & aliis per *Isaacum* ex *Abrahamo* posteris, sed distincto ab illis
 pluribus. De hoc jam semine dicit *Paulus*: ὁς ἐστὶ Χριστός, quod
 non convertendum in ὁ, cum Græcis insolens non sit, pronomen
 relativum ponere, ut quod ad genus respondeat voci
 proxime sequenti, nec ex sententia *Bezae* referendum ad ἐνός,
 quia

- quia & illud generis neutrius, subintellecto *σπέρματος*. Per
 Pag. 190- Christum hic designari corpus Christi mysticum, quia ecclesia
 199. nunquam in abstracto dicatur *Χριστός*; hunc dici semen *Abr-*
hami posse, quia tabulæ ipsius genealogicæ *Matth. I & Luc. III*
 ad illum referantur, cujus divina natura indicetur, quoniam
 in ipso omnes gentes terræ benedicendæ dicantur. Hæc omnia
 revocat ad scopum, ecclesiam Christianam liberam esse ab exe-
 cratione legis *Mosaica*, quia gentes jam factæ erant hæredes
 promissionis, & quidem in Christo, in quo sibi benedicturæ erant
 gentes, & in quo testamentum Dei jam ante ratum factum erat.
- 199-207. *Dissertatio secunda est ἀνακεφαλαιώσις* Commentarii, quem
 in *Jes. LIV* lingua Belgica consignatum aliquot abhinc annis evul-
 gavit Autor. A v. 1 ad 10 alludi ad *Saram, Abrahami* uxorem, ex
Gal. IV, 21-31, judicat. Subjctum orationis constituit ecclesiam
 patriarchalem, & præcise illam, quæ constiterit *Abrahamo, Isaac,*
Jacobo, eorundemque uxoribus & posteris ad foedus usque Si-
 naiticum, quæ ineunte Novo Testamento erat in cœlis, ac *Paulo*
 dicitur *ἡ ἄνω Gal. IV, 27*, libera liberæ ecclesiæ mater.
 Orationem habitam esse ineunte tempore Novi Testamenti,
 209-220. quod appareat ex *Gal. IV, 26*, & quidem a Spiritu sancto. Huic
 interpretationi favere connexionem. Cum enim *Cap. LIII v. 10*
 prædictum fuerit Christo semen; hic indicari modum, quo illo
 foecunditate uxoris suæ, Hierosolymæ cœlestis, potiturus esset.
 His jactis hypothesibus, *sterilis v. 1* est ipsi *Sara* spiritualis, quæ
 usque ad tempus Novi Testamenti *non peperit, nec parturivit*,
 quatenus ex ipsa non editi liberi, qui participes facti bonorum
 Novi Testamenti, cum interea Deo parentur liberi ex eccle-
 sia universali & *Hagara* antitypica. *סָרָה* dici hanc ipsam
 ratione *Sara* desertæ, ubi *Abrahamus Hagarum* iniverat; quan-
 do Deus foedus matrimoniale percussit cum *Hagara* antitypica,
 ex illa liberos procreatos non esse. *בְּעֵלְיָהּ* repræsentare ecclesiam
 Israeliticam *Gal. IV, 24, 25*, ex qua Deo multi liberi suscepti,
 sed qui sub lege fuerint. Liberos, qui promittantur *desolata*,
 220-227. esse omnes fideles Novi Testamenti. Hæc ob multitudinem
 liberorum suorum *dilatate* debuisset *tentorium*, allusione facta
 ad tentorium *Sara Gen. XXIV, 67*, quo ipso indicetur, eccle-
 siam Novi Testamenti constringendam non esse intra terminos
 Go-

Gosenis, vel terræ Cananæ, sed omnes terræ regiones pervasuram esse. *Aulea habitaculorum* esse ecclesias Novi Testamenti particulares, per 7 temporum periodos exstitutas. *Funes* esse idem, spem, caritatem, prolongandas non spatio, sed tempore, *lavi* promissa *firmandas* in & per Messiam. Illam *prorumpere* de-
 uisse, *dextroorsum & sinistroorsum* v. 3. Ecclesiam, non obstantibus multis obicibus, aliquando quaquaversus diffundendam fuisse; per *semen*, quod memoretur, intelligendos esse fideles ex Judæis, *quibus gentes hereditario jure danda*, id est, in quorum communionem gentes, a Deo alienatæ, transferendæ. Per *urbes* delatas, locutione petita ab urbibus Cananæis, a Judæis antea vastatis, post instauratis, significari societates gentilium, fideibus impletas. Juberi *non amplius recordari ignominie & viduitatis*, cum defectus sobolis innumerabili prole sub N. T. compensandus fuerit. De eo certiore reddi promissione renovationis foederis matrimonialis v. 5. Per *כעליה* arbitratu Autor indicari Christum, jam secunda vice factum maritum, factorem spiritualis hujus *Sara*, ipsum appellari *Goel* ex lege de Leviratu *Deut. XXV, 5, 6, dominum totius terræ*, futurum olim Deum iam gentium, quam Judæorum. Ab omni sollicitudine de impedimento hujus promissionis liberari v. 6. *Mulier derelicta & mærens* dum dicatur, digitum intendi in servitutem Ægyptiacam, quale quid ipsi in posterum obventurum non esset. De constantia favoris sui Messiam, per spiritum loquentem, certos ipsos reddere v. 8, 9, per *aquas diluvii* fecunditatem hujus ecclesie indicari. *Iris*, signum foederis, Autori est typus foederis, quod Christum cum ipsa erecturus erat. Constantia favoris hujus illustratur similitudine a *montibus non recedentibus, & collibus non vacillantibus*, locutione desumpta ab Hierosolyma, circa quam montes & colles erant, v. 10. Quam vero ecclesiam adhuc representaverat tanquam *Saram* spirituales, illam nunc v. 11-17 considerat ceu antitypum Hierosolymæ, cujus descriptionis ratio non aliunde, quam ex *Apoc. XXI*, dari potest. Lapidibus sunt membra ecclesie particularia, spiritus amore in unam civitatem spirituales compacta. *יהוה* notat *sibium*, cujus beneficio lapides invicem agglutinantur. *Sappirus* est Christus, n meritis suis consideratus, sed in celestem gloriam intronsus.

Pag. 227-

231.

231-233.

233-241.

241-245.

245-249.

- Pag. 249- sus. Illius magnificentia describitur, *exterior v. 12: & ponam jaspidem mania tua.* **שמשון** explicat Autor per *mania*, quia inserviunt civitati; **כרכר** per *jaspidem* optimæ notæ. *Mania ex jaspide* sunt ipsi emblema Christi. **מקרי** vertit *uniones*. Portæ sunt emblema Christi, per quem accedimus ad patrem,
253. *Eph. II, 18, Jo. X, 7*, quique ob multas rationes unicus affimilatur. *Interior* magnificentia describitur *v. 12: & totum limitem tuum in lapides amanos*, quibus verbis significatur applicatio meriti Christi, facta his cœlestibus. Felicitas hujus cœlestis civitatis est 1), quod *docti* futuri sint omnes, illius cives a domino; 2) *pax magna* non corporalis solum, sed vel maxime spiritualis, magna futura tempore Novi Testamenti, *v. 13*; 3) adversus omnem sollicitudinem tuta præstatur, *v. 14-17*. **שרר**, *faber*, est Autori diabolus, qui, uti in inferno habitat, ita subditos suos igne infernali & omnimoda malitia accendit, *Eph. II, 2, 2 Cor. II, 4, Eph. VI, 16*, & tanquam ex inferno instrumenta profert.
- 253-261.

DAVIDIS ARNOLDI CONRADI CRYPTOGRAPHIA
denudata, sive ars deciferandi, quæ occulte scripta sunt,
in quocunque linguarum genere, præcipue Germanica,
Batava, Latina, Anglicana, Gallica, Italica, Græca.

Lugduni Batavorum, apud Philippum Bonk, 1739, 8 maj.

Plag. 5.

Retulimus ante aliquod tempus de Clariss. *Breithauptii* libello, artem occultas scripturas eruendi explicandique complexo. Quare nunc & hoc Opusculum, quod illi perquam simile videtur, breviter enarramus. Cl. Autor scientificam, ut vocant, artem hanc reddere laboravit. Quamobrem *Sectione prima* theoriam generalem, sive ea, quæ linguis omnibus simul sumtis conveniunt, & quæ exinde profuunt, tradidit. Hinc vero *Sectione secunda septem Capitis* theoriam specialem exposuit, seu ea, quæ non communia inter se diversæ linguæ, sed propria sibi habent Germanica, Batava, Latina, Anglica, Gallica, Italica, & Græca. Atque ita ordine & perpetuo nexu specialiora ex generalioribus demonstrat, propositiones indubias præmittit, ex his vero regulas deducit, quæ instar fili Ariadnæi in hoc labyrintho viam ostendunt. In fine cujusvis *Capitis* exempla quædam occultæ scripturæ adjunguntur, & ratio eam perveſtigandi explicatur. Ad ipsam denique libelli calcem horum problematum interpretationes subnectuntur, quas sibi commendatas habeant tirones, si forte in methodo ea solvendi peccaverint, ut intelligant, quid prætervisum fuerit, & ad quod inprimis attendere debuissent.



NOVA ACTA ERUDITORUM,

publicata Lipsiæ

Calendis Augusti Anno MDCCXLI.

DE SERVORUM DEI BEATIFICATIONE, ET
Beatorum Canonizatione, Liber tertius, Autore PRO-
SPERO DE LAMBERTINIS, S. R. E. Cardinali tit.

*S. Crucis in Hierusalem, Anconæ primum Episcopo,
postea Archiepiscopo Bononiæ.*

Bononiæ, formis Longhi, excusoris Archiëpiscopalis, 1737, fol.

Alph. 9 plag. 3.

Summum illum Ecclesiæ Romanæ Pontificem, quem ii, qui nomen illi cœtui Christiano dederunt, mirifice venerantur & obedientia prosequuntur, cujusque eruditionem & multijugas virtutes exteri quoque admirantur jure, videmus nunc occupatum in Operis profus egregii *Libro tertio* luci exponendo. Inscriptis eum *sanctæ memoria Benedicto XIII*, qui quippe summi Autoris non personam modo, verum & genus & patriam, mirifice auxit & honestavit, nec eum, Anconitanæ Ecclesiæ Episcopum nominatum, ante passus est ad illius fines contendere, ceterisque, quibus *Prosper* prosperrime Romæ sanctus fuerat, decedere muneribus, quam ipsum ad eximium purpuratæ amplitudinis gradum evexisset. Cum vero beneficiorum memoria debeat esse immortalis & sempiterna, summus Pontifex sese tenere non potest, quin *Benedicti* laudes recenscat, probitatemque, constantiam, religionem, pietatem, ac ceteras illustres virtutes, faciat summi. Admiratur insigne ejus studium, quo, spretis mundi deliciis, religioso *Divi Dominici* cœtui sese alacer ovansque adjunxerit. Commendat & prædicat ejus modestiam,

Iii
qua,

qua, a *Clemente X* in ordinem Purpuratorum Antistitum cooptatus, deprecatus fuit tantum honoris culmen, exoratus potius, ut illi tandem sese aggregari pateretur, quam exorans, ut reciperetur. *Benedictus*, id quod summus Autor in laudibus ejus ponit, paulisper Romæ commoratus, maximum vitæ spatium egit Episcopus; primum, idque breviusculum, Sipontis & Casenzæ: reliquum, sane diuturnum, Beneventi, ubi ecclesie maxima ipsum vigilantia & sollicitudine præfuisse, commemorat. *Non tulit Benedictus*, prædicat ita Vir maximus, *discessi sese & a grege Beneventano sibi carissimo diutius se abesse, nisi quantum necessitate magistra inde revocatus fuit*, quippe qui quotannis, licet supremum Ecclesie suæ jam fastigium assecutus, aliquem dioecesis suæ partem invisit, magnifica templa vel excitavit, vel refecit, vel repovavit, aras ad rem divinam faciendam consecravit, cœtus constituit religiosos, hospitia & nosocomia publica extruxit, pauperum egestatem non iis modo, quas ex ecclesie moderatione percipere consueverat, verum & suis plerumque, facultatibus sublevavit, Concilia nunc provincialia, nunc synodalia, coegit, leges in utrisque, quæ formis excusæ publicis circumferuntur, condidit diligentissime, confirmationem sacram ipse expedivit, ac omnino cunctis amplissimi Sacerdotii ritibus, cærimoniis, officiisque, sæculo adfuit ac continenter. Pontifex ille eo etiam nomine laudatur, quod victu usus est perquam tenui & austero, carnisque adeo lutas & molestias, quæ cum infirmitate & ægitudine nature humanæ solent esse conjunctissimæ, non abstinentia modo & temperantia compressit, sed laboribus quoque, sed vigiliis, sed jejuniis, maceravit. Ipse in honore dignitatis Cardinalitæ, ac fastigio Pontificatus, retinuit insignia cœtus Dominicani, ejusque instituta, mores, consuetudines, haudquaquam exiit, ut accuratum Divi *Thome Aquinatis* auditorem locumque facile potuerint agnoscere universi. Addit summus Autor præterea nonnihil de *Benedicti* erga Deiparam Virginem & *Philippum Nerium* pietate; Numenque *Benedicti XIII* in exitu formulæ dedicatioris enixe precatur, ut hic ipsi a Deo optimo maximo lumen præsidiumque impetret, quo difficile Episcopatus officium integre fideliterque

verque obire, Ecclesie ornamenta & commoda amplificare, animarum incolumitati atque salutis & voce & exemplo prae-
 dque ad extremum perficere, queat, ut, singularium *Benedicti*
 virtutum se non tam laudatorem, quam æmulatorem, existisse,
 & ipse *Benedictus* & omnino ceteri intelligant. Hæc est summa
 Dedicacionis, magnifico scribendi nitore condecoratæ. Nunc
 ircem causæ ipsius aggrediendam esse, dubitat nemo unus. Et
 primo quidem capitulatim argumenta recensere studebimus.
Capitibus 53 tractatio constat univèrsa. *Capite primo* excutiun-
 ur testes de auditu in causis antiquis beatificationis & canoni-
 zationis. *Secundo* disseritur de testibus singularibus in causis
 isdem. *Tertio* agitur de sententia congregationis sacrorum ri-
 tuum, & præsentis sedis Apostolicæ praxi, quantum attinet ad tes-
 tes de auditu in causis beatificationis & canonizationis super
 examine virtutum aut miraculorum speciatim. *Quarto* tracta-
 ur de sententia congregationis rituum sacrorum, ac praxi jam
 licita, respectu testium de auditu, cum agitur de miraculis, &
 respectu testium singularium, quando agitur de virtutibus aut
 le miraculis in causis beatificationis & canonizationis. *Quinto*
 disseritur de numero testium, in causis iisdem adhibendorum.
Sexto agitur de conditione testium, in causis iisdem adhibendo-
 um. *Septimo* expenduntur testimonia Confessariorum atque Me-
 licorum, quibus iudicium beatificationis & canonizationis stare
 solet. *Octavum* inscribitur de historiis, earumque momento in
 iudicio eodem. *Nono* nonnullæ explicantur & resolvuntur con-
 troversie, ad eandem historiarum materiam pertinentes. *Deci-
 mo* explicantur aliæ, eodem pertinentes, controversie, atque re-
 solvuntur. *Undecimo* agitur de Martyrio, & primum de persecu-
 tore, seu tyranno. *Duodecimo* disseritur de poena, a persecutore
 seu tyranno infligta. *Decimum tertium* agit de causa martyrii
 atione persecutoris seu tyranni. *Decimo quarto* agitur de mo-
 lo, quo probari possit, persecutorem seu tyrannum ex odio
 in fidem Christianam ad mortem Martyri infligendam motum
 uisse. *Decimo quinto* disseritur de requisitis in Martyre consi-
 lerandis ante martyrium. *Sequenti* tractatur de martyrii desi-
 lio, ejus susceptione, spontanea ad ipsam oblatione, & fuga,
 iiii a

Pag. 2.
 15.
 28.
 47.
 62.
 83.
 106.
 119.
 142.
 150.

urgente

- Pag. 167. urgente persecutione. De provocatione tyranni agit *decimum septimum*. *Caput sequens* inscriptum est de Martyris repugnantia, qua elaborat, ut mortem, sibi inferendam, evadat, & de necessaria Martyri patientia, atque constantia fidei voluntatisque moriendi pro doctrina Christiana usque ad obitum, nec non in
202. ipso obitu. *Undevigesimum* repræsentat causam martyrii ex parte Martyris. *Vigesimo* tractatur de Martyribus Hæreticorum & Schismaticorum falsis. *Vigesimo primo* exhibetur meditatio de virtute heroica. *Sequenti* proponuntur & explicantur nonnullæ quæstiones, quæ ad indolem virtutis ejusmodi heroicæ
262. spectant. *Vigesimo tertio* agitur de virtutibus theologis, fide, 276. spe, & caritate, nec non indole heroica uniuscujusque eardem. 304. *Vigesimo quarto* suscipitur tractatio de virtutibus cardinalibus seu moralibus, prudentia, justitia, fortitudine, temperantia, earumque momentis. *Sequenti* proceditur ad orationem, & ejusdem species, ejusque necessitatem in Dei servis, Beatorum Sanctorumque ordini aggregandis. *Vigesimum sextum* inscribitur de oratione mentali, tripliei vitæ, & activæ, & contemplativa, & mixta, de statibus incipientium, proficientium, & perfectorum, aliisque momentis nonnullis, ad orationem vocalem & mentalem referendis. *Vigesimum septimum* inscribitur de Sacramentorum frequentia, pœnitentiæ videlicet, & Eucharistiæ, quæ respectu fervorum Dei, beato cœlitumque cœrui adscribendorum, requiri solet. *Caput vigesimum octavum* exhibet doctrinam 366. de carnis & corporis mortificatione. *Undetrigesimo* agitur de modo, in carnis & corporis mortificatione adhibendo. *Trigesimo* exponitur de inquisitione super ærumnis & tribulationibus servorum Dei, de quorum beatificatione & canonizatione tractatur. *Trigesimum primum* offert lectori ea, quæ speciatim animadvertenda veniunt ratione dignitatum ecclesiasticarum, quas servi Dei, 401. dum vixere, obtinuerunt. *Trigesimo secundo* exponitur de nonnullis momentis, specialiter advertendis in causis servorum Dei, qui summi Pontifices fuerunt, post obtentum summum Pontificatum, & regimen Ecclesiæ universæ susceptum. *Trigesimo tertio* differitur de nonnullis rebus, observandis in servorum 450. Dei causis, qui, dum viverent, fuerunt Purpurati Sancti Romanæ

romanæ

manæ Ecclesiæ patres, advertendis nempe post obtentam Cardinalatus dignitatem. *Capite 34* eadem disquisitio transfertur ad servos Dei, Episcopali dignitate fundos. *Sequenti* ea convertitur ad Regulares. *Trigesimo sexto* res agitur Laicorum, & Pag. 520 præcipue eorum, qui, dum viverent, Imperatores, Reges, aut Principes supremi, extiterunt. *Trigesimo septimo* differitur de advertendis in causis virginum, conjugatorum, viduorum, atque peregrinorum. *Sequenti* exponitur de obitu fervorum Dei, de quorum agitur beatificatione & canonizatione. 540. *Unde quadragesimum* proponit ea, quæ ponderanda sunt a fidei promotore & a consultoribus sacræ congregationis, cum dubitatio exoritur de indole virtutum heroica, & præcipue de peccatis, quæ nonnunquam sese offerunt perscrutantibus vitæ fervorum Dei decursum. 572. *Quadragesimum* agit de notæ jactantiæ, & vanæ gloriæ, de qua sæpe disputari solet in examine virtutum fervorum Dei. 586. *Quadragesimo primo* exponitur de nonnullis aliis rebus, de quibus in examine causarum fervorum Dei frequens sese offert occasio disputandi, ac de nonnullis regulis, adhibendis, ut tutum de eis, quæ a servis Dei gesta, feratur judicium, nec non de quibusdam extraordinariis actionibus, quæ speciali divino impulsu factæ traduntur. 600. *Capite quadragesimo secundo* exponitur de gratia gratis data. 619. *Quadragesimum tertium* agit de sermone sapientiæ, & de sermone scientiæ, qui uterque dicitur esse gratia gratis data. 625. *Sequenti* differitur de gratia fidei, sanitatum, & operationis virtutum, gratis data. 634. *Capite 45* exponitur de prophetiæ gratia gratis data. 644. *Sequenti Capite* confirmantur hæc copiosius, ac simul difficultatibus, quæ obmoveri possunt, nonnullis respondentur. *Quadragesimum septimum* de gratia prophetiæ, gratis data, agit, respectu causarum beatificationis & canonizationis. 657. *Capite 48* de gratia multiplici, gratis data, agitur, nominatim discretionis spirituum, generum linguæ frequentioris, & interpretationis sermonum. 666. *Sequenti* exponitur de mentis excessu, ecstasi, & raptu. 678. *Quinquagesimo* de visionibus ac apparitionibus; *sequenti* de discernendis visionibus ac apparitionibus, tractatur. 686. *Caput 52* inscriptum est de visionibus & apparitionibus. 736.

ritionibus respectu causarum beatificationis & canonizationis. *Ultimo* tandem de revelationibus agitur. Hæc tantæ Operis est summa, hoc ejus est argumentum. Restat, ut singula propius intueamur, judicio nostro qualicunque in præsens nuntium plane missuri, angustissimis quippe cancellis inclusi. Quantum hic ad testes attinet, tres potissimum sese offerunt difficultates. Primum quæri solet de autoritate testium examinatorum ordinaria. In censum deinde quæstionis veniunt testes de auditu. Ad ultimum de testibus singularibus controversiæ solent exoriri. Primam tractavit summus Autor *Libro secundo*. In præsens itaque ad duas difficultates reliquas descendit. Testes oculati præstant utique auritis. Teste enim, qui rei interfuit & vidit, non potest dari evidentia physica major. Et ex hoc testimonio proficit evidentia in judice moralis, qua nulla existat major. Sæpius vero ab obitu fervorum Dei effluxere tot anni, ut soli adhuc restent testes de auditu. Quæri itaque potest, an hisce inniti liceat, quoties virtutes ac miracula fervorum Dei sunt

- Pag. 3. in dubio, ac in ambiguo latent. Quàmplurimi scriptores, ipsique Rotæ Auditores, affirmando hæc sententiam propugnant. Alii definiunt temporis elapsi intervallum. Cardinalis *de Laurea* testimonium de auditu ponderis alicujus esse posse intra centum adhuc annos, pronuntiavit. Alii malunt spatium 70, immo 60, annorum. Cum vero hic agatur de bono & æquo, nec de illius præjudicio, Autor summus tradit eapropter, testes de auditu, in causis præsertim antiquis, *haud videri rejiciendos*, siquidem probatio plenissima hic haud requiratur, nec testes de visu hic reperiri possint, præterea etiam propter temporis antiquitatem testes de auditu admittantur per textum in *Cap. Licet 47 de Testibus*, nec deficiat mæles testimoniorum & idem sentientium. *Bellarminus* quidem probe perdidit, non posse in eo certam adorandi fiduciam collocari, de cujus perpetua sanctitate haud satis certo constat, ideoque in *suo suffragio pro canonizatione S. Francisca Romana*, typis impresso ad calcem *Libri primi*, ad hoc Opus referendi, docuit ita: *Neque enim ad hanc excellentiam satis est, ut coram Deo sancti sint; sed oportet, ut certissimis documentis probetur, eos, dum viverent,*

acta

vera sanctitatis gloria aliis praeluxisse, & in eadem sanctitate
 liem extremum clausisse. At in Suffragio pro S. Raymundo ac
 Hyacintho in diligentia gravissimorum Patrum & decisione Pon-
 tificis summi acquievit. Nec sane desunt exempla canoniza-
 tionum, ad quas peragendas nulli testes de visu potuerunt con-
 quiri vel superesse, e. g. Hyacinthi, Raymundi, Isidori, Elisa-
 etha Lusitanae, Andrea Corsini, Philippi Benitii, Cajetani, Lau-
 rentii Justiniani, Joannis a Capistrano, Catharinae Bononiensis,
 Agnetis de Monte Policiano, Peregrini Latiosi, Joannis Nepomu-
 eni, de quorum virtutibus ac martyrio testes auriti duntaxat
 potuerunt adhiberi. Difficultas alia sese hic, quantum ad testes
 ingulares attinet, offert. Si unius testimonium testimonio al-
 terius obstat, fides ipsis haud habenda. Hæc singularitas vo-
 catur *obstativa*. Exstat autem & alia gemina, quam vocant
adminiculativam, vel *cumulativam*, aut *diversificativam*. Admi-
 niculativæ exemplum hoc habe. Si quis ostendere vellet, Mis-
 sam ab excommunicato fuisse celebratam: unusque testis per-
 tineret testimonium de initio Missæ, alter de medio, tertius
 de fine. Singularitas diversificativa est ea, cum testes pronun-
 tiant visa vel audita de actibus diversis, quorum unus alteri
 non obstat. Singularitas & adminiculativa & diversificativa in
 iudiciis valet ad probationem integrandam, licet vel maxime
 in causis criminalibus de probandis rei moribus agatur. In cri-
 mine tamen sollicitationis comprobando, qua is, qui a confes-
 sionibus est, ad turpia sollicitaverit *Pœnitentes*, testes singula-
 res haud esse admittendos, sed plenam requiri probationem ex
 concursu complurium præsumtionum, indiciorum, ac admini-
 culorum, præcepit decrevitque summus Pontifex. *Gregorius XV*,
 in sua *Constitutione 34 §. 5.* Ad virtutes vero fervorum Dei
 comprobandas testes sufficere singulares, haud obstantes, *Rimi-
 naldus junior Consil. 7 num. 27 seq. & num. 132* copiose ostendit,
 quem Auditores Romani solent sequi. Ad probationem mira-
 culorum non solum plures testes socios requiri, sed necessum
 esse, ut iidem testes *contestes* testimonium reddant de omnibus
 miraculis divinitus editis ad preces ejus servi Dei, de cujus bea-
 tificatione aut canonizatione tractatur, putavit *Vincentius in*
Capite

Pag. 8.

9.

10.

12.

13.

- Capite Venerabili Tit. de Testibus. Adversatur huic opinioni Bellamera, nec non Castellanus, ille in *Commentariis ad Caput 1 de Reliquiis & veneratione Sanctorum*, hic in *Opere de Canonizatione Sanctorum*, inmo ipse Contelorius, siquidem fieri haud potuerit, ut aliquis Dei servus, dum vixit, eosdem semper testes adhibuerit comites, qui ipsum vidissent miracula facientem, vel ut ipsi testes semper juncti in eis, & quidem diversis, locis fuerint praesto, ubi servus Dei ab obitu suo miracula patrasse existimetur. Miracula ejusmodi posse per testes singulares probari, credidit Jacobus Simonetta, Rotæ Auditor, in *Relatione*, quam exhibuit Pontifici Leoni X super vita & Miraculis S. Francisæ de Paula. Nec dissenserunt Auditores Rotæ in *Relatione S. Roy-mundi Art. 8.* Quæri autem potest, quid sentiat Congregatio sacrorum rituum de testibus ejusmodi auritis in causis beatificationis & canonizationis super examine virtutum aut miraculorum speciatim. Contelorius sciscit, in jure non æquiparari probationem in causa canonizationis probationi causis criminalibus propriæ, sed requiri probationem, quæ sit æqualis diligenti probationi in causa civili. Refragatur autem ei Scacchus de *Notis & signis sanctitatis Sect. II Cap. 5* cum Matta. Uterque statuit, cautissime in re tam ardua esse agendum, rigidasque probationes adhibendas, quæ sint æquales probationibus in causis criminalibus, in quibus agatur de irroganda reo pœna ordinaria. Addit Summus Pontifex hæc: *Ipse, qui tot annorum spatio interfui Congregationibus sacrorum Rituum uti fidei promotor ac Congregationis Consultor, testari possum, me semper ab antiquioribus Cardinalibus & Consultoribus audivisse, quod in causis procedentibus per viam non-cultus probationes in dubio virtutum debeant esse, quantum fieri possit, æqualis ponderis probationibus in causis criminalibus. Adæquata itaque probatio hic constituitur in testibus contestibus de visu. Subdit deinde idem: Ipse testari possum, nonnullas beatificationum causas procedentes per viam non-cultus, utpote carentes testibus de visu in dubio virtutum, me tanquam fidei promotore urgente pro insufficientia testium de auditu, minime felicem exitum habuisse: meque pariter urgente in causis Martyrum, ut mors probetur per testes de visu experi-*

xprimentes omnes circumstantias, ex quibus dignosci possent, Martyrem in fide & dilectione perseverasse usque ad obitum, Pag. 17.
 Polulatores omnem operam navasse, ut ostenderent, testes de visu
 portem & perseverantiam optime comprobasse. Testes exami-
 nandi sunt super vita & miraculis servi Dei ea diligentia, quæ
 olet ac debet in testium receptione adhiberi, immo majori, si-
 quidem hic agitur de re, quæ in ecclesiæ præjudicium potest re-
 lundare. Subdit tandem summus Autor: *Uno verbo, in causis pro-*
cedentibus per viam non-cultus virtutes probari debent per testes
de visu. Si vero aliqui actus probentur per testes de auditu ab
his, qui viderunt, vel de auditu ab his, qui audiverunt: si alii
estis de publica voce & fama concordent: si, stante præcedente
bitu aliquorum testium de visu, non poterint aliqua probari,
nisi per testes de auditu; non idcirco causa derelinquenda est, nec
insuperabilis oppositio ex prædictis bauriri poterit, eo quod vide-
retur, probata actuum serie in hac aut illa virtute per testes de
visu, actus, qui probantur per testes de auditu, adminiculi vicem
substantur vel quoad actus, qui fuerunt probati per testes de vi-
su, si testes de auditu de iisdem locuti sint, vel quoad virtutem
ipsam, in cujus probatione nonnulli testes testimonium de ejus
actibus dederunt ex visu & sensu proprio, alii autem alios actus
estati sunt, aut de auditu ab his, qui audiverunt. Si autem ser-
 no transfertur ad causas procedentes per viam casus excepti a
 decretis *Urbani VIII*, & causæ sunt antiquæ, probationes super
 virtutibus, aut de martyrio speciatim, non in testibus de visu,
 sed in testibus vel de auditu ab iis, qui viderunt, vel de auditu
 ab his, qui audiverunt, solent necessario constitui. 126.
 Aliquæ omnino tempore antiquiori expeditæ fuerunt causæ per solos
 testes de auditu in dubio virtutum e. g. *Bonaventura, Hyacin-*
thi, Raymundi de Pennaforti, Elisabetha, Lusitanorum Regina,
& Petri Regalati. At in dubio miraculorum testes de visu pro-
 prio admodum sunt necessarii, nisi causa procedat per viam ca-
 sus excepti. *Urbanus II* testes oculos ad miraculorum com-
 probationem requisivit, nec non *Julius I* in *Epistola ad Orient-*
ales, Matthæus in Practica theologico-canonica ad causas beati-
ficationis & canonizationis Tit. 3 Cap. 5. §. 1 n. 19, 20, 24. cum aliis. 29.

- Examīnantur autem miracula, si res agatur de causis, per viam non cultus procedentibus, ante Beatificationem; hac obtema, perpenduntur ea, quæ supervenerunt, ut canonizatio possit obtineri: in causis vero, procedentibus per viam casus excepti, miracula ponderantur, quæ post venerationem indultam accessere.
- Pag. 30. In unoquoque miraculo comprobando foest requiruntur testes, nec sufficit, unum testem testari de miraculo uno, alium de alio. Solet etiam inquiri, an hoc vel illud genuinum sit miraculum,
32. viresque naturæ excedat. In dubio virtutum non agitur de iudicio ferendo super hoc vel illo actu, sed potius super habitum. In quo rerum statu sufficere videtur scopo, si testis unus de uno actu virtutis, aliis de alio, testimonium perhibuerit. Collectio enim multorum testimoniorum conficere valet gradum plenæ probationis. Relationes Auditorum Rotæ non demonstrant, usum rei ad sententiam ipsorum accommodari solere, sed ostendatur necessum est, hoc vel illud pronuntiatum a sacra Congregatione fuisse receptum, ac a Summo Pontifice confirmatum.
34. Numerus testium ita ineundas, ne uni solive fides habeatur, sed ut duo tresve sint præsto. Congruunt huic veritati jura ecclesiastica. Sin vero homines vitæ improbæ criminata impingant viris de ecclesia, adhibentur 72 testes ad Præfulem condemnandum, 64 ad damnandum Presbyterum Cardinalem, & 24 ad proscribendum Diaconum Cardinalem, secundum *Can. Præsul & Can. Nullam 2 Quest. 4.* Summus autem Pontifex solide monet, hos Canones desumptos esse ex Actis Concilii Romani, a *Silvestro*, Papa, coacti, quod ipsum inter merces *Isidori Mercatoris* referant eruditi.
40. Inter hæc notatu dignum, nullam huc usque legem esse latam, quæ decreverit, in unoquoque negotio rem duobus testibus absolvi posse & debere, siquidem casus dantur, in quibus amplior testium numerus requiritur. Miraculum vero servi Dei existimatur sufficenti robore esse comprobatum, si duo eorum extrema probata sint per duos ad minimum idoneos testes de visu *concessos*.
42. Contigisse miraculum hoc vel illud, hic parum ad rem facit. Ostendatur oportet, illud editam fuisse ad preces & desideria ejus servi divini, de cujus inter
45. Beatos coelitesve adscriptione agitur. Stilo Rotæ id sic effendum:

endum: *Oportet probare, quod miraculum fuerit factum ad intercessionem servi Dei.* Intercessionis hujus porro veritas probatur per invocationem. Invocatio est gemina. Alia enim fit ab eo, qui sanitati est redditus, alia ab illo, qui preces pro aegroto ad Deum emittit. At, sive invocatio fiat ab aegroto, sive ab alio pro eo, solo tunc dicto invocantis comprobata existimatur. Usus enim ecclesiae Romanae ita fert, ut in probatione invocationis, admittere ipsa soleat vel ipsum sanatum, vel aliquem ex parentibus, cognatis, aut amicis, quo faciente vota pro sanando miraculum contigit, dummodo extrema, & sanatio subita, plene probentur. Ne vero haeretici rideant sacras apotheoses Sanctorum, quibus delectatur ecclesia Romana, nec ullus ambitio, avaricia ulla, subornatio, falsa pietas, aut alia vitia, irreparantur, tam solenni, providere voluit Roma, praecipiens, examinandos esse testes, non unum vel alterum, sed quamplures, socios, exquisitissime, pari accuratone, immo diligentius, majoremque secundum numerum, quam testes in officio sancto examinantur. Quare testes i, qui in aliis judiciis a ferendo testimonio repelluntur, multo magis in gravissimis hisce causis solent a testimonio perhibendo arceri. Testimonium foeminae hic quoque in censum venit, quatenus factum ipsum simpliciter respicitur, ejusque momentum haud unum, dummodo foemina sit honesta & fide digna, interrogationibusque judicum fecerit satis. Nec pauperes a testimonio ferendo repelli possunt, si ipsi vitam agant honestam. Testimonia consanguineorum & affinium ejus, qui intercessione servi Dei vel Beati modo miraculi pleno sanitatem recepit, rejici non potest, eo quod hi in primis rerum illarum conscii extiterunt. Religiosorum ac virginum votivarum testimoniiis hic est locus in causa, quae pertinet non ad negotium singulorum, sed tantum ad negotia universitatis. Sin vero agitur de beatificatione alicujus servi Dei, qui aliquod regulare institutum professus est, tum probanda venit exacta regularis disciplinae observantia, & ad hanc quidem rem probandam testes religiosi satis sunt apti habilesque. Sacerdos, qui confessiones peccatorum excipit, tacere debet ea, quae ipsi in confessione

Pag. 47.

51.

55.

58.

62.

- fuerunt exposita, dummodo ea ad materiam confessionis ejus-
que sigillum faciant. Licet igitur ipsis in beatificationis causis
testimonium reddere de conscientiae puritate, quam sermo Dei
fuisse, experti fuere, nec non de ejus immanitate a peccatis,
tum mortalibus, tum venialibus, & de revelationibus, visioni-
bus, aliisque charismatibus, gratis sermo Dei datus. Medi-
corum ac Chirurgorum est; de morbo, cujus sanatio miraculi
plena in censum deducitur, testari. Difficile profecto est, defini-
re, quid in morborum momentis sit naturale, quid superna-
turale. Miracula hujus vel illius per solas historias probari non
possunt, sive sermo sit de causis procedentibus per viam nos-
cultus, sive de procedentibus per viam casus excepti. Histo-
rici enim plerumque sunt testes de auditis. Sin vero historici
tanquam testis oculatus miraculum exposuerit, intercessione
servi Dei vel Beati patratur, ideo nec vel ipse solus, vel alius
etiam historicus, simili modo rem exponens, vim probationis
in his judiciis habere potest. Secus pronuntiatur, cum judi-
cium est ferendum in causis procedentibus per viam casus ex-
cepti de virtutibus atque martyrio, cum ob temporis antiqui-
tatem & cultum, servis Dei exhibitum, probationes subsidiarie
admittantur. Quatuor vero sunt classes historicorum. Alii
ea scripsere, quibus interfuerunt, quæque viderunt genii; alii
ea, quæ narrant, haud viderunt, accepere tamen ab eis, qui
viderunt; alii referunt ea, quæ nec viderunt; nec audiverunt
ab eis, qui viderunt, sed ab iis, quibus illi, qui vi-
derant, narraverunt; alii ex historicis, quos indicavimus, sua
collegerunt colliguntve. *Legendis* quoque ineditis fides est,
dummodo eæ a majoribus pro genuinis & integris, nequaquam
vitiatis, fuerint reputatae, ac criticum ferant examen. Opusculi
vel operis, quod nomine Autoris caret, ac martyrium servi Dei
vel Beati complectitur, pretium quodque aliquod esse potest,
nec obstat ulla ratione decretum Papæ *Gelasii I* ex *Can. Sancta
Romana Dist. 15*, quod vulgo legitur aliter, ac in antiquissimo
Codice Palatino Bibliothecæ Vaticanæ, & collectione Codicis He-
rovalliani. In posteriori leguntur isthæc hunc in modum: *Ge-
sta sanctorum Martyrum, qui mirabilibus cruciatibus & triumphis*

rradiant, & a catholicis viris conscripta sunt, omnimodis veneramur; ea vero, quæ ab hæreticis vel idiotis composita, vel adulterata sunt, nullatenus recipiantur; quæ in ipsis eorum dictis ab ecclesiasticis viris sine mora deprehendi possunt. Summus Autor Pag. 86.
 ke vitis Sanctorum, quæ *Simeoni Metaphrasæ* tribuuntur, in transi-
 u differit, laudatis testimoniis etiam eorum, qui fictionis crimen
 i impitigunt cum *Bellarmino, Auberto Miræo, Ruinarro, ac Bail-
 eto*, nec non illorum, qui fidem *Simeoni* tribuendam credunt
 um *Bollandi, Guilielmo Caveo, Honorato a S. Maria*, aliisque.
 Rejiciendam putat *Baronius* historiam, in qua referuntur gesta 88.
 Confessoris aut Martyris, ob adjectum unam alterumque erro-
 rem, in *Annotationibus ad Martyrologium Romanum ad 9 Octobris*.
 Reclamat vero *Bollandus* in *Præfatione generali ad vitas Sancto-
 rum mensis Januarii Cap. 3 §. 4*, si in ea reperiatur aliquis
 error circa loca aut tempora, de reliquo autem bene sese ha-
 beat. Huic assentit *Jo. Mabillonius* in *Tract. de Studiis monasticis*
Cap. 8 n. 9. Discordia Autorum non est generis ejusdem. Dis-
 ensus enim vel rem ipsam spectat, vel ejus momenta circum- 89.
 stantia. Historia generis posterioris non est rejicienda, fatente
Natale Alexandro in *Historia ecclesiastica Seculi I Diff. XIII*
Prop. 3. Dicit *Joannei 1 Ep. V cæ. Severian* Summus Pontifex 91.
 propugnat. Argumenti negativi vim alii recusant, alii cum
Joanne Launojo, Papebrochio, Baronio ad annum 237, Guidonæ
*Grando, Saxio, fratre Raymundo Missorio, & Ludovico An-
 tonio Muratorio*, eam credunt magnam; alii media incedunt via
 pro rei rationibus diversis. Argumentum negativum præterea 92.
 est vel pure ejusmodi, vel aliquid habet admistum. Alterius
 major vis est, quam primi. Vitiata esse exempla *Mariani Scoti* 93.
 & *Martini Poloni*, in quibus fabula de *Joanna Papissa* legitur,
 Summus Pontifex existimat. Eadem sententia nuper a *Cel. Cbri-
 stophoro Augusto Heumanno* in peculiari Dissertatione, qua illam
 fabulam profligavit, fuit propugnata. Visionem celeberrimam 94.
 s. *Francisci* una cum indulgentia, quæ dicitur *Portiuncula*, sum-
 mus Autor putat perperam repudiari, eo quod de ea sileat *Bona-
 ventura* ad Autorum ætate æqualium cohors, rarus, *Baluzium*
 eam in suis *Miscellaneis Tomo IV* ex antiquis Bibliothecis, & qui-
 dem

- dem ex monumento Autoris coavi, edidisse. Calculum quoque album adjicit traditioni de translatione domus almæ ex Gallia
- Pag. 95. in Liburniam. A *Gregorio Magno* animam *Traiani*, Imperatoris, a pœnis inferorum fuisse liberatam, tradit *Joannes Diaconus*, 390 annis junior. At alii scriptores tacent. Vim hic esse credit Summus Pontifex argumento negativo. Si quis fidei promotor contendit, malum aliquod a Dei servo fuisse patratum, producto alicujus recentis Autoris testimonio, silentium antiquiorum postulatoribus prodesse poterit, *si aliæ non deesse circumstantia, eorum assumpto faventes*, uti contigit in causa *Gregorii X.* *Bollandus* id dedit consilii, ut vitæ Sanctorum, in quibus aliqua ridicula aut improbabilia sunt inserta, corrigerentur
96. & emendarentur. Sacrorum vero rituum Congregatio ad probationem virtutum aut martyrii statuit admitteudos haud esse alios ac historicos, qui scripserunt ea, quæ viderunt, aut quæ ab iis, qui viderant, audiverunt, adeoque scriptores sunt coevi.
98. Ad martyrium concurrunt duæ personæ, persecutor, seu tyrannus, & martyr. Putant nonnulli, dari martyria posse sine tyranno infectante. Huc referunt *Mariam* Deiparam, martyris patientiæ, religiosæ observantiæ, virginitatis, divinæ caritatis, ægritudinis toleratæ, pestis ex officio caritatis contractæ, &c. At similitudo martyrii quædam in hisce existit, haud martyrium genuinum. Alii martyria nondum consummata huc revocant. At hi *Confessores* sunt dicendi, qui martyrio haud interierunt. Quid vero de eis est sentiendum, qui pœnam a tyranno infligendam occuparunt? quæ, ne pudicitiam violari paterentur, necem præverterunt paratam? Distinguit summus Autor inter martyria ordinaria atque extraordinaria. Hæc ad specialem Dei impulsum refert. Ad veri martyrii adolem requiruntur momenta duo, unum, ut tyrannus re verâ mortem inferat, aut saltem causam mortis proximam necessariamque ponat; alterum, ut id faciat ex odio in fidem Christianam, vel in rem aliquam, quæ ad fidem spectat. Non semper tyranni ipsos sectatores Christi illico interimunt, sæpius eos carceribus, exiliis, & ærumnis pro Christo constringunt, ad obitum miserorum usque continuandis. Is quoque censendus est martyr, qui illæsus mortem,
99. 106. 116. 119.

m, cui fuit traditus, evasit divina virtute. Hoc in numero
 collocandi sunt *Joannes, Thecla, Felix Nolanus, Gregorius, Ma-* Pag. 121
riae Armeniae Episcopus, tres pueri in fumum ardentem Baby-
 nicum coniecti, &c. Martyrem & persecutorem constituit
usafa, non fucus, non nomen, non velamentum. Marty-
 s enim est, propter genuinam Christi doctrinam, fidemque
 professionem ejus, illi superstructam, voluntariae morti
 exponi, eaque, ni miraculum Dei intercedat, interimi. Er-
 or, fundamento fidei oppositus, licet quis pro eo voluntariam,
 tyranno exproptam, necem suscipiat, causa martyrii dicendus
 non est. Si tyrannus putet, se verum in Christiano vindicare
 crimen, causa martyrii cessat. Sufficit, summo Autore decer-
 ente, si tyrannus ex odio in Christi doctrinam accendatur ad
 christianam vita privandum, licet ipse causam omnino disparem
 se ferat ritu *Neronis*, qui abolendo rumori de incendio,
 osius consiliis tribuendo, reos subdidit Christianos. Odium
 lud comprobari potest ex sententia & decreto persecutoris;
 ex ipsa disceptatione, tyrannum inter & martyrem habita, in
 Actis descripta; ex beneficiis, seu muneribus, Martyri a ty-
 anno ante mortem, ut a proposito resiliat, oblatis; ex im-
 munitate, seu liberatione, Martyri a tyranno oblata; ex Actis
 martyrii genuinis, ita testantibus, & ex recufatione agendi id,
 quod Christianae religioni e diametro est oppositum. Marty-
 rium esse *baptismum sanguinis*, ac in infantibus, non baptizatis,
 implere vices baptismi aquae, ideoque peccatum insitum secun-
 dum culpam & poenam ex opere operato delere, Pontifex
 summus docet. Pueri certe, ab *Herode* interfeciti, in Ecclesia
 Romana recensentur ac coluntur inter Martyras. Idem indicat,
 fugam, si ea pateat divexato ob fidei professionem, juste arripi
 posse; Episcoporum vero esse ceterorumque, qui hominum
 nimis invigilant, remanere, si praevideant, gregem fructibus
 bundaturum, ac eodem in loco perstiturum, ipsorum quoque
 ob fugam dispersum iri. Recte contra faciunt, qui sine detri-
 mento gregis fuga salutem quaerunt. Si alii quoque fide adeo
 sunt firmati, ut possint perstare in loco ad majorem Dei glo-
 riam ecclesiaeque salutem, ipsorum est perdurare. Martyri fu-
 turo

132.

135.

137.

142.

144.

152.

178.

180.

- turo haud licet vel dictis vel factis tyrannum insultantem ad
 Pag. 182. martyrium ipsi inferendum provocare. Excipit ab hisce pro-
 vocationibus Summus Pontifex eas, quæ in ipso martyrii actu
 contingunt, quando videlicet Martyr aut statim tormentis est
 subjiciendus, aut jam tormentis cruciatibusque afficitur, ac tam
 tyrannum objurgat, crudelitatem ejus infamulat, vindictamque
 194. Dei ipsi minatur. Cum *Hereticis* seu *Schismaticis* Summus Au-
 tor ita verlandum suis putat: *Eos, præmissis præmittendis, deli-*
gentiis videlicet & suavis aptisque modis, ut ab errore rec-
dant, hisque omnibus inutiliter adhibitis, ad fidem deum com-
pelli posse minis & terroribus, & pertinaces demum morte pun-
iri, implorato brachii secularis auxilio, concurs est Patrum &
Theologorum sententia. Addit deinde Augustini, qui, sententia
mutata priori, sic sensit, consensum, quem quoque Gratianus
repetivit in Can. Displicet & sequentibus 23 Quest. 4. At si eo-
dem sensu imbuti sint statores & custodes aliarum quoque reli-
gionum? Quid? si Muhammedani ideam sentiunt, Deoque in
permittente, viribus ac numero Christianis aliquando antee-
dunt? At succurrit Thomas Aquinas, qui Augustini sententiam
exponit de iis, qui ecclesie Romanæ dederunt nomen, ac post-
ea ab ea discesserunt, causam interponens, ipsorum esse, pro-
missa fervare, videlicet salutaria & justa. Causam martyrii, re-
spectu Martyris exponendam, Summus Pontifex persequitur co-
piose, ratus, Hereticis & Schismaticis deesse martyrii causam.
 230. Fatetur, heterodoxis haud deesse viros & homines, qui pro
 religionis Christianæ veritate, pro sensu ipsorum accepta, intre-
 289. pide mortem obierint. Romanæ autem ecclesie existimat ex-
 stitisse Martyras ab initio ecclesie usque ad hæc nostra tempora,
 240. & eam numero præstare. Addit præterea, omnia, quæ jam
 ab ecclesia Romana reputantur pro credendis & agendis, semper
 ab initio ecclesie Christianæ fuisse pariter credita. Posthæc
 causas Confessorum exponere Pontifex Summus aggreditur.
 Ipse ad *heroicitatem*, seu heroicam magnitudinem virtutum, re-
 quirat, *ut eam habens operetur expedite, prompte, & delectabi-*
 262. *liter supra communem modum, ex fine supernaturali, & sic sine*
humano ratiocinio, cum abnegatione operantis, & affectuum sub-
jectione.

atione. Specie eam differre a virtute non heroica, negat. Aliquem virtute heroica fuisse instructum, ostenditur sane difficulter. Sufficiunt tamen demonstrationi testes incorrupti, Pag. 274.
 ocentes, servum Dei quendam integrum vitæ cursum inter
 ericula peccandi exegisse cum insigni innocentia spectabilique
 rorum sanctitate, cumque exacta præceptorum Dei & confi-
 orum perfectionis observatione, quæ spectantibus ingesserit ad-
 irationem. Non vacat de heroica indole specialium virtutum hic
 onnihil repetere. De iis, qui vel quæ matrimonia inierunt, per-
 etua tamen castitate servata, permulta Summus Pontifex produ-
 it, *Cunegunda, Henrici II uxore*, eis inserta. Adjungit hisce non
 auca de oratione mentali & vocali, in primis Cardinalem *de Lau-*
za secutus. Contemplationem infusam, seu mysticam theolo-
 iam, vocat cum aliis sponsalium animæ cum Deo, osculum
 Dei, ingressum animæ in caliginem divinam, annihilationem, *ex-*
perimentalem Dei cognitionem, habitam de Deo per amoris uniti-
 i complexum. Notitiam verò de Deo divinisque rebus extrin-
 ecus suppeditatam haud facile quisquam *cognitionem Dei expe-*
rientallem dixerit. Ad momenta dicentium preces summus Au-
 or jubet attendi. In signis enim ardentissimarum precum hoc
 eputat, si servus Dei inter orandum vultum præ se tulerit tan-
 uam flamma accensum. Donum lachrymarum deinde expen-
 it, monens, cavendum hic sibi esse ab arrogantia & animo pu-
 llo. Prædicat præterea frequentiam confessionis auricularis
 ræstite, & Eucharistiæ sumite, nec ex cerimonia, nec ex consue-
 udine, profluentem. *Irenæum, Cyprianum*, aliosque Patres, jam
 le incruento Missæ sacrificio, qualis ea nunc est, locutos, exi-
 timat. Carnis corporisque mortificationem ponit in abstinencia,
 jejunio, cilicio, vigilio, chameuniis, spontaneis flagellationi-
 bus, quæ *discipline* dicuntur, & similibus rebus, quibus caro
 fligitur. *Morinus* credit, usum flagrorum obtinuisse in ec-
 lesia, sed aliena manu, non propria, corpori admotorum. *Ja-*
obus Boileus in eo totus est, ut ostendat, *Dominicum Loricatum*
 & *Petrum Damianum* autores extitisse disciplinarum, sponte
 ut propria manu inflictarum, & ante eos flagra quidem in usu
 iisse, sed ita, ut quis ab alio vapularet, ratus, consuetudinem
 propriæ

337.

357.

361.

366.

371.

382.

- proprie flagellationis minus esse approbandam, cum flagellorum ictus dorso incussi oculis officiant, methodusque, flagellandi lumbos femorales, incitamento sit ad venerem appetendam. Consentiunt *Joannes-Henricus Meibomius*, pater & filius, atque *Thomas Bartholinus*. *Petrum Damianum Baronius ad A. 1056* habet pro ritus hujus propagator, non autore. Spontaneas flagellationes jam adhibitas fuisse a *Guilone Pomposiano*, Abbate, & a *S. Poppone*, Abbate, animadvertit *Mabilionius in Praefat. I ad Seculum sextum Ordinis Sancti Benedicti*, ejusque affectator, *Graveson*, in *Historia ecclesiastica Tomo IV P. I Sec. X Et XI pag. 305 seq.* Quod perpendendum relinquitur *Chr. Joanni Friderico Mickelio*, qui A. 1733 *de Mastigosi religioſa* edidit libellum. Quid vero Summus Pontifex de hac flagellatione arbitrandum credat, ex ejus verbis inanotescit: *Si Petrus Damiani, Rodolphus, Episcopus Eugubinus, Dominicus Lorincatus, Gualbertus, Abbas Pontissariensis, sanctione fama illustres, spontaneis corpus suum verberationibus affixerunt, ut ipse Boyleau in Historia flagellantium admittit, si nonnulli, inter*
384. *Sanctos relati, hoc ipsum praestiterunt; equis erit, qui spontaneo flagrorum usui, ejusque laudabili consuetudini, obloqui ulterius audeat?* Constitutio *Urbani VI* adversus flagellantes edita est adversus eos, qui circa A. 1349 ex Hungaria progressi vagabantur per provincias, ac bis palam de die, histrionice quidem, aculeatis funibus sese ad sanguinem usque flagellabant. Traditionem de Ampullæ Rhemenſis oleo perenni, argumentis utrinque adductis, in medio summus Autor relinquit, addens, Reges ungi, sed non inungi chrismate illo, quo inungantur Episcopi, sed simplici oleo benedicto, hoc est, *oleo Catechumenorum*.
521. Inter virtutes Regibus dignas ac eas, quarum habetur ratio in adſcriptione inter cœlites cultu prosequendos, collocat obedientiam erga Romanum Pontificem. *Ludovici Sancti*, Galliarum quondam Regis, *pragmaticam sanctionem* vel ex toto existimat apocrypham, vel rejicit certe illum articulum, in quo nonnulla traduntur, minus plena observantia *erga sanctam sedem*. Haud
533. definit, quis Pontificum primus Seculo XI jus gladii assumerit, militesque conscripserit, monens, *Christianum Lupum principum*

tum hunc deferre *Gregorio VI, Henrici III, Imperatoris, ad-*
versario. Affert idem ex Pontificali Romano de benedictione
& coronatione Regis nonnulla, ac ea inter hæc antistitis coro-
nantis verba ad Regem: Christianam religionem ac fidem catho-
licam ad finem usque inviolatam retinebis, eamque contra omnes
adversantes pro viribus defendes: Ecclesiarum Prækatis ac reli-
quis Sacerdotibus condignam reverentiam exhibebis: Ecclesiasti-
cam libertatem non concucabis. Item: Accipe gladium - - - Pag. 539.
vice & auctoritate sanctorum Apostolorum consecratas - - - ut
sanctam Dei Ecclesiam, ejusque fideles, propugnes ac protegas, nec
minus sub fide falsos, quam Christiani nominis hostes, excre-
ris ac dispergas. Videtur accredere Mabillonio, qui in Anna-
libus Benedictinis Tomo I pag. 114 contendit, unicam duntaxat
panis eucharistici speciem ex antiquo loquendi more designa-
tam fuisse nomine corporis & sanguinis Christi. Plerosque san-
ctos ab infidelitatis caligine & a peccatorum cœno, divina gratia
adjutos, ad veritatis lucem & ad apicem sanctitatis pervenisse,
largitur, monens, prævaricationes, ante emendationem admittas, 573.
referri posse & verbo & scripto, ut nefaria multitudo ne despe-
ret medicinam, & ut sancti misereantur miserorum. Arigi-um, 577.
Episcopus Lugdunensis, utrum scelestus plurimumque criminum
reus, an recte a Cointo excusatus fuerit, in medio relinquit,
falsus, eum in Beatorum ordine collocatum. Sciscit porro
Maximus Autor de iis, quæ Sancti de vitæ suæ gloria confessi
fuerunt, eum in modum, ut rem, scopum, reique modum, re-
spiciat, ac exempla Pauli, Jobi, Ezechia, Tobia, ac Nehemia,
præmittat. Actiones morales indifferentes & largitur & tollit,
docens: Communior est sententia, dari actus humanos ex objecto 587.
& specie sua indifferentes, hoc est, nec determinate bonos, nec
determinate malos, & qui demum boni vel mali reputantur ex
sine aut bono aut malo. Gratia gratis datæ eam ponit essentiali, 609.
ut ea sit sensibilis & evidens in suis effectibus. Nec negat, hanc 620,
gratiam, quam Græci vocant χάρισμα, communem esse pecca-
toribus & justis ob 1 Cor. XIII, 2, 3, & Matth. VII, 22, 23. Quid
de arte notoria sit sentiendum, per quam, præmissis nonnullis
precibus ad Deum aliisque rebus, quæ ad pietatem spectare
viden-

- videntur, omnes disciplinæ liberales illico disci traduntur, haud
 Pag. 634. expedit, adjungens tamen *Thiersi* opinionem ex *Traët. de Superstitione*, qui statuit, actum & conclamatum esse de arte notoria ex sola experientia, inprimis vero ob argumenta e sacris
636. literis depromenda. Fidem, qua est gratia gratis data, probabiliter, præunte Cardinali *de Laurea*, habet pro fervore & illa fidei constantia, quam Martyres in conspectu tyranni soleant exhibere, & qua, divinitus miracula datum irl ad suas preces, 640. sint certi. Miracula edi posse ab infidelibus quoque, fatetur, at, in confirmationem erroris & mendacii ea divinitus edi, negat. Prophetam, tradit, esse eum, qui aut futura prænuntiat, aut præterita vel præsentia, ceteris abdita, patefacit. Rationem, qua intellectui Prophetæ ea, quæ debet cognoscere, innotescunt, determinat triplicem: 1) si per sensus externos, auditum vel visum, res percipiantur, ac inde transeant ad imaginationem & intellectum; 2) per sensationem internam, qua imaginatio movetur; 3) per præsentationem intellectui duntaxat oblatam. Præexistere in hominibus ad prophetandum facultatem naturalem, negat. Copiose ex Scholasticis recenset differentiam cognitionis Dei, angelorum, dæmonum, & hominum, naturalis, ratione eventuum futurorum, eorumque vel necessariorum, vel contingentium, & in suis causis, & in actu. Dæmonem olim petentibus responsa vel ex antris, vel ex statuis, dedisse, haud abnuat, licet *Porphyrii*, *Origenis*, & *Eusebii* quoque, meminerit, qui, imposturis sacerdotum oracula illa deberi, haud inficiati fuerunt. Prophetias nihili esse habendas, quæ repugnent legibus divinis humanisque, præcipue ecclesiasticis, ex 663. Cardinali *Cajetano* docet. *Eugenius*, Pontifex, audierat & viderat ea, quibus putabatur confirmatus de suadenda expeditione cruciata in Palæstinam suscepta, eamque ob causam *Bernbardum*, Abbatem, permoverat, ut hic *Ludovico*, Regi, spem ingereret peregrinationis faustæ. At haud respondit eventus promissis. Ut nodum hunc solvat summus Autor, monet, fieri posse, ut revelatio sit vera & a Deo profecta, falsa autem interpretatio ab homine fuerit exorta: addens, Deum respexisse ad æternam eorum salutem, qui in illa expeditione *pro fide & ecclesia*

ecclesia fuerint mortui. Gratiam discretionis spirituum putat Pag. 679 esse mentis illustrationem, qua perfusus homo facile & sine errore dijudicet, a quonam principio motus animi, tum proprii, tum alieni, cogitationesque, ad electionem pertinentes, excitentur, quid scilicet a bono, quidve a malo, spiritu suggeratur. Tandem subdit: *Non videtur dubitandum, posse, Deo permittente, similia a demone fieri*, nempe varias excitari linguas, proferrique diversas dialectos ab homine imperito vel intra aerem. Vulgo existimant, eos, qui a cacodæmone sunt obsessi, linguis speciei exoticæ, ac ipsis obsessis ignotæ, loqui posse. Ecstasim divinam a diabolica sollicitè distinguendam esse, tradit Summus Pontifex, ac momenta huic familiaria profert. Illam oriri credit ex admiratione, magnitudine amoris, & exultationis magnitudine. Effectus omnino causæ evidens est testis. Difficillimæ autem res est disquisitionis, ecstasis utrum sit naturalis, an supernaturalis. Pendent hic omnia ab eo statu animi corporisque, qui ecstasim præcessit. Si enim meditatio in unicum quid defixa, si vehementior affectus, præcesserit, ecstasis videtur esse naturalis. Apparitiones Dei in Veteri Testamento secundum sententiam Theologorum communioem non fuisse ullius personæ e divinis, sed per Angelos peractas, hosque potuisse dicere in apparitionibus: *Ego sum Dominus Deus tuus*, existimat, laudatis *Duranto & Thyreo* suffragatoribus, nec non ipso Cardinali *Bona de Discretionè spirituum Cap. 19 n. 3.* Favet hæc sententia *dulia*, qua cives ecclesiæ Romanæ Angelos prosequuntur. Apparitiones Christi externas Summus Pontifex sollicitè enumerat. Potissimas apparitiones Christi, quæ Sanctis contigerunt, commemorat, nempe *Paulo 1 Cor. XV, S. Petro, S. Benedicto*, aliisque. Exempla collegit *Thyreas de Apparitionibus Sacramentalibus*. Summus Pontifex subtextit nonnulla de aliis visionibus & apparitionibus, quæ a demone, vel a causis naturalibus, originem traxerunt, inseritque longam *Baldelli* de hac causâ tractationem e manuscripto Italico. Quomodo visiones ac apparitiones naturales a supernaturalibus discernantur, monet, seduloque examinat, an causâ aliqua præcesserit, visionis vel apparitionis materies. Dantur quoque præternaturales

683-

699-

705-

711-

713-

717-

719-

- turales, vel Deo vel diabolo autore hominibus immiffæ. Sum-
 Pag. 728. mus Pontifex de fingulis hisce speciebus follicite tractat, easque
 distinguere docet. En distinctionis notam: *Dæmones a colum-
 ba vel agni specie abftinent - - - Si formam humanam affu-
 munt, ea atra plerumque est, deformis, mutila, & immitata - -*
 730. *aliquando se transfigurant in Angelos lucis & Christi Domini
 Beatiffimæque Virginis & Sanctorum.* Revelationibus novis lo-
 cum esse ad integrandum doctrinæ Christianæ complexum ne-
 746. gat, privatas tamen dari largitur, addens: *fides quippe nostra no
 crevit quoad substantiam, licet nunc quedam explicite credamur,
 749. qua antea latebant.* Rejicit autoritatem revelationum, que ad-
 verfantur sacris literis, Apostolicæ traditioni, unanimique Pa-
 trum atque Theologorum consensui. Appendix completitur
 monumenta, ad hunc *Tomum* pertinentia. Nostrum vero est,
 hic respirare, postquam hunc *Librum* omni diligentia versavi-
 mus, & inde delibavimus potiora, summam *Libri IV*, qui est
 ultimus, propediem daturi.

HISTOIRE MILITAIRE DE CHARLES XII, &c.

hoc est,

*HISTORIA MILITARIS CAROLI XII, REGIS
 Sueciæ, ab A. 1700 usque ad conflictum Pultaviensem
 A. 1709, ex singulari Regis mandato delineata a GU-
 STAVO ADLERFELD, Regio Cubiculario; cui jun-
 gitur accuratior descriptio prælii Pultaviensis, una
 cum diario, describente perfugium Regis
 versus Benderam.*

Tomus IV.

Amstelodami, apud Jo. Werftenium & G. Smith, 1740, 12 maj.
 Alph. 3 plag. 12, cum Tab. an. 7.

Scriptores non unos bellicosissimus ille Suecorum heros, *Caro-
 lus XII*, nactus est, qui vitam & mavortia ejus facta huc
 usque sibi sumferunt describenda; haud omnes eodem insti-
 to, nec eodem etiam usos successu. De diversa hujus rei ratione,
 non

non jam nostrum est, operose dispicere; id saltem, ubi nova ejusdem Herois biographia in scenam prodit, docebimus, quid illa præ ceteris habeat præcipui, quidque eandem supra aliarum sortem jure quodam suo evehat. In duobus id positum esse cum maxime reperimus. Primum est, quod Autor, ut vel ipse titulus docet, res in bello & militia a Rege suo gestas unice respiciat, earundemque continuatam seriem exhibeat, quousque felicibus auspiciis gestæ sunt; alterum, quod ad spartam hanc ornandam accedens Scriptor hic noster, præfidiis longe pluribus, quam ceteri ante eum omnes, instructus fuerit, dum iis, quæ tradidit, vel ipse ocularis testis interfuit, vel eorum etiam fide niti potuit, qui, quæ gesserant, vel per alios geri viderant, sub juramenti fide ad ipsum Regem referre, atque hinc cum Autore horum annalium communicare, jussi erant. Quæ res unde ita habeat, cum ex ipsius scriptoris & libri hujus sorte lucem accipiat, juvat & de eadem nonnulla afferre, quæ in compendium mittere licet ex iis, quæ ab illo, qui Præfationem libro huic adjecit, in medium allata sunt. Scriptor noster, *Gustavus Adlerfeld*, nobili apud Suecos genere natus, & literis inter patrias Musas probe imbutus, cum, docta & nobili peregrinatione ad externos instituta, ad Regem suum rediisset, hanc ejus gratiam meruerat, ut in cubiculum ejus admissus, inde ab expeditione Livonica A. 1701 continuo ejus lateri adhæferit, usque dum in prælio Pultaviensi infaustus tormenti globus eum a Rege avelleret, & servitia, *Carolo* summa huc usque fide præstita, simul cum vita ponere juberet. Ut igitur per integros octo annos perpetuus itinerum & tot periculorum, in iis objectorum, comes *Adlerfeldius* noster Regi fuit, ita, quod statim a primo illo temporis articulo cepit consilium, diarium aliquod conscribendi, in quod de iis rebus referret, quæ quotidie auspiciis Regiis gererentur, cum, facto aliquo ejus rei periculo, omnibus innotesceret, ipsius etiam Regis calculum meruit: qui etiam, ut id urgeret, & quo cœperat, tramite sedulo persequeretur, ipse hinc autor sumorque ei existit, atque in mandatis dedit iis, quæ

rebus

rebus gerendis præerant, ut Scriptorem nostrum participem facerent eorum omnium, quibus ipsi interfuerant, ut id, quod instituto huic inserviret, inde in rem suam convertere posset. His autem præfidiis ille instructus, omnem movit lapidem, et opinioni de se conceptæ satisfaceret, nec adeo, quidquam in se desiderari passus est, ut vel ipsum, quod reliquit, MStum huic causæ testimonium minime dubium perhibeat, doceatque; eundem vel ipsa illa, quæ conflictum Pultaviensem præcessit, nocte labori huic invigilasse, ac manum operi admovisse. Sed librum hunc manu exaratum, parente autem suo orbem, ambigua hinc facta subire oportuit, de quibus adhuc dicendum. *Adlerfeldius* noster, in ipsis sic armis fato suo succumbens, in consortium & comitatum Wurtembergii Principis, *Maximiliani Emanuelis*, qui Regis Suediæ castra secutus erat, pridem venerat, ut aulica simul ministeria Regis sui jussu eidem præstaret. Ipsum illum Principem Wurtembergicum istius prælii eventus captivum Russorum manibus tradiderat, e quibus tamen cum ipsius *Cæsaris Petri I* indulgentia non multo post libertati redditus esset, impedimenta simul & sarcinas adhuc servatas recuperare eidem integrum fuit, atque in his & aliquam partem eorum, quæ ad *Adlerfeldium* nostrum quondam pertinuerant. Post mortem Principis illius, quæ A. 1709 Dubnæ inter Polonos ei præmatura obtigit, diarium hoc MStum una cum aliis, ab *Adlerfeldio* relictis, chartis Stutgardiam transmissum fuit, unde illud post aliquod tempus in *Caroli Adlerfeldii, Gustavi* nostri fratris natu majoris, qui tunc in aula Regis *Stanislai* Biponti agebat, & cujus æque ac fratrum reliquorum ab Autore Præfationis honorifica fit mentio, manus pervenit; qui tamen & ipse, A. 1722 moriens, has schedas vero suo hæredi, *Gustavi Adlerfeldii* filio unico, *Carolo Maximiliano Emanueli*, traditas reliquit, qui sic de memoria & manibus parentis sui bene merendi occasionem adeptus est. Is etenim, in Principis hæredis *Holsato-Gottorpiensis*, Ducis jam nunc regnantis, *Caroli Petri Ulrici*, cubiculo agens, ejusdem æque ac aliorum educationi præfectus, quod nactus est otium literarium, id operæ huic impendit, ut schedas has optimi parentis sui, in ordinem redactas, & e Suecico authenticum in sermonem Galli-

Gallicum, ut plurimum usibus infervire possint, intemerata fide, nec tamen ineleganter, translata, editioni aptaret; quo suo labore id tandem consecutus est, ut Opus hoc, illa factorum iniquitate per annos triginta pressum, & velut carcere detentum, nunc demum in liberam prodeat auram, & a Belgicorum typorum elegantia magnum decus sit nactum, quod moram illam, quæ huc usque editionem ejus retardavit, quodammodo compenset. Succinctam de Autoris, & hinc etiam ipsius libri, fati narrationem, quam modo dedimus, non tantum pretium, quod Operi huic præ aliis statuendum sit, declarare, sed ipsius etiam recensione, quam expetere videntur lectores, vices aliqua ex parte subire posse, nobis persuasum habetur. Nam, dum e continua diarii & annalium serie, quæ ægre discerpitur, præcipua, nedum singula, quæ sunt memorabilia, excerpere haud liceat, id pro nostro instituto sufficere putamus, si avidum hujus historiae lectorem de eo præmoneamus, quousque rerum a *Carolo XII* gestarum narratio in hoc libro extendatur; quod ex ipsa, quam brevissimis delineavimus, Autoris sorte quemlibet colligere posse existimamus. Nimirum narrationis filum haud ultra annum 1709; ubi, infeliciter commisso prælio Pultaviensi, fortuna *Caroli XII* inclinari cœpit, ab Autore protrahi potuit; atque hinc omnino est, quod *Adlersfeldii* nostri labor *tribus* hujus libri *Voluminibus* prioribus, *quarto* autem bina illa, in rubro commemorata, & ab aliis confecta, Opuscula, quorum alterum accuratiorem prælii Pultaviensis descriptionem, alterum vero Regii in Moldaviam, Benderam versus, perfugii diarium, exhibet, contineantur. Quæ, cum & ipsa Autorum, qui rebus his gestis præsentis interfuere, fide nitantur, atque hinc aliorum incertis narrationibus longe præferenda sint, non indigna judicavit harum rerum pergnarus Editor, quæ æquæ ac *Adlersfeldiana* in sermonem Gallicum converteret, & prelo parata, beati parentis sui Commentariis ad latus jungeret. Denique, ut major adhuc lux nitorque rebus narratis accederet, tabulas & figuras æri incisas Operi huic addidit Editor, qui delineationes earum authenticas, manu

M m m

Celeb.

Celeb. *Zacharie Wolffii*, præfedi quondam præfidii *Tœningensis*, atque insignis rei militaris & machinarum bellicarum architecti, consignatas, ab hujus filio, qui iisdem, quibus *Adlerfeldius* junior, apud *Holsato-Gottorpiensem Principem* regnantem partibus fungitur, accepit, & huic Operi suis locis inferi curavit; licet ex pluribus, quas ad manus fuisse haud ignoramus, hujus rei ichnographiis tantum aliquas, quæ *primum & ultimum Tomum* ornant, in hac editione conspici licet, quod forte bibliopola, sumtus ferre recusantis, incurie tribuendum est. Significamus autem, in nova editione, quæ ipsam hanc historiam *Caroli XII* in Germanicum sermonem translata exhibet, & quam, elegantioribus *Hamburgensium* typis impressam, haud ita pridem scimus publicatam, laudabilem ab Editore operam navatam, ut hi, & si qui sunt alii, defectus sarcirentur, atque adeo isthæc nova Germanica editio & interpretatio priorem illam Gallicam multis modis superaret.

**JOANNIS ORTWINI WESTENBERGII, JCTI
& Antecessoris, Divus Marcus, seu Dissertationes
ad Constitutiones Marci Aurelii Antonini,
Imperatoris.**

Lugduni Batavorum, apud *Janffonios vander Aa*, 1736, 4 maj.
Alph. 2 plag. 13.

Cum inter varias rationes, quibus gravioribus & ad res agendas aptis hominibus & ad sapiendum & ad bene beateque vivendum subsidia comparari possint, non postrema illa, sed omnino paucis secunda, quæ in cognoscendo Jure Romano versatur, existimanda sit; ingrata sint elegantia & sapientia literarumque cultu perfecta ingenia, nisi tam eximia, qua politioris doctrinae est, artis magistris quaesitissimas deberi consueantur laudes, confessas certatim tribuant. Inter eos vero cui libentius eas tribueremus, quam huic Viro, qui omnium Principum & Legislatorum sapientissimum, *Socraticoque* voto vita &

imperandi scientia parem rei Romanæ rectorem, ita ornate & præclare ad nostrorum hominum noticiam excitavit, ut, utrum utilissimarum ex tota antiquitate & Juris arte rerum divitiis, an vero, ut talibus potissimum usus est, verborum brevitate, simplicitate, perspicuitate, delectere magis, merito in incerto sit. Nihil enim, quod ad argumentum susceptum faciat, omittit; nihil, quod non cum cura definiat, proponit; nihil, quod non illustret, diducit; nullæ leges tantam repugnantiam speciem habent, quas non conciliet; nullæ obscuritatem, quam non tollat; quicquid perplexum, declarat; difficilia expedit; dubiis exploratam veritatis rationem, certis splendorem atque lucem, omnibus vero naturalem pulchritudinem, ornamenta, elegantiam, reddidit. Quibus nostris laudibus an sua fides constet, ut Lectorum judicium fieri queat; Operis initia paulo curatius, reliquorum potissima quasi per saturam, indicabimus. In ipsa jam Præfatione, post redditas instituti rationes, & confutatas eas Constitutiones, quæ nomen Imperatoris sui falso usurpant, Auctor id agit, ut turpissimum facinus, quo D. Marco Epistola de impetrata per Christianos victoria a Justino Martyre affixa est, argueret. Præter indubitata, quibus utitur, argumenta facile, si tanti putasset, duo addere potuisset. Alterum, quomodo res in media Germania geri potuerit, ubi aquæ tanta penuria plane nunquam accidit; alterum, quomodo Imperator a Christianis institutis alienus illo τῶν ἐυχῶν vocabulo tam Christiana significatione, tanquam nobilissima, ad S. P. Q. R. scribens, uteretur. Inter factas etiam plurimas divini viri criminationes nihil de peregrinis & Judaicis præsertim superstitionibus jactum est, quas tum Roma maxime exosa, longe autem post oppressa & inrita recepit. Ipsas Dissertationes, quibus XLV Opus absolvitur, ta orditur, ut prima genus, vitam, & nomina, Marci in Jure non minus, quam Historia, summa concinnitate exequatur. In secunda Dissertatione, a generali argumenti sui definitione filo ducto, de Constitutionibus Principum carptim tractat. Ad quam vim atque potestatem declarandam cum requireretur legis egix explicatio; Cap. I instituit uberrimam ejus disquisitionem,

M m m 2

relatisque

relativisque doctorum sententiis, rectissimo iudicio ipsam non contra inficias quorundam vindicavit solum, sed natales ejus quoque *Augusti* temporibus asseruit: nomen tamen illud a regno tractum sub inferiores Imperatores rejiciendo, quod se Reges appellari passos, testimoniis confirmat. Quod vero *Cap. III §. 6 pag. 39* legem *Clodii*, quæ aperte in factum quoddam infinitum lata, nequaquam vero in speciale aut in personam expressa est, privilegium fuisse putat, nullo, ut probemus, modo adducimur. *Cicero* enim ad constandam invidiam improprie, ut *Rhetori* licet, ita vocavit. *Dissertatione tertia ex l. 3 pr. D. de Transact.* primam *D. Marci* Constitutionem, de non rescisso testamento per transactiones scripti & legitimi heredis & a legatariis & manumissis conveniendo scripto solam, plenissime exponens, *Cap. I §. 3, 4, 5*, rationem, ex *Jure naturali* additam, laudat illustratque; §. 18 discriminis inter hæreditatem & bona resque hæreditarias usum pulchre exemplo e re presenti defendit contra fannas apud *Senecam Lib. VI de Beneficiis Cap. VI §. 20*; nullam repugnantiam in *d. l. & l. 20. C. de Transact.* esse demonstrat: *Capite quoque II*, cum hac Constitutione nihil contrariæ sententiæ intercedere eidem, qui eam *d. l.* recitaverat, *Scævole l. 14 D. de Transact.*, ostendit, cum ibi de creditoribus tantum agat, quorum in hac specie aliam a legatariis & manumissis conditionem fuisse probat; *Paragrapho demum ultimo*, *jure novo* legatarios creditoribus æquiparatos, ob rationes, quas reddit, docet. Totum autem Opus virtutes has habet præcipuas. Ad Constitutionem unamquamque explicandam, quicquid *Jus univèrsum*, vetustatis memoria, & critica ars, continent, huc arcessitur; ut tamen neque superflua copia tædio, neque impedita tractatio molestiæ, esse possit. Qui vero *Auroris nostri* doctrinam æstimare cupit, nobis autoribus specimina ejus, quæ edidit tractando locos ex *Jure Civili*, legat hæc: pag. 38 de causis præsumtionum, an quis pro filio habendus sit; pag. 91 de non plena probatione professionis 'apud tabulas publicas, & discrimine inter ipsas tabulas, tanquam monumenta publica, & inter professiones, in iis scriptas, tanquam affirmationes privatas; pag. 144, cum avus filium emancipaverit, nepotem vero ex eo in potestate

potestate habuerit; qui mortuo patre bonorum possessionem Unde liberi accipiat, quatenus is avus similis esse possit ei, qui adoptavit; pag. 179 de causa prohibita estimationis grani per decuriones civitatum; pag. 226 repugnantia speciem ex l. 1 D. An per al. caus. appell. red. poss. & ex l. 33 §. 2 D. de Proc. sublata; pag. 307, usufructuariam cautionem testatoris voluntate remitti non posse. Ex Jure naturali hæc pulchra meminimus disputari: pag. 59 de mortuis lugendis; pag. 193 exempla eorum, qui vitam suam exosam habuere; pag. 196 de questione per tormenta; pag. 245, quod divites potius, quam pauperes, magistratus capeßere debeant. Ex Juris antiquitate, inter alia innumera, quid his præsertim splendidius esse possit, non videmus: pag. 60 de tempore luctus; pag. 61 de novendiali immunitate ab in jus vocatione lugentium ex novendialibus feriis tracta; pag. 60 de morbo fontico; pag. 75 de ponderibus & mensuris apud Romanos publicis, & Capitolio consecratis, curaque eorum; pag. 76 de modis æneis & lapideis, per mansiones & civitates a Valentiniano, Theodosio, & Arcadio, publice collocatis; pag. 77 de mensura liquidorum speciebus; pag. 91 de professione liberorum, a patribus Romæ apud Præfectos ærarii Saturni, in provinciis apud Tabularios publicos, facta; pag. 96 de lege XII Tabb. apud Festum in v. portum & obvagulatio; pag. ead. de alia lege XII Tabb.; pag. 106 de nuptiis cum sororum filiis, & quæ sit ἀδελφιδής; pag. 124, cui magistratui licuerit tutores dare; pag. 132 de lege XII Tabb. de libera patrisfamilias testandi potestate; pag. 152, quomodo Principes familiares suos appellaverint; pag. 153 de utilitate ex peritia antiquitatis; pag. 184 de confessione propria, quatenus ad damnationem sufficiat; pag. 191, quomodo Imperatores Provinciarum Rectores appellaverint; pag. 197, an torquere in conscios liceat, & quatenus distinguendum in eo inter servos & liberos; pag. 204 de provocatione a Regibus ad populum Romanum licita; pag. 206 de provocatione, & ejus legibus, apud Romanos; pag. 214 de origine inofficiosi testamenti; pag. 249 de naviculariis; pag. 259 de proscenio; pag. ead. de Gabinis; pag. 324 de decretis & extraordinariis cognitionibus Principum. Quoties phrasas Constitutionum & multas leges docte & novo modo

expofuerit, non capit noſtræ ſcriptionis modus enarrare. Preter reliqua tamen lectores eruditos tenebit ingenium per omnia candidum & iudicium rectum, cujus dotes inde potiſſimum perſpicias, quod nunquam illa argutulorum capitum regna, rationes legum pares, & ſimilitudinem cauſarum, in quibusdam juris articulis definiendis ſectatur; cum omnium potiſſimum argumenta vel ex legum verbis directo, vel ex ipſo legalis ſcientiæ ingenio atque affectionibus exploratiſſimis, expediat. Qui vero ad omnia aliorum, in quibus ſe ipſos aliter aut verſatos fuiſſe, aut, ſi iisdem animum appellere velint, nova quædam arguturos, confidunt, cenſores atque arbitros ſe ferre conſueverunt, multa fortaliſſis hic ducent reprehendenda. Quæ quemadmodum æquis hominibus cauſam ſuam ut plurimum per ſe probatura credimus; ita vix culpa vacare nos unicam Operis particulam in nova *Ulpiani* explicatione deprehendimus pag. 78 & 79. Ibi enim *meſuram per corbem facere & effundere vinum ſignificat corbem, qui capiat dolii, vino vendito repleti, modum, conficere, ut exſtet documentum, quanta magnitudinis fuerit id dolium, donec ſub emtoris præſentiam per dolium meſuris exigi, atque ita ratio deperditi iniri poſſit; cumque id factum ſit, vinum per utres in aliud dolium transferre.* Quam ipſam ſententiam cum alio loco & tempore probare aliquis noſtrum ſataget, tum ipſa *Ulpiani* poſtrema verba clariffime confirmant. Quam recte autem Autor noſter viderat doctorum explicationes ibi omnes a via deflexiſſe; tam parum veram ipſe interpretationis rationem ſecutus eſt, cum corbem meſuræ liquorum genus efficere conatur. Vinum enim meſuri vaſis & meſuris non licere, ii ſcient, qui uſu & experimentis cognita habent ea *munera letitiamque Dei.*

JULIANI IMP. CÆSARES, CUM INTEGRIS Annotationibus aliquot doctorum Virorum, & ſelectis EZECH. SPANHEMII; interpretatione item Latina & Gallica, additis Imperatorum nummis, ex inſtituto & Bibliotheca CHRIST. SIGISM. LIEBE. Accedit SPONII Diſſertatio de uſu nummorum in
Phy-

*Physiognomia, & vita Juliani. Recensuit, cum Codice MSto Augustano editisque omnibus contulit, variantes lectiones, Observationes, & Indices, ad-
jecit, JO. MICH. HEUSINGER.*

Gothæ, ex officina Reyheriana, 1736, 8.

Plag. 21.

Quantum effecerint Germaniæ nostræ calida ab aliquo tempore consilia, ut ab exteris in se jacta inculti sermonis & focordium ingeniorum crimina dilueret, nec satis scimus, nec, si sciamus, dicere aſimus. Illud certe nequaquam probemus, quod suam linguam colere & exornare ante allaborat, quam suis hominibus externorum divitias & elegantiam satis notam reddidit, ut intelligere & admirari prius discerent orationis virtutes, quam ex se nescio quos impeditos & inconditos tinnitus edere. Italos enim patrum memoria tum demum humanum inter homines loqui cœpisse, cum Græcas & Latinas literas addidissent; ab his ad Gallos eandem culturæ rationem translatam, hodie fere apud Anglôs confedisse, ii compertum habent, qui literarum vicissitudines curatius docti sunt. Quemadmodum vero nos meritam nihilo minus in isthoc genere gloriam eripimus nulli; ita maxima cum voluptate eorum agnoscimus præclaram operam, qui elegantissima quæque tam veteris, quam nostri, ævi monumenta comtipre quodam habitu patriæ inferunt. Inter quos hac ætate numerentur *Christ. Sigism. Liebius*, desideratæ penes doctos memoriæ, & *Jo. Mich. Heusingerus*; quorum alter instituit, alter vero perfecit, & ad hominum usum protulit, editionem divipi illius ludicri opusculi, quo *Julianus* accuratiores & perenniores, quam quæ in ære spirarent, imagines expressit Cæsarem, qui ante se in eodem imperio fuere. Itaque, præter ea, quæ Operis frons ostendit, notatu haud absurdum ducimus, quod lectiones Codicis Augustani pæne omnes jam a *Spanbemio* cum ex aliis Codicibus, tum non raro ex ingenio, vindicatæ & vulgatorum scripturæ prælatæ fuerint; unde præstantiam ejus Codicis, & ingens *Spanbemii* judicium, vigissimæ

æstimare candidiora pectora jure debebunt. Nec leve hoc contra eorum infamiam, qui omnia critica incerta efficere conantur, argumentum existimes; cum præsertim *Sylburgius* quoque plurima, quæ ad particularum usum, & quorundam verborum permutationes, pertinent, conjectura affecutus sit, quæ ab eodem Codice plane confirmantur. Quoties autem *Isaaco Casaubono* par conjectandi in his felicitas obtigerit, commemorare nihil attinet. Ceterum *Spanhemiana*, quæ ad scripturam Autoris assequendam faciunt, omnia, quæ vero rerum explanationes continent, meliorem partem, verbis tantum & minus necessariis circumcisis, in libellum nostrum collecta sunt. Quamvis autem hæc excerpta quædam pars sit eximii virorum laboris, tantum reliquis tamen præstat observationibus, ut desiderium omniforum excitatura haud leve sine dubio lectoribus falleret, nisi ex Cl. *Heusingeri* illa contrahendi ratione constaret, nobis hic nihil *Spanhemii* præter quasdam orationis circumductiones & probationum accessiones periisse. Cum enim in ipso Imperatore, toto ex cœlesti illa Venere & Gratiis constato, reperiantur quæsitissimæ omnium elegantiarum & leporum opes, tum hic splendidiorum munerum & rerum usu perpolitus atque compositus vir ex sua nummorum & antiquitatis excellentioris scientia ea attulit, quæ quamvis commendabili Autori addant commendationem. Neque enim sine magna voluptate in ea incidimus, quibus pag. 47 ex more Græcorum, ut uxores maritis ex adverso sederent, lecti adversi originem indagavit, quem Romani genialem vocavere, ut, præter *Lipsum Elect.* I Cap. XVII, & *Wouwerium ad Petronium, Virgilius Æn.* VI, 603, *Ca-tullus de Nupt. Pel. & Thet.* v. 47, *Juvenalis Sat.* VI, 22, *Plinius in Paneg. Cap.* VIII, 1, *Aurelius Victor de Vir. ill. Cap.* LVI, 4, testes sunt. Egregia quoque pag. 51 de fulgure oculorum *Augusti*; pag. 53 de philosophita morborum incantatione; pag. 54 de σερμῶ; pag. 55 de maculis animarum post mortem; pag. 62 de δορυφασήματι τρεπυθδίας; pag. 65 de ἀνακτόροis; pag. 69 de gestantibus tropæa sua Imperatoribus; pag. 87 de similitudine *Cæsaris & Sileni*; pag. 89 de chorago & ἑνυῶ chori; pag. 92, quid sit σῦνημα musicum; pag. 101, quid sit κείος

ἀντίπαλος; pag. 105 de proverbio: ἐν καρὶ ὁ κίνδυνος; pag. 112, quid sit uno digito caput scalpere; pag. 115 de nominibus καλλίνικος & βασιλεὺς; pag. 116, quid sit σώτῆρας δαίμων; pag. 130, an Brutus & Cassius Consules fuerint; pag. 132 de cognomine Deorum & Imperatorum, σωτῆρ; pag. 136 de corporeis Diis ex Stoicorum opinione; pag. 139 de ἐξοποιῶ & μαγειρῶ; pag. ead. de κομμωτρίαις; pag. 147, quid sint παλαμναῖσι δαίμονες; pag. 148 de cadibus a Constantino patris; pag. 149 de Mithra; pag. 150 de Diis animarum ducibus, leguntur, unde, qualia Spanhemii huc translata sint, æstimare licebit. Quæ sane cum vix in grandioribus voluminibus tam apte exponantur, intelligi debet, quantum huic libello pretii inde accesserit. Reliquorum integræ annotationes sunt. *Cantoclari*, *Sylburgii*, *Petavii*, *Liebigii*, *Heusingeri*, qui postremus adeo omnes partes boni Commentatoris implevit, ut ab ipso *Liebigio* vix paria expectari potuisse credamus. Præter ea, quæ ex Epistolis eximii *Gesneri* & *Tritleri* inseruit, multis locis doctorum explicationes & versiones correxit. Ipsum autem Autorem toties ex Codice Augustano & aliunde integriorem præstitit, ut non immerito miremur, in tam exiguo volumine tantam elegantiarum copiam a librariis superiorum temporum perdi, per doctorum vero nostri ævi industriam recuperari, potuisse. Quia verò editio ejusmodi est, ut ea carere *Juliani* & venustatis amantiores non possint, malumus omnia, quæ ibi nova sunt, ex ipsa peti, quam hic illorum aliqua non satis plene exponi. Ornatus typorum, chartæ, & sculptarum, quibus nummi exhibentur, tabularum, talis est, qualem iste locus, cum maximam diligentiam & studium impendit, ferat.

HIERONYMI LEOPOLDI BACCHETTONI,
Precensis Romani, A. A. L. L. Philosophiæ, Chirurgiæ, ac Medicinæ, Doctoris, S. C. R. C. M. & C. in
alma Cæsareo - Archiducali Universitate Oenipontana
in Anatomicis & Chirurgicis Professoris Publici Or-
dinarij, & C. Anatomia, Medicinæ theoreticæ &
præcticæ ministra, cautelisque in praxi observandis
 Nnn *illustra.*

illustrata, &c. duplici instructa Indice, altero Capitulum, altero rerum magis notabilium, una cum Figuris æneis adumbrata, &c.

Oniponti, sumtibus Jo. Jac. Cremeri, 1740, 4.
Alph. 2, Tabb. æn. 45.

Quos Clariss. Autor non ita prudens, cum demonstrationes Anatomicas in cadavere quodam publice institueret, publice etiam eam in rem habuit sermones, illos nunc publicæ læci, & communi usui, exponit. Neque tamen id tam suo arbitrio agit, quam ut aliorum pareat voluntati. Proinde etiam, non viris Anatomicæ doctrinæ peritis scriptam hoc Opus esse, monet, sed tironibus tantum, ut, eo perlecto, in legendis intelligendisque aliorum libris facilius & sine offensione procederent. Præter structuram partium, usum quoque eandem declarat, adeoque Physiologiam cum Anatomia conjungit. Rarius observationem aliquam, quæ Pathologiam illustrat, adspersit. Divisit Opus in *Libros quatuor*, quibus Oratio Autoris inauguralis, quæ studium Anatomicum ideo excolendum esse contendit, quia alias singulari modo illustrat scientias, præmissa est. *Primus Liber*, de cavitate naturali agens, *duodecim* complectitur *Demonstrationes*, quarum *prima duobus Capitibus* de corporis humani divisione externa, partiumque externarum enumeratione, tum & partibus similaribus & universalibus in specie, *secunda tribus Capitibus* de integumentis, cuticula, cute, pinguedine, *tertia tribus* itidem *Capitibus* de musculis in genere, & abdominis, motuque & operatione masculorum, *quarta tredecim Capitibus* de musculis in specie, *quinta duobus Capitibus* de partibus continentibus internis, peritonæo & omento, *sexta sex Capitibus* de partibus cœctioni destinatis, œsophago, ventriculo, intestinis, & chylicatione, *septima quatuor Capitibus* de partibus chylo appropriatis, mesenterio, vasis lacteis, lymphaticis, & glandulis, *octava quatuor* itidem *Capitibus* de partibus ulteriori concoctioni & bilis secretioni propriis, hepate, liene, pancreate, usurque & officio harum partium, *nona unico Capite* de partibus urinæ secretioni & expulsionis inservientibus, re-

nibus,

libus, ureteribus, & vesica urinaria, *decima Capite* unico de partibus generationis virorum, *undecima Capitis* duobus de partibus generationis mulierum externis internisque, *duodecima Capitis* idem duobus de foetu, foecundatione ovuli, membranarum foetum involventibus, placenta uteri, & funiculo umbilicali, perscrutat. *Secundus Liber*, de cavitate media, *tres Demonstrationes* complexus, harum *prima octo Capitis* partes, thoracem constituentes, in genere, mammas, cum quaestione, an vir lac generare possit, partes thoracis continentes, mediastinum, pleuram, thymum, & diaphragma, *secunda duobus Capitis* partes, respirationi inservientes, in specie pulmones & tracheam, *tertia quinque Capitis* cor & sanguinis circulum, pericardium, ejusque liquorem, arterias, & venas, sistit. *Liber tertius, sex Demonstrationibus* compositus, harum *prima quinque Capitis* partes capitis externas, tum & illas, quae caput constituunt, membranasque cerebri, *secunda quatuor Capitis* cerebrum, cerebellum, medullam oblongatam, spinalem, & nervos, ac officium cerebri, *tertia duobus Capitis* nervorum principium & cavitatem, distributionemque singulorum, *quarta* oculi descriptionem externam, musculos, membranas, humores, & usum, *quinta tribus Capitis* auris externae internaeque habitum & usum, *sex tribus Capitis* etiam *Capitis* linguae structuram & usum, naresque, perscrutat. *Quartus* denique *Liber* unica *Demonstratione, sex Capitis* constante, Osteologiam proponit, & tum de ossibus generatim, ac cartilagine, tractat, tum vero etiam ossa singulatim capitis, trunci, & artuum, sed tam concise & breviter, ut in nulla alia parte, enumerat, cum praeter earum nomina & numerum sub tabularum forma vix quidquam aliud indicet. Ceterum liber hic, ut sermonibus publice habitis delectetur, ita continuo etiam orationis flumine procedit, & ubique originis suae vestigia ostendit. Provocat Autor frequentius ad veteres recentioresque scriptores, sine librorum locorumque in illis mentione. Per multa vero, quae recentiores detexerunt, non attingit, nec in qualibet parte omnia, quae de ea hunc cognita habemus, accurate & diligenter perscrutat, sed notioribus tantum, atque ad usum maxime accommodatis, intentus, alia, quae exilioris forsitan momenti, atque inter minutias,

ut vocant, & subtilitates referenda, videbantur, præterminat. Frequenter enim, copiosius quidem diligentiusque de re quadam dicendum, sed temporis simul habendam rationem, vel auditorum patientiæ parcendum esse, pronuntiat. Omnium tamen maxime Osteologiam specialem brevem esse, superius jam dictum a nobis fuit. Neque aliter Physiologiam exponit, sed concise tantum & leviter singula perstringit. Figuras maximam partem ex aliis Autoribus, *Bartholino* nempe, *Valverde*, & *Verbeyeno*, quæ sibi magis naturæ respondere videbantur, una cum explicatione desumpsit, nonnullas vero etiam novas, ex cadaveribus propria industria repetitas, & ad vivum, ut ajunt, depictas, adjunxit, quorum figuræ intestinorum, mesenterii, hepatis dissoluti, vesicæ fellis cum poris biliaribus, pulmonum, a substantia separatorum, bronchiorum, systematis arteriosi, venosi, & nervosi, pertinent, de quibus omnibus facilius ex ipso conspectu erit judicium. Ceterum, pro eo, quem præfixum sibi habet, scopo, tironibus Anatomie Oenipontanis egregie inserviturum esse hoc Opus, perinde ac Chirurgiam Anatomie commixtam, quam proxime daturum se Cl. Autor pollicetur, plane nobis confidenterque persuademus.

TRAITÉ DE LA PETITE VEROLE, &c.

hoc est,

DE VARIOLIS LIBER, CUM METHODO
*bunc morbum curandi secundum principia Hermannii
 Boerhaavii, aliorumque principum nostri temporis
 Medicorum, Autore DE LA METRIE,
 Doctore Medicinæ.*

Parisiis, apud Huartum, librarium Delphini, & Briassonum,

1740, 12.

Plag. 9.

Gratissimum fore arbitramur artem facientibus, hac, qua variolæ in optimam quamque juventutem grassantur, tempestate, si elegantis libelli contenta de variolas curandi methodo exposuerimus. Præmittitur morbi historia, &, quibus retro seculis

culis ille cognitus in vulgus fuerit, exponitur. Antiquis Medicis, Græcis æque ac Latinis, parum aut nihil de isthoc morbo constigit, si Autorem audias, contrarium docente Celebrissimo Vratislaviensium Poliatro, *Habnio*, qui antiquitatem variolarum erudite vindicavit. Parum autem refert scire, quo tempore illud flagellum divinitus immissum populis Europæ fuerit. Id certum est, ante *Rhasem* morbi mentionem iniecisse neminem, nec dubium superest, ex Africa, devastantibus Hispanias Saracenis, in Europam transisse luem, & pro locorum aerisque diversitate mitius duriusque habuisse humanam gentem. Huic morbo dum alia remedia opposuerunt artifices, id quoque temerario ausu agere susceperunt, ut morbum ex corporibus ægrotantium in sanos transferre tentarent, postquam intellexissent, inevitabile plerisque malum esse, quod satius sit mature poscere, quam tarde & tardius expectare. Singularis est Eruditissimi *Voltaire*, quam Autor sapius citat, de variolarum insitione Epistola. In hac legitur, Circassiæ populis inter primos hunc morem fuisse, ut siliabus, quæ pulchritudinis laudem inter omnes Asiæ incolas habent, morbum conciliarent maturius; hinc pure variolarum benignarum conspersas ad febrem concitasse, quam variolæ, micissimis symptomatibus stipatæ, promte secutæ sint. Transit ille mos Constantinopolim; & inde ad Britannos, quibus superioribus adhuc annis consuetudo variolas inferendi in usu fuit, nec Gallis incognitæ, donec ubiquè, parum hoc artificio profici, intelligeretur. Sinesibus id ipsum familiare fuisse, habet laudatus modo *Voltaire*, qui tamen diversa methodo usi, non cutem vulnerarunt infantum, quo variolarum virus in venas demitterent, sed pulvere erthino traxerunt contagium. Hunc ex squammis, de cute infantis, cui variolæ destuunt, abràsis, admixta ambra conficiunt, sanguinemque sanorum incidunt aere pulmonibus attracto. Venenum proinde esse animale variolarum contagium, nemo dubitat, quo febris accenditur inflammatoria, eute in pus abscedente, vario eventu, & haud raro lethali. Invadendi modus non idem est. Viribus prosternuntur, spina dolent, vomunt, nervis tremunt, & convulsivis exagitantur motibus, quod, si fiat, in vicio reponendum haud est

semper. Nam videas, quibus bene cedant talia passis, dummodo cessent motus, postquam eruperunt variolæ; nam, stantibus variolis supervenire epilepticos insultus, malum. Differte variolas moribus, forma, notum est. Distinctæ sunt, confluant, parum affligunt, & benignarum nomen habent, aliis crudeliter deservientibus, unde malignæ audiunt. Singulare est, parum plerumque sudare tenellos, aut dejectiones pati alvinas, maxime dum dentes instant, hinc salivam habere fluentem, quod bene cedit his, dum adulti dejectionibus alvinis in præsentaneum vitæ periculum inducuntur. In his omnibus prolixius est Autor; post remedia proponit varia, prout unum alterumve ægris temperie diversis commodum visum fuerit. Opiata laudantur ad mentem *Sydenhamii* in magnis æstibus & symptomatum ferocia, crocus etiam, & quæ anodynorum partes habet, theriaca, diascordium, laudanum opiatum. Eruptionem promovent analeptica & cordialia, confectio de hyacintho, vinaque generosa, maxime si diarrhoea magnum naturæ opus turbaverit. In his fortasse habiturus est, qui assentiant. Ast, emetica & purgantia ad mitiganda variolarum symptomata, quod Autor consulit, tum maxime, cum affectus comatosi ingruant, nemo hæc dederit nisi temerarius. Neq; facile quispiam imitabitur Arabes, frigida usos in balneo ad variolarum præventum. Habent etiam, quod nostris suspectum esse possit, venæsectiones, quamvis easdem in adultis, succi plenis, & sanguine turgidis, floridæ ætatis, ægris, ante eruptionem cum aliqua salutis fiducia administraveris. Sed infantibus etiam bis in die sanguinem cum successu subtraxit Autor, balneis eosdem immergit tepentibus, eutemque his reddidit variolis perviam. Clysmatum emollientium usum, ne viscera inflammata corruant, commendat, nec ratio abest. Abstinet tamen a venæsectionibus penes puellas, si menstrua invadente morbo fluant; imminetibus iisdem, sanguinem ducere nihil metuit. Experimenta autem fieri in re dubia dedecet, ne occidisse videamur, quos servare non poteramus.

PHILOSOPHICAL EXPERIMENTS, CONTAINING
useful

useful and necessary instructions for such as undertake
long voyages at sea, &c.

hoc est,

*EXPERIMENTA PHILOSOPHICA, QUÆ CON-
tinent instructiones perutiles & necessarias iis, qui
longa mari itinera suscipiunt; quibus nempe ostendi-
zur, quomodo aqua marina reddenda sit potabilis &
salubris; prælecta in variis Regiæ Societatis
conventibus a STEPHANO HALES,*

R. S. S.

Londini, sumptibus W. Innys & R. Manby, 1739, 8.

Plag. 12, Tab. æn. 1.

De rebus varii argumenti in hoc libello agitur ex instituto, maximum in vita communi, re præsertim nautica, usum habituris. Nihil gravius naucleris esse potest inopia aquæ salubris, quam ut sibi comparent, cursum sæpissime alio, ac intendebant, dirigere, aut aquam marinam male destillatam haurire, idque maximo sanitatis detrimento, coguntur. Inde enim obstruções pertinacissimas, tumores scirrhosos, cachexiam viscerum, aliaque difficillimorum morborum genera, oriri, experientia loquitur. *Primo* itaque hujus Opusculi *Capite* (de quo solo fufius dicemus) de eis potissimum experimentis sermo est, quæ post irritos fere aliorum conatus eum in finem instituit Cl. Autor, aquam marinam ut potabilem & salubrem redderet. In naturam itaque aquarum solertius inquirat, exindeque rationem reddit, cur vulgari modo destillatæ perniciosæ potius evadant, quam salubres, tantamque hominû stragem faciant. Institutis itaque tentaminibus, comperit, in aqua marina spiritum quendam salis imperfecti & amari inesse, cum sale perfecto combinatum, eique involutum; eumque in causâ esse, cur aquæ marinæ modo vulgari destillatæ insalubres sint, statuit. Modico enim caloris gradu, qualis nimirum est aquæ ebullientis, exaltatur, cum e contrario sal perfectum adeo fixum sit, ut spiritus ejus exaltari nequeat, quin bolo pulverisato, aut pulve-
re la-

re lateritio mixtum ignique fortissimo agitatum sit. Deo saltem tentamina potiora lummatim recensebimus, quibus salis hujusce imperfecti & noxii natura cognosci potest. Cl. *Halefius* argentum in aqua forti dissolvit, & solutionis guttas 60 in una aquæ fontanæ puræ & destillatæ uncia diluit. Quo facto, cum duas hujus solutionis guttas in dimidium cochleare aquæ marinæ limpidæ & variè destillatæ immisisset, accidit statim, ut nubeculæ albæ in ea orientur, idque procul dubio, quia particulæ salis amari, cum aqua forti jam colligatæ, argentum liberaverant, quod ad fundum vasis deinceps præcipitatur. Porro frustulum carnis bubulæ crudæ cum immisisset in aquam pluviam, in aquam marinam, probe destillatam, & in talem, quæ per destillationem nimiam & ad siccitatem usque continuatam extracta fuerat, observare ei licuit, frustula, aquæ pluviz & marinæ rectè præparatæ immissa, septem dierum spatio putrida prorsus & foetida evasisse, secus ac in aqua marina male destillata, ubi non modo frustulum carnis nihil putredinis ferorisque contraxit, sed ne turbidam quidem aquam effecit, idque per septem aut octo hebdomadas; quin imo, quod maxime notandum, tanta fuit vis adstrictiva aquæ male destillatæ, ut fibras carnis vasque sanguinea omnia constrinxerit, ex iisque ne hilum quidem sanguinis exire passâ fuerit. Unde non difficulter concluditur, quantopere corpora humana destruat exitialis ejusmodi potus. Hos autem effectus potius a spiritu salis, quem diximus, quam ab actione substantiæ alicujus oleosæ & bituminosæ, repetit Vir Clarissimus, quippe ad putredinem promovendam magis, quam arcendam, aptæ. Cum vero probe nosset, oleum tartari, spiritu salis permixtum, genuinam sal commune producere, & rancidum sulphur liquorum omnium, in quos infusum est, probe imbibere; noxiam hujus aquæ qualitatem correcturus, guttas 60 olei tartari fortioris in unam aquæ marinæ destillatæ unciam infudit, destillationemque repetit; quo factum, ut satis gratum saporem aqua ederet, nec amplius nubeculas illas cum solutione argenti progigneret. Re magis magisque tentata, bonum successum in emendendo aquarum vitio expectandum itidem esse a sale tartari, calce ossium, conchis

conchis ostrearum, cretà, & pulvere lateritio, comperit. Cum vero destillatio semper iteranda sit; hanc methodum non nisi in summa necessitate adhibendam censer. In aliam igitur inquirere haud piguit Virum industrium, qui tandem ope putrefactionis scopo potiri annisus est, idque successu satis felici. Reperit autem, si ex aqua marina destillatione educenda sit salubris, idque magna copia, opus omnino esse, ut primum putrefiat, foetidaque evadat, deinceps autem rursus dulcescat. Quodsi aqua in ipso putrefactionis curriculo destilletur, spiritus ille salinus minori ignis vi attolleretur, adeoque in aqua destillata copiose inerit; post factam vero putrefactionem crassiores ejus partes versus fundum ita præcipitatae sunt, ut non nisi igne fortiori exaltari possint; inde est, quod plurimum aquæ destillando educi possit ante, quam nociva succedat. Cl. Autor in omnibus hisce explicandis, & in cautionibus quoque indicandis, satis copiosus est, subque finem ostendit, qua ratione in ipso pelago hæc omnia ad praxin commodissime traduci possint & debeant. Nobis autem, quos breves esse oportet, omnia minutatim attingere non licet. Ad ipsam itaque libelli lectionem ei accedendum, qui curatius omnia inspicere voluerit. Quam ob causam & reliqua ejus argumenta brevissime saltem ennumerabimus. Comparent igitur hic meditationes quædam circa mediâ conservandi aquam dulcem & potabilem, & generationem insectorum in ea impediendi; id quod potissimum fit oleo sulphuris aut vitrioli admixto. De eo igitur sollicitus fuit Autor, ut proportionem liquoris admiscendi eam cognosceret, quæ nullam corporibus humanis noxam inferret. Sequuntur instructiones quædam circa panem bis coctum, quo nautæ vescuntur, a vermibus & aliis insectis nocivis præservandum. Exponitur deinceps, qua ratione in regionibus quoque torridis carnes animalium possint conservari, idque animalia integra sale condiendo. Percensentur tandem experimenta & observationes, habitæ circa aquas chalybeatas, declaraturque, quomodo ad loca valde diffusa transportari possint, idque minori, quam quidem hæcenus fieri consuevit, virtutis suæ mineralis intertrimento. Quæ cum ita sint, nulli dubitamus,

O o o

quin,

quin, intellectis argumentorum titulis, plerosque Lectorum astrorum incessura sit ipsius libelli utilissimi perlustrandis cupido, ex quo solertia Cl. Autoris in capiendis experimentis, nec non circumspectio in conclusionibus eliciendis, pariter ac ex ceteris ejus scriptis, elucet.

PROBLEMA PHYSICO - MATHEMATICUM,
Eruditis propositum, cujus solutio omnem in eventum promissa a GERARDO ANDREA MILLER, Medicinæ Licentiato, & Physico Lib. Imp. Reipublicæ Wormatiensis, veram assignare causam gravitatis corporum cœlestium, qua quidem versus se invicem tendunt viribus, que sint in ratione inversa quadratorum distantiarum quam proxime.

Causam gravitatis, phænomeni maxime universalis, & in cœlis & in terra obvii, quoque omne universum cohibetur & conservatur, nondum esse detectam, vix videtur carere dubio. Vid. *Hermannus de Causa gravitatis nondum inventa, de Maupertuis Discours sur les différentes figures des Astres, &c.* Ipse *Newtonus Optic. pag. 344*, Phænomena, inquit, cœlorum & maris nostri per vim gravitatis exposui, sed causam gravitatis nondum assignavi. Oritur utique hæc vis a causa aliqua - -, rationem vero proprietatum ejus ex phænomenis nondum potui deducere, & hypotheses non fingo. Eminent inter has gravitatis proprietates illa lex naturæ, quam ex observationibus motuum cœlestium primus summa solertis detexit & patefecit magnus Britanniarum Philosophus, quod actio ejus in immensas distantias undique extendatur, decrescendo semper in duplicata ratione distantiarum. Dubio vero caret, eam demum ut veram gravitatis causam agnoscendam, & merito, etiam ab invitis, recipiendam esse, cujus existentia non precario atque fictitie assumitur, sed ex ipsis phænomenis evincitur, & unde vicissim proprietatum gravitatis corporumque, observatio-

vationibus iulubie stabilitarum, legis inprimis allegata, explicatio sponte fluit, & ratio dilucide exponi, ipsa adeoque sententia naturæ testimonio undiquaque corroborari potest. *Newtonus* quidem subinde haud obscure credidit; nullam aliam gravitatis quærendam esse rationem, præter divini Numinis voluntatem, primævam institutionem, & materiæ inde inhærentem vim; credideram idem quondam & ego cum affectis Viri illustris, & quamvis non adeo immerito haud arriserit hæc sententia aliis, iisque inclytis, Philosophis, determinari tamen huc usque a nullo eorum potuit, num obscuriori huic alia clarior, propior, & quæ phænomenis respondeat, ratio, substitui unquam queat, quod quidem magno conatu a pluribus negatum videmus; id tamen fieri utique posse, tum demùm persuadere mihi cœpi, posteaquam ipse primus & proprio ductu, inopinato felicique successu, veram & adæquatam proximamque gravitatis causam, & quidem sine ulla precario adhibita hypothesi, methodoque demonstrativa post assertam, qualis, in physicis locum habet, ex phænomenis ratiocinando, detexisse mihi visus sum. Invenissent idem haud dubie plures, si modo constitisset, quod inveniri id certo queat. Quis enim facile esse possibile existimaret, quod *Newtonus* non posse se dixit, suarum sane virium ipse ignarus? Nunc autem mihi liceat publice hoc confidenter asserere, idemque simul ut Problema eruditis proponere. Tentent, quibus placet, resolutionem ejus, contingetque forsan, ut & alii in eandem, in quam ego, incidant viam atque sententiam, adeoque suis suffragiis hanc confirment. Ego vero brevi, quicquid fiat, si quidem Deus porro vitam & vires concesserit, publicam promitto meam Problematis propositi solutionem, eo lubentius tamen illam & citius cum erudito orbe communicaturus, si prius certus fuero, ex Illustribus Societatibus Scientiarum quasdam gratiosè non recusaturas esse, iudicium ferre, nostra an sententia, si vel ipsum fundamentum, quod ego suppono & apodictice demonstrare mihi videor, nuda saltem ut hypothesi consideraretur, reliquis, quæ hætenus publico innotuere, verosimilior, & quoniam phænomenis rationique magis respondet, præferenda, videatur.

OPUSCULA POLITIORIS LITERATURÆ,
 que hæcenus reperiri potuerunt, JACOBI JACO-
 BETTI, Patavini, in patrio Gymnasio publici
 Ethices Professoris.

Venetis, excudebat Sanctes Pecori, 1738. 8-

Plag, 18.

Jacobus Jacobettus Athenæ Patavini alumnus pariter fuit & doctor celeberrimus, Vir Latinæ potissimum ac Græcæ linguæ perquam gnarus, & ad illam quod attinet, *Liviani* potissimum stili admirator. Propter eximiam eruditionem famis etiam gentis suæ viris carissimus erat, & nunc post hæc desideratissimus. Interea desiderium istud aliqua ex parte fedasse videtur doctissimus; qui istas ejus conscriptiones, tanquam sparsa Sibyllæ folia, laudatissimo conatu collegit, discipulus. Intunt autem politissimo volumini Orationes *duæ*, parentalibus *Barbadici* & *Thomasi*, patrum purpuratorum, consecrata; ad *Georgium* Cardinalem *Cornelium*, Antistitem Patavium, Seminarium primo invisentem, Oratio, ut & alia ad Philosophiam morum, in Gymnasio Patavino tradendam. His, post *duas* *Dissertationes* Rhetoricas, adjiciuntur quinque aliæ Orationes, *duæ* quidem ad instauranda Seminarii Patavini studia, *duæ* laudationes funebres *Josephæ Mariæ Barberii* & *Abbatis Blancbii*, inter quas medium locum occupat de *S. Luca*, qui vitam optimi maximi Redemptoris, divinitus institutus, exposuit, Oratio, in solenni Medicorum Collegii conventu recitata. De hoc sanctissimo viro ita incipit tractationem *Jacobettus*: *Ab stirpe clara in læcæm editus, prima adhuc ætate, cum indole & ingenio factus ad sapientiam videretur, contulit ad eandem consequendam omnia studia sua, & miro quodam literarum accensus amore, longe sapientia anteverit ætatem. Cøluit impense disciplinas illas omnes, quæ, quamvis dicantur externæ, tamen profuit non mediocriter etiam ad cælestium cognitionem; expatiatus est per campos Rhetorum; suavissimos inde flores collegit, quibus severiorum studiorum fructus ornaret: cum paulo post animum ad-*
 jecit

fecit ad natura res abstrusas & abdita arcana perscrutanda.

Ut cetera scientiarum genera prætermittantur, quas laboribus assiduis, versandis veterum scriptorum monumentis, longa cum doctissimis mora paraverat; adamavit præcipua quadam cupiditate Medicinam - - Ad hac maxima atque pulcherrima ac-

cedebat graphica artis decus, teste illo, qui est instar omnium, D. Paulo, & quæ sunt reliqua, unde satis superque constat,

Lamio multis modis mitiorem de Scriptorum sacrorum eruditione Autorem nostrum fovisse opinionem. Quanquam autem non omnia, quæ commemoravit, invicto robore constant, ita tamen pleraque sunt comparata, ut plausum nostrum mereantur. Ceterum omnes hæc facundissimi viri Orationes,

ad stilum etiam quod attinet, acutam & brevem elegantiam, ac propemodum Atticam aliquam formam, præ se ferunt, satisque luculenter præterea demostrant, Rhetoricis præceptionibus Autorem mirifice tinctum fuisse. Et hoc etiam, si quidem

ex ungue leonem cognoscere velimus, Dissertationes, quas jam antea nominavimus, confirmant. Tangunt istæ pronuntiatum Aristotelis, quod Libro secundo Rhetoricorum exstat, & Rhetoricam ad iudicium referri, docet; qua data occasione, in sinistros elo-

quentiæ iudices acriter ac merito invehitur Noster. Verum profecto est, quod vix ab opilionibus, pollinctoribus, fallamentariis, ac balathronibus, iratis quasi Diis in Criticorum numerum intrusis, tuta sit eruditorum oratio, cum omnino ino-

neri deberent isti, qui ultra crepidam sapiunt, sutores versus Martialis: Carpere vel noli nostra, vel ede tua. Sed nec pro-

letaria, quæ Autorem ornavit, eruditionis testimonia perhibent Epistolæ ac Poemata, tam Latina, quam Græca. Ad Epistolas

quod attinet, in utraque lingua exaratas, quod, ipso teste, difficillimum pronuntiat Aristoteles, medium laudabiliter videtur assecutus, ita quidem, ut, nec defectu illius Epistolæ, ne-

que excessu, laborent. Ambitus ibi verborum, acumen, liberalis jocus, auream vere mediocritatem amplectuntur. Neque Carmina ab hoc instituto abhorrent, & Græca potissimum Epi-

grammata laudibus suis nequaquam sunt defraudanda. Nos autem properamus jam potius ad Seb. Franzoni, quæ colle-

tioni præfixa legitur, de vita & studiis *Jacobi Jacobetti* Epistolam, atque inde vel paucissima delibamus. *Gregorius* Cardinalis *Barbadius* inter alumnos Seminarii Patavini illum adscribendum curavit. Ibi, vix expleto cursu earum disciplinarum, quæ graviores dicuntur, delectus præceptor, coepit illico elegantiores literas docere, quas tota deinde vita, cum ingenti reipublicæ literariæ-utilitate, professus, est. Præcipua tamen *Jacobetti* cura fuit, ut Græcam linguam & eruditionem probe ipse teneret, atque aliis traderet. Hujus rei causa Græcam Grammaticam in meliorem formam redegit, demendo supervacanea, addendo salubriora; librum, quem *Calligraphiam* appellant, auxit locupletavitque. Neque solum intelligebat Græca ac scribebat, sed & ita nitide, ita promte, ex improviso, si ferret occasio, Græce loquebatur, ut ipsis Græcis esset admirationi. Quam & eruditionem suam coram *Clemente XI*, P. M., non sine illius gaudio, demonstravit, & ad mortem usque docendo, dicendo, scribendo, ostendit.

ORATIONES SEBASTIANI FRANZONI, OLIM
in Seminario Patavino præfecti studiorum, nunc
Collegii, ab ipso instituti, moderatoris.

Patavii, typis Jo. Baptistæ Conzatti, 1737, 8 maj.
Plag. 17.

Clarissimus Autor, qui, postquam in florentissimo apud Patavinos Musarum domicilio, partim humanas literas proficundo, partim omnium disciplinarum regendo studia, duos & viginti annos consumserat, deinde novum sibi ipsi studium ludumque peperit, ubi in illis artibus ac scientiis, quæ reperta sunt, ut puerorum mentes ad humanitatem fingerentur atque virtutem, quod restaret ætatis, consumeret, eximitam hic eruditionis atque facundia suæ monumentum ponit. *Obi* sunt *Orationes*, quæ, quanquam non in singulis partibus ad aureum illud Latinitatis seculum accedunt, proxima tamen eidem videntur, atque insignem elegantioris literaturæ cognitionem produunt. Vel argumenta illarum primaria id ipsum demonstra-

strabunt. *Prima* statim docet, ad oratoriam & poeticam laudem contendenti, tum nimium, tum nullum, præceptorum usum esse impedimento. Nimirum, dum *M. Tullii* de Oratore libros auditoribus suis interpretaretur, visum ipsi est non incongruum, si ab *Antonio & Crasso* motam ibi controversiam, num vere dicendi detur ars, pluribus explicaret. Cum enim ex rebus omnino perspectis & palam cognitis ars omnis constet, neque ab opinionis arbitrio pendeat, non videtur ulla esse ars Oratoris, ac propterea doctores Græci, qui ubique Romæ ludum Rhetoricum tunc aperuerant, oleum & operam perdidisse, quod asseverarent, neminem ad eloquentiæ laudem pervenire, nisi omnia dicendi præcepta probe teneret. At tamen cum *Antonio* Autor noster, non ita quidem artem oratoriam ac poeticam accipiendam esse, probat, ut omnis loquendi vis atque carmina pangendi in ea sola ponatur, quemadmodum nonnulli volebant, at nec prorsus eam totam esse repudiandam. *Oratio secunda* demonstrat, omnem eloquentiæ laudem, & ingenii admirationem, non in Latine, & plane, sed in ornate, dicendo collocari. Quæ propositio, qualis hic est, dubitamus, an ab omnibus probetur. Possunt omnino ornatissimis verbis maximæ nugæ proponi, quibus neque *Cicero* aliquis, neque *Quintilianus*, eloquentiam inesse, temere affirmet. Nimirum accedant oportet argumentorum pondera, ex Philosophia petenda, neque desit inprimis ad persuadendum accommodatio, ni lusibus canoris principis Oratorum sententiam in te excitare volueris, qua, nihil esse tam furiosum, quam verborum etiam ornatissimorum cumulum sine subiecta sententia aut scientia, pronuntiavit. At tamen ad elocutionem inprimis spectat Noster, ubi quidem verum est, puritati atque perspicuitati, ceteris formis communi, ornatum adjungi ab Oratore. Id quod luculentius etiam patet ex tertia Oratione, qua, non satis esse, ornate dicere, nisi ornatum vigor ac robur sequatur, confirmavit Autor, quamque in ornatu indole, ut ait, explicanda potissimum occupavit. Et si enim superiore non pauca attigerat, quæ ad Rhetoricæ ornamenta pertinebant; præcipuus tamen, quem spectarat, is finis fuit, ut ostenderet, non esse in Oratorum numerum recipiendos, qui Latine quidem, & ele-

Pag. 38
seq.

69-

eleganter loquerentur, sed ornatam illum negligereat, quo uno Oratores a reliquis scriptoribus fecernantur. Nunc autem, *Quintilianum* secutus, docet, oratorium ornatum cum quodam robore ac spiritu esse conjungendum, & frustra in parandis floribus laborare, qui non agrum, quem colit, latris quoque segetibus, & fecundis olearum baccis, locupletet. Ostenditur hac occasione, quam sit difficile, modum in ornata oratione servare, cum in proxima virtutibus vitia facile prolabamur, unde absque atque incondite figuræ ac translationis haud raro effundantur, eoque tandem res deducatur, ut tanto pulcherrimarum rerum, quemadmodum appellant illarum amatores, apparatu non modo audientes non oblectent, sed etiam

Pag. 98-

132-

fatietate ac tædio afficiant. Eodem pertinet, quæ *quartam* locum occupavit, Oratio, quæque decori pariter habendam curam esse demonstrat. Quo laudabiliter factio, ulterius progreditur Vir eloquentissimus, & quæ quantaque Oratori necessaria sit eruditio, considerat. Hoc vocabulo non unam aut alteram literaturæ partem, sed eas omnes, complectitur, quæ ad animos excolendos, eosque ingenuis artibus ad humanitatem informandos, esse præsidio possint. Illas ipsas non ita necessarias esse facundo viro plerasque judicat, ut sine ejusmodi adjumento manca ac debilis sit eloquentia; quandoquidem talia sint adventitia dicenti bona, & quæcunque demum hominibus opinio sedeat, non tam severa liberanda lance. Sed in medio ista

167.

relinquamus, & ad Orationem potius *sextam* properemus; cujus argumentum est, quod neque claris scriptoribus, neque eorum criticis, sit habenda fides. Quod sane tam verum est, quam inculcatu necessarium. Multi, præconcepta venerabilis antiquitatis atque autoritatis opinione, fallunt & falluntur; neque pauciores sunt, qui magno supercilio id, quod intelligentiæ ipsorum limites excedit, despiciunt, rident, accusant. Ad Orationes vero *postremam* quod attinet,

197.

217.

illa in parentalibus recitata fuerunt, altera *Johannis Francisci* patris purpurati *Barbadici*, Antifitis Patavini, altera *Francisci Dolanii*, Canonici Patavini, vicarii generalis *Georgii* patris purpurati *Cornelii*. Subjuncta denique istis Orationibus legitur de vita & studiis *Jacobi Jacobetti*, in Gymnasio Patavino moralis Philosophiæ Professoris, Epistola ad amicum, quæ & præfixa, ut diximus, est *Jacobetti Opusculi politioris litteraturæ*, quorum in recensione plura de illius argumento afferre nos meminimus.

233.



NOVA ACTA ERUDITORUM,

publicata Lipsiæ

Calendis Septembris Anno MDCCXLI.

Pars I.

ΛΥΣΙΟΥ ΤΑ ΠΕΡΙΓΕΝΟΜΕΝΑ. *LYSIAE*
ORATIONES ET FRAGMENTA, *GRÆ-*
ce & Latine. Ad fidem Coelicum MStorum recensuit,
Notis criticis, interpretatione nova, ceteroque appa-
ratu necessario, donavit, JOANNES TAYLOR, A. M.
Colleg. D. Joann. Cantabrig. Socius, Academiæ olim &
Bibliothecis, hodie a Commentariis. Accedunt Cl. FER-
MARKLANDI, Colleg. D. Pet. Socii, Con-
jecturæ.

Londini, ex officina Guilielmi Bowyer, 1739, 4 maj.
Alph. 4 plag. 2.

Ea semper fuit de *Lysia* opinio, ut *Attica* elegantia, & subtilitate orationis, ceteris omnibus preferendus judicaretur. *Cicero* quidem eum perfectum Oratorem audebat dicere; *Longinus* vero, etsi ei *Demosthenem* sublimitate præfert, tamen concedit, eum ceteris virtutibus oratoriis *Demosthenem* superare ipsum. Sunt præterea refertæ ejus Orationes rebus iis, e quibus fori *Attici* ratio cognosci potest, quæ, quemadmodum *Henricus Valesius* judicavit, non debet esse ignota iis, qui originem publici privatique Romanorum juris recte cognoscere velint. Quo magis mirandum est, qui fiat, ut *Lysias* neglectus ac prope contemptus jaceat, a paucissimisque legatur. *Joannes Taylor* quidem, Vir Clarissimus, cui hanc novam *Lysiasarum* Orationum editionem, de qua jam dicendum est, debemus, ita

Ppp

in

in Anglia *Lyfiam* narrat ignoratum esse, ut plures fidelitatis *lex* constantiæque in edendo *Lyfia* existimatio, quam ipse *Lyfie* nomen, commoverit. Itaque etiam *Memo* sibi ante eum exhibet, qui *Lyfie* emaculando illustrandoque operam suam navaret. Et sane *Lyfias*, ne antiquis quidem temporibus, bonis fatis visus est. Circumferebantur olim 400 amplius Orationes *Lyfie*, a *Plutarcho* & *Photio*. Sed idem ille *Photius* Bibliothecæ Codice 261 tradit, multas & præclarissimas *Pauli* cupides *Myfi* Crisi, qua eas spurias judicaverat, peruisse. *Dionysius Halicarnassius*, *Pavlo* illo sine dubio antiquior, & *Cecilius*, et Orationibus *Lyfia* 425, quæ tum exstabant, germanas judicare, *Plutarcho* autore, 230, aut, secundum *Photium*, 233. Sed uterque horum Criticorum bene de *Lyfia* meritis est. Nam *Dionysius* quidem, præter Crisim de *Lyfia*, quæ & nunc exstat, scripsit Commentarium de dignoscendis germanis & alterinis *Lyfia* Orationibus; *Cecilius* autem Commentarium in *Lyfiam*, quem commemorat *Longinus* Sect. 32. Idem fecit, sub *Anastasio*, *Zosimus Gazeus*, vel *Afcalonites*, &c., qui primo loco nominandus erat propter vetustatem, *Zeno Citiensis*, diversis a Philosopho ejusdem nominis. Ab literis instauratis primus edidit *Lyfias* reliquias, una cum *Æschine*, *Antiphonte*, & aliis, *Aldus Manutius* A. 1513. Hunc Vir Clarissimus putat non eum tantum in ijs secutum esse Codicem, quem *Lascaris* a monte Atho Florentiam attulit, de quo *Manutius* in Præfatione prodidit, sed etiam alios, qui nunc quoque servantur in Bibliotheca Laurentina. Post A. 1575 easdem Orationes, adjecta quarundam Latina interpretatione, emisit Parisiis *Henr. Stephanus*, inter ceteros Oratores Græcos. Is in quibusdam Orationibus adjuncta se fateretur Codicibus MStis, sed non constat, quibus. Tum A. 1615 *Jodocus Heydus*, Brabantius, *Lyfie* Orationes 34, Latine convertas, & politicis notis illustratas, Hanovizæ apud *Wobelos* edidit. In qua editione Græca constituit, & notulas adjecit, *Andreas Schottus*, una divinandi felicitate fretus, nec libris MStis adjurus. Hanc editionem expressit Marburgensis, curante *Joanne Burchardo Maja* edita. Sunt etiam singulæ quædam Orationes *Lyfie* a doctis viris, plerumque in puerorum usus,

usum, editæ, quas diligenter commemorat Autor; sed, quia eæ nihil proprium habent, sed sunt ex aliis expressæ, de iis hoc loco dicere nihil attinet. *Lysiam* illustrare voluerunt *Henr. Stephanus*, *Mauffacus*, *Canterus*, & *Henr. Valesius*, sed nihil lucem vidit. *Canterus* etiam Orationes deperditas enumerare, & Fragmenta ejus instituit colligere, & *Andr. Schottus*; sed, quæ illi in animo habuere, præstitit aliqua ex parte *Jo. Meursius* in *Bibliotheca Attica*. Reservata erat, felici quodam literarum Græcarum fato, hæc provincia *Jo. Taylori*, qui eam, judicio certoque consilio, non impetu aliquo & temeritate, susceptam, ita dextre sustinuit, ut dignus videatur, cui, etiam non perenti, *Damosthenis* edendi illustrandique provincia, consentientibus eruditorum suffragiis, decernatur. Quod ut intelligatur, quid ab eo sit in hac *Lysie exordium* præstitum, breviter demonstrabimus.

Ac primo quidem, quod ad contextum attinet, is est fideliter, quantum scilicet edendi leges permittunt, expressus. Moderatio autem adhibita est hæc, ut vetusta & diu recepta lectio raro sollicitaretur, & ubi id faciendum esset, ad oram libri rejiceretur. Nam, uti temerarium est, suæ divinationi & Codicibus MSis tantum tribuere, ut, in paribus rationum momentis, novam lectionem veteri præferas, ita etiam male religiosi sunt, qui manifesta scribentium aut operarum typographicarum peccata servant in contextu. Itaque etiam Vir Clarissimus multa ex eo genere menda sustulit, quorum indiculum in ipsa Præfatione proposuit. Ea sane sunt ejusmodi, ut, si dubitare velis, non *Pyrro*, sed omnino ignarus Græcæ linguæ, sis, necesse sis. Quædam tamen, ex eodem prope genere, non quo dubitari de iis possit, sed quia recepta hodie edendi lex ita postulat, in contextu reliquit, quæ facile vel mediocriter Græcæ doctus lector, & in Præfatione & in Animadversionibus monitus, & reperiet & probabit. In quo tamen illud sibi jure suo sumsit, ut in Latina interpretatione, quæ tota nova est, & *Taylori* nostro debetur, emendationem potius suam, quam veterem lectionem, in contextu servatam, sequeretur. In Notis, quæ contextui subjectæ sunt, nihil aliud sibi agendum

continuit, nisi ut lectionis varietatem diligenter commemoraret, & suas conjecturas de *Lyfia* emendando, confirmatas necessariis Auctorum probatorum locis, proponeret; reliqua autem, quæ de *Lyfia* observanda duxit, *Lectionibus Lyfiacis*, perpetua oratione scriptis, & huic ipsi editioni insertis, exposuit. Sed suis notis inseruit etiam quasdam ineditas *Jos. Scaligeri* & *Salmasii* notulas, ex oris exemplorum, quibus eos usus conficitur, repetitas. Lectionibus autem varietas adhibita est non modo ea, quam e Codice MSto depromsit *Stephanus*, sed etiam hæc. Nam textum *Lyfiæ* Vir Clarissimus conferendum, interveo *Montefalconii*, Viri Celeberrimi, curavit cum membranaceo Codice Sangermanensi, qui olim *Seguenianus*, & postea *Coislinianus* fuit, & Seculo XV scriptus ab homine imperito Græcæ linguae, ut ex iis, quæ producantur, speciminibus apparet. *Oratio secundæ*, quæ funebris est, collata est cum Codice MSto membranaceo ejusdem Bibliothecæ; qui ad decimum Seculum fere affurgit, bonæ frugis pleno, magnæque merito auctoritatis. Eadem Oratio MStæ est in Bibliotheca *Barocciana*, ejusdem ætatis & fidei. Itaque & hic Codex consultus est. Ejusdem Orationis lectiones varias, e Codice MSto desumptas, & editionis *Aldeæ* duobus exemplis adscriptas, e Bibliothecis Cantabrigiæ accepit, in quorum altero etiam varietas quædam lectionis adscripta erat tribus postremis Orationibus. Sciebat Vir Clarissimus, etiam in exteris Bibliothecis Codices MStos esse *Lyfiacarum* Orationum, sed eorum usum impetrare nullis precibus potuit. Huic, colligendæ undique varietatis lectionis, curæ accessit hæc, ut Fragmenta *Lyfiæ* congererentur diligenter, quod antea præstiterat nemo, & observationibus necessariis illustrarentur. Adjectus est etiam Index; brevis ille quidem, sed utilissimi consilii, quem Atticum vocavit, & est *Lyfiacarum* vocum, flexionum, & constructionum, quæ Atticæ putantur. Hujusmodi Index Atticus in Oratores Atticos haud ita pridem parabatur a *Laur. Normanno*, Episcopo Upsaliensi, sed morte viri doctissimi interceptus est. Restant tria hujus editionis lumina, de quibus dicenda pauca sunt. Primum est Commentatio *Tayloris* de vita *Lyfiæ*, ex antiquis Scriptoribus hausta, & plurimis

simis observationibus eruditissimis ad historiam antiquam civi-
lem & literariam, & loca Auctorum, quibus in contextu usus est,
emendanda explicandaque, illustrata. Hanc Commentationem
qui leget, omnem statum Reipublicæ Atheniensis, qui quidem
Lysia temporibus, inprimis ab eo tempore fuit, quo rempu-
blicam capessivit, explicatum reperiet. Ei subjecta est *Dio-
nyssi Halicarnassii* jam supra commemorata *Κρίσις Lysia*, cui
& ipsius & *Marklandi* eruditæ plurimæque notæ accesserunt,
quibus & e novis Codicum lectionibus, & ex ingenio doctissi-
morum Duumvirum, hic libellus emendatur, ut sane plurimum
is *Dionysius* debeat. Idem, sed parcius, præstitit *Taylor* vitæ
Lysia e *Plutarcho* & *Photio*. Alterum hujus editionis lumen
est libellus, qui *Cel. Jer. Marklandi Conjecturas in Lysia Ora-
tiones* continet, & est bonæ frugis plenissimus. Tertium est
Taylori libellus, quem *Lectiones Lysiacas* vocat. Nunc, ut spe-
cimen *Κρίσεως* & Notarum *Taylorianarum* capere possimus, de-
ligamus Orationem aliquam, & quid in ea præstitum sit, videam-
us. Huic consilio accommodatissimam putamus esse illam
alteram, quæ est funebris in Corinthiorum socios, habita in
Ceramico, communi Atheniensium, in bello intersectorum, se-
pulchro. Nam & pulcherrima est omnium, ut e qua etiam,
autore *Plutarcho*, *Isocrates* multa in Panegyricum suum transtulit,
ut pluribus exemplis demonstravit *Cl. Marklandus* in *Conjecturis*,
(quemadmodum ex *Isocratis* Panegyrico deinde plurima libavit
in simili Oratione *Aristides*, ut in *Lectioibus Lysiacis* docetur,) &
propterea omnium maxime olim lecta & descripta est (vid. *Le-
ctioes Lysiacas* Cap. 2); & in ea constituenda optimis Codicibus
usus est *Vir doctus*; denique iudice *Mureto Var. Lect. XVII, 11*,
emendate quidem a *Stephano* edita, sed ita tamen, ut aliorum
industriæ aliquid reliquum sit. *Pag. 28* vulgo ita legitur: παν-
ταρχῆ δὲ καὶ παρὰ πᾶσιν ἀνθρώποις ὁ τὰ αὐτῶν περὶ θέντες κα-
κὰ, τὰς τέτων ἀρετῶν ὑμῖσι. *Vir Clarissimus* primo putat, non
displicituram emanterioribus lectionem trium Codicum MStorum
πανταρχῆ, propterea, quod ita ταυτολογία vitetur, cum nihil
inter sit inter πανταρχῆ & παρὰ πᾶσιν ἀνθρώποις; deinde pro
αὐτῶν necessario, sensu exigente, legendum αὐτῶν. De hoc

Pag. 431-
607.

nemo facile dubitet. Opponuntur *αὐτῶν κακὰ*, *sua mala*, & *τέτων ἀρεταὶ*, *aliorum*; scilicet eorum, qui in bello ceciderunt; *virtutes*. Sed de illa *ταυτολογία* non item omnes Viro Clarissimo adstipulabuntur, quæ, si hoc nomine digna est, quod facile concesserimus, usitata tamen optimis utriusque linguæ scriptoribus est. *Pag. 29* luculento exemplo demonstrat, Rhetorum corruptis locis, si usus veniat, medicinam non satis tuto semper ab Historicis peti. Nam, cum Historici, inque his *Πανσηνίας* & *Justinus*, de Amazonum cum Atheniensibus bello ita memoriæ prodiderint, ut, eas, in regnum suum reversas, usque ad imperii Macedonici tempora durasse, dixerint, *Lyfiam* contra, in laudibus Atheniensium versantem, eas ad internecionem cæcis, totum earum genus interiisse, dicere. *Pag. 32 initio*: *ἱερῶν δὲ μαινομένων τὸς ἄνω θεῶς ἀσεβείδαι*, &c. Sermo est de eo, quod, *Adrasto* & *Polynice* ad Thebas victis, cum Thebani nolent concedere, ut interfecti hostes sepelirentur, iisdemque, quæ adfolebant, iusta fierent, Athenienses ea inhumanitate commoti, Legatos ad Thebanos miserunt, qui rogarent, ut sepulturam cæsorum permitterent, propterea, quod, si quid mortui peccassent, poenam iam luissent, iustis autem non factis Deos inferos fraudari, & Deos superos profanari, si &c. Huic sententiæ, quaeritur, utrum satis accommodatum sit, quod vulgo legitur: *μαινομένων ἱερῶν*. Nos quidem facile largimur Cl. *Taylori*, & omnes intelligent facile, hic non tam *polluta sacra*, quam *intermissa*, locum habere. Non enim polluebantur sacra, non redditis cæsorum cadaveribus, sed impediēbatur, quo minus fieri possent. Itaque vehementer probamus sententiam Viri Clarissimi, qui pro *μαινομένων* e tribus Codicibus MStis reponi vult: *μὴ γενομένων*. *Pag. 33* vulgo *ἀλλ' ἐκείνοις μὲν (Καδμείοις) ἀντὶ τῆς ἐυσεβείας τὴν ἑαυτῶν ἀρετὴν ἐπεδείξαντο, αὐτοὶ δὲ λαβόντες τὰ ἄθλα, ὥσπερ ἕνεκα ἀφικατο, τὸς Ἀργείων νεκρῶς ἔθαψαν ἐν τῇ αὐτῶν ἐλευσίῃ*. Cl. *Taylorius* ex autoritate trium MStorum reponendum censet, idque in interpretatione Latina sequitur, *ἀντὶ τῆς ἀσεβείας*, quod vel contextus docet unice verum esse. Nam Cadmei, cum non redderent cæsos, atque ita Diis iusta non solverent, *τὸς ἄνω Θεῶς*, ut supra erat, *ἤσεβῆντο*, non *ἤσεβῆντο*. Deinde ostendit,

endit, quare in ultimis verbis, ἐν ελευσίνι, addat, τῇ αὐτῶν, is rationis etiam ex *Herodoto & Aristide* exempla affert. empe, cum Cereri Eleusiniæ plura essent in Græcia templa cæta, in Attica, Bœotia, Ionia, &c. indicandum erat, de quo cereretur. Est enim ἐλευσις hoc loco idem, quod τὸ ἐλευσίνιον, templum Eleusiniæ Cereris Athenis Acropoli subiectum, ut docet *Palmerius* in *Exercitationibus*, aliique, pluribusque exemplis offer ad *Orationem in Andocidem pag. 105*. Sed *pag. 34* cum his verbis: Ἡρακλῆς ἐξ ἀνδρώπων ἠφρανίδῃ, respici Vir doctissimus stat ad opinionem veteris superstitionis, cum crederent, se-ideorum & Heroum mortem non esse e vita excessum, sed actam quasi ad coelum migrationem, id quod pluribus, quam ortasse necessarium erat in re non obscura, exemplis demon- rat, erunt fortasse, qui, etsi non absurdam, tamen non admo- um probabilem, eam sententiam putabunt, & ἀφρανίζεσθαι, si nsu maxime leni & molli accipiatur, potius per ἐνφημίαν ali- uam de cuiuscunq̄e morte, non minus atque illa, ἀπαλ- ἀττειν, decedere, &c. dici. Quid? quod ignorare Vir Græ- e longe doctissimus non potest, ἀφρανίζεσθαι dici res, quæ cor- umpuntur, perduntur, ad nihilum rediguntur, cuius rei exem- pla inprimis multa sunt apud *Ælianum* in *variis Historiis*, ubi le exercitu delêto & urbe ita diruta dicitur, ut ejus nullum vestigium superfit; quorsum pertinent etiam, quæ *Jo. Boissus*, *Britannus*, in *Collatione vet. Interpr. cum Beza pag. 17* attulit. *Pag. 35* ad verba: ἰκέτω ἐπὶ τὸν βωμὸν ἑκαδέζοντο, primo ndignatur librariis, qui pro hoc scripserunt ἐπὶ τῶν βωμῶν, non concocta constructione, ἐπὶ τὸν βωμὸν, quæ tamen mul- tis Autorum idoneis locis confirmatur; deinde ostendit, aram, de qua hic dicatur, esse celeberrimam illam *Misericordiae aram*, quam Athenienses memoriæ *Heraclidarum*, eorumque fortunæ, consecrarint, & ἐλεῖ βωμὸς *Apollodoro, Pausania, Diodoro, Philostrato, Zenobio Parameiographo, Scholiastæ Aristophanis*, dicatur. *Pag. 38* sic legitur: ἀπαλλάττοντες δὲ τῷ δ'εὶ καὶ τὰς ψυχὰς ἠλευθέρωσαν διὰ τὴν τῷ πατρὸς ἀρετὴν, ἐκεῖ- νος δὲ τοῖς αὐτῶν κινδύοις ἐσεφάνωσαν. Τσοῦτον ἐτυ- χέστεροι πάντες ἄντες ἐγένοντο τῷ πατρὸς. Hunc totum locum

locum sic refingit, ut δὲ, quod est post ἐμείνες, rejiciat post διὰ: deinde pro τοσῶτον δὲ scribat τοσῶτον δὴ, quo sine facto multo melius oratio procedit. *Pag. 39 Lysias* dicit: αὐθροῦται προσήκειν, νόμον μὲν ὀρίσασθαι τὸ δίκαιον, λόγον δὲ πείσαι. Ibi duo Codices MSti habent ὀρίσασθαι, quæ lectio etiam e vestigiis Codicis Cantabrigienſis eruitur. Idque fortasse rectius vulgato esse dicit Vir Clarissimus, quod *Plato & Aristoteles* quoque media forma utantur, quando de definitione verborum loquuntur. *Aristotel. Polit. V κακῶς ἐρίζονται τὸ ἐλεύθερον.* Jam, etsi nobis non est in promptu locus, ubi adive dicatur hoc verbum, de definitionibus Dialecticorum; tamen non dubitamus, quin, cum pro *constituere, sancire, definire*, dicatur, uti loco *Lysiae*, recte & Attice adita forma adhibeatur. Sic *Dionysius Halicarnassius pag. 674* ut lege *Tarpeja*: ἀλλ' αὐτοὶ τὴν ἀξίαν ὤρισαν μέγιστον ἀποδείξαντες ὅρον ζημίας δύο βόας καὶ τριάκοντα πρόβατα; *Diodorus Siculus Lib. XIV pag. 267*: σπονδὰς ἐποίησαν καὶ χροῶν ὤρισαν, ἐν ᾧ &c. Paulo post *pag. 40* ita est in vulgatis: μόνον γὰρ ὑπὲρ αἰπάντων τῶν τῆς Ἑλλάδος πρὸς πολλὰς μαρμαίρας τῶν βαρβάρων διεκιδύνευσαν. Hunc locum ita emendat Vir Clarissimus, ut primo pro ὑπὲρ αἰ. τ. τ. ε. legat: ὑπὲρ αἰπάντης τῆς Ἑλλάδος, quod, ut necessitas quædam suadet, ita in præstantioribus Codicibus, usque sex, reperitur. Deinde pro διεκιδύνευσαν e Codice *Muræti* reponit: δις ἐκιδύνευσαν; quam lectionem commendat hoc nomine, quod hic sibi Orator aditum quærit ad utramque historiam rerum tum Marathone, tum Salamine, gestarum, non ad unam solam exortandam. Eodem modo *Demosthenes Epitaph.*: ἐκείνοι τὸν ἕξ ἀπάσης τῆς Ἀσίας σὸλον ἐλθόντα μόνον δις ἠμάρατο, &c. *Pag. 42* αὐτοῖς τοιαύτη δόξα παρεστήκει. Hæc lectio etſi sensum commodum habet, & Græca est; tamen Viro Clarissimo ita atrisit lectio Codicis *Caisiani* secundi, qui hic παρεστήκει habet, ut, illa rejecta, hanc, multis exemplis illustratam, in contextum receperit. *Pag. 44* vulgo sic legitur: ὑπὲρ δὲ τῆς ἀρετῆς φιλοψυχήσαντας, καὶ μᾶλλον τῆς παρὰ αὐτοῖς νόμους ἀιχνοῦμενοι, ἐσησαν μὲν τρόπος &c. Huic loco duplicem medi-

licinam fecit. Nam primo restituit ἔ, ante *Φιλοψυχί-
τες*, quod & sensus medicinam necessariam faciebat, & Co-
is MSti adjuvabant, probatque *Marklandus*. Neque
n hęc lectio vulgata a MStis, sed a negligentia editorum,
fecta est, deinde antè ἔψησαν e Codicē *Coisk* 2, & duobus
reti exemplaribus, & margine Codicis *Barocciani*, addidit
verba: ἡ τὸν πρὸς τὰς πλεμίας κίνδυνον Φεβόμενοι.
Iam modo *Lysias* contra *Alcibiadem*: πολὺ μᾶλλον ἐφο-
δς τὰς τῆς πόλεως νόμους, ἡ τὸν πρὸς τὰς πλεμίας
κίνδυνον. Sed ibidem sequentia ita leguntur: ἔψησαν τρόπαια
ἐν τῆς ἐπλάδος τῶν βαρβαρῶν ἐν τῇ αὐτῶν, ὑπὲρ χρηματί-
στους τὴν ἀλλοτριαν ἐμβαλόντων παρὰ τὰς ὄρας τῆς χώ-
ρας. Pro his in Codicibus *Mureti* fuit: ἔψησαν - - τῶν
βαρβαρῶν ἐκ τῆς αὐτῶν χώρας ὑπὲρ χ. ε. τ. α. ε. παρὰ τὰς
ὄρας. Jam de fide juramenti vehementer se ambigere fatetur;
Iam in Latina tamen versione expressit. Ceterum Cl. *Marklan-
dus* etiam conjecerat sic legendum; nisi quod simpliciter legit:
τῆς αὐτῶν, omiſſa voce χώρας. Modo illud παρὰ τὰς
ὄρας ex historia illustrasset. Sed cetera valde probat Vir
arist. quibus locus felicissime complanetur. Neque vero de
ὄραια τῶν βαρβαρῶν, quin Græce dictum sit, nos finit du-
tare, sed hoc exemplis ex ipso *Lysia*, *Platone*, & *Andocide*,
confirmat. Pag. 48 bis *Lysiam* sanavit, primo cum pro αλώ-
νται rescripsit αλώσεται, quoniam ad πόλιν refertur, & qui-
em qua ædificiis constat, non qua hominibus: nam, hoc si esset,
vari pluralis potuisset: deinde, cum pro καταλιπεῖν τὴν πό-
λιν e Codicibus *Cantabrigiensibus* & vestigiis *Aldini* & *Coisluniani*,
conjecturaque *Stephani*, reposuit ἐκλιπεῖν, eamque formam lo-
uendi pluribus exemplis confirmavit. Conf. etiam *Marklandus*
d. h. l. Pag. 57 sic vulgo legitur: μόνοι δ' αὖ μοι δοκῶμεν
αὐτὴν τοῖς ἐνθάδε κειμένοις ἀποδοῦναι χάριν, ἐν &c. hic pro
τόνοι reposuit μόνην, quod sane & sensus postulat, & est toti-
dem literis in altero *Coisluniano*. Pag. 66 erat antea ἔ γὰρ
λανθάνομεν ἡμᾶς αὐτὰς ὄντας θνητοί. *Stephanus* jam vi-
debat, esse legendum aut ὄντας θνητῶν, aut ὄντες θνητοί. No-
ter e Codicibus *Barocciano* & *Coisluniano* utroque ὄντες rescri-
psit.

psit. Intelligent Lectores nostri, quantum hæc oratio *Tayloro* debeat. Neque tamen omnia potuimus commemorare. In ceteris Orationibus eadem diligentia eruditioque cernitur. Veniamus jam ad Cl. *Marklandum*, & ejus conjecturas in *Lysia*. In iis Vir Clariss. dicit, se nullis MStis Codicibus adjutum esse, sed uno ingenio, quod habet summum, & lectione, quæ in eo est propemodum infinita. Eas conjecturas ut in lucem edi peteretur, hoc facilius induci se passus est, quod primo nonnulli animadverterat in *Lysia*, nondum ab aliis, quod quidem scis, prolata, quæ Novi Fœderis textui & phrasibus illustrandis inservire queant. Immixtæ adeo sunt quædam conjecturæ in loca Novi Fœderis, quæ ipsi suspecta visâ sunt, quas ille iudicis eorum, qui sunt in hoc genere, ut ait, versatiores, permitit, ea modestia & ἐποχή, quæ debetur τοῖς λόγιοις τῷ Θεῷ. Videamus primo de *Lysia*, deinde de conjecturis in Novum Fœdus. Et, quoniam semel delegimus Orationem alteram, præ quoque allatas ad eam conjecturas considerabimus, & ex iis specimina quædam proferemus: in quo tamen quicquid tantum ad comparisonem *Lysie* & *Isocratis*, item ad formas dicendi ex aliis scriptoribus illustratas, item quæ a *Tayloro* jam occupata sunt, aut jam dicta, cum de *Tayloro* ageremus, pertinet, prætermittimus. Apud *Lysiam* pag. 28 extr. in verbis Ἀμαζόνες &c. πρώται δὲ inconnexi aliquid videtur esse in compositione ex abundantia particularum μὲν & δέ. Huic incommodo sic medetur Vir Clarissimus, ut legat: Ἀμαζόνες μὲν γὰρ ἄρεος το παλαιὸν ἦσαν θυγατέρες, ὀπίσσω παρὰ τὸν Θερμοδόντα ποταμὸν, μόναι μὲν ὀπλισμέναι - - πρώται δὲ, nempe sublato δὲ post ὀπίσσω, & permutato δὲ cum μὲν post μόναι. Μόναι μὲν est a *Mureto* pro μόναι δὲ; & confirmatur emendatio loci *Isocratis* in *Paneg.* pag. 106 ed. Genev. *Lysie* vulgatæ editiones habent: ἡγέμενοι τὴν πάντων ἐλευθερίαν, ὁμόνοισιν εἶναι μεγίστην. Hæc sententia cum falsâ videatur, *Marklandus* colligit, transpositione eam juvari posse, sic: τὴν πάντων ὁμόνοισιν, (vel ἰσονομίαν) ἐλευθερίαν εἶναι μεγίστην, aut ita: τὴν πάντων ἐλευθερίαν, ἑνομίαν εἶναι μεγίστην. Cui sententiæ plures similes apud veteres reperiuntur. Neque tamen

Pag. 39.

nobis

bis hujus emendationis aliqua necessitas subesse videtur. *Lysias* dixerat, majoribus Atheniensium multas occasione, datus esse pro justo & æquo pugnandi, dum concordibus animis intentiisque fuerint. Postea ipsos, & quidem primos, regulos sustulisse, & populare imperium, atque adeo libertatem, inuisse, quod existimaverint, πάντων ἐλευθερίαν ὁμόνοιαν εἶναι γίγνην, libertatem communem summam concordiam esse fore, aut fore, hoc est, si pro libertate communi pugnandum er, eo majorem ipsorum concordiam fore, qua scilicet ad Græcæ tuendam opus imprimis esset, quæque adhuc tanta comoda sibi attulisset. Ita cõherent omnia, & sensus recte sententia constat. *Pag. 42* pro νομίζοντες - - ἀθάνατον περὶ τῶν γαθῶν καταλείπειν egregie suspicatur: περὶ τῶν ἀρετῶν, ἢ παρὰ τῶν ἀγαθῶν, καταλείψειν, ut paulo post est: ἐνόησον μήτηρ ἰδίαν καταλείψειν. Sed, quod ibidem paulo ante pro σώζονται conjicit σώσσονται, quia proxime est βόησαντες, nihil opus esse videtur, quod hujus diversitatis pluma sunt exempla, ut apud *Callimachum H. in Apoll. 14*, *Xenophonem Memor. Socr. II, 4*, quem utrumque locum eodem modo tentarunt viri longe doctissimi, *Bentlejus & Sterbanius*, sed ne causa. Majorem speciem habet illa conjectura, cum *pag. 3* pro ἐκ ἀνέμενων πυθέσθαι εἰδὲ βοηθῆσαι τὲς συμμάχους, gendum censet transpositione levi: ἐκ ἀνέμενων εἰδὲ πυθέσθαι βοηθῆσαι τὲς συμμάχους; non suscipuerunt ne rogare quieti socios, ut sibi auxilium ferrent. Item illa *pag. 46*, cum ibet pro τὰ φύσει πεφυκότα καὶ τὰ θεῶν πράγματα, legere primo τὰ φύσει πεπηγότα, ut apud *Demosthenem Or. in Aristogiton. I*: ταῦτα τὰ καλῶς ἔτω πεπηγότα τῇ φύσει: leinde προστάγματα pro πράγματα. Quanquam non unum est, quod contra utramque dici possit. In *Demosthene* necessarium est πεπηγότα, quia respondet κινεῖν, μεταβίβτεν, ἐναυρεῖν, quorum nihil aut simile est apud *Lysiam*; deinde, etsi non dubium est, quin προστάττειν & πράττειν, πρόσταγμα & πράγμα, confusum sit a librariis, ut ipse *Marklandus pag. 170* observavit, tamen hic illa confusio locum non videtur habere. Sermo est *Lysie* de naturali rerum constitutione, quam

Xerxes mutare ausus sit, cum Hellespontum junxisset, & *Aiō* perfodisset. Sed de rebus naturalibus, earum ordine, natura, descriptione, *πεφυκότα* & *θεῖα πράγματα* dici, vel e *Χερφονtis Memorab. Lib. I* notum est. *Πράγματα* quidem *θεῖα* etiam Latini eodem sensu *res divinas* in definitione Philosophiae dicunt. Pag. 47 claudicat constructio, ut & *Taylorus* vidit, in verbis: *Παροδαμόνιοι ἐδὲ ταῖς ψυχαῖς ἐνδεεῖς γένονται*, &c. defectu verbi. Itaque *Cl. Marklandus* putat, sic *κουργῆ* huius loco posse, si pro *γένονται* legatur *ἐγένοντο*. Sed nobis *daricus* videtur, verbum *ἐγένοντο* referre ad *ψευδέντες*, &c. Itaque potius excidisse verbum finitum videtur, a quo participia pendeant, idque oppositum fuisse debet τῷ *ἐπίκων*, quod de Atheniensibus dicitur. Pag. 55. ad hæc verba: *πολιορκῶν δὲ κατὰ τὸν αὐτὸν χρόνον Αἰγυπτίον τε καὶ Αἰγύπτιον*, *Stephanus* existimaverat pro *Αἰγυπτίον* legendum *Αἰθιοπίον*. Sed *Marklandus* demonstrat, item ut *Taylorus*, e *Thucydide* *Ægyptum* huc maxime pertinere. Quoniam autem fortasse *daricus* *Stephano* visum sit, aut alicui videri possit, *πολιορκῶν* de regione dici, reponi posse *πολεμῶν*. Vellemus, *Viris* doctissimis potius venisse in memoriam, hoc ipsum *πολιορκῶν* etiam aliis *Atticis* scriptoribus improprie dici. *Χερφον* quidem *Memorab. Socr.* de singulis hominibus τὸ *πολιορκῆσαι* dixit, & de regionibus quoque legisse alibi meminimus, sed locum nunc invenire non possumus. Quod si non ita esset, tamen *defendi* locus *Lyfiae* συλλήψει posset, frequentissima in bonis *Autoribus*, qua verbum jungitur *Substantivis* duobus, quorum uni tantum proprie convenit. Sed age, specimina observationum in *Novum Fœdus* proferamus. Pag. 436 ostendit *Vir Clarissimus*, *diphthongum* *es* permutari cum *η*, atque hinc emendat locum ad *Hebraeos IX, 1*. Ibi vulgati libri sic habent: *ἔρχε μὲν ἡ πρώτη σκηπὴ ἀποιώματα λατρείας* &c.. *Noster* autem putat, legendum *ἐκείνη*, ut intelligatur *διαθήκη*. Id, ait, requirere argumentationem *Paulinam*. Nam *Capitis* superioris v. 7 dixerat: *εἰ γὰρ ἡ πρώτη ἐκείνη ἦν ἀμειπτος, ἐκ αὐτῆς δευτέρας ἐζητεῖτο τὸ ποσ, &c.* & deinde ingreditur demonstrationem de *primi fœderis* imperfectione. *Capite* autem *ποπο* τῇ πρώτῃ oppo-

nitur

ir v. 15 *καινη διαθηκη*, & v. 18 *iterum η πρωτη*, id est, *θηκη*, commemoratur. Sane constat, multos adeo Codic-
 MStos vocem *καινη* plane omittere, pro eaque lectio-
Beza & Millius pugnant. Itaque etiam Cl. *Bengelius* in
ειδοσει eam vocem omisit. De emendatione autem Cl.
Marklandi jam *Mangeio*, ut ipse commemorat, &, ut ex appa-
 ra *Bengeliano* intelligitur, aliis, in mentem venit. Si de le-
 one profani alicujus Autoris ageretur, non dubium esset,
 in e legibus criticis aut *σκηνη* omitti, aut *εκειη* reponi, de-
 set, nunc, cum de libris divinis agatur, & ii quoque ali-
 as rationes afferant, qui *σκηνη* retinendum censent, res, ut
 aliis locis, tutius in medio relinquatur. Neque tamen eo
 isquam dicet effici, incertam sapientiam divinam e sacris
 eris hauriendam, quod ne illa infinita quidem *Milliana* va-
 tate lectionum, & plurimis illis Interpretum de sensu certo-
 m locorum in utramque partem disputationibus, effi-
 tur, ut Theologi recte docent, quod ex non ad summa &
 ecessaria religionis capita pertinent. Quare videant, quid
 ant, caveantque, ne hostibus sacrarum literarum tela tradant,
 ii semper incertam fore (humanam) sapientiam veram cla-
 ant, si ex antiquis Græcis & Latinis Autoribus ea petenda sit,
 ia interdum de lectione aliqua, in numeris, prænominibus,
 c., aliisque hujusmodi minutiis, paribus propemodum ratio-
 bus in utramque partem disputari potest. Quasi vero non
 ossimus universam de officii disciplinam *Ciceronianam* certo
 ire, etiam si dubium quibusdam videatur, utrum *Lib. I Cap.*
Pompilius an *Popilius*, & *Cap. 30 Sullam* & *M. Crassum*, an vero
 ulla *M. Crassum*, legendum sit. Sed aliquod specimen affera-
 us observationum *Marklandinarum*. In *Orat. IX Lysie* Vir
 clarissimus ostendit, pag. 554 verbum *εξηλασαν* interpretandum
 esse: *ejicere voluerunt*, eaque ratione capiendum *Jo. X, 32, 33,*
μαζετε, λιθαζομεν. Sed deinde quaerit, an ex hac loquendi
 orma explicandum sit etiam istud *Actor. VII, 58: και εμβου-*
λοντες εξω της πολως ελιθαβολεν; nam statim sequitur: *και*
λιθαβλεν τον Στεφανον; & idem bis dici opus non erat:
 phi quidem nequaquam verosimile videtur, aut idem bis dictu-
 rum

rum historicum fuisse, vel eandem vocem, tantulo spatio interjecto, tam diversis notionibus usurpaturum. Igitur primo loco suspicatur legendum: *ἐλθολόγην*, *lapides legebant*: quod postquam factum, testes vestimenta exteriora deposuerunt, & deinde *ἐλθοβόλην Stephanum*. Nimirum in lapidationibus Judæorum judicialibus eligebatur lapis *magnus*, quem *testes* in damnatum *primi* mittebant. Hic, utpote insignior, ὁ *λίθος* videtur κατ' ἐξοχὴν vocari, & inde explicandum videtur illud *Jo. VIII, 7: ὁ ἀναμάρτητος ἐν ἡμῖν, πρῶτος τὸν λίθον βάλετω*, *lapidem illum*, velut testis legitimus, jus habeat primus mittendi lapidem illum magnum. Nam, nisi ita sumatur, superfluum esse articulum τὸν: cujus pleonasmī paucissima exempla ex scriptis Novi Testamenti proferri posse existimat, in quibus major, quam vulgo putetur, circa hanc rem sit ἀριβία. Jam vero, si *testes* magnum illum lapidem *primi* mittebant, quinam sint, requirit Vir Clarissimus, qui *ἐλθοβόλην Stephanum priores*, & antequam testes vestes posuissent? Hujus generis observationes, non sane triviales, quales sunt eorum, qui hodie e Lexicis & Schediasmatibus Academicis *ἱεροφιλολογῶσι*, plures in hoc *Marklandino* libello reperiantur, quas hic referremus, nisi jam propemodum longiores justo fuissetemus, ac non adhuc restarent *Lectiones Lyfiacæ Taylori*, de quibus dicenda quædam, sed pauciora, quam pro rerum copia. Consilium autem in his Lectionibus hoc *Tayloro* fuit, primo, ut sit quid in *Notis ad Lyfiam* minus recte aut perspicue dictum esset, id reprehenderet ipse, emendaret, illustraret, confirmaret: deinde, ut voluntati quorundam satisfaceret, qui de arido nimis notarum criticarum genere conquesti, quædam præterea succulentiora & quasi carnosiora afferri volebant, de Autoris indole, scribendi genere, de Atheniensium institutis forensibus, &c. Ergo non apud nos tantum, sed etiam in illa fortunata Insula, audiuntur de ariditate critica querelæ? Est sane mirum, ac prope dicam ridiculum, æquo animo ferre illos deliculos tot sceleta historica, philosophica, & item in ceteris disciplinis, quibus nihil siccius est atque jejunius, subtilitatem autem illam, vel, si placet, ariditatem, in criticis rebus, plerumque necessariam,

Pag. 675.

ariam, repudiari, & quibusdam hoc unum ad contemtum Critici alicujus satis videri, si dixerit, ejus notas esse tantum criticas & aridas adeo. Hi scilicet sunt intelligentes illi, apud quos acet *Burmansus*, in cœlo est *Pitiscus*, Est tamen, quare laudemus humanitatem facilitatemque *Taylori*, qua in satisfaciendo illorum hominum voluntati usus est. Ad *Or. I pag. 1, 2*, attulerat *Lysias ὁμωνύμης XVII*; his addit *Cap. I tres* Pag. 676. *ilios*. Deinde agit de curiis, in quibus de cæde cognoscebatur, inprimisque de *Delphinio*, quod habet nomen ab *Apolline Delphinio*; ipsum autem *Apollinem δελφίνιον*, vel *δελφινών*, reiectis aliorum opinionibus, dicit esse *uteriūm*. Nam & *Diana Δελφινία* dicta est. Conf. *Pollux VIII, 10*. Apud *Laertium* quidem in *Thaleta S. 29 διδυμαῖος & δελφίνιος Απόλλων*, ut synonyma, permutantur. *Cap. II* commemoratur primo de pretio, quod *Orationi Lysiae secundæ* semper statutum est, & hac occasione data aliquot exempla plagii e Græcis scriptoribus commemorantur. E *Lysiae* Oratione, quam diximus, plurima sumsit *Isocrates*, ex *Isocratis* Panegyrico *Aristides*. *Plutarchus* & *Phoebus* vitas X Oratorum scripsere, sed alter alterum excerpit. Unus est liber *Plutarchi* de placitis Philosophorum; & *Galenii* Historia philosophica. *Philistus Thucydidem*, *Menander Antiphanum*, excerpit; *Appianus Plutarchi Crassum* in Parthicis in loco de *Aristidis* Milefiacis. Ipse *Lysias* noster non est liber ab hac culpa. Nam de *Aristophanis bonis init.* omnino eadem habet; quæ *Andocides de Mysteriis*, qui ante eum scripsit. In fine *Capitis* commemorantur, qui e veteribus de Plagio scripsere. Sed hæc pleraque, quemadmodum suspicatus est Vir Clarissimus, occupavit jam *Tomafius de Plagio*. *Cap. III* agitur de Orationibus funebribus, quæ Græcis antiquis, sive vere, sive falso, tribuuntur, *Platonis, Periclis, Lysiae, Hyperidis, Isocratis, & Archini*, deinde de hoc honoris genere in univèrsum erudite disputatur. Sed in toto hoc *Capite* legendus est inprimis locus, 680-681, ubi ostendit primo, falsum esse, quod de Oratione *Isocratis* in funere *Mausoli* apud *Gellium X, 18*, quanquam dubius ipse, tradit, & *Suidam* potius sequendum, qui eam Orationem *Isocrati* *Suidam* juniori tradat; deinde, eam Orationem, quæ sub *Demosthenis*

moſthenis nomine circumferatur, in eos, qui ad *Cheroneam* in prælio ceciderunt, non esse *Demosthenis*, neque ejusmodi, ut a mediocri Oratore proficisci poverit, eamque, quam *Demosthenes* dixerit, intercidiſſe. *Cap. IV* varia de *Amazonibus* habet, interspersis plurimis locorum e Græcis Autoribus vel explicationibus vel emendationibus, quarum palmaris ad *Herodotum* pertinet, apud quem *Lib. IX Cap. 27* ita dux Atheniensium dicit: ἔστι δὲ ἡμῶν ἔργον εὖ ἔχον καὶ ἐς Ἀμαζονίδας τὰς ἀποδήκας τὰς ἀπὸ Θερμώδοντος ποταμῆς ἐαβαλίσσας κατὰ τὴν γῆν τὴν Ἀττικὴν. Vocem ἀποδήκας corruptam esse apparet, sed in ea vera lectio latet. *Gronovius* putabat, legendum ἀποδήκας, sed hæc conjectura Nostro nullo modo probatur. Ipse autem videtur scribendum ἀπὸ Θεμισκύρας τῆς ἐπὶ Θερμώδοντος, docetque ex ipso *Herodoto*, *Strabone*, *Pausania*, *Apollonio Rhodio*, *Lycophrone*, & *Justino*, *Themiscyras* & *Themiscyrius campos ad Thermodonta* sedem propriam Amazonum fuisse, & eas inde ipsas *Themiscyrias* appellari. Unum *Herodoti* locum e *Lib. IV Cap. 86* adjiciemus, ubi totidem verbis: ἐς δὲ Θεμισκύραν τὴν ἐπὶ Θερμώδοντι ποταμῶ. Neque vero mirum debet videri, ex ἀπὸ Θεμισκύρας factum esse ἀποδήκας, cum apud *Dionysium Halicarnassium* pro Δημίητες, Δήμος, pro Θεσσαλός, Θάλλος reperiamus: & in libro *Aristoph. ad Ran. 33* pro Αντιγένης legamus hodie Αντιγῆ, & apud alios similia nominum compendia inveniantur. *Cap. V & VI* de *Andocide* est & quatuor Orationibus ejus, quæ hodie existant, occasionem præbente Oratione *Lysia* contra hæc ipsum *Andocidem*, ἀσβείας reum, cui deinde luculentam Orationem de *Mysteriis* opposuit *Andocides*. In his *Capitibus* multa egregia ad historiam *Andocidis* pertinentia commemorantur, de Autore singularum Orationum disputatur, & quedam emendationes Orationum proponuntur. Non possumus facere, quia, quæ de quarta Autore dicuntur, hic in compendium mittimus, & cum lectoribus nostris communicemus. Primo disputatur in hac Oratione, quis e tribus decennati exilio, quem *Ostracismum* vocabant, plectendus sit, pag. 29 ed. *Steph.* deinde Orator pag. 33 memorat, se esse genere humili ortum, & pag. 34 exponit, quibus lega-

tionibus honorifice & cum salute civitatis functus sit. Jam : non conveniunt in *Andocidem*. Nam primo *Andocidem* cum *Alcibiade* & *Nicia* de Ostracismo decertasse non constat; secundum ignobilitas in *Andocidem* non cadit, qui alibi nominis splendore, majorem res gestas, jactat; tertio *Andocides* peragravit quin Siciliam, Italiam, Thessaliam, aliasque regiones, verum vatus, non legatus a civitate, ut e *Lyfia* discimus. Neque Pag. 106.
 o *Lyfias* est hujus Orationis Autor, ut *Athenaeo* visum *Lib. extr.* Nam verba, quae ab eo adducuntur, sunt illa quidem hac Oratione pag. 33, sed potuit haec verba & *Lyfias* & *Auc* hujus Orationis usurpavisse, nisi *Athenaeus* in ipso nomine speravit: certum enim est, eam ad *Lyfiam* non pertinere, I quem igitur? Ad *Phaeacem*, obscurum hodie nomen. Is xit cum *Alcibiade*, & in *Schol. Aristoph. ad Equit. v. 1374* appellatur *δευός Πήραρ*, uti *Comicus* eum nominat. Is, causa catis dicta *ἐπαιροφώσα*, facundiae salutem debuit. In hunc onia illa, quae supra diximus, conveniunt. Nam 1) *Plutarchus Alcibiade* autor est, de Ostracismo certatum esse inter *Phaeacem*, *Erasistrati* filium, *Niciam*, & *Alcibiadem*; 2) *Phaeax* obscuro enere fuit, nec *Erasistrati* gens in Historia antiqua dignitatem abet, sed eam primus nobilitavit *Phaeax*; 3) belli Peloponnesiaci anno decimo *Phaeax* cum duobus collegis missus est legatus in Italiam atque Siciliam ad confirmandos sociorum nimos, ceterorumque irritandos adversus Syracusios, eique legationi ex parte satisfecit, teste *Thucydide V, 4*. Huic accedit es, qua certissima efficitur *Taylori* sententia. Autor Orationis pag. 33 *init.* dicit, *Alcibiadem* τὸ πρῶτον civitatis ab architheo- is sumsisse, ὡς εἰς τὰ πρῶτα τῆ προτέρα τῆς Συναξ. (ita recte emendat pro *εἰας*) *χρησόμενον*, neque deinde reddere voluisse, &c. *Plutarchus* autem in *Alcibiade* tradit, esse quandam Orationem *Phaeacis* contra *Alcibiadem*, in eaque scribi *Alcibiadem* τὸ πρῶτον civitatis *χρῆσά* καὶ ἀργυρῶν mutua sumsisse, & omnibus usum esse pro suis, &c. Quid clarius certiusque dici potest? Est ergo illa, quae *Andocidi* vulgo tribuitur, *Phaeacis* contra *Alcibiadem* Oratio. Cap. VII disputatur de inepto *Ilbello* de decem Rhetoribus, qui falso *Phaeacis* inscribuntur.

vita *Antiphontis* percurritur. *Cap. VIII* quaedam ad *Orationem Lyfia* contra *Andocidem* afferuntur. *Cap. IX* duo fontes mendarum in *Hesychii* Glossario indicantur, & octoginta circiter eas loca emendantur. Illi fontes sunt, cum vox alienam sedem occupavit, aut quod excidit litera initialis, aut quod vestigi sua & imaginem dissimulavit, ut cum alia litera simili permutaretur. Ex illo genere est ΔΤΡΕΣΘΑΙ pro ΟΑΤΡΕΣΘΑΙ, ex hoc ΑΗΤΑΙ pro ΑΗΤΑΙ *Cap. X* habet *per Attici commendationem*, promittitque *Commentarium* de Republica Atheniensi, adjunctis variis ex eo genere observationibus; *Cap. XI* autem recensentur 27 leges Atticæ, apud *Lyfiam* obvia, eaque plurimis eruditis observationibus illustrantur. Denique *Cap. XII Lyfiam* pluribus locis & obiter alii scriptores emendantur. Sed cum ex his Lectionibus, tum ex toto *Opere Tayloriano*, intelligitur, Virum Clarissimum esse cum in Orationibus Græcis, tum in omni genere Scriptorum Græcorum, versatissimum, neminemque hodie facile esse, a quo melior *Demosthenis* editio, & *Commentarius* de Republica Atheniensi, expectari possit.

SPECIMEN VARIÆ LITERATURÆ, QUÆ IN urbe Brixia, ejusque ditione, paulo post typographiæ incunabula, florebat, scilicet vergente ad finem Seculo XV usque ad medietatem Seculi XVI. Unde, præter Brixiani ingenii gloriam, tam Annalium typographicarum series, quam historia literaria temporis illius, quæ bonarum artium renata sunt studia, illustrantur. Pars prima Poetas Latinos aureæ & argenteæ ætatis, quos Brixiani Scriptores illustrarunt; Pars altera Grammatica, Oratoria, Poetica, Philosophica, complectitur.

Brixia, excudebat Jo. Maria Rizzardi, 1739, 4 maj.

Alph. 3 plag. 1 ½.

Eminentissimus ac Reverendissimus hujus libri Autor, *Angelus Maria Quirini*, Cardinalis, idemque Episcopus Brixianus,

nus, cujus jam ex merito aliquoties in his *Novis Actis* cum
 una laude mentio facta est, inter varias occupationes gra-
 res, de elegantioribus literis præclare mereri pergit, Seculo
 typographico ad finem decurrente, de incunabilis ty-
 graphiæ, quatenus ad Brixiam pertinent, erudite commen-
 is. Quæ una ratio est, Historiam literariam digne illustrandi,
 non generatim, obiter, & perfunctorie, quivis omnia exhau-
 se posse opinetur, sed si Viri docti & eminentes urbis
 us aut regionis, in qua velut domi suæ diu versati sint,
 numenta accurate & cum cura eruant, & ab oblivione ve-
 tatis vindicent. Et primi quidem scriptores Brixienfes, qui
 nascentis typographiæ tempora inciderunt, non satis digne
 citi deprehenduntur in *Brixiana Leonardi Cozzandi Biblio-*
ca, ut diligentius studium Eminentissimi Cardinalis exspe-
 sse videantur; qui, cum ex Brixianis Bibliothecis ipsos libros
 manus haberet, potuit Fragmenta, Præfationes, Epistolas, in
 ris obvias, & in iteratis editionibus sæpe perperam omiffas,
 aque, ad literarum historiam, cum Brixianam, tum finitimo-
 m, pertinentia, fide dignis documentis enarrare, & non *Cozzan-*
m modo, sed & *Maittairii Annales Typographicos, Comneni Pa-*
dopoli Gymnasium Patavinum, aliosque Scriptores, vel emen-
 re, vel supplere. Secutus est in ordine veterum Bibliothecæ
 Latinæ *Fabricii*; adeoque primus ipsi est *Plautus*, is vero P. I
Gedrgiq Merula Venetiis A. 1472, & iterum Tarvisii A. 1482, pag. 1.
 rursus, *Merula* jussu, Mediolani A. 1490 ab *Eusebio Scuta-*
o Verecellensi, vulgatus primum erat. Prodièrant etiam in eas-
 em Comœdias *Joannis Baptiste Pii*, Bononiensis, & *Bernardi*
iraceni, Veneti, Commentarii. Ex quarum editionum Præ-
 tionibus apparet, quousque expolitus fuerit *Plautus*, ante-
 uam Brixianus quisquam manum ei admoveret. In *Scutarii*
 pistola reperitur catalogus scriptorum *Merula*; deinde do-
 etur, *Merula* *Quæstiones Plautinas*; sæpe promissas, lucem non
 idisse. Post horum conatus *Pylades Buccardus*, Brixianus, 18
Plauti Comœdias diligenter correxit, & quinque interpretatus est.
Joannes Britannicus, Brixianus, post *Pyladis* mortem *Plautum*
 didit Brixie A. 1506, imprimente *Jacobo Britannico*. Præ-
 fert

- Pag. 24. fert illa editio *Pyladis* ipsius Epistolam, qua stilo mordacissimo in *Georgium Merulam* non modo, sed & *Pium* ac *Saracenum*, invehitur: & hanc quasi honoris & urbanitatis formulam, *per utriusque dixerim*, praefatus, vix tandem, inquit, *eorum inepias & futiles commentationes excessimus*, quibus ad tria errorum millia debacchati universam fere *Plauti* ipsius codicem fadis maculis oblitum reddiderant, ut, qui ante *Georgium agruedu*, bis duobus veluti insulsissimis Medicis ad extremam perniciem ductus, & pane conclamatus conferebat. Atqui & ceteri sui herculeos labores praestaverant, & *Saracenus* imprimis in Epistola, *Enarrationibus & castigationibus* in *Plautum*, quae sunt Venetis A. 1511 editae, praemissa, castigationes suas omni veritate veriore praedicaverat: ut in ea quoque aetate reflorescentiam literarum familiaria quibusdam Criticis vitia, factum & maledicentiam, agnoscat. Nec defuit *Pyladi* censori satis acerbus & *Merula* vindex, *Thadens Ugoletus*, Parmensis, ut apparet ex editione *Plauti* Veneta anni 1518, quam *Lucas Olobinensis*, Canonicus, curavit ex collatione Florentinae editionis fidelioris. Nam, praeter alias *Pyladis* corruptiones, *Ugoletus* in Praefatione carpit, quod is 170 versus adulterinos *Ampbitruoni* inseruerit, & forte ipsemet confinxerit. *Ugoletus* cum aliis Codicibus usus est, tum *Basileensi*, exscripto ex eo exemplari, e quo duodecim ultima *Comediae Plautinae* emanasse traduntur. Editionis autem hujus auctor *Lucas Olobinensis*, lites istas Criticorum suas minime faciens, omnium, quas invenire potuit, lucubrationes in *Plautum*, *Valla*, *Saraceni*, *Pyladis*, *Pii*, *Ugoleti*, *Grapaldi*, & suas ipsius, junctim vulgavit. In editione autem Parisiensi, ex *Simonis Charpentarii* recognitione sine anni commemoratione impressa, *Barbari*, *Pii*, *Valla*, *Saraceni*, *Merula*, *Politiani*, & *Beroaldi*, labores exhibentur, omissis *Pyladis* lucubrationibus; non, quod has indignas judicaret editor, sed quod forte nondam vidisset. Eminentissimus Cardinalis, uti pag. 38 non diffidetur, acerbius, quam par erat, habitum a *Pylade* fuisse *Georgium Merulam*, *Pyladem* tamen ab invidia suppositorum *Plauto* carminum vindicat, quoniam *Aululariae*, pariter imperfectae, nihil attexit. Id vero reprehendit in *Pylade* maxime, quod *Plautum* cogens sub

carmi-

minum leges ipsi insuetas, pristina forma exuerit. *Aulularia* imperfectam 122 versibus supplevit *Antonius Codrus Ursus*, & ipse, summaeque eius, ex Urceis, oppidulo Brixianorum, undos, species, ad Brixianos referendus; quod *Codrus* supplementum magni fecerant & exstabuerunt melioris notae editio-

Pag. 45.

Obiter varia afferuntur de *Codri* meritis & morte. *Terentio* inter Brixianos operam suam navavit *Jo. Calphurnius*, ipsis in eum *Commentariis*, quos tanti fecerunt editores *Terentii* Flagitantes anni 1726, ut *Abbi Donati* locum *Calphurnia* obtineat enarratio in *Neovestimorum* non Comediam, ad am *Donati* *Commentariis* desideratur. Neque vero satis se suspicatur editor, quasi *Calphurnius* obtruserit *Donati*, em forte integrum possidebat, enarrationem pro sua. Sed nec

50.

itori notus. satis fuit *Calphurnius*, iniquenti, *Calphurnius Brixifis*, quisquis ille fuerit. Fuit autem *Patavii* dia satis humaniorum literarum Professor, quem *Jr. Pterius Valerianus* in libro *de felicitate liberatorum* scribit auditum a se puero, qui in eadem be decessit, ubi in templo *S. Joannis* ad *Viridaria* exstat ejus pulchrum cum simulacro. *Commentarium* hunc ex tempore citavit *Antonio Moreto*, eruditissimo Brixiano adolescenti, ut docet *Epistola* ipsius *Calphurnii*, praefixa *Venetae* editioni *Terentii* anni 1476. Is *Moretus* Correctoris munus diligenter exer-

54-

cit, a multis laudatus, quanquam in *Catalogo* Correctorum *Laitairii* ommissus. Dicitur etiam *Calphurnius* totum *Terentium* stigasse & emendasse. *Catullus* pariter *Calphurnii* castigatio-

59-

bus emendatus est, ita, ut *Hieron. Avantius* in *Epistola*, *Venetae* editioni anni 1520 praemissa, scribat: *Quis ante Calphurnii castigationem Catulli scripta non stomachosius attingebat?* Editio *utulli* Brixiae evulgata fuit A. 1486. *Unum tamen exemplum* idi, inquit *Eminentiss. Cardinalis* cum nota an. 1485, 8 *Id. April.* cet una & eadem omnino sit editio, impressa per *Boninum de Boninis de Ragusia*, ut palam fiet cuique, *linearum positionem* & *literarum ductum* inspicienti. Solebant autem haud raro *typographi* eorundem *librorum* exemplis quibusdam notam aliquando inscribere anni proximi, aliquando secundi, & aliquando etiam tertii, ut recentes apparerent; qui dolus jam ab altis animad-

- versus mihi dempstrat, notam anni 1485, qua Catulli liber signatur, magis genuinam habendam esse in editione illa Brixiana, quam notam anni 1486. Fortasse prior illa, qua fusi Catullo apposita reperitur, quod eo anno 1485 solum ederet Catullum Boninus, in subsequenti anni notam ab eodem commentata fuit, quod subsequenti anno Tibullum & Propertium ediderit, eoque in unum volumen cum Catullo redegerit. Post insertas Episto-
- Pag. 76. las, huic editioni præmissas, idem pergit: Tandem, quod spectat ad Brixianam Catulli editionem, Laborem monitum facio, in nonnullis ejusdem exemplaribus solum Propertium Catullo jungi, in aliis vero plerisque Propertium atque Tibullum; Propertium quidem cum notis valde concisis Demitii Veronensis - - Tibullum vero cum Commentariis Bernardini Cyllenii, itidem Veronensis, - - nec non vita ejusdem Poeta. Horatius illustratus est a Joanne Britannico, Brixiano, qui ejus Arsem poeticam, Sermones, & Epistolas, perpetuis notis exposuit: alieno omnino ab illa Pyladis acerbitate in alios, ut longa etiam sint viros a renascentibus literis bene meritos de veterum scriptis, cum insigni quemlibet elogio recensent in Epistola præmissa. Quo minus autem hujus Commentarii Jo. Britannici mentio sit vel in editione Basileensi anni 1580, fol., qua XL Grammaticorum Commentarios pollicetur, vel in Annalibus typographicis Maitairii, vel in Fabricii Bibliotheca Latina, eo major gratia debetur Eminentiss. Cardinali, qui illius notitiam suppeditat. Nescimus autem, quo pacto acciderit, ut nec locus, nec annus, nec forma, editi hujus Commentarii in Specimine hoc literaturæ Brixianæ annotentur.
88. Vincentius quoque Madius, Brixianus, Philosphiæ Professor Ferrariensis & Patavinus, Arsem poeticam Horatii insigni Commentario illustravit, cujus Præfatio ex Veneta editione anni 1550 exhibetur. Institutum ejus est, non verba Horatii exponere, sed ostendere, quomodo is imitatus sit Aristotelis Arsem poeticam, quam ipsam quoque ante Horatium Madius explicatam dedit.
90. Ovidius Jo. Calphurnii, superius jam laudati, studio proliit Venetiis A. 1474, imprimente Jacobo Rubeo. Verum Raph. Regius magna virulencia in Calphurnium, velut Raphaelis enarrationes pro suis edentem, debacchatus est, ut apparet

et partim ex editione *Oratii Mediolanensi* anni 1518, partim Veneta anni 1540, partim ex *Disputatione & Dialogo cum humanis*, Venetiis A. 1490, evulgata, in quo, præter alia atræ indicia, non reperitur illum *quendam Calburnium Brixianum* sæpius nominare, qui pro *Joanne Bergomensis*, propter am in patriam, maluerit *Calburnius Brixianus* vocari. Scit hæc rixa inde nata, quod *Calburnium* competitorem cadæ Patavinæ habuerat, unde mirum est, eum, qui Historiam mensii Patavini duobus amplis Voluminibus dedit (*Nic. Cornenium Papadopoli*), neq̄ turbarum illarum mentionem fecisse, *Raph. Regii*, licet Patavii diutius docuerit, seu scripta, seu nen, memorasse. Ad refellendas *Raphælis* calumnias procius *Marini Becicbemi Defensio pro Calburnio ex Becicbemi* electionibus, in *Plinium*, ubi testatur, *Calburnio* aliisque ripuisse pleraque *Raphælem*, *Calburnium* vero cum longe ætissimum, tum vitæ innocentissimæ, fuisse, adeo, ut in nemi in inimitiâs exerquerit, & ad maledicta *Raphælis* non responderit. Idem *Marinus Becicbemus*, licet patria Scodrensis, maum tamen Brixianæ Academiæ ornamentum, huc pertinet opter *Annotationes in Ovidii Heroidas*, quas exhibet editio æneta anni 1525 per *Jo. Tacunum*, in qua & alia *Heroidum* mmentaria existant, sicut & in Brixianâ *Heroidum* editione ni 1533 & 1560. *Lucanus* prodierat cum *Commentariis Anniboni Vicentini Leonicevi* Venetiis A. 1475. Sed, cum ea mmentaria adeo depravata circumferrentur, multasque inias & fabellas continerent, ut, *Omnibonum* ipsum Autorem se, credi vix posset, *Jo. Faberius*, Brixianus, eadem castigat, & recis inepitiis, additis necessariis, edidit Brixie A. 1486. Ijungitur *Jo. Britannici* Epistola ad *Hieronymum*, Advocatum, qua ejus *Hieronymi* editionem *Vitruvii* commemorat, priom proinde illa Florentina anni 1496, quæ alias prima haberi let. *Perfius*, difficilis & perobscurus scriptor, non deterruit *Britannicum*, Brixianum, quo minus illum suis interpretatioibus illustraret. Prodiit illa *Perfii* editio Brixie A. 1481, et *M. Gabrielem Tarvisinum*, & *Paulum*, ejus filium. Alia stat editio *Perfii* Brixiana sine notis anni 1473, utraque *Maitairio*

Pag. 96.

103.

106.

114.

119.

125.

- Pag. 135. *Lucretio & Fabricio non memorata.* Commentaria *Britannici* occurrunt etiam in editione *Perfii Veneta* anni 1520, cum Commentario *Curmæ Philosophi, Barth. Fontii, & Jo. Bapt. Plantii. Statii Achilloide* interpretatione explicavit idem *Jo. Britannicus* Brixie A. 1485, per *Jacobum Britannicum*: quod Poema is non, ut plerique, pro imperfecto habet, quia *Statius* non omnino *Achillis*, sed tantam omiſſa ab *Homero*, enarrare voluerit. *Juvenalis* itern debet eidem *Britannico* Commentarium, editum Brixie A. 1501, quamvis priorem hæc editionem fuisse appareat ex *Asienſiana Juvenalis* editione, ubi Epistola ejus, data A. 1498, jam Commentariorum *Britannici* publice propositorum mentio. Ea Commentaria magni fieri ab eruditis, docet editio *Juvenalis & Perfii Amſtelodamensis* anni 1684; quemadmodum ejusdem in *Statium* Commentaria utramque paginam faciunt in *Stepio*, Lugduni Batavorum A. 1671 edito.

P. II

pag. 1.

- Grammatica* in scholis per Secula barbara vigerat *Maximiani*, & post eum *Alexandri de Villardi Doctrinale*. Vera, cum is stilo barbaro facta multa, multis ambagibus, carmine cecinisset, *Pylades Buccardus* nugæ *Alexandri Annotationum* libello confutandas suscepit Brixie A. 1500, typis *Jac. Britannici*. Scripsit præterea novum Opus, quod *Grammaticarum institutionum regulam & carmen scholasticum* inscripsit, cujus tertia editio prodit Brixie A. 1498, per *Jac. Britannicum*. Scripsit etiam breve *Vocabularium*, metricè, ibidem A. 1498, per eundem. *Jo. Britannicus* edidit *Regulas Grammaticas ad institutionem Davii, Hippolyti, & Pomponii, filiarum*, Brixie A. 1493, apud *Angelum & Jacobum, Britannici* fratres. *Christoph. Berzizius* (alius a Bergomate ejusdem nominis, Medicinæ Professore Patavino,) vulgavit *Grammaticas institutiones* Brixie A. 1492, per *Bernardinum Papiensem*. *Jo. Franc. Stoa, Quintianus, Epigrammas, sive de syllabarum quantitate*, scripsit Venetiis A. 1519, in quo libro miram de se jactantiam prodit. *Stoa* cognomen assumpsit, quod olim a comilitonibus *justo* *scæ* appellaretur; & *Quintiani*, propter nobilitatem nominis apud veteres, præsertim cum esset ex *Quintiano*, oppido Brixiane ditionis. Fuit Criticus aki supercilii, cui non infrequens

s hoc: *Quintiani periculo sic legas; nemini parcit, ne donis quidem, ignaris præsertim sacerdotibus & concionatus infestus; in horrido & obsoleto dicendi genere facun-* Pag. 30.
quærit, Beroaldum & Pium imitatus. Idem Stoa contra Tortellii Aretini Grammatica Commentaria Annotationes sit, ut docemur ex Cap. 31 Epogr. I. Pauli Suardi, Brixiani, grammaticum, omnino editum, nondum videre contigit; errorem grammaticum Suardus prodit in Epistola ad Petrum Ricci, posse aliquem sine Græcis literis doctum & Polyhistor evadere. Imo, errores eundem in doctrina fovisse, suspicio fuerunt enim tum plures Brixia pravis opinionibus im-
adeo, ut Bernardinus Macius, Brixianus, in Epistola ad Theobaldum Lambertum amici ejus Lamberti ineptias memoret, qui obstinate induruerit in opinione evidenter falsa, quod es- 34.
plures Dii. Palmam superioribus Grammaticis præripuisse tur critica arte & stili virtute Augustinus Saturnius Lazarus in Mercurio majore, sive Grammaticarum institutionum Lib. X, editis Basileæ A. 1546, & Lugduni A. 1556, Prisciano tandem interdum & Donato, reliquisque ante ipsum Grammaticis imprimis autem Laur. Valla, iniquior, & inter eos referendus, qui pro literula aut voce conviciis pugnant, & in multa lauream quærent, id quod multa ex Mercurio ejus proflata loca docebunt. Sed ita mos fuit illorum temporum, ut ipse Lib. I Cap. 25, Memini, inquit, adeo duos, cum in Mantua, haud incelebres Grammaticos (nominibus parco) se concertasse, Latine diceretur, mihi opus est hanc n. Quorum alter, sola ratione nitens, cum negaret, alter ve- 51.
Prisciani Diomedisque opinione fultus, contra instaret; post utrimque ac turpissima convicia, quibus mutuo sese lanciverunt, sic enim nostra tempestatis disputant Grammatici, parum abest, quin a verbis ad colaphos, maximo omnium risu, deventurum, questione nimirum relicta insoluta atque inexplicata Alpburnus etiam de Grammatica non male meruit, quando sic Perotti Compendium Grammaticæ, editum A. 1475 per Petr. de Tarviso, præmissa Epistola, Brixianis scholis commendavit, Alexandri Doctrinale explosit; quod idem Perotti 59.
61.

- Compendium* edidit etiam *Scalabrinus de Agnellis de Tuscanis lacus Benaci* A. 1480. *Barthol. Parthenius, Benacensis, Juniaci Majr Parthenopzi* Opus de *priscorum verborum proprietate*, multis maculis inquinatum, recognovit, editum *Tarvisii* A. 1480
- pag. 63. per *Barthol. Confalonierum, Brixiansem. Jovita Rapičius, Brixianus*, scripsit libellum de *puerili institutione ad Bergomates*, ubi per 15 annos ludum literarium rexit; ex quo libello Prooemium affertur & integrum Caput de officio specialium Magistrorum, quæ non indigna sunt lectu. Editus est huc libellus Venetiis A. 1551, ut infra pag. 203 docetur. Est & in ejusdem *Rapicii* Epistola, qua *Jacobi Petrecini, Castionatis, & Brixianæ* juventutis præceptoris, *Commentarios in Terentiani Maeri libellum de literis, syllabis, pedibus, ac metris*, commendat, præmissa editioni Venetæ anni 1533. *Corn. Donzellinas, Brixianus, Methodum lingue Græcæ* Libris IV edidit, quam exhibent *Basilenses Jo. Oporini* typi A. 1551, alios etiam de *Dialectis & Syntaxi* libellos est pollicitus. Dignus est habitus, qui ea tempestate *Mediceorum Principum* studiis præficeretur. Obiter *Benacensis* typographiæ ætas, quam ad A. 1523 referunt *Annales typographici*, ostenditur longe antiquior fuisse, cum ex *Compendii Perottiani* editione anni 1480, supra memorata, tum ex *Grammatica Aldi Manutii*, edita A. 1519 *Tusculani* in ædibus *Alexandri de Pagninis*, quæ editio repetita ibidem A. 1537.
- Oratoria ars quem habeat finem, disputatum fuerat multis, præcipue inter *Matth. Collatium, Siculum, & Bonifacium Bembum, Brixianum*: ad quam hitem componendam *Cristoph. Barzizius, Brixianus*, libellum scripsit de *sine Oratoris pro Ciceronis & Quintiliani assertione*, Brixie A. 1492 editum, per *Presbyterum Baptistam de Forfengo*. Id agit præcipue, ut, a *Cicerone*
92. *Quintilianum* non dissentire, ostendat. *Jovise Rapicii* exstat *Sermo de præstantia earum artium, quæ ad recte loquendi, subtiliter disputandi, & bene dicendi, rationem pertinent*, Venetiis A. 1544 publicatus. Idem de *Oratorio numero* Libros V vulgavit A. 1554 in ædibus *Pauli Manutii*, in quo scripto contra *Melanchthonem, Gerh. Bucoldianum, & Jac. Lud. Szebaum*, disputat, numerum rationes & præcepta dari omnino posse, quod illi negaverat.
- Ejus-

dem est Oratio duplex, prior ad Venetianum Senatam pro Ber- **Pag. 113.**
 gomatribus, altera in funere *Pauli Zanobi*, Bergomatis Jcti, Ve-
 netiis A. 1561 edita, item alia Oratio de *Andr. Gristi*, Venetorum
 Principis, laudibus & meritis, Venetiis A. 1533 impressa. *Benedi-*
cti Britannici exstant Orationes funebres 53, Brixiae per fratres **121.**
Britannicos A. 1507 publicatae, & *Gregorii Britannici* Sermones
 funebres & alia lucem viderunt Venetiis A. 1505, per *Petrum Ber-*
gomensem. Uterque, & *Benedictus* & *Gregorius*, fratres, uterque
 Ordinis Prædicatorum, quorum alterum ab altero, & collectionem
 Orationum a Collectione, non distinxit *Jac. Echard* in *Scripto-*
ribus Ordinis Prædicatorum Tomo 1 pag. 393 seq. Ex *Gregorii* **128.**
 libello adducuntur & illustrantur quædam, ad Brixiae & tempo-
 rum illorum historiam, alia item ad *Britannicorum* familiam,
 & ad res *Caroli Zeni*, Becicherni, pertinentia. *Jo. Marius Ma-*
tius, Professor Brixianus, scripsit libros *Annotationum & Opi-*
nionum in varios Autores Latinos Græcosque, quarum *Cap. 2* pro-
 bare contendit, libros *Rhetoricorum ad Herennium* non esse *Corn-*
nificii, sed *Ciceronis*, quod occasionem præbuit controversiæ in-
 ter ipsum & *Ant. Riccobonum*, contra quem *Marius* brevem de-
 fensionem scripsit. *Marius Nizolius* in *Ciceronem* edidit *Obser-*
vationes, ad *Oratoriam* spectantes, quæ huc pertinent, non quod **149.**
 ipse Brixienſis fuerit, quod falso traditur in editione Veneta
 anni 1576, sed quod in Brixiano solo primum lucem adspe-
 xerint, scilicet apud Pratum Albuini A. 1535, cujus editionis
 nulla mentio in *Annalibus typographicis*. Obiter quædam de
 ejus *Theſauro Ciceroniano* & contraversus traduntur. *Nic. Pe-*
rotti Cornu Copiæ recensuit *Ant. Moretus*, Brixianus, in editione **154.**
 Veneta anni 1490, in qua tamen fraus *Moreti* notanda, qui *Pe-*
rotti Epistolam, *Guarnerio* in aliis editionibus inscriptam, sibi
 inscripsit. Ex *Perotto* profecit *Ambr. Calepinus* in suo *Vocabu-*
lario, cujus exstat editio Benacensis anni 1522.

Poetica scripta Brixianorum sunt *Jo. Francisci Stoe Quin-*
tiani, quæ exstant in Operibus ejus, quæ magnificis typis edita
 sunt Lutetiæ Paris. A. 1514. *Tragœdia* ejus *de Passione Do-*
mini inserta est etiam *Poematibus sacris Jo. Qporini* A. 1542, &
Disticha ad fabulas Ovidii viderunt lucem Papie A. 1506.

- Cleopolis, sive de laude Parisiorum, & aliud Poema de Orpheo*, editum est Parisiis A. 1514, per *Jo. Salmonium Maternum*. Vixit aliquamdiu Parisiis *Stoa*, sed, Universitatis Rectorem & *Francisci I* præceptorem fuisse, non est certum. Tolerabilior ejus poe-
 167. sis, quam prosa. *Faustus Sabæus*, Clarii, municipio Brixianorum, natus, quanquam Regum Galliæ *Francisci & Henrici* gratiam jactat, & apud septem Pontifices a *Leone X* usque ad *Paulum IV* officio Custodiæ Bibliothecæ Vaticanæ functus, ac pro ea ampli-
 canda ad extrêmas usque Septentrionis plagas missus est a *Leone X*, tamen ubivis de paupertate extrema queritur, muner-
 que sibi dari postulat, faceto interdum, mox & acerbo, carminis genere. *Epigrammatum* ejus *Libros V* ediderunt Romæ *Valerius & Aloysius Dorici* fratres, Brixienteses. Sunt in iis varia, ad res Pontificum, Cardinalium, tum & virorum clarorum, sui tem-
 poris spectantia, quorum non pauca adducuntur. *Liber IV*, quem *de Amoribus* inscripsit, mollibus obscœnisque jocis redun-
 dat. Tres alios *de Amoribus* libros, a se compositos & amissos, deplorat pag. 840. *Arnobii Disputationes* Romæ A. 1552 apud *Franc. Priscianensem* editæ sunt hujus *Sabæi* sumptibus: quod, mi-
 rum, fieri potuisse in tam nitida editione ab hominæ, qui ubivis
 192. paupertatem suam dolet. *Jovite Rapiçii* poësis castior & sanctior *Psalmoreum Paraphrasi* dicata fuit, quæ digna videtur, ut mini-
 me delitescat, quod illi tamen contigit. Afferitur ex ea Para-
 phrasis *Psalmi XXII & CXXXVII*, collata cum *Flaminii & Bucha-*
 204. *nani* translatione. *Rapiçii Paraphrasi Psalmoreum* additi sunt *Hymni in Sanctos aliquot, & Justitiæ Encomium*. *Jac. Bonfadi-*
 patria fuit Gazanum, vicus ad Benacum, prope Salodium, non Veronæ, ut alii tradunt. Patriam certe ipse suam collaudat, non tantum in Epistolis, sed in Latino Poemate, quod in spe-
 cimen artis ejus poeticæ adducitur. *Bonfadium* tamen non magis, quam *Rapiçium*, inter Poetas referunt *Scaliger & Gyrd-*
 209. *us*. *Nic. Siccus*, Brixianus, Poetæ nomen meruit ob carmina satis culta, quæ *Taygeti* collectio complectitur. Clarus item militia & rebus agendis, ut qui Vercellensem urbem e Gallo-
 rum manibus fortiter recepit, & legatione Constantinopolitana sanctus est nomine *Ferdinandi*, Regis, Præfecturam item justitiæ
 Me-

Mediolani administravit. Adducuntur quædam ejus carmina; pigramma in *Varchium* non esse *Sicci*, sed ipsius *Varchii*, ostentur. *Bartbol. Theanius* scripsit Poemata plurima, tum & Car- Pag. 219.
 en de clade & depopulatione *Brixiana*, Brixie A. 1561 editum
 et *Ludovicum a Sabio*, cui etiam alia subjunguntur. Quædam
 iam reperias in *Brixiana Taygeti* collectione: in qua & sunt 222.
 nonnulla *Cæsaris Duchi*, plura tamen in libello, Brixie edito A.
 570, Carmina Academicorum *Occultorum* complectente. Se-
 uuntur reliqui Brixiani ex *Taygeti* collectione, & ipse tan- 226.
 em *Jo. Ant. Taygetus*, cum aliis, ex posteriore collectione Aca- 240.
 demicorum *Occultorum*. Obiter agitur de Academia *Occulto-* 246.
um, quæ, cœpta A. 1563, haud diu duravit, scilicet viginti ad
 unum annos, excipiente illam Brixie Academia *Affiduorum*.
o. Brunonii Gambara, Brixiani, Poemata quædam repetuntur 254.
 x *Franc. Spinula* Poematibus, ubi & de *Spinula Paraphrasi*
Psalmorum, Basileæ A. 1548 edita, de qua & pag. 202 dictum erat.
Vinc. Zini, Brixiani, tres *Carminum Libri* viderunt lucem Vene- 258.
 is A. 1560. *Josephus Milius Voltolina* Poema scripsit de *horto-*
rum cultura, Brixie editum A. 1574, typis *Vinc. Sabii*, quod *Nic.*
apianus in Præfatione ad *Libros IV Hortorum* ignotum fuisse, non
 mirum est, cum *Voltolina* a Brixianæ Bibliothecæ scriptore, per-
 ide ut *Zinus*, omittatur. *Voltolina* exstat & aliud Poema sub 268.
 tulo: *Hercules Benacensis*, vulgatum Brixie A. 1575. *Laur. Gam-*
ara Carmina prodierunt Romæ A. 1581 & 1586, item Basileæ
 A. 1555, inter quæ non infimum est de *Columbi navigatione*,
 e qua & aliud prostat Poema, à *Jul. Cæs. Stella* scriptum, edi-
 tumque Romæ A. 1589. *Theophilus*, Monachus Brixianus, de 277.
ita solitaria & civili scripsit Carmen, Brixie A. 1496 publicatum.
Titus Prosper Martinengus, Brixianus, Monachus Benedictinus, 284.
Poemata sacra composuit, *tribus Tomis* edita Romæ apud *Franc.*
Zanettum A. 1589 & 1590, quorum *duo Tomi* Latina, *tertius*
græca, carmina complectitur. *Ubertinus Posculus*, Brixianus, 286.
 plura scripsit Carmina, quorum nullum typis evulgatum. Ce-
 lebris est præcipue ejus *Constantinopolis*, sive de *Urbis excidio*
per Turcas. *Jo. Calphurnii* inferitur Carmen de *Sinone infante*, 289.
Tridentis & Judæis mactato, cujus nullam videntur noticiam ha-

- buiffe Autores *Astorum Sanctorum ad 24 Martii*. Exstat vero in Vi-
 Pag. 296. centina editione *Catulli, Tibulli, &c.* anni 1481. *Pylades Buccar-*
duſ Hefiodi Theogoniam elegiacis verſibus expreſſit, quæ in variis
 298. editionibus *Hefiodi* legitur. Obiter memoratur proſaica *Iliadis*
Homeri verſio, a *Laur. Valla* confecta, & Brixie A. 1474, iterum-
 que 1497, impreſſa, cujus verſionis Præfatio & hiſtoria addi-
 307. citur, & de *Angeli Politiani* & Brixianorum *Homericis* ſtudiis
 agitur, itemque de *Ariſtophane*, quem verterunt in vernaculam
 linguam Brixiani, *Bartholomæus* & *Petrus Roſtini a Prato Albani*,
 Venetiis A. 1545. *Bonifacii Bembi* Carmen exſtat in *Caffandri*
 309. *Fidelis Epistoſis & Oracionibus*. *Andreas Maro* mira facilitæ
 fundendi ex tempore carmina celebris fuit, a *Leone* idcirco ſa-
 cerdotio donatus. Hujus adducuntur varia elogia. Denique, poſt
 322. pauca de vernaculis Poetis, de *Oſtavio Pantagatbo* agitur, qui
 tamen pariter nihil in lucem emiſit.

Philologica, quæ titulus *Partis II* promittit, rejecta ſunt
 in *Partem tertiam*, ad quam cum reliquis ſingularis doctrinæ
 monumentis feliciter abſolvendam, Eminentiffimo Autori vale-
 tudinem inconcuſſam, vitamque & longiſſimam & proſperam,
 ex animo comprecamur.

SAGGI DI DISSERTAZIONI ACCADEMICHE, &c.
 hoc eſt,
 SPECIMINA DISSERTATIONUM ACADEMI-
 carum, publice lectarum in nobili Academia
Etruſca antiquiſſimæ civitatis
Cortone.

Romæ, typis Pagliarinatorum, 1735., 4 maj.

Plag. 20, Tabb. 7.

- Colleſio hæc, ſplendidiſſime formis publicis impreſſa, con-
 ſecreta fuit *Joanni Erneſto de Hurrach* & *Roræ*, Acade-
 miæ Cortonenſis principi, Auditori ſacræ Rotæ Romane. Qui
 Academiæ a ſecretis eſt, addidit Præſationem de Academiis
 ſcientiarum & artium, quæ per Italiam florent, & inſcriptio-
 nem in honorem *Onuphrii Baldelli*, Patricii Cortonenſis, qui
 Pag. 8. omni

<p>ni studio cōquisita antiquitatis cimelia & Bibliōthecam stu- osa juventuti ac civibus patere jussit. Dodecās Dissertatio- m̄ compleditur hoc Opus. <i>Prima</i> est <i>Ludovici Bourgueti</i>, ofessoris Neocomensis, de <i>Alphabeto Etrusco</i>. <i>Secunda</i> est pro- p̄ta a <i>Fr. Josepho Claudio Guyot</i>, agens de <i>Inscriptione Punica</i> æca. <i>Tertia</i> debetur <i>Ven. Abbati Ridolfino Venuti</i>, <i>Corton-</i> <i>ensi</i>, inscripta de nonnullis Numismatibus Maltensibus. <i>Quar-</i> <i>ta</i> dedit <i>Bindus Simon Peruzzi</i>, nobilis Florentinus, de aru- cina Tuscaniensi. <i>Quinta</i>, <i>Tarquiniæ Coritani</i>, exponit de iquitatibus nonnullis repertis Ripætransonæ. <i>Sextam</i> com- pluit <i>Joannes Lamius</i>, Lector publicus Florentinus, de cistis sticis, Vir aliis scriptis dudum in hisce <i>Actis</i> celebrer. Ad ionicum <i>Philippum Venuti</i>, Cortonensem, referenda est <i>se-</i> <i>na</i>, qua de colis viniariis, penes antiquos ad vina percolanda busque liberanda destinatis, agitur. <i>Dissertatio octava</i> est ta a <i>Ven. Abbate Rudolfino Venuti</i>, Cortonensi, de antiqua ima- e eminenti. <i>Nonam</i> Comes <i>Lucius Laurentius</i>, Florentinus, bilancibus veterum concinnavit. <i>Decima</i> profluxit ex in- ria <i>Ven. Abbatis Francisci Valesii</i>, Romani, qua differi- de tribus Capitolii statuis. <i>Undecima</i> debetur <i>Marcel-</i> <i>everolio</i>, in qua exponit Autor de antiquo arcu, dicto <i>ogalli</i>, ac imaginibus profunde incisus, in eo obviis. Ag- claudit <i>Dissertatio duodecima</i>, qua <i>Nicolaus Vagnucci</i>, onensis, antiquam illustravit Inscriptionem. Atque, ut a ca- exordiamur, <i>Bourguetus</i>, ejusque præstantissima <i>Dissertatio</i>, et. In hac ostendit Vir Doctissimus, Alphabetum Etruscum differre ab Alphabeto Pelasgorum, quemadmodum hoc odum cum <i>Cadmi</i> Alphabeto conspirat. In gratiam eruditi ris, in ejus manus <i>Dissertatio hæc</i>, Italice scripta, perve- haud potest, dabimus Alphabetum Etruscum, cum Ebræo, ritano, Arcadico, & Pelasgo, in comparationem adductum, piscando ac eruendo Alphabeto veteri Etrusco operam jam re Cel. <i>Fontanini</i> in <i>Antiquitatibus Hortæ Etruscæ</i>, <i>Bourgue-</i> <i>ster</i> in <i>Bibliotheca Italica</i>, Gallice editæ, Tomo XIV, qui inde no 1708 id egit, ut <i>Historiam criticam originis literarum</i> ad- et. Cujus rei idem sciagraphiam in <i>Massoni</i> Ephemeridibus edidit,</p>	<p>Pag. 25. 35. 43. 53. 63. 81. 87. 93. 103. 109. 127. TAB. V. Diff. I pag. 2.</p>
--	--

- edidit, quam A. 1708 Romæ viris incomparabili eruditione spectabilibus, *Blanchino & Fontanino*, tradidit, ejusque loco ab eis Inscriptiones nonnullas Etruscas, ac nonnulla ejus linguae elementa, recepit. Venetiis exemplum tabulae Eugubienfis sub examen vocare instituit, sed, edoctus a Domino *de la Croze*, Berolinensis Bibliothecæ, tunc Præfeto, quamplurimos eruditorum eam habere pro suspecta, sensit studium ejus detegendæ in animo suo propemodum evanescere. Cum inter hæc *Bernardus Montefalconii Palaographia Græca* in lucem A. 1708 ederetur, talam denuo exorsus est Noster, notionesque suas resuscitavit, cum epitomen ex Illustrissimi Marchionis *Scipionis Massi de primis habitatoribus Italiae* Dissertatione infereret *Bibliotheca Italica*. Ingenium enim tunc appulit Inscriptioni de *Lepirio* exponendæ, duabusque partibus primis Litanæ Pelasgorum primæ illustrandis. Alphabeto Etrusco exinde formando se tandem sensit parem, ratusque, id ex literis orientalibus posse explicari, cœpit exponere tabulam *Baldi* ac quartam *Demetrii*.
4. Tandem expertus est, linguam Etruscam existisse dialectum quasi diversam linguæ Pelasgorum Arcadumque. Alphabeto ita invento applauserunt *Marchio Massæus & Daniel Gaisel*. Hæc ad originem hujus inventionis sufficiant; nunc ad Tabulam Alphanumericam propius accedimus. Primo *Cel. Autor* in ea satis ostendit, Alphabetum Sâmaritanum & Ebræum ratione originis esse idem. Hisce subjunxit quatuor alia Alphabetæ, ad ordinem Ebræi conformata, ut affinitas eo pulchrius eluceret.
5. Alphabetum Græcum desumpsit ex *Inscriptione Sigææ*, A. 1727 publici juris facta per *Crispulum* multo doctissimum. Arcadicum Alphabetum depromsit ex magna *Litania*. Pelasgo seu Umbrorum Alphabeto locus concessus fuit quintus. Tabula Eugubina seu Gubbienfis scripta est sermone literisque populorum Italiae, quorum regio Umbrig nomen gestavit. Sextum Alphabetum, Etruscum, scilicet, insitit monumentis Etruscorum certissimis. *Magliabechius, Baldus, Casinus de Arena, & Crispullius*, jam nonnulla tentarant literarum Etruscarum specimina concinnare. Vires suas quoque perichitatus fuerat Illustris Senator *Buouarrosi* in *Supplemento ad Demetrium Sessione 4.*
- Noster

er vero demonstravit tandem ex collatis inter sese momentis nonnullis, verbi causa, magna litania, atque ejus endio, veritatem ejus, quod Etruscum esse perhibet, Alpha-

Maxima enim pars in nonnullis eorum caractere Latino descripta. Non vacat specialiora ex Autoris tractatione, oſa sane, decerpere. Vocem PLIKAMNAM exposcit Δουμάλησιον, vas suffimentis faciendis inserviens, quasi ἄς καμλῆς, malleus καμνῶν. Tandem hæc subdit: nostra monumenta sunt Pelasga, & facta ante bellum Tro-
 n. Laudat testem Dionysium Halicarnassensem. Dijudi-
 deinde sententiam Boubieri & Joannis Clerici de primis
 æ Pelasgorum elementis. Inscriptio, partim Punica,
 im Græca, a Josepho Claudio Guyoto de Marne, Ordinis
 osolymitani, explicata, exstitit in insulæ Maltæ loco
 erraneo, in horto Vicecancellarii Abela, tradita post-
 custodiæ Reverendorum Patrum Jesu. Græca scriptura
 habet: ΔΙΟΝΥΣΙΟΣ ΚΑΙΣΑΡ ΑΠΙΟΝΟΙ ΣΑ-
 ΠΙΟΝΟΣ ΤΥΡΙΟΙ ΗΡΑΚΛΕΙ ΑΡΧΗΓΕΤΕΙ.
 :ules ductor Tormini fuit olim adoratus. Videtur in In-
 orte indicatus cippus herois, navibus deducendis præfecti.
 trationis gratia addit Autor numos. In uno legitur vox

SSVRA. In altero: . Infula Malta 32.

na olim dicta Cossura, Cosura, Cosyra, Cossyra. *) In Fastis
 itolimis proditum legimus memoriam, bis Romanos de Cossu-
 ibus triumphasse bello navali Punico. Ovidius Lib. III
 horum ita: Fertilis est Melita, sterili vicina Cosyra. Seneca
 Consol. ad Helviam Cap. 6: Deserta loca & asperas Insulas,
 itbum, & Seriphum, Gyanum, & Cosyram, pete. Punica
 : legenda proinde: Kosurar. Si conjecturæ nostræ locus,
 icatur terra petrosa, קוֹסָרָא. Dissertatione tertia illu-
 ntur numi Melitenses, in quorum primo conspicitur Mithra,
 secundo Jupiter Ammon, in tertio tripus, in quarto senex
 rcurius, caduceo adjecto instructus. Inscriptio in his est Puni-
 ca

*) Vid. Christoph. Cellarii Geogr. ant. Lib. II Cap. 12 pag. 1021 seq.

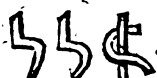
- Pag. 41. ca prorsus eadem, nempe . Adduntur quatuor nomi, in quibus Græca exstat inscriptio: ΜΕΑΙΤΑΙΩΝ. Vocem Punicam Autor Dissertationis legit KERAR, quasi *Cosyram*, id est, *frigidam*, ΤΡ. Bindus Simon Peruzzi, in *Dissertatione quarta de aruspicina Tuscorum* doctissime commentatus, exponit de variis sacrificiis victimisque Numini diverso factis, de motu auspicato vel inauspicato victimarum, de earum coronatione, mactatione, instrumentis haruspicum sacris, extis, in prius corde, jecinore, & pulmonibus, de monstris & prædigiis, eorumque significationibus, aruspicum in ingenio natis, averruncationibus iræ divinæ per aras ædesque extructas, de fulminibus, de cœli distributione in 16 partes ac undecim manubias, plagis cœli, e quibus fulgura apparuere. Augurum munus ab aruspicibus debite distinguit. Aruspicum dignitas initio exstitit exigua. Aruspices Cæsarum domestici tandem paulo honoratiores visi. Numa Augurum collegium, honoribus plenum, instituit, eique quatuor viros patricios admovit. Aruspices contra, si Romani eis esse opus putarent, ex Etruria accessit. *Constantinus Maximus* ac *Constantius*, filius, Imperatores, ne quis aruspices consuleret, severe prohibuere. Nihil fecius sexto adhuc Seculo, *Procopio* teste, in Etruria aruspices exsistere. Quanti factus fuerit aruspex a Romanis sapientioribus, patet ex dicto *Catonis*, quod *Cicero Lib. II de Divin.* retulit: *mirum esse, quod non videret haruspex, haruspicem cum vidisset.* *Collinus*, Anglus, hoc de auguribus dictum esse, perperam credidit, quem *Richardus Bentlejus* eo nomine solidissime castigavit. *Dissertatione quinta* edisserit *antiquitatis monumentum* insigne, Ripætransonæ in Piceno inventum. Picentes e Sabina orti profectique. Picenum constituit partem Marcæ Anconitanæ, partem terræ *Abruzzo ulteriore*. Urbem Ripætransonæ dictam esse olim *Cupram montanam*, Autor nonnullis rationibus ita comprobatur. Nomen vetus ea videtur indepta a templo *Dæ Junonis*, quam Etrusci veteres dixere *Cupram* seu *Cypram*, id est, *Ἡρα*. Templum id restituit *Trajanus*, Imperator, teste Inscriptione apud *Gruterum pag. 1016.* In hac urbe A. 1727 antiquum monumentum cum duobus militum cadaveribus fuit repertum. Hæc inter jacere lucernæ

na nonnullæ, vasa fistilia ac sepulchralia alia, armillæ. *Pæ-*
list. Nat. Lib. XXXIII Cap. 12 lucem suppeditat. En verba:
attinet hæc colligere, cum capuli militum etiam ebove fastidi-
antur argento, vaginæ battillis, & balsbei laminis, crepitent.
Hermolai Barbari editionem lectum ibi: *catillis.* Legen- Pag. 57.
 opinamur *catellis*, id est, catenulis, seu brevibus catenis.
 it hisce vasis præterea *phalera*, seu ornamenta virorum
 um. Accessere cassides duæ ex lamina, in quibus
 repertæ fuerunt; sphericæ, e metallo factæ. *Crotala*, sphæ- 59.
 sonoras, ibidem fuisse obvias, mirabile videtur. Quid
 ulis ac lancea dicemus? Equites enim loricas non habe-
 sed lanceam, & in veste succincti pugnant. Adjecta 60.
 ebatur ab inventore cum reliquis monumentis exigua, ex
 a, statua, fortassis *Herculem bibacem* referens. Statua
 repræsentat virum nudum, qui dextra tenet cornu im-
 m, ex quo veteres bibebant, dextra vero clavam & pel-
 onis, in capite mitram. *Joannes Lamius* de *cistis my-*
quæ erant αγγεῖα πλεκτά, vasa e viminibus contexta,
 ter solideque disseruit. In Bacchanalibus sodales capita 64.
 cinxerunt serpentibus, unde evenit, ut e cistis *Bacchi*
 is soleat serpens prorepere in numis. Mysticæ ejusmodi 72.
 præterea erant consecratæ *Cereri, Bellona, Veneri, Miner-*
 In cista *Minervæ* secretus latebat infans ac draco seu ser-
Cistiferi erant vilioris sortis homines. *Cel. Philippus*
instrumenta duo, A. 1727 circa Montem Politianum ef- 81.
 & Academia Cortonensi oblata, commentatione sua illu-
 docens, ea esse *cola vinaria*, quæ a Græcis vocantur
Hesychius pro *δωλιζοῦλες* habet *δηθμεύοιλες, δηθεν-*
 Colum vinarium, cujus pag. 77 hic exhibetur icon, oc- 83.
 in verbis *Pomponii l. in argento. ff. de Auro & argen-*
to. In *Amoso VI, 6*, apud *Alexandrinos* legitur: *οἱ πι-*
δνον τὸν διυλισμένον. *Sacco vinario* veteres utebantur ad
 percolandum. *Colatoria* a Christianis quoque sacerdotibus
 hibita vino eucharistico diluendo & expurgando, Noster 86.
 niis docet haud unis. Ex *Dissertatione nona* patet, Ro-
 conservasse bilances ac mensuras in loco publico, quem

Pag. 100. vocarunt *Ponderale, Ponderarium, & Sacomarum*. Locus ejusmodi in Capitolio existit. Figuræ adduntur trium bilanciarum, quæ ab ætatis nostræ usu haud abhørrent. *Dissertatione duodecima* exponitur *antiqua* quædam *Inscriptio*, A. 1727 Romæ inventa, quæ sic habet: C. TVTILIO HOSTILIANO PHILOSOPHO STOICO DOMO CORTONA PATRI OPTIMO C. TVTILIVS IVSTVS FILIVS TVTILIA QVINTA TVTILIA QVARTA FILIÆ. Cel. *Vagnucci* ad eam illustrandam protulit ea, quæ in promptu habebat, de familia *Tutibæ*, ex *Gruteri Inscript. pag. 350, 710, 1519, 1381, 474, 476*, nec non ex *Fabretti ac Reinesii Inscriptioibus*. *Hostilianam* porro gentem memorat, & adjungit alias de Philosophis *Inscriptiones*. Ita autem *Dissertationes* hæ singulæ sunt elaboratæ & completæ, ut ex *Phidiæ officina* progressæ videantur.

127 seq.

ARTIS OBSTETRICARIÆ COMPENDIUM, tam theoriam, quam praxin, spectans, morborum omnium, qui fœminis inter gestandum in utero, & in puerperio, nec non infantibus, supervenire solent, curationem totam complectens. Huc accedunt morborum omnium, quibus corpus humanum est obnoxium, naturam investigandi methodus vera & accuratissima, illorum curationem efficacissimam indigitans, & Observationes nonnullæ, ad praxin generalem Medicinæ attinentes, in usum Medicinæ tyronum. Autore RICHARDO MANNINGHAM, Equite, M. D.

R. S. S. & Coll. Med. Lond.

Londini, impensis Eduardi Littleton, 1739, 4 maj.

Plag. 12.

Diu jam Nobiliss. Autor cum aliis miratus est, hospitium in subsidium pauperularum mulierum parturientium, infancumque expositorum, nullum adhuc in tam opulenta Londinensium urbe existisse. Quoniam vero nunc Potentissimus Britannorum Rex, concessis tabulis publicis, opus hoc autori-
tate

sua promovit, summique inter Nobiles viri hospitii futuri
 ores esse non dedignantur, nullus dubitat, fore, ut collatis
 pecuniis brevi perficiatur. Interim & in ædibus Autoris,
 bsidium puerperarum iuopum, faventibusque non pau-
 hospitium nascitur, in quo, quam ore Noster auditori-
 tradit, ars obstetricandi, præclarissimo sane instituto, per
 i atque experientiam magis perdiscatur. Quod licet in
 ens angustis nisatur fundamentis; si quid tamen tantorum,
 us jam curæ est, fautorum exempla possunt, brevi id ampli-
 um iri, ipse prorsus confidit. Ne qua etiã mulier queratur
 osterum, se incommoda nonnulla ex instituentis tironibus
 pere, machinam ita comparatam habet, ut per illam & præ-
 tium tactus, & educationes fœtus quælibet, demonstrari
 ant. Fit autem ex sceminæ ossibus compactis, quibus ute-
 , ut vocat, factitium aptari curavit. Hac igitur, nullo partu-
 tium incommodo, imperitas tironum manus exercebit, do-
 ipsum opus capeffere tuto potuerint. Eadem ma-
 ia, quem situm in utero fœtus, quem ipse uterus, na-
 liter obtineat, variosque positus, qui utrique præter natu-
 accidunt, id denique, quod tum pro diversitate rerum
 o potissimum opus est, ostendit. Accurate hæc de tam
 stanti instituto præfati sumus, quoniam in recensendo ipso
 sculo, ex solis Tabulis constante, brevioribus nobis esse licet.
 dit illud Nobiliss. Autor in gratiam tironum, quos in obste-
 andi arte instituit. Quamobrem omnia etiã hujus doctri-
 capita in Tabulas redegit, & singulã, quæ afferenda erant,
 menta suo tantum nomine indicavit magis, quam explana-
 , ut ea deinceps in prælectionibus suis deducere amplius, at-
 e illustrare, possit. Ubique autem & Aphorismos subjecit, qui
 cepta quæque præstantissima, quæ ad obstetricandi artem
 nulierum morbos pertinent, complectuntur. Si cui nimis cur-
 n & imperfectum videatur hoc Opusculum, limatius plenius-
 e, quamprimum per tempus licebit, se id redditurum esse
 omittit. Ceterum ipsum hoc Opusculum singula satis accu-
 e distincteque proponit, ut, præter Cl. Autoris discipulos, aliis
 am ad repetendum, unoque velut obtutu considerandum,

Ttt 3

hujus

hujus artis ambitum, præclare inservire queat. Orditur vero id a partibus mulierum genitalibus, hinc ad partum naturalem pariter atque difficilem progreditur, explicatis denique conceptione, & gravidarum ac puerperarum morbis, in adversa infantum recens natorum ac puerorum valetudine definit. Plura de eo dicere propter Tabularum methodum non habemus.

PRIMITIÆ FLORÆ PETROPOLITANÆ,
*sive Catalogus Plantarum, tam indigenarum, quas exoticarum, quibus instructus fuit hortus medicus Petri-
 burgensis per annum MDCCXXXVI, Autore JOANNE
 GEORGIO SIEGESBECK, Medicinæ Doctore,
 & p. t. horti ejusdem præfeco.*

Rigæ, charactere Samuel. Laur. Froelich, 1736, 4.

Plag. 14.

Scientiarum artiumque incrementa, sicut pari passu cum gloria vastissimi Ruthenorum Imperii ambulant, ita Illustris Petropolitane Academiæ regiam sedem summis quibuscunque proventibus conspicuam reddiderunt. Nemo unquam dubitare ausus est de rei etiam herbariæ successibus; verum eo major omnibus est fiducia, quod perindustrius Autor, Illustris Archiatri & Consiliiarii *Fischeri* autoritate nixus, ejusque favore adjutus, eorum rationem reddat, quæ paucorum admodum annorum laboribus peracta sunt; nec confidimus tantum, sed certi prorsus sumus, totius orbis plantas aliquando Petropolin migraturas. Tantum enim abest, ut cœli inclementia culturæ plantarum minus faveat, ut potius certum sit, perennes extrâ hybernacula sub nivibus feliciter perdurare, exoticis non deesse hybernaculorum commoditates. Jam prævidemus exoticarum rerum, ex Tartaria, Asia, India orientali, illuc commeantium, turmas, vellemusque de hortis imperialibus bene mereri, quo & suo tempore nostra ex uberrimo isthoc affluxu sublevari tantisper possit pauperies, sicut spes quædam ex liberali promisso Autoris affulget. Exponit is supellestem haud exiguam ordine alphabetico, & hoc potissimum ex capite memorabilis est

ille Catalogus, quod plurimarum plantarum nomina immuta-
 tantisper esse deprehendamus, quod pro istius, quo vivi-
 us, seculi more cuilibet integrum est, de rebus suis pro arbi-
 o sentire, eloqui. *Draco* herba, quæ jam a *Tournefortio* *Abro-
 ni Lini*, folio acri, nomen accepit, *Abrotanoides*, *Hyssopi folio*,
 pellatur. *Abutilon* reptans, flore gilvo, *Abutiloides* audit. No-
 is est ex *Menzellii* pugillo protractus *Acalyphæ* terminus, quem
immabi spuria attribuit, *παρὰ τὸ μὴ ἔχειν καλὴν ἀΦὴν*, eo,
 ius od tactu minus jucundo gaudeat. *Bidentem Americanum*,
 ieracii folio; caule alato, *Acmellam Curassavicam* dici posse
 videmus, ob merita, quibus *Acmella* in diuresi movenda emi-
 et, sed veram esse dubitamus. *Aizum* Græcus terminus cum
imper vivo fuit permutatus. *Aldachana Davurica* iconem val-
 e desideramus, quo de summo ejus genere constare possit.
edicularem nunc *Alectorolophum*, sine dubio a cristæ galli simi-
 tudine, appellabunt Botanici, si quibus placet. Monendi certe
 int Botanophili, quid novis suis dictionibus velit Noster. *Alo-
 curus*, *Rapunculus* spicatus est, sed, cum alius sit globosus,
 uomodo-vulpinæ caudæ titulus conveniat, videndum. *Opun-
 a Anapalli* nomen, quod inter synonyma ejus est, meruit,
 e *Ficus* dici pergat; *Opuntiam* autem dici, nihil impediret, ex
 auctoritate plurium. Sed verba valent sicut nummi ex arbi-
 io. *Andrachne* est *Portulaca*, sicut *Anagallis aquatica*, *An-
 rachnoides* dicitur. *Myriophyllum aquaticum*, *Horttonia* aliis,
arachnium appellatur a telæ arachnearum similitudine. Reliqua,
 oviter illata, nomina sequentia sunt: *Arctostaphylon*, uva ursi;
aragana, novum genus, *Pseudacacia*, flore luteo Siberica, jam
 ostris etiam in hortis excolitur; *Cardispermum*, corindum;
balcanthemum, Doronicum Americanum, laciniato folio; *Cha-
 iapetis*, chamæpitys; *Chianthemum*, Levcoium bulbosum, quod
 Iarcisso-Levcoium; *Cnestrum Plinii*, chamælxæ tricoccus; *Cya-
 oides moschata*, cyanus odoratus Turcicus; *Cynoglossospermum*,
 appula *Rivini & Ruppilii*; *Dictamnus*, Fraxinella, nam *Dictamnus*
 reticus *Origanum* est; *Epbemeroides Africana*, Commelinæ qui-
 esdam; *Epilobium*, chamænerium; *Fiberinum*, trifolium fibri-
 um, menianthes; *Geraniosperma*, gerania frutescentia Africana
 omnia;

omnia ; *Hedysaroides Canadensis*, Hedysarum triphyllum Canadense ; *Herpospermum*, serratula, semine ciliari, Crupina Belgarum ; *Hierapicra*, Carduus officinarum benedictus ; *Hieracrydium*, Lachryma Jobi ; *Hippopodium*, ferrum equinum ; *Hydragonum*, Chamædaphne Buxbaumii ; *Hyssopoides*, Chamæpitys Austriaca : *Ledoides*, Ledum Rosmarini folio ; *Limnesium*, Lychnis scabiosa Boerhaavii ; *Luzula*, Acetofella vel Oxys ; *Majanthemum*, Liliium convallium ; *Marisca*, Chelidonium minus, quod Ficaria : *Meleagris*, Asclepias Africana aizoides ; *Melilotofinus*, Melilotus, Lotus sativa odorata flore cœruleo ; *Mesembrianthemoides*, Ficoides, Lychnidis folio, & crystallina, plantaginis folio ; *Os-nidea*, Anonis annua, Mithridatium olens ; *Ornitbopodioides*, Ornitbopodium, Portulacæ folio ; *Omphalospermum*, Symphyton minus, Borriginis facie ; *Peloniium*, Cardamindum, quod Acri-viola ; *Pterium*, Filix ramosa ; *Pterineum*, Filix non ramosa ; *Tbryallis*, Verbascum orientale, Sophiæ folio. Termini artis ne-
leat ex voluntate dantis & accipientis, eruntque, qui & hæc noviter illatis delectentur. In verbis simus faciles, dummodo conveniamus in re. Quodsi quid utilitatis a nostris in cultis-
simos Petropoleos hortos erogari poterit, promittere id ad mu-
tuam hujus scientiæ culturam audemus.

EXAMEN DESINTERESSE &c.

hoc est ;

OPERUM DIVERSORUM, QUÆ SPECTANT
ad figuram Telluris definiendam, examen, a partium
studio alienum. Editio altera, cui historia libri
accessit.

Amstelodami, sine typographi indicio, 1741, 8.

Plag. 13.

Postquam Vir Clarissimus, de Maupertuis, auspiciis Potentissimi Galliarum Regis, ad magnitudinem & formam Meridiani terrestris accuratius investigandam, cum præstantissimis Collegiis in Septentriones missus, rebus arduis feliciter confectis, reversus est,

tanto cum applausu, quæ inde retulit, sunt accepta, ut rationem longe celeberrimam nunc denique penitus expedire neque aliam Tellurij figuram, quam sphaeroidis depressi, tri-dam esse, plerique judicarent. Sed intercedit praesentis doctus Auctor, cavendumque putat, ne septentrionalibus actis acta *Cassiniana* nimis praecipiti iudicio postponamus. Illi ne temere aut partium studio ductus monere videatur, iam totius quaestionis denuo repetit, laboribusque *Cassini* cum septentrionalibus accurate compositis, nec physicis, afferri solent, argumentis neglectis, iudicium de cetero tibus integrum relinquit. Quanquam adeo perspicuum quam partem ipse potiorē habeat, ut oppido ridicula sit n sagacitas, qui, nescio quibus argutis ratiunculis, nixi, iro-odorantur, atque, ab adversario quodam *Cassiniani* nomimo forte ab ipso *Maupertuisio*, profectum esse hoc Opus, contendunt. Divisum illud est in *Partes duas*; in *quæ altera* de dimensionibus Gallicis & hyperboreis; in *altera* physicis rationibus, agitur, quæ afferri pro depressâ vel ob-Telluris figura solent. Et si vero summam sine contro-laudem meretur constantia & fortitudo Minorum de-entrione, qui, nec fame, nec frigore, nec naufragio, nec aliis adversis, territi, superatis omnibus obstaculis, opus confecerunt, tamen illa ipsa obstacula vix permittere vi-ir, ut nimis magnifice de operationibus eorum sentire li-

Dimensi illi sunt cum tanta difficultate unum Meridiani stris sub circulo polari gradum. At illustrissima *Cassinio*-familia, cujus nemo satis extollere merita potest, cum una rebus omnibus, ad magnum illud opus necessariis, in-tillissima, sub clementiore cœlo, complures annos consumsit, in uno aliquo aut duobus, sed in octo, gradibus meridiani inuis, porroque in decem fere gradibus paralleli, quam-tissime iterum iterumque dimetiendis. Er Auctor qui-noster, post labores septentrionales succincte expositos, que diversas *Cassiniorum* operationes recenset, diversis tem-bus & instrumentis, diversisque in locis, tanta cum soler-: dexteritate peractas, & tam mirifice inter se consentien-tes,

tes, ut miraculi loco habendus esset, si quis subrepere vel minimus error potuisset. Neque vero putandum est, exiguum aliquem in observationibus *Cassinianis* errorem sufficere, ut falsa inde conclusio sequatur, Terram oblongam esse, quæ depressa sit, & gradus Meridiani decrefcere versus Septentriones, qui vere crescant. Subductis enim calculis, demonstrat Autor, non modo tot tantosque summis artificibus, si in hoc errassent, tribuendos errores esse, quos vix cuiquam mensori de vulgo tribuere liceret, sed eos etiam errores, cum in alterutram partem æque facile cadere potuissent, nescio quo singulari & maligno fato, in unam omnes eandemque partem cadere debuisse. De cetero, quod plerosque obfcere videmus, graduum, a *Cassinis* mensuratorum, propter nimiam propinquitatem, nimis parvæ esse differentiam, hoc tum aliquid momenti haberet, si unus illi gradum cum uno comparassent. At differentiam, quæ ex octo graduum continuorum dimensione elicitur, fati fieri notabilem, res ipsa docet. Atque, his ita expositis, in extrema *Parte priori* libri nostri eorum error coarguitur, quibus persuasum est, universos Academiæ Scientiarum Sodales, ipsumque *Cassinium*, post res in zona frigida gestas, sententiam de Tellure depressa amplexos esse; quod plane secus se habere ostenditur. In *altera Parte* id agit Autor, primo ut patronorum quorundam præcipuorum tum terræ latæ ac depressæ, ut *Hugenii*, *Newtoni*, *Gregorii*, *Hermanni*, tum oblongæ, ut *Childreji*, *Baræti*, *Eisenschmidii*, & (quem unum maxime sequitur) celeberrimi Academici *de Mairan*, rationes physicas commemoret: deinde ut cum laudatissimo *Mairano* concludat, rationes illas universas incertis quibusdam & fere arbitrariis hypothesibus de gravitate & attractione & forma Telluris primitiva niti; & nihil certi de præsentè figura terrestri ex solis istis rationibus demonstrari posse; & pendulorum isochronorum gravitatisque prope Æquatorem a principe *Richerio* observatam immutabilitatem, ad quam defensores lati spheroidis unice provocant, si probabilissima hæc hypothesi assumatur, gravitatem sequi proportionem reciprocã quadrati distantiarum a centro, non modo non obstare fautoribus Terræ oblongæ, sed sententiam eorum

ice confirmare. Quid vero, si dicamus, rationibus non o phÿsicis, sed iis etiam, quas summorum virorum diſſiones ſuppeditant, ad definiendam figuram Terræ, hypoſi aliquam ſubeſſe, vix ſatis certam, de gravitate & attra- e? Difficile eſt, tantis artificibus, *Caffiniis*, *Maupertuiſio*, & rum nullam ab Autore noſtro factam eſſe mentionem mi- tr,) *Norwodo*, *Muſſchenbroekio*, non plenam in artis ſuæ exer- fidem habere. At forte nihil aliud ex diverſis eorum rvariationibus concludendum eſt, quam totam illam metiendî odum, propter variam, variis in locis, conditionem terra- ; non mediocribus adhuc difficultatibus ſubjectam eſſe; ſimeque agere, qui Telluri noſtræ, diu multumque his tem- bus, modo in longum, modo in latum, diſtractæ; figuram iuam globolaſam; cum *Poleno* & *Richtero*, reſtituunt. Sed vi- lum nunc etiam de iis eſt, quæ ad novam editionem præſen- belli acceſſerunt, & dimidiam fere partem totius voluminis ipant. Ea in hiſtoria libri conſiſtunt, & in examine trium *Agulierii* de figura Terræ Diſſertationum, quæ in Actis philo- icis Londineſibus exſtant. In hiſtoria libri, quid plerique Autore, & ejus ſecta, huc uſque ſenſerint, docte eleganterque onitur, ac deinde Viri Clariffimi, *Horrebovii*, præcipitatum con- n accuſatur, qui totam ſuam Telluris theoriam, ad Obser- ones Aſtronomorum de Academia Scientiarum Regia Pari- i (ut Operis inſcriptio præ ſe fert) exigendam, ſolis ſuper- ere actis Septentrionalibus, deſertaque *Caffinii* & ſua ipſius ina ſententia, *Maupertuiſio* adſurgere, ejusque partes ex- is brachiis amplecti, non dubitavit. In examine Diſſerta- um *Deſagulierii*, quam inſolenter & inſcite, quam vanis de- te & frivolis rationibus, meſuras magni *Caffinii* Ariſtarchus impugnaverit, hypotheſibus ſcilicet ſuæ ſectæ inſiſtens, & oſa Geometria turpiter labens, non quidem a præcedentis ſeculi Autore, ſed ab alio quodam *Anonymo*, docetur.

ANNIS DIETERICI WINCKLERI, PROFES-
is Hamburgeniſis, Diſquiſitiones philologicæ, Scri-
pturæ ſacræ quedam loca; & antiquitatis tam.

Uuu 2

eccleſ

*ecclesiastica, quam profane, momenta
illustrantes.*

Hamburgi, apud viduam Felgineriam & Jo. Carolum Bohnium,

1741, 8.

Plag. 20 $\frac{1}{2}$.

Propria hæc est Hamburgi felicitas, ut non minus commercio ac mercatura, quam literis & eruditione, floreat. His ornandis præfecit inter alios *Jo. Dietericum Wincklerum*, a propriis pariter atque paternis avitisque meritis commendabilem. Vidit eum Lipsia nostra ante paucos abhinc annos sacris humanioribusque studiis sedulam operam navantem, & ex optime rum quorumque doctorum scholis magno cum fructu discedentem. Jam, quos in hoc artium emporio collegerat, imcorraserat, thesauros in aliud a multis inde seculis celebratissimum transtulit emporium, & non fida solum institutione doctrine suæ alumnis, sed scriptis etiam libris universo, qua patet, ubi literato, pandit. Philologicæ disquisitiones, quibus ad maxima quævis de se speranda signum quasi aliquod tollit *Cl. Wincklerus*, selectas varias observationes continent, ad sacri Codicis expositionem præcipue spectantes, in qua quidem quam curam cautionemque adhibuerit, Præfatio, qua simul interpretes, vel malo animo, vel studio novitatis, vel profanæ ignorantia, nimium indulgentes, castigavit, satis & abunde loquitur. *Disquisitio prima* agit de novo *Ægypti* etymo, eruditorumque circa illud sententiis. Regio, quam a primo Principe *Cbamo* Hebraei cognominarunt, *Ægyptus* Græcis atque Romanis dicta est, illudque nomen jam sub *Ptolemæorum* imperio adeo invaluit, ut ab ipsis incolis adhiberetur. Variæ exstant virorum doctorum de genuina eius etymologia opiniones. *Cl. Wincklerus*, reje-
ctis *Berckelii*, *Vassii*, *Wanslebii*, *Golii*, aliorumque, conjecturis, tandem *Jacobo* accedit *Perizonio*, & *Ægypti* vocabulum e Græco *αἰγυπ*, quod *vulturem* designat, reperit, ita, ut ab *αἰγυπ* formatum *αἰγυπτος* fuerit. Hoc igitur sensu *Ægyptus vulturinam seu fuscam regionem* denotat, quo nomine dignissimam eandem vana, eaque ponderis non exigui, argumenta perhibent. Nam primo incolis

Disqu. I.

§. 2.

3.

4 - 7.

8.

colis fuscum colorem caloris vis inducit, a quibus eodem
 re nomen accipere terra potuit, quo Europæ a candidioribus
 imnis in lingua Phœnicum appellatio adhæsit. Legi eam in
 merentur verba Autoris magni Etymologici, qui, quamvis
 sam tradat *παρὰ τὸ αἰθερῶν*, id est, *καίεν*, derivationem, ab
 a tamen ratione non abhorret. Quid? quod *αἰγυπιαῖος*
λαῖαι, id est, *nigrum reddere*, explicaverit *Hesychius*. Præ-

§. 10.

ea *Nilus*, princeps Ægypti fluvius, a nigro colore & *μέλας*
Αἰγυπῖος suevit antiquitus appellari, neque errabit forsitan,
 isquis, nuncupationem a flumine ad terram prope flumen
 m transisse, existimaverit. *Hesychius*: "Ἀργυπῖες ὁ Νεῖλος ὁ
λαῖος, αἶψ' ἔχει ἢ χῶρα ἀπὸ τῶν νεδύρων Ἀγυπῖος ἐκλή-

II.

Denique forsitan ad imitationem nominis antiqui, quod
 currit apud *Plutarchum*, atque *χημία* audit, novum fuit in-
 itum. Proficiscitur enim illud sibi antiquissimo & fabuloso
 te Principe *Chamo*, qui ex Hebræo *חַמ*, id est, *nigrum*
 & *adustum*, deducitur. *Disquisitio secunda* agit de *Thmuis*, *Disqu. II.*

§. 1.

gypti olim haud incelebri urbe. Celebritatem *Ammianus*
cellinus XXII, 40, laudat, nomi autem cognominis caput fa-
Herodotus, cui, cum propriis spectarit Ægyptum oculis, si-
 præ reliquis est merito habenda. Sed coaluit forsitan se-
 ori tempore *Thmuiticus* nomus cum *Mendesio*, *Mendete*
 e a Persis crudeliter excisa, atque sic etiam metropolis
 nuitici nomi primum postea locum inter *Mendesias* urbès
 secuta est; id quod *Ptolemaeus*, *Aristides*, aliique scriptores,
 idem, quos adeo non contradicere *Herodoto*, sed de po-
 iori temporum periodo accipiendos esse, *Cl. Wincklerus* judi-

2 seq.

Disquisitio tertia de visione, D. Ezechieli vati exhibita, *Disqu. III.*
ipso Cap. 1. descripta, & *Vitringiana istius explicatione*,
 icit. *Quarta de oraculo Zachariæ III, 8*, exponit, *IV.*
nta præcepti Servatoris Matthæi X, 10, circa non possiden- *V.*
calceos, verum atque genuinum sensum indagat, de ratione *§. 13.*
identitiæ divinæ ab Apostolis eo usque habenda accipiendum
timans, ut ne in via quidem gestare soleas secum deberent.
uisitio sexta est de sollicita veterum liberos educandi & cru- *Disqu. VI*
di cura, occasione loci 2 Tim. I, 7. Ex hac unicam delibabi-

Uuu 3

mus

§. 20. mus observationem, qua, Musicam priscis temporibus inter disciplinas relatum, eumque, qui omnem Musicam ignoraret, hunc tum indoctum fuisse, *Wincklerus* probat. Et varias quidem deprehendit illius opinionis causas : 1) quod antiquissimo tempore ars poetica solet cum Musica conjungi, cum Græci vates ad musica instrumenta, inprimisque ad citharam, sua recitarent carmina; 2) quod ad comprimendas leniendasque animi affectiones valere plurimum ars musica censeretur, quam quædam in rem e sacris literis *Saulis* exemplum narratur, in varias postea fabulas transformatum a gentilibus; quo spectat præcipue narratio de *Orpheo*, bacchantes mulieres arte sua et sylvis reducente, bestiarumque feritatem ope modulationis mitigante; 3) quia harmoniæ instar cœlestis esse Musica veteribus videretur, unde a Philosophis etiam potissimum fertur fuisse

Disj. VII. adamata. *Disquisitio septima* continet *succinctas in Apocalypsis D. Joannis Apostoli cogitationes*. Sufficiet nobis, totum, quod

- Cl. *Wincklerus* contexit, Apocalypseos veluti systema, quod menti plurimorum Theologorum veterum exacte respondet, in compendium redactum adumbrare. *Tria Capita* priora ad primas spectant Christianorum ecclesias, *sequentia* ad posteriores ecclesiæ casus pertinent. Præmissa est *Capite IV & V* præparatio, quorum quidem illud autorem et causam hanc prædictionum, Deum patrem in solio majestatis inter 24 presbyteros confidentem, hoc patefactorem illarum Christum, ceu caput ecclesiæ, describit. Huic ipsa codicum septem obsignatorum visio succedit, & primum quidem sigillum felicem Christianæ ac inter gentiles propagationem; secundum, tertium, & quartum, pœnas gentilium, doctrinæ Christi sese objicientium, civilia nempe bella, pestilentiam, & famem, quintum persecutiones Christianorum ab ethnicis perferendas; sextum divinam in refractarios verbi sui persecutores vindictam, genii infernalis angelorumque ejus conatus, obsignationem fidelium, cum Judæorum, tum gentilium, adversus istas diaboli machinationes; septimum mala ecclesiæ futura, recludit. Atque hæc quidem mala ulterius describuntur per septem angelorum tubicinis, quorum primo hæresum, paulo post plantatam ecclesiam us-

rum,

m, inprimis Gnosticorum, colluvies indicatur, altero magnum oddam malum gentili Romanorum imperio, id est, mari a ontibus, hoc est, ab exteris regnis, imminens, forte irrúptio- §. 7. 8. 9.
 : Perfarum, Seculo III maxime a *Sapore* sub *Valentiniano* fa-
 ; attinguntur; tertio principis cujusdam ecclesiæ doctoris apo- 10.
 sia sub imagine stellæ de cœlo decidentis, id est, ni totus
 itur *Wincklerus*, hæresis *Pauli Samosateni*, Antiochiæ Episcopi, 11.
 obus damnata Conciliis, & a *Photino* Seculo IV resuscitata, præ-
 ntiatur, quando ingens status tum ecclesiastici, tum politici, 13.
 formitas depingitur, cujus vaticinii complementum habebit, 14.
 isquis sive crudelitatem Imperatorum post professionem quo-
 e religionis Christianæ, sive avaritiam & ambitionem Cleri-
 um, æstimaverit; quinto *Arii* hæresis repræsentatur; sexto 16.
 acenorum atque Turcærum immisiones significantur; septi- 19.
 tandem de antichristianismi ortu, constitutione, plagis sub 20.
 tem phialis, & interitu, mentio prophetica injicitur. Adje- 34.
 vitæ æternæ adumbratio toti libro imponit finem. Ex
 , quæ hæcenus excerptimus, quivis facile judicabit, magnum
 : in Cl. *Wincklero* ingenii acumen, cum judicio probe exer-
 ito conjunctum. Attamen nec hoc diffitemur, non ubivis ser-
 i a Viro doctissimo justam divinandi mensuram. Eo conje-
 ram referimus de tribus angelis, in *Capite XIV Apocalypseos* 28.
 nmemoratis, quippe per quos *Martinum Lutherum*, magnum
 ioris ecclesiæ instauratorem, *Mart. Chemnitium*, doctum *Tri-*
 itinæ Synodi examinatorem, & unum, nescimus quem, Theo-
 um intra 1260 extremos mundi dies venturum, designari
 icatur. Claudit *octavo* loco Oratio, quam Lipsiæ pro sugge-
 ædis D. *Pauli* in solennitate pentecostali ante hos quinque
 os dixit Cl. *Wincklerus*, de præcipuis festi *Pentecostes* mem-
 ilibus.

Disqu.
VIII.

REFLEXIONS ON NATURAL AND REVEAL'D
 religion, &c.

hoc est,

GITATIONES DE NATURALI ET REVELA-
 religione, designatæ antidoti instar contra gliscen-
 tem

*rem scepticismum ætatis nostræ, ac potissimum contra
subriles illecebras libri, sic inscripti; Christiani-
tas creatione non inferior ætate. Dicatæ maxime Re-*

verendo Domino Episcopo Londinensi; Autore

T. CURTEIS, in Rectore Wrotham.

in Cant.

Londini, typis W. Parker, 1733, 8.

Plag. 18.

Præfatio infaustam eorum hominum sortem luget, qui, viribus
folius rationis freti, verbum divinum literis mandatum vel
flocci faciunt, vel rident; cum tamen doctrina Christi rationem
adeo non labefactet, ut eam potius adjuvet illuminetque. Id
quod Autor singulari opera in duobus Voluminibus latius tra-
ctavit, quæ Christianam religionem rationi convenientem atque
certam demonstrant. Quæ in Opusculo hoc ipso proponuntur,
generatim præstantiam dogmatum & factorum Christi tuentur.
Frustra igitur hæc perniciosi illius libri, in titulo descripti, con-
futationem pressius ita dicam quæsieris. Neque Autor neces-
sitate flagitare putavit, ut ad singula, vel centies jam *discussa*,
responderetur, cum iste scurra non nova tela, sed novas præ-
stigias, variumque dicendi fucum, adhibuerit. Scopum sibi hunc
præstituit Autor, ut ab ipso vulgo pestem hanc quarundam disso-
lutarum mentium arceret. Hinc non nimis subtilia docet, sed ad
plurimorum sensum quam maxime accommodata; quibus lu-
culentum ornatumque scribendi genus hæud leve pondus con-
ciliat. Res ita proferuntur, prout aliam ex alia mens suggererat.
Orditur ab existentia Dei; pergit ad hominem, ejusque animi
immortalitatem tuetur. Deinde pro divinæ revelationis neces-
sitate acriter militat, ostenditque, quam imperfecta, quamque
parum efficax, sit naturalis religio. Denique omnes nervos
contendit, ut, Novi Testamenti revelationem vere divinam,
rationi congruentem, atque ex omni parte completam, esse, pro-
bet; cujusmodi argumentis nemo, qui veri rectique stu-
dio ducitur, repugnabit.

*

*

*

NOVA ACTA ERUDITORUM,

publicata Lipsiæ

Calendis Septembris Anno MDCCXLI.

Pars II.

BLIA SACRA TAM VETERIS, QUAM NOVI, Testamenti, cum Apocryphis, secundum fontes Hebraicos Græcos, ad optimos Codices collata, prætereaque ita ornata, ut, qua singulas paginas, exactissime respondent Bibliis Germanicis, Halæ Saxonum impressis, que Cansteiniana vulgo vocantur, ad confirmandam memoriam localem, in his acquisitam. Adjectæ sunt variantiones selectæ, cum Præfatione, de authentici textus præversionibus prærogativis, D. CHRISTIANI BENEDICTI MICHAELIS, Theologiæ & Ling. Sacr. Professoris Halensis.

Zullichaviæ, sumtibus Orphanotropei, apud Gottlob Benjam. Frommannum, 1741, 4.

Alph. 8.

angelische Deutsche Original-Bibel, das ist, die ganze Heil. Schrift Altes und Neues Testaments, ic.

hoc est,

BLIA SACRA GERMANICE REDDITA, SIVE scriptura sacra Veteris & Novi Testamenti, ita adornata, Hebraicus Græcusque textus, & Germanica Lutheri ver- in eadem pagina compareant, folia autem & paginae omnes vulgatis illis Bibliis Cansteinienfibus respondeant. Præfationem præmisit JOANNES MUTHMANNUS, Salfeldensis Ephoriæ Adjunctus, & Pastor Pöfsneckenfis.

Xxx

Zulli-

Zullichavia, sumtibus Orphanotropei, apud Gottlob
Benjam. Frommannum, 1741, 4.

Alph. 16.

Ea divinae providentiae & benignitati adscribenda est codicum sacrarum literarum in nostris ecclesiis abundantia, qua non solum nulla fere est lingua cultiorum gentium, in quam oracula divina non sint translata, verum conversionis quoque, a *Lutbero* adornatae, exemplarium tanta est copia, ut nemo sit, qui non vilissimo pretio eandem sibi comparare queat. Ipsa Biblia *Consteiniana*, Halæ impressa, & saepius typis repetita, testimonium luculentissimum hujus rei perhibent, siquidem à prima editione usque ad ultimam superioris anni septem & triginta editiones prodierunt, & plus quam centum & octoginta supra mille exemplaria publici juris sunt facta. Superbit præterea nostrum seculum variis, iisque satis elegantibus, fontium Hebraicorum & Græcorum editionibus, ut nemo caritatis harum editionum ab emendo deterreri possit, qui modo his literis operam debitam navare cupit. Singulari tamen modo hoc studium adjuvare, & quasi ad illud invitare sacrarum literarum cultores, censendi sunt horum Bibliorum editores, qui uno tempore binas nobis dederunt, easque satis accuratas & eleganter impressas, utriusque Fœderis editiones. Dudum eruditi codicem sacrarum literarum desiderarunt, in quo & lingua Spiritus sancti originalis, & *B. Lutberi* interpretatio, simul possit legi, ut hac ratione cum fontibus conferri queat nostra Germanica conversio. Hæc vota non tantum expleverunt editores hujus Codicis, sed simul superarunt, dum duos codices orbi erudito tradiderunt. Primus codex libros tam Veteris, quam Novi, Fœderis cum Apocryphis sistit in lingua originali, eo tamen ordine, quem in nostra lingua vernacula servare solemus, quod nemo mirabitur, qui cogitaverit, hanc editionem fundamentum fuisse alterius editionis, in qua Germanica conversio comparet. Erudita huic editioni præmissa legitur *S. Rev. C. B. Michaelis* Præfatio, de authentici textus præversionibus prærogativis. Insigne quidem esse beneficium Dei, monet, quod sacras literas non tantum in originali lingua, sed etiam in vernacula, legere possimus, ingentem tamen esse originalis tex-

us præ conversione prærogativam. Facile hoc demonstratum est ex fontis et rivulorum discrimine, si consideratur textus originalis tanquam archetypus, conversiones ut picturæ, ad illam expressæ, ubi omnino multa in sacra Scriptura deprehenduntur, quorum vim & suavitatem ex versionibus non possumus agnoscere. Ille textus quoad res & verba singula a Deo ipso est inspiratus, quod de his dici nequit. Voces fontium, quæ sunt prægnanti significato, in conversione, & quidem totidem vocibus, exprimi non possunt. Solus originalis textus est authenticus, pro firmandis dogmatibus, & controversis decidendis. Metaphrastæ nonnunquam falsum, & non satis convenientem reddunt sensum, ex fontibus emendandi. Versiones sæpe contortum & obscurum & pæne ridiculum fundunt sensum, sæpius addunt, mutant, vel detrahunt. Ambigua sunt sæpe in nominibus propriis, præsertim in appellativis ambiguum est genus, ambigua significatio. Laborant præterea versiones amphibolia insigni, ut dubitare possis, num casus a propinquiore, an a remotiore, pendeat. In versionibus librariorum culpa multa occurrunt vitia, quæ a fontibus deteguntur. Præterea multa sunt in fontibus, quæ in conversionibus non possunt exprimi, v. g. emphases & phrasæ multæ. Omnia exemplis illustrat & probat S. Rev. *Michaelis*, & ex illis dilucide monstrat, multum fontes conversionibus antecedere. Alter codex eodem libros Veteris & Novi Testamenti exhibet, item Apocrypha, cum versione B. *Lutheri*, ita tamen, ut singulæ paginæ exactissime respondeant Bibliis Germanicis, Halæ Saxonum impressis, quæ *Caussteiniana* alias vocantur. Huic editioni præcedit Rev. *Joannis Muthmanni* Præfatio de pretio & præstantia versionis vernaculæ B. *Lutheri*. Demonstratur hæc præstantia partim ex tempore, quo hæc conversio concinnata est, ubi meræ erant tenebræ & sacrarum literarum ignorantia, partim ex ipsa conditione *Lutheri*, partim ex elaboratione & cura, qua hæc versio a *Luthero* ejusque sociis fuit suscepta, partim ex singulari existimatione hujus interpretationis, et immunitate ejus ab erroribus, seu falsis doctrinis, partim ex amoenitate & perspicuitate ejusdem, partim denique ex hujus versionis divino favore & felici successu. Singula enim hæc pretium

Xxx 2

labo-

laboris, a *Luthero* confecti, satis superque confirmare possunt. Hæc Præfationem præmonitum excipit *Rev. Jo. Christ. Steinbarti*, Directoris & Pastoris Orphanotrophi Züllichaviensis, quod institutum hujus totius Operis dilucide declarat. Nimirum non maratum censeri debet totum hoc Opus, sed jam ante quatuor annos cœptum est, de hoc negotio cum viris harum literarum penitis commercium literarum instituere, eorum consilia audire, & quantum fieri poterat, iisdem obsequi. Illud potissimum ageretur, ut Biblia cum fontibus Germanica ederentur, in quibus diligentia, elegantia, & nitoris, esset prætermisum. Textus Hebraicus ad codicem *B. Opitii*, in 4 editum, fuit expressus, idque suafu Summe *Rev. D. Jablonski*, qui eam satis accuratam putavit, sed nonnulla etiam vitia typographica annotavit, quæ in illis occurrere observavit. Postea Venerabilis *Reineccius* etiam sua cura emendatum codicem *Opitianum* benevole cum Editoribus communicavit. Negari tamen non potest, adhuc plura errata Bibliorum *Opitianorum* in ipsa impressione & revisione horum Bibliorum detecta fuisse, siquidem hac occasione non levis verorum numerus observatus fuit. Ex quibus apparet, non exiguum esse laborem, codicem Hebræum dare civitati Christianæ talem, qui omnibus careat vitiis. Interim in hac editione ea cura adhibita est, quæ a mortalibus potest desiderari. Postea enim, quam literis erant exscripti utriusque codices, plagula typis tum in Academia Lipsiensi, tum Jenensi, tum Halensi, viris in hoc literarum genere exercitatis fuerunt traditæ, qui cum cura annotarunt, ubi manus forte typhothetarum erraverant, ut adeo spes sit, pauca adhuc superesse, quibus sphalmatum catalogus augeri queat. In impressione Novi Testamenti & Apocryphorum secuti sunt Editores Vener. *Reineccii* ante aliquot annos emissas editiones. Ex una autem editione duæ surrexerunt, dum singulis paginis ex Bibliis *Cansteinianis* Germanica versio adjuncta est, in altero codice solis fontibus relictis. Inde nemo mirabitur, qui factum sit, ut in codice Ebræo paginarum singularum binæ columnæ non ex more Ebræorum aliorumque orientalium populorum a dextro latere ad sinistram, sed ex more Occidentis a sinistro versus dextrum, tendant. Nec illud potest in malam accipi partem, quod masoreticæ appendices, quæ in plerisque

ue editionibus singulos sacri Codicis Ebræi libros claudere ut, ad finem Ebræi codicis rejiciantur, & denique versus alios vel continuato nexu, vel interpositis spatiis, in immissione excipiant. Nec minor cura & labor fuit adhibitus in cribendis libris Apocryphis. Cum enim in libro *Tobia, Judas*, & oratione *Manassis*, Germanica versio a Græcis differat nullis in locis, opera est data, ut omnia sibi respondeant. vum Fœdus quod attinet, ejus Capita in nonnullas sectiones sunt divisa, qua in re Editores *Bengelium* secuti sunt. Atque singulis Capitibus lemmata & contenta breviora sunt affixa, et ad Codicem Ebræo - Germanicum accedunt varietates, quæ sua se utilitate commendant. Et quidem Vet. Testamentum in fronte gerit 1) brevem Chronologiam Biblicam, & historiam a condito mundo usque ad annum 100 post Christum natum, quæ ex *J. J. Schmidii* Historico Biblico collecta est; 2) Indicem, quo tempore & ordine libri Biblici sint inscripti, ex eodem extractum; 3) collationem mensurarum, ponderum, & numismatum, quorum in sacris literis fit mentio, cum nostris hodiernis, ex ejusdem *Schmidii* Mathematico Biblico. Eadem lectioni Novi Fœderis sequentia inserviunt, eidem præfixa: 1) Harmonia Evangelistarum, ex Venerandi *D. Hauberi* Harmonia in compendium redacta, quæ in codice Græco sine versione Germanica Latine legitur; 2) Tabula, quæ loca ostendit, ubi in textu vernaculo Agenda Saxonica, Biblia *Lutheriana*, & *Cansleiniana*, inter se differant; 3) Collatio versuum memorabilium Novi Fœderis, ubi *Lutheri* interpretatio, Græcus textus hujus editionis, & *Bengelii* editio, differant, ab ipso *Bengelio* communicata. Eadem præfixa est editio, quæ solum Græcum textum exhibet. Ex singulis his, a nobis cum cura enarratis, apparet, non exiguam laudem Editores horum Bibliorum mereri, cum & diligentiam omnem & curam & studium perpetuum adhibuerint, ut quam emendatissima hæc nova prodiret editio. Non possumus itaque non hos conatus illis, quibus fontes sacrarum literarum curæ cordique sunt, gratiam atque etiam commendare, certissime persuasum nobis habentes, his ipsi Bibliis omnes, qui sacris literis operam navant,

mirum in modum adjutum iri, quod ut fiat in Dei O. M. gloriam, & ecclesiaz, quae puriorum est partium, commodum, cum Editoribus vehementer optamus.

THE MORAL PHILOSOPHER, &c.

hoc est,

PHILOSOPHUS, VERITATI MORALI INNITENS, seu Dialogus inter Philalethem, Deistam Christianam, & Theophanem, Judeum Christianum; in quo fundamenta & principia, cum religionis in genere, tum speciatim religionis Christianae, quatenus a religione naturali est diversa, variae ille, quibus morales veritates intellectui proponi possunt, rationes, criteriisque necessariae, quibus gaudere ille veritates debent, naturae legum positivarum, rituum, & caeremoniarum, & quatenus constans atque perpetua illarum obligatio ostendi potest, aliaeque, eademque variae, maximi, in rebus ad religionem spectantibus, momenti, res expenduntur & dijudicantur, simulque sine partium studio, quae ab utraque parte afferri solent, argumenta exponuntur.

Volumen I.

Londini, sumptibus Auctoris, 1738, 8.

Alph. I plag. 7.

Variis gravissimisque doctissimorum Virorum laboribus atque conatibus id nondum in Anglia effici potuisse, ut detestanda, quae ibi viget, quicquid lubet, de religione non solum sentiendi, sed quoque effutiendi, scriptisque, publice evulgatis, proponendi, licentia cohibeatur atque compescatur, execrandus, quem jam sistimus, scelerati hominis liber condocet. Qui quidem tantis, in detrimentum religionis Christianae effusis, conviciis, diceriis, & scommatibus, scateret, ut Auctor impiam eorum, qui ante eum religionem Christianam laefactare conati fuere, cohortem superare velle data opera videatur. Totus autem ejus in eo positus est labor, ut, laefactata, quin immo penitus eversa, religionis Christianae auctoritate, religio-

nem

n naturalem stabiliat, eamque ad summum autoritatis fasti-
 um evehat. Quod impium consilium sub Præfationis statim
 tium luculenter satis prodit. Posteaquam enim occasio-
 n enarravit, quæ huic libro evulgando e societate qua-
 n virorum, veritati pervestigandæ operam navantium, ena-
 suit, quinque theses, quibus laborem illi suum superstruxe-
 , adducit, quæ verò omnes ad detrimentum religioni
 ristianæ afferendum conceptæ sunt. Secundum has enim
 ralitas & æquitas rerum unicum illud constituunt criterium,
 quo dijudicari potest, utrum doctrina a Deo sit profecta,
 æque partem religionis efficiat, nec ne; secundum has etiam
 na illa & virtutes extraordinariæ, quibus Apostoli, eorumque
 ccessores, primis post C. N. Seculis fuere distincti, non conjun-
 æ fuere cum charactere quodam morali, sed falsi doctores
 ue donis illis fuere instructi ac veri. Hinc vero concludit,
 rinas eorum, &, quod ursere, donum vaticinandi, se-
 ndum regulas veritatis & æquitatis moralis, æque ac nostris
 nporibus, fuisse examinanda. Et, cum Deus, qui est ens
 ininitum, fallere & peccare nesciat, homines vero, omni-
 eptiæ dono non instructi, ad fallendum sint proclives, omnis
 tem error, voluntario commissus, peccatum nominetur, inde
 qui putat Autor, ut dona illa extraordinaria, quibus ævum
 postolicum fuit conspicuum, homines fallere nescios non effe-
 rint, idque propterea, quoniam per ea libertas non destrua-
 r; quare, qui hisce donis fuere ornati, aut bene, aut male, iis-
 em, ex mente Philosophi nostri, uti potuere. Cognitio ve-
 ratum moralium vario quidem modo acquiri potest: nimirum
 tione, revelatione, aut testimonio alterius. Quocumque ve-
 , ex adductis modo veritatem moralem mens nostra cogno-
 at, semper tamen eadem manet religio, eademque cum ea
 nnexa est evidentia, veritatis scilicet cum ratione consensus.
 ui quidem si negetur, nulla amplius reliqua manere vera &
 erta criteria, & fundamenta religionis, sed maximas, immo
 abolicas, deceptiones, loco divinarum veritatum, apprehendi,
 avillatur. Ita vero cum se quasi præmunivisset Autor, rem ipsam
 greditur, & primo quidem, id quod quam maxime e re ejus
 erat,

erat, Scripturæ sacræ autoritatem infringere laborat. *Mora*, Christianam religionem naturali non opponi jure posse, quandoquidem hanc supponat, atque sub se complectatur. Est etiam ipsi Christianismus, stricto sensu acceptus, complexus veritatum revelatarum, in Veteris ac Novi Fœderis libris comprehensarum. Ex his igitur libris veritates revelatas optimæ ratione demonstrari atque comprobari posse asserit, dummodo sufficienti gauderent claritate, ita quidem, ut etiam mediocriter tantum intelligendi facultate præditi facili eos negotio intelligere, sensumque illorum assequi, possent. Sed hæc eos defraudatos esse claritate, Autor queritur. Quem Christiani libris *Alio* sensum tribuunt, nunquam admittunt Judæi. Et inter ipsos Christianos nunquam de sensu Scripturæ sacræ convenit, sed tot ejus confictæ sunt partes, quot dantur religiones a se invicem diversæ. Eruditissimi, diligentissimique, & ab omni partium studio alieni, sacrarum literarum interpretes, quanquam omnes animi ingeniique intendunt nervos, id assequi non potuerunt, & de rebus maximi momenti, ex sola revelatione cognoscendis, quales sunt doctrina de mysterio Trinitatis, de Christi ante omnia tempora præexistentia, de ejus incarnatione & conceptione miraculosa in utero virginis, de mortis ejus, tanquam sacrificii propitiatorii pro peccatis, necessitate, unum idemque senserint. Cum igitur ex doctrinæ, quæ maximæ in religione Christiana censentur, tam varie a viris doctis accipiantur atque exponantur, hinc, nullam earum, quæ in sacris literis traduntur, doctrinarum fundamentalem dici posse, temerarie concludit Autor, idque ex eo, quoniam hoc modo facile error, quem quidem, rebus sic comparatis, nullo modo evitari posse censet, committi possit. Quin immo amplius ex iis, quæ antea disseruerat, fluere asserit, neminem de eo certum esse posse, quod verum determinatumque, a Spiritu sancto aut scriptoribus sacris intentum, sensum sit assecutus, cum veritates cœlestes, sub eo comprehensæ, terminis æquivocis, variamque constructionem admittentibus, sint propositæ. Quare migratione digna ipsi videtur sententia eorum, qui affirmant, Deum revelasse religionem, humano generi tam necessariam utilemque, quæ tamen

non

non unum solum determinatum, sed ita vagum variumque, sensum admittit, quantum facultates cogitandi, & modi ac vires repræsentandi, differunt. Hac occasione quæstionem illam proponit: utrum dogmata religionis Christianæ etiam in Veteris instrumenti tabulis sint comprehensa, vel, quod idem est, utrum *Mosi* & Prophetis ea cognita fuerint atque perspecta. Quam quidem quæstionem penitus negat. Ita enim comparatam eam esse perhibet, ut, si admitteretur, maximis tricis atque difficultatibus mediocri animi sagacitate præditos implicaret. Omnes, puriori doctrinæ addicti, Theologi asserunt, legem ceremonialem, vel Leviticam, typum Christi fuisse, illo adveniente tollendum. Hos vero acriter perstringit, gravissimique eos erroris infimulat. Legem enim dictam non a Deo præceptam, sed merum opus carnale, ordinationemque politicam, fuisse, audacter pronuntiat. Qua quidem in re *Paulum* secum consentire gloriatur; quam assertionem ut evincat, monet, *Paulum*, quando de lege loquatur, triplici sensu vocem illam usurpare. *Primo*, ex ejus mente, per eam intelligit legem naturæ, a qua cum, quotquot dantur, homines, Judæi æque ac gentiles, desciverint, ad eam, per gratiam Dei, in Evangelio patefactam, reduci debent. Hæc gratia illa est, quæ homines impietati, mundanisque cupiditatibus, valedicere, et sobrie, juste, ac pie, in hoc mundo vivere, docet. Hæc est lex fidei, vel justitiæ, per quam novus homo sub Evangelio formatur et gubernatur. Hæc lex illa est, quæ, in perpetuum de Deo veræque religione testimonium, hominum, gentilibus, in crassissima ignorantia constitutis, ne quidem exceptis, naturæ manet inscripta. *Secundo* vox legis *Paulo* significat legem moralem, quæ Israelitis, tanquam lex civilis vel politica, a Deo erat tradita: quam, hoc sensu sumtam, Apostolus sanctam, justam, & bonam, declarat, eamque pædagogum ad Christum fuisse asserit. Id quod eam sit ob causam, quoniam lex ista neque incitamenta sufficientia, neque media, ad perfectam, veræque religioni respondentem, vitam agendam satis efficacia, proposuit. Erat enim lex mere civilis et politica, statui populi Judæici tantammodo accommodata. Hinc omnes ejus ordinationes

Yyy

nes

nes civiles quoque erant, ad externas societatis actiones spectantes, præmiæque & pœnæ, quibus erat munita, hanc, non vero futuram, vitam respiciebant. Hæc lex solum populum Judaicum, ex *Abrahami* semine oriundum, obligabat. Per quam licet ad pacem amicitiamque inter se colendam obstringeretur Judæi, simul tamen ad bellum cum ceteris orbis gentibus gerendum excitabantur. Non solum enim imperium suum, quousque poterant, dilatare, sed etiam omnes nationes, ipsi resistentes, imperiumque eorum recusantes, igne ferroque ælere, secundum hanc legem permissum eis erat. Quæ etiam erat ratio, cur Canaanis incolas sine ulla prorsus miseratione interficerent. *Tertio*, voce *legis* sæpius a *Paulo* indicatur *lex Mosaica* ceremonialis, de sacerdotum munere & officiis præcipiens. Hoc sensu quando *legis* mentionem facit *Paulus*, eam tanquam carnalem, mundanam, & interficientem, rejicit, ejusque non sine contemptu, tanquam *legis ordinationum*, & *elementorum mundi*, meminit, propterea, quoniam ea, proprio et literali sensu accepta, neque veritate, neque bonitate, erat conspicua; quare potius ordinatio excecans & captivans, jugumque ob tenebras, quibus obvoluta erat hæc lex, prorsus intolerabile, quod neque ipsi, neque patres eorum, sustinere potuere dicenda sit. *Paulus* igitur, licet natione esset Judæus, legem tamen, hoc respectu consideratam, secundum quem imaginem tantummodo rerum futurarum, jam Christo præsentem abrogandarum, repræsentare debebat, prorsus destruere laborat. Christum vero, tanquam unicum illum & æternum sacerdotem maximum, mortemque ejus, tanquam unicum, verum, & efficacissimum, pro peccatis sacrificium, quo peracto sacrificia reliqua omnia cessare & abrogari debuere, sistit. Quam cum veram *Pauli* de lege Judæorum, ad sacerdotium spectante, mentem esse sibi persuadeat Autor, simul inde elucere putat, *Paulum* nullum eorum institutorum, & rituum, supra commemoratorum, divinitus mandatum & patefactum affirmare: simulque clarum esse existimat, *Paulum* novam quandam doctrinam, *Mosi* et Prophetis oppositam, prædicasse. Omnis enim, qui a *Mose* legis finis esse perhibetur, a *Paulo* evertatur & negatur.

ur. Quodsi aliquis obverteret, *Pauli* argumenta haud videndi stringentia, eumque methodum illam eum solum in finem elegisse videri, ut Judæis imponeret, si libris *Mosis* typicus ille atque figuratus, quem *Paulus* eis tribuit, sensus denegeret, ei respondet Autor, ejusmodi sensum typicum atque figuratum, qualis *Mosis* libris inesse perhibetur, ante captivitatem Babylonicam Judæis plane incognitum fuisse atque inauditum. Inde vero ab *Efræ* temporibus vigere cœpisse, & usque ad Christi tempora et amplius communi assensu a doctoribus Judæorum exceptam fuisse, allegoricam hanc legem, & Prophetas explicandi rationem, monet. Ante hæc enim tempora alium plane vixisse inter Judæos silentium de conflagratione mundi per ignem, de resurrectione generali, & judicio de bonis & malis sumendo, et de statu futuro præmiorum & pœnarum: post hæc autem tempora omnes Judæorum libros, in quibus doctrinæ capita enarrantur, doctrinis illis fuisse repletos: quibus ut auctoritatem conciliarent doctores Judæorum, *Mosis* & Prophetarum libros, figurato illo & tropico sensu, secundum quem, quicquid loqueretur, dici potest, fuisse ab illis allegatos. Ut vero Autor speciem quandam iis, quæ jam disseruerat, obtendat, Cel. *Prideauxium* hac in re secum consentire gloriatur, sed tantummodo gloriatur. Nobis enim, quantumvis diligenter ipsum *Prideauxium* evolventibus, consensum ejus cum Autore nostro detegere non auct. Nam, in quos digitum intendit locos Autor, in his minime *Prideauxius* linguam Ebraicam post captivitatem Babylonicam asserit prorsus inter Judæos interiisse, eosque rectam legendi rationem, verumque librorum sensum, a doctoribus suis, Masorethis puta & Cabbalisticis, addiscere necesse habuisse: sed ibi agit cum de fabula Judæorum, duplicem legem, oralem & scriptam, fingentium, quam quidem refutandam sibi sumit, tum de origine punctorum vocalium, quæ a Masorethis inventa esse perhibet. Vid. ejus *Historia Vet. & Nov. Test. cum historia profana connexa* P. I pag. 408 seq. & pag. 493 seq. edit. Germ. *Dresdensis*. Assertis hisce suis fretus Autor, pergit monere, Christum & Apostolos, quando Judæos refutandos sibi sumebant, ad traditiones, ab illis confectas, sese accommodasse, eosque ex his, ab illis

cessus, principiis refellere studuisse. Hoc vero ex eo apparet perhibet, cum quod *Paulus* legem ceremoniam, quam *Moses* aeternae auctoritatis, Judaeorum posteros obligantis, esse asserit, in respectu ad sensum literalem, a *Mose* intentum, rejicit; eamque ullo modo nos obligare, cum auctoritas eius morte Christi abrogata sit, negat: tum quod legem hanc, quam *Mosen* in peculiaris divini favoris signum, quo populus Dei a ceteris orbis gentibus distingueretur, accepisse referunt, ordinationem carnalem atque mundanam, quae caecos nos efficiat, declarat. Quae cum ita sint, sole meridiano claris elucere putat, legem, quae ita comparata sit, instituta divina haud dicendam, neque adeo nova opus esse ad ejusmodi legem abolendam revelatione. Populo potius ex communibus rationis atque naturae principiis jus, ad ejusmodi servitutis jugum, cui adhuc subiectus erat, deponendum, competiisse perhibet. Cum vero omnis ordinatio servilis ob id ipsum, quod in servitutem nos dejicit, abroganda sit; hinc *Paulum* Judaeos ad eam legem abolendam excitasse affirmat. Tam certum enim esse, quam quod certissimum, quod *Paulus*, quando gentibus & Judaeis, per omnes imperii Romani partes dispersis, Evangelium annuntiabat, legis ceremonialis obligationem haudquaquam urgeret, quam potius Christi morte atque sacrificio impletam abrogatamque esse asseverabat. Christiani generatim affirmant, *Paulum*, peculiari revelatione divina, ipsi concessa, inductum, hoc affirmasse, idque propterea, quod lex ceremonialis, typus tantummodo rerum meliorum, earundemque futurarum, hancque adeo ob causam abrogandarum, fuerit. Quae res utrum ita se habeat, an vero *Paulus* tantummodo *κατὰ ἀνθρώπων* contra Judaeos differat, unum idemque sibi esse, Autor asserit. Illud vero certum esse inquit, quod *Paulus*, quanquam acriter contra legem ceremoniam differat, nihilo tamen minus, quamdiu vixit, legem ceremoniam, aequae ac ceteri, aevi Apostolico viventes, profecti, observaverit. Hinc vero ardua illa quaestio exoritur, quibus argumentis ductus *Paulus* ita se gesserit. Quodsi haec lex divinae originis, voce hac sensu recentiori accepta, fuisset,

set, sequeretur, ut homines ad eam, tanquam legem iustitiae, per quam iustitiam consequi debuissent, fuissent adstrictae, quae igitur obligatio haud alio modo, nisi per formalem etiamque legis abrogationem, per novam revelationem factam, tolli potuisset. Hoc vero factum non esse, ex *Pauli* ceterorumque Apostolorum agendi ratione patet. Hi enim legem illam observabant, eidemque post conversionem ad Christum aequae, ac antea, obedientiam praestabant: non quia ita, ut per eam iustitiam, coram Deo valentem, quaerent, sicut legi civili, in urbe, ubi degebant, receptae. Sic ex ratione controversia inter *Paulum* ceterosque Apostolos una, & inter doctores circumcisionis ex altera, parte enabatur. Hi enim legem, necessariam religionis partem, per quam homo coram Deo justificaretur, esse affirmabant. Quis *Paulus* contradicebat, legem civilis tantum originis esse ferens. Huic igitur materiae ut lucem affundat Autor, controversia, eapropter *Pauli* & reliquorum Apostolorum aetate agitata, fuisse copioseque e *Cap. XV & XXI Actuum* recenset. Quod posteaquam praestitisset, tandem ita de *Paulo* pronuntiat, quod neque re vera Iudaeus, neque re vera Christianus, fuerit, sed modo huic, modo illi, parti, prout occasio fuerit, se addixerit. Quid? quod eo progrediatur effrenatae ius audacia, ut *Paulo* primum inter eos locum tribuere non rubescat, qui eo tempore, in rebus ad religionem spectantibus, rationi, plus quam decet, indulsere. (*St. Paul was the first Free-thinker of his age.*) Quare hoc de eo fert iudicium, quod rationem adversus praeiudicium auctoritatis masculae defenderit, iisque, qui sub specioso divinae ordinationis atque revelationis obtentu deplorandum quoddam superstitionis, caecitatis, & servitutis, chaos introducere laborarunt, macule contradixerit. Ast vero successum minus prosperum expertum esse *Paulum*, queritur. Non enim Iudaei solum, sed ipsi quoque Christiani, coacto contra eum concilii decreto, conatum ejus reprimere atque invertere laborabant. Quo vero non obstante, *Paulus* constanter legis originem divinam, ejusque in rebus ad religionem aut conscientiam spectantibus ob-

cessis, principiis refellere studuisse. Hoc vero ex eo apparet perhibet, cum quod *Paulus* legem cerimonialem, quam *Moses* aeternae auctoritatis, Judaeorum posteros obligantis, esse asserit, in respectu ad sensum literalem, a *Mose* intentum, recitat; eamque ullo modo nos obligare, cum auctoritas eius morte Christi abrogata sit, negat: tum quod legem hanc, quam *Mosen* in peculiaris divini favoris signum, quo populus Dei a ceteris orbis gentibus distingueretur, accepisse referat, ordinationem carnalem atque mundanam, quae caecos nos efficiat, declarat. Quae cum ita sint, sole meridiano clarus elucere putat, legem, quae ita comparata sit, institutum divinum haud dicendam, neque adeo nova opus esse ad ejusmodi legem abolendam revelatione. Populo potius ex communibus rationis atque naturae principiis jus, ad ejusmodi servitutis jugum, cui adhuc subjectus erat, deprecandum, competiisse perhibet. Cum vero omnis ordinatio servilis ob id ipsum, quod in servitutem nos dejicit, abroganda sit; hinc *Paulum* Judaeos ad eam legem abolendam excuisse affirmat. Tam certum enim esse, quam quod certissimum, quod *Paulus*, quando gentibus & Judaeis, per omnes imperii Romani partes dispersis, Evangelium annuntiabat, legis cerimonialis obligationem haudquaquam urgeret, quam potius Christi morte atque sacrificio impletam abrogatamque esse asseverabat. Christiani generatim affirmant, *Paulum*, peculiaris revelatione divina, ipsi concessa, inducitur, hoc affirmasse, idque propterea, quod lex cerimonialis, typus tantummodo rerum meliorum, earundemque futurarum, hancque adeo ob causam abrogandarum, fuerit. Quae res utrum ita se habeat, an vero *Paulus* tantummodo *κατὰ ἀνθρώπων* contra Judaeos differat, unum idemque sibi esse, Autor asserit. Illud vero certum esse inquit, quod *Paulus*, quanquam acriter contra legem cerimonialem differat, nihilo tamen minus, quamdiu vixit, legem cerimonialem, aequae ac ceteri, a quo Apostolico viventes, profelyti, observaverit. Hinc vero ardua illa quaestio exortitur, quibus argumentis ductus *Paulus* ita se gesserit. Quodsi haec lex divinae originis, voce hac sensu recentiori fuerit,

isset, sequeretur, ut homines ad eam, tanquam legem justitiæ, per quam justitiam consequi debuissent, fuissent adstricti: quæ igitur obligatio haut alio modo, nisi per formalem rectamque legis abrogationem, per novam revelationem factam, tolli potuisset. Hoc vero factum non esse, ex *Pauli* ceterorumque Apostolorum agendi ratione patet. Hi enim legem illam observabant, eidemque post conversionem ad Christianismum æque, ac antea, obedientiam præstabant: non quærent ita, ut per eam justitiam, coram Deo valentem, quaerent, sicut legi civili, in urbe, ubi degebant, receptæ. Hac ex ratione controversia inter *Paulum* ceterosque Apostolos una, & inter doctores circumcisionis ex altera, parte enatebatur. Hi enim legem, necessariam religionis partem, per quam homo coram Deo justificaretur, esse affirmabant. Quis *Paulus* contradicebat, legem civilis tantum originis esse asserens. Huic igitur materiæ ut lucem affundat Autor, controversas, eapropter *Pauli* & reliquorum Apostolorum ætate agitas, fuse copioseque e *Cap. XV & XXI Actuum* recenset. Quod posteaquam præstitisset, tandem ita de *Paulo* pronuntiat, quod neque re vera Judæus, neque re vera Christianus, fuerit, sed modo huic, modo illi, parti, prout occasio tuerit, se addixerit. Quid? quod eo progrediatur effrenata jus audacia, ut *Paulo* primum inter eos locum tribuere non rubescat, qui eo tempore, in rebus ad religionem spectantibus, rationi, plus quam decet, indulgere. (*St. Paul was the great Free-thinker of his age.*) Quare hoc de eo fert iudicium, quod rationem adversus præjudicium autoritatis mascule defenderit, iisque, qui sub specioso divinæ ordinationis atque revelationis obtentu deplorandum quoddam superstitionis, cœcitatatis, & servitutis, chaos introducere laborarunt, macule contradixerit. Ast vero successum minus prosperum expertum esse *Paulum*, queritur. Non enim Judæi solum, sed ipsi quoque Christiani, coacto contra eum concilii decreto, conatum ejus reprimere atque invertere laborabant. Quo vero non obstante, *Paulus* constanter legis originem divinam, ejusque in rebus ad religionem aut conscientiam spectantibus obligationem,

ligationem, negabat. Præter jam memoratam, aliam adhuc inter *Paulum* ex una, & *Petrum* atque reliquos Apostolos ex altera, parte exortam esse controversiam meminit, cujus quidem eo rediit summa: utrum, qui ex gentibus Christianam fidem erant amplexi, a Christianis ex Judæis tanquam fratres essent recipiendi, adeoque his cum illis unam colere societatem locutum esset, nec ne. Quam quidem questionem *Petrus* affirmabat, qui ideo, peculiari sibi facta visione fretus, *Cornelium*, salutari aqua ablutum, in societatem Christianorum recipiebat. Cujus rei fama cum ad ecclesiam Hierosolymitanam, quæ maximam partem e Judæis erat composita, perveniret; *Petrus* uno omnium consensu condemnabatur. Posteaquam vero illæ, quæ sibi contigerant, enarrasset, in ejus sententiam ire, communemque cum eo causam facere, non dubitabant. Annis autem quot circumactis, controversia hæc, per aliquod tempus sopita, denuo agitari cœpit. Quæ vero ut in herba quasi suffocaretur, Hierosolymis concilium cogebatur, cui *Paulus* & *Barnabas* interesse jubebantur. Ab hoc concilio illud dabatur decretum, ut ii, qui e gentibus Christo nomen dederant, ad nullas aliæ res observandas adstringerentur, quam ut abstinerent a fornicatione, ab idolothytis, a sanguine & suffocato; quod si fecerint, a Judæis ad Christum conversis tanquam fratres, & socii unius ejusdemque religionis, reciperentur. Cui decreto licet ceteræ ecclesiæ omnes se submitterent, *Paulus* tamen illud admittere, adeoque concedere, nolebat, ut iis, qui e gentibus fidem Christianam erant amplexi, lex proselytismi, tanquam ad salutem consequendam necessaria, injungeretur observanda: idque cum præcipue ob causam, quoniam sibi peculiarem hæc de re revelationem contigisse affirmabat. Quæ cum reliquis non obtigerat Apostolis, hinc, eos a *Paulo* convinci non potuisse, existimat Autor. Neque miraculis componi potuisse hæc controversiam perhibet, idque ideo, quoniam *Petrus* tot tantaque, quanta *Paulus*, miracula perpetraret, adeoque eadem ex utraque parte esset evidentiæ; quid? quod, cum reliqui omnes *Paulo* adversarentur, ipsum, quod multitudinem miraculorum atinet, maximopere superatum fuisse asserat. Quod

uis obverteret, *Paulum*, rebus sic comparatis, aliud, idque *etri* & ceterorum Apostolorum doctrinis diversum, Evangelium prædicasse videri, eosque adeo in doctrinis, ad fidei fundamentum pertinentibus, inter se discrepasse, quare impossibile sit, omnes a Deo fuerint inspirati, & a Spiritu S. agitati; ei Au-
regerit, eos, qui iis temporibus florere, viros sanctos non-
riatos fuisse de Spiritu quodam sancto, qui homines infallibi-
, peccandique nescios, redderet, eosque ita ab errandi vi-
servaret immunes, ut neque se ipsos in iudicando decipe-
it, neque alios hac sua opinione fallerent. Hanc enim præ-
gativam, quam Apostoli, Spiritu S. donoque miracula per-
trandi instructi, nunquam sibi arrogarunt, sequioribus de-
im temporibus Ecclesiam Romanam sibi tribuisse. Qui vero
ostolorum ætate hisce donis erant ornati, iis, ut Autor asserit,
ertas relicta erat, secundum rationis atque prudentiæ huma-
: principia iis utendi. Quare fiebat, ut alii recte, & fini huic
ngruenter convenienterque, iis uterentur; alii vero eadem
instrumenta, æmulationem & fastum suum promoventia, con-
tererent, hacque ratione maximis turbis ansam præberent.
um igitur & falsi Prophetæ, & maximi impostores, miracula
perpetrarent, hinc patere existimat, eos, qui hisce donis præ-
ti fuere, & falli & fallere nescios haud fuisse. Si enim mira-
ila veritati doctrinæ confirmandæ inserviissent, ea a sceleratis
is hominibus haudquaquam perfici potuissent. His vero præ-
ppositis, asserere non dubitat, convictionem illam, quæ in in-
llectu de veritate doctrinæ cujusdam, per inspirationem seu re-
elationem immediatam gignitur, apud eum solum, cui reve-
ntio obtigit, non vero apud alios, divina autoritate gaudere.
tos vero, quibus hæc ab illis traditur veritas, ad eandem, ob-
lorum fidem & autoritatem, non vero tanquam testimonium
ivinum, divina autoritate ornatum, accipiendam obstringi.
Dnm enim de divinitate doctrinæ cujusdam, ex eo proficisci
ertitudinem, quod detur unum quoddam, immo unicum,
dque certum atque infallibile, de divinitate doctrinæ cujusdam,
udicandi criterium, cui tanquam rei, ad religionem & concien-
iam spectanti, fidem adhibere tenemur: quod quidem in-
dicium

dicium constituere veritatem & æquitatem moralem, intellectu recte propositam, beneque ab eo perpendam. Quapropter, quando Deus non immediate, neque directe, cum hominibus loquitur, neque eo ipso tempore rei ipsius ratio & justitia moralis clara redditur, probabile quidem, sed non certum, est, quod lex positiva a Deo sit profecta. Quodsi vero aliquis, rebus sic comparatis, dubius adhuc atque incertus hæreret, ei illud suppeditat consilium Autor, ut assensum suum retineat, donec res argumentis magis idoneis sit firmata. Duas enim dei religionis species, naturalem alteram, alteram revelatam. *Illam*, cum æternis, neque unquam mutandis, regulis atque principiis veritatis & æquitatis moralis innitatur, eandem semper fuisse, eodemque semper modo ab intellectu humano, quamprimum, rite illi proposita, ab eo perpendatur, apprehendi affirmat. Hanc vero positivam & revelatam ut plurimum dici, idque, ut eo melius ab illa discernatur, fieri perhibet. Eam politicam, seu hierarchicam, vocat, per quam illam a se intelligi dicit religionem, non quam ipsi Clerici credunt, sed quam e systematibus suis didicere, & ad quam, aliis instillandam, *conscientia*, seu potius utilitas & commodum, eorum impellere eos videtur. Quæ quidem religio, sicuti nunquam, ex mente Autoris, existit, ita quoque alii haud superstrui potest fundamento, nisi *traditioni, historia, & auctoritati humana*; quare diversis temporibus diversisque in regionibus & ipsa fuit diversa. Ex qua religionis diversitate diversas hominum de doctrinis, in ea propositis, opiniones promanasse sentit. Hic eo usque temeritas & infania ejus progreditur, ut religionem sanctissimam vocare farraginem fictionum non vereatur. Miracula divinitati doctrinæ firmum præbere argumentum, prorsus negat. Inter potentiam enim miracula patrandi, & veritatem doctrinæ, ab iis, qui miracula edidere, proposita, nullum dari nexum asserit: quanquam ea est liberalitate, ut non omnem miraculis fructum atque usum denegat. In eo autem, quem præstant, usum ponit, quod homines per ea ex supina, quæ ipsis adhereret, negligentia & incogitantia excitentur, atque ad sobriam quietamque rerum, miraculis firmatarum, contemplationem per-

removeantur, idque inprimis tum, cum eadem in generis
 immani commodum atque emolumentum edita esse animadver-
 nt. Hac enim ratione convinci eos asserit, quod, qui donis
 scæ extraordinariis sunt instructi, eumque illis utuntur in fi-
 um, haud malo in eos animo sint præditi, sed veram maxi-
 amque eorum salutem promovere studeant. Quem quo-
 re effectum in animis populi miracula Christi ejusque legato-
 rum exseruisse perhibet. Convincebantur enim illis homines,
 hos hosæ neque Dei, neque civitatis, esse inimicos: simul-
 re excitabantur, ut finem & naturam doctrinarum proposita-
 rum animo tranquillo pensarent, neque cæco eas impetu ob-
 cerdotum & doctorum suorum autoritatem pro veris ample-
 erentur. Quæ cum ita sint, elucere exinde putat, mira-
 cula præjudiciis removendis, animique attentioni excitandæ,
 iam maxime inservire. Hac autem occasione in Clericos at-
 que Theologos, aliam, eamque sanio-rem, verboque divi-
 o conformem, de miraculorum natura & fine sententiam fo-
 entes, vehementer invehitur, & detestandis eos diceris at-
 que conviciis proscindit. Posteaquam igitur mentem suam de le-
 um moralis & cerimonialis usu ac sine explicasset, ad doctrinas,
 Novi Testamenti tabulis comprehensas, sub examen vocandas
 rogredditur. Eas autem nihil rationi adversum complecti existi-
 nat, dummodo rite intelligantur. Quod si fiat, tum demum Theo-
 gorum commodis eas haud amplius inservituras esse pronun-
 at. Maximum vero, ex ejus mente, emolumentum e do-
 trina de Sacramentis in Clericos redundavit. Nam, cum ista
 ecessaria gratiæ media, quæ præter Clericos dispensare nemini
 citum sit, perhibeant, sequi ait, Clericos æque necessarios
 esse, ac ipsa Sacramenta. Nullum vero iis in Sacramenta jus com-
 petere, hæcque eadem gaudere efficacia, si per laicorum manus
 listribuantur, qua, cum a Clericis porriguntur, gaudent, e Novi
 Testamenti libris patere, quæ summa ejus est protervitas, asserere
 non erubescit. Quid? quod, Sacramenta instituta fuisse eum in
 inem, asserat, ut ad tempus tantummodo durent, non vero ut
 immutabiles sint ecclesiæ leges. Cui impiæ assertioni ut spe-
 ciam quandam conciliet, observandum monet, quod, quæ vo-
 cantur

cantur Sacramenta, civiles tantummodo ritus sint, qui tempe-
 re Christi, & jam ante illud, inter Judæos vigerint. Christus
 igitur, secundum ejus opinionem, novos quosdam ritus minime
 instituit, sed ritus duos antiquos, eosdemque inter Judæos ob-
 tinentes, in usum sacrum, naturæ religionis Christianæ confor-
 mem; convertit. Judæi unumquemque profelytum portæ,
 cum integra ejus familia, baptizabant; profelytos vero ^{autem}
 non baptizabant solum, sed quoque circumcidebant. Licet
 igitur profelyti cum integra gente sua a Judæis baptizarentur,
 posterii tamen eorum, in eadem fide permanentes, baptismatis
 fonte non abluerantur. Sacerdotibus circa hunc ritum æque
 ac circa circumcisionem partes erant nullæ, sed iste vel ab
 antistite familiæ, vel ab alio quodam, cui hujus rei data erat
 facultas, peragebatur. Cum igitur Christus de ritibus, in Ba-
 ptismi administratione observandis, novum non dederit præ-
 ceptum, eum ritum secundum ceremonias, inter Judæos vi-
 gentes, a nobis quoque administrandum esse, Auctor perhibet,
 quod etiam ab Apostolis primisque Christianis factum esse, non
 dubitat. Ex hisce vero illud sequi affirmat, ut Baptismus iis
 tantummodo impertiatur, qui fidem Christianam amplectuntur;
 non vero ad liberos posterosque eorum, in eadem ecclesia na-
 tos, eandemque fidem amplectentes, extendatur. Quare ne-
 que solis Clericis, exclusis laicis, Sacramenti hujus dispensatio-
 nem competere contendit; quanquam, decori causa, a nonnul-
 lis ecclesiis privilegium hoc illis sit concessum. Quod vero de
 Baptismi Sacramento affirmat, neque ab ecclesia istud ordina-
 tum, neque Clericis administrandum concessum esse, illud etiam
 de S. Coenæ Sacramento asserit. More erat inter Judæos rece-
 ptum, ut, peracta cœna, panem frangerent, fractumque per
 mensam distribuerent, cum quo pane unicuique convivarum
 poculum, vino repletum, porrigebatur. Quo ritu sicuti cœ-
 næ finis imponebatur, ita Deo quoque, conceptis precibus,
 gratiæ pro præstitis beneficiis agebantur, qui simul imploraba-
 tur, ut eos iisdem beneficiis amplius dignari, atque ita gubernare
 eos, vellet, ut bene iis uti haud intermittant. Christum igitur,
 quando cum discipulis suis pascha celebrabat, secundum hunc

inter

inter Judæos receptum morem, panem vinumque iis distribuiffe, nihilque adeo in hoc ritu mutasse, perhibet, præterquam quod discipulis suis injungeret, ut calicem, qui a Judæis populum gratiarum actionis vocabatur, in nomine suo, id est, in testimonium fidei, ac professionis doctrinæ ejus, exhaurirent. Speciatim vero id jussisse Christum ait, ut, quando e poculo hoc biberent, in memoriam sibi revocarent, quod ipse, amore erga humanum genus ductus, cœlestem doctrinam, a se annuntiatam, morte, quam perpeffus fuit, confirmaverit: quare, cum hunc ritum celebraret, eum tanquam suorum patremfamilias, minime vero ut episcopum seu sacerdotem, se gessisse. Hunc ritum deinde in copiosiores ecclesias, & primum quidem in Corinthiacam, quanquam sine ullo ab Apostolis facto mandato, introductum, & posteaquam demum ad Clericorum manus pervenit, ab iis in mysterium statim conversum esse, nugatur. Nos igitur, ex Philosophi hujus mente, ab iis, quæ circa primam hujus Sacramenti ordinationem observabantur, tam longè recessimus, ut vix ac ne vix quidem, quid nobis cum Christo & Apostolis ex hoc ritu commune remanserit, possit dijudicari. Apostoli in S. Cœnæ administratione panem adhibebant tenuem, facileque confringendum, quo quidem, Christi pro nobis fractum esse corpus, significabant; nos vero utimur pane duro, qui, cum manibus comminui non possit, in partes est secandus. Apostoli azymum panem, ad sinceritatem veritatemque adumbrandam, sumebant; nos vero fermentatum usurpamus. Apostoli, ritum hunc religiosum esse, asserbant, quem cuius patrifamilias in-domo sua celebrare erat licitum; ast Clerici ritum hunc templis vindicaverunt, in quibus raro veram amicitiam mutuamque consensum coli, Autor calumniatur. Apostoli ritum hunc a fratribus suis, laicos puta, observari voluere; Clerici vero peculiarem, eandemque mysterij plenam, actionem, quæ necessarium gratiam assequendi medium contineat, ex eo fecerunt. Apostoli æque ac ii, qui prioribus post C. N. Seculis vixere, Christiani, vinum aqua miscebant, ad aquam & sanguinem, quorum utrumque ex Christi latere perosso profluxit, significandum; nostræ vero ætatis Clerici merum vinum adhibent.

Uz a

Ut

Ut vero, quæ hæcenus garrierat Autor, in compendium reduceret, hanc calumniarum suarum summam exhibuit: omnes ritus, qui Apostolorum ætate, nec ita multo post, circa S. Cæsarum administrationem observati fuere, a Clericis esse abrogatos, eorumque loco proprias illorum mutationes & fragmenta introducta atque substituta. Hinc ad doctrinam de S. Baptismo, qui ei novum quoque Clericorum fragmentum audit, revertitur. Inter Judæos mos ille vigeat, ut corpus aqua sapienter abluerent, idque eam præcipue ob causam, quoniam ad scabiem & lepram valde erant proclives. Quæ cum inter Christianos cesset causa, neque iis opus esse nugatur, ut corpus aqua frigida, seu baptismi aqua, abluant. Ita vero omnem exæte pudorem necesse habet is, qui sanctissimas religionis Christianæ doctrinas & cerimonias aliorum exponere ludibrio sibi proposuit. Quid igitur mirum, quod sceleratus hic homo Angliæ, tantam animos hominum occupasse, audacter pronuntiet, lethargiam, (ejusmodi enim vocabulum præfractæ frontis virum decet,) quæ alia ratione removeri nequeat, quam si acerbo utatur & mordaci scribendi genere. Egregie hoc ipsum adhibet, quando de cunctis publico, Deo præstando, deque Verbi divini ministris, in quos atram bilem effundit, & quos, quæcunque agunt, auri sacra fæce adductos, agere, nefarie nugatur, verba facit. Ejusmodi vero qui præditus est animo, ab eo alia, quam ab Autore suppeditata est, religionis Christianæ notio expectari nequit. Est vero ipsi religio revelata, vel, uti loqui ei placet, *Christianismus sacerdotalis*, fides, ejusmodi doctrinis præstita, quæ nullo modo possunt intelligi, & de quibus adeo nulla formari potest notio: exferitque se hæc religio in eorum usu mediocri, in quibus nullus naturalis, seu rationalis, nexus, nullusque ad propositum finem respectus, datur. Hæc si nimis longa cuiquam videatur definitio, brevior ipsi ad manus est, ita concepta: Religio Christiana mystica est ad salutem via. A doctrina de Sacramentis ad redemptionem a Christo factam progreditur, de qua ut mentem suam eo melius exponere possit, antea de lege Judæorum & propitiatione per sanguinem præstanda disserit. Ipsa sacrificia pœne loco Judæis injuncta esse affirmat; hacque occasione eos, qui sacrifi-

ficia loco vitæ peccatoris accepta esse perhibent, acriter
 tringit. Jam quoque ad primogenitorum redemptionem
 venit, hancque proponit quætionem: utrum, cum Deus Le-
 s masculos loco primogenitorum masculorum acceperit, hi
 ratione a morte & tyrannide fuerint liberati, an vero con-
 ea prosperitate & felicitate privati. Hic, a libertate & privi-
 is Levitarum eos quidem liberatos, simul vero in eam, cui
 qua gens Judæa subiecta erat, miseriam atque servitutum
 rufos esse, respondet. His igitur præmissis, ipsam de re-
 tione per Christum facta doctrinam pertractare aggredi-
 . Quod dum facit, hostilem in Christianam religionem anim-
 um novis speciminibus prodit. Statim enim sub initium hu-
 pertractationis calumniatur, voces, *sacrificium, oblatio pro*
catas, expiatio, propitiatio, redemptio, sæpius in sacris liti-
 , respectu ad Christi mortem habito, occurrentes, quoniam
 plurimum sensu nimis stricto accipiuntur, omnia totius Chri-
 anismi systemata vehementer perturbasse, id quod ab eo tem-
 ore factum esse nugatur, quo viri docti congruum duxere,
 ysterium scientiamque quandam occultam ex iis fingendi. De-
 de asserit, Deum personas non accipere, sed, quicumque eum
 met, justeque agit, ex quacunque prognatus natione, cu-
 scunque sit ætatis, vixeritque sub Evangelio, an minus,
 am fore Deo acceptum. Quæ cum ita sint, haudquaquam
 pus esse dicit, ut communem illam Judæorum hypothesin de
 tisfactione pro peccatis præstanda arripiamus. Nimis enim
 gidum ipsi videtur, affirmare, quod Deus infontem loco son-
 um puniverit, delictaque commissa condonet, propterea,
 quod persona innocens ea, quæ rei perpeti debuerint, sit
 verpeffa. Deum abunde testatum esse, quod peccata sub nulla,
 nisi poenitentia, ab ipso peccatore suscepta, conditione re-
 nittere, eumque, qui, poenitentiam agens, revertatur, rejicere,
 volit. Quæ cum æterna & immutabilis Dei lex sit, in ratio-
 ne & revelatione fundata idem esse affirmat, utrum Christus
 passus & mortuus fuisset, an minus. Christo enim, quæ fecit
 & passus est, sui potius causa sustinenda fuisse. Cum enim
 ex liberrima voluntate opus illud, cujus causa missus erat, su-

sceperit, eum quoque ad obedientiam, hoc in opere peragendo præstandam, non secus ac nos pro virium nostrarum modo obligatum fuisse asserit. Quare Christus ipse mortem suam tanquam propitiationem & expiationem pro peccatis mundi conditionemque salutis generis humani sine qua non, considerasse ei videtur. Quod enim nisi fecisset, eum neque repetitis frequenter vicibus, neque tanto animi ardore, Deum precibus imploratum fuisse putat, ut ejusmodi tentationibus ipsum tradere, tristitiæque illud poculum ab ipso, si fieri posset, auferre, velit. Ut vero, quæ tuetur, asserta impia specie quam commendat, omnia religionis mysteria meram esse allegoriam secundum literam intellectam & applicatam, seu, quod idem est, falso applicatam, & prorsus non intellectam, qua est veritate, affirmat. Quæ si admittatur assertio, tunc facili negotio, quæ alias obverti possent, objectiones corrumpere possent. Quodsi enim quis ex eo quereret, qui fiat, ut in Novi Fœderis tabulis mortis Christi mentio sæpius injiciatur, eaque tanquam *propitiatio, expiatio, redemptio, redemptionisque pretium*, represententur, ei Philosophus hic responder, *significativo hoc sensu* fieri, hisque indigari vocibus, Christum, qui *veram mundo* annuntiavit religionem, martyris instar sanguine suo eandem confirmasse, hocque adeo facto optimum de religionis Christianæ veritate testimonium edidisse, simulque demonstrasse, quod neque imponere hominibus, neque emolumentum vanum capere, intenderit. His jactis fundamentis, quem *verum & genuinum* mortis Christi finem, beneficiaque ex illa in nos *redundantia*, esse putat, edisserit. Quod dum facit, tam generosam atque liberalem se præbet, ut, si id non assequatur, ut *orthodoxi Christiani* nomen ipsi tribuatur, tamen, qui ipsi videtur honorificus, Deistæ Christiani titulum non aspernetur. In quem vero Christus veræ religionis causa mortuus est, finis hic ex mente Autoris est: 1) ut hac ratione, dum ad Patris cœlestis voluntatem totum se componebat, eminentissimo modo suam erga Deum obedientiam demonstraret, simulque summum illud honoris atque remunerationis, cujus causa omnes illos cruciatus suscipiebat, fastigium assequeretur; 2) ut absolutam Dei auctoritatem,

primulum

mum a partium studio alienum, justitiam ejus haudquaquam
 stendam, necessitatemque obediendi perfectissimam, quæ
 idem præmiorum condiciones omnibus hominibus, omni
 te, in omnibus actionum circumstantiis, injunctæ erant, evin-
 ret atque demonstraret. Ex qua Christi obedientia 3), tan-
 am ex illustri exemplo, nos discere posse ait, Deo omnino
 edientiam præstari posse, nosque, si auxilio ad eam decla-
 ndam opus nobis sit, a Deo illud esse consecuturos. 4)
 orte Christi, ejusque obedientia, ostendi & commendari nobis,
 rhibet, maxima illa commoda, absolutamque necessitatem,
 ia obstringimur, ut in Dei voluntate acquiescamus, & ab ea
 endeamus: simul vero precum efficaciam & effectum, sapien-
 am quoque, & emolumenta, quæ in respectu ad futuram vi-
 m cum ejusmodi acquiescentia in voluntate divina sunt con-
 ncta, commonstrari allerit. Hac occasione fuse copioseque
 e libertate actionum humanarum, & providentia divina, disse-
 t. Qua dissertatione finita, doctrinam de satisfactione aggredi-
 ir. Eam vero præfracte negat, hac commotus ratione, quo-
 iam alter alteri merita sua conferre non possit. Præmia enim
 enasque, quæ personis competunt, cum ipsis, ab illis susce-
 ptis, actionibus artissimè connexa esse ait. Christum vero suo
 os docuisse perhibet exemplo, quod unica illa, Deo placen-
 i, ejusque obtinendi favorem, in eo posita sit ratio, ut per-
 ectum ei præstemus obsequium, & in ejus voluntate placide ac-
 quiescamus: quæ si non observentur condiciones, Deo nos con-
 siliari haud posse. Christum igitur, quanquam a peccatis esset
 mmunis, legi tamen, perfectissimam postulanti obedientiam, se
 ubjecisse, hacque adeo ratione peccatoribus se ipsum annu-
 merasse. Quo modo si mors Christi explicetur, eam nulla ra-
 tione pœnam dici posse judicat. Cum enim Christus libere
 voluntarieque, ut servus, Deo subjectus, ageret, respectu si-
 mul ad maxima amplissimaque præmia promissa habito, in-
 de sequi, ita eum esse punitum, prouti vir probus, qui, dum
 Deo obsequium exhibet, se ipsum abnegat, punitus dicitur.
 Quare Christum, cruci affixum, vitam suam eum deposuisse
 in finem ait, ut omnem justitiam impleret, exemplum perfe-
 ctissimæ

diffimæ nobis præberet obedientiæ, regnum gloriæque ipsæ promissam consequeretur, seque adeo ipsum ducem constimeret novæ œconomiz, sub qua, qui vivunt, homines eadem pietatis & sinceritatis via coram Deo justificantur, simulque, maximis propositis motivis, ad mundanis cupiditatibus valedicendum, & exemplo Christi, frugaliter, juste, pieque, in hoc seculo vivendum, excitantur. Quam suam mentem fufius edifferit, simulque ad doctrinam de lapsu diabolorum & hominum divagatur, quem quidem iterum more suo, proterve, impie, & contra clarissima S. Scripturæ testimonia, exponit. Sed nimiam excresceret hæc epitome, si, quæ, cum de hac doctrina, tum de natura sacerdotii Levitici, ejusque origine & autoritate, de conditione gentis Judaicæ, & quæ fuit œconomia sub lege *Mosæica*, de sensu librorum a *Mosè* conscriptorum, de vaticiniis dono, Prophetis a Deo concessis, de sensu vaticiniorum, ab illis editorum & consignatorum, de ordine & scholis Prophetarum, de Regum apud Israelitas origine, de causis, ob quas a Judæis in crucem actus est Christus, de septuaginta hebdomadibus, a *Daniele* commemoratis, de ecclesiæ, prioribus tribus post C. N. Seculis vigentis, facie & statu, de natura & indole Christianismi, quem religionem naturalem, magis perspicue expositam, & fortioribus motivis suffultam, esse perhibet, de æternitate poenarum infernalium, quam prorsus negat, temeraria loquacitate effutit, enarrare vellemus. Quam hostili enim in religionem Christianam animo niger hic Philosophus, bonis omnibus merito cavendus, præditus sit, ex iis, quæ ex detestando hocce, flammis ignique digno, libro hæcenus a nobis allata sunt, quemlibet æquum & pium rerum judicem abunde satis intelligere arbitramur.

TRAITE' DE LA JUSTIFICATION DU PECHEUR
devant Dieu, &c.

hoc est,

TRACTATUS DE JUSTIFICATIONE HOMINIS
peccatoris coram Deo, in quo simul natura,

us,

is, & necessitas, bonorum operum, a lapsu inde bonis, examinantur, Autore PHIL. NAUDÆO, patre, Prof. Math. & Regiæ Societatis Berolinensis Membro.

Lugduni Bat. apud Jo. Arnoldum Langerak, 1736, 8.

Alph. 1 plag. 3.

Articulus de Justificatione ob singularem præstantiam, & constantem cum omnibus reliquis Theologiæ doctrinis neminem, a multis lapsi Lydii religionum reputatus, a *Luthero articulus stantis & cadentis ecclesie* dictus est. Quare Autori iam doctissimo dignus visus fuit, qui in singulari Tractatu de isto explicaretur, & ad lancem sacrarum literarum sollicitè exiret. In sensu ergo non grammatico aut philosophico, sed forensi, uti par est, accepta vox *Justificatio* Autori notationem aut sententiam iudicis, accusatum absolventis, & pœna, *ita multari* debebat, *liberantis, immo beneficia ipsi adjudicantis, qualia iusto tantum, qui nunquam legem violavit, sed obedit semper omni fide omnibus præceptis magistri sui, tribuenda sunt.* Quæ genuina vocis acceptio adversus *Arnaldum, de Beauveu,* & Pontificios, ex *Claudii Tractatu de Justificatione* uberius defenditur. Rem vero ipsam orditur Autor exponendo justificationem hominis, in statu adhuc innocentie constituti, quam nostra justificatione longe diversam, atque ex operibus primi hominis utique repetendam, asserit. Deinde, cum sine ratione iusta absolvi nemo valeat, quod tamen Sociniani de homine coram Deo justificando somniant, necessitatem sibi impositam vidit Autor, illico adjiciendi, quæcunque ad explicandam rem faciunt. De *Adoptione* igitur primo loco agendum putavit, quam quidem justificationis synonymum dici a Reformato, non miramur, etiamsi a doctoribus nostris effectibus demum justificationis annumeretur. Ceterum hanc materiam, pro more suo, solide & cum cura pertraxit Autor. Sequuntur illam materiam non minus præstantes, quarum prima est de *passione æterna inter patrem & filium* circa medium salvandi homines.

Pag. 5.

39.

51.

A a a a

In

- In qua pactione pater sistitur consultans de modo salvandi & reparandi rebelles, Filius sistitur interveniens, atque offerens se mediatorum, *viritimque nominans illos peccatores, quibus per adoptionis acquisiturus erat.* Tum pater rursus proposuisse dicitur conditiones, ex parte redemptoris requisitas, quas implere promisit filius, vereque obedivit. Jungitur doctrinae huc
- Pag. 100. dogma de *Fœdere gratiæ*, intuitu motivorum, conditionum, & executionis, mere gratiosæ, & a solo fœdere operum, quod ante lapsum erat, distinguendo. Et, cum istud Fœdus nostris
122. temporibus *Novum Testamentum* dicatur, octo hujus appellationis subjiciuntur rationes: 1) quia per mortem ipsam testatoris ratum sit habitum, quod ante in typis fuerat; 2) quia doctrina salutis in hoc novo fœdere multo plenior & magis perspicua, non sub umbris amplius, uti olim, sed lucernæ instar, locum obstarum illuminantis, apparuerit; 3) quia Verus istud Testamentum præter spirituales promissiones multa temporalia divini amoris documenta continuerit, ut possessionem terræ Canaan; *Novum* vero ad terrestria plane non ducat, sed ad spiritualia sola, & æternam possessionem cœlestis Canaan; 4) quia in hoc *Novo* Testamento omnis cultus Deo præstetur spiritu, sine umbris & ceremoniis; 5) quia non, ut verus istud, unam gentem Judaicam respiciat, sed totum terrarum orbem; 6) quia major magisque admiranda donorum spiritualium mensura ecclesiæ data sit post ascensionem Servatoris; 7) quia major etiam vis & efficacia horum donorum spiritus illuxerit, quandoquidem innumeras converterit gentes; 8) quia denique, cultu Levitico ejusque sacerdotibus abrogatis, Evangelii ministros constituerit Deus, & loco ceremoniarum *Mosaicarum* omnia spiritu & veritate peragi jussit.
149. His expositis, distinguitur inter imputationem & justificationem, nec non inter nudam peccatorum remissionem & justificationem. Imputationem quippe justitiæ Christi beneficium multo amplius esse Autor monet, quam justificationem. Illam enim causam esse omnium bonorum, quæ a Deo accipiuntur per meritum Christi & in hac & in altera vita, & ante fidem & post fidem; hanc vero nihil aliud esse, quam effectum fidei. Illam etiam niti æterna pactione, inter patrem & filium facta, atque illico

u fieri ; hanc autem, nempe justificationem, fieri per justum quod Dei judicium sententiæ instar in foro lææ, postquam eis sincere accepit satisfactionem & justitiam Christi. At nunc peccatorum remissio ab ipsa justificatione ideo hic discernitur, quia non modo detur justificatio sine remissione peccatorum, quemadmodum ipse Deus & Christus justi pronuntiantur, sed quia etiam detur remissio peccatorum sine omni justificatione, quemadmodum *Barrabas a Pilato* contra omne jus æna liberatus est. Transit deinde Autor ad imputationem ipsam enucleandam, quam ita factam esse docet, ut Deus filio suo imposuerit peccata *electorum*, quibus salutem acquisiverit mediator sine omni conditione vel fidei, vel operum. Per fidem imen justificari electos concedit. Quod ubi fiat, Deum justificantem putat hominem ab omnibus peccatis & præteritis & futuris expiatum declarare; neque tamen exinde sequi, ut homo justificatus non opus habeat pœnitentia, nec ob peccata pati aliquid teneatur. Quæ sequuntur, paginæ doctrinam *Pauli* Apostoli de Justificatione exhibent, atque simul docent, quid sit ex operum, quid opera legis, quid fides in Articulo Justificationis. Tres adversarios aggressus est Apostolus: *Paganos*, qui virtutibus suis felicitatem æternam, qualem scilicet sibi imaginabantur, consecuturos sese sperabant; *Judaos hæreticos*, qui, cum primis magno isto expiationis die-annuo peccata omnium Israelitarum expiari, cetera, si qua supersint, per mortem tolli, credebant. Inde non tantum vox eorum consueta: *Kaphramita*, quod significat: *mors sit expiatio*, sed etiam, quando de scelerato supplicium sumebatur, commune votum: *Mors ipsius sit expiatio peccatorum ejus, & peccatorum omnis populi Israel.* Idem Judæi vitam æternam credebant comparari meritis operum, Deumque eum in finem multiplicasse leges suas, ut, qui observet istas, abundanter mereri possit. Tertium genus adversariorum, cum quibus congruendum erat Apostolo, *Christiani* quidam *Judaizantes* constituebant, qui justitiæ Christi jungere volebant leges *Mosaicæ*. At horum omnium nugas atque errores uno icu repressit *Paulus*, cum quo Autor noster per *legem operum* intelligit omnem legem, quæcunque ab homine requiritur

Pag. 165.

184.

203.

229

248.

251. *quirit opera tanquam conditiones acquirendi jus ad remissionem peccatorum; per opera legis autem omnem actionem, a lege prescriptam, & cum in finem praestitam, ut per illam vel ex toto, vel in parte, acquiratur remissio peccatorum, & jus ad vitam aeternam:*
268. *per fidem denique intelligit fugam animi anxii & humilis: ad misericordiam Dei, quo sensus miseriae, peccati, atque interitus nostri, nos ducit; spemque simul consequendi hanc misericordiam mediante redemptore; praeterea autem humilem atque non factam apprehensionem salutis, a Deo in Jesu Christo, filio suo, obicit conjunctam cum animo gratissimo, gratis omnia data esse agnoscente. Tres vero hujus fidei justificantis gradus constituit Auctor, preparantem, justificantem, & consolantem. Prioris duos necessario requirit ad statum salutis, tertium nonnunquam abesse fatetur. Primus gradus fidei est in pectore fideli, & sanguine ut fidem suam firmet, parato. Confessio ejus haec est: Credo, Jesum Christum, filium unicum Dei, verum Deum & verum hominem in una persona, venisse in mundum, ut redimeret peccatores, quorum ego maximus sum. Abundans peccata, sunt grandia & innumera. Credo ego & persuasus sum artissime, Jesum morte sua justitia divina ita abunde satisfecisse, ut bonae justitiae & sanctitatis restitui, & non unus peccator, sed omnes simul, salvari possint. Accedit deinde alter fidei gradus, additque haec: Jam vero verbo Dei & propria experientia doctus sum, me spiritualiter esse miserum, caecum, nudum, hostem Dei & cogitando & agendo, aeterna damnationis reum. Depressus hac cognitione mei, toto pectore amplector Jesum, redemptorem meum omnibus numeris absolutum, a quo ipso invitatus accedo, meque totum trado ipsi, & confido, fore, ut gratia ejus & infinitis meritis justificatus evadam, sanctus fiam, & gloriae reddar particeps. Facebant quaevis alia, in quibus praeter ipsum quaeritur salus! Facebant mea vires, quae nulla sunt! Facebant mea opera, quae imperfecta plane sunt! Ego apud animum meum constitui, usque ad mortem unice fidere meritis & justitiae Servatoris ad obtinendam non tantum remissionem peccatorum & salutem, sed & fidem, spem, caritatem, & perseverantiam in unione cum ipso, & tandem aeternam gloriam cum omnibus ejus beatis & sanctis.* Tertius gradus

idus si adest homini, sequentem in modum, ex mente Au-
 is nostri, sese exferet: *At, inquiet homo, cum ego jam in
 Tore meo famem sentiam & sitim acquirendi justitiam Servato-
 , nullus plane dubio, quis salutaris ista fames sanguine ejus
 hi parta & per Spiritum S. excitata sit. Unde colligo, Jesum
 ristum, qui mortuus est pro omnibus illis, qui hereditatem ac-
 dere debent, mortuum etiam esse pro me in individuo, me re-
 misse, mihi peccatorum veniam acquisivisse. Persuafus itidem
 m, Jesum Christum comparasse mihi una cum favore patris san-
 ificationem Spiritus & cordis, ita, ut peccata, qua vel ex in-
 ermitate, vel precipitantia, committi in posterum a me queant,
 nteaturus sit sanguis Servatoris. Sentio jam amorem Dei mei.
 entio spiritum adoptionis, qui clamat Abba, quique me ducet,
 e graviter offendam. Jam crucifixus sum mundo. Jam nihil
 e separabit ab amore Dei, qui est in Christo Jesu, domino meo.
 Dea sit laus, honor, & gloria, &c. Præter hos gradus fidei ju-
 ificantis placuit Viro doctissimo eandem fidem comparare ar-
 ori, tres ramos habenti, quorum quisque suis gaudeat ra-
 nusculis. Primus fidei ramus, qui interdum etiam in malis
 st hominibus, semper vero in fidelibus, est *cognitio veritatis*.
 Ejus ramusculi duo sunt: 1) intelligentia veritatis salutaris, qua
 it, ut clare percipiatur & cognoscatur; 2) acquiescentia in hac
 veritate, qua fit, ut recipiatur, & publica confessione declare-
 tur. Alter ramus fidei, qui ad solos fideles pertinet, illis vero
 omnibus & semper inest, *ardens est & non fucata fuga ad mi-
 sericordiam Dei in Christo Jesu*. Ejus ramusculi sunt quinque:
 1) amor veritatis; 2) admiratio ingentis amoris & potentia, qui-
 bus gavisus est Servator ad salvandos peccatores, glorificandum
 Deum, & perfectiones virtutesque ejus collustrandas; 3) desi-
 derium ardens & maximum possidendi gratiam salutarem in Je-
 su Christo; 4) traditio sui ipsius, facta Servatori, cui confidi-
 mus unice, ut per ipsum salvemur; 5) amor supremus erga
 Deum in Christo Jesu, quo permoti curam divini honoris &
 nostræ salutis præferimus omnibus aliis rebus. Tertius fidei ra-
 mus, qui ad solos fideles pertinet, neque tamen in omnibus
 est, neque semper, neque eodem semper gradu & evidentiali*

Pag. 277.

est certitudo salutis & sensus gratiæ divinae, quam obtinimus. Tres ab hoc ramo dependent ramusculi: 1) asseverantia & fiducia in Deo & Jesu Christo, filio ejus, quando consideramus, ipsum nobis non modo vere acquisivisse finem, nempe salutem, sed etiam media, quæ ad finem ducunt, & quæ sunt fides, pietas, remissio peccatorum, relevatio a lapsu, perseverantia fidei, uno verbo, justitia, sanctificatio, redemptio; 2) libertas à omni terrore & timore servili, qua fit, ut nec infernus, nec damnatio, nec mors, nec ira Dei, amplius horreantur, sed ut timore filiali vereamur, ne peccatis offendatur Deus, quem amamus, honoramus, & ex imo corde veneramus; 3) gaudium & tranquillitas mentis, pax, & spiritualis victoria in Deo nostro Salvatore. Sanioribus Pauli Apostoli doctrinis de fide justificante nequaquam repugnat *Jacobus* in Epistola. Ut ergo ambo sancti viri conciliari possint, duas species justificationis constituit Autor, unam peccatoris, alteram hominis jam justificati a peccatis, & regeniti. Hanc justii hominis justificationem non fieri dicit coram tribunali Dei, sed in foro conscientiæ, coram fidelibus, & olim coram angelis & fidelibus cunctis, *Matth. XXV, 31*. Eam igitur peragi docet operibus, quæ coram hominibus tanquam testibus fiunt. Atque intuitu horum fructuum & documentorum fidei formaturum olim esse Servatorem in extremo judicio sententiam suam. Duplex ergo hic statuitur justificatio: altera, quæ consistit in remissione peccatorum & dono justitiæ ad salutem; altera, quæ consistit in vita sancta, ut ambulemus in omnibus præceptis domini, & fidem nostram a suspensione hypocriseos & falsitatis liberemus. Postremam hanc requirere *Jacobum*, longe tamen diversam ab ista justificatione operum, quam ecclesia Romana urget, sententia est Viri doctissimi. De necessitate quoque bonorum operum ut ageretur, ordo requirere videbatur. Quare, refutata doctissimi *la Placette* in Tractatu de bonis operibus sententia, usum bonorum operum in fœdere gratiæ, & veros illorum effectus, respectu Dei, proximi, & hominis ipsius, Cl. Autor ostendit. Atque, ut ne dubitare quis posset, hanc, quam ipse profitetur, esse communem Reformatorem sententiam, ex Confessionibus ecclesiarum,

Pag. 294.

312.

339.

n, Bohemica, Helvetica, Basileenſi, Anglica, Scotica, & gica, immo Auguſtana etiam, varia, eaque ampliffima, teſtimonia collegit. *Lutherum* ipſum, ejuſque veros aſſeclas, in hoc Pag. 352. articulo puriffimam veritatem docuiſſe, facillimo negotio lar-
nur. Nolumus tamen ita rem intelligi a Cl. viro, ac ſi in
inibus hujus Articuli doctrinis aliquando cum Reformatis fe-
ſint Theologi Lutherani. Meminerit, quæſumus, eorum, quæ
ſe in hoc libello paſſim docuit, de Chriſto pro ſolis electis
ortuo, de juſtificatione electis tantummodo exſpectanda, de
putatione peccatorum, quæ in infantibus non ſit effectus cor-
ruptæ a nativitate naturæ, & quod Deus nunquam remiſſionem
peccatorum largiatur homini, niſi quem ſimul vita ſancta exor-
atum conſervet. Quis unquam *γνῶσις* Lutheranorum hiſ
ſenſum præbuit? Itaque, ſi ejuſmodi veritates, de quibus
unquam non liſ fuit & controverſia inter Lutheranos & Refor-
natos, in Articulo de Juſtificatione ſuum ſibi vendicant lo-
rum, dici atque nequit, conſenſiſſe aliquando in eo utroſque
venitus, & hanc unicam ob cauſam Lutheranis dextram frater-
nitatis offerri a Reformatis poſſe. Poſtrema libri capita con-
troverſias tractant, ab Autore motas partim doctiſſimo *de Beau-*
lieu ſeu *le Blanc*, quem Arminianorum errorum inculpat, & fuſe
refutandum ſibi ſumit, partim celeberrimo *la Placette*, qui me-
ritum *paſſi & congrui* operibus tribuit, fidemque conſiderat ut
conditionem, qua juſ ad ſalutem acquiratur. In *Capite* penul-
timo circa librum *D. Scotti*, Angli, quem inſcripſit: *Tractatus*
de vita Chriſtiana, quædam monentur. Divinare ſcilicet ne-
minem lectorum poſſe ait, cui eccleſiæ addiſtus ſit libelli Au-
tor, utrum ſit Arminianus, an Socinianus, an Reformatus,
ſiquidem vel parum vel nihil de Jeſu Chriſto, & de efficaciã gra-
tiæ divinæ, dicat. Notatu etiam digniſſimum eſſe, quod ea
operis pars, quam ipſe *Scottus* præſtantiſſimam arbitretur, nullibi
in Scriptura ſacra fundamentum inveniat. Iſthæc viri ſententia,
de qua Autor potiſſimum loquitur, ſequens eſt: *Exercitium*
virtutum Chriſtianarum in terris eſſe præparationem plane ne-
ceſſariam, ut felicitatis in cælo capaces reddi, atque ad illam ad-
mitti, queant homines; ita, ut homo moriens ſine ſancto illo vir-
tutum

354.

421.

445.

tutum habitu nihil in paradiso inventurus sit nisi displicens
 & inamatum. Immo ejusmodi hominem, si pernes ipsam
 potestas eligendi sortem, quam velis, electurum esse debentis
 Pag. 458. civitatem in inferno, utpote sui similem. In ultimis paginis de-
 let Autor de tristi statu ecclesiarum, in quibus unusquisque
 de perversis hominum moribus acerrime queratur, nemo de
 negligentia dogmatum & doctrinæ salutaris, cum primis doc-
 trinæ de Justificatione per fidem sine operibus. Documenti
 476. b. co proponuntur & refutantur verba cujusdam ministri ecclesie
 alias eloquentissimi, qui non erubuerat pro concione publice
 exclamare: *Dico intrepide: Misericordia Dei plures homines
 damnat, quam ejus justitia.* De omni possibili horum verbo-
 rum sensu postquam varia ratione disputaverat Autor, dictio-
 nem nihilo secius istam quovis modo plane improbat, & facti
 ad veros ministros ecclesie provocatione, totum Opusculum,
 multa doctrina & bono ordine conscriptum, finit.

PETRI GERIKE, MEDICI PROFESSORIS IN
Academia Julia, & Soc. Reg. Scient. Berolin. So-
dalis, Fundamenta Chymie rationalis.

Berolini & Lipsiæ, apud Jo. Andr. Rüdigerum, 1740, 8.

Alph. I plag. 4.

Purum adhuc Chemici de arte sua in veram *Systematis* for-
 mam redigenda cogitarunt. Plerique eorum libelli id ha-
 bent vitium, ut veras fixasque notiones, atque alia certa funda-
 menta, maxime vero prima illa, unde rationes recte deduci
 queant, non exponant. Horum etiam omnium & reliquorum,
 quæ ad Chymiam pertinent, pauca in eum ordinem digesta, at-
 que ita inter se connexa, inveniuntur, ut sine tædiolis repetitio-
 nibus, & iniquis fere postulatis, vel saltem non recte prius con-
 stabilitis, res distincte proponere, & quodammodo curate de-
 monstrare, vel sine erroris periculo certo ad inveniendam alia no-
 va iis uti, liceat. Bene igitur de hac arte meruit Cel. Autor,
 quod his vitiis mederi, & quæ in illa vaga erant ac dispersa,
 ad certum aliquem ordinem revocare, ac perpetuo inter se
 nexu

u sociata, ad scientiæ dignitatem magis magisque provehere, illo hoc, ad erudiendos tirones potissimum edito, elaboravit. hinc ante oculos methodum Mathematicorum, quam suam methodum mathematicam dicere non audeat. Neque enim eam patitur rerum chemicarum, prout nunc quidem se sent, conditio; & si vel maxime eam admitteret, ex aliis rationibus nostro nondum tempore in usum esset vocanda. erim spartam hanc suam Cl. Autor egregie ornavit. Quicquid in Chemia repertum fuit, ex præstantissimis scriptoribus legit, ad veras suas rationes, ope imprimis Physicæ, tum & liquæ Philosophiæ, revocavit, singula apte inter se colligavit, ea, quæ antecedunt, rationem sequentium in se continerent, & facilliora ex facilibus intelligerentur, perspicuo præter hæc ad rem accommodato dictionis genere usus. Ita igitur rationes suas iniit, ut in *Prolegomenis Cap. 1* de Chemia in genere ageret, & *ap. 2* ejusdem originem & progressum persequeretur, sed ad ætatum tempora, quibus renata sunt literæ, narrationis filum duceret. Velut in nuce hic ea exhibentur, quæ *Conringius* atque *borrichius* latius exposuerunt. Vidit Autor noster, pro ea, quæ ipsi propria est, solertia, id sibi opus esse, ut, priusquam veras mutationum chemicarum rationes erueret, permultas corporum proprietates, aliquantum enuclearet, id quod *Sect. 1* ope Philosophiæ naturalis, præsertim ut ab *Illustri Wolfio* traditur, præstitit. Quapropter *Cap. 1* corporum divisibilitatem, elementa, & mixtionem, *Cap. 2* eorundem soliditatem, fluiditatem, & gravitatem, *Cap. 3* illorum, præsertim mixtorum, materiam diversam, formam, & differentiam essentialem, *Cap. 4* durtiem, elasticitatem, & nonnullas adhuc alias corporum affectiones, accurate exponit. *Sectio II* elementa corporum, vulgo ita dicta, complectitur. Metaphysica elementa, etiamsi genuina sunt, huc tamen non pertinent. Physica autem, aer nimirum, ignis, aqua, & terra, cum magnam quandam simplicitatem præ se ferant, & nisi omnia corpora ex iis coaluerunt; quemadmodum *Aristoteli* placuit, in resolutione tamen plerorumque corporum in conspectum veniant, utique in Chemia diligentiori examine Cl. Autori digna esse videntur. Atque ob similes fere

Bbbb

rationes

*tutum habitu nihil in paradiso inventurus sit nisi displicens dei
 & inamatum. Immo ejusmodi hominem, si penes ipsam fore
 potestas eligendi sortem, quam velit, electurum esse habentius fa-
 cietatem in inferno, utpote sui similem.* In ultimis paginis ce-
 let Auctor de tristi statu ecclesiarum, in quibus unusquisque
 de perverſis hominum moribus acerrime queratur, nemo de
 negligentia dogmatum & doctrinæ salutaris, cum primis doctri-
 næ de Justificatione per fidem sine operibus. Documenti b-
 co proponuntur & refutantur verba cujusdam ministri ecclesie,
 alias eloquentissimi, qui non erubuerat pro concione publicè
 exclamare: *Dico intrepide: Misericordia Dei plures homines
 damnat, quam ejus justitia.* De omni possibili horum verbo-
 rum sensu postquam varia ratione disputaverat Auctor, dictio-
 nem nihilo secius istam quovis modo plane improbat, & facta
 ad veros ministros ecclesie provocatione, totum Opusculum,
 multa doctrina & bono ordine conscriptum, finit.

**PETRI GERIKE, MEDICI PROFESSORIS IN
 Academia Julia, & Soc. Reg. Scient. Berolin. So-
 dalis, Fundamenta Chymie rationalis.**

Berolini & Lipsiæ, apud Jo. Andr. Rüdigerum, 1740, 8.

Alph. 1 plag. 4.

Parum adhuc Chemicum de arte sua in veram *Systematis* for-
 mam redigenda cogitarunt. Plerique eorum libelli id ha-
 bent vitium, ut veras fixasque notiones, atque alia certa funda-
 menta, maxime vero prima illa, unde rationes recte deduci
 queant, non exponant. Horum etiam omnium & reliquorum,
 quæ ad Chemicam pertinent, pauca in eum ordinem digesta, at-
 que ita inter se connexa, inveniuntur, ut sine tædioſis repetitio-
 nibus, & iniquis fere postulatis, vel saltem non recte prius con-
 stabilitis, res distincte proponere, & quodammodo curte de-
 monstrare, vel sine erroris periculo certo ad inveniendâ alia no-
 va iis uti, liceat. Bene igitur de hac arte meruit Cel. Auctor,
 quod his vitiis mederi, & quæ in illa vaga erant ac dispersa,
 ad certum aliquem ordinem revocare, ac perpetuo inter se
 nexu

cu sociata, ad scientiæ dignitatem magis magisque provehere, illo hoc, ad erudiendos tirones potissimum edito, elaboravit. buit hinc ante oculos methodum Mathematicorum, quam suam methodum mathematicam dicere non audeat. Neque in eam patitur rerum chemicarum, prout nunc quidem se vent, conditio; & si vel maxime eam admitteret, ex aliis rationibus nostro nondum tempore in usum esset vocanda. erim spartam hanc suam Cl. Autor egregie ornavit. Quicquid in Chemia repertum fuit, ex præstantissimis scriptoribus legit, ad veras suas rationes, ope imprimis Physicæ, tum & iquæ Philosophiæ, revocavit, singula apte inter se colligavit, ea, quæ antecedunt, rationem sequentium in se continerent, & facilia ex facilibus intelligerentur., perspicuo præter hæc ad rem accommodato dictionis genere usus. Ita igitur rationes as iniit, ut in *Prolegomenis Cap. 1* de Chemia in genere ageret, & *p. 2* ejusdem originem & progressum persequeretur, sed ad ætatum tempora, quibus renatæ sunt literæ, narrationis filum diceret. Velut in nuce hic ea exhibentur, quæ *Conringius* atque *Wriethius* latius exposuerunt. Vidit Autor noster, pro ea, quæ ipsi propria est, solertia, id sibi opus esse, ut, priusquam veras mutationum chemicarum rationes erueret, permultas corporum proprietates, aliquantum enuclearet, id quod *Secl. I* ope Philosophiæ naturalis, præsertim ut ab Illustri *Wolffio* traditur, ræstitit. Quapropter *Cap. 1* corporum divisibilitatem, elementa, & mixtionem, *Cap. 2* eorundem soliditatem, fluiditatem, & gravitatem, *Cap. 3* illorum, præsertim mixtorum, materiam diversam, formam, & differentiam essentialem, *Cap. 4* duritiam, elasticitatem, & nonnullas adhuc alias corporum affectiones, accurate exponit. *Seclio II* elementa corporum, vulgò ita licta, complectitur. Metaphysica elementa, etiamsi genuina sunt, huc tamen non pertinent. Physica autem, aer nimirum, ignis, aqua, & terra, cum magnam quandam simplicitatem præ se ferant, & nisi omnia corpora ex iis coaluerunt, quemadmodum *Aristoteli* placuit, in resolutionè tamen plerorumque corporum in conspectum veniant, utique in Chemia diligentiori examine Cl. Autori digna esse videntur. Atque ob similes fere

Bbbb

rationes

rationes operæ is habuit pretium, chemicorum quoque præcipiorum, Salis & Sulphuris, examen hic instituere. Ita igitur hanc operam divisit, ut *Cap. 1* de igne, *2* de aere, *3* de aqua, *4* de salibus, eorumque divisione, *5* de salibus acidis mineralium, vegetabilium, & animalium, & de iisdem salibus in genere, *6* de salibus alcalinis fixis & volatilibus, *7* de salibus neutris, *8* de sulphure & corporibus sulphureis tum vegetabilium, ut oleis, resinis, & balsamis, tum animalium, neque minus de corporibus sulphureis mineralibus, *9* de terra, disquireret. Accesserunt *Cap. 10* corollaria quædam de elementis. Ceterum quorundam tantum mineralium principia libello hoc Autor eruit, omisso examine reliquorum, præcipue metallorum. Re enim accuratius expensa, non reperit, copiosa illa, quæ de istis prostant, experimenta, & processus, ut vocant, fundamenta satis semper firma, & sat multa, præbere, ut de principiis horum corporum quædam affirmare cum certitudine liceat, quod vel antimonii exemplo constet. Deinceps vero existimavit, ea, quæ hoc libro continentur, cognita prius & evicta posse fundamenta aliqua constituere, quibus deinceps doctrina de metallorum & mineralium principiis & mixtione aliquanto meliori cum successu, quam adhuc factum est, superstrui queat. Vetat ipsa libelli methodus, qua omnia inter se arte coherent, & concisè proponuntur, quo minus hinc quædam excerptamus. Id generatim asseveramus, Cl. Autorem eo diligenter respexisse, ut ingenio magis & rationi, quam arti, consultum iret, & Chemicam philosophicam in manus hominum traderet, non librum, qui methodum experimenta chemica capiendi cum omnibus enchiresibus & cautelis inculcaret. Multa, quæ in aliis libris chemicis, quos systematicos vocant, occurrere solent, hic non repetuntur, e. g. de instrumentis chemicis, de menstruis, de igne regundo, de operationibus chemicis, e. g. fermentatione, destillatione, calcinatione, sublimatione, etc. item de modo aquas spiritusque destillandi, vel essentias tincturasque conficiendi, aut varii generis salia calcesque ad leges artis parandi, quorum omnium notitiam, & qualescunque universæ Chemicæ, ut ita dicamus, Empiricæ cognitionem,

mem, nisi lector attulerit, parum emolumenti a lectione
 ius libelli elegantissimi referet, quippe quo rerum chemica-
 rum theoria tantum traditur, & singula ad suas rationes ordi-
 nis non interrupto reducuntur.

EXPERIMENTA ET MELETEMATA DE
plantarum generatione, nec non Cansum pro inve-
niendis refractionum, tum simplicium, tum in lentibus
complexium, foci demonstrationes geometricæ. Autore
JACOBO LOGAN, Judice supremo & Pra-
sidente Concilii Provinciæ Pensilvaniensis
in America.

Lugduni Batavorum, apud Cornelium Haak, 1739, 8 maj.

Plag. 2, cum Tab. æn. 2.

In America etiam suum literarum studiis locum esse, vel hic
 libellus, qui ex ista orbis parte ad nos pervenit, satis de-
 clarat. Illustri Autor, plantarum generationem magis magisque
 exploraturus, varia experimenta cum planta quadam Ameri-
 cana, quæ frumentum Indicum sive Mays vocatur, quam cura-
 tissime instituit, ex illisque liquido & certissime cognovit, quod
 illi jam observarunt, farinam, ex apicibus plantarum evolutam,
 verum semen masculinum esse, quod ad fecundationem uteri
 æminumque necessario requiratur. Primus hujus rei inventor
 esse videtur *Thomas Millington*, Eques auratus Angliæ, &
 Professor Savilianus, qui in hanc sententiam ante vel circiter
 annum 1676 incidit. Quodsi vero ulterius hic generationis
 processus perquiratur, tum quidem factis observationibus con-
 stat, farinæ isti producendæ tenuem admodum a natura ad-
 sideri apparatus, maturatam autem ventis aut aeri, priusquam
 os uteri seu stylum queant attingere, permitti, haud dubie ob
 singularem aliquam rationem, ob quam hic modus a perpetua
 naturæ in aliis lege toto cœlo discrepet, in ovis porro, prius-
 quam a farina imprægnentur, nihil præter liquidum quoddam,
 aut, ut vocat *Malpighius*, colliquamentum, reperiri, in amnio ho-

Bbbb 2

vam

vam moleculam se exserere, quæ totum constituat semen; in hoc semine denique tanquam omnino extraneum & insititum quoddam verum seminulum, seu veram plantulam, comperere. Quibus rationibus inductus Noster, existimat, farinam ideo liberam dimitti, quo ipsissimum hoc verum seminulum in plantulam, extrinsecus in staminibus suis minutissimis, & ob exilitatem quidem omnem oculorum nostrorum aciem fugientibus, attamen omnino perfectis, jam prius formatam & paratam, in se recipiat, & hujus virtute prægnans reddita vi insita attractrice, ut mares & fœminas in animalibus se invicem etiam longinquo appetere cernimus, primum in stylum, in eoque per canaliculos sibi proprios usque ad ova, delabatur, ex hac autem farina, plantæ succis enutrita, plantæ fieri molem, in eo deinceps latitantem plantulam, terrena jam materia ex farina indutam, se exserere, donec tandem alimentis e terra idoneis adacta, superas in auras palam educatur. Quid? quod ita de rebus animatis universim omnibus sentiendum esse Auctori videtur, omne scilicet, quod in hac tellure vita fruitur, tum stirpes, tum animalia, prius in staminibus suis integre formatam adesse, atque ex aere seu æthere deduci, & hic materia terrena convestitum auferescere, & dilatari, nec aliud esse generationem, quam seminis hujus, masculo immixti, & in eo indolem terrestrem, non sine cœlesti aura, adfiscentis, & induentis, in uterum, augendo illi idoneum, aptam commisionem, quemadmodum jam *Claudius Perraultus*, *Gallus*, & *G. Wallastonus*, *Anglus*, itemque ex veteribus, testibus *Varrone* & *Theophrasto*, *Anaxagoras*, suspicati essent. Alteram Opusculi partem constituunt demonstrationes illæ geometricæ Canonum *Hugenianorum*. Quippe *Christianus Hugenius* in Opere dioptrico, omnium, quæ prius lucem adspexerant, longe absolutissimo, pro fœcis, seu lucis radiorum concursus locis, mira regularum compendia, eorum vero demonstrationes, non nisi cum horribili amplitudine perplexissimas, & mera fere caligine obvolutas, quippe ex longa rationum compositarum serie pendentes, tradidit. Quæ nuper unam earum alteramque contemplatus, an non eadem regula modo aliquo breviori, vel per analysin, vel per effectio-

nem

geometricam, dilucidius enucleari possent, experiri in animi induxit. Et per analysin res quidem ita successit, ut ex-tationem etiam superaverit. Omnium quippe & in omni regularum istarum & concinnas, & ut volebantur, lucusas, demonstrationes eduxit. Cum vero ulterius anniteretur, et etiam major ex effectione geometrica lux effulset. Quæna ingeniosissimus Autor candide impertit. Eorum verouam hic repetere, propter tractationis indolem non licet; , integras demonstrationes cum ipsis figuris huc transferre, tri est instituti.

*XCURSUS PRIMUS AD CAPUT PRIMUM
iæ veteris & regie hebraizandi, continens Stricturas
ad Dissertationem historicam de Lingua primæva,
&c. Autore ALBERTO SCHÜLTENS.*

*FUSDEM EXCURSUS SECUNDUS AD EDI-
tionem primam & secundam Dissertationis historicæ
de Lingua primæva, &c.*

*FUSDEM EXCURSUS TERTIUS AD EDI-
tionem primam & secundam Dissertationis de Lingua
primæva, ejusque Additamentum apologeticum.*

Lugduni Batavorum, apud Jo. Luzac, 1739, 4.

Alph. 1 plag. 11.

Quas in præsentia indicamus Commentationes Cel. *Schultensii*, sunt quasi continuatio aliqua *Via*, quam appellat, *veteris & regie hebraizandi*, cujus præcipua momenta in *Supplementis Novorum Actorum Tomo IV Sect. V pag. 210 seq.* exhibuimus. In hac contra illos, qui *Forsteri*, *Boblii*, ac *Gussertii*, vestigia premunt, (quorum causam in se defendendam suscepit Cl. Groningensium Theologus, *Driess. nius*,) quanta poterat doctrina ac contentione demonstraverat, linguas orientales, cum maxime Arabicam, ad linguæ Ebrææ perfectionem, oraculorumque divinorum

Bbbb 2

illa-

illustrationem, conferre plurimum. Equidem illis ratione ponderibus sententiam communiverat, ut sapientioribus fecisse satis videri posset. Sed rem aliter evenisse dolet, cum inveniuntur alii, qui nullatenus, alii, qui hoc ore & scriptis circumferant ipsum, linguam Ebraeam, uno codice librorum Vet. Testamenti contentam, defectus aliquis arguendo, ejusque inopiam ex uber potissimum copia idiomatis Arabici compensandam esse dicendo, herbam, inscium licet, porrigere Pontificiis: codice Ebraicum, quod ad linguam, esse imperfectum, ejusdemque defectum beneficio Arabismi sublevandum esse, quam prerogativam illi dogmatibus, ore traditis ac propagatis, adscribam. Ab hac igitur criminatione ut se immunem praearet, vel maxime ubi Venerandus Theologus, *Taco Hajo vanden Honert*, in iterata editione Commentarii Belgici *de Christi ortu a Davide* quaedam, plura vero in Dissertatione *de Lingua primæva*, quæ inter ipsius *Dissertationes historicas*, Lugduni Batav. A. 1738, 8, impressas, locum occupat, pag. 145 & 256 contra ipsum protulerat, in hanc scripturam descendit. In his igitur *Excursibus*, & quidem *primis*, docet, quantum pro sententia sua stabilienda adhuc profligaverit; quem in finem scripta, huc spectantia, recenset, inde sententiam declarat, ac sinistras suspiciones a se removet. Defectus, quos linguæ Ebrææ adseribit, non ipsi linguæ tribuendos, sed illos dici ratione cognitionis nostræ; posse autem levari per reliquas orientales linguas, asseverat, in quibus vel radices, vel significatus, qui non amplius in Ebræa lingua supersint, inveniantur. Sententiam, quam propugnet, non esse sibi privam, sed *Philologorum* omnium, qui Seculo XVI & XVII floruerunt, imo interpretum quorumcunque, qui lucis aliquid ex Judæorum magistris, dialectis Syra, Chaldæa, Arabica, aliis, oraculis divinis infundere allaborarunt. Inde *Honertii*, cum quo ipsi vel maxime res est, positiones in medium adducit: 1) *dubium esse, an lingua Ebræa ulli genti, quin ipsis Israelitis, vernacula fuerit*; 2) *esse illam singularem plane & divinam cum originis, tum auctoritatis, respectu tam notionis, quam structure, in omnibus & singulis vocabulis*. Aliter aliquando *Honertium* docuisse, propria illius confessione dat demonstratum. Ne igitur cautam, non

Excurs. I
pag. 66.

am suam, quam communem, destitueret, ne culpa sua eruditionem linguarum orientalium prostrerni pateretur, ac via aperiretur, qua sensus alieni in Scripturam factam inferrentur, pro munere sibi commisso patrociniū illius in se suscipere nullus ubiavit. A thesium autem illarum examine ac refutatione dhuc abstinuit, quoniam a se impetrare non potuit, ut crederet, illas *Honertium* toto animo amplecti; igitur rogat illum humanissime, ut mentem suam dilucidius declararet. Id in iterata editione dictæ Dissertationis eum fecisse, verbis ejusdem in *Excursu secundo* indicat. Appellare eum 1) *linguam Ebraeam Ebræo-Biblicam*, quo illam distingueret a recentiore *Syra*, itemque *Ebræo-Rabbinica ac Ebræo-Talmudica & Cabbalistica*. Nominare 2) *linguam hanc singularissimam linguam sanctam*, non 3) quod per se, vel naturali sua aliqua sanctitate, aliis linguis sit sanctior, nec 4) quo sensu *Rabbini* illam sanctam vocent: sed primum, quod Deus ea viteatur usus in suis, quibus Patriarchas dignatus est, visitationibus; secundo, quod oracula sua per hanc singularissimam linguam suis conscribenda curaverit amanuensibus; tertio, quod illa singularissima hac lingua in contextu Ebræo providentia sua incorrupta adhucdum conservet. Sanctam esse & vocari propter sanctissimum hunc usum; ut tabernaculum & templum cum omnibus suis vasis olim dicta fuerint sancta; non ob interiorem aliquam & essentialem eorum sanctitatem, sed ob sanctum eorum usum. Quæ declaratio uti nihil quidquam habet, quod jure improbari queat, ita etiam *Doctiss. Schultensius* hanc ei æquitatem præstat, ut eam accipiat, sibi que de ea impense gratuletur, ac controversiam deminutum, imo compositum, iri sibi persuadeat. Id unum tamen animum sollicitum habere posse monet, quod linguam hanc singularissimam appellet. Qualis si sit, excipere aliquem posse, esse illam vel *divinam*, vel *humanam*: si *divina* dicatur, affirmari aliquid, quod rationi & revelationi sit adversum, sin *humana*, tum pugnancia eum loqui, nisi simul, populo Israelitico illam vernaculam fuisse, concedat. Circa priorem thesin *Cl. Honertius* mentem suam ita explicuit: *linguam Ebraicam olim alicujus gentis, Israeliticae saltem, fuisse vernaculam; atque apud eam frequentissimi in quotidiano commercio fuisse*

pag. 76.
77.

80.

- fuisse usus, inter illa esse, quæ adhuc nunquam probata sunt, et
 quoque nunc neutiquam probari possint. Quantum vero hoc ipse
 a priori sua sententia discedat, quantumque, in arcum com-
 pulsus, fluctuet, sicque Pyrrhonismum iuducat, ac incertos in
 eundem conjiciat, postea uberius ostendit. Inde ad quæstio-
 nes, quæ inter ipsum atque *Honertium* intercedunt, proprie
 accedit, quæri scilicet: 1) an lingua *Ebræa*, qua lingua, tota, qua-
 ta quanta, fuerit divina; 2) an lingua *Ebræa Ebræis* vernacula
 fuerit, nec ne; 3) an *Josclavida* ex domo *Heberi* in *Arseni*
 peninsulam iverint coloni, an in *Armeniam borealem* commigra-
 rint; 4) an lingua *Arabica* sit pura & genuina dialectus linguæ
Ebrææ, an vero impurissima sit *latronum dialectus*, ex omni scilicet
 & colluvione concreta & commixta. De prioribus tantum du-
 bus quæstionibus agere se velle recipit, cum ad posteriores,
 quarum discussio profundam linguæ Arabicæ cognitionem re-
 quirat, & quæ circa tale argumentum versentur, quod *Theologus*
 iste procul dubio tantum a limine salutarit, deflectere sit inconsul-
 tum. Prius autem, quam eo pedem promoveat, notulis qui-
 busdam *Dissertationem Honertii de Lingua primæva* adspexit,
 quas, quia vel maxime rectum verborum sensum respiciunt,
 sicco pede præterimus. Id tantum observamus, ad verba *Ho-*
neratii, quibus statuit, primam linguam *Adamo* inspiratam fuisse,
 quod ad singula verba ac structuram; Autorem notare: si id di-
 ctum velit de viribus naturalibus, a Deo *Adamo* concessis, qui-
 bus animi sui sensa sono aliquo intelligibili exprimere potuerit,
 ipsum ab aliis non multum discrepare; sin supernaturali ali-
 quam efficaciam intellectam cupiat, tum necessario statuere de-
 bere, extraordinarium aliquem influxum Dei semper adfuisse,
 quoties verba fuderit *Adamus*, ac illura æque *Habeli* ac *Caino* præ-
 sto adesse debuisse. Sed enim linguam *Ebræam* olim vernaculam
 fuisse, in *Excursu tertio* argumentis, ex interiore illius sinu de-
 promptis, adstruit, quia 1) illa ad leges omnium linguarum huma-
 narum secundum grammaticam syntaxin, rhetoricamque tum sa-
 cultatem, tum artem, sit conformata. 2) Idem evincit tota
 ratio pronuntiationis, ad aures hominum accommodata, per
 mutationes, variegationesque punctorum vocalium, in singulari,
 plurali,

irali, statu regiminis, affixionis, omnique forma vocabulo-
 n, quæ in reliquis linguis humanis obtinet. 3) Ex formis
 boram imperfectorum, per elisionem, contractionem, quie-
 n, ex verbis perfectis, ad molliorem enuntiationem, in quo-
 iano usu factis ac formatis. 4) Analogia, relatione, cognatio-
 & necessitudine, formarum ac vocum, in codice Ebræo oc-
 rentium, cum aliis formis, vocibusque innumeris, quæ non
 tant, sed olim, vigente lingua, existérunt. 5) Arcissimo Pag. 187-
 cu cum reliquis linguis orientalibus, Chaldæa, Syra, Arabica, 189.
 i adeo arcus est, ut arcior inter dialectos Græcas reperiri non
 sit. Quodsi vero inter has tam arcta cognatio, quam inter dia-
 tos Græcas, conspicitur: Græca autem lingua, in qua pariter
 icula divina consignata, populari usu frequentata; ratio est
 illa, quare non idem de Ebræa dicere debeamus. 6) In lin- 189-191.
 æ Ebrææ notitiam, qualis illa, nunc se habet, Judæi & Chri-
 ini pervenerunt vel per immediatam *revelationem*, vel per
ditionem, infallibili quadam autoritate subnixam, vel per
tes literaturæ & scientiæ. Non per immediatam *revelatio-*
n, id enim ad enthufiasmum ducit; nec per infallibilem *tra-*
ionem, talis enim non datur; igitur per *fontes scientiæ ac li-*
aturæ: si hoc, lingua Ebræa intra fines humanos continetur,
 eoque in vernaculo ac domestico Ebræorum usu olim viguit.
 gumenta hæc eo faciunt, ut appareat, linguam Ebræam ad 191-193.
 dum reliquarum linguarum pronuntiarum potuisse: ipso actu
 onuntiatam fuisse, conficit α) ex nominibus propriis homi-
 m, urbium, locorum, quæ in Scriptura sacra occurrunt, piis
 riter atque impiis imposta, profanis æque ac sacris locis in-
 ta; β) ex diversis unius ejusdemque vocis pro diversitate
 buum pronuntiatione. Exemplo est vox *Schibboleth*, etiam
bboleth elata *Jud. XII, 6*. γ) Ex *ἐπινομίῳ*, decantato a *Mose*, 193-195.
 toque populo Israelitico, *Exod. XV, 1-19*, unde colligere licet, lin-
 iam Ebræam inter Israelitas in usu vernaculo fuisse, nec hos eam
 im Ægyptia, durante servitute sua, permutasse; quam etiam inte-
 am servare potuerunt, quoniam in Gosenitide separatim vixe-
 nt. δ) Ex solenni legislatione, facta de monte Sinai *Exod. XIX, 195-196*.
X, Deut. V, 19 24, Deo legem suam coram universa po-
 puli

- Pag. 196-198. puli concione promulgante, & hoc illam acceptante. 2) Ex libris ceremonialibus ac forensibus, quæ nisi lingua vernacula & cognita perscriptæ fuissent, gens Judæa, dura cervicis, obsequium specioso aliquo prætextu facile negare potuisset. Negaverat Doctiss. *Honertius*, linguam Ebræam vernaculam unquam fuisse, idque nec factò aliquo historico probatum adhuc fuisse, nec probari posse, contenderat. Igitur, ne herbam porrigeret adversario, facta & historia populi Israelitici colligit, provocans 1) ad inscriptionem legis in moles lapideas *Deut. XXVIII, 2-8*, benedictionem & maledictionem ex montibus Gerozim & Ebal promulgatas *v. 12-14*, coll. *Jos. VIII, 30-35*; 2) solennem pompam decimarum, Deo a toto Israele sistendarum, *Deut. XXVI, 1-15*; 3) canticum *Mosis Deut. XXXII*; 4) *Psalms*, a Levitis, ad spem fidemque totius Israelis fovendam, decantatos; 5) preces, a *Salomone* in templi initiatione coram universa populi *παινηγῶναι* fusas *1 Reg. VIII*, quas populus utique intellexisse, & votis suis subsequi, debuit; 6) Prophetarum sermones, ad populum directos, qui scopo omnino suo excidissent, nisi populus Ebrææ linguæ peritus fuisset: quædam etiam huc facientia habere *Cel. Jac. Altingium* in binis Dissertationibus, quarum altera *de constantia vernaculæ Judææ Ebrææ linguæ in captivitate Babylonica*, altera *de Tempore captivitatis & usurpationum in ecclesia versionum sacre Scripturæ*; 7) linguæ Ebrææ corruptionem, degenerante illa post captivitatem Babylonicam, & imperantibus Regibus Syro-Macedonibus, in dialectum Chaldaicam & Syriacam. Allubuerat *Honertio* linguam Ebræam appellare *Ebræo-Biblicam*; igitur rationes investigat, quare notionem hanc in medium produxerit, ostendens, quibus *επιβλητικῶς* laboret. Eodem jure linguam Græcam, quæ in Novo Testamento continetur, linguam *Græco-Biblicam* appellari, de eademque pronuntiari posse, omnem linguam Græcam constringere, nec idioma Græcum in Novo Testamento obvium ex aliis scriptoribus Græcis explicandum esse, quod tamen nemo facile dixerit. Inde examinat sententiam *Gussetii*, quam in *Præf. Comm. L. E.* expromit, linguam Ebræam totam in sacro *Ver. Test. codice* contineri, ex eodemque solo addiscendam, ac propterea necessarium non esse, ut ad alias dialectos, subsidium illi ferentes, con-
- 198-204. fugiamus
- 204-217.

ianus. Coronidis loco, ut, Ebræam linguam vernaculam Pag. 218-
 n fuisse, in tuto prorsus locet, *diversitatem stili*, qui in sacris 229.
 ptoribus se insignite exerit, allegat. Persuadere sibi non
 est, cum doctrina veritatis, & luce verbi interioris, quæ a pa-
 luminum immediate emanavit, etiam exterioris verbi voces,
 mas, constructiones, sonos, sensus, significationes, univer-
 ique adeo supellecilem, grammaticam, syntacticam, rheto-
 am, etymologiam, viris, suo numine aſtis, Spiritum Sanctum
 ul immisisse. Uti scriptorum sacrorum indoles non una, sed
 ria, educatio & institutio varia, varia denique conditio & for-
 na; ita etiam stili diversitas tum in scriptoribus Veteris, tum
 ovi, Testamenti se prodit. Alius in *genere narrationis histo-*
æ stilus Moſis, alius *Josua* & reliquorum Historicorum, in *ge-*
re sublimiori longe alius *Jesaias*, quam *Hoseas*, alius *Jeremias*,
 iam *Ezechiel*, quod idem dicendum de reliquis. Si vero lin-
 ia Ebraica vernacula non fuisset; unus tantum stilus, una con-
 uctionis forma, una linguæ facies, in sacro Codice reluceret.
 enique sequelas, quæ ex sententia de lingua Ebræa olim non 229-236.
 vernacula proxime fluunt, ordine recenseret: sententiam *Vossii*
 e lingua Ebræa prorsus perdita, codice Ebræo corrupto, eque
 interpretatione Græca emendando, hac hypothese stante, refelli
 on posse, Deistarum causam juvari, Pontificiis vitio verti non
 esse, quod vulgatam suam loco fontium ingerere gestiant, non
 rimini ipsis duci posse, quod peregrina lingua sacra concele-
 rari cupiant, traditionum porro valorem rejici non posse, de-
 ique fanaticismum induci, & stabiliri. Hæc est summa illorum, 238-244.
 juxta a *Cel. Schultensio* in his *Excursibus* fusius sunt dissertata. Id
 quidem nobis non sumimus, ut in hæc controversia judices ac
 rbitri sedeamus; *Schultensii* tamen partes, nisi nos omnia fallant,
 otiores esse videntur: fluctuatio etiam *Honertii* satis docet,
 pſi de opinionis suæ integritate & robore non omnino persuasum
 iſſe. Venerandus ille Theologus non probe distinxit *veri-*
tates revelatas ab ipsa *ditione*. Et, licet dubium fere non sit,
 quin Spiritus Sanctus etiam versatus sit circa verba & dicendi
 modos, attemperavit tamen sese indoli sanctorum illorum viro-
 rum, & per *συγκατάβασι* aliquam se accommodavit hominum

conceptui. Igitur ex aliis linguis populorum, solem orientem spectantium, ritibus illorum pariter atque consuetudinibus, in aliqua orationi scriptorum sacrorum affundi potest: veritates autem, quæ sub vocibus latent, non nisi ex diligenti *scrutatio* ac meditatione Scripturæ erui ac investigari possunt. Sententiam de lingua Ebrææ olim non vernacula ea tantum *de casu* adoptasse etiam apparet, ut sic *Schultensii* aliorumque præstantissimorum virorum de linguarum ac eruditionis adiumentis atque præfidiis hypothesin per cuniculos subrueret. Quæ etiam Auctor protulit argumenta pro lingua Ebrææ olim vernaculæ ejus sunt roboris, ut eludi facile nequeant. Affectus, qui hæc descriptione non omnino absunt, fecerunt, ut stilus sit circumducior, ac impetu quasi quodam se effundat, nec dictio semper emendata. Quædam etiam, nobis quidem iudicibus, mollius offerri potuissent.

FRIDERICI HOFFMANNI EXERCITATIO DE
optima philosophandi ratione, ex soleriori Dei, ejusque admirabilem in natura operum, & præcipue ipsius hominis, cognitione petenda, ad divinæ majestatis gloriam manifestandam, & pietatem promovendam; cui selectiores quedam Epistolæ Leibnitianæ accedunt.

Halæ Magdeburgicæ, prostat in officina Rengeriana, 1741, 4.

Alph. I plag. 8.

Præstantissimis suis Operibus, quibus sexaginta propemodum annos rempublicam literariam sibi obstrinxit Illustris Auctor, coronidem velut ultimo hoc forsitan, ut is ominatur, si Deo ita visum fuerit, ingenii monumento impositurus, Dei immortalis existentiam, potentiam, sapientiam, atque incredibilem erga genus humanum benignitatem, ex admirandis naturæ operibus illustrare instituit. *Capite igitur primo* Philosophiæ definitionem, naturam, & usum, proponit, eamque ait esse exactam veritatum cognitionem, quæ ad plane depravatam, rudem, & incultam, natu-

am erudiendam & perficiendam, adeoque ad felicitatem generis humani, pertinent. Quo palam fit, eum maxime Philosophum sapere, qui utilia & scitu necessaria cognovit, & pro ipsa nentis medicina Philosophiam inprimis esse habendam. *Capite II* fundamentum omnis humanæ perfectionis, quæ Philosophiæ fisis est, in unico obedientiæ vocabulo reponit, sub qua actionum ostrarum conformitatem cum ordine divino atque sapienti humano intelligit; quæ ad omnem nostram salutem obtinendam præcipue est necessaria. *Capite III* selectioribus quibusdam prætantissimorum Philosophorum veterum, & maxime antiquissimi *Homeri*, dictis divini Numinis cognitionem ex solo naturæ lumine, omnibus gentibus connato, repretendam inculcat. *Capite IV* ummi & perfectissimi entis existentiam, & attributa, per aptam atiociniorum seriem ex legibus naturæ, rerumque hoc universo obviarum limitibus, & ordinis rerum contingentia, metho lo mixta, synthetica & analytica, deducit. *Capite V* eandem demonstrationem ex sapienti rerum hujus universi nexu & ordine larissime pertexit. *Capite VI & VII* ex sapienti pariter ac conlanti siderum cœlestium, maximeque solis, motu, & saluberrimo n sublunaria influxu, insipitam Dei potentiam, sapientiam, & rovidam rerum creatarum, inprimis generis humani, curam & onservationem, luculenter adstruit. *Capite VIII* admirandam tam egetantium, quam animantium, vim se progagandi, in exilissima seminum mole absconditam, & rerum creatarum conservorem, in re quadam minima & incomprehensibili maximum, ummumque in naturæ regno dominum, exinde cognoscendum, rædicat. *Capite IX* de divino naturæ mechanismo in generatione vegetabilium, & salutari eorum usu, agit. *Capite X* magnifica Dei opera, in mundo subterraneo magno agmine obvia, quantum ieri potest, perlustrat, eorumque singula ad insignissimas in via humana usus conferre docet. *Capite XI* singularem Dei providentiam in regno animantium, quæ omnia in nostrum commodum & adjumenta procreata fuerunt, edisserit. *Capite XII* jusdem sapientiam, ex rebus difficillimæ intelligentiæ in eodem regno se manifestantem, persequitur, quam etiam *Capite XIII* ex admirabili mechanica fabrica minimorum animalculorum satis

clare derivat. *Capite XIV & XV* sapientissimum Dei mechanismum in omnibus vel abjectissimis animalculis conspicuum, singulisque inditum peculiari artificio se conservandi sensum, & quod *ferè* singula hominibus egregia virtutum exempla atque documenta præbeant, ostendit, et deinde animæ sic dictæ sensitivæ ac vegetativæ essentiam, quantum licet, evolvit. *Capite XVI* ex accurtiori folius hominis, inter res creatas omnium præstantissimam, quasi naturæ miraculum est, cognitione, ipsum Deum optatè cognoscendum probat. *Capite XVII* ex admirabili harmonia, quæ motus humorum vitales cum sensationibus, & hæc rursus cum anima spiritali, imo hæc ipsa quoque cum corporis artibus, pro arbitrio movendis, habet, immensas Dei perfectiones illustrat. Assentitur iis, qui sibi persuadent, spiritum finitum in operationibus suis semper cum materiali quodam simplici elementari principio junctum esse atque unitum. Quibus suppositis, huius commercii modus non videtur cognitu impossibilis, si videlicet constituamus, ens simplex, ut anima rationalis est, non in crassum, mutabile, mixtum, utique autem in aliud simplex, extensum, homogeneum, sensitivum, agere posse. Quodsi animæ in corpus influxum mere physicum dicere nolimus, eundem posse metaphysico-physicum appellari. *Capite XVIII* convenientiam mentis humanæ cum intellectu divino, & lineamenta vestigiaque imaginis ac similitudinis Dei in anima abdita, eruit. *Capite XIX* animæ rationalis essentiam & operationem semper duraturam declarat. *Capite XX* providentiam divinam, sive sapientissimam universi gubernationem, concelebrat. *Capite XXI* curam hominis, post deflectionem in miserrimum tam corporis, quam animi, statum dejecti, explicat, quomodo & quibus efficacibus remediis in meliorem mutari, & depressa imago divina restaurari, debeat, *Capite XXII* imaginem divinam verbi revelati efficacia reparandam exponit. *Capite XXIII* de sanitate corporis tuenda, tanquam ad sanitatem mentis adjuvandam necessaria, agit. Tota autem hac tractatione Illustris Autor identidem loca sacri Codicis ad confirmandam sententiam suam adduxit, vel etiam ad veterum Philosophorum in rebus magni momenti dicta & sententias provocavit, ut liquido inde cognoscatur, quousque solo naturæ lumine ejusmodi veritates

tes intelligi ac perspici queant. Ex illo ipso autem, quem
 m. edidimus, conspectu satis elucet, quam præstantis & exquisitæ
 doctrinæ capita hic explicantur, & quam bene laudabiliterque po-
 temum vitæ suæ tempus in ejusmodi cogitationibus atque ope-
 s collocarit Ill. Autor, ut in illis consensuisse videatur. Utinam
 ero hunc non postremum ipsius librum sinat esse Deus immorta-
 s, sed, confirmatis animi corporisque viribus, plures adhuc a Ve-
 erabili hoc Sene proficisci concedat. Ad calcem præsentis Operis
 & commercio literario, ante quadraginta & plures annos cum Illu-
 ri *Leibnitio* habito, Epistolas nonnullas adjecit, ut ex iis sum-
 um Virum Physices quoque, Chæmiæ, & Medicinæ rationalis,
 isse amantissimum, atque Illustri *Hoffmanno* insigniter favisse,
 ognoscatur.

MEMOIRES POUR SERVIR A L'HISTOIRE &c.

hoc est,

COMMENTARIUM, HISTORIÆ CELEBERRIMO-
 rum in Republica literaria Virorum inservientes. Acce-
 dunt Catalogi librorum, a singulis editorum, de
 iisque judicium.

Tomus XXXIX.

Lutetiæ, apud Briassonum, 1738, 12.

Plag. 18, totidemque plag. dimid.

Exhibet hæc *Niceroniana* scena undequadragesima *Lucam Fruterium*,
 Criticum, vigesimo quarto vitæ anno mortuum anni 1566 mense
 Martio; *Ambrosium Lalluetium*, Clericum Parisiensem, m. 1724 d. 9
 Maji; *Jacobum Duchatium*, edicto Nannetensi coactum patriam relin-
 quere, posteaque Consilii titulo ornatum a Rege Borussia, m. 1735
 d. 25 Julii; *Jacobum Meyerum*, Historicum Flandriæ, m. 1552 d. 5
 Febr.; *Joannem Sleidanum*, m. 1556 d. 31 Oct.; *Speronem Speronium*,
 Professore Patavinum, m. 1588 d. 3 Junii; *Janum Cæcilium Frey*,
 Philosophum Parisiensem, m. 1631 d. 1 Augusti; *Julium Clementem*
Scottum, Professore Patavinum, m. 1669 d. 9 Octobris. Hunc
 esse *Lucium* illum *Cornelium Europæum*, sub quo nomine ex-
 stat *Monarchia Sophistorum*, errareque eos, qui *Inchofero* tribuunt hanc
 Satyram, docet Noster pag. 67 seq. qui idem jam docuerat in Tomo
 XXXV, & quidem in *Vita Inchoferi*. Progredimur ad *Claudium Chap-
 puy*, Canonicum Rothomagensem, m. 1572; *Gabrielem Chappuisium*,
 Historiographum Regis Galliæ, m. 1611; *Philippum Picinellum*, Abba-
 tem Italiæ, m. 1678; *Hieronimum Gbilinum*, Protonotarium Aposto-
 licum, m. 1670, cujus *Iteastram eraditorum* valde contemnitur a No-
 stro;

stro; *Michaelem de la Vigné*, Medicum Parisiensem, m. 1648 d. 14 Junii; *Henricum Casbarinum Durzilam*, Venetorum ducem bellicum, et demque Historicum egregium, m. 1631 mense Julio; *Carolus Schesum*, Professore prius Duisburgensem, deinceps Leidensem, m. 1721 d. 4 Novembris; *Joannem Prevostium*, Professore Medicinæ Parisinum, m. 1631 d. 3 Augusti; *Carolus Bovillam*, Theologum Gallum, m. 1553; *Joannem Pearsonum*, Episcopum in Anglia, m. 1686 mense Julio; *Thomam Stapletonum*, Professore Duacensem, et postea Lovaniensem, m. 1598 d. 12 Octobris; *Lazarum Bonanicum*, Professore Patavinum, m. 1552 d. 11 Febr; *Nicolaum de Montreux*, m. 1608; *Nicolaum de Herber*, interpretem Gallicum *Amadisii*, m. 1552; *Joannem Quinquarborum*, Professore linguæ Hebraicæ Parisiensem, m. 1587; *Joannem Schefferum*, Professore Upsaliensem, m. 1679 d. 26 Martii; *Franciscum Lovelatum*, Professore Marpurgensem, m. 1530 d. 18 Aprilis; *Joannem Michaelem de la Rochemaillet*, Advocatum supremi fori Parisiensis, scriptoremque complurium librorum Juridicorum, m. 1642 d. 9 Martii; *Jacobum Howelium*, primum in Britannia Regium Historiographum, m. 1666 mense Novembri; *Julium Pacium*, ex Jureconsulto Heidebergensi Professore Logicæ in Academia Sedanensi, hinc plurimis in Academia miis Professore Juris, octogesimo quinto vitæ anno extinctum A. 1655; *Nicolaum Nancelium*, Medicum Turonensem, m. 1610, scriptorem *Vitæ Petri Rami*, præceptoris sui: quem ex ipsius libris optimum esse, Noster censet; *Benjaminem Priolum*, Historicum, m. 1667; *Franciscum Feuardonium*, virum, uti Noster ait, ignei ingenii & nomini suo convenientis, ac furiosissimum hæreticorum antagonistam, m. 1610, ipse Calendis Januarii; *Andream Argolum*, Mathematicum Patavinum, m. 1657, ætatis anno undenonagesimo; ejusque filium, *Joannem*, Professore Bononiensem, m. 1660; *Adrianum Turnebum*, Criticum Parisiensem, summis summorum Criticorum laudibus ornatum, m. 1565 d. 12 Junii; *Bernardium Baldum*, Abbatem Italiæ, m. 1617 d. 12 Octobris; *Claudium Saussium*, Canonicum Parisiensem, m. 1621 d. 21 Septembris; *Albertum Pighium*, Præpositum Ultrajectinum, m. 1542 d. 29 Decembris. Errorem hunc esse, ac Pighium anno demum 1562 d. 26 Sept. obiisse, docuisse nuper credetur *Burmannus* in *Trajecto erudito*, cujus pag. 260 seq. copiose differit de vita ejus scriptisque. Verum ex ipso illo loco apparet, typographum pro XL posuisse LX. Hac occasione, comparatione facta *Niceroniana* & *Burmanniana* diligentia, observavimus, catalogum librorum Pighii a *Niceronio* exhiberi perfectiorem accuratoremque, at, quæ ad ejus vitam pertinent, plenus tradi a *Burmanno*. Sequitur in Tomo nostro *Lancelotus du Voesin de la Popelière*, Historicus Gallus, m. 1608; *Joannes Lyserus*, autor *Polygamia triumphatricis*, m. 1684: cujus & antagonista commemorantur; *Joannes Tassorius*, Mathematicus & Musicus, m. 1562; *Michael Marullus Tarbatiata*, Poeta, m. 1500 d. 11 Aprilis; agmen claudente *Nicolas Datho*, *Augustini Dathi*, cujus vitam proximus Tomus exhibebit, filius, Poeta, m. 1498.



NOVA ACTA ERUDITORUM,

*publicata Lipsiæ
Calendis Octobris Anno MDCCXLI.*

HISTOIRE METALLIQUE DES XVII PROVINCES
des Pays-Bas, &c.

id est,

HISTORIA NUMISMATICA XVII PROVIN-
tarum Belgii, a Caroli V abdicatione usque ad Pacifi-
cationem Badensem A. 1716, versa ex Belgico ser-
mone; Autore GERHARDO VAN LOON.

Tomus IV & V.

lagæ Comitum, apud P. Goffe, J. Neaulme, & P. de Hondt,
1736 & 1737, fol.

Tom. IV Alph. 5 plag. 5, Tom. V Alph. 4 plag. 21.

Duo hi *Tomis*, quorum lectione elegantes Numismatum
amatores oblectare se vehementer poterunt, iisdem
digni sunt laudibus, quibus *tres Tomos* priores præstan-
tissimi hujus Operis in his *Actis Mensè Decembri A. 1734* ex merito
condecoravimus. Nolumus igitur repetere inde, quæ tunc tem-
poris a nobis dicta sunt copiosius, quin potius ad ea statim nos
convertimus enarranda, quæ ex *Tomis* hæc promittere sibi le-
ctor curiosus potest. *Quartus Tomus*, in *Libros quinque* dispen-
ditus, incipit ab anno 1690, & cum anno hujus Seculi quarto fi-
nitur. *Primo* exhibentur nummi complures, qui, circa hoc tem-
pus cusi, res gestas *Guilielmi III*, Magnæ Britannæ Regis, miri-
fice illustrent. Tum comparent itidem bene multi in expedi-
tiones bellicas *Ludovici XIV*, Gallorum Regis, pariterque alii in

D d d d

Joannis

Joannis Georgii III, Principis Saxoniae Electoris, fortitudine, summis laudibus celebrandam, quam partim contra Turcas, partim etiam adversus Gallorum hostiles incuriones, luculentissime comprobavit. Hos excipiunt nummi in expeditionem *Cristiani V*, Danorum Regis, contra Razeburgum; in obitum *Mariae*, Angliae Reginae; in mortem *Caroli XI*, Sueciae Regis, quae intempestive consecuta est, cum ille arbiter eligeretur, communi gentium militantium consensu, in pace Ryswicensi; porro in pacem Hispanorum & Gallorum, A. 1697 per pacem Ryswicensem constitutam; in pacem Ryswicensem ipsam; in conciliationem *Caroli XII*, Regis Sueciae, quod susceptum restituta pacis causa munus tam felici gessit successu, ut dextera & prudentia ejus maxime celebrata fuerit, a *Ludovico XIV*. Sub Seculi, quo vivimus, initium nummis eudendis occasionem dedit Calendarii emendandi negotium, & deinceps obsidio Torningensis, a *Friderico IV*, Daniae Rege, tentata; mors *Caroli II*, Hispaniarum Regis; nominatio Regis; a Legato Hispanorum erga *Philippum*, Ducem Andegavensem, facta, ubi varia notata dignissima, e. g. in Patrem Purpuratum, *Portocarrero*, invenitur; virtus *Eugenii*, Principis, fuis Gallorum copiis in Italia; obitus *Guilielmi III*, Anglorum Regis; novum *Annae*, quae successit eidem, regimen; splendidissimus Regis titulus, quem vindicaverat sibi *Fridericus I*, Elector Brandenburgicus; & Laetitia, *Josephi*, Romanorum Regis, auspicio Gallis erepta. Haec sunt, ni fallimur, praecipua nummorum, quos hic *Tomus* complectitur & illustrat, momenta. *Tomo quinto*, eoque ultimo, qui nummos, ab anno hujus Seculi quinto ad decimum sextum custos, ostendit, Celeberrimus *van Loon* enarrat numismata in Academiam equestrem, Trajecti ad Rhenum A. 1705 institutam; in *Leopoldi*, Romanorum Imperatoris, obitum; in novum *Josephi*, ejus successoris, imperium; in Barcelloenam, a Gallorum impetu liberatam; in memoriam *Joannis Guiljelmi*, Ducis Saxo-Gothani, quem globulus e vivorum numero raptus in obsidione Telonis Martii; in sponsonem pacificationis religiosae Silesiacae; in recens natum Principem Regium Borussiae, *Fridericum Ludovicum*; in auspiciatissimum connubium *Elisabettae Christianae*,

CUM

in *Carolo VI*, gloriosissimæ memoriæ Imperatore; in conatus illorum, qui, ut Principi supposito, *Jacobo de Wallis*, viam imperium munirent, Scotiam fuerant aggressi; in victoriam eperatorum in Gallos; in Hispanos Gallosque, A. 1720 in talaunia & Aragonia fusos; in mortem *Josephi*, Imperatoris augustissimi; in Vicariatum *Friderici Augusti*, Poloniarum Regis, *Joannis Guilielmi*, Principis Electoris Palatini. Nummi sequuntur complures in memoriam actus solennis, quo Imperator Romanus electus fuerat *Carolus VI*; in pacem Ultrajectinam, A. 1713 constitutam; in pacem Rastadiensem, quæ sacrum Romanum Imperium & Gallicum inter se iterum conciliavit; in rem dignitatem *Georgii I*, Electoris Hannoverani, ejusdem adventum in Magnam Britanniam, pariterque coronationem; in exitum *Ludovici XIV*, & novum successoris imperium. Coloniam Operi jucundissimo imponant Indices duo, magna cura confecti, quorum alter res præcipuas docet, quæ in *Tomis* omnibus locum habent, alter symbola lectorum oculis subjicit, ut nummorum cuique adjecta fuerunt. Multum falis ingenii que luxuriam illorum secum ferunt, quemadmodum totum Opus industriam, haud sane vulgarem redolet; ideoque fieri ratione ulla potest, quin Celeberrimus *van Loon* solidam & grandem gratiam, ut Comicus loquitur, injerit ab iis omnibus, qui rem umismaticam in deliciis habent, & insignem ejus in Historia niverfa usum satis recte perspiciunt.

HISTORIA REGNI GRÆCORUM BACTRIANI,
n qua simul Græcarum in India coloniarum vetus memoria explicatur, Autore THEOPHILO SIGEFRIDO BAYERO, Academico Petropolitano, & Antiquitatum P. P. Societatis Regiæ Berol. Sodali. Accedit CHRISTOPHORI THEODOSII WALTHERI, Missionarii Regii Danici, Doctrina temporum Indica, cum Paralipomenis.

Petropoli, ex typographia Academia Scientiarum, 1758, 4.

Alph. 1 plag. 8.

Dddd 2

Stre-

Strenuum olim Virum & nunquam cessantem *Baierum* ! En *Historia* ejus, qua regnum Græcorum *Bactrianum*, Græcorum in India colonias, persequitur atque expōnit, Illustrissimo & Excellentissimo Principi *Alexio, Michaelis* filio, *Czerkassio*, S. I. M. totius *Russiæ* Consiliario status intimo, inscriptam. In Dedicationis formūla res, ab *Annā* Augusta ac gente *Czerkassorum* inclytissima in orbis terrarum luce gestas, recenset, ac splendore orationis perfundit. In Præfatione, sese ante viginti & amplius annos de veterum ecclesiarum sub extremo Oriente historia delineanda cogitasse, nos docet. Quod cœptum remorata fuerunt innumerabiles difficultates. Incerta enim plerarumque illarum regionum in hanc diem est notitia, civiles vero populorum casus conversionesque dominatus caligine squalent & laborant. Nihilominus *Cel. Autor*, hisce impedimentis haud deterritus, cepit consilium ex re & necessitate, rebus Asiaticis pro sua virili adfundendi lucem, ex veteri historia depromptam, novisque commemorationibus auctam. In præfens de regno Græcorum *Bactriano* disserit; de Indico passim gratiora scituque digniora intexit; ac de Græcis inter hos populos colonis atque hospitibus sedulo disquirit. De Græcis artibus, ac de modo, quo ex cum Oriente fuerint communicata, exponit ex conjectura. In Græcorum apud *Bactrios* Regum chronologia ab annis epochæ *Julianæ* abstinere, ratus, illos ante C. N. *Dionysianos* & hic ad ceteras epochas conformandas sufficere, & memoriæ cumprimis inservire. Laudat censuram ejus, qui *Historiam ejus Osrhoenam* recensuit ac dijudicavit in *Diacii, Bibliothecæ raisonnée* inscripti, *Tomi XV Parte I pag. 92 seq.* eique sese facturum satis significat, simul ac ipse retractationes aliquot locorum ejus *Historiæ* ediderit; quod *Viri docti* destinatum mors ejus immatura interceptit. Ipse autem, cum numum *Amidenum*, qui adhuc tantummodo apud *Parisienses* in gaza regia existerat, multis *Antiquariorum* jactatum disceptationibus, ex *Museo Imperatorio* apud *Academiā* produceret, quædam insignia momenta, quæ tum emendaret in *Osrhoena Historia*, tum resciceret, invenit. Constituerat huic *Bactriæ Historiæ* adjungere *Commentationes de Scribis & Sacis*, nec non *de Sinis præcis*. Et illa quidem de *Scribis & Sacis* sic pertractaverat, ut in his *Bactrianis* multa copiosus

sius illustrata prodissent. Sed Commentationes illas casus alis interceptis, eaque perierunt. Ea quoque de causa geographicam tabulam, quam confecto Opere fuerat concinnatum, omitti hic oportuit, quod ea sine Commentationibus illis perditis non posset confici. Adjunxit Opusculo huic *Chri-
stophori Theodosii Waltheri Doctrinam temporum Indicarum*, dum cum viris egregiis, qui Trangebariæ ac Madrastæ homines civitarem Christi Evangelicam adducunt, commercia & amicitiam colens. *Waltherus* dein ipse, ceteri collegæ ejusdem, imprimis *Antonius Sartorius*, in epistolis, ad Auctorem datis, multa præterea monuerunt. Atque ex hisce relatis enata fuerunt *paralipomena*. Bactra ætate nostra vocari *Balch*, nemo facile ignorat. Sogdianen cum Bactriane sæpius quidem confutere alii, sed utraque regio satis invicem differt. Virtus generis Bactrianae ita apud Græcos olim fuit celebrata, ut in fabulis quoque Poetæ *Dionysio* ex Bactriis debellatis gloriam quaererent. *Ariopides* & *Polyenus* eam rem memoriæ prodiderunt. *Ariopphanis* doctus interpret *ad Ranas Act. 1 Sc. 5 pag. 222* ita: *Dionysus Indis Nyfus dicitur a Nyfa, Indorum urbe*. Inde in unum diem credunt, inter suos existisse quondam *Maidbasum* aliquem, dictum a *Maidbam* & *âsûron*, quasi *taurum giganteum*, in *Nisadaburam* urbe, haud longe a *Meru* monte natum, cui taurina cornua gesserit, carnibusque pastus cum aliorum animalium, tum vaccarum, (quod in Indis summum scelus,) & vino ad ebrietatem repleri solitus, Diis bellum intulerit. Vide *trabonem pag. 473*. Ille thyrsorum tympanorumque apparatus est Indicus. Indi boreales *par tympanorum Damame*, seu *Dnam*, appellunt, unde Græcorum existit *tympanum*, ut Auctori videtur. *Hesychius*: Σάμμοι ὄργανον Μερικὸν παρ' Ἰνδοῖς. Confundit in *Τύμπανον. Κόγχη, concha*, ab Indorum *Sangu*. Phiarum quoque in Orgiis *Bacchi* usus fuit. Est autem hæc vox indica *piala*, id est, cyathus, quales sunt Sinorum tum majores, tum minores. Pompa omnis cum tympanis & *ἰωνοῖς σαλῆς*, amictu, & Indica est & *Bacchi*. Unde Auctor credit, *Dionysum*, vetustissimorum temporum bellicosum Regem, merito sibi vindicasse Indos. Ex *Purwana saccaram*, libro Indico, patet, Imeiam

Pag. 1.

2.

3.

4.

- montem, Græcorum *Imaum*, fontes Gangis continere, *Meru*que montem fere medio inter Indi atque Gangis fontes spatium, ubi *Nisada-burani*, id est, *Nysa urbs*. *Bacchus* ex Indis fuit, Bactriorum vicinis, quippe qui erant bellicosissimi, ut *Herodoto pag. 317 ed. Gromov.* Quæ *Cæsius Cnidias*, ac *Diodorus Siculus* ex illo, tradidit, Autor suo haud dignatur assensu. *Ofimadysæ* Ægyptii & *Zoroastris* res nimium obscuratas arbitrarè
6. Græci videntur nomen Bactrorum a Persis accepisse. Hi *Oriatem* vocant *باجتر*, *bachter*. *Trogus Pompejus* Bactrum *aristis flumen* eapropter merito appellavit. *Claudius Ptolemeus* regiones easdem modo Bactriis, modo Sogdianis, annumerat. *Strabonæ* ad meridiem limes mons Indicus *Paronifus*, *Ptolemeo* & *Agathemero* *Παροναϊσος*, *Arriano* *Παρονομισός*, *Dionysio Periegetæ* *Παίρηδος*, *Enstathio* *Παρονομισός* & *Παγνισός*, *Stephano* *Παρονομισός*. Indi & Persæ montem vocant *kboo, kuh, kuh*.
8. Exinde Macedones putarunt, Caucasum in India inveniri. (*) *Geographia Tamulica* montem *Imeia* ad orientem *Meri* collocat. Emodo monti *Merus* mons in eadem statuitur ad Occidentem.
10. *Smburu* penes Indos significat *auro in molem exaggeratum cumulum*, siquidem sol, dum occidit, ab hujus montis cacumine ad ruborem resplendescit. *Parahud* & *parbud* montem notat. Quare *paronifus* designat montem *Nysam*. *Bâbro* in plebeja laborum lingua notat montem.
11. Quare Græci ex *bâbro* & *nischâiam*, Autoris ex judicio, montem *Nisam* seu *Paronifam* fabricarunt. A septentrione Bactriorum *Ptolemeus* posuit *Oxum flumen*. *Straboni* id dicitur *Ochus*. (**) Fontes sunt in montibus
12. Indicis. Illud nunc vocant *گجیون* *Gjibun*. Lacum *Ara* insluit. Ab occasu *Margiana* *Persidis* provincia, nec dum ea ad *Hyrcanum* mare pertinebat, siquidem intercessit *Aria*. *Margiana* est *Chorasân*. Hinc ad *Sogdianen* definiendam procedit
- Autor,

(*) Rationem denominationis *Strabo XI pag. 348* ex adulatione *Macedonum* derivat.

(**) Autor *Oxum* & *Ochum* pro eodem habet flumine. Sed *Ochum* ab *Oxo* distinguit *Curtius VII, 10*, nec non *Ammianus Marcellinus XXIII, 26*. *Ochus* propior *Margianæ* fluit; *Oxus* *Bactrianen* a *Septentrione* terminavit.

utor, cujus limites Oxó & Jaxarte fluviis continentur. Regibꝫ
 ꝛc *Μάγαραννάβαρ*, id est, trans fluvium, scilicet Oxum, vocatur.
 Nā nomen Sogdianes traxit a Tempis & flumine & monte *Sogd*
 orum tractum Ponti Euxini orientalem Græci scriptores ignora-
 int, unde millies lapsi. Nec *Ptolemæis* dimensionibus mul-
 tum fidei habendum. *Arrianus* Maracandam, Sogdianes ca-
 at, trans Oxum posuit. *Strabo* *Μαργασιάνδος τῆς Σογδιανῆς*
 habet, ut *Isaacus Casaubonus* ex *MStis* emendavit, cum esset
Μαργασιάνδος. *Maracand* urbs dicitur Chrysococe *Σαμαργάνη*,
 id est Samarcāde, vulgo *Samarkand*. *Bochara* nonnullis eadem
 isa ac *Bactra*. Sed Autor demonstrat, *Balch* esse *Bactra* & *Ba-*
trum flumen, per suburbia *Balchi* Oxum petens. *Bactrios*, ut
Parthis toto stirpis genere diversos, ita neque *Scythas* esse,
 pinnatur Autor. Id persuasurus lectori, *Perse* utique, scri-
 it, qui post *Parthos* regnarunt, eodem cum *Bactriis* sermone sunt
 si, quare *Behrangur* Rex, quem *Theodosio* juniore Imperatori
 equalem dant, abrogata *دېرې دېھلوي* dialecto *Pehtavi*, tanquam
 udiori, linguam *دېرې* *Deri*, seu aulicam, qualis nunc est, in sum-
 ma dignitate collocavit. Nam præ illa lingua hac lenis est & de-
 icata, quæ nihil abrupti patitur, voces omnes explanatæ & con-
 inne enuntiat, quod aliter fuit in ceteris *Persurum* dialectis.
 Tac autem lingua *Deri*, quæ in regno *Persico* lege est constituta,
 n aulam, in acta publica privataque, fuit introducta, apud *Bak-*
ham & *Bocharam* antiqua fuit & vernacula. Ex sermonis por-
 o indole colligit, *Bactrios* *Parthis* ceterisque *Persis* humanitaro
 restitisse. Ex hac enim regione existit philosophia *Zoroastria-*
na. Neque *Bactrianorum* *Σαμωαίων* alii fuisse videntur, quam
Zoroastriana disciplina sacerdotes, quod quidem ipsa vox indicat.
 Nam *شېمان* *Schaman*, ut *Thomas Hyde* nos docuit, ingemi-
 centem significat & singultantem, quod *Magorum* ritus continet,
 qui, cum sacra facerent, non concinna voce instaurabant, sed re-
 nessa, ore obligato. Sacræ literæ *Magos* hocce tradunt pipiisse
Es. VIII, 19, immo pipiisse ex terra & pulvere *Es. XXIX, 4*.
 Obiter notamus, per *𐎠𐎡𐎢𐎣* *Jes. LVII, 10*, significari ex
 lingua *Persica*, *Magis* familiari, loca gemitus ac singultus ma-
 gici atque incantationum seu *ἐπιγοιδῶν*, quæ solebant esse sub-
 terranea

Pag. 14

15.

16.

17.

21.

22.

terranea & tenebriosa. *Bardanes & Porphyrius* diversimodum *Gymnosophistas* Indorum in *Brahmanas & Samanzos*. Quorum errorem Autor alibi coarguere destinaverat. Addit Autor: *Propemodum plures eximia laude viri ex Bactrorum regionibus prodierunt, quam ex Persia omni & Turcia. Adhuc litera illis magis florent, quam inter reliquos barbaros.* *Cyrus Bactriam* reddidit dediticiam & vestigalem. *Bactrii Dario Hyfaspis* tributa pependerunt. *Xerxes* in exercitu contra Græcos habuit *Bactrios*, quibus dux datus *Hyfaspes, Darii Regis ex Astofo Cyri filius*. Alter deinde *Hyfaspes, Xerxis filius, Bactrianorum* intrapa fuit. *Artaxerxes* Bactriis præfectum dedit *Artabanum*. Locum *Ctesia* apud *Photium*: *ὠφισαται Ἀγραζέξης Βόικτος, καὶ ὁ Σαρπάτης, ἄλλος Δεσίππος*, ita reddidit: *Descroterus in Artaxerxe Bactra, & Satrapes exstitit Artapanus alius, non ille parricida, æque defectionem molitus.* Sed paullo post in ordinem *Bactrii* reduci. *Darius Codomannus*, re ad *Istum* male gesta, *Bessum*, *Bactriorum* satrapam, quantis maximis cum copiis posset, excivit. Ad *Gaugamela* hi in lævo cornu fortiter se gesserant. *Alexander M. Artabazum* provinciæ præfecit. Mox res ibi turbata. *Craterus Spitamenem* vicit. *Amynas, Nicolai* filius, in locum *Artabazi* admodum senis suffectus. Ad *Paronifum Alexander*, cum ex *Persia Bactrios* peteret, urbem *Alexandriam* condidit. De *Taxilis* deinde & *Pori* terris Autor exponit. *Taxilis* regionem collocat ad *Indi* fluminis occidentem, ubi nunc est *Kabel, Pori* terram intra fluvios majores, qui, ex montibus *Indicis* delapsi, *Pangienand*, id est, *quinque fluvii*, vocantur. Nomen regioni inde inditum *Pangiab*. Nomina fluminum sunt *Dgienab* juxta *Multanum*, *Weba*, *Rawi* prope *Lahor*, *Ghara* seu *Kabarab*, id est, aqua turbida, ad urbes *Phattiabur & Duniabur*, denique *Sindo* seu *Sind*, ad urbem *Deram*. Hoc *Sind* verum deinde nomen est celebratissimi fluminis, vulgo *Indi*, quem *Indi* ipsi ignorant. *Plinius Hist. Nat. VI, 20*, hoc jam notavit. *Arrianus* in *Periplo maris Erythrai & Cosmas Indicopleustes* *Sintbon & Sindum* vocarunt. Græci, audito, nomen gentis esse *Hirada* seu *Hind*, *Indus*, fluvio etiam hoc nomen esse, existimaverunt. *Scriptores Arabes* regionem *Pori* appellant *Belbera & Belar*. *Indi*

ad hunc diem *Alexandri* memoriam recolunt, nomine *Scha Schkandur Padaſcha*, id est, *Regis Alexandri Magni*. *Alexandro* in Indis agente, Macedones, qui *Garabaſtra* deducti, tumultus ferebant. *Garabaſtra* videntur dicta quasi *Karab Bacter*. *Bicon* & *Boxus* videntur nomina dignitatis; *Beg* enim *praesidem* designat. De *Sandracotto*, id est, *Jeracho*, (lunæ castello,) adduntur non tralatitia, qui Regem *Gangeticarum* nationum debellavit. *Seleucus* eum in ordinem redegit, emensus iter di-junctissimum, teste *Plinio Hist. Nat. VI, 17*. Texit porro *Cel. Autor* inde a *Theodoto*, regni *Bactriani* conditore, chronologiam Regum *Græcorum* in *Bactriana*. Succesit ei *Theodotus*, filius; huic everſo *Euthydemus Magnesus*, huic *Menander*, *Eucratides*, senior, & huic junior, filius. Vitas posthæc eorundem *Autor* exponit. *Theodotus* se, Macedonasque colonos & *Græcos*, asseruit in libertatem, ejusque exemplum secutus est *Arsacès*, *Parthus*. *Justinus Lib. XLI Cap. 4* constituit epocham defectionis *Parthorum* hunc in modum: *Parthi defecere primo Punico bello, L. Manlio Vulsone, M. Atilio Regulo, Consulibus. Joannes Valens, in Historia Regum Parthorum pag. 4* locum illum stricte secutus, epocham cum anno *U. C. 498* copulavit. Nostro autem *Justinus* potius videtur scripsisse, *L. Manlio Vulsone, C. Atilio Regulo, Consulibus*, qui *A. U. C. 504* fuerunt. Suffragatur ei τῶν Ὀλυμπιονίκων Συνο-γωγῆ, a *Josepho Scaligero* edita, in qua tamen pro *Ἀρβᾶκης* legendum est *Ἀρσᾶκης*. *Autor* credit, hæc *Olympionica* primum ab *Aristotele* esse digesta, deinde ab *Eratosthene Cyrenæo* aucta, continuata a *Phlegonte Tralliano* & *Julio Africano*, ut adeo libelli illius autoritas maximi sit facienda. Suffragantur præterea *Appianus Alexandrinus pag. 211 ed. Tollii*, & *Justinus* loco laudato. Uterque enim defectionem *Parthorum* in ætatem *Seleuci Callinici*, contra *Ptolemaum Evergeten* belligerantis, collocavit, licet alter, duos scriptores & diversos uno contextu secutus, & res & tempora permiscuerit imprudens. *Antiochum Θεόν* a *Parthis* fuisse cæsum, *Autor* sibi persuadet, licet *Appianus Alexandrinus*, eum a *Laodice uxore veneno* sublatum, tradat. *Autore* enim utitur *Arbenæo*, qui ex *Posidonio Apameensi* nonnulla retulit, & *Æliano* in *Var. Hist. IX, 41*. De epochis *Parthici* regni,

Pag. 30.

33.

35.

38 seq.

47.

51.

52.

53.

54.

55.

Eeee

exordia

- exordia nacti, varia commentatur idem solidissime deducta, quibus sententiæ *J. Valentis* bene multæ emendantur. Qui vocas lambunt, eis molestum erit, bis pag. 64 positam fuisse scripturam: *sub verem*. Sed nos res magis, quam verba, curamus, nec nævos ejusmodi viris summis vitio vertimus, a fugiente manu vel incurio sphalmatum emendatore profecta. Homuncionum isthæc est præcipua maleque sana cura. Nostrum est, si
- Pag. 68. propositum reverti. Parthos Hyrcaniam ante Christum nunc anno 244 occupasse, Autor ostendit. Quenam existerit regio seu urbs *Tuguria*, disquiri. Est quidem apud *Claudianum Ptolemaum* *Tbagora*, sed in India, quæ Geographo *Ravennensi* *Tachra*, pag. 864. ed. Gronov. Periplus maris erythræi pag. 19
69. πάλιν τῶν γὰρ μεγίστην habet, haud procul a mari in orientibus partibus regionis ejus, quæ *Dacbanabades* vocabatur, id est, australis. Nam, inquit *Arrianus*, Δάχωνος καλεῖται ὁ Νότις τῆ αὐτῶν γλώσση. Ita est. Indis auster vocatur *Dhakon*, & præ mundi australis qualiscunque *Dhakana wad*. Sed hic locus nimis remotus. Τάπερρα, *Asiæ Quadrato* apud *Stephanum Byzantium* dicta, erat regio in Margiana inter *Derbices* & *Hyrcanos*, a qua regione juga montium *Tapyrorum* ad *Mediam* usque *Polybius* deduxit. *Euthydemi* bella cum *Antiocho Magno*, ac præterea *Nomadicum* & *Indicum*, præterimus scientes. *Memandri*, Regis *Indiæ*, regnum *Bactrianum* cogimur relinquere intactum. *Demetrium*, *Euthydemi* filium, *Indiarum* parte partem, omittimus. *Eucratidis* Regis *Bactrianorum* utriusque, res transilire jam oportet. Addimus tamen numi descriptionem,
100. ab *Eucratide* seniori profecti. Adversa insigni spectabilis est eminentia & capitis & galeæ, averfa est depressioris areæ, ad modum numorum *Lysimachi* & *Syriæ* Regum. Caput galea tectum. Sub ea frons diademate stricta, ut indicant fasciæ, fluitantes circum cervicem. In averfa duo equites cum tiaribus *Bactriis*, ramis palmæ, & sarissis. Inscriptio: Βασιλεως μεγαλης Ευκρατιδος, & epocha ad latus HP, id est, annus 108. Sarissæ *Macedonum* arma, tiaræ *Bactrianorum* gestamen, teste *Herodoto VII, 64*. Equites tonsi & ipse Rex tonsus in numo, ex more *Alexandri Magni*, qui milites jussit tonderi, ne quis in prælio eorum barbam posset
- 101.

offetprehendere, teste *Julio Africano in Cestis pag. 278 ed. The-*
moti; immo ex ritu proprio. Mos enim pervetustus in Oriente
 sit, radi seu tonderi. In *Phrabutis II* numo vox ΣΑΝΣΑ no- Pag. 102.
 t *Regem Regum*. Numos Græcos Indis fuisse in deliciis, autor
 t *Arrianus in Periplo*. Et, ne quis miretur, in numis Bactrio- 107.
 am & Arfacidarum literas extare Græcas, Cel. Autor monet
 : ingerit multa egregia de artibus, Græciæ familiaribus, de
 iræcorum philosophia & lingua, ad Indiam usque propagatis.
osmas Indicopleustes pag. 79 omnino narrat, Græce locutos sua 109.
 tate Bactros, Hunnos, Persas, & reliquos Indos magnam par- 111.
 em. Cum vero per septingentos annos ad minimum penes In-
 os lingua floruerit Græca, credibile est, eos a Græcis accepisse
 onnihil artium ac scientiarum. In hunc censum Autor refert
 umerorum nomina. Apponit ea, primum ut in superiori In-
 lia apud Multanienses & Dellienfes efferuntur, deinde ut apud
 amulos, Toluccos, seu Varugos, denique Daknice, seu sermo-
 ie superioris Indiæ, quæ maxime sub Mogulis rerum dominis
 est, pronuntiantur. *Unum* Brahmanes vocant *Hoku*, Tamuli
Egam, Tolucci *Ek*, Dakni *Ecum*. Δύο, *duo*, hisce vocantur
Idbu, due, dô, duium; τρία *tray, trini, tîn, seium*; τέσσαρες
 vero *tgjar, shatuari, t̄schubâr, t̄schabaxam*; πέντε *pangj, pant-*
schu, pandschum, &c. Idem demonstrat deinde ipse per
 nomina numerorum cardinalium. Ex Romanorum lingua fue-
 runt decerpta nomina *supta* pro septem, *nava* pro novem, *una-* 117.
wi pro undeviginti, *unatri* pro undetriginta, ac inprimis *tribb*
 pro triginta, *szao* pro centum. Indorum sapientiam ipse satis
 vilem fuisse credit, adeo, ut necessum sit, magnificam illam de
 prisca eorum scientia ac arte sententiam deponere. Arabas ab 123.
 Indis logisticen accepisse, causam sibi esse putat gravem, cum in
 eo *Walliso*, id affirmanti, haud assentiat. Indi enim eam in 129.
 hunc diem ignorant, ac vel in abacis rationes exigunt suas, vel
 difficillimo genere Arithmetices strigosæ utuntur. Solas igitur
 numerorum notas ab Indis accepere Arabes, & ne earum qui-
 dem autores fuere Indi, quippe quas, a Scribis ex Sinicis for-
 matas, compendio earum delectati, usu vero ipso inter mercan-
 dum coacti, receperunt. Alibi Cel. Vir de his dicit copiose. 130.

Eeee 2

Dole-

- Pag. 133. Dolemus, eum Musicæ esse ignarissimum, ideoque noluisse tacere, quantum Indorum Musica e Græciæ traxerit præceptis. In temporum vero rationibus formulas Græcas extremum Orientem pervagatas esse, invenit. Cum porro epocha Bactriana à numo *Eucratidis* anno ante C. N. 148 congruat, caput autem ejus inde ab anno ante C. N. 255 assurgat; opinatur idem, formam deinceps annorum, mensium, dierumque, secundum ennea-decaeterida *Metonis* fuisse institutam. Nam hæc forma ab omnibus populis, qui *Seleucidarum* imperio subjecti fuerunt, est recepta, ac ejusdem ad hoc tempus in Oriente vestigia superstitia. In *Metonico* cyclo intra 19 annos intercalabantur septem menses, ut in eo anni tertius, sextus, octavus, undecimus, decimus quartus, decimus septimus, ac decimus nonus, essent tredecim mensium. Haud secus res penes Sinos sese habet, teste *Epistola*, a Rev. Patribus, *Ignatio Kæglero*, *Antonio Pereyra*, & *Carolo Sivicke*, ad Autorem data. Inde *mensē* vocant *Mabina*, *Persæ* *inā*, quasi ex Græcorum voce *μήν*, diem vocant *wār* in cyclo hebdomadali, alias *Dhebu*. Calendariorum conficiendorum doctrina apud Indos in arcanis habetur. In *B-banares* seu *Kascha*, eorum Academia, Astronomus quasi quidam, *Pandbut*, calendaria conficit ex vetustis tabulis, quæ cum omni illa arte in illius domo dudum existerant, non ex observatione cœlesti, nec ex calculis astronomicis. Non vacat addere modum, quo Autor, cyclum enneadecaetericum ex Græcia extremam Asiæ partem peragrasset, verosimiliter ostendit. Delibabimus dumtaxat adhuc summa capita ex *Doctrina Temporum Indica*, a *Christophoro Theodosio Walthero* perscripta. Pertractat in ea Missionarius Danicus apud *Trangambarienles* expositionem de minutis, horis, diebus, hebdomade, mensibus, annis, hexacontaeteride, seu cyclo sexagenario, cyclo majori, seu periodo, cyclo maximo, aliis cyclis & periodis, Calendario Indico. Indi ex plebe describunt horam suam in 360 Nod'is; id est *crepitus digiti circum caput gyrali*. Astronomi vero adhibent scrupula prima, dicta *Winad'i* & secunda, dicta *Calâ*, numeris tantum recenferi solita. Partiuntur 60 partes diei civilis in 60 minores, & has in 60 minimas. Hac methodo olim *Ptolemeus Alexandrinus* fuit usus, quæ in Palæstinam, Indiam, & Sinam, migravit. *Esaïas* Regi *Ezechie* optio-
- 134.
- 135.
- 133.
- 152.
- 146.

tionem permittit, utrum umbram per 10 gradus progredi, totidem regredi, mallet 2 Reg. XX, 9. Adeoque gradus isti rarii vicenarium excessere numerum. Babylonii contra, quoniam principes, missa legatione, in prodigium illud inquisiverunt 2 Chron. XXXII, 31, diem in 12 horas *naugmōs* partiti sunt, te Herodoto II, 9, 10. Suspiciatur Autor, in sciaterico *Abast* tinuisse divisionem horariam, qua usus *Ptolemaus*. Minutum Pag. 147. dicum est Europæis secundis 24 æquale. Astronomi Indorum Sinorumque numerant 15 bihoria quoque secundum phasim lunæ numerum. Hora autem una est pars diei civilis sesagesima. Ergo horæ Indicæ $2\frac{1}{2}$ æquales sunt uni Europææ, 148. quidem hora Indica una æqualis est nostris 24 minutis. Præterea Tanschauri & alibi, more Indostanico, dies naturalis in 12 artes dividitur, dato æris signo, quod *Tās* appellant. Initium huius ab ortu solis capiunt. Unaquæque hora dividitur in 2 sessises & 4 quadrantes. Hora etiam dividitur in sedecim *Wim*, 149. quarum singulæ respondent Europæo sesquiminuto. Quæ horæ Indicæ in vita civili sunt planetariæ, seu Judaicæ, hoc est, æquales, præsertim sub finem diei & noctis. Apud Malabaras tamen dies fere semper sunt æquales sub perpetuo æquinoctio. Dies civilis dividitur in 60 *Nârighbey*; naturalis, cuius initium ab ortu solis, in 30 *Nârighbey*, ita, ut alia 30 triquantur nocti. Præterea dividitur in octo excubias. Unaquæque dies, more nostro, trahit a planeta nomen, ex communi origine Ægyptiaca, licet Indi planetas 9 teneant. Brahanæ solem quoque dicunt *Mitraba*, Persæ *Mitbras*. 150. Eclipses solares Indi putant existere a serpente nigro, qui, e capite gigantis, a *Wischenu* occisi, natus, in solem, quemprehendat, effundat virus suum. Serpens ruber, qui, e trunco ejusdem gigantis reliquo ortus, eadem ratione eclipses lunares efficere perhibetur. Origo fabulæ ex *capite & cauda draconis*, seu nodo ascendente ac descendente, repetenda. Planetæ laboranti subveniunt *areis cymbulis*, ad numerum pulsatis, quæ cum *aribus auxiliaribus lunæ*, apud Autores Romanos memoratis, conveniunt. Mensis Indicus est pars duodecima anni, disposita secundum numerum signorum Zodiaci. 151. Indi ab Ariete annum ordiuntur, ac recen- 152. sent 153. 155. 157.

- sent signa Zodiaci in Arithmetico libello, a quovis tironum memoria mandando. Eadem Brahmanis primordia anni, haud e-
 cus ac Athenienses annum inchoabant a Xanthico seu Apoll.
 Pag. 159. Dies, cuique mensi attributi, non certi numeri serie, sed pro
 arbitrato, determinantur. Ratio intercalandi in annis bissextilis
 calculo est superstructa. *Curtius* de vetustis Indis *Lib. VIII Cap. 1*
 165. *Menses in quinos denos descripserunt dies; anni plena spatia ser-*
vant. Menses hic intellige minores, seu semimenses, *Simsi* *Cap.*
 166. *ki.* Mensis prior dicitur novilunium; posterior plenilunium. *ki.*
 quod ipsum etiam *Curtius* recte fuit affectus. Menses ibi lunares,
 licet annus sit solaris seu 365 dierum, ni annus exstiterit bis-
 sextilis. Annus Indorum est *Julianus*, quem ipsi a Romanis acce-
 perunt, victoribus Parthorum, mutato anno *Nabonassareo* substitu-
 tus. Errore arithmetico factum, ut ille Indorum *Julianus* iam
 adhuc a *Gregoriano* differat decem diebus. Indi diem bissex-
 tum non Martio stricte, sed alii cuicumque mensi, inferunt. He-
 xacontaeteris complectitur cyclum annorum 60, quorum sin-
 172. guli gaudent nomine singulari. Non constat, quando cyclus hic
 sit conditus, aut quotus annus cycli hoc, quo vivimus, anno
 existat. Cyclum hunc in sese ducunt ter *Sini*, sed id facere
 omittunt Indi. Periodum, quae constat pluribus cyclis mino-
 ribus, Indi vocant *Ugam*, seu *Yugam*, id est, *Ajora*, eamque,
 174. quae hujus ævi est, constituunt annorum 432000, seu secundum
 alios 48300, desituram cum incendio orbis & judicio extremo.
 Prius ævum coaluit ex 7200 hexacontaeteridibus, posterius ex
 805. Cyclus maximus continet quatuor æva. *Reliqua ad ra-*
tiones Calendarii spectant & paralipomena chronologica, quae
Cel. Baierus ex variis antiquorum epistolis ac aliunde concinnavit.
 Libri, opinamur, tanta est præstantia, & tanta rerum alias
 indictarum seges, ut non potuerimus non esse solito longiores.
 Eos autem, qui hoc Catone contenti esse nequeunt, ad fontes
 ipsos remittimus, e quibus sitim admodum jucunde restingent.

MEMOIRES POUR SERVIR A L'HISTOIRE
 des Insectes, &c.
 hoc est,

OBSEA.

OBSERVATIONES RERUM, QUÆ AD HISTORIAM Insectorum faciunt; Autore Domino DE REAUMUR, Academico Regio Scientiarum, Academiæ Petropolitane & Instituti Bononiensis Socio, Ordinis Regii militaris Sancti Ludovici Præfecto. Tomus quartus, continens historiam Gallinsectorum, Progallinsectorum, & Muscarum duabus alis.

Parisiis, ex Typographia regia, 1738, 4 maj.

Alph. 3 plag. 10, Tabb. æn. 44.

Nisi omnem ætatem in minimarum rerum contemplationibus consumisset Cel. *Reaumurius*, eo non pervenisset, quo pervenisse mirantur omnes, utpote qui non tantum Auctorum circa Insectorum genesin, vitam, & mores, sententias sedulo comparaverit, erroresque, quos nullibi, quam in hac disciplina, committunt facilius creduli, correxerit, sed & nova prorsus addiderit, & ante hos annos inaudita. *Tredecim Observationibus* absolvitur *Tomus* præsens. *Prima* versatur circa Gallinsecta. Sunt eadem genus animalculorum forma cymicis, ex ovo, sine metamorphosi, insectis consueta, factum, quod ideo non animal, sed tumor vel morbus plantarum & arborum, aut galla, visum fuit aliis, quia non nisi tunc observatum fuit, cum quiescit & foliis fixum hæret. Ast ab ipsa nativitate ex verme ambulant hæc animalcula aliquot mensibus, neque nisi tunc figuntur in foliis, cum adoleverunt, & ovis innumeris pariendis idonea sunt. Facile confunduntur cum gallis, quas ichnevmon musca punctura aculei fecit, cum ova foliorum immittit cortici, id quod accurate perspicentibus dignoscitur. Vitam unius anni degunt, adeoque, nisi in arboribus atque perennibus plantis, haud observantur. Omnes fere plantas incolunt, & tunc, cum adoleverunt, vel perfecte rotundam, vel rotundam cum segmento, vel ellipticam, indispiscuntur formam. Videas ejusmodi insecta in arborum truncis foliisque. Sed duo proponuntur singularia eorundem exempla: Gallinsectum Aurantiorum, quod cymicis arborei nomine venit, hortulanis *Baum-Lause*, & Gallinsectum ilicis cocciglandiferæ,

diferæ, per Gallo-provinciam nascentis, quod coccus ilicis & kemes recentiorum est, usus tantopere in arte tinctoria & Medicina declarati. Omnibus Gallinsectis una est vivendi ratio. Postquam per folia & ramos arborum deambulaverunt, adolescentes lato corpore figuntur, eodemque corpore intumescunt. tunc ovis fiunt gravidæ foemellæ, iisdemque ita factæ sunt, ut annuli quinque, quibus corpus eorum distinguitur, prorsus expareant; post sub extremo annulo ex ano emittuntur ovula omnia, & sub corpore matris reconduntur, ita, ut nullibi, subesse, inspicari possit, qui ignorat. Post emoritur mater, prout lex naturæ est, insecta post partum ovorum mori, fixæ tamen loco manent exuviæ, & altero etiam anno adhuc in corticibus arborum superesse observantur. Interea duodecimo fere die ex ovis nascuntur insectula lata, antennis armata, quinque annulis distincta, totidem pedum paribus. Circa matris cadaver deambulant; sed, foliis versus hiemem defluentibus, ad arborem redeunt; per hiemem durant cortici affixa, cutim aliquoties mutant, post, ineunte Junio, figuntur, & ova pariunt. Singularis est de sexu Gallinsectorum sententia. Musca est bipennis, quæ inter Gallinsecta & super eorundem dorsum deambulare conspicitur. *Vis fuit hæc musca ichnevmon esse, qui aculeo fixo ova in corpus Gallinsecti deponeret, unde vermis, hinc musca rapax.* Ast observationibus deprehendit Autor, muscam hanc marem esse. Nihil impedit formæ diversitas; inter Scarabæos simile quid observatur. Marem esse, docet observationis constantia, quod muscæ ejusmodi omnibus gallinsectorum gregibus adsint, quod inter cætervas eorundem ex nymphea nascantur, quapropter debent gallinsecti ova alia vermem, unde musca, alia gallinsectum ipsum, foeminam, producere, quod itidem cum observationibus Cel. Breynii convenit, qui simile quid circa Coccum Polonicam observavit, prout Gallinsectum ilicis cocciglandiferæ id ipsum suo exemplo confirmat. Videmus tamen & Gallinsecta, Quercus, Carpini, quæ sub se, dum ova pariunt, eadem velo sericeo obvolvunt. Hoc est illud fomentum, quod deinde, ineunte autumno, aerem floccorum more pervagatur. Docetur methodus vermes multiplicandi, eosdemque in aliis etiam arboribus producendi. Duæ coloniæ insectorum

ejusmodi

ex arbore in arborem transferuntur. *Observatio secunda* agit de
 Progallinsectis; quæ eodem jure, quo proscarabæi, sic appellari
 possunt. Ita differunt a gallinsectis, prout ovipara a viviparis.
 Progallinsecta vivos pariunt foetus, eosdemque in nido recon-
 lunt sericeo, cui mater infidet. Cetera cum gallinsectis con-
 veniunt. Cel. *Reaumurius* cochenillam Mexicanam, tanti
 apud nos usus, ad hoc genus refert, confusus relationi Cel.
Ruafcheri, & analogiæ, quæ cochenillæ cum progallinsectis in-
 tercedit. Cymicem esse alis destitutam, forma ipsa docet. Inco-
 læ Hispaniæ novæ insectum in opuntia ejusque speciebus studiose
 colunt, quamvis *Plumierius* eandem speciem etiam in acaciis repe-
 rerit. Vivipara est cochenilla. Hanc, in opuntia deambulantem, au-
 cupantur Indi & in nidis ex musco arborum factis collocant inter
 opuntia ramos. Vivo partu tunc editi pulli omni planta decur-
 runt, fugunt succum demissa promuscide, paulo post quiescunt,
 & pullis fiunt gravidi, quod quando perfentiunt Indi, gravidam
 matrem colligunt & exsiccant, aut furnis torrent, aut calidæ im-
 mergunt aquæ, quod nisi fieret, pareret mater, discurrerent pul-
 li, ponderisque fieret diminutio. Parvi cochenillæ æstimantur, quæ
 post partum leguntur. Hinc cochenilla colore discrepat, ruber-
 rima, violacea, nigra, rotunda, plana. Præterea cochenilla aliæ
 domestica est & vera, *Mestica*, aliæ sylvestris, *Campefchana*. Figu-
 ra animalculi, sex pedibus instructi, duabus antennis ornati, & an-
 nulis in abdomine distincti, describitur. Et, quo certus sis, ad
 gallinsecta pertinere, notatur ex relationibus Mexicanis, publica
 auctoritate datis, notario & iudice obfirmatis, obambulare iisdem
 muscam, quæ perhibentur mas esse prioris. Eadem est cocci
 Polonica, ad radicem alchimillæ gramineo folio seu polygони
 cocciferi nascentis, historia, quam docti Viri, *Breynius* & *Fri-
 schius*, dederunt. Nasçitur vivus foetus a matre, quæ foecunda fit
 muscis, ex verme, mediante chrysalide, mutatis. Vidit enim *Fri-
 schius* muscas, ex cocco Polonica factas, nec male vidit, et ipse
Breynius eandem paulo post sententiam amplexus est. *Tertia*
Observatio generalis omnium muscarum conspectum sistit.
 Muscæ sunt insecta, ex verme ut plurimum per metamorphosin
 nata, alis membranaceis nudis, nec calyptra tectis, quo ipso a pa-
 pilionibus

Fff

pilionibus

pilionibus differunt, quæ sunt alis quatuor farinaceis; ibidemque sic discerni possunt a scarabæis, quibus alæ calyptra teguntur. Muscarum diversitas & in classes divisio desumitur a partibus earundem. Muscæ partes sunt caput, thorax, abdomen, pedes, alæ. Caput vel globosum est, vel rostratum; vel promuscide ornatur, vel ore. Promuscis vel nuda est, vel dentibus duobus instruitur. Os aliis est dentibus armatum, aliis dentibus caret. E.g. muscæ carniæ & domesticæ promuscides habent os dentibus; promuscide & duobus dentibus gaudet apis; ore duobus dentibus armato vespa; os sine dentibus habent muscæ papilionaceæ. Præterea subalternæ classes instrui possunt forma thoracis. Quibusdam thorax est duplex, prout musca, quæ fit ex formica leone. Alæ duæ vel quatuor, a thorace nascentes, sine habent diversum horizontalem in aliis, in aliis perpendiculares; cruciatum in his, pendulum in illis. Antennæ aliis globosæ sunt, aliis articulatæ vel pilosæ aut muticæ, prout id ipsum in papilionum historia obtinuit. Pedes omnibus muscis sex, magnitudine & symmetria differunt. Quibusdam scorpionis more abdomen flectitur, aliis globosum est, aliis prælongum. *Aliæ solitaria vivunt, aliæ gregatim errant. Hinc classes sunt. Quarta Observatio* vermes, ex quibus muscæ fiunt, in classes dividere sulcipit, nec infeliciter id executâ est, siquidem regulas suppeditavit, quæ, qualis vermis hanc vel illam muscam producturus sit, docent. Vermes pedibus nullis, aut quibus mammillæ pro pedibus sunt, vel capite sunt informi, duobus forcipibus & intermedio aculeo armati, annulis distincti, stigmatibus a podice instructi, qui respondent pulmonibus omni tergo subtentis, ex quibus videas, quibus corpus in caudam murinam desinit. Hi, in carnibus nidulantes, muscæ fiunt bipennes; vel vermes apodes capite sunt formato forcibus, ore latentibus. Hi vel crustaceis sunt segmentis annulorum, nec intorquentur, sed serpunt, vel membranaceo teguntur involucro, vel thoracem tantum habent armatum, vel, quod *aquatiles* attinet, caudam habent quadripartitam, polypi instar, &c. Ex his omnibus muscæ fiunt bipennes. Pedati autem vermes, pedibus crustaceis ornati, hexapodes dicti, muscas dant quadripennes, itidemque locustas, cymices,

ymices, scarabæos. Præterea muscarum patria vermem, quid uturus sit, indicat. Nemo dubitat, favorum vermem apim, carium vermem muscam, papilionum, vel gallarum, vel fructuum, ermem ichnevnonem, futurum esse. *Quinta Observatio* de Pronuscide muscarum differit. Papiliones pronuscide pro sugentis succis vegetabilibus uti, jam alibi dictum fuerat. Habent muscarum proboscides, in quo conveniant, in quo discrepent. Muscarum proboscis, fortissimis pro corporis conditione musculis instructa, exseritur contrahiturque, applicatur partibus, e quibus sugendum est. Suctio ipsa embulum supponit, qui movendus est. Muscarum vulgatissimarum proboscis rei exemplum suppeditat, in qua videas canalem, quo liquores, suctione rapti, introeunt redeuntque, quasi ruminantibus muscis eos, quibus ante usi fuerant, succos. Limpidas hoc canali guttas liquoribus tenacibus inspergunt, quasi soluturæ sacharum, syrupos, quo promptius sequantur. In eadem proboscide respirationi locus est. Hinc tertius aliquis locus aculeum recondit, quo muscæ pungentes vulnerare cutim animalium solent. Non aculeum, sed aculeos plures, dixeris, quibus cutim ampliant, hinc labia pronuscidis applicant, & sanguinem venis hauriunt. *Sexta Observatio* integram Muscarum anatomem sistit. Oculi earundem masculi plurimis, in uno convexo positus, politissimisque, quadrangulis constant, prout illud in phalænæ et papilionum oculis obtinet. Videas muscas ephemeras, quatuor oculis gaudentes. Aliquibus muscarum speciebus tres ad cervicem in triangulum positi oculi, præter vulgatissimos duos, habentur. Sed constans id in omnibus haud est, nec tres isti oculi eandem cum communibus structuram habent. Unica cornea eisdem est. Si thoracem intuearis, præter armaturam plurium laminarum politissimarum, subsunt quatuor ut plurimum stigmata, præter ea, quæ ad annulos abdominis observantur. Hæc suis quasi clauduntur & referantur conniventibus nictitantibusque palpebris. In papilionibus eadem noviter detexit Cel. *Reaumurius*. Spiracula hæc sunt, quibus aer trahitur, prout constat, dum emoriuntur muscæ, quibus thorax visco vel glutine obducitur, quasi suffocata. Alæ thoraci respondent quatuor vel binæ, quæ duabus gaudent alis. Suc-

centuriatas nihilo minus habent duas parvas ad radicem majoris. Aliis tendo sub alis est, quo videantur æquilibrium corporis favere. Internas etiam muscarum partes reclusit anatomicus *Reaumurii* cultellus, præter quod in pluribus muscis viva viscera per transversum corpus conspici possint. Annotavit adeoque cor cum arteria, quæ liquorem projicerent, redeuntem etiam diverso vase liquorem, antea projectum. Vesicæ fuerunt duæ in thorace, quibus respondent quatuor in thorace stigmata. Pomonæ hæ sunt; inde diaphragma est; canalis œsophagus per medium diaphragma in abdomen ruit; ibi ventriculus trium laborum forma conspectus fuit. Inde intestina, non prout in papilionibus & erucis simplici tractu, sed pluries circumvolutionibus flexa, sunt, & in unum desinunt. *Observatio septima* de prima & secunda metamorphosi vermium, qui ex propria cute sibi coccum conficiunt, inscribitur. Singulare id est quibusdam vermibus, qui in muscas duabus alis præditas sunt abituri, quo non simplici, sed triplici, mutatione opus perficiant. Exemplum sunt vermes carniæ destructores, qui ex ovis muscæ cœcæ fiunt. Hi, postquam ætatem attigerunt, in suos circulos sese contrahunt, breviores, quam antea fuerant, fiunt, & in hoc statu permanent. Tunc cutis eorundem abscedit a corpore, induratur corii in modum, servat tamen vermis formam, & ipsorum stigmatum vestigia adhuc insunt. Hoc primum est. Deinde sub hoc cocco præduro intus carnes & viscera vermis in globum oblongum mucidum convolvuntur, qui *nympha denique fit, sub qua est musca*. Non tantum in carnivoris vermibus, sed & in verme aquatico, qui inter lenticulam nidulari solet, id ipsum sic deprehendit Autor. *Octava Observatio* tertiam istarum vermium mutationem suppeditat, quæ admirationis plena est. Nympha enim muscam non nude ambit, sed ejus articulis strictius inferitur. Quapropter magno opus esse videtur impetu, quo musca istis vinculis sese exsolvat. Ast providit jam natura. Muscæ, quæ ex propria cute sibi coccum fingunt, vel oviformem habent hunc coccum, vel eundem in longitudine magis protractum. Prioris generis coccus id singulare habet, quod ejus articulus, capiti nascituræ muscæ vicinior, verticali fissura findatur, ea for-

ma,

a, qua duo hemisphæria plana adunantur. Dehiscit per maturitatem capitellum istud, & defluit, dum musca capite instat & urget. Urget autem singulari arbitrio. Caput muscarum istiusmodi motum exercet systolicum & diastolicum, nondum obmatis ejus officulis. Hinc videas vesicam inter duos oculos eminentem, quæ interno tumet aere quodam. Nascuntur enim muscæ hæ quasi emphysemate turgidæ, & dum sufflant, nympham impunt & excunt. Paulo aliter sese res habet cum coccis longis, quibus vermibus lenticulæ palustris mutatur in muscam. Capitellum cocci simplex est, nec divisum, & cum primo annulo tenet, & eodem capitis imperu a musca finditur. Hæc nihil aquas retinet, quamvis aqua etiam muscis, aquatili verme natis, funesta esse soleat, sed suis sex pedibus plano aquarum insidet, quod pro ujus muscæ pedibus impenetrabile est. Hinc musca fit thorace oculis armato, proboscide labiato, nec dentato. Hinc inter primæ classis muscas est. *Nona Observatio* inscribitur de Muscis bipennis primæ classis, ex primæ classis verme ortis, de earundem, cum vermibus essent, esca, de modo coeundi, de ovorum partu, proformaque ovorum forma. Singulare id est, Muscas bipennes proboscide labiato omnes, dulcibus delectari, eisdemque nutriri, & cibum uniformem capere, cum vermes, ex quibus fiunt, et quos generant, tot diversis escarum generibus enutriantur, quot noctis ipsi discrepant. Alii carnes depascunt, nec omnes quidem, sed selectiores; alii fungos, tubera, plantas, invadunt; alii stercoreis animalium adolefcunt. Et muscæ quidem naturali instintu ova sua istis saltim corporibus immittunt, quibus norunt pullos suos enutriri posse. Alii vivorum animantium cutim subeunt, dum ichnevmon musca aculeo defixo ovula in cute deponit, quo fiunt vermes. Ast muscæ, ex tot diversis vermibus metamorphosi factæ, nihil istas escas nunc curant, nunc succos & fluida & viscida petunt. Plurimæ muscæ oviparæ sunt, pauciores viviparæ. Oviparæ muscæ, quocunque demum loco ova figunt, eadem oviductu demittunt, & singulari ordine collocant. Singulis singula forma est. Oppido rara est forma ovulorum, quæ in stercore vaccino collocantur a musca sui generis. Figuram habent, qualis est caryophylli aromatici, dum coronata ovuli singuli pars sem-

per supra est. Sic & in omnibus ovulis muscarum, quæ fluitant immerguntur, mechanismus est, qui demergi & suffocari ovulata. Nec longo, postquam ovo prodierunt, tempore vermes excluduntur. Viginti quatuor horarum spatio excluduntur gradiores, paucioribus horis alii, prout calor ambiens gradatim versus fuerit. Foeminam muscam ovisque gravidam lato tumidoque corpore præ mare cognoscimus, cujus in partu edendo Industriam admirari possumus, si digito gravidam matrem quæ detineat, & leviter comprimat. Immensus est ovorum numerus. *Decima Observatio* inscribitur de muscis viviparis, & ordine, quo vermes in matris abdomine collocantur. Viviparas habent muscas ex bipennium & quadripennium ordine non admodum multas. Ex bipennibus quædam cinerea & oblonga, aliæque, cujus alæ prope juncturam macula inest, viva parit. Fortasse & aliæ; nam raro partui adest observator, & cum cito excluduntur ex ovo pulli vermes, non adeo clarum est, vivosne, an ova, pepererit. Ast abortum movit muscis *Cel. Reaumurius*, quo certosciret, & digitis compressas matres eo adegit, ut ante diem parerent. Et tunc intellexit, vivos produisse vermes. Nec in eam devenire quis sententiam posset, ac si vermes, qui vivi ex abdomine muscæ matris prodeunt, destructores muscæ, non factus, essent; quandoquidem novum id haud est, ichneumonibus muscas aculeis defixis ova in muscas deponere, in quibus paulo post vermes generantur. Nam clare intellexit *Reaumurius*, ipsum, quo concipiunt, uterum non cavum, sed laminæ instar expansum, cujus parieti affiguntur foetus innumeri & prope viginti mille in quibusdam, quibus in spiram uterus flectitur, æstimati. Singulus foetus sua quasi secundina obvolvitur, quam nasciturus rumpit, eandemque secum affert in lucem. Protrahuntur enim fila, carptis haud absimilia, ex loco, quo foetus nascuntur. Nascuntur autem capite priore omnes, quasi uno filo dependentes. Sed alia novitas est, bis nasci eosdem, primum, dum, rupta secundina, in abdomen matris inter ejus viscera exeunt, deinde, dum ano egrediuntur matris, cujus viæ nova sine dubio, nec adhuc dum satis perspecta, ratio est. Aliquando ruptis matris lateribus exeunt. Nec impedit, quod morte sua vitam pullorum redimat

mater,

nater, utpote quæ, etiamsi feliciter pareret, pro lege infectis atâ vitam protrahura ultra diem haud erat. Singularem Cel. Autor de muscis æreïis invisibilibus & imperceptibilibus ovet sententiam. Notum est, aquam limpidissimam, vel eam, quæ nsfunditur cum pipere vel plantis aliis, paucis post momentis infectis scaterere, quæ lente inclusa distincte oculis notamus. Istorum infectorum genesin deducit a muscis ejusmodi æreïis, quas omnes viviparas esse asserit, & magnis turbinibus per ærem oberrare affirmat. Has, passim diffusas, fluidis istis foetus tuos immergere docet; has & respirando pulmones animalium trahunt, & in istorum vermium migrationibus epidemicorum morborum rationem quærendam esse affirmatur. *Undecima Observatio* sistit muscas bipennes apum similitudine. Ea est muscarum & apum similitudo, ut difficulter admodum a se ipsis dignosci possint, sed proboscis sine dentibus & ala discrimen sat conspicuum reddit. Fiunt ex vermibus, quorum cauda murinam caudam longitudine refert. Vermis aquas incolit, sed tunc, cum metamorphosi propiqr eis, se proripit, & sub molli limo mutatur. Cauda isthæc verum respirationis organon est, & retrahi elongarique pro profunditate aquarum potest, videasque haud raro aereas bullulas egredi, retroque verti. Postquam mutari incipit vermis, propriam annuli distinctam cutim in coccum mutat; hinc obliteratur cauda. Apparent autem nova respirationis organa quatuor cornicula, quorum majora, duobus vesiculis aere turgidis, prope thoracem futuræ muscæ accumbentibus, definunt. Hæc cornua, peracta mutatione, cum nymphea remanent, fueruntque nympheæ spiraculum. Id rarum est, non capite, sed ventre, priorem nasci muscam hanc. Gaudet adeoque virtute sese intra nympheam obvertendi. Musca obvolitat aquis, paludibusque, & commodo loco inter folia putrida concinno ordine ova parit. *Duodecima Observatio* agit de Muscis fuci forma. Si quæ unquam enarratio, hæc certe mirabilium rerum plena est. Muscæ, quæ hirsutie corporis & habitu fucum perfecte referunt, in animalibus, tanquam domiciliis, ovula ponunt. Aliæ cutim boum vaccarumque vulnerant. Inde fit tumor, purulenta materie repletus; gallas animales vocares. Apertura servatur integra in tumoris summitate.

mitate. Interea, dum vermis in pure natat, eodem nutritur. Vermis, quem ex tumore vaccarum prodeuntem observavit *Reaumurius*, spinis horret, & stigmatibus, aerem respirantibus, *placibus* stipatus est, duobusque ad caput armatur forcibus. In tumore adolescens sponte exit ano vel cauda prior, quo sibi foramina dilatare tentat. Egressus, in terram devolvitur, & in quocunque proximo angulo, contracta cute, coccum sibi fingit; hinc ad methodum aliorum vermium nympa fit, post musca. Multo prior est instinctu suo alia diversae speciei, quae anum equum quaerit. Eundem subingreditur, ova in intestino equi deponit, quae vermis fiunt, qui vel sponte, vel cum excrementis, expellitur, ibi mutatur eodem modo. Tertia quaedam species nares vervecum subit; ova ibi parit, tunc vermis fit, undecim annulis constructus, qui, alio, quam eo, quo natus fuit, loco, consueta ejusmodi muscis lege mutatur in muscam fuco similem. Nota isthaec res antiquissimis Graecis fuit. *Alexander Trallianus* vermis istius mentionem facit, tanquam remedii contra epilepsiam. *Democrates*, Atheniensis, cum hoc morbo conficidatus, oraculum Delphicum adiit. Pythius quaerenti respondit:

*Quos madidis cerebri lacrybris procreare capella
Dicitur humores, vermem de vertice longum,*

vel:

*De grege sume capra majores ruris alumna,
Ex cerebro vermes, ovis dato tergora circum
Multiplici vermi pecoris de fronte revulso.*

Democrates, nisi a pastore monitus, non intellexit oraculi sensum. In narcissi etiam bulbis *Cel. Bernardus Jussavius*, cujus cum honore & tanti nominis cultu mentionem facimus, vermem invenit, qui musca fit fuco æmula. *Decima tertia Observatio* Culicis historiam recenset. Jam ab aliis, & superioribus annis a *Jo. Matth. Barthio*, Ratisbonensi, id perfectum fuit, cujus libellus doctus *Supplementorum ad Nova Acta Erud. Tomi III Scæioni I pag. 22* insertus fuit. *Reaumurius* multa addit, quae hujus & aliorum industriam effugerunt. Describitur habitus culicis externus, caput ornatissimum, modus sugendi sanguinem, mediante aculeo, ex multis aliis aciculis composito, qui in theca movetur. Diver-

e enarrantur species, exotica, *Maringuovin* dictæ, aliæque no-
trates. Vermis aquaticus est antennis instructus, mira que na-
andi & submergendi peritia donatus, & aerem tubo, qui in cau-
la est, trahens. Nec chrysalis est, nec nympa, per cujus statum
medium vermis transit, sed ambigui quidpiam. Tubo spirali
gaudet nympa, nec immobilis est, sed libere natans, donec cu-
ex emergat, qui ratione ortus sui aliquid cum papilione com-
mune habet, eo quod vermis-existens ter exuvias ponat. Hinc
elegantiſſimo corpore avolat, & omnium pulcherrimum est infe-
rum volaticum. Miramur, & dignis prosequimur laudibus, eru-
ditissimi Autoris merita, quibus sibi eruditum orbem devinxit, &
prosperissima eidem, quo superſit, & reliqua perficiat, fata com-
precamur.

LA GEOMETRIA COMUNE, LEGALE, ED

Aritmetica, &c.

id est,

GEOMETRIA COMMUNIS, LEGALIS, ET

*Aritmetica, exposita in praxi cum suis demonstratio-
nibus ab ANTONIO CHIUSOLE, S. R. Imp.*

Nobili.

Venetis, apud Jo. Bapt. Recurti, 1740, 4.

Alph. 4 plag. 15, cum Tabulis Figurarum 41, in separatum
Volumen collectis.

Nobilis Autor, cum studio Juris deditus nonnulla discere a
Geometris perciperet, ob eamque rem in horum monu-
mentis certa loca diligenter perscrutaretur, magno cum tædio
deprehendit, altius rem sibi repetendam, & multa inaudita
Geometrarum vocabula & principia & ratiocinia prius addiscen-
da esse, quam ea intelligere valeret, quæ vellet. Quo tandem
labore superato, ut aliis consuleret, pari ingenio præditis, pri-
mo quidem Jurisprudentiam quandam geometricam, sive Geo-
metriam legalem, meditatus est, deinde vero, quod illi termini
nimis angusti viderentur, ad universam Geometriam practicam,
nova & facili methodo tradendam, atque adeo ad hoc ipsum
Opus, quod nunc in manibus habemus, conscribendum, se ap-
plicuit.

Gggg

plicuit. In quo Opere id agitur, ut Geometria, tanquam puella, perpulchra illa quidem, sed variarum obscuritatum velo tecta, detracto isto velo, ab omni parte retegatur. Obscuritatum quinque potissimum genera Autor commemorat, quæ in vocabulorum insolentia, in schematismorum cum textu molesta collatione, in methodo extraordinaria, in abstrusis ratiociniis, ac postremo in spinis arithmetiis, consistunt. Voces insolitæ ne legentes impediunt, quo minus locum quæque etiam extra ordinem mox intelligere possint, definitiones, ad captum vulgi quam maxime accommodatæ, ubivis in margine comparent, ubi usus est, nec dubitavit Autor, unam & eandem definitionem, lineæ rectæ, verbi causa, per denticuli, parallelarum, trianguli, vel centies repetere, si voces illæ toties in Opere occurrant. Ut altera difficultas tollatur, adiutorem tibi ad discendum esse consulit Vir Consultissimus, qui textum distincte prælegat, dum tui sint in schematismos, singulari Volumine ob eam rem comprehensos, oculi deñxi. Cum methodi mathematicæ brevitatis, & axiomatum, postulatorum, theorematum, lemmatum, corollariorum, vocabula non placeant; hunc fere ordinem in docendo Noster sequitur, ut in *Problematum* geometricorum pertractatione hypothesin, regulam, & praxin, porroque singula momenta, minutatim concisa, partim majusculis, partim minusculis, numerorum notis distinguat, rationemque geometricam, vel etiam legalem, cum monitis quibusdam, ubi opus videtur, adjiciat, interpositis passim asteriscis, ad quorum aspectum respirare fas sit. De cetero nihil magis, quam brevitatem, evitare conatur, semperque ante oculos habet lectores rudissimos, quibus vix Geometriæ nomen sit auditum. Quos ne abstrusis Mathematicorum ratiociniis terreat, quoties vulgariter rem quamque expedire non potest, in autoritate *Euclidis* acquiescendum docet. Denique, ut nihil relinquat spinarum arithmeticarum, novam quandam methodum commentus est, cujus ope quantitates quascunque, tum integras, tum fractas, addere, subtrahere, multiplicare, dividere, itemque radices extrahere, & regulam proportionis exercere, queas, etiam si nulla plane operationum, immo vero ne notarum quidem arithmeticarum, cognitione fueris imbutus. De quo tamen ipso, perinde

ut

t de ceteris suis inventis, doctorum judicia sibi quam modissime expetit. Jam, quod ad distributionem totius Operis atnet, divisum illud est in *Partes tres*, quas rursus in *Libros, Capitula, & Paragraphos*, Autor distinxit. *Prima Pars* Planimetriam amplectitur, sive novas regulas dimetiendi plana cujusque generis. *Alter* Geodæsiam exponit, sive modum planæ quæcunque dividendi. In *tertia* denique de Longimetria, Stereometria, Ichnographia, & Arithmetica absque Arithmetica, tractatur. De singulis pauca quædam delibabimus; unde etiam cetera poterant æstimari. Ad circulum dimetiendum opus esse, vix eximius fatetur, ut de proportione diametri ad peripheriam constet. Ob eam rem quadrantem, ex materia solida assabre factum, applicata regula, volvi super lineam rectam jubet, ut scilicet hinc appareat, quanta sit linea recta, circuli quadrantem, etque adeo totam peripheriam, æquans. Qua linea cum diametro, ope accuratissimæ scalæ, comparata, invenit, diametrum ad peripheriam se habere, ut 191 ad 600. De cetero, ut peripetue doceatur, hanc circuli dimensionem nihilo minus exactam esse, quam aliam quamque operationem Geometriæ practicæ, Dialogus hoc loco insertus est, in quo lector ea de re cum Autore colloquens inducitur. Ex *altera libri Parte* ea inordinis commemoranda putamus, quæ ad alluviones & insulas, in fluviis publicis exortas, secundum rationes geometricas & legales, inter possessores vicinorum agrorum rite dividendas, spectant. Et alluviones quidem ita dividit Autor, ut a confiniis accolarum, ad rectam, a puncto fluvii, ubi incipit, ad punctum, ubi definit alluvio, extensam, perpendiculara demittat, ripam attingentia. Per insulam, secundum directionem & longitudinem fluvii extensam, lineam rectam ducit, eamque pluribus perpendicularis secat, ad utramque ripam pertingentibus. Quibus singulis bifariam divisis, per puncta illa perpendicularorum media lineam utcunque curvam designat, ex qua scilicet constare possit, quota insulæ pars ad alterutram ripam referenda sit. Denique per rectam, secundum longitudinem insulæ ita, ut diximus, extensam, a confiniis accolarum utriusque ripæ, alia ducit perpendiculara, quæ in commemorata curva finiuntur, totamque insulam decenter dividant. Restat *tertia libri Pars*, ubi

Gggg 2

nova

nova ingeniosissimi Autoris methodus occurrit, operationes arithmeticas sine Arithmetica perficiendi. Quadratum scilicet satis magnum in centum quadrata equalia, abstrahitur & unibrata, horumque singula rursus in centum minora quadrata dividit. Deinde docet, quomodo, ope normæ & regulæ, ut cæpi & connumerari quadrata possint, quot ad operationem quamque arithmeticam requiruntur.

DISSERTATIO ANATÓMICO - PHILOSOPHICA
de Organo visorio, ejusque actione & objecto, nec non Decursus de Stibii natura, ejus operandi modo ac auxiliis, nonnullis humani corporis malis opportune succurrentibus.

Romæ, typis Jo. Baptistæ Caporali, 1738, 4.
Plag. 10.

Autorem libelli *Placidum de Puzzolis* esse, Philosophiæ, Medicinæ, & Theologiæ, Doctorem, Panormitanæ Academiæ principem, ex subscriptione Dedicacionis intelligimus. Is utrumque argumentum Orationum forma persequitur, neque cæcæ indicat, qua occasione easdem habuerit. Quamvis vero externam hanc Orationum faciem præ se ferant; tantum tamen abest, ut dicendi etiam copiam, decusque, & dignitatem, ejusmodi sermonum assequantur, ut strictim tantum leviterque singula attingant, & jejune arideque proponant, ac ne castitatem quidem indolemque Latini sermonis satis observent. Quid? quod, in ipsa scribendi ratione haud raro peccatum esse, imprimis quod ad voces Græcæ originis attinet, ut phylolophus, ophthalmia, prothotypus, anathome, &c. videamus. Utrique Orationi, forsitan propter juniores, Italica interpretio subjuncta fuit. In prima igitur fabricam oculi describit Autor, deinde visus objectum & colores persequitur, ubi quidem ratione colorum ad *Newtoni* sententiam accedere videtur. Subinde & morbos in hac illave parte denominat, sed omnia adeo imperfecte & cursim perstringit, ut, neminem hinc oculi visusque rationem perspecturum esse, facile credamus. Visionem perfectissimam objecti per se fieri asserit, quatenus radiorum & lucis consensu, ab objectis per

bera propagati, in ocularis sphaera superficiem incidentes, priam subeunt refractionem, post per novas & novas reflexiones perpendicularo ad perpendicularum reflectentes, semper mutato anulo, per medium rarius & densius, oppositos humores raros, conexos, densos, penetrat, quoad usque ad tunicam retiformem deportati, illum lenissime feriunt, & omnia objecti puncta, paulo ante in lente crystallina recepta, in eadem colligunt, taliter, ut uilibet puncto sua distincta fibrilla exacte respondeat. Priori plane similis esse videtur altera de Antimonio Oratio. Refert in ea, potentissimum esse inter fossilia stibium, optimumque apud Germanos & Transylvanos reperiri, partibus constare sulphureis, arsenicalibus, hydrargyro terræque conjunctis, non esse venenum, veneno tamen proximum, variaque ex eo parari medicamenta, quæ vi agant emetica, cathartica, diaphoretica, diuretica, gravibusque morbis, ut epilepsiæ, asthma, hydropi, lvi gallicæ, destillationibus contumacibus, tumoribus brachiorum, pedum, vulneribus recentibus molæ, cachexiæ, doloribus articularibus inveteratis, affectibus verminosis, apoplexiæ, quartanis, tertianisque diuturnis, externe autem carnis excrescentiis, ulcusculis in capitis summitate generari solitis, venenatorum animalium morsibus, ulceribus a malo scorbutico genitis, oculorum fluxionibus, faciei maculis, &c. medeatur.

GEORGII ERHARDI HAMBERGERI, PHIL. ET Med. Doctoris, Elementa Physices, methodo mathematica in usum Auditorii conscripta, cum Figuris æneis, atque Indice. Editio tertia, aucta Præfatione de cautione in experientiis recte formandis & applicandis adhibenda, & responsione ad dubia objecta.

Jenæ, sumtibus hæredum Meyeri, 1741, 8.

Alph. I plag. 6.

Tertia hæc Elementorum Physices editio nostram quoque attentionem meretur, licet prima Anno 1727 *Mense Decemb. pag. 540* in *Actis* nostris recensita fuerit. Nonnulla enim continet, quæ sententias Autoris magis explicant, & contra doctorum Virorum objectiones defendunt. Ratio & experientia sunt principia

Gggg 3

phy-

physica; quapropter Cel. Autor in Præfatione exponit, quid certam experientiam requiratur. Præmittit itaque phænomena experimenti, & experientiæ, definitiones, &, quid sit experientia constans, contingens, & falsa, declarat. In experientia constanti formanda tres potissimum errores committi posse docet: nimirum 1) si circumstantiæ, plane ad phænomenon non pertinentes, recensentur, & necessariae omitantur; 2) si non omnes phænomeni circumstantiæ adducantur; 3) si phænomenon quidem, non vero circumstantiarum, phænomenon determinatum, exponatur quantitas determinata. Quomodo hi errores evitentur, Cel. Autor fufus exponit. Si idem phænomenon sub isdem circumstantiis recurrit, adæoque propter hanc convenientiam una cum circumstantiis universaliter exprimitur; tunc oritur inductio primaria, quæ experientiis ipsis certitudine expollet. Ad talem inductionem formandam requiruntur 1) observatio ejusdem quidem phænomeni, sed in individuis diversis corporum speciei; 2) indagatio circumstantiarum, necessariorum connexarum; 3) expositio phænomeni & circumstantiarum dictarum per terminos generaliores, tales nempe, qui nullum individuum indicant. His per exempla dilucide explicatis, errores ex neglectu obortos indicat. Ostendit postea, falsam oriri experientiam, si judicium cum experientia confundatur, & eo ipso contra regulas logicas & contra Physicam peccetur. Cognoscitur hic error, si talibus phænomenon exprimitur verbis, quibus aliquid vel tanquam *causa*, ~~vel~~ *tanquam* subiectum causæ, vel tanquam effectus, prædicatur. Judicium vero, hisce verbis, cum experientia confundi demonstratur, & exempla adducuntur. Ad hæc ulterius illustrands, terminos attractionis & repulsionis ex mente *Newtoni* & recentiorum Physicorum explicat, &, quales errores commiserint, indicare conatur. Evincit igitur, attractionis definitionem, seu potius descriptionem, contra regulas logicas formatam, terminosque artis receptos sine ratione sufficienti mutatos esse. Monet porro, illos Autores judicium cum experientia confundere, & ambigue loqui; attractionem item tanquam causam allegare, cum tamen promiserint, se tantum phænomena eodem verbo indigitaturos; &, postquam varia exempla proposuit & refutavit,

ivit, concludit, ex ante dictis clarum esse, in illis phænomenis, ubi corpora sese contingant, attractionis terminum ita adhiberi, ut non experientiam ipsam, sed causam earundem, sive objectum causæ, intelligatur, & hinc ob antea demonstratos errores adhiberi non posse. Nunc ad alteram attractionis speciem transit, ubi duo libera corpora, quæ a se invicem distant, ad se accedere dicuntur, modum disquisitionis tradit, & demonstrat, attractionis fautores statuere, corpora distantia a se mutuo agere posse absque ullo tertio intermedio, & concedit, attractionis fautores nullam directam responsionem ad ubia proposita dedisse. Demonstrat porro, actionem in distans esse tantum apparenter talem, vel involvere contradictionem, deoque absurdam esse. Phænomena, quæ actionem remotorum corporum in se invicem docere debent, nunc sigillatim recenset, & ostendit, nec cohesionem duorum speculorum planorum, tanquam unum filum sericum sive simplex, sive ex duobus, vel tribus, simplicibus filis contortum, sit interpositum, nec maxime inflexionem ejus radii partis, quæ proxime juxta acutem corporis opaci transit, quam ejus radii partis, quæ magis ab acumine opaci corporis est remota, illam actionem demonstrare, nec magnetis phænomena, nisi apparenter, hanc actionem a distans ostendere, nec planetarum gravitationes versus solem attractionem demonstrare. Quo sensu vero repulsionis vocabulum valere possit, & quænam ejus sint phænomena, ulterius recenset, simulque probat, ea omnia repulsionem non demonstrare. Quæ tandem de experientia aliena addit, & brevissime exponit, quænam in hac tertia editione mutaverit. Dedit nimirum responsiones ad ea dubia, quæ Cel. *van Musschenbræck* contra leges adhesionis, & contra explicationem phænomenorum, in vasis capillaribus occurrentium, proposuit. Accesserunt quoque huic editioni responsiones tam ad argumenta, quibus spatii acui realem existentiam probare conantur, quam ad argumenta contra legem tertiam adhesionis, ab Autore stabilitam, & contra theses, quod quantitas fluidorum, in vasis capillaribus ascendentium, sit gutturæ fluidorum, æqualis, & quod dictus ascensus sit a vi fluidi, non vero vasis, prolata. In ipsis thesibus nihil mutavit, sed hinc inde tantum majoris perspicuitatis causa quæ-

quædam addidit, vel aliis exposuit verbis, sequentem vero novam humidi definitionem dedit §. 166: Fluidum dicitur humidum, si sit liquidum, vel minimum ejus particulæ collectæ liquidum fluidum componere valeant, & pauca ejusdem particulæ alii cuidam corpori sensibilibus adhæreant. Tandem mox §. 184, quæ hodie de figura Telluris valeat sententia. Quibus omnibus Cel. Autor non solum summum studium & amorem in veritatem abunde declaravit, sed & sententias suas accuratè exposuit.

JOANNIS SIMONIS ONOMASTICUM VETERIS Testamenti, sive Tractatus philologicus, quo nomina Vet. Testamenti propria, ad appellativorum analogiam reducuntur, ex originibus & formis suis explicantur, cum aliarum gentium nominibus conferuntur, impositionis ratio, quantum fieri potuit, ubique ostenditur, atque adeo linguæ originis nova lux affunditur. Accedit Appendix, continens Specilegium Observationum & Additionum ad Arcanum formarum nominum Hebraicorum.

Halæ Magdeburgicæ, impensis Orphanotrophi, 1741, 4.

Alph. 4 plag. 3.

Clariss. Autor, qui a multis retro annis omni cogitatione, cura, & industria, in id incubuit, ut linguæ Ebrææ cum ex congenita indole, tum ex affinium dialectorum opibus, nova lux affunderetur, hujusque sui studii ac doctrinæ *lyculenta* specimina cum orbe erudito communicavit, *Tabulas* scilicet *XIV in linguam sanctam*, Halæ Magdeburgicæ A. 1725 fol. editas, & *Arcanum formarum nominum Ebrææ linguæ*, ibidem A. 1735, 4, divulgatum, quod ab eruditis multo cum plausu fuit exceptum, cujusque prioris Partis Mense Dec. A. 1735 pag. 553 seq. posterioris Mense Mart. A. 1737 pag. 136 seq. recensionem in his nostris Annalibus exhibuimus, nova eademque eximia Commentatione linguarum orientalium studiosos sibi devinct. Is, posteaquam molesto satis ac difficili labore significationem nominum *appellativorum*, quæ dicuntur, ex illorum formis determinaverat, id sibi negotii datum esse credidit, ut idem

in nominibus propriis tentaret. Nomina propria Ebræorum, aliarumque gentium, quæ in Codice sacro Vet. Testamenti occurrunt, *significativa* esse, omnes uno fatentur ore, sed, quæ illorum sit vis, quis sensus, indagatu admodum est difficile. Aliquando duæ vel plures radices in unam conflantur, literæ subinde transponuntur, adduntur, demuntur, formis comparent, quæ rariores sunt, vel ab illis, quæ usu vulgaræ, prorsus discedunt. Accedit linguæ Ebrææ, qualis quidem illa superat, defectus, historię priscæ, quibus passim hiat, lacunæ, quæ sola fontem significationis nominum priorum indicare potest. Licet igitur labor, qui eruendæ potestati nominum priorum datur, multis difficultatibus sit septus ac impeditus; dubium tamen non est, quin rectus illorum intellectus ad linguæ Ebrææ ornamentum atque amplificationem faciat plurimum. Quare utroque pollice probamus verba Magnifici *Læscheri*: *Adjumentum non ignobile afferunt nomina propria, simplicia æque ac composita, quæ magno Ebraismi malo deserta hætenus neglectaque jacuere, etsi non minimam partem veteris lingue conservarint*, de causis linguæ Ebrææ pag. 367. Qui ante id tempus campum hunc sunt ingressi, in illo non ita desudarunt, ut metam attigisse, vel palmam meruisse, censeant. Ipso illo anno 1706, quo hæc *Læscherus* scribebat, in arenam prodiit, edito *Onomastico sacro*, *Matthæus Hillerus*, Philologus præstantissimus, qui, qua erat doctrina, ingenii sagacitate, judicii acie, ac laborum patientia, omnium, qui ipsum anteverterunt, industriam longissime post se reliquit. Cum vero eruditissimus *Simonis* noster eum aliis in egregio alias Opere nonnullos nævos deprehenderet, Autorem ingenio subinde nimium indulgere, novasque sæpe ac miras nominum explicationes procudere, in forma nominum quorundam definiendæ analogiæ rationem non habere, multa nomina perperam lecta falso interpretari, multa plene omittere, haud pauca confundere, ac polyonymiam citra necessitatem admittere, & quæ alia animadvertit, inque mediâ adductis exemplis in Præfatione docet, partem hanc eruditionis philologicæ nondum ita occupatam esse existimavit, ut non spicilegium, sed uberrima messis, relicta esset. Quare nullus omnino

H h h h

dubi-

dubitavit, telam hanc, non ut meritis ac celebritati *Hilleri* detraberet, sed ut publicæ utilitati consuleret, de novo exordiri. Quod negotium ut feliciter succederet, nomina propria ad formas maximè appellativorum reduxit, ut sic ratione *ὀνομασίας* præter hoc Opus *Arcano formarum nominum Ebrææ lingue* præcisè respondeat, ratus, hac via internum illorum significatum facilius investigari posse. Radices, sicubi deperditæ sunt, vel restituit, vel ex affinis linguis orientalibus requisivit; in *compositis* partes simplices seorsim primum spectat, inde, quam toti composito significationem concilient, demonstrat; illorum vim ex historia eruit, & ubi illa deficit, suspicionibus & conjecturis, *επιπέσει* congruis, nititur, in subsidium devocatis *Itineris* & antiquioris & recentioris ævi. Peregrina nomina non in lege lingue Ebrææ, qui multorum mos est, ire cogit, sed ex aliis linguis, vel illarum reliquiis, quantum fieri potest, illustrare contendit, ac præcipuorum Philologorum autoritatibus firmat, interspersis passim observationibus, quæ oraculorum divinarum interpreti usui esse possunt. Opus *undecim* omnino absolvit *Sectionibus*, quarum *prima* est *preliminaris*, quæ generalia momenta de nominibus propriis complectitur. *Sectionis II* est *de formis vocis levibus*, III *de geminatis*, IV *de segolatis*, V *de imperfectis, quæ segolatis respondent*, VI *de dageffatis*, VII *de auctis ab initio*, VIII *de auctis a fine*, IX *de nominibus animalium*, & *verborum temporibus, quæ nominum propriorum vicem obeunt*, X *de compositis*, XI *de peregrinis*. Subjicitur appendix, continens spicilegium observationum & additionum ad Arcatum formarum nominum Ebrææ lingue. Hæc brevis est delineatio totius compagis hujus, ingeniose adornatæ, quam priusquam missam faciamus, observationes aliquas, quæ præ aliis arriperunt, quæque alibi non occurrunt, enotabimus. De nomine *תבן* notat, si illud peregrinum sit, prout *A. Mulerero* est visum, a Persica voce *تانت*, *calefactio*, & verbo *تانتن*, *accendere, calefacere igne clibanum, comburere*, arcelli posse. Vocem *פושן* 1 *Chron. IV, 14*, per *magos* interpretatur, non *fabros*. Rationem hanc dat, quoniam, vox hæc quoties posteriorem sustinet significatum, semper (τ) τפן sit subiectum, & quoniam a verbis transitivis, quale est *פן* in sensu *fabricandi*.

Pag. 124.

numquam formetur nomen *astoris* hujus formæ. Huic demon- Pag. 166.
 trationi id unum obest, quod vox hæc apud Ebræos semper
 significet *fabros*, non *magos*; nisi quis huc advocet locum
Jes. III, 3, ubi pariter non per (τ) sed (-) sub מ legitur, quo in
 oco *Ludovicus de Dieu*, forma nominis motus, vocem nostram per
agos interpretatur, contra nitente *Vistringa*. Vox לִבְנָה *Jos.*
XXI, 13, apud LXX interpretes exprimitur Λεμωδ, aliter ac co-
 ex Alexandrinus atque *Aldina* editio habent, in quibus legitur
 Λεβωά; Abessinus interpres etiam *Cap. XII, 35*, *Cap. XV, 42*, exhibet 171.
Cemna, *Cap. XXX, 13*, *Cemna*, 2 *Sam. XXIV, 16*, in Keri est הַמְּוֹרְנָה,
 a Rethib הַמְּוֹרְנָה, dictum forte pro הַמְּוֹרְנָה ab ארְוֹן, quod
 ebusæi fortasse extulerint per הַמְּוֹרְנָה, adeo, ut i per au pro-
 untiarint. Nates nominis הַמְּוֹרְנָה arcessi posse judicat ex radice 194.
 Arabica כַּרְר, quæ in quarta Conjugatione significet *superior fuit*,
 et sic designetur mons celsitudine conspicuus, quemadmodum et-
 iam re vera *altissimus* Galilææ mons fuit, quod testimoniis *Josephi*
J. S. Lib. IV Cap. 2, *Philippi a S. Trinitate Lib. X Cap. 9*, *Moc-* 300.301.
ucti Itin. Lib. V pag. 324, it probatum. תַּרְתִּיק 2 *Reg. XVII, 31*,
 educit ex Chaldaico *circuivit, rediit, reversus est*, ut sic ex ipsius
 sententia sub hoc Deastro *sól*, qui in circulum usque volvitur, 307.308.
 fuerit cultus. Quæ de מ, ejusdemque vi in nominum formatio-
 ne, disserit, ac exemplis firmat, & penitiorum sermonis Ebræi in- 308.314.
 telligentiam arguunt, & notatur maxime sunt digna. Fluvium *Jor-*
danem nomen tulisse arbitratur ex מַגַּן, *strepuit*, qui ipse a pri-
 ma statim scaturigine sua, teste *Mocqueto Itin. Lib. V pag. 308*,
 magno cum *strepitu & murmure* per saxa labatur. 318.
 פַּרְן vi sua no-
 are *campum late patentem* statuit, ex radice Arabica עַר, *metam*
excessit, & Æthiopica עַרְעַר, *amplus fuit*. חַל בֵּין *Ezech. XXVII, 18*, 329.
 criptoribus profanis *Chalybon*, hodie *Aleppo*, appellata, nomen
 habet a *pinguedine* vel soli fertilis, vel vini, quod profert, id-
 que testimoniis corroborat. נוֹן per syncopen esse pro נוֹן, 336.
 senel נוֹן pro נוֹן, designat *habitationem*, sive *habitaculum exi-*
nium, a radice נָחַ, alias נָחַ, *habitavit*, unde ratio facile dari
 queat, quare interpres Græcus pro נוֹן ubique habeat Ναιον, scilicet 351.
 et ex Ebræo synonymo נוֹן, *habitaculum*. עֵבֶר, exteris scriptori-
 bus dicta *Ace*, *Acra*, *Prolemais*, ab *arena capia* nomen tulisse ipsi vi-
 detur,

- detur, cum Arabibus كس sit *arena fervens solis aestu*, arenam autem copia urbis fundum abundare, pluribus scriptorum antiquorum & recentiorum fide adstruit. כס explicat per roris sive aque copiam, ex radice Arabica كس , rorē adspersa fuit maduitque terra; totus quippe tractus ille, in quo Sodomus quando stetit, maxime irriguus fuit *Gen. XIII, 10.* כס uti Keri habet 2 *Sam. XXIII, 8*, vulgo pro nomine proprio habetur; sed dissentit Noster, secutus kethib & locum parallelam 1 *Chr.*
- 371.372. *II, 11*, appellativis accenset. כס vertit percussio vel jactus, et radice Arabica كس , instrumento mucronato percussit, כ , quod eadem adheret, vel adfixum vel paragogicum esse posse censet. Hæc verba huic in modum vertit: *ad ipsum quod attinet, percussio sive jactus thyrsi ejus (fuit) in octingentos*, &c. qui sensus omnino conveniat loco 1 *Chron. II, 11.* כס est ipsi natus ex matre nobili & generoso, cum Arabibus كس in 4 Conjug. significet generosam nobilemque prolem genuit, indeque descendit
386. כס , generosus, nobilis. כס , quod occurrit 1 *Chron. XXVIII, 30*, interpretatur per pastorem camelorum, rei camelaria genus, ex radice Arabica كس , rei camelaria gnarus fuit, parvit camelis, quod ipsum convenit vitæ generi, cui homo hic addictus erat,
- 411.412. pastorem quippe camelorum regionum agens. De כס *Neh. VII, 57*, & cum כ emphatico כס *Esf. III, 55*, vocat, non esse nomen viri, quod nonnullis, invita licet analogia, placet, sed sceminae, cum insolitum non fuerit, ut filii a matribus sint denominati, quoties vel patres fuerint alienigenæ, vel matres patres celebritate vicerint.
414. כס *Jos. XIX, 6*, ipso iudice, componitur vel ex radice Arabica كس , liberalis fuit, & ex כ , gratia, ut sic denoteretur locus ex munificencia datus, vel constiatur ex duobus synonymis כס , quod Chaldaeis & Syris significat habitavit, resedit, & כס castrametatus est, Chaldaeis habitavit, ut indicetur habitatio commorationis, id est, habitatio tutissima.
483. כס , quem donat Dominus, ex antiquo כס , quod facit in futuro כס , ut כס , quodque apud Arabas adhuc superstit in كس , benefecit, & כס , quod idem cum כס , nomine divino.
532. כס compassus sive misertus est Dominus, quoniam verbum כס , quod compositionem ingreditur, vi punctationis fuit

Effectum arguat, & radix hac significatione apud Chaldaeos & Samaritanos, ipsos etiam Ebraeos *Deut. XXXII, 36, Pf. CXXXV, 14, sit* Pag. 539.

usitata. Nominibus divinis accenset *הוה, ó óv, qui est*, quod separatim quidem non occurrit, nominibus tamen propriis a sine additur, ה extruso, ut in *עלתי הוה* ex *עלת הוה*, illo permanente in nomine *כלוהו* *Esf. X, 35*, secundum Kethib, quod tamen vulgo legitur *כלוהו*. Hoc posito, nomina quaedam propria inde 550.

explicat, ut *נשי* *Chron. II, 13, donum Domini*, ex radice Arabica *أس*, *donavit*, pro quo alibi semper scribitur *נשי* pro *נשי*. 552.

הוה, *beneficium Domini*, ex *הוה*, *beneficium*, quæ vox radicem agnoscit Arabicam *הוה* in 4 Conjug, *benefecit Deus*. Sed hoc exemplorum sit satis; juvabit etiam quaedam nomina peregrina, eorundemque explanationes, in medium proferre. 554.

מרוה, reddit *sublimis, altus*, ex significatione vocis Arabica *صوب* & *صوب* 572.

cum adjuncto *ה* formativo. *נסרה*, *splendor, vel splendidus*, collatis radicibus Chaldaica & Syriaca *נסרה*, *secuit*, quod verbum ad 573.

colores acutos referatur, Arabica *نضر*, *renituit*, *نضر*, *nitore fulsit*, adjecto *ה* formativo, ut in *מרוה*, *מרוה*. Nomen *מרוה* nonnulli exponunt per *principem majestate praeditum*, ex *אחש*, *pretium, dignitas, gloria*, & *רוש* *caput, princeps*; alii illud *רוש* tantum pro mera terminatione, a Græcis oriunda, habent, quod cum doctissimo Auctori ob rationes satis prægnantes minus probabile videatur, ipse potius illius natales repetit ex *אחש* & *רושאן*, *dominus, princeps*, quod sine 573.

terminatione servili *רוש* esse *רושאן* unde jam emergat *מרוה*, *majestas principis*, ב in *ה* mutato, quod apud Persas haud infrequens esse, productis exemplis munit. 579-580.

Esf. IV, 8 11, 13, quod v. 7 pronuntiatione magis Chaldaica effertur *מרושאן*, qui scriptoribus profanis dicitur *Artaxerxes*, *Herodoto Lib. VI* explicatur *Artaxerxes*, *Ammiano Lib. XIX* bellorum victor. Quæ interpretatio ubi obtinet, nomen foret compositum ex *אחש* & *רושאן*, ut sic designetur *magnus gloria belli*. 583.

Nominis *מרושאן*, quod Græcis effertur *Δα*

ροσα,

quos, ac *Hesychius* exponit *Φρόνιμος*, rationem ex hodierno Persarum sermone dari posse, desperat *Relandus*; aliter iudicat *Nofter*, existimans, illius magnam convenientiam esse cum verbo *دريافتن darjastien*, intelligere, quod in imperativo be-

beat *درياب دارجاب darjab*, nosce, intellige. Inde *ד* & *ר* permutatis, ac *ו* a fine addito, commode deduci posse *דריוש*. Quae derivatio ubi locum habet, *Hesychii* expositio firmari & illustrari

Pag. 584-
586.

potest. Nomen divinum *דל*, ob (·) mutabile, non esse *דלל*, sed ipsissimum pronomen *דל*, ille, asseverat, cum orientalibus in more fuerit positum, ut, ubi de Deo loquantur, tantum pronomen tertiae personae adhibeant, quod alibi exempli vocis *דלל* demonstratum dederat. Equidem sibi obesse illud prospiciebat, esse tantum pronomen pluralis numeri, & accedente He paragogico *דל* imprimi dages forte. Utrumque dubium ut removeret, observat, etiam singularis numeri esse articulum Arabicum *al*, Æthiopicum *ela*, Latinorum *ille*, quin, periculum *דל* subinde singularis esse numeri, locis ex *Gen. XXVIII, 25*, *Num. IV, 15*, *1 Sam. II, 23*, *Ezech. XLVI, 24*, *Esr. I, 9*, *1 Cron. IV, 3*, *XI, 11*, *2 Chron. III, 3*, *XVII, 14*, prolatis firmat. Quae si non omnia, aliqua saltem illorum, probandi vim habere possunt.

628.629.

Impressum dages forte in *דלל* non esse compensativum litterae exclusae, ut radix sit *דלל*, sed potius *euphonicum*, ad maiorem rei demonstrationem, ut in *דלל*, *דלל*, *דלל*, aliis. In tota hac demonstratione, cui de valore suo nihil detractum cupimus, id pro certo ponitur, nomen *דל* ab hominibus profectum esse, eodemque illo Deum, ad testandam summam ipsius excellentiam, qua *דל* *דל* ille appellari potest, insignivisse; aliter autem videtur ex *Gen. XVII, 1*, coll. *Exod. VI, 3*, ex quibus locis apparet, hoc nomine supremum Numen sese primum sui cultoribus manifestasse; probabile autem non est, ipsum nomine adeo vaga, non autem a virtute ac perfectione sibi propriis, se illis notum reddere voluisse. Haec sunt cupiditae illae, quae ex tanta copia praestantissimarum observationum, passim per extimium hoc Opus sparsarum, enotare visum fuit, quae si non omnibus probabuntur, (prouti quis in huius generis rebus, in quibus

quibus hariolationibus locus est relinquendus, ex diversis fontibus in alias itemque alias cogitationes incidere potest,) nemo tamen omnium diffitebitur, esse illas ex interiori linguarum Orientalium noticia arcessitas, ad illarumque analogiam proxime accedere. In Opere hoc laboriosissimo Cel. Autor ingenium, iudicium, doctrinam, ac diffusam lectionem, satis demonstratam dedit, dum nomina propria omnia ordine adeo concinno ad modum formarum nominum appellativorum exhibet, diversas Orientis linguas inter se confligit, quique significatus obtinere possit, imo debeat, declarat, nec aliquid facile prætermittit, quod a præstantioribus Philologis est notatum. Non possumus igitur, quin ipsi de adeo difficili labore, feliciter superato, publice gratulemur, simul vero suasores existamus, ut in laudabili illo studio, in quo multa cum laude adhuc desudavit, strenue pergat, & Deo fortunante, plures istiusmodi foetus nobis in posterum largiatur, quo Philologiæ sacræ facies nitidior usque ac splendidior evadat. Triplex Index, nominum propriorum *Ebraus*, inde *Latinus*, rerum denique notatu digniorum, insigni utilitati lectoribus esse potest.

S. PUFENDORFII DE OFFICIO HOMINIS ET Civis juxta Legem naturalem libri duo. Selectis variorum notis, maximeque propriis, illustravit, Cel. BUDDI Historiam Juris naturalis, notis adauctam, præmisit, Indicemque rerum subjunxit, THOMAS JOHNSON, A. M. Coll. Magd. Cant. Socius. Editio secunda, auctior & emendatior.

Londini, impensis Guil. Thurlbourn, 1737, 8 maj.

Alph. 1 plag. 12.

Post toties iteratas a Viris Celeberrimis, Titio, Barbeyracio, Otione, Webero, Trenero, Lebmanno, & aliis, hujus libri præstantissimi editiones, aliam nobis, & admodum nitidam eam quidem, Clarissimus Editor paravit, & juventuti inde Academicæ, quæ naturali Juri navat operam, notitiam ejusdem faciliorem reddidit. Noluit is quidem, ut scribit in Præfatione, do-

ctis

His harumque rerum peritis eadem prodesse, sed novitium
 do, & parum in hoc literarum genere exercitatum, jussu
 dum ex ea commodumque percipere; cui tamen modestus non
 possumus non asseverare, quod vel ab intelligentissimo quoque
 magnam sibi gratiam Vir doctissimus paraverit, cum librum
 lissimum, & multis utique veritatibus instructum, compe-
 diori forma & habitu exire e prelo fecerit, novaque facie & a-
 natu in publicam emisit. Neminem latet, hunc librum
Hendorffii de Officio hominis & civis, compendium esse majore
Operis de Jure natura & gentium, ante jam emissi, sed compe-
 dium ejusmodi, quod suo exemplo, quomodo tandem
 aliquid absque scholasticorum barbarie in brevius possit, suffi-
 cientissime comprobatur. Neque locus nunc est de ipso libro
 verba faciendi, de quo tanta olim contentione, tantisque animo-
 rum motibus, concertatum fuisse, nemo tam rudis est, quin hoc
 tamen sciat. Et, si, certis & firmissimis principiis ab Autore Ca-
 leberrimo adstructum systema naturalis juris esse, dicere
 cum originem auctoritatemque hujus juris ab ipso nature mo-
 re deduxerit, cum officia hominis a natura sociali proficere do-
 cuerit, & alia adhuc quaedam monuerit, verendum nobis esset,
 ut magna Philosophorum, idem arbitantium, auxilia habere-
 mus. Non adeoque extra oleas vagandum, sut de libro per-
 quam notissimo aliquid dicendum est; potius, quid prestite-
 rit Editor, cum cura indicandum. Scilicet, cum non omnibus
 numeris absolutum hocce brevium, quod per munus publi-
 cum in collegio suo bonarum literarum docere & exponere
 suscepit, Clarissimus Editor intelligeret, cum multa & per-
 quam necessaria extremis saltem attingi labiis, nonnulla omnino
 omitti, perperam vero & alia tradi hoc libello, experiretur, quas
 auditorum gratia notandas duxerat, & chartis commiserat, ne-
 que inutiles universitati publicæ arbitratus erat animadversiones,
 haud eas passus est delitescere, sed hujus doctrinæ liber-
 tatem, qua & multis, idem tractare argumentum, integrum
 relinquatur, clarius ostendit, & fusius demonstravit. Hinc par-
 tim vel ex Commentariis *Barbeyracii* Gallicanis, vel ex proba-
 tissimis & peritissimis aliis Autoribus, utpote *Grosii*, *Sanderse-*
mi,

i, immo & *Buddei*, animadversiones textui subjecit, partim ve-
 ro ex proprio adeo penu multa, & ea lectu quidem non inju-
 nda, nec inutilia, subministravit. Modo enim ex Jure Romano,
 modo ex veterum Philosophorum, *Aristotelis*, *Ciceronis*, *Senecæ*,
 eorumque, scriptis, quæ obscuriora penes *Pufendorfium* vide-
 ntur, lucem iis affundere conatus fuit, errores item, in quos in-
 dit interdum Autor, & non exuta id quidem humanitate, no-
 ndos diligenter esse duxit, & loca parallela *Grotii* & *Pufen-
 dorfiani* majoris Operis per numeros in margine adscriptos a
 principio ad finem usque libri accurate indicavit, fecitque, ut,
 quis velit, hos duos Autores in perlegendo hoc Opusculo per-
 etuos sibi, & laus claudentes, comites habere possit. Sunt
 etiam eruditissimi *Johnsoni* notæ historicis partim repletæ deli-
 tiis, partim ipsarum rerum gravitate conspicuæ; hinc aliæ illu-
 rant Autoris præcepta, aliæ ea magis demonstrant, & tandem
 sunt aliæ, quæ & magis explicare nonnulla dicta, aut refutare
 sperant pronuntiata, aut defendere verissima ab aliorum ob-
 rectionibus argumenta, conantur: quædam & elegantia causa
 ex Autoribus Græcis & Latinis, & quæ lectionem divitem magis
 sperant, quam ut ad rem faciant, interdum adducta sunt. Vi-
 detur tamen & ipse Clarissimus Editor paucissimis in lo-
 cis humani aliquid passus esse, & aut non urgente id necessitate
Pufendorffium correxisse, aut, quæ cum ratione idonea a vi-
 tis doctissimis monita sunt contra Autorem, sine causa rejecisse,
 ut denique quædam minus satis accurata proposuisse. Levis-
 sima ea tamen sunt, & vel uno verbo, pace cum bona Editoris,
 indicanda. *Pag. 104*, *Leibnitium* criminatum esse, ait, cum mo-
 nuerit contra *Pufendorffium*, quod a jure naturæ omnem inter-
 num mentis habitum excluderet. Ex ipsis enim *Pufendorffii* ver-
 bis colligi aliud nihil potest. Ita enim §. 4 *pag. 103* ait: *Juris
 naturalis scita ad forum duntaxat humanum adaptantur*, & §. 5
pag. 104: *Forum humanum circa externas tantum actiones homi-
 nis occupari*, affirmat. Inde vero statim sequitur illud tertium:
 ergo juris naturalis scita circa externas tantum actiones oc-
 pantur; adeoque, si tantum, hoc est, unice, ad externas actio-
 nes pertinent, excluditur omnino ex hypothesi *Pufendorffii*

omnis internus mentis habitus, & *Leibnitium* non criminari esse patet. *Pag. 116* disputatio illa de vocabulo *judicii* meram λογισμῶν redit; minus enim, secundum usum, voluntatem, quamvis ita quidem nonnullis *Cartesianis* placeat, iudicium refertur. Et, si haud prævia disquisitione aliqui suscipimus, aut alicui rei assentimur, assensus iste *judicium* nominari non potest. Ergo duplici modo iudicium, ita, ut ad intellectum, vel ad voluntatem etiam, applicari possit, non potest. *Pag. 126* alias Clariss. *Johnsonus* τὸν *Sponte* & *libere* fieri definitiones, rejeçtis his, quas *Pufendorfius* habet, addit *Sponte fieri dicuntur*, ita ait, *quæ sine deliberatione fiunt; libere, quæ cum deliberatione suscipimus*; unde & sequi arbitratur: *ergo mens nil nisi sponte saltem agere potest, & hoc erepta, est una & voluntatem*. Male tamen naturæ humanæ consulum etiam, si omnia *sponte*, id est, secundum hanc suppeditatam finitionem, *sine deliberatione*, perficeret, quæ multam potius essentia partem de animo nostro constituit, & melius certe *Pufendorfius* hæc vocabula definit *pag. 124: Sponte fit*, si nos per intrinsecam necessitatem ad aliquid agendum determinamus, & *libere*, si, objectis pluribus propositis, unum eligimus, quod maxime placeat, cetera respicimus; quæ quare ab Editore doctissimo abijciantur, non perspicere possumus. *Pag. 152* male agere hos dicit, qui ex abstractis rerum relationibus, in se atque simpliciter consideratis, jus imponi hominibus autumant, & seposito quidem pernitus superioris mandato. Non sine justis tamen apposis rationibus optarem, hanc recentiorum sententiam plane improbatam esse, quam ita ex ipsa hominis natura, ut arbitramur, demonstrant, ut dubium inde remanere ullum vix possit; ut taceamus, a *Pufendorffio* requiri ad legem quamlibet superiorem, demonstratum non fuisse. *Pag. 157* ad verba Autoris: *Cujuslibet legis perfecta duæ partes sunt*, dari etiam leges quasdam imperfectas monet, cujus rei demonstrandæ causa ad legem *Volterrianam* apud *Livium* provocat, cum lex ejusmodi vocari tamen in partes non possit, quippe quæ sensu Latino tantum lex vocatur. *Pag. 195* inter petitiones principii refert hoc *Pufendorffii* argumentum: *Qui mundum aeternum offeris, aliquam*

ejus causam negat, & sic ipsum Deum negat. Scilicet, quatenus is autor sit hujus universi; non enim potest Deus intelligi alio modo, quam quo a consideratione hujus mundi, tanquam effectus ejusdem, ad causam colligitur. *Pag. 201* hæc Autoris verba: *Infinitas Dei non notat aliquid in ipsa re, sed impotentiam in animo nostro*, nimis esse incaute dicta, nec cum religione sincera constare posse, affirmat, quam tamen locutionem *Pufendorfius* statim explicat in sequentibus, cum per ejusmodi in animo impotentiam nihil aliud intelligat, ac si diceremus, *non capere nos magnitudinem divinae essentiae*, cujus rei veritatem vel ipse eruditissimus Editor concedet. *Pag. 205*, quæ adducta sunt pro unitate Dei, ex *Clarkio* potissimum desumpta argumenta, eam non satis probant. *Pag. 139* falsum arbitratur hoc assertum: pudicitiam neutiquam esse vitæ hominis æquiparandam, defendique adeo violenter non debere. His vero non obstantibus, propria sua tamen manet huic editioni, & jure quidem summo, laus, animadversionibusque Viri docti sua abnegari gloria non potest, quippe quæ & subactis satis ingenio conscriptæ, multa & copiose & ornate dicta, nec ubique plane obvia, habent, magnamque imprimis populares ejus gratiam ipsi debent, quod hujus libri copiam penes eos omnium primus parabiliorem fecerit. Quam neque denegatam ipsi fuisse, subita admodum libri distributio satis superque loquitur, ita, ut ad alteram editionem mox progrediendum fuerit. In qua, ut nihil deficiat, quod ad studiosæ juventutis commoda pertinere possit, non tantum auctiores notas fecit, sed & integra Dissertatione *Buddei*, qua historiam Juris naturalis exposuit, locupletavit, notisque adauxit, & ad hanc nostram usque ætatem perduxit. Lectu admodum jucunda est hæc historia, & digna auctore suo, quæ lucem prima vice Lugduni Batavorum vidit A. 1692, *Phil. Reinb. Vitriarii Institutionibus Juris naturæ & gentium* adjecta, auctior vero multo, & ad auctoris ætatem pertexta, in lucem emissa publicam Halæ est A. 1704 inter *Selecta quadam Juris naturæ & gentium*. Denique rerum indicem notabiliorum, cum quæ in textu *Pufendoriano*, tum quæ in adjectis animadversionibus, occurrunt, & satis quidem sufficientem, sub-

junxit, & vel hac ipsa re libellam utilem majori usui accommodavit.

NOVUM SPECIMEN SUPPLEMENTORUM LEXICI

*Guffetiani, ex Notis ipsius Autoris MSsis
productum a J. C. C.*

Cum, elapso jam aliquo temporis spatio, Specimen Supplementorum meorum, Lexici *Guffetiani* edendi, his *Actis* inseruerim, illius vero impressio huc usque ob varias non leves causas dilata fuerit, multos interea cupido incessit, excerptum breve Notarum videndi, quas ipse *Cel. Autor* exemplari suo manu propria adjecisset. Huic ergo desiderio non improbando satisfacturus, observationem, vocabulo *פס* ab illa additam, exhibeo, verbis sequentibus auctam:

Nempe, cum ex *1 Reg. IX, 30, & Jerem. IV, 30*, constat, mulieres pulchritudinis studiosas eam ope hujus rei, *פוש* dicta, angere, audimus, *Job. XLII, 14*, patrem vocasse unam filiarum *Cornu in פוש* (*פוש פוש*) quasi copia omnis pulchritudinis in eam tanquam in pyxidem collata esset. Metonymia causae pro effectu, nempe pulchritudine, vel metaphora aliqua, quod ipsa puella esset collectio omnis pulchritudinis. At interim inde infero, *פוש* non esse sibiium. Cum enim hoc sit coloris caesii obsecans, & praeterea adhiberi solitum sit denigratum fuligine admixta, ut legitur apud *Ludolfum in Comm. ad Hist. Habess. Lib. I. n. 51, 10*, idem non pertinet ad omnes, ne quidem ad multas pulchritudinis partes. Immo, ut ex ejusdem totius loci lectione discere possumus, inservit tantum oculis, 1) quod nigros efficiat pilos eorum in ciliis & in superciliis, qui erat color commendatissimus illis in regionibus, unde flavus exulabat; 2) quod sic oculos majores apparere faceret; 3) quod eos humore superfluo laborantes siccando & sanando, faceret apparere graciliores. Esto ergo sibiium fucus, sed una species erit, eaque angustii usus, in pilis oculorum restricti. Ita debuit nomen fuci esse generalius dicti *פוש*. Id enim requirit *Job. XLII, 14, sup. cit.* Nam non est probabile, illam, quae perhibetur una ex pulcherrimis partibus suae, laudari tantum ab oculorum sanitate & amplitudine, & pilorum circa eos nigredine. Ceterum inter fucos insignis est cetrussa secundum veteres Scriptores. Haec cum ita sint, merito plerique interpretes *1 Reg. IX, 30, & Jerem. IV, 30*, non dant voci *פוש* strictam significationem sibi, sed uruntur generali *פוש*

ne fuci. Nam in his quoque omnigenæ pulchritudinis cura exquisita intenditur. Quod superest de phrasibus istorum locorum, quid innuat hoc in negotio מִיָּדָה, quid עָרַע, nescio; nam non quadrant cum conceptibus nostris; & facile creditur est, mulieres circa hanc rem, ad se unas pertinentem, excogitasse & invenisse locutiones peculiare, quas nunc ex antiquitate erueri nullo indicio licet, ut accidit in pterisque artibus. Sufficit, quod fuci significatio certa est.

Has Autoris annotationes, in Specimine meo Lexici Hebraici selecti, quo *Gussetianum* aliaque supplere conabor, pluribus adjectis illustrabo, & de voce מִיָּדָה, verbisque מִיָּדָה & עָרַע, 2 Reg. IX, 30, & Jerem. IV, 30, cum illa constructis, disseram. Qua occasione simul in filiarum *Jobi* nomina, *Femima*, *Ketzia*, & *Keren happuch*, inquirere potero, quod Celeb. *Schultens*, ceu stili Arabum venusti peritissimus, in promissis *Dissertationibus Jobais* accuratius longe faciet. Interim obiter ea, quæ Autori videntur dubia, tangens, paucissimis observo, vocem מִיָּדָה *sibi-* *bium* in quatuor, ubi tantum occurrit, locis posse intelligi, ab Ill. *Ludolpho* in *Comment. ad Hist. Æth. pag. 107-110* satis probabiliter ostensum fuisse; verbum vero עָרַע *sibii* usum exprimere, quia *lacerare & scalpere* notat, cuticulam scilicet supremam, ut fucus vel pulvis inspergendus aptius hæreat, quod *Ezech. XXIII, 40*, verbum מִיָּדָה constructum quoque, ut מִיָּדָה & עָרַע cum voce מִיָּדָה confirmat. Inde etiam alterum locum, ex 2 Reg. IX, 30, allegatum, lucem accipere monstrabo, sed nunc ei haud immorabor, quia brevitas hæc observatio sufficit ad judicandum, quod omissiones & hallucinationes, quas ipse *Gussetius* in *Prefatione* Lexici ab eo non in totum removere ausus est, supplere pariter, ac, ubi necesse est, corrigere, intendam. Nam ejusmodi notas haud paucas, ab Autore in margine collocatas, aliaque, in peculiari schedula jam exposita, complectetur nova editio, quam paramus, optantes, ut justus subscriptentium numerus reliquis accedat, Opusque hoc paulo rarius & nimis pretiosum, minoribus impensis, quas circumcidere conati sumus, eo celerius ad plurimorum manus, ut maxime cupiunt, perveniat. Quo sine etiam literarum formam, quam in Lexico imprimendo usus erit, singulari schedula exhibere

bere volumus, & Notam hanc, eodẽ loco Autoris manu i-
jectam; excerpimus.

NOVA LITERARIA.

Quam glariæ ad Viros omnium terrarum doctos e re sua duci:
Epistolam præstantissimus Hagenſium typographus, *Petrus*
de Hondt, significantem publice liberale vendendi pretio æquã-
mo illustres illos rerum Italicarum Theſauros inſtitutum, *hanc*.
rogatu Viri optimi, cum Lectoribus noſtris lubenter commu-
nicamus:

LECTORI BENEVOLO

S. P. D.

PETRUS DE HONDT.

Jo. Georgius Grævius, *celebritate nominis, atque vere ſubli-*
que doctrina laude, effulgens, poſt emiſſum XII Voluminibus in
lucem Theſaurum Antiquitatum Romanarum, in animum ſuum
induxerat, pulcherrima illi Collektioni adjungere alteram hæc mi-
nus præſtantem ſuo in genere, Antiquitatum & Hiſtoriarum Ita-
liae, ut ita capiti ſuo reliquum conjungeretur corpus, & ſicuti in
denariis Cordi & Caleni, gentis Mucia & Fuſia, poſt ſopitum ſo-
ciale bellum cuſis, conjuncta ſimul conſpicerentur regina orbis
Roma, atque plurima bona frugis meſſe abundans Italia. Recte
videlicet judicabat. Vir ſummus, Roma atque Italia ita inter ſeſe
connexas eſſe res bello paceque geſtas, ritus præterea ſacros pro-
fanosque, ut altera alterius indigeret cognitione, neque minus uti-
lem & jucundam fore lectionem rerum, quæ callapſo imperio Ro-
mano iisdem in terris geſta ſunt, quam quæ maxime florente con-
tigerunt. Fuit enim Italia ſemper theatrum belli & crebrarum
mutationum; unde neque ignorari potuit, neque debuit, quod prin-
cipi illi terrarum omnium regioni per ſingula fere ſecula, & in
ſingulis regionibus atque terris urbibusque, contigerit. Iſta igitur
hæc cauſa Clariff. Grævium movit, ut, quanvis ſenex jam
& ad metam vita vergeret, egregium illud atque magnificum eg-
grederetur Opus, ſuppeditante ſumtus Bibliopola Petro van der Aa;

sui propter susceptas magno animo, nec minori constantia ad finem perductas, maximas præstantissimorum librorum Collectiones plurimum semper debet eruditus orbis. Itaque, collectis undique in hunc finem rarissimis, iisque præstantissimis, libris, nullo vel laboris, vel sumtuum, respectu habito, prodierunt primum tres Tomi priores, singuli duabus constantes partibus, sive priora hujus Thesauri Volumina sex. Ætate & laboribus fessus diem supremum clauserat optimus Grævius, antequam fructum aliquem hujus sui perciperet laboris, atque hæc Volumina in lucem prodirent. Quare Vir summus, Jacobus Perizonius, vices ejus haud illubenter suscepit, & priora hæc sex Volumina æternitati, atque eruditorum usibus, doctissima consecravit Præfatione. Verum, cum & ipsa Perizonius haud diu post cum summo omnium bonorum dolore rebus humanis eriperetur, felici fato novus, isque tertius, ex doctorum orchestra, qui susceptam pertexeret telam, accessit Petrus Burmannus, cujus vividum ingenium, indefessa industria, multisque annis & laboribus parata doctrina, notiora sunt, quam ut predicari necesse sit. Is itaque Lucina vicem reliquis omnibus Voluminibus hujus Thesauri Antiquitatum, Historiarum, Rerumque Italiæ, amplissimi, diligenter & feliciter præstitit, atque hoc immortale Opus, suis ornatum Præfationibus, ad finem perduxit. Abscissam olim undarum vi a finibus Italiæ ferunt Siciliam; dissociari non posse ab antiquitatibus rebusque Italiæ fertilissima hujus Insula res atque antiquitates, judicarunt eruditi. Sicilia enim & fabulosis temporibus, & antiquis, seu mediis etiam ævi, atque recentibus, fertilissima exstitit rebus cognitu dignissimis, quaque tantam cum Romanis Italicisque habent cognationem, ut divelli sine summa injuria rei que literaria jactura non possint. Quare, collectis rarissimis atque eruditissimis libris, atque Opusculis eorum Scriptorum, qui erudite atque cum judicio res Siculas, ejusque Insula innumeras Antiquitates, non modo ex historiis, verum etiam lapidibus antiquis & nummis, erutas, persecuti sunt, novus quoque Antiquitatum Siciliae Thesaurus Thesauro Italiæ fuit additus. Luculentas in eundem Præfationes addidit Petrus Burmannus, neque minorem operam huic Thesauro, & præsertim illis Autoribus, qui res Siculas ex nummis antiquis, &c. illustrarunt, præstitit doctis laboribus erudito or-

bi

bi notus Sigebertus Havercampus, cujus consilio in Thesauris praesertim Siculis, non minus quam labore, usum fuisse Bibliopola Petrum van der Aa, sciimus, atque tot in illo Thesauris Siciliae, nulla quoque in Thesauris Italiae, versa Latinae Opuscula, & notis illustrata, ostendunt, cujus generis praesertim sunt Mirabellae & Bonanni Descriptiones Syracusarum antiquarum atque ejusdem Urbis Nymismatum, inprimis vero Philippi Parutae Siciliae numismata, Commentario pererudito & laborioso exornata. Neque enim velle ducimus, longum pertexere Catalogum multorum numero Scriptorum, quorum in hisce Thesauris monumenta continentur, atque & peculiares de iisdem existent Catalogi, & Thesaurus ipse atque abhinc annis in lucem editus in Bibliothecis publicis, ut & privatibus quibusdam, inveniantur. Merito diximus, in privatis quoque quibusdam inveniri. Grande videlicet pretium, quod pro laborum sumptibusque, tam immenso Operi impensis, constituere coactus fuit defunctus Bibliopola Petrus van der Aa, absterruit multas, scilicet, ut inviti Antiquitatum harum carerent Thesauris, ne suos exaurirent. Quare conducere egregie in publicum credidimus, si pretiosissimis hisce Italiae & Siciliae Thesauris, quorum exemplarum possessio hodie ad nos pertinet, viam aperiremus etiam ad medicos eruditorum penates, quod fieri potuisse credidimus, si pro certo quodam temporis spatio dimidia fere partis justae eorumdem pretii gratiam emtoribus faceremus, eo scilicet calculo, quem hic statim apponimus. Thesaurus hic universus Italiae & Siciliae comprehenditur Voluminibus quadraginta quinque, quibus pretium constitutum fuit hoc modo. Vendita fuerunt Volumina Thesauri Italiae & Siciliae XLV, charta minori, florenis 440, charta majori, florenis 580, nunc vero, ad dimidiam fere partem inminuto pretio, verum non longius protrahito hujus vetusti subscriptionis tempore, quam usque ad diem primum Aprilis anni 1742, statuitur iisdem modicum hocce pretium: Thesauri universi Italiae atque Siciliae Voluminibus XLV, charta minori, 350, charta majori, 350 florenis, quibus vero jam copia est VI priorum Voluminum, post obitum Gaxii cum Praefatione Jacobi Perizonii editorum, poterunt sibi comparare reliquorum Thesaurorum Volumina XXXIX, charta minori, 220 florenis, charta majori, 310, verum, finito eodem tempore praestitato, post 1 Aprilis anni sequentis 1742, non minoris vendetur hoc Opus, quam hoc pretio: Volumina universi Thesauri Italiae & Siciliae XLV, charta minori, 400 florenis, charta majori, 540, at Volumina XXXIX, charta minori, 350, charta majori, 480.



NOVA ACTA ERUDITORUM,

publicata Lipsiæ

Calendis Novembris Anno MDCCXLI.

CAROLI SIGONII OPERA OMNIA, EDITA ET inedita, cum Notis variorum illustrium Virorum, & ejusdem vita, a Clarissimo Viro, LUD. ANT. MURATORIO, Serenissimi Ducis Mutinæ Bibliothecario, conscripta. PHILIPPUS ARGELATUS, Bononiensis, nunc primum collegit, suasque Animadversiones in aliquot ipsius SIGONII Opuscula adjecit, nec non Indicibus locupletissimis exornavit.

Tomus VI.

Mediolani, in ædibus Palatinis, 1737, fol. maj.

Alph. 7 plag. 15.

Applaudente igitur universo literatorum ordine felicissimum nunc egregiis conatibus finem imposuit, qui Italicorum gloriam pro virili sustinet, & Bononiæ præsertim suæ decus est, *Philippus Argelatus*, quandoquidem nunc *sextum*, eumque postremum, *Tomum* earum Operum, quæ *Carolus* olim *Sigonius*, æternæ vir memoriæ, conscripserat, in dias luminis auras produxit. De qua ipsa splendidissima priorum *Voluminum* editione quo plura nos suo loco dicere meminimus, ex quibus lector eruditus, Musisque *Sigonianis* favens, cognoscere ejus præstantiam eximiasque dotes potuit, eo nunc breviores in recensendo ultimo hoc erimus, satis quippe gnari, commendatione nostra nec *Sigonio*, nec, qui tam præclare de eo promeritus est, doctissimo Editori, opus esse. Hic

Kkkk

fane

sane nullis sumptibus, laboribusque nullis, pepercit, non tantum in comparandis iis, quæ typis impressa per manus litteratorum hominum circumferebantur, sed in illis etiam perquisitis, quæ huc usque in celebratissimarum Bibliothecarum scias longius a plurimorum conspectu remota delituerant. In hoc magno reipublicæ literariæ bono evenit, ut non pauca Opuscula, tam publice exscripta, quam nunc primum ex tenebris extracta, in hanc editionem conjecta fuerint, quæ in Hanoviam frustra queruntur. Sed age, inspiciamus paulullum ea, quæ ultimum *Tomum* complectuntur, lucubrations. Agmen ducunt *Livianarum Emendationum Libri duo*, in quibus *Sigonius* contra necessarium suum, *Franciscum Robortellum*, qui antea eum perstrinxerat, acerbè nonnunquam differuit, simul tamen complura *Livii*, & aliorum Auctorum, loca ab *expositionibus* ejus & correctionibus vindicavit. Locum alterum occupant *Disputationes Patavinae*, adversus eundem *Robortellum* duobus itidem Libris comprehensæ, in quibus varia *Antiquissimorum* capita more suo, id est, eleganter, pertractavit *Sigonius*, nec quidquam prætermisit, quod ad infringenda adversarii tela pertinere videretur. Hunc ingenii fœtum excipit posterior cum *Nicol. Gruchio* *disputatio, de vetere binorum Comitiorum & legis curiatae consuetudine*, in quo argumento, Cimmeriis quasi tenebris ac difficultatibus infinitis implicito, cum jam præclari illi *Sigonii de Jure antiquo civium Romanorum* libri occupati, & in his *Gruchii* sententiæ examinatæ fuissent, hic nova objecerat dubia, ad quæ hac ipsa Dissertatione respondit *Noster*, & omnia, quantum fieri potuit, in clariori collocare luce studuit. Haud sane minorem fructum iis, qui antiquitatis studium amant, pollicetur *de Nominibus Romanorum libellus*, in quo *Sigonius* diligenter disquirat, cur Romani multis usi nominibus fuerint; quid sit nomen, prænomen, & cognomen; quot & quæ prænomina fuerint & unde ducta singula; cur gentilicia nomina in *ias* desinant; quid gens sit, & qua ratione differat a familia; quemadmodum usus cognominum & agnominum sit inventus; quidque de patriciis familiis & plebejis, nobilibus & novis, notari mereatur. Qui sequitur *de Dialogo liber*, elegantissimus est,

varias complectitur quæstiones, solide pertractatas. Differit ilicet Noster inter alia de causis, quæ Philosophos impulerint doctrinam in Dialogo tradendam; de eo, qui primus Dialogum in Philosophiam induxerit, & qui eum celebrarint; de tium subsidiis, quibus Dialogus sustineatur; de partibus Dialogi, præparatione & contentione; de decoro & verisimili sermone in Dialogis; de personarum, quæ inducuntur, genere & officio; de loco & tempore colloquii idoneo eligendo; de locis, ex quibus Dialogi præparatio deducatur; de duabus contentionis partibus, propositione & probatione; quot modis propositio in Dialogo constituatur; contentionem contineri imitatione decertationis, sententiæ, & morum; quæ sit sententiæ imitatio; de argumentis aptis, cuique rei adhibendis; de singulis Dialogorum generibus, *Platonis, Xenophontis, & Tullii*; de modis in Dialogo servandis, & de risu facetiis in Dialogo quaerendo. Masculæ eloquentiæ specimina dedit Noster in *Orationibus variis*, & olim editis, & nunc primum in lucem productis, quarum *quatuor priores eloquentiæ studium commendant*, reliquæ argumentis aliis excellunt. Modo enim disertus Orator pro *Latina lingua usu retinendo verba facit*; modo *historiarum laudes recenset*; modo *studiorum, quæ ab humanitate nomen habent*, præconem agit; modo *de ingenio excolendo, & Bononia laudibus*, dicturus in medium prodit; modo *Hispano cuidam juveni susceptum in Academia Bononiensi regimen gratulatur*. Hisce subjuncti sunt *Aristotelis de Arte Rhetorica Libri tres*, a *Sigonio* in Latinam conversi linguam, & jam a compluribus mendis expurgati. Locum proximum tenent *Ciceronis cum Fragmenta*, passim dispersa, *Sigonii* diligentia collecta, ejusdemque & Clarissimi Editoris scholiis illustrata, tum *Consolatio*, seu *de luctu minuendo liber suppositivus*, qui propterea, quod ex Criticorum quorundam conjectura *Sigonio* adjudicatur, relatus in hunc *Tomum* fuit, quamvis doctissimus *Argelatus*, Autoris nostri factum non esse, persuasum sibi habet. Cognoscendæ omnis controversiæ causa præfixum est *Antonii Riccoboni de eodem Opusculo judicium*, nec non *Corbosedredi Bath. Scharfii*, Sacerdotis Suidnicensis, *de vero Autore Consolationis Ciceroniane*

Dissertatio, jam olim *Miscellaneis Lipsiensibus Tom. VI pag. 190* inserta. *Ciceroni* autem attribuere hanc Consolationem non contempsit *Sigonius*, compositis duabus eam in rem *Orationibus*, & *Dialogo* quodam, *Accusator* inscripto, quæ omnia nunc emendatiora prodierunt. Brevia sunt, nec tamen sua laude fraudanda, de *Historiis*, qui *res Romanos ab Urbe condita ad Carolum M. usque scripserunt*, *judicia*; *Vita Onuphrii Zarrabini*, *Cassanopolitanensis Canonici Regularis e Congregatione Servatoris*, & de *Translatione Constantini M.*, deque *Scholarum Bononiensium antiquitate*, *Opuscula duo*, adhuc inedita, cum *Prefatione Josephi Antonii Saxii*, Viri doctissimi, qui & ex *Bibliothecæ*, cui *præfectus est Ambrosiana* MStis *Italico sermone exaratas Sigonii ad Osmundum Pavonium, Aldum Manutium, & Vincentium Pinellum*, *Epistolæ*, antiquam *Historiam* hinc inde illustrantes, cum *Editore nostro* communicavit. Itidem nunc primum ex *MSto Codice Bononiensi* prodit *Sigonii Continuatio ad Historiam Bononiensem à anno 1258 ad annum 1275*. Cum *Bononiensis* ejus *Historia* jam ante vulgata fuisset, hiante lacuna, quæ *res gestas* integro decennio absorbuerat, nec tamen credere posset *Clarissimus Argelatus*, adeo laboris hujus negligentem fuisse *Autorem*, ut *Historiæ suæ* filum ordine recto producere noluerit; *Codicem MStum* accurate comparavit cum edito, & non supplementum modo eorum temporum, quod nunquam comparuerat, sed & latiore continuationem, nactus est, quam ideo loco parum opportuno proferre, quam lectoribus suis invidere prorsus, maluit. *Coronidem* huic ultimo *Tomo* imponunt *Anonymi Censura in varia Caroli Sigonii Opera*, nempe in *Occidentale Imperium*, in *regnum Italia*, in *Notas ad Historiam sacram Sulpicii Severi*, & in *Republicam Hebraeorum*, una cum *responsionibus ad Censuras easdem Autoris etiam incerti*, quibus præmittitur *Opusculum Augustini Valerii, S. R. E. Cardinalis, & Veronensis Episcopi, de Utilitate capienda ex Historiis Caroli Sigonii de regno Italia*. Ex *MStis Codicibus Bibliothecæ Vaticanæ*, & ex quodam *Bononiensi*, primus hoc publicavit doctissimus *Argelatus*, qui ceteroquin spem haud inanem fovet, fore, ut nihil amplius super sit a tanti ingenii viro, *Carolo Sigonio*, quod possit in hisce *Operibus*

ibis jure desiderari. Nos Editori tam industrio gratulamur
Opus dexterrime absolutum, & a pertinaci ejus ac plane fetrea
industria plura ingenii ad promovendas literas parati monumen-
ta expectamus.

HISTOIRE LITERAIRE DE LA FRANCE &c.

hoc est,

*HISTORIA LITERARIA GALLIÆ, IN QUA
agitur de origine & progressu, decremento & instau-
ratione scientiarum in Gallia & Franco-Gallia, de in-
genio Gallorum, & studio, quo in literas quovis Seculo
incubuerunt, de priscis scholis, de Academiis in Gal-
lia institutione, de primariis Collegiis, de Societatibus
scientiarum literarumque elegantiorum, de præstan-
tissimis Bibliothecis, veteribus & recentioribus, de typo-
graphiis celebrioribus, ac de rebus in universum omni-
bus, quæ ad literas spectant, una cum elogiis historicis
Gallorum, Franco-Gallorumque, meritis in eas illu-
strium, enumeratione chronologica scriptorum, ani-
madversionibus historicis ac criticis in alicujus momenti
opera, editionumque recensione, Autoribus denique lau-
datis. Opera Monachorum Ordinis S. Benedicti
ex Congregatione S. Mauri,*

Tomus III.

Paris, apud Osmont, Huart, &c. 1735, 4 maj.

Alph. 4 plag. 2.

Quod jam inde a centum fere annis animo præfagiebant
malum sapientiores, fore, ut frequentibus barbarorum
incurſionibus respublica literaria vel exſtingueretur penitus, vel
concuſſa ſakem graviter ac labefaſcata, vix ſe ſuſtineret; id ve-
ro malo ejus fato factum, ſexto a C. N. Seculo dolebant omnes.
Et quid aliud expectari poterat, cum rerum potirentur homi-
nes, ab incorrupto Numinis cultu alieni, atque a bonarum ſtu-
diis

Kkkk 3

diis literarum averſi, immo, quod majus eſt, iis propemodum infeſti, quam ut ſœda cum iſiſ, agmine velut facta, unum rumpere barbaries? *Vae diebus noſtris*, acerbiffimo compoſ dolore exclamabat *Gregorius Turonenſis*, quia a nobis periculi dium literarum. Et habebat omnino, quod quereretur, quoniam cum Philoſophia, tum quicquid literarum erat humaniorum, prorfus extirpata videbantur. Equidem haud exiguum ſciorum proventum hoc Seculum affererat; at qualium, bone Dei, quantorumve hominum! ab arte critica, immo ab iudicio, & ſtitutorum, quibus nihil rectum commentationeque dignum erat, niſi quod prodigii quidquam miraculive haberet. Quorum cum hoc Seculo plurima vel re vera perpetrarentur, reſ pia hominum credulitate fingerentur; ampla iis omnino materies erat. Acedebat, quod permulti, qua de re ſcriberent, neſcientes, ad malas artes impiasque delapſi fraudes, ſua de miraculis commenta augendis eccleſiarum bonis adhibebant. Hinc tantus fuci pigmentorumque apparatus, quo imponebant incautis, neglectum contra, quin immo ſordidum inquinatumque, dicendi ſcribendique genus exortum, atque ex illo, quem Venuſinus commendat, ſcribendi recte principio & fonte minime hauſtum. Jacobant enim probati Latine ſcribendi magiſtri, bonique Autores. Contra ea informis, hybridique deturpata, dicendi forma exſurgebat; denique Romana illa lingua ruſtica, verum linguæ nitorem exſtinguens, regnabat. Hæc dum dolent Autores, id ſimul commemorant, mores Francorum, ad omnem feritatem compoſitos, ad ipſos tranſiſſe Gallos, ac veluti contagione propagatos eſſe. Venandi enim, feræque inſiſtendi, eamque in rem canes rapacesque alendi volucres, furor corripiebat Epifcopos, Presbyteros, Clerum omnem, gravibus Conciliorum decretis compoſcendus. Haud ita multo poſt ſanctiſſimos homines in aciem prodire videas armatos, manumque conferentes cum hoſtibus; quos certe alia omnia decebant. Ex hoc omnium ſqualore literarum non poterant non plurima mala redundare. Vana hinc atque inutilia, immo ſæpe ridicula, inſtituta, quibus nomine *Sanctorum*, quod iis imponebant, aſſeritas concilianda erat; ſortes nempe Sanctorum, divinationum

im alia genera, judicia Dei, modi probandi innocentiam, perditiones infandæ. Sed mittamus hæc, atque ad literarum ta contemplanda cum Autoribus revertamur. Hic vero Latine linguæ in precibus, aliisque sacris negotiis, locum relium, iisque adeo, qui ad sacra adspirabant munera, ejusdem ro temporum ratione excolendæ necessitatem impositam viemus. Quin ipsi Reges barbari, ne ea extirparetur funditus, vebant, quando in legibus sanctionibusque condendis eadem tebantur. Primi autem Francorum Reges, *Childebertus*, *Chalibertus*, *Chilpericus*, non illud solum, quod ad rem spectabat ublicam, hac lingua memoria prodi volebant, verum etiam ro se quisque singulari eam studio addiscebant. Quorum quilem primus quantum in eo operæ posuerit, ut alphabetum quatuor augeret literis, quamve elaborarit, ut & Theologus aberetur, & Poeta, id vero inter historiarum peritos æque onstat, ac istud, parum hoc ei negotium successisse feliciter. Hæc, utcunque erant, eo saltem valebant, ut Regum ad exemplum sese componerent, qui apud eos gratiosi esse volebant, ac nobili quodam inter se æmulandi ardore incenderentur. Quo factum, ut literæ non interirent prorsus, quin & alii barbari Principes excitarentur, pari ut eas studio vel colerent, vel foverent. Neque publicas hoc Seculo scholas desideraveris, quas in ipsis iis invenias provinciis, quæ Visigothorum imperio parebant, qualis Claromonti in Arvernibus erat. Quantum Juris profecerit prudentia Codice *Theodosiano*, *Alarici* jussu collecto, quantum *Justiniano*, res ipsa loquitur. Maximam tamen literis opem ferebant Monachi, ut qui in scholis, quæ ad cathedrales pertinebant ecclesias, in quibus Arelatensis celeberrima erat, Grammaticam, Dialecticam, Rhetoricam, Geometriam, Astrologiam, Arithmeticam, Musicamque, quodam etiam modo Poësin, docebant, quibus imbuti juvenes, ad Scripturæ Patrumve ecclesiæ lectionem admittebantur. Linguas tamen, quas vocant mortuas, traditas esse, veri non est simile. Harum, quas diximus, scholarum fama maximam partem ab eruditione gloriaque Episcoporum pendebat; quod tamen non ita capiendum est, ac si nec alii quandam ex literarum studiis nobilitatem

tatem acquirere conati fuerint. His certe tanto prospicere melius, quanto magis Monasteriorum numerus adaugebatur. Hi enim, velut in asyla, confugiebant, eademque Librorum copiam, quo nullum facile carebat, quosve versandi Monachis quædam imposita necessitas, conservabantur. Scriptorum, hoc Seculo elaboratorum, magnam vim temporum injuria delevit. Restant pauca, ex quibus de reliquis judicium ferre queas, in modo hæc judicandi ratio quidquam valet. Id extra controversiam est, ruentis in deterius Seculi labem adpersam esse omnibus, inprimis si ipsam dicendi rationem spectes. Nos pro eo ac consuevimus, nomina eorum proferemus in medijs, de quorum vita, scriptisque, Autores Historiæ, quam præ nobis habemus, exponunt. Sunt autem hi fere: *Eugenius*, Episcopus Carthaginienfis, & Confessor; Autor Actorum *S. Peregrini*, primi Antiffiodorensium Episcopi; *Marcobinus*, primus Embroduni Episcopus, *S. Ruricius* I, Episcopus Lemovicensis; *Sedatus*, Nemaufensis Episcopus; *Anonymus*, Autor ecclesiasticus; *S. Eugendus*, Abbas Condatensis; *Anonymus*, Monachus Lerinensis. Incidit in hæc tempora Concilium Aurelianense I; *Chlodoveus* I, Rex Francorum; *Anonymus*, Monachus Condatensis; *S. Maxentius*, Abbas Piſtaviensis; *Gondebaldus*, Rex Burgundionum; celebratum Concilium Epaonenſe, & Lugdunenſe III; *Viventiolus*, Episcopus Lugdunenſis; *Esnodius*, Episcopus Ticinenſis; *Faufus*, Monachus Agaunenſis; Concilium Arelatenſe VI convocatum; *S. Avitus*, Viennensis Episcopus; *Anonymus*, Clericus ecclesiæ Valentinz. Incidunt Concilia Carpentoraſtente, Arauſionenſe II, Valentinum III, Vasconenſe II; *S. Genoveva*, Patrona Panſiorum; *S. Elotharius*, Episcopus Tornacenſis; *S. Remigius*, Rhemenſis Episcopus, Gallorum Apostolus; Concilium Aurelianenſe II celebratum; variorum Martyrum, *Irenæi* Lugdunenſis discipulorum, Acta; *Rusticus Elpidius*, Diaconus Lugdunenſis; celebratum Concilium Claromontinum in Arvernis I; *Felix*, Rhetor; *S. Pefina*; Acta *S. Patrocli*, Martyris. Incidit Concilium Aurelianenſe III & IV; *S. Carileſus*, Abbas Cenomanenſis; *S. Heptactius*, Presbyter & Eremita; *S. Gaingalvifius*; *Heractius*, Episcopus Trium-Castro-

Castroꝝ; *Cæsarius*, Arelatensis Episcopus; *Cyprianus*, Episcopus Telone Martio; *Messienus*, Presbyter; *Stephanus*, Diaconus ecclesiæ Arelatensis; *Leo*, Episcopus Senonensis; *Theodebertus I*, Rex Gallorum; notanda regula monasterii Tarnatensis; *S. Aurelianus*, Episcopus Arelatensis; habita Concilia Parisina II, III, & Arelatense VII; *Maxentius*, Abbas Pictaviensis; *S. Firminus*, Episcopus Uticensis; *Avitus*, Abbas Piciacensis; *Childebertus I*, Rex Galliarum; *Hunibaldus*, Historicus, *Cloctarius I*, Rex; *Gildas*, primus Abbas Ruifensis; *Joannes*, Reomensis; celebrata Concilia, Lugdunense IV, Turonense II; *S. Nicetas*, Episcopus Trevirensis; *S. Fridolinus*, Abbas Pictaviensis; *S. Fortunatus*, Episcopus; *Eusebius*, Episcopus Antipolensis; *Mapinius*, Episcopus Rhemensis; *S. Germanus*, Episcopus Parisiensis; *Mercurius*, Engolismensis; *Florianus*, Abbas; *Mencinus*, Redonensis; *Damnolus*, Cenomaneasis; *Felix*, Nannetensis; *Gogon*, Prætor Parisinus; habita Concilia Lugdunense V, Valentinum IV; *Chilpericus*, Rex; *Evancius*, Viennensis Episcopus; *S. Radegundis*, Regina; *Januarinus*, Monachus Arelatensis; *S. Prætextatus*, Episcopus Rothomagensis; Concilium Narbonense I; *S. Veranus*, Cabilonensis; *Lubinus*, Castrensis; *Autmundus*, Tullensis; *Nicerius*, Lugdunensis Episcopus; *Stephanus*, Presbyter Antiffiodorensis; *Sedatus*, Episcopus Bliterrensis; *S. Aridius*, Abbas Limosensis; *S. Sequanus*, Abbas; *Gunthranus*, Rex; *Theodorus*, Massiliensis; *Gregorius*, Turonensis; *Childebertus II*, Rex; *Marius*, Aventicensis; *Rotberius*, Historicus; *Teterus*, Clericus Antiffiodorensis; *Josephus Gorionides*.

Septimum a N. C. Seculum, quæ literas in Gallia affligebant, malorum sexto erat multo feracius; actumque prorsus de illis fuisset, nisi illic locorum tueri se quodammodo potuissent, quo, uti supra prædicavimus, veluti in portum, sese receperant. Idem, quo superiori eas tempore confluentes vidimus, fatum hoc etiam eas Seculo manebat. Concilia legas coacta numero pauca, eoque facto pestes literarum grassari latius. Literis consignabatur perparum, & si quid hoc tempore memoriæ proditum videas, id vero genere dicendi tam inficeto, immo barbaro, deformatum, vix uti assequi possis, quæ voci sit

subiecta sententia. Ab hoc tamen loco non alienum erit illud monere, cum Gallorum barbariem commemoramus, atque ignorantiam, id nos minime velle, literis qui incertus fuerit, probabiliterque dicere potuerit, aut scribere, fuisse profus neminem. Habuit omnino literatos homines Gallia, ac ejusmodi auctores operum, quæ ætatem tulisse, merito lætamur. Capellani, Cassenses pariter ac Palatini, a literarum studiis nequaquam relictæ sub *Lothario II*, ejusque successoribus, instituendæ juventuti, nobili genere natæ, regia auctoritate operam impendebat. Neque diffidendum est, prædiisse ex illarum scholis plures, amplissimis, succedente tempore, muneribus admotos. Scholas, quas Episcopales dicunt, permultas, easdemque admodum florentes, mireris. Ut enim taceamus Picavienses, celebratæ sunt scholæ, Parisiis, Castri, Cenemani, Biturice, Claromonte Arvernorum, Viennæ, Lugduni, Cabilloni, Vapinci, Ultrajecti, Trajecti ad Mosam, Treviris, Metis, alibi, institutæ. Nec minor gloria feruntur monasticæ, optimis quæ continebantur institutis, Luxuviensis in tractu Vesontino, Fontenellana, Jumiegensis, Sithucensis, Almontina, Verejensis, Vicentina Laoduni, Medardiana Sueffione, Trecentis, Antissiodorensis, Remiremontana, plures aliæ, quas nominatim percerere non attinet. Neque ea monasteria, quæ sequiori patebant sæculi, studiis literarum conservandis operam denegabant suam. Quantum porro in illis emolumentum profectum sit ex eo, quod cum Britannicis insulis societatem veluti studiorum inierit Gallia, tantaque earum fuerit copula, ut ultro citroque viri propagandæ eruditioni pares iter fecerint, atque inter se communicarint, quicquid modo ad eam facere arbitrabantur, id quidem res ipsa loquitur. Id certum est exploratumque, Britannos Gallis plurimum hac in parte debere. At enim & hoc dubio caret, historiarumque monumentis consecratum est, ex hisce scholis homines existisse eruditione, sanctimonia, ardoreque in debellandis gentiliis superstitionibus, maximopere conspicuos; quorum opera ultimæ partes Galliarum incorruptæ sanctioris disciplinæ, mox, ita, ut fieri solet, literarum, luce collustratæ fuerunt. In tanto autem eruditorum hominum numero perpauca scriptis incluserunt,

quan-

quanquam negari nequit, quasdam Sanctorum vitas epistolasque nonnullas si exceperis, plurima deperdita esse. Ceterum, ut & hoc attingamus, Poesis hoc Seculo inficeta, ac fere nulla, fuit, si paucitatem eorum species, qui hac in parte quidquam lectu dignum excuderint. Disciplinas tradendi ratio eadem, quæ superiori, idem rerum mirabilium amor, eloquentia ampullis calamistrisque fœda, in epistolis mira titularum profusio. Hæc fere imago literarum, generatim adumbrata ab Historiæ hujus conditoribus. Percensamus nunc nomina literatorum, virorumque illustrium, de quorum vita, rebus gestis, scriptisque, commentantur, ac, quæ forte Concilia fuerint hoc tempore celebrata, commemoremus. Sequuntur nempe *Dynamius*, Patricius; *Fortunatus*, Pictaviensis; *Baldonivia*, monialis Pictaviensis; *S. Almacarius*, Episcopus Antissiodorensis; *Faustus*, monachus Glandifoliensis; congregatum Parisiense Concilium VI; *S. Columbanus*, primus Luxaviensis Episcopus; *Warnabarius*, Clericus Lingonensis; *Ceraunius*, Episcopus Parisiensis; *Bertekranus*, Cenomanensis; *S. Protadius*, Vesontinus; *Eustasius*, Luxaviensis; *Auremondus*, Abbas; *Sonnacius*, Episcopus Rhemenensis; *Lotharius II*, Rex; *Anonymus*, Monachus Mermotenenensis; *S. Florens*, Presbyter ecclesiæ Trium-Castrorum; *Dagobertus I*, Rex; *S. Sulpicius Pius*, Episcopus Bituricensis; *S. Gallus*, Abbas; *Marculphus*; *S. Donatus*, Episcopus Vesontinus; *Magnobodus*, Episcopus Antverpinus; *S. Didierus*, Calahorritanus; *S. Livinus*, Brabantix Apostolus; *Fredegarius*, Historicus; *S. Elo I*, Episcopus Noviodunensis; *Raimbertus*, Abbas Leuconensis; *Jonas*, Abbas Elnonensis; *S. Praejetus*, Episcopus Claromontii; *Leodegarius*, Episcopus Augustodunensis; *S. Arbogastus*, Argentoratensis, & *Ternacius*, Vesontinus Episcopus; *S. Ovenus* & *S. Ansbertus*, Rothomagenses Episcopi; *S. Claudius*, Vesontinus; *Arculphus*, Episcopus; *Evancius*, Abbas Troclariensis; *Defensor*, Monachus Ligugensis.

CORPUS JURIS GERMANICI ANTIQUI, QUO continentur Leges Francorum Salicæ & Ripuariorum, Alamannorum, Bajuvariorum, Burgundionum, Frisionum,

tionum, Angliorum & Werinorum, Saxonum, Langobardorum, Wisigothorum, Ostgothorum, nec non Capitularia Regum Francorum, una cum libris Capitularium, ab ANSEGISO, Abbate, & BENEDICTO LEVITAE collectis. Opus in gratiam Juris Germanici studiosorum post Clariss. Virorum, BAS. JO. HEROLDI, FRIDER. LINDENBROGII, STEPH. BALUZII, JO. GEORG. ECCARDI, LUD. ANT. MURATORII, aliorumque, præstantissimos labores diligentius recognitum, et variantibus lectionibus, & Indice uberrimo tam rerum, quam verborum, instructum. Consilio JO. GOTTL. HEINECCII, Jcti, Pot. Pruss. Regi a Consil. Sanct. & Jur. ac Philos. in illustri Frideric. Prof. Publ. Ord. cujus & Præfatio præmissa est, adornavit PETRUS GEORGISCH, J. U. D.

Halæ Magdeburgicæ, impensis Orphanotropei, 1738, 4 maj.

Alph. 6 plag. 22.

Tandem aliquando recedit caligo, quæ Germanorum oculis satis diu offusa fuerat, &, quod præterito adhuc Seculo incultum fere neglectumque jacebat patrii Juris studium, tam feliciter nunc florescit, ut non possit non gaudere respublica literaria, civibusque nostris subsidia ex animo gratulari, quæ in nobilissima hac & utilissima Juris parte, indefessis doctorum virorum laboribus, nanciscuntur. Vidimus huc usque integra Juris Germanici Compendia, summo cum applausu ab eruditis excepta; vidimus peculiare Commentationes, unam tantummodo alteramve doctrinam illustrantes; at paucissimi in manibus habuerunt ipsas leges antiquæ Germaniæ, ex quibus, tanquam rivulis, defluxit, quicquid hujus Juris doctores tradiderunt. Laudem igitur meretur amplissimam Consulti. Editor, quod Ill. Heineccii, nunc eheu! magno bonarum literarum detrimento vita hac defuncti, consilio locum relinquere, & hoc *Juris Germanici Corpus*, accurate & eleganter typis impressum, in lucem conspectumque publicum protulerit. Exornat autem

mir

nirifice hoc Opus Celeb. *Hainocci* Præfatio, eodem æstimanda prætio, quo ceteræ omnes, quas Vir summus aliorum Scriptis præmisit. Initio statim graviter dolet, Germanos nostros, neglecto veterum Romanorum exemplo, in conservandis & ab interitu vindicandis legibus suis nullam olim adhibuisse diligentiam. Sorduit plerisque, quicquid est Germanicum, quodque jam pridem *Juvenalis* risit in Romanorum mulieribus, quibus nihil elegans fatisque urbanum videbatur, nisi quod Græcum aliquid redoleret, illud summo quoque jure non de solis Germaniæ foemina, sed de ipsis viris, dicendum est, qui externa semper in deliciis habuerunt, sua e contrario alto spreverunt supercilio. Nemo ergo mirari debet, eorum etiam leges, quas olim, *Grotio* teste, univèrsa propemodum Europa adoptaverat, apud posteros, recepto semel jure peregrino, ita evulsiisse, ut eas facerent nihili, & in angulos sordidissimos projicere non dubitarent. Notum abunde est, quam parum laudati fuerint egregii conatus *Amerbashi*, *Heroldi*, *Sichardi*, *Lindenbrogii*, virorum æneis statuis dignissimorum. Imo, quod incredibile nonnullis videri posset, tam infaustam sortem expertum est *Heroldi Originum & Antiquitatum Germanicarum* volumen, ut Censores Romani omnes in universum libros Autoris istius, quem ipsi ridiculo errore *Herold* vocant, in prohibitorum numerum retulerint. Quam profecto notam innoxium saltem illud Opus nullo alio mereri potuit crimine, quam quod Romani Juris luminibus officere videretur. Nec benigniora fata polliceri sibi poterat vir eximius, *Frid. Lindenbrogius*, dum nactus veterum Germanicarum legum Codicem, adhuc hodie in Bibliotheca Joannea Hamburgi obvium; novam jurium Germanicorum collectionem, una cum Formularum veterum fasciculo, lectionibus variantibus, & erudito Glossario, A. 1613 typis nitidissimis in lucem ederet. Et sine ea, quæ acciderunt deinceps, suis verbis in Præfatione cecinit ut vates. Fauci enim præstantissimo huic Operi justum statuerunt prætium; pauciores usum ejus perspexerunt; paucissimi vero comprehensas illo leges studio quodam dignas judicarunt. Non sine nota dimissus fuit *Schilterus*, qui nimias, quorundam opinione, laudes huic *Lindenbrogii* volumini tribue-

rat. Alii ne nomen quidem Germanici Juris ferre potuerunt, quod Ill. *Heineccius* exemplo *Taboris*, non contemnend. JCrī, comprobat, quippe qui *Hermannum Conringium*, etiam incomparabili *de Origine Juris Germanici* Opusculo, in quo ceterum tantum de usu Jurisprudentiæ patriæ forensi quædam monuerat, non solum scurrilibus exceptit conviciis, sed & de eo inapudentiſſime scribere non erubuit, id *Conringium potissimum dare operam, ut, omiſſa Juris Justiniani & Imperatorii rectitudine, in superiorum Seculorum barbariem, ab omnibus damnata, homines relabantur.* Sed alia longe animo sedet sententia nostræ ætatis JCrī, qui grandi satis ære redimunt, quæ in tenetis olim deliteſcebant, Juris Germanici opera. Hæc proæta quasi loco diſſeruit præstantiſſimus *Heineccius*; in ſequentibus *de Lege Salica*, qua Germania non habet antiquiorem, elegantissime commentatur. Conſtituerat quidem de ipsis, quæ hoc Opere continentur, legibus non vulgaria quædam in medium proferre; at interceſſit difficilis morbus, qui eo tempore, quo ſcribenda fuit iſthæc Præfatio, omnem fere ingenii aciem obtuderat. Quod ad originem attinet *Salicæ Legis*, ea quidem ad certum annum referri nequit propter Hiſtoricorum ſilentium; nihilo tamen minus & vere Germanica eſt, & antiquitate reliquis omnibus longe ſuperior. Quæ ut rectius intelligantur, ſciendum eſt, varias fuiſſe gentis Francorum tribus, quarum unaquæque ſua ipſius libertate gaudebat, ſuo regebatur arbitrio. Eo ſolum caſu vires conjungere ſolebant Franci, ſi communis hoſtis periculum minaretur. Hinc aliquando ducem, qui toti præſeſſet exercitui, & virtute polleret, eligebant, quem ſcriptores Romani, ignari iſtius moris, plerumque, ſed perperam, Regis nomine inſigniverunt. Succeſſu tamen temporis tot tribus diverſæ in duos majores populos coaluerunt, &, qui ſuperiori Rheno ac Thuringiæ erant propiores, ſive a Sala Franconica, ſive aliunde, *Salii*; qui partim inferiorem accolebant Rhenum, partim Rhenum inter & Moſam ſedem fixerant, a ripa Rheni *Ripuarii*,

VOCI-

vocabantur. Quando *Lex Salica* primum lata fit, ex ipso, quod in *Heroldi* editione obvium est, proœmio patet, quod ut genuinum judicemus, tum Codicis Fuldenfis vetustas persuadet, tum locus Autoris *de gestis Francorum* confirmat, qui circa annum. 720 hujus legis originem ex eo ipso proœmio depromsit. In eo vero proœmio primum legimus, gentem Francorum hanc promulgasse legem, *dum adhuc teneretur barbarie*. Qua loquendi formula eorum temporum scriptores ad nihil aliud respiciunt, quam ad religionem paganam. Perspicuus hoc verbis *Childeberti*, Francorum Regis, illustratur, qui scribit: *De Chrenecruda lex, quam paganorum tempore observabant, deinceps nunquam valeat, &c.* Cum ergo *Chlodoveus* A. 496, die Christi natali, sacro baptismi fonte fuerit initiatus; consequens est, ut *Lex Salica* saltem ante hoc tempus exstiterit. Quomodo enim alias emendare, post susceptum baptismum, illam potuisset *Chlodoveus*? Porro ex eodem proœmio discimus, Francos Saliis eo tempore, quo de condenda hac lege cogitarunt, nondum sub ullius Regis vixisse imperio. Cum igitur constet, primum apud hanc gentem *Pharamundum* A. 421 regiam dignitatem familiæ suæ intulisse; non possumus non exinde conjicere, non modo *Chlodoveo*, sed & ipso *Pharamundo*, antiquiorem, ac sine dubio circa initium Seculi V perlatam esse *Legem Salicam*. De pagis illis, quorum mentio facta in sæpe adducto proœmio, plura notatu digna differuit Ill. *Heineccius*, recessitque a *Leibnitio* pariter & *Eccardo*, quorum alter pagos *Windogheve* & *Wisogheve* ad *Vifurgim*, alter ad *Unstrutum* & *Werram*, querendos esse putavit. Novam profert conjecturam, pagos istos pagi majoris Nordgaviensis partes fuisse. Ibi enim urbes imperiales *Weisenburgum* & *Winsheimium* pagorum, in quibus sitæ olim fuerunt, nomina videntur servare, & aliunde constat, majorem illum pagum plures alios minores, quorum non omnium superest memoria, suo ambitu esse complexum. Sub finem primæ partis hujus scripti, in quo *de origine Legis Salicæ* disputatum, quæstionis illius mentionem injicit Celeb. Autor, *Germanicane, an Latina, lingua usi sint Salii in condenda hac Lege*. Quanquam ea res ita sit comparata, ut ad liquidum perducere non

non possit, non dubitat tamen existimare, Latina lingua esse fuisse compositam, quia Germanica eo tempore nondum fuerat exculsa, ut scribi posset: & Latine linguae ignaros hunc fuisse *Salios*, jam ab aliis est observatum. Et quid, quatenus opus fuisset Glossis Malbergicis Germanicis, si præter Latinam authenticus existisset textus Germanicus? Glossas saltem esse textus Germanici reliquias, uti *Wachteri* est sententia, nemo sibi facile persuaderi patietur. Ipsa autem *Lex Salica* hæc non sincera, sed interpolata passim, variisque laciniis a Regibus Francorum aucta, superest, quod ex eodem proœmio conspicitur. Altera hujus Præfationis pars agit de usu atque auctoritate *Salicæ Legis*. Ea sane non in Francia tantum & Italia, verum etiam in ipsa Germania, diuissime legis vigorem servavit, restantibus omnium, quæ subsecuta fuerunt, temporum annis. Toto illo tempore, ab imperio *Chlodovei* usque ad *Chlotarii*, filii, obitum, Francos *Salios* non alia norma in finiendis litibus, quam *Lege Salica*, usos esse, ex prioribus constat. Nec postea in defuetudinem abiisse hanc legem, vel ex eo perspicere facile potest, quod *Chlotarii* nepotes, *Chlotarius II* & *Childebertus II*, quorum ille A. 628, hic A. 596, fœdis concessit, inter se A. 593 pacti sunt, ut furta fervorum ex *Lege Salica* coercerentur. Antiquissimus scriptor, *Marculphus*, qui Seculo VII probabiliter floruit, formulas suas non raro ad *Legis Salicæ* normam componit, ex quo non inepte colligitur, ejus usum tunc in foris præcipue frequentem fuisse. Seculo VIII & IX *Carolus M.* non emendavit modo isthanc legem, sed & nova quædam capita adjecit. Multo plura eidem Legi hoc nono Seculo addiderunt *Ludovicus Pius* & *Carolus Calvus*. Seculo X *Ubertus*, Tusciæ Marchio, se vivere profiteretur *lege Salica*. De Seculo inferquenti luculentissimum existat testimonium *Car. Sigonii*, eorum temporum consuetudinem talisse, ut omnes edere, qua lege vivere vellent, *Romana, Langobardicæ, an Salicæ, &c.* Nec eam Legem non fuisse observatam Seculo XII & XIII, *Otto Frisingensis*, scriptor æquævus, & *Seep. Baluzius* confirmant. Quid? quod exemplis ostendere potuisset Ampliff. Autor, quædam hujus *Salicæ Legis* Constitutiones, seu consuetudines, adhuc

notari

nostra ætate in ipsis Germaniæ foris vigere, si valetudo Viro elegantissimo hoc permisisset.

DE LA MEILLEURE MANIERE DE MESURER SUR
mer le chemin d'un vaisseau &c.

id est,

DE OPTIMA RATIONE DIMETIENDI ITINERIS, a navi confecti, absque ope observationum Astronomicarum, Schediafina, quod præmium consecutum est, ab Academia Scientiarum Regia propositum, ad annum 1733; Autore Marchione POLENI.

Parisiis, ex Typographia Regia, 1734, 4 maj.

Plag. 5, Tabb. æn. 2.

Celeberrimus Autor, postquam utilitatem & difficultatem proposita quæstionis breviter declaravit, ipsam tractationem dividit in partes tres. In una de machinis nonnullis agit, aquæ cursu, aut venti vi, agitatis, quas varii Autores ad investiganda navium itinera adhibuerunt. Nec solum harum constructionem machinarum, sed etiam, quid earum utilitati impedimento sit, succincte exponit, tandemque & novam machinam, cujus ope vires venti accuratius æstimari queant, & tabulam, pro singulis Quadrantis gradibus, vim venti respectivam & absolutam ostendentem, conficere docet. Machina est hujusmodi: Fiat diametro OI , $2\frac{1}{2}$ pedum circiter, semiannulus ferreus ILO , satis crassus, & qui tribus robustis ferreis pedibus Xu , Zc , Yr , (qui etiam cochleis firmari possunt in ϵ , r , u .) sustineatur. Posticus autem per Xu ita inflexus ad posteriores partes intelligatur, ut Tabellæ, paullo infra describendæ, motui obistere nequeat. Secundum vero ipsius semiannuli diametrum posita sit virga ferrea mm , innixa prope suas extremitates (quæ duo veluti cardines sunt) intra duas crenas, in superiore semiannuli parte incisas, ut intra hæc liberrime converti possit, non secus ac stateræ axis. Cum virga autem hac, ope quatuor lâminarum, t , t , firmiter copulata sit metallica tabella $QHMN$, cujus fa-

TAB. VI
Fig. 1.

M m m

cies

cies quadratæ figuræ sint, latus autem quadrati duos pedes ad-
 quet. Porro tabella hæc, cum a sola sua gravitate urgebitur, ad fini-
 torem perpendicularis semper erit; at, si a vi venti impelletur
 varie, varie etiam inclinabitur, & quasi rotabitur circa ferreæ
 virgæ cardines. Ex medio autem D ipsius virgæ mn affurgat
 index metallicus DF , cujus margo in rectam lineam DF des-
 nat; hæcque linea ita sit directæ, ut, si produceretur usque in
 g , transiret per mediam crassitiem, & per centrum gravitatis ta-
 bellæ C . Supra vero semiannulum ipsum existat semicirculus
 $BGAFP$, in cujus faciem sint gradus incisi, hæcque facies sit ad
 finitorem perpendicularis, atque positione sua a centro in D
 ita constituta, ut gradus inclinationis tabellæ ab indice DF hæc
 in facie commonstrentur. Hæc machina super extimam pup-
 pis partem, ubi ventus liber omnino sit, ita in ventum ober-
 tatur, ut is recta in tabellam incurrat. Quo factò, tabella ur-
 gebitur a vento & inclinabitur. Quare index DF indicabit an-
 gulum ADF inclinationis a linea perpendiculari AD , quæ us-
 que ad S producta sit. Ponendo autem, (ut usu venit,) venti
 directionem esse ad finitorem quasi parallelum, si fingamus, a
 vi aliqua R , ope funiculi EC , applicata ad tabellæ centrum gravi-
 tatis C , detineri tabellam in eadem positione, in qua etiam a vento
 detineretur, erit vis, hoc est, pondus, tabellæ, quod dicatur K ,
 ad vim R ; ut sinus anguli $FCE =$ sinui anguli $FDP =$ sinui
 complementi anguli ADF , ad sinum anguli $FCG =$ ang. ADF .
 Sed, cum quærat vis venti impingentis in vela, ponantur autem
 hæc tum constantis magnitudinis, tum perpendicularia ad fini-
 torem, quærenda nunc est vis, quam ventus exeret in tabel-
 lam ad perpendicularum constitutam. Quoniam igitur, ubi ta-
 bella inclinata est sub angulo ADF , ventus in eam oblique im-
 pingit, & obliquitatis mensura est angulus FDP , idcirco erit vis
 venti absoluta (qua ageret in tabellam perpendicularem) ad
 vim respectivam, (qua ager in tabellam inclinatam,) ut sinus totus
 ad sinum anguli FDP . Præterea, quia (ductis, ab extremis pun-
 ctis a & g , lineis gs normali ad As , & ae perpendiculari ad gs),
 mensura altitudinis tabellæ inclinatæ sumi debet juxta perpen-
 dicularem ae , erit mensura tabellæ perpendicularis ad mensuram
 tabellæ

tabellæ inclinatæ ut *ag* ad *ae*; et, si *ag*. sumatur pro sinu toto, ut sinus totus ad sinum anguli *age* = anguli *FDP*. Igitur vis venti in tabellam juxta perpendicularum constitutam, ad vim venti in tabellam obliquam impingentis, erit in ratione composita ex ratione sinus totius ad sinum anguli *FDP*, & iterum ex ratione sinus totius ad sinum anguli *FDP*, hoc est, ut quadratum sinus totius ad quadratum sinus anguli *FDP*. Diximus de una parte præsentis Dissertationis. Progredimur nunc ad alteram; in qua de natura directionis cursus navium, & de hujusce cognitionis usu in mensuræ propositæ investigatione, doctissimus Autor disquirat. Et primo quidem postulat, ut liceat (dum agitur de navium motu) datas vires corporis, percussione agentis, exprimere, adhibitis viribus gravitatis. Deinde hæc potissimum Problema solvit: dato corporis alicujus impetu, huic vim gravitatis æquivalentem invenire; data velocitate aquæ, impingentis ad perpendicularum in datam superficiem, invenire vim gravitatis, æquivalentem impetui, quo aqua in illam agit superficiem; si datum solidum paralelepipedum, quod secundum directionem sui axis moveretur, dato impetu absoluto, dataque velocitate absoluta, moveatur directione eadem per aquam, fingaturque illud in aquam agere sola sua basi, oportet ejusdem velocitatem residuam invenire; si navis data velocitate per aquam moveatur secundum lineæ positione datæ directionem, invenire oportet directionem & rationem ejus impressionis, a qua particula zonæ navis ejusdem urgetur data illa velocitate, dataque illa directione. Sequuntur de navium figura variæ propositiones. Ac postremo agitur de principiis hæctenus constitutis, aptandis ad constructionem tabularum, ex quibus itineris navi confecti haberi possit æstimatio. Restat Dissertationis pars tertia; in qua de tutoribus artificijs, ad mensuram itineris navi confecti investigandam, verba facit Illustris Autor. Atque hic primo de navis itinere, funiculi ope æstimando, ut fert Anglica praxis; de praxis hujus incommodis, quæ partim ab altitudine puppis, & curvatura funiculi, oriuntur, partim ab irregularibus motibus, funiculo, & huic annexo ligno, (quod ad figuram naviculæ formari, & inserto gravari plumbo, solet) impressis;

cies quadratæ figuræ sint, latus autem quadrati duos pedes ad-
quet. Porro tabella hæc, cum a sola sua gravitate urgebitur, ad fini-
torem perpendicularis semper erit; at, si a vi venti impellatur
varie, varie etiam inclinabitur, & quasi rotabitur circa ferre-
virgæ cardines. Ex medio autem D ipsius virgæ mn affurgat
index metallicus DF ; cujus margo in rectam lineam DF desi-
nat; hæcque linea ita sit directæ, ut, si produceretur usque in
 g , transiret per mediam crassitiem, & per centrum gravitatis ta-
bellæ C . Supra vero semiannulum ipsum existat semicirculus
 $BGAFP$, in cujus faciem sint gradus incisi, hæcque facies sit ad
finitorem perpendicularis, atque positione sua a centro in D
ita constituta, ut gradus inclinationis tabellæ ab indice DF hæc
in facie commonstrentur. Hæc machina super extimam pup-
pis partem, ubi ventus liber omnino sit, ita in ventum obver-
tatur, ut is recta in tabellam incurrat. Quo factò, tabella ur-
gebitur a vento & inclinabitur. Quare index DF indicabit an-
gulum ADF inclinationis a linea perpendiculari AD , quæ us-
que ad S producta sit. Ponendo autem, (ut usu venit,) venti
directionem esse ad finitorem quasi parallelum, si *lingamus*, a
vi aliqua R , ope funiculi EC , applicata ad tabellæ centrum gravi-
tatis C , detineri tabellam in eadem positione, in qua etiam a vento
detineretur, erit vis, hoc est, pondus, tabellæ, quod dicatur K ,
ad vim R ; ut sinus anguli $FCE =$ sinui anguli $FDP =$ sinui
complementi anguli ADF , ad sinum anguli $FCG =$ ang. ADF .
Sed, cum queratur vis venti impingentis in vela, ponantur autem
hæc tum constantis magnitudinis, tum perpendicularia ad fini-
torem, querenda nunc est vis, quam ventus exeret in tabel-
lam ad perpendicularum constitutam. Quoniam igitur, ubi ta-
bella inclinata est sub angulo ADF , ventus in eam oblique im-
pingit, & obliquitatis mensura est angulus FDP , idcirco erit vis
venti absoluta (qua ageret in tabellam perpendicularem) ad
vim respectivam, (qua ager in tabellam inclinatam,) ut sinus totus
ad sinum anguli FDP . Præterea, quia (ductis, ab extremis pun-
ctis a & g , lineis gs normali ad As , & ae perpendiculari ad gs),
mensura altitudinis tabellæ inclinatæ sumi debet juxta perpen-
dicularem ae , erit mensura tabellæ perpendicularis ad mensuram
tabellæ

abellæ inclinatæ ut *ag* ad *ae*; et, si *ag*. sumatur pro sinu toto, ut sinus totus ad sinum anguli *age* = anguli *FDP*. Igitur vis venti in tabellam juxta perpendicularum constitutam, ad vim venti in tabellam obliquam impingentis, erit in ratione composita ex ratione sinus totius ad sinum anguli *FDP*, & iterum ex ratione sinus totius ad sinum anguli *FDP*, hoc est, ut quadratum sinus totius ad quadratum sinus anguli *FDP*. Diximus de una parte præsentis Dissertationis. Progredimur nunc ad alteram; in qua de natura directionis cursus navium, & de hujusce cognitionis usu in mensuræ propositæ investigatione, doctissimus Autor disquirat. Et primo quidem postulat, ut liceat (dum agitur de navium motu) datas vires corporis, percussione agentis, exprimere, adhibitis viribus gravitatis. Deinde hæc potissimum Problema solvit: dato corporis alicujus impetu, huic vim gravitatis æquivalentem invenire; data velocitate aquæ, impingentis ad perpendicularum in datam superficiem, invenire vim gravitatis, æquivalentem impetui, quo aqua in illam agit superficiem; si datum solidum paralelepipedum, quod secundum directionem sui axis moveretur, dato impetu absoluto, dataque velocitate absoluta, moveatur directione eadem per aquam, fingaturque illud in aquam agere sola sua basi, oportet ejusdem velocitatem residuam invenire; si navis data velocitate per aquam moveatur secundum lineæ positione datæ directionem, invenire oportet directionem & rationem ejus impressionis, a qua particula zonæ navis ejusdem urgetur data illa velocitate, dataque illa directione. Sequuntur de navium figura variæ propositiones. Ac postremo agitur de principiis hætenus constitutis, aptandis ad constructionem tabularum, ex quibus itineris navi confecti haberi possit æstimatio. Restat Dissertationis pars tertia; in qua de tutioribus artificiis, ad mensuram itineris navi confecti investigandam, verba facit Illustris Autor. Atque hic primo de navis itinere, funiculi ope æstimando, ut fert Anglica praxis; de praxis hujus incommodis, quæ partim ab altitudine puppis, & curvatura funiculi, oriuntur, partim ab irregularibus motibus, funiculi, & huic annexo ligno, (quod ad figuram naviculæ formari, & inserto gravari plumbo, solet,) impressis;

TAB. VI

Fig. 2.

& de incommodis illis, partim minuendis, partim solvendis agit. Deinde novum artificium, pro navium velocitate zelandi, proponit, quod est hujusmodi: GZ est columella parallelepipedæ figuræ, satis crassa atque solida, defixa in partem ZY cylindraceam. MNO est lignea basis, quæ quatuor cochleis, per imum scapum NDO trajectis, firmissime connecti debet cum tabulato in ea navis parte, in qua machinam adhibebitur. Ideo autem columellæ pars ZY , quæ in hanc partem inferitur, teres facta est, ut, ope anasarum K & L , ipsa columella torqueri possit in gyrum. CBE est regula metallica, circa axem insertum in columellam ad B perfecte volubilis, instructa semicirculo ESN , cujus limbo insculpti gradus. Ad extremam autem C regulæ ejusdem, quod in ampliorem figuram extenditur, superpositum intelligatur haud exiguum pondus. Semicirculi diameter, & margo tm portionis regulæ, congruunt cum una eademque linea recta, in qua etiam sunt centrum B circumvolutionis regulæ, & centrum a semicirculi. AFB est circuli quadrans, cujus centrum in B , & cujus superficies in eodem plano est cum columellæ facie GZ , & cujus sunt in limbo signati gradus; ac est funiculus, hujusque una extremitas centro a semicirculi ESN firmiter (ut ita dicamus) infixæ est; altera vero extremitas connexa est cum globo Q . Quod vero attinet ad harum partium mensuras, pars BE duorum pedum, pars BC trium pedum & amplius, diameter globi Q unius pedis, esse possent, & reliquæ partes (præter funiculum) partibus figuræ possent proportionem respondere. Sed plurimum in hujusmodi determinatione tribuendum erit experientia. Firmetur nunc, cochlearum ope, machina in navis situ, ex quo globus Q projici in mare faciliter possit; quo autem humilior erit situs, hoc est, quo centræ a altitudo supra summam superficiem maris minor erit, eo aptius ad usum machina erit collocata. Poni itaque posset e regione alicujus ex iis humilioribus fenestris, quæ bellicis tormentis excipiendis inserviunt. Ea constabilita, projiciatur in mare globus Q ; atque tanta sit funiculi longitudo, ut ejus pars ad superficiem maris accommodetur, & trahi globus commode possit. Columella autem circumvolvatur, usque dum

fuit

M

funis par
 cum navi,
 columna A
 Tantaque
 etiam (si n
 stentis. It
 cognoscet
 ut ab aqua
 hoc regul
 æquilibriu
 regulæ C,
 fra B, Cel
 fiet æquil
 actionem
 ad perpen
 triangulis
 cognosci p
 dere licet,
 citatum ra
 aquæ resu
 erunt in si
 nullæ vire
 tis notæ fi
 que ex an
 dæ essent
 in actione
 momentu

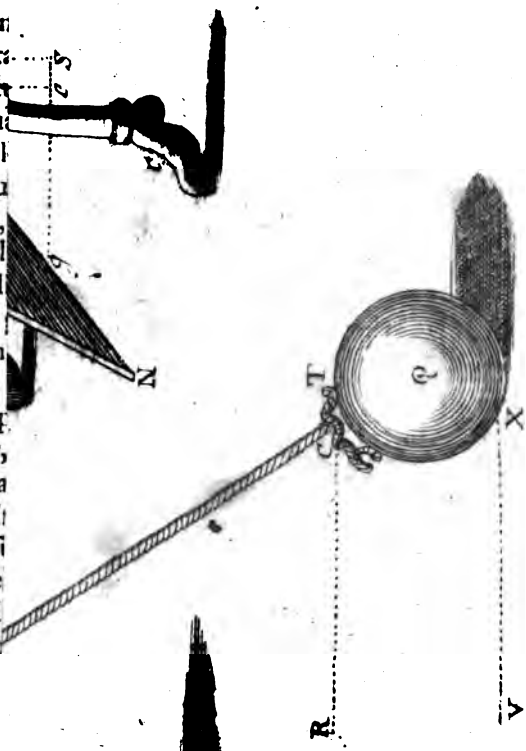

VIRIU.
 tis hacti
 mul mul
 vanitas
 gis phas
 sanatio

via ostenditur, Autore BALTHASARE LUDOVICO
TRALLES, Medico Vratislaviensi.

Vratislavia & Lipsiæ, apud Michaellem Hubertum, 1746, 4.

Alph. 3.

Herculeo proffus conatu Cl. Autor materiam medicam vix
Augiæ stabalum a sordibus suis repurgare, & exterminatis
tot pulvisculis inertibus, numerum remediorum insigniter dimi-
nuere, aggreditur, quem alias commendato frequentiori Cam-
phoræ, venæsectionisque jûgularis, usu, non sine laude auxit, si-
cut ipse reliquis etiam libellis suis eos, qui rationalem & doctam
Medicinam amant, non mediocriter sibi obstrinxit. Haud im-
merito enim is cum tot aliis cordatis viris queritur, Medici-
nam immensa insulsorum atque futilium medicamentorum mo-
le laborare adhuc, & ob hanc ipsam causam non exiguum
splendoris sui ac decoris capere detrimentum, cui quippe pau-
corum, sed probatorum, accurato & prudenti usu magis consul-
tum foret. Movit itaque rei indignitas, & conjunctum cum ea
valetudinis humanæ damnum, Cl. Autorem, ut aliquam ejusmodi
remediorum inutilium classẽ, quorum creber usus ne nostra
quidem hac ætate desit, ad examen curatius acriusve revocare
institueret. Quam suam provinciam tam egregie obiit, ut toto
hoc libro acumen judicii, exquisita doctrina, ingenuus bene
de re medica merendi animus, candor, veritatis amor, ab omni
partium studio quam maxime alienus, aliæque dotes, exsplen-
descant. Scapham enim, ut ajunt, scapham cognominat, a
compluribus celeberrimis superiorum temporum atque nostræ
ætatis Medicis, modeste tamen, dissentit, interdum vero & du-
rius vitia praxeos, quam vocant, hodiernæ reprehendit, mul-
taque *παράδοξα*, & a communibus Medicorum placitis per-
quam remota, tuetur, ut, ipsum male apud non paucos exinde
auditorium esse, & in jus hæreseos medicæ vocatum iri, non ce-
mere credamus. Alia erit prudentiorum sententia, qui Auto-
ris curas & castigationes in rem suam convertent. Horum cau-
sa id tantum dolemus, quod, cum Noster sæpenumero clariore
vel morborum, vel virtutum, quæ in remediis ad præstandis
opera

operationes quasdam necessario requiruntur, ideas docto copiosoque sermone tradiderit, sine quibus præmissis, accurateque comprobatis, inertiam medicamentorum terrestrium demonstratu esse difficilem recte existimavit, ea omnia, quanquam præstantissimæ doctrinæ & bonæ frugis plenissima esse videmus, nisi limites nobis positi sint excedendi, ne breviter quidem stricimque repeti a nobis queant. Quoniam vero dignus hic liber nobis videtur, cujus non brevis tantum summa, sed totum quoque volumen, ab intelligentibus harum rerum hominibus diligenter perlegatur, nobis nunc satis erit, præcipua ejus capita more nostro brevissimis significare. Exstat in fronte libri Dissertatio de frequenti fatuorum remedium in praxi quotidiana usu, ejusque causis potioribus, qua hoc argumentum Autor scite deduxit. Ineptissimis quippe remediis ob antiquas traditiones eximie sæpius in medendo vires tribuuntur. Quae de re præ ceteris etiam testantur compositiones officinales, maximam partem absurdæ, quibus omnia, etiam recentissima, dispensatoria adhuc abundant. Sicut vero lis illa, præstentne simplicia compositis, chemica Galenicis, an vero vicissim hæc illis, nullius usus est; ita futilitas quorundam remedium, adhuc receptorum, tribus evincitur specimenibus, exemplo scilicet hepatis anguillæ, aquarum stillatitiarum officinalium plerarumque, & specifici cephalici, tum olim a *Michaele* confecti, tum ab aliis correcti. Et, cum hujus præcipua virtus Cinnabari in acceptis feratur, ejus quoque virtutem in corpore humano nullam esse ostenditur. Si qua enim esset, soli deberetur Mercurio, qui tamen non agit in corpus, nisi in subtiles moleculas solutus divisusque, & quando ipsi acidi quidquam adhærescit, quod tamen utrumque in æthiops & cinnabari non observatur, neque effectus, ut ab usu mercurialium, in corpore animadvertuntur, cum æthiops & cinnabaris nostris humoribus solvi haud queat, unde nec salivationem excitant, quacunque dosi porrigantur, & quacunque ratione præparentur. Quocirca Noster laudes cinnabaris inanes, & perfugia, in quibus sibi aliquid præsidii ad explicandas operationes nonnulli invenire videntur, misera esse contendit. Ad causas vero, quare tam frequenter remedia in-

ertia

§. 1.

2.

3.

4.

5.

6.

7.

8.

9.

10.

11.

12.

13.

14.

- §. 15. ertia in usum veniant, pertinent medicastrorum, *semimedico-*
rum, & eorum, qui novas medicinas jactant, impudentia, no-
16. 17. vitas & tituli remediorum, Chemiæ abusus & amor nimius, *vis*
18. 19. tyrannis, observationum & experientiz inanis allegatio, *the-*
20. *ria* morborum mechanicæ neglectus, operationis remediorum
21. mechanicæ ignorantia. Nunc ad ipsum librum procedamus.
- Cap. I. Terreorum medicamentorum nomine Cl. Autor completitur
ea omnia, quæ formam pulverum præ se ferunt, aut in eam
facile rediguntur, simulque odore & sapore manifesto defici-
untur, nullis menstruis, nec aqueis, nec oleosis, nec *spiritibus*
obediunt, imo in ipso igne fixa perstant. Variis hæc phar-
macopœorum artibus mutantur, & nunc simpliciter confusione &
tritu tractantur, nunc in veram calcem vivam calcinatione con-
vertuntur, nunc philosophica, nunc corrosiva, calcinatione exer-
centur, nunc arcanis modis præparantur, nunc succo citri seu
fructu saturantur, ex quibus alii alia, ut plurimum sine ratione,
II. commendare solent. Quamvis vero ad nauseam usque exhor-
dentur hodie, & crebriorem in usum veniant, id tamen sit hæc
causa, quoniam tantum abest, ut aliquem insignem fructum
III. præstent, ut aliquando abusu infigne damnum afferant. Quod
ad primam crebri hujus usus originem attinet, illa a Patholo-
gia acida, quondam adeo adamata & exculca, repetitur, unde &
præcipui remediorum istorum fautores *Helmontius, Tacbenius,*
Sylvius, Bontekoe, Gebema, Blancardus, Waldschmidius, Cra-
IV. *nenius, Estmüllerus, Langius, & Teichmeyerus, fuerunt.* Quando-
quidem vero Pathologia illa acida dudum tum ab aliis viris do-
ctissimis, tum ab *Hoffmanno, Bergero, Pitcarnio, Barbaave-*
nio, Baglivo, Valisnerio, fuit confutata; facile apparet, neuti-
quam his terreis & absorbentibus remediis tam amplum in præ-
relictum esse locum, quæcunque etiam ratiuncula adducantur.
V. Id quidem certum est, ea ad acidum, in primis viis præfens, de-
struendum esse quam maxime accommodata, atque hinc adver-
sus varios morbos valere, maxime apud infantes, modo vera
absorbentia, atque ex ingenti farragine selecta, in usum veniant,
nec in morbis infantum, quibus absorbentia potissimum conve-
niunt, negligantur, ineptis aliis medicinis, ut mos fert præces,

in illorum locum substitutis. Quam ob causam illorum usus in morbis infantilibus, a viris gravissimis tantopere inculcatus, hic graviter vindicatur. Ceterum vix probabile est, terrea solvi in ventriculo, & soluta ultra primas vias ad sanguinem ferri, id quod ipsi fautores terreorum intellectu difficile esse concedunt, licet usum illorum, qui sine transitu in sanguinem sæpe vanus est, fabellis quibusdam incrustare, nihilo minus annitantur. Communi fere consensu terrea diaphoreticis adscribi solent, quamvis etiam subinde discordes sententiæ observentur, quod vel exemplo antimonii diaphoretici patet. Virtutem hanc diaphoreticam inde repetunt, quod vel acidum, sanguinem ligans, absorbeant, vel sale suo volatili penetrent, vel villos vasorum roborent, vel orgasmum temperent. Quorum omnium ut vanæ sunt opiniones, nulloque nixæ fundamento; ita illæ ipsæ virtutes, quæ a remediis, diaphoresin moturis, expectantur, terreis his nullo modo insunt, quanquam ea interdum per accidens, ut ajunt, diaphoretica evadant. Pari etiam ratione inter diuretica referuntur, quod acidum mitigent, sed frustra, quod ii facile intelligent, qui dotes, in remedio diuretico vero requisitas, perspectas habent, quæ in terreis nemo unus inveniet; quamvis aliquando itidem per accidens urinam aliquantum moveant. Perperam quoque ipsis virtus antispasmodica, vel ob gelatinosas particulas, terreis irretitas, vel ob sal volatile, ipsis insitum, tribuuntur. Ex theoria enim spasmodorum facile deducitur, quid agere debeat remedium, adversus istos profuturum, quod omne a familia terreorum, nominatim quoque pulv. Marchion. Antepileptico novo, & succino præparato, incassum expectes. Quanquam infinitus est remediorum antepilepticorum terrestris indolis numerus; ex theoria tamen convulsionum atque epilepsiæ satis liquet, utriusque medicationem per ejus generis remedia inertem & fatuam esse, ineptisque & inanibus causis niti. Parum vel nihil valent vires eorum tonicæ roborantes & constringentes, quæ hinc præpostere etiam adversus dysenteriam, abortum, fluorem album, & gonorrhœam, prædicantur. Mirum in modum etiam nunc a nonnullis propter virtutem cardiacam efferri solent, indeque

Cap. VI.

VII.

VIII.

IX.

X.

XI.

Nnnn

infini-

- infinite propemodum medicamentorum compositorum huius
 furfuris numerus in officinis prostat. Si vera tamen virium &
 debilitatis ratio eruitur, mox intelligitur insulsa harum lu-
 dum vanitas, quæ lepidis hic se narratiunculis quam maxime
 tuetur. Quamvis inter antorgastica quoque & refrigerantia re-
 ferantur terrea, id tamen non fit, quod ex natura caloris ge-
 neratum, tum & sigillatim caloris in corpore humano, cras-
 quatur, terrea iis esse viribus, quæ ad extinguendum fer-
 rem corporis nimium requirantur, sed quod ex futilibus eti-
 rationibus huic remediorum classi fuerint adscripta. Neque
 aliter se res habet cum hæmorrhagiis, quarum ingenium atque
 medicatio vera terrea non admittit, sive ut pectoralia, sive
 acrimoniam sanguinis corrigentia, sive antorgastica, sive in-
 crassantia, sive adstringentia, adhibeantur, quod a Nostro hæ-
 moptyses exemplo præclare declaratum fuit. Veteres terrea
 medicamenta adversus inflammationes, quod acidum corri-
 gent, recentiores autem, quod transpirationem moverent, col-
 laudarunt, ob quam etiam causam eorundem ad pleuritidem
 usus adeo celebrari ab illis consuevit, quanquam ipsa inflam-
 mationis indoles, recte evoluta, longe aliam medicationem re-
 quirat. Varii generis terrea pro antinephriticis venduntur,
 vel propter signaturam, vel propter vim diureticam, vel anti-
 spasticam etiam, aut adstringentem. Quæ quam parum ob si-
 ctas has rationes valeant, ii satis intelligunt, qui veram calculi
 theoriam perspectam tenent, atque ex hac, longe alia prophyl-
 laxi & medicatione opus esse, concludunt. Pari etiam ratione,
 quanquam creberrime terrea ad febres debellandas usurpantur,
 id ob frustra excogitatas causas fit, ut scilicet vel acidum cor-
 rigan, vel fermentationem motumque intestinum compescant,
 vel diapnoen moyeant, vel bilis acrimoniam & fervorem tem-
 perent. Vera febrium cognitio alia longe remedia postulat.
 Seorsim nonnullæ febres immerito biliosæ dicuntur, & febrium
 ætusque febrilis causa minus recte a bile arcessitur, ipsæque
 febres ab iracundia natæ, febrisque ardens κατ' ἐξοχήν vulgo
 biliosa dicta, neutiquam a bile proficiuntur. Ex anthema-
 tibz febrium acutarum ordinarie terrea destinantur, sed ine-
 ptissime.

me. Qui enim verum eorum ingenium, genuinasque s, diligenter perquisiverunt, illi satis observarunt, longe agendum esse in his morbis, quam quod ab ejusmodi camentis exspectari queat. Varii autem Medicorum occurrere solent circa exanthematum causam, prognosin, & ipsiam, quando in hac vel noxia remedia, vel nimis innoxia, dentur, vel vere congrua & accommodata, e. g. venæseclysmata, nitrum, pro damnosis declarantur. Immenus eorum numerus in febribus malignis, ut virtute sua bezoar- & alexipharmaca veneno harum febrium resistat, adhibe- sed præter omnem rationem, sive causas aniles & fabulo- sive qualitatem terreorum frigidam & siccam, sive acidum gnum, sive diaphoresin movendam, sive vim cardiacam, motum intestinum cohibendum, spectes. Longe alia postu- n his febribus venenum in aere contentum, acris, putridæ, epticæ indolis, quando haustum vires prosternit, fibrillas veas irritat, adeoque stagnationes & inflammationes excitat, e symptomata omnium malignarum proficiuntur. Quo- a igitur tunc ante omnia stimulum venenatum obtundere ue ejicere oportet, remedia alexipharmaca, eam ob causam rpari solita, maxime nocere, terrea autem inutiliter dari, aci- contra, & præcipue acetum, vere prodesse solent. Præterea o effectus stimuli illius curentur, causæque, morbum gene- ites, avertantur. Agnoverunt hanc terreorum inertiam non aci clarissimi Medici, adeoque ex illorum censu fere omnia, sides bezoardicos, terras sigillatas, & bolar cornu cervi- m, unicornu verum, marinum, & fossile, calces antimonia- s omnes, rejecerunt. Quod vero generatim de exanthemati- is valet, id sigillatim petechiis & purpuræ convenit, quibus ustra opponi pulveres terreos, earum indoles ac genius facile vincunt. Neque minus tum febrium intermittentium, tum tarthorum, natura patitur, ut terrea hic aliquid laude dignum ficiant, quamvis eorum usum maxime pervulgatum esse onstet. Ob vim acidum destruendi multi non exiguum au- ilium in arthritide & rheumatismo a terreorum usu pollicen- ur, secus atque utriusque morbi ingenium permittit. Nec

Cap. XIX.

XX.

XXI.

Nnun 2

plures

Cap. XXII. plures expectare licet in contusionibus ad sanguinis coagulationem dissolvenda, modo quis satis intellexerit, quibus remediis operandæ contusionum conditioni necessariis succurrere Medicus habeat. Ad extremum notat Cl. Autor & alios quosdam pulveres terreos inertes, ut osteocollam, pulveres ad struam cornu cervi ustum adversus vermes, pulveres ad lac generandum confectos, pulveres post animi affectus graviores dissolutos, magnesiã albam, atque ita causam suam perorat ad quam oppugnandam si qui forte ex Medicis surrecturi, & nonnullorum remediorum virtutes crebra & accurata experientia cognitas confirmatasque esse, quamvis earum operandi rationem nondum perfecte ingenium assequatur, causaturus esset nos tamen eum ex tota hac tractatione fructum perceptum existimamus, ut maxima pars inutilium ejusmodi remediorum exturbetur merito, reliquorum vero amplæ & nimis laudes justis limitibus coerceantur.

PETRI ARTEDI, SUECI, MEDICI, ICHTHYologia, sive Opera omnia de Piscibus. Vindicavit, recognovit, coaptavit, & edidit, CAROLUS LINNÆUS, Med. Doct. & Acad. Imper. Nat. Cur.

Lugduni Batavorum, apud Conradum Wishoff, 1738, 8.

Alph. I plag. 111¹/₂.

Quemadmodum Clarissimus *Linnaeus* propriis suis scriptis, Systemate scilicet naturæ, & Methodo plantas dividendi, orbem sibi obstrictum reddidit eruditum; ita non minorem eidem navavit operam, edendo amici sui, *Petri Artedi*, Opera *ichthyologica* posthuma, perfectiora in hoc argumento, quam antea ulla. Præmisit ipse Operi huic *Vitam Petri Artedi*, cujus potiora paucis delibabimus. Natus est ille naturæ mystes in Angermannia, Sueciæ provincia, ad templum *Amadise*, (utimur *Linnaei* verbis,) A. 1705 d. 22 Februarii. Patrem habuit *Olaum Artedum*, tum temporis ibidem verbi divini præconem, ac deinde Normalingensium pastorem. A teneris unguiculis pufio, felici memoria & ingenio gaudens, in-

geni

i secutus impetum, Neptuni greges & Floræ delicias nosse iebat. A. 1716 in scholam Hernoesandensem ad bonarum im-mercaturum mittebatur, ubi assiduo studio in literas inibens, horas succisivas in investigatione piscium & collectio-
 lorum consumebat. Destinatus a parente sanctioribus Theo-
 æ studiis, A. 1724 celebrem Sueciæ Academiam Upsaliam
 at, sed captus Historiæ naturalis ac Alchemiæ dulcedine,
 dico se consecrabat studio. Erat statura proceriori, corpo-
 macilento, crinibus longis ac nigris, facie *Joanni Rajo* (quan-
 ex icone ejus colligere licet) sat simili, animo humillimo, ju-
 io firmo, antiqua virtute. In humanioribus literis & linguis Eū-
 zæis erat exercitatissimus, in philosophicis doctus, in medi-
 solidus, in sermonibus blandus. Cum Cl. *Linnaeus* A. 1728 ex
 ademia Lundinensi in Upsalensem concederet, cum hoc con-
 raneo suo amicitiam inibat integerrimam, &, quanquam in-
 eos animorum quædam diversitas intercederet, ea tamen non
 stante, sanctissimam uterque animorum conjunctionem serva-
 it. Ambo varias excolebant in scientia naturali partes, donec al-
 alteri singulare quoddam in ea cederet pensum, studio singula-
 excolendum. *Linnaeus* scilicet *Artedo* committebat *studium in-
 irendorum piscium & amphibiorum*; hic vero illi *avium &
 cæctorum*. In *Lithologia* autem & historia *quadrupedum* æquo
 e exercebant labore. Discessuri tandem, & quidem *Lin-
 us* in Lapponiam, *Artedus* in Angliam, uterque alterum per
 stamentum, si supremum alterutri diem obire contingeret,
 nstituebat hæredem omnium manuscriptorum & collectio-
 um in historia naturali, post mortem alterius edendarum.
Artedus A. 1734 Holmiam adibat, &, acceptis ab affinibus
 is sumtibus, ad iter, quod meditabatur, maxime necessariis,
 b initium Septembris ascendebat navem, & discedebat Londi-
 am Anglorum. Interea Cl. *Linnaeus*, visis Dalekarlia, Alpi-
 us Norvegicis, Norvegia, inferiore Suecia, Dania, Germa-
 ia, Lugdunum Batavorum in media ætate anni 1735 visitabat,
 b interrupta commercia literarum, sæpiusque iteratam locorum
 ariationem, plane ignarus, ubinam commoraretur *Artedus*;
 ed inopinato Lugduni videbat amicum *Artedum*, qui Lon-
 dino

dino huc advenerat. Hic *Artedus* in Medicina Doctorales honores meditatus est, sed, exhaustis fere, per factas itinere expensas, sumptibus, suum ad patrios Lares reditum maturavit. Tum vero nova sese ipsi in Hollandia offerrebat fors. Clarissimus senex, *Albertus Seba*, pharmacopæus Amstelædamensis, paulo ante Cl. *Linnaei* operam *Tomus III Thesauri* sui rerum naturalium de Piscibus perficiendo postulaverat. Dum autem hic aliis implicitus negotiis erat, *Artedum Seba* commendabat, a quo Noster digna labore præmia expectare poterat. A. 1735 die 27 Septembris *Artedus* noſter vocabatur ex hospitio suo, ut cum *Seba* cœnam sumeret, cumque domum tendens per tenebrosas minusque ipsi cognitatas plateas iret, infelici passu in fossam cadebat, & in elemento piscium, quorum vitam studio indefesso consideraverat, vitam finiebat, irreparabili rei ichthyologicæ damno. Vitam Auctoris sequitur ipsius Præfatio, in qua totius libri rationem reddit. Totus liber *quinque* absolvitur *Partibus*. *Pars I* exhibet *Bibliothecam ichthyologicam*, seu historiam literariam ichthyologicam, quam ideo toti tractationi præmisit, ut uno quasi intuitu præcipua Ichthyologiæ fata conspici queant. Recensuit in ea Auctorum, qui de piscibus scripserunt, libros; notavit eorum titulos, loca, & tempora editionum; commemoravit libros, capita, paginas, icones, stilum, & Auctores, in quolibet scripto citatos. Addidit judicia, quid quisvis Auctor præstitit, quali methodo & successu scripserit, & hanc partem secundum Secula disposuit, in quibus quisque Auctor floruit. Reliquit autem hanc Bibliothecam imperfectam, additurus Auctorum vitas, nisi morte inopinata præventus fuisset. *Pars II* continet *Philosophiam ichthyologicam*, quam solam Auctor absolutam reliquit. In hac absolvit fundamenta Ichthyologiæ, & theoriam characterum genericorum, differentiarum specificarum, varietatum & nominum, rationibus demonstrat, & exemplis comprobat. Explicat 24 seq. omnes *piscium partes* externas & internas, easque secundum differentiam illarum in numero, figura, situ, proportione, aliisque circumstantiis, ubi varias observationes, hæcenus ignotas, 46 seq. admisit. Pisces ipsos in *classes* vel *ordines* divisit, imprimis admo-

idmonens, ejusmodi ordines debere esse naturales. Egit de *generibus piscium* naturalibus, & *characteribus generum* genuinis. *Nomina generica* barbara, minusque adæquata, aut exotica, reformavit, datis certis canonibus; & contra Latina ac Græca retulit, & *generibus piscium*, quæ nominibus carent, nova imposuit nomina. Explicavit etiam *species generum* distinctas, & quid variationes specierum sint. Porro *nomina specifica* reformavit, & indicavit, quænam sint falsa & spuria, vel vera. Certe in hac *Parte* doctissimus Autor magno judicii acumine Philosophum egit, ac ejusmodi regulas & observationes proposuit, juxta ceteris paribus etiam in aliis Zoologiæ doctrinis non sine usu insigni applicari ac usurpari possunt. *Pars III* hujus Ichthyologiæ describit *genera piscium*. Huic Clarissimus *Linnaeus* duas præmisit Epistolas dedicatorias. Prima scripta est ad *Dom. Georg. Cliffordium*, Juris utriusque Doctorem Amstelædamentem. In hac Mæcenatem hunc literatum laudat, quod, eo jublevante, *Artedi* Opus prodire potuerit, de cujus illustris viri propenso in manuscripta *Artedi* animo Clarissimus *Linnaeus* pluribus egit in Autoris vita sub finem. Altera Epistola nuncupatoria data est ad Autoris affines, *Jonam Liungbergium*, in urbe Umoa verbi divini ministrum, & *Petrum Biur*, ibidem mercatorem, in qua laudat, quod hi duumviri nullis sumptibus pepercerint, ut perfici posset Autoris susceptum opus; quodque *Linnaeo* petenti veniam concesserint occupandi publicique juris faciendi manuscripta. Has Epistolas sequitur Præfatio *Linnaei* ad Lectorem, in qua animadvertit, Autorem in hac *Parte* integram Ichthyologiæ praxin in compendium retulisse, primumque esse, qui certa genera & species piscium constituerit. In ipsa tractatione statim sub initium *clavem ordinum Ichthyologiæ* ob oculos ponit, fundamento ordinum desumpto ex caudis, pinnarum radiis & branchiis. *Ordo primus* continet pisces *malacopterygios*, hoc est, pisces cauda perpendiculari, pinnarum radiis osseis, branchiis ossiculatis, pinnis inermibus. *Ordine secundo* exhibentur pisces *acanthopterygii*, id est, ejusmodi pisces cauda perpendiculari, pinnarum radiis osseis, branchiis ossiculatis, pinnis pungentibus. *Ordo tertius*

Pag. 50
seq.

64 seq.

74 seq.

80 seq.

5 seq.

44 seq.

Pag. 82 *tertius* ob oculos ponit *branchiostegos*, scilicet pisces caudae
 seq. perpendiculari, pinnarum radiis ossibus, branchiis ossibus desti-
 89 seq. tutis. *Ordine quarto* recensentur *chondropterygii*, hoc est, pisces
 104 seq. cauda perpendiculari, pinnarum radiis cartilagineis. *Quin-
 tum* tandem *ordinem* constituunt *plagiuri*, id est, pisces caudae
 horizontali. Cuilibet nomini piscis addidit nomina exotica, at-
 que aliorum Auctorum veterum & recentiorum, citando paginas
 vel folia, ubi ejusmodi nomina & descriptiones occurrunt. Ad-
 dita est huic Operi Appendix & index nominum 1) Latino-
 rum, 2) Suecicorum, 3) Danicorum, 4) Germanicorum,
 5) Belgicorum, 6) Anglicorum, 7) Gallicorum, 8) Itali-
 corum, 9) Hispanicorum, 10) miscellaneorum, 11) Graecorum.
 Unicum id dolemus, Clarissimum Autorem non addidisse nomina
 Hebraica piscium ejusmodi, qui in sacris literis
 occurrunt, quo facto, majori usui Theologis in Hermeneutica
 sacra esse poruisset. Excipit hanc Partem *Ichthyologiae Pars II*,
 quae agit de *synonymia piscium*, immensi laboris opus, quod
 Autor ex omnibus propemodum Auctoribus, *Aetore, Aliano, Alberto
 Magno, Aldrovando, Ambrosio Mediolanensi, Apulejo, Arisbaek,
 Asselene, Athenaeo, Avicenna, Ausonio*, Autore de natura rerum,
*Byzantino, Cassiodoro, Charletono, Columella, Columna, Publio Figulo,
 Carolo Figulo, Gesnero, Grewi Museo Societatis Anglicae, Gyllio,
 Hermolao Barbaro, Hildegardi, Abbatissa, Imperato, Jonstano,
 Jovio, Mangolto, Marcgravio, Massario, Oppiano, Ovidio, Plateario,
 Plinio, Pisone, Razi* Synopsi piscium, *Rzaczynscho, Rondeletio,
 Salviano, Sibbald* de Balænis, *Seafippo, Sloanii Historia Jamaicae,
 Schwenckfeldo, Schonefeldo, Solino, Strabone, Varrone, Wil-
 loughbejo, Wottono*, collegit. *Pars V* hujus *Ichthyologiae* ex-
 hibet descriptiones specierum piscium, quos doctissimus Autor
 vivos praesertim disseccuit & examinavit, inter quos primario
 pisces regni Sueciae facile omnes accuratissime describuntur cum
 non paucis aliis. In Praefatione hujus *Partis* Clarissimus *Linnaeus*
 refert, qua constantia & quam assiduo labore pisces suos descri-
 pserit Autor. Ipse vero Autor in tractatione interpretem naturae
 solertissimum egit. Non solum enim omnes piscis cujuslibet par-
 tes, tam internas, quam externas, examinavit, & examinatas accu-
 rationi

ratori studio descripsit, sed etiam earundem longitudinem secundum uncias & lineas mathematica mensura emensus est. Nul- lum etiam piscem in hoc Opere descripsit, quem ipse non vi- lerit, si solos cetaceos excipias, quos nullus fere Ichthyologo- rum vidit, præter doctissimum *Robertum Sibbaldum*, ex quo præcipua de cetis sumfit.

70. *ARNOLDI NOLTENII, S. S. THEOL. D. Concion. Regii, & supremi Borussiae Senatus Ecclesiastici, Societatisque Regiæ Scientiarum, Membri, Dissertationes duæ: prima de Judicio sanctorum in mundum & angelos, ad 1 Cor. VI, 2, 3, secunda de Miraculis, per se ve- ritatem religionis Christianæ demon- strantibus.*

Amstelodami, apud Henricum Vieroot, 1739, 8.

Plag. 10½.

Quæ hic exhibentur Dissertationes, ab aliquot jamdum an- nis formis publicis descriptæ, ob præstantiam suam cupi- los invenerunt lectores. Quare, cum in paucorum manibus versarentur, optimo consilio *Cel. Gerdesii* est factum, ut ipsæ il- læ typis fuerint iteratæ, eo maxime, quod Autor Summe Vene- randus, qui non multo post editionem hanc procuratam in vi- vis esse desiit, additamenta quædam cum ipso communicavit. Priorem Dissertationem consignavit, cum adhuc Hanoveræ Sere- nissimæ Electrici Brunsvico - Hanoveranæ a Concionibus aulicis esset, & in prociñu staret, ut decretam sibi Professionem theo- logicam in Academia Viadrina adiret, specimen aliquod pro ca- pessendis summis in Theologia honoribus editurus, evulgatam Bremæ A. 1718, 4. Posteriorem eodem anno per modum Disputa- tionis Academicæ Francofurti ad Viadrum luci dedit, ipso Præside publice defensam. Utraque, simul ac prodiit, virorum docto- rum applausum & comprobationem meruit. Priorem non sine laude recensuerunt Autores *Bibliothecæ*, sic dictæ, *Bremensis Class. I Fasc. IV pag. 578 seq.* eademque posthæc *Theauri thes-*

0000

theologico-philologico Haseo-Ikeniano est inserta; *posterioris* cum laude meminit Cel. Genevensium Theologus, *Jo. Alphonfus Turretinus*. Sed, ut brevibus illarum argumentum, & precipua momenta, exhibeamus, instituti nostri ratio postulat. *Dissertatio I* in duas partita est *Sectiones*. *Prima* est *ἀποκαταστατική*, *secunda* *κατασκευαστική*. In *prima* proponuntur circa locum *1 Cor. VI, 2, 3*, interpretum sententiæ diversæ, quorum *una* ad iudicium *universale*, alii ad *particulare* quoddam *externum*, in hac vita, respici autumant. Qui de iudicio ultimo accipiunt, quod de sanctis dicitur, non uno modo explicant, *alii*, ipsos tantum iudicium Christi *approbaturus*, *aliis*, tanquam *assessores* spectari debere, *aliis* denique, ipsos sua vita malos angelos condemnaturus, iudicantibus. Sententia hæc antiquissimorum fere est Patrum, plurimumque recentium Theologorum; verum, cum olim omnes sistendi coram tribunali Christi, adeo, ut ad illos nullæ iudicii partes pertinerent, neque ad scopum Apostoli aliquid faciat, hic locum eam habere non posse, argumentis in medium prolatis ostenditur. Qui ad iudicium aliquod *externum* particulare suis defleantur cogitationibus, illi rursus in duas secedunt factiones, *aliis* de iudicio aliquo *ecclesiastico*, *aliis* de iudicio ac regimine *politico*, cogitantibus. Pontificii ex verbis his temporalem ecclesiæ Romanæ monarchiam extundere nituntur, quod faciunt *Aneas Syrius*, post ad fastigium Sedis Romanæ evehctus, *Pius II* appellatus, & *Franciscus Bozzius*, Eugubinus. Hujus rei aliquid jamdum visum fuit Seculo II & III, ubi Episcopis *potestas*, *lites*, inter Christianos exortas, dirimendi, est data, ab Imperatoribus Christianis post id tempus confirmata. Opinio hæc ferri non potest, 1) quia nominantur *ἀγιοι*; igitur ad omnes fideles, non speciatim ad ecclesiæ præfectos, est referendum. 2) Per *ἐφ' ὧν ἐπιμένεις* v. 4 non intelligendi sunt *pagani*, sed Christiani, non multa sapientia præstantes; qua occasione quædam monentur contra *Lightsfootum*, existimantem, respici ad iudiciorum *Judaicorum* ordinem, qui *בית של אינן מומחין בית של הריושר*, *judicium*, sive *confessus autorizatus*, vel *בית של הריושר*, *confessus idiotarum*, dicebatur. 3) Judicandi potestas inter munera Episcoporum & Presby-

Pag. 13.

19.

Presbyterorum non recensetur. 4) *Ecclesia dominari* vetantur 1 *Petr. V, 3*, & negotiis hujus vitæ implicari, 2 *Tim. II, 4*, ipsis interdicitur. Chiliastræ in partes pariter suas verba *Pauli* devocant, sed invita Scriptura, quoniam regnum Christi non est de hoc mundo, nec illorum opinatio cum scopo Apostoli consistere potest. De politico exponit *Lightfootus*, quem sequitur *Virringa*, fore aliquando, ut *sancti*, Christiani, orbem regerent, eundemque judicarent, cujus rei primordia facta, *Constantino M.* solum imperii Romani confcendente. Sed nec hæc sententia probatur, quia 1) hoc regimen non dici potest de omnibus Christianis, 2) non saret scopo hæc opinio, 3) *Paulo* sermo est de ream factis, saltem quæ fieri jam coeperat, 4) non dici potest, Apostolum loqui de illa temporis felicitate, nisi constet, Christianos majorem æquitate & justitia regimen administrasse. Aliorum igitur sententia examini, suam declarat *Vir egregius Sectione II.* Indicato scopo, notiones, quibus *Paulus* utitur, explicat. *Sancti* sunt vere *sanctificati*, κόσμος impij, ἀγγελος satanas, qui cum mundo coniungitur *Jo. XVI, 11*, ἐν πονηρῷ κεκµένω 1 *Jo. V, 19*, cui ὁ πονηρὸς tanquam ἀρχῶν præest. ~ Per κρείον intelligit *cognitionem* & discretionem mundi atque spirituum, quos cum cognoscant, ieri nequit, quin & verbis & factis mundum, qui ἐν πονηρῷ ἐστίν, redarguant, & satanam increpent, quod, quo modo ab ipis effectui detur, in sequentibus explicat. Judicium hoc proposuit Apostolus partim tanquam *presens*, partim tanquam *futurum*, nnuens, fore tempus, quo iudicium illud latius sese sit protenurum. Christus jamdum mundum judicaverat doctrina sua, miraculis, morte, resurrectione, & abitu ad patrem; hinc spiritum iudicii effudit, cujus participes facti internuntii regni ipsius, infederunt 12 solus, iudicantes 12 tribus Israelis *Matth. XIX, 28*, qui Evangelium prædicarunt per totum mundum. Quoniam vero nondum pedibus conculcatus erat satanas *Rom. XVI, 20*, mundus adhuc in malo positus erat, ac suo tempore ὁ ἀνομος conficiendus 2 *Theff. II, 8*, denique regna mundi homini nostri & Christi futura erant *Apoc. XI, 15*, & regnum dandum populo עַלְיָרִין *Dan. VII, 27*, *Apoc. XXI, 24*. *Paulus* illud tanquam futurum prænuntiat, monens, quid sancti secundum

Pag. 27.

30.

38.

57.

O o o o 2

pro-

Pag. 67. promissiones facere debeant. De illo loquitur *Paulus* tanquam re haud ignota *v. 3.* Scire illud poterant cum ex promissionibus de regno Christi, cum ex virtute meriti Christi, & regis ipsi a patre dato, denique ex munere Spiritus sancti speciali. Ex promissionibus *Pf. VIII, LXXII, CX, Jof. II, 4, XI, 4, XLII, 3, 4, Dan. VII, 22-27, Jo. XVI, 11*, quod ipsum ex virtute meriti Christi, & munere Spiritus Sancti, demonstrat.

75. huic adversatur *Paulus*, prohibens, ne judicent τὰς ἐξω Cap. II, v. 12, 13. Verbum κείων hic denotat *pariam*, vel *disciplinam ecclesiasticam*, qua, qui extra ecclesiam sunt, non afficiendi. Porro non idem est subjectum Cap. V & VI. In priori est homo, qui incestus crimine se polluerat, in posteriori de libris propter res βιωτικὰς agitur, adeoque pro diversitate subjecti verbum κείων diversum obtinere debet significatum. Inde hanc summam sententiae Paulinae conficit: *Cum Spiritus Sanctus ipsis sit promissus, ipsis data norma Evangelii, qua mundum iudicent, & spiritualem κοινότητα satana detegere possint, seque etiam ad prudentiam hanc spiritualem acquirendam parare debeant, neque id difficile sit illis, qui sibi acquiserint αὐτοκρίσια γερουσιασμένα πρὸς διάκρισιν καλῶ τε καὶ κακῶ; quanto magis idonei futuri essent ad dijudicandas res minoris longe momenti, res scilicet βιωτικὰς.* Subjicit his monita quaedam moralia. Negari nequit, B. Virum cogitationes suas, quibus forsitan *Cocceus* occasionem dedit, apte satis ac concinne connectere, easdemque sermone terso expolire. Sed objiciat forsitan aliquis, a iudicio *spirituali* ad iudicium aliquod *externum*, quale illud est de rebus βιωτικαῖς, similitudinem minus commode duci; porro videri Apostolum hic respicere ad prerogativam ecclesiae Nov. Test. & quidem certi temporis privam atque peculiarem.

Dissertatio II versatur in argumento gravissimo de miraculis ad confirmationem doctrinae, coelitus manifestatae, facientibus. Inter argumenta, quibus divinitas doctrinae coelestis adstruitur, jure meritoque refertur illud, quod a miraculis ducitur. Hoc autem enervant multum, qui, veri nominis miracula a demone, aut illius mancipiis, in confirmationem profani cultus atque errorum, Deo permittente, edi posse, concedunt. Ab horum

sententia

sententia se alienum profitetur S. Rev. Autor, a qua tamen jam ante ipsum discessionem fecit subtilissimus *Werenfelsius Opusc. pag. 105-116.* Totam Dissertationem pariter in duas dividit *Partes.* Prior in adversæ sententiæ examine occupatur, *posterior* in eo vertitur, ut sententiam propriam proponat, eandemque confirmet. Potiora tantum ex elegantissima hac lucubratione enotabimus. Miraculum definit ex *Jo. III, 2,* esse *opus, ex quo colligi possit, Deum esse cum aliquo, quod non secundum ordinarias nature motusve leges, aut ullis creaturae viribus, sed sola πνεύματος efficiatur potentia, ad confirmandum voluntatis suæ testimonium.* Bene monet Noster, definitionem hanc ad Logi-
corum regulas exactam non esse, nec *Nicodemus* in verbis *Joannis* in dolem miraculi declarare voluisse videtur. Ad opera Dei refert partim opera *intellectus,* partim *voluntatis.* Priora se potissimum exerunt in præscientia ac prædictione rerum futurarum contingentium. Esse hoc *δύναμις* aliquod Dei, nec quemquam res illas prædicere posse, nisi quocum sit Deus, nemo inficiatur; sed, num illa speciatim pertineat ad providentiam Dei *extraordinariam,* quæ in miraculis obtinet, forsitan nonnulli ambigant. In vicem miraculorum, Christianismo firmato, ex aliquorum sententia magistratum Christianum concessisse, cum *Hoadlejo* negat. Ubi demonstraverat, Deum posse miracula patrare, posse ipsum etiam aliquando in illis opera rerum, a se creatarum, instrumentorum instar, uti, sed id fieri finibus virtute ac gloria divina dignis, nimirum ad demonstrationem gloriæ suæ, verbi Evangelici confirmationem, infidelium ac pertinacium convictionem; refutat illorum opinionem, qui autumant, posse Deum facultatem patrandorum miraculorum elargiri creaturis, ad homines in errores inducendos, a Dei cultu avertendos, aut in pertinacia sua confirmandos, illos arguendo, multum derogare Dei sapientiæ, sanctitati, bonitati, constantiæ, hominem hoc ipso tentationi exponi, quam superare non possit, Deumque ipsum propterea juste punire non posse. In *Sectione II* expedit objectiones adversæ partis. In loco *Deut. XIII, 1 seq.* prædici tantum docet, fore, ut falsi vates prodigia edant, non declarari, Deum potentia sua extraordinaria ipsis adfuturum esse,

Pag. 97.

98.

109-111.

115.

- esse, non nominari **מַלְאָכִים**, quæ soli Deo sint propria, non denique proponi illorum opera, ut ad ea attendant, eademque examinent, sed ut doctrinæ jam manifestate inhaerant.
- Pag. 122. *Matth. VII, 22*, non sermonem esse de dæmonis mali ministris, sed illis, qui Christum **κύριον** externa oris confessione compellunt, ac demonia ejiciant. *Σημεία μεγάλα* non esse veri nominis miracula, *Matth. XXIV, 24, Apoc. XIII, 13*, sed imposturas, quæ ducant ad errorem, appellari *μεγάλα*, quia homines raris istiusmodi operibus in stuporem rapiantur. *Ægyptiorum magos* fuisse homines magis naturali deditos, qui fraudibus tantum patrarent, quibus oculi hominum superstitionum fuerint fascinati; *Clericum* igitur rationes minus recte subducere, ubi, illos vera miracula edidisse, pronuntiet. *Bileamus* suo ratiocinio neminem in errorem induxit, & potest Deus hominibus etiam malis uti, quo suæ serviant gloriæ. Totum negotium amicum Endorensis *1 Sam. XXV* imposturam sapit. Argumentum hoc ita tractavit Vir S. Revēendus, ut, qui totam demonstrationum seriem animo præjudicatis opinionibus vacuò legerit, affectum ipsi denegaturus non sit.

VIRI ILLUSTRIS, GODEFREDI LEIBNITII,
Epistolarum ad diversos Volumen tertium Edidit, atque
præfatus est, CHRISTIANUS KORTHOLTUS, M.
A. S. R. M. Danie Legat. Viennensis V. D. M.

Lipsiæ, sumtu Bernh. Christoph. Breitkopfii, 1738, 8.

Alph. 1 plag. 10.

Viro Ill. & Excellentissimo, *Jo. Ludovico de Holstein*, hoc *Volumen* fuit inscriptum a Cl. Editore, qui in Præfatione, ei præfixa, docet, potiozem hujus fasciculi partem e manu exaratis scriptis sumtam esse, nonnullas majoris momenti Epistolas e fasciculo Gallicarum Epistolarum, ab ipso Hamburgi luci commissurum, fuisse in hunc censum relatas. Primum hic Dissertationes argumenti philosophici invenias, deinde Commentationes sequuntur, quæ ad Historiam illuminandam spectant, tum, quæ ad Historiam

toriam literariam spectant, scripta leguntur, quorum quidem major est numerus. Postremo Rev. Editor aliquot attexuit Epistolas, quæ argumenta philologica pertractant. Epistolas, quæ de Sinarum agunt philosophia, excipiunt literæ, ad *Jacobum Thomafium*, Philosophum olim Lipsiensem celeberrimum, & prius *Leibnitii* præceptorem, datæ, additis aliquot *Jacobi Thomasi* ad *Leibnitium* responsionibus. Sequitur Dissertatio epistolâris, ab Ill. Autore *Michaeli Gottlieb Hanschio*, Consiliario Cæsarico & Theol. Doctori, dicata, qua de *Platonis* philosophia cogitate disputatur, ita tamen, ut *Plato* ex ideis obscuris disseruit obscure, *Leibnitius* ex distinctis clarius. *Leibnitius* pietatem a defunctum & modestiam prævit controversiarum tractatoribus in molliori sententiarum *Platoniarum* expositione. In Epistolis 25, ad Rev. *Hanschium* datis, ea attinguntur, quæ præcipue ad Philosophiam illustrandam pertinent. Prædicavit in eis *Leibnitius* Ven. *Valentini Ernesti Læfcheri*, Viri summi, *Pæmōiones theologicas*. Cum omnibus *Lutheri* discipulis *Leibnitius* ueretur, corpus Christi in sacra cœna præsens esse substantialiter, & dimensionalem, quam vocant, præsentiam removet, ne quis causetur, admitti in illa doctrina, quæ est mysterium, contradictionem. Hoc enim habet singulare, quod ex notionem substantialis præsentia declarat, quomodo præsentia substantialis sine dimensionali esse queat. Ita enim argumentatur: *Illæ es secundum substantiam suam sibi invicem sunt præsentæ, quarum una in alteram agit, aut quarum una ab altera patitur.* Quocirca necesse non est, ut *substantialis præsentia simul sit dimensionalis*. Addimus hoc unicum, requiri id, ut passio & actio illa contingat immediate. Agit enim Rex in magistratus urbium suarum, & per eos in cives, sibi subditos. Sed quis eapropter, Regem civibus suis singulis esse præsentem, affirmabit? Qui per omnipotentem voluntatem in distans, si quod ei esse fingi poterit, agere potest, eum dici præsentem, nemo abnuet. At, hoc dimisso theoremate, latius divagamur fortassis, quam licet. Recudi fecit Cl. Editor Poema Gallicum, cujus index: *Fabula moralis de necessitate perseverantia in causa salutis publicæ*. Sequuntur, Epigrammate prætermisso, Dissertationes epistolares duæ,

duæ, quibus summa cum eruditione de Actorum publicorum usu, atque de principiis Juris naturæ & gentium, disputat, Codici Juris Gentium diplomatico, ejusque mantissæ, quondam proœmii loco præfixæ, sed quæ sigillatim legi merentur. Adit Editor: *Non habeo, quod de hisce Dissertationibus moneam, nisi quod nimium nonnunquam Episcopi Romani auctoritati statum præstitum. E re enim existimat rei publicæ Christianæ, ut, quomodum Imperator rebus politicis, sic Papa rebus ecclesiasticis, præsit.* Tuitus est idem in libro de Jure suprematus ac legationis Principum Germaniæ, quem sub *Cesarini Fursteneri* nomine edidit, atque in Epistolis, ad *Jo. Fabricium*, Abbatem, datæ. Ad *Volumen primum* jam ea in contrarium monuit Editor, quæ illas *Leibnitii* opiniones erant monenda. In Epistolis historici principatum tenet illa, in qua de superstitionibus quibusdam Slavorum agitur. Altera de nexu *Domus Brunsvicensis & Eitenensis Hannoveræ* quidem prodiit A. 1695, sed, quia raro obvia, hic recusa exstat. Nexas ille genealogicus evidenter demonstratus fuit tum a *Cel. Muratorio* in *Trattato dell' Antichità Estense ed Italiana*, tum a *Jo. Christoph. Havemburgi*, doctissimo Viro, in *Historia Ecclesiæ Gandersbemensis diplomatica pag. 1220 seq.* nec non nuperrime a *Jo. Duv. Kalkro* in *Historischen Müntzbelustigungen ad A. 1736 pag. 164 seq.* *Muratorii* Epistolam, quæ de hoc argumento ad *Leibnitium* fuit exarata, ac *Tomo III Scriptorum Brunsvicensium §. 28* præmissa, hic denuo apparet edita. Sequuntur Epistolæ, ad *Jo. Frid. Pseffingerum* datæ, antiquam *Luneburgensium historiam illustrantes.* Excipiunt has *Poemata Betoulandii, Magdalene Scuderie, & Leibnitii*, quibus & Gallico & Latino sermone laudes *Ludovici XIV* certatim celebrare studuerunt. In tertia Epistolarum parte comparent Epistolæ & Commentationes *Leibnitii*, ad *Historiam literariam* referendæ. Præcedunt reliquas quatuor & decem, ad *Henricum Ernestum Kestnerum*, *Professorem Rintelensem*, datæ. In Epistola ad *Arnoldum Blumium* de *Jure Canonico* disputat, atque *historiam Canonum rationalem exoptat.* De *Encyclopædia Alstedii* augenda, de ludis inveniendis, & de insigni *Bibliothecæ publicæ utilitate*, porro disserit in aliis Epistolis v-

fto

stus ille scientiæ Oceanus, *Leibnitius*. Et quidni egisset de suis Monadibus, atque de calculo infinitesimali, a se invento? Laboravit Viennæ, ut Academiam scientiarum, ibi conditam, posset conspicerere, eoque de argumento ultra LX Epistolas scripsit. Sequuntur aliæ, quibus de principiorum mechanicorum in Physica & Medicina usu, de artibus mechanicis antiquorum, de fermieruditis, de digestionem, de comparatione scientiæ medicæ & bellicæ, de pace perpetua, de calculo differentiali, de *Sexto Empirico*, de *Joanne Jacobo Mascovio*, Lipsiensis & universæ reipublicæ literariæ ornamento insigni, de Professione Historiarum in Academia Helmstadiensis eruditissimo *Ja Crozio* oblata, & aliis rebus, observationes reperiuntur minus contemnendæ. In classe quarta exstant literæ de rebus philologicis. Locum principem tenet commercium epistolare cum *Hermanno van der Harde* de harmonia linguarum, & de *Francisco Mercurio Helmontio*, per aliquod tempus continuatum. Ex *Hardtii* literis patet, eum jam olim de diversis ante diluvium linguis sententiam suam propugnasse. *Leibnitius* in reliquis disseruit de insigni Græcarum literarum usu, de harmonia linguarum diversarum, de antiquitatibus linguæ Germanicæ, de arte steganographica, & de rebus ceteris, ad hosce corymbos referendis.

M. LAURENTII RHODOMANI VITA, ET IN
Græcas cumprimis literas merita. Recensuit M. CAROLUS HENRICUS LANGIUS, Gymn.

Lubec. Contractor.

Lubecæ, sumtibus Jonæ Schmidt, 1741, 8.

Alph. 1 plag. 4.

Tantum industriæ pariter ac diligentia ostendit Clarissimus Autor in describenda *Rhodomani* vita, ut neminem putemus esse futurum, qui plus desideret. Congessit videlicet, quæcunque summo studio reperire potuit; nihil eorum, quæ tradit, non firmavit certissimæ fidei testimoniis, lucide exposuit; ac singula persecutus est perspicuo juxta & nitido dicendi

Pppp

gene-

genere. Multa præterea alia ad illustrandam Historiam literariam oblati prorsus occasionibus. Jam, cum *Melchior Adam* vitam *Rhodomani* prorsus præterierit silentio in *Vitis Germanorum*, magnum profecto operæ pretium fecisse Noster iudicandus est, orbi literato exhibens plenissimam viri suo in genere maximi historiam. Hæc dixisse sufficere poterat, nisi mors nostri esset, singulorum, quos recensemus, librorum exhibere *συναρξαεισιν*. Constat igitur hic liber *tribus Capitis*, quorum in *primo* vita, res gestæ, ac mors, *Rhodomani* enarrantur; in *secundo* studia ipsius literaria, mores item, amici denique & adversarii, commemorantur; in *tertio* scripta ejus laudantur singula, integro ejusque exhibito titulo, adjecta cujusque recensione, nec omisis honorificis virorum doctissimorum præconiis. Ac *primi* quidem *Capitis* hancce exhibemus epitomen. Natus est *Laur. Rhodomanus* in pago quodam non procul a *be Nordhusa* jacenti A. 1546 d. 5 Aug. parentibus rusticis. Cum plura per *Gymnasia* emensus esset curriculum scholasticum, usus imprimis magistro *Mich. Neandro*, clarissimo & scholæ *Ilfeldensis* Rectore, operam literis navare perrexit in *Rostochiensis* Academia; ubi & creatus fuit Magister *Philosophiæ* & liberalium artium. Nondum autem uno ibi exacto anno, datus fuit scholæ *Suerinensis* Rector A. 1571; quæ tamen anno subsequente dimittere eum coacta est, cum scholæ præficeretur *Lüneburgensis*, quam per duodecim rexit annos. Tum A. 1584 factus est *Walkenridensis* (ita enim scribendum, non *Walke-*
rodensis,) & scholæ Rector, & Ecclesiæ Pastor. Hinc A. 1591 accepit in Academia *Jenensi* munus Professoris Græcæ linguæ & Historiarum; e qua A. 1598 evocatus, Rectoratum gessit *Stralsundensis* Gymnasii. Revertit autem A. 1605 in Academiam, & quidem *Wittebergensem*; in eaque Professor Historiarum diem obiit supremum d. 8 Januarii anni 1606. In *Cap. II §. 1* dubitat Noster, an sua ætate, imo etiam in futuro tempore, parem in literis Græcis habuerit *Rhodomanus*. Recte autem hoc *pag. 135* ita interpretatur, neminem fuisse, qui Græcæ & loquendo & scribendo eum superaret, quique par

boni

bonitatis carmina conderet Græca. Quare & multorum honorificentissima profert de Græca ejus poesi testimonia. En Academiæ Wittebergenfis judicium e pag. 135: *Qui cum Rhodomano in Græcis, iisque poeticis, literis paria fecerit, homo omnino nemo fuit. Testati id sunt Neander, Chytraeus, Stephanus, Sylburgius, Lipsius, Casaubonus, Caselius, Scaliger.* Nec proinde mirum, amicitiam cum ipso literatam coluisse sui temporis eruditissimum quemque. Ac §. VIII commemorat Noster inter tot Rhodomani amicos *Casp. Barthium, Chytraeum, Caselium, Casaubonum, Lipsium, Melissum, Scaligerum, Frischlinum, Posselium, Leunclavium.* Inimicum vero publicum natus est neminem; post mortem tamen adversarios ei se præbuerunt *Claudius Dausquejus, &*, qui adhuc inter vivos est, *Joannes Cornelius de Pauw*; quorum uterque vehementer & contempsit & exagitavit Rhodomanum. Horum utrique graviter & crudite respondet Noster §. X, docens pag. 276, in una Rhodomani linea plus sani coloris, quam in integra Pauwii pagina, contineri, deque Dausquejo demonstrans, eum Rhodomano surripuisse ultra nonaginta emendationes *Q. Calabri.* Magnam vero suam Græcæ linguæ peritiam in apicum hic profert Noster, cum, quam fuitiles, quamque indoctæ, sint utriusque antagonista censura, a pag. 226 ad 276 manifestum facit. Inter scripta ejus, in Cap. III recensita, eminent editio Poetæ *Cointi Smyrneni* §. V, *Vita Lutheri* Græco carmine §. VI, *Descriptio Ecclesiæ Veteris Testamenti* §. VIII, *Βιογραφικόν*, hoc est, descriptio suæ ipsius vitæ, carmine Græco, §. XI, *Argonautica, Thebaica, Troica, Ilias parva*, §. XIV; quæ Poemata, cum prodierent *ἄνωρμας*, plures Græcæ doctissimi viri crediderunt, prisco scripta fuisse ævo: adeo similia sunt optimis veterum Græciæ Poetarum carminibus; *Historia sacra Palestine* Libris novem, Græco pariter & Latino carmine, §. XVI, *Theologia Christianæ tirocinia* Libris quinque, carmine item Græco, juxtaque Latino, §. XX, editio *Diodori Siculi* cum versione Latina, cumque notis criticis, §. XXXIV, editio *Quinti Calabri*, cum Latina versione, & criticis item annotationibus, §. XXXV. Ceterum, quem-

[Illegible text]

CHRISTIANA

[Illegible text]

Brundage, [Illegible]

[Illegible text]

[Illegible text]

Fig. 4.

[Illegible text]

[Illegible text]

i 6.

[Illegible text]

exorta, recensenda, monens tamen, se majorem eis fidem habere, qui nomen Beryti urbis ex בארות, *puteis*, derivant. Libanum laudat ob copiam cedri, cupressi, ac pinus, *Cyrillus Alexandrinus in Comm. in Jes. Lib. V Tom. IV pag. 848*, nec non *Phocas in Descriptione Palestinae*. Alexandrinus Interpres Græcus in *Jes. LX, 13*, his accedit, reddens ברוש per *καρυπίσσον*, תרהר per *πεύκων*, seu pinum, & תאשור per *κέδρον*, cedrum, Pag. 7. quas Prophetæ *gloriam Libani* appellarunt. Vox תרהר ex תרהר Syriaco, seu זרהר Ebræorum, a *lucendo*, nomen traxisse viderur. Et sane, ex pinu olim faces fuisse paratas, nubes docet testium, quos in scenam producit Autor. Cognata ipsi huic voci est alia תרזה, quam Alexandrini *Jes. XLIV, 14*, *τίττυς*, & vulgatus interpres *pinum*, reddit. *Thyrsum* Bacchi ex hac voce deduxit *Heinsius*, qui erat *pinus*, pampinis ac ferro induta. Pinum *Baccho* fuisse sacram, docet quoque *Plutarchus Sympof. Lib. V Quest. 3 pag. 676*. Nuces *pineæ*, in mysteriis Liberi Patris frequentatæ, id ipsum loquuntur. *Suidas* in voce *Κωνοφόροι* conferendus. Cedrorum non unum fuisse genus, perspicitur ex *Plinio XIII, 5*; unde fit Autori verosimile, cedri species esse תאשור & שטה. Repudiat eos, qui arborem תאשור pro *buxo* habent. Alterum argumentum inde depromit Autor, quod cedrus, cupressus, & pinus, fuerint arbores, ædificiis, atatem ferentibus, aptissimæ. Lectorem merito delegat ad *Theophrastum V, 5*, ac *Plinium XVI, 42*, & *Vitruvium II, 9*. Tertium in eo consistit, quod, ארזים cedros esse, nemo inficiatur; ארזים ברושים autem esse *cyparissos*, ארזים *pinus*, Autor suscipit demonstrandum. Cretica certe *cupressus*, seu *fabina*, nostris *Segebaum*, Latinorum est *bruta*, Græcorum *βραχύς*, & Ebræorum ברות. Quantopere hinc distet vox ברוש, illico patescit. Hæc certe in locis Vet. Test. universis commodissime de cupresso potest exponi. Valvæ enim, ex *brofchim* fabricata: *Reg. VI, 14*, congruunt valvis templi *Dianæ Ephesinæ*, pariter e cupresso fabrefactis. Cedris solent adungi arbores *brofchim*, *2 Reg. XIX, 23*, *Jes. XXXVII, 24*, *Pf. CIV, 16, 17*, *Jes. XIV, 8*, *Ezech. XXVII, 5*, *XXXI, 8*, *Zach. XI, 2*. Al-

- Pag. 20. titudo, quam *Hebraei* arboribus. ~~in~~ ~~scribitur~~ ~~a~~ ~~Sirac.~~ ~~L.~~ ~~10,~~ ~~a~~ ~~Pausania~~ ~~VIII,~~ ~~24,~~ ~~aliisque.~~ ~~אֲרָז~~ arbor
 22. semper viret *Hof. IV, 9.* Nec minus ipsa cupressus, teste *Plinio XVI, 20,* ac *Ambrosio in Ps. CXVIII Serm. 4,* nec non *Platarcho Sympof. Lib. III Quest. 2.* In loco *Nab. II, 4,* אֲרָז
 25. esse *perticas cupressinas,* seu hastas ex cupresso factas, *Antoni* visum. *Medorum* milites tuni-
 cis puniceis fuisse indutos, dicitur ex *Herodoti IX, 22,* ac *Xenophontis Lib. VI Ped. init.* אֲרָז
 eosdem per אֲרָז, coccino vestitos, designari, existimus. De loriceis squamatis non nihil intexit. Id sane haud commo-
 28. nendum est argumentum: *Josephus Ant. VIII, 2,* appellavit *cyprissos,* quæ 2 *Par. II, 11,* אֲרָז dicuntur. Accedit *istoritas Alexandrinorum,* qui sapius voci illi *Hebraice cyprissos*
 21. substituerunt. Multa pro opinionis hujus propugnandis ratio-
 nibus jam attulerat, idem sentiens, *Celeberrimus* quondam *Frid. Ad. Lampius* in *Diss. philol. theol. P. I pag. 576.* Pinus jam nos pro-
 vocant. Eas fuisse ab *Hebraeis* dictas אֲרָז & אֲרָז, immo עֵץ שֵׁן 1 *Reg. VI, 22, 31, 32,* *Neb. VII, 15,* *Pl. Rev.* Au-
 35. tor ita conficere studet. Substituuntur sibi hæ voces in 1 *Reg. VI, 32,* & 2 *Par. II, 8,* scilicet עֵץ שֵׁן & אֲרָז. Si igitur אֲרָז sunt *pinus,* ergo & עֵץ שֵׁן erant *pinus.* At
 36. de arboribus seu lignis *algumim* verisimiliora jam olim expectabamus, quibus adduci possemus, designari eis non nisi *pinus.* Veri speciem id habet, ligna *algumim* ex monte *Libano* ac ex regione *Ophir* (*Hispania*) fuisse allata, utroque autem *pinum* provenire copiosam. Similitudinem veri id habet, ligna *algumim* adificiis duraturis fuisse adhibita, nec in *Palastina* reperiri. At verisimillimum est hoc, quod *Josephus Ant. VIII, 7,* ligna *algumim* plane & dilucide vocavit *ἕλδα πείρανα,* ne quid de *Interprete Græco Alexandrino* meminerimus, qui lignis *algumim* 2 *Par. II, 8, IX, 10, 11,* substituit *πείρανα,* *pinæa.* Quid verosimilius effingi possit, haud sane videmus. Est sane *pinus* species, cui *Muggo* est nomen. Per אֲרָז *Cant. I, 17,* intelligit ligna cupressina cum *Luthero,* inductus *Vitruvii* loco *VII, 3,* ubi *cupressini camerarum afferes* commemorantur. Hæc *Sedæ*

in *præter* continentur. *Posteriori* exponitur lignorum eorum typus, Christum & ecclesiam Christianam, ex sententia Doctissimi Autoris, designans. In evolutione typi brevior est, respiciens ad diuturnitatem, altitudinem, corruptionis defectum, & firmitatem, perfectiones reliquas. Digreditur deinde ad lignum Schittim, ad nomen torrentis Kedronis, & affinia. Ex loco *Jes. XLI, 19, ponam in deserto, יָדוּשׁ לְרֵן* colligit, lignum Schittab esse cedri speciem. Nec obliviscitur loci *Joel. III, 18, ubi fit mentio יַרְדֵּן נְחָל* vallis cedrorum, seu Kedron. Certe ex domo Jehovahæ prodiens aqua, quam ibi meminit *Joel*, exoneravit sese in omnem Kedron. De aquæ illius fonte nonnihil adjicit jucundum. Vallem Kedron a cedris fuisse appellatam, contendit, invito *Hadriano Relando*, cujus argumentum geminum it eversum. Instrumenta musica, *Dan. III, 5, memorata, esse Græcis nominibus insignita, nobis non persuadet Vir laudatissimus, exposituris suo loco copiosius id argumenti. Pl. Rev. Autor disputat deinde adversus Theodorum Haseum, qui tigna Sittim de acacia Ægyptia & Arabica exposuit. De reliquo ipse in eo est, ut Novum Thesaurum philologicum, sive Lexicon in LXX & alios Interpretes & Scriptores Apocryphos V. T. longe plenius & auctius, quam Cl. Jo. Andreas Kestlerus in Appendice Criticæ sacræ Eduardi Leigh, aliique, a Jo. Alb. Fabricio in *Bibl. Gr. Vol. X pag. 94 seq.* laudati, ediderunt, condant; illudque prelo fere paratum habet. Specimina nonnulla notæ melioris ipse huic Exercitationi subjunxit. In illo autem Lexico ipse omnes voces, quæ apud Interpretes memoratos ac in Scriptoribus V. T. apocryphis inveniuntur, congruenter literarum seriei recenset, addito statim significato, & per sese spectato, & apud eosdem Interpretes obvio, ac insertis vocibus Hebraicis Chaldaicisque, quibus illæ respondent. In fine vocis cujusque subdit ea, quæ in *Aquile, Symmachi, Theodotionis, ac ceterorum Interpretum, fragmentis, ac apocryphis scriptoribus, vel alio significato, vel constructione alia, impertita leguntur. Ad fragmenta illa excutienda, & in usum suum traducenda, adhibuit Bernhardi de Montfaucon Lexicon Græco-Hebraicum, Reliquiis Hexa-**

Pag. 48.

52.

55.

57.

Hexaplorum *Origenis* subiectum, & ad calcem *Compendii* *Trommii* repositum. Usus *Theauri* illius respondabit ad intelligendum contextum *Hebræum*, ad illustrandos ac commodius intelligendos *Alexandrinis* *Interpretes* *Græcos* & *Scriptores* *apocryphos*, nec non ad formulas loquendi in *Nov. Test.* adhibitas. *Lexicon Pasoris*, novissimamque ejus editionem, a *Cel. Schægenio* procuratam, multis indigere supplementis, indicat *Pl. Rev.* Autor, significans 98 voces, quæ in prima *Lexici* *is* desiderantur. Ipse in usus suos adhibuit e *Bodlejana* *Δεξια* *αγίας Κυρίλλου Αλεξανδρείας, συνταθέν παρὰ τῷ Κυρίῳ Ἀπτοκρίῳ τῷ Φιλοσόφῳ*, cui adjectæ sunt *Δέξες τῶν προφητῶν, Δέξες Ἰεζεκιηλ τῷ προφήτῃ, ἐκ τῷ Ἠσαΐῃ καὶ Ἰερεμῆ; ἐκ τῆ Ἐκκλησιαστικῆ, ex Ecclesiaste Salomonis; Δέξες τῶν ᾠδῶν τῆ ψαλτῆρος; Δέξες τῆ παναρέτε; Ὀνόματα τῶν Ἀποστόλων ἑρμηνευόμενα; Δέξες τῶν πράξεων; ex Epistola ad Hebræos; ex quatuor Libris Regum.* Usus fuit præterea ex *Bibliotheca* *Senatus* *Bremensis*, opera *Gerhardi de Mastricht*, *Cyrilli* *Lexico* plane diverso, cui index: *Κυρίλλου εἰς τὰς ἀποκριμὰς Δέξες τῆς αγίας γραφῆς.* Addit Autor: *Mirum in modum esse & alios, quorum usui idem Lexicon illud destinatum est, sibi obstrictos reddet, qui, si vel singulares observationes quasdam in voces & phrasas Græcorum Interpretum & Scriptorum Apocryphorum Vet. Test. habeat, vel glossas ineditas præter illas, quibus mihimet ipsi jam uti licet, possideat, illas mecum communicare haud fuerit gravatus.* Operi ipsius pulchritudinem & utilitatem haud fore exiguam, perspiciunt omnes ex subjuncto specimine, quo voces duæ ex singulis alphabeti literis enucleantur. Si quid vota valent nostra, rogamus Autorem, ut voces *Nov. Test.* simul enarret, & hac ratione *Theaurum* enitatur usquehæc salubrem, & vendibiliorem. Restant sane in vocabis & dictionibus *Nov. Test.* passim difficiliora, necdum satis extricata, quibus *Lexicon* ejusmodi inservit solvendis & illustrandis. Deus modo adspiret *Viro* diligentissimo vires corporis vegetas, animumque minus infractum. De reliquo valet hic illud: Πάντα καλῶς.

* * *

NOVA ACTA ERUDITORUM,

publicata Lipsiæ

Calendis Decembris Anno MDCCXLI.

NOVUS REI LITERARIÆ ORDINIS S. BENEDICTI *Conspēctus, Opus elucubratione dignissimum, ad perfectam Historiæ Benedictinæ cognitionem summe necessarium, & in commune non utile minus, quam scitu lectuque jucundum, Autore P. MAGNOALDO ZIEGELBAUR, Theologo Benedictino professo in Imperiali Monasterio ad duplices aquas. Pars I, præliminaris, vel generalis.*

Volumen I.

Ratisbonæ, typis Joannis Caspari Memmel, 1739, fol.

Alph. 3.

Opus, in *Partes II & Volumina IV* distributum, in fronte *Partis hujus prioris* conspicuum repræsentat nomen *Celsissimi ac Reverendissimi S. R. I. Principis ac Domini Amandi*, principalis & *Immediatæ Ecclesiæ Fuldensis Abbatis*, per *Germaniam & Galliam Primatis, Augustissimæ Romanorum Imperatricis Archicancellarii*, qui *lucidissimum gentis Benedictinæ* est sidus, *eminens in fastigio*, quo in familia *Benedicti* nec *illustrius, nec sublimius*, habetur. *Pars prior* Operis pulcherrimi est *generalis, & præcognita sex tradit Capitibus. Primo* studium rei literariæ in *Ordine Benedictino*, ejusque *origines, progressus, decremēta, instaurationes, & præsens status*, per *XIII Seculorum decursum* exponuntur. *Secundo* edificantur *præcipua ejus Ordinis per Italiam, Angliam, Galliam, Germaniam, Hispaniam, &c. monasteria*, studiorum *fulgore* vel *superiori*

Q999

riori ævo, vel ætate nostra, nobilitata. *Tertio* exhibentur vii illustres, qui e scholis & magisterio *Benedictinorum* proderunt. *Quarto* reconferuntur Mecænates rei literariæ *Benedictinæ*, tum exteri, tum domestici. *Quinto* exponuntur Bibliothecæ & Grammatophylaciæ, eorumque custodes. *Sexto* edisseruntur *Benedictinorum* cum veteris, tum præsertim recentioris, ævi itinera literaria. *Pars posterior* abibit in *Libros tres*. *Primus* complectetur historiam literariam Ordinis *Benedictini*, strictè sc̄ dictam, ideoque historiam artium & scientiarum continet, inde ab ætate *Benedicti Nursini* ad nostra usque tempora, & quidem apud *Benedictinos*, excultarum. *Secundus* erit bibliographicus, exhibiturus quippe notitiam Autorum. Facile patet, vias ac scripta virorum illustrium & clarissimorum Ordinis *Benedictini*, inde ab origine ad nostram usque ætatem, inibi suppeditatum iri. *Tertius* repræsentabit notitiam librorum, seu *Bibliothecam Benedictinam historico-criticam realem, theologicam, ecclesiasticam, juridicam, medicam, philosophicam, mathematicam, historicam, Scriptorum elegantioris literaturæ, nec non miscellanærum*. Hæc Operis universi est synopsis. In limine *Partis prioris* Autor *Benedictum* vocat *Monachorum in Occidente Patriarcham*, præeunte *Conringio*. Liceant vero monere, Seculo jam quarto per Italiam, Helvetiam, Galliam, aliasque Europæ terras, ante natales *Benedicti*, cœnobia, pro utroque sexu constructa, extitisse. Ipse *Hermannum Conringium* notat, qui iudicaverat, *Benedictum* bonas literas in monasterio conservare conatum fuisse, *sed infelici successu*. *Benedictum* curasse pueros, ad sese missos, disciplinis & omni scientiarum apparatu instruendos, Pl. Rev. Autor tradit, adjutus testimoniis *Ribade-neira & Casaris Egassii Bulei*, recentioris ævi scriptorum. Nichil vero ejusmodi legitur apud *S. Gregorium Dial. II, 3*. Disciplinam ac doctrinam in monasterio Sublacensi fuisse neglectam penitus, nemo nisi veritati inimicus profiteri ausit. At, ultra Grammaticen, latinitatis mediocrem studium, computationem, Calendario formando inservituram, ac Theologiæ elementa, alumnos in scholis *Benedicti* tum adspirasse ad ulla scientias, difficile videtur demonstratu. Libri, ab hisce alumnis posthæc con-

Pag. 2.

scripti

scripti, hoc historiarum momentum collocant extra dubitationem. *Joannes Diaconus* in *Vita Gregorii Magni Lib. II n. 13 pag. 49* agit panegyricum præconem, eoque scripturæ, quo ibi utitur, genere, quanta & qualis tum existerit sermonis Latini cultura, artis docet. In *Cel. Heumannum* Autor sic invehitur: *Eat nunc Christophorus Heumannus, recens, nec indoctus, aut ineruditus, sed heterodoxus, ac religioso nomini infensus, Autor, secumque inimico reputet, qua fronte & veritate in propudiosa hac eruperis verba, &c.* Addit deinde verba ex hujus *Conspectu reip. lit. Cap. 4 §. 25 pag. 89*, ac porro subdit: *In hoc Autore nunquam vel doctrinam, vel eruditionem, sed aliquando plus modestia, desideravi.* Tandem hunc ita dimittit: *Sed mittamus Heumanni convicia, visibus plus de sua, quam aliorum, detraxit existimatione. Quæ enim omnes contemnit, se ipse in majorem, quam alios, adducit mentionem; neque verba, sed solus ipsi opponendus est conventus.* Dedimus hæc exempli loco, ut Lector de ingenio & tulo historico Autoris ipse possit judicium ferre. Cum hic ad *Bonifacium*, quem Thuringiæ Apostolum vocant vulgo, progressus fuit, denuo habet, quod in *Cel. Heumanno* sibi haud ardeat. Scripserat enim *Heumannus*: *Non eruditio, sed religionum nobilem fecit.* Dedolat ille primo *Casparem Sagittarium*, qui in *Bonifacium* immite emiserat judicium. Tum vero ad *Heumannum* redit, hujusque vocem, qua tribuerat *Bonifacio religionem*, sensum in alienum trahit, scribens ita: *Sufficiat dixisse, quod Heumannus, licet Bonifacium fuisse eruditum inficiatur, cum tamen Sancti titulo non defraudet.* An hoc *Cel. Heumanno* in mentem venerit, admodum dubitamus. *Bonifacium* literis fuisse imbutum, doctrinisque excultum, nominatim peritia Grammatices, Poeseos, Rhetorices, Historiæ, nec non Theologiæ, inficiari haud licet. Ex ejus Epistola ad *Futradum* apud *Mabillonium Pref. ad Sec. III Ab. Sancti. O. S. B. §. 4 n. 38 pag. 24* omnino intelligitur, ipsum in Germania excitasse monasteria, & in eis scholas instituisse. Seculo octavo Italiam illustrarunt duo *Benedictini* celebres, *Ambrosius Anipertus & Paulus Diaconus*. *Alcuinus*, quo consiliario *Carolus Magnus* fuit usus, Monachos ad studia meliora, signo quasi sublato, excitavit. Scholæ

Pag. 5.

12)

Q999 2

Part-

- Parisiensis origo eidem debetur, quam cum Autore *Academicis* appellare nobis est religio. Notaverat Cel. *Heumannus* in *Ladovico Pio* *superstitiosam pietatem*, ac minorem literarum scientiarumque amplificandarum curam. Opponit ei Autor varia, quæ sic sunt comparata, ut *Heumanni* autoritatem ac iudicium haud violare videantur. Scholam Fuldensem Autor merito cum laude, cujus fuerunt æmulæ illæ, quæ florere S. Galli, Augæ Divitis, Hirsaugiæ, Corbejæ novæ, S. Matthiæ Treveris, &c. *Abbonem*, Martyrem & Abbatem Floriacensem, a *Gerberto* Remis eruditum, scholæ Floriacensî gloriam conciliasse maximam, dubitat nemo. Florere literarum studiis cœnobîa tunc temporis varia, quorum principatum tenuerunt Corbeja novæ ad *Viturgim*, *Lobium* in Belgio, *Mediolacense* in diœcesi *Trevirensi*, &c. Seculum X dici sterile a *Calixto*, obscurum & barbarum a Cel. *Heumanno*, moleste fert Autor, quippe quod illustratum fuerit a *Sitvestro II*, *Constantino Porphyrogenecto*, *Rarais*, *Ratheryo*, Monacho Veronensi ex *Lobien*sî, *Olberto* *Gemblacensi*, *Péginone* *Prumiensî*, *Heriberto* *Epternacensi*, *Bernero* *Rhemigiensî*, *Frodoardo* *Remen*sî, *Heremberto* *Calinensî*, *Fridegario* *Cantuariensî*, *Rotgero* *S. Pantaleonis*, *Falvino* *Laubiensî*, *Witichindo* *Corbejensî*, *Adfone* *Dervensî*, *Ælfrico* *Malmesburien*sî, *Wolstano* *Wintoniensî*, *Abbone* *Floriacensî*, *Uffingo* *Werthinensî*, *Meginrado* *Hirsaugiensî*, *Adalberone* *Elvacensî*, *Ochlone* *Fuldensî*, *Anoïno* *Floriacensî*, *Helpérico*, *Hartmanno*, *Notkero* *Sangallensî*, *Odone* & *Odilone* *Cluniacensibus*, aliisque pluribus scriptoribus *Benedictinis*, qui Seculum decimum ab ignorantie nota fati superque vindicare possunt. *Heumanno* etiam responsurum esse doctissimum *Amatum de Grave*son *Hist. eccl. Sec. X Colloqu. V*, sibi persuadet. Abbas *Florentius (Fleury)* ex *Tomo V Actorum Ordinis S. Benedicti Mabillonianorum* Seculum decimum ita illustravit, ut in *Prefatione, Tomo XIII Hist. Eccl.* præmissi illi notam obscuritatis detraxerit. *Christannus*, primus omnium inter Christianos in regno *Bohemiæ* scriptor, hoc Seculum, iudice Autore, potest a barbarie vindicare. Scripsit is *Acta S. Ludmillæ*, avæ suæ, quæ sunt edita in *Bobestai Balbini Epitome rerum Bohemicarum* *l. 10, pag. 57.* *Joaquies* etiam *Tristrem*

in *Annalibus Hirsaugiensibus* luculente significavit, Seculum X in Ordine *Benedictino* aureum existisse. Stili tamen elegantiam a scriptoribus Seculi X abfuisse, nemo ignorat. Flecit Autor deinde orationis decursum ad foundationem Cœnobii S. *Michaelis* Hildeneshemensis, quod vix exortum fuit, cum viris doctis abundare cœpit. *Notkerum* Sangallensem, literarum fautorem, idem celebrat. Initia scholarum cœnobialium, *Bergensis* & S. *Michaelis* Bambergæ, laudat. Addit scholas alias *Benedictinas*. *Berengarii* applausum peremit *Lanfranci* splendor. Hic enim in monasterio Beccensi docebat, probantibus cunctis institutum, scholasticam Philosophiam. Gemblacensis monasterii schola illustris fuit sub *Sigeberto Gemblacensi*, *Anselmo*, aliisque. *Lanfrancum* & *Irnerium* simul Bononiæ Juri docendo operam navasse, *Roberto de Monte*, qui ad A. 1032 sic tradidit, haud accredit Autor, rationibus chronologicis, cur non assentiat, impeditus. Idem delibat florem scholarum monasterii S. *Albani* in Anglia, *Tineciæ* in Polonia, aliarumque. Deinde sese accingit judicio *Heumanniano*, de statu Seculi X & XI literario, refellendo, memor *Guidonis Aretini*, Musici, *Lamberti* Schaffnaburgensis, & Mecœnatum, *Henrici II*, Germaniæ Regis, *Roberti Sapientis*, Galliarum, atque *Guilielmi Conquestoris*, Angliæ Regis. Seculi XII res literarias dum exponit, ab *Henrico*, S. *Egidii* Abbate Brunsvici, orditur; attingit deinde *Anselmum*, Abbatem Gemblacensem, *Æmilium*, Abbatem Braunwillerensem, *Henricum*, Abbatem S. *Ulrici*, *Rupertum*, Abbatem Ottoburanum, *Marquardum*, Abbatem novæ Corbejæ, atque Abbatem *Leonium*. Hinc progreditur ad doctos montis Casini viros, ac Benedictinos Galliæ literatos, ipsiusque Academiæ Cantabrigiensi originem. Theologiæ postea scholasticæ semina quærit in *Joanne Damasceno*, exordium in Beccensi schola, apicem in *Petro Lombardo* ac *Thoma Aquinate*. Tandem enervandis, *Joannem Wicleffum* ob præsecuram collegii Cantuariensis sibi denegatam ad hæresim evomendam processisse. Redit inde ad cœnobium S. *Michaelis* Hildeneshemense, ejusque Lectorem, *Benedictum Stolte*, libris editis clarum, merito collaudat. Cautum quoque fuit Seculo XV de studiis amplificandis in Capitulo generali Congregationis Anglicanæ

Pag. 21.

22.

25.

26.

28.

29.

30.

36.

40.

- glicana Northamptonensi. Id omnino laudibus ducendum *Benedictinis*, quod artis typographicae initia in Angliam, *Italiam*, Augustam Vindelicorum, ac aliorum, transtulerunt. In *caenobio Sublacensi* formis publicis descriptus fuit *Lactantius Firmianus* A. 1465 antepenult. Octob. in fol. optimo, & quidem *Romano*, caractere, in Bibliotheca Vindobonensi solitus ostendi.
45. *Quantopere Joannes Tritemius*, Abbas primo Spanheimensis, deinde Wirzburgensis, de ignorantia Monachorum aetatis suae conquestus fuerit, & quantum impedimentorum Abbates ei, homines ad literas instaurandas adhortanti, objectaverint, Nostris egregie exponit, hac ratione confessus, tenebrosa exstisse caecobia ante *Lutheri* Reformationem. Medio ac exeunte Saeculo XVI florere *Benedictini* Ordinis Abbates, *Hieronymus Elchingang*, *Fridericus Gengenbacensis*, *Alexander Bantensis*, alique. Ex hoc Ordine viri sane magni interfuerunt Concilio Tridentino. Inprimis inde a centum annis & ultra commemorabili literarum & scientiarum splendore effulget Congregatio *S. Mauri*, quam si *Benedictinorum* fastigium literarium appellaverimus, in veritatem non peccabimus. Autor non solum haec recensuit, sed etiam concertationem, quae fertur *Mabillonius* inter & *Armandum Butbilerium de Rance*, Abbatem Trapensem, strictioris observantiae Cisterciensis, de studiis Monachorum. Prodiit *Mabillonii* liber *de Studiis monasticis* in lucem A. 1691
52. 4, *tribus Partibus* insignis. Ediderat jam antea Abbas *de Trappa* librum *de sanctis monasticae vitae officiis*, quo studia Monachis & inutilia & perniciose contenderat. Cum modeste suo more *Mabillonius* nonnihil in contrarium monisset, ac dicta refellisset, excanduit ille *de Trappa*, stiloque vehementiori, quasi actum foret de disciplina monastica, in *Mabillonium* insurrexit
53. in *Responsione ad librum de studiis monasticis*. Propere Abbatris *Trappensis* responsioni *Animadversiones* opposuit *Mabillonius* anno 1692 ineunte. Controversiam hanc copiose enarrat *D. Josephus Porta*, Casinensis Theologus, in *Historia Univ. Salisb. I, 4, pag. 62*. De Academia Salisburgensi, quam *Benedictini* illustrant docendo, fuse disserit Autor & copiose. *Marcus Sitticus*, Archiepiscopus Salisburgensis, conditum a sese Gymnasium

ium A. 1617 ibi Patribus Benedictinis demandavit. *Leo Paris*, successor ejus, id A. 1622 in Academiam evexit. Primum ejus Rectorem egit *Albertus Keuslin*, Ottoburanus, paulo post in Abbatem monasterii ad *S. Petri* ibidem electus, quo ex tempore hoc monasterium coepit doctorum virorum ac doctrinae reddi officina atque seminarium. Sub finem porro superioris Seculi in Bavaria monasteria Ordinis Benedictini circiter viginti societatem religiosam, quam vocant Congregationem, tum ad concordem regularis disciplinae observantiam, tum ad hvidia literaria promovenda, magno cum incremento utriusque nierunt. Leges, quas ipsa sibi praedfiniverant, & *Innocentius XI* A. 1686 approbavit, apud Autorem legendas esse, monemus. Frisingae novis scholis initium dedit *D. Romualdus*, Abbas Ettaensis, annuente Episcopo Frisingensi, *Joanne Francisco*. Fundatio ad annum 1720 est referenda. Scholam Roschacensem ad lacum Podamicum aperuit *Pius*, princeps & Abbas *S. Galli* A. 1657, abrogavit vero *Leodegarius*, Abbas, A. 1696 electus, ac A. 1717 Neo-Ravenspurgi in exilio defunctus. Gymnasium Rotwilanum, ab Abbatibus foederatis in Suecia A. 1673 apertum, brevi post desit. Principale Monasterium Einsiedlense in Helvetia, Gymnasio aperto, in Bellinzonensi oppido A. 1675 curam literarum in sese suscepit, praeunte Abbate & Principe *Augustino*. Seminarium scholae Benedictinae, in urbe Colonia A. 1617 conditum, autore gaudet *Joanne III*, Abbate Braunwillerensi, at posthac desit florere. *Placidus Buchauer*, monasterii Cremifanensis Abbas 56, scholam monasterii sui instauravit, & seminarium adauxit. Abbas coenobii Mellicensis, *Gregorius*, A. 1684 Theologiam speculativam & Philosophiam a duobus Professoribus jussit ibi doceri. Literarum cultura *Benedictina* persistit adhuc in Augia majore Brigantina. Academia *Benedictina* in Monasterio *S. Michaelis* ad Mosam intra dioecesim Virduunensem floret, quam Cel. Abbas *Calmetus*, ac *Matthaus Petitdidier*, olim illustrarunt. Multis ante annis inter Hispanos Vallisolerani Patres decreverunt, ut in Congregatione perpetuo sint tria Collegia, in quibus artes liberales & Philosophia doceantur, & quartum, in quo Theologia praelegatur.

Pag. 55.

56.

58.

59.

61.

62.

Philo-

- Philosophiæ docendæ destinatum S. *Stephani del Ribas del S. S. Juliani de Samos, & S. Maria de Vrace*, Theologiæ tradendæ attributum S. *Vincentii Salmanticæ*, Collegium. Constitutiones instituti Barcinonensis formis publicis prodierunt descriptæ. E quid dicemus de cœnobiis *Benedictinis*, per Italiam, Belgium, Galliam, ac Lotharingiam, spectabilibus? Inter Polonos in *Pœnensi* monasterio Philosophia ac Theologia; in monasterio S. *Cæcis* Jus Canonicum, docetur. Illud condidit A. 1670 *Joannes Carolus de Wierzchowice Kopes*, Palatinus Plocensis, hoc autem instituit *Casimirus Radziowius*, Dux in Olyka. Refellit Atque eos merito, qui credunt, cœnobia in primis sui initis nihil scholas existisse, secutus *Joannem Mabillonium* in *Tr. de Stud. monast. Part. I Cap. I pag. 3*. In describendo monasterio *Casimiri* ipse est factus longus, quantum ad scholam, in eo florentem, attinet, quam quippe *Benedictus XIII* A. 1725 in literis bullis laudavit, olim inibi Monachus ipse. Prædicat *Fuldensem* scholam, & interiorem, & exteriorem, cujus moderatores dicti fuerunt *Scholastici*. Scholæ cœnobii S. *Galli*, cujus prima jecit fundamenta *Grimaldus*, Abbas, præconem agit *justissimum*; finalque adversus *Joannem Launojanum* ac *Tribemium* ostendit, *Hermannum Contractum* semper fuisse Monachum Augiensem, nunquam Sangallensem, multo minus discipulum *Hisperici*, inimicus fidei *Joannis Egonii*, qui de Viris Illustribus Augiæ Divitis *Part. II Cap. 28* scripsit. Gloriam scholæ cœnobialis, quæ floruit Augiæ Divitis in monasterio, adversus *Conringium* vindicare laborat, laudans *Heitonem*, qui, vivente *Carolo M.*, sacras ibi literas docuit, ac Abbas, immo postea Episcopus Basileensis, evasit. De celeberrimo quondam Augiensi asceterio nunc valet illud: *nunc desolatam perflant Zephyri*. Dicit deinde Autor de *Floriacensi* monasterio, ad *Ligerim* supra *Aurelianos* sita, de schola *Corbejæ* novæ ad *Virgim*, ad S. *Ansebarium* referenda, & ad annum fere 1343 florente, de ludo literario monasterii *Hirsaugiensis*, ejusque *Scholasticis*, eruditionis gloria magnis, nec non cœnobii *Beccensis* in *Neustria*, a *B. Hermino* fundati. Progreditur ad Prioratum S. *Benedicti de Oxonia*, qui vulgo adhuc Collegium *Glocestrense* vocatur. Hujus institut.

A. 1444 in Capitulo provinciali condita Northamptoni, ex Reynero profert. Exponit de Collegio Cluniacensi, quod A. 1269 Parisiis *Yvo de Vergy*, Abbas, condidit in usum scholarium monasterii Cluniacensis, qui Lutetiam ad scientias porro imbibendas mitterentur. Instituta & consuetudines ei præscripsit Pag. 121.
Henricus de Fauteis ad A. 1308 circiter, posthæc Episcopus *S. Flori* in Arvernia. Haud prætermittit Autor Collegium *Antelmo-Benedictinum*, Romæ a D. *Andrea Deodato* constitutum, 128.
quod illustrarunt *Alexander Lellius* A. 1664, *Alphonsus Mari- onda* A. 1687, *Josephus Porta* A. 1687, *Joannes Antonius Or- catus* A. 1700, *Joannes Baptista de Miro*, *Bonaventura Finardi*, *Nicolaus Maria de Tedeschis*, *Marianus Armellinus*, qui *Biblio- thecam Benedictino-Casinensem, sive Scriptorum Casinensis Congre- gationis*, scripsit, *Leander* ex Comitibus *de Porzia*, *Georgius Thi- erra*, qui docendo hic operam ab A. 1726 usque ad A. 1732 navavit. Addit idem scholas monasterii *Ettalensis*, quas *Placi- dus*, Abbas, A. 1672 *Landspergæ* in Bavaria natus, A. 1709 id honoris consecutus, fundavit, ejusque successor, *Bernhardus*, 136.
auxit, ex *Carolo Meichelbeckio* satis notas, *Hist. Frising. T. II pag. 497*. Et hæc quidem recensentur *Capitibus duobus*. *Tertio* monumentum eis exigitur ære perennius, qui e scholis & insti- tutione *Benedictinorum* prodierunt. *Gelasii II*, apud *Casimenses* 143.
formati, exhibetur tandem vita. Memorantur summi viri, qui a *Benedictinis* fuerunt literis ac virtutibus imbuti. *Bruno*, Ar-chiepiscopus *Coloniensis*, usus fuit præceptore *Baldrico*, Epi- scopo *Trajecti ad Rhenum*, ubi regulæ *Benedictinæ* observatio, a *S. Willibrordo* instituta, vigeat. *Burchardus*, Episcopus *Wor- mationensis*, profecit adolescens in literis præeunte *Olberto*, Mo- nacho *Gemblacensi*. A *Benedictinis* instituti fuerunt *Adelber- tus*, Archiepiscopus *Magdeburgensis*, *S. Benno*, *Misnensis* Episco- 145.
pus, *Ditmarus* *Merseburgensis*, *Heribertus* *Coloniensis*, *Hen- ricus* *Trevirensis*, *Wolfgangus* *Ratisbonensis*, *Dagino*, Ar-chie- piscopus *Magdeburgensis*, *Falco* *Romensis*, aliique complures 149.
Huc referendi *Pipinus* ac *Carolus M.*, *Lotharius* & *Carolus Calvus*, 150.
Imperatores, *Robertus*, *Hugonis*, Regis, filius, isque discipulus *Ger- herti*, *Alfredus*, Rex *Angliæ*, scholæ *Oxonienis* conditor, ac 157.
operum

Rrrr

- Pag. 163. operum uno plurium scriptor, *Otto II, Imperator, cuius est Gerbertum*, præceptorem, adhuc Epistola existat, nec non nomina aliorum summa autoritate heroum. Intexit Autor patet commercium epistolare, quod *Joachimum, Marchionem Bradenburgensium*, inter & *Joannem Tritheimium* intercessit. De eis, qui Ordinis *Benedictini* existerunt Mecænates, nihil est, quod
221. moneamus. Specialiora sunt, quæ ad patronos *Edmundi Martene*, Autoris ac scriptoris ex eadem *S. Mauri* Congregatione celebratissimi, spectant. De Bibliotheca *S. Benedicti & Benedictinorum* primorum Autor nonnihil affert in medium, ingente
224. tamen fastus, eam satis exigui numeri fuisse. Emicat inter ceteras hodie Bibliotheca Casinensis, in qua existant multi bonæ
230. notæ Codices Græci præter Latinos. Bobiensem Bibliothecam, plurimis olim optimisque refertam Codicibus, qui inde in Bibliothecam Ambrosianam translati fuerunt, prædicant univèrsi. Juvat præterea significasse Pomposianam, circa A. 1093 prope Ravennæ oppidum florentem, Floriacensem, Corbejæ veteris, Antisiodorensis, Rhemensis, Cluniacensem, cujus MSi Codices Genevam deportati, Lotharingicas, Gemblacensem, incendio devastatam, San-Bertinianam, &c. Ne quidem Autor
241. omittit Bibliothecam monasterii *S. Blasii* Northemensis. Inde
255. divertitur ad Grammatophylacia, Casinense, San-Dionysianam, cui contra *Bartholomæum Germonium* pro causa *Mabilonii* tuenda auxiliatur, Spanheimense, Hirsfeldense, Mellicense, &c. Autori lubuit vitas præfectorum Bibliothecis ac Archivis ita recensere, ut haud facile perspicere detur, unde istas, vel earum
280. partes, depromserit. Subtexuit ad hæc *Benedictinorum* itinera literaria, nominatim *S. Adonis, Gotscelini, Adelardi, Joannis Bostoni, Antonii Yepesii, Anselmi Pajoli, Angeli Marie Quirini, Pauli Langii*, Monachi *Zwiccaviensis*, quo *Tritheimius* fuit
294. usus, *Claudii Etiennot* ad annum 1673, *Joannis Mabilonii, Bernardi Montfaucon, Edmundi Martene* ac *Ursini Durand, Peziorum* fratrum, *Bernhardi & Hieronymi*. Accedit tandem hæc Index, mediocri diligentia adornatus. Autorem exposuisse nihil de cœnobiis *Lammespringe, S. Godehardi* intra mœnia urbis *Hildenesheimii, Ringelheim, Gandersheim, Huifsburg*, &c. videtur

videtur nobis res similis portento. In cœnobio certe Lamme-
springe, quod *Benedictini* Congregationis Anglicanæ, viri hu-
manissimi æque ac doctissimi, habitant, Grammatophylacium
& Bibliotheca visentibus gratissima præbent spectacula. Primus
Abbas hujus Congregationis Opera scripsit haud vilioris metalli,
nec de reliquo is negligendus fuit.

HISTOIRE DU PRINCE FRANÇOIS EU-
gene de Savoie, &c.
id est,

*HISTORIA FRANCISCI EUGENII, SABAU-
diæ Principis, Imperatoris ac Imperii Ducis bellici
supremi, locupletata figuris, æri incis, quæ deli-
neationes locorum pugnis illustrium exhibent, atque or-
nata numis, ad rem ipsam dextre intelligen-
dam necessariis.*

Tomus V.

Amstelodami, impensis Arkstei & Merkusii, librariorum Li-
psensium, 1740, 12.

Alph. 4 plag. 13.

Nitorem castitatemque dictionis, fidem notitiamque e fon-
tibus ipsis haustam, & æquabile digestumque tractationis
genus, ad Heroem, cœlitibus, virtutis ornamenta secutis, ad-
scribendum attulit Autor, quisquis sit, elegans & doctus, &
de his, qui maximi illius Ducis res gestas deducta orationis se-
rie expositas legere cupiunt, satis bene meritis. Exoptata ei
adspiravit occasio proficiendi ex Hungaro quodam, & per eum
Vindobona adipiscendi diversa manuscripta de illustribus Herois
sui factis ac dictis. Quo factum est, ut passim diffideat ab iis,
quæ *Du Mont* in *Historia militari* (*Histoire militaire*) *Eugeniana*
tradidit. Subinde consuluit ac testem appellavit Italum, qui
Vitam & pugnas Principis Eugenii literis memoriæque sermo-
ne vernaculo prodidit, & cujus e libro proxime ea decerpe-
mus, quæ e re fore publica existimamus. Autorem Historiæ,
qui Germanicæ lingua usus fuit ad *Eugenii* memoriam orani cum

R R R R a

ater-

æternitate adæquandam, minus laudat, injuriis quippe & elogiis supra, quam par erat, onustum, artisque cogitandi non satis gnarum. Nec tamen ei fidem detrahit omnem, siquidem ad eum nonnunquam respicit, ejusque testimonio sese firmat. Chartæ nitor, typothetarum diligentia, & figuræ, ad pulcherrimum modum affabrefactæ, libris non possunt non singulis ætatem & prægium conciliare. Loca, in quibus prælium lætense ad Tibiscum, illud ad Clarios (*Chiari*), Cremonam, Læzaram, & Hochstetense, A. 1704 commissum, in æs incisa fuerunt nitide & eleganter. Idem pronuntiandum est de prælio Cassanenfi anni 1705, de obsidione Augustæ Taurinorum, de pægna Odenardensi anni 1708, de insultibus obsidentium *Infulam læa Lille*, de prælio ad Malplakerum, in quo fœderatorum plures, quam Gallorum, occiderunt A. 1709 d. 11 Sept., de pugna ad Petrowaradinum A. 1716 d. 5 Aug., & de obsidione Bellograd, A. 1717 tentata, tabulis delineationibusque expressa. Non est, quod tibi persuadeas, Lector, Autorem, in narrationis planæ & vinculis adstrictæ carceribus conclusum, ab Actis publicis abstinere, quin potius ipse Epistolas *Eugenii* numerosas, pacta, fœderum condiciones, leges belli moderatitices, ac momenta & verba transactionum, passim in lucem produxit, & nihil in diligentia sua desiderari passus fuit, ut sancte & ornate veritatem apte & ordine expositam cum orbe literato humanitatisque haud experte communicaret. Ni fallimur, Angli, exemplo ejus excitati, denuo *Vitam Principis Eugenii* sermone suo edisserendam sibi proposuerunt, ac formis curarunt publicis describendam. Nisi res *Eugenii* per ora hominum volitarent: nisi etiam animus nobis esset, ex scriptore *Italo* pleniora proxime apponere decerpta; in præsens fercula cœnæ dubie compendiosa esse mus apparatus. Verum quem usum habere poterit gutta una & altera? Invitamus potius Lectorem ad quietum illud æquor, quod Autor reclusit, in quo scopulorum nihil, nihil acoris, metuendum, sed potius *Nymphæ* omnes cælum tempestatesque serenant.

HISTOIRE DU CHRISTIANISME D' ETHIOPIE
& d' Armenie &c.

hoc est,

HISTO-

*HISTORIA CHRISTIANÆ RELIGIONIS, PER
Ethiopiam & Armeniam florentis, Autore MATURIO
VEYSSIERIO LACROZIO, Professore Philoso-
phiæ emerito, Bibliothecario & Antiquario Re-
gis Prussorum.*

lagæ Comitum, apud viduam Vieri & Petrum Paupie, 1739, 8.
Alph. 1 plag. 3.

Quemadmodum Ampliffimus Autor aliquot abhinc annis
Historiam *Nestorianismi* multo cum doctrinæ apparatu est
efsecutus; ita in præfenti Commentatione id agit, ut, qua ra-
one *Monophysitarum* doctrina per duas, conspicuas satis, pro-
pagines inter Æthiopus atque Armenos se diffuderit, edoceat.
quidem frustra hic aliquis requirat continuam utriusque ec-
clesiæ historiam; observationes tantum aliquas, ad illius statum
pectantes, exhibet Autor, subinde digressiones utiles ac eruditas
stituens. Cum libellus hic ea lingua sit exaratus, quæ hodie-
o die nemini fere ex eruditis est ignota: prætereaque is ipse
mundum in sermone vernaculum conversus; ab eo recensendo
bstinere licuisset. Sed hic honor est habendus Viro vasta eru-
itione ac meritorum in rem literariam magnitudine illustri, ut
ujus ipsius eximii fœtus, quo vix excluso, non sine insigni li-
erati orbis detrimento ipse mortalium numero est exem-
is, aliquam in his Commentariis nostris mentionem faciamus.
opusculum in *quatuor* dispertitur *Partes*. *Prima* investi-
at originem atque progressum *Monophysismi* pag. 1-88;
ltera exhibet relationem de Æthiopia, quam *Jo. Bermuder*
on signavit, pag. 89-268; *tertia* explicat progressum & interitum
nissionis Lusitanicæ in Æthiopia pag. 269-326; *quarta* destinata est
istoriæ ecclesiasticæ Armenicæ pag. 327-402. Potiora ex his,
quantum instituti ratio permittet, enotabimus. Sub initium
libri I monuerat, controversias de incarnatione Jesu Christi,
seculo V exortas, quas non tam veritatis eruendæ defenden-
læque amor, sed ambitionis ac privati odii studium, excitave-
it, in duas factiones discessisse, *Nestorianorum* ac *Monophysita-
um*, logomachias multas admissas, & terminos perceptu adeo

Rrrr 3 diffi-

- difficiles adhibitos fuisse, ut aliquando *Nestoriani* pro recte sentientibus habiti, & Monophysitæ orthodoxis sint annumerati. *Pag. 1-4.* *Paterius* probat exemplo scriptorum, quæ *Dionysii Arapæ* nomen mentiuntur, quorum Autorem Monophysitam tunc pretendit. Generatim de illorum Autore pronuntiat, fuisse hominem ingenio non destitutum, disertum, & suo modo doctum, stilum esse affectatum, & si quis omnia peniculis 5-6. configat, id apparere, Autorem dato studio se occultare & creditati lectorum imponere voluisse. Docet porro, mentionem illorum omnium primam factam fuisse in collatione Constantinopolitana, A. C. 532 inter Orthodoxos & Severianos insinuat. Concinata esse eum in finem, ut Monophysitarum opinionibus, 6-8. per *Theophilum Alexandrinum* ac alios emollitis paululum, venerabili aliquo nomine præsidium quoddam pararetur. Hinc negotio conficiendo per illam tempestatem aptiorem existisse neminem *Synesio*, *Theophili* amico, Episcopo *Prolemædis*, viro 8-14. vasta quidem eruditione instructo, sed qui pudori sibi non auxerit, alios, etiam in religionis negotio, fraudibus circumvenire. Probat hoc *primum* ex convenientia dictionis tum commentitii *Dionysii*, tum *Synesii*, quæ potissimum inter hujus *Hymnos sacros* & illius librum de *Nominibus divinis* animadvertatur. *Hymno III* Deum patrem appellari *πατὴρ πατρῶν*, fontem fontium, in libro de *Nomin. div. παρῶν θεότητα*. *Cap. IX* legi *βῆδος ἀπερίληπτον*, quocum conveniat omnino *βῆδος ἀπῆτος* *Hymn. III pag. 323*. Nomina divina, commemorata *Dionysio*, eadem esse, quæ *Hymno I & II Synesii* occurrant. *Orationem Synesii*, quam patri *Osiridis* *Lib. I de Providentia* accommodet, eandem fere esse, quæ legatur in libris de *divina Hierarchia*. Monachos & *Dionysium* & *Synesium* appellare *θεοπεύτας τῶ θεῷ*. *Secundo* ad Opera hæc effingenda requisitum fuisse virum vastæ eruditionis, nec vulgaris eloquentiæ, talem autem præter *Synesium* *Sec. V* appellari posse neminem. *Cum* autem non illico excitata legantur, probabile esse 14-19. admodum, in Bibliotheca *Theophili* asservata fuisse, usque dum 19-20. tempus commodius suppeteret. Quod autem *Cyrillus* ad scripta hæc provocaverit, ab ipsius genio alienum non esse, qui

ubi nomine *Athanasii* scripta quaedam *Apollinaris* in causa *Nestoriana*, non diffidente le *Quien*, appellavit, imo fidei propius esse, ipsum illa confinxisse. Inde digreditur ad controversias, agitatae inter *Nestorium* & *Cyryllum*, quorum ille in Concilio Ephesino I fuit condemnatus, sacro munere exutus, inque exilium relegatus, restituendus, nisi mors intercessisset. Habito Concilio, Monophysitarum doctrina praevaluisset, quemadmodum *Jo. Cassiani* & *Marii Mercatoris* opera horum erroribus sunt inquinata, nisi *Eutyches* limites, quos posuerat *Cyryllus*, egressus esset, A. 448 in Concilio Constantinopolitano per *Flavianum*, summum sacrorum antistitem, condemnatus, quemadmodum vice versa *Flavianus* per illos, qui bene cupiebant *Eutychi*, in Ephesino sic dicto *λησθηκῶ* anathematis fulmine percussus, itaque male verberibus est affectus, ut ex vulneribus non multo post decesserit. Qui motus ut componerentur, A. 451 novum aliquod Concilium Chalcedone est convocatum, nihilo tamen minus Monophysitarum errores per Ægyptum & Syriam non tam per doctrinae suae demonstrationem, quam crudelitatem & lanienas, quas natura humana horret, ingentia sumere incrementa. Inde ostendit Cel. Autor, ex Monophysitis illustre nomen adeptum esse *Severum*, Patriarcham Alexandrinum, cujus Opera, Græco sermone exarata, olim quidem asservata fuerint in Bibliotheca *Coisliniana*, in praesentia fani S. Germani, mortuum A. 539, quem tanto dignentur honore sectatores, ut in Doxologia Coptica, quæ habeatur in memorata Bibliotheca, ipsum appellent *magnum propugnatorem, qui pro religione orthodoxa decertaverit, quiq; orbem terrarum gloriae Dei repleverit.* Hunc eloquentia & eruditione superare *Philoxenum*, Episcopum Hierapolitanum, cui, *Assemanno* iudice, primæ inter scriptores Syros debeantur, ab adversariis tum causa peculiarium hypothesium, tum quod sese imaginum cultui, jamjam obrepenti, opposuerit, calumniis oppressum, ut primum quidem in exilium ejiceretur, inde fumo suffocaretur, quod factum fuerit circa A. C. 528, cui ipsi in acceptis referenda versio Syriaca Nov. Test. quam ex exemplari *Mosis Meridinaei* Iacobitæ primus vulgavit *Andr. Widmanstadius*, distincta ab antiqua illa, quam Syri *psæta, simplicem*, appel-

Pag. 26-27.

27-29.

29-32.

32-34.

34-36.

36-39.

- Pag. 39. appellant, quamque ab Apostolis arcessunt. *Jacobum Zarzale*
 40. aut *Baradeum*, Episcopum Edessenum, multum ad errores
 los per Orientem disseminandos contulisse, mortuum A. 578.
 quo nomen *Jacobitarum* Monophysitæ adoptarint. Ex hoc
 numero etiam exstitisse inclytum *Mosen Bar Cephaz*. A. 999
 40-42. *Phocam*, Imperatorem, Monophysitas multum exagitate, *Jennam*,
 Episcopum Antiochenum, factionis Monophysitarum *Jacobita-*
rum, cum aliis sacrorum ministris Constantinopolin abduci,
 inque carceres compegisse, de qua injuria graviter sit conque-
 sti in literis synodicis, quas Arabice cum Latina interpretata
 exhibeat *Assermannus Bibl. Orient. T. II pag. 133*, quocum cre-
 42-43. ferri queat *Renaudotius in Hist. patr. Alexandr. pag. 336*. Ex his
 etiam nomen aliquod sibi peperisse *Dionysium Barsalibi*, Præfulem
 Amidenum, cujus stilum & eruditionem multum quidem com-
 mendet *Assermannus*, sed ad elegantiam & doctrinam *Philææ*
 non accedere, eruditionem ejus esse superficiali, judicio sepe
 cum labi, superstitioni nimium esse deditum, mortuum A. 1171,
 44-45. Commentarios in universam fere Scripturam, non excepta etiam
 Apocalypsi, reliquisse. Qua occasione errorem *Assermanni* notat Au-
 45-46. tor, ac si *Barsalibi Josephum*, Judæorum Historicum, *Christianum*
 fecerit, cum voce *etalmad* nihil aliud designare voluerit, quam
 46-47. ipsum Græcis Latinisque literis eruditum fuisse. Commentarium
 illius in Liturgiam Syrorum esse jejunum. Statuisse quidem ipsum
 præsentiam aliquam realem in sacra Cœna, sed quæ a Pontificio-
 rum transubstantiatione longe discedat, quam *Gregorius Abul-*
pharagius appellaverit opinionem novam & Syris insuditam. Sed
 47-52. omnibus *Jacobitis* eruditione præfert Auctor *Gregorianam Abulphar-*
ragium, primatem orientalium *Jacobitarum*, ætate sua eruditorum
 facile principem, natum in urbe Melitene ultra Euphratem A. 1226,
 dictum alias *Bar-Ebraum*, cujus parens *Aaron*, Medicus, supersti-
 tionem Judaicam, quod credibile sit, cum religione Christi-
 52-53. ana commutarit. Per diverticulum docet, ex Judæis conve-
 sos in ecclesia Pontificia ad amplissimas dignitates ecclesiasticas
 evedos fuisse, v. c. *Paulum Bursensem* & *Joannem de Polanco*, sed
 spem hanc sequentibus temporibus ipsis eripuisse inquisitionem
 54-60. Hispanicam. Inde regreditur ad *Abulpharagium*, cujus vitam

ac fata breviter recenset, doctrinam ipsius ac moderationem multis laudibus collit, scripta speciatim nominat, tanta ipsum apud aliarum partium doctores existimatione fuisse refert, ut, cum exsequiæ ipsius ducerentur, Patriarcha *Nestorianus* cum suis Episcopis, Armeni & Græci omnes, qui civitatem Maragam incolebant, pietatem ipsi suam sint testati. Tractationem hanc finit observatione, exstitisse quidem inter Monophysitas viros doctrina magnos, sed, quod *Leonem Magnum*, ejusque Epistolam ad *Flavianum*, condemnaverint, Conciliumque Chalcedonense rejecerint, excusandos non esse; porro taxandos esse, quod suos non ad pietatem Christianam duxerint, sed rigida iis potius ac severa jejunia injunxerint, sicque eos ad crudelitatem excitaverint. Inde propius accedit ad historiam Ecclesiæ Æthiopicæ. Docet, Monophysismum, in Ægypto natum, per Æthiopiam se diffudisse. Concilii Chalcedonensis, instituti, ut turbæ sedarentur, eventum minus prosperum fuisse, *Dioscuro* quippe in exilium misso, ejusque successore *Proterio* in ipsa ecclesia obruncato, binos semper Patriarchas Alexandriæ fuisse, alium ex partibus Græcorum orthodoxorum, alium ex Ægyptiis Monophysitis, quæ factiones mutuis contentionibus se labefactare sint annis, usque dum tandem A. 639 Ægyptus a Muhamedanis sit occupata. Curæ *Alexandrini* Patriarchæ subfuisse Ecclesias Christianas in Æthiopia, ad quas demiserit Patriarcham, quem appellarint *Abuna*, patrem nostrum. Inde subjicit quasdam observationes de scaturigine Nili, quam Jesuitæ missionarii se reperisse cum primis int gloriati; docens etiam, qua ratione Lusitani omnium primum in Abyssinorum terras demigrarint, occasionem subministrante *Helena*, Imperatrice. Describit Abyssinos tum ratione corporis, tum libidine indole animi; esse ipsos eximiiis animi dotibus præditos, ad pietatem natura propendere, alienos a corruptelis Europæorum. In religione sectari instituta Monophysitarum, nisi quod nonnulli ad Lojolitarum præcepta declinent. Observare circumcisionem, quam tamen pro Sacramento non agnoscant, abstinere a cibis in lege *Mosaica* vetitis, Sabbatum aliosque ritus, Judaicis conformes, obire, unde colligit Autor, esse ipsos propaginem Christianorum Nazarenorum, nec causam habuisse Jesuitas, quare circum-

- circumcisionem illorum ita exagitarint, cum forte qua tales *fix* vocati, quo in casu valeat monitum Apostoli *1 Cor. VII, 17-22.*
- Pag. 79-83. *Jobum Ludolfum* in *Historia sua Æthiopica* leviores quidem errores admisisse, sed illos adeo acrem reprehensionem *Renaudotii* non meruisse, nec causam fuisse, quare illam, repressam licet, re-coxerit *le Grand*, Missionarius. Quinque ipsos numerare *sacramenta*, sed hanc notionem more Græcorum sumi pro mystico, doctrinam scilicet de *sacro sancta Trinitate, Incarnationem jã Dei, Baptismum, Eucharistiam, Resurrectionem* denique *sanctorum*. Hæc ad statum Ecclesiæ Abyssinæ spectant. Quod ad statum politicum, commemorat, qua ratione *David*, Abyssinorum Augustus, auxiliis Lusitanorum confusus, in *animum* induxerit suum, Muhammedanos terras, quas prope *mare rubrum* occuparint, exuere; quod cum illi intelligerent, copias in Æthiopiam misisse, qui, fusis aliquoties Abyssinis, integram terram *sua* suam redegissent potestatem, nisi Lusitani *præsto* ipsi fuissent. Hinc *Libro II* exhibet integram relationem expeditionis hujus, sermone Lusitano A. 1565 Ulyssipone autore *Jø. Bermudez* luci datam, quæ quoniam rarissima fuit & curiosa admodum, prætereaque Autor pluribus rebus non tam interfuit, quam præfuit, totam inserere, quam illius compendium tantum aliquod dare, maluit. Complectitur res in Æthiopia gestas ab A. 1520 usque ad A. 1559. Argumentum illius hoc est. Lusitanorum auxiliis Abyssini Muhammedanos diversis cladibus straverunt, omnesque terras, sibi ereptas, recuperarunt. Videntes autem Abyssini, *Joannem Bermudez* id agere, ut *prisci ritus ac patria religio*, introducta Romana, abolerentur, totumque imperium obsequio Pontificis Romani submitteretur, adhæc verentes, ne Lusitani ipsos aliquando sub jugum mitterent, eundem ab omni negotiorum, tum civilium, tum sacrorum, administratione removerunt, ut tandem, relicta Æthiopia, Ulyssiponem redire cogeretur. Relationem hanc *Cel. La Croze* potiorum ducit recentiorum Jesuitarum narrationibus, cum illi plurimum dent odio, ipse vero *Bermudez* per tot annorum spatia in Æthiopia sit versatus, ac interiores illius provincias perreperat, quas alii ne quidem attingerint. *Libro III* enarrat *missionis Jesuitarum in Æthio-*

Æthiopia initia, progressus, incrementa, tandemque inauspicatum exitum. Hanc moliti sunt, ex quo ordo est confirmatus. Ipse *Lojola* hoc in se negotium suscepisset, si per Pontificem licuisset. Illud igitur creditum est *Nunnez Barreto*, qui *Ulysipone* Patriarcha Æthiopum consecrabatur, & instructus literis Regis Lusitanæ atque ipsius *Lojole*, quas tamen *Joannis de Polanco* fuisse existimat Noster, eo destinabatur, sed *Goæ* substituit, ad Æthiopes ablegato *Andrea d' Oviedo*, ac aliis ejusdem familiæ sociis, qui ad *Abyssinos* accesserunt sub finem Martii A. 1557. Admittebatur ad Imp. *Claudium*, adversus quem cum disputando nihil valeret, diro execrationis carmine & Imperatorem & integram gentem perculit; nec res illorum felicius processerunt imperantibus *Adama Segued* & *Malac Sagbed*, ut, paulatim exspirantibus missionis sociis, retro laberentur. Opus hoc renovatum est regnante apud Hispanos ac Lusitanos *Philippo II*, qui, Jesuitarum precibus motus, ad Imp. *Malac Sagbed* literas dedit; sed eventus non respondebat, aliis in duros carceres conjectis, alio capite truncato. Feliciorem esse licuit *Petro Pays*, qui, Æthiopiam ingressus, quoniam Imperatori *Seltam Segued* prudentia ac consilio difficilibus temporibus adfuerat, rem eo deduxit, ut legatio ad Pontificem Romanum & *Philippum* Hispanum A. 1613 decerneretur, religio Pontificia multa vi stabiliretur, *Alphonfus Mendefus* Patriarcha totius Æthiopiæ A. 1625 nominaretur, Imperator in publicis comitiis, præstito jurejurando, se ac imperium in Pont. Rom. obsequium A. 1626 d. 11 Febr. transcriberet, qui ritus Romanos sequi abnuebant, interficerentur, monachi ac anachoretæ partim neci darentur, partim, ubi in cavernas se abdiderant, fumo suffocarentur. Passim quidem Principes ac integræ nationes pro avita religione arma capiebant, illis autem feliciter prostratis, animus Jesuitarum, speciatim *Mendefii*, ita crescebat, ut in jura Augusti & imperii involare nulli dubitarent. Sed videns Imperator, novos usque motus ipsum excipere, tandem supplicibus procerum precibus de vi deestus, edictum publicabat, quo cuicumque liberam optionem faciebat, cui sese parti addicere vellet. Incredibilem lætitiæ agebat populus, a Jesuitis catervatim descisciebat, templa illo-

- run magnifica occupabat, multa quidem in contrarium affe-
 rente *Mendefio*, sed surdas Imperatoris obtundente aures. Gra-
 Pag. 313- viora perpeſſi ſunt, *Seguedo* A. 1632 viventium numero ex-
 317- emto. *Baſilides* quippe, qui ſuccedebat, *Mendefium* omnesque
 Jeſuitas ob tyrannidem exercitam Fremonam, ademtis prius *ipſis*
 omnibus armis, in exilium ire juſſit. In via omnibus bonis
 317-320. exuebantur, cumque Fremonam veniſſent, novo mandato *ipſis*
 eſt injunctum, ut omni regno Tigrenſi, in quo Fremona ſita
 erat, excederent, & ad Indos transmitterent, qui, ubi portu
 exirent, ingenti pecuniæ ſumma ſe redimere ſunt coacti. A
 320. 321. quo tempore Romano-Catholicorum nomen adeo inuiſum red-
 ditum eſt Abyſſinis, ut illud ne quidem auribus ferre poſſint
 322. Sub finem de Abyſſinorum antiſtiis monet, eſſe ipſos ſere
 monachos Ægyptios, omnis doctrinæ rudes, qui, externis reli-
 gionis ceremoniis occupati, inſtructionem gregis ſuſque deque
 324. habeant. *Gregorium* Abbatem a calumniis *Renaudotii*, *Grandii*,
 325. aliorum, Autor vindicat. *Libro IV* deſcribit ſtatum eccleſiæ Arme-
 nicæ, præmonendo, inter linguam priſcam Medorum & Armenicam
 affinitatis multum intercedere. Probat hoc exemplis *nominum*
 Medicorum, apud ſcriptores Græcos ſuperſtitum. *Δαίεας* eſſe
 ipſum Armenicum *Daïeak*, tutorem, nutritium; *Aſtyages* eſſe no-
 men divinum *Aſt-vades*, d' ipſis efferri ut Græcorum γ. *Pet-*
ſas autem Reges ſuos Deorum inſtar coluiſſe, inter omnes conſta-
 re. *Satra*, quæ vox occurrat apud *Ariſtophanem* in *Acharnen-*
ſibus, notare *magnum regem*, unde *ſatrapa* ortum ſuum du-
 cat, quæ vox in libro *de Mundo*, *Ariſtoteli* tributo, explicetur
 per *ſeruum magni regis*; idem ſentiendum de nominibus
 325-332. Medicis, apud *Danielem* & *Eſtram* occurrentibus. Falfum eſſe,
 quod *Cbardinius* & *Thevenotius* perhibeant, a quatuor demum,
 vel ad ſummum ſeptem, Seculis literas habere cœpiſſe, cum utatur
 verſione totius S. Scripturæ præſtantiffima, Seculo V circa A.
 404 confecta. Duos Græcos impositores, *Iſaacum* & *Nicoſem*, qui
 ſeſe Armenos converſos ſint mentiti, labis multum ſuis ca-
 lumniis integræ genti adſperſiſſe. His præmonitis, Autores no-
 332-338. minat, qui res Armenorum attigerunt. Seculo X, autore mona-
 cho Græco, *Gregorio de Nareka*, imaginum cultum ad ipſos tran-
 ſiſſe,

viffe, XII & XIII conjunctionem cum Latinis constituisse; qua occasione numum aliquem illustrat Autor, memoratum jamdum *supero ad Lactantium*, cujus pleniorē sese explicationem in Pag. 338-
Dictionary Armenico dedisse asseverat. In religione alia a Græ- 344.
 is, a Latinis alia, mutuatos. Controversiam *Monobelitarum* & 344-352.
Adoptianorum in meras fere verborum pugnas exire, in jejuniis
 imis esse rigidos, crudelitates exercitas non tam gregi, quam
 regis autoribus, esse adscribendas, a quibus tamen hodierno
 ie abstineant. Ipsis Nestorianis & Monophysitis meliori jure Chri-
 stianorum nomen competere, quam quidem Hispanis atque Lu-
 tanis, ob male sanam horum superstitionem & immanem sævitiam.
 De *Dioscoro*, ejusque cum sœmina quadam, *Irene*, consuetudine, in- 352-360.
 elligendum esse Epigramma *Anthol. Lib. II.* Orientales Christianos
 undamenta Christianæ religionis servasse, de divinitate Christi, 360-362.
 jusque redemptione, recte sentire, de processione Spiritus sancti
 acile consensuros, modo termini rite explicentur, doctrinas quas-
 lam Romanæ ecclesiæ adoptasse, a quo tempore expeditiones in
 Palæstinam institutæ, transubstantionem ipsis fuisse ignotam prorsus,
 illam haberi debere pro sequela opinionis Monophysitarum,
 otam temporibus ignorantæ, liturgias ipsis sub nomine missa-
 ium non venire. Quæ in fine Opusculi hujus affert de non
 peranda conjunctione ecclesiæ Orientalis cum Romana, remo-
 endis anathematismis a religionis negotio, reducendo Chri-
 stianismo, ut excludantur contentiones, ad salutarem cognitio-
 em & vivum amorem, de emissariorum Jesuitarum studio,
 on tam quærentium, ut animas Christo lucrentur, quam ut
 onversos populos Regibus suis subjiciant, talia sunt, quæ at-
 entionem merentur. Ex lectione elegantissimi hujus libelli Le-
 tor & utilitatem & voluptatem capiet. Multas novas observa-
 ones ex vastæ eruditionis penu depromit eruditissimus Autor; si
 quid vero non justo loco positum inveniet Lector, vel præter ne-
 essitatem repetitum, id, speramus, dabit extremæ ipsius sene-
 tuti ac infirmitatibus, quibuscum jam tum conflictabatur.

Johann Jacob Mosers Heutige Staats-Verfassung
 des Deutschen Reichs, 2c.

hoc est,

Ssss 3

JOAN-

JOANNIS JACOBI MOSERI, POTENTISS
Prussorum Regi & Elect. Brandenb. a Consiliis sandiari-
bus, plenior Descriptio Juris publici S. R. Ger-
manici Imperii, & singularum ejus
partium.

Tomus I.

Ebersdorff, apud Bernh. Ehrenfried Vollarthium, 1740
 & 1741, fol.

Alph. 12 plag. 16.

Grande, ac viginti aliquando Tomos excessurum, Opus molitur Celeberrimus Moserus, Vir natus ad libros scribendos, & inter nostræ ætatis Jctos, qui Juris sibi publici prudentiam præcipue excolendam sumserunt, locum, si non principem, tamen principi proximum, occupans. Tanta est ejus in componendis ingenii sui monumentis dexteritas, ut non tam scribere, quam in chartam effundere, verba omnia videatur. Inde factum etiam, ut *primus* hic Juris publici particularis Tomus non sibi multorum annorum spatium vindicaverit. Nostrum est, ut, quæ hanc in rem consilia mente concepit, non patiamur ignorare Lectores nostros. Haud adstringet sese doctissimus Vir exacti ordinis legibus, sed modo hunc, modo illum, Imperii Romano-Germanici Statum, ejusque jura, describet. Interim tamen in Tomo singulo tradere nonnihil, quantum fieri potest, constituit de Electoribus, ecclesiasticis pariter ac secularibus Principibus, Prælatibus, Comitibus, & Imperii Civitatibus. Quamprimum elaboraverit Partem aliquam, communicabit ejusdem summa capita, imo & integrum manuscripti operis exemplum, cum Statu illo, ad quem res pertinet, eum quidem in finem, ut adjiciantur, quæ prætermissa, utque deleantur & immutentur, quæ plane non, vel aliter saltem, dicta Status ille velit. Ne quis vero Statuum hac quasi benignitate sua abutatur, nonnullis eam legibus restringit Vir Celeberrimus. Primo enim haud facile se ait permissurum, ut vel alius imperetur ordo, vel integra capita limæ severiori subjiciantur. Deinceps, opus esse

privat-

privatum, non publicum, monet, ideoque deprecatur censuram, si parum ad cujusquam mentem aut præjudicatas opiniones cesserit labor. Tum rogat, ne quis ab ipso postulet, ut adversas sibi summorum in Imperio Judiciorum sententias, documenta de gravaminibus, religionis præcipue causa motis a civibus, & quæ sunt alia, sine magni momenti rationibus exulare ex Opere suo jubeat. Multo minus unus alterve Statuum impetrabit ab eo, ut controversiis sese illustribus immisceat, partisque inimicæ argumenta vel silentio prætereat, vel confutet. Hinc, si quid ipsi exhibirum fuerit, quod altioris videatur indaginis, brevi observatione indieabit, non se hujus rei esse autorem. Tandem non vult longam esse censuræ moram, sed, si justo necatur illa diutius, pergunt operæ in excudendo, nec id grave Statibus fore sperat, cum jure perfecto ab ipso exigi non possit, ut manuscripta sua volumina submittat examini aliorum. Quælibet Pars, quæ totam regiminis formam Status singuli delineabit, venderur separatim, ut iis prætantissimus Autor commodet, quibus ad comparandas Partes omnes vel animus deest, vel nummi. Hæc de Opere dicta generatim sunt. Nunc, quid in *primo* ejus legatur *Tomo*, laucis significabimus. Principem tenet locum introductio universalis in Jus publicum particulare, quæ ipsa septem Capita complectitur. Hanc excipit Jus publicum Episcopi Augustani; Imperialis Abbatix Bâindensis; Civitatis Imperialis Cellensis; serenissimæ Domus Anhaltinæ, Abbatix Gernrode, Comitatus Holtzapfel, & Dynastiæ Jever; liberæ Imperialis Civitatis Aquisgrani; Episcopatus Constantiensis, vel Abbatix Reichenaviensis. Finem imponit labori Archiepiscopatus Trevirensis. Et his *Tonus* ille constat. Complura Vir Celeberrimus attulit, quæ non ingrata erunt amatoribus publici Juris; ideoque, si vino vendibili non opus est hedera, auguramur, fore, ut haud pauci norum hoc, & ante a nemine tentatum, Opus sibi habeant commendatissimum. Optamus tantum singularis industriæ Autori ad perficienda, quæ coepit, successus prosperos, ne in Bibliotheca scriptorum promissorum, vel affectorum, ejus aliquando nomen inveniatur.

JOAN.

JOANNIS VAN MUYDEN, *JCTI ET ANTECESSORIS, Compendiosa Institutionum tractatio, in usum Collegiorum. Editio sexta, prioribus emendatior, cum additionibus EVERARDI OTTONIS, JCTI & Antecessoris.*

Trajecti ad Rhenum, ex officina Jacobi a Poolsum, 1737, 8^{ca}.
Alph. 1 plag. 9¹/₂.

Dedit hoc memoriæ & honori Collegæ quondam sui Celeberrimus *Otto*, jam rei publicæ Bremensis ornamentum, ut præsens Institutionum *Justinianearum* Compendium per annos nonnullos in prælectionibus suis Academicis adhiberet. Nec sine prospero successu incepta res est. Quanquam enim aliorum hoc in genere scripta existent luculentissima; hoc tamen per longam annorum seriem in Academia Trajectina cum plausu fuit exceptum, sæpiusque typis repetitum, quod nihil secum ferret subtilitatis, sed ad captum tironum, augendosque industriæ fructus, accommodatum maxime videretur. Quodli porro Compendii hujus contextum & materiam spectemus, media simplicique via, quæ utilia sunt, tradit, nec modum excedit, nec omittit potiora. Quædam tamen, ut fieri solet, brevius vel obscurius dicta supplevit & emendavit Illustris Editor in additionibus, quas licet junioribus profuturas tantum asserat, nos certissime tamen persuasi sumus, provectionis etiam ætatis hominis inventuros hic, quod suos convertere in usus possint. Menda typographica & in numeris legam, margini adscriptis, & in ipso textu, plus centies correxit; quædam parum necessaria virgulis inclusit; alia, manifeste corrupta, immutavit. Præmisit simul elegantissimam Præfationem, in qua, pro instituti ratione, de utilitate, præstantia, & necessitate, studii *Juris Romani*, & de methodo discendi *Juris*, quædam disseruit Vir longe Celeberrimus. Multi quidem de studio *Juris* feliciter instituendo consilia dederunt, sed, lectis iis atque collatis, implacabilem laudatissimus *Otto* inter omnes discordiam deprehendit. Glossatorum ætate duplex vigeat methodus, altera an-

lytica,

lytica, altera synthetica. Utra pars melior, disceptatum in Academia Leidensi fuit Seculo superiori a *Crusio* atque *Bæckelmanno*. Ille Compendia studiorum dispendia, quibus corrumpatur Jurisprudentia, textusque e manibus studiosorum juvenum excutitur, dicebat; hic urgebat contra, artis nullius esse studium, sine ordine, modo, & ratione: facilius adscendi per gradus, multisque definitionibus & divisionibus opus esse, ut distincte intelligamus, quid sit hoc, de quo disseratur. Usum ab abusu probe distinguendum censet Amplissimus *Otto*. Probat *Crusii* sententiam, si quis folis Compendiis, optimæ licet notæ, inhæreat; nec tamen, ejus judicio, causa cadit *Bæckelmannus*, si a docentibus Auditores, in ipso studiorum limine, ad ipsos textus, titulosque longiores, ducantur, & in vastum quasi pelagum, sine pyxide nautica, mittantur. His uberiore sermonis apparatu illustratis, methodi mathematicæ injicit mentionem. Vix permittere naturam Jurisprudentiæ & ambitum putat, ut tota in Academiis methodo scientifica exponatur. Nam, ut præteream, ait, non est magis, quam juris positivi, præcepta sub demonstrationem cadere, cui bono Propositionis, Theorematis, Demonstrationis, Corollarii, Problematis, & Scholii, obscura plerisque vocabula, si legum scientia clare proposita ex principio recte firmato demonstratur, dubiisque sublatis, consecraria adjiciantur? *Cicero* dixit olim, omnia facile disci, si tantum sumas, quantum opus est, nec supervacuis Auditorem oneres; et stribligine illa mathematica, in tot millenis articulis constituta vel recepti juris, rudes & infirmos animos obrui magis, quam juvari, continget; nec prodest quidquam vulgare epiphonema: *id quod erat demonstrandum*, si nexus inter veritates earum principia jam sit perspicue ostensus. Hæc de mathematica methodo acuti ingenii *Jctus*, cujus doctrinam, ex hac tiam Præfatione mirifice elucentem, suspicimus, & meritissimis audibus prosequimur.

TRAITE' DES EAUX MINERALES, BAINS, ET

Douches de Vichy, &c.

hoc est,

TRACTATIO DE AQUIS MINERALIBUS, BAL-

Tttt

neis,

neis, atque Embrocationibus Vichii, seu Vici calidi, aucta Dissertatione præliminari, de aquis mineralibus generatim, cum observationibus de plerisque aquis mineralibus Gallia, & figillatim de ejusmodi aquis Bourbonii Arcimbaldi, & Montis aurei in Aetvernia, per JACOBUM FRANCISCUM CHOMELIUM, Consiliarium atque Medicum Regium, & Inspectorem aquarum mineralium Vici calidi.

Claramontii, ex officina P. Boutaudon, 1734, 8.

Alph. 1 plag. 16.

Ex ipsa hujus Opusculi inscriptione cognoscitur, non illud de solis Vici calidi mineralibus aquis, sed de plerisque, quæ in Gallia universa reperiuntur, agere, adeoque non contemnendam Historiæ naturalis, ad amplissimum istud regnum pertinentis, partem complecti. Cel. Autor jam inde a triginta annis aquas Vici calidi cognitæ habuit atque perspectas, & proinde bene instructus ad eas describendas accessit. Initio aquas minerales generatim contemplatur, earumque dotes & virtutes eleganti oratione prædicat. Præter alia calorem thermarum a salibus diversis, quæ in substantiam sulphuris penetrent, derivat, ostenditque simul, fontes ejusmodi salutare omnibus fere gentibus, quæ rem medicam curæ cordique habuerunt, in magno fuisse pretio, similes vero effectus a sola aqua simplici pariter atque ab aquis per imitationem arte præparatis, ope scilicet mineralium, frustra expectari; multis quoque gentibus, aquæ divini quidpiam inesse, atque Philosophorum etiam haud paucis, ex aqua tanquam elemento coaluisse omnia, fuisse persuasum; ac denique varias de origine fontium, & fluviorum, atque aquarum etiam mineralium, opiniones recenset. Quanquam vero terræ & salia in omnibus insunt fontibus; non adeo clara tamen & distincta illorum est noticia, ut semper species & singulares proprietates cujusvis definire liceat; tantum abest, ut omnia ad quatuor illa pervulgata, salium mineralium genera, sal commune, alumen, nitrum, & vitriolum, referri queant. Multa, quæ adhuc in primis suis initiis embryo-

DUUM

num instar continentur, cum non concrecant, eo quidem in statu vix ac ne vix quidem cognoscas. Alia vero perfecta jam & elaborata, cum jam concreverunt, vel ad concrectionem apta existunt, in singulis speciebus non simplices & homogeneas, seu unius generis, substantias esse, experimenta satis evincunt. His ita disputatis, observationes *Duclosii*, Consiliiarii atque Medici Regii; & Academiae Scientiarum Parisiensis Socii, expromit, quibus analysis plerarumque aquarum mineralium in Galliis, prout in eadem Academia variis experimentis chemicis aliisque eruta, continetur. Dividuntur autem hæ ipsæ in octo classes. Velut regimen in prima ducunt aquæ calidæ, in quibus sal detectum fuit, salii communi simile. Quo pertinent aquæ *de Bourbon-Lancy en Bourgogne; de la Bourboule Paroisse de Murat de Quairs; l'Evabon, ou Evos en Combrailles; de Balleruc en Languedoc; de Labazan dans le Commingeois; de Baresges dans la Bigorre; de Lagnieres dans la Bigorre; de Digne en Provence; de Bourbonne en Champagne*. Gallicas has denominationes in omni hac quarum mineralium serie perspicuitatis causa retinendas putavius, cum loca, in quibus earum est scaturigo, & a quibus nomen acceperunt, alias maximam partem incognita, reddi non satis commode Latina interpretatione possint. In secunda classæ obveniunt calidæ, in quibus sal inest, nitro, quale a verbis descriptum fuit, simile, ut aquæ *de Bourbon-l'Archaumont en Bourbonnois; de Chaudesaigues au Haut Pays d'Auvergne; du Mont d'or en Auvergne; de Neris en Bourbonnois; l'Evabon de la petite source de la Ville; de la Grille de Vichy en Bourbonnois; de Sail lez-Château-Morand*. Tertiæ classis dominantur aquæ tepidæ insipidæ, quarum alia sal vel commune, et nitrosum, alia nihil ejusdem, continent. Hæc referuntur aquæ *d'Encause dans le Commingeois; de Premeau en Bourgogne près de Nuits; de Bardon, proche Moulins; des Sources tièdes de Vichy en Bourbonnois*. In quarta classæ collocantur aquæ acidæ, sive vinosæ, veri nitri participes. Quo nomine commemorantur aquæ *de Vic-le-Comte en Auvergne; de Vic en Carlaris; des Martres de Vaire en Auvergne; de Jaude à Clermont en Auvergne*. Classem quintam constituunt aquæ frigidæ insipidæ.

pidæ, cum ea, quibus sal quoddam inest, salî communi simile, tum illæ, quæ ejusmodi sale destituuntur. In quem censum veniunt aquæ *de Capuert dans la Bigorre; d'Anailles en Poitou; de Jonas à Bourbon l'Archambault; de Sainte Reine en Bourgogne; d'Auseuil proche de Paris; de Passy proche de Paris; de Bierre proche de Paris; de Château-Gontier en Anjou; de Voujeux au Duché de Valliere; de la Rocheposay en Touraine; de Par en Saintonge; de Montendre; de la Fonrouilleuse; du Mes; de Belesme en Normandie; de Verberie proche de Compiègne.* Sextæ classî adscribuntur aquæ frigidæ saporis martialis, sive austeri, ut aquæ *de Forges en Normandie; de Saint Paul de Rouën; de Bourberouge, de Menitoüe, & de Pont-Normand, proche de Mortain en Normandie; de Montbosq en l'Élection de Bayeux; d'Hebecrevon, près Saint Lo en l'Élection de Carantus; de Provins; d'Apougny proche Auxerre; de Vahls en Dauphiné, & scaturigo vocata la Dominique.* Septima classî comprehenditur aquas frigidas saporis aciduli, sive vinosi, sale communi vel gravidas, vel destitutas, aquas nimirum *de Châtelguyon proche de Riom en Auvergne; de Bessè proche de Mont d'Or en Auvergne; de Saint Pierre de Clermont en Auvergne; de Chanuaat près de Clermont en Auvergne; du Vernet près Saint Neftaire en Auvergne; de Chartres en Beauſſe; de S. Pardoux en Bourbonnois; de la Traulliere près S. Pardoux; de S. Parise en Nivernois.* Octavæ demum classî servantur aquæ frigidæ, saporis itidem aciduli vel vinosi, quæ sal continent, nitro veterum simile. Quo nomine huc referuntur aquæ *de Pougues en Nivernois; de S. Miou en Auvergne; de Saint Flôret près Saint Cirgues en Auvergne; de Pontgibault en Auvergne; de Joffe lez Maringues; de S. Arban en Forêt; du Pont de Camarets en Languedoc; de Vahls; scaturigo de la Marquise, & de la Marie; aquæ du Rocher sous le Couvent de Celestins de Vichy.* Quibus additamentum de aquis mineralibus Spadani accedit. Progressus hinc Noster ad fontes Vici calidi singularem, ut instituti exposcit ratio, describendos, *Cap. I* de ipso oppido agit, fontiumque situm exponit; *Cap. II* principia atque terminos artis singulares, quibus in posterum in hac tractatione utetur, explicat, ut aliquam eorum notitiam sibi in tempore comparent, atque hac ratione eo facilius omnem do-

Annau

λrinam suam capiant lectores, quos in ejusmodi rebus non ad
 num omnes satis fore exercitatos suspicatur; *Capite III*, analysin
 arum aquarum complexam, post varia tentamina accurate in-
 litura; concludit, esse in his fontibus sal quoddam alcalinum
 naturale; *Cap. IV* varias de causis caloris, quo aquæ ejusmodi
 inerales fervent, opiniones denuo percenset, atque ad exa-
 men revocat, ipse autem ejus rationem ab igne subterraneo, qui
 sulphure atque bitumine perpetim alatur, arcessit; *Cap. V*
 naturam salis alcalini, ex his thermis prolecti, inquirens, nullis
 lane experimentis, sal alcali vel fixum, vel volatile, provenire,
 respexit, quod huic esset simile, idque hinc nitrum esse ve-
 rum contendit. Quod in argumentum postquam incidit,
Cap. VI de hujus nitri ortu atque proprietatibus, item diversitate
 a sale Petræ, quod nostris temporibus nitrum appellatur,
 e ejusdem effectibus in corpore humano, ex observatione *Hip-
 ocrutis, Galeni, Dioscoridis*, aliorumque, pluribus disquirat, at-
 ue omnes eos effectus, quos veteres suo tribuerunt nitro, ab
 is quoque Vici calidi aquis proficisci ostendit, nixus simul au-
 ritate atque consensu præstantissimorum Medicorum *Duclosii*
 etque *Spondii*, qui pariter in his aquis nitrum antiquorum agno-
 erunt. *Cap. VII* effectus harum aquarum in genere edisserit,
 ut omnes eo redeunt, ut aperiant, obstructions referent, at-
 ue eluant, partes naturales, omnemque pravorum humorum
 burram, e suis veluti latibulis excitatam, expurgent. Cum ve-
 ro varii in isto oppido reperiantur fontes, alia etiam in aliis
 virtus observari solet. Quare de singulis nominatim agens, *Cap.*
III effectus fontium calidorum, recens inventorum, & putei
 randis quadrati, qui a Capucinis nomen habet, quoniam hac
 qua in balneis suis utuntur religiosi isti homines, exponit.
 Ilyum ea non admodum perpurgat. Contra vero magis est
 balsamica, dulcis, & pectori ventriculoque hominum delicates-
 im magis amica, ut ferri ab iis facilius queant. *Cap. IX* eos-
 em fere effectus aquis, quæ a cancellis denominantur, adscri-
 bit, nisi quod eas aliquantum calidiores, & majori purgandi
 virtute instructas, esse commemoret. *Cap. X*, aquas, quæ a glo-
 o tormentario majori nomen habent, penetrare magis, ape-

rire, agitare, præcipitare, obstruções imi ventris viscerum inveteratas atque pertinaces tollere, fundere etiam, humedare, educere, & febrim quartanam non secus ac chlorosin minuce profligare, contendit. Aquas vero, quæ a globo tormentario minori dicuntur, tanquam magis temperatas & medicæ usuræ, collaudat, quod impuros succos alvo atque urina, sine ullo trahimento stomachi & pectoris incommodo, educant. Fontem, cui Cœlestinis nomen est, virtute admodum penetranti & diuretica excellere, & cum multum pravi corruptique humoris per urinam proscribat, magno in malis renum & vesicæ esse præsidio, & aquis, quæ a globo tormentario majori denominantur, neutiquam cedere, quin potius, quoniam actu frigidus est, promptius adhuc recreare atque reficere, observat. *Cap. XI* ad fontem, qui Burbonius minor, seu fons Chomelii, vocatur, accedit, ejusque eam sigillatim virtutem esse memorat, quod pectoris & stomachi omniumque imi ventris viscerum consoletur morbos, & omnis generis colicos dolores persanet. *Cap. XII* objectionibus, quæ ratione elementorum pariter atque effectuum, his fontibus attributorum, Autoris placitis opponendæ forsitan essent, occurrit, & tempestive respondet. *Cap. XIII* omnem usum utendi rationem, sive universum corpus in balneo lavetur, sive aqua per stillicidia, vel, ut vulgo dici solent, per embrocationes, super hanc illamque partem deriventur, sive denique in modum vaporationum in vaporario adhibeantur, pertractat, eademque occasione usum balneorum atque stillicidiorum amplissimum apud omnes fere gentes antiquas docte exponit. *Cap. XIV* transportationem harum aquarum, & modum eas sine elementi atque virium suarum detrimento e loco natali in alia loca transvehendi, persequitur. *Cap. XV* regimen sub harum aquarum usu exacte custodiendum inculcat. *Cap. XVI* pluribus disceptat, si ne absolute necessarium, ut aquæ promptè, facile, & expedite, sine longa mora expurgent corpus, siquidem in morbis, quibus depellendis inserviunt, spern conceptam expleturæ esse videantur, ostenditque, quoniam ut plurimum adversus morbos chronicos & obstinatos in usum trahantur, satius omnino esse, siquidem aliquamdiu ferantur & circumvent per viscera,

scera, & causas morborum recte expediant, atque exsolvant. *sp. XVII* de venæsectione satis prudenter & circumspecte, atque item de scarificatione per cucurbitulas, præcipit, quoniam quoque modo sanguis sæpenumero sub ejusmodi aquarum usu itti consuevit. Ad calcem denique observationes quasdam rationum, quæ beneficio harum aquarum debentur, subnectit. In Commentatione de aquis medicatis ad Burbonium Arnaldi obviis, multa, quæ ad has aquas attinent, & experientia, cum illis instituta, commemorat, conficitque, has ex iis: ac Vici calidi aquas, constare elementis, & utrasque gratantum inter se differre; calidiores nimirum aquas esse Burbonienses, sed minorem copiam salis alcalini seu nitri continere, iam Vichienses, quam ob causam & hæ potationi magis aptæ existant. Aquæ hæ Burbonienses succos ventriculi crudos & res subigunt, acidum destruunt, viscidum dissolvunt, fibras stomachi roborant, humores tenaces fundunt & resolvunt, sanguini & fluiditatem & agilitatem impetumque conciliant, perinam expurgant copiose, adeoque multis morbis congruunt. æterne etiam vel balnei vel stillicidii instar adhibitæ penetrant resolvunt, partesque relaxatas, & nervos resolutos, roborant, avesque idcirco morbos consolantur. Utrumque & interne & æterne eas adhibendi modum Noster luculente enarrat. Ex dissertatione de aquis Montis aurei diversorumque locorum Alrnæ, hic ratione loci natalis notatur, altos illos montes Alrnæ inferioris communi nomine propter lætum herbarum arum proventum, & aquarum, quæ fundunt, gratiam, vocari Montem aureum, & ad hunc situm esse oppidum *Bain*, seu lneum, ob balnea ibi exstructa ita dictum, ex quibus hic lneum Cæsaris, Balneum magnum, seu Magdalens, & Balneum uorum, prædicantur. De singulis his seorsim refert Noster, que analysin chymicam, variis experimentis tentatam, exponit, judicium vero de eorum causis atque proprietatibus ferre non audet. Quamvis Balneum magnum, seu Magdalens, commoditatis minorisque fervoris causa potissimum frequentetur; offer tamen annotat, Balneum Cæsaris paralyticis magis, atque nervorum relaxatione affectis, & interno usu asthmaticis quo-

quoque, ac pulmonum vitio laborantibus, opem ferre, nec tunc per alvum, quam per urinam, purgare. Balneum equorum alvum quondam movisse dicitur. Nunc vero ea hujus virtus perit. Subjungit his Autor candidas morborum, his aquis curatorum, observationes, ex quibus longe accuratius de eorum viribus judicatum iri opinatur, quam si ipse conjectas suas liberahus afferat. Demum ad eundem Montem aureum, vias juxta vias, & sana minoris fame, scaturiunt complures medicatæ aquæ aliz, quarum analysin & indolem Noster brevissimè attingit, nobis vero illarum tantum nomina, eaque Gallica, indicare satis erit. Vocantur autem *la Bourboule, seu nitaire, ou S. Neçaire, le Vernet Sainte Marguerite, Chanonat, Besse, Source de Jaude du Champ des Pauvres, & de Baurepaire près Clermont, S. Pierre de Clermont, Eaux de St. Marc.* Ceterum tam bene doctæque omne hoc argumentum excussit Cel. Autor, ut, non eos solum, qui in Gallia his aquis uti cupiunt, sed extra eandem quoque aliarum provinciarum Medicos, magnum ex eo fructum esse percepturos, confidamus.

D. JO. JACOBI RAMBACHII, S. S. THEOL.
 Prof. Primarii in Acad. Giessensi, ibidemque Superint.
 & Consistorii Assessoris, Exercitationes Hermenevotice,
 sive Pars altera Institutionum Hermenevotica-
 rum sacrarum. Editio altera, auctior
 & emendatior.

Bremæ, apud Nathanaelem Saurmann, 1741, 8.

Alph. 1 plag. 7.

Ipsium qui nomen *Rambachii* leget, Virum colet & suspiciet, qui, dum vixit, præclare de sacra civitate promeritus est. Inprimis *Institutiones* ejus *Hermenevotica sacra*, quæ jam A. 1723 Jenæ primum in lucem exierunt, tanto cum plausu exceptæ sunt, ut anno jam 1732 quartâ earum editio orbi tradita fuerit. In harum *Prolegomenis nativis Hermenevotice sacrae* exponitur, *fata* ejus, & *autores* alii, qui de illa præceperunt, recitantur. Tota vero *tractatio Libris quatuor* ab-

Pag. 1.

solvitur.

vitur, quorum <i>I Fundamenta Hermeneutica S.</i> declarat, tum	Pag. 9 seq.
<i>p. I</i> de legitima interpretis sacri dispositione, <i>Cap. II</i> de textu	21.
erpretando, & <i>Cap. III</i> de textus interpretandi sensu, agit.	53.
<i>p. II de mediis Hermeneutica S. domesticis</i> exponit, & quidem	87.
<i>p. I</i> de analogia fidei, <i>Cap. II</i> de exegetica circumstantiarum	107.
consideratione, <i>Cap. III</i> de indagatione affectuum, <i>Cap. IV</i> de in-	122.
stigatione scopi, <i>Cap. V</i> de instituenda cum antecedentibus &	147.
sequentibus collatione, <i>Cap. VI</i> de scrutinio ordinis, textuum-	197.
e sacrorum analysi, <i>Cap. VII</i> de consideratione vocum ac	217.253.
rasium singularum, <i>Cap. VIII</i> de eruendis stili sacri emphasi-	317.
s, <i>Cap. IX</i> de parallelismo Scripturæ. <i>Lib. III media externa</i>	362.
<i>literaria</i> tradit, & quidem <i>Cap. I</i> adminicula grammatica &	385.
<i>tica</i> , <i>Cap. II</i> rhetorica, <i>Cap. III</i> logica, <i>Cap. IV</i> disciplina-	429.440.
m realium, Theologiæ, Philosophiæ moralis, Matheseos, Phye-	456.
es, artis medicæ, & Jurisprudentiæ, <i>Cap. V</i> historica, chro-	498.
logica, geographica, genealogica, <i>Cap. VI</i> scriptorum Rabbi-	530.
corum, <i>Cap. VII</i> Autorum profanorum, <i>Cap. VIII</i> versionum	554.602.
rarum, <i>Cap. IX</i> Commentariorum. In <i>Libro</i> denique <i>IV</i>	663.
<i>sensus inventi legitima tractatione</i> agitur, sigillatim <i>Cap. I</i> de	727.
is cum aliis communicatione, <i>Cap. II</i> de illius demonstratio-	745.
, & <i>Cap. III</i> de sensus applicatione porismatica & practica.	804 seq.
que hæc sunt illæ <i>Institutiones</i> , quarum <i>Partem alteram</i> indi-	
<i>Exercitationes</i> constituere Editor voluit, qui nos præterit.	
io liberius præ nobis ferimus, hunc ejus conatum vix ullam	
cusationem admittere. Quod in <i>Præfatione</i> affert, Beatum	
rum in <i>Disp. de idoneo sacrarum literarum interprete</i> ipsum	
uisse, uti hæc cum illis in unum compingi possint volumen,	
quidem leve & exigui momenti esse videtur. Multi existant	
ri, qui cum aliis in unum compingi volumen possunt. Hinc	
ro non sequitur, ut hi <i>partem</i> illorum secundam <i>efficere</i>	
beant. Beatus Autor similitudinem argumenti ante oculos	
ice positam habuit & commoditatem. <i>Institutiones</i> enim ea	
ntinent, quæ ad <i>contemplationem</i> pertinent. <i>Exercitationes</i>	
ontra nonnulla exhibent specimina, quæ ostendunt, quemad-	
odum in <i>actione</i> versandum sit. Tunc quidem <i>altera Pars</i> hæ	
ajori jure nominari possent, si usum regularum hermeneuti-	
Uuuu	carum

carum expressis verbis declararent, eademque data indicere exempla. Dicimus, re bene putata, *majori jure*. Sapiensime autem Cel. *Rambachius* autor fuit, ut utrumque scriptum compingeretur, quo exempla non deessent, quæ lucem legibus spondeant. Ut Ill. *Heineccius* suis *filii cultioris Fundamenti Sylogon exemplorum, præcepta superiora illustrantium*, adauxit, quam ideo Partis secundæ loco haberi noluit.

- His quidem explanatis, *Exercitationes* breviter stridimque enarrabimus, quarum hinc indicem dedimus. Sunt illæ *seu Dissertationes*, cum Halæ, tum etiam Jenæ, antehac habitæ, quarum tres, in unum fasciculum collectas, ipse jam Beatus Autor in lucem emiserat. *Prima* inscribitur *de idoneo sacrarum literarum interprete*, in qua dona & naturæ & artis, ei necessaria, commendantur. *Alter*a est *de Salomonis ad esum potumque exhortationibus, quas libro Cobeletb intersperfit*. Ubi ex scopo scriptoris, a Deo acti, efficitur hic sensus: homo, qui Deum ex animo reveretur, debet bonis, divinitus concessis, placide, inter has vitæ humanæ ærumnas, perfrui, ac a Dei nutu consilioque totus pendere. *Tertia* agit *de Parallelismo Scriptura Sacre*, & multas haud inutiles, quæ illuc pertinent, observationes proponit. *Quarta* inscripta est *de libro Cobeletb*, in qua nihil eorum, quæ ad hujus historiam & explanationem scitu necessaria sunt, pretermittitur. In *quinta Hypothesis de Scriptura Sacra*, ad erroneas *vuigi conceptus accommodata*, modesto examini subjicitur. Rejeda nimirum hic fuit ista divinatio, cui nonnulla hac nostra faverunt ætate. *Sexta* de *Jesu Christi summa divinitate ex ejus juramentis per se ipsum demonstrata* scripta est. Per se patet, hanc Arianis & Socinianis oppositam esse *Commentationem*. Argumentum, quo hic usus est *Rambachius*, ita se habet: *Quisquis per se ipsum legitime jurat, is est verus Deus*. At vero quid hoc est, *legitime?* Quodsi res clarius exprimenta est, sensus hic erit: *ut verus Deus*. Jam expende, qualis ista sit argumentatio: *Quisquis per se ipsum, ut verus Deus, jurat, is est verus Deus*. Ratio hæc esse debuit: *Quicumque in sacris literis per se ipsum jurasse dicitur, ille est verus Deus*. Nam sacre literæ sunt per se ipsæ *αὐθιμίως*, & *Deus O. M.* non potest

superiorem jurare, Hebr. VI, 13. Ipsa hoc scitum ratio pro-
ut ac tuetur purgata. Atqui Jesus Christus in sacris literis per se
sum jurasse dicitur, Gen. XXII, 15-18, Ef. XLV, 23. Ergo &c.
uin etiam ad dubia, quæ ex locis Dan. XII, 7, Apoc. X, 4, 5,
oventur, & alia, commode respondetur. Agmen claudunt
agitationes exegetica de homine, cujus causa Deus non amplius
è terra male dicturus, Gen. VIII, 21. B. Autor per hunc ho-
inẽm intelligit Christum, iis rationibus fretus, quæ ex inge-
o manarunt. Nobis quidem in hac nihil placet Commenta-
one, præter nomen, quod Cogitationes dicantur. Pie nimi-
um, non vero exegetica, cogitationes, ac solida veritates, oculis
c expositæ leguntur. Qui enim verba Dei sine antecepta
pinione contemplatur, is facile, hanc eorum sententiam esse,
abit: „Malitia hominum non amplius causa erit, quæ me imp-
pellat, ut novum in orbem univèrsũ dilavium iterum indu-
cam, eumque radicitus evertam. Conf. Cap. IX, 15, XVIII,
2, 31, 32. Ceterum cum Viro docto, qui præfatus est, & nos
ambachianos manes, ut fas est, suspicimus, iisdemque bene
recamur.

Pag. 407
 seq.
 425 seq.
 440 seq.

SAULI THEODORI CARPOVII, PHILOS-
Mag. & in Acad. Rostoch. literar. Ebraic. ac Theol-
atech. Prof. Ducal. P. O. Animadversiones philologi-
o-critico-sacræ. Accedunt DONIS. ABARBANELIS
e Creatione Angelorum, & SAULIS LEVI MORTE-
Æ de eterno ac indissolubili legis Mosaicæ cum gente
Israelitica nexu, ex Ebræo Latine factæ Dissertationes.

ipsiæ, impensis Jonæ Schmidii, bibliopolæ Lubecensis, 1740, 4.

Alph. 1 plag. 4.

U. Autor, qui aliis jamdum eruditionis philologicæ, cum
 sanioris Philosophiæ usu conjunctæ, speciminibus orbi
 rudito innotuit, novum aliquod, idemque luculentum, doctri-
 æ, Rabbinicæ potissimum, documentum exhibet; quod, ut

Uuuu 2 ad

ad rem literariam linguæ Ebraicæ ac dialecti Rabbiniçæ hand parum facit, ita lectori, ob argumentorum varietatem, non ingratum fore confidimus. Commentationem hanc inscribit Celsissimo Meclenburgensium Duci regnanti, *Carolo Leopoldo*. In priore illius parte totus est in eo, ut virorum eruditorum errores, in rebus Rabbiniçis vel maxime admissos, notet, emendet, & si qua alicubi omissa sunt, suppleat. Initium facit Bibliis Ebræo-Rabbiniçis, quæ cura *Mosis* Francofurtensis Amstelodami ab A. 1724 ad 1727 quatuor Voluminibus in fol. lucem aspexerunt. Editionem hanc Vener. *Wolffius* nominat omnium preciosissimam & luculentissimam, in qua exstant, quæ *Buxtorfius* ex Bibliis *Bombergianis* omiserit. Esse opus eximium, non diffinetur doctissimus *Carpovius*, sed, magna imperfectione laborare, subjungit Textum Biblicum satis esse accuratum, sed Masoram passim misere conculcatam, in Rabbiorum Commentariis multa hinc inde omissa, multas mendas operarum irrepsisse. Ad errata refert vocem אֲבִירָא in Comm. *Aben-Esra* ad *Gen. XVII, 14*, (non, uti hic legitur, *Gen. XVII*), pro qua legendum אֲבִירָא, cum *funis* iste Arabibus hodierno adhuc die appelletur القوس.

Pag. 2. Volum. IV fol. 292 in Comm. *Kimchii* haberi אלכרוע, sed male pro אלכרוע esse Arabicum الحجر, electra. Corrupta esse loca nonnulla, maxime quæ respiciant Christianos, quæ aliquando integriora exhibeantur in Bibliis *Buxtorfianis*. In Comm. *Kimchii* ad *Jes. II, 18*, desiderari verba ויעברו לצלם, usque ad יעברו יחשבו, in *Buxtorfianis* post vocem יעברו deesse המנצרים, & post לצלם deficere הנצרי יש, docuit *Pocockius* *Not. miscell. pag. 322* ed. Oxon. (*Liqs. pag. 309, 310*). Lacuna pariter est in *Kimchio* ad *Jes. VII, 14*, ex Bibliis *Buxtorfianis* sarcienda. Hinc lustrat Autor *Biblia Ebraica*, quæ cum notis *R. Jacobi Umbroso* Venetiis A. 1639, 4, lucem aspexerunt, recensita *Wolffio* *Bibl. Ebr. Vol. I pag. 604 seq.* de quibus observat, adjectum quidem esse errorum indicem, illorum tamen haud pauca, quæ recenset, prætermissa esse. *Biblia Ebraica non punctata*, curantē *R. Men. ben Israel* Amstelodami A. 1631, 8, formis exscripta, mendis scatere, exemplis in medium probatis, demonstrat. Missis Bibliis, ad alios libros, philologicos cum-

amprimis, se convertit. Contra Cl. *Maji* Diss. de *Jure anni septimi* observat, annum septimum, quo servus dimitten-
 lus, non præcise esse annum Sabbathicum, sed servitutis, ex
Deut. XV, 12, eandemque esse sententiam doctorum gentis Judai-
 æ præstantissimorum, *Aben-Esra*, *Maimonidis*, *R. Chiskia*,
ersonidis, *Abarbanelis*, ac illam exprimi in *Falkut*, loco a *Majo*
 ninus feliciter verso. Sensum verborum *Falkut fol. 84 pag. 12*
ad Exod. XXI, 4, ומשום שנת ה' ומשום שנת ה' *Majus* minus est
 ffecutus. Non enim quæritur, quid de genitili parte clausis
 et androgynis sit censendum, sed num inter liberos referendi.
 De versione *Maimonidis* de *anno septimo*, parata a *Majo*, judicat
 Autor, multis illam scædatam esse mendis, quam ipse forte emen-
 latam aliquando sit daturus. Ad *Franc. Wokenii* Commentationem
 in *Estera* libellum notat, ipsum in loco *R. Salom. ben Melech*, quem
 et *Miclat Jopbi* excitat, infeliciter versatum esse, asseverantem,
 כסא רפה esse Persicum, cum nihil aliud dicere velit verpa,
 quam quidem esse et illud instar *pe raphati* apud Arabas. In
 verbis, adductis ex *R. Lew chibbur or chadasch fol. 10 Cap. 4*
 ipsum שם ושמאלו facere *Ismaelem*, ex חדר pro אחר fingere
ominem, nomine *Chad*. Istius generis errores etiam Autori obve-
 erunt in illius *Pietate critica contra enallagas*. Ubi ad *Gen. 11,*
5, observat, *Aben-Esram* male legisse אין יתכן pro אין יתכן,
 וכבו pro וכבר, idemque illud convertere per & difficile est.
 in *Dissertatione de locis et temporibus, quæ fideles ante legem ce-*
rimoniale precibus destinaverunt, habita *Rostochii A. 1720, pag. 7*
 in verbis, quæ ex *R. S. ben Melech* profert, non unum commisit
 rrorem. לפנינו legit & vertit in lingua nostra, cum sit לפנינו
nse nos, infra; verba להגיד חזקו של יעקוב ut in sensum pro-
 us alium detorsit, cum reddi debeant ad indicandas vires *Ja-*
obi; צוואה, ubi de moribundis adhibetur, signifi-
 cat *testamentum, den letzten Willen*, uti Germani loquuntur;
 כישיו cum *Wokenio* non est reddenda, cum rediret, sed
 otius legendum כשיבח, in sessione, sedens. Pag. 8 vocem
 מנטו in verbis *R. Sal. ben Melech* ad *Gen. XLVII, 31*, non recte
 nterpretatur per se extendere, cum tantum indicetur, esse ex
 radice נמט, ut sic מנטו sit pro מנטה. Verba *Aben-Esra* ad

Pag. 17.

19.

21.

24.

27.

31.

- Deut. XXIII, 12*, non solum obscure reddit *pag. 14*, verum etiam a recto sensu verborum לפנות הערב profus abest, cum per illa indicetur *tempus lotioni ap:um*, per כח השמש כח tempus, quo mundo in castra redire integrum erat. *Pag. 15* in verbo לשעת, quod per *latere* exponit, ipse forte *deceptus* est sono verbi Latini, cum sit infinitivus ex radice בטע, quæ quid pariter *Paulo Slevogtio* in *Diff. de Creatione primi hominis evæ*, vocem דמות legendo Germanice *Demuth*, castigato propterea *Rittangelio*. Alia mittimus. Hinc virgulam Autor censoriam strigit in *Benedictum de Spinoza*, quem in *Tractatu suo theologicæ politico* mala fide agere arguit, provocando ad *Aben-Estram*, ac si in ea fuisset sententia, *Mosen Pentateuchi* autorem non esse. *Ex Act.*
40. *Hulsi Theol. Judaica pag. 245* observat, ipsum vocem טרף minus recte interpretari per *fatum*, potius per *reptile*, & speciem serpente, reddendam esse, pro קיפף legendum esse קיפף, vel קפף, *hericius*, ein Igel, *Stachelschwein*; porro בומחה in eadem *pag.* interpretandum esse per *probatas*, *peritus*, *pag. 263* vocem כורד vertendam esse *sicut rosa*. In *Summe Vener. Val. Ernesii Lascheri Causis Ebr. Ling. pag. 44* sibi minus probari affirmat, quod ex ipsius sententia Arabes, addito a fine *kef*, formet diminutiva & blandientia, cum id non apud Arabes, sed Persas, obtineat, quibuscum convenient Belgæ, formantes *Vadercke*, *Mannecke*, vel *Mannetje*. *Ibidem pag. 113* non satis negari contra *R. Simonium, Contr. Pellicanum* discipulum *Seb. Munsteri* fuisse, cum illo omnino præceptore sit usus. Supplet præterea notitiam librorum grammaticorum, a *pag. 151* ad *153* *exhibitorum, Lexicographorum pag. 165. Lutherum* sententiam suam de *pundiorum* vocalium novitate, expositam in libro *Schemhämphorasch*, in *Commentario* suo in *Genesin* mutasse, demonstrari posse negat; contrarium enim ex *Comm. in Genesin Cap. XLVII* ad verba: *inclinauit ergo Israël &c.* apparere. Quæ disserat *pag. 322* de *dagis fortis* divisione, adscribenda *Dantzio*, ab aliis jamdum exposita esse. Ad *pag. 332* quosdam memorat, qui de *accentibus Ebraeorum* recentius scripserunt. Linguam Ebraicam *dialectis* exere, quod affirmaverat *Magnif. Lascherus*, negat. Ad ea, quæ idem *pag. 433* de *vau conversivo & connexivo* tradit, quædam notat. *Progre-*
- dium

dicur ad *Dionysii Vossii* interpretationem ac notas in *Maimonidem de Idololatria*. Videtur is *pag. 4* in *Comm. Farchii ad Gen. IV, 27*, legisse עֲצָבִים, *idola*, pro עֲשָׂבִים, *herbis*, quam lectionem abs se pariter in antiquo *MSto Wolfiano* deprehensam fuisse testatur, ipsam illam lectionem etiam probatam esse *Breithauptio* docens. Locum *Dav. de Pomis* de voce כֶּרֶךְ *pag. 53* infeliciter ab ipso verum esse. Ex *Carpzovii Collegio Rabbिनico in Rub παρορμάματα* quædam adducit, ex quibus tantum producemus, quæ habet *pag. 150*, ubi ad voces פִּלְנֵי אֶלְמֵנִי profert verba *Raschii* כְּסִי וְטָמִיר כְּנִבְיָאִים, quæ Latine ita transfert: *nomina autem Ploni Almoni exposita sunt a me in Comm. super Prophetas* (1 Sam. XXI, 3,) *notare absconditum & testum*, cum potius ita convertenda sint: *Ploni Almoni a Chaldeo interprete redditur כְּסִי וְטָמִיר*, id est, *testus & absconditus*, sive latens. In *l' Empercurii Clave Talmudica pag. 54* verba מֶלֶךְ שְׂכֹר minus recte exposita esse putat *fracturam regis*, cum שְׂכֹר hic sit nomen proprium *Saporis*, Persarum Regis, Divertit inde ad *Capitula patrum*, per *Guil. Henr. Vorstium* veste Latina donata, quam interpretationem dicit esse *obscuram*, imo *prodigiose ipsum errasse, ut illius misereatur*. Affirmat *Vorstius pag. 151*, *Elia* apparitiones post obsignationem Talmudis evanuisse, quod aliter longe sese habere, nube testium Rabbinarum & Christianorum evincit. *Cap. III pag. 3* sensum verborum R. *Eliezeris*, filii *Hyrçani*, non percepisse, ingeniose ostendit. Verbum הִחְרִיט exposuit per *calavit, exsculpsit, tornavit*, quod quidem secundum significationem verbi hujus apud Arabas fieri possit; addit tamen, posse etiam, & quidem aptius, hic notare *delineavit*, ex הִחְרִיט *calo, stilo, calamo*. Num vero R. *Eliezer* *Secula XVII* ante *Leibnitium & Wolfium* de mundo optimo, ex innumerabilibus mundis possibilibus electo, jamdum cogitavit, quod Cl. Autor sibi persuadet, ipsi relinquimus. Nobis ex verbis prolatis nihil aliud videtur posse confici, quam quidem magistrum statuisse, Deum ante productionem totius hujus universi illius formam in infinita mente sua delineasse. Quæ Judæi docent de septem rebus, ante mundum creatum productis, de decreto divino, de iisdem constituto, explicanda esse, putat. *Cap. V pag. 8*

Pag. 59.
60.
63.
66.
67.
71.
73.
75.
78.

- pag. 8 pro כִּבְקַעָה legisse נְבִלְעָה, quod de aquis ascendenti-
 bus & diffusis super faciem universæ terræ sit accipiendum;
 מִי inep̄te vertere in מִי; qua occasione quædam dicitur
 Autor de montibus, in prima creatione a Deo factis, inque alium
 Pag. 85. elatis. Vocem אֶרֶץ aliquando אֶרֶץ' עֲצוּמָה pro terra Israeli-
 87. tica poni, lacerantis adstruit testimoniis. Pag. 20 quam gra-
 viter erraverit Vorſius, ad oculum demonstrat, ubi מִדְּעָה
 reddit per execrari, cum tamen sit מִשְׁבְּעִי, ex septuagies,
 præterea שְׂקָרָה exponit per abominari, cum tamen non sit
 שְׂקָרָה, sed שְׂקָרָה, abominatio, res abominabilis, idolum. Quam
 88. denique in verbis R. Eliezeris מִן הַעֲבוּרִים זָכוּ מִן סְכָלִיין זָכוּ
 91. vacillat, indicat. Ocasione hac præces, a Joas, ex mi-
 gistrorum sententia, fufas, recitat, rationemque eloġii divini,
 quo Deus מִן עֲלֵמִים רַבָּן dicitur, reddit, illudque non tam
 per dominium hominum, sed mundorum, explicandum esse osten-
 95. dit. Disputat etiam contra Reinesium, voculam נָח apud Ebræos
 non in orationis initio locari. Quæ Judæi jaſtitant de epulo,
 ex Leviathane parando, allegorice sunt accipiendæ. Reliquos
 96. errores, quos deinde perstringit, intactos relinquimus. De
 statua falis uxoris Lotbi, quodsi quid illi abradatur, aliud illico
 succedat, quædam in medium adducit testimonia. Sequitur
 102. Epistola Poloni cujusdam, Germanico idiomate exarata, in qua
 ignorantia hominis, qui sub nomine Philoglotti Freibergæ A.
 1738, 8, publicari curavit kurtze und gründliche Anweisung zur
 Deutsch-Jüdiſchen Sprache, quam Lipsienses in Relationibus suis
 eruditis satis honorifice nominarunt, acri censura notatur, Au-
 119. torisque inscitia false admodum datur depexa. Ab hac proxi-
 ma est interpretatio Latina disputationis Abarbonethis, celebris
 & sagacis inter Judæos Scripturæ interpretis, de creatione ange-
 140. lorum, quam passim eruditus adspersit annotationibus. Huic
 ordine succedit R. Saul Levi Mortera Homilia in Deut. XXXIII,
 4, in qua legem considerat tanquam præciosum aliquem thesa-
 rum, ejusdemque æternitatem, cum perpetua Israelitarum con-
 142. servatione conjunctam, stabilire allaborat. Ex subjectis anno-
 tationibus quædam enotabimus. Locum Levit. XXVII, 32, &
 שְׁפִילָוִתֶיךָ interpretis Werthēmiensis vindicat. In verbis 1 Reg.
 XIX, 24

IX. 24. כְּשֶׁלֶם חֲבֵשׁ, adfixum מ non interpretatur per **Pag. 144.**
 לְרֹב, sed ad *boves* refert, de quibus sermo. Vocem חֲבֵשׁ **145.**
 si Ægyptiacæ originis esse videtur, cum Ebræi alias habeant
 מ. Antiphrases non omnino ex Scriptura eliminandas esse, & **152.**
 tionibus & exemplis probat. Agmen claudit disquisitio, de **162.**
 מ, num jure de Judæis dicatur, ipsos statuere, Deum orare.
 septam hanc opinionem ipsis a multis non infimæ cavæ Theo-
 gis & Philologis adscribi, satis constat, nec diffitendum est,
 os allegoricis suis locutionibus, inductos loco *Jes. LVI, 7,*
Cod. Berach. Cap. I f. 7 suspicionem aliis injecisse. Demon-
 rat-vero Noster ex propria ipsorum sententia, quam de Dei
 ὑπακούειν fovent, ipsaque illa formula, מְלִפְנֵי רִצּוֹן יְהוָה, qua
 deus in dicto *Berachot* loco precatus fuisse dicitur, non nisi
 proprie id de Deo affirmari. Annotat Rev. *Hechtii*, Inspe- **173-176.**
 toris Laubacensis, Dissertationem, Germanico sermone de ipso
 oc argumento consignatam, demonstrantis, Judæos allegoria illa
 indicare velle promptitudinem Dei annuendi votis illorum, qui
 d ipsum precibus se suis convertunt, vel ex ipsa illa prisca Ju-
 æorum Theologia intercessionem Messiaë, qua apud Deum de-
 ungatur, indicari. Vir eruditissimus in tota hac Commenta-
 tione haud vulgarem linguarum, potissimum dialecti Rabbinicæ,
 otitiam prodit, & ubique tutissimam interpretandi viam, sa-
 ioris Philosophiæ principiis innixam, sequitur. Optamus ipsi
 x animo valetudinem & vitam, quo rem criticam & philologi-
 am porro ornare possit. Nec vitio ipsi adeo est vertendum,
 quod Præfationem ita finierit: *Dabam in Cel. ad Var-*
iam ipso F. Purim, XIV mensis Adar, A. ab O. C. 5499, O. R.
739, Lectoremque suum compellet קִרְאָה נְעִיִם. Id enim
 illis, qui peregrinas linguas continuo tractant, usu venit, quod
 peregrinantibus, ut incisiis ipsis nonnunquam alienæ voces ac
 oquendi formæ excidant.

GOTTLOB FRIDERICI GUDII, ART. M. V. D.
Ministri apud Laubanos, Paganus Christianorum lauda-
tor & fautor. Præfatus est Autor de causis odii paga-
norum in Christianos, & decem persecutionum origini-
bus. Adjecit idem quinque Dissertationes, ad Historiam
Eccle-
 XXX

*Ecclesiasticam & Antiquitates profanas in sacris
obvias pertinentes.*

Lipsiæ, ex officina Langenhemiana, 1741, 4.

Alph. 1 plag. 19.

Habet Historiæ ecclesiasticæ diligens tractatio inter insignes utilitates & hunc usum, quod nobis veritatis Christianæ victoriam, in hostes acerrimos reportatam, dilucide monstrat. Bona enim causa tandem triumphat, nec potest vera ecclesiæ opprimi, quamvis sæpius prematur; quid? quod ista mediæ quæ adhibentur ad ejus interitum, promovent sæpe illius incrementum. Luculentissima hujus rei specimina nobis fuit Rev. Autor hujus libelli, qui in Historia ecclesiastica non mediocriter versatus, *Korbolti* vestigiis strenue insistit, qui paganorum calumnias, in Christianos conjectas, uno volumine legendas exhibuit. *Alia* via incedit Cl. Autor, demonstraturus, gentiles etiam favisse causæ Christianorum, & sæpe illos laudasse vel directe, vel indirecte. Præmisit suæ tractationi Præfationem de causis odii paganorum in Christianos, & decem persecutionum originibus. *Lactantio* subscribit, existimanti, dæmonum instinctu potissimum incitatos fuisse persecutores. Accedebant gravissima Christianis objecta scelera & flagitia, calumniatores gravissimi, quibus faciles præbebant aures Imperatores, pessimi suafores & autores, ut proscriberentur Christiani, imprimis in autoritate constituti, homines. Maxime vero magi & sacrificuli in causa erant, cur Christianorum cervices gladio subjicerentur, nec non zelus imprudens Christianorum, & studium martyrii, denique eorundem bella & jurgia intestina. Ipsa tractatio, qua paganus Christianorum laudator & fautor fititur, *duabus* absolvitur *Sectionibus*, quarum prior de laudatione Christianorum indirecta agit. Docet hic *Cap. 1* Rev. Autor, obprobria innumerabiles effinxisse ethnicos contra Christianos, quas omnium optime collegit *Christ. Korboltus*. Non vero tantum flagitia hæreticorum illis imputabant, sed etiam ex doctrina morumque integritate calumniandi materiam accipiebant. Inde *Jessæos* & Christianos illos vocabant, quia crederent in Christum, qui ortus erat ex gente *Davidis*, filii *Jesse*. Inde Galilæorum, Nazaræorum, & τῶν ἐλαφισικῶν, nomen. Ad alias calumnias progreditur Rev. Autor, ostendens, accu-

Pag. 4.

sic

esse Christianos a gentilibus uranolatrias & heliolatrias, stavrolatrias & ἀνθρωπολατρείας, clam & noctu institutorum, ut flagitia sua eo liberius committerent, & eo melius occultarent, conveniunt, communionis cum improbis, & odii in univ. genus humanum. Provocat porro ad Thyestæas epulas, ad contumaciam Christianorum gloriæque studium, ad sordidas artes, ipsis objectas, ad baptismi & poenitentiae efficaciam, a *Juliano* derisam. His omnibus uberius deductis, recte inde concludit, omnia hæc convicia ita comparata fuisse, ut potius testes fuerint omni exceptione maiores morum incorruptorum; quibus accedit impietas adversariorum, & poenæ divinæ, illis inflictæ. *Cap. II* laudationem sistit indirectam Christianorum per testimonia de Christianorum rebus, in gentiliū scriptis obvia. Superfunt enim varia gentiliū testimonia de rebus Christianorum, ea tamen cum cautione admittenda, ne veritas religionis Christianæ nagis destruat, quam confirmet. Horum varia jam illic collegerant, quos studiosè nominat Rev. Autor, adducens *Luciani*, nasuti Christianorum irrisoris, testimonia, quibus ridendo confirmat fiduciam Christianorum in Christianis, nunquam inter se amorem, studium martyribus inserviendi, doctrinam de ascensione Christi in cœlos, de regeneratione per baptismum, de mundi origine, & de iudicio extremo. *Sectione II* le laudatione Christianorum directa, & favore paganorum in Christianos, differit. Et quidem *Cap. I* varia specimina favoris sistit, quo Christianos dignati fuerunt ethnici generatim. Humanitatis officia varia ethnici nonnunquam Christianis exhibuerunt, ex Imperatoribus etiam nonnulli causæ Christianæ faverunt, v. g. *Vespasianus, Antoninus Pius, Commodus, & Constantius Chlorus*. dem favor gentiliū in Christianos colligi potest ex *Plinii* Epistola ad *Trajanum* pro Christianis, ex *Grannii*, Asiæ Proconsulis, ad *Hadrrianum*, Imperatorem, Epistola, ex *Sallustii* studio pro Christianis, qui sæpe dissuasit Imperatori, ne Christianos supplicii fieret, ex venia Christianis concessa, apologias Imperatori exhibendi, ex beneficiis in Christianos collatis, jure hospitii & civitatis, publicisque officiis, ex commerciis Philosophorum gentiliū cum Christianis, ex Præsidum studio Christianos a supplicii liberandi, tandem ex religionis Christianæ professione illorum, qui natalium splendore alios superabant. *Cap. II* favore paganorum in Christianos ex imitatione eorum demonstrat.

Pag. 27.

41.

Pag. 63

XXXX 2

Cel.

Cel. *Moshemius* ex instituto de hoc argumento egerat, ex quo
 delibat Rev. Autor, & ad illius mentem in tria capita dividit hanc
 imitationem. Initio enim dicendi genus Christianis *solemniter*
 optarunt ethnici, v. g. voce *δαίμων* ex mente Christianorum
 usi. Deinde dogmata quædam Christianorum sua fecerunt
 Philosophi, v. g. de Dei unitate, de Christo, de Trinitate, de
 creatione, &c. nec non in moralibus multa a Christianis accipe-
 runt gentiles, siquidem ipse *Julianus* judicavit, Christianorum
 mores in causa fuisse, cur eorum religio sereno vultu ubi
 reciperetur, in Epistola ad *Arsacium Maximum*, Galatiz Pontifi-
 cem, quæ hic inserta legitur. *Taurobolium* & miracula genti-
 lium eandem imitationem confirmant. Cap. III de privilegiis
 & dictis ab Imperatoribus ethnicis pro Christi cultoribus expe-
 nit, ex quibus idem favor liquido apparet. Dividuntur edicta
 hæc in ea, quæ per temporis injuriam perierunt, & quæ hodie su-
 persunt integra. Ad deperdita refert Autor edicta *Tiberii, Hadri-
 ani & Antonini Pii, Domitiani, Nervæ, Aureliani, & Alexandri Se-
 veri*. Ex illis vero, quæ supersunt, recensentur *Trojani* edi-
 ctum, *Hadriani* Epistola, *Antonini Philosophi* Epistola ad Gra-
 ciz urbes, ejusdem Epistola ad Senarum Romanarum, *Gallieni*
 edictum, *Maximini, Constantini, & Liciniani*, edictum, *Sabini &
 Maximini* Epistolæ duæ, quibus omnibus benevolus in Chri-
 stianos animus declaratur. Tandem *Maxentii & Juliani* leges
 memorantur in eandem causam, quas pro Christianis sancive-
 runt, ut suum odium simularent. Cap. IV causas enarrat fa-
 voris, quo Christianos persecuti sunt ethnici. *Providentia* di-
 vina ante omnia laudanda & inter causas referenda est, quæ ani-
 mos gentilium benevolos reddiderunt Christianis. Si ab hac dis-
 cesseris, aliz etiam possunt nominari causæ secundariæ, inter quas
 numerari debet cognitio & inquisitio rei Christianæ, ab ethni-
 cis instituta, ubi melius instruebantur de rebus Christianis,
 quam fama referebat, ex invidia multa fingens. Huc peri-
 net etiam constantia Christianorum in perferendis cruciatibus,
 quam ethnici omnino mirari debebant, porro miracula a Chri-
 stianis patrata, ex quibus in primis legio fulminantis memorabilis, po-
 næ, quas Christianorum hostes Deo dederant, & temporis inie-
 viendi studium, matres, conjuges, & cognati Imperatorum
 Christianis faventes, studium paganam religionem revocandi &
 instaurandi, & spes Christianos ad sententiam mutandam, & Deo-

rum cultum prosequendum, commovendi. Ex omnibus his, paganos Christianorum laudatores & fautores fuisse, satis docte & erudite demonstrat Rev. Autor. Adjunxit huic Commentationi **Pag. 123.** quinque Dissertationes Historiæ ecclesiasticæ & Antiquitatum, jam olim excusas, de quibus etiam nostrum est non plane tacere. *Prima* Martyres divinitatis Spiritus S. testes & vindices sistit contra *Guil. Whistonum*, quam pro suggestu ædis Paulinæ Lipsiensis festo Pentecostes A. 1723 recitavit, & typis exscribendam jam curavit A. 1726. Contra *Whistonum*, Anglum illum, potissimum disputat, qui, Spiritus S. divinitatem in dubium vocans, ad Scripturæ & primævæ ecclesiæ membrorum de divinitate Spiritus S. essentia silentium audacter provocat. Noster vero Autor *Whiston* temeritatem ita retundit, ut illam contra clarissima Scripturæ Sacræ loca, ab illo dissimulata, impingere monstret; deinde permultos ex veteris ecclesiæ Martyribus adducit, qui testantur divinitatem Spiritus S., ut adeo *Whiston* sententia his 144. ipsis exemplis confutetur. *Secunda* Dissertatio hic Lipsiæ habitata est A. 1726 de felici Christianæ religionis propagatione per conjugia. Varia media initio recenset propagandæ religionis Christianæ, tam extraordinaria, quam ordinaria, qualia sunt beneficia divina. Huc refert Rev. Autor navigationem, mercaturam & commercia, divina supplicia, &c. Ad ordinaria, & quidem rariora, referuntur etiam conjugia, ubi variis exemplis & Bibliicis & profanis docetur, qua ratione propagata fuerit religio Christiana per conjugia, & tandem locus *Gen. IX, 27*, 193. illustratur. *Tertia* de mortibus persecutorum Reformationis, *Luthero* susceptæ, agitur. Recensentur hoc in loco potissimum i Reformationis adversarii, qui ante mortem non ad meliorem rugem redierunt, quo refertur *Jo. Tezelius, Hier. Emserus, Jo. Eccius, Felix de Wertenberg, Balbas. Masco, Jo. Agricola, Gosmannus*, aliique. *Quarta*, de artibus *Juliani* Apostatæ paganam superstitionem instaurandi, Jenæ emissa est Epistola ad *Jo. Guil. Hoffmannum*, affinem. Memoratur non solum in genere *Juliani* studium in paganam superstitionem, & qua ratione sub 207. nitium imperii mitis in Christianos fuerit, sed etiam callidiores artes, quibus paganam religionem instaurare & propagare studuit, recensentur. *Quinta* est Dissertatio antiquario-exegetica, etiam 263. jam antea edita, de ritu liberos recens natos in terram sistendi, & de terra levandi. *Duabus Sectionibus* hæc absolvitur, qua-

rum prima ritus sistendi liberos in terram tractatur, qui sebr̄ ethnicis eo momento, quo in lucem erant editi, ut terræ eos consecrarent, & judicarent, utrum alendi essent, an *proiciendi*; altera exponitur levatio liberorum ex terra, quæ fiebat a patre infantis, quando secum constituerat *infantem educere*, quod vel ipse peragebat, vel per servum aut obstemm, ut declararet, se hunc infantem pro suo agnoscere. *Variæ Scripturæ Sacræ* loca hac occasione illustrantur atque *explicantur*. Omnibus hīs Commentationibus Rev. Autor satis superque demonstrat, se non mediocriter in Historia & antiquitate ecclesiastica esse versatum. Quapropter laudem omnino meretur, quod hæc argumenta non minus erudite, quam dextre & accurate, tractaverit, nec sine cura exposuerit, utque plures ejusmodi ingenii focus cum orbe literato communicet, optamus.

J. C. S. ADDITAMENTUM AD EMENDATIONES Taciti & Velleji in Actis Erudit. Lips. Mens. Septembr. A. 1733 pag. 431.

I. **E**mendatio est proprie restitutio sententiæ *germanæ scriptoris* cujusque e vestigiis literarum corruptarum. Quæ ars & cura Criticorum est. Corruptela vero Critici versatur in neglectione verborum ineptorum, & depravatione sanorum, distractione cohærentium, admissione alienorum, similibusque vitiis. Jam *Taciti* locus est *Annal. XII Cap. 53 §. 1: Inter quæ refertur ad patres de pœna faminarum, quæ servis conjungerentur. Statuiturque, ut ignaro domino ad id prolapsa in servitutem sui consensisset, & qui nati essent, pro libertis haberentur.* Hic ut atque & ponuntur pro *uti* — sic etiam, quemadmodum apud Græcos *ὡς — ἕτω καί*. Proinde conjunctio *ut*, quam verbum *statuitur* requirit, scienter & commode prætermittitur, ne oratio contemeretur. Qua de re in ellipsi agunt Grammatici. Necessè est igitur, ut corruptio verborum *Cornelianorum* in vocabulis *pro libertis* consistat. Nam, si ista integra esse poterat, naturalis illa æquitas foret, non pœna protervæ & impudicæ femine. Hæc enim tum demum pœnam sentit, cum & ipsa libera sit serva, & liberos suos misera servitute itidem consistere videt. Ergo vocabula illa duo *pro libertis* commutanda sunt cum *prole patris*. Si quis igitur *Tacitum* opinetur scripsisse, *sta-*

uiturque, ut, quæ ignaro domino ad idem prolapsa, in servitutem sui consensisset, ei qui nati essent, pro liberis haberentur; is poenam improbæ & facinorosæ foeminæ omnem evertit, aliena temere admiscet, sana distorquet, vitiosa relinquit, antiquitati denique refragatur, quippe cujus moribus e servo & serva libertus nasci non poterat.

II. Est *Velleji Lib. II Cap. 31* locus iste Criticorum dubitationibus divexatus: *Converterat Cn. Pompeji persona totum in se terrarum orbem, & per omnia majore vi habebatur. Cellariana editio legi vult major cive. Quid igitur? Civis major cive datur? Ergo Camillus ille, Fabricius, Fabius Maximus, Scipiones, cives non fuerunt? Aut, si fuerunt, at Pompejus tamen illis major fuit per omnia? Quid? Marcus Porcius, miraculum illud fortunæ & artis, L. Æmilius Paulus, Sulla ipse, victor ille & triumphator *Mitbridatis* & *Ciji Marii*, victoris Numidarum, & Cimbrorum Teutonumque triumphatoris, cives non fuerunt, atque iis per omnia major Cn. Pompejus? Triumphus igitur geminus equitem Romanum in felicissimis reipublicæ temporibus maximo cuique civi non modo exæquavit, sed etiam superiorem effecit? Nihili ergo virtus, nihili gradus magistratum, meritis in rempublicam parti, nihili Consulatus ille, nihili debellatus iste *Pyrrbus*, debellatus *Annibal* & *Antiochus*, nihili *Perseus* & Hispani, fuerunt ad faciendam civibus auctoritatem? Una fortuna in pellendis hominibus turbulentis & meticulosis ac non satis paratis equitem Romanum ad summam nominis majestatem & admirationem exulit, ut cive jam augustior & Deo proximus videretur? Equidem non puto, non conscisco, non consentio. Homines subita felicitate magni & in adolescentia jam admirandi non cum maximis vel antiquitatis vel ætatis suæ viris ac civibus comparantur; sed cum parentibus vel majoribus suis contenduntur. Cum *avis* igitur vel *avo Pompejus* adolescens componebatur, & per omnia major *avi* (scilicet persona) vel *avis* habebatur. Sin avos superare *Pompejo* nimium facile fuit; at *Catulo* tamen & *Metello* et ipso *Sulla* certe major non fuit. Atqui cives hi erant, qui cives jure pares dignitate superabant, ad quorum fastigium *Pompejus* adolescens certe nondum adscenderat. Inane est igitur commentum de *Pompeji* magnitudine civilem exsuperante. Ex plebeja is quidem familia natus, & sola belli fortunæ nobilitatus, ne ad unius quidem e nobilibus & patriciis familiis splendorem, quamvis adspiraret, pervenerat. Triumphus certe primus, qui equiti Romano contigerat, singularis fuit honos & novus & pæne inauditus; sed quis non simul videt, in senatu *Syllanis* partibus*

dedito

dedito & populo *Syllanis* infantiis fevitiisque domito non tam virtutem, quam vim, valuisse? An igitur is, qui teterrimis artibus crevit, & teterrima mala minatur, idcirco major cive habetur? Scelestissimus civis est talis & detestabilis, nequaquam dignitate verendus. Ubi dignitas autem non est, ibi major cive persona cogitari non potest. Neque vero alter *Pompeji* triumphus ad dignitatem hominis *præstantior* erat, victoria malis artibus parva, præmio per *Syllanos* partem, partem per homines cladibus & infinitis cædibus perterritos, impertito. Non igitur video, cum major civi tantum dignissimus quisque dicatur, quemadmodum *Pompejus major cive* jam tum habitus esse dicatur. Manet igitur id, quod dudum statui, *major e vi* legendum esse. Vis enim fuit, paternis clientibus ad *Sullanas* partes defensionandas abuti, civos dissentientes trucidare, crudelitatem alienam adjuvare, temporis ac forturse, civitatem affligenti, male deservire, incendia bellorum sanguine civium extinguere. Hæc vis primordii rerum *Pompeji* a fortuna prosperata in omne posterum tempus valitura videbatur & valebat. *Vellejus*, Lib. II Cap. 31 §. 4 de commissa *Pompejo* in prædones maritimos potestate locutus, ita pergit: *Idem hoc (imperium) antebiennum in M. Antonii Prætura decretum erat. Sed interdam perijus, ut exemplo nocet, ita invidiam cogit aut levas. In Antonio homines equo animo passi erant. Raro enim invidetur eorum honoribus, quorum vis non timetur. Contra in iis homines extraordinaria reformidant, qui ea sua arbitrio aut deposituri, aut retenturi, videntur, & modum in voluntate habent. Dissuadebant optimates; sed consilia impetu victa sunt. Vides, quid de Pompejo senserint cives Romani. Eandem vim *Vellejus* innuit Lib. II Cap. 40 §. 2, 3: Plerique, Pompejum non sine exercitu venturum in urbem, affirmabant, & libertati publica statutorum arbitrio suo modum. Quo magis hoc homines timuerant, eo gratior civilis tanti imperatoris reditus fuit. Adde huc *Dionem Cass.* Lib. XXXVII pag. 55 B. & 56 A. edit. *Stephan.* Ac, ne dubites, quid *Vellejo* vis sit, & an ad locum, de quo quaeritur, potestas ejus quadret, velim, perpendas illa *Libri II Cap. 72 §. 2: Brutum amicum habere mallet, inimicum magis timeret Cassum. In altero major vis, in altero virtus.* Salva igitur & integra & bona contraria malis incommodis. Utra igitur sit præferenda, satis apparet.*

III. Venimus ad tertiam, quam *Cel. Heumannus* opinatur emendationis emendationem, quæ ad *Velleji* Lib. II Cap. 45 §. 1 pertinet: *Idem Cicero intra biennium sera Cæ. Pompeji cura, verum & capiti interrita, votisque Italiae ac decretis senatus, virtute & que actione Annii Milonis trib. pleb. dignitati patriæque restituenda est.* Hic facile omnes intelligunt, quia *capiti* verbum rarius est, ceteri potiore esse rationem. Si legerimus, *ut capiti*, friget oratio, & præterea nulla necessitas apparet, cur & in *ut* convertatur. Nam, immo et vocabula, ut habeas, quod corrigas, sane mali est Critici, ac proinde emendandum. Nulla est igitur rursus emendationis emendatio. Læcandi materia, si quis eo nomine frui se posse putet, integram relinquimus.



INDEX AUTORUM,

quorum Libri, aut Inventa, in hoc
Volumine recensentur.

Libri Theologici, & ad Historiam Eccle- siasticam spectantes.

A barbanelis (Donis.) <i>Diss. de Creatione angelorum.</i>	707
<i>Anonymi Philosophus, veritati morali innitens. Volumen I.</i>	534
<i>Biblia sacra tam Veteris, quam Novi, Testamenti, cum Prefat.</i>	
Christiani Bened. Michaelis.	529
<i>Germanice reddita, cum Prefat. Jo. Muthmanni.</i>	ibid.
iel (Jo. Christiani) <i>Exercitatio de Lignis ex Libano, ad tem- plum Hierosolymitanum adificandum petitis.</i>	668
<i>Specimina novi Thesauri philologici.</i>	ibid.
arpovii (Pauli Theodori) <i>Animadversiones philologico-critico-sa- cra.</i>	707
rozii (Maturini Veysslerii) <i>Historia Christiana religionis, per Aethiopiam & Armeniam florentis.</i>	685
urteis (T.) <i>Cogitationes de Naturali & revelata religione.</i>	527
runer (Jo. Rodolphi) <i>Diatrise de Primitiarum oblatione ac con- secratione.</i>	278
udii (Gostob Frid.) <i>Paganus Christianorum laudator & fautor.</i>	713
stantii (L. Caelii Firmiani) <i>Opera omnia, cum Notis variorum, ex editione Jo. Ludolphi Bünemann,</i>	103
le Lambertiis (Prosperi) <i>S. R. E. Cardinalis, de Servorum Dei Beatificatione, & Beatorum Canonizatione, Liber secundus.</i>	12
<i>Liber tertius.</i>	433
<i>Miscellanea Groningana. Tomus II.</i>	142
ongitoris (Antonii) <i>Bulle, privilegia, & instrumenta Panormi- tana Metropolitanae ecclesiae, regni Sicilia primaria.</i>	337
Y y y	Mar-

I N D E X

Mortez (Saulis Levi) Diss. de Aeterno ac indissolubili legis Mo- saicae cum gente Israelitica nexu.	707
Naudaei (Phil.) Tractatus de Justificatione hominis peccatoris cor- ram Deo.	552
Noltenii (Jo. Arnoldi) Dissertationes duae: 1) de Judicia sancto- rum in mundum & angelos; 2) de Miraculis, per se aris- tem religionis Christiana demonstrantibus.	657
Ode (Jacobi) Commentarius de Angelis.	75
Rambachii (Jo. Jac.) Exercitationes Hermeneuticae, sive Pars et- tera Institutionum Hermeneuticarum sacrarum.	704
Saurini Expositiones historicae, criticae, theologicae, & morales, factorum quam maxime commemorabilium V. & N. Testa- menti.	176
Tomus II & III.	341
Tomus IV & V.	608
Simonis (Jo.) Onomasticum Veteris Testamenti.	421
Stokmans (Ægidii) Miscellanea sacra. Partes II.	324
Telleri (Romani) Dissertationum sacrarum, ad causas hermeneu- ticas spectantium, Decas.	108
Turretini (Jo. Alphonsi) Cogitationes & Dissertationes theologicae.	243
Vogtii (Jo.) Historia fistulae eucharisticae, cujus ope sugi solet e calice vinum benedictum.	523
Winckleri (Jo. Dieterici) Disquisitiones philologicae, Scripturae & quaedam loca, & Antiquitatis momenta, illustrantes.	

II. Libri Juridici.

Alberti (Mich.) Commentatio in Constitutionem Criminalem Ca- rolinam medica.	601
Chiufole (Ant.) Geometria communis, legalis, & arithmetica.	635
Georgisch (Petri) Corpus Juris Germanici antiqui.	114
Heineccii (Jo. Gottlieb) Opuscula minora varii argumenti.	
Hertii (Jo. Nic.) Commentationum atque Opusculorum de selectis & rarioribus ex Jurisprudentia universali, publica, feudali, & Romana, argumentis, Volumina tria, edita a Jo. Jac. Hombert.	343

Merani

A U T O R U M.

larani (Guil.) <i>Opera omnia, cum Praefatione Christiani Henr. Trotzii.</i>	255
Ioseri (Jo. Jacobi) <i>plenior Descriptio Juris publici S. R. Germanici Imperii, & singularum ejus partium. Tomus I.</i>	694
in Muyden (Jo.) <i>Compendiosa Institutionum tractatio. Editio sexta, cum additionibus Everh. Ottonis.</i>	696
de Piermont (Frid. Henr. Strube) <i>Investigatio nova originis & fundamentorum Juris Naturæ.</i>	209
ufendorffii (Sam.) <i>de Officio hominis & civis juxta legem naturalem Libri duo, editi a Thoma Johnson.</i>	615
chmaufkii (Jo. Jac.) <i>Dissertationes Juris naturalis, quibus principia novi Systematis, ex ipsis nature humanae instinctibus extruendi, proponuntur.</i>	354
trube, <i>vid. de Piermont.</i>	
Vestenbergiï (Jo. Ortwin) <i>Divus Marcus, seu Dissertationes ad Constitutiones M. Aur. Antonini, Imperatoris.</i>	458
Vieling (Abrahami) <i>Lectionum Juris Civilis Libri II.</i>	88

III. Libri Medici & Physici.

<i>Ista physico-medica Academia Cesarea Leopoldino-Carolina Nature curiosorum. Volumen IV.</i>	362
Alberti (Mich.) <i>Commentatio in Constitutionem criminalem Carolinam medica.</i>	263
Alethôphili <i>Meditationes de Regno florum.</i>	376
Artedi (Petri) <i>Ichthyologia, sive Opera omnia de Piscibus.</i>	652
lacchettoni (Hier. Leopoldi) <i>Anatomia, Medicina theoretica & practica ministræ.</i>	465
Cappeller (Maur. Ant.) <i>Epistola de Studio Lithographico, de Entrochis & Belemnitis.</i>	233
Cheyne (Georg.) <i>Tentamen dieteticum.</i>	268
Chomellii (Jac. Francisci) <i>Tractatio de Aquis mineralibus, balneis, atque embrocationibus Vichii, seu Vici calidi.</i>	698
Gerike (Petri) <i>Fundamenta Chymie rationalis.</i>	560
Gunzii (Just. Godofr.) <i>Observationum chirurgicarum de calculum curandi viis, quas Foubert, Garengéot, Perchett, le Dran, & le Cat, Chirurgi Galli, repererunt, Liber unus.</i>	372

Y y y y 2

Ham.

I N D E X

Hambergeri (Georg. Erhardi) Elementa Physices. Editio tertia	625
Hoffmanni (Frid.) Opuscula theologico-physico-medica.	37
<i>Opera omnia physico-medica. Tomi VI.</i>	385
Huberi (Jo. Jac.) de Medulla spinali, speciatim de nervis, ex ea provenientes, Commentatio.	47
Kleinii (Jac. Theodori) Sciagraphia Lithologica curiosa, scilicet figurarum Nomenclator.	233
Lobb (Theophili) Tractatus de Lithontripticis.	90
<i>Tractatus practicus de Morbis dolorosis.</i>	236
Logan (Jacobi) Experimenta & Meletemata de Plantarum generatione.	563
Manninghami (Richardi) Artis obstetricariae compendium.	516
de la Metrie de Variolis Liber.	468
Pisonis (Homoboni) de Regimine magnorum auxiliorum in curationibus morborum Dissertationes quatuor.	180
<i>de Offensionibus Medici operosi Diss. fugibilis.</i>	ibid.
de Puzzolis (Placidi) Diss. Anatomico-philosophica de Organo visorio, ejusque actione & objecto, nec non Discursus de Strabii natura.	604
de Reaumur Observationes rerum, quae ad Historiam Insectorum faciunt. Tomus IV.	591
Searlo (Jo. Chrysof.) Epistole physicae.	137
Seguer (Mariani) Observatio de Jusculo pulli lientaria specifico.	318
Semmedi (Jo. Curvi) Observationes agritudinum fere incurabilium.	129
Siegesbeck (Jo. Georg.) Primitiae Flora Petropolitanae.	518
Tacconi (Cajetani) de raris quibusdam Hepatis atzorumque viscerum affectibus Observationes.	35
Talles (Balthaf. Lud.) Virium, quae terreis remediis gratis haecenus adscripta sunt, examen rigorosius.	645

Tri-

A U T O R U M.

Trilleri (<i>Dan. Wilh.</i>) <i>succincta Commentatio de Pleuritide, & ejusque curatione.</i>	312
<i>Selecta quaedam capita de Pleuritide, &c.</i>	
Celfo, C. Aureliano, & Tb. Prisciano, excerpta.	317
van Zelft (<i>Theodori</i>) <i>de Podagra & dolore colico, scorbutivo simili, Pittonico emulo, per sex annos durante, subito in podagram mutato, victo & curato, Libellus singularis.</i>	131
Zinanni (<i>Josephi</i>) <i>de Ovis & nidis avium Liber primus.</i>	415

IV. Libri Mathematici.

<i>Anonymi Operum diversorum, quae spectant ad figuram Telluris definiendam, Examen.</i>	520
Belidori <i>Architectura hydraulica. Tomus II.</i>	216
Chiufole (<i>Antoa.</i>) <i>Geometria communis, legalis, & arithmetica.</i>	601
Còlsoni (<i>Fo.</i>) <i>Commentarius in Is. Newtoni Methodum fluxionum & infinitarum serierum.</i>	403
Hales (<i>Steph.</i>) <i>Experimenta philosophica, quae continent instructio- nes perutiles & necessarias iis, qui longa mari itinera susci- piunt.</i>	471
Lœnigii (<i>Sam.</i>) <i>Theorematis Cotesiani Demonstratio brevis.</i>	33
Milleri (<i>Gerb. Andr.</i>) <i>Problema physico-mathematicum, veram assignare causam gravitatis corporum caelestium, qua quidem versus se invicem tendant viribus, quae sint in ratione inversa quadratorum distantiarum quam proxime.</i>	474
Newtoni (<i>Is.</i>) <i>Methodus fluxionum & infinitarum serierum.</i>	401
oleni (<i>Fo.</i>) <i>de Optima ratione dimetiendi itineris a navi conse- cti, absque ope observationum Astronomicarum, Schediasma.</i>	641
Outhit (<i>Roberti</i>) <i>Optices Systema completum.</i>	19. 119
Walzii (<i>Fo. Theophili</i>) <i>Disquisitio de Curva Loxodromica in su- perficie solidi cujuscunque, rotatione Curva circa axem suum generata, praesertim vero Sphaeroidis Elliptici, quae veram globi terraquei figuram refert, describenda.</i>	270

Y Y Y 3-

V. Libri

V. Libri Historici, Geographici, &c.

Adlerfeld (<i>Gustav</i>) <i>Historia militaris Caroli XII, Regis Sæcæ</i>	454
Tomi IV.	454
<i>Anonymi Persæpolis illustrata.</i>	205
<i>Thuringia sacra, seu Historia Monasteriorum, quæ antea</i>	
<i>in Thuringia floruerunt.</i>	145
<i>Historia literaria Gallie. Tomus III.</i>	629
<i>Historia Francisci Eugenii, Sabaudie Principis.</i>	683
B. (<i>L. D.</i>) <i>Dissertatio de eo, quod incertum est in Historia Ro-</i>	
<i>mana priorum quinque Seculorum.</i>	303
Beyeri (<i>Theoph. Sigestr.</i>) <i>Historia regni Græcorum Bœthiarum.</i>	579
le Beaumarchais (<i>de la Barre</i>) <i>Elogium historicum Schœnauti.</i>	238
Cragii (<i>Nic.</i>) <i>Annalium Libri VI, quibus res Danicæ ab excessu</i>	
<i>Regis Friderici I gesta ad annum usque 1550 enarrantur.</i>	289
Gessneri (<i>Jo. Jac.</i>) <i>Numismata Regum Macedonia.</i>	391
Gronovii (<i>Jo. Frid.</i>) <i>Diss. de Gotthorum sede originaria.</i>	139
(<i>Laur. Theodori</i>) <i>Animadversiones in Vibianum Sequ-</i>	
<i>strom.</i>	140
Gruberi (<i>Jo. Dan.</i>) <i>Origines Livonia sacre & civilis.</i>	295
Hagenbuchii (<i>Jo. Casp.</i>) <i>Exercitatio geographico-critica, qua,</i>	
<i>Ostiones nec Germaniæ, nec Britannie, populum, sed Gallie</i>	
<i>Celticæ Osismios, esse, conjicitur.</i>	139
Harenbergii (<i>Jo. Christoph.</i>) <i>Parergon de Pagis antiquis diæce-</i>	
<i>seos Episcopalis Hildenesbemensis.</i>	161
Hertii (<i>Jo. Nic.</i>) <i>Commentationum atque Opusculorum de selectis</i>	
<i>& rarioribus ex Jurisprudentia universali, nec non His-</i>	
<i>toria Germanica, argumentis, Volumina tria, edita a Jo. Jac.</i>	
<i>Homborgk.</i>	348
Heumanni (<i>Christoph. Aug.</i>) <i>Historiæ Göttingensis Pars tertia.</i>	251
Hooke (<i>N.</i>) <i>Romana Historia ab Urbe condita usque ad occasum</i>	
<i>Reipublicæ. Volumen I.</i>	249
	Juliani

A U T O R U M

liani <i>Imp. Cæsares, cum Notis Ez. Spanhemii, ex ed. U. C. Libri</i> & J. M. Heusingeri.	462
stneri (<i>Christiani Wilb.</i>) <i>Lexicon medicum, in quo vitæ clarorum scriptis Medicorum describuntur.</i>	419
ngii (<i>Caroli Henr.</i>) <i>M. Laurentii Rhodmani vita, & in Græcas cumprimis literas merita.</i>	665
uensteinii (<i>Joach. Barwardi</i>) <i>Historia diplomatica Episcopatus Hildesensis.</i>	152
sichii (<i>Jo. Henr.</i>) <i>de Origine & incrementis Typographia Lipsiensis Liber singularis.</i>	185
<i>Librorum, Sec. XV excusorum, ad Mattairii</i>	
<i>Annales Supplementum.</i>	ibid.
ivii (<i>Titi</i>) <i>Historiarum ab U. C. Libri, qui supersunt, omnes, cum Notis variorum, ex editione Arn. Drakenborch. Tomus III.</i>	193
an Loon (<i>Gerhardi</i>) <i>Historia numismatica XVII Provinciarum Belgii. Tomus IV & V.</i>	577
Maupertuisii <i>Elementa Geographiæ.</i>	321
Mongitoris (<i>Antonini</i>) <i>Bulle, privilegia, & instrumenta Panormitana Metropolitanae ecclesiæ, regni Siciliae primariæ.</i>	337
Muratorii (<i>Lud. Ant.</i>) <i>Antiquitates Italicae mediæ ævi. Tomus I.</i>	1
Viceronii <i>Commentarii, historiae celeberrimorum in Rep. literariorum Virorum inservientes. Tomus XXXVII.</i>	188
<i>Tomus XXXVIII.</i>	379
<i>Tomus XXXIX.</i>	575
Mattoni (<i>Jo. Bapt.</i>) <i>de Vita ac scriptis Fabricii Bartholeti, Medici Bononiensis, Commentarius.</i>	381
Mesleri (<i>Jo. Christoph.</i>) <i>Series Ducum Carinthiæ Seculi IX, X, XI, XII, XIII, & XIV, e documentis prisce ævi concinnata.</i>	92
Meyheri (<i>Sam.</i>) <i>Monumenta Landgraviorum Thuringiæ, & Marchionum Misnie, aucta & emendata.</i>	145
Mollini <i>Historia Romana, ab Urbe condita usque ad prælium Actiacum. Tomus I.</i>	17
Schwarzii (<i>Jo. Conradi</i>) <i>Observatio de Situ oppidi Siluntis.</i>	383
Sigonati <i>Historia compendiosa Domus Serenissima Palatina.</i>	238
Sigonii	

I N D E X

<i>Argonii (Caroli) Opera omnia, ex ed. Phil. Argelati. Tomus VI.</i>	625
<i>Stephani (Steph. Jo.) Historia Danica Libri II.</i>	284
<i>Varia Geographica variorum doctorem virorum.</i>	139
<i>Waltheri (Christoph. Theodosii) Doctrina temporum Indica.</i>	579
<i>de Westphalen (Ern. Joach.) Monumenta inedita rerum Germanicarum, praecipue Cimbricarum & Megapolensium. Tomus I.</i>	49
<i>Ziegelbauer (Magnolati) Novus rei literariae Ordinis S. Benedicti Conspectus. Volumen I.</i>	673

VI. Libri Philosophici, & Miscellanei.

<i>Alschoplii Meditationes de Regno florum.</i>	376
<i>Anonymi Fasti divini pro Anno 1738.</i>	45
<i>Specimina Dissertationum Academicarum, publice lecturum in Academica Etrusca civitatis Cortone.</i>	510
<i>Philosophus, veritati morali inuitens. Volumen I.</i>	534
<i>Carpovii (Pauli Theodori) Animadversiones philologico-criticofacra.</i>	707
<i>Clodii (Jo. Christiani) Novum Specimen Supplementorum Lexici Guffetiani, ex Notis ipsius Autoris MSis productum.</i>	620
<i>Conradi (Dan. Arnoldi) Cryptographia denudata, sive ars decifrandi.</i>	432
<i>Cortesii (Pauli) De Hominibus doctis Dialogus.</i>	41
<i>Franzoni (Sebast.) Orationes.</i>	478
<i>Gessneri (Jo. Jac.) Numismata Regum Macedoniae.</i>	391
<i>Hedneccii (Jo. Gottlieb) Opuscula minora varii argumenti.</i>	114
<i>Hoffmanni (Frid.) Exercitatio de Optima philosophandi ratione, ex solertiori Dei, ejusque admirabilium in natura operum, & praecipue ipsius hominis, cognitione petenda.</i>	573
<i>Jacobetti (Jacobi) Opuscula politioris literaturae.</i>	476
<i>Lactantii (L. Caelii Firmiani) Opera omnia, cum Notis variorum, ex editione Jo. Ludolphi Bünemann.</i>	103
<i>Leibnitii (Godofr. Guil.) Epistolarum ad diversos Volumina tertium, editum a Christiano Kortholto.</i>	663
	Lix

A U T O R U M.

ii (<i>Titii</i>) <i>Historiarum ab U. C. Libri, qui supersunt, omnes, um Notis variorum, ex editione Arn. Drakenborch. Tomus III.</i>	193
gini (<i>Dionysii</i>) <i>Libri de Sublimi, ex Græco Anglice conversus, um notis Guil. Smith.</i>	397
ix <i>Orationes & Fragmenta, Græce & Latine, ex ed. Jo. Taylori.</i>	481
<i>Cellæna Groningana. Tomus II.</i>	142
verii (<i>Hannib. Camilli</i>) <i>Marmora Pisaurensia, Notis illustrata.</i>	241
endorfii (<i>Sam.</i>) <i>de Officio hominis & civis juxta legem naturalem Libri duo, editi a Thoma Johnson.</i>	615
irini (<i>Angeli Mariæ</i>) <i>Cardinalis, Specimen variæ literaturæ, quæ in urbe Brixia, ejusque ditone, paulo post typographiæ incunabula floruit.</i>	498
mbachii (<i>Jo. Jac.</i>) <i>Exercitationes Hermeneutica, sive Pars altera Institutionum Hermeneuticarum sacrarum.</i>	704
arfo (<i>Jo. Chrysofomi</i>) <i>Neosophus, Dialogus, in quo novum & speciosissimum Systema scientificum stabilitur.</i>	136
hultens (<i>Alberti</i>) <i>Excursus tres ad Caput primum Viæ veteris & regie hebraizandi, continentes Stricluras ad Dissertationem historicam de Lingua primæva.</i>	565
hwarzii (<i>Jo. Conr.</i>) <i>Additamentum ad emendationes Taciti & Velleji in Actis Erud. Lips. M. Sept. A. 1733 pag. 431.</i>	718
gonii (<i>Caroli</i>) <i>Opera omnia, ex ed. Phil. Argelati. Tomus VI.</i>	625
monis (<i>Jo.</i>) <i>Onomasticum Veteris Testamenti.</i>	608
ponii (<i>Jac.</i>) <i>Diss. de Usu numerorum in Physiognomia.</i>	462
heupolorum (<i>Laurentii & Federici</i>) <i>Musei Theupoli antiquæ Numismata.</i>	97
alesii (<i>Henrici</i>) <i>Emendationum Libri quinque, & de Critica Libri duo, editi a Petro Burmanno.</i>	64

Z z z z

IN-

* * *

I N D E X

RERUM NOTABILIORUM.

<p>A A.</p> <p>Aberrationes radiorum. 119</p> <p>Abertus a Medico an spe servanda matris procurari debeat? 267</p> <p>Abrahami annus natalis definitus. 422 seq.</p> <p>Abulpharsgii (Gregorii) vita & scripta. 688</p> <p>Academix Natura Curiosorum incrementa. 362</p> <p style="padding-left: 2em;"><i>Etrusca Cortonenfis</i></p> <p>Commentarii editi. 510</p> <p style="padding-left: 2em;"><i>Salisburgensis incrementa.</i> 678</p> <p>Accolti (Benedicti) vita & scripta. 380</p> <p>Adami Bremensis locus illustratus. 300</p> <p>Adlerfeld (Gustav.) laudatus. 455</p> <p>Adolphi IV, Comitis Holsatia, memoria renovata. 58</p> <p>Aegypti novum etymon. 524</p> <p style="padding-left: 2em;"><i>urbs Thmuis descripta.</i> 525</p> <p>Aeliani duo diversi. 71</p> <p>Aeris proprietates explicatae. 217</p> <p>Aes alienum an sit pecunia aliis credita? 262</p> <p>Aethiopicæ ecclesiæ fata descripta. 689 seq.</p>	<p><i>Aethiopicæ ecclesiæ quomodo incrementi venerit per missiones Jesuitarum?</i> 631</p> <p>Alberti, Livoniensis Episcopi, genealogia materna. 303</p> <p>Aldii, medium inter liberos & servos genus. 10</p> <p>Aldrovandi (Ulyss.) aves describendi ratio. 415</p> <p>Alluviones & insule quomodo inter possessores proximorum dividenda? 603</p> <p>Alphabetum Etruscum an differat ab alphabeto Pelasgorum? 511</p> <p style="padding-left: 2em;"><i>cum Hebræo, Samaritano, Arcadico, & Pelasgo, in comparationem additum.</i> ibid.</p> <p>Altingii (Mensuris) Observationes sacra editæ. 143</p> <p>De Amazonibus singularia. 496</p> <p>Ameloti (Dionysii) vita & scripta. 189</p> <p>Amelii (Guil.) vita & scripta. 189</p> <p>Anatomia aliis scientiis lucem accendit. 466</p> <p>De Andocidis Orationibus varia. 496 seq.</p> <p>Andreæ Presbyteri breve Chroni-</p>
---	--

INDEX RERUM NOTABILIORUM.

<i>on historia Gotthorum edi-</i>	Aqua per ignem elevanda. <i>ibid.</i>
<i>um.</i> 4	<i>marina quomodo reddenda</i>
<i>gelis an sit cultus tribuendus?</i>	<i>potabilis?</i> 471
87	Aquarum <i>minerarum Gallia</i>
<i>relorum nomina illustrata.</i>	<i>analysis.</i> 699
77 seq.	Archelai, <i>Macedonum Regis, nu-</i>
<i>que symbola?</i> 79	<i>mus singularis.</i> 397
<i>existentia demon-</i>	Architectura <i>hydraulica expli-</i>
<i>strata.</i> 81. 84	<i>cata.</i> 216
<i>creatio evicta.</i> 83	Argoli (<i>Andrea</i>) <i>vita & scripta.</i>
<i>essentia in quo con-</i>	576
<i>istat?</i> <i>ibid.</i>	(<i>Jo.</i>) <i>vita & scripta. ibid.</i>
<i>creatio illustrata.</i>	Arimanni <i>in Italia cujus generis</i>
712	<i>olim homines fuerint?</i> 9
<i>gelus est lux spiritualis.</i> 138	Arithmetica <i>sine Arithmetica.</i>
<i>ma humana luminosa. ibid.</i>	604
<i>malia marina ex fossilibus di-</i>	Armenicæ <i>ecclesie status descri-</i>
<i>gnoscenda.</i> 234	<i>ptus.</i> 692 seq.
<i>ni Indorum qua ratio?</i> 590	Arnaldi (<i>Angelici</i>) <i>vita.</i> 45
<i>timonii usus in Medicina.</i>	Artedi (<i>Petri</i>) <i>vita.</i> 652
605	Aruspicina <i>veterum Thuscorum</i>
<i>tiqumtatum in Jurisprudencia</i>	<i>illustrata.</i> 514
<i>usus.</i> 115	Atheus <i>ex machine humane</i>
<i>iliarum hydraulicorum theo-</i>	<i>structura convincendus.</i> 38
<i>ria.</i> 217	Atticus <i>apud Hieronymum quid</i>
<i>tonino (M. Aur.) de impetra-</i>	<i>notet?</i> 68
<i>ta per Christianos victoria Epi-</i>	Attractionis <i>ratio explicata.</i>
<i>bola temere afficta.</i> 459	606 seq.
<i>ejus Consti-</i>	Aventini (<i>Jo.</i>) <i>vita & scripta.</i>
<i>tutiones explicata.</i> 459 seq.	380
<i>ocalypseos nova explicatio,</i>	Avium <i>ordines describendi mo-</i>
526	<i>di varii.</i> 415 seq.
<i>partitiones divina a diabolicis</i>	<i>ova & modi descripti.</i>
<i>distinguenda.</i> 453	417
<i>ua ex profundo magna copia</i>	Auxiliorum <i>magnorum in Medi-</i>
<i>& facile evchenda.</i> 221	<i>sina indoles explicata.</i> 181
Z z z z	B.

R E R U M N O T A B I L I O R U M .

ndi (<i>Jo. Franc.</i>) <i>vita & scripta.</i>	189	Brunneriana <i>memoria instaurata.</i>	368
meri (<i>Phil. Lud.</i>) <i>vita & scripta.</i>	253	Brunsvicensis <i>domus & Estensis Hannoveranae nexus genealogicus.</i>	664
ereji (<i>Rodolphi</i>) <i>vita & scripta.</i>	188	Büchneri <i>in Academiam Naturæ curiosorum merita.</i>	362
eriani (<i>Guidonis Francisci</i>) <i>vita & scripta.</i>	381	Buddæi (<i>Jo. Franc.</i>) <i>Historia Juris Naturæ denuò edita.</i>	619
olonii, seu Bononii, <i>vita edita.</i>	16	Bullialdi (<i>Herm.</i>) <i>Diff. de Populis fundis edita.</i>	74
amici (<i>Lazari</i>) <i>vita & scripta.</i>	576	Bunemanni (<i>Jo. Ludolphi</i>) <i>in Lactantium merita.</i>	104 seq.
dingii (<i>Jac.</i>) <i>Laudatio Christiani III, R. Daniæ, edita.</i>	294	Burmannus (<i>Petrus</i>) <i>junior, laudatus.</i>	65
disholmensis <i>Monasterii Diplomata edita.</i>	50	C.	
anti-		abassucii (<i>Jo.</i>) <i>vita & scripta.</i>	380
quitates <i>illustrata.</i>	52	Calcolorum <i>in hepate qua ratio?</i>	36
villi (<i>Caroli</i>) <i>vita & scripta.</i>	576		<i>remedia commentata.</i>
urgueti, <i>Professoris Neocastelani, liber novus promissus.</i>	192	Calculus <i>curandi modi Gallorum quorundam sub judicium vocati.</i>	372 seq.
emii (<i>Wolfg. Sig.</i>) <i>vita.</i>	421	Callidius, <i>vid. Loofius.</i>	
xiensis <i>urbis historia literaria illustrata.</i>	498 seq.	Calphurnius (<i>Jo.</i>) <i>quis fuerit?</i>	501
uiningii (<i>Herm.</i>) <i>Commentatio ad Ps. LXXXIV, 4, edita.</i>	143		<i>ejus cum Raph. Regio contentio.</i>
<i>Observationes ad varia Scripturæ loca edita.</i>	ibid.	Camera, seu <i>fisci, jus veterum Italia Regum descriptum.</i>	11
<i>Observationes ad Matth. III, 9, edita.</i>	144	De Camoens (<i>Lud.</i>) <i>vita & scripta.</i>	189
	Z z z z 3	B. Canneti (<i>Archangeli</i>) <i>vita.</i>	16
			Ad

I N D E X

<i>Ad Canonizationem testes qui requirantur?</i>	438 seq.	Chappuys (<i>Claudii</i>) <i>vita & scripta.</i>	575
<i>Canonizationis iudicium cui competat?</i>	12 seq.	(<i>Gabrielis</i>) <i>vita & scripta.</i>	ibid.
<i>Capitis dolor unde? quomodo pellen-</i>	337	Du Chastelet (<i>Pauli Hay</i>) <i>vita & scripta.</i>	380
<i>- dus?</i>	ibid.	De Chaukieu (<i>Guil. Amfry</i>) <i>vita & scripta.</i>	189
<i>Carbonum fumus noxius.</i>	40	Chemnitii (<i>Jo. Frid.</i>) <i>Genealogia Regum & Ducum Megapolensium edita.</i>	60
<i>Carinthiae Ducum veterum nomina collecta.</i>	92 seq.		<i>vita. ibid.</i>
<i>Caroli, Ducis Longevillensis, vita.</i>	46	Christi <i>divinitas ex juramentis per se ipsum demonstrata.</i>	706
<i>XII, R. Sueciae, res bellice descripta.</i>	457	De Christi <i>redemptionis sententia hominis Angli improba.</i>	549
<i>Caroloftadii (Andrea) scripta recensita.</i>	144	<i>satisfactione doctrina perversa.</i>	551
<i>Casellii (Jo.) de Ducum Megapolensium originibus libellus editus.</i>	61	Christianae <i>religionis praecipua capita explicata.</i>	37
<i>vita.</i>	ibid.	<i>demonstrande ratio quae optima?</i>	109
<i>pater quis?</i>	254	<i>cum ratione convenientia demonstrata.</i>	528
<i>le Cat, Chirurgi Galli, methodus curandi calculum descripta.</i>	375	<i>an sit a naturali differentia?</i>	536
<i>Catrouius refutatus.</i>	250	<i>propagatio per conjugia.</i>	717
<i>In Catullum merita doctorum Brixienfium.</i>	501	In Christianos <i>odii paganorum cause.</i>	714
<i>Cautionum apud JCtos antiquos modi tres.</i>	118	Christianum <i>III, R. Davia, ad factis</i>	
<i>Causticarum linearum proprietates.</i>	30		
<i>Cedri arboris antiquitas illustrata.</i>	669		
<i>Censorini Fragmentum emendatum.</i>	71		
<i>Ceterum in Jure quid notet?</i>	89		

RERUM NOTABILIORUM.

<i>cedus Smalcaldicum accessisse, probatur.</i>	291	Comitum & Vice-Comitum Italiae dignitas descripta.	7 seq.
<i>nia rationalis in Compendio radita.</i>	560 seq.	Palatinorum Italiae qua fuerit dignitas?	6 seq.
<i>eronis an sit liber, Consolatio inscriptus?</i>	627 seq.	avi medii dignitas descripta.	241.
<i>bricæ origines & antiquitates illustrata.</i>	54	Commerciorum per Livoniam initia qua?	298.
<i>culi diametri & peripheria proportio.</i>	603	Ex Compendiis an Jus Civile discendum?	697.
<i>æ mystica veterum illustrata.</i>	515	Conduma in Diplomatum medii ævi quid notet?	9
<i>mentis XII, P. M. per gradus ad Pontificale fastigium idscensio.</i>	12	Confessorum fidei qua sint requisita?	448 seq.
<i>laudes. ibid.</i>		Per Conjugia felix propagatio religionis Christiana.	717.
<i>Clerici (Jo.) Arte critica iudicium.</i>	72	Constantinæus (Jac.) mali in Maranum animi accusatus.	259 seq.
<i>ocus quid visu restituto discernere valeat?</i>	21	De Contradictoriis controversia inter Turretinum & Pfaffum.	112.
<i>li figura apparens.</i>	23	Copernicana mundi hypothesis asserta.	179
<i>lum ex quibus partibus consistet?</i>	139	Corbini (Jacobi) vita & scripta.	189
<i>S. Coena quomodo corporis Christi præsentia substantialis sine dimensionalibus esse possit?</i>	663	De Cordemoy (Gerald) vita & scripta.	ibid.
<i>Hæca scorbutica in podagram mutata.</i>	132	(Lud. Gerald) vita & scripta.	ibid.
<i>Pistonum descripta.</i>	133	Cordi (Eurycii) vita & scripta.	ibid.
<i>ejus historia & vera ratio.</i>	133 seq.	(Valerii) vita & scripta.	ibid.
<i>li vinarii antiquitas illustrata.</i>	515	Corinthii generis columnæ unde orta?	209
<i>meta unde oriatur?</i>	138	Corporis	

I N D E X

Corporis humani partes anatomicè descriptæ.	466 seq.	Cryptographia in systema redigenda.	432
Corporum elementa quæ?	561	Culicis historia naturalis.	600
Cortesii (Pauli) vita & scripta.	42	Cuperi (Gisberti) Epistolæ conjunctim edendi consilium.	46 seq.
Cortonenfis Academia Etrusca Commentarii editi.	510	Cupressi arboris antiquitas illustrata.	669
De Costes (Gualteri) vita & scripta.	189	Curvarum quadratura secundum doctrinam Newtoni.	411
Cotesiani theorematis demonstratio brevis.	33	redificationes secundum doctrinam Newtoni.	412
Cragii (Nic.) vita & scripta.	289 seq.	Curvedinis quantitas & quantitas in quovis curvæ puncto.	408. 410
De Creatione tentamen novum.	139	D.	
Cremeri (Bern. Sebast.) Diss. de Comestione rerum sacrarum duplici edita.	143	Dæmon & demonia quid sint?	80
Criminalis Constitutio Carolina ex doctrinis medicis illustrata.	264 seq.	Danicarum rerum Historia recentior edita.	291
Criticæ artis origo & incrementa.	72	Danorum Jurisprudentia apud Episcopos maxime querenda.	299
genus quotuplex?	72. 73. 116	De Dante judicium.	44
principes qui?	73	Dathi (Nicolai) vita & scripta.	576
definitio.	ibid.	Davides cur in aula Regis Achiz finxerit delirium?	347
in Jurisprudentia utilitas.	115 seq.	Davilæ (Henr. Catharini) vita & scripta.	576
Critici boni officium.	115 seq.	Decifrandi ars in systema redigenda.	432
Critobulus apud Hieronymum quid notet?	69	Deus an a Jure Nature revereri possit?	215
Crittonii (Georg.) vita & scripta.	189		Da
Crucis signum cur immortale vocetur?	107		

RERUM NOTABILIORUM.

<i>sanctitas in quo consistat?</i>	Diplomaticæ artis scriptores recensiti.	50
<i>filius in N. Test. quis?</i>	Distantia apparens objecti per systema quocumque mediiorum conspecti.	39
<i>Dei, ejusque operum, cognitio- e optima philosophandi ratio detenda.</i>	Distantiæ apparentes objectorum.	22
<i>nothænis nova editio pro- missa.</i>	idea quomodo genere- tur?	ibid.
<i>boli in corpora que poten- tia?</i>	Dlugossi (Jo.) seu Longini, vita & scripta.	380
<i>operationes a divinis probe distinguenda.</i>	Dolorosi morbi unde oriuntur?	236
<i>æ ad facilitanda studia usus.</i>	Domestici olim qui dicti?	107
<i>eteticæ regule præscripta.</i>	Drakenborch (Arn.) laudatus.	198
<i>268 seq.</i>	le Dran, Medici Gallici, metho- dus curandi calculum descri- pta.	374
<i>alogi ratio qua?</i>	Dransfeld (Justi) vita & scri- pta.	253
<i>is causa, formula, originem unde ducat?</i>	Druessenius refutatus.	565 seq.
<i>ei quæ ratio apud Indos?</i>	Ducæi (Frontonis) vita & scri- pta.	380
<i>o Chrysoſtomus explicatus & illustratus.</i>	Ducenarii unde appellati?	244
<i>ejus vita & scripta.</i>	Duchatii (Jacobi) vita & scri- pta.	575
<i>ocletianus Imp. an sponte se abdica-verit imperio?</i>		
<i>onyſii (Jo. Bapt.) vita & scri- pta.</i>	E	
<i>Halicarnassensis fides suspecta.</i>	Eberhausii (Jo.) vita.	254
<i>Areopagite nomine edi- ti libri quem habeant Auto- rem?</i>	Ad Elisabethæ, Angliæ Regina, historiam Supplementa qua- dam edita.	144
<i>iplomata legendi & explicandi ratio qua?</i>	Eloquentia ad judicium referen- da.	477
	& Poetica an sint præ- ceptis tradenda?	479

Eloquentia an tantum in ornate dicendo consistat?	479	Fenelon, <i>vid.</i> de la Motte.	
Emeticorum in variis morbis salutaris efficacia.	130	Fermentatio omnis generationis causa.	138
Ensisiferorum Ordo in Livonia institutus.	300	Feuardentii (Francisci) vita & scripta.	576
Entrochi & Trochita cujus naturae?	234	Feudi apertura exemplum.	351
Etruscum Alphabetum an differat ab Alphabeto Pelasgorum?	511	Fidei in Christum definitio.	332
		ad salutem necessitas.	334
		justificantis ratio explicata.	556
		Figurae apparentes objectorum conspectuum in speculis, juxta sectiones conicas formati.	32
<i>cum Ebraeo, Samaritano, Arcadico, & Pelasgo, in comparationem adductum.</i>	ibid.	Finæi (Orontii) vita & scripta.	380
Etmulleriana memoria instaurata.	368	Firenzuolæ (Angeli) vita & scripta.	381
Eugenii (Francisci) Sabaudie Ducis, vita & res gestæ descriptæ.	683	Fisci jus an habuerint veteres Italia Reges?	11
Ad Experientiam certam quid requiratur?	606	Fistulæ eucharistica antiquitates illustratæ.	243 seq.
F.		Flagellationis usus in ecclesia unde?	449 seq.
Fabii Pictoris ingenium & studia.	310 seq.	Florens (Franc.) plagii probabiliter accusatus.	258
Fabricii (Franc.) vita.	143	Florum natura, partes, succitates, explicatæ.	376 seq.
(Georg. Andr.) vita & scripta.	252	a Flurantia <i>vid.</i> Rivaltus.	
(Theodossi) vita & scripta.	253	Fluxionum methodus.	401
Falsiloquium a mendacio quomodo differat?	346	Focus speculorum lentiumque quomodo determinandus?	24
Fatum physicum & medicum in quo consistat?	39	Fossilium & petrefactorum systema promissum.	192
Febres an terreis remediis curari possint?	650 seq.	disquisitio quantum conferat ad animalium marinarum historiam?	233
Felix vita quæ dicenda?	353	Fouberi	

R E R U M N O T A B I L I O R U M .

erti <i>methodus curandi cal-</i>	Geometria <i>an obscura?</i>	602
lum <i>descripta.</i>	Germanici <i>Juris veteris Corpus</i>	
373	<i>collectum.</i>	636 seq.
oni (Sebast.) <i>Orationes lau-</i>	Gessneri (Jo. Jac.) <i>Thesaurum</i>	
478	<i>numismaticum colligendi in-</i>	
celii (Abrah.) <i>Etymologica</i>	<i>stitutum.</i>	344 seq.
indalica & <i>Slavica Megapo-</i>	Getæ <i>nomen an a Caracalla in</i>	
ana <i>edita.</i>	<i>monumentis erasum?</i>	245
63	Gevartii (Jo. Casp.) <i>vita & scri-</i>	
(Fani <i>Cacilii</i>) <i>vita & scri-</i>	<i>pta.</i>	379
a.	Ghilini (Hieron.) <i>vita & scripta.</i>	
575		575
lliebbii a <i>Fridensberg Jus</i>	Giseleri (Jo.) <i>vita.</i>	254
udale <i>Pomeranicum editum.</i>	Glandorpui (Matthia) <i>vita &</i>	
61	<i>scripta.</i>	ibid.
(Tilemanni) <i>scripta.</i>	Gombervillæi (Marini <i>Regis</i>)	
255	<i>vita & scripta.</i>	380
itæ <i>vox unde originem du-</i>	Gothi <i>quando primum in Ostro-</i>	
it?	<i>& Visi-Gothos dividi cepti?</i>	
246		140
erii (Luca) <i>vita & scripta.</i>	A Gothis <i>in Italia gestarum-re-</i>	
575	<i>rum Chronica duo edita.</i>	4
lorum <i>appellatione qui no-</i>	Gottinga a <i>pago Guotinga, &</i>	
ntur?	<i>Goddinga villu, diversa.</i>	255
74	Gottingensis <i>urbis & Gymnasi</i>	
G.	<i>historia literaria descripta.</i>	
aconii (Franc.) <i>vita & scri-</i>		251 seq.
pta.	Græcorum <i>lingua olim in India</i>	
380	<i>celebrata.</i>	587
Gallia <i>que literarum facies</i>	De Grævii (Jo. Georg.) <i>variis</i>	
<i>eculo sexto & septimo?</i>	<i>Theauris singularia.</i>	622 seq.
629	Grammatica <i>que incrementa ce-</i>	
seq. 633 seq.	<i>perit per doctos Brixienfes?</i>	
infectorum <i>historia natura-</i>		504
is.	Grangerii (Jo.) <i>vita & scripta.</i>	
591 seq.		189
engeoti <i>methodus curandi</i>		s'Gra-
<i>alculum descripta.</i>		
374		
x (Theod.) <i>elogium.</i>		
44		
geri (Malachia) <i>vita.</i>		
421		
ieratio <i>per fermentationem.</i>		
138		
nevievæ (Anna) <i>vita.</i>		
45		
ometria <i>communis, legalis, &</i>		
<i>arithmetica.</i>		
601		

I N D E X

<i>Gravesandii de Systemate mundi Epistola edita.</i>	179	Haruspicum triplex olim officium.	246
Gravitatis causa.	474	Hassia Landgravorum origines & res gesta illustratae.	57
Gronovii (Lawr. Theod.) in Vibium Sequestrem Animadversiones edita.	140	Hebraea lingua an Judae fuerit vernacula?	568
(Abrab.) in Strabonem Animadversiones edita.	142	Hebraeae linguae cognitio Jururico utilis.	117 seq.
Grunerus (Jo. Dan.) laudatus.	295	pra aliiis orientalibus prerogativa indicata.	566 seq.
Grynzi (Jo. Jus.) vita & scripta.	189	Hederici (Bernardi) Megapoliis divisa & reunita edita.	61
Gudenii (Henr. Phil.) vita & scripta.	253	Heineccius (Jo. Gottlieb) laudatus.	114
Guffletiani Lexici Supplementorum specimen.	620 seq.	ejus & Pagenstecheri Epistola mutuae edita.	117
De Gultrow (Jani Henrici Schraeteri) Origines Hassiae Landgravorum edita.	57	scripta nova promissa.	119
Guyardi (Bernardi) vita & scripta.	381	Hemmingii (Nic.) Laudatio Christiani III, R. Daniae, edita.	294
H.		Hepatis & aliorum viscerum rariores quidam affectus descripti.	35 seq.
H ereditatis & bonorum hereditariorum discrimen.	460	De Herberay (Nic.) vita & scripta.	576
Cum Haereticis quomodo agendum?	448	Heresbachii (Conr.) vita & scripta.	189
Halones cur figura elliptica appareant?	31	Hermeneviticæ sacrae praecepta tradita.	704 seq.
Hamburgense Chronicon editum.	55	Herniae, bubonem mentientis, singularis historia.	37
Hanckii (Martini) vita & scripta.	380	Herodoti locus illustratus.	496
De Harmonia praestabilita judicium.	40	Hertius (Jo. Nic.) laudatus.	348 seq.
		Herui	

RERUM NOTABILIORUM.

Artii (Jo. Nic.) <i>Opuscula collecta.</i>	349	Hoffmanni (Frid.) <i>Opera conjunctim edita.</i>	385 seq. vita. 386
Hesychii <i>Glossario mendae indicata.</i>	498	Hombergkii (Jo. Jac.) <i>in Hertiana Opuscula merita.</i>	349
Humanni (Christ. Aug.) <i>ad Tertulliani Apologeticum, & Cap. libri adversus Valentinianos, Observationes edita.</i>	143	Hominis <i>partes tres an statuerit Lactantius?</i>	107
in Gymnasium Gotingense <i>merita, & scripta.</i>	253	Honertius <i>refutatus.</i>	566
ab acriori Ziegelbauri <i> censura vindicta.</i>	675 seq.	In Horatium <i>merita doctorum Brixiensum.</i>	502
evrematica <i>Jurisprudencia ratio qua?</i>	118	Hordei <i>antiquitates illustrata.</i>	281 seq.
leurnii (Jo.) <i>vita & scripta.</i>	189	Hospiniani (Rudolphi) <i>vita & scripta.</i>	381
leusingeri (Jo. Mich.) <i>in Juliani Casares merita.</i>	463 seq.	Hottingeri (Jo. Jac.) <i>vita.</i>	143
hierocles <i>an unus, an duo fuerint?</i>	68	Howelii (Jac.) <i>vita & scripta.</i>	576
Hildesienfis <i>Episcopatus historia descripta.</i>	153 seq. pagi antiqui descripti. 161 seq.	Hubmeieri (Hippolyti) <i>vita & scripta.</i>	252
Hippocratis <i>Operum nova editio promissa.</i>	286	Hugeniani <i>Canones pro inveniendis refractionum focus demonstrati.</i>	564
Historiae <i>veteris aevi certitudo impugnata.</i>	306	Hydrargyri <i>ad salivam movendam usus.</i>	185
<i>Romanae quinque priorum Seculorum certitudo impugnata.</i>	307	Hydraulica <i>Architectura explicata.</i>	216
Hoffmannus (Frid.) <i>laudatus.</i>	385		

I.

Iacobettus (Jac.) <i>laudatus.</i>	476
<i>ejus vita & studia.</i>	478. 480
Janfenii (Cornelii) <i>vita.</i>	45
De Januario (Josephus Aurel.) <i>refutatus.</i>	260
Ignis <i>ad machinas hydraulicas applicatus.</i>	221
A a a a 3	Ex

I N D E X

<p><i>Ex Imola (Benevenuti) Commentariis in Dantis Comædiarum Excerpta historica.</i> 11</p> <p><i>Imperatorum Romanorum electio olim que?</i> 5</p> <p><i>Indorum lingua unde constata?</i> 587</p> <p style="padding-left: 2em;"><i>que scientia literarum & artium?</i> 587 seq.</p> <p style="padding-left: 2em;"><i>ratio temporis computandi.</i> 588</p> <p><i>De ab Inghen (Marfilio) singulæ rias.</i> 144</p> <p><i>Inscriptio partim Punica, partim Græca, explicata.</i> 513</p> <p style="padding-left: 2em;"><i>Romana explicata.</i> 516</p> <p><i>Inscriptiones urbis Pisaurensis collectæ.</i> 242</p> <p><i>Instinctus naturalis an sit norma Juris Naturæ?</i> 353</p> <p><i>Instrumentorum optimorum accuratior fabrica.</i> 125</p> <p><i>De Joanna Papissa fabula refutata.</i> 445</p> <p><i>Jodocus & Justus idem nomen.</i> 254</p> <p><i>Johnsoni (Th.) in Puffendorsum de Off. hom. & civ. annotationes.</i> 616</p> <p><i>Jonstoni (Jo.) avium ordines describendi ratio.</i> 416</p> <p><i>Jordani (Hieron.) scripta.</i> 255</p> <p><i>Iridis phenomena explicata.</i> 30</p> <p><i>Iselii (Jac. Christoph.) vita.</i> 143</p> <p><i>Italiæ antiquitates mediæ ævi illustratæ.</i> 3 seq.</p>	<p><i>Italiæ fines descripti.</i> 4</p> <p><i>Regum electio illustrata.</i> 5</p> <p><i>munera aulica illustrata.</i> ibid.</p> <p><i>Duces ac Principes vici qui fuerint?</i> ibid.</p> <p><i>Italiam qua gentes post decimationem imperii Romani affecerint?</i> 4</p> <p><i>Judæi Medici an in causis seorsibus testimonium dicere possint?</i> 266</p> <p><i>Judices & Judicia Italiæ mediæ ævi descripta.</i> 8</p> <p><i>Judicium an sit duplex?</i> 618</p> <p><i>Juliani Apostatæ artes paganam superstitionem instaurandi.</i> 717</p> <p><i>In Juliani Cæsares merita Leibni & Heusingeri.</i> 462</p> <p><i>Juramenta Christi per se ipsum quantum valeant?</i> 706</p> <p><i>Juris Naturæ Systema novum.</i> 210 seq.</p> <p style="padding-left: 2em;"><i>principium quale?</i> 211. 213</p> <p style="padding-left: 2em;"><i>unicum fundamentum an sit ratio?</i> 352</p> <p style="padding-left: 2em;"><i>an sit origo divina?</i> 360 seq.</p> <p style="padding-left: 2em;"><i>vera ratio & origo.</i> 361</p> <p style="padding-left: 2em;"><i>Germanici veteris Corpus collectum.</i> 636 seq.</p> <p style="padding-left: 2em;"><i>discendi methodus que optima?</i> 696 seq.</p> <p style="text-align: right;"><i>Juris-</i></p>
---	---

RERUM NOTABILIORUM.

isprudencia Danorum apud Episcopos maxime reclusa.	299	Krey (Martini) Antiquitates Bor- disbolmensis edita.	32
geometrica.	601	L.	
sprudencia hebreumatica ra- tio qua?	118	Lactantii loca quaedam emen- data & illustrata.	105 seq.
quid?	362	In Lactantium merita Bineman- niana.	104 seq.
publicum particulare Germa- niae scribendi institutum.	694	Lactantius an tres hominis par- tes statuerit?	107
seq.		Lactis usus commendatus.	131
culum pulli, lienteriae specifi- cum.	318 seq.	De Laet (Jo.) vita & scripta.	381
ificatio quid?	553	Lalluettii (Ambrosii) vita & scri- pta.	575
peccatoris coram Deo explicata.	554 seq.	Lamberti (Francisci) vita & scripta.	576
iniani (Fabiani) vita & scri- pta.	380	De Lampridio (Paulo) singula- ria.	44
Imp. adversus ejus ob- rectatores defensio.	118	Lapidum figuratorum specimi- na.	235
Juvenalem merita doctorum Brixienfium.	504	De Laval (Antonii) vita & scri- pta.	189
K.		De Lavaur (Guilhelmi) vita & scripta.	ibid.
eppleri (Jo.) vita & scripta.	381	Ad Lauensteinii (Joach. Berwar- di) Historiam diplomaticam Episc. Hides. Supplementa edita.	161 seq.
(Ludov.) vita & scripta.	382	Lauri (Jo. Bapt.) vita & scri- pta.	189
nerus (Christ. Wilh.) lauda- tis.	420	De Lauriere (Eusebii) vita & scripta.	ibid.
okenii (Henr. Dav.) Solennia Martiniana Suerinensia edita.	63	Lecti genialis antiquitas.	464
thausii (Jo. Christoph.) vita & scripta.	254	Legis natura explicata.	211
tzii (Alberti) vita & scripta.	381	vox triplici sensu a Pau- lo usurpata.	537 seq.
		Legis	

I N D E X

Legis <i>Salica origo.</i>	638 seq.	Lipsiensis <i>Typographia origo & incrementa.</i>	185
Legum <i>morbis ac cerimonialis usus ac finis.</i>	545	Literarum <i>facies Seculo sexto & septimo quæ?</i>	629 seq. 633 seq.
Leibnicius (G. G.) <i>an criminatus sit Puffendorfsium?</i>	617	Liti <i>olim qui?</i>	10
Leibnitii <i>doctrina a Turretino adoptata.</i>	110	Livii (T.) <i>loca quedam illustrata.</i>	194 seq.
<i>aliquos ad Hoffmannum Epistola edita.</i>	575	Livonicum <i>Vetus Chronicum estum.</i>	295
<i>de præstantia corporis Christi in S. Cæna sententia.</i>	663	Livoniam <i>quando primum commercia nobilitaverim?</i>	298
<i>nimum in Pontificem Rom. studium.</i>	664	Locustarum <i>genesis descripta.</i>	417
Lemos (Thoma) <i>vita.</i>	45	Loescheri (Val. Ern.) <i>Obs. de Sphæmate insigni Geographiæ sacra edita.</i>	144
De Leonis X <i>morte Epistola edita.</i>	143	<i>ei de variis Philologiæ Hebræicæ capitibus dubia quedam nota.</i>	710
Libani <i>lignum cujus fuerit generis?</i>	668 seq.	Longini <i>versiones in varias linguas variè recensita. vita, scripta, & character.</i>	398 399
Libella <i>telescopica.</i>	128	<i>de Moysè & ejus verbis præclarum judicium. ibid.</i>	ibid.
Libere & <i>sponde fieri quomodo differat?</i>	618	<i>de Sublimi liber a Smithio illustratus.</i>	400
Liberos <i>recens natos in terram fystendi ritus antiquus.</i>	717	<i>ex divinis Scriptura S. explanatus.</i>	ibid.
Libertas <i>in quo consistat?</i>	112	Longobardici <i>regni fines descripti.</i>	4
Librorum <i>variorum indiculus.</i>	144	Loosii, (Cornelii) <i>seu Callidii, vita & scripta.</i>	380
Liebigii (Christ. Sig.) <i>in Juliani Cæsares merita.</i>	463 seq.		LOXO
Lienteriæ <i>remedium novum propositum.</i>	318 seq.		
Lignum <i>Libani cujus fuerit generis?</i>	668 seq.		
Linnæi (Caroli) <i>cum Petro Artedo arctior amicitia.</i>	653		
<i>in Artedi Ichthyologiam merita.</i>	655		

RERUM NOTABILIORUM

dromia in superficie solidi, atione curvæ circa axem viti, describenda. 270	Machinarum vento motorum theoria. 217
Evangeliste vita & studia scripta. 476 seq.	Mackii (Stephani) nova Operum Hippocratis editio promissa. 286 seq.
ucanum merita doctorum ixiensium. 503	Magnes quomodo cum ferro co- hærescat? 138
ii (Cyriaci) vita. 421	Ad Maitairii (Mich.) Annales typographicos Supplementum. 185
eri versio Bibliorum Germa- ca commendata. 531	Mancinelli (Ant.) vita & scri- pta. 381
& glebositas, nature princi- a. 137	Manumissiones servorum vete- rum descriptæ. 10
vegetabilium & sensibilibium. ibid.	De Maphæis (Jo. Inc.) vita. 421
handri (Claud. Christoph.) origines & antiquitates Cim- brica edita. 54	Marani (Guil.) scripta laudata. 257
origines & antiquitates Me- gapolenses edita. 61	opera olim pro- missa. ibid.
ri (Jo.) vita & scripta. 576	discipuli. 259
x Orationes commendata. 481	defensio adver- sus Constantineum. ibid.
conjunctim e- libra. ibid.	adver- sus alios scriptores. 260 seq.
vita, 484	Marchionum Italiae quæ olim di- gnitas fuerit? 6
loca quadam emendata. 485 seq.	Marina aqua quomodo reddenda potabilis? 471
M.	Marklandi (Jer.) in Lysie Ora- tiones merita. 485. 490 seq.
Macedo, a quo dictum Scetum Macedoniunum, quis fue- rit? 261	De Marfo (Paulo) singularia. 44
acedoniae Regum Numismata collecta & illustrata. 392 seq.	Martyriorum quot sint genera? 446 seq.
achina nova ad vim venti esti- mandam. 641	Marulli (Mich. Tarchanota) vi- ta & scripta. 576
	B b b b b De

De Masnada <i>dicti homines qui olim fuerint in Italia?</i>	10	Meieri (Joach.) <i>vita & scripta</i>	254
Mathematica <i>methodus an in Jure adhiberi possit?</i>	697	De Meistero (Joach.) <i>singularis.</i>	251
Matthias (Jodocus) <i>laudatus.</i>	254	Melchioris (Alb. VII.) <i>vita.</i>	143
Maurolyci (Franc.) <i>vita & scripta.</i>	189	Menagius (Ægid.) <i>refusus.</i>	261
Mechanica <i>necessitas an homines ad actiones impellat?</i>	356	Mendacium <i>a falso loquio quomodo differat?</i>	346 seq.
Medicamenta <i>terrea ex Medicina profligata.</i>	648 seq.	Menzelii (Alb.) <i>vita.</i>	421
Medici <i>veri a falso differentia.</i>	386 seq.	(Phil.) <i>vita.</i>	ibid.
Medicina <i>diætetica in sacra Scriptura tradita.</i>	39	Mercati (Mich.) <i>vita & scripta.</i>	380
remediis <i>quibusdam fatuis purgata.</i>	647	Mercurii <i>vivi imprudenter tractati atrox effectus.</i>	370
Medicis <i>Philosophia, Physica, & Anatomia, studium commendatum.</i>	266	Merilli (Edmundi) <i>vita & scripta.</i>	188
Medicorum <i>anima & corporis ratio pene eadem.</i>	38	Meyeri (Jac.) <i>vita & scripta.</i>	575
errores <i>varii indicati.</i>	184	Michel (Jo.) <i>vita & scripta.</i>	189
omnis <i>ævi vita descripta.</i>	420 seq.	Microscopia <i>quomodo perficienda?</i>	121
Medicus <i>sui ipsius ut esse quis possit?</i>	41	Microscopiorum <i>resistentium theoria.</i>	ibid.
Medonius, <i>vita Marani scriptor, quis fuerit?</i>	259	Miracula <i>divina ab operationibus diaboli quomodo differant?</i>	176 seq.
Medullæ <i>spinalis nervi descripti.</i>	418 seq.	quantum <i>faciant ad confirmationem doctrinae celestis?</i>	660 seq.
Megapolensium <i>Regum & Ducum Genealogia edita.</i>	60	quid <i>sint?</i>	661
rerum <i>libri varii editi.</i>	61	Missi <i>regii in Italia qui fuerint?</i>	8
			De

RERUM NOTABILIORUM.

Monachorum studiis contro-	tatio ad 1 Cor. VIII, 1, 2, 3,
versia literaria. 678	edita, 143
monarchia Solipsorum, liber, quo	vita &
Autore scriptus? 575	scripta. 254
monasteria olim literis florentis-	De Mundo optimo ex innumera-
sima. 676	bilibus electo doctrina an pri-
monasteriorum Thuringia vete-	imum a R. Eliesere sit tradi-
rum historiæ. 146 seq.	ta? 711
Monasteriorum historia mul-	Municipium aliquando pro colo-
tum lucis ceteris Historia par-	nia dictum. 248
tibus expectandum. 146	Muntingii (Abrab.) vita & scri-
monophysitæ illustres recensiti.	pta. 379
687 seq.	Muratorius (Lud. Ant.) lauda-
monophysitarum doctrina per	tus. 1 seq.
Æthiopas & Armenos diffusa.	Muscarum historia naturalis,
685 seq.	593 seq.
unde	natura descripta,
orta? 686	597. 599
montalbani (Ovidii) vita & scri-	vivipararum natu-
pta. 189	ra, 598
Montreux (Nicolai) vita &	fuci forma, descri-
scripta. 576	ibid.
orbis dolorosorum ratio	Musica olim inter disciplinas re-
explicata. 236 seq.	lata. 526
orbis quidam singularis de-	N.
scriptus. 132	Nancelii (Nic.) vita & scri-
orelli (Andree) Thesaurum nu-	pta. 576
mismaticum edendi institui-	Nannii (Petri) vita & scripta,
tum. 394	189
oseri (Jo. Jac.) institutum,	Natura quid sit? 211
Jus publicum particulare Ger-	universi novo modo ex-
manie scribendi, commenda-	plicata. 139.
tum. 694	Naturæ Jus in Systema novum re-
la Motte Fenelon (Franc. de	datum. 210 seq.
Salignac) vita & scripta. 381	ejus principium.
liandenii (Christiani) Commen-	211. 213
	Naturæ

I N D E X

Naturæ Jus num unde rationi innitatur?	352	Numi quidam Melitenses expi- cati.	513
an sit divinum?	360	Historiam Belgicam strantes.	577
principia duo, lux & glebositas.	137	Numismata Musei Theophrasti riora recensita.	98 seq.
Naturalem religionem præ reve- lata stabilendi, hominis An- glie conatus.	536 seq.	Regum Macedonum collecta & illustrata.	392 seq.
Naturalis instinctus an in omni- bus hominibus idem?	352 seq.	Numismatum omnium thesaurus luci destinatus.	392
Navis iter quomodo accurate esti- mandum?	641	Numus Archelæi, Macedonum Regis, singularis.	397
Navium velocitas quomodo esti- manda?	644	Eucratidis senioris.	586
Naziræatus votum illustratum.	343	O.	
Neomonastrænsis Cænobii Di- plomata edita.	50	Obligationis moralis & lega- lis origo & natura.	359
Nervi medullæ spinalis descripti.	418 seq.	Obstetricariæ artis. incrementa in Angliæ.	517
De la Neufville (Jac. Quien) vi- ta & scripta.	380	tradita.	ibid.
Nicolii (Petri) vita.	46	Oculus quas variationes subire debeat, ut ad diversas disten- sionis distincte videat?	21
A Nicoloto an Principes Mega- politani originem trahant?	59	Oculi fabrica descripta.	604
Nigidii (Petri) vita.	251	Oculis duobus cui objecta sumptu- sissima cernamus?	22
Nomina propria V. Test. collecta & explicata.	604 seq.	Oethei (Jac.) vita.	421
Nominum Romanorum ratio quæ?	626	Olenschlagerus (Jo. Dan.) lau- datus.	238
Noodtius (Gerb.) refutatus.	90	Oleum olim a quo primum popu- lo ad voluptatem datum?	247
Nortmannorum origo unde?	4	Oliverius (Hannib. Camillus) laudatus.	241
Notariorum in Italia quæ olim dignitas fuerit?	9	ejus Opera promissa.	249
		Oponia	

RERUM NOTABILIORUM.

porini (<i>Joach.</i>) <i>Meditationes exegeticae ad Jer. XXX & XXXI editae.</i>	144	Paganorum in Christianos veteres favor.	715 seq.
Poppei (<i>Jo.</i>) <i>vita & scripta:</i>	189	Pagenstecheri (<i>E. O. A. G.</i>) & Heineccii <i>Epistola mutuae.</i>	117
ptices <i>Systema completum.</i>	19	Pagi antiqui <i>Episcopatus Hildesimensis descripti.</i>	161 seq.
pticorum <i>instrumentorum accuratior fabrica.</i>	125	Palatinæ <i>Domus historia in compendio descripta.</i>	242
ratori <i>quanta opus sit eruditione?</i>	480	Panormitanæ <i>ecclesie metropolitane Bullæ & privilegia collecta.</i>	337 seq.
ratoria <i>ars qua incrementa ceperit per doctos Brixienfes?</i>	506	<i>rogativa.</i>	338 seq.
rdinarij <i>apud Pontificios qua dignitas?</i>	12 seq.	Papiriani <i>juris antiquitates illustrata.</i>	115
rientalium <i>literarum in Jurisprudencia usus.</i>	117	Parallaxis <i>fixarum annua.</i>	128
rigenis <i>locus illustratus.</i>	68	Pascalis (<i>Blasi</i>) <i>vita.</i>	45
rnatuſ <i>orationis qualis esse debeat?</i>	479 seq.	Paffiones <i>humana quantum ad Jus Natura conferant?</i>	212 seq.
ſſium <i>doctrina explicata.</i>	467	<i>earum natura descripta.</i>	213
ſſiones, <i>Stephano Byzantino memorati, qui fuerint?</i>	141	De Pauli, <i>Apostoli, religione improbum hominis Angli judicium.</i>	541
ſtonis (<i>Henr. Frid.</i>) <i>conatus, monasteria Thuringia illustrandi.</i>	146	Pearſoni (<i>Jo.</i>) <i>vita & scripta:</i>	576
ſva & <i>nidi avium descripti.</i>	417	Pentecostes <i>festi precipua memorabilia.</i>	527
n <i>Ovidium merita doctorum Brixienſium.</i>	502	Percheſi <i>methodus carandi calculum descripta.</i>	374
P.		Perfectio <i>rerum interna & externa.</i>	198
Pacii (<i>Julij</i>) <i>vita & scripta.</i>	576	Perſepolis <i>antiqua facies descripta.</i>	205 seq.
Pactorum <i>obligatio qua?</i>	361		
Paganorum <i>odij in Christianos causa.</i>	714		

I N D E X

Naturæ Jus num unice rationi innitatur ?	352	Numi quidam Melitenses explicati.	513
an sit divinum ?	360 seq.	Historiam Belgicam illustrantes.	577
principia duo, lux & glebositas.	137	Numismata Musei Theopoli rariora recensita.	98 seq.
Naturalem religionem præ revelatâ stabilicndi, hominis Angli conatus.	536 seq.	Regum Macedonia collecta & illustrata.	392 seq.
Naturalis instinctus an in omnibus hominibus idem ?	352 seq.	Numismatum omnium thesaurus luci destinatus.	392
Navis iter quomodo accurate estimandum ?	641	Numus Archelai, Macedonum Regis, singularis.	397
Navium velocitas quomodo estimanda ?	644	Eucratidis senioris.	586
Naziræatus votum illustratum.	343	O.	
Neomonasteriensis Canobii Diplomata edita.	50	Obliigationis moralis & legis origo & natura.	359
Nervi medulle spinalis descripti.	418 seq.	Obstetricariæ artis sacramenta in Anglia.	517
De la Neufville (Jac. Quien) vita & scripta.	380	tradita.	ibid.
Nicolii (Petri) vita.	46	Oculus quas variationes subire debeat, ut ad diversas distantias distincte videat ?	21
A Nicoloto an Principes Megapolitani originem trahant ?	59	Oculi fabrica descripta.	604
Nigidii (Petri) vita.	251	Oculis duobus cur objecta simplicia cernamus ?	22
Nomina propria V. Test. collecta & explicata.	604 seq.	Oethei (Jac.) vita.	421
Nominum Romanorum ratio quæ ?	626	Olenfchlagerus (Jo. Dan.) laudatus.	238
Noodtius (Gerb.) refutatus.	90	Oleum olim a quo primus populo ad voluptatem datum ?	247
Nortmannorum origo unde ?	4	Oliverius (Hannib. Camillus) laudatus.	241
Notariorum in Italia quæ olim dignitas fuerit ?	9	ejus Opera promissa.	249
		Oponia	

RERUM NOTABILIORUM.

Porini (Joach.) <i>Meditationes exegetica ad Jer. XXX & XXXI edita.</i>	144	Paganorum in Christianos veteres favor.	713 seq.
Sopœi (Jo.) <i>vita & scripta.</i>	189	Pagenstecheri (E. O. A. G.) & Heineccii <i>Epistola mutua.</i>	117
Optices <i>Systema completum.</i>	19	Pagi antiqui <i>Episcopatus Hildesimensis descripti.</i>	161 seq.
Opticorum <i>instrumentorum accuratior fabrica.</i>	125	Palatinæ <i>Domus historia in compendio descripta.</i>	242
Oratori <i>quanta opus sit eruditione?</i>	480	Panormitanæ <i>ecclesie metropolitanae Bullæ & privilegia collecta.</i>	337 seq.
Oratoria <i>ars qua incrementa ceperit per doctos Brixenses?</i>	506	<i>rogativa.</i>	338 seq.
Ordinarii <i>apud Pontificios qua dignitas?</i>	12 seq.	Papiriani <i>juris antiquitates illustrata.</i>	115
Orientalium <i>literarum in Jurisprudencia usus.</i>	117	Parallaxis <i>fixarum annua.</i>	128
Oriogenis <i>locus illustratus.</i>	68	Pascalis (Blasii) <i>vita.</i>	45
Ornatus <i>orationis qualis esse debeat?</i>	479 seq.	Passiones <i>humana quantum ad Jus Naturæ conferant?</i>	212 seq.
Ossium <i>doctrina explicata.</i>	467	<i>earum naturæ descripta.</i>	213
Ostiones, <i>Stephano Byzantino memorati, qui fuerint?</i>	141	De Pauli, <i>Apostoli, religione improbum hominis Angli judicium.</i>	541
Otttonis (Henr. Frid.) <i>conatus, monasteria Thuringiæ illustrandi.</i>	146	Pearsoni (Jo.) <i>vita & scripta.</i>	576
Ova & <i>nidi avium descripti.</i>	417	Pentecostes <i>festi præcipua memorabilia.</i>	527
De Ovidium <i>merita doctorum Brixensium.</i>	502	Perchei <i>methodus curandi calculum descripta.</i>	374
P.		Perfectio <i>rerum interna & externa.</i>	138
Pacii (Julii) <i>vita & scripta.</i>	576	Persepolis <i>antiqua facies descripta.</i>	205 seq.
Pactorum <i>obligatio qua?</i>	361		
Paganorum <i>odii in Christianos causa.</i>	714		

I N D E X

<i>In Persium merita doctorum Brixienfium.</i>	503	<i>Piscium natura & genera descripta.</i>	654 seq.
<i>Petavii (Dionysii) vita & scripta.</i>	189	<i>Plagia veterum Scriptorum variis notata.</i>	495
<i>De Petrarca (Franc.) judicium.</i>	44	<i>Plagiarii exemplum.</i>	291
<i>Petri (Henr.) vita & scripta.</i>	252	<i>Plagii an reus Maranus?</i>	259
<i>Petri Romam adventus duplex refutatus.</i>	106	<i>Plagium in scriptis Marani commissum.</i>	258
<i>Petropolitanæ Scientiarum Academia libri huc usque editi.</i>	246 seq.	<i>Planetæ ex diversis salibus constant.</i>	139
		<i>Plantæ Petropolitane collectæ.</i>	518 seq.
		<i>In Plautum merita doctorum Brixienfium.</i>	499
		<i>Plantarum generatio explicata.</i>	563
<i>De Philelpho (Franc.) judicium.</i>	44	<i>De Platonis philosophia judicium.</i>	663
<i>Philippi, numisma regale, descripti.</i>	393	<i>Pleuriticorum variis historia.</i>	317
<i>Philosophandi vera ratio quæ?</i>	572	<i>De Pleuritide Autorum veterum sententia collecta.</i>	ibid.
<i>Philostratus multis in locis emendatus.</i>	70	<i>Pleuritis vera descripta.</i>	312
<i>Picinelli (Philippi) vita & scripta.</i>	575	<i>ejus varia genera, & curatio.</i>	312 seq.
<i>Pighii (Alb.) vita & scripta.</i>	576	<i>Podagra in quo consistat?</i>	134
<i>Pini arboris antiquitas illustrata.</i>	669		seq.
<i>Pisaurensis urbis inscriptiones collectæ.</i>	242 seq.	<i>ex Colica Piscionum orta.</i>	132
<i>Pisaurum olim colonie deductæ a Romanis.</i>	247 seq.	<i>quomodo curanda?</i>	135
<i>an olim terre concussione absorptum?</i>	248	<i>Poetica ars que incrementa cepit per doctos Brixienfes?</i>	507
<i>cur municipium olim dictum?</i>	ibid.	<i>Politus (Alexander) laudatus.</i>	41
		<i>Pollucis (Julii) Onomasticon explicatum & illustratum.</i>	69
			Pome-

RERUM NOTABILIORUM.

omeranicum <i>Jus Feudale editum.</i>	61	Quesnellii (<i>Paschierii</i>) <i>vita.</i>	46
ontani (<i>Jo. Is.</i>) <i>rerum Danicarum Tomus novus editus.</i>	54	Quinquarborei (<i>Jo.</i>) <i>vita & scripta.</i>	576
la Popeliniere (<i>Lanceloti du Voefin</i>) <i>vita & scripta.</i>	576	Quinquennalis <i>municipalis magistratus officio explicata.</i>	246
le Populis <i>fundis Dissertationes edita.</i>	74		
revotii (<i>Jo.</i>) <i>vita & scripta.</i>	576	R.	
rimitias <i>Diis offerendi ritus veterum illustratus.</i>	284	Raceburgensia <i>Diplomata edita.</i>	62
le Primitiis <i>offerendis lex divina illustrata.</i>	278 seq.	Radiantis <i>puncti imago ubi per reflexionem vel refractionem appareat?</i>	23
rioli (<i>Benjam.</i>) <i>vita & scripta.</i>	576	<i>objecti per plura vitra magnitudo, claritas, &c.</i>	25
roboscis <i>muscarum descripta.</i>	595	Radiorum <i>a foco geometrico aberratio.</i>	26. 119
rogallinsectorum <i>historia naturalis.</i>	593	Rationis <i>instructae in rebus divinis excellentia.</i>	38
rophetis <i>unde vis competat cognoscendi futura?</i>	452	<i>humana vires descripta.</i>	358 seq.
rufa & <i>Prusias, urbes diversa.</i>	69	<i>cum revelatione convenientia demonstrata.</i>	528
accinellii (<i>Placidi</i>) <i>vita & scripta.</i>	189	De <i>Redemptione Christi sententia hominis Angli improba.</i>	549
i Puffendorffii (<i>Sam.</i>) <i>librum de Off. bom. & civ. annotationes.</i>	616	Reflexionis & <i>refractionis causa.</i>	24
alchritudo <i>est radius divinae bonitatis.</i>	138	Reformationis <i>Lutheranae persecutores qua morte perierint?</i>	717
irgantium <i>in Medicina regimen quale?</i>	182	Refractionis & <i>reflexionis causa.</i>	24
		Pro <i>Refractionum focus inveniendis Canones Hugeniani.</i>	564
		Regiomontani (<i>Jo.</i>) <i>vita & scripta.</i>	381
			Reitzeri

I N D E X

Reitzeri (<i>Christiani</i>) <i>vita & mors.</i>	Sacramenta <i>an a solis Theologia</i>
294	<i>administranda?</i> 545
Religio <i>revelata quid sit?</i> 548	<i>quem in finem instituta?</i> 545 seq.
Remedia <i>quae in praxi medica notanda</i>	De Saguntino (<i>Nic.</i>) <i>judicium.</i>
647	44
<i>terrea ex Medicina profligata.</i> 648	Sal <i>imperfectum & maximum aque marinae.</i> 472
Revelationis <i>sacrae autoritatem infringendi, improbus hominis Angli conatus.</i> 543 seq.	Salica <i>lex utrum Germanica, an Latina, lingua sit conscripta?</i> 639
Reyheri (<i>Sam.</i>) <i>Monumenta Landgraviorum Thuringiae edita.</i> 148	<i>ejus origo.</i> 638 seq.
Rhenani (<i>Beati</i>) <i>vita & scripta.</i> 380	<i>usus atque avitas.</i> 640
Rhodii (<i>Jo.</i>) <i>vita & scripta.</i> <i>ibid.</i>	Salisburgensis <i>Academiae incrementa.</i> 678 seq.
Rhodomani (<i>Laurentii</i>) <i>vita & scripta.</i> 665 seq.	Pro Sanctis <i>qui habeantur a Pontificiis?</i> 14 seq.
Ricdagi, <i>Misiae Marobionis, pater quis fueris?</i> 151	De Satisfactione <i>Christi doctrina misere corrupta.</i> 551
Richerii (<i>Edmundi</i>) <i>vita.</i> 45	Saussurei (<i>Claudii</i>) <i>vita & scripta.</i> 576
Rigaltii (<i>Nic.</i>) <i>Diss. de Populis fundis edita.</i> 74	Saxii (<i>Petri</i>) <i>Exercitationes historicae editae.</i> 55
Rivalti <i>a Flurantia (Davidis) vita & scripta.</i> 189	Scaligeri (<i>Jul. Cef.</i>) <i>elogium.</i> 142
De la Rochemaillet (<i>Jo. Mich.</i>) <i>vita & scripta.</i> 576	<i>in N. T. g. Animadversiones editae.</i> 143
Romanæ <i>gentis antiquissima historia descripta.</i> 18	Schaafii (<i>Caroli</i>) <i>vita & scripta.</i> 576
<i>Historia novum Corpus editum.</i> 249 seq.	Schannati (<i>Jo. Frid.</i>) <i>vita & scripta.</i> 238 seq.
Romani <i>imperii quae olim fundamenta fuerunt?</i> 17	Schefferi (<i>Jo.</i>) <i>vita & scripta.</i> 576
Roquius <i>laudatus.</i> 342	Schenfelderi (<i>Pbil. Jac.</i>) <i>vita.</i> 421
S.	Schmausii (<i>Jo. Jac.</i>) <i>Systema Juris</i>
Sabbatum <i>an tantum septimus quisque dies dicatur?</i> 281	ni

R E R U M N O T A B I L I O R U M .

<i>is natura sub iudicium voca-</i>	<i>Gen. IX, 12, 13.</i>	326
<i>um.</i>	15.	707
<i>rocterus, vid. de Gustrow.</i>	27.	717
<i>ributus unde existat?</i>	28, 29.	423
<i>ationis formula quid noceat?</i>	X, 19.	ibid.
	31.	ibid.
<i>tti (Julii Clementis) vita &</i>	XI, 1.	422
<i>cripta.</i>	10.	ibid.
<i>ttus, Anglus, refutatus.</i>	24.	423
<i>ibendi occulte ars in systema</i>	26.	422, 423
<i>redacta.</i>	32.	422
<i>iptura S. quas regulas diate-</i>	XII, 1-3.	424
<i>ticas proponat?</i>	4.	422, 424
<i>ejus authenticu-</i>	5.	425
<i>textus versionibus praefere-</i>	7.	428
<i>ndus.</i>	26.	422
<i>versio Lutheri</i>	XIII, 10.	612
<i>Germanica commendata.</i>	15.	428
<i>autoritatem in-</i>	XV, 5.	ibid.
<i>fringendi improbus Angli-</i>	13, 14.	424
<i>cujusdam conatus.</i>	XVI, 14.	708
<i>loca explica-</i>	XVII.	ibid.
<i>ta aut illustrata:</i>	7, 8.	428
<i>en. I, 14.</i>	XVIII.	614
16.	2.	82
II, 23.	10 seq.	77
III.	29.	707
1.	31, 32.	ibid.
2-5.	IX, 14.	423
24.	31.	ibid.
IV.	XX, 12.	ibid.
15.	XXI, 12.	429
27.	17, 18.	82
V, 32.	XXII, 15, 16.	707
VI, 10.	17.	428, 707
VIII, 21.	18.	428, 429, 707
		<i>Gen.</i>

C c c c c

I N D E X

Reitzeri (<i>Christiani</i>) <i>vita & mors.</i>	294	Sacramenta <i>an a solis Theologi</i>	
Religio <i>revelata quid sit?</i>	548	<i>administranda?</i>	545
Remedia <i>quae in praxi</i>		<i>quem in finem im-</i>	
<i>medica nota</i>	647	<i>tuta?</i>	545 seq.
<i>terrea ex Medicina</i>		De Saguntino (<i>Nic.</i>) <i>judicium.</i>	
<i>profigata.</i>	648	Sal <i>imperfectum & noxium aque</i>	44
Revelationis <i>sacrae autoritatem</i>		<i>marinae.</i>	472
<i>infringendi, improbus hominis</i>		Salica <i>lex utrum Germanica, an</i>	
<i>Angli conatus.</i>	543 seq.	<i>Latina, lingua sit conscripta?</i>	
Reyheri (<i>Sam.</i>) <i>Monumenta</i>			639
<i>Landgraviorum Thuringiae</i>		<i>ejus origo.</i>	638 seq.
<i>edita.</i>	148	<i>usus atque anti-</i>	
Rhenani (<i>Beati</i>) <i>vita & scripta.</i>		<i>ritas.</i>	640
	380	Salisburgensis <i>Academiae incre-</i>	
Rhodii (<i>Jo.</i>) <i>vita & scripta. ibid.</i>		<i>menta.</i>	678 seq.
Rhodomani (<i>Laurentii</i>) <i>vita &</i>		Pro <i>Sanc̄tis qui habeantur a Pon-</i>	
<i>scripta.</i>	665 seq.	<i>tificiis?</i>	14 seq.
Ricdagi, <i>Misiae Marchionis, pa-</i>		De <i>Satisfactione Christi doctrina</i>	
<i>ter quis fuerit?</i>	151	<i>misere corrupta.</i>	551
Richerii (<i>Edmundi</i>) <i>vita.</i>	45	Sausleji (<i>Claudii</i>) <i>vita & scri-</i>	
Rigaltii (<i>Nic.</i>) <i>Diff. de Populis</i>		<i>pta.</i>	576
<i>fundis edita.</i>	74	Saxii (<i>Petri</i>) <i>Exercitationes bi-</i>	
Rivalti <i>a Flurantia (Davidis)</i>		<i>storica edita.</i>	55
<i>vita & scripta.</i>	189	Scaligeri (<i>Jul. Caf.</i>) <i>elogium.</i>	142
De la Rochemaillet (<i>Jo. Mich.</i>)		<i>in 8. Terg. Animad-</i>	
<i>vita & scripta.</i>	576	<i>versiones edita.</i>	143
Romanæ <i>gentis antiquissima hi-</i>		Schaafii (<i>Caroli</i>) <i>vita & scripta.</i>	
<i>storia descripta.</i>	18		576
<i>Historia novum Corpus</i>		Schannati (<i>Jo. Frid.</i>) <i>vita & scri-</i>	
<i>editum.</i>	249 seq.	<i>pta.</i>	238 seq.
Romani <i>imperii quæ olim fun-</i>		Schefferi (<i>Jo.</i>) <i>vita & scripta.</i>	
<i>damenta fuerunt?</i>	17		576
Roquiùs <i>laudatus.</i>	342	Schenfelderi (<i>Pbil. Jac.</i>) <i>vita.</i>	
S.			421
Sabbatum <i>an tantum septimus</i>		Schmausii (<i>Jo. Jac.</i>) <i>Systema Ju-</i>	
<i>quisque dies dicatur?</i>	281		ni

RERUM NOTABILIORUM.

<i>vis natura sub judicium vocatum.</i>	352 seq.	Gen. IX, 12, 13.	326
Schroeterus, <i>vid. de Gustrow.</i>		15.	707
Scorbutus unde existat?	134	27.	717
Scotationis formula quid notet?		28, 29.	423
	51	X, 19.	ibid.
Scotti (Julii Clementis) vita & scripta.	575	31.	ibid.
Scottus, Anglus, refutatus.	559	XI, 1.	422
Scribendi occulte ars in systema redacta.	432	10.	ibid.
Scriptura S. quas regulas dieticas proponat?	39	24.	423
ejus adhibentibus textus versionibus preferendus.	530 seq.	26.	422, 423
versio Lutheri Germanica commendata.	531	32.	422
autoritatem infringendi improbus Anglicus qujusdam conatus.	536 seq.	XII, 1-3.	424
loca explicata aut illustrata:		4.	422, 424
Gen. I, 14.	326	5.	425
16.	179	7.	428
II, 23.	437	26.	422
III.	421	XIII, 10.	612
1.	84, 85	15.	428
2-5.	85	XV, 5.	ibid.
24.	82	13, 14.	424
IV.	421	XVI, 14.	708
15.	326	XVII.	ibid.
27.	711	7, 8.	428
V, 32.	422	XVIII.	614
VI, 10.	ibid.	2.	82
VIII, 21.	707	10 seq.	77
		29.	707
		31, 32.	ibid.
		IX, 14.	423
		31.	ibid.
		XX, 12.	ibid.
		XXI, 12.	429
		17, 18.	82
		XXII, 15, 16.	707
		17.	428, 707
		18.	428, 429, 707

C c c c c

Gen.

I N D E X

<i>Gen.</i> XXIII, 17 - 29.	425	<i>Exod.</i> XXXII, 34.	82
XXIV, 7.	82	XXXIII, 2.	<i>Ibid.</i>
40.	<i>ibid.</i>	<i>Levit.</i> II, 14.	282
67.	430	IX, 3.	422
XXVI, 4.	429	XVI, 31.	280
XXVIII, 12, 13.	82	XVII, 7.	80
XXXI, 11.	77	XXI, 21-23.	145
13.	<i>ibid.</i>	XXIII, 10 <i>seq.</i>	279 <i>seq.</i>
30.	177	39.	280
XXXII, 1, 2.	82	XXV.	344
17, 18.	429	XXVII, 32.	712
XXXVIII, 25.	614	<i>Num.</i> IV, 15.	614
XLI, 1.	422	V, 15.	283
XLVII.	710	XV, 20.	<i>ibid.</i>
32.	709	XXII, 22-35.	82
XLVIII, 16.	77. 82	XXVII, 21.	345
<i>Exod.</i> III, 2.	82	XXXIII, 4.	177
IV, 17.	326	<i>Deut.</i> V, 19-24.	569
20.	176	29.	326
30.	326	VII, 3.	428
72.	285	VIII, 23.	178
VI, 3.	614	XIII, 1 <i>seq.</i>	661
VII, 7.	424	8.	329
XII, 15.	280	XV, 12.	426. 709
40.	425	XVI, 8.	280
41.	424. 425	XVII, 11.	326
XIV, 19.	82	20.	<i>ibid.</i>
XV, 1-19.	569	XXIII, 3.	344
XIX.	<i>ibid.</i>	12.	710
XX.	<i>ibid.</i>	16.	176
4.	178	26.	283
XXI, 4.	709	XXV, 5.	344. 431
29.	426	6.	431
XXIII, 20.	82	XXVI, 1-15.	570
23.	<i>ibid.</i>	XXVIII, 2-8.	<i>ibid.</i>
XXX, 14.	422	12, 13.	<i>ibid.</i>
			<i>Dem.</i>

RERUM NOTABILIORUM.

<i>Deut.</i> XXVIII, 14.	326. 570	<i>1 Sam.</i> XVI, 15.	347
	15-26.	XXI, 3.	711
XXXII.	ibid.	XXV.	662
	36.	XXIX, 9.	82
XXXIII, 4.	712	<i>2 Sam.</i> XIV, 20.	ibid.
	22.	XIX, 27.	ibid.
<i>Jos.</i> I, 17.	326	XXIII, 8.	612
V, 11.	280	XXIV, 16.	82. 611
VIII, 30-35.	570	17.	82
X, 12.	179	<i>1 Reg.</i> VI, 14.	669
XIX, 6.	612	22.	670
XXI, 13.	611	31, 32.	ibid.
XXIII, 6.	326	VIII.	570
XXIV, 2.	423	XIX, 24.	712
<i>Judic.</i> II, 1-4.	82	XXII, 19.	86
VII, 13.	282	21, 22.	ibid.
VIII, 22, 23.	345	<i>2 Reg.</i> IX, 30.	620. 621
XII, 6.	569	XVII, 31.	612
XIII, 3-21.	82	XIX, 23.	669
XVII, 3.	344	XXII, 2.	326
XVIII, 30, 31.	ibid.	<i>1 Par.</i> II, 11.	612
XX, 16.	ibid.	13.	613
XXI, 19.	383	IV, 3.	614
<i>Ruth</i> II, 14.	344	14.	610
15.	279	X, 13.	348
<i>1 Sam.</i> II, 23.	614	XI, 11.	614
25.	344	XXI, 15 <i>seq.</i>	82
V, 3.	177	XXVII, 30.	612
VI, 20.	345	<i>2 Par.</i> II, 8.	668. 670
X, 3.	346	11.	670
21.	ibid.	III, 3.	614
XII, 12.	345	IX, 10, 11.	670
XIII, 1.	346	XVII, 14.	614
XIV, 10.	326	XXXII, 20, 21.	82
XV, 7.	ibid.	<i>Efr.</i> I, 9.	614
XVI, 2.	347	III, 55.	612
	C c c c c 2		- <i>Efr.</i>

I N D E X

<i>Esr.</i> IV, 7, 8.	613	<i>Prov.</i> IV, 27.	386
11.	ibid.	<i>Cant.</i> I, 17.	670
13.	ibid.	VII, 7.	329
X, 35.	613	17.	ibid.
<i>Nehem.</i> VII, 15.	670	<i>Ez.</i> I, 13.	426
57.	612	II, 4.	660
IX, 10.	326	18.	708
<i>Job.</i> I, 6.	78. 86	III, 3.	611
II, 1.	78. 86	VII, 14.	326
XXIV, 10.	279	VIII, 19.	583
XXXVII, 28.	179	XI, 4.	660
XLII, 14.	620	XIV, 8.	669
<i>Pf.</i> VIII.	660	XXIX, 4.	583
XIX, 7.	179	XXX, 21.	326
XXII.	508	XXXVII, 24.	669
XXIII, 1, 2.	326	XLI, 19.	671
XXXI.	347	XLII, 3, 4.	660
XXXIV.	ibid.	XLIV, 14.	669
8.	82	XLV, 27.	707
LVI.	347	LIII, 10.	430
LXVIII, 17.	79	LIV.	421-430
LXXII.	660	LVI, 7.	713
17.	429	LVII, 10.	583
LXXVIII, 25.	87	LX, 13.	669
43.	326	LXV, 11.	80
LXXXIV, 4.	143	16.	429
LXXXVI, 17.	326	<i>Jer.</i> II, 3.	285
LXXXVIII, 1.	329	IV, 2.	429
XCI, 5.	86	30.	620. 621
CIV, 16, 17.	669	IX, 21.	279
CV, 37.	331	XXX.	144
CVII, 18.	ibid.	XXXI, 22.	ibid.
CX.	660	XLIII, 12, 13.	177
CXVI.	347	L, 1.	ibid.
CXVIII.	670	<i>Ezech.</i> I.	525
CXXXV, 14.	613	10.	78
CXXXVII.	508		<i>Ezech.</i>

RERUM NOTABILIORUM.

<i>Ezech.</i> IV, 12.	282	<i>Matth.</i> XXV, 31.	558
X, 14.	78	<i>Marc.</i> II, 23.	283
XVI, 46.	329	III, 21.	68
XXIII, 40.	621	<i>Luc.</i> I, 35.	78
XXVII, 5.	669	II, 15.	143
18.	611	III.	430
XXXI, 8.	669	VI, 1.	283
XLVI, 24.	614	X, 18.	87
<i>Dan.</i> VII, 22-26.	660	XI, 36.	325
27.	659	XIV, 27.	330
XII, 7.	707	XXIV, 49.	78
<i>Hof.</i> IV, 9.	670	<i>Jo.</i> I, 12, 13.	426
IX, 10.	285	III, 2.	661
XIII, 19.	345	IV, 22.	330
<i>Joel</i> III, 18.	671	V, 4.	87
<i>Amos</i> II, 11.	343	VI, 9.	282
13.	279	VI, 27.	331
<i>Micb.</i> IV, 12.	279	VIII, 7.	494
<i>Nab.</i> II, 4.	670	X, 7.	432
<i>Zach.</i> III, 1.	86	32, 33.	495
8.	525	XVI, 2.	330
VI, 1 seq.	79	II.	659
XI, 2.	659	XVII, 11.	660
XII, 6.	279	<i>Act.</i> I, 4, 5.	78
<i>Sirac.</i> XVI, 20.	348	10.	142
L, 10.	670	IV, 12.	332
<i>Matth.</i> I.	430	V, 15.	143
II, 15.	109	VI, 5.	78
III, 9.	144	8.	ibid.
V, 6.	320	VII.	422
9.	325	4.	423 424
VII, 22.	451 662	6.	424
23.	451	58.	493
X, 10.	525	XV.	541
16.	85	11.	332
XI, 15.	329	XXI.	541
XII, 1.	281 283	XXIII, 8.	81
XIX, 28.	659	<i>Rom.</i> III, 12-18.	330
XXII, 23.	81	IV, 17.	334
XXIII, 9.	143	VIII, 19 seq.	330
XXIV, 24.	662	23.	285
27.	325	IX, 3.	330
		C c c c c 3	<i>Rom.</i>

I N D E X

<p><i>Rom.</i> XI, 13, 14. 16. XV, 8-12. XVI, 20. XIX, 24. <i>1 Cor.</i> I, 21. 30. VI, 2, 3. VII, 17, 18. 19. X, 13. XI, 10. XII, 13. XIII, 2, 3. 13. XV. 20. <i>2 Cor.</i> I, 20. II, 4. IV, 3, 4. XI, 3. <i>Gal.</i> III, 16. 17. IV, 3. 21-31. VI, 15. <i>Eph.</i> I, 10, 11. II, 2. 4. 18. V, 28. VI, 16. <i>Phil.</i> III, 5. <i>Col.</i> I, 18. II, 18. <i>1 Theff.</i> II, 17. <i>2 Theff.</i> II, 8. 13. <i>2 Tim.</i> I, 7. II, 4. <i>1 Pet.</i> I, 2. V, 3.</p>	<p>330 285 330 659 330 112 334 658 690 III. 690 330 87 330 451 426 453 285 332 432 143 85 428 424. 425 331 430 III 331 428 ibid. 432 427 432 330. 427 285 77. 87 143 659 334 525 659 334 659</p>	<p><i>Jo.</i> IV, 1, 2. V. 19. <i>Hebr.</i> I, 2. 3. 5. 9-13. II, 11. 14. 18. VI, 1, 2. 13. IX, 1. II. 13, 14. 26. X, 10. 14. XI. 1. 3. 19. 40. XII, 1. 14. 23, 24. XIII, 8. 10. 12. <i>Jac.</i> I, 18. 26. V, 16. <i>Apoc.</i> I, 5. IV, 8 seq. V, 6-9. VI, 1. 3. 7. X, 4, 5. XI, 15. XII, 7-10.</p>	<p>78 445 659 333 329 ibid. ibid. 334 87. 427 334 330 707 492 331 334 332 334 ibid. III. 332 332 333 332 331 332 334 331 332 428 334 285 III 285 79 ibid. ibid. ibid. ibid. ibid. 707 659 87 <i>Apoc.</i></p>
--	--	---	---

RERUM NOTABILIORUM.

<i>Apoc. XIII, 13.</i>	662	Simonis (Jo.) laudatus.	615
<i>XIV, 4.</i>	285	Simsonis historia illustrata.	344
<i>10.</i>	279	Sixia gens antiqua ex numo de-	
<i>XV, 7.</i>	79	recta.	99
<i>XVIII, 6.</i>	280	Slavi an olim in Megapoli pra-	
<i>XXI.</i>	431	dia libera tenuerint? 59 seq.	
<i>24.</i>	659	Sleidani (Jo.) vita & scripta.	
<i>Sector astronomicus Grabami.</i>	126		575
<i>Sellandia in antiquis Diplomati-</i>		Smithi (Guil.) in Longinum me-	
<i>bis quid notet?</i>	51	rita.	480
<i>Sepulcra Regum vetera descri-</i>		Socialitatis fundamentum quale?	
<i>pta.</i>	208		354
<i>In Seriebus infinitis supplemen-</i>		Sogdianes regionis limites de-	
<i>tum.</i>	413	scripti.	583
<i>Serierum infinitarum methodus.</i>		Spanhemii (Ezech.) in rem lite-	
	401	rariam merita laudata.	117
<i>De Serpente deceptore doctrina</i>		nonnulla	
<i>demonstrata.</i>	84	perperam dicta notata.	ibid.
<i>Servi Italorum quales olim fue-</i>		Spechtius (Christian.) laudatus.	
<i>rint?</i>	9		254
<i>borum manumissiones de-</i>		Specula juxta sectiones conicas	
<i>scripta.</i>	10	formata quales imagines ex-	
<i>Sidera cur ab horizonte majo-</i>		bibeant?	32
<i>ra appareant?</i>	24	Sperlingii (Ostonis) Notae in A-	
<i>Siderum in corpus humanum in-</i>		damum Bremensium edita.	53
<i>fluxus qualis?</i>	40	Speronii (Speronis) vita & scri-	
<i>Sigilla quaedam singularia no-</i>		pta.	575
<i>tata.</i>	341	Spinoza (Bened.) notatus.	710
<i>Sigillum interdum chartam me-</i>		Spiritus S. divinitas confirmata.	
<i>dia aetatis notat.</i>	ibid.		717
<i>Sigonii (Caroli) cum Robertello</i>		Sponte & libere fieri quomodo	
<i>& Gruchio controversia.</i>	626	differant?	618
<i>Siluntis oppidi situs descriptus.</i>		Stapletoni (Thomae) vita & scri-	
	383	pta.	576
<i>De Simeonis Metaphrasta visis</i>		Stephani Byzantini locus illu-	
<i>Sanctorum judicium.</i>	445	stratus.	141
		Stephani	

I N D E X

Stephanii (Steph. Jo.) <i>vita & scripta.</i>	293	Telescopii <i>catopitrici inventi.</i>	21
<i>ria Danica edita.</i>	ibid.	Telescopiorum <i>proprietas: quam simplicissime & generalissime demonstrata.</i>	26
Stibii <i>natura descripta.</i>	605	De Telesphoro <i>Diss. edita.</i>	143
Strabonis <i>locus emendatus.</i>	142	Tellerus (Romanus) <i>laudatus.</i>	324 seq.
<i>Geographia illustrata.</i>	ibid.	Telluris <i>figura qualis?</i>	521
De Strozza (-Pallade) <i>judicium.</i>	44		322
Studia <i>per regulas diateticas facilitanda.</i>	40	In Terentium <i>merita Jo. Calphurnii.</i>	501
Succini, <i>prope Schmeidebergam detecti, historia & natura.</i>	368 seq.	Terra <i>ex infinitis salium generibus constat.</i>	139
Sudorifica <i>in Medicina quem usum praebeant?</i>	183	Terræ <i>figura qualis?</i>	322. 521
Suffranxi (Huberti) <i>vita & scripta.</i>	381	Terrea <i>remedia ex Medicina profligata.</i>	648 seq.
Synecius, <i>Ptolemaidis Ep. probabilis Autor librorum, qui Dionysio Areopagita tribuuntur.</i>	686	Ad Tertulliani <i>Apologeticum & librum adversus Valentianum Observationes editae.</i>	143
T.		Testium <i>in Beatificationis & Canonizationis judicio quae sint requisita?</i>	438 seq.
Tabueti (Juliani) <i>vita & scripta.</i>	380	A Teteleben (Valentini) <i>de morte Leonis X epistola edita.</i>	143
Taciti <i>locus emendatus.</i>	718		de Papa Hadriano VI <i>Epistola edita.</i>
Taisnieri (Jo.) <i>vita & scripta.</i>	576		144
Tangentes <i>curvarum ducendi methodus multiplex.</i>	407	Theophylacti <i>locus explicatus.</i>	71
Tartarorum <i>origo qua?</i>	301	Theupoli <i>Musei Numismata recentiora recensita.</i>	98 seq.
Taylori (Jo.) <i>in Lysia Orationes merita.</i>	481 seq.	Thirmairii (Thome) <i>vita.</i>	421
		Thmuis, <i>urbs Aegypti, descripta.</i>	525
			Thome

RERUM NOTABILIORUM.

Thomæ (Jo.) <i>Oratio in laudem Christiani III, R. Danie, edita.</i>	294	Typographiæ Lipsiensis origo & incrementa.	185 seq.
Thomæ (Christianus) <i>refutatus.</i>	89	V.	
Thurii (Nic. Marechalci) <i>Vita Obetritarum, & in eas Commentarii, editi.</i>	57	Vadiani (Joach.) <i>vita & scripta.</i>	188
Thuringiæ veteris <i>Monasteria descripta.</i>	148 seq.	Vagetii (Augustini) <i>vita & scripta.</i>	254
Tillemontii (Nani) <i>vita.</i>	46	Valcarengi (Pauli) <i>scripta promissa.</i>	384
Tillotsoni (Jo.) <i>vita & scripta.</i>	381	Valesii (Hadr.) <i>de vita Henr. Valesii liber denuo editus.</i>	66
Tollii (Henr.) <i>vita & scripta.</i>	253	<i>Orationes & Carmina edita.</i>	75
Tonitrua <i>quomodo fiant?</i>	138	(Henr.) <i>vita & scripta.</i>	ibid.
Tralles (Balb. Lud.) <i>laudatus</i>	646	<i>Orationes denuo edita.</i>	ibid.
Transubstantiationis <i>dogma refutatum.</i>	110	De Valla (Laur.) <i>judicium.</i>	44
Trazigeri (Adami) <i>Chronicon Hamburgense editum.</i>	55	Valvi <i>apud veteres Germanos qui?</i>	298
<i>vita.</i>	56	Vareti (Alexandri) <i>vita & scripta.</i>	189
Tribonianus <i>defensus.</i>	118	Variolarum <i>morbis num anti-</i>	469
Trithemii (Jo.) <i>vita & scripta.</i>	380	<i>quis cognitus?</i>	ibid.
Tronchini (Lud.) <i>vita.</i>	114	<i>descriptus.</i>	ibid.
Trotzsius (Christian. Henr.) <i>laudatus.</i>	256	<i>insitio quibus in terris usitata?</i>	ibid.
<i>Opera promissa.</i>	263	<i>curatio.</i>	469 seq.
Turnebi (Adriani) <i>vita & scripta.</i>	576	Vegetabile <i>quomodo crescat, conservetur, & interest?</i>	137
Turretini (Jo. Alph.) <i>sum Pfaffio controversia.</i>	112	Velleji <i>loci emendati.</i>	719 seq.
<i>vita.</i>	143	Venæsectio <i>quomodo administranda?</i>	183
Tutiliana <i>gens in veteri Inscriptione.</i>	516	Venti <i>percussio quomodo estimanda?</i>	217
		D d d d d	Venti

INDEX RERUM NOTABILIORUM

Venti vires quomodo accuratius estimanda? 641	
Ventorum natura & in corpus humanum effectus explicati. 40	
Ventus quid? 138	
Vergerii (Petri Pauli) senioris, vita & scripta. 380	
junioris, ibid.	
vita & scripta. ibid.	
Vermium, ex quibus musca fiunt, historia naturalis. 594	
seq.	
prima, secunda, & tertia metamorphosis. 596	
Vertotius notatus. 250	
In Vibium Sequestrem Animadversiones edita. 140	
Vici calidi aqua descripta. 698	
seq.	
De la Vigne (Mich.) vita & scripta. 576	
Virgilii Carminum nova editio promissa. 335	
Visio distincta in variis objectorum distantis. 21	
Viforium organon descriptum. 604	
Vifus defectus & medela. 21	
Vivaria quid sint in legibus? 89	
Ad Vogtii Catalogum librorum rariorum Supplementa edita. 144	
De Vorwaltern (Jo. Menradi) vita. 421	
	W.
	W atmal, vox antiqua Germanica, quid nolet? 297
	seq.
	Westenbergius (Jo. Ortwin.) laudatus. 459
	Whistonus refutatus. 717
	Wicquefortii (Abrab.) vita & scripta. 380
	Wilischiana memoria instaurata. 368
	Wilugbeji (Franc.) avium ordines describendi ratio. 416
	Wimphelingii (Jacobi) vita & scripta. 379
	Wimpinzi (Jo. Alb.) vita. 421
	Wincklerus (Jo. Diet.) laudatus. 524
	seq.
	Wokenius (Franc.) notatus. 709
	Z.
	Ziegelbaur (Magnoldus) in Heumanum iniquior. 675
	seq.
	Zornii (Petri) Diff. de Telesphoro edita. 143
	de umbra S. Petri sananti edita. ibid.
	de veritate miraculi in martyribus elinguis cognita. ibid.
	de copistis capite damnatorum apud veteres edita. 144

Pag. 206 lin. 21 pro Cauco legendum est Caeo; & lin. 31 pro Caeus, Caveus.



This book should be returned to
the Library on or before the last date
stamped below.

A fine is incurred by retaining it
beyond the specified time.

Please return promptly.

