



Über dieses Buch

Dies ist ein digitales Exemplar eines Buches, das seit Generationen in den Regalen der Bibliotheken aufbewahrt wurde, bevor es von Google im Rahmen eines Projekts, mit dem die Bücher dieser Welt online verfügbar gemacht werden sollen, sorgfältig gescannt wurde.

Das Buch hat das Urheberrecht überdauert und kann nun öffentlich zugänglich gemacht werden. Ein öffentlich zugängliches Buch ist ein Buch, das niemals Urheberrechten unterlag oder bei dem die Schutzfrist des Urheberrechts abgelaufen ist. Ob ein Buch öffentlich zugänglich ist, kann von Land zu Land unterschiedlich sein. Öffentlich zugängliche Bücher sind unser Tor zur Vergangenheit und stellen ein geschichtliches, kulturelles und wissenschaftliches Vermögen dar, das häufig nur schwierig zu entdecken ist.

Gebrauchsspuren, Anmerkungen und andere Randbemerkungen, die im Originalband enthalten sind, finden sich auch in dieser Datei – eine Erinnerung an die lange Reise, die das Buch vom Verleger zu einer Bibliothek und weiter zu Ihnen hinter sich gebracht hat.

Nutzungsrichtlinien

Google ist stolz, mit Bibliotheken in partnerschaftlicher Zusammenarbeit öffentlich zugängliches Material zu digitalisieren und einer breiten Masse zugänglich zu machen. Öffentlich zugängliche Bücher gehören der Öffentlichkeit, und wir sind nur ihre Hüter. Nichtsdestotrotz ist diese Arbeit kostspielig. Um diese Ressource weiterhin zur Verfügung stellen zu können, haben wir Schritte unternommen, um den Missbrauch durch kommerzielle Parteien zu verhindern. Dazu gehören technische Einschränkungen für automatisierte Abfragen.

Wir bitten Sie um Einhaltung folgender Richtlinien:

- + *Nutzung der Dateien zu nichtkommerziellen Zwecken* Wir haben Google Buchsuche für Endanwender konzipiert und möchten, dass Sie diese Dateien nur für persönliche, nichtkommerzielle Zwecke verwenden.
- + *Keine automatisierten Abfragen* Senden Sie keine automatisierten Abfragen irgendwelcher Art an das Google-System. Wenn Sie Recherchen über maschinelle Übersetzung, optische Zeichenerkennung oder andere Bereiche durchführen, in denen der Zugang zu Text in großen Mengen nützlich ist, wenden Sie sich bitte an uns. Wir fördern die Nutzung des öffentlich zugänglichen Materials für diese Zwecke und können Ihnen unter Umständen helfen.
- + *Beibehaltung von Google-Markenelementen* Das "Wasserzeichen" von Google, das Sie in jeder Datei finden, ist wichtig zur Information über dieses Projekt und hilft den Anwendern weiteres Material über Google Buchsuche zu finden. Bitte entfernen Sie das Wasserzeichen nicht.
- + *Bewegen Sie sich innerhalb der Legalität* Unabhängig von Ihrem Verwendungszweck müssen Sie sich Ihrer Verantwortung bewusst sein, sicherzustellen, dass Ihre Nutzung legal ist. Gehen Sie nicht davon aus, dass ein Buch, das nach unserem Dafürhalten für Nutzer in den USA öffentlich zugänglich ist, auch für Nutzer in anderen Ländern öffentlich zugänglich ist. Ob ein Buch noch dem Urheberrecht unterliegt, ist von Land zu Land verschieden. Wir können keine Beratung leisten, ob eine bestimmte Nutzung eines bestimmten Buches gesetzlich zulässig ist. Gehen Sie nicht davon aus, dass das Erscheinen eines Buchs in Google Buchsuche bedeutet, dass es in jeder Form und überall auf der Welt verwendet werden kann. Eine Urheberrechtsverletzung kann schwerwiegende Folgen haben.

Über Google Buchsuche

Das Ziel von Google besteht darin, die weltweiten Informationen zu organisieren und allgemein nutzbar und zugänglich zu machen. Google Buchsuche hilft Lesern dabei, die Bücher dieser Welt zu entdecken, und unterstützt Autoren und Verleger dabei, neue Zielgruppen zu erreichen. Den gesamten Buchtext können Sie im Internet unter <http://books.google.com> durchsuchen.



This is a digital copy of a book that was preserved for generations on library shelves before it was carefully scanned by Google as part of a project to make the world's books discoverable online.

It has survived long enough for the copyright to expire and the book to enter the public domain. A public domain book is one that was never subject to copyright or whose legal copyright term has expired. Whether a book is in the public domain may vary country to country. Public domain books are our gateways to the past, representing a wealth of history, culture and knowledge that's often difficult to discover.

Marks, notations and other marginalia present in the original volume will appear in this file - a reminder of this book's long journey from the publisher to a library and finally to you.

Usage guidelines

Google is proud to partner with libraries to digitize public domain materials and make them widely accessible. Public domain books belong to the public and we are merely their custodians. Nevertheless, this work is expensive, so in order to keep providing this resource, we have taken steps to prevent abuse by commercial parties, including placing technical restrictions on automated querying.

We also ask that you:

- + *Make non-commercial use of the files* We designed Google Book Search for use by individuals, and we request that you use these files for personal, non-commercial purposes.
- + *Refrain from automated querying* Do not send automated queries of any sort to Google's system: If you are conducting research on machine translation, optical character recognition or other areas where access to a large amount of text is helpful, please contact us. We encourage the use of public domain materials for these purposes and may be able to help.
- + *Maintain attribution* The Google "watermark" you see on each file is essential for informing people about this project and helping them find additional materials through Google Book Search. Please do not remove it.
- + *Keep it legal* Whatever your use, remember that you are responsible for ensuring that what you are doing is legal. Do not assume that just because we believe a book is in the public domain for users in the United States, that the work is also in the public domain for users in other countries. Whether a book is still in copyright varies from country to country, and we can't offer guidance on whether any specific use of any specific book is allowed. Please do not assume that a book's appearance in Google Book Search means it can be used in any manner anywhere in the world. Copyright infringement liability can be quite severe.

About Google Book Search

Google's mission is to organize the world's information and to make it universally accessible and useful. Google Book Search helps readers discover the world's books while helping authors and publishers reach new audiences. You can search through the full text of this book on the web at <http://books.google.com/>

H₂ 9585



UNIVERSITEITSBIBLIOTHEEK GENT



Digitized by Google

ACTA
ERVDITORVM
ANNO
MDCXCV

publicata.

*Cum S. Cæsareæ Majestatis & Potentissimi
Electoris Saxonie privilegiis.*

L I P S I Æ.

Prostant apud JOH. GROSSII Hæredes
& JOH. THOM. FRITSCHIUM.

Typis JOHANNIS GEORGL.
A. M DC XCV.

L
A C T A
ERUDITORUM

publicata Lipsiæ

Calendis Januarii, Anno M DC XCV.

FUNDAMENTUM THEOLOGIAE MORALIS, HOC
est; *Tractatus Theologicus de recto usu opinionum probabilium.*

Auctore P. Thyro Gonzalez, Theologiae Professore Salamanticensi, nunc Praeposito Generali Societatis JESU.

Juxta exemplar Romanum, Antverpiæ. Prostat in typographia Knobbariana, apud Franciscum Muller, A. 1694. in 4.

2. Alphab. plag. 7 $\frac{1}{2}$.

Nota admodum est ac frequentata in scholis Romanensium sententia, quod licitum sit cuilibet, sequi sententiam probabilem, affirmantem aliquam actionem esse honestam, vel saltem licitam, quamvis ipse agnoscat, quod opposita istud negans, & talem actionem in se intrinsece malam ac prohibitam esse docens, adhuc sit probabilior. Noster certe Auctor celeberrimus eam sub finem seculi superioris jam tum traditam fuisse, in Lectoris Introductione ad suas haec Dissertationes profitetur, variisque librorum tunc editorum testimoniis id comprobat, prout & mirum plurimorum assensum, quem ea subsequenter temporibus obtinuerit, haudquam reticet. Falso autem hanc doctrinam benigniorem, de usu licito opinionis minus probabilis ac minus tutæ, in occurso probabilioris & tutioris, appellari refert sententiam Jesuitarum & Casuistarum, quasi hi solum eandem amplecti soleant; cum ex omni religiosa familia & totius Christiani orbis universitate auctores gravissimi suum ei calculum adjecerint, tantumque ab sit, ut e Societate Jesu primum prodierit, ut potius ex ea primos illius impugnatores nominare liceat. Quam in rem ablegat effata *Ferdinandi Rebelli* A. 1608, *Pauli Comitoli* A. 1609. adversus istam edita. Imprimis vero notat, quomodo *Bellarminus* e-

A

am

am impugnaverit in admonitione ad Episcopum Theanensem, nepotem suum, quæ ipso quidem incio Parisiis A. 1618. edita, sed post ad ejus revisionem & locupletationem Venetiis A. 1622. recusa fuerit; quomodo item e *Ludovici Molina* scriptis intelligatur, hanc ipsi mentem placuisse, quod nemo queat sequi sententiam faventē libertati adversus legem, quin prius de ipsius veritate moraliter reddatur certus. Primam interim illam communiter obtinuisse ait usque ad tempora Alexandri VII. Pontificis, ad annum nempe 1655 & 1656, ubi ille quinque supra quadraginta opiniones tanquam scandalosas & in praxi perniciosas, interque cæteras & hanc, proscripserit. Mox enim temperatum tunc fuisse probabiliter usum asserit, tamen non omnes una eademque via incessisse deprehendantur. Quosdam videlicet adversus istam sententiam adeo exarsisse, ut absolute, universim, atque indistincte docuerint, nemini licere sequi sententiam probabilem minus tutam, probabiliori ac tutiori temere posthabita: id quod familia Prædicatorum maxime præstiterit, e qua *Julium Mercorum*, *Joh. Martiney de Prado*, *Jo. Baptistam Ganet*, ac *Vincenium Contensan* nominat, Jurisperitos item, *Antonium Merendam*, *Pysserum Fagnanum*, & e Societate JESU P. *Ludovicum de Scilders* his ad stipulari memorat. Quosdam vicissim intra certos terminos ac limites principium supra dictum coercuisse, quemadmodum *Jo. Polleney*, e Societate JESU, satis id eviderit in opere, quo sexaginta quinque propositiones, ab Innocentio XI. proscriptas, a Societatis suæ Theologis diu ante istud decretum communissimo consensu rejectas fuisse demonstravit; quæ enim in prima illa, secunda, & tertia propositione adversus laxiorem probabiliter usum asserantur in medium, jam pridem a Jesuitis reprobata ostendi, & alias manifesto satis posse colligi, eos Societatis Doctores, qui amplexi fuerant sententiam benignam sub his terminis conceptam, quod per se loquendo licitum sit opinionem probabilem sequi, relicta probabiliori, nihilominus constanter asseruisse, illam doctrinam non habere locum in Judice, qui rem debeat adjudicare parti habenti pro se opinionem probabiliorē, nec in Medico, qui in applicandis medicinis partem probabiliorē sequi omnino debeat, solumque istam admisisse in materia conscientie, quando disputetur, an aliqua actio sit honesta licitaque, vel minus? ubi doctrinam illam rebinxerint ad opinionem certo probabilem, Quinimo post Alexandrum

MENSIS JANUARII A. MDCXCV.

drum VII. ad usum opinionis minus tute præcipue sententiae communis defensores in Societate requisivisse, ut ea fundamento æquali aut fere æquali cum fundamento tutioris sententiae niteretur, sed non paucos e recentioribus limites istos iterum amplificasse Auctor insimul conqueritur. Se autem diligenter pensitatis omnibus, quæ circa sententiam benigniorem afferri soleant, ita tandem secum statuisse asserit: ad usum licitam opinionis minus tute omnino requiri, ut omnibus inspectis illi appareat operanti simpliciter & absolute verosimilior opposita, & ab ipso judicetur absolute vera, imo requiri, ut sit non ambigenter & clare verosimilior, quandoquidem exiguus verisimilitudinis excessus æquales illas efficiat, unde quænam licita sit, prudenter judicari non possit. Hæc jam A. 1670. in peculiari tractatu, R. P. Jo. Pado Olive, Proposito tunc generali, dicendo a se uberius declarata, sed postmodum Salmanticæ multis accessionibus aucta, & tandem, postquam A. 1687. in Generalem electus esset, in hanc ipsam formam redacta fuisse inquit, cum perpaucos in sua Societate Theologos repperitum iri censeat, qui distinctius interrogati: num licitum sit in praxi sequi opinionem probabilem minus tutam, quam quis falsam esse judicet, vel falsam esse prudenter judicare possit? affirmando respondere audeant. Neminem tamen e suis subditis ad ea, quæ heic doceat, amplectenda severius adstringere, sed cunctis potius plenam libertatem, ut in hac controversia eam partem defendant, quam post accuratam studium, ex sincero desiderio inveniendi veritatem conceptum, solidioribus innixam fundamentis deprehenderint, relinquere, imprimis autem judicio summi Pontificis hæc cuncta libentem submittere esse proficetur. Ipse de cætero hic liber adeo avide exceptus, ut post primam exscriptionem Romæ, adjectis omnino faventibus eorum suffragiis, superiore anno publicatam, mox etiam Venetiis, ac iterum Antverpiæ sub prælum missus fuerit. Nos uti de proposito Auctoris gravissimi generatim hucusque differuimus, ita universam tractandi rationem paulo indicato amplius haud inconsultum arbitramur.

Quatuordecim Tractatus ineger Dissertationibus absolvitur, quarum prima veluti proœmialis est, in notionem vocabuli opinionis probabilis ante omnia inquirens; ubi post diversas aliorum definitiones laus examinatas, tandem asserit, eam ita vocari debere, quæ

concipiatur ob rationes talem præ se ferentes apparentiam veritatis, ut ob illas vir prudens, sine ulla præcipitatione & passione judicet, rem esse veram; licet agnoscat, non repugnare, quod sit falsa, quia videlicet medium assentiendi non sit demonstrativum. Formatur deinceps hunc statum controversiæ: an ex duabus opinionibus practiciis probabilibus, quarum una affirmet, actionem esse malam in se & lege divina prohibitam, ac isto pacto stet pro lege, (quia ad illius observationem moveat,) alia vero id ipsam neget, atque hac ratione fa-veat libertati adversus legem, (quatenus non imponat homini obligationem abstinendi ab illa actione, sed liberam ipsi relinquat, ut sine peccato eam possit exercere,) postremam isthanc amplecti liceat, quamvis sit minus probabilis quam opposita? Et heic quidem ab iis Theologis se recedere haud dissimulat, qui negativam penitus amplectentes, omnimodam certitudinem ad licite operandum requirant, ac sufficere existimat probabilitatem seu verisimilitudinem adeo conspicuam, ut manifeste præmineat verisimilitudini partis oppositæ, ita, ut operans sine præcipitatione & inculpate possit iudicio opinatio prudenti sibi persuadere, rem esse licitam. Cum autem opinio aliqua probabilis esse queat vel subjective & physice existens in mente ipsius operantis, vel objective saltem, quatenus operans cognoscat, dari opinionem talem, quæ ipsi videatur minus verisimilis, in mente aliorum; ideo in Dissertatione *strenua* probat, plerosque Scriptores hujus seculi, dum absolute dicant, licitum esse sequi opinionem practice probabilem, id est, affirmantem non temere, sed prudenter & cum gravi fundamento, aliquid esse approbandum, non loqui de opinione objective sumpta, sed in priore sensu de opinione existente formaliter apud ipsum operantem, ita, ut secure sine lesione conscientie possit deducere in actum id, quod ipse probabiliter judicet esse licitum, quamvis sciat, oppositum docere graves Doctores, quorum sententia ut plurimum magis probabilis confestatur. Recentiores vero Probabilistas ab hac opinione ipsius operantis transitum fecisse ad opinionem minus tutam alienam, existentem in mente suorum Doctorum, & hæc sequendam pronunciasse: quod tamen minus recte sese habeat, quandoquidem secundum isthancmodi opinionem Doctores tantum ejus, atque illi, apud quos fundamenta eorum superent rationes oppositæ sententiæ, tunc operari possunt, non autem

MENSIS JANUARI A.MDCXCV.

autem æque alii, quibus fundamenta illa levia apparent, & qui contrarias rationes urgentiores esse existimant. Indeque in Dissertatione *tertio* ostendit, non licere cupiam sequi opinionem minus tutam in occurſu ratiōis, quando hæc vel ab autoritate vel ratione, appareat operanti ut manifeste probabilior seu verifimilior. Quod affectum ita stabilire nititur, ut ante omnia apud seculum operantem, non modo minorem seu exiguam prudentiam, sed positivam quoque imprudentiam ac temeritatem occurrere demonstrat, ac postea implicare doceat, ut duæ opiniones, si e diametro sibi sint oppositæ, ita comparentur ad eundem intellectum, ut una sit respectu illius clare & manifeste probabilior seu verifimilior altera, & tamen altera hæc maneat absolute & simpliciter probabilis respectu ejusdem; quia hoc ipso, quod intellectus unam partem contradictionis prudenter approbet ut veram, alteram vicissim reprobet ut falsam. Illum insuper, qui habeat longe verifimiliora & graviora fundamenta, aliquem v. g. contractum esse a Deo prohibitum, & nihilominus tandem ineat, legem Dei contemnere, ac ejus parvi pendere amicitiam, cum sciens se ac volens periculo agendi id, quod graviter a Deo est prohibitum, exponat. In eo esse hæc prudentiam carnis inimicam Deo, quæ non intendat æternam salutem, aut finem alium virtutis, dum istud eligit, de quo agnoscat, esse multo verifimilium, quod finis consecutionem impediturum quam quod promoturum sit. Et hæc simul iis respondet, qui hoc pacto jugum Christi nimis asperum & grave reddi asserunt, si pro regula nostrarum actionum non possentur sententias minus probabiles in occurſu probabiliorum & tutiorum eligere. Quin potius hac ratione jugum plurimorum præceptorum confringit & ab hominum cervice excuti respondet, ac jugum Christi leve dici ideo tantum observat, quod sit lex amoris, & quia Christus gratia sua vires superaddat, quibus suave omnino ac leve id reddatur. Uterius sententiam recentiorum supra memoratam ex eo impugnat, quod, si cuilibet opinionem minus tutam posthabita probabiliori amplecti concessum sit, Theologiæ tunc moralis finis exulet, qui actuum humanorum certitudinem respiciat. Non enim amplius requiri scientiam moralem seu cognitionem directam, concludentem e principis morum, sed sufficere cognitionem pure historicam, quæ testificetur, quod

certa quaedam opinio ab aliquibus defendi solet. Ne plera nunc dicamus de rationibus, quas urget, aliis, ut puta, quando viam inde sterni ait ad asserendum, non obligans legem, dum non fuerit certa ejus & evidens existentia, quod tamca esse manifeste absurdum adversus *Caramuelum* disputat; quando prohiberi dicit studium a Deo petendi genuinam veritatis notitiam; quod si enim ad securitatem conscientiae quaelibet probabilitas, etiam concurrens cum probabilitate longe majori, sufficiat, frustra flagitari illam notitiam, cum & sine ea bene agendi securitas obtineri possit &c. Amplius in *quarta* Dissertatione hoc evincendum suscipit, nemini licere sequi sententiam faventem libertati adversus legem, quando omnibus hinc inde consideratis habeat majus simpliciter fundamentum ad judicandum, esse falsam & legi divinae contrariam, quam ad judicandum, esse veram & legi divinae conformem. Quod si enim licitum non sit, sequi sententiam minus tutam, quando manifeste & evidenter minus est probabilis sententia tutiore, minus etiam fore licitum, quando simpliciter & absolute minus sit probabilis, cum inter probabilitatem simpliciter & absolute minorem, & inter probabilitatem manifeste atque evidenter minorem, difficile admodum sit discernere. Adjungit rationes alias, v. g. quod, ubi sententia tutior seu stans pro lege adversus libertatem appareat operanti simpliciter & absolute verisimilior, ipse tunc formaliter vel æquivalenter judicet, rem esse illicitam, suppositoque hoc judicio haud citra peccatum eam exequatur; quod nemo possit licite in operando sequi sententiam minus tutam, quando judicet esse falsam, posset autem istud facere, si Probabilistarum benigniorum sententia procederet; quod uti e confessione gravissimorum Theologorum Judex in conscientia judicare teneatur juxta probabiliorum sententiam, similiterque Medicus in applicanda medicina, ita multo magis homo in suis actionibus propriis eam debeat attendere. Verum quia multi, ut suam hancce causam jurent, asseruerunt, Judicem sequi omnino posse sententiam minus probabilem, relicta probabiliorum circa jus, ideo in iis refellendis occupatus est, ac tandem prolixè defendit, quod, ubi operanti sententia tutior appareat absolute probabilior, non nequeat formare dictamen prudens conscientiae, licere sibi operari, cum tamen Theologi communiter dictamen ultimum conscientiae

entiae moraliter certum atque evidens de actionis alicujus licentia ad juste operandum postulent. *Quinta* eam quaestionem examinat: an liceat viro docto operari contra sententiam propriam magis tutam, sequendo sententiam aliorum, quam ipse minus censeat probabilem? Et circa hanc rursus negativam Auctor amplectitur, eamque contra varias objectiones vindicat. In *sexta* removet diversas, quae haec a P. *Terrilli* obvertantur, excusationes ejus, qui opinionem minus tutam sibi que minus probabilem insequatur, speciatim possessionem libertatis propriae, cum axioma illud: in dubiis melior est conditio possidentis, solummodo locum habeat in materia justitiae; quando duae partes litigantes de jure & justo titulo ad dominium alicujus rei allegant rationes praescindendo a possessione, & aliunde una ex illis ultra has rationes producat pro se possessionem continuatam illius rei, quo ipso faciat, ut jus ejus melioris fiat conditionis. Ast quando dubitetur, an contractus aliquis sit in se intrinsece malus ac prohibitus, nullam supponi libertatem ad illum sine peccato in eundem, sed nunquam posse in favorem libertatis profecti sententiam, nisi per argumenta urgentiora partis contrariae probetur, illam rem non esse prohibitam in se. Nec sufficere reflexionem, ut vocat, supra non-promulgationem legis, cum aperte falsam sit, non sufficienter promulgatam fuisse legem prohibentem illi, qui post idoneam veritatis inquisitionem majus inveniat fundamentum auctoritatis atque rationis judicandi, dari legem talem, quam oppositam. Nec posse hominem recurrere ad legis ignorantiam, siquidem sufficiat, quod prudenter judicare possit ex majori auctoritatis & rationis fundamento, talem legem omnino reperiri. Fallax autem *Terrilli* fundamentum & radicem equivocationum omnium dum aperit, cum praeter rem finxisse dicit, opinionem practice probabilem esse regulam quandam absolutam non solum respectu ejus, in quo subjective existat, sed respectu aliorum omnium, in quorum intellectu saltem objective reperitur; non solum respectu ejus, cui fundamenta illius appareant valde urgentia & praevaletentia oppositis, sed hujus etiam, cui eadem parum urgentia & minus clare verisimilia oppositis videantur. Postquam autem in Dissertatione *septima* per rationes plurimas probavit, & illum intellectum, apud

quena

quem concurrant fundamenta duarum opinionum oppositarum cum aequali vi & pondere movendi, neutri eorum posse assensum præstare, sed necessario manere incipitem, suspendendo alterutrius partis firmum & determinatum iudicium; e quo dubio speculativo postea utique dubium oriatur practicum circa operationem hic & nunc exercendam; in *altera* scopum antecedentium omnium declarat, non licere scilicet sequi sententiam faventem libertati adversus legem, quin post diligentem veritatis explorationem citra passionem & culpam appareat operanti in actu primo vel unice verisimilis vel clare & sensibilibiter verosimilior opposita, & ab illo iudicetur vera iudicio absoluto, non fluctuante. Quod ut obtineat, duo pro sua assertione principia allegat. Primum est, quod nemo possit licite sequi sententiam minus tutam faventem suæ libertati adversus legem, nisi prius sibi inculpate persuadeat, illam esse veram & legi divinæ conformem, oppositam vero stantem pro lege adversus libertatem esse falsam, imponere homini onus, quod Deus illi non imposuit. Secundum, quod nemo possit prudenter sibi persuadere, sententiam faventem suæ libertati esse veram, seu illi ut veræ assentiri prudenter, quin post sufficientem veritatis indagacionem inveniatur majus simpliciter fundamentum ad hoc iudicandum, quam ad iudicandum oppositum. Quæ principia paulo post latius deducit, & fundamentum benigniorum Probabilistarum, vitiose argumentantium a fundamento gravi & prudenti respectu aliquorum, ad fundamentum prudens & grave respectu omnium, denuo enervat. Dissertatio *nona* circa istud unice occupata est, ut edoceat, modum dirigendi conscientias & resolvendi casus per probabilitatem opinionum, præscindendo ab ipsarum veritate, seu non curando, an sint veræ, esse contra doctrinam, quam semper tradiderit D. Thomas, utpote qui ad usum licitæ opinionis minus tutæ maximopere requirat, ut prius operans sine dubitatione iudicet, eam esse veram & legi æternæ conformem. Sed id nos minime moratur, quin statim pergamus ad *decimam*, in qua ad licitum opinionis probabilis pro modo hætenus delineato conceptæ exercitiæm haud necessario requiri ostendit, ut operans omnimodam de veritate sententiæ minus tutæ, quam sequitur, certitudinem possideat, nec opus esse, ut assensum illi præstet adeo firmum certumque, ut ex se omnem falsitatis formidinem penitus excludat.

cludat. Quamvis enim *Libertus Fromondus*, *Jo. Sinnichius* & *Gul. Wendrokius*, nunquam probabili opinione uti licere existiment, communi tamen inter Theologos hujus seculi pariter & antiquos sententiae id repugnare asserit, & *Cajetani*, Auctoris armillae, *Almaini*, *Adriani* ac *D. Thomae*, qui abire a caeteris in quibusdam locis videntur, effata commodius exponere satagit, loqui eosdem innuens de tali certitudinis gradu, qui tot signis & conjecturis nitatur, ut securum reddat hominem & anxietatem excludat, non omni tamen sublata ideo formidine. Et uti reliquos Auctores benigniores hujus seculi pariter ad eum modum sensitisse arbitratur, ita istud amplius per plura testimonia, exempla, diversasque rationes alias corroborat. Sed cum ex decreto *Alexandri VIII.* Pontificis, A. 1690. triginta ac unam propositiones condemnante, tertio loco & haec rejecta fuerit, quae asserat: non licere sequi opinionem vel inter probabiles probabilissimam, & id attingere videatur Auctoris certitudinem, quam ab opinione probabili haud removendam statuit, idcirco eam latius cum sua mente conciliare studet, ac simul, quid scire sit? quid opinari? quid resultans ex opinione formido? ostendit. Scire accipit de iis, quae nec aliter se habere possint, nec aliter se habere scienti videantur. In opinione autem considerari cupit aliquid, quod aliter se utique habere possit, vel sane opinanti ita videatur; unde duo hic concurrant, assensus circa actum & cognitionem, atque insuper assensus circa non-repugnantiam ad oppositum. Hanc igitur conditionem non-repugnantiae & fallibilitatis mediocum, quibus ad opinandum moveatur aliquis, formidinem appellari, quia intellectus rem, quam opinetur & per opinionem determinate judicet ac enunciet ita esse, posse tamen se habere aliter existimet. Quae tamen formido unius partis non excludat assensum determinatum alterius, sed rationes saltem illius, cui quis assensum praebet, non evidentes verum tantummodo probabiles constituat. Unde porro concludatur, bene omnino consistere cum essentia opinionis moralem certitudinem, quae saltim alias opponatur certitudini omnimodae, qualis in actibus divinae fidei occurrat, & evidentiae, qualis in assensu primorum principiorum & conclusionis scientificae reperitur. Alexandrum autem Pontificem in ista propositione non ivisse impugnatum asserit sententiam, quae moralem illam certitudinem praescribat, sed taxasse potius rigorem *Sinnichii* & aliorum, qui certitudinem

dinem omnimodam formidinemque omnem, etiam quæ sit exigua, excludentem postulent, quos & ipse solutus, quæ urgeri possint in contrarium, argumentationibus redarguit. In Dissertatione *undecima* affirmat, neminem sequi posse etiam circa Jus naturale opinionem minus tutam probabilem, re ipsa falsam, & cum in finem contendit, posse dari ignorantiam invincibilem juris naturalis, quoad conclusiones remotas & valde distantes a primis principiis, de quarum veritate extant sententiæ probabiles oppositæ inter Doctores sapientissimos & pietissimos. Si enim ea non daretur, fieri haud posse, quin homo post diligentem ac justam inquisitionem semper assequeretur veritatem. Sed cum Doctores sancti in docendo errare poterint circa J. N. quoad illas conclusiones remotas, qui tamen diligenter in veritatem inquisiverint, & lumen necessarium a Deo flagitaverint; omnino etiam alios operari posse contra J. N., ita tamen, ut ille error eis non imputetur ad culpam, cum opinionem suam probabilem fundaverint in ignorantia Juris Naturæ invincibili. Deum namque homini facienti, quod in se est, non denegare quidem suam gratiam in iis, quæ ad salutem necessaria sunt, id autem non esse extendendum ad eorum cognitionem, quæ disputentur inter Theologos. Unde omnino liceat sequi sententiam, quæ in se repugnet remotis J. N. principiis, si quis post impensam debitam ratione diligentiam, non invenerit grave fundamentum, rem esse malam, sed rationibus potius idoneis judicaverit, quod eam in actum deducere concessum sit. Tandem in residuis tribus Dissertationibus, quibus operam hanc universam absolvit Auctor, ad varias recentiorum Probabilistarum sibi adversantium objectiones respondet, ac imprimis in *duodecima* rem habet cum Terillo, qui doceat, universaliter tam in materia fidei, quam morum, unicuique licitum esse sequi quamcunque opinionem directe minus probabilem minusque tutam, etiam si opposita sit & credatur ei probabilior. Illam namque adversus hanc, quam defendit Noster, sententiam ita inter alia insurgere ipsemet affirmat, ut sequi exin velit, Deum per integrum fere seculum Ecclesiam deseruisse, ut doctrinam falsam suis inculcaverit. At enim vero istud dubium ita dissolvit Auctor, ut ante omnia hanc a Terillo propugnatam sententiam non esse omnium hujus seculi Theologorum respondeat, ac postmodum argumentum retorqueat, asserens,

e sen-

e sententia Terilli unumquemvis posse concludere, omnes antiquos Theologos, qui ante seculum præteritum sententiam contrariam fuerint amplexi, graviter errasse, quod tamen multo absurdius crediturque difficilius apparet. Mox in subsequente Dissertatione *decima tertia* amolitur sententia abs se propugnata defectum autoritatis idoneæ, quæ ipsi a quibusdam recentioribus objiciatur. Eam quippe roboravit insignibus Patrum testimoniis, *Clementis* puta, *Cypriani*, *Chrysothoni*, *Basilii*, *Nazianzeni*, *Lactantii*, & imprimis *Augustini*, Theologorum item omnium, qui post Magistrum Sententiarum floruerint; ubi maxime *Bonaventuram*, *Bernhardinum* & *Antonium* allegat, quibus adjungit *Thomam* & *Scotum*, & utriusque discipulos, imo & Scholasticos antiquos reliquos, Auctoresque Summarum qui ante A. 1577. scripta sua propalarunt. Multum quoque assensui præstantissimorum Cardinalium, *Cajetani*, *Belharmini*, *Pallavicini*, *Lauræ*, & *de Aguirre* tribuit. Ac tandem in *decima quarta*, quæ est ultima, exceptiones adversariorum cæteras prolixè discutit, dum v. g. conscientias per sententiam hætenus traditam torqueri negat; dum Breve *Urbani VIII*, e quo *Terillus* contendat probare benignam suam opinionem, nihil huc omnino facere respondet; dum obedientiam debitam superiori præcipienti, per contrariam potius doctrinam, quam per suam, labefactari asserit, & quæ similia sunt ejus generis, a nobis suffus hæud indicanda, ne limites alias observari solitos nimis opere transgrediamur.

HISTOIRE GENERALE DES DROGUES.

i. c.

Historia generalis Simplicium, tractans de Vegetabilibus, Animalibus & Mineralibus; Opus Figuris æneis plusquam 400 exornatum:

Autore *Petro Pomet* Mercatore Drogista.

Parisii, apud J. B. Loyson & Aug. Pison, 1694. in Fol. Alph. 6. plag. 7.

TRia Naturæ Regna, quatenus copiosissimam Mercantibus Materiam largiuntur, totidem hic partibus Autor noster pertractans, primam Vegetabilibus ita vendicat, ut Semina, Radices, Ligna, Cortices, Folia, Flores, Fructus, Gummata atque Succos, una cum iis,

quæ inde parata in Drogistarum, quos vocant, officinis, sua cumprimis prostant, *Libris novem* sistat explanata. In altera vero parte Animalia nunc integra, nunc quæ ab iis desumuntur partes, perlustrat, subdivisione omni, aliis solenni, prorsus neglecta. Tertiam denique partem Regno Minerali consecrat, diversitatemque Fossilium sive Metallorum, Mineralium stricte sic dictorum, Bituminum, Lapidum atque Terrarum, additis etiam absque omni parandi tamen modo, quæ Salia inde, Croci, Tincturæ, ac Magisteria confici soleant, *quinque Libris* absolvit, tali ubique fere procedens methodo. Primo nempe in prioribus duabus partibus effigie Simplicis haud invenusta Lectoris alit memoriam; deinde nominis rationem, ejus vim & originem tribus verbis attingit; postea Simplicis cujusvis descriptionem communicat; tandem vero, quod est optimum, Notas bonitatis, & quomodo ab adulteratis quævis materia simplex sit discernenda summo studio indagat atque inculcat. Et hac quidem ratione cum pleræque in ipsorum Drogistarum officinis prostantia simplicia, non vulgaria tamen & ubivis obvia tantum, sed & rariora nonnulla enucleet, pauca ex hisce curiosi in Lectoris gratiam annotare operæ erit pretium.

P. 46.

In fronte Radicum Radicem *Specacantha* (in Ephemer. German. Decur. 2. A. 10. nomine Hipepocannæ indigitatam) in scenam producit, in insulis Peruvianis non nisi supra mineras auri reperiendam, ideoque Mine d^o Oretiam salutatam, tanto pretiosiore, quod nec fossorum robustissimus integrum per annum plures ejus quam duodecim libras valeat eruere. Folia emittere dicitur, a Parietariz foliis vix abluentia, e quorum medio flores albi pentapetali nascantur, a parvis suffulti capitulis, abeuntibus in baccas primum fuscas, sed colorem cum maturitate in alium ex rubro & fusco mixtum mutant, atque sub magnitudine cerasi sylvestris intra pulpam interioriorem albam succulentam duo grana dura, flavescencia & lenticulari recondentes. Ex communicatione autem Domini de Tournefort, tres Radicis istius notat species, colore oppido inter se distinctas. Prima subflava, ceu potius Peruviana, ab Hispanis Bexugillo & Gallis Becougille denominata, ubi crassissima, tres circiter lineas adæquat, contorta est, & rugis annularibus pariter instructa, atque nervo pallidiori per longitudinem ejus transcurrente, quem cortex lineam crassus cingat, fragilis ubi exsiccatu fuerit, amarus itidem, re-

fina-

Append.

MENSIS JANUARIi AMDCXCV. 13

Sinosus maximisque viribus præditus. Radicis quippe drachma dimidia vel integra, in vino, jusculo, aliove liquore convenienti propinata, dysentericæ cuicumque, etiam inveteratæ, & ubi intestinum repletum ob materiæ stagnationem jamjam exulceratum, medetur optime; modo vomitu peracto, quem ordinatio concitat, mixtura quedam ventriculum ac intestinum corroborans, interdum laudanum quoque opiatum vel syrupus papaveris albi, exhibeatur. Aegrorum interim eos, qui ad vomendum alias minus dispositi, post nauseam insignem graviter ex eadem purgatos, nullos vero, qui nauseam haud persenserint, restitutos Dom. de Tournefort observavit, argumento sibi manifesto, medicamine isto, quo bis vel ter etiam, si opus, repetito promptius & securius non habeatur, materiæ non solummodo ventriculi alienam, sed salia quoque heterogenea tanquam morbi causam, e massa sanguinea per glandulas primarum viarum eliminari. Nigricans autem & alba Radix, secundam & tertiam quæ constituunt speciem, Pisoni non incognitæ, licet loco natali, quem Brasilia concedit, conveniant, structura nihilominus & virtute multum inter se discrepare innuuntur. Prior namque antedecedens subflava tenuior & rugosior, dentata quasi, itemque magis amara & violentior, adeoque non æque tuto assumenda, describitur; posterior vero amaroris omnium omniumque rugarum annularium expers, alvum tamen satis commode evacuans, & in Dysentericæ cura unice hætenus Dni. de Tournefort usitata, traditur.

In Lignorum classe inter alia mentio fit duorum lignorum ex Insulis Americanis, quibus Ventus nomen dedit, (Iles du Vent) apportari solitorum. Eorum alterum uti nunc ab odore Lignum Citri (Bois de Citron), nunc ab usu, quem incolæ in locis obscuris illuminandis vice candelæ præstat, Lignum lucens sive candelæ (de la Chandelle) nunc a floribus jasmini Lignum appellatur; ita alterum a colore solum rubicundo Lignum Corallinum (Bois du Corail) audit. Arbor, quæ Lignum Citri suppeditat, ramosa ferunt, præ grandis, foliis dotata ad Lauri folia accedentibus, nisi quod majora sunt & viriditatis lucidioris, floribusque instar Aurantium, odore tamen flores jasmini æmulantibus, quos fructus nigri & parvi, magnitudine piperis, excipiant. Merito autem Drogistarum Rothomagensium nonnulli una cum Patre du Tertre culpantur, quod lingnum hoc pro

vero Santalo citrino habuerint ac divenderint ; cum fraus exercitatio rerum naturalium magistro e pondere, odore ac sapore detectu fit facillima. Lignum enim Citri ob texturam compactionem oleumque copiosius longe ponderosius santalo existere citrino, odoremque spirare fortem, citrum quodammodo referentem, Santalo contra saporem & odorem dulcem esse atque suavem. Nec aliud circa lignum

p. 109. traditur Corallinum, quam quod varia nunc ex eo, æque ac e ligno Citri parentur utensilia, antehac vero in locum pariter Santali rubri surrogatum fuerit, ab hoc tamen, quod obscure rubet magisque ponderat, levitate ac rubore flammeo promte dignoscendum.

p. 152. Libro quinto occasione Herbarum Anil dictæ modum Indigo parandi Autor edocens, differentiam ante omnia constituit pigmenta inter, quæ Gallis vocantur l'Inde, & Indigo, quorum illud ex solis foliis, hoc ex foliis & caulibus, ope aquæ & olei olivarum conficiatur. Indicum (Inde) nempe paraturi, herbam Anil, ubi attacta folia decidunt, resecat, foliaque a caulibus liberata in vas, cui ab infusione nomen de la Trempoire, quasi infundibulum diceret, notabili aquæ quantitate repletum immittunt, infusione per triginta & ultra horas peracta epistomium vasis aperiunt, & aquam e viridi cæruleam inde in aliud vas a conquassando la Batterie denominatum, effundunt. Effusam porro tundunt concutiuntque per horam unam & dimidiam, instrumento ligneo octodecim vel viginti pedes longo & cochlearis figuram referente. Ut autem conquassatio hæc aquæ faciliteretur, & a paucioribus hominibus peragatur, aliud excogitarunt instrumentum. Imponunt vasi magnum cylindrum ligneum hexagonum ferreo utrinque bacillo instructum, duobusque ejus lateribus e diametro oppositis sex situlas pyramidales in fundo perforatas appendunt, quo cylindro per operarium unum rotato, situlæ alterius lateris aquam in vase contentam excipiant, alterius vero lateris ascendentes eandem modo exceptam per fundos patulos rursus transmittant. Atque continua hac effusione aquam conquassare pergunt, usque dum in spumam abeat, qua apparente successive tantillum olei olivarum, i. e. unam tamen libram in vas, e quo septuaginta Indici acquiruntur libræ, penna instillant; oleo enim accedente spuma in duas mox partes secedit, grumulique, æque ac in lacte contuso, transparent, qui ubi aqua quieti relicta in morem secularum fundum petierint, aquam de-

mum

MENSIS JANUARI A. MDC XGV. 15

nam claram educunt, seculam illam instar fecum vini e fundo colligunt, per manicam Hippocratis a residua aqua liberant, exsiccant, & nomine Indici, quia ab Indis conficitur, servant. Eodem plane modo ex tota planta in usum vocata Indigo preparari, quin ex Istide quoque simile pigmenti genus ratione dicta separari posse adstruitur.

Libro septimo dum Fructuum Vaniglia denominatorum incipitur mentio, Hispani ex eorum pulpa Balsamum colligere collectumque sibi servare notantur.

Libro octavo, qui errore Typographi septimus etiam inscribitur, Balsamum quidam, quem Americani ex Gummi Caranae conficiant, in venteribus ac hemorrhoidibus multum effertur, ejusque descriptio talis annectitur: *R. Terebinth. opt. ℥ss. Liquidambar. ℥iij. Balsam. Copayb. Gummi. Tacamahac. Carann. aa. ℥ij. Mastich. Myrrh. Aloes. Thur. Sang. Dracon. Sarcocoll. aa. ℥iij.* Liquefactis gummatibus & resinis reliquorum admisceantur pulveres massaque ad usum fervetur. Balsamum Peruvianum venditatus triplex: albus per incisionem trunci exstillans falsoque; pro vero nonnunquam Opobalsamo venalis, cum Opobalsamum Citri odorem referre debeat; niger sive lotus, veluti pinguedo ipsa aquae innatans, postquam arbutuli cortex, rami & folia sufficienter huic incocta & ab igne remota fuerint; & siccus denique, Braume en coque, qui ex recisis ramis albicanti stillet colore, vase vero quodam collectus & in Sole exsiccatus in rubedinem abeat. His namque, qui ex Benzoë, Storace & Balsamo Peruviano siccum hunc autumant compositum, fides adhibetur minime; artificialis autem Balsami, qui vulgo juxta nonnullos pro Balsamo Peruviano nigro vendatur, sequens communicatur compositio. *R. Terebinth. opt. Resin. Pini ana ℥ss. Ol. Been, Okiban. Ladan. Elem. ana ℥vj. Flor. Lavendal. Nuc. Mastich. ana ℥iv. Spic. Nard. Lign. Aloes ana ℥ij. Myrrh. Aloes, Sang. Dracon. ana ℥iij. Valerian. min. Irid. Junc. odor. Asor. ver. Asar. Adac. Benz. Storac. ana ℥j. Zedoar. Galang. min. Caryophyll. Cinnamon. Castor. Mastich. ana ℥vj.* Terebinthina, Resina Pina, Gummi Elemi & Olea Been super carbonis liquatis reliquorum ingredientium addantur pulveres, hinc omnis massa retorta immittatur tertiam ejus partem relinquendo vacuum, juncturisque optime lutatis destillentur ex arena, ubi oleum coloris primum aurei ex rubedine demum nigricat.

p. 295. *gricantis prodit.* Porro & Opii tres species observantur : prima a Turcis Amphium nuncupatur, estque liquor lacteus ex capitibus papaveris nigri per incisionem vulneratis stillans, colorem temporis tractu cum fulco commutans; altera per se absque incisione ex eorundem capitum papaverinorum poris trahitur, opeque caloris solaris inspissatur, omnium præstantissima; tertia e capitibus papaveris albi vulneratis provenit & a Turcis Meslac dicitur. Nullam tamen harum specierum in nostras pervenire manus, sed crassum potius quoddam per expressionem ex tota planta prolectum, & ignis adjumento inspissatum Opium nobis concedi, sæpiusque a Turcis quoque succum Glaucii, Papaveri corniculato non absimilis, exprimi atque cum succo papaveris permisceri juxtim annotatur. Plura non addimus, quia hæc, quid Lector ab Autore sibi polliceri debeat, jamdum docere queunt.

PETRI LE CERF PHIL. ET MED. D. SERENISSIMI Hassia Principis Archiatri & Physici Darmstadtini Tractatus de Feбри Gallica.

Francofurti apud Martin. Hermstorff 1694. in 4. plag. 5.

Occupatis hodie sedulo in febrium natura inquirenda medicis, Nobiliss. Autor jussus de morbis populariter grassantibus h. t. scribere, malignam, a bello adhuc durante & occasione Gallicam nominatam, sibi eruendam sumpsit. Præmissis hinc discursu de fanitatis & morbi essentia, febrim in genere motui lymphæ, sanguinis & spirituum præternaturali, actiones lædenti, seu effervescentiæ h. l. alcali Gallorum cum acido sanguinis Germanici, adscribit, (fermentationi naturali ipsi habitæ, contrariæ,) ei quæ in glandulis potissimum, lymphæ quidem, frigus, sanguinis vero calorem causanti indeque subitam actionum læsionem. Hinc miasmatum, & Gallici hujus naturam investigat, impeditam spirituum transpirationem seorsim laudans, & causas e rebus naturalibus corporis constitutionem, dispositionem spirituum & partium, æris, ciborum & reliquorum nonnaturalium, ex præternaturalibus vermium rationem subjungit. Porro Ideam febris hujus sistit e signis eruendam, præservationem, diætã, quam in sequentibus pertexit, additis remediis, illis titulis congruis.

gruis. Inde prognosin, hinc curationem methodo dogmatica prosequitur, ubi vis interspersis observationibus & cautelis practicis, ubi & de emeticis, venæ sectione, usu volatiliū & bezoardicorum aliorum, denique & de symptomatibus quibusdam consequentibus, petechiis, angina, linguæ paralyti, veterno, agit.

ANDRÆ MULLERI, GREIFFENHAGII, OPU-
scula nonnulla Orientalium primo Volumine com-
prehensa.

Francofurti ad Oderam, apud Joann. Völcker, A. 1694. in 4.

Alphab. 3. plag. 3.

TAmesii singula, quæ heic a nobis exhibentur, opuscula, si annos, quibus eorum editiones se invicem exceperunt, consideres, Actorum nostrorum periodum utique anteverterunt; eorundem tamen non possumus non nunc demum mentionem injicere, postquam novissime a bibliopola in unum volumen redacta fuere, institute haud quaquam supervacaneo, cum, quæ passim olim non sine studio conquirenda veniebant, junctim hoc pacto facilius haberi possint. Auctorem vero agnoscunt Virum plurimum reverendum atque celeberrimum, *Andream Mullerum*, Greiffenhagium, resque potissimum concernunt Sinicas, quarum ille notitiam adeo egregiam est assecutus, ut in ea superiorē habeat ex Europæis plane neminem, ac desiderio adeo majori *Clavem* ejus *Sinicam*, quam dudum promisit, eruditi expectent. Ea interim dum adhuc carent, non sine usu atque delectatione fruuntur reliquis operibus ab illius industria profectis, & inter hæc etiam præsentibus; quorum seriem huc apponere non pigramur.

Primum nempe locum occupat *Historia Chataica*, per *Abdallahum*, patria *Beidavann*, qui seculo decimotertio post C. N. vixit, consignata. Hunc variarum in Oriente Dynastiarum compendia historica scripsisse, & iis lineis historiarum margaritarum in sua lingua fecisse titulum observat; prout etiam ex illis priora quatuor una cum octava, quod hæc ipsam complectatur Chataicam historiam, nonnisi que parte se possidere asserit. Omissis autem cæteris compendiis, quæ agant de *Prophetis*, *Patriarchis*, & *Sapientibus* ab *Adamo* usque ad *Noachum*; de *Regibus Persiæ* usque ad *Dubbacem Libanensem*,

C

Ephra-

Ephrafiabum Turanzum, Alexandrum Græcum, & Augustum Romanum; de Califis Mohammedicis; deque Regibus Iranæis: octavum solunnistud (in quo a primo Sinarum, quem vocat, Rege Pûen-cù exorsus, usque ad postremum, quem Altunchan nuncupant, Abdalla progreditur,) Persice non modo, sed Latine etiam ex sua interpretatione Noster exhibuit, ac notas ubiq; eruditissimas subjecit. Ei mox adjungitur celebritatissimum istud *monumentum* marmoreum, quod anno Domini 780. exaratum, & A. 1625. in provincia Xensy ad ejus metropolim Sigansu repertum fuisse ait, ut scriptura ex parte Sinica, ex parte Syriaca, historiam Evangelii inter Sinas prædicati sistat. Hujus ante omnia lectionem seu phrasin cum versione & metaphrasi paraphrasique copulatam communicat. Cum enim Athanasius Kircherus in China sua illustrata id produceret, novumque Theologiæ nostræ ex illius contentis faceretur negotium, ejus in se recipere examen Noster minime detrectavit, ac istud adeo non correctius modo edidit, verum tonos quoque vocibus adjunxit, defectus apud Kircherum occurrentes supplevit, errataq; sustulit, integram simul illius historiam enarrans, & commentario id novensili illustrans, quorum primus Criticus est, & ipsam tabulæ editionem concernit: secundus Grammaticus, qui circa voces, & notas, notarumque lectionem & interpretationem, accentus item, occupatur: tertius Philologicus, qui idiotismos Sinicos indicat: quartus Chronologicus, tempora ibi designata ad epochæ Dionysianæ modum determinans: quintus Prosopographicus, personarum in eo commemoratarum nomina, & quæ de iis alibi innotuere; sextus officia; septimus locorum appellationes; octavus res naturales ibi obvias examinans. Nonus denique dogmata & ritus Christianorum in Sina tunc degentium ita explanat, ut obscuriora ubivis illustrat, controversa autem, & ea præcipue, quæ Protestantibus cum Romanensibus intercedant, ecclesiasticæ illorum temporum antiquitatis monumentis, sicubi opus est, declarat; quæ tamen partem solum, ut ait, sui examinis constituant: reliqua enim ob ferrea hæc tempora vix iri editum, in quadam ad Illustratissimum Dominum Laurentium Christophorum de Somnitz epistola *hebdomadi observationum Sinarum* præmissa indicat. Et ipsa hæc Hebdomas in hoc Volumen nunc sequitur, quæ Historiæ Sinicæ, antiquissimæ juxta ac re-

cen-

MENSIS JANUARIII A.MDCXCV. 19

centissimæ, synopsis; notitiam Evangelii in Sinis per singula N. T. secula deductam; Regum Sinicorum, quotquot hodie, Sinensium annalibus nondum integre vulgatis, de nomine innotuerunt, elenchum, ubi Mendozæ & Martunii circa eos dissepantiam manifeste omnibus ob oculos proposuit, temporumque synchronismos, ubi ubi licuit, adjecit; herbæ laudatissimæ, Ginseng dictæ, iconismum; memorabilem planetarum synodum a Sinis observatam; specimen commentarii Geographici circa Marci Poli Veneri Historiam Orientalem; ac brevem denique commentationem de hebdomadica dierum distributione earumque planetaria denominatione Sinis quoque olim usitata complectitur. Uterius succedunt de *Sinarum magnaque Tartariæ rebus commentatio alphabetica*, quam e suis Commentariis supra Poli Historiam modo memoratam; & MStis aliis excerpere saltim ac delibare voluit; *Geographicus Imperii Sinensis nomenclator*, ubi simul de mappis illius Imperii Geographicis, & speciatim de nova illa, quam post A. C. 1644. editam existimat, sibi que ab amplissimo viro, Nicolao Witsen, Amstelodamensis Reipublicæ Senatore, transmissam refert, in Præfatione multa differit; *Basilicon Sinense*, primorum hominum, Regum, & Imperatorum Sinensium seriem, nomina, cognomina, ætatem, res gestas, & alia quædam ab exordio regni ad nostra usque tempora studiose colligens. Cum autem in Bibliotheca Potentissimi Electoris Brandenburgici, quæ est Colonix ad Spream, asservari vidisset nonnullas *Mosis Mardeni*, Syri, qui ex Mesopotamia superiori seculo in Europam venit, & *Andrea Masii* Cliviaci Ducis Consiliiarii, *epistolas amabæas*, unam ex istis alteramque Syriaco caractere impressam & Latine abs se versam edidit. Ac prior quidem a Mose A. 1553. d. 18. Junii scripta, posterior autem Masii responsoria die ejusdem mensis 22. concepta est. In illa Mardenus multum queritur de Proceribus Romanis, quod non satis digne ipsum tractaverint; in secunda Masius eum bono animo, interque alia de favore Fuggeri, cui eum commendavit, certissimum esse jubet. Utrique notas quasdam philologicas pariter ac theologicas subjunxit Mullerus, qui & postea dedit duas dissertationes sub finem hujus voluminis comparentes, in quarum una de *Mose illo Mardeno* agit prolixius, in altera de *Syriacis utriusque*,

Et novi maxime Testamenti versionibus, deque editione Novi Testamenti Syriaci A. 1555. Vienna Casareis typis expressa, cui suam quoque operam Mardenus impendit, plura commentatur.

MOSES VINDICATUS;

sive

Afferta historię creationis mundi aliarumque, quales a Mose narrantur, veritas &c.

Amstelodami apud Georg. Gallet, 1694. in 12. plag. 10.

- U**T oppositum hoc scriptum est *Archeologiis Philosophicis*, quas Doctor Anglus, Thomas Burnetius, in lucem protulit, quarumve argumentum recensent *Acta A. 1693* publicata, p. 270. & 291: sic in eo imprimis id agit Auctor Theologus, ut ostendat Burnetianam opinionem de creatione mundi, de protoplastorum tentatione, & diluvio, dictis in *Archæologiis* disseminatam, recte adversari fidei, quam ab initio sancta Dei Ecclesia tenuit. Cum autem tria potissimum occurrant, in quibus examinandis Theologi hujus opera versatur; ipsa videlicet operis materia, argumenta dein, quibus hypothesin suam adversarius nunc communire, nunc illustrare studuit, & *arguesya* nonnulla, ferente occasione, ab eodem velut aliud agente, vel judicia hominum experturo, interspersa: ultima sub censuram primo loco eo sine vocavit, ut profligatis iis ac eversis, ipsam causę arcem tanto feliciter invadere & expugnare posset. Monet vero, errores in *Archæologiis*
- p. 10. obvios, duorum esse generum, & nonnullos disertis quidem auctoris verbis absque diverticulo: alios non ita perspicue proponi, sed quodam quasi integumento obvolutos.
- p. 11. In nominatis itaque parergis, sive Burnetii singularibus, eminent: quod is locum aliquem & jumentis dare in futuro seculo, iisque tribuere felicitatem & immunitatem a labore videatur: quod animam Messię, & œconomię Christianę mysterium, præextitisse mundi periculis & foundationi asserat: quod naturam hominis imperio privet in creaturas reliquas, iis quę a Mose memorantur, meram in allegoriam, contra manifestam octavi Psalms sententiam, convertis: quod neget, Adamum, violatione mandati a Deo accepti, suis nocuisse posteris: quod viribus & ductui naturę non vereatur adscribere

scribere, quæ sacræ literæ nonnisi ad potentem sapientemque Dei providentiam referunt: quod materiam chaos ante mundi Mosaici 42. principium vellet exitisse, & qui ejus generis sunt flosculi, eum honore literis facis, Deique Spiritui debito pugantes alii. Et quamvis antiquissimum Judaicæ reipublicæ conditorem a se pro viro 90. ~~tritus~~ haberi Burnetius fallus sit, in singula i quadam *Epistola*; aliter tamen eundem sensisse docet Autor, Archæologiis scribendis intentum, neque se scriptoris jam, sed scripti examen suscepisse. 55.

Ut clarius igitur appareat, scaterere Archæologias stupendis, & Christiana in Ecclesia nullo modo ferendis erroribus, negari in iis probat creatam ex nihilo compagem mundi, materiamque, ex qua 56. constat, affirmari æternam; idque his eum primis argumentis: quod multis in locis istarum architectus supponat naturam rerum omnium effectricem: quod priora Geneseos capita meram in allegoriam, 58. ad caput populi confictam transferat: quod ex materia antecedente, de cujus tamen creatione constare nobis ex nulla Scripturæ parte queat, terram eductam fingat: quod omnia Scripturæ loca, in quibus terræ 63. cœlorumque productionis gloria in Deum tota refunditur, perquam dubia reddat, eoque natas inde laudes in poetica schemata & blanditias aulicas convertat, istaque temeritate sua efficiat, ut diræ, quibus devoventur idola, quorum opus non sunt, in fumum & favillam abeant: quod vim rationis denique oraculorum cœlestium exæquet autoritati, quando diluvium non alio evenire modo potuisset asserit, quam quem ipse est commentus. Vel solius ergo Burnetii 66. 199. exemplo intelligi, ubi timoris pudorisque limites semel audacia humana transiit, excusis eam quasi frænis quaqua versum vagari, nec ullis amplius pati limitibus sese coerceri. Septem primi Geneseos capitibus versus conciliare principiis suis cum non posset pseudophilosophus (hujus enim personam non sine offendiculo Burnetium induisse); non dubitavit asserere, satius fuisse futurum, si illos omnino præterisset *ὁ νομοθετης*. Plures itaque hujus generis Zoili si ex Ev. P. 68. angelicorum Ecclesiis exirent, nihil causæ imposterum Vindex fore censet, cur Romanæ invisam Expurgatorum audaciam adeo exprobrent.

Neque contentus fuit Noster communibus argumentis rem agere; machinis etiam ex ipsius adversarii armamentario deproptis-

- fundamentum ejus diruit. Si enim *primus* (ut Burnetius posuit)
70. *ad veritatem gradus est, precavere errores: si ad eos evitandos, insipientia studio legis vim semper habet, nulli auctoritati nisi divina, nulli rationi nisi clara & distincta, penitus adhibendam esse fidem; causam hic fuisse minime, cur ullam ulli de divina Mosis auctoritate moveret litem. Rursus, si ex ipsa sepe aviditate augenda scientia in errores dilabimur, vel ob precipitem animi assensum ante examen peractum: vel istarum rerum cognitioni inhiando, in quibus nullum examen locum habere potest, nempe qua viribus nostris attingi nequeunt, neque ullo lumine, vel a natura nobis dato, vel celitus admissio; neminem irficiari posse, quod omnipotentiae divinae opera, eorumque modus, & ordo omnino sint ex eorum numero, quae aciem perspicacissimi cujusque ingenii fugiant. Tertium, quo se jugulet adversarius, gladium his in verbis recondi: *Ut divina sapientia, ita humana stultitia est imperscrutabilis. Neq; ideo negande sunt res certa & constanti fide tradite, quod rationi non consentiant, aut alia aliis opponantur. Quae si vera sint, nec fas esse Mosaicam negare historiam, qua nihil unquam firmitus, nihil magis extra omnem erroris aut dubitationis aleam positum, nihil denique constanti magis fide traditum reperitur: multo minus incertas, dubias, longeque petitas**
- p. 77. *conjecturas eidem opponendas. De jure Dei in creaturas multum quoque deteri observat, si quis creationis gloria defraudare divinam omnipotentiam suslineat, vel ipsis suffragantibus Sociniano- rum magistris.*

- Quibus ita discussis, minus tutum esse demonstrat, ex veterum Philosophorum, aliorumve Ethnicorum commentis Scripturae sensum definire: idque non ob errores solum, quos illi circa res divinas fovent turpissimos & prorsus exitiosos fidei; verum & propter
87. pugnam, quae varias inter Philosophorum sectas quovis tempore invaluit, nec non ob incertitudinem originis Philosophiae, nunc Aegyptiis, nunc Chaldaeis, Indis, Judaeis, Graecis, aliisque populis, inventionis gloriam sibi vindicantibus. Rectius Philosophiam pro studii & experientiae factu haberi, cum quod nemo Philosophorum communem scientiae philosophicae parentem agnoverit, ad cujus sententiam exigere placita sua teneretur; tum quod disciplinae non nisi tractu temporis illustratae, exornatae, & aliquem ad perfectionis gra-

gradum fuerint perductæ. Porro quanta animi levitate erga Platonem Burnetius se gesserit, ostenditur. Cujus de mundi ortu, & quiete telluris sententiam utut improbet, mox tamen cum in præcipuum causæ decus, & præsidium advocet. Tum Burnetii placitum suum de duplici tellure, & systemate oviformico inventum a Noacho & ab ipso Adamo derivantis, multis modis exagitat, & argumenta, quibus ille Abrahamum Ægyptiacæ sapientiæ magistrum impugnat, ipsis Archæologi deliciis, tellurisque oviformitati obvertit, totumque adeo systema multo concludit facilius dissolvi, quam ovum aviculæ conteratur digitis. 95. 104. 106.

Quam caute in sacras literas inducendæ allegoriæ sint, quamque immerito in sensum allegoricum priora Geneseos capita torqueantur, ubi evincit, non falso de adversarii sui eruditione censet affirmari, quod Tullius olim judicarat de eloquentia, *bonine animi plus attulerit hominibus & civitatibus, esse dubium*: cautelam ejus, nullibi a litera absque necessitate recedere se protestantis, tantum ad conciliandum paradoxo fidem, esse confictam: suis ex præjudiciis magis, quam ex rei veritate judicate Burnetium de Scripturarum sensu, suaque causâ, non aliqua necessitate ad vim narrationi Mosaicæ inferendam compulsam videri. 109. p. 110.

Quo loco & is ingenii morbus notatur, qui in rebus planis amat *μυστηρολογίαν*, rimarique mysteria, ubi nulla sint. Ad eum modum Eclogas Virgilii in allegorias transformatas olim fuisse a Ludovico Vive: Passerem Catulli *μυσικώτιον τι* designasse Politiano, & Turnebo: Homerici carminis mysteria Jesuitarum aliquem revelasse: hos & similes dum suum frustra torserint, aliorum depravando ingenio improbe operam navasse. Neque in solis Ethnicorum scriptis subsistisse audacem illam curiositatem; in literas etiam ex Dei ipsius ore profectas grassatam fuisse, quod Bissenorum, Monachorum, Weigelii, Stifelii, Bohemii, Doctorum Judæorum, Gnosticorum, Origenis, aliorumque; infelici exemplo comprobatarum dedit: nec posse Burnetium figmentis horum ullo argumento occurrere, quod non adversus eum labore minimo retorqueant. Si creationis, tentationis, & diluvii historias, quæ perspicue admodum recensentur in Genesi, pro ingenii libidine in allegoriam convertere fas sit, nihil ob stare, quo minus & redemptionis mysteria; & facta in Ægypto miracu-

- miracula in allegoriam permutentur ab eo, qui suas forte ideas philosophicas conciliare cum aperta narratione Evangelica nesciat, brevique inde futurum, ut totum Christi Evangelium male sanis allegoriis incrustetur, corrumpatur, deleatur. Inauditum prorsus esse, veritatis omnium sanctissimæ fundamentum temere statui mendacium ἀρέτως καὶ ἀδωροῦτος confutum: neminem laturum, divini verbi, quo ad omnem veritatem via nobis aperitur, initium accenserimythologiis ethnicis. Nullatenus id dignitatem Mosis per-
144. mittere. Meras enim ad ignavam plebem irretiendam fabulas si proponit, nullo jure, nec ulla veri specie fidelissimum Dei servum, nuncium, legatum, interpretem, sanctissimum legislatorem, & prophetam eum posse nominari: nec ullum vestigium hujus opinionis
- p. 46. in sacris voluminibus occurrere; ex adverso potius I. Tim. II, 12. 13. aliisve in locis tanquam vera supponi, quæ a Mose traduntur in primis Geneseos capitibus. Septiduum authentice ab ipso Deo confirmari, mandatum suffulciente legis suæ de sanctificando sabbatho, Exod. XX, 8, 11: illudque testimonium vel unicum, in apparatu omnium
147. splendidissimo veritati historię a Deo exhibitum, tantæ auctoritatis esse & fidei, ut adversus illud vel hiscere nemo audeat, nisi qui una cum Genesi Exodum, totumque adeo Mosis Pentateuchum in parabolam velit convertere.

- Quod vero & tentationis historia sensum allegoricum respuat, satis evinci declaratione Paulina quæ narrationis Mosaicæ summam
149. complexa, & serpentem, & serpentis πονηρίαν, & personam seductam, omni remota allegoria, 2. Cor. XI. 3. I. Tim. II, 14. nobis memoret. Multo minus in Diluvii historia methodum parabolicam fuisse
152. adhibitam, quod non generatim solum terram diluvio universali obrutam fuisse divinus Vir exponat; sed modum quoque stupendi eventus designet, dies, quibus aquas suas cælum & terra evomuerint, numeret, altitudinem & tempus indiget, quo terræ feræ aquæ incubuerint: e quibus non obscure apparet, Historicum sanctissimum nihil magis in animo habuisse, quam candide, nude, &
153. ingenue rem, qualis accidisset, lectorum oculis objicere. Novum vero si audiamus interpretem, una cum mundi machina totam Mosis historiam dissolvi oportere. Eum quippe, ubi terram suam vicissitudinem naturalem contractam comminiscitur, non aquas in terram

MENSIS JANUARIi A. MDCXCV. 3

ram devehere, sed terram immani strepitu in aquas detrudere: eundem nihilominus, hypotheseos suæ male memorem, fragmenta ista casu collapsa in repagula convertere, quæ Deus mari opposuerit, ne terra novo diluvio operiretur.

Ipsam prætereâ conditionem parabolæ pseudophilosophi hujus instituto adversari maxime. Omnem parabolam in toto utriusque Testamenti volumine, vel ad singularem quendam hominem, vel ad turbam hominum adstantem fuisse directam: Parabolas quodam quasi *ἰνικυδῶ* claudi, vel dubia etiam nonnulla, aut quæstiones apud illos movere, qui eas audiunt: duci parabolæ ex rebus tritis & obviis: quæ materiam parabolis præbeant, exiguo tempore supponi, antequam narrentur, evenisse: omnes peti a rebus humanis, quod ad hominum institutionem unice pertineant: nullas Deo partes in parabolis assignari, quod sint res ex arbitrio confictæ. In Mosis historia contraria deprehendi omnia. Quod si vero annumeranda parabolis veniant, quæ supra captum sint, vel extra usum nostrum consuetudinemque posita, non defuturos, qui Bileam, Iosue, Samsonis, Eliæ, Pauli, aliorum historias, jure non minori, quam P. 162. Burnetius duas tresve narrationes Geneseos, in parabolæ convertant.

Ubi quæstio discutitur, num in omnibus ad captum vulgi demiserint se Scriptores sacri, & si hoc factum quandoque concedatur, num inde præsidii quicquam accedat causæ adversarii? Burnetio, impositum, rude & semibarbarum Judæorum ingenium urgenti, locum opponit Deut. I, 12, seqq. qui plane contrarium suadeat: opponit Græcorum testimonium de sapientia Judæorum, ex Eusebio. Quatuor nihilominus putat sacris in scriptis occurrere, quæ 169. sanctos viros nonnisi ad populorum institutionem salutemque labores suos direxisse, solamque adeo veritatem religionis præ oculis 172. habuisse confirmant. Primo quidem proverbia non pauca e medio ducta: 2. innumeras anomalias grammaticas: 3. dialectices contemptum; quem ipsum duobus Apostolorum Coryphæis D. Paulo ac Petro, Rom. III, 6; Gal. II, 17. 18; Eph. IV, 9; II, Petr. II, 4, seqq. sed præter meritum, ut alio loco ostendemus, tribuit: & 4. neglectum illius Philosophiæ partis, quam Physicam appellant; quem Ex. XI, 7. (X, 21.) Apoc.

D

21) Apoc. I, 12; Eccl. XIII, 5; XL, 28; XLI, 9; Psal. XLIIX, 2. & Marc. XIII, 27. notabilem esse existimat; alibi tamen: *Quis in orbe dialecticus, quaerit, Apostolicarum ratiocinationum vim exaequat unquam, vel*

E: 184. *etiam arrigit?* Iis in locis interim, ubi religionis primaria capita tractentur, cum a verborum nativa significatione non discedant auctores sacri; non esse verosimile, creationem mundi, peccati originem, gravissimumque justitiae divinae documentum anilibus eos fabulis incrustasse. Respiciendam quoque declarationem sententiae; quam aliis in locis viri sancti proposuerint: per sedecim seculorum decursum si mundus caruerit montibus, nulla ratione potuisse Mo-
sen montes terrae coaevos, diluvioque anteriores facere, Psalm. XC, L. 2; Gen. VII, 19. 20; usum item montium commendari frustra Psalm. CIV, 6. seqq. & 18. Sanctum vero Dei Spiritum errori, oblivioni;

F: 191. aut contradictioni ulli obnoxium cogitare, nefas esse. Animum ergo suum si adhuc aliquo Dei timoris sensu percelli patiatur, satis argumentorum Burnetio subministrata esse concludit, quibus ad seriam errorum, in quos lapsus sit, poenitentiam recantationemque perducatur: praesertim cum locutiones is vulgares, quae in religionis forte mysteriis, praecipitque legantur adhibitae, cum integra narrati-

E: 193. one turpiter confuderit. Laetae potius divinae providentiae reum ipsum semet peregisse, una illa & eadem opera, quam eidem promovendae insuntam gloriatur, dumque pietatem tutari se & promovere audacter deprædicet, verius pietati bellum intulisse. Prodituros, ait, rumori fides si habenda, qui Burnetii hypothese cum ipsis mathematicum principis pugnare demonstrent: adeo a ratione discedere pseudophilosophos, qui Deo rationem suam subicere dedignantur.

E: 196. Postremo tandem capite ostendit, quomodo primam saepius dictarum Archæologiarum partem ex Philosophorum veterum placitis totam conflarit: secundam vero, quantavit, Peirerii, Adamo antiquiores homines fingentis, & Spinosa rivulis irrigavit adversarius. Circa methodum sacrorum virorum, quibus rerum ab initio gestarum historiam scribendam commisit Spiritus S. duo observanda monet: 1. cum id unum spectarint, ut docerent homines, quo pacto Ecclesiam Deus constituerit, illiusque vel servandae, vel ubi necesse

neceſſe fuit, corripiendæ curam, geſſerit, multa eos prætermiſiſſe, quæ dictum ad ſcopum non pertineant. Compendii cauſa, intervalla rerum & actionum deſignare nihil habuiſſe penſi: eoque minus mi- p. 200.
rum poſſe videri, ſi res ſubinde occurrant, quæ ſuperiora nobis ob oculos ponant. Imo ex ipſa ſæpe narrationis ferie patere, omiſſa nonnulla in narratione fuiſſe; id quod locorum ex Veteri partim, partim ex Novo Testamento adductarum numero non exiguo confirmat & illuſtrat. Eccleſiæ Patres ſi non agnoſcat Burnetius fidei ſuz, 202.
duces ac magiſtros, per ipſum & nobis integrum relinqui, autoritatem eorum detractare: ſin diſſentire ab illis neſas putet, parum convenire, duos (Auguſtinum modo & Origenem adduxerat) ſexcentis antepone-
re; imo qui Archæologi Systemati non adverſetur, ex Patrum ordine nominari poſſe prorsus neminem. Sub finem habe- 219.
tur capitulum, in quæ totus liber dividitur, indiculus.

RECUEIL D' OBSERVATIONS FAITES EN PLUSIEURS VOYAGES PAR ORDRE DE SA MAJESTÉ, POUR PERFECTIONNER L'ASTRONOMIE & LA GEOGRAPHIE, AVEC DIVERS TRAITEZ ASTRONOMIQUES PAR MESSIEURS DE L'ACADEMIE ROYALE DES SCIENCES.

h. e.

Colleſio Obſervationum factarum in multis peregrinationibus juffu Regis Galliæ, ad Aſtronomiam & Geographiam reddendam perfectiorem, cum diverſis tractatibus Aſtronicis, editis ab Academiæ Regiæ Scientiarum Sociis.

Parif. ex typographia Regiæ A. 1693. fol. plag. 150, cum duabus tabulis æneis.

Comprehendit hoc Volumen, ut velex titulo patet, varios libros partim nunc in lucem emiſſos, partim ſuperioribus annis editos. Ac primo quidem loco Illuſtr. Caſini extat *Differtatio* doctiſſima, in qua Originem Aſtronomiæ, Geographiæ artiſque Navigandi, ab ultimis arceſſit temporibus, accurateque deſignat, quorum cura ſenſim fuerint promotæ illæ diſciplinæ, ut jam in eo, quem obtinent, perfectionis gradu conſiſtant. In printis vero commemorat, quænam Academiæ Regiæ Gallicæ ſolertia ad augendas illas ſcientias

contulerit. Neque enim, ut *Cassiniæ* sequamur vestigia, multa solum invenit, quæ ad observationes accuratius instituendas conducunt, qualia sunt exacta mensuræ temporis mediante *pendulo Cycloidalis*, modus *lentes telescopicæ* æque promte atque accurate elaborandi, *ratio adhibendi lentes*, quarum Radius 200 a 300 ped., *sive tubo* ad observationes, dum machinæ adplicantur, quæ ex spheræ circulis composita, & ab automato in motum concitata efficit, ut vitrum eadem ratione moveatur, quæ astrum, ipsique semper directe maneat expositum; *pinnacidia telescopica*; *Machinula Micrometra* &c. Sed etiam præclara multa investigavit, quæ ad ipsam scientiam siderum pertinent. Ex repetitis enim quam plurimis observationibus, easdem esse Fixarum & Solis *refractiones*, diurnas nocturnis esse æquales, sensibiles quoque esse ultra gradum 45, & in Zenith tantum evanescere cognovit, accurateque ipsas refractiones determinavit. Accessit porro ad parallaxes Solis & *Obliquitatem Eclipticæ* indagandas, quam $2\frac{1}{2}$ minutis deprehendit minorem illa, quæ vulgo assumitur. *Eccentricitatem* quoque Solis Keplerianam decima octava sui parte minuendam esse, & *Æquinoctium* Vernum 3 hor. tardius, autumnale 3. h. celerius quam par est, a tabulis recentibus, designari, ex Observationibus accuratis comprobavit. Ad *Lunam* quod attinet, animadvertit, ejus diametrum augeri, quo magis ab Horizonte versus Zenith removetur; eandem minui a Conjunctionibus usque ad quadraturas, quando est circa Perigæum, non vero quando est circa apogæum, ejusque variationis causam ex certo *Æquilibrio*, quod Luna cum terra servare debet in revolutione annua, explicavit. Nova quoque methodo *Luna parallaxes* inquisivit in diversis ab Apogæo distantibus, & ex apparente variatione motus diurni Lunæ versus occasum ejus distantiam a terra definivit. Reperit etiam, proportionem diametri apparentis Lunæ ad parallaxin ejus horizontalem esse ut 15 ad 56, ut jam ex observata Lunæ diametro certo ejus parallaxis possit colligi locusque apparens ad verum reduci. Ad eclipses Lunares accuratius observandas *maculas Lunares* adhibuit, sollicitèque omnes describi fecit, ut successu temporis constare possit, num aliqua in illis contingat mutatio, quæ hucusque nulla animadversa fuit. *Librationem Lune* nova explicuit methodo, ex complicatione duplicis motus, quorum uno $27\frac{1}{2}$ diebus Luna appareat con-

converti ab Oriente versus Occidentem circa axem parallelum axi
sue Orbitæ ; alter vero realiter fiat ab Occidente versus Orientem
circa axem , cuius poli sint remoti a polis Orbitæ Lunæ translatis in
globum ejus $7\frac{1}{2}$ grad. & a polis Eclipticæ $2\frac{1}{2}$ gr. , habeatque pro Co-
luro seu primo Meridiano circulum maximæ latitudinis Lunaris in
Lunæ quoque globum translatum. *Reliquorum Planetarum* varias ob-
servavit *phasas* , quæ parum tamen sunt sensibiles in superioribus,
novoque modo ipsorum Eccentricitates , Apogæa , & epochas me-
diorum motuum , determinavit. *Novam* quoque *Curvam Orbis*
Planetariis assignavit , certam nimirum ellipsis speciem , in qua re-
ctangula linearum , quæ ex quovis circumferentiæ puncto versus
utrumque focum ducuntur , semper sunt æqualia. *Maculas* quæ
in *Jove* comparent accurate notavit , animadvertitque eas converti in
orbem 9 hor. 56 min. & modo augeri modo minui durantes unum
duosve annos , donec tandem dispereant , in conspectum denuo veni-
turæ elapsis 2. aut 3. annis , in eodem loco , ubi antea extiterant. In

Marte quoque & *Venere* detexit *maculas* , quarum illæ 24. h. 40.
hæ 23. hor. periodum suam absolvunt. *Saturnum* annulo cinctum
& *quinque Comitibus* stipatum invenit. *Jovis* Satellitum motus eo-
rumque eclipses cum cura determinavit , *novamque eclipsis speciem in*
Jovis corpore deprehendit , cum inter Solem & Jovem transeuntes
Comites efficiunt , ut parvæ umbræ discum Jovis percurrant. Sed
cum Illustri huic Academiæ præcipuus observationum Astronomica-
rum finis fuerit , ut ad Geographiam & Navigationem perficiendam
illas referret , primo *Magnitudinem gradus circuli magni terre* inda-
gavit , mensuratoque spatio 68430. hexapod. comperit , gradum
circuli esse 57060. hexapod. Verum quoniam in instrumento cuius
radius 10. ped. quale adhibitum fuit ad elevationes poli indagandas,
vix tamen 5 aut 6 secundorum error , caveri potest , cui 95 hexap. re-
spondent , continuandam utrinque censuit hanc lineam usque ad
extremas Galliæ oras , seu ad longitudinem 8. graduum , dimidium-
que fere hujus spatii est dimensa. Emisit quoque viros , arte obser-
vandi instructos , in varias regiones , ad *longitudines locorum* perquiren-
das , novamque ex observationibus illis terræ habitabilis Chartam con-

struxit, idemque jussu Regis sui, imprimis quoque quoad Galliae regnum praestitit.

Excipiunt hanc Dissertationem *Observationes Astronomicae & Physicae in insula Cayenne habitae a Dn. Richer*, impressae jam antea Parisi. 1679: in quibus praeter illa, quae Casinus ad elementa Astronomica comprobanda adhibet, id quoque memorabile occurrit, quod ibi *longitudo penduli* minuta secunda monstrantis minor fuit $1\frac{1}{4}$ lin. quam Parisiis, ubi est 3 ped. $8\frac{3}{4}$ lin. & manifeste constitit Richerio, *acum Magneticam* non inclinari in proportione elevationum Poli, & *refractiones* luminis Solaris aequales esse illis, quae in Gallia contingunt.

Tertio loco sequitur *Dn. Piccarti Iter Uraniburgicum*, editum alias A. 1680. Massus ille fuerat ab Academia Regia in Haereticam insulam, ubi Uraniburgum in Uraniburgo quaesivit, nec sine indignatione deprehendit, locum omnium saeculorum memoria dignissimum cadaveribus repletum. Observavit autem *altitudinem*

Poli Uraniburgi esse $55. 54. 15$, quam Tycho $55. 54. 45$. ultimis temporibus definiverat. *Differentiam* quoque *longitudinis* Uraniburgi & Lutetiae constituit $42. 10$. Inter praecipuos itineris sui fructus commemorat, quod procurante Erasmo Bartholino a Rege Danicae *genuina Tychois Manuscripta*, in quibus multae habentur observationes ineditae, obtinuit secumque in Galliam asportavit. Junguntur huic libro observationes partim a Dn. Piccarto, partim a Dno. de la Hire in variis Galliae locis, praecipue maritimis, habitae, ut longitudines eorum Geographicae innotescerent. Ex quibus collectis *Charta* concinnata fuit *Galliae*, quae hic quoque habetur comparata cum Saxoniana.

Successedunt his *Observationes Casinianae* A. 1672 institutae, ex quarum nonnullis *Martis parallaxim* non majorem esse ejusdem diametro apparenti astruitur, nec improbabile censetur, ipsum atmosphaera quadam circumdari. Conjectura quoque affertur, non omnem illum aërem, qui liquores premit, esse *causam refractionis* luminis, sed aliam quandam substantiam fluidam inferiori aëris parti admistam, & superficiae terrae concentrica terminatam. Satis enim bene refractiones representari, si ponatur altitudo ejus 2000 hexap.
& ca-

& ratio densitatis ætheris ad fluidi refractivi densitatem, ut 1000, 000 ad 1000, 184.

Quartum occupant locum *elementa Astronomica comprobata per Dn. Cassini*, qui cum suis tabulis Observationes a Dn. Richer in insula Cayenna habitas comparavit. Quæ licet edita jam fuerint Parisiis A. 1684, non pigebit tamen brevem eorum summam afferre. Quandoquidem secundum Cassinianas Observationes *Rudolphina: tabulae Solares* ita aberrant a cœlo, ut 3 hor. anticipent Æquinoctia verna, postponant aëstivum, atque æstatis adeo tempus augeant horis sex, deminuant totidem horis tempus hyemis; hic vero error tabularum Solarium irrepit quoque in tabulas Planetarum reliquorum, præcipuam hujus *defectus causam* Cassinus censet fuisse refractiones radiorum luminis parum ante hæc tempora exploratas, quasq;

Solis respectu Tycho in altitudine 45° nullas fieri perperam putavit. Id quod non potuit non magnorum errorum esse origo. Nam variantur hic altitudines poli, quibus utimur in plerisque observationibus supputandis, mutantur altitudines meridianæ, quæ inserviunt theoriæ Solis stabilizandæ, & in primis altitudines solstitiales, ex quibus obliquitas Eclipticæ deduci solet, cujus cognitio maximi in Astronomia est momenti. Quamvis autem ex genuinis Dioptricæ principis pariter atque experimentis variis certior fuisset facta Academia Regia, non desinere refractiones nisi in Zenith, atque secundum hypotheses suas Obliquitatem Eclipticæ $2\frac{1}{2}$ minut. Tycho-nica minorem esse definiisset; placuit tamen hanc sententiam examini subijcere in loco Zonæ torridæ, cui bis in anno Sol verticalis fit, nullique refractioni obnoxium est ejus lumen. Accessit cupiditas explorandi, utrum Solis parallaxis horizontalis sit insensibilis, vel saltem minor 12 secundis, an vero unius minuti, uti Keplerus censuit. Electa ergo fuit Cayenna insula, 5 grad. ab Æquatore versus polum septentrionalem remota, variæque observationes ibi fuerunt institutæ; ex quibus sequentia colligit Cassinus. (1) *Obliquitatem Eclipticæ* veram esse $23^{\circ} 28' 54\frac{1}{2}''$ vel rotundo numero $23^{\circ} 29'$. (2) *Intervallum inter Æquinoctium aëstivum & vernale* sequens esse 178. D. 17. Hor. 43; *inter verum vero & aëstivum* sequens 186 D. 12. Hor. 6. (3) *Observatio*

variones Solis conspirare cum ephemeridibus Solaribus secundum principia Cassiniana supputatis, nec in secundis nimiam subtilitatem quaerendam, cum pili, ex quo plumbum dependet, crassities decem secunda in limbo instrumenti, cuius radius 6 pedum tegat, ita ut requiratur machina, cuius radius 6 pedum, si secunda minuta in limbo æquare debeant pili diametrum. (4) Ad observationes Solares rite per tabulas representandas, diminuendam esse *Eccentricitatem* ejus, ut fiat $\frac{1000}{100000}$ medix inter Solem & terram distantix. (5) *Semidiametros Solis* in Cayenna observatas easdem fere cum illis fuisse, quæ habentur in Cassiniana tabula. (6) *Parallaxin Martis* horizontalem fuisse $25\frac{1}{2}$ secund. (7) *Parallaxin Solis* semidiametro terræ respondentem esse $9\frac{1}{2}$ secund. (8) *Martis*, tempore observationis, *distantiam a terra* fuisse 8100. semid. terræ. *Solis vero distantiam* 21600 semidiam. terræ, suppositis parallaxibus dictis; alias enim trium secundorum variatio in Marte 1000 semid. terræ, in Sole 3000 semid. terræ distantiam immutat. (9) *Solis diametrum* esse ad *diametrum terræ*, ut 100 ad 1, adeoque *globum Solis ad globum terræ*, ut 1000,000 ad 1. Appendix hujus libri complectitur tum *Instructionem*, quæ data fuit iter facientibus ad legitime peragendas observationes, tum ipsas quoque *observationes habitas a Dn. Varin, des Hayes & de Clos in Africa & America*, nimirum in Insula Gorce prope promontorium viride, ubi *longit. penduli* inventa fuit 3 ped. $\frac{3}{4}$ lin. breviorque adhuc illa, quæ in insula Cayenna obtinet; in Martini quæ & Guadaloupe, ubi *longitudo penduli* reperta 3 ped. $6\frac{1}{2}$ lin. ut adeo inter tropicos longitudo penduli admodum sit diversa in diversis locis, quamvis in

Europa inter parallelos 43 & 56 nulla sensibilis differentia observari potuerit. Observationes autem prædictæ inter se comparatæ præluxerunt Academiæ Regiæ in nova Charta Geographica describenda, in qua differentix longitudinum longe sunt breviores, quam in chartis vulgaribus notantur. *Sextus* hoc volumine, comprehensus liber est *Detectio luminis cælestis, quod in Zodiaco apparet, auctore Dn. Casini*; qui imprimi cœptus jam A. 1685, continet tum Commentarium quasi in recensionem hujus phænomeni, quæ extat in Diario eruditorum Parisiensi, & in Act. Erud. Lipsiæ. 1683. p. 274. Tum etiam observa-

tiones usque ad Ann. 1693 partim a Cassino partim ab aliis factas. In

quibus id quoque singulare occurrit, quod A. 1686 d. 28. Aug. 4. h. 15, cum inspiceret Cassinus Venerem tubo 34 ped. *lumen* quoddam informe ipsi adparuit *Veneris phasin emulans*, cujus rotunditas imminuta erat ex parte occidentis, distansque a Venere $\frac{1}{3}$ ejus diametri. Diameter phænomeni æqualis erat ferme $\frac{1}{4}$ diametri Veneris, illudque obversabatur oculis Cassini spatio quadrantis horæ, sed cum ad omnissam observationem post 4 aut 5 minuta rediret, non comparebat amplius, quia multa jam lux erat. Simile phænomenon quoque

vidit d. 24 Jan. 1692, mane ab hor. 6. 52. usque ad hor. 7. 2 cum ob claritatem crepusculi evanuit. Veneris quoque referebat formam, & quartam Veneris diametri partem æquans, a cornu australi Veneris versus occidentem diametro Veneris erat remotum. Unde suspicio orta fuit Cassino, *Satellitum* fortassis esse *Veneris*, ex materia constantem non admodum idonea ad lumen Solare reflectendum, nec quidquam tamen cum aliis temporibus inquisivit. Illud quoque non omitendum, Lumen de quo agitur, A. 1688 apparuisse solito debilius, veroque esse simile, fore ut aliquando evanescat, ac denuo post aliquod intervallum fiat conspicuum, quemadmodum antea quoque visum fuit, ut manifeste constat ex Domini Childrey historia naturali Angliæ scripta circa A. 1659.

Septimo loco occurrunt regulæ Astronomiæ Indicæ, ad supputandos motus Solis & Lunæ, explicatæ & examinatæ a Dn. Cassini, de quibus cum jam alibi dictum a nobis fuerit in Actis Eruditorum, nihil in præsentem addimus.

Agmen claudunt *hypotheses & tabule Satellitum Jovis reformate secundum novas observationes a Dn. Cassini*. Ediderat enim ille jam A. 1668 tabulas Comitum Jovialium, postquam Marii & Hodiernæ calculos manifeste a cælo dissentire deprehenderat, sed nec dum satis instructus ab observationibus, quot requiruntur ad accurate determinandos situs orbium, loca nodorum, latitudinesque veras & apparentes, in quibus definiendis celeberrimi Astronomi, Marius, Galilæus, Gassendus, Hodierna, Ricciolus, Hevelius non fuere satis felices. Postquam vero per 40 annos observationes ipse instituit horum siderum, sub incident omnia revocavit, atque novam

E

theo

theoriam Satellitum Jovialium construxit. Verbi gratia: *Orbitas* Satellitum in eodem circiter esse plano, quod *inclinatum* ad orbitam Jovis 2. 55; *Nodos* satellitum in orbita Jovis esse in 14 Aquarii & Leonis, neque ullo præditos motu, ex Sole autem visos apparenter 12 annis revolvi in orbita Jovis, repræsentata Soli in orbibus Satellitum instar lineæ rectæ per centrum Jovis transeuntis; ex terra quoque spectatos 12 annis apparentem conficere periodum in ellipsi variabili, quæ repræsentat terræ orbitam Jovis in orbibus Satellitum: *Digressionem maximam* primi Satellitis esse $5\frac{2}{3}$ Semidiam. Jovialium; secundi 9 Semid. tertii $14\frac{1}{2}$ Semid.; quarti $25\frac{1}{2}$ Semid. *Medium motum horarium* Satellitis,

{	I. 8. 28. 43
{	II. 4. 13. 26
{	III. 2. 5. 48
{	IV. 0. 53. 56.

Fatetur tamen summus ille Vir, pro ea qua est ingenuitate, non in omnibus se sibi satisfecisse, & superesse adhuc inæqualitates sibi animadversas, quas post tot annorum vigilias non potuerit certis constringere legibus. In tabulis construendis id egit, ut satellitis primi eclipses præcipue magna facilitate possent supputari; reliquis aliam formam accommodavit, quæ præsidio aliarum tabularum Astronomicarum magis indiget, monens hac in re Danicas, Philolai-cas & Ricciolanas, Rudolphinis & Landsbergianis, ad hoc & sequens seculum, esse præferendas.

PHTHISIOLOGIA LANCASTRIENSIS, CUM TENTamine philosophico de mineralibus aquis in eodem Comitatu observatis, Autore CAROLO LEIGH, M. D.

Londini impensis Sam. Smith & Benj. Walfort, 1694 in 8. plag. 10.

Cap. I. p. 2. 4. **P**Ræfatus Autor, diversam methodum vivendi & temperamenta cœli diversum morbum & methodum medendi requirere, inter reliquas phthifes, strumosas, chylosas, aliosque morbos sequentes, agmen ducere ait scorbuticas. Deberi has particulis vitriolaceis & sulphureo-falinis, per inspirationem cum massa sanguinea communicatis, conferen-

ferentibus non parum locis paludosis, sulphure & sale impuris fortis; deberi item hæreditariæ dispositioni, inferenti temperiem salinam p. 7. 8. huic morbo debitam, semine virili ab uteri vasis extimis absorpto, hinc per circuitum sanguinis ova fœcundante.

Symptomatum seriem & causas exponit in morbi initio, quo ad appetitum. vires, respirationem, tussim, sputa, sudorem & alia, quæ præcipue obstructioni glandularum conglobatarum & lymphæ ductuum, indeque oriundis viscosis humoribus, bili regurgitanti, & chyli per particulas salinas præcipitationi adscribit, ut odorem violaceum urinæ particulis saturatis sulphureis oleosis, a salinis diverticulis meditantibus; speciatim in phthisi Lancastrienti nec hæcticæ febris symptoma apparere, in initio & augmento, nec pulmones ulceratos. Cap. 2. p. 9. p. 11. p. 12. p. 15. p. 17.

Symptomata in statu confirmato accedunt ex vitriolata magis massæ sanguineæ profapia, infarctis magis glandulis, magisque nutritio succo præcipitato; unde sputum copiosum, & sapore & odore fœtidum, sudores, appetitus nihilominus sæpe laudabilis, tabes aucta, febris intermittens anomala, ira facilis, quam a succis acescentibus percitis spiritibus animalibus derivat. Cap. 18. 19. p. 23.

Canones generales circa hunc morbum proponit, partim prognosin respicientis, partim remedia; Lacticiniis & martialibus in statu confirmato cum febre, dyspnœa urgente ab opiatis abstinendum. Indicationes contrarias phœnomenis dictis in principio morbi eruit, emetica ipsa ex melle squillitico, lenia cathartica, & venæ sectionem in adultis, semper proficuum a se deprehensam, commendans, subjunctis formulis variis, & laudatis inter alia anima martis, p. 28. sirupo balsamico Tolutan, pulvere millepedum, cinnabari antimoni, balsamo de Peru, seorsim vero fonticulis & vesicatoriis, non autem opiatis. Cap. 4. p. 25. p. 26. Cap. 5. p. 27. p. 28. p. 36.

In statu confirmato in primis calori febrili temperando tum alia pectoralia, aperientia, antiscorbutica, tum electuarium ex cortice Peruviano, modo absit ulcus pulmonum, dilaudat; alvum simul subinde subducendam monens, in diarrhœa infusionem rhabarbari cum sale tartari & aquis appropriatis suadens. In statu deplorato palliativa, & symptomatibus urgentibus debita, lac tamen asininum, cum

olei tartari per deliquium aliquot guttis, proponit; subjunctis observationibus cuilibet statui morbi congruis.

p. 61. Tractatu secundo de phthisi ab hæmoptysi, a vomitu sanguinis, ac hæmorrhagia uterina, impetigine, rheumatismo scorbutico, a rachitide, fluore albo, chlorosi agit, & cum phthisi chylosa hæc ob-
signat.

Cap. 1. p. 96. In Tentamine addito fontis vitriolati meminit, omnibus experientis pure talis, contra Listerum principia acidularum vitriolum,

Cap. 2. p. 100. ochram & sulphur statuminans, Acidulas patriæ suæ naturales particulares refert. De acidulis artificialibus, quas vocat, tractat, & hy-

Cap. 3. 102. pothesin suam experimentis probare satagit. Fontium etiam salino-

Cap. 4. 113. rum mentionem facit, & sulphureo-salinorum, sulphureorum nitro-

p. 127. 126. 128. sorum, natro, ut scribit, antiquorum imprægnatorum, lapidescenti-

130. 136. 139. um, perfecte acidorum, & appendice de balneis frigidis concludens,

140.

de thermis tractatum promittit.

M. ABRAHAMI FRENCELI DE ORIGINIBUS

Linguae Sorabice Libri secundi Caput primum.

Sittaviæ Lufatorum, apud Jo. Willisch, 1693, in 4. plag. 12.

Qui in Actis hujus nostris anno 1693, pag. 304, 307 institutum Cl. Auctoris generatim indicavimus, Libri simul primi contenta paucis referentes; nunc etiam continuationem operis cum L.B. communicare haud pigrabimur, postquam Libri secundi initium haud ita pridem evulgatum est. Quemadmodum autem ibi diximus, quod in hoc ipso libro ea Auctor indicare constituerit vocabula Sorabica, quæ per figuras Grammaticas ad Ebræam linguam queant referri, ita in capite illius primo, quod solum hæc vice produit, unice versatur circa *metathesin*, & secundum alphabeti seriem vocabula introducit Sorabica, quæ cum Ebræis formaliter quidem convenire, quoad materiam tamen, hoc est, per literarum trajectionem ab iis discrepare existimat. Dabimus in specimen exempla quædam, unde facilius de reliquis judicare liceat. Vocem *Chudy* (pauper, afflictus) derivat ex Ebræo ךד , quod sit per metathesin דכ . *Cyelo* (vitulus) ab Ebr. לעז , ubi tamen cum metathesi conjungi quoq; vult *antistæchon*, literis עז pro זע positis. *Orjman* (dormitare) a מנר , *fabat* (thorax, tunica pectoralis,) a בב vestimentum, ubi præter metathesin simul *synecdo-*

nechdochen speciei pro genere observandam notat. *lishta* & Polon. *lishta* (vulpes) ex Ebr. לשׁת , e quo per metathesin evadat: *lisch*, ac tandem *lis*. Cum enim radix לשׁ Arabibus significet idem ac tussire, unde לשׁ Rabb. tussis, eique admodum obnoxia sit vulpes, nominis inde rationem satis sese indicasse opinatur. *Dos* (canis) per metathesin, antistæchon, & synecdochen simul ex Ebr. דוש lupus, quia canis quasi lupus quidam domesticus nuncupari mereatur. *Sepe* (egenus, miser,) a שׁעפ . *Stomo* (verbum) a שׁמו , rogavit, interrogavit, consuluit, item petiit, postulavit, quod utrumque verbis fieri soleat. *Stoma* (hypocaustum) per metathesin & synecdochen a שׁמו , habitatio. Cæterum ubi heic vocabula simplicia commemorat, compositorum etiam adjungit expositionem, ac primitivis derivata eundem in modum associat, unde non mediocris Sorabitarum vocum numerus in caput hoc relatus est, quarum itidem occasione varias iterum admiscet excursiones, prolixiusque agit v. g. de *privilegiis Pastorum sive Ministrorum Ecclesie*, ad vocem *Duchounp*, clericus, p. 272. de loco Glossarii Isidori: *Dusiu*, *Demon*, p. 277. de *tunica Christi inconcusæ*, p. 301. de *oculis* p. 310. de *prodigiis sanguineis* p. 313. de *vaccis*, p. 321. de *canibus* p. 357. de voce לֹגֶשׁ , p. 401. &c.

VINDICIÆ NOMINIS GERMANICI, CONTRA

quosdam obtreclatores Gallos.

Berolini, apud Jo. Mich. Rudigerum in fol. pl. 16. & Amstelodami apud Henr. Wetstenium in 8. pl. 4 $\frac{1}{2}$. 1694.

Gentium ingenia moresque inter se contendere, & varios genios impetusq; animorum, qui singulis regionibus proprii, nascentibus patriæ habitum & cupiditates ingenerant, curiosa diligentia investigare, utile non minus quam jucundum est. Hæret enim in omnî gente quædam vis inconcussa, quam hominibus pro conditione terrarum, in quibus nasci illis contigerit, sua fata diviserunt, tot habitus, mentiumque variarum impetus, una membrorum similitudine obtegentia. Hos annotasse, ut ex communi hominum indole privatam in singulis deprehendere liceat, operæ est pretium: sed facessere debet gentis suæ favor præceps, simulque cæterarum averſarix invidia, cum mutua illa gentium obtreclatio, magis a ma-

lignitate quam ex vero profecta, nemini non jure exosa sit. Hujus autem culpæ affines esse Gallos, ut plerisque aliis nationibus infestos, sic Germanis cumprimis obliquos, eorumque ingeniorum ac studiorum obtrectatores, plurimis experimentis constat, & nunc doctissimus Auctor hac Epistola ostendit. Cui tanto majores debentur pro officio hoc patriæ præstito gratiæ, quo cultiori stilo istud executus est; cujus nitorem in tersissima interpretatione *Pufendorfiana Introductionis ad Historiam Europæam*, quam e Germanica Latinam venustissime reddidit, jam antehac sumus exosculati. Aciem vindicis stili sui stringit potissimum in Presbyterum Societatis Jesu *Dominicum Buhursium*, qui in Dialogis Gallica lingua anno 1671. editis, sub fictis Aristæi & Eugenii nominibus, Dial. IV. p. 223. Germanorum ingenia ab omni subtilitate, elegantia ac venustate remota, Moscoviticis ingeniis associarat; neque propter crassam nimis corporis habitudinem ullo modo animi has dotes convenire iis posse, asseruerat; satis vero mentis eos habere ad comparandam illam, quam tantopere in Gallis suis prædicat, politulam elegantiam (*la delicateffe*) præfracte negaverat; integramq; adeo Germanorum gentem, ne verbulo quidem ab ea violatus, ultro & contumeliose læcesiverat: a cive suo, qui *Cleanthis* nomen sibi sumpsit, monitus, protervitatibus hujus suæ pœnas ipsam Germanis darurum; ab Antonio etiam Bailleto, doctissimo & candidiore Gallo, confutatus, qui sanam mentem, vera sapientia subnixam, Germanis competere non negat, & pro ingenuitate sua, volubilitati animi & urbanitati complurium Gallorum, qui politi vulgo censentur, eam anteponebat. Buhursii autem & nonnullorum aliorum Gallorum, e quibus Card. *Perronius* (ab ipso Jesuita in testimonium vocatus) *Perraultus* (quem configendum doctissimi Jac. Perizonii stilo promittitur) & Anonymi quidam proferuntur, criminationes ita retundit Auctor, ut gentes alias, interque eas Germanos, non modo ingenii & elegantiae laude nil concedere Gallis, asserat, sed vel antestare demonstrat. Cœli quidem temperiem, modo recta institutio & cultus liberalis adsint, ingeniis parum obesse, exemplo Anacharsis Scythia oriundi, & Æsopi Phrygis, Sarbievii Poloni, ac Christianæ Reginæ Svecæ, probat. Quam Serenissimam Virginem, Arctoi orbis fidus, dum laudat, simul fœminei sexus causam agit, quem in societatem laudis ingenii admittere urbanus Sacerdos detre-

detrectaverat; & exemplis Elifabethæ, Ludovicæ, Sophiæ, filiarum Friderici V Electoris Palatini & Bohemiæ Regis, ejusque neptis Sophiæ Carolæ, quæ in potentissimi Electoris Brandenburgi nunc matrimonio agit, item Annæ Mariæ Delphino quæ nupta fuerat, elegantium & acutorum ingeniorum e censu venustissimum sexum excludi haud debere, docet. Elusa dein ebrietatis, quam Germanis Jesuita exprobrat, infamia; eos rerum præstantissimarum & utilissimarum, typographicæ, & pyrobolicæ artis, inventione ingenii laudem sibi peperisse & exteris exhibuisse declarat; exemplisque commonstrat, quid in musica pingendique arte, oratoria item & poësi, præstiterint unquam Germani. Miratur autem, quid in mentem venerit auctori commentatori anonymo Gallo, qui historiam poeticam belli nuper inter recentiores & antiquos scriptores exorti anno 1688 vulgavit, ut Germaniæ Poetas omnes, non solum quia Germani sunt, sed quoniam Græca & Latina carmina complures ex iis scripserunt, omni aditu Parnasi ausus fuerit prohibere; in suæ non minus gentis clarissimos viros, qui Latinorum & Græcorum carminum venustate laudem sunt adepti, quam Germanos, inepte iniurius. Quo loco Auctor evincit, non solum Germanos carminum Latinorum gloria nulli genti concedere, quod Helli, Sabini, Lotichii, Fürstenbergii, Torckii, Dufæ, Heinsiorum, Grotii, Baudii, Secundi, Kinschoti, Sidronii, Wallii, Francii & Broukhuffii documentis clarum sit; sed cunctarum fere gentium politiorum vernaculam poësin satis jam esse excultam: & inter Anglos quidem eminere Sidneium, Spence- rum, Schakesparium, Minceum, teste Equite de Temple; inter Belgas Catsum, Heinsium, Hugenum, Vondelium, Hoofdium, Baakium, Brantium, Vollenhovium; Germanicæ linguæ facultate potissimum polluisse Lutherum (cujus Bibliorum interpretationem magni propterea fecerit Jos. Scaliger) poetica autem carminum vi præstitisse Opitium, Flemmingium, Tzscherningium, Gryphios, Lohensteinium, Hofmannum; qui postremus incredibili felicitate Guarini Itali Pastorem fidum, drama, ex Hetrusco idiomate in nostrum transtulit, inque amatoria poësi, quæ omni urbanæ elegantiae numero absoluta est, parem habuit neminem, ad summum sane elegantiae decus Germanicam poësin felici ingenio evexit. Quæ omnia invidos Gallos ignorare, nec delicias nostras ac copias nosse, non mirum esse ait, quod

quod linguæ Germanicæ eximias dotes prorsus ignorent, minusque linguam ipsam cognitam habeant : quum ex adverso Germanorum plurimi in politioris literaturæ partem semper cognitionem Gallicæ linguæ vocarint, indeque quidam tanta felicitate eam excoluerint, ut pro popularibus eos haberent ipsi Galli invidiæ veneno non suffusi. Exemplum affert Frid. Spanhemii patris, qui patria Palatina pulsus calamitate bellica, cum in Galliis ageret, *Militis Sueci* (*Le Soldat Suédois*) sub titulo res Gustavi Magni ea elegantia & cultu sermonis Gallici; suppresso nomine edidit, ut Balsacio regnum eloquentiæ eo tempore tenenti tribueretur, isque sibi gloriæ hoc scriptum futurum esse significaret. Quam in laudis, ut cæterarum etiam virtutum partem veniunt celeberrimi filii, *Ezechiel* & *Fridericus* Spanhemii, Gallicæ eloquentiæ laude ipsis ambiguum Gallis palmam qui reddunt. Lud. etiam Wolzogenium Amstelodami, & Ge. Guilielmum Leibnitium in aula Hanoverana, sermonis hujus probe exculti gratia pollere asserit. Gallos vero nostræ linguæ ignaros, turpissime ignoratione ejus, quam fastidiunt, labi, erubescendo exemplo interpretis Epistoliarum Bongarsianarum, in usum Delphini e Latinis Gallice redditarum, ostendit; siquidem is Altorffium, Noribergensium civitatem & academiam, pro viro aut homine aliquot in locis habuerit, subinde *Monsieur Altorffius* eam vocitans. Proinde nec magnifice adeo de veterum scriptorum Latinorum Græcorumque interpretationibus Gallicis sentiendum putat; queis pessimo more ipsos auctores, ceu fontes fastiditos, juventutis manibus excuti, turbatos dum ea sectatur rivulos, graviter conqueritur. Quo loco novam Jo. Harduini sententiam exagitat, qua in libro de Nummis Herodiadum, veteres auctores ad summas redigit angustias, dum præter Plinium, Georgica Virgilii, & Epistolas Horatii, omnes reliquos scriptores *voûtiæ* suspectos habet, nec pro germanis antiquitatis monumentis agnoscit, a certa eruditorum cohorte eisdem confictos esse contendens; quorum tamen aut imitari industriam, aut assequi eloquentiam nemo potest. Quod manifestum reddit exemplo mustei factoris Petroniani, Franc. Nodotii, qui Petronium integrum, restitutus e manubiis, ut præfert, Albæ Græcæ locis, obtrudere litterato orbi sægit, tam infelicitè, ut nemini non fraus suboleat. Hujusmodi fraudes, interpretationes, opiniones & criminationes Gallorum quo-

MENSIS JANUARIi A. MDC XCV. 41

quorundam dum exagitat Auctor, rem sibi cum reliquis doctis in Gallia viris plane non esse proficetur, nec æternis istis nominis Gallici luminibus laudes se detrahere, quorum plura a morte oppressa & extincta sunt, quædam tamen adhuc effulgent, bonisque litteris cum immortalis sua gloria lucem affundunt, Bossuetus, Huetius, Baluzius, Mabillonus, Dacerius cum conjuge Anna Fabra & aliis non paucis: quæ doctissimis in ea gente hominibus, quorum præclara in rem litterariam merita nulla ætas unquam recitebit. Quinimo fatetur, ingenii & eloquentiæ laude illos florere præ aliis gentibus posse, multis subsidiis & adjumentis seu a natura, seu ab instituto vitæ & educatione, instructo, felicitate etiam temporum gaudentes, dum præmia amplissima industriæ & bonis artibus Rex proposuit: quæ tamen nec in Germania desunt, sed præstantur maximo: um Principum benignitate excellentibus ingenii & sapientiæ laude viris. Quod illustri Serenissimi Electoris Brandenburgici FRIDERICI III. exemplo manifestum esse declarat, qui nihil ad summam benignitatem in fovendis & ornandis illustribus ingenii reliquum faciat: unde & virorum, omni politioris elegantia usu præstantium, multitudine aula ejus affluat. E quibus postquam duos illustri dignatione non magis quam eruditione consummata conspicuos, *Ezechielem Spanhemium* & *Samuelem Pufendorfium* nominasset; ad auctorem poematis venustissimi, quo illustriissimi Eberhardi Dankelmanni, primarii Status Ministri, qui gratia & auctoritate ac meritis plurimum apud Principem suum valet, imaginem vivis coloribus expressit, Jo. Besserum (quid enim prohibet indicare tam egregii factus parentem?) delatus, istius dotes commendat, & ut numeris omnibus, quod inventionem, dispositionem & elocutionem spectat, absolutum sit, exponit, arbitratus Gallos, si nostræ linguæ rationem perspectam & cognitam haberent, hoc perlecto poemate, rectius & benignius de lingua, ingenii & studiis Germanorum esse judicatu-
ros.

OBSERVATIONS SUR LA GROSSESSE ET L'AC-
couchement des femmes, & sur leurs maladies & celles des Enfants
nouveau nez &c.

F

h. e.

h. e.

Observationes circa graviditatem & partum mulierum, nec non in ipsarum & infantium recens natorum morbos; auctore Francisco Mauriceau, Magistro artium & Seniore Præposito Collegii Chirurgorum juratorum Parisiensium.

Parisiis apud Auctorem A. 1695. in 4. plag. 52.

Quartæ, quam molitur, editioni tractatus sui *de Morbis gravidarum & puerperarum* multis locupletati præceptis notatu dignis, figurisque illustrati, Auctor suæ artis callentissimus observationes has septingentas præmisit, ex plus quam mille aliis 25 posteriorum annorum (trigesimus enim quintus jam agitur, ex quo parientibus opem ferre cœpit) selectas, tanquam in primis memorabiles & summa cum fide & cura designatas. Eum vero in finem id fecit, ut totidem quasi existerent argumenta, artis obstetriciæ Regulas ab auctore in libro commemorato traditas confirmantia. Ex his paucas easque non adeo obvias speciminis loco recensebimus. Refert enim Auctor solertissimus *Obs. 2 & 195*, in muliere dilatatum orificium uteri longe ante, quam partus instaret; *Obs. 40. & 115*, scæminas pessarium gerentes concepisse; *Obs. 71*, scæminam menses duos cum dimidio gestantem uterum, a morbo Venereo liberatam; *Obs. 105. & 110*, mulierem ventos ex utero cum strepitu emisisse; *Obs. 120*, mulierem elapso 10 mense peperisse; *Obs. 172, 231. 495*, imperforatas feliciter curatas; *Obs. 174*, mulieri ambas nymphas nimium longas sine noxa resectas fuisse; *Obs. 181. 245*, scæminas mortuorum foetum diu satis sine corruptione in utero gestasse; *Obs. 185*, puellas 6 & 9 annorum gonorrhœa laborasse virulenta; *Obs. 242. 345*, infantes vegetos sanosque octavo mense fuisse editos; *Obs. 242*, mulierem, cum septem menses grvida fuisset, ex alto protapsam, feliciter enixam partum mense nono; *Obs. 263*, infantem, quia pulse nutritus primis statim post natiuitatem diebus, obiisse. *Obs. 272*, gravidas cortice Chinæ a febris liberatas; *Obs. 312*, carunculam myrtiformem prælongam operaturæ resectam; *Obs. 327*, butyrum glacie refrigeratum, & ab obstetricante adhibitum, noxium fuisse; *Obs. 393*, mulierem gravidam factam, antequam passâ fluxum menstruum. *Obs. 401. 640*, funiculi cu-

MENSIS JANUARIJ MDC CXV.

si cujusdam umbilicalis longitudinem fuisse 14 ulnæ Parisiensis, alius contra vix pedis dimidii. *Obs.* 422. asperionem aquæ baptismatis nimium frigidæ mortem attulisse infanti; *Obs.* 426. mulierem 46 annorum, post triennem emanationem menstruorum, denovo concepisse, cum paulo ante rediissent. *Obs.* 489. 583. concepisse mulieres sine infertione membri virilis in vaginam uteri. *Obs.* 533. 567. infantes feliciter natos cum funiculis umbilicalibus in nodum contortis; *Obs.* 568. fœminam post partum amisisse visum per duos dies. *Obs.* 676. mulierem menstruo laborantem fluxu concepisse, partumque masculum integra valetudine peperisse.

Cæterum in animadversione & præfatione libro præmissa, acriter perstringit Auctor librum sub titulo: *Pratique des accouchemens*, non ita pridem editum, tanquam relationes continentem vel ab aliis mutuatas, vel fictas, vel adulteratas, notasque errores illius libri ostendentes se propediem editurum pollicetur.

ΔΙΟΝΥΣΙΟΥ ΛΟΓΓΙΝΟΥ ΠΕΡΙ

ὑψους καὶ τᾶλλα εὐρισκόμενα.

Dionysii Longini de sublimitate commentarius, ceteraque quæ reperiri potuere: edente

Jacobo Tollio.

Trajecti ad Rhenum, ex officina Franc. Halma 1694. in 4.

2. alph. 10. plag.

Quemadmodum non eadem omnibus honesta sunt & turpia in vita civili, vestitus etiam alius militem, alius mercatorem, agricolam aut philosophum decet, & ornatus alius Principi, alius privato convenit; ita nec omne eodem modo tractandum esse in dicendo argumentum, sed pro hujus diversitate istum etiam diversimode constituendum, constat. Hujusmodi autem characteres, qui ex varia compositionis ac dignitatis facie in oratione resultant, seu *ideas*, formasque, personis ac rebus in ea aptas, tres esse tradunt, qui artes rhetoricas explicarunt, Hermogenes, Cicero, Cornificius, Quintilianus: Anthonius etiam in Gripho ternarii numeri eas complexus,

Trinum (ait) dicendi genus est: sublime, modestum,

Extremi filo.

Cicero ab hoc triplici characterem eloquentem describit, qui

F 2

subtilis

subtilia humiliter, & magna graviter, & mediocria temperate possit dicere: id quod in Oratore cap. 5. pluribus exsequitur. Demosthenem autem omnibus tribus his dicendi generibus excellisse, cap. 31. observat. Græci ea appellant, τὸ ἰσχυρὸν sive λιτὸν, αἰδέον & μέσον. Cornificius Lib. 4. ad Herenn. cap. 9. *extenuatam, gravem & mediocrem* orationem vocat, & cujusque exempla profert. Tribus vero his dicendi formis totidem opposita in oratione dari vitia, Gellius Lib. 7. c. 14. annotat; de utrisque autem, virtutibus æque ac vitiis horum characterum, copiose agunt dicendi magistri. Inter veteres de sublimi, ubere & magnifico, ampla & sententiarum gravitate & majestate verborum instructo, vehementi, vario, copioso & gravi, ad permovendos & convertendos animos comparato (quæ descriptio ejus apud Ciceronem c. 5. Oratoris extat) genere, duo cum primis Græci scriptores insigniter commentati fuerunt, Hermogenes περὶ μεθόδου δεινότητος, & Dionysius Longinus περὶ ὑψηλῆς, diversa tamen profus ratione: adeo ut diversum argumentum pertractasse utrumque, nec τὸ μέγιστον & αἰδέον Hermogenianum idem cum τῷ ὑψηλῆς Longini esse multi existimaverint, *magnitudinemque* in dicendo a *sublimitate* multum differre docuerint. Longini tamen liber majori felicitate gaudet, quam Hermogenis: hic enim unicum nactus Jo. Sturmium est interpretem & commentatorem; ille plures, qui in explicando & poliendo eo studium haud inutile ponerent, adeptus fuit. Ut enim præscas illas Græcas, Aldinam & Basileensem, editiones, quibus Hermogenes quoque prostat, (utrumque etiam e pluribus manuscriptis exemplaribus collatis emendatum a Francisco Porto dedit Genevensis Crispinus 1569) taceamus, Genevæ eum anno 1612, cum interpretatione & notis dedit Gabriel de Petra: recusum eum accessione novarum notarum in Anglia studio Gerardii Langbainii 1638, in Gallia emendatiorem nitidiorumque eum protulit Tanaquil Faber, excusum Salmurii 1663. cum elegantibus notis; quæ uberes tamen & copiosiores, nec non novam versionem, largiri huic Rhetori promiserat idem, quam vero, ut plura alia doctissimi hujus viri ab ingenio promissa, fatum interceptit. Præstitit id autem, & elegantissimam interpretationem, vel potius paraphrasin Gallicam anno 1675. cum annotationibus edidit cultissimus Gallorum, Boilavii nomine vulgo cognitus, Despreaux: quem secutus Andr. Dacierius, & in

& in eodem auctore, verum ipsius sensum indagando, industriam suam elegantem exercuit. Quas doctorum virorum dispersas eruditae in Longini libellum curas, clarissimus vir *Jacobus Tullius* uno volumine collegit, omnesque eorum interpretationes & notas, textui emendatori substravit. Nam aliquot codices in Italico suo itinere e Veneta & Romana seu Vaticana bibliotheca nactus, antea etiam a Vosio Parisini codicis lectiones adeptus, ipsum Longini libellum correctiorem, quam antea legebatur, exhibuit; suasque plurimas & uberes notas Petre, Fabri, Langbainii, Robortelli, Gallicis etiam Boilavii & Dacerii annotationibus inseruit. Animadversionum autem criticarum ad scriptorem hunc gustum, quem anno 1677 Lugduni excusum jam dederat, & e Fortuitis, anno eodem Amstelodami evulgatis, caput 3. 13. & 14. subjecit p. 345. seqq. variantes item lectiones e tribus Vaticanis codicibus excerptas studio Laur. de Zaccagnis, p. 382. seqq. & Petre ac Fabri præfationes suarum editionum p. 383. appendicum loco attextuit, ut ad conciliandam elegantiam & intelligentiam huic scriptori nihil omisisse præstantissimus Editor merito existimari debeat. Rogandus præterea, ut *avindova* ejus quædam, quæ in *Itineris Italici* sui enarratione se exhibiturum promissis, publico impertiri velit in commentatione ista insigni, quam expectamus.

INTEGRI PROCESSUS IN MORBIS FERRE OMNIBUS curandis a Thoma Sydenham M. D. conscripti, quibus accessit graphica symptomatum delineatio.

Londini apud S. Smith, & B. Walford, 1693. 12. pl. 5.

Amstelodami apud Henr. Wetstenium 1684 in 8. plag. 7.

Videretur Editor specimen vel compendium quoddam præceos Sydenhamianæ, ab ipso autore conscriptum, exhibens favere empiriæ, sufficere præfatus nosse situm partium, morborum phænomena, & genuinam medendi methodum, citra scrupulosam causarum inquisitionem; cujus rei exemplum variolas proponit, inprimis prout a Cl. Sydenham curari jubentur, largiori potu cerevisiæ tenuis, vitato calore nimio, citra expulsiva cardiaca, laudato pægoriorum usû.

Hinc sine singulari ordine præmittit quasdam formulas, sub-

jungit affectus particulares, utriusque sexui communes & particulares, quosdam etiam puerorum.

Et hanc methodum passim tenet, (subinde tamen alicubi causas morborum tangens,) ut symptomatibus potioribus recensitis remedia tradat, in aliis strictiori, in aliis completa magis curatione, ut gonorrhœæ virulentæ, variolarum, luis Venereæ &c.

Una quoque Venæsectionem magni æstimat & commendat, etiam in febre pestilenti, pleuritide (ubi sanguinem eductum refrigeratumque fevi liquati speciem præ se ferre ait,) in diarrhœa ipsa post morbillos, variolis, etiam repetitam a die undecimo, dysenteria, ophthalmia, iliaca passione, fluore albo, tussi a pleuritide oriunda, asthmate & aliis.

Vomitioria in variolis post venæsectionem, die decimo tertio catharsin blandam laudat. Purgativa, ut vocat, seu anodyna liquida magni facit passim, in ophthalmia præsertim, dysenteria, ileo, suppressione lochiorum, febribus intermittentibus; balsamum de Peru in colica scorbutica interne. Euphorista item varia alia describit & recenset egregia; electuarium febrifugum, unguentum mercuriale, liquorem Apyticum, diascordium in diarrhœa infantum. Maxime omnium vero equitationem in phthisi pro adultis extollit, & cautelas practicas passim immiscet.

GEORGII WOLFFGANGI WEDELII M. D. COM.

Palat. Cæs. Theoret. Profess. Ord. Consiliarii & Archiatri Ducalis Saxonici, Aphorismi Aphorismorum.

id est,

Aphorismi Hippocratis in porismata resoluti, ut & mens textus & usus facile patere queat.

Jenæ sumptibus Joh. Bielkii 1695 in 12. plag. 17.

PLacuit illustri Autori, inter varios Aphorismos Hippocratis eruendi & tractandi modos, novus & optimus, genio scriptoris divini accommodatus; hæc quippe scribendi ratio antiquissima, in sacris & profanis obvia, per aphorismos, paucis multa dicens, talis ipsi visa est.

Methodum ergo hanc tenet, ut aphorismos instar textus alicujus authentici in suo genere habens, libros ipsos aphorismo-

riformorum, seu sectiones, quas, citra textum quidem ipsum aliunde factis notum, κατὰ εἶδος sequitur, (1) partiatur in certas classes quoad contenta, de quibus agunt; (2) ex textu hinc quovis, pro re nata iterum specialius dirimendo, propositionem, velut ejusdem animam, exhibeat; & (3) quæ latius dici possent, in porismata resolvat alia, partim explicantia textum ipsum, partim usum monstrantia amplissimum, partim causas suggerentia, stabilientia vero universa assertum, limitantia casus, & quod præcipuum est, confirmata experientia.

Et hinc dicti sunt aphorismi aphorismorum, tanquam novi foetus ubere proventu inde geniti. Sin concisus illos spectemus, duorum fere generum sunt: quidam rationem; quidam experientiam, duo crura medicinæ, suggerunt; ita ut ex observationibus, tanquam collectis culinis producti mæstem divitem fistant. Sicque multiformem usum velut statim sui offerunt, citra ullas ambages, fecus ac in vastis quoque operibus commentatorum observatum videas; saltem non excerpta hinc inde & congesta, sed ex praxi longa plurimum annorum nata.

Videas hic cautelas non paucas practicas, methodum medendi variis morbis concisam, & lemmata ex universæ artis loculis deprompta, vel ad eos potius referenda, & quæ dubia vel incerta videbantur prius, discussa, vel ad meliorem sensum tracta.

LIBRI NOVI

Bibliotheca Magna Rabbinica pars quarta, auctore D. Julio Bartolocio de Celleno. Post ejus obitum absoluta, aucta & edita a D. Carolo Josepho Imbonato. Romæ 1693. fol.

Bibliotheca Latino-Hebraica, sive de Scriptoribus Latinis, qui contra Judeos vel de re Hebraica scripserunt; auctore D. Carolo Josepho Imbonato. Romæ 1694. fol.

Septem Asia Ecclesiarum & Constantinopoleos Notitia, Auctore Thoma Smitho. Editio nova. Trajecti ad Rhenum, 1694. 8.

Examen de la Theologie de Mr. Jurieu par Elie Saurin A la Haye 1694, & Francis Turretini Compendium Theologiae Didactico Elencticae. Editio posterior. Amstelod. 1695. 4.

Ouvres

- Oeuvres de Mr. Capiftron. Nouvelle édition. A Amsterdam 1695. 12.*
Voyage ou Relations de l' Etat présent du Royaume de Perse, par Mr. Saufon. A Paris 1695. 12.
Recueil des plus beaux secrets de Medecine. A Paris 1695. 12.
La Vie du Tasse, Prince des Poëtes Italiens. Nouvelle edit. A Par, 1695, 12.
Friderici Spanhemii Elenchus controversiarum de Religione. Editio nova. Amstel. 1695. 8.
Traité des Interets des Princes & Souverains de l' Europe. A Anvers, 1695, 12.
Voyages Historiques de l' Europe. Tom. IV. qui comprend tout ce qu'il y a de plus curieux dans les Royaumes d' Angleterre, d' Irlande & d' Ecosse. A Paris 1694, 12.
Lettres du Cardinal Duc de Richelieu. A Paris 1695, 12.
Gerbarci Joh. Vossii Etymologicæ Lingua Latine. Amstelod. 1695. fol.
Historia Calloqui Emmendingensis, ex genuinis documentis adornata a D. Jo. Fechtio. Rastachii 1694. in 4.
Augustana confessio XX Dissertationibus publicis in Academia Rintbeliensi proposita a D. Jo. Kabler. Rintbeli 1694, in 4.
Reflexions sur les Defauts d' autrui. A Berlin 1695, 12.
La Retraite des dix mille de Xenophon, ou L' Expedition de Cyrus contre Artaxerxes. De la traduction de Nicolas Perrot, Sieur d' Ablancourt. A Paris 1695, 12.
Hermanni Wisii Exercitationes Historico Critico - Theologica. Ultrajecti 1694, in 8.

TAB. I.

In gratiam eorum, qui Antiquitatis & Literaturæ Hieroglyphicæ studio ducuntur, laminam auream hic exhibemus, in qua explicanda vires ingenii experiri poterunt. Reperta ea, & capsulæ quidem itidem aureæ inclusa, non ita pridem fuit in sepulchro quodam subterraneo prope urbem Melitam, & sub initium superioris anni a doctissimo Canonico D. Ignatio di Costanzo Neapolin ad Eminentissimum Dn. Archiepiscopum & Cardinalem CANTELMUM transmissa, in cujus cimeliarchio hodie asservatur. Permissu ejus in æ incidimonumentum hoc antiquitatis non ignobile curavit, ac nobiscum communicavit, quem alias laudavimus, Dn. Antonius Duli, Bibliopola Neapolitanus rerum talium curiosissimus.

N. II.
ACTA
ERUDITORUM

publicata Lipsia

I. Jan.



estis his versibus complexus est Claudianus in II. Conf. Stilic. vers.
131. seqq.

*Qua nihil interris complectitur altius aether,
Cujus nec spatium visus, nec corda decorem,
Nec laudem vox ulla capit: quae luce metalli
Emula vicinis fastigia conserit astris.
Armorum legumque parens, quae fundit in omnes
Imperium, primique dedit cunabula juris,*

G

Hec

Oeuvres de Mr. Capistron. Nouvelle édition. A Amsterdam 1695. 12.

Voyage ou Relations de l' Etat présent du Royaume de Perse, par Mr. Saufon. A Paris 1695. 12.

Recueil des plus beaux secrets de Médecine. A Paris 1695. 12.

La Vie du Tasse, Prince des Poëtes Italiens. Nouvelle édit. A Par. 1695. 12.

Federici Spauhemii Elenchus controversiarum de Religione. Editio
1695.

canda vires ingenii experiri poterant, reperta sunt, et in
 itidem aureæ inclusa, non ita pridem fuit in sepulchro quodam sub-
 terraneo prope urbem Melitam, & sub initium superioris anni a do-
 ctissimo Canonico D. Ignatio di Costanzo Neapolia ad Eminentis-
 simum Dn. Archiepiscopum & Cardinalem CANTELMUM trans-
 missa, in cujus cimeliario hodie asservatur. Permissu ejus in
 incidimonumentum hoc antiquitatis non ignobile curavit, ac no-
 biscum communicavit, quem alias laudavimus, Dn. *Antonius Buli-*
fon, Bibliopola Neapolitanus rerum talium curiosissimus.

ACTA ERUDITORUM

publicata Lipsiæ

Calendis Februarii, Anno M DC XCV.

THESAURUS ANTIQVITATVM ROMANARVM;
in quo continentur lectissimi quique scriptores, qui superiori aut no-
stro seculo Romanæ reipublicæ rationem, disciplinam, leges, instituta,
sacra, artesque togatas ac sagatas explicarunt. & illustrarunt;
congestus a Joanne Georgio Graevio.

Trajecti ad Rhenum, apud Franc. Hahniam, & Lugd. Batavorum
apud Petrum van der Aa, 1694. fol.

Tom. I. & II. constant alph. 14. plag. 7. & sex æneis tabulis.

Inter imperia, quæ a condito orbe extiterunt, eminere & primas
ferre Romanum, sive potentix & opum rerumque gestarum
magnitudine, sive finium amplitudine, sive populi virtute ac
fortitudine, sive legum æquitate, sive sacrorum cura, ea censenda
existimemus, vix dubium relinquatur iis, qui res ejus con-
templantur, non unius gentis, sed generis humani facta (dicente
Floro) intuentes. Inde Romam caput mundi, reginam ac domi-
nam orbis, ejusdemque miraculum & compendium, imperii virtu-
tumque omnium larem, terrarum deam gentiumque, cui par sit ni-
hil & nihil secundum, dixere veteres. E quibus eleganter laudes
ejus his versibus complexus est Claudianus in II. Conf. Stilic. vers.
131. seqq.

Qua nihil in terris complectitur alius æther,
Cujus nec spatium visus, nec corda decorem,
Nec laudem vox ulla capit: quæ luce metalli
Æmula vicinis fastigia conserit astris.
Armorum legumque parens, quæ fundit in omnes
Imperium, primique dedit cunabula juris,

G

Hec

ACTA ERUDITORUM.

*Hac est, exiguis quæ finibus orta, tetendit
 In geminos axes, parvaque a sede profecta
 Dispersit cum Sole manus. Hæc obvia Fatis,
 Innumeras uno gereret cum tempore pugnas,
 Hispanas caperet, Siculas obsideret urbes,
 Et Gallum terris prosterneret, equore Pænum,
 Nunquam succubuit damnis, & territa nullo
 Vulnere, post Cannas major Trebiamque fremebat.*

Merito proinde ritus ejus & instituta omnisque disciplinæ ordinem scrutati fuerunt, & e scriptoribus prisca Romanis Græcisque collectas antiquitates studiose configurarunt, tum qui eruditionis interioris & litterarum gesserunt curam, tum qui civilis prudentiæ se ad-dixerunt studio. Nam cum *nulla unquam Respublica nec major, nec sanctior, nec bonis exemplis dætiore fuerit*, (juxta Livium) Romana; tota autem perierit, inque ruinis suis condita, veterem sui speciem amplius nullam præbeat; utile omnino est, non modo formam tanti imperii, sed omnes ejus etiam ritus cognitos habere & perspectos, ut inde sibi quisque suæque reipublicæ, quod imitetur, capiat. Ea etiam quæ imitanda non sunt, (ut plurima occurrunt a nostris moribus, qui Christianam religionem professi ad sanctius vitæ morumque institutum adigimur, prorsus aliena) nosse tamen juvat, & perspicere, quæ ratio fuerit armorum non magis peritia quam litteris & moribus excultæ Romanæ gentis, in urbibus condendis, finibus proferendis tuendisque, magistratibus constituendis, juribus dandis, bellis gerendis, clasibus apparandis, castris metandis, firmanda pace, ordinandis sacris religionibusque, tributis & vectigalibus imponendis, coloniis deduendis, nummis signandis, comitiis, censibus, dilectibus agendis, ludis edendis, donis erogandis, ædificiis publicis privatisque exstruendis, foris, theatris, aquæductibus, & aliis operibus moliendis, denique illo, qui Reipublicæ huic fuit impositus, statu condendo. Ad has igitur Romanorum res observandas, & ex omnibus antiquorum monumentis omni studio colligendas enisi sunt, qui præterlapso & hoc nostro, post instauratas litteras, seculo non dictionis modo cultum, sed rerum quoque momenta, in Historiarum

ricorum & reliquorum auctorum veterum libris investigarunt. Quorum industriæ monumenta, dispersa & vix amplius obvia, ne intercidant & incuriosorum socordia dispalescant, provida cautio est solertissimi inque omni studiorum prisca ævi ac elegantiorum litterarum genere versatissimi viri, *Joannis Georgii Graevii*. Qui cum in optimis vetustis Auctoribus expoliendis, iisque nitidioribus & emendatioribus proferendis, industriam hactenus suam exercuerit, & in Cicerone (omnium Scriptorum extra controversiam præstantissimo) excolendo in hunc usque diem insigne ponat studium; eorum quoque saluti consulendum arbitratus, qui ævo nostro propiores, e veteribus auctoribus omnem rem Romanam collectam per partes tradiderunt; uno opere, pluribus tomis distincto, omnes hujus superiorisque seculi Scriptores, qui istam pertractarunt, completi constituit, eos qui in eodem argumento versati sunt conjungens; ut universæ Romanæ antiquitatis thesaurum vere possidere, & operi huic inclusum servare possint, qui studio veteris ævi capiuntur. Operis hujus *duos tomos* præterlapso anno evulgavit, e quibus præter elenchum librorum & commentariorum, quos volumina isthæc bina complectuntur, quidquam recensere ætati nostri instituti modus prohibet.

Primus tomus præfixum ostentat Octaviani Ferrarii *de origine Romanorum* librum anno 1607 editum, quem serius, & cum jam plerique libri, quos in tomum primum conclusit, essent editi, ad se perlatum Grævius memorat. Secundo loco Paulli Manutii *de civitate Romana* extat commentarius, qui anno 1585 lucem primum adspexerat, p. 1. Hunc excipiunt (3) Caroli Sigonii *de antiquo jure civium Romanorum* libri duo, anno 1560 primum editi, p. 39. Sequitur (4) Omiphrii Panvini *Civitas Romana*, anno 1558 evulgata, pag. 193. (5) ejusdem *Imperium Romanorum*, anno eodem publici juris factura, p. 343. (6) Paulli Manutii *de comitiis Romanorum* liber an. 1585 evulgatus, p. 477. (7) Nicolai Gruchii ejusdem argumenti libri tres anno 1558 emissi, (8) ejusdemque *Responsio ad binas Car. Sigonii reprehensiones*, de binis magistratuum comitiis, & lege curiata, anno 1565 data, pag. 709. (9) objecta isti Caroli Sigonii *disputatio posterior*, super isto argumento, anno 1566 prodita, p. 731. (10) Nic. Gruchii

ad posteriorem istam Sigonii disputationem anno 1567 data respon-
sio seu *Refutatio*, p. 755. (11) Car. Sigonii *de Lege Curriata Magistratu-
um, & Imperatorum, & jure eorum*, ad Nic. Gruchium scriptus an-
no 1569 liber, p. 841. (12) Paulli Manutii *de Senatu Romano* commen-
tatio, anno 1580 ab Aldo filio in lucem prolata, p. 894. (13) Jo. Sarii
Zamoscii de eodem argumento libri duo, anno 1563 editi, pag. 951.
Cum vero postrema a Wechelians anno 1609 adornata Sigonii
de antiquo jure civium Romanorum commentarii editio, Venetam
potius quam (quod par fuerat) Parisinam anni 1573, quæ ab auctore
ipso multis in locis aucta prodierat, expressisset; & cum Tomus hic
excuderetur, Wecheliana typographo proposita esset imitanda,
postea autem absolutiorem & locupletiore deprehendisset Gallicam
doctissimus Editor; sollicitè loca, quibus auctior hæc erat, excer-
penda idem censuit, & p. 1021. seqq. sub finem operis collocanda.
Quia autem in his doctorum virorum commentationibus eruditus li-
cet, tamen quædam occurrunt, quæ rectius dici potuissent, illa in Præ-
fatione monuit & modeste notavit. Adversus eos igitur docuit, Thes-
saliæ ortum debere Argos, & unicum fuisse Pelasgum, nempe Thes-
salicum, a quo derivati Pelasgi: *notas* apud Paullum in Pandectis
significare siglas *ταχυγράφοις* usitatas, seu vocum compendia: curias
nequaquam divisas fuisse in decurias, & qui hoc tradidit, Dionysium
Halicarnasseum aliquid humani esse passum: patricios nunquam de
plebe fuisse: equites Senatui adscriptos equum publicum amplius non
retinuisse, sed equestrem ordinem amisisse: senatoriam dignitatem non
nobilitasse: trabeam non fuisse togam pictam: prædia possidentes &
rura in tribum rusticam propterea nequiquam relatos fuisse: inter ci-
ves Romanos & *populum Romanum* nullum fuisse discrimen, nec ple-
bem intra urbem *populum Romanum*, extra urbem quæ ageret *tribus*
dictam: municipes æque ac colonos potuisse in legione merere: in
centuria sua quemvis fuisse censum: duplicem censum, alium civi-
um, alium municipum, non fuisse: censum vicatim agi per domi-
nos insularum agi non potuisse: *celeræ* nec a celeritate, nec duce Ro-
muli Celere dictos, sed a Græco *κίλης*: *equum publicum* eum fuisse,
qui dabatur a censore ei qui esset equestri loco natus, quique cen-
sum

fum haberet equestrem, si censoribus placeret, ut mereret in turinis
 legionariis Romanorum equitum, cuique ad alendum illum equum
 erat assignatum stipendium: conventus civium Romanorum, e qui-
 bus iudices a prætoribus in provinciis lecti sint, fuisse nullos: legiti-
 mum ad iudicis personam Romæ sustinendam tempus fuisse vige-
 simum quintum (non trigessimum quintum) annum: *destitutionem*
sacrorum fuisse, cum demuntiaretur heredi aut legatario calatis comi-
 tiis, ut ea susciperet sacra, quæ testamenta & hereditatem sequebantur:
 Floram, a qua Floralia sive ludi Florales, non fuisse meretricem, quod
 vulgo existimant, sed Deam Sabinorum, cujus cultum Titus Tati-
 us Romam attulerit: Saliis mansiones, magistrōs, præfules sive
 præfultores, ac vates suos fuisse: *trabeam* nec prætextam nec ve-
 stem consularem extitisse: inter Consules collegas secures & virgas
 non-divisas fuisse, ut alter *falces* securium, alter *virgarum* cum licto-
 ribus habuerit: Prætores nullos *Cereales* sed *Ædiles* extitisse: pro-
 consules & proprætores tributis comitiis in provincias non missos:
 populos fundos nullos in civitatem exteris ex gentibus admissos: be-
 neficiarios milites etiam alios, non cives solos, fieri potuisse: turmas
 fuisse triginta virorum: *alas* pedestres æque ac equestres olim ante Cæ-
 sarum tempora dictas fuisse copias ex sociis Romanis collectas, quæ
 in prælio collocabantur ad utrumque aciei, quæ erat legionum,
 hoc est civium Romanorum, latus: legionem & aciem nun-
 quam *quadratam* dici, agmen autem ea appellatione veni-
 re: *pilanos* non juniores aut tenuioris fortunæ homines, sed vetera-
 nos dictos, alio nomine *triarios*: cohortes diu ante Marium extitisse:
 nec confundendas esse cohortes veteris Reip. legionarias cum
 his quæ sub Imperatoribus separatim sub vexillo nonnunquam ha-
 bebantur: manipulum duas confecisse centurias, in legione fuisse
 sexaginta centurias, triginta manipulos, decem cohortes: sub libera
 Rep. nullos fuisse legatos legionum sed proconsulam & propræto-
 rum: sub Imperatoribus fuisse legatos consulares & prætorios: *du-*
cenarios ignorari in antiqua militia: *manipularios* dictos *gregarios* mi-
 lites, non, qui manu' præessent: imagines Imperatorum hastis si-
 gnorū annexas, non *signa* ipsa fuisse: præfectos castrorum in veteri mi-
 litia non extitisse: nec *dendrophoros* in castris fuisse, sed ad urbana mu-

nera & collegia eos pertinere : in Sardinia nullam urbem esse Vestipolin; sed Ufellin : nullas fuisse colonias Solvensem, Perendanesiorum, Orestiam, Marcilaidam, Epiropiam, Capitulum, Naconensem, Paranisensem, Abilin, Tubil, Gunugi, Igilgi, Simitu, Culli, Cui-na, Ocea, Admedera, Tiba, Tuburbis, Utina; quæ nomina aliter legenda esse ostendit. Præfationem Lat. Latinii animadversionibus in Sigonii & Gruchii libros concludit.

Tomus secundus doctorum virorum *de legibus & judiciis*, insigni antiquitatum Romanarum parte, quam nisi probe & exacte cognoverimus, plurima veterum scriptorum (cum primis Ciceronis) loca obscura nobis manebunt & minus intellecta, commentarios exhibet. Primo loco comparet Paulli Manutii liber *de legibus Romanis*, anno 1571 editus, p. 1022. (2) Antonii Augustini Archiepiscopi Tarraconensis *de Legibus & Senatusconsultis* liber, qui cum Fulvii Ursini notis anno 1584 Parisiis prodiit, p. 1140. (3) Caroli Sigonii *de antiquo jure Italia* libri tres, Venetiis A. 1560 in publicum emissi, p. 1374. (4) ejusdem *de antiquo jure provinciarum* libri totidem anno eodem publici juris facti, p. 1528. (5) ejusdem *de judiciis* libri totidem, eodem anno evulgati, p. 1684. (6) Sibrandi Tetardi Siccamæ *de judicio centumviralis* libri duo, anno 1595 editi, p. 1824. (7) Franc. Hottomanni *de magistratibus Romanorum eorumque institutione, Senatu & insignibus aliquot Senatusconsultis*, denique *formulis antiquis* libri tres, qui in operum Hottomanni anni 1600 editorum tomo tertio, partem secundam, tertiam & quintam libri primi Antiquit. Rom. constituunt, p. 1863. (8) Nicolai Rigaltii, Ismaelis Bullialdi, & Henrici Valefii observationes *de Populis Fundis*, juxta Parisinam anni 1651 editionem, p. 1625. (9) Caroli Sigonii *de Nominibus Romanorum* liber, anno 1559 evulgatus, p. 1951. (10) Onuphrii Panvini ejusdem argumenti commentarius anno 1558 editus, p. 1989. (11) Josephi Castalionis *adversus fœminarum prænominum assertores* Disputatio, nec non *de antiquis puerorum prænominibus* Disquisitio, anno 1594 prodita, p. 2050. & 2062. (21) Petri Servii, Medici Romani, *de mulierum Romanarum nominibus, prænominibus & cognominibus* Disseratio, e *Miscellaneorum* ejus Romæ anno 1640 editorum capitibus 5, 6, 7, & 8, de prompta: quæ tamen, quia ad manus non erant hæc Miscellanea Editori, cum abolveretur hic tomus, ejus Præfationi intexta

intexta sunt. In qua etiam nonnulla notat, quæ sibi non satis in enumeratis libris constare visa fuerunt. *Actio* lane *prescriptis verbis* clarius, quam a Sigonio explicata est, describitur: cum petitor ex innominato contractu urget, ut is, cum quo contraxit, fidem liberet, prout verba postulant, quibus pepigerat. *Actio fiducia* eadem esse ostenditur, quæ *hypothecaria* posteris dicta est, & ab Imperatore *quasi Serviana*. Porro docetur, *assiduum* male exponi divitem, ab assibus dandis, rectius eum qui semper præsto sit; & *assiduos* cives dictos honestiores, qui quotidie versarentur in foro, & aliis civibus præstarent officia & operam in rebus civilibus, oppositos *proletariis* & *capite censis*, qui opera mercenaria victum quærentes raro in foro conspiciantur, cum iis nullus esset locus in comitiis & concionibus. *Vadimonium* non esse itionem in jus pro altero, sed promissionem dato vade, se sistendi in iudicio, quod faciebat is, qui vocatus erat in jus. Prætores in consilium adhibuisse decemviros, & cum iis præfuisse centumviralibus iudiciis, aliter ac censet Sigonius. Omnes iudices, tam qui dabantur a prætores, quam quos fortiebatur prætor in iudiciis publicis, & decemviros ac centumviros, fuisse privatos, hoc est, nullos magistratus, sine imperio & potestate; secus quam existimat Siccama. *Hastæ sacre, cruenta & prætoriq;* quæ ratio fuerit, breviter indicatur. Iudicia extraordinaria *cognitiones*, publica *questiones* dicta fuisse; in utrisque quæ causæ actæ, qui iudices fuerint, & an jurisdictionem prætores seu quæstores, qui publica exercebant, habuerint, disquiritur; eaque occasione Taciti in Agricola cap. 6. locus explicatur. Horatii etiam versus 5 l. Lib. I. epist. 6. de nomenclatore, aliter quam a Sigonio factum, exponitur, & ex Suetonii Aug. cap. 32. loco emendato, vigesimum quintum annum legitimum fuisse, quo in iudicium decurias Romani potuerint adscribi, sed ut vigesimo cives Romani possent iudices legi, ab Augusto sancitum, ostenditur.

Utrique autem tomo accuratissimi indices & locupletissimi subjecti sunt; ac ne ornamento operis quidquam desit, venustissima tabulæ ei insertæ, quæ Italiam veterem, & Latium universasque Romani Imperii provincias exhibent, tum & Romam veterem ejusque ædificia, per quatuordecim regiones divisa a Pyrrho Ligonis descripta, Cæsarum item imagines, a Julio Cæsare ad Constanti-

num

num usque Porphyrogenitum, in nummis expressas, elegantiarum harum sectatoribus insigni cum jucunditate spectandas proponunt, ac his velut illecebris captos avidiores reddunt ad sequentium tomorum intelligenda argumenta, eosque absolutos quamprimum conspiciendos.

ILLUSTRIS MARCHIONIS HOSPITALII SOLUTIO Problematis Physico-Mathematici ab erudito quodam Geometra propositis.

TAB. II. **P**Robl. Sit pons sublicius AB (vid. fig. 1, 2, 3,) convertibilis circa axem A , sitque trochlea C circumductus funis BCM , cujus una extremitas sustinet pontem, altera pondus vel sacoma M . Quæritur qualis debeat esse curva CMN aut LMN , sit ut ubicunque existens pondus M in curva, semper æquilibrium faciat cum ponte AB .

Sol. Supponendo gravitatem pontis AB quam considero collectam in puncto B , exprimi per verticalem AC , tres habentur differentes casus: primus cum linea exprimens pondus M æquatur longitudini funis BCM , secundus cum superat, tertius cum superatur.

Constructio generalis pro omni casu.

A quolibet puncto D peripheriæ QDN descriptæ centro C & radio CQ æquali funi BCM , ducantur sinus DG & radius CD . Et positus, longitudine funis BCM vel radio $CQ = a$; linea exprimente pondus $M = b$; abscissa $CG = z$; sumatur $CM = \frac{a^2}{2b} - \frac{z^2}{2b}$; dico punctum M fore in curva quæ sita.

Hinc manifestum est, constructionem primi casus ubi $a = b$, evadere valde simplicem; etenim CM tantum sumenda est dupla ipsius GQ . Sequuntur nunc quædam harum curvarum determinationes.

1. Accepta $z = \frac{a^2}{2b}$, tanget ducta perpendicularis ad AC curvam CMN aut LMN in puncto N , in quo peripheriam secat, & quod est horizonti proximum, sic ut sola portio CMN , aut LMN , serviat pro effectu qui proponitur.

2. Ducta horizontali AH æquali longitudini pontis, & posita hypotenusâ $CH = c$, si accidit in duobus primis casibus, ut a sit $= c$,
tota.

TAB. II. R ad A.

Fig. I.

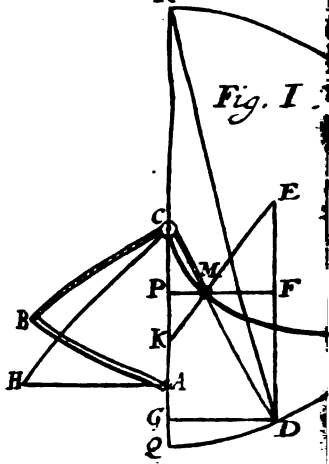
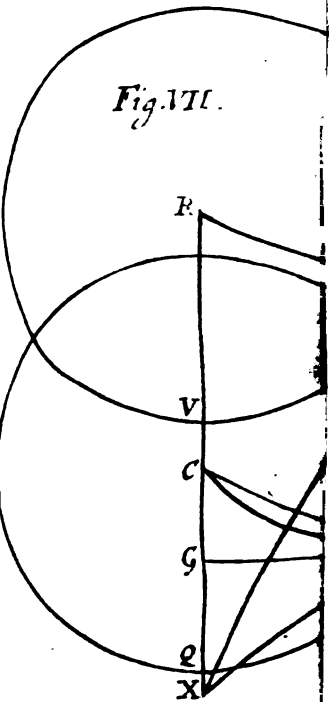

Fig. VII.



TA

MENSIS FEBRUAR. A. M DC XCV. 57

tota portio CMN utilis erit; sin autem a excedit c , pars tantum MN satisfaciet, quæ determinatur sumendo $CG = \frac{2a + ac}{2b}$.

3. Curva in utroque priorum casuum transit per centrum C, hoc cum discrimine, quod illa in primo casu pro tangente habeat verticalem AC, in altero autem ab eadem oblique secetur, faciens

angulum qui determinatur sumta $\gamma = \frac{a^2}{b}$. Curva tertii casus

non transit per centrum, sed occurrat verticali AC ad angulum re-
ctum infra centrum in puncto L, ita ut $CL = 2a - 2b$.

4. Curva cujusvis casus in se ipsam redit cum hac differentia, quod in primo & tertio secet normaliter verticalem AC productam supra C in unico tantum puncto distante a centro $2a + 2b$, in secundo autem casu eandem adhuc secet in alio puncto, quod a centro distat $2a - 2b$: id est, quod hæc curvæ habeant formas, quæ representantur fig. 4, 5, 6.

5. Ut habeantur puncta maximæ latitudinis harum curvarum,

accipienda est $\gamma = \frac{2a + a^2 \sqrt{aa + 8bb}}{4b}$; Unde liquet, quod in primo

& tertio casu non nisi falsa radix servire possit, quoniam vera æqualis aut major est radio: loco quod in secundo utraque utpote minor radio utilis esse potest; Et reapse fig. 5. satis ostendit duas tunc maximas latitudines esse determinandas.

6. Curva tertii casus LMN gaudet puncto flexus contrarii inter puncta L & N, quod reperietur accipiendo $\gamma = \frac{2a + 2bb}{3b}$, radius

circuli osculatoris in vertice L $= \frac{2aa - 4ab + 2bb}{2b - a}$; sumenda autem

est $b = \frac{a + c}{2}$, adeo ut pondus M hoc casu sit determinatum, licet

in reliquis duobus omnino sit arbitrarium.

7. Spatium integræ curvæ inclusam æquatur quatuor suis
circulis generatoribus plus duobus circulis radio b descriptis, ita ut
H in pri-

in primo casu ubi $a = b$ hoc spatium contineat sexies, circulum suum generatorem,

8. In primo casu curva integra est æqualis sexdecuplo radio circuli generatoris, & generatim quælibet portio CM æquatur quatuor diametris RQ, minus quatuor subtentis DR.

Cæterum hoc problème suam applicationem & usum obtinere potest in architectura militari. Mihi propositum fuit a Geometra quodam in analysi *Cartesiana* exercitatisimo, qui asseveravit se quidem reperisse tandem viam perveniendi ad solutionem, sed opus habere ut 27 analogias differentes institueret, priusquam detegeret naturam curvæ, adeoque cum ob nimiam prolixitatem valde operosi calculi solutionem imperfectam reliquisset, contentum fuisse determinatione approximante punctorum in curva, id quod ad praxin sufficere credebat. Interim ex constructione præcedente satis colligere est, curvam hanc descriptu non minus facilem esse quam quamlibet sectionum conicarum. Methodum qua usus sum, quæq; eadem est cum *Leibnitiana*, nunc apponam, ut inde pateat quantum erudito ejus *Auctori* debeatur pro publicatione inventi adeo utilis, cujus beneficio fores ex mathesi in physicam tam feliciter effregit.

Ante omnia auferrî debet, quod mechanicum est in quæstione, ut pure Geometrica reddatur, quod ita facio: Considero gravitatem pontis AB tanquam pondus affixum in B & mobile juxta quadrantem peripheriæ centrum habentis in A, & radium lineam AB. Supposito autem gravitatem hujus ponderis exprimi per verticalem AC, ex Staticæ regulis certum est, lineam BC exprimere pondus quod requiretur ad sustinendum pontem in hoc statu: si itaque curva CMN aut LMN habeat proprietatem requisitam, & si pondus quod cum ponte æquilibratur sit in M, oportet ut ducta MK perpendiculari ad curvam in puncto M, & facta ut CK ad CM, ita pondus M, quod exprimo per rectam b , ad quartam quandam proportionalem, hæc quarta linea sit æqualis ipsi BC. Quocirca descripto circulo centro C & radio CQ æquali longitudini funis BCM, secante CM in D, & ducta DE parallela AC & æquali b , recta EM debet normaliter insistere curvæ CMN in puncto M: aut, quod eodem recidit, perpendicularis KM producta secabit parallelam DE in puncto E, tali ut inter-

intercepta DE sit semper æqualis eidem lineæ b; nam ob similia triangula CMK, DME, erit CK, CM :: DE, DM; & ob radium CD æqualem BCM, quarta hæc proportionalis DM, quæ exprimit potentiam, qua pondus M trahit pontem AB, erit æqualis lineæ BC, quæ exprimit potentiam qua pons A B resistit ponderi M: adeo ut in hoc rerum statu semper æquilibrium fiat inter pontem AB & pondus M. Hoc igitur unicum in quæstione est, ut inveniarur curvæ, cujus perpendiculares dictam habeant proprietatem. In hunc finem

Ducta PMF normali ad AC, & positis indeterminatis CP = x, PM = y, & cognitis CQ vel BCM = a, DE = b, habebitur ob triangulum rectangulum CPM, CM = $\sqrt{xx + yy}$, & ob sim. triangul. CMP, CDG; DG vel PF = $\frac{ay}{\sqrt{xx + yy}}$, & CG = $\frac{ax}{\sqrt{xx + yy}}$, ergo

PF - PM vel MF = $\frac{ay}{\sqrt{xx + yy}}$, & DE + CP = CG vel FE = b + x

$\frac{x}{\sqrt{xx + yy}}$, verum ob sim. triangula MPK, MFE, MF ($\frac{ay}{\sqrt{xx + yy}}$)

FE (b + x $\frac{ax}{\sqrt{xx + yy}}$) :: MP.PK :: dx.dy siquidem recta KE debeat secare perpendiculariter curvam in puncto M. Ideoq; bdx + xdx - axdx = aydy ydy, quæ æquatio si integretur dabit

hanc alteram a $\sqrt{xx + yy} = bx + \frac{1}{2}xx + \frac{1}{2}yy$ vel $bx + \frac{1}{2}xx + \frac{1}{2}yy + ff$, quæ est propria æquatio pro natura curvæ quæsitæ, ex qua nempe constructio & determinationes præcedentes sunt deductæ.

JOH. BERNOULLI ANIMADVERSIO IN PRÆCEDENTEM SOLUTIONEM ILLUSTRI D. Marchionis Hospitalii. Demonstratio identitatis curvæ æquilibrationis cum cycloide descripta ex circumvolutione rotæ super rotâ equali. Constructio generalis ejusdem curvæ inventa per communem Geometriam. Solutio problematis fraterni anno 1694, mens. Octobr. propositi &c.

Prestantiam alicujus problematis non tam æstimandam esse a difficultate, quam ab utilitate, satis ostendit præsens; cujus succinctam pariter & ingeniosam nobis tradit solutionem Illustris *Hospitalius*; Ex quod practicum suum usum non solum in architectura militari, ut ipse solutionis Author animadvertit, sed etiam in civili eumque amplissimum habere potest. Quanta e. gr. molestia nonnumquam superanda est in aperiendis valvis cavarum, in attollendis alis officinarum, inque deducendis omnivarii generis portis. Quancumque autem illa sit, ita tamen temperari potest per sacomata contraponderantia & laminas adaptatas, eam quam *Illustris Author* ipsis assignat habentes curvaturam, ut vel ab infante hujusmodi machinæ sine periculo possint regi. Quot alii quotidiani usus exinde emergant, quilibet secum reputet.

Cum autem in resolutione problematum id præcipue intendamus, ut peractis quæ ad theoriam spectant, via inveniatur facilis, quæ nos ad constructionem simplicissimam deducat; eum construendi modum in praxi commodissimum censeo, qui peragitur vel per fluxionem puncti, vel per tractionem *Leibnitianam*: descriptio quippe per inventionem punctorum in curva non tam practica quam theoretica dicenda est; Ex hac tamen tanquam ex regula conditiones motus continui eliciuntur. Sic ex æquatione algebraica quam *Dn. Marchio* pro determinatione suæ curvæ, quam *æquilibrationis* appellare liceat, exhibuit, reperio ipsam hanc curvam, quod sane notatu dignum est, esse ex *cycloidali* genere; & proinde motu perquam simplici & ad praxin aptissimo describi posse.

TAB. II.
Fig. 7.

Rotetur enim (vid. *fig. 7.*) circulus SOT super circulo æquali RVT, sitque initium rotationis V, & punctum describens M sumtu in vel in ipsa peripheria TO, vel extra vel intra eandem; dico cycloidem CMN hoc modo descriptam fore curvam æquilibrationis, quod sic demonstratur: connexis centris R, S, producatu SM, donec concurrat cum producta RV, in X, sumtaque RC æquali PM, describatur circulus CQD radio CQ, æquali radio genitoris, ex centro C per punctum M ducatur radius CMD, & ex D agatur perpendicularis DG. Quoniam nunc ex natura cycloidis arcus TV est æqualis arcui TO, erit angulus XRS = angulo XSR, ergo XR = XS, proindeque ducta per-

Et perpendicularis XT transibit per punctum contactus T, & ob RC = SM erit CM parallela RS, ideoque ang. GCD = ang. XRT, hinc triangula CGD, RTX, itemque triangula XRS, XCM sunt similia. Esto nunc RT vel ST vel CD = a, SM vel RC = b, CG = z, erit CG(z) CD(a) :: RT(a) RX = $\frac{a^2}{z}$, ergo RX-RC id est

$$XC = \frac{a^2}{z} b, \text{ \& quoniam XR.RS :: XC.CM, invenietur CM = } z$$

$z a \frac{2bz}{a}$; quæ cum sit eadem quantitas quam *Dn. Hospitalis* inve-

nit, sequitur & ipsam cycloidalem CMN esse curvam æquibrationis *Hospitalianam*: ubi oppido patet, quod si punctum describens M sumatur in peripheria circuli genitoris TO, satisfaciet cyclois primo; si extra peripheriam, secundo; si intra eandem, tertio casui: hinc præcipuæ proprietates in præcedenti solutione recensitæ, quæ alias absque prolixiori calculo non inveniuntur, ex sola generatione cycloidis sponte fluunt.

Placet nunc adnectere solutionem ejusdem problematis, sed generaliter propositi, nempe sic: *Data in plano verticali curva quavis AB* (vid. fig. 8.) *queritur in eodem plano altera curva LM, ita ut duo pondera data B, M communi funiculo BCM, trochleam positione datam C ambiens, alligata & curvis ubicunque imposta, semper sibi mutuo æquilibrentur; vel quod tantundem est, minima vi moveri possint.*

TAB. II
Fig. 8.

Difficilius primo intuitu videtur hoc problema quam quod per communem Geometriam solvi possit, partim ex eo quod in specialissimo casu, cum sc. curva data AB est peripheria circuli, solutio *Hospitaliana* involvit tangentium determinationem, partim etiam quod *celebris* ille, quisquis sit, *Analysia Cartesiana* post 27 institutas analogias labore calculandi omnino fessus ab ulteriori disquisitione abstinauit. Verum enimvero si rite tractetur, tanta cum simplicitate expeditur, ut satis mirari nequeam, *Geometram* istum per vigesimam septimam analogiam nondum eo pervenisse, quo tamen & quidem longe ulterius per unicam solam pervenitur, ceu ex jam dicendis patebit. Pro principio assumo notissimum illud axioma staticum:

In omni motu gravium aequalitatorum commune centrum gravitatis neque ascendit neque descendit, sed perpetuo manet in eadem altitudine horizontali. Ut hoc ad præsens negotium applicetur, curva quaesita debet habere proprietatem talem, ut duo pondera M , B habeant in quovis situ semper eundem horizontalem axem æquilibrii. Per ductam itaque verticalem CQ agatur utcumque horizontalis KIE (quæ constantem axem æquilibrii denotet) fiatque ut pondus datum M ad pondus datum B , ita distantia brevissima IH (quæ data est ob curvam datam AB) ad quartam IP , quæ ad partem contrariam sumenda est, & ducenda parallela PM , quæ secabit arculum centro C & radio CM (differentia funiculi totius & partis datæ CB) descriptum in puncto M , quod erit ad curvam optatam LM . Hoc enim modo fit, ut centrum gravitatis commune ponderum B , M semper existat in linea horizontali KIE , quæ cum sit ad arbitrium ducta, ita duci potest, ut curva optata transeat per quodlibet punctum datum.

Ad uberiorem confirmationem sumatur pro curva data AB , circuli peripheria, quaeraturque ex generali nostra solutione æquatio analytica pro curva LM ; quæ reperietur quam apprime conspiciare illi quam *Illustris Marchio* exhibuit, quæ tamen viis & principiis diversissimis inventa sunt, adeo ut vel maxime exinde conspici liceat, *Naturam* ceu immutabilium suarum legum perpetuo memorem, sibi nunquam non constare.

Quod si principium supra allatum ad alia hujusmodi problema applicare lubeat, videbitur fecundissimum illud esse; ut si e. gr. funiculus non unam solam sed plures alias trochleas ambit (quod in praxi ita fieri nonnunquam necessitas urget, quando nempe ob certas circumstantias loci vel alia impedimenta, curva æquilibrationis ponti sublicio non immediate adaptanda, ubi obstaculo foret, sed ab eodem longius removenda & in locum commodiorem quemcumque libuerit transferenda est), vel si plures dantur curvæ, in quibus plura pondera data uni vel pluribus funiculis in diversis distantiiis alligata, per unum vel plura sacomata sint æquilibranda; vel si loco trochlearum sunt vectes in quorum extremitatibus funiculi cum ponderibus, curvis datis incumbentibus adnectuntur: vel qualiscunque demum machinatio & quantacunque composita ab Architecto excogitetur, curvæ

curvæ æquilibriumis semper pari facilitate & quasi ludendo conftruuntur, cum alias in prolixitatem calculi insuperabilem incidere-
mus, si ad imitationem solutionis præcedentis, auferendo quod me-
chanicum est, hæcæ questiones in pure geometricas mutare velle-
mus.

Hic itaque penitioris Geometriæ peritissimum *Leibnitium* consultum velim, an non certæ regulæ inveniri possint pro illis pro-
blematis, quæ in abstracto proposita communem Geometriam qui-
dem respuunt, in concreto autem eandem admittunt, ita ut non
opus sit recurrere ad differentialium integraliumque calculum, ejus
evidens exemplum habemus in curvis nostris *æquilibriumis*: quod
quodammodo confirmare potest, quod *Frater* in *nupero Actuum*
Octob. asserit, problema nimirum implicans curvam quæ necessario sit
algebraica, etiam necessario resolvi posse per vulgares algebrae re-
gulas; cui generaliter dicto ego non assentior: si enim verbi gr. ali-
cujus figuræ quadratura, vel ex tangentium subtangentiumve con-
ditione aliqua curva (quam licet necessario algebraicam esse aliunde
constaret) determinanda esset, id aliam per methodum quam diffe-
rentialium huicve analogam effici posse vix putem, Equidem pa-
cutissimus *Craigius* in novi sui tractatus de *quadraturis* anno 1693
impresi prima parte proponit methodum pro dimetiendis figuris
algebraicis, quarum quadratrices sunt algebraicæ, quæ methodus
beneficio æquationum quas *eminenter continentes*, appellat per com-
munem Geometriam, nempe per comparisonem terminorum mo-
re *Cartesiano* institutam peragitur: tantum autem abest, ut illa sit ge-
neralis, ut infinita dentur exempla, ad quæ se non extendit; ratio est,
quia tacite supponit, quamlibet quantitatem differentialem affectam
quantitate quadam irrationali habere (si quod habeat) pro integra-
li vel summatorio quantitatem aliam quæ necessario affecta sit ea-
dem quantitate irrationali; ex quo ingeniosus *Author* in subsequen-
tibus figurarum quadrabilitatis conditiones deducere vult. In e-
undem adeo impingit errorem, quem in alio redarguit, quod (ut
propriis verbis utar) *ex sua methodo figuram aliquam, quadraturam*
indefinitam recusare conclusit, priusquam demonstrasset methodum su-
am ad omnes figuras indefinitæ quadrabiles extendere.

Sub-

Subtilem etiam sed pariter non generalem modum in *posteriore parte* sui *tractatus* tradit investigandi quadratrices transcendentis, vel quod eodem recidit, reducendi quadraturas spatiorum ad extensiones curvarum: sed quam ingens supputandi labor requiratur etiam pro levisimis exemplis, qualia sunt circuli & hyperbolæ, ex ipso *Authoris* calculo, quem tamen non integrum apposuit, videre licet; adeo ut hæc methodus in speculatione quidem pereximia sed ad praxin parum sit idonea: ob hanc rationem opinor *Authorem* post adductum quartum exemplum quadrandæ figuræ cujus natura $\zeta = \sqrt{y^4 + a^4}$ substituisse, quia hæud dubie jam præviderat, quod in exemplis paulo difficilioribus calculus foret immensæ prolixitatis, cui absolvendo non una vel altera tantum hora sufficeret.

Commodiorem ego puto viam, qua usus sum in constructione curvæ paracentricæ, per extensionem curvæ algebraicæ, quæ via consistit in divisione quadrati differentialis propositæ in duo alia quadrata quorum latera sint integrabilia; sic absque omni calculo statim apparet, quadraturam dictæ figuræ $\zeta = \sqrt{y^4 + a^4}$, haberi per extensionem curvæ parabolæ cubicalis primæ; quadratum enim elementi vel differentialis hujus figuræ $y^4 dy^2 + a^4 dy^2$ dividitur in hæc duo quadrata $y^4 dy^2$ & $a^4 dy^2$, quorum latera ydy & $aady$ sunt integrabilia; constructa ergo curva cujus coordinatæ sint ut integrabilia horum laterum, nempe ut $\frac{1}{3}y^3$ & aay (quæ utique est parabola cubicalis prima) & multiplicata per constantem dimeticetur figuram propositam $\zeta = \sqrt{y^4 + a^4}$.

Scio quidem *celeberrimum Dn. Leibnitium* in sua solutione Isochronæ paracentricæ (*Act. m. Aug. 1694, pag. 370*) eandem hanc quadraturam reducere ad extensionem curvæ hyperbolicæ, cum ita loquitur: *sane si quadranda esset figura ordinarum $\sqrt{a^4 + x^4}$ per extensionem curvæ hyperbolicæ res prestaretur.* Verum *Vir Celeb.* demonstrationem hujus publicare hæud gravabitur: ostenderetur enim curvas parabolæ cubicalis primæ, & hyperbolæ ab invicem dependere, & unam alteram mensurare, id quod nobile prorsus & omnino novum esset inventum in Geometria.

Quantum ad ipsam paracentricæ solutionem *Leibnitianam*, multum gaudeo quod tam apte cum mea conveniat. Video exinde
celeber-

celeberrimum ejus *Ausborem* uno tempore similes fere meis hac super re habuisse cogitationes. Infinitas esse paracentricas respectu unius puncti vel centri post descensum ex data altitudine, neminem vel tantillum in calculo differentialium versatum latere potest, si modo consideret (quod in *Aetis* jam passim innui) quamlibet quantitatem differentialem infinita habere integralia, sed non reciproce: quod tamen unicæ mentionem fecerim, id ideo factum, quia hæc omnium simplicissima est, quam in praxi præ cæteris adhiberi præstat. Siquidem omnes isochronarum paracentricarum species sub una generali solutione comprehenduntur, facile ex constructione mea demonstrare possem, nullas dari sub forma spiraliùm, quas *Nob.* *D.* *Hugenius* (*Aet. Mens. Septemb. 1694*) determinandas proposuit. Coronidis loco adjiciam solutionem problematis a *Fratre* propositi in nupero *Aetorum Octobri*. Quia curvæ *H, I* (vid. *fig. ibid.*) datæ sunt. erunt earum curvedines datæ; sunt ergo radius circuli osculantis in *H* = *r*, radius circuli osculantis in *I* = *s*, *HK* = *m*, *IK* = *n*, *GH* = *p*, *GI* = *q*, *HI* (*qp*) = *r*. Abscindatur ex *HG* si opus producta, quædam *HL*, quæ sit = $\frac{r s p m^3}{r q n^3 - s p m^3}$, dico ductam lineam *LK*

contingere curvam *K* in eodem puncto *K*. Quod erat faciendum.

SOLUTIONES SUPERIORIS PROBLEMATIS, AUCTORE

Jac. Bernoullio.

TAB. II.
Fig. 9.

Probl. *AB* vel *AC* est pons arrectarius versatilis circa *A:BDH* vel *CDP* funis extremo pontis alligatus, ambiens trochleam *D, P* pondus annexum funi & æquilibrium ubique cum ponte constituens, ut pons minima superaccedente vi attolli demittique possit.

Quæritur, quæ curva hoc liceat consequi?

1. *Sol.* Ductæ intelligantur *BK, CR, CF, AE*, perpendiculares ipsis *AB, AC, AD*, & *CD*; & vocentur *AB* vel *AC a*, *AD b*, *BD c*, *DH f*; nec non applicata quæ sitæ curvæ *QM* γ , & portio funis *SQ* γ ; item *P* pondus *p*, & pondus pontis *q*: quo factò erit per princ. Statica vulgo nota, Potentia sustinens pontem in *K*. Potent. sust. in *R*: $AB(AC).CF$: & Pot. in *R*. Pot. obliq. in *D*: AE, AC ; quare ex æqual. perturb. Pot. in *K* ($\frac{1}{2} q$) Pot. in *D*: AE, CF : (ob Δ la similia *AED* & *CFD*) *AD*
I
CD;

CD :: $b.c.\gamma$: unde Potentia sustinens pontem AC in D = $\frac{c q - q z}{2 b}$.

Ex altera parte, dum grave P conatur descendere per Elem. curvæ PQ, velocitas ejus in perpendicularo est QN seu dy , & velocitas potentia sustinentis grave QO seu $d\gamma$; ideoque, $d\gamma \cdot dy :: p \cdot \frac{p dy}{d \gamma}$

= Pot. sust. grave P. = (per hyp.) Pot. sust. pontem AC = $\frac{c q - q z}{2 b}$

hoc est, $2 b p dy = c q d \gamma - q z d \gamma$, integrataque æquatione, $4 b p y = 2 c q \gamma - q z \gamma^2$.

2. *Alter, sine differentialium calculo*: ACq + ADq - CDq = z D A F, id est, $a a + b b - c c + 2 c \gamma - \gamma \gamma = 2 b$ in AF, id est (ob $c c = a a + b b$) AF = $\frac{2 c z - \gamma \gamma}{2 b}$. Ergo pondus pontis q in $\frac{1}{2}$ AF, sive quan-

titas ascensus perpendicularis centri gravit. ejus = $\frac{2 c q z - q z^2}{4 b}$, Quantitas vero descensus isochroni appositi gravis P est $p y$; quare $p y = \frac{2 c q z - q z^2}{4 b}$ seu $4 b p y = 2 c q z - q z^2$: ut antea.

Constr. Factis angulis rectis AHI & HIL, sic ut HI æquetur ipsi BD, IL vero sit longitudinis arbitrariæ, modo non excedat alterius semissem, describatur per puncta L & H Parabola LNH, cujus vertex L & axis IL. In hac sumptum sit quodvis punctum N, per quod transeant rectæ NM, NP, parallelæ ipsis HA, HI; factaque HG = HM, centro D radio DG arcus describatur GPO secans NP rectam in P. Erit punctum hoc in optata curva HQ. Grave P ei imponendum ad pontis pondus habet rationem compositam ex ratione DB ad duplam AD, & ejusdem DB duplam IL. Hinc grave P semper excedere debet semissem ponderis ipsius pontis. Dimidio vero potest minui, si in extremitate pontis C alia intelligatur trochlea, quam funis C D amplectatur.

HER-

HERMANNI WITSII EXERCITATIONUM ACADEMICARUM Duodecas.

Ultrajecti, apud Guil. vande Water, A. 1694. in 8. Constat alphab. 2. plag. 2.

EXercitationem de *efficacia & utilitate Baptismi in electis foederatorum parentum infantibus*, quam doctissimus Witsius A. 1693, divulgavit, in Actis nostris A. 1694. p. 90-92. late recensuimus. Eam vero nunc iterum offerri Eruditis indicamus, postquam aliarum simul Exercitationum fasciculum, in quo nonum ea locum occupat, Auctori placuit colligere. Et in eo quidem jucundam materiarum elegantium varietatem Lector deprehendet, cui jam brevissima earum enarratione ut inserviamus, nostrum institutum postulat. Primo videlicet omnium vexata illa quaestio duabus Dissertationibus excutitur: Utrum Jesu Christi Evangelium per Apostolos Apostolicosque Viros primo nascentis Christianismi seculo ita in toto terrarum orbe praedicatum fuerit, ut nullae gentes remanserint, ad quas non illius saltem fama penetrarit, ne *Americanis* quidem nationibus exceptis, & ignotis adhuc nobis, si qui sint, australis terrae incolis? Quam causam ita agit Noster, ut in Exercitatione *prima* singulas rationes, quas ab aliis ei confirmandae adductas esse cognovit, studiose referat, & arte, quanta potuit, exornet; at in *secunda* tamen fateatur, tanti istas haud videri, ut ab animo paulo difficiliori assensum impetrare queant: quapropter discursum illum priorem integrum ad caleulos heic revocat, & argumentorum ibi allatorum examen accuratius instituit. In Exercitatione *tertia uxorem Loti* considerat, ejusque imprimis metamorphosin in salis statuam pro vera amplectendam probat, sententiam illam gravibus enervans rationibus, quam Jo. Clericus in dissertatione de statua salis Commentariis suis in Genesim subnexa defendere conatus est; dum nempe foeminam illam metu diriguisse, aut vapore sulphuris aut bituminis suffocatum in agro Sodomitico concidisse, persuasum sibi habuit. Exercitatione *quarta* περὶ τῆς λόγῃς Noster discerit, quo nomine cum Joannes Apostolus Filium Dei aliquoties designet, ante omnia in fontem inquirat, undenam ille id depromserit? Ac neutiquam certe aut a Zoroastre, Pythagora, Platone, aut a Paraphrastis Chaldaicis, sed a Spiritu S. scriptisq; Propheticis, sigillatim e PLXXXIII.

6. 2 Sam. VII, 21. & Hagg. II, 5, 6. eum istud habuisse contendit; locum dehinc i Joh. V, 7 tanquam genuinum prolixè vindicat; amplius idcirco Filium Dei *λόγον* appellari vult, quod, ut se habet sermo ad eum, qui loquitur, sic etiam is ad Deum sese habeat. Lucam denique & in Evangelio, cap. I, 2. & in Actis, cap. XX, 3 2. vocem hanc non alio sensu ac Johannem usurpassè, & utrobique Christum intellexisse statuit, sed a Paulo Hebr. IV, 12. per *λόγον* non nisi Evangelii sermonem innui existimat. Exercitatione *quinta*, quæ de *Michaële* agit, hoc argumentum pertractat: quisnam ille sit, qui Michaëlis Archangeli nomine in sacris denotetur, an semper Dei filius, Jesus Christus, Angelus fœderis? an semper creatus aliquis angelus, princeps reliquorum? an denique in quibusdam locis Christus, in aliis creatus angelus? Ubi post uniuscujusque sententiæ latiore deductionem, primæ tandem, ut quæ sibi vero simillima videatur, subscribit. Exercitatione *sexta*: quinam *Assyriorum* nomine in S. literis veniant? anquiri, & post alia in hunc modum concludit: quando in vaticiniis, quibus N. T. tempora describuntur, Assyriorum fiat mentio, eas gentes intelligi, quæ terræ olim ab Assyriis possessæ imperent, ac uti ob eam rationem & Babylonios, & Persas, & Seleucidas Græcos Assyrios nuncupari ostendit, ita isthoc nomine pariter Saracenos & Turcas, qui iis successerint, venire posse superaddit. Ex elegantissima illa Salomonis pericopa, quæ Eccles. XII, 1 — 7. habetur, *officium* pariter *juventutis* & *incommoda senectutis* in Exercitatione *septima* latius delineat, locutionesque sacri Scriptoris metaphoricæ declarat. Inter cætera autem hæc verba: *dum non procul amovatur funis argenteus*, de nervorum contractione, quam senes patiantur; quassationem lenticulæ aureæ, de imbecillitate cerebri exponit. Per urceum ad fontem notari refert venas, quæ a jecore ceu fonte sanguinem hauriant; per fractionem autem urcei, cessantem usum venarum mesaraicarum; per puteum, cor; per rotam, venam cavam, quæ in dextrum cordis ventriculum sanguinem leniter immittat, & arteriam magnam, quæ ex sinistro cordis ventriculo emittat, unde continua oriatur circulatio, cui significandæ idoneum admodum emblemata rotæ sit, cujus fractio cessationem *συστολῆς καὶ διαστολῆς* insinuat. Exercitatio *οὐτανα* vitam sistit *Timothei*, qui se Pauli frequentem in itinere comitem & diligentissimum

num in Evangelio *συσεργόν* exhibuit, quem uti accurato per omnia studio depingit, ita præcipue e numero Episcoporum Ecclesiæ Ephesinæ excludit, & per illum Ecclesiæ Ephesinæ Angelum, cui Epistolarum Apocalypticarum prima inscripta sit, signari penitus inficiatur. De nona dicere nunc quicquam amplius haud attinet. Residua tres prolixæ satis sunt, ac plus quam tertiam hujus voluminis partem solæ conficiunt. Singulæ autem in texenda *Hierosolyma Historia* occupantur, quam ita pertractavit Auctor noster, ut in Exercitatione *decima* ab urbe Hierosolymorum condita usque ad excidium Babylonicum, in *undecima* ab urbe restituta ad excidium Romanum, in *duodecima* ab ipso hoc excidio ad nostra usque tempora progrediatur, ac denique sub finem e Jo. Cotovier, Icti Ultrajectini, qui sub labentis hujus seculi primordia curiosis Hierosolyma oculis lustravit, Itinerario A. 1619. edito accuratam urbem, uti nunc est, delineationem exhibeat.

HISTORIA COLLOQUII EMMENDINGENSIS

ex genuinis documentis adornata a D. JO. FECHTIO.

Rostochii, typis & impensis Jac. Richelii, A. 1694. in 8.

Constat alphab. 2. plag. 13 $\frac{1}{2}$.

DE Colloquio, quod A. 1590 Emmendingæ, in oppido Brisgojæ, religionis causa instituit Serenissimus Marchio Badensis Jacobus, Caroli filius secundo genitus, Lutheranis atque Pontificiis a die Junii tertio usque ad septimum septenis vicibus inter se congressis, eoque eodem eventu, ut ad Pontificiam Ecclesiam Princeps transieret, pauca utiq; consignata habentur in literarum monumentis, adeo, ut nonnullos etiam eorum, qui res illius seculi ecclesiasticas data opera enarrandas susceperunt, profundo id silentio præterisse animadvertamus. Solus Jo. Pistorius conscripta in laudem defuncti Principis oratione duplici epistolis item de hoc Colloquio ad D. Pappum editis, res ejusdem, cui ipse tamen non interfuit, ita descripsit, ut magna inde in Jo. Pappum ac Lutheranos redundaret infamia, si vera essent, quæ is virulento calamo in chartam conjecit. Quod ipsum uti in Præfatione hujus, quod nobis jam sub manibus est, Operis observat Maxime Reverendus D. Fechtius, celebris hodie in Academia Rostochiensis Professor Theologus, Consistorii Ser. Duc. Megapolitanorum Assessor,

Ecclesiarumque in districtu Rostochiensis Superintendens; ita infimul miratur, cur projectam illam impudentiam nemo hactenus nostris ultus fuerit. Præterquam enim quod in Parallelorum dedicatione D. Pappus colloquii ex parte Lutheranorum innocentiam paucissimis verbis tueatur, nihil suis oculis oblatum asserit, quod vel opponeretur Georgio Hænliano & Joh. Pistorio, (quorum ille in suorum Parallelorum evulgatione, hic autem in posteriori ad Pappum epistola, quicquid ab hoc dictum habeamus, refellere conatus sit,) vel ipsius etiam colloquii ordinem & historiam quomodocunque panderet. Sibi proin eo magis incumbere existimavit, ut omnè hoc negotium diligenter excuteret, reique non solum literariæ, sed & Ecclesiæ commodum hoc pacto promoveret. Multum autem ideo conqueritur, quod, cum ex archivo Durlacensi ea congerere præsidia allaboraret, quibus publicorum scriptorum vel suppleret vel solaretur defectum, belli expertus injuriam, thesaurum illum inæstimabilem flammis absumi viderit, suoque huic instituto non parvum poni obicem cognoverit. Dispersas tamen rates colligens, supellectile olim conquesta Lectori nihilofecius inservire voluit; nec est, cur ambigamus, gratissimam eidem fore isthanc operam, cum de singulis, quæ ad colloquii historiam percipiendam quis desideret, apta certe testimonia inibi reperiantur.

Telam etenim narrationis inchoatam vides ab instituti colloquii autore, Jacobo Marchione Badensi, cujus vita, eruditio, virtutes, in capite statim primo fusius celebrantur, & mox in Cap. II. disquiritur de eo, qui Principis animum ad religionem mutandam sollicitaverit; ubi longius recedit Autor a Joh. Pistorio Niddano, Jacobi consiliario, qui eum divina gratia illuminatum Lutheranz sectæ dolos persentiscere cœpisse adstruat. Potius namque Pistorium ad mutandam religionem Principi facem primum prætulisse, Lutheranos ei reddidisse suspectos & exosos, ac tamdiu auribus ejus, donec obsequiosus esset, importunum molestumque assedisse, satis manifesto comprobatur; ipsum deinceps hunc Pistorium in Cap. III. prolixius delineans, cujus sane virtutes non reticet, at e contrario taxat pudendam in religione levitatem, juxta quam a Lutheranis ad Calvinianos, ab his deinceps ad Pontificios sese contulerit; nec arrogantiam illius convitian-

tiandique libidinem, ac odium in Lutheranos, Vaticanum dissimulat, ut adeo cuilibet religionis a Principe mutandæ ducem atque impulforem eo melius pernoscere concessum sit. Cum autem jam A. 1589. institutum fuerit ad consilium Pistorii Badense colloquium, advocatis ex Lutheranorum parte Tubinga D. Jac. Andreæ & D. Jac. Heerbrando, hinc Autor noster ejus mentionem in c. IV. injicit, utq; illud quatuor Sessionibus constiterit, sed antequam attingeretur principalis quæstio, abruptum fuerit, commemorat, ac de cætero id non nisi ad qualemcunq; prætextum religioni mutandæ obducendum fecisse, latus demonstrat. Culpam interim præcipuam, quæ Jac. Andreæ objecta tunc sit a Pistorio & asecclis, in eo quæsitam superaddit, quod rationem disputandi dialectice parum ubivis attendere voluerit; unde & colloquii illius finiendi novique inchoandi occasionem sumtam in capite V. testatur. Huic habendo destinatum refert Emmendingam, quæ Marchionatus Hochburgici est metropolis, & eam dum in cap. VI. nominat, Ecclesiarum ad eundem districtum pertinentium una meminit, ac postea in cap. VII. eos recensere incipit, qui ipsi colloquio seu ascultantes seu sermocinantes interfuerint, Jac. Varnbühlerum, Consiliarium Principis, & supremum totius Marchionatus Præfectum; Georgium Hænlinum, Theologiæ Pontificiæ Doctorem, ejusdemque in Friburgensi Academia tunc Professore publicum; Laur. Schyrium, Ernesti Friderici Marchionis Badensis Concionatorem aulicum & Gymnasii Durlacensis Rectorem, Jo. Nisæum, Pastorem & Superintendentem Emendingensem; Hochbergicos deniq; Pastores junctim exhibens; Johannem vero Pappum, Theologum Argentoratensem Lutheranum, integro Cap. VII, & Jo. Zehenderum, Concionatorem Marchionis Jacobi aulicum, Lutheranum primum, sed post colloquium ad Pontificias partes similiter digressum, cap. IX. delineat. In cap. X. progreditur ad colloquii argumentum, quæstionem nempe de Ecclesia, ejusque perpetua in N. T. duratione, (unde ad Lutheranam facta subinde fuit excursio,) & heic, qua viâ Princeps ad hanc materiam proponendam fuerit inductus, uberius declarat. E Protocollo durante colloquio confignatis, quorum mentio in cap. XI. injicitur, istud imprimis celebrat, quod Schyrii manu exaratum, & in curia Durlacensi abs se re-

pertum

pertum ait, quodque integrum post historicam tractationem inserit. Hanc autem dum continuat, in cap. XII. formam & processum colloquii ita describit, ut totam illam disceptationem tumultuariam omnino, nec ad solidæ disputationis legem exactam, in super in Lutheranos Principi oppositos multis modis iniquam, præcipitem denique ac inconsideratam fuisse, argumentis pluribus evincat. Non mirum proin videri asserit, quod ea eventum adeo adversum ex Lutheranorum parte nacta fuerit, quem una cum litis decisione a Zehendero prælecta memorat, deque horrenda cœli tempestate interim exorta iudicium maxime moderatum ac prudens subnectit. Confecto igitur ad istum modum negotio, Pistorium existimasse ait, collecturum ita Principem: merito fugiendam esse Ecclesiam, quæ similem ante se non habuerit; quæcunque vero ab Apostolis orta ad hæc usque tempora perpetuo duraverit, eam venire sequendam. Prius de Lutherala, posterius de Romana in colloquio ipsi fuisse persuasum. Sed noluisse tamen Principem heic acquiescere, quin potius ut omnem abs se removeret suspicionem levitatis, alios adhuc audivisse: quamobrem colloquiis finito Emmendingano a Principe quæsitis caput XIV. Auctor destinavit. Et quidem D. Pappum ante omnia excusat, quod rebus ita se habentibus novum suscipere colloquium abnuerit. Ægidii deinceps Hunnii confutationem thesum Pistorianarum Principi transmissam vindicat, tandemque Nisæum merito recusasse concertationem coram Pistorio vel Zehendero instituendam probat. In cap. XV. ipsum Principis ad Ecclesiam Pontificiorum transitum denovo considerat, causisque ejus genuinis enumeratis, spurias a Pistorio & affectis defensas removet, sicuti & antea priorum pondus solide enervaverat; unde satis ait posse colligi, quam immerito hoc Principis institutum immensis pene laudibus prosequi Pistorius sustinuerit. Non sufficit interim solius Principis ad Romanenses accessus, sed Ecclesiæ etiam Marchionatus Hochbergensis iisdem mox consecratæ sunt; quod ipsum quo pacto successerit, Autor in Cap. XVI enarrat, negotiumque universum ex obitu Principis interveniente abruptum, & nusquam Ecclesias Hochbergenses penitus sub jugum Pontificium missas, statim vero a Jacobi morte libertati plenissimæ redditas ostendit. Obitum denique ipsum in cap. XVII. & ultimo considerat, qui

ei

ei post paucorum dierum decubitum d. 17. Augusti A. 1590. obtigerit, ante duos menses diesque duodecim vigesimum octavum ætatis annum superasset. Uti autem eos, qui iniquum quid in mortem Principis dixerunt, reprehensione dignos Autor omnino judicat: ita nondum satis probasse affirmat Pistorium, quod e veneno dato ipsi eadem obvenerit, productaque illius de inspectis post mortem intestinis narratione, judicium, quod ex ea formavit D. Jo. Ernestus Schaperus, Medicinæ apud Rostochienses Professor, adjungit, e quo Lector intelligat, aliis longe causis adscribendam venire eam corporis conditionem, nec veneni accepti manifestum tunc apparuisse indicium. Appendicis in locum epistolas nonnullas, quæ susceptam a Principe religionis mutationem attingunt, tres videlicet Nysæi unamque M. Balth. Hochvvarthi ad D. Pappum exaratas, & hætenus ineditas, unam item ipsiusmet Pappi ad Ernestum Fridericum, Marchionem Badensem, Cal. Martii A. 1591. scriptam, & suis Parallelis quondam in dedicationis vicem præmissam, exhibet.

Atque his ita percensitis, Protocollum, quod supra nominavimus, producit Autor, & illud quidem notis suis hinc inde illustratum: prout & accuratissimam doctrinæ orthodoxæ de perseverantia Ecclesiæ deductionem (quæ & quæstionem de Ecclesia ante Lutherum complectitur,) Germanico idiomate abs se conceptam interserit; habiti deinceps illius colloquii imaginem a Jo. Zehendero adumbratam solide redarguit, ac sub finem non literas modo Jacobi ad Argentoratenses pro adventu Pappi directas, sed Pappi etiam relationem sub ipsa colloquii initia Argentoratum Emmendinga missam, iterumque aliam post reditum coram Senatu expositam, cum Læthore curioso communicat.

CORPUS JURIS CANONICI, GEORGII XIII. P. M.

in ipsa editione, a Petro Pithæo & Francisco fratre, Jurisconsultis,

ad veteres codices manuscriptorum restitutum &

notis illustratum.

Lipsiæ, sumptibus Jo. Fr. Gleditschii, 1695. fol.

Constat 14 alph. 3 plag.

K

Con.

Constitutionum ecclesiasticarum systema *Juris Canonici* nomine venire, quod & *Pontificium* dicitur, & ex Scripturis sacris, ac sententis patrum Patrum, Conciliorumque decretis, & Pontificum functionibus constat, ab iisdem constitutum vel approbatum fuit, nemini ignotum est. Nec partes, quibus constat, sunt incognitae: nempe Gratiani *Decretum*, Georgii IX auctoritate quinque libris editae *Decretales*, sextus earum liber Bonifacii IX jussu collectus, *Clementinae* a Clemente V congectae, a Johanne XXII auctoritate publica donatae, *Extravagantes* ejusdem Johannis operis promulgatae, & *Communera* a diversis Pontificibus post sextum Decretalium editae; quae partes in unum corpus collectae *Canonici Juris* titulo veniant, saepius hoc & superiori saeculo vulgati. Obsolescentias ejus editiones praestitae commemorare quam evolere, deformibus litteris & ab usu hodierno remotis ingratis; quales sunt Mozguncina, quae anno 1472 prima post inventam typographicam artem publicam lucem adspexit; quam Veneti typi eodem saeculo decimo quinto labente tribus diversis vicibus expresserunt, annis 1474, 1479, 1493. Imitati hos sunt Parisienses anno 1508 & iterum 1522, qui Antonii etiam Democharis, Theologi Sorbonici, & Antonii Cantii studio concinnatas postea tres diversis formis dederunt editiones, annis 1550, 1552, 1561. Totidem Lugdunenses dederunt: unam minorem septem voluminibus inclusam A. 1555, duas majores cum glossis A. 1559. Antverpiae Plantiniani typi unam A. 1570. in lucem emiserunt. Post quae temporis Georgius XIII sedi Romanae impositus, emendatius & ex cultum magis extare Corpus hoc cupiens, ante Pontificatum Bononiae jus illud professus publice, deinde Cardinalis factus cum aliis correctoribus, a Pio IV & V selectis, plurima in eo postquam ipse emandasset, tandem axiomae Pontificium adeptus, Gratiani decreto ad ipsos fontes exacto, & correctoribus ad universum Corpus lustrandum constitutis, (qua de re legenda doctissima Ant. Augustini *de emendatione Gratiani* commentario, a celeberrimo Baluzio anno 1672 cum notis vulgata) Romae anno 1582 quatuor tomis Corpus hoc excudi jussit. Quod deinceps diversis voluminum generibus, cum glossis & absque iisdem, Lugdunenses & Parisini typi (nam Gallia potissimum in eo excudendo se se

MENSIS FEBRUAR. M DC XCV.

75

se sedulam probavit; expresserunt, in Germania etiam recusum aliquoties.

Nitori tamen & cultui ejus cum deesse nonnulla animadvertent in Gallia viri docti, & in exemplaribus, quibus usi fuerant doctissimi Pithœani fratres, Antverpiano anni 1570, & Parisiensi anni 1587, multa eorum manu annotata emendata, & variis lectionibus distincta observassent; delata ea ad illustrem virum Claudium Pelterium, qui Petrum Pithœum proavum agnoscit, postquam ab ipso impetraverant Jo. Doujatius, Franc. Maresius ac Antonius Brosius, publicæ luci & utilitati exponendas existimarent, quibus exemplaria ista gaudebant, dotes. Quas accurate exposuit, & quæ monitu ductuque ipsius editioni huic accesserint, indicavit Jo. Doujatius Lib. V. Prænotionum Juris Canonici cap. XXIII, p. 724. seq. Pulcherrima hæc & numeris omnibus absoluta editio, quæ Parisiis A. 1687 prodit, memorata a nobis in *Supplementorum Sect. I. p. 23. seqq.* in Germania cum non prostaret, nec e Gallia accersere eam liceret; Bibliopola hujus urbis soletissimus consulendum iis ratus, qui desiderio ejus tenerentur, non minori venustate quam qua Parisinum exemplar gaudet, eam hic recudi fecit, ut in Germania non minus quam Gallia cupidus Canonici Juris satisfaceret. Quia autem aliz editiones *septimum* Decretalium epistolarum a Petro Matthæo congestum & anno 1590 evulgatum, nec non Jo. Pauli Lancelotti *Institutiones juris canonici*, anno 1563 quæ prodierunt, annexas Corpori habebant; nec has ejus particulas, etsi auctoritate pontificia non suffultas, negligendas duxit, sed operi subjecit; ut non modo editio hæc venustate cum Gallica ætate, sed integritate vincere eam dici possit.

RELATION DE L'EMPIRE DE MAROC.

h. e.

Relatio de Imperio Maroccano, Autore Dno. de S.
Olon, Regis Gallici ad aulam Maroccanam
Legato.

Parisii apud viduam Mabre Cramoisy, 1695. in 12. Constat. plag.
11. & figur. æneis 8.

K 2

Lectu

Lectu tam jucundus hic libellus est, ut itinerariorum scriptoribus non minus, quam eorundem lectoribus commendari mereatur. Ita enim styli concinnitate & rerum varietate oblectat legentem, ut instar esse possit iis, qui peregrinationum suarum memorabilia prolixo plerumque & fastidioso scribendi genere cum aliis communicant. Cæterum ipsa contenta ad duo capita reduci possunt, quorum prius præsentem Imperii Maroccani statum; posterius Gallicæ Legationis eventum exponit. Sub initium in compendio exhibet recentissimam Barbari hujus Imperii Historiam; quæ cum exacte conveniat cum iis, quæ Muetius anno 1683 tradidit, quæque copiose fatis in ipsis his Actis anno 1684, p. 155 a nobis excerpta sunt, eo remittere curiosos lectores libitum est.

- In sequentibus quatuor illa regna, ex quibus vastum hoc Imperium constat, ita describit, ut recentioris Geographiæ cultoribus omnino satisfaciat: quorum in gratiam sequentia, Autoris fide nixi, referre operæ pretium duximus.
- P. 12.** **MAROCCANUM** regnum subditorum, a decimo quinto ætatis anno tributa solventium, centum circiter millia; per vicos ambulatorios (non enim fixas ædes, sed vagabunda tentoria inhabitant) dispersa continet. *Maroc*, quæ urbium princeps est, ita a prisco splendore decrevit, indiesque decrescit magis, ut vix viginti quinque incolarum millia complectatur hodiernum. Aurea illa poma, quæ Almanzoris Hispaniæ domitoris uxor primario hujus urbis templo, ostendendæ opulentæ causa imposuisse, adhibitisque artibus magicis, certis Dæmonibus custodienda commississe narratur, a moderno Rege absque sacrilegii metu ac pœna destructa sunt. *Mazagan* ad oram maritimam, Baudrando oppidulum, Autori vero magna & splendida civitas dicta, Portugallii subest, qui copiosum ibi militem alere consueverunt.
- P. 21. 25.** **FESSANUM** regnum longe fertilius atque cultius, ter centena incolarum tributariorum millia laute fatis sustentat. *Fez* non tantum regni cognominis, sed totius Imperii civitas primaria habetur.
- P. 26.** *Miquenez* urbecula duodecim milliaribus a metropoli remota, moderno Regi olim nativitatis, hætenus vero Imperatoris sedis locum præbuit. *Salé* piratarum latibulum, mediocrem portum, ædes vero rui-

ruinosas habet. *Alaaffar* Sebastiani Portugalliae Regis clade notabilis fere in ruinis jacet. *Azille* portum habet, sed levis momenti, qui defectus totius imperii littoribus communis est. *Centa*, *Melilla*, & castrum invictum *Pennon de los Velez* Hispanorum dominio adhuc subijciuntur: *Larache* vero & *Mamorre* iisdem iterum extortae sunt a Barbaris, prima quidem A. 1681, altera A. 1689. *Tanger* Portugallis primum, deinde Anglis concessa, sponte derelicta destructis munitamentis, ad Mauros rediit. *Tetonan* Baudrando urbs munita, S. Olorio vero vicus audit.

p. 29.
p. 13.
p. 31.
p. 111.
p. 111.
p. 111.

SUSANUM regnum satis quidem exiguum, incolas tamen habet in rebellionem proclives, qua ingeniorum ferocitate effecerunt, ut laxioribus, quam reliqui habenis regantur. *Illec* & *Tarudant* principales & satis copiosae civitates sunt. Huc pertinet *S. Croix* celebre emporium ad littus maris Atlantici.

p. 31.
p. 32.
p. 32.
p. 33.

TAFFILETANUM regnum itidem angustis finibus continetur, nec nisi unicam eamque cognominem civitatem habet. Quia vero Taffiletani omnium Maurorum primi leges Alcorani recepisse creduntur, magni imprimis aestimantur a Rege, neque alium, quam Regis filium, qui hoc tempore *Moulla Bensar* est, gubernatorem patiuntur.

p. 33.
p. 35.
p. 33.

A descriptione Regionis Autor progreditur ad Religionem. Profitentur autem Mahometis errores, & in specie ad eam sectam accedunt, quam *Melich*, famosus Alcorani interpret condidit. Supremam rerum sacrarum curam gerit Muphty aliquis, qui tanta pollet autoritate, ut ne quidem a Rege, qui alia potest omnia, ab officio removeri possit. Deum credunt; sed trinum in personis esse negant. Christum magnum Prophetam fuisse asserunt, non tamen crucifixum, sed substituto alio in coelum elatum, rediturum aliquando in terram, & per spatium quadraginta annorum victurum. Paradisum post hanc vitam expectant, in quo rivus melle, lacte & aqua rosacea fluentes, odores suavissimos ex ipsis etiam excrementis exhalaturos, domos ex gemmis ac margaritis constructas, imprimis septuagenas virgines aeterno amore amplectendas singuli sibi promittunt. Praeter Alcoranum, libros Moysis, Psalmorum, & Evangeliorum ex mente Sergii intellectorem, pro divinis agnoscunt. Tempora religiosissima

p. 40.
p. 109.
p. 40.
p. 41.
p. 42.
p. 42.
p. 42.

sine cofunt, adeo ut nec marito, qui paulo ante rem cum uxore sua
 habuit, ingredi in ea concessum fit, nisi antea aut totum cor-
 pus abluerit, aut sequentia saltem verba pronuntiaverit:
 p. 49. *non est Deus nisi unus, & Mahometus est nuncius ejus.* Infantes
 omnes, cujuscunque etiam religionis parentes habeant, si ante
 quintum ætatis annum moriantur, salvos fieri putant: si vero quin-
 quennium illud excedant, non alia quam Mahometana fide
 salvari eos posse statuunt: exceptis tamen virginibus incorruptis,
 quibus, etiamsi Christianæ sint, locum in Paradiso concessum iri
 sperant, ut scilicet numerus septuagenarius supra commemoratus,
 p. 55. tanto facilius adimpleatur: uxoribus autem nullam plane Paradisi
 spem faciunt, utpote quas generationis tantum gratia creatas existi-
 mant. Christianos tanto odio prosequuntur, ut idem ipsis, quod
 p. 50. canibus, nomen imponant. Equos ex peregrinatione Meccana re-
 p. 58. 59. duces sanctos esse opinantur; e quibus unus a moderno Rege tantè
 habetur, ut quoties incedit, pedissequum habeat mancipium Chri-
 stianum, quod caudam, quam ipse Rex interdum osculatur, devo-
 te attollit, & stercorea equina summa cum cura colligit.

De moribus & consuetudinibus Maurorum nuptialibus, ex-
 equalibus, conjugalibus, civi libus, multa quidem passim immiscet
 Autor, etiam alicubi figuris æneis illustrat: quæ tamen cum aut no-
 ta satis sint aliunde, aut non adeo magni momenti esse videantur,
 pauca notasse sufficet. Testium loco neminem admittunt, quem
 p. 53. erecto corpore mingentem conspexerunt; jubentibus Maurorum
 legibus, ut hoc naturæ opus incurvato corpore, sceminarum more
 fiat. Pluviarum injurias ridiculo modo evitare solent: cum enim
 libero in campo tecta subire nequeunt, vestimenta omnia, etiam in-
 dusium, deponunt, iisq; ne madefiant, tam diu incumbunt, donec trans-
 p. 23. ierit tempestas. Regnum Fessanum camelos producit, quorum quis-
 que singulis diebus toties decem milliaria absolvit, quot dies post par-
 tum dormivit, ita ut si sexto demum die evigilaverit, sexaginta milli-
 ariæ indies emetiri valeat.

Notatu digniora sunt, quæ in sequentibus de hodierno Mar-
 p. 49. 60. rorum Imperatore traduntur. Nomen ipsi est *Moulla Ismael*, an-
 p. 65. numque ætatis agit quinquagesimum. Præter quatuor ejus uxores

(plu-

(plures enim ducere vetant leges) quadragintas fere alit concubinas, quibus quingentæ aliæ famulantur; ex quibus pater jam factus est centum & octodecim masculorum, & ducentarum femellarum. Cujus matrem Rex omnium amavit intensissime, quique spem p. 66.
 successionis præ reliquis habere videtur, vocatur *Mouley Zidan*, viginti duos annos natus, & e tribus uxoribus jam octo liberorum pater. Cæterum Rex animo tam est crudeli, ut intra viginti quos regnavit annos, propemodum viginti hominum millia proprio gladio interemisse censeatur: sane Autor noster, qui tamen ultra tres septimanas in aula ejus non est commoratus, septem & quadraginta Regis manu caesos numeravit. Prælagium talis lanienæ vestis crocea est, qua Rex haud facile induitur, nisi eum sanguinem effundere decrevit. Interim tantum abest ut hac tyrannide subditorum animos reddat alienos, ut potius de simili morte sibi gratulatur plerique, cum animas Regis manu expulsas, citra omnes ambas recta via in Paradisum tendere persuasi sint. Theaurum Regis, quinquaginta millionibus constantem, inutilem dicit Autor, imo plane invisibilem: non enim in cistis repositus, sed in terram defossus est, & ne quis subterraneum hoc gazophylacium prodat, eos e medio Rex tollit, quorum opera auri & argenti illa vis terræ demandata est: unde etiam mortuo Rege, is plerumque ex filiis rerum potitur, qui absconditas hæc divitias primus expiscari potest. De viribus bellis hujus Imperii ita judicat Autor, ut in casu necessitatis centum hominum millia in aciem educi posse credat: classem vero nihil quicquam valere iterum iterumque afferit.

Altera libelli pars Legationis Historiam breviter exponit. Indigno autem plane modo hac in aula habentur Europæorum Legati, quod sub hoc Rege expertus est Angliæ Legatus, quem non nisi nudis pedibus incedentem ad se admisit; cujus injuriæ vindicandæ causâ, ante hos duodecim annos, Legatus Maroccanus *Mohammed Adon Ben Aiar* iisdem & non aliis conditionibus in aulam Anglicanam receptus est. Sibi vero nihil tale evenisse jactitat S. O. Ionius, postquam demonstrata Regis Christianissimi præ reliquis Europæ Regibus prærogativa, edocuisse Barbarum, quantum scilicet distent æra lupinis. Prima vice ad audientiam admissus est die

II Jun.

p. 153. II. Jun. 1693 hora II. antem, ubi quæ in mandatis habuit, nitidissima
 p. 160. oratione p. 160. expressa exposuit. Aliam eamque valedictoriam
 p. 180. habuit die 19. Jun. quæ p. 180. exhibetur. Subjiciuntur Epistolæ ali-
 p. 189. & quot, binæ Regis Maroccani ad Regem Galliæ; alia ejusdem ad S.
 204. Olonium; alia S. Olonii ad Regem Maroccanum; alia Ministri Ma-
 p. 195. roccani ad S. Olonium, & ultima ab eodem ad Pontchartrainium data.
 p. 199. Hujus Legationis causa, si quidem vera sunt, quæ Autor tradit, non
 p. 208. alia fuit, quam ut mancipia quædam Christiana in libertatem restitu-
 p. 213. erentur; quod cum renueret Barbarus, nec majoris momenti negotia
 commissa fuisse indignaretur, nullum Legationis suæ fructum fuisse
 sub finem libelli conqueritur.

*RELATION VERITABLE DE LA GUERISON MI-
 raculeuse de Marie Maillard.*

i, e.

**Relatio vera curationis miraculosæ Mariæ Maillard,
 quæ fuerat clauda fere a nativitate sua, factæ die
 26. Nov. A. 1693 styl. vet.**

Amstelod. apud Paulum Marelt, 1694. in 12. Plag. 3.

DUo hocce libello exacta videas; historiam mirabilem curatæ mi-
 raculose puellæ XIII annorum, claudæ a nativitate fere, & judici-
 um super hunc casum, quo asseritur, quod fuerit miraculose curata.
 Historia hæc est:

Maria Maillard, filia Johannis Maillard, politoris armorum,
 & Charlottæ Dognon, nata Conaci in Engolismensi ditione A. 1680,
 15 Septembr. vix annum habens, observata a parentibus claudicare,
 cum cavitate circa coxendicem sinistram, ubi os femoris coxæ
 inarticulatur. Frustra consulto chirurgo, & morbo incurabili ha-
 bito, non cogitatum amplius de quærendo remedio; unde crescen-
 te ætate, increvit quoque malum, adeo, ut ingens tumor oriretur
 supra cavitatem ischii. Inter hæc crus decurrari ultra quatuor unci-
 as, inflari genu, intorqueri pes, ut tali malleolus interior fere plan-
 tæ pedis locum obtineret. Urgente persecutione Protestantium,
 parentes fugam capeffentes cum hac sua filia primum Laufannam,
 hinc

hinc in Germaniam, tandem in Angliam venire, ante quatuor circiter & dimidium annos. His itineribus deterioratus morbus, ut indies magis claudicaret, & inter eundem corpus ab uno latere in alterum vacillaret; quodque pessimum erat, vehementissimos sentiebat dolores, ob gressum tam deformem in ludibrium cedens publicum puerorum.

Ante duos annos chirurgus miserorum exulum *Debat* vocatus, ut malum inviseret, iudicavit incurabile, matri solum suadens inunctionem quorundam oleorum, ad demulcendos dolores, citra tamen effectum ullum, ut desperarent parentes de humana ope. Et hic status fuit fere ad diem 26 Nov. A. 1693. Hoc ipso die a meridie templum Gallicanæ Ecclesiæ petit, unde redux solitos experitur malitiosæ juventutis sarcasmos, persecutiones, cœni que injectus, donec ad heram suam *De Lanlan*, apud quam interpretem agebat, rediret in flatus effusa, ab eadem vero solatio erecta.

Post horam septimam vespertinam arripit Nov. Testamentum, in quo legens *Marci* caput secundum, mirata incredulitatem Judæorum, *si idem hodie contingeret*, inquit ad heram (loquens de sanato paralytico) *ego illuc advolavero, idemque credidero*. Vix effata hæc, facibus dolorum accensis, cogitur crus extendere, & cum censuram incurreret heræ, esse id contra bonos mores, retractura pedem sentit crepitare os, crus sponte extendi, situm pedis & genu reddi naturalem, cessare dolorem, unaque audire sibi videtur vocem: *sanata es*. Hinc progredi facile novit, pede sinistro non minus quam dextro rite conformato, ut ut aliqua adhuc cum debilitate.

Judicium tum Auctoris in ipsa relatione, tum in epistola annexa *D. Wetwood*, illuc tendit, non curatam nisi per miraculum, & immediate per virtutem divinam, quia clauda prius, mille testibus, curata simul & semel, dictum factum, citra ullam deligationem, citra quietem ac decubitum, (alias in curatione ordinaria, & ipsa tamen difficillima, ad duas tresve hebdomadas necessaria) sublato malo inveterato, incurabili & desperato, quod XII integros annos duraverat, sine ullo humano presidio. Distinguntur etiam objectiones; quibus addi potest, an non obortus dolor urgens extensionem, necessariam ad restitutionem

tionem articuli in suum acetabulum, facilitaverit reditum in suum locum: sed num illa quicquam in contrarium probet, ob moram tam longam, ob diducta ligamenta, atque alia, Lectorum esto iudicium. Annectuntur sub finem testimonia jurata, singula hæc plenius & uberiorius conceptis verbis confirmantia.

INSTITUTIONUM THEOLOGICARUM LIBRI DUO.

Priore Credenda seu actiones fidei, posteriore Agenda seu moralia, una cum usu pratico atque experimentalis, e S. Scriptura demonstrantur, notisque illustrantur a JOACH. BREITHAUPT, S. Th. D. P. P. Semin. Theolog. Direct. Consil. Confiss. Ducat. Magdeb.

Magdeb.

Halæ sumtibus Joh. Frid. Zeitleri, 1695 in 8. Constat duobus propemodum Alphab.

CUM Autor libri venerandus ex Erfurtenſi Academia, ubi S. Theologię Professore & Ministerii Ecclesiastici A. Confessione ad dicti Seniore & Inspectoris fidelissimum egerat, ante hos tres annos in novam Academiam Fridericianam seu Halensem evocatus esset; præter cætera id sibi negotii datum intellexit, ut juvenus studiosa ad omne officii ecclesiastici genus instrueretur. Quapropter doctrinam Christianam ex verbo Dei in Analogicam Epitomen redigere instituit: ut qui ad ministerium ecclesiasticum aliquando suscipiendum, in Academia præparandi essent juvenes, haberent quandam *ὑποτύπωσιν τῶν ὑγιαίνοντων λόγων*, adeoque mature recte de rebus divinis sentire & loqui adfuescerent. Duces, quos hac in parte secutus est exercitatisimos, nominat *Lutherum, Melancthonem & Martinum Chemnitium*, adhibitis subinde librorum Ecclesię Lutheranę symbolicorum testimoniis, quibus assertiones suas vel illustrat, vel confirmat. Sed cum Theologia Christiana sit practica, vel ut B. Chemnitius loquitur, magis in effectu, quam in *cognitione* consistat, operis *Johannis Arndsi de vero Christianismo* usum in praxi Christiana simul ostendit. In primo ergo Institutionum laudatarum libro *credenda*, seu articulos fidei plana & perspicua methodo proponit & adstruit: in *secundo agenda*, hoc est, Theologiam moralem, seu officia & virtutes Christianas tractat

Stat. His subjungit velut appendicis loco *tertium* librum completentem Theologiam hermeneutico-homileticam, seu præcepta interpretandi, ex D. *Augustini de Doctrina Christiana libris IV* conquifita, quos illustrat atque ad ufum ecclefiasticum accommodat; ut nihil adeo defit studio Theologiæ, quo fe Ecclefiæ ministerio præparare queat.

BARTHOLOMÆI LEONHARDI SVENDENDÖRFFERI,
Antecessoris Lipsienfis, Tractatio Theoretico-Præctica
de ACTIONIBUS SUCCESSORIIS.

Lipsiæ apud viduam Georgii Henrici Frommanni, 1695, in 4to.
 Constat 2. Alphab. & 8. plag.

IN concinnando absoluto actionum forensium Systemate, cujus duæ priores partes in Actis 1685 pag. 129 & 1688 pag. 83 recentis præstant, strenue pergit Autor Magnus, ac tertiam partem publici juris facit, Substituit ille hætenus circa actiones Confessorias & Negatorias, quæ ex servitutibus aliisque juribus, secundum fori moderni usum ad hanc sectam pertinentibus promanant; iusto nunc ordine sequuntur *Actiones Successorie* æmula cum prioribus methodo, ejusdemque ubertate ac perspicuitate tali successu elaboratæ, ut casus successionis jus sive directe sive indirecte respiciens dari vix ullus queat, cujus scaturigines ac fontes hoc in tractatu, doctrinæ causâ in duas partes dispersito, non limpidissime aperiantur.

PRIOR PARS generalia primum & ambitum hujus argumenti amplissimum per definitiones, divisiones & universam causarum seriem scite delineat. Accingit se deinde Consultissimus Autor ad ea, quæ compendiarie & in nuce quasi exhibuerat, separatim demonstranda; membraque singula speciali interpretatione tam theoreticâ quam practicâ per libellorum sententiarumque formulas accuratissimas exornat. Et in solidum quidem priori huic parti dehinc cedunt *Actiones successoriæ REALES*, quarum explanatio tribus membris distinguitur. Primum ex his Actionis Successoriæ Realis momenta generalia methodo consueta exponit; duo reliqua membra ad primariam actionum istarum divisionem semet referunt, prout vel Possessoris sunt, vel Petitoris. Hac igitur ratione secundum membrum

brum seorsim recenset Actiones Successorias Reales Possessorias, ubi præmissa expositione theoretica generali, quinque articuli subsequuntur totidem species Actionum Possessoriarum distincte exhibentes, quales sunt Actio ex L. f. C. de Edicto D. Hadr. toll. Actio Quorum Bonorum, Actio quod Legatorum, Actio Salviana & Actio ne vis fiat ei, qui in possessionem miss. (in quantum videlicet hæ duæ posteriores actiones juri hæreditario subserviunt.) Tertium membrum, quod Actiones Successoriæ Reales Petitoriæ constituunt, prioribus multo robustius deprehendimus. Circa illud etenim, præter interpretationem theoreticam generalem, septem sectiones conspicuæ sunt. Singulæ harum sectionum singulare Actionis Petitoriæ genus exhibent, quod ubi rursus per certa capita secundum theoretica visiones plene excussum est, subjiciuntur protinus exempla seu actiones speciales in distinctis articulis more solito declaratæ.

Sub hoc ordine in Sectione I. sistitur Hæreditatis Petitio, integra decade actionum specialium stipata; pertinent quippe ad eandem Hæreditatis petitionem testamentaria directæ, Fideicommissaria hæreditatis petitio, Hæreditatis legitimæ petitio, Querela inofficiosi testamenti, Querela nullitatis, Querela falsi testamenti, Querela rupti testamenti, Querela testamenti deserti, coacti, revocati. Sectio II. exhibet Possessoriam Hæreditatis Petitionem ex jure prætorio permanantem, circa quam illæ tantummodo adnotantur actiones, quæ post insignem juris hujus successorii mutationem in foro nostro adhuc usum sibi vindicant. Seliguntur hanc ob causam quatuor actiones seu petitiones, quæ ad Bonorum Possessiones contra tabulas, secundum tabulas, ex Edicto unde liberi & ex Edicto unde vir & uxor, semet referunt. Sectio III. explanat octo actiones, quæ sub Hæreditatis Petitionis utilis genere collocantur, & ex causa hæreditario titulo admodum conformi, jure Communi æque ac Particulari seu Saxonico obstetricante, natales suos deducunt. His Petitionibus Hæreditatem eintam, Hæreditatem ab extraneo de facto venditam, Heergevvetam, Geradam persequi solemus. Cum his ipsis actionibus intuitu originis ac indolis affinitatem quandam contrahere videntur, quæ in subsequenti Sectione IV. sub genere

MENSIS FEBRUAR. A. MDCXCV.

genere Hereditatis Petitionis Irregularis itidem sub numero octonario proponuntur actiones, ut sunt Petitio hereditatis maritalis, hereditatis uxoriæ (ex jure Saxonico promanans) Petitio hereditatis Illustrium (ex pacto Confraternitatis) Petitio hereditatis Ganerbiæ, Petitio hereditatis militaris (ex l. 19. C. de Pactis) Petitio hereditatis conjugalis (ex pactis dotalibus) Petitio hereditatis ex unione prolium, Petitio fiscalis hereditatis.

Et sic tantisper transmissæ sunt illæ Actiones Successoriæ Reales Petitoria, quæ juri universali hereditario aut conformi quadantenus juri ceu fundamento innituntur, quæque adeo intuitu objecti, aut juris aut ad minimum rerum universalitatem concernunt. Quæ supersunt Sectiones disparis generis actiones sub se continent. Quamvis enim & istæ occasione successionis semet exserant; loco tamen objecti res singulares afficiunt, & pro fundamento non jus quoddam universale agnoscunt, sed jus singulare, ut dominium, servitutem aut pignus; quamobrem sub Actione Successoria Reali Petitoria Speciali ceu genere stare tenentur. Postquam ergo in Sectione V. momenta communia, quæ circa hocce Actionis genus observare ordo & methodus jubet, curate explanata sunt; subjiciuntur illico actiones ex Domini jure successionis negotium instruentes, ut sunt Vindicatio Falcidiæ, Vindicatio Trebellianicæ, Vindicatio Legati, Fideicommissi, Donatio mortis causa, Actio Successoria Publiciana. Sectio VI. duabus actionibus contenta est ex Servitutis jure oriundis, Actione videlicet Confessoria Successoria (quando in testamento servitus est constituta) & Actione Negatoria Successoria (si tali modo remissa est servitus antehac valide constituta.) Pignoratitiæ Actiones, in quantum hæredibus aliisque successoribus opitulantur, postremam Sectionem VII occupant, post theoreticam interpretationem in sex articulis sub his nominibus propositæ, Actio hypothecaria testamentaria (si quando expressa hypotheca in testamento constituta est) Actio hypothecaria pro Legitima (si certum legitime quantum liberi ex conventionem speciali obtinuerunt) Actio hypothecaria pro Trebellianica, pro Legato, pro Fideicommissio, pro Donatione mortis causa. Et hæc de priorè parte hujus tractatus.

POSTERIOR PARS in tria iterum membra divisa **Actio-**
nes Successorias PERSONALES exhibet, eodem quo **REALES** ordine ac
 methodo elaboratas. Primum etenim membrum, perinde ut in ante-
 riore parte, momenta communia actionis hujus personalis explanat.
 Duo reliqua membra species divisionis illius facile primariæ, secun-
 dum quam actiones vel Possessorix vel Petitorix esse perhibentur,
 identidem inter se partiuntur; ut adeo Membro Secundo Actiones
 Successorix Personales Possessorix; Petitorix vero Membro Tertio
 cedant. Quo tenuior autem Actionum possessoriarum numerus com-
 paret; siquidem tres tantummodo actiones hujus generis edere li-
 cet, ut Actionem de tabulis exhibendis, Conditionem possessio-
 nis rei successoriæ indebite solutæ, Postulationem immisionis in
 possessionem legatorum servandorum causa; eo locupletiores cen-
 sum Actiones Petitorix peragunt, dum per quatuordecim titulos late
 sese extendunt. Quas actiones ex tot titulis viritim evocare cum
 prolixum nimis foret, hinc easdem catervatim perlustrare juvabit.
 In fronte collocatæ conspiciuntur Actiones Præparatorix & quæ sin-
 gularis indolis ac roboris esse videntur, ut Actio successoria exhibi-
 toria, Postulatio aditionis hæreditatis fideicommissariæ, **Quere-**
la inofficiosa divisionis, **Querela inofficiosa donationis**, dota-
 tionis, dotis, donationis propter nuptias, Actio Expletoria, cu-
 jus postremæ actionis natales & qualitates singulari cum cura excu-
 tiuntur. Medio in agmine incedunt Actio Legati & dandi & faci-
 endi, Actio fideicommissi epistolaris, Actio fideicommissi conven-
 tionalis, Actio Falcidiæ, Trebellianicæ &c. Has sequuntur Actio-
 nes Familiæ erciscundæ & Communi dividundo tam directæ, quam
 utiles, quibus dehinc se proxime jungunt Petitiones Cautionum ex
 variis causarum figuris resultantes, v. gr. Petitio cautionis fideicom-
 missariæ, Petitio cautionis ob substitutionem præstandæ, Pe-
 ditio cautionis usufructuariæ, Petitio cautionis ob Falcidiam, & quæ
 adhuc sunt aliæ. In titulis postremis locum sortiuntur Actiones pœna-
 les jus successionis respicientes, ut sunt Actio injuriarum æstimatoria
 (ob injuriam defuncto illatam) Actio legati ad pias causas mixta,
 Actio expilatæ hæreditatis, Actio sepulchri violati. His succedunt
 Actiones successoriæ apparentes, quæ successoribus non directo ex
 jure

jure successionis, sed ex alia causa competunt. Ex istarum numero bis septenario nominasse sufficiet Actionem stipulationis fideicommissariae, Actionem stipulationis Mutianae, Condiotionem ex L. ad inaequalem divisionem reformandam, Condiotionem ex L. ad Colationem, Condiotionem non retentae Falcidiae, aut Trebellianicae non retentae. Ultimo prorsus loco seu titulo commemorantur Actiones ad interesse ob interversam successionem competentes, & ad triplicem casum specialius directae. Talis etenim laesio infligitur, si quis vel alterum testari prohibuerit, vel factum testamentum mutare impediverit, aut alio modo structurae testamenti dolose obstitit.

Et haec adeo fuerunt, quae de Actionibus Successoriis tantum REALIBUS, quam PERSONALIBUS, ex utraque parte accuratissimi hujus tractatus in medium proferre visum nobis fuit. Id tamen adhuc advertere par est, locupletissimum istum actionum successoriarum censum multo amoeniorem reddere Quaestiones controversas locis competentibus motas ac perspicue & nervose decisas. Numerus earundem ex utraque parte contractus ad octo supra centum excrevit; ex qua uberrima messe dedem tanti per controversias ceu decimas vindicare nobis integrum erit. Utque constet infimus, quam sententiam Celeberrimus Autor voto suo condecoraverit, circa singulas quaestiones eandem simplicis verbi nota adjiciemus. Sic quaeritur, an relicto Petitorio possit institui Possessorium, & vice versa? Aff. p. 14. An in haerodem transmittatur actio propter turbatam possessionem? Aff. p. 32. An legatario competat actio ex L. fin. C. de Edict. D. Hadr. Toll.? Neg. p. 39. An emptori haereditatis competat jus accrescendi? Neg. p. 138. An fisco ratione geradae obstat praescriptio annalis? Aff. p. 155. An geradae relictio in ultima voluntate facta valeat respectu fisci? Aff. p. 195. An vi unionis prolium haereditatis liberorum pertineat ad parentes unientes? Neg. p. 176. An pro parentum legitima detur hypotheca tacita? Neg. p. 214. An actio personalis recte dicatur petitoria? Aff. p. 246. An Actio expletoria sit species quaerelae inofficiosi? Neg. p. 273.

Exer-

*EXERCITATIONES DE LINGUA PRIMÆVA
ejus, appendicibus, Auctore STEPHANO MORINO S. Theol. D.
Ling. Orient. Professore & Ecclesie Gallo-Belgicae Pasto-
re Amstel.*

Ultrajecti apud Guilielmum Brodelet, 1694, in 4. Constat 2. Alph.
& 13 plagulis.

Cum sacer codex Hebræus scripta quævis alia tanto post se relin-
quat spatio, quanto solent divina humana; majorem quoque
iis semper philologorum curam ac studium merito est expertus, qui,
si sub antiquitatum involucris quicquam ad intimiorem ejus crifin
faciens latuerit, id diu noctuque egerunt, ut suis erutum sedâ-
bus luci sifteretur publicæ. Quod tamen licet ab omnibus cona-
tu pari, dispari tamen factum est sine. Siquidem multis ideo ma-
xime hæc in re operosiores esse placuit, ut hodiernas, quibus Bi-
blija imprimuntur literas, non Hebraicas sed Chaldaicas esse de-
monstrent; contra alii diversum tenentes, nullam Hebraicarum
cum Chaldaicis literis accidisse permutationem, omnibus modis os-
tendunt. Puncta pariter & accentus quod attinet, de iis non minus
ὀρθοῖς τῶν ὀρθῶν καὶ κεκλιμένοις hætenus fuit dimicatum: his re-
centia ea esse novaque Masoretharum Tiberiensium inventa, acriter
defendentibus; iis pro punctorum autoritate tanquam pro aris &
focis mascule pugnantibus. In hac eadem arena lacertos movere
placuit Cl. Authori, cujus ut docte elaboratum scriptum nunc re-
censeamus, nos accingimus: hunc enim unicum sibi in eo scopum
præfixit, ut ostendat, quid de punctis juxta ac literis Hebræorum
statui optime posse autumet. Et quia generalia ad accuratiorem
specialium notitiam plurimum conducunt, ante omnia ea præmit-
tit, quæ ratione naturæ & bonæ methodi necessario præmitenda
ratus est, toto opere in tres partes divisio.

In parte prima linguas in genere tractans, enarratis quibus
dignum habuit loquelæ organum encomiis, disquirat an sermo bru-
tis sit attribuendus? Hanc quæstionem ut eo commodius solvat,
varia prius, quæ irrationalium evincere videntur potentiam sermocin-
nandi, enodanda sumit. Constat enim extitisse qui animalium ra-
tionis

tionis usu carentium colloquia intellexerint, Tiresiam & Apollonium Tyazæum, ac psittacos aliaque animantia homines loquendo imitari. Postea negative sententiam fert, non brutis, quia ratione sunt destituta, sed soli homini sermonem ceu proprium aliquod competere. Ast cum hic, eximium licet Dei donum, impar tamen rebus humanis ab oblivione vindicandis sit, cum ex ore emissus per auram volitet, ne vestigium quidem sui relinquens: proinde scribendi artificium, quo curiose inventa sua cum posteris communicare possent, homines excogitasse. Scripturæ porro diversas species omnes generali divisione, ut vel literis, vel figuris hieroglyphicis ad sacras res consignandas a variis populis adhibitis fiant, Author complectitur. Initio ab Ægyptiis facta totam percurrit antiquitatem, ostendens quibus potissimum gentibus usus scripturæ hieroglyphicæ familiaris fuerit: memorando Scythas veteres ac Indos, Mexicanos item, & in Europa Scotos. Sic & diversos nationum modos in adornandis literis non hieroglyphicis recenset, Sinensium scilicet & Tartarorum ab apice chartæ ad imum, (qui mos scribendi a Græcis *reponon* dictus apud incolas Tapobranæ insulæ quoque vigerit,) Mexiquensium adversa serie ab imis ad summa literas ducentium, Ebræorumque qui cum maxima Orientis parte a dextra ad sinistram scribunt, eo superaddito qui a cypselâ nomen accepit. Nec reticet, quem ob scribendi characteres alteri præferendum esse populum putet. Mexiquensium literas omnium dici, ineptissimas, meliores Sinensium, Japonensium & Tartarorum habet, quamvis in his quoque multa desiderari autumat. Inter Orientales in genere & Occidentales si de arte literas formandi disputetur, non dubitat Orientalibus palmam tradere; quippe quibus tota semper charta ad scribendum pateat, secus ac Occidentalibus, quorum manus inepte retrogradatur, calamus vero locum, ubi litera est collocanda, occultet. Præ hieroglyphicis demum cæteras literas eligit, iis clariores, faciliores & expeditiores. His ita ventilatis quæstio annectitur, an homini aliqua sit naturalis lingua? Quod negat, probatque omnes vel extraordinario Dei dono oriri, ut Hebræam, vel consuetudine & labore addisci: proinde non insita quadam ratione vocabula esse significantia, sed solius institutionis beneficio, adeoque

M

nec

nec infausta debere existimari nec fausta, cum nullam ad ullos reales effectus produçendos vim habeant. Inter tot tamen linguarum genera quoniam primum aliquod reliquorum principium est agnoscendum, meretur disquiri, an illud adhuc superstes manserit? Author monens, linguam vel in quotidiano usu superesse, vel in libris & monumentis, priori quidem modo linguam primam cessasse respondet, sed non posteriori. Cui sententiæ cum Hugo Grotius imprimis & P.D. Huetius adversentur, placita sua non minus docte probat, quam adversus contrarias objectiones defendit, ad ipsam Eberi linguam transitionem faciens. Eam statuit Hebraicam fuisse, non tantum ideo quod ab ipso Ebero denominationem acceperit, sed & quia in ejus familia semper floruit, ejusque & filiorum Hebraica sunt nomina. Ebræam a Chananæa diversam esse linguam asserit. Phœnicæ vero quod attinet, qui in subsidium vocantur, quando Cappellus, Bochartus &c. Ebraicam cum Chananæa eandem fuisse probare volunt, non tantum sex validis rationibus Chananæos a Phœnicibus diversum esse populum evincit, sed & contraria argumenta quævis refellit. Ultimo primam hanc partem enarratione insigniorum prærogativarum, quibus Hebræa præ aliis linguis superbit, concludit.

In parte secunda de Literis acturus, monet ordine retrogrado in primos quarumvis auctores inquirendum esse, experimento in Gothis Ulphilam, Germanis ac Gallis Latinos, Latinis Græcos, Græcisque ipsis Cadmum Phœnicem scripturæ suæ inventorem agnoscensibus, facto. Inficias quidem iri non potest, ab aliis alias de literatura Græca foveri sententias. Tacitus enim refert, quosdam Cecropi Atheniensi, nonnullos Lino Thebano, aut Palamedi Argivo priores sedecim tribuere, Simonidique reliquas. Sed luculenter fati Morinus monstrat, Palamedem æque ac Linum Thebanum Græcis literis ætate recentiore esse; Cecropem vero Atheniensem, utut Cadmo coævum, rem tamen tanti momenti excogitasse non debere prædicari, cum Ægyptus ipsa, e qua Cecrops fuerit oriundus, artium & literarum primatum lubenter Phœnicæ cedat. Hinc difficultatibus, quæ de superadditis Cadmeo alphabeto literis moventur, superatis, Phœnicum discutit literaturam, ostendens eos a Chananæis (quibus Hebræa ceu
materna

materna lingua non competit) diversum esse populum. Samaritanos vero, origine Cuthæos, Ebræorum genuinos characteres usurpasse & cum cura conservasse, cum moribus victorum non convenire putat; quippe qui victis potius dant leges & vivendi rationes præscribunt, quam ut superatorum sese genio accommodent; ingenue tamen confitetur, nihil certi de vera literarum Phœniciarum figura statui posse. Ita in Samaritanas literas inquirendi occasionem nactus Author, Cuthæorum, Israelitarum in regione Samariæ successorum historiam succincte contexit, affirmans eos mores, ritus, ac suos scribendi characteres retinuisse, nec ut illos mutarent, ulla ratione adduci potuisse. Insuper literas Cuthæorum a præscis Chaldaicis formatas sentit, & quis olim Chaldaicarum conspectus fuerit, a Samaritanis disci debere; idque confirmari, si diversa Chaldæorum dicta alphabeta conferantur, præsertim Estrangeluna propius reliquis ad typos Samaritanorum accedens. Ad Hieronymi Eusebiique auctoritatem, quæ pluris in hac controversia æstimari solet, respondet, neutrum linguam Samaritanam calluisse, fraudes simul detegens Judæi istius, a quo quartus Esdræ liber compilatus est, quæ res multis errandi occasionem præbuerit. Hanc de literis Samaritanis, eas non genuinas Hebraicas esse, prolatam sententiam porro ipsomet Pentateucho Samaritano stabilit, qui a textu Hebræo descriptus ab eo tamen in multis differt, ita ratiocinatus: *Si maxima pars illarum diversitatum orta perhibeatur a Samaritanarum literarum similitudine, constabit a Samaritano exemplari literisque Samaritanis exarato ab initio, prodiisse hodiernos Samaritanorum Pentateuchos; sed si contra a similitudine hodiernarum literarum orta sit, adhuc clarius constare debet, ab exemplari literis illis exarato ortum duxisse Pentateuchos Samaritanos.* Ante vero quam hoc applicet argumentum, dignitatem Hebræi codicis firmat, imprimis inde, quod is integritatem suam incolumem per tot seculorum decursus servaverit, secus ac Samaritanus; ne dicam Judæos in codicibus suis exarandis incomparabilem diligentiam adhibuisse, quod de Samaritanis non constat. Tunc satis perspicue monstrat, in alphabeto Samaritano quamvis simillima sint כ & ך, ם & ם &c. nullas tamen ideo inter describendum varias lectiones subortas esse;

aliud vero apparebit, si Hebræus curatius pensitetur codex, cujus si-
 bi similes literæ ferme innumeram variarum lectionum copiam sint
 enixæ, signo infallibili, non Samaritanum exemplar Hebræum,
 sed hoc illud antecessisse. Quibus in sequentibus, ubi versionis Græ-
 cæ, vulgatæ, Latinae, & Chaldaicarum paraphrasium discrepantiæ an-
 notantur, deductis, Achilleum tandem adversus literas Hebraicas
 visum argumentum, quod a nummis pro Samaritanæ literaturæ an-
 tiquitate peti solet, in aciem producit & refutat. Monet enim, maxi-
 me peccari, si quis eo seductus recentiores esse credat Hebræorum
 literas; cum multi ex his nummis ita sint comparati, ut nihil ad præsen-
 tem statum faciens inde colligi possit, idque ideo, quod nullam tempo-
 ris aut loci circumstantiam annotatam habeant. Liberalius vero
 agens ut concedat, memorata numismata initio captivitatis Baby-
 lonicæ formata fuisse, sine detrimento tamen literarum Hebraicarum
 id fore, cum Cuthæos habeant authores, qui non ejectionum Israëlita-
 rum lingua, sed sua nummos cudi fecerint. Ad præcipuum, quod
 jam dictis maxime obstare videtur, inscriptionem habet, *Siclus*
Israëlis, non Cuthæorum, respondet a victoribus in debellatas regi-
 ones missas colonias non semper ita prævaluisse, ut nomen victæ
 gentis continuo abolerent; quin potius gavisos fuisse plerumque
 in bello superiores, celeberrima olim nomina in victoriæ impetratæ
 monumentum conservare, quod plurima a Romanis occupata lo-
 ca probent, quæ nihilominus sua nomina retinuerint. Ulterius cum
 obijcitur, Hierosolymam sanctam huic monetæ insculpi tamen non
 potuisse, si alia quam Hebræa fuisset, reponit dispersas hinc inde
 Israëlitarum reliquias, quarum erat siclos in animarum redemptionem
 solvere & varia oblationum genera Hierosolymam deferre, hos habu-
 isse siclos, Judaicis quidem figura pariter ac pretio similes, litera-
 rum vero genere dissimiles. Ad mannæ urnam & Aronis Argam pri-
 stina tempora referentes regerit, a posteris primum in præteritorum
 memoriam insculpi potuisse; insuper nec opus esse, ut ante captivi-
 tatem Babylonicam hæc moneta formata dicatur. Siclos, post-
 quam de modo pristino monetæ cudendi differuit, non habet du-
 plicis generis, sancti & profani, sed unius: verbaque Exod. 30. v. 13
 שִׁקְלֵי הַשֶּׁקֶל בַּשֶּׁקֶל הַקָּדֹשׁ de pretio, quod ju-
 stum

stum esse debuerit, explicat: ut adeo totum pro duplici caractere Hebræo, sancto & civili, fundamentum corruat. Tandem varias nummorum inscriptiones ex Vilalpando, Wafero & aliis adductas evoluit, monstrans ad rejiciendam adversariorum sententiam vel hoc sufficere, quod horum numismatum literæ prima quidem fronte aliquam Samaritanarum præ se ferre videantur similitudinem, ita tamen a se invicem & iis differant, ut plura fingere alphabeta, Vaticanum, R. Azariæ, numismaticum &c. interpretes coacti fuerint: cui maxime accedit, quod innumeri Hebraicis literis cuncti nummi existent, qui Samaritanis opponi possunt. Ita Samaritanis de throno deturbatis literis, jus principatus Hebraicis competit, cæteras omnium gentium literas innata etiam dignitate & præstantia vincentibus. Probat id Autor celeberrimus, quia nomina literarum Ebræarum quoque Ebræa sunt: quia earum forma simplicissima est & quadrata. Idem ex ipso literarum Ebræarum ordine, & ex sublimibus mysteriis, quæ in iis constituunt Cabalisticæ, ostendit. Provocat denique ad inscriptiones quasdam antiquissimas Hebraicas, ipsiusque Salvatoris effatum, cælum potius & terram quam unum legis jota periturum.

Quantam vero Author noster pro defendendis literis Hebraicis hætenus navavit operam, tantam e contrario, si non majorem, in parte tertia, ut puncta non cœva literis, sed recens Judæorum inventum esse obtineat, impendit. Initio statim alphabetum Hebraicum, non secus ac aliarum linguarum insertas consonantibus habuisse vocales asserit, illudque ipsum ad dignitatem ejus plurimum fecisse censet, cum alias cæteris multo fuisset imperfectius. Postea ad idem probandum experientiam in subsidium vocat, literas Hebraicas, easque solas sine punctorum subsidio ad exprimenda cujusvis lingue vocabula sufficere. Quibus præter argumenta e Josepho, Tremellio, Elia Levita &c. petita, ex antiquitate jungit, Samaritanos Pentateuchum suum omnibus punctis destitutum servare & promptissime legere. Originemque textum Hebraicum primo Ebraicis, deinde Græcis literis, insertis ubique vocalibus scripsisse, in certissimum argumentum, codicem Hebræum adjunctas quidem suas vocales, sed non subsignata puncta habuisse. Facile verò prævidit, desiderari ad-

huc, ut determinetur, quas putet in alphabeto Hebraico literas olim vocales fuisse. Quamobrem e tota serie **N**, **ן**, **י**, **מ**, **ו**, **ל**, **ש**, eligit. Primum locum occupat **N**, quia omnium primo ab infante, simul ac in hunc modum ingreditur, editur. **ן** dicit referre Græcorum **E**, nec figura ab eo multum differre, si a dextra parte in sinistram mutatis mutandis scribatur; **י** vero Græcum *ἰψιλόν* ad calcem alphabeti, ne receptus ordo turbaretur, rejectum. **ש** esse *ἦτα*, & **ו** Græcum *ῶτα*; **ל** *אין תֹּו* o respondere. Ad dubium, figuram *תֹּו* *אין* superne apertam esse & in caudam abire, *תֹּו* o vero rotundam; præterea non dici oīn sed *אין*, propius ad sonum *תֹּו* a, quam *תֹּו* o: respondet rectius pronunciari oīn quam *אין*, sonq ex o & a misto; figuram vero quod concernit, commodius ab **א** vel **א** deduci eam, quam ex o.

Assignat porro jam memoratis vocalibus, quem statuit ipsis competere, genuinum sonum. **א** vult efferri per a, v. gr. **אב** *Ab* pater; **א** idem nomen & eundem sonum cum **E** tribuit, modo aspiratio, quæ ex abusu orta sit, rejiciatur. **א** cum **ו** coincidere ait, **א** cum **ה** esseque s longum, **א** cum jota, **א** cum o, ut supra visum. In sequentibus operosus est, ut, quomodo vocales Ebrææ hactenus asserunt inter se unitæ diversa vocabula componant, & inde, quod literæ ad exprimendas omnes aliarum linguarum voces secundum hodiernum Judæorum usum idoneæ sint, confirmetur jam recensitas veras vocales esse, monstret. Verum cum toti asserto maxime obstet, puncta cum literis vocalibus, quibus subscripta sunt, sæpe nullam habere convenientiam, (v. g. in vocula **אב** *vapor* **א** signatur **א**, quod cum sono Aleph tributo non congruit) omnem cessare difficultatem sperat, si dicat, *puncta quidem non semper antiquis & genuinis vocalibus perfecte respondere, attamen non propterea legitimo suo officio abdicandas esse illas vocales, quoniam puncta non semper sunt regularia, & lectionem intolerabilem nonnunquam reddunt.* Unde punctationem ex Pentateucho Samaritano, versione Græca, Latina, & paraphrasibus Chaldaicis, inconstantiæ arguit. Movet postea quæstionem illam, an Judæi quidem habuerint puncta, quæ tamen S. Hieronymo manifestare noluerint? statuens negari non posse, Judæos suarum rerum dominos aditum ad mysteria

sterla aliis gentibus non permisisse; hanc vero cessasse invidiam, iis in Christianorum potestatem redactis: ut adeo non poterint non puncta Hieronymo nota esse, si tunc temporis extitissent.

Solicitus deinde, ut objectiones suæ opinioni contrarias removeat, ostendit, puncta quamvis recentia, nihilominus insignem, eumque quadruplicem præcipue habere usum. Nec obesse suis placitis vult, quod vocales in consonantes, a quibus sunt diversissimæ, mutari non possint; constet autem, vocales Ebræorum hæctenus stabilitas passim in consonantes transire, & consonantium instar vocales admittere; & punctorum, duntaxat beneficio sonare: nam inauditum non esse, unius Linguae vocabula in aliam transeundo novas accipere consonantes aut proprias omittere. Puncta igitur cum recentia esse oporteat, quando coeperint, quærere liceat? Hæc res utut dicta difficilis sit & impossibilis ferme. ita tamen expeditur, ut nec Mosis, nec Esdræ, nec Christi Salvatoris ætate puncta adfuisse sentiat, quin nec quartum post Christum natum seculum attigisse, sed circa sextum post approbata solennibus Judæorum suffragiis Mischnæ & Talmudis opera, ab Arabibus demum orta esse, affirmet. Quod varie probat, præsertim silentio Talmudis, & quod recentiores Judæi puncta inter traditiones orales habeant; quem quoque in finem locus aliquis, qui in עֲרֻגַּת הַכֶּשֶׂת seu *Area aromatica* R. Mose Aben Ezræ exstet, allegatur. Satis vero constitit Cl. Auctori, si hæc de punctorum recentia ætate sententia persistat, tantum non de tota Scriptura Vet. Test. actum fore; ideo hæctenus dicta ita emolliat, ut licet puncta humanum inventum dicantur, aliquo tamen modo authentica ea pronunciet; idque eam ob causam, quod antiquum legendi morem fideliter exprimant, & monstrent qua ratione Prophetæ sancti voces pronunciaverint. Ita vero hoc suum attemperat iudicium, ut velit homines fuisse punctorum inventores, adeoque ab omni errore immunia ea non prædicanda esse, eodem illo argumento per totum caput ultimum prolixius deducto,

FASCI.

96 ACT. ERUD. MENS. FEBR. A. MDC XCV.
*FASCICULUS IV. OPUSCULORUM, QUÆ AD
Historiam & Philologiam Sacram spectant.*

Roterodami, apud Petrum van der Slaart, 1694. 8. Alph. 1. pl. 13.

Opuscula, quæ primo Fasciculo continentur, in Actis Eruditorum A. 1691, p. 335. quæ secundo & tertio, A. 1693. p. 544. indicavimus. Nunc cum institutum suum, de quo jam tum a nobis dictum est, profecturus Bibliopola Roterodamensis, quartum non ita pridem Fasciculum publici juris fecerit, nec eorum, quæ is complectitur, ignarum Lectorem benevolum esse volumus. Sunt vero opuscula sequentia, olim jam diversis locis ac temporibus edita, nunc junctim recusa: Jacobi Windeti liber de vita functorum statu, ex Hebræorum & Græcorum comparatis sententiis concinnatus: Joh. Vorstii Dissertationes de Sceptro ac Magistratu non recessuro a Juda, antequam venisset Messias; de quatuor vulgo sic dictis Monarchiis, & de Paradiso: Ejusdem de Synedriis Hebræorum Dissertatio: Tredecim modorum, quibus explicari potest Sacra Scriptura, Explanatio latior & facilior, ex variis Rabbiorum libris: Antonii Thyfii Jcti Exercitationes Miscellanæ. Subjicitur, quod in prioribus quoque fasciculis factum fuerat, rerum & verborum index.

ERRATA.

In Actis A. 1693 p. 154. lin. 5. & 23. pro *Bernhardi* lege *Bernhardini*. lin. 21. pro *Et iste O Flavius patruus fuit* &c. lege: *Et hujus O Flavii patruus fuit hic, quem nunc sibi sumus, Bernhardinus Ferrarius; Theologia &c. Doctor.* Mens Octob. A. 1694 p. 395. l. 24. 27. 28. pro *Bb* leg. *Bc*. l. 26. pro *EP* leg. *AP*. p. 397. pro *AM9* leg. *AM9*. p. 398. l. 12. pro *TZ* leg. *TQ*. pro *AZ* leg. *AQ*. Mens. Novembr. p. 436. l. 6. pro *miq* leg. *mbiq*. p. 437. l. penult. leg. *revocetur*. p. 438. l. 4. præponatur signum - *ibid*. l. penult. denominatores r, r, r^3, r^4 , afficiendi sunt numeris 1, 2, 3, 4. p. 439. l. 4. pro *ddn* leg. *addn*. pag 440. pro *9* leg. *est*. p. 439. l. antepen. in denominatoribus tertii & quarti termini deleantur 3 & 5. *ibid*. l. ult. in serie numeratoris pro a^3 & a^5 ponatur

aa & *a^4*.

* * *

N. III.
ACTA
ERUDITORUM

97

publicata Lipsia
Calendis Martii, Anno M DC XCV.

Georg Lohmeiers Historische und Genealogi-
sche Erläuterung der Europäischen Reiche und
Fürstenthümer ꝛc.

Georgii Lohmeieri Tabulæ Historico - Genealogicæ
Regnorum & Principatum Europæ, auctæ
per A. N. P. I.

Lunenburgi apud Jo. Georg. Lipperum, A. 1695 in fol.
Alph. 2, plag. 3.

Quæ ante hos quatuor, vel quod excedit, annos, primum aspe-
xere lucem, Tabulæ Lohmeierianæ, a nobis in *Actis A. 1690*, p.
152 indicatæ; longe nunc auctiores prodeunt, atque accuratiores.
Cum enim tot avidos facta esset emtores prima editio, ut brevi
tempore vix unicum bibliopolis superesset exemplar, intermittere
haud potuit Vir illustris *Jacobus Wilhelmus Imhoff*, Lohmeiero,
dum viveret, amicissimus, quin novam operis hujus longe utilis-
sima adornaret editionem, cujus in fronte literis ipse indicatur A. N.
P. I. i. e. Auctor Notitiæ Procerum Imperii. Præterquam vero,
quod, qui in priorem irreperant, in hac editione emendati sunt
errores, additiones historicæ & multorum Principum nomina ante-
hac omissa singulis tabulis accessere, totumq; opus plus quinquagin-
ta novis tabulis auctum est; quas inter lubuit referre celeberrimo
Imhofio Caroli Magni prosapiam, Regum item *Siciliæ*, *Hie-
rusalemi* & *Cypri*, *Byzantinorum Christianorum* æque ac *Turci-
corum Imperatorum*, *supremorum Moscoviæ Principum*, *Marchi-
onum*

N

onum

onum atque Ducum Austriae, veterum Slesvici & Holsatiae Ducum Comitumque, ac aliorum complurium Italiae maxime Principum, & ipsius Pontificis moderni familias. Ex quo apparet, novam pene faciem induisse has Lohmeieri Tabulas, cum & supra quartam partem accreverint, & Principum in iis posteritas ad praesens usque tempus fuerit producta.

S. EUSEBII HIERONYMI STRIDONENSIS. PRESBYTERI Operum tomus I. seu Divina Bibliotheca antehac inedita, complectens translationes Latinas V. ac N. Testamenti, cum ex Hebraeis, tum e Graecis fontibus derivatas, innumera quoque scholia marginalia antiquissimi Hebraei cujusdam scriptoris anonymi, Hebraeas voces pressius exprimentis. Prodit e vetustissimis MSC. codicibus Gallicanis, Vaticanis &c. Studio & labore Monachorum Ordinis. S. Benedicti e Congregatione S. Mauri.

Parisius, apud Ludov. Roulland, 1693, in fol. Constat 100 alphab.

DOCTISSIMOS Ordinis Benedictini e Congregatione S. Mauri Monachos de S. Patrum scriptis praecclare hactenus mereri, novaeque egregiae Ambrosii, Augustini, Hilarii, Hieronymi, & Bernardi editiones, Parisiis illorum studio procuratae, abunde testantur. Et Bernardi quidem opera. Mabillonius sibi vindicavit. Reliquos quos nominavimus, Patres sub communis totius Congregationis nomine prodierunt; etsi Augustinum imprimis *Thome Blampino*, Hilarium *Petro Couant*, & Hieronymum *Johanni Martianay* debeamus, qui jam A. 1690 *Divi Hieronymi prodromum* duodecim plagulis constantem publicavit, de quo nonnulla prius afferre lubet, quam primum Hieronymi tomum recensamus.

Primam igitur illius prodromi partem constituit praedicti *Johannis Martianay* ad viros doctos & studiosos epistola, in qua, quae necessaria sit nova operum Hieronymi editio, ostendit, & eruditos ubique gentium de gentes humaniter invitat, ut si quid Hieronymi ineditum in bibliothecarum forulis delitescere noverint, indicent, aut si quid in privatis commentariis schedisque suis habeant singulare, quod ad exornanda & illustranda Hieronymi opera faciat, in publicis

in publicam ecclesie ac studiosorum utilitatem illud conferant, epistolasque suas, si rescribere dignentur, vel sibi, vel socio suo *Antonio Poyger* in cœnobio S. Germani a Pratis, quod Parisiis est, inscribant. Accuratam enim operum Hieronymi editionem magnæ molis opus esse agnoscit, tantisque difficultatibus obseptum & intricatum, ut totius Reipublicæ literariæ studia mereri videatur. Quamobrem etiam Regiæ bibliothecæ Præpositos dignis laudibus celebrat, quod facilem MSCorum copiam sibi quotidie faciant. Nec minus doctissimum *Baluzium* commendat, quem Colbertinam bibliothecam sibi sociisque suis velut communem domum aperire, utroque ad eam invitare, & MSC. copiam, quotiescunque opus habeant, liberaliter impertire, gratus deprædicat. Nec immemor est beneficii a Dn. *de Tilmon* accepti, a quo se commodatam habere dicit vitam Hieronymi, quam ipse ex variis autoribus, maximeque ex ipso Hieronymo, magna cum diligentia nec minori cum judicio digestam, Gallico idiomate conscripsit, & hæcenus nondum edidit, qua ad multa obscuriora Hieronymi loca illustranda, & imprimis chronologiam operum ejus facilius assequendam, aditum sibi aperum non dissimulat. Necesitatem autem novæ editionis operum Hieronymi probaturus, etiam post Herculeos Erasmi Roterodami & Mariani Victorii Reatini labores, magnam adhuc erratorum sylvam in his operibus relictam esse, exemplis nonnullis probare satagit, & imprimis eo nomine in Erasmus & Victorium invehitur, quod Hebraicis vocibus & textibus ab Hieronymo allegatis subinde puncta apposuerint, & hoc facto Hieronymi sensum & interpretationem sæpe plane subverterint, effecerintq; quod in editis Hieronymi libris, quoad res Hebraicas, nihil prorsus sinceri occurrat, sed totum sit vel Masoretharum, quos sæpe ex præjudicio erroris Judaici textui Hebraico puncta vocalia apposuisse statuit, vel Grammaticorum Hebræorum hodiernorum, quorum tricas, ut vocat, & interserpunctiones Hieronymi ævo inauditas fuisse præsupponit.

Alterâ prodromi pars exhibet *S. Hieronymi epistolam ad Sunnam & Eustelam*, ad MSC. codices optimæ notæ castigatam, cui in altera paginarum columna oppositæ sunt vitiosæ lectiones in Erasmi & Mariani editionibus occurrentes, quarum tantus appa-

ratus est, ut vix tertia epistolæ hujus satis licet proluxæ pars cum MSC. codicibus conveniat. Cujus diversitatis hanc esse causam prodromi autor pronunciat, quod Marianus Victorius & Erasmus Hieronymum non ex Hieronymo, sed ex hodierno Masoretharum Hebraico textu, & e Senatorum LXX editione Sixtina emendare præsumpserint, non intelligentes, longe diversam fuisse Hebraicam veterem lectionem ab ea, quæ nunc Masoretharum punctis circumscripta est, & Græcarum interpretationum exemplaria, quibus Hieronymus usus est, multum ab iis diversa fuisse, quæ Romæ cum notis Nobilii edita hodie leguntur. Subjiciuntur autem huic epistolæ notæ in epistolæ titulum & inscriptionem, in tempus hujus epistolæ, in difficiliora & celebriora ejus loca, in variantes lectiones Græcas, nec non in Hebraica verba hujus epistolæ, quibus notis subjungitur index codicum MSC. ad quos epistola hæc nunc recognita & castigata producit.

Tertia denique & ultima pars hujus prodromi continet *epistolam Gallico idiomate ad fratres Coveros ab eodem prodromi Autore scriptam, & Michaeli Lequienio oppositam*. Etsi enim ille Lequienius perinde ac Martianay noster Pauli Pezronii antiquitatem temporum restitutam peculiari tractatu confutaverit, nonnulla tamen etiam in nostri Martianay tractatu reprehendit, militum instar, ut Auctoris nostri simili utamur, qui cum tela in hostes dirigunt, improvide socios suos lædunt. Duo autem imprimis in Autore nostro Lequienius desideraverat, unum quod de versione Græcæ, quæ *novæ* appellata fuit, non recte judicasset; alterum quod de Sunnia & Fretela tanquam de viris locutus fuisset. Ad utrumque Martianay noster breviter respondet, qui etiam in notis ad titulum & inscriptionem hujus epistolæ, quarum supra mentionem fecimus, Sunniam & Fretelam viris, non feminis accensendos, hoc argumento probat, quod in MSC. codicibus inscriptio hujus epistolæ ita se habeat: *dilectissimis fratribus Sunnia & Fretela &c.* Confirmat hanc sententiam ex ipso contextu; siquidem Hieronymus de iis dicit, *quod callosa tenendo capulum manus & digiti tractandis sagittis aptiores ad stylum calamumque mollescant, & bellicosa pectora in mansuetudinem Christianam vertantur*, quod elogium viris potius quam feminis competere animadvertit. Denique observat, quod virilia nomina sunt

• *sint apud Gothos, Atrila, Totila, Agila & similia. Verum hæc de prodromo D. Hieronymi, qui ante quinquennium in quarta, ut loqui amant, forma seorsim prodiit, dicta sufficiant.*

Quantum autem ad primum operum Hieronymi tomum at-
tinet, *divinam ille S. Hieronymi Bibliothecam, seu translationes Lati-
nas Veteris ac Novi Testamenti ex Hebræis & Græcis fontibus de-
rivatas complectitur. Quæ divina Bibliotheca in tres partes dispe-
ctur. Prima exhibet Canonem Hebraicæ veritatis, seu libros canonici-
cos V. T. ex Hebraicis fontibus expressos ac annotationibus margina-
libus Hebræi cujusdam, qui tempore Rabani Mauri in scientia
legis claruit, illustratos, & triplici ordine distinctos. Primus e-
nim ordo libros legis seu Pentateuchum; secundus libros Prophe-
tarum, nempe Josuæ, Judicum, Ruth, Samuelis, Regum, Jesaïæ, Je-
remiæ cum Threnis, Ezechielis & duodecim Prophetarum, qui mi-
nores appellari solent; tertius hagiographa seu libros Jobi, Psalmo-
rum, Proverbiorum, Ecclesiastæ, Cantici Canticorum, Danielis, Pa-
ralipomenon, Esdræ, Nehemiæ & Esther complectitur. Altera
Bibliothecæ divinæ pars continet libros quosdam V. T. partim ex
Chaldaico partim ex Græco sermone translatos, in quibus primum
locum tenent liber Tobiae & liber Judith, e Chaldaico sermone per
Hieronymum in Latinum translati & sæpius editi. Hos excipiunt
libri quidam biblici, quos Hieronymus e Græcis LXX Interpretum
exemplaribus Latine vertit: nempe liber Jobi cum asteriscis &
obelis hæctenus ineditus, & nunc demum ex tenebris, in quibus, per
multa retro seculorum spatia jacuit, protractus, & ex majori mona-
sterio a Claudio Martino ad Hieronymi editores transmissus; & du-
plex Psalterii editio, quorum unum Romanum audire solet, quod
eo Romana Ecclesia antiquitus uteretur, ejusque usus etiam ad-
huc in Ecclesia Vaticana perseveret, alterum quod obelis & a-
steriscis signatum est, Gallicanum dictum, quod Galli primi inter
omnes ad usus ecclesiasticos illud adhibuerint. Et si autem du-
plex hoc Psalterium jam olim a Josepho Caro editum fuerit, Be-
nedictini tamen nostri conquistis plurimis MSC. codicibus, ut ea,
quæ cum in textu, tum in obelis & asteriscis deesse videbantur, sup-
plerent, operam navarunt. Duplici autem huic Psalterio subjece-*

rantes Hieronymi præfationes, unam in libros Paralipomenon, & alteram ad libros Salomonis, & dolent, quod ipsa illorum librorum versio ab Hieronymo ad Græcam LXX Interpretum versio non conformata non amplius superfit, & reliqui etiam libri sacri omnes, exceptis Jobi & Psalterii voluminibus, ex illa Hieronymi versione, quam juxta 70 Interpretes additis præterea obelis & asteriscis diligenter emendavit, pridem perierint, vel forte adhuc in tenebris delirescant: unde omnes S. Scripturæ studiosos hortantur, ut manuscriptos codices sacros cum editis diligenter conferant. Hac enim ratione fieri posse sperant, ut aliorum quoque librorum biblicorum versiones, ab Hieronymo juxta Græcos codices adornatæ, indagari possint. - Cæterum secundæ huic divinæ Bibliothecæ parti appendicem aliquam addere constituerant Benedictini nostri, nempe libros Tobiae, Judith, Esther & Psalmorum cum canticis quibusdam Scripturæ S. ante Hieronymum ad Græcorum codices latinitate donatos, & nunc ad plurimorum MSCorum codicum fidem edendos, quæ appendix proxime ante p. 1157. promittitur. Verum pag. 1419. hanc appendicem propterea se omissam dicunt, quod ob magnam MSCorum differentiam, & variarum lectionum copiam, res illa majori otio reservanda videretur. Tertia denique Bibliothecæ hujus divinæ pars libros Novi Testamenti continet. Ad calceam paginarum passim in hac Bibliotheca divina variæ lectiones aliterque notæ conspiciuntur, quibus Hieronymi in libros sacros præfationes & ipse librorum sacrorum textus illustrantur, ex quibus nonnulla delibabimus. Ad dictum Gen. III *ipse conseres caput tuum*, adnotatur, in multis MSC. codicibus legi *ipsa*, sed Hieronymum in quæstionibus Hebraicis legisse *ipse*, & in codice perantiquo bibliothecæ S. Germani à Pratis prima manuscriptum superesse *ipse*, etsi recentior manus hanc vocem in *ipsa* mutare conata fuerit. Observant præterea Benedictini, quod olim veteres pronomina & adverbia in e terminata per diphthongum scripserint, ut est illud: *Ipsè dixit, Et facta sunt, superba loqueris, Stulta egisti*; ex quo scribendi modo facile contingere potuisse dicunt, ut pro *ipse ipsa* scriberetur. Ad verba Exod. 34. v. 6. adnotatur, hætenus illum locum a Latinis ita intellectum, quasi Moses Domino transiente clamaverit:

Domini

Dominator Domine Deus misericors &c. sed ex canone Hebraicæ veritatis apparere, quod non Moysi sed Dei sint illa verba. Ne quis tamen vulgatam lectionem ob discrepantiam ab Hebraica veritate reprehendat, ei Targum Hierosolymitanum ad stipulari observant Benedictini nostri, quod ita legit: *Et cum transiret gloria Majeſtatis Domini coram eo, oravit Moſes, & dixit: Domine Dominus Deus* &c. Ad Deut. I. notatur Christianorum feces *Hobbeſtum, Spiroſam* & ſimiles ex his verbis perperam concludere, quod Moſes totius Pentateuchi autor non fuerit, cum hoc argumentum proſligetur ſcholio marginali ad canonem veritatis Hebraicæ appoſito, quo verba *trans Jordanem* ita explicantur: *in tranſitu Jordanis*. Unde gratulantur ſibi Benedictini noſtri, quod divina Hieronymi Bibliotheca, cum appoſitis a docto quodam Hebræo ſcholiis marginalibus, palmarium eorum ſcriptorum argumentum evertat, quo Moſen totius Pentateuchi autorem extitiſſe negant. Ad c. 11 Joſuæ obſervatur, exemplaria Hebraica Hieronymi quadam ſui parte mutila fuiſſe, nec verſus omnes bibliorū habuiſſe, cum verſus 6 hujus capitis de 4 urbibus Rubenitarum ab Hieronymo omiſſus deprehendatur. In præfatione ad libros Samuelis & Regum aſſerit Hieronymus, Sapientiam, quæ vulgo Salomonis inſcribitur, & librum Jeſu filii Sirach, & Judith, & Tobiam, & Maccabæorum libros non eſſe in canone. Illa verba *Marianus Viſtorius, Richardus Simonius* plurimiq; alii ita interpretantur, quaſi Hieronymus de Hebræorum, non de eccleſiæ canone locutus fuiſſet. Verum Benedictini ex præfatione Hieronymi in libros Salomonis demonſtrant, Autores illos procul a vero recedere, & propriam potius quam Hieronymianam opinionem lectoribus obturdere. Qua in re candor Benedictinorum noſtrorum, & imprimis Martianeꝝ noſter laudandus eſt, qui in prolegomenis ad primum hunc Hieronymi tomum, a ſui ordinis ſocio, quam a veritate diſcedere maluit. Cum enim *Petrus Contant* in ſuo Hilario, cujus exemplar propediem ad nos allatum iri ſperamus, dixerit, ab Hilario librorum ſacrorum canonem recensitum fuiſſe juxta Hebræorum, non juxta eccleſiæ uſum, non diſſimulat ſibi id diſplicere Martianeꝝ noſter, cum ad Hilarii uſque ætatem non plures a Chriſtianis quam a Judæis in canonem V. Teſt. recepti fuerint, quam in rem

In rom Melitonis Sardenſis, Origenis, Synodi Laodicenſæ, Athanaſii, Cyrilli Hieroſolymitani, Gregorii Nazianzeni, Amphilochii aliorumque teſtimonia allegat. In notis ad libros Regum p. 421. perſtringitur nuperus quidam Chronologus (*Paulus Peyronius*) qui Joſepho adhærens, Regem Salomonem per 80 annos regnaſſe, contra Scripturæ textum & unanimem Græcorum & Latinorum Patrum conſenſum audacter aſſeruerit. Scribit Hieronymus in præfatione ad Jobum, apud Latinos ante ſuam translationem, quam ſub aſterifcis & obelis edidit, ſeptingentos fere vel octingentos verſus deſuiſſe: Quem locum *Simonius* in Critica V. T. emendandum, & pro 700 vel 800, ſeptuaginta vel octoginta verſus in verbis Hieronymi reponendos eſſe cenſet. Verum Benedictini noſtri in loco illo Hieronymi nihil mutandum eſſe putant. In notis ad Pſalmum 45 indicatur, totum hunc pſalmum cum bona parte pſalmi 2. Hebraice, ſed Latinis literis in antiquo codice MSC. monaſterii Carnutenſis legi. Ut autem omnibus conſtet, quantum hodierna lectio Hebraica ab antiqua diſcrepet, in appendicula ad canonem Hebraicæ veritatis, totus hic pſalmus cum bona parte ſecundi pſalmi ex codice illo MSC. exſcriptus exhibetur. In annotationibus ad prologum Hieronymi in epiſtolas catholicas, Benedictini noſtri contra *Simonium* prolixè diſputant, ac primum fidem ejus vacillare, vel nonnihil diligentiæ in eodem deſiderari judicant, cum aſſerit, prologum illum in illis tantum exemplaribus reperiri, quæ proximis ſexcentis annis deſcripta ſunt, in antiquioribus raro inveniri; cum tamen certum ſit, longe rariores eſſe antiquiores codices, in quibus prologus ille abeſt, quam eos, in quibus legitur. Quod ne gratis dixiſſe videantur, memorant, duos in Regia, duos item in Colbertina bibliotheca vetuſtiſſimos codices reperiri, quos ante Caroli Calvi ætatem, vel circa illius Imperatoris tempora ſcriptos eſſe nemo refragetur, & in his præſtantiffimis & optimæ notæ codicibus unum tantum eſſe, in quo prologus ille ante epiſtolas catholicas omiſſus deprehendatur; quatuor item codices octingentis annis antiquiores in San-Germanenſi bibliotheca haberi, & ex his unum tantum illo prologo carere. Contra negant, in recentioribus MSC. hunc prologum conſtanter legi, cum meminerint, ſe in plurimis codicibus ante quadringenti-

gentos annos scriptis eundem minime invenire potuisse. Uterius notant, nonnullas præfationes Hieronymi, quæ ab omnibus pro genuinis agnoscuntur, in antiquissimis codicibus deesse, quod exemplis quibusdam demonstrant: unde inferunt, ex eo, quod Hieronymi prologum in epistolas catholicas nonnulli antiqui codices adscriptum non habent, colligi non posse, quod Hieronymi nomen mentiat. Infirmum quoque ipsorum iudicio est Simonii argumentum inde depromptum, quod ille prologus in multis exemplaribus Hieronymi nomen adscriptum non habeat, cum etiam illas Hieronymi præfationes, quas genuinas esse Simonius neque negat neque negare potest, in plurimis exemplaribus nomen Hieronymi appositum non habere, demonstrari possit. Porro falsum esse observant, quod Simonius asseruit, in bibliotheca S. Germani a Pratis duos esse MSC. codices, in quibus prologus ille non legitur; cum ex omnibus huius monasterii codicibus unus tantum illo prologo carere deprehendatur. Non minus in eo hallucinatum Simonium animadvertunt, quod auctorem, qui libros Vulgatae Latinae uno volumine complexus est, prologum in fronte epistolarum catholicarum positum edidisse probaturus, pro certo asserat, præfationuculam in exemplari Caroli Calvi Actis Apostolicis præfixam ex Hieronymi prologo galeato excerptam esse; cum tamen in prologo Hieronymi galeato alium sit de libris novi testamenti silentium, & locus, quem Simonius intendit, non in prologo galeato, sed in epistola Hieronymi ad Paulinum reperiatur. Concludunt ergo infirmas esse rationes, quibus Simonius suppositionem illius prologi probare voluit: in re ipsa tamen Simonio consentiunt, quod prologus ille alium quam Hieronymum habeat autorem; quod tribus argumentis demonstrant. Primum inde petitur, quod Hieronymus epistolas catholicas nunquam canonicas appellare soleat; ut catalogus scriptorum ecclesiasticorum ab ipso concinnatus in illis capitibus, quæ de Petro, Jacobo & Juda agunt, testari potest. Autor autem prologi has epistolas non aliter quam canonicas appellat, quo nomine etiam a Casiodoro c.g. de Instit. divin. literarum & a Synodo Laodicensi illas epistolas appellatas deprehendimus. Alterum argumentum hoc est, quod prologi autor se rem maximi momenti

O

& co.

& ecclesie utilissimam procurasse gloriatur, dum septem has episto-
 las proprio ordine restituerit, quarum series hactenus apud Græcos
 orthodoxos a Latinis exemplaribus diversa fuerit. Benedictini enim
 observant falsum esse, quod apud Græcos orthodoxos alia episto-
 larum illarum series fuerit, quam est illa quæ in Latinis exemplari-
 bus reperitur. Contrarium probant ex canone 59. vel 60. synodi
 Laodicenæ, Athanasii epistola festiva, synopsis librorum Scripturæ
 Athanasio tributa, Gregorio Nazianzeno, Johanne Damasceno &
 aliis. Deinde se non videre dicunt, quid ad utilitatem ecclesie ma-
 gnopere faciat, quacunque serie illæ epistolæ locentur. Præterea
 ordinem illum, quem falsus Hieronymus tanti fecit, a vero Hiero-
 nymo non observatum animadvertunt. Nam in divisione Scripturæ
 apud Casiodorum, qui eam secundum Hieronymum factam es-
 se dicit, alia epistolarum illarum series deprehenditur; quemadmo-
 dum etiam apud Augustinum libr. 2. de doctr. Christ. c. 8. alia occur-
 rit. Tertium denique argumentum e stylo Benedictini depromunt.
 Est enim autor prologi Hieronymi in 12. Prophetas prologum imi-
 tari annisus fuerit, infelicioiter tamen hoc ipsi cesit, cum præter vo-
 cem infimæ latinitatis quodvis alia quoque phrasæ Hieronymi
 stylum minus sapientes ipsi exciderint. Cum autem hic prologus
 imprimis occasione verborum Johannis, quæ v. 7. capitis 5. in prima
 ejus epistola occurrunt, scriptus videatur, de illo etiam testimonio
 nonnulla Benedictini nostri subnectunt. Observant igitur, testimo-
 nium illud Johannis de tribus in cælo testibus in plurimis vetustis-
 simis exemplaribus desiderari, nec in paucis ejusdem ætatis ad mar-
 ginem suppleri; in recentioribus autem semper adesse, etsi non in
 omnibus eodem ordine legatur, sed in quibusdam exemplaribus
 versus octavus septimam præcedat. Omissionis vitium inde natum
 non dubitant, quod nonnulla versus 7. verba in octavo repetantur;
 quemadmodum ob similem eorundem verborum recurrentium
 causam, in c. 30. Jeremiæ verba quædam a 70. interpretibus omissa,
 Hieronymus ad v. 14. & 15 illius capitis observavit. Commodiorem
 idem & exemplum probandæ hujus omissionis efficacius Josue c.
 XXI, v. 36 occurrere observant. Nam cum tribus vicibus v. 35, 36,
 37, legantur illa verba *civitates quatuor sunt suburbanis ejus*, libra-
 riorum

riotum incuria factum est, ut in multis exemplaribus, & in illo quoque quo Hieronymus usus est, versus 36 omitteretur. Postremo non sine animi dolore se videre posse testatur, quod autor communionis catholice, qualis Simonius esse velit, probare contendat, hoc Johannis testimonium librariorum veterum temeritate additum fuisse. Neque in eo se acquiescere posse testatur, quod dicat, ecclesie auctoritatem hodie hoc testimonium nobis tanquam authenticam scripturam ingerere. Nullam enim ecclesie auctoritatem tantam esse agnoscunt, ut corruptelas, interpolationes aliaque librariorum vitia in verbum Dei & canonicam Scripturam commutare possit, quo nihil obtusius & divinarum Scripturarum fidei magis exitiale dici posse arbitrantur.

Supereft ut de prolegomenis hujus tomi aliquid dicamus, in quorum primo de nomine Bibliothecae divinae, & de modo, quo edita est, discribitur. Narrant igitur Benedictini nostri, Hieronymum primum ea, quae librariorum incuria, vel temporum injuria, vel imperitia interpretum in exemplaria Latina e Graecis derivata irrepererant, diligenter emendasse; postea vero, ne Judaei amplius Christianis Graecae versionis errores exprobrarent, novam ex Hebraico textu versionem adornasse, ac ut ea tanto felicius progredi posset, addiscendae linguae Hebraicae maximos labores nec minores sumtus impendisse. Referunt quoque, quorum precibus & hortatu Hieronymus varios libros Biblicos in Latinum sermonem transtulerit, & quales calumnias a Rufino aliisque aemulis ob novas suas versiones passus fuerit, animadvertentes, ita cum in versionibus suis fuisse versatum, ut ea imprimis, quae sensum pervertebant, mutaret, & simplicitati potius verborum, quam styli elegantiae studeret, etiam vitia quibusdam sermonis admissis, sicubi intelligentiae facilitas & vulgi consuetudo id postulare videretur. In prolegomeno secundo de tempore translationum Hieronymi earumque in ecclesia usu agitur; ubi inter alia disquiritur, num omnes libros veteris instrumenti juxta 70, interpretes emendaverit? & collatis utrinque rationibus concluditur, etsi paucissimae ex illis versionibus Hieronymi ad nos pervenerint, universa tamen Graecae editionis volumina ab eo Latinae versa, seu potius juxta hexaplorum fidem emendata

data fuisse. Hinc exponitur, quo ordine canonem Hebraicæ veritatis interpretatus fuerit, & ostenditur Hieronymianas utriusque generis versiones statim apud Græcos & Latinos in magno pretio habitas fuisse. Quod ut probetur, inter alia ex nonnullis Hieronymi locis adducitur, quod Latine ejus versiones a Græcis in Græcum sermonem translatae fuerint. Quæ Hieronymi loca celeberrimus *Henslerus* in tractatu de claris interpretibus ita accepit, ac si prior Hieronymi editio e LXX seniorum interpretatione expressa Græce iterum versa, & a Græcis suscepta fuerit. Verum Benedictini in hoc a Viro eruditissimo dissentiunt, cum necesse non fuerit, ea quæ in Hexaplis Græce extabant, e Latino Hieronymi sermone denuo Græce vertere & assum agere; unde probabilius ipsis videretur, posteriorem Hieronymi translationem ex Hebraicis fontibus derivatam, & imprimis versionem psalterii & duodecim prophetarum a Sophronio Græce redditam & a Græcis susceptam fuisse. Confirmatur hæc sententia de translationibus Hieronymi apud Græcos susceptis exemplo Hefychii, qui in commentariis in Leviticum nonnulla loca juxta editionem Hieronymianam ex Hebraicis fontibus derivatam explicavit. E Latinis patribus, qui Hieronymi translationes in pretio habuerunt, adducitur præter alios Philippus, qui in suis ad Jobum commentariis Hieronymi versione, & quidem illa, quam ex Hebraico textu reddidit, usus est, & ipse Augustinus, qui etsi primum novas Hieronymi translationes, confusionem aliquam ecclesiarum metuens, improbaverit, postea tamen quam insignem translationum illarum utilitatem perspexit, non raro easdem laudavit, & in scriptis suis usurpavit, quod multis Augustini locis adductis demonstratur. Tandem post Gregorij M. & aliorum quorundam de translationibus Hieronymi testimonia additur, quod ecclesia Romana Hieronymianam bibliorum versionem authenticam declaraverit: ubi tamen notatur, aliquos in vulgata libros contineri ab Hieronymo non translatos, ac propterea in hac Bibliotheca divina Hieronymi omisso, nempe librorum Baruchi, Sapientie, Ecclesiastici, & duos Maccabæorum; præterea Psalterium, quod in vulgata extat, esse non illud quod Hieronymus ex Hebraico textu expressit, sed illud, quod secundis curis juxta Græcam editionem emendavit, in reliquis

In quibus autem veteris testamenti libris, ac imprimis in libris Regum ac Proverbiorum, Hieronymiana versioni nonnullas sententias ac integros versus ex antiqua seu Italica versione admistos deprehendit, qui in hac Hieronymiana Bibliotheca admisi non fuerunt. In prolegomeno III Hebraica veritas commendatur, & ostenditur, Græcos & Latinos Patres, quanto facere cæteris doctiores, tanto plus eos Hebraicæ veritati studuisse. In eodem prolegomeno de divisione Scripturæ V. T. in Legem, Prophetas & Hagiographa agitur, & superius quidam Scriptor perstringitur, qui asseruit, ecclesiam Christi Hieronymi translationem castigasse, & eas Danielis partes in canone restituisse, quas sensu Judaico & Rabbinico spiritu Hieronymus absciderit; cum tamen Hieronymus illa Danielis additamenta non omiserit, etsi ea, quæ in Hebraico textu non inveniuntur, obelis signaverit, quæ occasione etiam de signis illis disseritur, quibus apocryphas illas Scripturæ partes Hieronymus signavit. Postremo locum in autorem scholiorum marginalium inquiritur, quibus in hac divina Hieronymi bibliotheca libri V. T. ac imprimis tres posteriores Pentateuchi libri, nec non Josue liber, Regum volumina, Jobus, Psalterium & quidam alii illustrantur. Observat autem doctissimus Martiaty, quem horum prolegomenorum autorem esse nulli dubitamus, scholiasten hunc, etsi doctus, & Hebraicæ linguæ peritus agnoscat, & ad stylum Hieronymi quodammodo accedat, ab Hieronymo tamen diversum esse, sed eundem cum autore quæstionum in libros Regum & Paralipomenon, quæ inter Hieronymi opera habentur. Notat insuper Autorem hunc seculo IX floruisse, & a Rabano Mauro Hebræum in scientia legis non mediocriter celebrem appellari, eidemque ex opusculis inter Hieronymi opera editis tribuit debere librum de 10 tentationibus & epistolam ad Dardanum, quæ etiam extare nondum hætenus editam ejusdem auctoris lucubrationem in canticum Deborah & commentarium in primam lamentationem Jeremiæ, etsi de posteriori tractatu nondum asseverare audeat, quod Hebræum illum scholiasten autorem habeat. In quarto denique eodemque ultimo prolegomeno de variis librorum biblicorum in Capitula, Titulos & Breves divisionibus, & quæ illorum auctoribus agitur, nec non distinctionibus versuum

antiquitas usurpatis, item de metris in codice sacro ac imperitis in Psalmis occurrentibus. Verum cum ista sine prolixitate quadam recenseri non possint, pedem hic figere quam relatione nimis longa lectorem fatigare malumus. Illud tamen celare lectores nostros nolumus, esse penes doctissimos hos Monachos, quibus divinam Hieronymi bibliothecam debemus, etiam libros quosdam Biblicos ex antiqua versione Latina, Italica vulgo dicta, quos suo tempore se publici juris facturos pollicentur, initium a Matthæo facturi, propter ferventem controversiam duorum hujus temporis Scriptorum (*Simonis & Arnaldi*) qui occasione manuscripti Cantabrigiense de antiqua versione Evangeliorum Latina, quæ in ecclesia occidentali ante Hieronymianam castigationem obtinuit, multa disputarunt. Utriusque causæ potissimum MSC. codices favent, post ipsorum codicum impressionem pleniurnitum iri dicunt; interim indicant, multa in suis exemplaribus manuscriptis legi, quæ ab utriusque conjecturis longe absint, nonnulla vero, quibus nunc hujus nunc illius dicta vera esse comprobentur.

AD VIRUM MAGNIFICUM, D. JO. GEORGIUM

Rænerum, JCr. Sc. Epistola Christofridi Wachterii, D.

Dresdæ 1694, plag. 3. Prostat Lipsiæ apud F. Groschuff.

Consultissimus Author (cujus epistolas quasdam alias, quibus perinde ac in hac Jo. Spencersi de origine legum ac rituum Mosaicorum doctrina examinatur, in Actis A. 1690 p. 182, A. 1692 p. 124, A. 1693 p. 35 & 519 recensuimus) cum vidisset Spencerum se passim locis e Chrysofomo petitis tueri velle, atque incautis tantipresulis auctoritatem objicere, argumentum presentis epistolæ non aliud statuit, quam ut extantiora illa loca omnia aut plurima saltem excuteret. Monens igitur primum quædam circa Henrici Savilli præfationem a Jacobo Gothofredo ad L. 1. C. Theod. de Respons. Prud. laudatam, adducit locum omnium difficillimum ex Homilia VI in Matthæum, ἡ γὰρ ἐξ ἑλληνικῆς ταῦτα παχύτητι ὁ ἑλαβὲς τῆν ἀρχήν, ostenditq; ex continua oratione Chrysofomi eum sensum emergere, qui Spencerò parum placeat; et si is verba hæc veluti po-

sum autem arripuerit, & Dissertationes aliquot integras, Commentariorum instar, in hanc illius Homiliae partem elaboraverit. Alter locus est ex Homilia XV. ad Ebræos, *πάντα ταῦτα σήμερον καὶ λαμπρὰ τῆς ἰουδαϊκῆς ἀγνωμοσύνης ὑπομνήματα*; ubi iterum mens auctoris ita exponitur, ut divinum illud assertum de depositis in arcam tabulis testamentariis que ingratitude & ferocitate Judæicæ monumentis, non tam Chrysofomo, quam Mossi Exod. XVI, 33, vindicetur, & a trophæis ignorantie multum differat. Post hæc textus alius Chrysofomi in Psalmum CXXI illustratur ex ejusdem dictis ad Psalm. XLIX, atque iterum locus ex Oratione secunda adversus Judæos ex Oratione adversus eosdem tertia lumen suum accipit. Rursus Oratio prima ex Homilia de S. Acacio, iterumque ex Hom. XIII, XXXII & XXXV in Johannem Hom. VIII ad Romanos, & præsertim ex Hom. XVI in Mattheum ita conciliatur, ut appareat Chrysofomum tantum non ipsam Spenceri hypothesin testigisse; *Si Christus implevit legem, tantummodo studio attrahendi ad se Judæos* (quæ illius perpetua chorda est,) *cur non etiam Gentilium ritus & consuetudines servavit, ut per hoc quoque Gentiles possent attrahere?* Jam ne ex Homilia de S. Acacio quidquam prodesse videatur Spenceri, quæ pro sua sententia allegavit, integra verba afferuntur in medium, ex quibus pateat, Spencerum illa aut non legisse aut distulasse. Equidem in Homil. XII ad Pop. Antioch. consentientem videri habere Chrysofomum; Homiliam autem XXII ad Ebræos docere plene alia; Ac ne suspicetur quisquam, eum veli ex Pythagoræ, vel Platonis schola attulisse quædam secus dicta in Ecclesiâ, recitantur judicia Chrysofomi de iisdem ex Hom. LXV in Johann. & Hom. IV. in Acta Apost. Imo in Hom. LXV. in Johann. Porphyrii etiam mentione in sequiore admodum encomio fieri, ex conjectura Savilii: quod cum Spenceri studiis, subinde laudantis Porphyrii placita, omnino pugnet. Additur huic conjecturæ locus alius ex Homil. VIII in Johann. ex Hom. VI in I. ad Cor. & Hom. IV. in Acta: *Quæ omnia ab interpretibus Latinis passim depravata, non pauca etiam ommissa, aut diverso sensu & ordine collocata innuit Auctor & subinde emendat. Atque ex his adeo judicandum esse, an Chrysofomus locutus alicubi sit imprudens, & num.*

Et num ei aliud agenti & in fervore orationis quædam elapsa sint, quod Cl. Wayeno Diss. de Hirco Azaz. §. 230. & 403. fuerit visum. Nuper etiam Jo. Meyerum, Academiæ Hardervicianæ Professorem, de Orig. & Causis Fæstorum Cap. 1. §. 14. dicere, *Chrysoctomum ritus & antiquitates Hebræorum haud satis penetrasse*. Nihil allatum tamen, quod imperitum quomodocunque arguat. Deterfisse sane Meyerum loca nonnulla Rabbinorum; Synagogam autem Buxtorfii toties ab eo laudatam, legendam potius cum observatione Cl. Dassarii, *eum intendisse precipue describere vivendi rationes Judæorum bohemorum Germanorum, qui ad fecem gentis Judaicæ referri debent: a quibus ad florentem Dei populum concludere velle fors absurdissimum*. Atq; ea occasione stimulum addi Cl. Viro optat ab illustrâ Dn. Bœrnero, ut Spenceri & Grotii Mornæique allegationes Rabbinorum, quod auditoribus ille suis pridem obtulerit, excutiat. Ita enim fore, ut non una aquila factè deplumetur. Inde ad Criticum sacrum Riveti respiciens Autor dubitat, an apud Chrysoctomum repererit notabilem illam confessionem, *se sæpe declamatorie loqui, non vere*. Sane Sixtum Senensem vocari in partes probationis hic non posse, qui Chrysoctomum Ambrosio & Hieronymo atque Tertulliano diserte anteponat. Vossium etiam in Historia Pelagianismi omnia a Chrysoctomo dicta excusare potius quam reprehendere. Joannem Dallæum, si in confessionem istam incidisset, tum vero Petrum Martyrem perpetuum nostri censorem, utique eam non fuisse dissimulatos. Mirumque, ne ab Hottingero quidem rem istam accuratius indagatam & dilutam Georgium Hornium autem in Historia Philosophica vix meminisse Chrysoctomi, eo etiam loco, quod id fieri commode potuerit. Colbergium tamen fundum hunc, circa dogmata præscorum eorumque successionem, colendi spem aliquam fecisse, primis erroribus hæresarcharum ex Platonis schola accessit. Nisi quod Chrysoctomum Hom. XVI & XVII in Matthæum, ab ista labe plane excuset. Sed & de eo dubitari posse, an Simon Magus, & Cerinthus, atque Ebio, ac Cerdo, Marcioque occasionem errorum suorum vere a Platone acceperint, num vero indocte & ingrate titulo Platonis fuerint abusi? Quod posterius a Clemente Alexandrino summo jure

jure assertum ex Thomæ Stanleji *Historia Philosophiæ Orientalis* ita illustrat Auctor, ut in locum Platonis rectius Zoroastrem, cumque non Chaldæum sed Persam substituendum, atq; adeo brevi manu monstrandum hunc potius, circa principia duo cœva, errantium ducem, conveniens videatur. Genuinam autem originem dogmatis Simonis illius Samaritani, quod Lex & Prophetæ non sint a bono Deo, in medium productam jam pridem esse ab Irenæo, Platonice Theologiæ parum consonam. Et Platonis mentem in diversa omnia flectere Petr. Dan. Huetium in *Quæstionibus Alnetanis*. Spencero etiam an faveat Huetius L. II. cap. 20, lectori arbitrandum fore. Quæ enim ibi dicantur de sacramentis, adeo non jugulare Gentiles, vel Spencerum ipsum, ut consentanea queant apparere. Deniq; discrimen aliquod, ut pro Spencero non minus dicatur, constituitur, quo ejus tradita a Spinozæ hypothelibus distinguantur. Illum enim origines legum Dei adhuc sacras ponere, hunc plane profanas, atq; in quendam Machiavellismum sacrum incidisse, neque hos invicem Scriptores facile miscendos.

M. VELLEII PATERCULI QUÆ SUPER-
sunt.

Oxoniz, e Theatro Sheldoniano. A. 1603, in 8, chart. aug.
Constant plagulis dimidiatis 36.

Nitidissimo huic Scriptori, quem sub Tiberio floruisse constat, exornando plures jam olim suam commodarunt operam. Postquam enim seculi superioris anno vigesimo *Beatus Rhomanus* ad fidem codicis M^{Sti} Morbacensis Basileæ ipsum edidisset, ibidem postea A. 1546 *Frobenius* eum evulgavit, repertique sunt ex illo tempore multi alii, quos inter *Justus Lipsius* qui A. 1607, *Antonius Thysius* qui A. 1668, *Robertus Rigney* e Soc Jesu qui A. 1675. in usum Delphini, *Historiam* hanc non sine notis atque observationibus legendam orbi erudito exhibuerunt. Ut nihil nunc dicamus de *Aldo Manutio*, *Henr. Scapharo*, *Jano Grutero*, *Jo. Ger. Vossio*, *Nic. Heinsio*, quin & aliis idem cum recensitis negotium accurate prosecutis. Sed *Jo. Henr. Bæclerum* reticere nefas esset, qui in *Characteribus præcipue Vellejanis*, A. 1642. primum impressis, præmissis omnino de eodem meruit.

ruit. Horum itaque vestigia secuturus noster Editor, Autorem hunc una cum integris insignium criticorum notis sistere constituerat, sed alii reservare tempori indultriaz hujus publicationem coactus, id solum egit hac vice, ut textum, quoad fieri potuit, sanum atque integrum exhiberet, & ad impressorum exemplarium indicium (MStam enim omnia, Morbacensem quoque codicem, qui unicus Vellejum conservavit, injuria temporum erepta queritur) variantes lectiones exciperet, easque ad imam paginam subjiciendas curaret. Indicem præterea novum & uberrimum rerum & verborum, seu potius, ut ait, locutionum Vellejanarum subjunxit; quemadmodum præmisit communicatos secum ab eruditissimo *Dodwello* Annales Vellejanos, seu Vitam Velleji Patereuli pro temporum ordine dispositam; ubi, id quod nemo fecit hætenus, natales ejus ad annum Urbis Varronianum 735 referuntur, & alia jucunda pariter ac utilia, quæ ad Velleji conditionem plenius noscendam faciunt, copiose deducuntur. Ex accurata enim, quam *Dodvellus* in eo genere exercitatisimus instituere voluit, computatione temporis, & annorum, quibus diversos honores Vellejus adierit, strictiori denominatione id patere affirmat, quod anno Urbis Varron. 749, ætatisque Velleji decimoquarto finiëte, togam is virilem induerit, ac inde tyrocinium ejus in militia equestri deducendum veniat, cujus primum gradum Præfecturam cohortis hoc anno susceptam constituit. Anno 752 ad secundum equestris militiæ gradum, Tribunatum scilicet, eundem ascendisse, cumque isto laticlavium etiam cepisse; anno 754 ad gradum militiæ equestris tertium, castrorum nempe Tribunatum, hunc fuisse eVectum, & ab anno 757 continuo novennio Tiberio in Germania bellanti se ad sociasse perhibet. A. 765 triumphasse refert Tiberium, quodque illum triumphantem secutus sit Vellejus, donis militaribus tunc insignitus, superaddit. Eiusdem anni die decimo Decembris hunc inivisse plebis Tribunatum, A. 767 Prætozem designatum, istamque dignitatem A. 768. eum tenuisse docet. A Prætura autem hac nullum reperiri notat honorem Velleji alium, ne provinciam quidem Prætoriam, multo minus Consulatum. Nec satis patere arbitratur, utrum studiis ille an deliciis Tiberii annos securos impenderit; fieri tamen posse, ut ab utriusque se non alienum gesserit.

rit. Ingeniū interim sui primitias in gratiam Vinicii consulis, ipso ejus consularu, annoque adeo Varroniano 783. illum emisisse, ac tandem A. 784, Christi, pro æra recepta, A. 31, ætatis vero suæ vel 49 ad finem exeunte, vel 50 fortasse cæpto, cæsum videri propter Se- jani amicitiam, concludit.

LEXICON PHILOSOPHIÆ MORALIS, AUCTORE
M. DANIELE RINGMACHERO, in Gymnasio Ulmenſi
Moralium Professore Publico.

Ulmæ, literis & impensis Kühnianis, A. 1694 in 8.

Constat 2. alph. 2½ plag.

Lexici *Philosophiæ Moralis* titulum libro huic indere Cl. Auctori e- lam ob rationem placuit, quod necessarias plerasque & præcipuas in Ethicis Politicisq; occurrentes definitiones & divisiones, non pau- cis exemplis monitisque illustratas, in eodem exhibuit. Eo namque tendunt partes singulæ, ex quibus opus hoc componitur, & quarum cognitio ex ipsa libri inscriptione prolixiori haurienda conceditur. Primo nimirum loco *Theatrum sive Catalogum virtutum & vitiorum* cernas, ubi utriq; brevi ac perspicua methodo natura uniuscujusque exponitur, prout & antehac virtutum heic occurrentium & uno per- petuoq; benevolentia vinculo connexorum fontes atque rationes, quatuor Dissertationibus de benevolentia universali omnibus erga omnes sincere colenda ostenderat, easque sub titulo *Cumberlandii illustrati* separatim ediderat. Istum deinde Catalogum excipit *Tabula Tabularum Ethnico-Politicarum a B. Jac. Thomasio adornatarum*, quam Noster geminam effecit, & observationibus quibusdam auxit atque illustravit. Sed cum nondum explicari singula, quæ ad hoc negotium requiruntur, in his duobus opusculis potuerint, tertio lo- co *Manuductionem ad B. Dürrii Institutiones Ethicas* addidit, sin- gulorum capitum summaria, Auctoris ipsius, si forte recudantur, Institutionibus commode præfigenda condens, & axiomata quæ- dam practica, itemq; exempla non ex Ethica solum paradigmatica B. Dürrii, sed lectione quoq; propria, adjungens. Quemadmodum vero doctrinam de mediis & adminiculis virtutum, deque affectuum & vitiorum remediis, uberiori excussione prosequi constituit, ita

nunc prodromi velut cujusdam vice, ea in compendium redegit, quæ de remediis modo memoratis a Cl. Omeisio in arte regendorum affectuum, Ethicæ suæ Pythagoricæ addita, congesta sunt, atque his excerptis monita, axiomata, & exempla nonnulla politica, juxta seriem Tabularum Politicarum J. Thomasi disposita, in locum appendicis subjecit, ac denique sufficientem horum omnium *indicem* studiose construxit, explicatis in eo simul terminis, qui superius omisi fuerant. De cætero in exemplis monitisq; hactenus commemoratis sacra subinde profanis, sed salvis tamen Philosophiæ ac Theologiæ discriminibus, jungere Auctori libuit, ut illo pacto naturæ, quatenus ea recti quid in sese adhuc continet, cum Scriptura, & hujus cum illa, in moralibus harmoniam eo feliciter ostenderet.

AUGUSTANA CONFESSIO XX. DISSERTATIONIBUS PROPOSITA a JOH. KAHLER, S. Theol. D. ejusdemq; ac Mathem. & Metaphys. Prof. Ordin. in Academ. Rintshelienfi.

Rintshelii, typis Godofredi Caspari Wächter, A. 1694, in 4-
Constat r. alph. 8½ plag.

Exemplum eorum, qui in Augustanam Confessionem, librum inter Ecclesiæ nostræ Symbolicos primarium, juxta divulgaverunt commentaria, nuper etiam celeberrimus Kahlerus sequi voluit, dum in Academia Rintshelienfi, ubi jam Doctoris fungitur officio, has ipsas, quas nunc exhibemus, Dissertationes publice proposuit. In iis enim sibi hunc scopum præfixit, ut sensum ante omnia articulorum ibi occurrentium dilucidet, doctrinam quoque invariata dictis Scripturæ potioribus corroboret, controversias, sicuti obveniunt, illustriores explanet, adversariorum argumenta in contrarium urgeri solita passim enervet, factamque a Confessoribus antithesin subinde prolixius deducat, studiose interim Lectorem ad probatos Auctores, qui cuncta pertractaverint uberius, remittens. Dabimus in specimen vel unicum exemplum, summam nempe Dissertationis *tertiæ*, quæ spectat ad articulum de *peccato originis*, cujus causam statim ab initio investigat, videlicet lapsum Adamiticum, verbaque A. C. *post lapsum Ade* non tempus solum, quo esse P. O. ince-

inceptis, sed causam præterea qua posita in actu effectus eodem momento fuerit secutus, denotare asserit. Postea P. O. non meram esse privationem ostendit, & quo sensu Apologia A.C id vocarit concupiscentiam, declarat. Dissidentes autem ex suis hypothesebns corruptionem humanæ naturæ non recte explicare posse superaddit, nec privativum cum positivo heic concurrentes pugnant aliquam involvere largitur. Ulterius de P. O. una cum natura in posteros propagatione agit, controversiæ de immaculata B. Virginis conceptione agitatæ historiam recenset, propagationem animæ rationalis commodissimam esse viam statuit transfusionem hujus peccati in posteros vindicandi; quoddam etiam Curcellæi argumentum, adversus doctrinam de inordinata concupiscentia per generationem ab Adamo in nos transmissa, ferente ita occasione elidens. Denique non nihil differit de reatu P. O. & ejus robore ad condemnationem, ac sententiam, quæ istud pro causa sufficiente, non adæquata, damnationis habet, examinat, locoq; ultimo de infantium non baptizatorum salute bene omnino sperandum esse contendit. Ad modum ergo hæcenus recensitum cum & in cæteris ubique processerit, dubium haud est, quin valde commendari mereatur hæc Max. Rev. Auctoris industria, pariaq; sibi Lector pollicebitur de iis dissertationibus, in quibus abusu Confessioni subjectorum delinentionem ab eo institutam propediem conspiciet.

IL FUOCO RISTRETTO ET UNITO &c.

li. c.

Ignis coarctatus & unitus, sive novus modus ignem alendi, conjunctus singulari cum munditie, commo- ditate & utilitate, editus a Laurentio Maria Pagliarini, & illustriss. ac reverendiss. Dn. Ciampino dedicatus

Romæ apud Franc. Leonem, 1694.8. plag. 2. tab. 21.3.

NOva, quam Pagliarinus a se inventam describit, ratio ignem alendi modico cum sumtu, tripocis requirit fabricam fasciis ferreis cincti, & muniti operculo, quique fornaculæ instar chymicæ calorcm, ne dispergatur, cohibet. Is foco imponitur crassis lami-

P 3

his

nis ferreis aut lapidibus constrato, quibus insunt foramina hemisphaerica, in quæ inferuntur globi ferrei aut ænei 25 circiter librarum, annulis, quibus apprehendi rursusque eximi possint, instructi. Quo fit, ut dum calor ascendens res tripodis impositas excoquit, ille qui deorsum fertur, ita globos ferreos calidos reddat, ut, si ollæ aqua plenæ ipsi adponantur, non secus ac validus ignis eam bullientem reddant. Accedit hæc utilitas, quod globi probe igniti, si aquæ frigidæ immittantur, eam statim ferventem reddunt, possuntque illis, qui hyeme iter faciunt, inservire ad frigus arcendum, vel alias etiam ad lectos calefaciendos, quia metalla, inprimis pannis involuta, conceptum calorem diu retinent. Quos aliosque usus laudatus Auctor pluribus exponit, adjectisque schematibus ostendit, quomodo tripodis constructio variari possit. Non ingratum vero Lectori benevolo fore putamus, si commemoremus, ferramenta tum oblonga tum rotunda candefacta, ad usus quoque chymicos adhibere docuisse Adamum Bruxium Sprota Silesium, Medicinæ Doctorem & Medicum Halensem apud Saxones, qui in epistola, qua Simonidem redivivum, editum Lipsiæ A. 1610, dedicavit illustrissimo Hassiæ Landgravio Mauritio, fornaculæ descripsit constructionem, qua in museo mensaq; spiritus vini destillari, olea rectificari, & extracta, salia, aliaque id genus colorem mediocrem oculumque diligentem desiderantia, sine flammæ aut carbonum ope præparari possunt.

LE SECRET DES COURS.

i. c.

Arcana Aulica, sive Diarium Walsinghami, Regi-
næ Elisabethæ quondam Secretarii Status, cum
notis Roberti Nantonii.

Coloniæ, 1695 in 12. Plag. 16.

HAud ignobilem esse eam civilis doctrinæ partem, quæ aulicum instruit formatque, omnes quidem, ut puto, concedent, nemo autem æque intelligit, ac qui experiundo didicit, quam sit varia vitæ aulicæ commutabilisq; ratio, quam vaga volubilisq; aulicorum fortuna. Vix equidem fieri posse arbitor, ut certis præceptionibus, regulisq; quantum vis præclaris & exquisitis, tradi & explicari queat,
quo

quo pacto ubique munere suo rite fungi aulicus possit. Prudentum tamen non spernenda sunt monita, præsertim eorum, qui non umbraticam vitam sectati sunt, sed usu & experientia didicerunt, quid sordum inceptu exituque sit. Rem itaque prudentiæ civilis cultoribus longe gratissimam eum fecisse arbitramur, qui huncce Walsinghami libellum publicæ exposuit luci. Fuit sane Walsinghamus inter proceres prudentissimosq; viros, quibus Elisabethæ Angliæ Regiæ aula superbiebat, non infimus. Camdenus hujus rei testis locuples est: sed & Jacobi Melvilli hoc nos edocent Commentarîi p. 4to. Gravisimis insuper negotiis admovebatur, ut si quis alius, Walsinghamus certe, & aulæ & fortunæ aulicæ, ipsorum quoq; Principum genium, perspectum plane exploratumque habuerit, aliisq; adeo viam, quam calcaverat ipse, monstrare potuerit.

At eundo per capita rerum, summam operis designabimus. Non omnibus aulicis unum eundemque constitutum esse finem, nec eandem omnes, ut voti damnentur, ingredi viam, asserit *Capite I. Ad Principis favorem comparandum, aditum munit Cap. II. & III. Principis illorumque, quos favore suo complectitur, genium explorare accuratius docet Cap. IV. aulici quoque esse contendens, Principis cupiditatibus suas attemperare. Bonos vero cordatosq; viros in aulis in frequentes esse, improbis contra, scelerumq; & flagitiorum architectis aulas omnes affluere: quia in hos, quam illos, propensiores ut plurimum esse Principes, conqueritur Cap. VI. Sed & assentatorum non minor adest copia. Non tamen nefas est assentari & adulari quandoq; Principi, modo honestatis & prudentiæ limites, ab Auctore hic constitutos, non transgrediatur adulatio, Cap. VII. Consilium si ab aulico exigat Princeps, ut caute in eo suppeditando & modeste se gerere debeat, Autor docet Cap. VIII. Si aulicum ea exequi Princeps jubeat, quæ fieri secus non possunt, quam ut & se & Principem det præcipitem, muneri imposito ita se subducatur, ne tamen Principis a se alienetur animus, Cap. IX. Principes, æque ac ceteros homines, vel ad amorem rapit sanguinis vis, vel ad iram bisis: ad ætatem quoque, vel præsentis negotii rationem, consuetudinem itidem, atque morbos, aliam indolem & mens & corpus induunt; accedit vanissimorum hominum turba, fumum Principi*

cipi venditantium : alios itaq; aliosque subinde Principum esse mo-
tes, mirum non est. Aulici vero est, polypodis instar semper ad
genium Principis se componere: atq; hæc inculcat sedulo *Cap. X, XI,
XII*. Eos quorum consuetudine Princeps delectatur, quiq; illi a fer-
tyitiis primariis sunt, novus aulæ hospes præcipue sibi conciliet. Vi-
am rationemq; monstrat Auctor *Cap. XIII*. Aulicorum quatuor sunt
genera. Quosdam natalium commendat claritas, utut Principis
destituantur favore. Aliis Principis frui favore contingit, qui nullis
tamen ceteroquin honoribus sunt insignes. Sunt, quos munerum
& dignitatum splendor in sublimiori collocat gradu, ast minus pro-
penso in eos est animo Princeps. Aliqui utroque fortunæ munere
gaudent. Omnes quidem, si eos irritaveris, æque nocere, ast non
omnes æque prodesse possunt. Quo pacto igitur aulicus erga sin-
gulos sese gerere debeat, edisserit *Cap. XIV. XV*. Vix tamen fieri
potest, ut quis omnibus placeat. Sæpius etiam contingit, ut quis
vel ideo displiceat, quia aliis est addictus. Interdum penes ipsum
stetit, ut alieno ab eo sint animo. Hæc ergo tela rite excipere,
artibusque malevolorum, quæcunq; demum eos in nos armaverit
causa, prudentia munitum opponere pectus docet *Cap. XVI &
XVII*. Quandoque læret odium, quandoque erumpit. Sæpi-
us nec ab injuriis sibi temperant. Hæc quandoque ferendæ, in-
terdum vindicandæ. Vindictæ tamen non nimis quis indulgeat,
aut potentioribus se opponendo, iræ suæ prodatur vanitatem. Nec
tamen lenem nimis facilemque se præbeat, aliosque, impune sibi in-
sultari posse, doceat, ne omniam exponatur contemptui, *Cap. XVIII*.
Ad pugnam cum invidia prompte feliciterque ineundam aulicum
præparat *Cap. XIX*. Æmulos vincere docet *Cap. XX*. Fortunæ va-
rietati & inconstantia obviare docet *Cap. XXI*. Nimirum
prudens est, imminentem fortunæ adversæ ictum aut declinare,
aut ipsa quodque adversa ad gloriam suam commodaque flectere.
Hæc omnia exemplis virorum illustrium comprobatur dicto capite,
præcipue illorum quos perfidia præcipites in casum dedit. Seja-
nus hic primum tenet locum, cujus fata accuratius expendit. Perit
autem aulicus vel per sua vitia, vel per inimicorum artes, vel per ge-
nium aut mortem Principis. Ut suis sibi quis vitiiis perniciem attra-

hæc

Aut, multiplicitate seruant conchylatione. Multos sane est iustitiam, aut arrogantia, aut nimia cum Principibus familiaritas & consuetudo possit dicit. Hoc demonstrat *Cap. XXII.* Fastus præcipue, Procerum & illorum, qui gratia Principis florent, animos ab aulico alienant; hæc ergo, ut præcipue facillime jubent, detrimo, memos *Cap. XXIII. & XXIV.* Secretorum proditores sistit ibidem; ubi addit, scilicet esse eos, quibus in artibus suis non communicant Principes. Est & alia aulicis ad perniciem via, multorum signata vestigiis, fœdera nimirum cum hostibus intra & scelestissimæ conspirationes. Documenta hæc spectantia *Cap. XXV.* sistit causasq; & varios conspirationum modos expendit. Consilia quoque parum oportuna iustioribus sæpius pernitiosa fuisse, experientia docuit. Quare ut nunquam suadeat aulicus, que suasisse cum poenitere possit, inculcat *Cap. XXVI.* Jam & aliorum fraudibus multos succumbere, in sequentibus ostendit. Enim vero perquam solenne est, illos quibus malo cupiunt rerum domini, sub honoris ac dignitatis specie abutitur amovete, ut absentes facilius perdant; aut contra, alios quos avariterum auctoritas, resque felicitæ gestæ, extra fortunæ icium colloquerent, in aulam accessere; aliis denique alia ratione insidias struere, *Cap. XXVII.* Quin ad calumnias se recipere, fictos testes citare, licet comminidei, sumere amicitiam obtinuit, genioque Principis fraudes suas attempere, quotidiana sunt aularum artes. Hæc ergo evitare docet Noster *Cap. XXVIII* usque ad *XXXI.* Addit quædam de laudibus, quibus eum ornare callidi homines solent, quem dare præcipitem decreverunt, *Cap. XXXII.* Tandem & nonnulli per pravam Principum indolem salvi incolumesq; esse nequeunt. Tantum enim abest, ut merita ministrorum semper Principis amorem illis concedent, ut sæpius attrabant odium. Principibus quippe & id obtingit, ut tantum de sua detrahi gloria existiment, quantum accedit alienæ. Hic ergo, quodnam prudentis viri sit officium, edisserit *Cap. XXXIII.* Sed & cum per mortem Principis aliam aula induit faciem, plerumq; perdifficile est, in eodem fortunæ gradu, in quo quis positus est, se tueri. Prudentiæ tamen omnia, cedere, evincit Auctor *Cap. XXXIV.* Subnectit monitum saluberrimum, ne unquam se ostentet aulicus, quantoq; ipsam Princeps prosequatur affectu, quanto polleat auctoritate, gloriatur, *Cap. XXXV.* Nec

Q

abu-

aburatur favore Principis: adversa autem aequo animo ferat; *Cap. XXXVI.* Sicne stabilis ac constant Principis favor, exploret; *Cap. XXXVII.* Obsequium suum semper quidem Principi probet, aut non tamen in iis, quae sine turpitudine fieri nequeant. Nimirum Principes libidinem turpinaeque cupiditatem minime, ut in initio pleris facere eos videantur, tandem tamen execrari & odinari, observat. Reliqua capita variis monita, utique non continentenda, promiscue exhibent.

Ceterum praecipua sua exemplis illustribus ex historiarum monumentis depromptis, Walsinghamus exhibet. Cum primis vero G. Cornelius Tacitus utramque hinc facit paginam. Uno alteroque hoc demonstrare documentis, ut genus libri eo rectius omnibus immetescat, non abs re fortasse erit. Nimirum, postquam *Cap. II.* asseruerat, alios eundo per gradus varisque numeris ac dignitates, quosdam Principi semper adherendo, ut in numeribus non sint adnoti, favorem Principis sibi comparare, Salsubium quoque Mellam, ad fidem hinc a seoto faciendam, in subsidium vocat. Es ille quidem, quorquam prompto ad capessendos honores abierit, *Macedonem amulatus, sine dignitate senatoris, multos triumphalium consulariumque potentia aeneis. Diversas a veterum institutio, per cultum & munificias; cupiam, & affluentia luxu proprio. Suberat tamen viget animi ingentibus negotiis par; eo acrior, quo sumptus & inertiam magis ostendebat, velle Tacito Annal. lib. III.* Hic autem iidem quibus Gallio & Seneca parantibus natus, petitione honorum abstineret, per ambitionem praeposteram, ut eques Romanus consularibus potentia aequaretur. *Si non acquirenda pecunia brevius iter crederet, per procuraciones administrandis Principis negotio, Annal. lib. XVI.* Sic de adulatione precipiens *Cap. VII,* servilens illam atque absurdam, ne ipsis quidem probari Principibus, observat. Tiberius sane, teste Tacito, sordidam talem Senatorum adulationem detestatus est. *Memoria proditur, inquit, Tiberium quosdam curia egredierentur, Graeci verbis in hunc modum eloqui solent: O homines ad servitatem paratos! Annal. lib. III.* Contra eademnam adulatio Principibus non displicet, quae laudibus, quas se promeruisse putant, cumulantur, quaeve adeo nihil a veritate aut ratione alienum illis tribuit, atque ingenuae cujusdam libertatis sese commendat specie. Hoc postquam exemplo Croci & Cam.

Et Cambyſis comprobavit, Valeriana Meſſalam etiam prodire jubet, cujus adulatio in exemplum, apud poſteros etiam, merito abiit. Cura enim dixiſſet, renovandum per annos ſacramentum in nomen The- rii, interrogatus a Tiberio, cum ſe retardante eam ſententiam promiſiſſet, ſponſo diſiſſe reſpondit, neque in iis que ad rempublicam pertinerent, conſilium ſuo uſurum, vel cum periculo offentionis. *Vid. Tacitus. Ann. et Lib. I. Huc & illud refert, quod apud eundem de Acojo Capitone legitur. Ann. et. lib. 11.*

In Obſervationibus Roberti Nantoni, cum Eliſabethæ Regi- næ Anglicanæ, tum Anglicorum optatores & ſati referuntur & exami- ni ſubiſcuntur. Hic ergo, quod præceperat Walinghamus, exam- ples, que aula longe celeberrima florentiſſimæq; ſuppeditavit, com- probantur. Præter ipſam verò Eliſabetham in hac ſcena compe- ront Leiceſtris Comes, Suffexis comes, Gulielmus Cecilius, Philippus Sidney, Franciſcus Walingham, ceterique qui Eliſabethæ aut à conſiliis, aut à miniſteriis aulicis, quamdiu rerum ſummam tenuit, fuerunt. Quantum vero lucem hæ obſervationes, elegan- tiſſimæ profecto, & non quotidianæ, præceptis Walinghami affe- rant, vel unico comprobandum eſt documento. Nimirum, ut auli- cus dignitatis, quem occupavit, gradum, cum per mortem Principis aule mutetur ſuiſſet, retineat, rare cujuſdam felicitatis eſſe, conſum- matusq; prudentiæ virum arguere, Walinghamus *Cap. XXXIV*, do- cuit. Apprime hæc facit, quod Robertus Nantonus, de Wincheſtræ Marchione & magno Theſaurario refert. Huic enim tam felici eſſe licuit, ut ſub quatuor, qui ſe invicem ordine exceperunt, Princi- pibus, faventem ſibi ſemper propitiamque fortunam, & propen- ſam Principum in ſe animam fuerit expertus. Interrogatus itaq;, qua ratione tamdiu, in tanto fortunæ ſaſtigio, inter tot illuſtrium virorum caſus, & aule crebras mutationes, ſe tueri potuerit, ſipi- entiaſſimè reſpondit: *Ortus ſunt ex felici, non ex quæſu, p. 166.* Sed hæc delibari ſufficiat.

JO. HELVICI SINOLDI DICTI VON SCHWZ AD

Jus publicum & Fundalia placita Prælectiones aca- demicæ.

Q. 2

Fran-

Francofurti & Wezlarie, sumptibus Christophori Offen, 1694. in 4.
Constant alph. 6. pag. 12.

Quia in examinandis & decidendis controversiis Reipublicarum, juris civilis usus non adeo frequens & magnus, non minori studio jus publicum exoptandum est quam privatum. Quo enim magis quisquam in illo profecerit, hoc ad publicas causas judicandas erit aptior, & negotiis publicis ad moveri potest. Hinc factum, ut seculo hoc, & temporibus in publico jure tradendis, inque artis formam redigendo, nullum opus non posuerint. Quibus merito annumerandus illustrissimus magna dignatione constitutus, dum viveret, aule Brunsvicensis Cancellarius, Jo. Henricus Simoldus Schirzius, qui artem quam magna cum laude & provinciarum potentissimi Hessi sui utilitate aule ad motus exercuit, cum in Academia Gieffensi etate viridiori juvenum studia regeret & jura doceret, dexterrime conmonstravit. Quod cum occupatum haberet bibliopola, & publici juris scientiam a pluribus hodie expecti, illustris autem hunc Virum in eo tam præclare versatum intelligeret, ut istius cognitio & usus ad ingens dignitatis & splendidissimi muneris decus ipsum evexerit; non religioni duxit, Systemati juris publici & feudalis, quod alius composuerat, excelsum Viri nomen præfigere, lucrum tanto certius sibi pollicitus, quo majori fama iste pollet. Non inquiremus in libri indelem, nec quo loco habendus sit definiemus, quod arbitrium instituti etiam nostri prohibet ratio. Id modo indicandum fuit, quod illustris Viri Hæredes summo loco constituti nobis suggererunt, ab ipso librum hanc conscriptum non esse, nec Prælectiones ad jus publicum, quas ante hōs triginta & amplius annos ab eo expositas in privatis scholis, & a jurisprudentiæ hujus cultoribus calamo exceptas fuisse Bibliopola memorat, eum agnoscere auctorem, quem titulus præfert, soliq; adeo lucelli spe adductum librarium hederam tam splendidam libro suo suspendisse. Cæterum cum opus ipsum, quinque ejus auctor fuerit, ante complures annos fuerit elaboratum, ex eo autem tempore mutationes insignes aliq; observatu digna in Imperio Rom. Germanico contigerint; non dissimulamus, adjectum illi esse a Viro quodam negotiorum publicorum curioso Spicilegium, quo & recentiores indicantur scriptores, ex quibus Prælectiones illæ suppleri possint, & Acta quædam publica exhibentur non ubivis obvia.

IN

*IN HIPPOCRATIS APHORISMOS AD CHIRUR-
giam spectantes commentaria, edita a BERNARDINO GENGA de
Mundulpho S. S. Urbini, Phil. ac Med. Doctore, in venerabili Archio-
spitali S. S. Chirurgo, Primario Decano, ac Chirurgia & Anatomie
Professore Latino ac Italico idiomate ac communiorum intelligen-
tiam exarata.*

Romæ typis Rev. Cam. Apost. 1694. in 8. Constant alph.
1. plag. 10.

UT in genere, qui inexhausti quasi sunt textus, diversimode tra-
ctati videntur in omni genere literaturæ; ita idem & circa Apho-
rismos Hippocratis factum videas. Hinc & non universi æque &
conjunctim a commentatoribus illustrati sæpe, sed hi illi solum, pro
auctorum placito. Inter hos nobilissimus hic noster quinquaginta
sibi e reliquorum numero selegit, eosque ad Chirurgiam spectantes
solum.

Explicat ergo eosdem in hunc scopum & applicat. V. gr. in
carbunculis necessariam scarificationem commendans, senes cau-
tius heroicis operationibus subjiciendos monet, imprimis hyeme,
ubi senes bis senes, sicut æstate semisenes vocat. Consultationes plu-
rium chirurgorum & medicorum duntaxat sæpe scribit, non ali-
ter, ac si vitæ mundandum pluribus committatur. Tumores cir-
ca anum & in canto interno oculi quam citissime aperiendos me-
morat, ne in fistulosa ulcera abeant.

Materiam puris cum Anglia a succo nutritio, non a sanguine
derivat, secretionem partium albarum & lactearum, in ipsomet san-
guine contentarum, facta, conferente acido. Nervos & tendines
vulneratos confutos fuisse & ad perfectam sanitatem perductos, nu-
gas cæcæ & ridiculas jactationes. A contusione capitis sanguinem
extravasatum post aliquod tempus, tum per alias partes, tum per o-
culos extrudi, apparentibus ecchymomatibus; ubi cavendum mone-
t a repellentibus. Non promiscue ad trepanationem vel paracente-
sin thoracis vel abdominis deveniendum esse; sed solum quando
ipsa natura repugandi modum non assequitur.

Per cancerum occultum intelligit non tantum non exulce-
ratum, vel in recondita aliqua parte, sed in sanguine latentem cum
suo inquinamento, unde etiam curatos per duos plus minus annos

vifos, redundante tandem ad lienem malo, ibique cancro contracto, mortuos refert; in quibusdam etiam symptomata canceri, modo in mamma, modo in toto se exerentia reciprocaſſe, hiſtoria monthly confirmat.

Oſſium ſeparationem in ulceribus, non tam ſiccantibus & mione, quam facilius longe humidis & pinguibus præſtari aſſerit. Oſſium glutinationem interdum difficillimam, quin impoſſibilem eſſe, peculiari naturæ vitio, & non artis defectu, exemplis comprobat. Obſervavit etiam ligamenti rotundi femoris defectum, uſtionem iſchiadicam cum ſucceſſu, dolore ſtæim ſedato factam, & modum hepatis inurendi docet.

Hinc inde quoque queſtiones dilucidat & problemata, ut de medico ſene, chirurgo juvene, de uſu albuminis ovi in recentibus vulneribus &c. Addit animadverſiones, interſpergit exempla & obſervationes, ut abſceſſus circa umbilicum aliaque, quæ partim directe & ſpeciariim ſpectant ad Chirurgiam, partim communia ſunt, & illæ applicari queunt, ex veterum & recentiorum hypotheſi.

*DIVERS OUVRAGES DE MATHEMATIQUE ET
de Phyſique par Meſſieurs de L' Academie Royale des Sciences.
h. e.*

Varia Opera Mathematica & Phyſica ab Academicis Regiis Scientiarum elaborata.

Parifiis ex typographia Regia, 1693. fol. pag. 108.

Maximam hujus operis partem conſtituunt *Dn. Frenicle, & Dn. Roberval* Opera poſthuma, quorum editioni præfuit *Dn. de la Hire*, adjutus a *Dn. Sedileau & Dn. Pothenot*. Quandoquidem autem opera *Dn. Frenicle* junctim edita ſola ſpiſſum volumen complerent, ex omnibus quædam ſelegit, primoq; loco poſuit *Traictatus de Euclisſionibus*, quoniam metho-
dus illo comprehenſa peculiaris fuit *Freniclio*, & ſolicite ab ipſo celata, quum ea uſus fuerit ad difficillima problemata Arithmetica ſolvenda. Summa hujus methodi ſequentibus ab ipſo traditur regulis, quas ipſas deinde pluribus exemplis illuſtrat. (1) Si id, quod propoſitum eſt, generaliter quidem cognitum fuerit, non vero particulare quod proponitur
inve-

inveniendam, oportet ope plurimum particularium cognitorum, invenire aliquam regulam omnibus convenientem, & hujus adminiculo indagare questum. (1) Si id, quod propositum est, nec in genere nec in specie cognitum fuerit, proprietates ejus per id, quod cognitum est, sunt inquirende. Et hunc in finem construendi & efficiendi sunt numeri similes illi, qui queritur, omnibus modis possibilibus, ita ut nullus omittatur incipiendo a minimo & continuando, donec numerus sufficiens eorum habeatur, ex quibus comparatis proprietates elici possint. (2) Ne omittatur aliquis ex illis numeris, qui construendi sunt, ordo aliquis stabiliendus est, ne in hac perquisitione aberramus. Et hic ordo debet esse maxime simplex & minime omnium perplexus, talisq; ut eo mediante possimus continue numerorum constructionem, quantum lubet, sine ulla confusione. Oportet etiam, ut haec disquisitio sit maxime brevis & facilis, ad eamque obtinendam duobus uti possumus mediis principalibus. Brevis enim erit, si tam paucos consideremus numeros, quam admittit natura questionis; facilis vero, si utamur numeris omnium possibilium minimis. (3) Ad prius obtinendum servit *Excolo.* Per hanc nimirum omittuntur numeri, quos inutiles cognovimus, qui que nihil ad questionem faciunt, quosq; adeo possumus omittere; quales sunt plerumque multipli, quorum duobus praecipue in casibus sunt considerandi, quando scilicet nullam adhuc scientes proprietatem numeri questis, omne id querimus, quod eidem competit, sive primitivus sive multiplex fuerit, ac deinde quando accidit, ut non repugnet quod queritur factum esse, partim per primitivos, partim etiam simul per multiplos. (4) *Exclusio* haec quoque sit considerando characteres finales numerorum. Accidit enim saepe, ut ex his intelligamus, plurimos numeros non posse habere qualitatem requisitam. (5) Possumus etiam considerare qualitates particulares quaedam res questas, ad exclusionem illam faciendam. (6) Facilis redditur disquisitio *diminutionis*, ad quam pluribus viis pervenitur. Nimirum querendo aut eligendo aliquam proprietatem, quae efficiat, ut id, quod queritur, possit per minores obtineri numeros, quam sunt illi, quos invenimus per aliam proprietatem. (7) Quandoque postquam via inventa est, qua possumus invenire numerum questum, determinatumque fuit, quod alius querendus sit numerus, ut habe-

tetur

retur quaestus, secundus hic invenietur adhuc per tertium, & hic tertius per quartum, id quod in problematis impossibilibus intervencit quandoque ad eorum impossibilitatem demonstrandam. (9) Si quaestio plures numeros inveniendos proponat, quaerenda sunt media, ut singuli seorsim construantur. Deinceps conferendae sunt proprietates singulorum numerorum inventorum, notandumque est, utrum unius proprietates simul stare possint cum proprietatibus alterius. Si enim se invicem destruerent, quaestio foret impossibilis. (10) Si in disquisitione inventi fuerint plures tales numeri, quales quaerebantur, notanda sunt particulares illorum qualitates, quibus ab aliis numeris distinguantur, quaeque communes sunt omnibus ejusdem speciei numeris, considerando num omnis qui hanc habet proprietatem; habeat quoque alteram, quae quaerebatur. Nonnunquam etiam certae exceptiones inveniuntur, ad quas respiciendum est, & considerandum omne id, quod his exceptionibus comprehenditur, annotando earum originem & unde proveniant.

Sequitur *Frenicli Compendium Combinationum*. Quatuor autem facit Auctor Combinationis species. Primam vocat combinationem *ordinis*, quando scilicet quaeritur, quot modis diversis aliquae res disponi possint. Secundam combinationem *variationis* aut electionis dicit, quando quaeritur, quot modis diversis aggregata ejusdem magnitudinis ex quantitate proposita desumi possint, nullo ad ordinem respectu habito. Tertia *mixta* & *generalis* appellatur, quia tam ordinem quam variationem respicit; quarta tandem *multiplex*, quando combinatio ordinis aut variationis multiplicatur. Pro singulis autem speciebus regulas tradit perspicuis exemplis declaratas. Ad calcem voluminis reiectus est ejusdem auctoris tractatus de *Quadratis* aut tabulis *Magicis*, ubi regulas communes paribus & imparibus, cum cuilibet speciei proprias tradit, erudite ostendens variationem quadratorum, cujus specimen exhibet in variatione quadrati paris sedecim cellularum, quod 880 vicibus transmutavit.

Inter *Robervallii Opera* comparent (11) *Observationes super compositionem motuum*, quae ad doctrinam de tangentibus ex generis curvarum per motuum compositionem facta inveniendis adplicat

plicat, & exemplis tangentium Sectionum Conicarum, Conchoidum, Spiralis, Quadraticis, Cissoïdis, Trochoidis, Sociæ Trochoidis & Parabolæ Cartesii illustrat. (2) *Delineatio libri Mechanici* de Motu composito agentis. (3) *De Recognitione Aequationum* liber, in quo etiam de Geometrica planarum & cubicarum Aequationum Resolutione agit, & locorum doctrinam explicans Dioptricas curvas seu ovals considerat, locos in diversos gradus dividit, eosque ad Aequationem analyticam revocare, & conjungendo duos locos problema solida docet construere. (4) *Tractatus de indivisibilibus*, in quo linea quidem in infinitas lineolas, superficies in superficièculas, & corpus in corporacula dividi posse concipitur. Sed quia lineæ punctis, superficies lineis, corpora superficièbus terminantur, loco quantitatum, ex quibus magnitudines componuntur, ipsarum termini assumuntur, ut hinc deducantur superficièrum corporum dimensiones illa ratione, quæ ex Cavallerio & Wallisio passim jam nota est. (5) *Liber de Trochode* ejusque spatio, in quo ostenditur, rationem Solidi Trochoidis, quam habet ad suum Cylindrum secundum Evangelistæ Torricellii opinionem ut 11 ad 18, vera esse minorem. (6) *Epistola ad Marstonium* de Torricellii quibusdam propositionibus. (7) *Torricellii Littera* ad Robervalium missæ, occasione præcedentis epistolæ. (8) *Robervallii Epistola*, qua sua sibi inventa contra Torricellium Italosque alios vindicat.

Post Robervalliana sequuntur Illustris *Angensii* opuscula nonnulla, quorum primum de causa gravitatis typis exscriptum in Actis Eruditorum Anno 1690, p. 481, indicavimus; reliqua in eo versantur, ut (1) *Aequilibris* in libra adferatur *demonstratio* Archimedæa validior; (2) *Potentiarum sive funesque, trahentium vires* determinentur; (3) *Nova vis movens* ope pulveris pyrii & aeris describatur; (4) *Constructio ingeniosa laci ad hyperbolam* per asymptotos explicetur; (5) *Regula Fermati de maximis & minimis* demonstretur, & ad mirabilem brevitatem perducatur; (6) tandemque Problema Opticum sive 39 Prop. I. V. Alhazeni, sed 22. lib. VI Vitellionis crudite construat.

Inter Opuscula *Picardi* occurrunt (1) *Praxis magnorum Scientiarum* per calculum absolvenda. Quandoquidem enim vulgares Gnomonicae regulæ admodum difficulter in magno aliquo muro

mauro exerceri possunt, optimum censetur, linearum mensuras ad numeros revocare, atque hunc in finem certas instituire observationes umbræ apicis styli, ut ex illis linea substylaris, altitudo poli super planum datum, plani declinatio, lineaque meridiana determinetur, secundum regulas ab Auctore propositas, & a Dn. de la Hire notis illustratas. (2) Schediasma de mensuris, ubi longitudo penduli, cujus vibrationes singulis temporis mediis absolvuntur, 3679 $\frac{1}{2}$ poll. pedis Parisini, sed ped. Rihnl. 3727 $\frac{1}{2}$ poll. esse dicitur. (3) Mensura ab originalibus desumpta & cum pede castri (Chastelet) Parisiensis comparata a Dn. Anzout. (4) De mensura ligasiderum & aridorum. (5) De propensione aquarum effluentium. (6) Experimenta circa aquas effluentes. (7) Fragmenta dioptrica, quæ maximam partem in vitrorum focus determinandis versantur. (8) Dn. Anzouti Tractatus de Micrometro, ad quem Picardus suam quoque symbolam contulit.

Ultimo loco positæ sunt Mariotti Regulæ de aqua jactibus, Romæ vero de crassitie & viribus tuborum in aquæductibus secundum diversas fontium altitudines diversasque tuborum diametros, nec non ipsius experimenta circa altitudines & amplitudines projectionis corporum gravium, instituta cum argento vivo.

LOGICA PRACTICA, QUÆ USUM IN THEOLOGIA, Jurisprudencia, Medicina, Philosophia, Historia, Oratoria, & in vita civili clare ac perspicue commensurat, adornata a M. EBERHARDO RUDOLPHO ROTHIO, Rectore, Logica atq; Historiarum

Prof. Publ.

Ulmae, apud Christ. Balthasaris Kühnii heredes, 1694, in 8.
plagul. 47.

PROpositum clarissimo Auctori fuit, non solum præcepta artis hoc scripto comprehendere, verum & utilitatem, quæ ex sedula ejus cultura ad quodvis studiorum & facultatum, quas vocant, genus, vitamq; universam redundat, breviter ostendere. In præceptis servatam methodum quod attinet, probatissimi artificis, D. Bechmañi vestigiis ita inhaeret, ut ab evolutione simplicium terminorum exorsus, ad enunciationis theoriam, & hinc ad structuram syllogismi progrediatur; cui usitato receptoque ordine apodicticam & topicam sub-

jun-

ungit. Predicationis indelem quando evoluit, personales in Theologia revelata annumerare extrasentialibus non dubitat, quod hominem esse extra primum Dei conceptum sit, & vicissim; usitatas tamen dicere veretur, quod singularis unio modum quoq; predicandi singularem pariat. Predicationem, quæ omnipotentem humanam Christi naturam asserit, de intrinsecarum numero esse, adversus Molanum tuetur.

Ad substantias categoriam analogice & morales, quas vocant, substantias relatas voluit, usumq; multiplicem, ex moralium entium contemplatione in iudiciis & contractus, in status omnes & ordines promanantem, cum *Pufendorfio*, *Schibero*, *Hartungio*, *Wessio*, studium Logice professis admodum commendat: neque contemnenda sunt, quæ de usu ex accurata relationum notitia: quæque in genere de usu Logice in oratoria, ex terminorum simplicium, & enumerationum doctrina sperando monuit.

Dilucidandis consequentia syllogisticae regulis ubi dat operam, inter alia: *Quis ἀκριβοσύνην*, querit, & regularum logicarum contentum *Salvatori nostro* tribuat, aut *Spiritus S. in sacris literis loquenti*? Et alibi: *Omnes*, inquit, *Epistola Paulina arte syllogistica conscripta sunt, ut Johannes Claverus in Orthotomia Apostolica ostendit. Quia* in parte rectius, quam *Scriptor anonymus* sentit, qui in *Mose vindicare suo p. 178* aliquem se dialectices contemptum in virorum sanctorum scriptis reperisse putat. *Paulum videmus*, ait, *Rom. III, 6. fecituro ex proposita sibi objectione incommodo illam solvere, quod per leges artis illius non licere, vel ipsis tyronibus exploratum est. Causa ex eo quod ad caelos Christus ascendisse dicitur, Apostolus infert, illum prius debuisse de caelo descendere, quis non exclamet, illud non sequi? Nonne enim & Enochus & Elias ad caelos evecti sunt? Nonne eo bonorum animo, nonne angeli quotidie ascendunt; licet ad infimas terra partes non devolvantur, neque vero nunquam descendant? Et quis non miretur, Petrus postea adstratloque aurocedente, deducendum ab eo consequens omittere? Indicare scilicet ventum suam sat habebant viri sancti, legibus ferendis magis quam sequendis intenti, Logicae quam minus, quam fidei ac Theologiae principii additi. Haftenus anonymus ille. Verum quis primo loco proprius inspecto non animadvertit, longe aliud esse, incommodo ali-*

quo ex objectione secururo, motam objectionem solvere; & aliud incommodo isto datam solutionem confirmare. Non prius a D. Apostolo, sed posterius factum, idque Logica non invita, legimus. Negationem quippe, qua latens in objectione vitium detexerat, ratione ab incommodo & impossibili petita, statim roborat hoc sensu: absit ut hæc cogitatio, injustum Deum esse, pio homini in mentem unquam veniat. Quo enim pacto, injustitia posita, judicare in mandatum posset? Nec aliud Gal. II, 17. 18. divinus facit. Auctor, quam quod solutionem, diserta negatione peractam, simili ex architectura defumto illustret: quod Logicæ opinor, legibus nusquam facere prohibemur. Tertio autem loco, qui ex IV. ad Ephes. cap. 1. vers. 9. adducitur, non enunciatum universale, sed singulare profus, ad Enochum, Eliam, Sanctorum animas, & Angelos nullatenus extendendum continetur. Mirum scilicet, ob itanditatem personæ, quam, vers. 10. maxime & undecimo divinus Scriptor urget, nemini debet videri, ascendisse Christum, donaque promissa sua distribuisse, cum idem e cælo antea descenderit. Aut cur non ipsius Christi effato, quod Joh. III, 13. legitur: *Nemo ascendit in cælum, nisi qui descendit de cælo, filius hominis qui est in cælo*; allatæ instantiæ, si locum inveniant, & Paulinam labefactare sententiam ullo modo possunt, opponuntur? D. Petrus denique citato loco non omisit consequens, sed ex antecedentibus, quin & consequentibus attento lectori subsudiendum reliquit, sensu admodum plano, perfecto & perspicuo: Si angelis peccantibus, si originali mundo, si Sodomorum & Gomorrhæorum civitatibus non peperit Deus, quanto minus Evangelicæ doctrinæ corruptoribus parcendum statuet? imo & hi in corruptione sua peribunt certo certius, suæque injustitiæ mercedem a justissimo iudice accipient, v. 13. 13. Aut edisserat nobis anonymus, quoniam in loco enthymematice concludere, oratori unquam prohibuerit Dialectica? Ut adeo certum nimis & evidens esse videatur, dictis e locis plenius inspectis, neglectum Dialecticæ ne minimum quidem excuspi aut extorqueri posse.

Cæterum, ut in viam redeamus, ratio, quam Julius Pacius adhibet in explicando eo argumenti genere, quod Syllogismum ex hypothese appellat Philosophus, ipsius est Aristotelis. *In omnibus*, ait, (quoties pura sensu Aristotelico probatur quidquam ex hypothesi

ethici) syllogismus sic de eo, quod transfinitum est: quod vero propositum ab initio fuit (νόμιον ἐπίτηδες) per confessionem probatur, aut aliam aliquam hypothesein. Et rursus obicienti forte: anqui necesse est hoc fieri; verum, respondet, non ex syllogismo sed ex hypothesi, seu conventionem inita. Vid. I. Prior. XXIII, 12. XLIV, 1. 2. 3. II. Top. III, 4. & III, Top. VI, II. Quam Philosophi sententiam cum ipsius rei conditio & veritas satis approbet, non erat, nostro quidem iudicio, cur interpretum optimus hoc nomina a quoquam reprehenderetur, p. 314. Calculum interim non denegamus iis, quæ de syllogistica doctrinæ usu in Oratoria, nec non de Politico, ut vocant, dilemmate, allatis eam in rem clarissimis ex historia exemplis, traduntur. Ad quam forte dilemmatum classem nec immerito duplicatum illud, imo triplicatum dilemma Ciceronis referas, ex secunda libri sexti ad familiares epistola: *Necesse est, inquit Politicorum disertissimus, aut armis urgeri rempublicam sempereritis, aut his pacis recreari aliquando, aut funditus interire. Si armis valebunt, nec eos a quibus recesseris, venari debes, nec eos quos adjuvisti. Si armis aut conditione positus, aut defatigatione abjectus, aut victoria detractis, civitas respiraverit, & dignitate tua frui tibi, & fortunis licebit. Sin omnino interioribus omnia fueritque is exitus; quem vir prudentissimus Ad. Antonius jam tunc timebat, cum tantum instans malurum suspicabatur, misera est illa quidem consolatio, talem præfertim civi & viro, sed tamen necessaria: nihil esse præcipue cuiquam dolendum in eo, quod accidat universis. Quo quidem in exemplo membrorum numerum, solito majorem, nemo facile mirabitur, qui subdivisione alterius membri, ex dichotomia reliqui, eundem contigisse meminerit.*

p. 357.
p. 363.

Demonstrationis principia dum examinat Autor, Cartesianos equidem Dogmaticorum maluit, quam Scepticorum fenatui adungere; hypothesein tamen eorum, quæ fidem omnem sensibus adimit, cum injuria in sapientissimum Creatorem asserit esse conjunctam, utpote qui animal non nisi cognitionis causa sensibus instruxerit. Crederet jam si nemo his tuto posset, frustra a Deo datos videri. Questionem, num ex falsis legitima nasci demonstratio queat? sic negat, ut diversi generis rationes, quæ opposita pro sententia ab aliis consueverunt urgent, eadem opera diluat & retundat. Primum Peripateticorum principium cum Cartesii primo cognito con-

p. 375.
p. 389. 399.

- P. 407. tendere mavult ex Dn. Rotenbeccii sententia, quam cum quibusdam aliis prorſus explodere. Quo autem præclarus uſus artis apodicticæ illuſtrior redderetur, non exiguum Demonſtrationum. cumulum ex probatiſſimis ſcriptoribus adiecit, & Theologicarum quidem P. 449. 457. ex graviſſimi quondam Theologi D. Joh. Muſæi ſcriptis: Juridicarum P. 458. ex D. Joh. Schilteri & Joh. Neldelii monumentis: Medicarum ex P. 465. D. Viro Riedlino, Auguſtanorum Medico: Practicarum denique ex P. 477. Herm. Conringio, & Sam. Pufendorffio. Deſiniendi & dividendi P. 151. artificium annexuit analyticæ: diſponendi vero rationem, ſeu methodum, expoſitis demum topicorum locis, ſophiſtarumq; ſtrophis detectis, ſubjecit per modum appendicis.

**Herrn Zeit Ludwigs von Seckendorf / Chur-
Brandenburgiſchen geheimen Raths / und Cancellers der
Univerſität zu Halle in Sachſen Politische und Moral-
Diſcurſe über M. Annæi Lucani dreyhundert auſer-
leſene Lehrſprüche / und deſſen Heroiſche Gedichte / ge-
nannt Pharſalia / auff eine ſonderbare neue Ma-
nier ins Teutiſche gebracht.**

hoc eſt,

**Dn. Viti Ludovici a Seckendorf, Conſilarii Bran-
denburgici intimi & Cancellarii Academiæ Hallenſis
in Saxonia, Meditationes in trecentas M. Annæi Lucani
ſententias ſelectas, ejuſq; POEMATA HEROICA, quæ
PHARSALIA dicuntur, nova eaq; ſingulari ratione in
idioma Germanicum translata, & notis
illuſtrata.**

Lipſiæ, ſumptibus Jo. Ludovici Gleditſchii, 1695, in octavo. Conſtant
Alphab. 3. & plag. 10.

Ultimum hoc opus eſt, quod Vir ob illuſtria in rempublicam li-
terariam merita memoriæ immortalis, **VITUS LUDOVICUS a
SECKENDORF**, poſt tot alia celeberrima ingenii monumenta, quæ
ſæpe in *Actis* noſtris & recenſuimus, & prout par eſt, laudavimus,
elabo-

laboravit, elaboratumque, cum beatissima morte absolveretur, suis
 reliquit hæredibus, typis publicis excubendum. Quæ vero ad eum
 laborem subeundū ipsi oblata occasio fuerit, in luculenta Præfatione
 prolixius edifferit Vir Perillustis, Cum enim ipsi annis abhinc circiter
 viginti a viro quodā nobili ex peregrinatione Gallica rediret, Poeta
 iste veste Gallica indutus offerretur, adderetq; qui munus illud attu-
 lerat, versionem istam magni adeo in Gallia fieri ab eruditis, ut & ipsi
 archetypo præferatur, reposuisse se ait, nullam versionem, qualiscun-
 que sit, elegantias emphaticamq; scribendi genus, quo Auctor usus
 est, assequi simpliciter & accurare satis posse; esse etiam Gallicam, uti
 & reliquarum linguarum poesin, ex rhythmis consistentem, ad La-
 tinorum versiones Poetarum penitus ineptam, utpote qui Veneres
 suas ex metro & grandi illo ac sublimi dicenti caractere arcessant;
 in querendis vero rhythmis sæpe propter unicum, ut æqualiter ver-
 sus cum altero cadat, verbum, longe a proposito recedendum esse.
 Quod ipsum ut manifestū fieret, collationem se inter aliquot plagulas
 sum versionis illius, tum ipsius operis Lucani instituisse subjungit;
 ubi quidem patuerit, interpretem Gallicum eleganter satis & erudite
 scripsisse, sed ut tamen sensum Auctoris non recte semper expresso-
 rit, nec ingeniosam Viri grandiloquentiam adæquare potuerit. Un-
 de in eas se cogitationes devenisse ait, numquid non satius esset, La-
 tinam & Græcam poesin, sine rhythmis, & servatis tamen certo syl-
 labarum numero, & quæ plura ad poesicos constitutionem perti-
 nent, in lingua Germanica imitari, hoc etiam inter alia sine, ut oc-
 casio pulchriores provocandi inventiones ingenii non servilibus
 subministraretur. Tentasse ergo se rem ipsam, & cum tum tempo-
 ris itinerum faciendorum sæpe necessitatem habuisset, in via eum
 versaretur, vel in diversorijs, ut otium suum oblectaret, & remis-
 sione honesta animum pasceret reficeretque, nonnulla ex Lucano
 juxta institutum hoc suum se ait vertisse, idque dum egerit, & lu-
 sibus istis veluti indulserit, majorem Lucani partem Germanicis
 verbis loqui docuisse, usque dum plenum nactus otium jam per-
 fecta cursim retractaverit, & quæ restabant, eadem ratione translata
 addiderit. Nec tamen hæc, uti erant, destinasse se prælo, quam cum
 & a viris doctissimis id ut faceret instigatus fuerit, & ipse eum Vir
 harum rerum calientissimo *Dan, Georgio Merboso*, per literas de
 hoc

hoc negotio communicaverit, transmissis insuper ad legendum & arbitrandum operis sui aliquot plagulis: ubi ille, tametsi alias scribendi hoc genus sine rhythmis in lingua Germanica, non æque probaverit, perfectis istis veluti speciminibus, mutata jam sententia priori, assensum *Sectendorffio* præbuisse, auctorque extitisset, ut novam hanc poetandi rationem exire in orbem eruditum pateretur. Quæ res ipsum commoverit, ut allubescente magis tempore, ad Lucanum suum denique absolvendum & typis excubendum, animum adjoecerit. Et hac occasione inceptum hoc opus & perfectum in publico nunc apparet.

Ut vero labor iste tanto esset commendatior, selegit trecentas ex Poeta sententias, in quas ex prudentia politica pariter & ethica utiliter, pro admiranda, quam tot gravissimis officiis per tot annorum spatium sibi comparaverat, experientia commentaretur: nam non sine fructu meletemata hæc fore, bona spe sustentatus *Auctor illustris* affirmat. Primum enim ex meditationibus his politicis, Lectorem bonæ & sinceræ mentis rectas de justis & bonis actionibus, quæ in omni vitæ genere ex fundamentis pietatis & prudentiæ exiguntur, haurire opiniones; contra vero a pernicialibus & periculosis consiliis, ad utilitatem propriam consecrandam tantum spectantibus, quomodo ipse abstinere debeat, doceri cum fructu posse. Maxime vero id exempli loco fore, quemadmodum *Ethnicorum* etiam aliorum scripta, non ob linguae tantum nitorem & elegantias, sed & ob utilitatem & profectum in bono legere aliquis debeat, observaturus etiam, quousque humen naturæ pertingat, & quomodo ad divinius & aktius homines invitet. Posse etiam adolescentes, in quorum gratiam omnis ista suscepta sit opera, observationes hæc in linguae exercitium Latino idioma donare, ulteriusque ex *Horatio* aliisque bonæ notæ *Auctoribus* petitis sententiis illustrare, atque adeo instar *Locorum communium*, quos vocant, iisdem uti.

Heinrich Anshelms von Ziegler und Kliphau-
sen / Churf. Sächsischen Raths und Assessoris des ho-
hen Stiffts Meissen zu Wurgen / Täglicher Schau-
Platz der Zeit.

hoc

hoc est,

Henrici Anselmi a Ziegler & Kliphausen, Confiliarii Electoris Saxonici & Ingenui Præsulatus Misnensis Assessoris Wurzenæ, QUOTIDIANUM TEMPORIS THEATRUM, in quo uniuscujusque per totum annum diei gesta memorabilia a mundi usq; origine ad nostra tempora sistuntur,

Lipsiæ, apud Jo. Frider. Gleditschium, 1695, in Fol. chartæ augustæ.
Constat Alphab. 17.

HAud uno specimine, eoq; luculento atq; pulchro, de lingua vernacula bene meritus est splendidi hujus operis generosissimus Auctor: id quod ex *Banise Asiatica*, quo libro res Asiæ, in regno potentissimum Pegu, superiori & hoc nostro seculo peractæ, sub fabulæ Romanensis imagine repræsentantur; & ex *Epistolis Heroicis*, quibus ad exemplum incomparabilis Christiani ad Hoffmansvvaldau, amorem Patriarcharum, & aliarum in sacris literis occurrentium personarum, versibus amœnissimis describit, satis patescere potest: quippe in quibus lucubrationibus id studiose sibi proposuit, ut præter argumenti, qua præstant, dignitatem, linguæ Teutonicæ & magnificentiam, & venustissimas, quibus alias linguas vel adæquat, vel superat, Veneres eximio nitore explicaret. Sed vincit sane sine dubio hæc omnia præfens hoc, quod nunc exire in lucem publicam patitur, *Theatrum Temporis Historicum*.

Senferat Vir elegantissimus jam a primis adolescentiæ annis, ad historiam penitus scrutandas pariter & cognoscendas jucundo impetu se trahi, qui & augebatur plurimum, cum ipsas scientiarum solidiorum disciplinas huic veluti fundamento inniti conspiceret. Hinc cum tam vasto pelago se credidisset, in eam devenit opinionem, annon tota historia, quam late patet, juxta ordinem dierum, quibus res quæque peracta fuit, tradi possit; præsertim cum ab Ebe-ro aliisq; ejusmodi aliquid tentatum magis, quam perfectum esse observasset. Admovit ergo ipse operi manum, & duces secutus in Chronologicis Calvisium, in Genealogicis Rittershusium atque Imhofium, in Geographia Baudrandum, in Topographia denique

S

Mc.

ACTA ERUDITORUM

Merianum, universam pene historiam, intra octo annorum spatium, operi huic sane laboriosissimo inclusit. Certe mille quadringentis & ultra relationibus, omnium Imperatorum, & Pontificum, plerorumque Regum, Electorum, Cardinalium, belli Ducum, Eruditorum, & quicumque modo nomen sibi eminentiori aliquo facto comparavit, originem, nativitatem, educationem, res gestas, virtutes, vitia & finem denique delineavit; non minus tamen & nobiliora urbium obsidia atque occupationes, incendia, terræ motus, eluviones, cædes, atque pericidia hic repræsentat; ut adeo nucleum historiæ ex corticibus suis singulari cura & dexteritate evolutum ex probatissimis auctoribus, qui semper laudantur, interdum & ex eodictibus nondum impressis, sed manu adhuc dum scriptis, lectoribus exhibere censendus sit.

Adjunxit vero & historiæ poesin, ut eximia ipse scribendorum Germanice carminum facultate pollet, hanc quidem secutus rationem, ut fere mille & ducenta *Epitaphia* historiis de mortibus Virorum illustrium subjecerit, in quibus paucis lineis relationis ipsius veluti compendium continetur; quæ poemata ut acumine egregio plerumque atque amœno sese commendant; ita lectorum studium non possunt non excitare, ut ad reliqua pergere, quam deponere ex manibus librum malit.

Non est vero, quod *Theatrum hoc Historicum* nostris verbis commendemus prolixius, cum per se ipsum apertas jam omnibus laetitias suas atque opes ostentare abunde possit. Id vero dicere liceat, præter quamplurimas omnis generis historias, quarum recensione cujuscunque demum animus non libenter ducitur?) lingvæ patriæ singularem hic explendescere nitorem & puritatem, cum verba ubique propria & ad rem exprimendam, oculisque veluti subjiciendam imprimis accommodata, atque ab usu hominum politiorum probata, periodi ipsæ suavi quodam decursu sponte fluentes ubique usurpatae deprehendantur, adeo quidem, ut lingvæ studiosus vel electione hujus Auctoris ad quamcunque scribendi promtitudinem atque elegantiam proficere, cæterum unusquisque hoc veluti laxamento curas severiores interstinguere, animumque laboribus defatigatum reficere possit: quæ omnia ipsius libri lectio melius docebit.

C.A.

*CASPARIS SAGITTARIID. HISTORICI. SAX. ET
Historiarum P. P. Introductio in Historiam Ecclesiasticam
& singulas ejus partes.*

Jenæ, sumptibus Henr. Christoph. Crökeri, 1694. in 4.
Constat 7. alphab.

Decem priora hujus Introductionis capita Auctores illos enumerant, qui a primis Ecclesiæ incunabulis, usq; ad reformationis tempora, historiam ecclesiasticam vel universalem literis traderunt. Sequitur capite 11. & 12. commemoratio præcipuorum chronographorum & scriptorum historiæ universalis, qui superiori & præsentæ seculo claruerunt. Centuriarum autem Magdeburgensium recensio Autor celeberrimus caput 13. impendit, in quo de centuriarum illarum collectoribus ipsoq; opere nunquam satis prædicando prolixè agit, & imprimis etiam de Marco Wagnero, qui ad conquirenda antiquitatis monumenta operi huic necessaria, in varias urbes & regiones missus est, ex ejusdem libello Germanico de regno Thuringiæ in pagos diviso, qui A. 1593. Jenæ prodit, multa notata non indigna refert. Accedit capite proxime sequenti ad celebratissimos Baronii annales, & de illorum autore, epitomatoribus, continuatoribus, adversariis & patronis erudite disserit. Sequentia capita in recensendis variis historiæ ecclesiasticæ universalis auctoribus occupantur, sive Lutheranæ ecclesiæ addictis, quibus caput 15. destinavit, sive Reformatis, ut vulgo audiunt, quos capite 16. commemorat, sive Pontificiis, qui c. 17. enumerantur, sive Neoplatonicis, e quorum numero Sandius nucleum historiæ ecclesiasticæ, qui capitis 18. argumentum est, publici juris fecit. Capite 19. & sequentibus ad scriptores historiæ ecclesiasticæ particularis pergit, qui vel singulorum regnorum, rerum publicarum & provinciarum, vel certarum urbium historiam ecclesiasticam condiderunt, item eorum qui Patriarcharum, Episcoporum, Abbatum & Superintendentium, vel Monasteriorum, vel Imperatorum & Regum Romanorum, vel Pontificum & Cardinalium Romanorum historiam literis consignant, nec non eorum qui Pontificum Romanæ ecclesiæ primum vel propugnarunt vel impugnarunt. Ultimis deniq; capitibus Auctores hæresiologiæ universalis & particularis exhibentur.

Proposuit fuerat Viro celeberrimo, si fata dedissent, non solum ad calcem primi hujus tomi errata quædam, quæ partim suis, partim amicorum oculis animadverterat, indicare & omnia quædã supplere, sed etiam alterum tomũ addere, in quo apparatus conciliorum & rituum colligere, Bosianam scriptorum ecclesiasticorum Notitiam notis suis illustrare, aliaque ad hanc rei literariæ partem non ignobilem spectantia, historiæ ecclesiasticæ studiosis communicare decreverat. Verum dum adhuc in scriptoribus hæresiologiæ particularis enarrandis versaretur, cum magno rei literariæ, quam indefesso studio hactenus strenue adjuverat ornaveraturque, detrimento supremum diem obiit, ultimosque primi hujus tomi quaterniones Amico & Collegæ suo, *Jo. Andrea Schmidio*, Professore Jenensis Academiæ celeberrimo perficiendos reliquit; a quo etiam alterum Introductionis hujus tomi aliaque clarissimi Sagittarii scripta expectamus, siquidem jam omnia beati Viri scripta sive edita sive manuscripta, eaque partim inchoata & affecta, partim prælo parata peculiari catalogo complexus est, eaque se obstetricante in lucem edenda intimavit. Nec dubitamus, quin omnes, quibus historiæ studium aliæque bonæ literæ curæ cordique sunt, promptam ejus in amici scriptis perficiendis & publicandis voluntatem grato animo agnitori, illique otium & vires, ad hæc aliaque in publicum emolumentum peragenda, nobiscum sint animicus apprecaturi.

AMOENITATUM HISTORICO-PHILOLOGICARUM quinque Decades. Quibus accesserunt Orationes & Epistolæ selectiores, elaborata studio *M. JUSTI GODOFREDI RABENRI* in illustri Gymnasio Misnensi Rectoris.

Lipsiæ, sumptibus Joh. Christiani Wohlfarti, A. 1699 in 8.
Constant alphab. l. plag. 19².

Quod de programmatis orationibusque publicis, quæ in Academiis exponi ac haberi consueverunt, merito pronuntiavit B. Scherzerus noster, cum sua is programmata ac orationes nonnullas A. 1679. junctim ederet, scripta nempe talia, quamprimum vel valvas, quibus affiguntur, vel cathedras cum Oratore reliquerint, præsentium memoriæ & cæterorum notitiæ se confestim subductura, iustar-

instarque ephemeris ipso ortus sui die intermoritura; nisi ea quis solícite in justos colligare fasciculos sustinear; idem quoque dicendum venit de illo fato, quod premere ut plurimum videmus industriam eorum, qui Gymnasia illustriora moderantur, ac schedia ejusmodi in studiose juvenutis commodum similiter aut typis committunt, aut viva saltim voce recitant. Id ergo cum secum Cl. Rabenerus perpenderet, laudabili sane instituto, eo sibi annitendum ratus est, ut foetibus hisce suis, qui ad genus modo memoratum referri postulant, vitam paulo prolixiorum conciliaret, eaque de re quinquaginta programmata, diversis olim vicibus abs se evulgata, in unum corpus voluit redigere. Amœnitatum vero Historico-philologicarum titulum haut præter rem iisdem indidit, quandoquidem historię pariter ac philologię studiosis in amœnum veluti campum heic expatiari, flosculosque licet decerpere pulcherrimos, quibus & oblectare suum animum, & elegantiorum imprimis eruditionem adaugere valeant. Et ad historicam quidem classẽ ea spectant, quę v. g. de quæstione: *an Oracula nato Christo deserint?* (progr. 2.) *an Pythagoras profelytus?* (progr. 16.) *de ruina Babylonis;* (pr. 10.) *de Juliani Apostatę & Arrii morte;* (pr. 12. & 19.) *de Ovidii exilio & sepulchro,* itemque *sepulchro Cyri;* (pr. 20. & 21.) *de septem Sapientibus;* (pr. 22.) *de hominibus a bestiis enutritis;* (pr. 32.) *de Hierosolymorum conditore;* (p. 39.) *de Christi forma & statura* (pr. 45.) differit. Philologiam vicissim excolentibus imprimis sese commendabunt, quę studiose congregit Auctor de *Athenis utrum superstitionibus?* (pr. 3.) *de septem mundi miraculis, quo ea pervenerint?* (pr. 4.) *de monstris Herodoti;* (pr. 7.) *de reliquiis navis Noachicę;* (pr. 8.) *de turris Babylonica,* (pr. 11.) *Troje,* (pr. 14.) *sepulchri Christi* (pr. 13.) *reliquiis;* *de genis domesticis;* (pr. 18.) *de inventore carminis heroic;* (pr. 23.) *& literarum;* (pr. 24.) *de fabis Pythagorę;* (pr. 26.) *de palladio;* (pr. 30.) *de aureo seculo;* (pr. 35.) *de redituris in vitam;* (pr. 37.) *de loco exilii Adamitici;* (pr. 42.) *de mari Caspio* (pr. 47.) &c. Sed præterea orationes etiam ac epistolas aliquot adjunxit, & hæc quidem aut consolatorię sunt in exequias, aut gratulatorię in nuptias diversorum, quos vel patronos veneratus fuit, vel ut amicos coluit, exaravit. Inter orationes autem alia maximi Theologi, *Martini Geieri,* laudes persequitur; alia *obsidionem Frisbergę urbis po-*

Stremam commemorat ; alia in dedicationem renovati auditorii Freibergensis habita est , & quæstionem : *an & cur hodie quam olim moribus corruptioribus vivatur ?* pertractat ; alia denique , cum Auctori ad Rectoris partes in illustri Gymnasio Milenensi imposterum obeundas evocaretur , ultimum Freibergensibus vale accinit , ac potissimas , quæ *Rectores* deceant , virtutes breviter enumerat.

JOH. WEISSENBORNS, S. S. THEOL. D. ECCLESIAE
Prædic. Evangelic. Erfurt. Pastoris Primarii & Gymnasii Ephori
Delineatio Atheismi & Enthusiasmi.

Jenæ, sumptibus Joh. Bielkii, 1694. in 4. Constat plag. 11.

Natus est hic eruditissimus Tractatus ex Oratione inaugurali, quam Jenæ habuerat maxime Reverendus Autor, cum A. 1693. Doctor Theologiæ sollemniter renunciaretur. Enim verò depinxerat jam tum has pestes ad vivum, sed *αἰ; ἰν' ὀνόμα* & Oratorum in morem, qui sua voce rem, quam describunt, decenter eloquuntur. Postquam autem, ad nutum Fautorum & Amicorum suorum, publicam in lucem emittenda erant hæc elegantissima turpissimorum monstrorum lineamenta, jusque fasque erat plenius exprimere singula, indicareque fontes illos, ex quibus pleraque sint hausta & ubi plura possint reperiri. Factum hinc est, ut integra quidem Oratio typis impressa sit, non mutata facie, quam secundum regulas artis induerat antea illi Autor ; notæ tamen subjectæ sint singulis paginis numero non minus quam pondere suo graves commendabilesque, adeo ut in cursu Orationis *Ἰστορίαι, ἠθολογία* vero in Notis simul ante oculos habere possis. Hæc vero cum selectæ sint ex apparatu librorum haud exiguo; eminent tamen inter omnes, reliquisque frequentius comparent, quæ ex ipso Luthero depromi poterunt, maxime, ut Enthusiasmi ne habeant, quod ex eo, more suo, pro suis somniis allegent, sed tanto potius magistro recte sapere discant ipsi. Adjectus etiam est index rerum potiorum, haud inutilis hoc in utilissimo libello finis.

COMPENDIUM THEOLOGICÆ ELENCTICÆ
FRANCISCI TURETINI

Amste-

Amstelodami, apud Georgium Gallet, A. 1695 in 4, chartæ augustæ. Constat alphab. 1. plag. 17.

Franciscus Turretinus, Theol. Doctor & Pastor in Ecclesia atque Academia Genevensi, A. 1688. denatus, inter alia *Theologiae quoque Elencticae* Institutionem edidit, cujus seriem in Actis hisce nostris A. 1681. p. 207. late indicavimus, ut adeo plura jam de eadem dicere supervacaneum merito existimeremus. Repetita tamen ejus mentio heic facienda venit, posteaquam operis inter Reformatos non parum probati compendium hoc nuperrime in lucem emissum est. Ubi quidem sequi placuit Editori *Summam Theologiae seu Methodum Didactico-Elencticam a Leonardo Riissenio*, Theol. D. & verbi divini Ministro Daventriensi, conscriptam. Locorum etenim ac capitum, quem ille ibi designavit, ordo & heic servatur, & quaestiones ejusdem verbis proponuntur, at argumenta una cum suo robore e Turretino decerpuntur, loca Scripturae, ubi flagitat necessitas, excribuntur, *πρωτον ψευδῶς* ubique detegitur, status controversiae breviter ac perspicue formatur, exceptiones dissentientium potissimae excutuntur, ac tandem calumniae, ut audiunt, adversariorum solícite absterguntur. Atque isthac ratione non modo ad *διδακτικὴν* verifaliquae *ἐλεγγχον* lectores commode manuduci, sed tria quoque haud parva Turretini volumina in succum atque sanguinem optime converti posse, Typographus in sua, qua hoc institutum commendat, praefatione perhibet, & quod in tollendis, quae priorem Riissenii editionem scedaverant, erratis chalcographicis quamplurimis, debita nequaquam fuerit emissa diligentia, in ipso libri frontispicio testatur.

**LA VIE DU CARDINAL JEAN FRANÇOIS
COMMENDON.**

i. e.

**Vita Cardinalis Joannis Francisci Commendoni, e
Latino in Gallicum sermonem translata a Dn.
Flecherio, Episcopo Nemaufensi.**
Parisii, apud viduam Seb. Mabre-Cramoisi, 1695. 12.

Alph. I.

Vigil.

Viginti & sex anni lapsi sunt, ex quo Commendoni Cardinalis, cujus illustre fuit superiore seculo nomen, Vita ab *Antonio Maria Gratianno*, Episcopo Amerino, Latino sermone composita, in manibus eruditorum versari cepit. Etsi enim diu ante elaboratum ab auctore suo opus hoc esset (siquidem constat, Gratianum hunc jam A. 1611 Ameriæ diem obiisse) typis tamen non nisi A. 1669 Lutetiæ Parisiorum fuit exscriptum, sed magno statim omnium exceptum applausu. Commendabat enim librum tum styli, quo usus Auctor est, nitor ac elegantia, qualem & alia ejus opera, *Libri* nimirum *quinque de bello Cyprio* Romæ A. 1624 editi & Norinbergæ A. 1661, forte & alibi, recusi, & *Tractatus de Casibus virorum illustrium* Parisiis demum A. 1680 luci publicæ expositus, spirant; tum mira rerum varietas, quæ non potuit non se offerre viam describenti Viri, maximis, dum viveret, negotiis adhibiti, & octo nobilissimis legationibus defuncti; tum maxime, quod auctor Gratianus perpetuus Commendoni comes, omniumque ejus consiliorum particeps, censendus esset accuratissime & debita fide posteritati ea tradidisse, quorum ipse quondam pars magna, conscius certe & subinde arbiter fuerat. Quapropter non multo post, quam in lucem liber utilissimus prodiiisset, bene se de civibus suis, Latini forsitan idiomatis non satis peritits meriturum existimavit Dn. Flecherius, Gallorum disertissimus, si Vitam illam Commendoni in patriam linguam transferret, omnibusque adeo cum fructu legendam exhiberet. Id quod ea felicitate præstitit, ut Gallica veste indutus liber, atque prima, ut putamus, vice Parisiis A. 1672 excusus, postea semel iterumq; & denovo nuperrime recudi meruerit. Quam editionem novam, in Hollandia, ut apparet, adornatam (etsi Lutetiam Parisiorum titulus libri præ se ferat) dignam censuimus, quam Lectoribus nostris indicemus: ut ex Opere ipso, quod tanto jam tempore publici juris ac usus fuit, quadam huc transcriberentur, supervacaneum arbitrati.

LAVIE DE TASSE. i. e.

Vita Torquati Tassi, Poetarum Italorum principis.

Parisiis, apud viduam Mabre - Cramoisi, 1695. in 12 plag. 12.

EX hoc opusculo, eleganti utiq; & lectu dignissimo, Excerpta factis luculenta Tomo II Supplementorum, Sectione II. pag. 17. sqq. dedimus. Unde & hujus novam tantum editionem, in Hollandia itidem ut censemus, curatam, hic indicasse suffecerit.

N. VI
A C T A
ERUDITORUM,

245

publicata Lipsia

Calendis Aprilis, Anno M DC XCV.

*SPECIMEN DYNAMICUM, PRO ADMIRANDIS
Natura legibus circa Corporum vires & mutuas actiones detegen-
dis, & ad suas causas revocandis,*

Autore G. G. L.

EX quo *Nova Scientia Dynamica* condendæ mentionem injeci-
mus, multi Viri egregii variis in locis uberiores hujus do-
ctrinæ explicationem postularunt. Quando igitur librum
componere nondum vacat, dabimus hoc loco, quæ lucem aliquam
accendere possint, fortasse etiam ad nos cum fœnore redituram, si
quidem sententias eorum eliciamus, qui vim cogitandi cum elo-
quendi humanitate conjunxerint, quorum judicia etiam grata nobis
fore profiteamur, & ad profectiorem operis profutura speramus. In
rebus corporeis esse aliquid præter extensionem, imo extensione pri-
us, alibi admonuimus, nempe ipsam vim naturæ ubique ab Autore
inditam, quæ non in simplici facultate consistit, qua scholæ conten-
tæ fuisse videntur, sed præterea conatu sive nisu instruitur, effectum
plenum habituro, nisi contrario conatu impediatur. Hic nisus pas-
sim sensibus occurrit, & meo judicio ubique in materia ratione intel-
ligitur, etiam ubi sensui non patet. Quod si jam Deo per miraculum
transcribi non debet, certe oportet, ut vis illa in ipsis corporibus ab
ipso producat, imo ut intimam corporum naturam constituat,
quando agere est character substantiarum, extensioque nil aliud,
quam jam præsuppositæ nitentis renitentisque id est resistentis sub-
stantiæ continuationem sive diffusionem, dicit; tantum abest, ut
ipsamet substantiam facere possit. Nec refert, quod omnis cor-
porea actio a motu est, motusque ipse non est, nisi a motu, sive in
corpore jam ante existente, sive aliunde impresso. Nam motus (per-

T

inde

inde ac tempus) nunquam existit, si rem ad *axiomaticam* revoces, quia nunquam totus existit, quando partes coexistentes non habet. Nihilque adeo in ipso reale est, quam momentaneum illud, quod in vi ad mutationem nitente constitui debet. Huc igitur redit quicquid est in natura corporea; præter Geometriæ objectum seu extensionem. Eaque demum ratione simul & veritati & doctrinæ veterum consulitur. Et quemadmodum jam Democriti corpuscula, & Platonis ideas, & Stoicorum in optimo rerum nexu tranquillitatem, nostra ætas a contemptu absolvit; ita nunc Peripateticorum tradita de Formis sive Entelechiis (quæ merito ænigmatica visa sunt, vixque ipsis Autoribus recte percepta) ad notiones intelligibiles revocabuntur; ut adeo receptam a tot seculis Philosophiam explicare potius, ita ut constare sibi possit, (ubi hoc patitur) atque illustrare porro, novisque veritatibus augere, quam abolere necessarium putemus.

Atque hæc studiorum ratio mihi & prudentiæ docentis, & utilitati discipulorum maxime accommodata videtur, ne destruendi, quam ædificandi cupidiore videamur, neve inter perpetuas doctrinæ mutationes, audacium ingeniorum flatibus quotidie incerti jactemur; sed tandem aliquando humanum genus, refrenata sectarum libidine, (quam inanis novandi gloria stimulat) constitutis certis dogmatibus, inoffenso pede, non in Philosophia minus quam in Mathesi ad ulteriora progrediatur. Cum in scriptis præstantium Virorum veterum & recentiorum (si ea fere adimas quibus in alios durius dicunt,) plurimum esse soleat veri & boni; quod erui & in publicos thesauros digeri meretur. Idque utinam facere mallerent homines, quam censuris tempus prodigere, quibus tantum vanitati suæ litant. Nobis certe, quibus in novis & nostris quibusdam ita favit fortuna, ut de his solis cogitare nos passim juberent amici, nescio quomodo tamen pleraque etiam aliena non displicent, & suo quodque pretio, etsi diverso censetur; cuius rei fortasse causa est, quod plura agitando nihil spernere didicimus. Sed nunc in viam redeamus.

Duplex autem est *vis activa* (quam cum nonnullis non male *Virtutem* appelles) nempe aut *primitiva*, quæ in omni substantia corporea per se inest, (cum corpus omnimodè quiescens a rerum natura abhorrete arbitretur) aut *derivativa*, quæ primitivæ velut limitatione, per corporum inter se conflictus resultans, variegatur. Et primitiva

mitiva quidem (quæ nihil aliud est, quam ἐντελέχεια ἢ πρότυπ) anima vel forma substantiali respondet; sed vel ideo non nisi ad generales causas pertinet, quæ phænomenis explicandis sufficere non possunt. Itaque illis assentimur, qui formas in rerum sensibilibus causis propriis specialibusque tradendis adhibendas negant; quod monere operæ pretium est, ne, dum eas velut postliminio ad fontes rerum aperiendos reducimus, simul ad vulgaris scholæ battologias redire velle videamur. Interim necessaria earum notitia est ad rectè philosophandum, nec quisquam se corporis naturam tenere satis putet, nisi animum talibus adverterit; intellexeritque, imperfectam, ne dicam falsam esse notionem illam substantiæ corporeæ crassam & ab imaginatione sola pendentem, ac philosophiæ corpuscularis (per se egregiæ verissimæque) abusu, ab aliquot annis incaute introductam. Quemadmodum vel hoc argumento constat, quod omnimodam cessationem ac quietem a materia non excludit, nec legum naturæ vim derivativam moderantium, rationes afferre potest. Similiter vis quoque passiva duplex est, vel primitiva, vel derivativa. Et quidem *vis primitiva patiendi* seu *resistendi* id ipsum constituit, quod *materia prima*, si recte interpreteris, in scholis appellatur; quæ scilicet fit, ut corpus a corpore non penetretur, sed eidem obstaculum faciat, & simul ignavia quadam, ut sic dicam, id est, ad motum repugnatione sit præditum, neque adeo nisi fracta nonnihil vi agentis impelli se patiatur. Unde postea *vis derivativa patiendi* varie in *materia secunda* sese ostendit. Sed nostrum est generalibus illis ac primitivis sepositis suppositisque, quibus ob formam corpus omne semper agere, & ob materiam corpus omne semper pati ac resistere docemur, nunc quidem pergere ulterius, & in hac doctrina de *virtutibus & resistentiis derivativis* tractare, quatenus variis modis pollent corpora, aut rursus varie renituntur; his enim accommodantur leges actionum, quæ non ratione tantum intelliguntur, sed sensu ipso per phænomena comprobantur.

Vim ergo derivativam, qua scilicet corpora actu in se invicem agunt, aut a se invicem patiuntur, hoc loco non aliam intelligimus, quam quæ motui (locali scilicet) coheret, & vicissim ad motum localem porro producendum tendit. Nam per motum localem cætera phænomena materialia explicari posse agnoscimus. Motus est con-

tinua loci mutatio, itaque tempore indiget. Mobile tamen in motu existens, ut in tempore habet motum, ita in quovis momento habet *velocitatem*, quæ tanto major est, quanto plus spatii percurritur, minusque impenditur tempus. Velocitas sumpta cum directione *Conatus* appellatur; *Impetus* autem est factum ex mole corporis in velocitatem, ejusque adeo quantitas est, quod *Cartesiani* appellare solent quantitatem motus; scilicet momentaneam, tametsi accuratius loquendo ipsius motus, quippe in tempore existentis, quantitas ex aggregato impetuum durante tempore in mobili existentium (æqualium inæqualiumve) in tempus ordinatim ductorum, nascatur. Nos tamen cum ipsis disputantes, ipsorum loquendi morem secuti sumus. Quin etiam quemadmodum (non incommode ad usum loquendi doctrinalem) ab accessu jam facto faciendove distinguere possumus accessionem quæ nunc fit; tanquam incrementum accessus vel elementum; aut quemadmodum descensionem præsentem a facto jam descensu, quem auget, distinguere licet: ita possemus præsentaneum seu instantaneum motus elementum ab ipso motu per temporis tractum diffuso discernere, & appellare Motionem; atque ita *quantitas motionis* dicitur, quæ vulgo motui tribuitur. Et quamquam in verbis faciles simus post interpretationem habitam, antea tamen nos in iis curiosos esse oportet, ne ambiguitate decipiamur.

Porro, ut æstimatio motus per temporis tractum fit ex infinitis impetibus, ita vicissim impetus ipse, (etsi res momentanea) fit ex infinitis gradibus, successive eidem mobili impressis; habetque elementum quoddam, quo non nisi infinities replicato nasci potest. Finge tubum AC in plano horizontali hujus paginæ certa quadam uniformi celeritate rotari circa centrum C immotum, & globum B in tubi cavitate existentem liberari vinculo vel impedimento, atque incipere moveri vi centrifuga; manifestum est, initio conatum a centro recedendi, quo scilicet globus B in tubo tendet versus ejus extremitatem A, esse infinite parvum; respectu impetus quem jam tum habet a rotatione, seu quo cum tubo ipso globus B, a loco D tendit versus (D) remota a centro distantia. Sed continuata aliquandiu impressione centrifuga a rotatione procedente, progressu ipso oportet nasci in globo impetum quendam centrifugum, completum (D) (B) comparabilem cum impetu rationis D (D) Hinc patet duplicem esse *Nisum*, nempe
ele-

elementarem seu infinite parvum, quem & *solicitationem* appello, & formatum continuatione seu repetitione Nisuum elementarium, id est, impetum ipsum. Quanquam non ideo velim hæc Entia Mathematica reapse sic reperiri in natura, sed tantum ad accuratas æstimationes abstractione animi faciendas prodesse.

Hinc *Vis* quoque duplex: alia elementaris, quam & *mortuam* appello, quia in ea nondum existit motus, sed tantum sollicitatio ad motum, qualis est globi in tubo, aut lapidis in funda, etiam dum adhuc vinculo tenetur; alia vero vis ordinaria est, cum motu actuali conjuncta, quam voco *vivam*. Et vis mortuæ quidem exemplum est ipsa vis centrifuga, itemque vis gravitatis seu centripeta; vis etiam qua Elastrum tensum se restituere incipit. Sed in percussione, quæ nascitur a gravi jam aliquamdiu cadente, aut ab arcu se aliquamdiu restituente, aut a simili causa, vis est viva, ex infinitis vis mortuæ impressionibus continuatis nata. Et hoc est quod *Galileus* voluit, cum ænigmatica loquendi ratione percussionis vim infinitam dixit, scilicet, si cum simplice gravitatis nisu comparetur. Et si autem impetus cum vi viva semper sit conjunctus, differre tamen hæc duo, infra ostendetur.

Vis viva in aliquo corporum aggregato rursus duplex intelligi potest, *totalis* scilicet, vel *partialis*; & *partialis* iterum vel *respectiva* vel *directiva*, id est, vel propria partibus, vel communis. *Respectiva* sive *propria* est, qua corpora aggregato comprehensa possunt agere in se invicem; *directiva* seu *communis* est, qua præterea ipsum aggregatum extra se agere potest. Voco autem *directivam*, quia directionis totalis vis integra in hac vi partiali conservatur. Ea autem sola superesset, si subito aggregatum congelascere fingeretur motu partium inter se intercepto. Unde ex vi respectiva & directiva simul sumtis componitur *vis totalis absoluta*. Sed hæc melius ex tradendis infra regulis intelligentur.

Veteres, quantum constat, solius vis mortuæ scientiam habuerunt, eaque est, quæ vulgo dicitur, *Mechanica*, agens de vecte, trochlea, plano inclinato, (quo cuneus & cochlea pertinent) æquilibrio liquorum & similibus; ubi non nisi de conatu primo corporum in se invicem tractatur, antequam impetum agendo conceperunt. Et licet leges vis mortuæ ad vivam transferri aliquo modo possint, magna

tamen cautione opus est; ut vel hinc decepti sint, qui vim in universum, cum quantitate ex duobus molis in velocitatem facta confuderunt, quod vim mortuam in ratione horum composita esse deprehendissent. Nam ea res ibi speciali ratione contingit, ut jam olim admonuimus, quoniam (exempli gratia) gravibus diversis descendentibus, in ipso initio motus, utique ipsi descensus, seu ipsæ quantitates spatiorum descensu percursorum, nempe adhuc infinite parvæ, seu elementares, sunt celeritatibus seu conatibus descendendi proportionales. Sed progressu facto, & vi viva nata, celeritates acquisitæ non amplius proportionales sunt, spatiis descensu ampercursis, quibus tamen vim æstimandam olim ostendimus, ampliusque ostendemus, sed tantum earum elementis. *Galileus* de vi viva (alio licet nomine, imo conceptu) agere cœpit, primusque explicuit, quomodo acceleratione gravium descendentium motus nascatur. *Cartesius* recte discrevit velocitatem a directione, & vidit etiam in conflictu corporum id sequi, quo minime mutantur priora. Sed minimam mutationem non recte æstimavit, dum solam directionem, vel solam velocitatem mutat; cum contemperata ex ambobus instituenda esset mutatio: quod quomodo fieri deberet, ipsum fugit; quia res tam heterogenæ comparari ac contemperari posse, ipsi, modalibus potius tunc, quam realibus intento, non videbantur. Ut alios ejus in hac doctrina lapsus taceamus.

Honoratus Fabri, Marcus Marci, Job. Alb. Borellus, Ignatius Baptista Pardies, & Claudius Dles Chales, aliique acutissimi viri in doctrina de motu non contemnenda dedere, sed errores tamen, eosque capitales, non vitavere. Primus, quod sciam, *Hugenius*, qui ætatem nostram præclaris inventis illustravit, in hoc quoque argumento ad puram & liquidam veritatem pervenisse mihi videtur, & doctrinam hanc a paralogismis liberasse, regulis quibusdam olim publicatis. Easdem fere regulas *Wrennus* quoque, *Wallisus*, & *Mariotus*, viri in his studiis, diversa licet ratione, excellentes, obtinuerunt. Sed de causis tamen non eadem sententia est; unde neque easdem conclusiones egregii in his studiis viri semper admittunt. Atque adeo veri fontes hujus scientiæ, nondum, quod constat, fuere reclusi. Nec sane ab omnibus agnoscitur, quod mihi certum videtur: repercussionem sive reflexionem non nisi a vi elastica, id est, intestini motu

tus renifu proficisci. Nec notionem ipsam virium quisquam ante nos explicavit ; quæ res hactenus turbavit *Cartesianos* aliosque, qui motus vel impetus summam (quam pro virium quantitate habent) post concursum a priore diversam prodire posse, vel ideo capere non potuerunt, quod eo ipso etiam virium quantitatem mutari crediderunt.

Mihi adhuc juveni, & corporis naturam cum *Democrito* & hujus ea in re sectatoribus *Gassendo* & *Cartesio*, in sola massa inerte tunc constituenti, excidit libellus *Hypotheseos physica* titulo, quo Theoriam motus pariter a systemate abstractam, & systemati concretam exposui: quem ultra mediocritatis suæ meritum, multis præclaris viris video placuisse. Ibi statui, supposita tali corporis notionem, omne incurrens suum conatum dare excipienti, seu directe obstanti quæ tali. Nam cum in momento incurfus pergere conetur, adeoque secum abriperè excipiens; conatusque ille, (ob corporis ad motum quietemve creditam mihi tunc indifferentiam) suum effectum omnino habere debeat in excipiente, nisi contrario conatu impediatur; imo, etiamsi eo impediatur; quando tantum diversos illos conatus inter se componi oportet: manifestum erat, nullam causam reddi posse, cur non incurrens effectum, ad quem tendit, consequatur, seu cur non excipiens recipiat conatum omnem incurrentis; adeoque motum excipientis ex pristino suo & recepto novo seu alieno conatu compositum esse. Ex quo porro ostendebam: si solæ mathematicæ notiones, magnitudo, figura, locus, horumque mutatio, aut in ipso concursus momento mutandi conatus, in corpore intelligerentur; nulla habita ratione notionum metaphysicarum, potentiæ scilicet ætæricis in forma, & ignaviæ seu ad motum resistentiæ in materia; atque adeo, si necesse esset concursus eventum sola compositione conatum Geometrica, ut explicuimus, determinari: tunc sequi debere, ut incurrentis, etiam minimi, conatus toti excipienti, licet maximo, imprimatur; atque adeo, maximum quiescens a quantulo cumque incurrente sine ulla hujus retardatione abripiatur: quandoquidem tali materiæ notionem nulla ejus ad motum repugnatio, sed indifferentia potius continetur. Unde non magis difficile foret impellere magnum quiescens, quam parvum, essetque adeo actio sine reactione, nullaque fieri posset potentiæ æstimatio, cum quidvis a quovis præ-

præstari posset. Quæ aliaque id genus multa, cum sint ordini rerum adversa, & cum principiis veræ Metaphysicæ pugnent; ideo tunc quidem putavi (& vere quidem) sapientissimum rerum Autorum structura systematis vitasse, quæ per se ex nudis motus legibus a pura Geometria repetitis consequerentur.

Sed postea omnia altius scrutatus, vidi, in quo consisteret systematica rerum explicatio, animadvertiq; , hypothesin illam priorem notionis corporeæ, non esse completam; & cum aliis argumentis, tum etiam hoc ipso comprobari, quod in corpore præter magnitudinem & impenetrabilitatem poni debeat aliquid, unde virium consideratio oriatur; cujus leges metaphysicas extensionis legibus addendo, nascantur eæ ipsæ regulæ motus, quas systematicas appellaram; nempe ut omnis mutatio fiat per gradus, & omnis actio sit cum reactione, & nova vis non prodeat sine detrimento prioris, adeoque semper abripiens retardetur ab abrepto, nec plus minusve potentia in effectu quam in causa contineatur. Quæ lex cum non derivetur ex notione molis, necesse est consequi eam ex alia re, quæ corporibus insit, nempe ex ipsa vi, quæ scilicet eandem semper quantitatem sui tuetur, licet a diversis corpõribus exerceatur. Hinc igitur, præter pure mathematica & imaginationi subjecta, collegi quædam metaphysica, solaque mente perceptibilia, esse admittenda, & massæ materialis principium quoddam superius, & ut sic dicam formale, addendum; quandoquidem omnes veritates rerum corporearum ex solis axiomatibus logisticis & geometricis, nempe de magno & parvo, toto & parte, figura & situ, colligi non possint; sed alia, de causa & effectu, actioneque & passione, accedere debeant, quibus ordinis rerum rationes salventur. Id principium Formam, an *ἔτελεχίαν*, an Vim appellemus, non refert, modo meminerimus, per solam virium notionem intelligibiliter explicari.

Quod vero hodie egregii quidam viri, hoc ipsum videntes, vulgarem nempe materiæ notionem non sufficere, Deum acceperunt ἀπὸ μηχανῆς, vimque omnem agendi auferunt rebus, quasi Mosaica quadam Philosophia (ut Fluddus olim vocabat) assentiri non possum. Tametsi enim præclare ab ipsis animadversum concedam, substantiæ unius creatæ in aliam influxum proprium nullum esse, si res ad metaphysicum rigorem exigatur; fatearque etiam libenter, om-

omnes res continua semper creatione a Deo proficisci; nullam tamen veritatem naturalem in rebus esse puto, cujus ratio immediate petenda sit ex divina actione vel voluntate, sed semper rebus ipsis aliqua a Deo esse indita, unde omnia earum prædicata explicentur. Certe non corpora tantum Deum creasse constat, sed & animas, quibus entelechiæ primitivæ respondent. Verum hæc alias suis propriis rationibus profundius eductis demonstrabuntur.

Interim, etsi principium activum materialibus notionibus superius, & ut sic dicam vitale, ubique in corporibus admittam; non ideo tamen *Henrico More* aliisque viris pietate & ingenio insignibus hæc assentior, qui Archæo nescio quo, aut hylarchico principio etiam ad phænomena procuranda sic utuntur; quasi scilicet non omnia mechanicè explicari possint in natura, & quasi qui hoc conentur, incorporea tollere videantur, non sine suspitione impietatis; aut quasi cum *Aristotele* Intelligentias orbibus rotandis affigere necesse sit, aut elementa dicendum sit sursum vel deorsum a forma sua agi; compendiosa sed inutili docendi ratione: His inquam non assentior, nec magis ista mihi Philosophia; quam illa quorundam placuit Theologia, qui Jovem tonare aut ningere sic credebant, ut causarum propiorum inquisitores etiam Atheismi crimine infamarent. Optimum meo judicio temperamentum est, quo pietati pariter & scientiæ satisfiat, ut omnia quidem phænomena corporea a causis efficientibus mechanicis peti posse agnoscamus; sed ipsas leges mechanicas in universum a superioribus rationibus derivari intelligamus; atque ita causa efficiens altiore tantum in generalibus & remotis constituendis utamur. His vero semel stabilitis, quoties postea de rerum naturalium causis efficientibus propinquis & specialibus tractatur, animabus aut Entelechiis locum non demus, non magis quam otiosis facultatibus aut inexplicabilibus sympathiis. Cum nec ipsa causa efficiens prima atque universalissima specialibus tractationibus intervenire debeat, nisi quatenus fines spectantur, quos divina sapientia habuit in rebus sic ordinandis, ne quam laudis ejus & hymnorum pulcherrimorum canendorum occasionem negligamus.

Sane & finales causæ (ut singulari plane exemplo optici principii, celeberrimo *Malinesio* in Dioptriciis suis valde probante, ostendi) subinde magno cum fructu etiam in physicis specialibus adhiben-

Y

tur,

tur, non tantum ut supremi Autoris pulcherrima opera magis admirari, sed etiam ut divinemus interdum hac via, quæ per illam efficientium non æque aut non nisi hypotheticè patent. Quem usum hæcenus fortasse Philosophi nondum satis observarunt. Et in univèrsum tenendum est, omnia in rebus dupliciter explicari posse: per *regnum potentia* seu causas *efficientes*, & per *regnum sapientia* seu per *finales*; Deum corpora ut machinas more architecti, secundum *leges magnitudinis* vel *mathematicas*, & quidem in usum animarum; animas vero, sapientiæ capaces, ut cives suos & societatis cujusdam cum ipso participes, more Principis, imo patris secundum *leges bonitatis* vel *morales* ad suam gloriam moderante; permeantibus sese ubique ambobus regnis, inconfusis tamen & imperturbatis legibus utriusque; ita ut simul & regno potentia maximum, & regno sapientiæ optimum obtineatur. Sed nobis hoc loco regulas generales virium effectricium constituere propositum est, quibus in causis specialibus efficientibus explicandis uti deinde possimus.

Porro ad veram virium æstimationem, & quidem profus eandem, diversissimis itineribus perveni: uno quidem a priori, ex simplicissima consideratione spatii, temporis & actionis (quod alias exponam) altero a posteriori, vim scilicet æstimando ab effectu, quem producit se consumendo. Nam *effectum* hic intelligo non quemlibet, sed cui vis impendi, seu in quo consumi debet, quem ideo *violentum* appellare possis, qualis non est ille, quem corpus grave in plano perfecte horizontali procurriendo exercet, quia tali effectu utcumque producto eandem semper vim retinet; quanquam & hoc ipso effectu, ut ita dicam, *innocuo* recte adhibito, hanc nostram æstimationi rationem consecuti sumus; sed nunc a nobis seponetur. Elegi autem effectum ex violentis illum, qui maxime capax est homogenei, seu divisionis in partes similes & æquales, qualis est in ascensu corporis gravitate præditi: nam elevatio gravis ad duos vel tres pedes, præcisè dupla vel tripla est elevationis gravis ejusdem ad pedem unum; & elevatio gravis dupli ad pedem unum facta, præcisè dupla est elevationis gravis simpli ad altitudinem pedis unius; unde elevatio gravis dupli ad tres pedes præcisè sextupla est elevationis gravis simpli ad pedem unum. Supposito scilicet (saltem docendi causa, etsi aliter fortasse in veritate se res habeat, sed insensibilitatem hic errore)

rore) gravia æque gravitate in majore aut minore ab horizonte distantia. Nam in Jelaetro non æque facile locum homogeneitas habet. Cum igitur comparare vellem corpora diversa aut diversis celeritatibus prædita, equidem facile vidi, si corpus A sit simplum, & B sit duplum, utriusque autem celeritas æqualis; illius quoque vim esse simplam, hujus duplam, cum præcise quicquid in illo ponitur semel, in hoc ponatur bis. Nam in B est bis corpus ipsi A æquale & æquivelox, nec quicquam ultra. Sed si corpora A & B sint æqualia, celeritas autem in A sit simpla & in C dupla, videbam, non præcise quod in A est, duplicari in C, cum dupletur quidem celeritas, non tamen & corpus. Et peccatum hic fuisse vidi ab iis, qui sola ista reduplicatione modalitatis vim ipsam duplicari credidere; quemadmodum jam olim observavi, admonuique, veram neque hæcenus (post tot licet *Elementa Mathematicos universalis* scripta) traditam æstimandi artem in eo consistere, ut denique ad homogenum aliquid, id est accuratam & omnimodam non modorum tantum, sed & rerum reduplicationem perveniat. Cujus methodi non aliud melius illustrisusque specimen dari potuit, quam quod exhibetur in hoc ipso argumento.

Hæc ergo ut obtinerem, consideravi, an duo ista corpora A & C magnitudine æqualia, sed celeritate diversa, effectus aliquos producere possint causis suis æquipollentes & inter se homogeneos. Ita enim, quæ per se non facile poterant, saltem per effectus suos accurate compararentur. Effectum autem causæ suæ æqualem esse debere sumsi, si totius virtutis impendio seu consumptione producatur: ubi non refert, quanto tempore producatur. Ponantur ergo corpora A & C esse gravia, & vim suam convertere in ascensum, quod fiet, si eo momento, quo celeritates suas dictas habent, A simplam, B duplam in extremis pendulorum verticalium P, A, E, C existere intelligantur. Constat autem e *Galilæi* aliorumque demonstratis, corpore A celeritate ut 1. ad summum ascendente super horizontem HR ad altitudinem 2 A. H, pedis unius; utique corpus C, celeritate ut 2, ascendere (ad summum) posse ad altitudinem 2 C. R, pedum quatuor. Unde jam consequens est, grave habens celeritatem ut 2, potentia quadruplum esse habentis gradum celeritatis ut 1. Cum totius suæ virtutis impendio præcise quadruplum efficere possit. Nam libram (id est se ipsum)

attollens ad pedes quatuor, præcise quater attollit unam libram, ad unum pedem. Eodemque modo generaliter colligitur, vires æqualium corporum esse ut quadrata celeritatum, & proinde vires corporum in universum esse in ratione composita ex corporum simplice, & celeritatum duplicata.

Eadem confirmavi, ad absurdum (nempe ad motum perpetuum) redigendo contrariam sententiam, vulgo, præsertim apud *Cartesianos*, receptam, qua vires creduntur esse in ratione composita corporum & celeritatum: qua etiam methodo usus sum subinde, ut duos *status viriuse inæquales* definirem a posteriori, & majorem simul a minori certa nota distinguerem. Nam cum alterutrum alteri substituendo motus oritur perpetuus mechanicus, seu effectus potior causa, status illi sibi minime æquipollent, sed ille qui substitutus est alteri, potior fuit, quia majus aliquid præstari effecit. Pro certo autem assumo, naturam nunquam sibi viribus inæqualia substituere, sed effectum integrum semper causæ plenæ æqualem esse; & vicissim quæ viribus æqualia sunt, tuto ratiocinio sibi substitui a nobis posse, liberrima suppositione, quasi substitutionem illam actu effecissemus, nulloque adeo perpetui motus mechanici metu. Quod si ergo verum esset, quod vulgo sibi persuadent, æquipollere inter se grave A, ut 2 (sic enim nunc sumamus) præditum celeritate ut 1, & grave C ut 1, præditum celeritate ut 2; debet alterutrum alteri impune substitui posse. Sed hoc verum non est. Nam ponamus A ut 2 celeritatem ut 1 acquisivisse descensu 2 A 1 A, ex altitudine 2 A. H unius pedis; jamque ipso in 1 A seu in horizonte existente, substituamus pro ipso æquipollens (ut volunt) pondus C ut 1, celeritate ut 2, quod ascendat usque ad C, seu ad altitudinem 4 pedum. Itaque solo descensu ponderis A duarum librarum, ex altitudine unius pedis 2 A. H, substitutoq; æquipollente, effecimus ascensum libræ unius ad pedes quatuor, quod est duplum prioris. Ergo tantundem virium lucrati sumus, seu motum mechanicum perpetuum effecimus, quod utique absurdum est. Nec refert, an per motuum leges actu efficere possimus hanc substitutionem; nam inter æquipollentia etiam mente tuto fieri substitutio potest. Quanquam etiam varias rationes excogitaverimus, quibus actu tam prope quam velis efficeretur, ut vis tota corporis A transferretur in corpus C, antea quiescens, sed quod nunc (ipso A ad quietem

tem redacto) sit solum in motu positum. Unde fieret, ut pro pondere bilibri celeritatis ut 1, successura esset libra una celeritatis ut 2, si hæc æquipollerent; unde absurdum oriri ostendimus. Neque ista sane inania sunt aut in logomachiis consistunt, sed in machinis & motibus comparandis maximum usum habent. Nam si quis vim habeat ab æqua vel animalibus, vel alia causa, per quam corpus grave centum librarum in motu constanti conservetur, quo intra minuti temporis quartam partem absolvere possit circulum horizontalem diametri triginta pedum; alius vero ejus loco eodem tempore duplum pondus non nisi dimidium circulum constanter absolvere præstet, minore impensa, idque tibi velut in lucrum imputet; deceptum te ac dimidia virium parte frustratum scito. Sed nunc fugatis erroribus, veras & sane admirandas Naturæ Leges paulo distinctius in Schediasmatis hujus parte secunda proponemus, mense Majo exhibenda.

VITA DI D. ANDREA CANTELMO, SCRITTA DA
LIONARDO DI CAPOA.

i. e.

Vita Dn. Andreae Cantelmi, auctore Leonardo Capuano.

Neapoli typis Jac. Raillardi, 1693. 4. Alph. 1. pl. 20.

Postquam clarissimi hujus Auctoris *Lectiones naturam Mephitium concernentes* in Actis Eruditorum A. 1686 p. 367, & *varia Cogitata originem ac progressus. Medicina enarrans* Tomo I Supplementorum p. 615 memoravimus, nihil amplius, quod ab eo fuerit profectum, ad nos quidem pervenit. Nuper vero cum præfens hoc novumque ejus opus, curante illustri Magliabechio, nacti fuerimus, quod vitam magni quondam Ducis bellici Andreae Cantelmi complectitur, occasio nobis nata est, honorificam denuo Leonardi nostri mentionem faciendi.

Fuit vero *Andreas* ille ex Illustrissima, Imo Regia stirpe Cantelmiana, quæ ex antiquissimis Scotiæ Regibus originem traxit; ipso Carolo II Magnæ Britanniæ nuper Rege abunde id attestato, cujus authenticum eam in rem instrumentum, Edinburgi die 10 Sept. ann. 1683 scriptum, quo & *consanguineos* suos salutare Cantelmos non dubitavit, post operis præfentis clausulam a pag. 227 ad 238 producitur

Ex Scotia in Galliam celsissima gens jam olim migravit, comparatimque, in Provincia imprimis, non contemnendis possessionibus, militari arte diu multumque claruit, donec seculo post Christum natum decimo tertio, cum Carolo Andegavensi Siciliae Regnum invasuro in Italiam delata, & ab eodem ob egregiam adversus Manfredum operam navatam, *Populo* (oppidi nomen est) aliisque in Aprutio bonis donata, fixam ibidem sedem constituit. Nobis seu diversa familiae hujus fata, seu eorum, qui orti ex ea fuere, praecleara facta recensere uberius haud vacat. Id saltem addimus, a Philippo II Hispaniarum Rege Joannem Josephum Bonaventuram *Ducis Populi* axiomate, quo posteri hodieque gaudent, condecoratum fuisse, cum majores *Domini* primum, post *Comites Populi*, dicti fuissent. Ceterum caput familiae hac Regia venerata haecenus fuit Celsissimum Populi Ducem *Josephum* anno 1693 defunctum, qui cum mascula prole destitueretur, filiam Beatricem, ex singulari dispensatione Alexandri VIII Pontificis, fratri suo Restano, qui ante annos aliquot Tribuni militum ac Magistri campi munus in Flandria sustinuerat, in matrimonium concessit. Is hodie *Ducis Populi & Principis Pectorani* gerit titulum, fratremque agnoscit Eminentissimum ac Reverendissimum Dn. *Jacobum Cancellum*, qui postquam varias legationes a Curia Romana ipsi demandatas, & inter hanc postremam Germanicam, ubi Augustissimi Imperatoris nostri Serenissimum filium *Josephum* Regem Romanorum electum vidit, maxima cum laude obivisset, & ubique insignia prudentiae documenta edidisset, ab Alexandro VIII A. 1689 Cardinalis, posteaque Legatus Urbini & Archiepiscopus Capuanus, ac anno tandem 1691 ab immediato suo in isto munere antecessore Innocentio XII Pontifice hodierno Archiepiscopus Neapolitanus creari meruit.

Sed ut ad *Andream* nostrum, cujus vitam Leonardus Capuanus luculento hoc opere eleganter politeque descripsit, revertamur, ea est rerum ab eo gestarum magnitudo ac varietas, ut earum historiam hoc loco repetere prolixum nimis foret. Suffecerit pro instituti nostri ratione indicasse, natum Cancellum fuisse Pectorani A. 1799, Fabricio Catelmo Duce Populi & Laura d' Evoli foemina illustrissima parentibus: ab aetatis anno vigesimo ad vitae usque finem bellicam operam Austriae Domui in Italia, Germania, Hungaria, Bel-

Belgio, Catalaunia, summa cum dexteritate praestitisse, variis arduisq; casibus exercitatum: per diversos militiae gradus ad supremi Imperatoris bellici munus, quod cum Proregia dignitate in Catalaunia non multo ante obitum gessit, ascendisse, tandemque cum Proregimen Navarrae decretum ipsi esset, in oppidulo sex milliaribus Caesaraugusta distante, A. 1645, diem supremum obiisse. Singula uberius Anchor noster persequitur: summam autem in *Elogio Illustrissimi belli Ducum Venetiis* A. 1683 editis & a nobis in *Actis Eruditorum* A. 1684 pag. 432. recensitis, *Laurentius Crassus* pag. 211 sqq. enarrat; quem in eo tamen abire a Capuano nostro deprehendimus, quod cum hic anno seculi nostri quadragesimo quinto, aetatis vero ipsius quadragesimo sexto obiisse Cantelmum tradat, Crassus eum defunctum memoret anno 1646, & quidem cum quinquagesimum primum aetatis annum ageret. Labet vero, ut cuique constet, quanto in pretio habitus etiam ab eruditis Cantelmus fuerit, Inscriptionem hic exhibere, qua in Catalaunia agenti librum suum, *Bivium virtutum & vitiorum* dictum, Erycius Puteanus dedicavit, a Laurentio etiam Crasso Elogio Cantelmiano insertam.

ILLUSTRISSIMO ET EXCELLENTISSIMO DOMINO

D. ANDREAE CANTELMO

E Regibus Scotia,

Ducibus Populi,

Magno e Magnis,

Catalaunia Proregi,

Militia ibidem Regis

Summo Praefecto,

Bellis Germanicis Belgicisque

Et nunc Hispanicis inelyto,

Armarum Gloria,

Litterarum Tutela,

Virtutum Vindici,

Vitiorum Hosti,

Vero Heroi, & Herculi,

Virtutum & Vitiorum

Bivium

Er.

ACTA ERUDITORUM

*Ex. Paganus Bamelrodius,
Officose tanquam Patrono,
Humiliter tanquam Amico,
Scribens Pugnanti,
Dedicat.*

Unicum superest, quod ignorare Lectorem Benevolum nosu-
mus, Vitæ nempe Andreæ Cantelmi subjunctam esse tum Consilio-
rum, quæ super diversis illæ status ac belli negotiis consignavit, tum
Epistolarum, quas ad præcipuos quosdam Magnates exaravit, far-
raginam, a Leonardo Capuano magno studio collectam: instituto
omnibus laudando, qui norunt, quantum ex his talibus virorum,
quorum fuit in Republica auctoritas, monumentis, Historiæ affundi
lucis queat.

*EDUARDI STILLINGFLEETI, EPISCOPI VIGORNIENSIS
Angli, Epistola ad DEISTAM,*

Pro adserenda S. Literarum auctoritate & Religionis Christianæ
veritate.

Andreas Adamus Hochstetterus; V. D. M. in Ecclesia
Tubingensi, ex Anglico Latinum fecit lucique publicæ exponi cura-
vit. Ulmæ apud G. G. Kühnium, 1695. in 8.
Constat pag. 10.

pag. 243.
199.

Nemo eruditorum est, cui ignotum esse queat illustre Eduardi
Stillingfleeti nomen, quod editis haud paucis limatissimi inge-
nii monumentis posteritati dudum commendavit. Ut enim cætera
taceamus, quæ de Britannorum origine in historicis, in polemica
theologia adversus Jo. Crellium, itemque in nuperis sub Jacobo R.
motibus contra Romanenses felicissimo successu scripsit: vel solum
de origine ac veritate religionis Christianæ opus præstantissimum de
incomparabili ejus eruditione singularique pietate testari abunde
potest, quod ipsum, patrio conscriptum sermone, tanto mox in pre-
tium habitum fuit, ut brevi temporis spatio, quidquid a typographi
manu prodierat, consumptum quasi fuerit & a Lectoribus devoratum.
Neque sane inferiorem, apud suos æque ac externos, laudem nacta est
elegantissima ad DEISTAM epistola, in Latinum nuper sermonem ad
complurium desideria ab *Andrea Adamo Hochstettero*, viro clarissi-
mo & majora cum tempore daturo, translata.

Quan-

Quaquam autem ipsa lectu dignissima utilisimaeque est, breves tamen ejusdem pro more nostro lineas dabimus. Primum itaque monet Auctor Reverendissimus, nihil usquam adeo clarum esse, ubi non inveniatur, quod scrupuletur ingenium sophisticum; id quod vel solo veterum quorundam exemplo pateat, qui probare conati fuerint, nihil usquam in rerum natura existere, & si quid existat, non tamen intelligi a quoquam posse, aut si ab uno intelligi queat, exprimi tamen aliis haud posse. Pariter non paucos olim fuisse reprobos, qui subtilibus admodum argumentis, omnem in universum certitudinis gradum ausi fuerint subvertere: at inde tamen non sequi, deponendum omnem certitudinis praetextum, quia responderi forsitan ad singulas Scepticorum argutias haud possit: displicereque adeo sibi hunc arguendi modum, quo Deista responderi prius ad particulares quascunque difficultates postulet, quam principales Christianae fidei evidentiæ considerentur. Nonne enim, inquit, satis rationum suppetere existimas, ut credam, dari extensam in mundo materiam, etsi non facile solvantur difficultates, quæ de extensione aut divisibilitate moventur? aut ut firmiter quis persuasus sit, se habere animam, tametsi declarare haud possit, quomodo unita esse queat substantia immaterialis cum materiali? aut Solem splendere, ut ut demonstrare non possit, Solne aut Terra moveatur? Quibus ita praemissis latiusque expensis, principalem hanc quaestionem esse dicit, an religio Christiana sit a Deo. Probato enim eam a Deo esse, frustra fore argumenta contra ejus auctoritatem producta. Generalia tamen Deistæ dubia mox proponit, qualia sunt: nullam ejus rei certitudinem esse, quæ tanto abhinc tempore contigerit, cum tot fabellas in orbe fuisse constet: probabile videri, res istas tum fuisse consignatas, cum nemo esset, qui earum falsitatem detegeret: et id quidem facile fieri potuisse ante inventam artem typographicam: neque quæquam esse, qui pias primorum Christianorum fraudes Legendasque Papistarum ignoret: forsitan plures imposturas fuisse in propagandis confictis revelationibus miraculisque, quam quidem detegere nunc possumus: neque hic Scripturæ aut Christianorum testimonia amplectenda esse, quia suspecta ob partium studium, ipsumque Josephi testimonium fraudulenter a Christianis suppositum fuisse plures Viri docti existiment: sufficientia ejus rei fundamenta esse in ipsa h

p. 5

p. 16

p. 7

p. 23,

p. 24

ria, quæ inter se non cohzreat, obscura sit, aliaque contineat haud facile excusanda : unde merito de auctoritate illius dubitare quis possit, & suspicari, primos ejus præcones, non nisi novæ cujusdam sectæ antesignanos fieri voluisse. Quæ omnia ut solide convellat, primo 25
 26 probat, materiâs facti, etsi longa adeo a nobis ætate contigerint, eam tamen evidentiam habere posse, ut obligare nos queat ad credendum, 27
 28 illas esse veras. Alias enim nullum unquam competens testimonium fore admittendum : quod si enim res historicæ sint descriptæ ab 29
 30 hostibus aut peregrinis, causam fore dubitandi de cognitione ipso-
 31 rum aut integritate; si ab amicis, dubiam eo magis fidem esse posse, quia forsân laborarint partium studio. Equidem decipere homines posse ac decipi, sed ita, ut neutrum necessario fiat : esse enim adhuc in mundo illud, quod *Veritatem* vocamus : & *quanquam omnes* homines decipere possint, *non tamen semper* illos decipere : posse denique quemvis cognoscere se non esse deceptum; hoc enim ni esset, nihil tale, quod societatem adpellamus, obtinere inter homines posse. Mox egregio exemplo a Thucydide petito ostendit, unde *ἡμῶν ἰσότης* auctorum cognosci queat, constanti nimirum omnium 35
 eruditorum a tot retro seculis consensu, comparatione testimoniorum inde citatorum, styli cum caractere, quem auctor a doctis obtinuit, consideratione. Extare equidem plurima scripta spuria, at inde non sequi, quod genuinum nihil extet. Neminem de genuinis Ciceronis operibus dubitare ideo, quod Italus quidam libellum de consolatione supposuerit; quod omne prolixius ibi explicat, additis duabus ad Deistam quæstionibus, quarum una est, an isti conceptui, quem de Deo habeat, plane repugnet, DEUM ad manifestandam voluntatem suam adhibere homines per se fallibiles? ut ad silentium redigat hominem.

Secundo probat, nullam esse rationem suspicandi de veritate rerum facti in N. T. commemoratarum. Quod ut luculentius demonstret, quinque primum justæ suspicionis causas recenset, singulasque cum veritate Historiæ N. T. comparat : ut sunt v. c. personæ decipientes, quæ artem decipiendi experiundo didicerunt, jamque utilitatem e suis fraudibus perceperunt : quod sane de Aposto-
 39 lici dici non possit, hominibus piscatoribus atque ita rudibus, ut vix plebe Hierosolymitana norint conversari, qui tamen con-
 tenta

tanta omni arte, malitia, eruditione ac numero adversariorum, per-
 tinaciam Judæorum sapientiamque Græcorum superaverint. Neque
 illos existimationem sui pro scopo doctrinæ habuisse exinde docet,
 quod Paulus v. c. in magna Synedrii gratia constitutus, & ad altiora
 mox promovendus, quidquid tamen prærogativæ in his habuit, de-
 seruerit, despiciatque Christianorum societati se addiderit, cum ami-
 corum non solum, sed & fortunarum omnium dispendio. Inaudi-
 tam hanc fore insaniam, si quis præsentem certamque honoris facile
 obtinendi spem desereret, & cum inevitabili suo periculo, vi-
 perpetuis cruciatibus exponenda, in aliorum delusione delicia qua-
 reret. Quo ipso ne vestigium quidem reservationum, quas vocant,
 mentalium aut æquivocationum in Apostolis deprehendi demon-
 strat. Porro, si naturam doctrinæ, quam prædicarint, confidere-
 mus, neminem imposturæ aut doli ex hoc capite illos accusaturos:
 neque enim voluptuosorum suasisse libidines, nec ambitiosorum
 pompam aut avaritiam; quin potius severissime impotentes istos
 affectus prohibuisse, id quod utique neglexerit Muhammedes. Ne-
 que etiam eos vel Judæorum vel Gentilium genio se accommodasse,
 aut Jesuitarum more egisse, qui apud Sinenses religioni suæ ab arti-
 bus mathematicis & doctrina astronomica autoritatem concilient.
 Rursus, qui falsa religione orbem deceperint, illos longam fabula-
 rum suarum ætatem finxisse: at Christianos potissimum religionis
 suæ demonstrationem ab illo petiisse, quod nuperrime contigerat, &
 in cujus circumstantias inquiri a quovis facile poterat, *resurrectionem*
 nimirum *Christi a mortuis*. Observat consensum præstantissimorum
 ejus ætatis scriptorum, etiam hostium: atque etsi Josephi de Christo
 urgere testimonium opus non sit, id tamen asserit, quod si illi,
 qui de ejus *γρηγορίῳ* dubitant, pari rigore cum aliis aliorum aucto-
 rum locis agerent, tum istos quoque vocari in dubium posse; quan-
 doquidem negari a nemine possit, illud in omnibus antiquis MSS.
 deprehendi, neque pro impossibili habendum sit, Josephum aliquan-
 do non cohærenter scripsisse.

Tertio demonstrat, nihil in Christiana Religione esse,
 quod aut majestati sanctitative, aut veritati revelationis di-
 vine repugnet; simulque objectiones a deliquiis Apostolorum
 hoc ipso elidit, quod ipsimet hæc talia memoriæ prodiderint,

76 adeoque semetiplos aut gloriam suam non quaesiverint. Subjungit
deinceps regulas, e quibus veritas humani testimonii cognosci tu-
79 to queat, easque ad testimonium Apostolorum egregie applicat,
Hunc, inquam, Jesum suscitavit Deus, cui nos omnes testimo-
nium perhibemus. Erant autem & 500 numero discipuli, qui resu-
scitatum viderant.

85 Quarto ad ipsas e Scriptura petitas objectiones progressurus,
de preliminaribus expendit, & quaerenti, cur miracula cessarint,
hoc enim esse respondet, atque quaerere, cur non novum Solem
creet Deus, ut satisfaciat Atheistis, veterem ab ipso creatum credere
nolentibus? Objicienti, quod Apostolus ipse fateatur, se dicere non-
nulla, quae non sint a Domino, regerit, hoc nempe candoris argu-
mentum esse, quod divinam praetendere revelationem noluit, quan-
do nullam habuit. Objecerat autem Deista, contradictiones in Scri-
84 ptura occurrere, v. c. Gen. XV. 13-16. coll. Exod. XII. Cui dubio,
quod interpretes vehementer torfit, ut satisfaciat, scopum primo pro-
phetiae ostendit, quod sc. non restringi solum ad servitutem Aegyptia-
cam debeat: mox de ipsis 4000 annis respondet, omnem de illis
difficultatem evitari, si admittamus lectionem optimorum codicum
d.93 τῶν LXX ἐν γῆ Αὔγουπτος καὶ ἐν γῆ Χαναάν - - ἐπὶ τετρακό-
σια τριάκοντα. Hanc enim lectionem esse vetustissimi codicis

98 Alexandrini (quem ex Henr. Justelli indulgentia haud raro evolvit In-
terpres noster Hochstetterus) & Complutensis, itemque Eusebii, Hie-
ronymi, codicis Samaritani, quin & ipsorum Judaeorum. Objicienti
hoc ipsum codici Hebraeo ipsique S. Scripturae derogare, respondet
101 hoc non pro additione ad Scripturas facta habendum, sed authentici
solum exemplaris genuinaeque lectionis productionem esse. Post
quatuor, de Chronologicis in S.S. occurrentibus dubiis, regulas pro-
105 ponit lectu pro fus dignas. E locis cum sapientia DEI non facile
110. conciliandis Deista objecerat Exod. XXI. de parente filiam vendente,
111. quam provisionalem solum legem fuisse, neque consuetudini gen-
tium repugnare, neque rationibus destitui acute probat. Pariter lo-
cum Deut. xxii. 13. de exploratione virginitatis, c. xxiii. 19. de prohi-
bitione usurarum, Exod. xxxiii. 33. de libro vitae (quem de catalogo il-
216 lorum, quos ad possidendum terram Chananzam DEUS elegerat, ex-
218 ponit) Ruth. II. 20. III. 9. de relationibus, quae immodeste videban-
tur Deista, 2. Sa. XII. 8. de diferta adulterii descriptione (ubi וְיָצְאָה de

gynaeceo Regis aulico explicat) de schemate Hofæ prophetico, ali- que ita pulchre graviterque vindicat, ut dignissima omnino a nobis habeantur, quæ a quovis Scripturarum amante diligenter atque avi- de legantur.

ELLE CAMERARII MED. D. ET PROFESSORIS TUBINGENSIS
Dissertationes III. De Spiritibus animalibus; Spiritu
fumante Boyliano; Potu Thee & Coffe,
Tubingæ apud Philib. Brünn 1694, in 8. pag. 12.

Elegans Mercurium in exilissima sanguiveha æque ac lymphæ- tica viscerum vascula injiciendi artificium, ut desiderio aliquot Virorum eruditorum satisfaceret, præfationi materiam dedit; utpo- te quod a multo tempore studio indefesso tum a Cl. Autore suo occultatum, tum quæsitum ab aliis fuit. Profitetur scilicet Autor no- ster, se ab aliquot jam retro annis persuasum habuisse, non dari promptiorem ad perficiendas injectiones methodum, quam petito ab aëre antliaque pneumatica auxilio, siphonibus ordinariis ne- gotio isti imparibus; eaque in sententia plane se confirmatum fuisse visis celeberrimi Nuckii præparatis anatomicis atq; inservientibus illi scopo instrumentis, ut nullus dubitet asserere, aëreo opus esse em- bolo, remque in eo totam consistere, ut viscus, cujus vasculum tu- bulo alligatum est, in recipiente suspendatur, ita ut in apertum aë- rem hiet tubulus incurvus, cui applicari Majæ filius, & recipiente evacuato in quosvis canalium capillarum Mæandros, aëre externo gravitante & premente, intrudi potenter queat. Quamvis haud infi- cietur, se non nisi generalia hic tradidisse, sique ad Nuckii, Ruy- schiique in visceribus præparandis aspice, elegantiam, dexteritatem haud levem, attentamque circumstantiarum considerationem re- quiri, cum & hic usus faciat artificem. *Prima vero dissertatione* in- tricatum spirituum animalium indolem clarissimus Autor illustrat, occasionem præbente experimento, a Cel. primum Bellino instituto, atque ab Excell. nostro Bohnio eruditis publico programme com- munito, quo nempe diaphragma animalis a motu jam cessans pri- stinas molitur systoles, compressiva digitorum nervo phrenico ad- motorum versus diaphragma tendentia accedente. Istud scil. ex-

perimentum in detegenda spirituum natura quibuscunque aliis longe antecellere iudicat, cumque id communiter pro adstruenda palpabili eorum consistentia adhiberi cerneret, dissertatione ista contrarium, impalpabilem nempe eorundem tenuitatem modestè evincit. Postquam enim eos, qui Chymicis spiritibus animales similes dicunt, quique eos ex materia quavis posse generari asserunt, perstrinxisset, suam explicans sententiam requirit in spiritibus tum tenuitatem atque mobilitatem insignem, tum notabile robur, unde eos non impalpabiles solum, sed & elasticos, actu compressos, nisi que se restituendi gaudentes, paucis, aëreos statuit, aerisque, qui nos ambit, portionem, quam in corpore plane necessariam dicit; non aërem mediæ naturæ, quem non magis quam aquam, terramve mediam videtur admittere; quærenti per quas vias subeat aër sanguinem, in pulmonibus id fieri negat, viamque ipsi cum alimentis eandem assignat. Ostendit dehinc, egregie experimenti, circa quod versatur, circumstantias cum spiritibus elasticis concordare, faciliusque ab istis, quam palpabili fluido, solutionem admittere; istas vero aëris spirulas sanguini adhuc mixtas vitales vocat spiritus. At a spiritibus his elasticis lymphæ permixtis nullam, nisi quam aër impertiri potest, peculiarem efficaciam ipsi imprimi contendit, eorumque circulationem etiam si ab ipso non negatam minus censet necessariam, modumque quo spiritus hi secernantur, attentius considerat. Subjungit his motus sensuumque phænomena, elasticis potius quam palpabilibus spiritibus adscribenda, interque hæc tensionem ordinariam partium musculosarum, ipsumque motum clarius ab illis deducit, ut & phænomenon illud solutu haud facile, contractionem scilicet cordis jam a motu cessantis calidæ aquæ applicatione iteratam. Idem postea agit circa sensus, monstratque, qui supposita spirituum elasticitate, ab iisdem spiritibus in eodem canali fluentibus eodem prorsus momento partis sensus perfici queat & motus. Admirandam porro objectorum quæ sensus feriunt subtilitatem elaterem spirituum confirmare, sensumque auditus hac ratione aëri penitus adscribendum censet; visus dehinc lucisque & colorum phænomena hypothesi suæ faventia in medium profert, inquitque, cur res duplici oculo visa non appareat gemina. Subjungit his pathologicam spirituum considerationem, motusque & sensuum depravorum

torum symptomata spiritibus, quos supponit, elasticis adscribenda fufius probat; omnia spirituum depravatorum vitia, oriundos hinc affectus, horumque terminationes, unde sententiae suae non parum roboris conciliat, altius perpendens.

Dissertationem alteram nobilissimus Auctor ab encomio illustris Boylei orditur; ejusque postea spiritum fumantem ex calce viva, sulphure, & sale arinoniaco vi ignis extortum, considerat, modum parandi, rubicundum colorem, exhalantem continuo in libero aëre fumum, huncque in vacuo recipiente cessantem, vim penetrandi, qua pollet fumus, summam membranas artificissimas permeantem, concretam temporis tractu in liquoris superficie crustam salino-sulphuream, sublimatosque in phiala flores; tandemque medicam ejus in pectoris affectibus vim, caeteraque phaenomena exhibens. Dilucide dehinc horum rationes adducit, penitiusque scrutatur volatilem hanc sulphuris tincturam, tinctumve sulphure spiritum salis armoniaci, a sulphureis lamellis & moleculis tum rubedinem liquoris, tum fumos conspicuos derivans; aëris elastici pressioni atque agitationi, non peculiari in eo latitanti menstruo originem fumi adscribens, idque experimentis in recipiente vacuo institutis confirmans. Ubi vero fumos adeo prompte poros membranarum permeantes perpendit, notat analogum, quo contagium propagari queat, modum, heterogenicis exhalationibus & moleculis in aëre natantibus, eo licet excluso, poros cutis humanae permeantibus.

In *Dissertatione tertia*, cujus quoque aliquos tangemus apices, calidos Theae & fabarum Coffee potus eorumque indolem scrutatur, non in genere equidem, quod crebro passim factum novimus, sed qua regionem quam incolit ordinario vini potu gaudentem, usum eorum & abusum contempletur. Cumque id non Medicis solum scribat, sed Theophilis omnibus, generalem claramque partium corporis fluidarum atque solidarum, tam in naturali quam p.n. statu constitutarum conformationis Ideam praemittit, juxta quam potuum effectus eo ordine expendit, ut primo loco ostendat, quantum efficaciz ab istis potibus sperare liceat, utpote quos tanquam nov-antiquos omnino servandos, utilesque, tum in conservanda conformatione partium legitima, tum in restituenda judicat; eam

una controversiam tangens, an aquae calori, an Theae fabisque ef-

fectus, quos infusa hæc edere valent, adscribendi sunt: censet vero specificam illis virtutem minime denegandam, multum tamen quia plurimum actuanti illam aquæ calidæ tribuendum esse. Monet dehinc, nimium istis passim infusis, a nonnullis vi quasi orbi obtrusis, de ferri, quod minime queant præstare: devolviturque dehinc ad abusum, quos indies magno numero committi probat, tum omnibus promiscue potibus istis inhiantibus, cujus effectus funestos specialius exponit, tum iis calidius quam par est, nimiaque quantitate, & ordine nullo observato haustis. Demonstratque, ut mittamus alia, metuedum hinc esse, ne sanguis nimio humore a quo diluatur, aqueusque minus elasticus, & iners fiat; probat enim hunc in finem, humidam sanguinis intemperiem non explodendam, sed revera & crebro obviam esse, quod dilucide & prolixè exponit; eos dein perstringens, qui fervidis istis potibus salia volatilia jungere audent, sæpe occasione contra illos disputans, qui sanguinem non posse nimis fluidum fieri contendunt. Subjungit tandem digressionem de cenopotis & zythopotis, magnamque horum, quæ temperamenta differentiam, praxi quoque confirmatam probe examinat, censet tamen eam non potui solum, sed æti, cibo, vitæque generi adscribendam.

DE CRUCE STATIONALI INVESTIGATIO HISTORICA

Joannis Ciampini, dicata R. P. Henrico Noris

Romæ, ex officina Jo. Francisci Buagni, A. 1694, in 4.

Constat plag. 3½ & tab. zn. 5.

Qui de cyclo paschali in vetusto marmore Ravennate sculpto dissertationem, a nobis A. 1692. p. 189. recensitam, Illustrissimo Ciampino dedicaverat, celeb. Hen. Norisius, Bibliothecæ Vaticanæ Præfectus, in grati animi tesseram ab isto præfens opusculum nunc recipit, in quo materiam de crucibus stationalibus ad suavum R. P. D. Josephi Mariæ Thomasi Auctori excutere annisus est, paucisque adeo de cruce a Constantino M. visa, deque insignibus ornamentis, quibus plurimi, Constantini fortassis exemplo inducti, signum hocce decoraverint, (qua occasione simul fictilis alicujus lucernæ cruce gemmata conspicua, & e bibliotheca Eminentissimi Cardinalis Othoni secum communicatæ ideam exhibet,) præmissis, sub crucis stationalis

tionalis nomine nihil aliud indigitari notat, quam eam crucem, quæ in Lætaniis sive Litaniis, quas hodie processiones seu publicas supplicationes appellant, tanquam Christianæ religionis vexillum palam deferri siveverit. Cum enim Litaniz ante celebrationem indicerentur, ut populus ad statutam diem statutumque locum conveniret, ipsum hunc populi actum standi sive permanendi in designato loco stationem, & crucem quoque inde stationalem dictam asserit. Ejusmodi crucem geminis copiose instructam a Carolo M. in basilica, quæ audiatur Constantiniana oblatam, isti que usui destinatum, mox vero, cum ablata fuisset a latronibus, jussu Leonis IV. Pontificis aliam haud absimilem in ejus locum restitutum meminit, ac cæteroquin suam de crucis stationalis appellatione sententiam pluribus aliorum testimonis confirmat. Porro inter cruces stationales, & eas, quæ in mortuorum usum deferantur, id discriminis constituit, ut istas veluti præ cæteris magnas & sumtuosas, has autem tanquam parvas ut plurimum describat. Reliqua dehinc, quæ ad prioris moduli cruces referri mereantur, verbis ex Augustini Fivizanii tractatu de ritu sanctissimæ crucis Pontifici Romano præferendæ decerptis exponit. Ut autem suo munere eo adhuc melius defungeretur, nonnullas cruces, quas pro stationibus agnoscit, æneis tabulis exprimi curavit, pauloque latius de iis impræsentiarum disserit. Duas præcipue argenteas, quæ a Capitulo Ecclesiæ Lateranensis in solennibus deferantur processionibus, commendat, & earum unicuique duas destinavit tabulas, ut gemina illarum facies a quovis possit inspicere. Variis quoque figuris anaglyphico opere elaboratis cum eæ refertæ sint, inde harum explicationem subjungit, in prima mundi hominumque creationem, protoplastorum lapsum & ejectionem e paradiso, homicidium a Caino perpetratum, Abrahamum de filio immolando cogitantem, historiam Jacobi & Josephi, aliaque e SS. literis petita monumenta iis innuere in Tab. I. & II. observans. In Tabula III & IV. secundam ostendit, quæ annum 1451 adscriptum quidem habeat, sed antiquiora tamen redolere tempora videatur. Cæterum in ejus parte anteriori Dominicæ resurrectionis, pelecani avis, Joannis & Mariæ prope crucem consistentium, ac tandem sepulturæ Christi figuram; in posteriori autem Dominum dextra sua benedicentem, ac sinistra librum apertum tenentem, quatuor item Evangelistas

conspici demonstrat. In Tab. V. & ejus num. 1. aliam crucem stationalem exhibet, Ravennæ in Ecclesia metropolitana asservari & populo in solennibus diebus monstrari solitam, quamque ab Archiepiscopo S. Agnello, qui post medium sexti sæculi floruerit, constructam perhiberi, & quadraginta exornatam dicitur argenteis orbiculis, in quorum singulis caput viri diadematum pectoratus expressum sit, quibus Ravennates Genotari Episcopos arbitratur. Tandem in eadem tabula sub num. 2. & 3. crucem superaddit, quæ, si non stationalis satis tamen antiqua sit, & in sacrario collegiæ Ecclesiæ S. Martini Gangalandi, Florentinæ diocesis, recondatur. Sed cum hæc præter notissimas Christi crucifixi, Johannis item, Mariæ, & quatuor Evangelistarum imagines, nihil notatu dignum contineat, diu ei non immoratur, ac mox totius Dissertationis filum abruptit.

• **A DISCOURSE CONCERNING THE DIVINE
Providence. i. e.**

DISCURSUS DE PROVIDENTIA DIVINA Wilhelmi Sberlok, S. Th. D. Decani ad D. Pauli, Templi Magistri nec non S. R. Majestati ad Sacris.

Londini apud Wilhelm. Rogers 1694. in 4. Alb. 2. pl. 4½.

Post *Discursum de judicio extremo*, quem exhibuimus in *Actis Er. A.* 1693. pag. 262. hunc de *Providentia* subnectit Auctor reverendissimus. Nam cum ibi docuisset, *Providentia* mundum regi, hic ejus explicat naturam, eum in finem, ut homines illam ipsam & credant & vereantur. Rem omnem novem capitibus includit, quæ iis referta sunt meditationibus, ut nobis amplissimam non minus quam gratissimam excerpenti dederint materiam.

p. 1.

3. *Cap. 1.* Ostendit, necessario connecti fidem in DEUM cum fide, qua ejus Providentiam credimus. Nam 1.) æque absurdum esse, asserere mundum casu gubernari, ac casu formatum esse; imo absurdius esse, statuere, casum posse conservare & sustentare res, quas effecit; quod possit in natura restituere, quæ perierant; quod possit non semel tantum ac iterum, sed infinities novas sistere productiones; quod possit naturæ leges præscribere & necessitatem, hoc est, quod possit finem casui imponere, fatumque ac necessitatem introducere. 2.) Non nisi sapientiam creatricem posse regere orbem; utpote

utpote quæ optime rerum omnium intelligat naturam. 3.) Si infinitum datur ens, quale Deus esse creditur, dari etiam Providentiam. Hæc namque nihil aliud est, quam infiniti entis omniscientia & summa potestas. 4.) Extra questionem videtur esse Auctori, quod qui creavit mundum, etiam illum gubernet. quandoquidem quam creaturis ipse implantaverit sollicitudinem, ea necessario etiam in ipso esse intelligatur; ne arguatur ejusdem cum struthione stultitiæ. Job. xxxix, 17.

Deinde tradit, Philosophos omnes, præter Epicureos, asseruisse Providentiam, additque hoc hominum genus, quod atheorum venit nomine, frustra hoc in capite rationem prætexere; cum athoismi robur in eo consistat, ut omnium hominum contradicant rationi, ac audaci tantum negatione vel affirmatione suam fulciant opinionem. Impudenter etiam & absque ratione ab istis asseri, posse absque sapiente Creatore produci mundum; ex mortuis, stupidis, inanimatisque atomis educi vitam, sensum, & rationem: & hujus rei si rationem exigas, non aliud eos nisi suum posse opponere, tam larga assertionem, ut omnia fieri posse ex omnibus credant; cum tamen ipsi definire haudquaquam possint, quid fieri non possit. Corte enim seipsam reventiaturam esse spondet Auctor sensui & rationi in perpetuum, si invenire possint magis absurdum & contradictorium in eo, quod fieri non possit, quam in eo quod fieri possit.

Cap. II. generalem Providentiam exponit rationem, quæ est conservare res creatas in essentia & natura sua, nec non gubernare, prout elegans mundi ordo & hominis beatitudo requirit. Unde duo intelligantur esse *Providentia actus*, conservatio & gubernatio. Illam cum Schola dipsicit in Conservationem essentia & Cooperationem cum creaturis. Priorem necessario in creatura supponi, atque cura ex Suarezio annihilationem rei creatæ descripsisset, quod non sit actus potentia, quæ aliquid producat sicut effectum realem, sed negatio aut subtractio illius potentia, qua sustententur singula; concludit, non dari posse creaturam a Creatore minime dependentem. Porro, dimissis questionibus aliis censet, conservationem rerum creatarum inriti perpetuo & immutabili decreto, nullamque materiam neque spiritum in nihilum redactum iri, & mundum, quales quales etiam subiturus sit mutationes, tamdiu exiturum, quamdiu ejus supererunt incola; nec enim velle Deum annihilare illum, sed destruere, quod

est relinquere materiam, & mutare formam. Circa *cooperationem* agnoscit Sherlock, quam difficile sit ejus exponere rationem; illud tamen tuto asseri posse, quod naturali DEUS cooperetur potentiae, hoc est, adjuvet eam & actuet, ut juxta facultates innatas possit operari creatura; omnes autem alias DEI actiones circa creaturas, quales sunt immutare voluntatem, illuminare mentem, referri ad gubernationem. Quod ipsum suppeditat Auctori responsionem ad objectiones adversus Providentiam divinam circa peccatores occupatam, nec non ad quaestionem, cur peccata aeterna plectantur poena, licet nulla sit inter peccatum momentaneum & poenam aeternam proportio. Nam peccatorem dicit, immortalis cum sit, non posse non esse miserum sine fine. Quaestionem enim ait non esse de peccato, sed peccatore, quamdiu puniri debeat, & responsionem esse, quamdiu peccator est, neque a peccatis cessare velit, cujusmodi status sit Diabolorum damnatorumque spirituum. Et ne mirum id alicui videatur, jubet considerare unicum peccatum, quod, licet mox transeat, possit tamen non solum perpetuam peccanti asserre ignominiam, verum & omnem auferre corporis valetudinem. Talisque perpetuo miserimus fuisset lapsi hominis status, si post lapsum hic mansisset immortalis, sine omni justitiae divinae labe: causam enim aeternae tum miseriae, tum ignominiae, in ipso quaerendam peccatore; non justitiam divinam accusandam, quod aeternas irroget poenas. Nullam vero dari posse rationem, cur DEUS debeat annihilare peccatores; vel quorsum omnia redeunt, cur creare non debuerit?

33
Cap. III. Providentiam *Gubernatricem* explicaturus dicit, tollere eandem, qui, quae fiunt, in nudam permissionem referunt, quam a Providentia ordinante & disponente separant, ideoque nec aliud quicquam dicunt, quam DEUM id non impedire; qua ratione & homines possent dici gubernare mundum, hoc saltem discrimine, quod DEUS non impediat, cum possit, homines non impediant, cum non possint. Ne tamen quis impingat, distinguendam esse docet gubernationem DEI circa causas, ab illa, quae versatur circa eventus. *Cause* autem cum sint tum naturales, tum fortuitae seu accidentales, tum denique morales, agnoscere tamen omnes DEUM non solum creatorem, verum & gubernatorem. Videmus aërem pro arbitrio DEI infici, terram ampla beari messe, cito tardeve vere promo-

veri

veri aut reprimi actiones hominum, exercituum, imperatorum. Verum ut hinc elucet, Deum gubernare naturales causas; ita, quoniam Deus his sapissime utitur, concludunt insipientes, omnia per naturam fieri, absque Deo. At adverso naturales causæ eruditam exigunt manum, a qua gubernentur: nam mechanica arte, quæ vel eundem semper, aut regularem, vel uniformem producit effectum, cum regi nequeant, certe prudentissimus creditur esse, qui easdem unicuique actioni attemperat finique sapientissimo accommodat. Fortuitos casus a Deo regi, probat Sherlockius ex occiso per securim, Achabi nece, Exod. XXI, 13. Deut. XIX, 5. 1. Reg. ult. in quibus æque sapientia Dei, bonitas & iustitia observandæ ac in aliis Providentiæ actionibus. Porro moralis causæ directionem divinam latius explicat, ostendendo ex historia Jacobi, quomodo Deus tum Labani, tum Esavi immutaverit mentem; & cum nemo neget, pios homines esse Providentiæ divinæ ministros, de improbis etiam asserit, idem contingere, cum Deus subito metu vel spe immutat eorum mentem, aliisque modis plurimis a proposito eos abducit; id quod de eorum etiam perversis actionibus tenendum, quas tamen non suggerat, sed aut impediat, aut si permittat, vel frustretur ipsum in eis conatum, vel in bonum dirigat finem.

39

47

57

De *Eventuum* gubernatione observat 1.) se per illos intelligere insignes illas actiones, quæ in Scriptura sacra *opera Dei* dicuntur, & sunt omne bonum vel malum poenæ privatis publicisve rebus a Deo immissum. 2.) Per eventuum gubernationem non solum se intelligere permissionem, sed voluntatem, ordinationem, constitutionem & præfinitionem, nimirum, qua fiat, ut nulli possit bonum vel malum accidere, nisi cum ipse voluerit Deus: ideoque actiones istas Dei proprias dici, quoniam homines in illis occupati aliud plane intendant, ut in exemplo Josephi a fratribus venditi, observatu facile sit. 3.) Gubernationem hanc distinguendam esse a fato. Nam licet aliquis nulla ratione meliorem possit facere conditionem suam, quam Deus constituit, aut decrevit; attamen agnoscit Auctor, immutabile fatum conciliari non posse cum humanarum actionum libertate, nec non boni malive natura, præmiis & poenis; & si admittatur, omnem id labefactare religionem, virtutem, magnos generososque conatus, irritasque reddere ad Deum preces &c. Ideoque om-

60

61

64

66

missis Philosophorum de fato placitis, quos nunquam adeo horrendum somniasse existimat, quam Christianos quosdam; ejusmodi scilicet, quod non solum hunc comprehendat orbem, sed ad omnem pertingat æternitatem. Statuit igitur primo, Deum regendo actiones hominum, nullam iis imponere necessitatem; nam cum ipse liberrime omnia permittat, impedire eundem solum, quod fini per sapientiam suam præstituto videat haud congruere. Secundo quicquid mali bonive hominibus eveniat, non aliud esse, quam quod quisque factis suis commeritus sit: itaque neminem aliis subesse fato, quam quod malis bonive actionibus sibi accersit. Quod DEUS omnes eventus sua in manu habeat, non eam esse causam, quod absolute omnium hominum determinaverit fata, sed ut sapienter & juste gubernet mundum; & hoc sensu statuisse adjicit Philosophos quosdam, fatum seu irrevocabile Dei decretum esse, ut nimirum puniantur reprobis, præmia consequantur pii, & hujusdem ministram solummodo esse seu executricem providentiam divinam, quæ vel ideo omnes rerum eventus in sua teneat manu. Porro, exercitium providentiæ particularis in gubernatione omnium eventuum consistere; qua occasione elidit objectiones illorum, qui negant, vel terram a Deo regi, ac si ista minus Providentia egeret quam coelum; cum tamen sit confusionis, mutationis & corruptionis omnis theatrum: vel qui omnia individua gubernari a Deo inficiantur, ac si minus laboris vel gloriæ esset infinito & omnipotenti Deo, creare quam gubernare, sive, ac si possit absque singularum partium cura regi totum; & ingens creaturarum numerus mereatur Dei providam sollicitudinem, non vero unica; cum *ecce gentes sunt quasi stella fixula, & quasi momentum fætera*: ac negatio denique Providentiæ circa individua tollat primarios cultus religiosi actus, qui non solummodo respicit Deum tanquam causam universalem, sed & ut specialem nostrum Patronum, Protectorem, Conservatorem.

73

Quum hoc modo definivisset divinam Providentiam, pergit *Capite IV. ad ejusdem Affectiones*; & inter has primo est illa, quod sit summa, id est, supremum & absolutum in omnes creaturas exercent regimen. Id probat ex summa Dei potestate in res omnes, & in-

75

perscrutabili ejus sapientia; quicquid ogganniant athei, metuentes, ne absolutissima potestas, pro arbitrio faciens ea quæ vult, sibi no-

ceat:

ceat: quicquid obvertant & alii, qui ægre ferunt, quod Deus agat quodlibet, nec ullam ipsis actionum suarum reddat rationem, quasi, qui velint, nihil prudenter sapienterque factum esse, quod comprehendere ipsi nequeunt.

Ut igitur fundamentum ponat absolutissimæ Providentiæ, ait, non posse eam injuste agere, Gen. XII, 25. Nam justitia in supremo iudice supponitur, ad quem omnes appellant ob injurias ab inferioribus potestatibus acceptas. A priori etiam illud ipsum demonstrans Auctor, dicit, a) omnes perfectiones infinitas, utut videntur esse divisæ nostro concipiendi modo, unum tamen constituere ens infinitum, illudque absolutissime perfectum, in quo nulla perfectio possit separari ab alia: si enim abesset aliqua, ens illud perfectissimum minime esset. (β) Deum summe potentem neque velle neque posse injuste agere: nam injustitiam involvere primo impotentiam efficiendi aliquid absque alterius læsione; secundo affectuum seu passionum fervorem, quo ferimur ad perficiendum, quod fieri non decebat. γ) Summam potentiam esse generosam, nec lædere, cum lædi nequeat. δ) Decus potentie esse bene facere, non vero male facere. De justitia deinde & bonitate adjicit, easdem non ex voluntate divina vel potestate dependere, ut æquum bonumque sit, quod DEUS vult aut efficit, sed humano concipiendi modo bonitatem & æquitatem præcedere. Nam hac solummodo ratione dici justitiæ naturam esse æternam; cum ex contrario sequatur, posse naturam boni & æqui mutari cum voluntate divina, si scilicet ista mutetur: hanc vero mutabilem non esse, non aliunde docetur, quam ex æterna æqui bonique indole. Hoc probe observare jubet contra absolutum decretum, quod damnationem reprobatorum justam facit ex sol: DEI voluntate.

Dum in eo est, ut ex imperscrutabili DEI sapientia absolutam ejus providentiam deducat, advocat Dei cum Jobo colloquium, in quo Deus non respondet Jobo de justitia facti, quam iste inique criminatus fuerat; sed exponit varia naturæ opera, docetque, Jobum ista neutiquam intelligere, tantum abest, ut audere debeat suam accusare providentiam. Nam 1.) infinita sapientia non potest errare, neque injuriam facere. Si enim errat injuriamque facit, imprudenter aut eligit aut judicat. 2.) Non magis possumus scire, quo-

modo

modo Deus gubernet mundum, quam quomodo creaverit. 3.) Sapiens Dei gubernatio amat secretam providentiæ rationem; ad minimum præsumptio omnia sciendi in hac vita neminem decet, Prov. XXV, 2. ut vel ex pœnis impiorum, piorumque præmiis patescit; quæ cum Deus differt, athei quidem inde providentiam negant, sed qui tamen suam produnt infimul causam, firmissimumque nobis suppeditant adversus semet argumentum, eo ipso dum probare nequeunt, contrarium, quod divinz obijciunt providentiæ, fore melius. Nam si ex continenti Deus pœnam irrogaret, nullus amplius superfuturus erit homo; quoniam peccatores sumus singuli, nec ullus erit poenitentiz locus. Nobis interea sufficiat, quod a) res sit admiratione dignissima, cum videmus, quomodo ex longo & versatili labyrintho res Deus educat gloriosas, timores piorum in triumphos convertat, impios consiliis suis tanquam cassibus irretiat, eorumque maledictiones in benedictiones convertat. Quod b) negari nequeat, aliquos pios præmia hic consequi, id quod erigat spem reliquorum; aliquos ex adverso puniri impios, quod cedat in terrorem aliorum: quod vero non omnes puniantur, id malos invitare ad poenitentiam; & quod neque omnes pii præmia consequantur, illud exercere liberam in ipsis voluntatem, quæ, si pœnæ omnes impios, bona solos manerent probos, indifferentiam tam eleganti non emeretur, sed ad virtutem morbis, paupertate aliisque malis compelleretur. Insuper præmia hic in bonos semper collata, & pœnæ in malos, infererent nobis opinionem, summam felicitatem in rerum harum vanissimarum usu sitam esse; nec non alterius seculi contemptum. γ) Quod promoveatur ita pietas atque virtutis studium. Nam Jobi spes etiam in præsentissima morte, & Habacuci lætitia III. 17. 18. tantam non mererentur laudem, si præcivissent, quis tandem futurus sibi esset finis? 4.) Ignoramus res plurimas, sine quarum cognitione impossibile est indagare providentiæ vias. Nam primo ignoramus plurimas hominum actiones, consilia, cogitationes omnes, ideoque impossibile est, ut intelligamus Dei circa ipsos providentiam. Secundo ignoramus consilia Providentiæ, & quid intendat. Josephi venditio, nec non incarceratio, possent argumentum dare contra Dei justitiam; sed dum audimus, hanc fuisse viam, qua proximus fieret a Pharaone, nemo videtur non contentus fore, si ipsemet Josephus fuisset:

Tertio

Ignoramus statum futuri seculi. Qui adversus Providentiam disputant, etiam adversus alteram vitam & Dei existentiam arguantur, coacervantes difficultates innumeras, quas dari nemo negat; sed quæ tamen eo tandem reducuntur, ut fatendum sit, eas esse ejusmodi, ut ipsas solvere possit infinita sapientia, ipsi non possimus. Neque sufficit, si quis dicere velit insolubiles esse objectiones illas, si alia non datur vita, cum hoc *κατὰ βίβλον* sit, utrum insolubiles sint, etiam alterius vitæ intuitu? Hoc enim omnino rationi congruum, si alia adhuc speranda vita, hanc præsentem unam tantum esse scenam, & omnia, quæ hic aguntur, fieri in ordine ad illam futuram; adeoque generalem ad objectiones istas responsionem esse expectandam in futuro ævo, ubi emendabuntur, quæ hic videntur irregulariter facta esse. Mirum itaque, & Christianos quosdam circa Providentiam hæerere, quandoquidem nulla potest esse difficultas, ad quam non abunde respondere queat æterna felicitas, æternumque tormentum. Vexatam denique illam quæstionem omnes alias circa temporaneam felicitatem vel miseriam longe excedentem, cur Deus multis seculis omnes gentes, Judæis exceptis, siverit idololatrias esse? cur Christum tam sero in mundum miserit, & cur nunc orbis, maximam partem, paganismo & Muhametanismo addictus sit, paucissimi denique ex Christianis veram servant fidem & cultum? existimat Auctor solutu fore facilem, si sciremus, quæ hominum hic in invincibili ignorantia viventium postmodum sit futura conditio; subjungit etiam ineptum esse, controversiam movere Deo, de re, quam ipsi non intelligunt, & frustra nodosnectere, qui volunt gentes de Christo nihil audientes eandem subire poenam cum illis, qui audientes evangelium, impie vixerunt. Tutius enim esse nobis, Deoque majorem afferre gloriam, nostram agnoscere ignorantiam, omnia referre ad Dei sapientiam, justitiam & bonitatem, quam præsumere horum notitiam, & inde movere dubia, ad quæ respondere ipsi nequeamus.

120

5.) Sed ne imperscrutabilitas actionum Divinarum januam aperiat imputandi Deo, quæ iniqua sunt, prout ea etiam asyllum esse solet absoluti decreti aliorumque ex eo fluentium dogmatum, esse ait ea contra omnes justis bonique notiones, contra Ezech. XII, & ipsam imperscrutabilitatis notionem. Nam si imperscrutabi-

123

Z

les

les sunt Dei actiones, agnoscimus Deum summa cum æquitate & justitia omnia gubernare, quam æquitatem & justitiam nos quidem non cernamus. Patet igitur, imperscrutabilitatem sufficientem præbere responsionem α) in actionibus intrinsece non malis, β) in actionibus, quæ ad prærogativam Majestatis Divinæ pertinent, intra justitiam tamen bonique decurrunt limites, nec a sapientia sunt alienæ, ut sunt; redemptio nostra per Christum, regeneratio, effusio Spiritus S. in Apostolos &c. γ) in rebus, quæ nostrum superant intellectum. Quæ supersunt in libro doctissimo, ea proximo mense subjuncturæ sumus.

PETRI BURMANNI DE VECTIGALIBUS

Populi Romani Dissertatio.

Trajecti ad Rhenum, apud Guil. vande Water, 1694. in 12. Constat plagulis 19.

Quemadmodum in antiquis Romæ institutis accurate pervestigandis multum se industria collocasse eruditissimus Auctor profitetur; ita sibi præ cæteris arrisisse ait nobilem de vectigalibus, (quæ fulcra velut nobilissimi illius Imperii nominare liceat,) materiam, eamque adeo in hoc tractatu ulterius excutere, & vectigalium historiam per omnia Imperii tempora contexere, ac eorundem non solum originem, sed augmenta quoque, abolitiones, & restitutiones proponere in animum induxit, duodecim capitibus negotium istud universum absolvens, quorum summam B. L. breviter nunc exhibebimus. Generatim nimirum id observat, datam esse vectigalibus a publica necessitate originem, remisisse eadem factionum civium in populorum studia, auxillis vero pertinaciter ærarium tuentium optimatium constantiam; postea imperantium avaritiam pro lubitu ea varie exercuisse, ita ut nullo Reipublicæ tempore certa fuerint vectigalia, sed subinde vel imposita, vel abolita, vel vetera restituta, prout factiones, quæ rempublicam dividerint, populari auri vel publicæ utilitati consuluisse deprehendantur. Hinc Romanos, cum bello aliquem populum vicissent, duabus quam plurimum rationibus eum eo egisse refert, ut videlicet aut populos liberos suis legibus reliquerint, imposito saltim annuo stipendio in victoriæ præmium & belli poenam, quod proprie tributum vel stipendium audire soleat; vel

cap. I.

vel devictos exuerint agris, civitatibus, & omnibus bonis, ipsorum agros vel in publicum redigentes patrimonium, vel in eos colonos ex urbe deducentes, qui deinceps ex proventu illorum partem aliquam Reipublicæ tribuerint. Missis itaque stipendiis illis, ad vectigalia solum hæc se confert, & exponit ante omnia diversas agrorum, qui aliquando sub publicorum, aliquando sub vectigalium nomine veniant, conditiones: aliorum nempe proprietatem penes Rempubli-
cā permanisse, alios colonis divisos & assignatos, alios denique devictis gentibus ad colendum relictos asserens. Inde etiam vectigal varium ac dissimile evasisse notat. Ex agris enim, qui patrimonium erant Reipublicæ, omnes reditus pertinuisse ad ærarium. Illorum autem, qui secundi erant generis, fructus ad colonos redundasse, qui vel pro jure & legibus, quibus deductio coloniarum facta fuerat, vel pro terræ ubertate aut sterilitate majus vel minus vectigal solverint, maximo tunc omnium existente quinta parte fructuum: quæ cum, tradente Appiano, ex *Φυτῶν κέρως* derivata fuerint, & ista vox generalis sit, omnia quæ plantantur significans, hinc num de silva cædua, num vero ex pomo, vino, nuce, ficu, & reliquis arborum fructibus collectum sit vectigal, disquirat, & de postremo affirmativam tuetur, arbores fuisse vectigales adversus Bulengerum negans. Pinguissimum vero ex subjectorum & provinciæ agris, quos ultimo loco nominaverat, commodum Romanis enatum superaddit, cum aratores eorum magnam iis frumenti & frugum partem pendere obstricti fuerint, quam sub decumarum nomine considerat; circa quarum exactiōnem multa erudite disserit, tandemque ad locum aliquem Suetonii in Caligula satis hætenus vexatum conjecturam suam exponit. Cum enim inibi legatur: *Scenicis ludis inter plebem & equitem causam discordiarum ferens decumas maturius dabat*, loco vocabuli *decumas* legendum venire *Mimos* reputat, cum facile librarii ex M literas DEC formare potuerint. Uti autem hanc fuisse dicit a-

c. II.

c. III.

- inops aleretur, unde in hunc finem ab Imperatoribus, & fortassis ab ipso jam Augusto, confectum ait quendam Canonem, frumentarium nuncupatum, quo quicquid quæque provincia quotannis præstare deberet, comprehensum fuerit. Inter alia autem olei quoque & vini exactionem eo relatam perhibet, deque provinciis ea pendentibus prolixè differit. A fructibus ad pecora progreditur, & vectigalia et pascuis, saltibus, & silvis publicis pro gregum passione soluta examinat, locataque refert pascua publicanis, qui a pascere volentibus certum æs acceperint, vectigalis nomine, quod dici consueverit scriptura, eo quod pastores apud publicanum numerum pecudum, quas in pascua publica immittere vellent, designare necessum habuerint, quem publicanus in suis tabulis scripserit; unde pecudes profiteri omiſſæ a Varrone dicantur inſcriptæ, quam vocem multi viri docti de iis pecudibus interpretentur, quæ in tabulas publicanorum relatæ fuerint, cum potius contrarium hoc loco agnoscendum sit. Exoleviſſe autem hanc consuetudinem sub Imperatoribus, qui pascua occupaverint, eorumque reditus in fiscum contulerint. Tertium vectigal id constituit, quod ex portibus Italiæ & provinciarum pro invehendis & evehendis mercibus exactum portorium ab Auctoribus appellari notat. Ac tempus sane, quo portoria primum exerceri cœperint, non accurate definitum reperiri; sub Regibus tamen portoria jam invaluisse colligit, & Siciliam quoque, Asiæ, Britanniam id vectigal exsolviſſe, omnia vero Italiæ portoria lege perniciosissima Cæcilius Metellum Prætorem sustulisse docet, quæ tamen postmodum a Cæsare & Imperatoribus subsequenter restituta sint. Solutum vero dicit in portibus, quos Romani vel in Italia vel in reliquis provinciis habuerint, (quin imo nonnunquam etiam in pontibus & in itinere,) pro mercibus omnibus, quæ ad negotiandum portibus inferrentur; ubi tamen res a portorio hoc immunes simul enumerat. De quantitate ejus dum quæritur, ordinariè quadragesimam mercium partem exactam observat, locoque ultimo agit de vectigali rerum venalium, quod exigebatur pro rebus, quæ venalia erant in foro, vel quæ sub hasta licitantibus addicebantur. Id plerumque cum portorio, a quo tamen quam maxime diversum fuerit, confundi ait, & ejus de cætero quantitatem resque illi obnoxias commemorat. Mox ad metalla & ad salernam properat, auri & argenti fodinas, lapidicinas item & salinas

c. IV.

c. V.

c. VI.

nas, cum vectigalibus, considerans, & in his quatuor vectigalium generibus, quæ ex agris, pascuis, portubus, & metallis capiebantur, acquiescens. de jure vectigalia constituendi dispicit. Id prima ætate apud Reges viguisse, sed forma Reipublicæ mutata inter Senatum, Magistratus, & Populum, quanquam diversimode, divisum; civitates quoque & municipia novi alicujus vectigalis instituendi jus non habuisse, sed illud a Senatu vel postea ab Imperatoribus obtinere debuisse contendit. Exercitium vectigalium, quod in locando, vendendo, & pecuniam ex illis contractam in ærarium importando constiterit, Senatum permisisse Magistratibus, curamque hanc olim Censoribus incubuisse; qua occasione illam aliquorum sententiam, qua & Consulibus locandi provincia tribuatur, latius excutere voluit. Successu autem temporis ab Imperatoribus vectigalium curam in provinciis ad Procuratores delatam; deinde, incertum quo ævo, institutos Comites sacrarum largitionum, qui per singulas provincias sub sua dispositione habuerint minores Magistratus: unde quinam Rationales, qui thesaurorum Præpositi, qui Comites commerciorum fuerint, explanat. Sigillatim vectigalis, quod in frumento consistebat, curam ad annonæ Præfectum: alterius e pascuis petiti ad Censores; portorii præcipue ad Comites commerciorum; metallorum denique vectigal & salinarum ad Comitem sacrarum largitionum ordinarie spectasse innuit. Nec publicanos vectigalibus conducendis operam impendentes præterit, variaque circa eorundem personas annotat, & illos, qui decumas ab aratoribus exigendas conduxerant, decumanos; qui e pascuis publicis conquiverint, pecuarios & scripturarios; qui e portubus, portitores nuncupatos, metallorum vero conductores sub generali publicanorum nomine venisse dicit. Introductas vero sub Imperatoribus frumentariorum, pecuvariorum vel suariorum, susceptorum, annotatorumque sive tabulariorum, & compulsorum appellationes paucis allegat, ac institutas classes navium, quibus species exactæ & in provinciarum horrea conditæ Romam transvehebantur, adjunctos item publicanis milites stationarios & urbanos, & tandem mancipes salinarum, qui earum conductores fuerint, considerat. Cuncta autem isthæc vectigalia cum nondum quotidianis Reipublicæ sumptibus suffecerint, excogitatum inter alia dicit nobile illud & pingue vectigal, quod ex servorum ma-

c. VII

c. VIII

c. IX

c. X

numissione solutum fuerit. Primum enim Cn. Manlium Consulem A. U. C. 396 de vicesima eorum, qui manumitterentur, legem dedisse, & hanc postmodum ad ultima usque Reipublicæ tempora exactam, non a domino sed servo solutam; interim ab iis, qui manumissi justam & omnibus numeris perfectam libertatem haud consequebantur, ab iis etiam, qui a peregrino manumittebantur, minime postulatam; ei vero colligendæ Vicenarium præfectum inveniri.

- c. XI. Hinc manumissionum vigesimæ associat vigesimam hæreditatum, quam Augustus A. U. C. 759. invenerit, quæque respexerit hæreditates ac donationes, quas morientes quibusdam, exceptis proxime agnatis & pauperibus, reliquissent; ubi per proxime agnatos intelligit illos, qui ab intestato ad hæreditatem pervenire possent. Peregrinos tamen, & qui cives Romani non fuerint, ab hoc etiam immunes facit, ac varias diversorum Imperatorum circa hoc vectigal constitutiones recenset; imprimis autem sollicitè inquiri, quisnam eorum non sine insigni vectigalis hujus incremento omnes, in orbe Romano qui fuerint, cives Romanos effecerit? & munus istud Antonino Caracallæ, non obstantibus sæpè arbitrantium testimoniis, transcribit. Gratianum hoc vectigal sustulisse, contra Alciatum ejusque sequaces pernegat, sibi; verisimilem videri affirmat opinionem illorum, qui Justiniano id attribuant. Legibus interim, ad hoc vectigal quæ spectent, summatim indicatis, illud similem in modum ac cætera a publicanis redempta, curam dehinc speciali quoque magistratui, qui procurator audierit, commissam, omne autem argentum exinde paratum in ærarium militare recidisse monet. Quod superest, reliqua populi Romani vectigalia, quæ neque pingua neque etiam diuturna satis fuere, ad finem usque servavit, illa nempe, quæ pro aquæ ductibus, pro cloacis, pro viis publicis, pro solo, pro columnis & ostiis ædium, pro libero artium exercitio, & diurnis gerulorum questibus, pro aere, pro fumo reddenda venerunt. Cujacium quidem & Bulengerum vectigal etiam pro umbra nominare, sed perperam, ostendit, ac præter rem quoque speciale aliquod macelli vectigal hunc statuminare asserit, cum tamen illud sub portorio comprehendi certum sit: prout & vectigal, quod Bulengerus aliique vocent, ædilitium ex hoc catalogo eradi debeat; quando quidem ædiles honorem auspiciaturi ludosque solennes edituri ab amicis, imo & a civitatibus sociis & subjectis populis, ho-
- spiti-

spitibusque & clientibus mutuo solum accipere consueverint, quæ ad magnificentiam & pompam quid conferrent. Licet postmodum, avaritia invalescente, provinciales coacti fuerint ædilibus in ludos & ornatum fori non commodare, sed plane donare res, ac bestias venari ad spectacula. Id onus vocari a Cicerone vectigal ædilitiorum, eodem modo, uti ille alias pecuniam, quam provinciales solebant Prætoribus dare, ne milites in hiberna reciperent, vectigal prætorium nuncupare voluerit.

IOHANNIS MURALTI, CHIR. ET MED. D. PHYS. PROFESS.

Scientiæ naturalis seu Physicæ compendium.

Tiguri, typis Joh. Rodolphi Simleri, 1694. in 8.

Constat plag. 14.

PRæmiserat nobilissimus & aliis quoq; scriptis Anatomicis ac Chirurgicis cum applausu exceptis notissimus Autor A. 1693 naturalis scientiæ Prodromum, sive Compendium Physicum in tabulas X digestum, quibus uno obtutu totius operis contenta accurate & summatim exhibet: unde specialius recensere singula, ne actum videamur agere, non attinet. Caterum tractatu ipso hypothèses Cartesianas fere sequitur, experimentis & observationibus chirurgicis & anatomicis intermixtis, per paragraphos seu theses singula capita absolvens. Physicam generalem de principiis & affectionibus corporis naturalis brevius, specialem vero, in certas partes divisam, de cælo & elementis, meteoris, anthropologiam, zoologiam, phytologiam, mineralogiam, latius pertractat, nihil omittens eorum, quæ ad exponenda & illustranda singula pertinent. Revera enim hic habetur lexicon velut universale physicum, omnium v. g. partium corporis, animalium, plantarum, mineralium. Subinde etiam singularia offendas, nec alibi æque tacta, ut anastomosin inter venas & venas, inter arterias & arterias manifeste conspici, chorion, membranam foetus extimam, nihil nisi umbilicum expansum esse; cor de septem musculis constatum; semen ipsissimam esse plantulam suis jam donatam partibus apte complicatis &c. In fine index accuratus subjungitur contentorum, ut tanto rectius omnia inveniri & evolvi queant.

G. G. L.

G. G. L. Notatiuncula ad Constructiones Lineæ in qua Sacoma, æquilibrium cum pondere moto faciens incidere debet, Februario proximo datas. Et quædam de Quadraturis.

Jucundissimum fuit solutionem *Dn. Marchionis Hospitalii* egregiam problematis elegantis & utilis, tum Additiones ingeniosissimi *Dn. Job. Bernoullii* videre, quibus solutionem universaliorem & constructionem faciliorem reddit, meritoque rem notatu dignam censet, quod idem hic & per differentiales & per methodum Geometriæ communis obtinetur. Cujus rei complura exempla & mihi occurrerunt: Et sane in concreto sæpe ostenduntur rerum origines connexionesque, in abstractis terminis non æque apparentes. Consideratio autem centri gravitatis jam ipsa per se compendium differentialium seu summationem involvit, unde mirum non est, si per eam differentiales resuantur. Quod ut clarius appareat, ostendam, quomodo brevissima illa constructio etiam ex differentialibus statim & recta via sine interventu centri gravitatis nascatur. Nempe ex natura æquilibrii, quod semper manere supponitur, patet debere (*Fig. 8. Tab. II. Febr. proximi,*) pondus *M* ductum in elementum ipsius *IP*, æquari ponderi *B* ducto in elementum ipsius *IH*: ita enim non plus descendetur quam ascendetur, seu erunt elementa descensuum vel ascensuum reciproce ut pondera. Quia ergo *M* in *d. IP* æqual. *B* in *d. IH* erit summamdo *M* in *IP* æqu. *B* in *IH*, seu *M* ad *B* ut *IH* ad *IP*, prorsus ut Bernoulliana constructio habet. Si intelligatur ipsa trochlea *C* non fixa manere, sed lineam durante motu ponderum & sacomatum, (nam vicissim sibi sunt pondus vel sacoma) describere, eadem tamen methodus locum habebit. Quemadmodum & in aliis similibus. Pulcherri- mum autem est, quod notat, lineam a *Dn. Marchione Hospitalio* præscriptam ex genere Epicycloidum esse.

Quod vero observat summationem ordinarum, quæ sunt ut $\sqrt[4]{\frac{1}{4} + x^4}$ pendere ex dimensione curvæ parabolæ cubicæ, etiam *Dn. Marchio* memouerat. Visus autem mihi sum, cum ista sub
mani-

manibus haberem, connexionem videre cum dimensione curvæ Hyperbolicæ, sed talia nunc resumere non licet, quæ aliquando curatius tractare spero.

De cætero video doctissimum Dn. Joh. Bernoullium non probare, quod Dn. Craigius tacite supposuit in tr. de Quadraturis, quantitatem irrationalem habere summaticem etiam irrationalem similem. Et fateor hoc sine demonstratione illic fuisse positum, sed quoniam mihi methodo simili nonnihil, universalior tamen ni fallor & brevior, talia tractanti, *principium* innotuit, nondum, quod sciam, in hoc argumento consideratum, unde demonstratio ad rem pertinens haberi potest, proponere hoc loco placet. Dico igitur terminum summandum & terminum summatorum, vel quod eodem redit, differentiam & terminum differentiandum (Dni Bernoullii integralem vocant) habere easdem ambiguitates seu radicem varietates, cum quævis radix termini det propriam seriem, suas quoque proprias differentias habentem. Et proinde si sit y , differentia vel summandus, & v summa vel differentiandus, seu, si sit $y \text{ d } x = v$; sequitur in æquatione quæ exprimit relationem inter y & x , & in æquatione quæ exprimit eam inter v & x , ipsas y & v ascendere ad easdem dimensiones. Sequitur etiam irrationalitates se simili modo habere, quippe quibus itidem varietas radicum indicatur. Certe Cl. Craigius non pauca attulit egregia, quæ faciunt, ut incrementa adhuc majora bis scientiis ab eo sperem. Multumque ejus ingenuitati debeo, quod meis meditationibus aliquid debere voluit. Si consilium ejus scivissem, potuissem fortasse aliqua ad methodi incrementum suppeditare. Utinam tantum illis abstinentisset, quæ acerbè in Virum excellentis ingenii & doctrinæ dixit, cui, quæ ipse innotuit, imputare, mihi nunquam in mentem venit.

NUMISMATA IMPERATORUM ROMANORUM

*prestantiora a Julio Casare ad Postumum & Tyrannos,
per Johannem Vaillant. Tomi II.*

Lutetiæ Paris. apud Joannem Jombert. 1694. in 4. Alph. 3pl. 19.

REi Nummarie studium nulli propemodum, quam Medici, avidius sunt amplexi. Quandoquidem præter Occonem, Medicum Augustanum, Patinum, Medicum Parisiensem posteaque Pata-

vinum, & Sponium, Lugdunensem Medicum, unus maxime in illo genere *Johannes Valens* (Vaillant) eminent, Medicinæ Doctor & Serenissimi Ducis Cenomanensium Antiquarius. Is enim, ut famam studiis elegantissimis partam immortalitati consecraret, nulli labori, nec tempori, nullis denique sumptibus pepercit. Italiam peragravit duodecies: ipsam Siciliam Græciamque adivit, incredibili genuina conquirendi numismata ardore incitatus. Cumque tot hætenus eruditissimis libris in vulgus editis Orbis Eruditi plausus obtinuisset, permoveri haud difficulter potuit, ut, quem frustra hætenus in librorum officinis justis rerum æstimatores quæsierunt, de *præstantioribus Imperatorum Romanorum Numismatibus* librum nova editione locupletaret.

Huic ut multa insperat alia, quæ in prioribus (est enim editio tertia,) non comparent, ita dedicationem quoque ac præfationem novam præmisit, ut causas hujus editionis & illorum, quæ in illa vel omissa, vel jam demum sunt adjecta, Lectori curioso aperiret. Et quamvis illa editio, quæ Parisiis A. 1674. prodiit, ea in re præferri huic posse videatur, quod in ea, quo loco & apud quos asserventur, singulis fere nummis sit adscriptum; fuere tamen Auctori rationes, cur omitti hæc mallet in recenti editione. Neque enim ignorabat, intra hos viginti annos plurimos cimeliorum dominos e vivis exiisse, simulque in alienas manus egregios nummorum transiisse thesauros. Præterea & nummos non paucos, quos multa experientia confirmatus spurios tandem cognovit, sciens in hac editione prætermisit, indignatus iis, qui suspectos etiam & fictitios admiscere conatus; quæ re tyrones imprimis decipi, eruditos autem admodum offendi arbitratur. Subjicit tandem Auctor in præfatione nonnulla circa maximi moduli nummos monita, quæ cum vix quemquam hætenus dedisse certum sit, ex ipso fonte haurire præstabit lectores.

Quod vero in specie ad primum tomum attinet, is quidem Romanos æreos seu Senatus-Consulto cusos exhibet, quibus in Appendice accessit Series numismatum maximi moduli nondum observata. Inseruntur etiam passim notulæ, ad genuinos a spuriiis separandi artificium apprime facientes. Quæ cum in priori editione non reperiuntur, neque etiam ab auctore in titulo aut præfatione promittantur,

paginas

paginas hic illis observationibus conspicuas Lectori lubet indicare. Sunt vero pag. 13. 18. 21. 52. 55. 71. 94. 103. 119. 153. 155. 187. 188.

Alter tomus aureorum pariter & argenteorum a Julio Cesare ad Tyrannos usque seriem delineat. Præterquam autem, quod his quoque, sicut æreis, quos modo nominavimus, ingens nummorum accessit augmentum, singuli etiam nummi peculiari & erudita interpretatione illustrantur, qua prior editio prorsus destituitur.

Utinam vero & tertius elegantissimi operis tomus, quo ad Heraclium usque (nam duo priores in Postumo desinunt) seriem nummorum ex omni metallo, ita ut aurei, argentei & ærei jungantur, Auctor producturus est, lucem jam adspexisset. Sed cum is nondum, quantum quidem nobis constat, prodierit, rogandus publico nomine vir doctus est, ut illud operis complementum Orbi Erudito diutius non invideat.

SELECTORA NUMISMATA IN ÆRE MAXIMI MODULI

e museo Illustrissimi D. D. Francisci de Camps, illustrata per D. Vaillant.

Parisiis, apud Antonium Dezallier A. 1695. in 4.

Constat 18. pl. & tab. æn. 15.

NOVUM Tibi hic, Lector Benevole, nummorum maximi moduli ex ære sistimus catalogum. Etsi enim ex iis, quos hoc libro celeberrimus Autor est complexus aliquos etiam tomi I. libri modo dicti Appendix contineat, hic tamen in eo maxime versatur, ut, quod unus singulari industria collegit Abbas Illustrissimus Franciscus de Camps, museum illustraret. Is uti boni litterarii oppido studiosus est, ita Vaillantio suo facile, ut nummos hosce publicaret & haud perfunctorie explicaret, concessit. Cecidit vero tam feliciter Vaillantio, quod moliebatur, opus, ut vix quicquam ea in re vel accuratius hæcenus prodierit, vel nitidius. Prior enim Series supra citata etsi nummis magis abundet, & a Julii Caesaris ad Constantii usque Junioris tempora pertingat, prorsus tamen & figuris ipsis & omni caret explicatione. Præterea Græci omnes, quorum hoc in libro ingens occurrit numerus, in illa Serie prorsus desi-

derantur. Ab Augusto autem in novo hoc opere continuam nummorum seriem, si paucissimos excipias, ad Magnentii usque Decentiique fratrum tempore produxit, admiscens nonnunquam, ubi exstare eos deprehendit, Augustarum quoque nummos in ære maximo.

p. 3.

Ut autem quædam hic loci ex Auctore degustemus, Livie is observat nomen nunquam Romanorum, haud raro tamen Coloniarum nummos præferre maximos, quod illi juris sui, hæ Cæsarium essent magis studiosæ. Rarus Auctori dicitur Agrippinæ nummus, in cujus alteram aream (prima enim vultum ipsius refert atque nomen,) imprudentia seu errore potius monetarii pro carpenti typo, qui in aliis occurrit, Caligulæ corona quercea cum inscriptione S. P. Q. R. P. P. OB CIVES SERVATOS, irrepit.

p. 7.

p. 56.

Nec sicco prætereundum est pede, quod in Laodicensium quodam nummo sub Commodi imperio constato observatum legimus. In hoc enim, quo fœdus Laodicenses inter & Ephesios initum describitur, vocabulum OMONOIA legitur, quod ipsum in contracta urbium societate admodum solenne fuit. Cumque in ejusmodi nummis Numina quoque tutelaria consignare ac nomina sua apponere consueverint urbes in societatem coeuntes, hoc quidem discrimine, ut quæque urbs in suis nummis nomen suum præponat, Numenque suum a latere dextro collocet; a Laodicensibus nummum hunc esse celsum, certo certius concludit Auctor, quod & nomen ipsorum præponatur, & quod Laodicensium Numen est, Jupiter dextrum, sim-

p. 99.

strum latus Diana Polymamma, quæ Ephesiorum, occupet. Unde vero factum sit, ut tot numismatibus filii Imperatorum ad Imperium destinati titulo PRINCIPIS JUVENTUTIS vocentur, ab Augusti temporibus petendum esse Auctor existimat. Siquidem is fertur Cajo & Lucio a se adoptatis, cum Cæsarium appellatione, id nominis contulisse, ut illos pro designatis Imperio hæredibus assereret. Appellabatur autem proprie Princeps Juventutis, qui his præerat pueris, quibus Tiojæ ludos in memoriam Ascanii edere voluere.

p. 120.

Denique non tacemus, quod tyrones Auctor monet, Diocletianum nummos ex ære medios reddidisse frequentiores, & argenteos tot seculis corruptos ex argento puro cudi curasse, & ne quis monetam adulteraret, gravi pœna interdixisse, unde & *sacra* in ejus nummis appellata fuerit. Cz-



Fig. I



Fig. II



Fig. III



Cæterum e rarioribus atque elegantioribus, quos existimavimus, saltem ut specimen hic existeret nitidissimi operis, paucos æri incisos hic exhibemus: Figura I. Neronis nummus delineatur, cujus altera area portum refert Ostiensem, cum statua Imperatoris super columnam in mari erectam posita, altera imaginem Cereris sedentis adstantisque Abundantia. Lustratorum Lucilla puerorum elegantissimum monumentum figura II. depictum videas, unde Auctori omnia picturae momenta perlustrandi nata est occasio. Sed raritate sua omnes facile nummos, quotquot opus hoc complectitur, ille P. Helvii Pertinacis figura III. propositus superat. Is enim, ut Auctor quidem suspicatur, Æniorum Thraciæ gentium est, Pertinaci sacer, in quo præter vocis ANIQN mutilationem nihil quicquam exedit antiquitas. Eo autem inprimis nomine rarus censetur, quod nullus hæcenus Græcus ex ære maximo, Pertinaci dicatus, nec quisquam Thraciæ ex ære magno vel maximo nummus cum Imperatoris cujusdam effigie ad antiquariorum manus pervenit. Quandoquidem & Pertinax tres tantum menses Imperio præfuit, & nummi ANIQN semper Nummiis cujusdam figura, nunquam Imperatoris capite ornantur. Sequitur figura IV. Julii Domni nummus. Huic enim eum consecraverant Cæsarienses, urbis suæ Genium sub mulieris turritæ rupi insidentis imagine, & Cerealiū simul morem satis exprimentes, modo quid ille in manu teneat, certo nobis constaret. Figura V. nummus Macrino a Miletopolitæ sub Claudio prætoris dicatus representatur. Mercurius hic rupibus insidet, quibus sinistra insistit, ad indicandum ipsius cultum in urbe, quæ supra montem extructa. Tandem ob elegantiam insignem figura VI. addimus Sardoniorum nummum, Tranquillinae sacrum, qui Jovem refert inter Zodiaci signa tanquam inter Deos primarium sedentem.

Tab. III.

p. 9.

p. 41.

p. 57.

p. 64.

p. 76.

p. 94.

EXCERPTUM EX DN. BASNAGII HISTORIA OPERUM
Eruditorum (*Histoire des Ouvrages des Sçavans*) mensis
Novembr. A. 1694. p. 141, celeberrimi Jansenistæ Antoni
Arnaldi vitam & obitum concernens.

DN. ARNALDUS die 6. Febr. A. 1612. natus, e vivis die 8. Aug. A.
1694, atq; adeo ætatis suæ anno octogesimo tertio excessit. Vig.

simus fuit liberorum Antonii Arnaldi, famosi quondam in Curia suprema Parisiensi Advocati. Calvinianis aliquando addictum eum fuisse, nullo fundamento *Dupleix* prodidit, agnovitque postea errorem. Canonicatum obtinuit in Ecclesia cathedrali Virodunensi, sed mox eodem cessit. Post obitum demum Cardinalis Richelii, quem ob arctam minis cum Abbate Cyrano conjunctionem, adversantem habuerat, A. 1643. in Sorbonam receptus est, eodemque anno librum de *Frequenti Communione* edidit. Scripsit postea & alia, interque ea duas ad Dn. Liancurtium Epistolas, in quibus ea continebatur propositio, quæ tantarum illi persecutionum causa extitit. E Sorbona A. 1656. eiectus, in Arvernia apud Dn. Pascalium, & dein Parisios redux in ædibus Ducissæ Longavillanæ latuit, donec anno demum 1669. in publicum prodeundi impetravit facultatem; tumque libros, quorum alteri *Perpetuitas Fidei*, alteri *Moralis Calvinianorum Doctrina eversa* titulus est; publici juris fecit. A. 1679 ex Gallia abiit, nunquam postea in eam reversus. Dn. Cardinalis Estreensis testatus dicitur, oblatam illi ab Alexandro IX. Pontifice Cardinalitiam dignitatem fuisse, si Cleri Gallicani Propositiones publice notas refutare sustineret: sed id eum abnuisse. Accuratum operum ejus catalogum difficile foret conficere: qualom tamen ipsemet reliquisse dicitur, causa etiam, qua compulsus quodque adornaverit, adscripta. Duodecim ante obitum diebus octavum de Morali Jesuitarum Disciplina tomum absolverat, immortuustandem Vitæ S. Augustini, quam componere erat aggressus.

LIBRI NOVI.

Medicina Mentis, sive Artis inveniendi præcepta generalia. Medicina Corporis, seu Cogitationes admodum probabiles de conservanda sanitate. Editio nova cum Præfatione Autoris, Lipsiæ 1695. 4.

Abrahami Gorlæi Dactyliotheca, sive de annulis sigillaribus, quorum apud præcos tam Græcos quam Romanos usus, cum explicat. Iac. Gronovii. Leidæ 1695. 4.

Sebast. Schmidii Senarius Angelicus. Helmstadii 1695. 8.

Numif-

- Numismata ærea Imperatorum, Augustarum, & Cesarum, in Colonia-
is, Municipiis & Urbibus jure Latio donatis, ex omni ære percussa:
auctore Jo. Foy-Vaillant. Editio nova. Parisiis 1695. fol.**
- Commentarius de Sacris Ecclesiæ Ordinationibus, autore Joanne
Morino. Editio nova. Antverpiæ 1695. fol.**
- Ferrandi Imperati Historiæ Naturalis libri XXIIIX. Ex Italica in lin-
guam Latinam conversa. Colonia 1695. 4.**
- Job. Jacobi Waldschmid Opera Medico-Practica. Francof. ad Mo-
enum 1695. 4.**
- Guntheri Christophori Schelhammeri de humani corporis Tumori-
bus eorumque legitima curatione Liber. Jenæ 1695. 4.**
- Thomæ Sydenham Praxis Medica Experimentalis, seu Opuscula uni-
versa. Lipsiæ 1695. 8.**
- Orthodoxa Confessio Catholicæ atque Apostolicæ Ecclesiæ Orienta-
lis, Græcè cum interpretatione Latina edita a Laurentio Norman-
no. Lipsiæ 1695. 8.**
- T. Pfanneri Observationum Ecclesiasticarum pars altera. Vinaris
1695. 12.**
- Georgii Paschii Schediasma de curiosis hujus seculi inventis, quorum
accuratori cultui facem prætulit antiquitas. Kiloni 1695. 8.**
- Nicolai Benedicti Paschæ Ontologia Thetico-Axiomatica. Francof.
& Lipsiæ 1695. 8.**
- Juris Publici Prudentia compendio exhibita, auctore Henrico Cocce-
jo. Francofurti ad Viadrum, 1695. 8.**
- Joannis Faes de Hebdomade magna libri III. Bremæ 1695. 8.**
- Casparis Bussingii de Situ Telluris Paradisiaco & Chiliastico Burne-
tiano ad Eclipticam recto Dissertatio Mathematica. Hamburgi
1695. 4.**
- Sebastiani Schmidii Dissertationes Academicæ. Hamburgi 1695. 4.**
- Bern. Nieuwentied Considerationes circa principia Analyseos. Am-
stel. 1695. 8.**
- Joh. Baptistæ Santolii Victorini Opera Poetica. Parisiis 1695. 12.**
- Gedeonis Harvei Ars curandi morbos expectatione. Amstelodam i
1695. 12.**

Des

- Des Devoirs des Pasteurs & des Peuples pour Rapport à la Persecution & au Martyre, A Rotterdam 1695. 8.
- Recueil des Figures, Groupes, Thermes, Fontaines, Vases & autres Ornemens de Versailles. A Amsterdam 1695. 4.
- Dictionnaire Italien & Francois, par le Sr. Veneroni. Nouvelle edition. A Paris 1665. 4.
- Les Oeuvres de Mr. Palaprat. A La Haye 1695. 12.
- Le Theatre Italien, ou le Recueil de toutes les Comedies qui ont été jouées sur le Theatre Italien. A Amsterdam 1695. 12.
- Les Oeuvres de Mr. Scarron. A Amsterdam 1695. 12.
- Les Oeuvres diverses du R. Rapin : L'Esprit du Christianisme; la Perfection du Christianisme; l'Importance du Salut; la Foy des derniers Siècles. A Amsterdam 1695. 12.
- Histoire des Anabatistes. A Paris 1695. 12.
- Testament ou Conseil d'un Pere a ses Enfans, sur la Maniere dont il faut se conduire dans le Monde, par Mr. de la Hoguette. A Paris 1695. 12.
- Les Satyres de Persé & de Juvenal, traduites en Francois par le P. Tartaron. A Paris 1695. 12.
- Scaligeriana: avec des Notes de Mr. Le Fevre & de Mr. de Colomies. A Cologne 1695. 12.
- La Communion devote, ou la Maniere de participer saintement a l'Eucharistie: par Jean la Placette. A Amsterd. 1665. 12.
- La Vie de Jean Baptiste Colbert Ministre d'Etat sous Louis XIV. A Cologne 1695. 12.
- Histoire du Gouvernement de Venise, par le Sr. Amelot de la Houfflaie. Dernière edition augmenté, avec figures. A Amsterdam 1695. 12.
- Nouvelle Relation, contenant les Voyages de Thomas Gage dans la Nouvelle Espagne. A Amsterdam 1695. 12.

*Prodiit intra biduum Sectio VI. Tomi II.
Supplementorum.*

ACTA ERUDITORUM

publicata Lipsia

Calendis Maji, Anno M DC XCV.

EXAMEN DE LA THEOLOGIE DE MR. JURIEU
par Elie Saurin &c. i. e.

Examen Theologiæ Dn. Jurii , auctore Elia Saurino.

- Hagæ Com. apud Lud. & Henr. van Dole, 1694. 8.
Alph. 2. plag. II.

Cum multæ, eæque gravissimæ Viro celeberrimo Petro Jurio, tum cum aliis , tum præcipue cum Theologis quibusdam Reformatæ Ecclesiæ sacris addictis , intercedant lites , nemini , ut puto , mirum videbitur , Eliam Saurinum quoque , Virum clarissimum , cum eo descendere in arenam . Prius vero quam ipsa quæstionum , quæ inter eos agitantur , delibemus capita , causam seriemque contentionis hujus paucis enarrare juvabit .

Docuerat Jurius hæctenus varia , quæ cum receptis Ecclesiæ Reformatæ sententiis pugnare videbantur . Hac de re Synodum Lugdunensem nonnulli , indicatis hisce erroribus , certiozem fecerunt , non alio tamen eventu , quam ut literæ denunciantez novas Jurii sententias discerperentur . Gliscere nihilo fecius indies magis magisque istæ lites coeperunt : hinc ne scinderentur in partes Theologi , gravissimisque periculis , nunquam fere non ex funestis ejusmodi contentionibus oriri solitis , Ecclesia Reformata exponeretur , Synodus Nardensis motibus hisce obviam itura jussit , ut Pastores & Ecclesiæ , quibus placita quædam Jurii a veritate aliena esse viderentur , id significarent Synodo Dordracenzæ mox congregandæ , erroresque ejus , si quos deprehendissent , designarent . Mandato Synod. Consistorium Amstelodamenfe , ut & Flottemanvillæus Zutphaniensis Pastor , pariter ac Elias Saurinus noster morem gerunt , & ex scriptis Jurij , videlicet

Bb

Præju-

Præjudiciis adversus Papismum, Novo Systemate de Ecclesia & Analyfi fidei, Vindiciis doctrinae moralis Reformatorem ab accusationibus Ar- naldi, Tractatu de Natura & Gratia adversus novas hypothefes Pajo- nii & ejus discipulorum, aliisque a nobis subinde memoratis ea col- ligunt, quæ ab Ecclesiæ Reformatae decretis aliena esse existimabant. Jurius interim literis errores ejus Synodo Lugdunensi denuntiantibus Apologiam opponit, in qua etiam Saurini observationes refellit atque perstringit. Sed præterea & alio scripto ex instituto Consistorii Amstelodamensis, Flottemanvillæi, & Saurini observationes con- vellendas sibi sumit. Et hæc quidem Consist. Amstelod. Flotteman- villæi, ac Saurini observationes, una cum responso Jurii, jussu Syno- di Ziriczeensis A. 1692. mense Majo congregatæ, fuere typis commis- sæ, ut eo facilius in Synodo Bredana mense Septembri ejusdem anni convocata, sub examen revocari possent. Cæterum Bredana ista Synodus nihil magis in votis habens, quam ut contentiones istæ con- sopirentur, non tantum mitiorem de doctrina Jurii sententiam tulit, renitente licet Saurino, reclamantibus, si Saurino credendum, cor- datoribus, verum etiam ut Saurinus Juriusque positis iris, harum contentionum non amplius facerent mentionem, jussit. Displicere admodum Saurino Synodi hujus decreta, hinc & ea rationibus quam pluribus impugnat, Synodumque insuper habita veritate, & cœlestis doctrinæ puritate, favisse Jurio, ultra quam decebat, pro- bare annititur, sibi que vitio verti non posse, quod decretis hujus Sy- nodi stare recuset, contendit. Atque ipse quidem vel invita ista Synodo defendere doctrinam cœlestem secum constituerat; sed au- ctoritate & ope Synodi Dordracenæ A. 1693. congregatæ, rationibus- que aliis iisque gravissimis adductus, cum Jurio in gratiam rediit. Pa- cem istam & concordiam subsecuta Synodus Neomagensis firmavit quidem ulterius stabilivitque: quo minus tamen diuturna ne- dum perpetua esset, utique per se non stetisse diserte profitetur; quin se fecisse nihil reliqui, quo minus in amicitiam nunquam intermori- turam feroces animi coalescere potuerint. Ast ea lege concordiam cum Jurio iniverat, siquidem prodere cœlestem veritatem, & vene- na sua latius spargere desineret. Ex quo vero & Jurius insuper primus pacis conditiones migraverit, calamumque strinxerit in Saurinum, rupti foederis rem se peragi posse negat. Nimirum post pacem istam

Dor-

Dordraci initam & Neomagi firmatam, libellum edidit Jurius, cujus titulus est: *Animadversiones in librum, cujus titulus: Nova heresis in doctrina morali de odio proximi disseminata a Jurio, & omnibus Ecclesiis Reformatis denunciata.* Accessit mox alius, cujus titulus: *Defensio Synodi aliorumque Virorum proborum contra calumnias Sæptæ Domini de Beauval, cujus titulus: Considerationes in duos sermones &c.* In utroque haud obscure Saurinum perstringit, litesque, quæ jam consopitæ videbantur, in scenam prodire jubet. Saurinus itaque gravissimas sibi jam præsto esse causas, ut tandem silentium rumpe- ret, videns, doctrinam Jurii sub examen paulo accuratius revocare, & orbis eruditi oculis subjicere secum constituit. Absolvitur itaque præsens liber tribus partibus: quarum prima continet Observatio- nes Saurini, jussu Synodi Nardensis conscriptas: altera refutat Apo- logiam, quam literis, quibus errores ejus denunciaverat Synodo Lugdunensi, opposuit Jurius: tertia denique respondet illis, quæ contra ipsas Autoris observationes ex instituto regesserat Jurius.

Primæ itaque partis observationes docent, Jurium non recte sentire de Ecclesia, de salute eorum quæ cœtui hæretico & idolola- trico adhærent, de necessitate reformationis, de efficacia baptismi, de principio fidei, de Prophetis & prophetiis, de Θεοπνευσία scri- ptorum sacrorum, de propagatione Evangelii, de doctrina Eccle- siæ primitivæ ratione articulorum fundamentalium, de adoratio- ne Christi Servatoris, de polygamia, de officio Christiani in bello. Præterea conatus Jurii in Theologia Mystica, itemque certas loquen- di formulas, sub examen revocat.

In parte secunda prolixius disserit de principio fidei, tum Re- formatæ Ecclesiæ sententiã explicando, tum placita Jurii refellen- do: de quibusdam loquendi formulis, de providentia Numinis ra- tione peccatorum, de regno millenario, de idea Ecclesiæ, de im- mutabilitate DEI, de propagatione Evangelii, de explicatione Epi- stolæ ad Romanos, de justificatione, itemque de efficacia Baptismi, eadem ratione agit.

Tertia denique pars prolixè discutit, quæ ad objectiones de salute illorum qui cœtui hæretico vel idololatræ additi sunt, de necessitate reformationis, de doctrina Ecclesiæ primitivæ ratione ar- ticulorum fundamentalium, de adoratione Christi, de polygamia,

de officio Christiani in bello, de odio proximi, de conatibus Jurii in Theologia Mystica, Jurius responderat.

De hisce quaestionibus quid in utramque differatur partem, referre prolixum nimis foret, legibusque adeo instituti nostri repugnaret: ne tamen omnia praetermississe videamur, quid de efficacia baptismi & principio fidei (istae enim principes fere sunt, de quibus controvertitur, quaestiones) afferant, speciminis loco, paucis indicare li-

Part. I. p. 13. seqq. Nimirum gaudere sacramentum baptismi efficacia, ab actione ejus, cui confertur, non dependente, adeoque & sanctificare & justificare homines, qui eo initiantur, non semel docuit, sed subinde inculcavit Jurius in Vindiciis Doctrinae Moralis Reformat. *Lib. V. c. III. p. 24. 25. 26. 33. 36. 38.* & alibi. Hanc opinionem rejicit Saurinus (1) quia divinarum literarum auctoritate non possit firmari. Non enim liberos fidelium fieri liberos DEI, & in foedus ejus recipi vi baptismi; sed ideo eos baptizari, quia jam sint filii DEI, & in foedere jure naturae suae. Baptismum illis conferri ad firmandam fidem parentum, siquidem infantes praematura morte eripiantur; ad ipsorum autem infantium fidem confirmandam, siquidem ad adultam aetatem pervenerint. (2) Repugnare autem hanc opinionem communi Theologorum sententiae, & etiam ritibus Ecclesiae Reformatae, non permittentis, ut quocumque tempore & loco baptismus peragatur; quod permissum utique fuisset, si esset medium sanctificationis & justificationis. (3) Hanc sententiam ab errore Romanensium tantum gradu differre. (4) Eandem excruciare fere ac ad desperationem adigere parentes, quorum sine baptismo moriuntur liberi. Enimvero sequi inde, neminem sine baptismo nisi per miraculum servari, idque eo magis, quia Jurius asserat, ut cibo & potu homines aluntur, ita & baptismo eadem ratione eos justificari & adeo salvos fieri.

Part. II. Art. X. Haec omnia vero ulterius deducit in *Part. II. Art. X.* ubi initio Reformatae Ecclesiae sententiam hunc in modum exponit: Efficaciam baptismi esse dijudicandam ex efficacia circumcisionis, in cujus locum

Sect. I. p. 510. seqq. successit, adeoque duos potissimum ejus esse effectus: primo quidem repraesentare eundem gratiam, quae nobis promissa est, & officia, ad quae per foedus quod cum Numine inimus, obstringimur: secundo, eandem obsignare, h. e. confirmare promissiones, tum DEI, tum nostras. Deus quidem nobis remissionem peccatorum & regenerationem

nem promisit, ideo quod mortis & resurrectionis Christi participes reddimur: nos vero obligamur ad gratiam Numinis fide vera & pœnitentia recipiendam. Hinc resultat tertius effectus, quod videlicet baptismus gratiam certa ratione nobis exhibeat. Exhibet eam, dum imaginem efficaciorē, si ita loquar, nobis sistit & imprimit, & ita fidem nostram roborat, qua gratiam recipimus, quæ etiam certō modo est pars gratiæ. Paucis: Baptismum eodem modo ac verbum agere, per modum, ut in scholis loqui amant, *objectis*. Si vero in genere baptismus, ut bonum aliquod opus spectetur; cum omnia bona opera pensare Numen soleat, ita & baptismum novam gratiam atque benedictionem nobis conciliare, extra dubium Autori esse videtur.

De Baptismo vero Infantum ejusque efficacia ut mentem suam exponat eo rectius, supponit, omnes infantes, quicumque nascuntur, infectos esse labe originali, eoque ipso æternam mortem cruciatusque infernales promereri. Supponit porro, fœdus quod Deus cum hominibus init, etiam ad posteros pertinere, ut fœdus quod cum Abrahamo ejusque posteris percussit: Unde sequi, Deo peculiari ratione posteros illorum, qui sunt in fœdere, curæ esse; itemque infantes fidelium vi nativitatis jure quodam gaudere in bona, quæ fœdus gratiæ secum conjuncta habet; adeoque si prius moriantur quam ad adultam ætatem perveniant, eos sine dubio in sedes beatorum transferri propter fidem parentum, ceu eorundem partes: Si vero ad adultam ætatem perveniant, eos fieri sui juris, ita quidem ut nunc penes illos stet, velintne media gratiæ accipere an respuere. Supponit probatque, infantes fidelium esse baptizandos. De sanctificatione autem infantum res non adeo liquida est. Illud constat, si infantes in tenera adhuc ætate moriantur, eos eo momento quo anima discedit a corpore, esse plane sanctificatos, ut beatitudinis participes fieri possint: an autem ante hoc momentum sanctificati sint, non liquere, nec temere hic quicquam esse definiendum. Hæc autem sanctificatio triplici modo potest concipi: aut quod Deus *ideam*, ut vocat, *actua-*
lem animæ infantis imprimat earum rerum, quæ sunt objectum fidei, & quod excitet in anima ejus motus, qui actu ad summum Bonum h. e. DEUM eam vertant; aut quod Deus immediate in anima infantis producat certas modificationes, quæ nec cognitionis nec volitionis, accurate loquendo promereantur nomen, sed quæ disponant ani-

mam ad objectum fidei facilius recipiendum, & ad producendum actum fidei, (vocari ejusmodi dispositiones solent semina fidei,) aut denique hæc sanctificatio consistit in temperamenti quadam correctione, ut motus infantis magis ordinati sint & ad legem compositi per Spiritus S. operationem, quam sine ea futuri fuissent. Quod ad primum modum attinet, fieri equidem illud posse concedit; quod autem fiat, a vero abhorrere, cum simul concedendum foret, infantes non sine summo miraculo & Theologos & Philosophos fieri. Alterum modum a se non capi posse profiteretur. Tertium haud difficulter posse concipi, nec se prorsus inficiari, DEUM infantum, quamprimum vitam accipiunt, temperamentum emendare: sed vero cum isti motus a corpore proveniant, hic autem de re spirituali sermo sit, hanc temperamenti emendationem, sanctificationem vocari posse, abnuit. Non tamen cum Theologis Salmuriensibus asserere audeat, infantes fidelium neque sanctificari, neque capaces esse sanctificationis: nec illis suffragatur, qui plane necessarium esse asserunt, ut infantes fidelium pro sanctificatis habeamus: sed tutius esse putat, iudicium hic suspendere, quandoquidem ipsæ divinæ literæ nihil certi hac in re definiant. Multo minus itaque cum illis facit, qui credunt, etiam ante nativitatem infantes fidelium actu sanctificari. Effectus igitur baptismi, qui confertur infantibus, ex mente ejus non in eo consistit, quod infantes per baptismum recipiantur in foedus gratiæ, sed quod, cum jam sint per nativitatem in foedere & liberi DEI, nisi gratiam ipsis oblatam deinceps respuant, hoc ipsum baptismus confirmet. Triplex autem effectus baptismi ante memoratus, significatio, obsignatio, & exhibitio objectiva, tum demum sese exerit, cum incipit homo ratione uti, adeoque & actus fidei ac pœnitentiæ edere potest. Si autem moriantur infantes, Deum eos eo ipso momento, quo solvitur vinculum animæ & corporis, regenerare, jam dictum est. Pautis: Baptismus etiam infantum, non est causa, sed signum & sigillum gratiæ. Quæcunque itaque de sanctificatione infantum hypothesis assumatur, non tamen necesse est, ut asseramus infantes per Baptismum sanctificari, vel, quod perinde est, Baptismum esse causam hujus sanctificationis. Quod vero de Baptismo in genere dictum, illum, & ceu bonum spectetur opus, favorem Numinis & beneficia baptizatis attrahere, id nunc præsertim de Baptismo infantum Autor repetit.

Hujc

Huic itaque doctrinæ de efficacia Baptismi, quam Ecclesiæ Reformatæ propriam esse autumat, opponit sententiam Jurii, quæ sequentibus propositionibus absolvitur. (1) Præter efficaciam, quæ dependet ab actione & operatione ejus, qui recipit sacramentum, aliam insuper esse agnoscendam. (2) Plerosque Protestantium agnoscere, infantes posse regenerari, & in baptismo accipere semina fidei & sanctificationis: adeoque agnoscere aliam Sacramentorum operationem, præter illam, quæ vocatur objectiva: agnoscere videlicet talem, qualis cum signis miraculorum divinorum fuit conjuncta. (3) Quemadmodum enim infanti, dum coronatur, licet ignorantibus quid fiat, nihilo secius dignitas regia actu confertur; ita etiam per baptismum qualitatem illam dignitatemque, ut sint filii DEI, efficacia non saltem objectiva, ut vocant, sed maxime reali conferri. (4) Sæpe equidem Deus contulit gratiam ante baptismum: at hoc fecit ob baptismum futurum. Cæteroque autem, DEUM eo ipso tempore quo baptizantur infantes, illis conferre gratiam, ut credamus par est. (5) Infantes non baptizati sunt filii iræ, quippe qui morti sunt obnoxii, donec baptizentur, nec prius cum DEO plene reconciliantur, quam dum in foedus gratiæ per baptismum recipiuntur. (6) Mors in infantibus fidelium supplet vicem baptismi, adeoque de salute infantum, qui sine baptismo moriuntur, non est dubitandum. (7) Ex Baptismo infantum in tenera ætate morientium, eos electos esse, certissime colligitur. (8) Baptismus est medium ordinarium, quo justificantur Christiani: adeoque necessarius est ad salutem æternam consequendam, sicut ad vitam conservandam necessarius est cibus & potus &c.

Ne vero Saurinus suam sententiam frustra pro sententia Ecclesiæ Reformatæ venditare videatur, præstantissimos Ecclesiæ hujus Doctores non aliter aut sensitisse aut docuisse, evincere an nititur. Hunc in finem satis prolixè sententiam Johannis Calvinii, tum de efficacia Sacramentorum in genere, tum maxime de efficacia baptismi, ut & de baptismo infantum, exponit, probatque eum a Juri toto distare coelo. Sed & eandem sententiam judice Saurino tuerentur Beza, Petrus Martyr, Musculus, Danæus (quem tanti facit, ut hunc unum omnium instar esse dicat) Wittakerus, Sclaterus, Piscator, Wendelinus, Chamierus, Hottingerus, Turretinus, Gomarus, Trelocatus, Rivetus, Walæus, Maccovius, Amelius, Henticus Altin-

Sect. II. &
III.

gius,

gius, Mareſius, Burmannus, Witſius in libro de efficacia Baptiſmi, aliique. Zwinglii ultimo loco meminit, cum ejus ſententia de efficacia Sacramentorum neminem latere poſſit. Horum itaque Auctorum documenta prolixè ſatis refert, & quo pacto illorum ſententia e diametro oppoſita ſit ſententiæ Jurii, additis ſubinde obſervationibus oſtendit.

Sect. IV.

Jam quæ Jurii ad Obſervationes Saurini regeſſerat, paulo accuratius ſub examen revocat. Et in initio quidem conqueritur, Jurium haud raro ſub ambiguis loquendi formulis latitare. Huc illud pertinet, quod Saurinum ſacramentis omnem vim exhibitivam denegare aſſerit. Hoc enim diſerte ſe dixiſſe, negat Saurinus, & ſi dixiſſet, pro errore tamen non poſſe reputari, ſi formula hæc rite, prout verba ſua permittunt, capiatur & explicetur. Nimirum concedere ſe, ait, Sacramenta præter ſignificativam & obſignativam vim etiam gaudere exhibitiva; ſed hanc vim exhibitivam inniti efficaciam, qua pollent, ſignificativæ & obſignativæ. Sic Calvinum in Inſtitutionibus ſuis, & præcipuos Reformatæ Eccleſiæ Doctores, de Sacramentis non aliter ac de ſignis & ſigillis loqui: ipſumque Chamierum quam luculentiffimè hoc facere, tantum abeſſe, ut in Jurii militet caſtris. Secundo, non diſſetur Saurinus Reform. Eccleſ. Theologos ſæpius de efficacia Sacramentorum ita loqui, ut errori & Jurii & Pontificiorum favere videantur; ſed loca ambigua & obſcura ex clarioribus & evidentioribus eſſe explicanda. Id jam de ipſis Patribus tum alii, tum etiam Beza obſervavit, eos itidem ita locutos fuiſſe, ut Romanenſium de S. Euchariftia errorem probare videantur; ſed eos itidem rite eſſe interpretandos. Theologos autem Reform. Eccleſ. Patres multis de cauſis hac in re fuiſſe imitatos. (1) Quia gloriæ ſibi duxerunt cum antiquis Eccleſiæ Doctores loqui. (2) Quia his loquendi formulis populum, ut pluris faceret & majori veneratione Sacramenta proſequeretur; adducere voluerunt, qui etiam Patribus in his loquendi rationibus finis conſtitutus fuit. (3) Sæpius quoque, ut eo fortius repellerent exprobrationes Eccleſiæ Romanæ, ac ſi Sacramenta in nuda, inefficacia, & inutilia ſigna mutarent, eos in hoc argumento verbis mitius interpretandis uſos fuiſſe. Tertio obſervandum eſſe ait, quoties Theologi naturam & uſum Sacramentorum explicaturi, cum rebus & actionibus humanis ea conferunt atque contendunt, hanc
compa-

comparationem non ultra quam decet, esse extendendam. Hinc diluit quæ pro Jurio facere videntur, cum baptismus aut cum coronatione Principis, aut cum sigillo literis Principis addito, contenditur. Nimirum quando baptismum cum coronatione Principis confert Jurius, eum quædam male supponere, ex suppositis male colligere Saurinus contendit. Falsum esse ait, infanti per coronationem dignitatem regiam conferri, quippe quam jure nascendi adeptus est. Infans neutiquam Rex fit quia coronatur, sed coronatur quia Rex est; hunc in finem, ut omnibus, quorum refert, hoc innotescat. Sic & baptismò tingi infantes, non ut filii Dei fiant, sed quia jam filii Dei sunt. Eodem modo & ceteras quæ afferri solent comparationes, & quidem prolixè examinat. Quarto, auctoritate Theologorum, quæ suum errorem munit Jurius, non posse se a recepta dimoveri sententia, asserit. Etenim Vossium Historici magis quam Theologi nomen tueri, nec ipsum Jurium æquo tulisse animo, quod in doctrina de gratia Calvino oppositus fuerit. Ludovicum le Blanc autem intemptivo pacis & concordie studio abreptum, multa dedisse Pontificiis, quin & Arminianorum & Romanensium veneno cum afflatum fuisse, luculenter posse demonstrari. Certe quam ab usitata Reform. Eccles. via deflexerit, vel ex doctrina ejus de justificatione constare. Samuelem Wardum Theologum Anglicanum autem, ad quem itidem provocat Jurius, satis confutavit Thomas Gatakerus itidem Ecclesie Anglicane Theologus. Hic insimul perstringit Jurium, qui dixerat, doctrinam Theologorum Gallicorum Eccles. Reform. addictorum in Belgio non permitti: docetque, de Sacramentis Theologis Salmuriensibus cum ceteris Reform. Eccles. Doctoribus, nullas unquam intercessisse lites. Quinto confessionem Ecclesie Reformatæ, tum Belgicæ tum Francicæ, non facere pro sententia Jurii, adductis utriusque confessionis verbis, demonstrat. Nec enim aliam ibi innui Baptismi efficaciam, quam quæ etiam admissa jam supra est. Sexto, pugnare doctrinam Jurii cum ritibus & disciplina Ecclesie Reformatæ, quod & jam supra observavit, ulterius demonstrat. Enimvero constitutum est, ut tantum certo tempore & loco baptismò infantes initentur. Jam vero si baptismus infantum ceu medium regenerationis & justificationis simpliciter necessarius esset, nonne inaudita & plus quam barbara crudelitas esset, infantes, ob certorum rituum

ac ceremoniarum quoad tempus & locum observationem, æternæ damnationis periculo exponere? Quod vero alicubi leges præcipiant, baptismum infantum non esse differendum, id quidem ob honorem Sacramenti fit, & ut major apud plebejos illi concilietur veneratio, ne utique vero ob simplicem Sacramenti hujus efficaciam. Sed vero & illi Theologi procul abfuerunt a sententia Jurii & præceptoris ejus Ludovici le Blanc, qui noluerunt baptismum a privatis aut alio quam V. D. Ministro administrari; quod itidem lege sacra constitutum est. Quod sane decretum, cum summa ista, quam baptismum tribuit, necessitate palam pugnat, eum verbum divinum prædicare, & alia quæ absolutæ necessitatis sunt, quibusvis Christianis urgente necessitate sint permissa. Accedit, quod excommunicatorum, itemque Romanensium infantes, sine diserto parentum consensu, & declaratione quod velint liberos suos in vera religione instrui, itidem ex lege Ecclesiæ non debeant baptizari: cujus quidem rei rationem non aliam esse constat, quam quod Romanensium ac excommunicatorum infantes sint extra fœdus gratiæ, adeoque non magis baptisandi sint quam infantes Gentilium ac Mahumetanorum. Ex sententia Jurii autem, asserentis etiam Romanenses a vera Ecclesia non esse excludendos, non modo ratio hujus legis dari nequit, sed si baptismi tanta, ut putat, est necessitas, barbaræ crudelitatis accusare merito possent ejusmodi sanctionum ecclesiasticarum auctores. Quod vero Jurius leges ecclesiasticas parvi pendit, easdem fidei articulos esse negans, in eo fallitur, cum ejusmodi leges fidei tamen articulis innitantur. Septimo, perperam inficiari Jurium, quod asserat, infantes fidelium, qui sine baptismum moriuntur, per miraculum servari. Enimvero si baptismus est medium ordinarium salutis, sic ut cibus & potus conservandæ vitæ, quod admittit, sequitur inde sua sponte, eos infantes, qui sine baptismum servantur, per miraculum servari; sicut homo sine cibo & potu vitam degens, absque omni dubio per miraculum viveret. Ergo perpetuum aliquod miraculum admittit, ob quod tamen ipse olim reprehendit Romanenses, quorum sententiam monstrosam, contra rationem & verbum divinum esse, pronuntiaverat. Jurii itaque ipsius sententia cum ab errore Pontificiorum prope absit, verba, quibus Pontificios perstrinxerat, in ipsum Jurium prolixè retorquet Saurinus. Addit, Jurium pro lubitu effica-

efficaciam baptismi extendere & coarctare. Aliquando Socinianos ex Ecclesiæ pomœriis cum ejicere, quandoque eos recipere: dum rejicit eos, etiam baptismum illorum omni efficacia destitui asserit, quo tamen Romanensium baptismum pollere arbitratur. Perperam, judice Saurino, cum nullibi divinæ literæ doceant, quod Socinianorum errores invalidum baptismum reddant, Ecclesiæ Romanensis autem, quæ tamen sit Anti-Christi sedes, non item; præsertim cum utriusque principium fidei non integrum servent, sed corrumpant. Quemadmodum itaque Socinianorum baptismus, teste Jurio, sit consecratio profana & sigillum hæreseos illorum, ita & Romanensis Ecclesiæ baptismum nihil aliud fore, palam esse. Quod autem baptizati in Ecclesia Romana apud Protestantas non denuo baptizentur, id ex quodam favore fieri, ideo nempe, quia salva veritate & puritate Religionis, & salvo legitimo Sacramentorum usu fieri potest. Adeoque ex consuetudine Eccles. Reformatæ nullum capit robur sententia Jurii, cum aliud sit asserere, hunc baptismum gaudere omnibus requisitis, ut possit vocari baptismus; aliud, hunc baptismum pollere omnibus requisitis, ad exerendam efficaciam realem, & ad communicandam cum infante reapse justitiam, sanctitatem, & salutem æternam. Denique octavo, hanc sententiã Jurii parentes, quorum sine baptismi moriuntur liberi, cruciatibus gravissimis & angoribus exponere, contendit. Licet enim incertam dubiamque infantum ejusmodi salutem diserte non pronuntiare videatur, dum quosdam Ecclesiæ Reform. Doctores in ea versari opinione pronuntiat: nihilo secius ex hypothesi præcipua Jurii de necessitate Baptismi, hanc sententiã necessario fluere, dubio carere: mortem vero ejusmodi infantum Baptismi supplere vicem, itidem perperam a Jurio asseri; quod hic Saurinus demonstrat. Finit tandem hunc articulum, partim Sect. V. Jurii cum Ecclesia Romana consensum in hoc capite denuo demonstrando, partim Pelagianismi suspicionem a se amolendo, & calumnias quasdam, ut vocat, Jurii refutando.

Jam quæ de Principio Fidei inter utrumque disputantur, paucis attingemus. Doctrinam Jurii ex documentis quam plurimis, quæ Part. I. p. hunc in finem refert Saurinus, quæ a sententia recepta abire videatur, 24. seqq. ad tria revocat capita. (i.) Destitui Scripturam S. characteribus divinitatis sufficientibus, inde ut animus hominis, licet aptus ad capiendam

dam hanc demonstrationem, possit convinci. Adeoque (2.) nostram fidem non inniti evidentiæ argumentorum, sed gravitati rerum, vel credere nos, quia nostra interest ut credamus, sive credere nos, quia volumus credere, non quod convicti simus, rem aliter se habere non posse. Spiritum S. itaque (3.) in cordibus hominum operantem determinare saltem & flectere voluntatem hominis, conciliareque adeo fidei certitudinem, quæ vocatur *subjectiva*. Primam propositionem Scripturæ S. inimicam, evertere & subruere fundamenta Christianæ Religionis, subministrare eam argumenta incredulis ad pertinaciam suam defendendam, cum vel ideo se non esse obligatos ad fidem celesti doctrinæ adhibendam existimare possint, quod de literarum sacrarum divinitate non possint convinci. Secundam propositionem confirmare cæcam fidem & obstinatam persuasionem. Tertiam insuper Spiritum Sanctum hujus obstinæ persuasionis facere auctorem, eique talia vendicare, quæ cum sapientiæ & veritate ejus e diametro pugnant, h. e. quod determinet homines ad credendum absque ratione, & proferat adeo effectus, quos & præjudicatæ falsæque proferre opiniones possunt. Totam vero hanc doctrinam celestem veritatem & Romanensium & Socinianorum exponere ludi-brio: illi colligent inde Reformatam religionem plane carere principio: hi Trinitatis mysterium agnoscere detrectabunt, si videant, illos qui hoc mysterium admittunt, ideo istud credere, quia volunt credere. Equidem pro Jurio facere videtur, quod *lib. II. system. de Eccles.* innuit, argumenta quibus certitudo revelationis V. & N. T. impugnatur, nasci non ex suo, sed ex Nicolii principio: ast hoc ipso parum proficit. Quis enim non secus sentiet, quoties secum expendit, per duo integra capita argumenta speciosissima Atheorum contra autoritatem Prophetarum; Apostolorum & ipsius Servatoris, summa cura & industria referri. Præterea, si Jurio non alius constitutus fuisset finis, quam refellere Doctores Ecclesiæ Romanensis, alia illi incedendum fuisset via. Ostendere debuisset, Vitorum sacrorum, & ipsius Christi missionem divinam argumentis indubiis posse comprobari, & hoc ipso a falsis Doctoribus eos differre. Ecclesiam Romanam autem ejusmodi divinæ autoritatis characteribus destitui. Quæ omnia in scriptis Jurii secus sese habent. Nicolii principium est, res in se inevidentes non esse credendas propter se ipsas, nisi secundum proportionem evidentiæ, qua argu-
 menta

mentia pollent, quibus ad credendum inducimur, ita quidem ut ad mysterium aliquod fidei credendum necesse sit, ut certi simus, idque evidenter, illum qui hoc dicit, nec fallere nos, nec posse fallere. Hoc principium ad atheismum viam sternere, pronuntiavit Jurius. In quo rantum abest, ut illi ad stipuletur Saurinus, ut hoc potius verum fidei fundamentum esse existimet, Juriumque hoc negando & suum substituendo falsis religionibus omnibus promiscue fenestram aperire. Denique certitudinem in adhesionis & evidentiae non alium in finem distingui a Jurio, & illi omnia deferri observat, quam ut suam sententiam, quae auctoritatem Christi Servatoris & Ministrorum ejus impugnat, firmet stabilitaque. Denique quando asserit Jurius, argumenta Atheorum contra Scripturæ S. divinam auctoritatem omni destitui robore & contra rationem esse, propria cædit vineta: certe si ita se res habet, argumentis demonstrativis divinam Script. auctoritatem probari posse, inde sequeretur; id quod tamen negat Jurius.

Quæ ita breviter observavit Saurinus, hæc in parte secunda ulterius explicat, ad argumenta Jurii insuper respondens. Sed tam prolixè cuncta prosequitur, ut in compendium ea mitti non possint. Sufficiat itaque ex instituti nostri lege, summam vel tribus indicasse verbis. Nimirum initio Ecclesiæ Reformatae de principio fidei doctrinam edisserit accurate: Hinc refellendam Jurii sententiam, & argumenta, quibus tum in aliis libris, tum maxime in systemate de Ecclesia eandem firmaverat, discutienda sibi sumit. Et initio quidem male Saurinum habet, quod Jurius dixit, illos, 'qui quam maxime de characteribus & argumentis, quibus Scripturæ S. divina auctoritas probari potest', investigandis & conquirendis fuere solliciti, ut plurimum homines impios & parcos Numinis esse cultores, indeque colligit, argumenta quibus divinitas Script. S. probari solet, non esse sufficientia ad gignendam fidem. Ergo, inquit Saurinus, verbi divini ministros & Theologos homines impios & scelestos, ex mente Jurii esse oportet, quippe qui plerumque hac de re maxime fuere solliciti. Præterea temere, itemque contra rationem, Scripturam, & experientiam hæc asseri contendit, cum nemo pro pio ulla ratione haberi possit, qui non per argumenta evidentissima de divinitate Scripturæ S. sit convictus. Quin si aliquando hoc vel maxime contingat, ut doctiores inter Theologos minus sint pii, male tamen

Part. II.
Art. I.

Sect. I.
p. 77. seqq.
Sect. II.
p. 96. seqq.

concludit inde Jurius, quod ut plurimum vel ordinarie ita se res habeat. Nimirum sapius utique contingit, ut ambitiosi isti & ob eruditionem inflati, licet specie doctrinæ superbiant, evidentiam tamen horum argumentorum minus habeant perspectam, quam simpliciores quidam; unde eos parum pios esse, mirum non est. Hinc in causas accurate inquit, qui fiat, ut eruditi quandoque sint minus pii? Et varias quidem rationes affert. Prima hæc est, quod ob ingenii præstantiam facilius in rebus Theologicis dubia & difficultates variæ illis afferantur, quibus dissolvendis cum non semper pares sint, facile a regia deflectunt via, & veritatem per se satis evidentem non recte capiunt. Simplicioribus contra cum ejusmodi dubiis non est conflictandum, adeoque majori attentione principiis veritatis incumbunt, firmiter ea cordi infigunt, adeoque feliciter illorum augetur cognitio, & cum cognitione incrementa sumit fides. Accedit altera ratio, quod quo excellentiori quis præditus est ingenio, eo vehementioribus obnoxius esse solet animi passionibus, quæ cum caliginem & tenebras mentibus affundant, rursus facile patet, simpliciores facilius principia fidei capere, ejusque fructus uberrimos edere.

Sed videtur Jurius characteribus & argumentis, quibus Scripturæ S. divina auctoritas probatur demonstrandi vim abjudicare propter nostram corruptionem, & ut ostendat, Spiritus S. operationem absolute necessariam esse, ut verbum divinum vim suam in cordibus mortalium exerere possit, adeoque videtur agere causam gratiæ contra Pelagianos. Ast regerit Saurinus, Jurius sub generali ista sententia callide propria occultasse placita. Nimirum quod homines sibi relictæ, gratiaque divina destituti, non possint vera fide amplecti veritatem Evangelii, quodque fideles gratia supernaturali & immediata operatione Spiritus S. adjuti hoc faciant, id quidem largitur Saurinus, & secus sentientes execratur. Sed addit, hominum sibi relictorum cœcitatem & *advena placita* tantum oriri ex humanæ naturæ corruptione, non ex defectu evidentie, quo laborare argumenta, quibus doctrinæ Christianæ veritas innitur, existimat Jurius.

Nec placet Saurino, quod certitudinem aliam speculationis, aliam adhæisionis facit Jurius. Confundere namque eum certitudinem cum persuasionem contendit. Nec fieri posse autumat, ut plus certitudinis

tudinis subjektivæ sit, sive persuasionis, quam evidentia in objecto nisi abutatur quis ratione; & præjudicatis opinionibus circumseptum pectus gerat. Nec proficit Jurius quicquam, dum certitudinem inde nasci asserit, quod objectum vel evidens valde sit, vel res magni momenti. Præterquam enim, quod judice Saurino, secum ipse pugnet Jurius, falsum est, de religione quoties agitur, ideo ad credendum homines impelli, quia res est magni momenti. Nimirum, cum videmus de re magni momenti agi, solemus rem istam accuratius examinare, ut adeo intelligamus referatne nostra, ut fidem adhibeamus, vel denegemus. Sic controversia, quam cum Judæis habemus, sitne JESUS verus Messias, absque dubio magni est momenti. Non tamen ideo hoc credendum, JESUM esse Messiam, quia res est magni momenti, sed ideo cuncta sedulo sunt expendenda, ut intelligamus, quid veritati consentaneum sit, vel non. Paucis: gravitas objecti nos impellit ad rem diligenter examinandam, non autem ad fidem simpliciter adhibendam.

Sed exemplis sententiam suam illustrat comprobâtque Jurius. Videlicet si quis a suis procul remotus, accipiat literas a parentibus, illi quid faciendum vel omittendum præscribentes, ita quidem ut ejus magnopere referat hoc fieri vel non fieri; cum de vita, fortuna, atque honore ejus agatur. Jam vero cum multis de causis fieri possit, literas illas falsas esse; potuerunt parentes, dum istas scripserunt, furor esse correpti, ut longe aliter omnia se habeant, quam literæ istæ præ se ferunt: saltem ut is qui accepit literas, non queat plane ex ratione infallibili certus esse, rem ita, ut literæ tradunt, se habere, contingere potest. Num ejusmodi homo, ut non certissimus dubitaret, cunctaretur? minime gentium. Momentum gravitasque rei dubitare vetant. Ergo, concludit Jurius, non semper credimus, quia certi sumus, vel evidenter convicti rem aliter se non habere, sed quia videmus, rem istam magni esse momenti nostraque adeo referre, ut credamus.

Hic multa quidem, inter alia vero & hoc régerit Saurinus, hominem ejusmodi, quem hic fingit Jurius, non certiore esse posse quam evidentia argumentorum, quæ illum certum reddunt, permittit. Hinc tamen, quod non plane certissimus est, an res ita se habeat, non sequitur cunctandum, jussis non parendum esse, cum vitæ civilis

civilis hæc sit conditio , ut non semper mathematicæ expectandæ sint demonstrationes , sed verisimilitudo etiam homines ad agendum adducit & determinat. Sed male hoc trahitur a Jurio ad religionem. Hic non credendum , quid verosimile sit , ut in actionibus humanis ceteris , sed quid certissimum sit , & ex principiis , per quæ falli nemo potest , evidenter deductum.

Alterum Jurii exemplum hoc est : Credo, inquit , hunc hominem esse patrem meum , non tamen demonstratione quadam sum convictus : sed volo hoc credere , quia mea maximopere interest , ut hoc credam ; namque ut ita , quemadmodum filium decet , me erga illum geram , id quidem mearum est partium , quin vero id ejusmodi est , ut sine æternæ salutis amittendæ periculo , non possit intermitteri , quippe secus , nisi migrata divina lege , fieri non potest. Refert quoque **m** , ut hoc credam ideo , quia , si non filium me esse crederem , nec hæreditatem patris cernere possem. Hinc proinde colligit , eodem modo credere hominem plebejum v. g. Deum esse , non quod plane convictus sit , sed quia ipsius valde refert hoc credere. Mereri hoc exemplum ut diligentius excutiarur , ipse fateatur Saurinus. Observat itaque duo a Jurio afferri argumenta , quæ aliquem adducere possent , ut credat hunc , nec alium quendam , patrem suum esse. Primum , quia officia , quæ præstare erga parentes debemus , hoc credere jubent. Secundum , quia filii interest , ut hoc credat. Sed quod ad primum attinet , hæc officia supponunt jam certam notitiam in filio , hunc esse ejus patrem. Non enim credit filius se esse obstrictum ad pietatem erga hunc hominem , priusquam certo sciat hunc hominem esse talem , qui ceu pater pietatem a se exigere possit. Præceptum divinum nos obligat ad venerandos parentes , non vero ut credamus , hunc vel illum esse patrem. Secundum vero argumentum mentem Jurii satis prodit. Nimirum si filius ideo credit hunc suum esse patrem , quia ut hoc credat ejus interest , sequitur profecto , filium viri pauperis minus certum esse , hunc pauperem suum esse patrem , quam filius divitis de suo patre est ; magis enim hujus interest , ut hoc credat , quam illius. Jam ergo si homo voluptati deditus existimet , magis sua referre ut Deum non colat , respuat doctrinam Christianam , quam ut eam admittat , sequitur ergo ex sententia Jurii , hunc hominem obligatum esse ad id credendum , quod ut credat , ejus refert.

Cete-

Ceterum quod ad exemplum ipsum attinet, fieri equidem vix potest, ut filius non morali demonstratione certus esse queat, hunc esse patrem suum: sed si concedatur, contingere hoc, ut filius ambigat, tunc quidem filius, si sapit, in tantum crederet, hunc esse patrem suum, in quantum hoc ei sit verosimile: præterea non intermitteret, hunc ut patrem venerari, quia actiones istæ, ut non evidenter certus sit hunc esse patrem, nihilo secius pro bonis & justis debent reputari. Ast in religionis negotio longe aliter sese res habet, Namque filius sine crimine quidem potest dubitare, an hic homo sit pater suus, si rationes quædam eum ad dubitandum inducant, modo cæteròquin obligationi erga parentes satisfaciatur: an vero Christus sit Servator hominum, nemo sine scelere dubitabit. Idque ideo, quod factorum, quibus officia innuntur, demonstrativam certitudinem a Deo non accipiunt homines: ast Christum esse Servatorem hominum, argumenta omni exceptione majora, & omni demonstratione certiora evincunt comprobantque. Præterea licet filius non adeo certus sit hunc esse patrem suum, non tamen peccat, si eum, quem patrem suum esse credit, ea, quæ par est, veneratione prosequitur. Ast si quis dubitaret, an Christus esset Servator mundi, verusque adeo Deus, ille sine idololatriæ crimine non posset illum ut Deum colere, cum pro diversis cognitionis, quæ in nobis est, gradibus cultus divinus possit degenerare in idololatriam. Dubitanti igitur suspendendum est hic iudicium, cum quicquid hic agat, scelere non careat. Atque hinc denuo, maximum inter exemplum a Jurio allatum, & religionem, intercedere discrimen, satis superque constat.

Neutiquam vero actiones hominum quotidianas posse hic contendere cum religione, alio documento evincit Saurinus. Obligatus est, inquit, homo Christianus subvenire beneficiis suis pauperibus, maxime qui eadem cum eo sacra colunt, quos Paulus domesticos fidei vocat, h. e. veris Christianis, non hypocritis. Sitne autem quis verus Christianus an hypocrita, ex signis, quæ sæpissime fallunt, est dijudicandum. Num igitur nemo impertiri alteri stipem debet, nisi quando demonstratione quadam convictus est, hunc qui stipem petit, esse verum Christianum, non autem hypocritam? Minime gentium. Cum enim non certo hoc sciri possit, sufficit si morali certitudine

certi simus, ut ut possimus etiam falli. Ergone vero eadem ratione in religionis negotio homo se geret? Id vero est, quod negatur. Namque veram religionem a falsa per argumenta demonstrativa & evidentissima secernere licet: verum Christianum ab hypocrita non item. Sed & omnium magis interest, ut vera religio per ejusmodi argumenta a falsa secernatur, quam ut ita distinguatur verus Christianus, ab hypocrita. Etenim si quis impetu per argumenta verosimilia ad religionem amplectendam feratur, aut veram religionem iste amplectitur, aut falsam. Si falsam, idololatra est, perit: intentio eum non excusat. Sin veram, itidem idololatra est: non enim ratione ad colendum Numen ducitur, sed impetu quodam agitur.

Denique in tertia & quarta sectione hujus articuli, ea argumenta refellit, quæ in Apologia ad suam sententiam stabiliendam, & observationes Saurini impugnandas, attulerat Jurius: prolixiora vero omnia sunt, quam ut hic referri possint. Nec enim limites semel nobis constitutos transilire libet. Speciminis loco hæc sufficient.

JOANNIS LUNDII, in seinem Leben getreuen Dieners des Evangelii bey der Christlichen Gemeine in Tundera / öffentlicher Gottes-Dienst der alten Ebræer.

hoc est:

JOANNIS LUNDII, apud Tunderanos, dum viveret, Ecclesiæ Ministri, CULTUS HEBRÆORUM ANTIQUORUM PUBLICUS.

Hamburgi, apud Gothofredum Libernickel, A. 1695. in 8-
Constat alphab. 3- plag. 21-

INter libros hætenus quam maxime ab Eruditis desideratos, ille quoque locum haud postremum obtinuit, qui cultum Hebræorum Leviticum paulo explicaret latius, ac eorundem sacerdotium personasque sacras (de quibus unicus Jehudæ ben Elai Jus Sacerdotale haberi, e Christianis autem scriptoribus neminem hanc materiam ex instituto pertractasse, quondam in operibus posthumis conquerentem allegavimus Saubertum,) e genuinis fontibus sollicitè delinearet. Itas ergo partes in se suscepit, successuque, ut videtur, satis prospero executus est Jo. Lundius, qui per octo annorum spatium, post ordinarios labores, in eam curam unice incubuit, ut, quæcunque modo ad eul-

turus

tum Ebraeorum publicum, ad sacerdotum personas, vestes, officia, & alia istos respicientia pertinerent, e monumentis fide dignis debita cum diligentia conquireret. Quinimo & universum tabernaculi apparatus, structuramque templi sumtuosissimam pariter ac elegantissimam insuper descripsit, & singula hæc Germanico idiomate composita in scriniis suis moriens reliquit. Inde autem nunc tandem protrahuntur, & cum orbe literato communicantur a Thoma, ejus filio, sed ita tamen, ut is hac vice tractatus modo binos priores exhibeat, & postremum dehinc adjectum iri polliceatur.

Ex istis autem principem omnino locum tenet hæc, quam recensere animus nunc est, divini cultus a populo sancto olim frequentati descriptio, eaque non tantum e sacris paginis, sed Ebraeorum quoque commentariis, quos aut ipse Auctor perlustravit, aut inspectos ab aliis allegat, adornata. Atque huc relatum est, quicquid hinc inde occurrit memoratu dignum circa quotidianum cultum, circa festorum numerum & celebrationem, circa sacrificia, sacerdotumque ac Levitarum in iis peragendis curandisque munia, circa doctrinas, scholas, sectas inter Judæos celebratas, & circa longe plura istius generis alia; in quibus tamen singulis nusquam ad decantatissimum illud Spenceri opus de legibus Ebraeorum ritualibus Auctorem provocasse, nemo mirabitur, qui hæc in chartam conjecta fuisse meminerit, antequam Spencerus suas meditationes absolutas sifteret.

Nos ut consuetum laborem exantlemus, præter ordinem ac methodum ab Auctore observatam, præcipua simul contenta hujus libri indicabimus, perrecturi proxime ad sacerdotes, quibus itidem peculiare volumen consecratum est.

Initium scriptionis capit Lundius a quotidiani cultus, qua marutini qua vespertini, prolixa delineatione; ubi quoque de duabus vesperis Exod. xxix. 39. 41. commemoratis aliquantum dispicit, Psalmosque singulis diebus cantari solitos enumerat. Progressus deinde ad festa solennia, eorum quædam singulis hebdomadibus, quædam mensibus, quædam annis aut singulis aut diversis celebrata fuisse annotat. Hebdomatim agebatur Sabbatum. Ejus itaque considerationi aliquot sunt destinata capita, in quibus de significatione vocis, de tempore, quo coli istud cœperit, de operibus ad ejus sanctificatio-

Cap. 1. 2. 3

4. 5. 6.

- 7.8. cationem pertinentibus, de cessatione ab ordinatio labore, de fluvio, qui dici solet, sabbatico, de via sabbati, de *προσαββατω* &c. perquam erudite differitur. Ad festa singulis mensibus repetita neomenia spectant, quarum occasione materiam de mensibus Hebræorum late excutit, anni simul rationem indicans, quidque circa ordinem dierum intercalarium annotarint Eruditi, examinans. Inde autem colligit, quod Hebræi præter meritum insimulentur a Boeharto & aliis ignorantia rerum astronomicarum, quandoquidem non ad solum Lunæ conspectum, sed ad exactissimum omnino numerum neomenias suas instituerint. Quod ad festos dies quotannis celebratos attinet, primum locum merito festum Paschatos heic occupat, cujus ritus ita percensentur, ut nihil facile desiderare queas amplius. Præterquam enim quod de illius institutione, nomine, religione, solennitatibus, populi ad id confluxu haud parum mirando, multa in medium affert neutiquam vulgaria, agnum inprimis tunc mastrandum atque comedendum delineat; Christum eopse die, quo Judæi, cœnam paschalem comedisse statuit, & ad argumenta secus arbitrantium respondet; hanc cœnam non habuisse aliam comitem contendit; pedilavium a Christo nequaquam post esum denique paschalis agni, sed biduo ante, neque in urbe Hierosolymitana, sed Bethaniæ susceptum asserit; variaque insuper de die Parasceves, de pane azymo, de herbis amaris, de accubitu veterum ad mensam subinde interspergit. Insuper primitiarum hordei, quæ Domino circa istud tempus offerebantur, mentionem facit. Sacram quoque cœnam a Christo institutam non præterit, & figuram, quam gessit agnus paschalis, ad nostrum Salvatorem dilucide accommodat. Quibus ita pertractatis, ad Pentecostes festum properat, breviores paulo lineas circa istud dixisse contentus. Cum vero inter istud & inter festum tabernaculorum duo alia inciderent, tubarum nempe seu clangoris, & expiationum dies, hinc & in utriusque horum conditione ac ritibus exponendis sedulam collocat industriam, & multa edocet de usu tubarum in sacris, in bello, in publicis calamitatibus; de hirco item emissario; de antitypo festi expiationum, & similibus. Ad ipsum denique tabernaculorum festum delatus, nulli sane e ceteris id secundum fuisse monstrat, sive ceremoniarum in eo solennitatem, sive hominum Hierosolymas tunc ascendentium multitudinem, sive destinatorum ei dierum
- 9 --- 15.
- 16.
- 17 --- 23.
- 24 --- 27.

dierum numerum, sive alia ejusmodi consideres, quinimo hilaritate & jucunditate sua multum reliqua antevertisse superaddit. Iis autem, qui Christum tempore hoc natum perhibent, assensum præbere minus audet, statum tamen N. T. fideliumque in eodem non ineleganter sub hujus festi schemate adumbrat. Præter hæc festa, non ex mandato quidem ipsius DEI, sed jubentibus tamen piis hominibus, post reditum e captivitate Babylonica, dies aliquot singulis annis devote peragendi fuerunt, ut puta in memoriam interitus Herodis; in recordationem recuperatæ arcis Hierosolymitanæ; festum, quod Josephus vocat, τῶν ξυλοφορίων, quo ligna ad flammam in templo perpetuam comportare sueverant; encæniorum festum; festum Purim, &c. de quibus Noster breviter aliquot monita suppeditat, cum illa neque adeo celebria, nec stricte adeo observata fuisse deprehendas. Majus certe spatium jure quodam suo sibi vendicant Sabbaticus annus & Jubilæus. Et circa istum quidem ubi Auctor detinetur, sententiam eorum ex instituto refellit, qui eo durante servos servasque manumissionem impetrasse statuant: illa enim, quæ passim in hoc negotio Scriptura referat de anno septimo, neutiquam de hoc sabbatico, sed potius de anno septimo ab inchoatis servitiis eorum intelligenda monet, ac ad Jubilæum duntaxat insignia ista privilegia restringit. Quemadmodum vero Papistatum Jubilæum multis modis à Judaico distare animadvertit, ita per utrumque annorum modo memoratorum Novi Testamenti tempora iterum posse illustrari non incommodè fatetur.

Hæc circa solennia Judæorum festa Auctori annotare placuit, quibus statim diversâ Sacerdotum officia, quæ circa cultum publicum iidem obierunt, subjicit, exorsus a cura circa candelabrum aureum, circa thymiaterium suffitus, & circa mensam, in qua repositi habebantur panes facierum. Mox ad altare holocausti progreditur, ejusque purgationem quotidianam, & sacrificia in eo accensâ contemplatur. Isto autem pacto ad universam de sacrificiis tractationem se accingit, quorum origines, species, materiam, ritus, significationes, & quicquid ultra de iis quæsieris, latissime persequitur. Plura quoque hæc afferti videas de ἀνδροποθυσία, ac speciatim de immolatione liberorum Molocho facta, & de liberis modo februatibus, modo plane combustis. Ad quæstionem: num Jephtha filiam suam

suam immolarit? negative respondet. De excelsis lucisque ac nemoribus, in quibus contra DEI voluntatem multi sacrificia incendierint, sua lemmata non parce suggerit. Gentiles etiam populo Israëlitico immixtos DEO sacrificasse, & Judæos pro Gentilibus ac præcipue personis Magistratum gerentibus orasse ostendit. Ad sacrificia apparenter talia refert, quod Gen. XV, 9. seqq. de Abrahamo; Judic. VI, 18. seqq. de Gideone; I. Reg. I, 9. 19. de Adonia, & 1. Reg. XIX, 21. de Elisa legitur. Benedictionem solennem, tanquam haud exiguum sacerdotalis muneris partem, sacrificiis abunde pensitatis subnectit, in qua cum ternis vicibus repetendum fuerit nomen יהוה, idcirco de ejus pronunciatione olim frequentissima, sed insequentibus temporibus ex quadam superstitione omissa atque occultata erudite disputat, & nominis DEI, quod alii ex duodecim, alii ex quadraginta duabus, alii ex duabus & septuaginta literis formaverint, mentionem injicit. Excubias deinde a Sacerdotibus peragendas enumerat, in medio relinquens, an ex jam circa tabernaculum & in priori templo ab iis peractæ, aut in posteriori demum his mandatæ fuerint?

Cæterum quoniam Sacerdotibus Levitæ adjuncti reperiuntur, non potest Auctor, quin & his aliquantum immoretur, & post eorundem originem ac investituram, munia quoque pro temporum diversitate variantia accurate pensitet. Hinc suam de Kaathitis, de Gersonitis, & de Meraritis (ita enim illi dividebantur,) mentem aperit; hinc instrumenta musica ab iis scite tractata producit, vocalemque non minus Hebræorum musicam attingit, & eam in sacris non secus ac illa resonuisse docet; hinc Levitas janitores, & reliquos a suis officiis cognominatos, ne Gibeonitis quidem Levitarum ministris omissis, considerat. A Sacerdotibus autem ut in multis distincti Levitæ fuerint, docendi tamen munere cum istis hos gavisos fuisse probat, & de Prophetis eorumque nomine, officio, discipulis; de Pentateuchi prælectione & in certas paraschas distinctione; de lege orali, (quam in Talmude contineri recentiores Judæi statuunt;) de Masora & Masoretis; de Mischna; de Cabbala, & sic porro disferit.

Doctrinam orthodoxam inter Judæos qui impugnarunt, peculiarem quoque in hoc tractatu locum obtinent. Agmen ducunt
Sama-

Samaritæ, quorum non odia modo erga istos, sed cultus etiam & templum in monte Garizim extructum, dispersiones insuper & reliquias insinuantur. Post ordq tangit Sadducæos, Pharisæos, & Esæos, locusque imprimis Matth. xxiii, 5. de Pharisæorum phylacteriis & palliorum fimbriis, ad curiosi lectoris usum atque delectationem, multo cum verborum rerumque apparatu selectissimo illustratus cernitur. Hillelis itidem, Simæonis, Gamalielis, virorum isto ævo celeberrimorum, nomina & acta in scenam produciuntur. Sectam porro a Juda Galilæo sive Gaulonita excitant examinat; quinam fuerint γραμματεῖς, νομικοὶ, νομοδιδάσκαλοι, disquirat; & ordinarios Doctores tempore etiam Sadducæorum, Pharisæorum, & Esæorum, ex tribu Levi oriundos fuisse existimat. Mox spartas varias Doctoribus demandatas recenset, ac legis atque Prophetarum lectiones atque expositiones indicat. Quid fuerit federe ad præceptorum pedes? quales decem, ut vocantur, otiosi? explicat.

Ad Synagogas Judæorum ubi pedem protulit, & eas non in Judæa modo, sed ubivis etiam alibi, quorsum illi post suam dispersionem pervenerant, erectas fuisse indigitavit, non incongrue ad decem tribus Israëliticas excurrit, & quorsum ex pervenerint? aut num adhuc superstites sint earum quædam reliquias? sciscitatur. LXX. Interpretes e numero Judæorum Ægyptiacorum fuisse, penitus omnino pernegat. Judæorum Synagogas non mulieres tantum, verum pariter & Gentiles frequentasse statuit, ac ultimos dum allegat, justam de istorum profelytis disquisitionem instituit, cui tota de circumcissione doctrina immisceatur. Nec *δοκίμα γῶγες* præterit, tergemina Judæorum excommunicationem evolvens, tandemque in scholis eorundem trivialibus industriam hanc suam jubet acquiescere.

LA VIE D' ELIZABETH REINE D' ANGLETERRE. Traduite de l' Italien de Monsieur GREGOIRE LETI.

id est:

Vita Elizabethæ Angliæ Reginæ, auctore Gregorio Leti: ex Italica in Gallicam linguam translata.

Amstelodami apud Henr. Desbordes, 1694. 12.

Alph. 2. cum fig. æn.

Erde

ET de Elisabetha præclare mereri voluit Gregorius Leti. Licet enim adeo non defuerint, qui consignarunt literarum monumentis vitam resque gestas Reginæ, quotquot orbis vidit, prudentissimæ ac felicissimæ, ut jam nonnulli non tam dedisse Reginæ incomparabili æternitatem, quam accepisse ab ea videri queant: ejusmodi tamen documentis instructum, opus hocce aggressum se profiteretur vir diligentissimus, ut & hic Historiarum peritus lector fortassis deprehensus sit, quæ alibi frustra quærentur, frustra sperantur. Sed & cum ex illis, qui hucusque vitam moresque Elisabethæ retulere, nemo fere fuerit, qui non partium studio aliquid dederit, qui non aut amori indulgens ea quoque laudaverit, quæ omnium cordationum confessione erant vituperanda, & supra mortalium sortem eam evexerit, aut odio abreptus vituperaverit etiam quæ maximam promerebantur laudem, & vix inter homines illi concesserit locum; hoc saltem sibi relictum præcipue Auctor credidit, ut recto incederet tramite, odii æque ac amoris vacuus. Nos, ne quotidiana & notiora referendo, fastidium creemus Lectori, unum alterumve ex iis, quæ maxime memoratu digna censuimus, delibabimus, judicio Lectoris relinquenda; nec injucundum erit, etiam Auctoris sententiam exponere, de ejusmodi Historiæ hujus capitibus, in quibus cæteri scriptores in varias abire solent sententias.

Part. I. p. 26.

Debeatne Henrico IX, an Elisabethæ, repurgatæ Ecclesiæ Anglicanæ, & religionis, quæ Reformata vocari solet, ibi stabilitæ gloria, non inter omnes convenit. Pro Henrico ita pronuntiat Noster, ut, si non omnia, plurimum tamen ei Ecclesiam Reformatam debere profiteatur. Equidem Eduardum & Elisabetham huic gravissimo operi corbndem velut imposuisse, non abnuvit: ast si Henricus non primum Romani Pontificis excussisset jugum, nec ab Eduardo, nec ab Elisabetha, utpote non aliis, quam Romanæ Ecclesiæ sacris imbutis, nihil ejusmodi sperare potuissent posteri,

p. 59.

Thomam Volsæum ex Ianionis filio Cardinalem, ad summum fastigium primum evectum, mox dejectum iterum ac deturbatum, omnes norunt. Sed Annam Boleniam ipsam gradum ad ruinam Præsuli huic struxisse, non omnes æque sciunt aut credunt; id quod tamen observavit non solum, sed & comprobare annisus est Gregorius Leti,

Reli-

Religionem Elisabethæ plane ad status rationem fuisse attemperatam, non semel innuit, præcipue ex Dialogo ejus cum Reginaldo Polo Cardinali, cujus partem refert, colligit comprobatque. Mores vero Reginae ejusmodi quandoque fuisse perhibet, qui theatrum magis quam solium deceant. Hinc solenne fuit, cum histrione hanc Regnam contendere: nec aliud sane magis illi, ea, quæ vixit ætate, vitio datum, quam quod histrionum more, ut dicebant, semper ageret. Inter alios, & Dux de Feria Legatus Philippi II. H. R. ob repulsam, quam acceperat irritatus, domumque redux, Albano Duci super statu rerum in Anglia percontanti, regnum Elisabethæ nihil aliud quam ludum scenicum continuum esse, ipsamque Regnam histrioniam exercere, dixit. Tum vero Albanus, atque hinc ego, eam nec callidissimis civilium rerum architectis cedere colligo, respondit. Actores enim scenici omnium facile sibi conciliant animos sine pretio; alia præ se ferunt, condunt alia imo pectore, pollicentur omnia, quæ polliciti sunt nunquam exsolvunt: fallunt denique, ne ipsis quidem, quos fallunt, invidis. Talis, regressit Dux Feria, est Elisabetha.

p. 256.

p. 313-332.

337.

Fuit etiam, cum in animum induceret Elisabetha, ad Ecclesiæ Romanæ morem creare Cardinales. Cum enim pro capite Ecclesiæ se gereret, hoc saltem sibi deesse arbitrabatur, quo minus in omnibus summum in regno suo referret Pontificem, quod purpuratis non incederet stipata patribus. Vix tandem ab ea impetrarunt Parkerus Archiepiscopus & Baco Cancellarius, ut consilium mutaret. Namque & orbis universi, præcipue Ecclesiæ Romanæ ludibrio Regnam expositum iri, dicebant: Protestantem autem non posse non hæc Romanæ hierarchiæ simulacra detestari.

p. 360.

Nec prætermittendum nobis est judicium Elisabethæ de Johanne Calvino, ab Auctore memoriæ proditum. Cum de morte ejus certior facta esset, acerrimum Catholicorum censorem, & Protestantium irrisorem obiisse dixit. Cum vero regeret Baco Cancellarius, ingentia viri hujus in Ecclesiam esse merita, & de zelo, doctrinaque ejus multa prædicaret, hunc denique ab omni superstitione repurgasse Ecclesiam, & pristino nitore & puritati eam restituisse, respondit Elisabetha, Calvinum quidem ex suo genio & indole cuncta constituisse, voluisseque ut tristi ejus severitati omnes se attemperarent. Deum vero lugubri ejusmodi & ad mœstitiã composito

p. 394.

cultu,

E e

ET de Elifabetha præclare mereri voluit Gregorius Leti. Licet enim adeo non defuerint, qui consignarunt literarum monumentis vitam resque gestas Reginz, quotquot orbis vidit, prudentissimæ ac felicissimæ, ut jam nonnulli non tam dedisse Reginz incomparabili æternitatem, quam accepisse ab ea videri queant: ejusmodi tamen documentis instructum, opus hocce aggressum se profitetur vir diligentissimus, ut & hic Historiarum peritus lector fortassis deprehensurus sit, quæ alibi frustra quæruntur, frustra sperantur. Sed & cum ex illis, qui hucusque vitam moresque Elifabethæ retulere, nemo fere fuerit, qui non partium studio aliquid dederit, qui non aut amori indulgens ea quoque laudaverit, quæ omnium cordationum confessione erant vituperanda, & supra mortalium sortem eam evexerit, aut odio abreptus vituperaverit etiam quæ maximam promerebantur laudem, & vix inter homines illi concesserit locum; hoc saltem sibi relictum præcipue Auctor credidit, ut recto incederet tramite, odii æque ac amoris vacuus. Nos, ne quotidiana & notiora referendo, fastidium creemus Lectori, unum alterumve ex iis, quæ maxime memoratu digna censuimus, delibabimus, judicio Lectoris relinquenda; nec injucundum erit, etiam Auctoris sententiam exponere, de ejusmodi Historiæ hujus capitibus, in quibus cæteri scriptores in varias abire solent sententias.

Part.I.p.26.

Debeatne Henrico IX, an Elifabethæ, repurgatæ Ecclesiæ Anglicanæ, & religionis, quæ Reformata vocari solet, ibi stabilitæ gloria, non inter omnes convenit. Pro Henrico ita pronuntiat Noster, ut, si non omnia, plurimum tamen ei Ecclesiam Reformatam debere profiteatur. Equidem Eduardum & Elifabetham huic gravissimo operi corbonidem velut imposuisse, non abnuit: ast si Henricus non primum Romani Pontificis excusisset jugum, nec ab Eduardo, nec ab Elifabetha, utpote non aliis, quam Romanæ Ecclesiæ sacris imbutis, nihil ejusmodi sperare potuissent posteri,

p.59.

Thomam Wolfæum ex Ianionis filio Cardinalem, ad summum fastigium primum evectum, mox dejectum iterum ac deturbatum, omnes norunt. Sed Annam Boleniam ipsam gradum ad ruinam Præsuli huic struxisse, non omnes æque sciunt aut credunt; id quod tamen observavit non solum, sed & comprobare annis est Gregorius Leti,

Reli-

Religionem Elisabethæ plane ad status rationem fuisse attemperatam, non semel inquit, præcipue ex Dialogo ejus cum Reginaldo Polo Cardinali, cujus partem refert, colligit comprobaturque. Mores vero Reginæ ejusmodi quandoque fuisse perhibet, qui theatrum magis quam solium deceant. Hinc solenne fuit, cum histrione hanc Reginam contendere: nec aliud sanè magis illi, ea, quæ vixit ætate, vitio datum, quam quod histrionum more, ut dicebant, semper ageret. Inter alios, & Dux de Feria Legatus Philippi II. H. R. ob repulsam, quam acceperat irritatus, domumque redux, Albano Duci super statu rerum in Anglia percontanti, regnum Elisabethæ nihil aliud quam ludum scenicum continuum esse, ipsamque Reginam histrioniam exercere, dixit. Tum vero Albanus, atque hinc ego, eam nec callidissimis civilium rerum architectis cedere colligo, respondit. Actores enim scenici omnium facile sibi conciliant animos sine pretio; alia præ se ferunt, condunt alia imo pectore, pollicentur omnia, quæ polliciti sunt nunquam exsolvunt: fallunt denique, ne ipsi quidem, quos fallunt, inviti. Talis, regessit Dux Feria, est Elisabetha.

p. 256.

p. 313. 332.

• 337.

Fuit etiam, cum in animum induceret Elisabetha, ad Ecclesiæ Romanæ morem creare Cardinales. Cum enim pro capite Ecclesiæ se gereret, hoc saltem sibi deesse arbitrabatur, quo minus in omnibus summum in regno suo referret Pontificem, quod purpuratis non incederet stipata patribus. Vix tandem ab ea impetrarunt Parkerus Archiepiscopus & Baco Cancellarius, ut consilium mutaret. Namque & orbis universi, præcipue Ecclesiæ Romanæ ludibrio Reginam expositum iri, dicebant: Protestantes autem non posse non hæc Romanæ hierarchiæ simulacra detestari.

p. 360.

Nec prætermittendum nobis est judicium Elisabethæ de Johanne Calvino, ab Auctore memoriæ proditum. Cum de morte ejus certior facta esset, acerrimum Catholicorum censorem, & Protestantium irrisorem obiisse dixit. Cum vero regeret Baco Cancellarius, ingentia viri hujus in Ecclesiam esse merita, & de zelo, doctrinaque ejus multa prædicaret, hunc denique ab omni superstitione repurgasse Ecclesiam, & pristino nitore & puritati eam restituisse, respondit Elisabetha, Calvinum quidem ex suo genio & indole cuncta constituisse, voluisseque ut tristi ejus severitati omnes se attemperarent. Deum vero lugubri ejusmodi & ad mæsticiam composito

p. 394.

p. 397. *
 cultu, qualem quidem tantum probaverit Calvinus, non delectari, cum musicis instrumentis, & omni hilaritate divinas decantare laudes, viri sancti jubeant; aliaque hunc in modum adjecit. De Concilio Tridentino autem quæ ejus fuerit sententia, statim Auctor sub-
 jecit. Ad ea vero quæ ingeniose ab hac Regina dicta sunt, quæ ne-
 tiquam ab Auctore prætermittuntur, illud haud immerito referas, quod de Romano Pontifice aliquando pronuntiavit. Nimirum dicebat Don Alvarus de Quadra, Philippi II. Hispaniæ Regis Legatus, Benedictum quendam Accolti cum sociis suis eousque insanie processisse, ut tollere e medio Pium IV. Pontificem Romanum decreverit, in ejus locum ut alius *perfecte sanctus* posset eligi. Desipuisse sine dubio hosce homines respondit Elisabetha, quod voverint interficere Pontificem sanctissimum, ut succederet perfecte sanctus. Ast non adeo deceptos fuisse eos, regebat Legatus, dum crediderint, Pontificem nominatenus sanctum, cum alio qui reipsa talis esset, esse commutandum. Certe quidem subjecit Regina, miseram Ecclesiæ Romanæ faciem esse oportet, in qua & illi, qui non adeo sapiunt, tamen a se vix impetrant, ut illum pro sanctissimo reputent, qui est caput Ecclesiæ.

p. 506.

Multos quoque mirari subiit, quam ob causam inter omnes Protestantium Principes, sola Elisabetha, ob lanienam istam Parisiensem, horribilem sane, & plus quam barbaram, adeo non fuerit commota, ut in literis ad Carolum IX. Galliarum Regem parum abfuerit, quin eam laudaverit probaveritque. Sane quidem a Regina, quæ hoc unice sibi datum credidit, ut Romanæ Ecclesiæ intrepidum opponeret pectus, Religionemque Protestantium contra Romanensium insultus defenderet, saltem quæ talis videri voluit, alia quævis sperabant Protestantes. Fieri quidem potuit, censente Auctore, hanc Reformatorem cladem ideo Reginam non adeo affecisse, quod Calvinus non probaret dogmata: interim non dissimulat, a prudentioribus utique vitio verti Elisabethæ, quod in re tanti momenti, Ecclesiæ, cujus sacris addicta erat, frigide adeo, certe parum cordate, causam egerit.

Part. II.
 p. 131. seqq.

Præcipue digna sunt lectu, quæ de Sixti V. R.P. cum Elisabetha commerciis Noster commemorat. Utrique unus erat constitutus finis, potentiam Philippi II. Hisp. Regis infringere. Non itaque tanti fuit
 Sixto

Sixto, Principem Romanæ Ecclesiæ addictum prodere, ut non plurius faceret amicitiam Elisabethæ, quo Regnum Neapolitanum eo facilius Hispanis eripe. e posset. Sed suorum censuram metuens Papa, opera Larrii cujusdam, Elisabetham & de affectu in illam suo certiore reddidit, & quæ facienda, quæve intermittenda essent, monuit. Ad-
dit Auctor, cum a Carrio primum de indole, & deque prudentia Regina accepisset Sixtus, eum felicitatem Elisabethæ deprædicasse, & hoc saltem, ut perfecta esset, illi deesse, pronuntiasse, quod sibi conubiali non juncta esset fœdere Elisabetha, quo alterum ex ista Heroina suscipere posset Alexandrum. Unde quidem Elisabethæ varii enati sunt joci, subinde ab Auctore commemorati. Certissimum vero luculentissimumque favoris sui documentum dedit Pontifex, dum sceleratissimam Jesuitarum conspirationem, & nefanda de tollenda e medio Regina consilia illi significavit. Sed & iisdem Jesuitici ordinis viris, in gratiam Elisabethæ adeo infensus fuit, ut durius eos subinde haberet, eosque in aulis ædibusque Procerum versari nollet, omnibus qui ad res novas molientes in Anglia latitabant, Romam evocatis, multa que decerneret, quæ Societati huic addicti non poterant non quam ægerrime ferre. Namque & splendido Jesuitarum titulo hosce homines superbire vetuit, Ignatianosque a conditore sectæ hujus, dici vult, parumque absuit, quin publica lege hoc sanciret decerneretque. Eousque sanctissimum Præsulem aut Elisabethæ amor, aut Philippi odium, aut quod verosimilius, studium Status Ecclesiastici fines extendendi abripuit. Quod vero nonnulli prodidere, Præsulem hunc rem habuisse cum Anna Ostor, nobili fœmina, Romanæ Ecclesiæ studio, ex Angliâ profuga, id commentis annumerat Noster, fabulæque originem exponit diligenter. Mortem Pontificis hujus tanto perfudisse dolore Reginam, idem addit, ut eum non posset non prodere, palamque insuper profiteretur, lugubri habitu se moestitiam suam testaturam esse, modo certa esset, hoc sibi non datum iri vitio.

Ceterum nunquam æque patet, quam in transversum agant scriptores partium studia, quam quoties de Mariæ Stuartæ supplicio verba faciunt Historiarum conditores. Hic videas, pro innocentia Mariæ tam acriter pugnantes, ut eam ab omni facinore scelereque remotissimam fuisse, certe sine horrendo crimine atque piculo ab Elisa-

betha morti adjudicari non potuisse jurares : videas contra pro Eli-
 sabetha tanta industria ca'amum stringentes , ut eam vacuam ab omni
 culpa , nihil nisi quod & justitia æquitasque jusserit , & propriæ securi-
 tatis ratio exegerit , eandem fecisse , multi sint pronuntiaturi. Auctor
 itaque , qui sine odio , sine amore ad scribendum se accessisse tes-
 tatur , ea , qua potuit diligentia , tum quicquid absolvere Elisabetham
 a crudelitatis aut perfidiæ crimine , quicquid ejusdem illam argue-
 re potest , affert , haud obscure tamen illis accedens , qui hanc gloriæ
 præclara virtute ab Elisabetha partæ adpersam maculam , nulla ra-
 tione elui posse contendunt. Nec pigebit quenquam legisse , quæ de
 castitate Elisabethæ in utramque partem disserit. Sed huc tandem
 cuncta redeunt , frequentia cum Leicestrio & Essexio Comitibus
 commercia , vivendique rationem liberam plane , & a sueta foemina-
 rum modestia recedentem , eam in suspicionem vitæ parum caste actæ
 adducere potuisse : cætera quæ dicuntur , incerta esse & nullius fidei.
 Nihilo secius multis adeo firmiter persuasum est , falsa esse , quæ de
 impudicitia Reginz traduntur , ut de castitate ejus & dubitare nefas
 ducant. Id quod vel ex his intelligitur , quæ Auctori aliquando Lon-
 dini evenerunt : reprehensus quippe est acriter ab illustri quodam
 virò , quod in dubium vocare Reginz castimoniam ausus fuerit.

*DICTIONNAIRE ETYMOLOGIQUE, OU ORIGINES DE LA
 Langue Française par Mr. Menage , avec les Origines Fran-
 çaises de Mr. de Caseneuve.*

id est:

Lexicon Etymologicum sive Origines Linguæ Gallicæ , autore Ægi-
 dio MENAGIO , una cum Originibus Gallicis Domini
 de CASENEUVE.

Parisiis, apud I. Anisson, 1694. in fol. Alph. 9.

POterat *Ægidius Menagius*, magnum sibi hoc ipso opere acquisivisse
 nomen, si vel maxime nullo alio sui memoriam reliquisset. Usque
 adeo est illud eruditum ; cujus rudimenta quædam jam anno 1650.
 prodierunt. Neque enim, origines modo vocum linguæ Gallicæ
 pene singularum tradit, evolvitque intricatas, verum & illustrat ob-
 scuras, linguarumque amicam ostendit conspirationem, atque ob-
 servationibus denique vulgo non notis paginas omnes implet. Mal-
 lemus

lemus ideo totam ejus faciem repræsentare recensione paulo prolixiori, imprimis cum rarus sit liber, a paucisque Germanorum adhuc dum visus. Sed neque licet exscribere librum ipsam doctrina varia undique plenum, ac instituti nostri oportet ut simus memores. Quasi tamen sitim Lectoris leviter mitigaturi, quæ ratio elegantissimi operis sit, jam exponemus.

Editum est illud a morte *Menagii*, cura H. P. *Simon de Val-Hebert*, & in præfationis vicem præfixa dissertatio longa æque ac docta, quam de Etymologiis Gallicis, seu potius de Etymologiarum doctrina P. *Besnier* Jesuita conscripsit. In qua cum Auctor velut exordiendo sermonem, *Menagium* adversus eos, qui tanto non solum viro, sed quovis erudito indignum tractandarum Etymologiarum laborem inepte judicaverint, vindicasset, agere incipit parte I, sectione I, de præstantia Etymologiarum, à singulis pene nationibus, Hispanis videlicet, Lusitanis, Granatensibus, Biscainis, Italis, Gallisque ipsi agnitarum evolutarumque (tot Lexicis quippe testibus, quæ viri etiam summi ante *Menagium* adornarint) neque ab illis solum, sed a Romanis etiam jam olim, Græcisque & Ebræis, Arabibus, Germanis, Belgis, Danis, Anglis, Slavis, Hungaris, Asiaticarum gentium non una, Scythisque demum, & Indis ipsis, & quibusdam gentibus Africanis. Sectione autem II. ostendit, quanti habita sit diversis ætatibus Etymologiarum scientia, seculo nimirum Alexandri Magni, quo Aristoteles de ea librum composuit; tempore porro septem Græciæ Sapientum, imò Mosis & Abrahami; Augusti item Cæsaris & Caroli Magni; quin prorsus prima mundi ætate, cum primus homo primi etiam Etymologistæ egerit partes. Sectione autem III, quantus honor ususque cunctis scientiis, Philosophiæ nempe, Physiçæ, Mathesi, Jurisprudentiæ, Historiæ literisque elegantioribus ex iisdem accedat, docte commonstrat exponitque. Parte II. Etymologiarum scientiam principiis certis gaudere, quoad originem, notitiam seu cognitionem & methodum docet; Parte vero demum III. Gallicarum Etymologiarum merita ex auctoritate, eruditione, ingenio, aptitudineque & fama Auctoris *Menagii* vindicat.

Dissertationi huic annexit *Besnerius Principia Artis Etymologiarum*, sive exempla variaz mutationis literarum: quando in quibusdam vocibus e. g. vel additur a, b, c, &c. vel demitur, vel per

μεταθεσιν quandam diversimode collocatur; vel una litera pro alia, e. g. d pro t, ponitur.

Hunc indicem sequitur *Vocabularium Hagiologicum*, seu Collectio nominum Sanctorum Sanctorumque, quorum origo vel est obscura, vel quæ ex diversitate locorum varie quoque consueverunt efferi, auctore Dn. Abbate *Chastelain* Canonico Ecclesiæ Parisiensis. Cui liber nomini additur brevis vitæ recensio, natalisque Viri aut Fœminæ sanctæ, & ætas, qua vixere. Jucundum fuit hæc simul intueri, ingenti sane labore ita concinnatâ, ut & Gallica nomina sciamus recte reddere Latinis vocabulis, & vicissim Latina Gallicis. Ac ne quid forte desset opusculi hujus perfectioni, adposuit *Chastelainius* urbium & provinciarum Gallica Latinaque cognomenta, ex quibus quanta alioquin difficultas existere solet, res gestas legentibus obscurum non est.

Inde patet Originum Linguae Gallicæ a *Menagio* investigatarum campus, ex quo flores tantum quosdam passim decerpemus, eos imitaturi, qui hortum ingressi, cum florum copia abundare se conspiciant, naturæ variegatâ dona cultorisque simul admirantur industriam magis, quam ut omnem istam amœnitatem se una vice capere posse & assequi sperent.

Alphabeticum autem ordine disposuit voces Gallicas *Menagius*, genus earum atque origines ex quamplurimis linguis, sæpissime tamen etiam ex Germanica nostra repetens. Non autem magis de Etymologiis ejusmodi, quam de singularibus quibusdam annotamentis, quæ Autor inspersit, jam erimus solliciti.

Fol. 21 vocem *Alemanni* deducit a Germanica *al*, quæ omnis significat, & *man*, quæ hominem seu virum, quasi scilicet ex diversarum gentium viris coaluerint in unam gentem Alemanni: verum patimur, ut sensu suo, quoad hujus vocis originem, quam indubitatam putat, delectetur *Menagius*; aliis enim alia forte est sententia. Fol. 80 vocem *Baro* significare ait Romana lingua, apud Hirtium Pansam L. 1. de Bello Alex. fortem virum & robustum, eumque sensum illam adhuc sustinere in lingua Hispanica, ac Barones latus Regis Hispaniæ in prælii æstu clausisse semper, feudis etiam & dignitate, Nobiles inter & Vice-Comites media, deinceps a Regibus auctos: atque huc etiam pertinere Moscoviticæ nobilitatis speciem *Bojaros*, qui

qui Ducibus sive Principibus, *Knees* dictis, sint inferiores. Fol. 91, quando Guidonem Aretinum ex prima Hymni S. Joh. Baptistæ *strophæ* septem Tonis musicis nomen dedisse ait:

UT queant laxis RESonare fibris
Mira gestorum FAMuli tuorum,
SOLve polluti LABiū reatum
Sanctæ Johānes;

aliud allegat distichon, tōnos & literis & syllabis scite distinguitens
Corde DEUM Et Fidibus Gemituque Alto Benedicam,
UT RE MI FACiāt SOLvere LABra sibi.

Fol. 130 vocis *Breviarium* originem a Brevibus seu Brēviis, quæ *εὐχολόγια* sunt, deduxit *Salmasius* in *Simplicium* p. 6; sed *Menagius* inde dictum autumat, quod Breviarium sectiones illas Bibliorum æque ac Legendarum Homiliarumque integras legi solitas usque ad signum a præside chori datum, contineret quidem, sed particulatim; quemadmodum etiam Antiphoniarum & Responsa inserta iisdem fuerint, sed sine notis musicis, idque ita in eorum usum factum, qui in itinere constituti non poterant adesse choro. Unde dicta etiam Breviaria ista *Portiforia*, quod extra chorum effertentur; ac nomen istud observat Autor in antiquis Angliarum Breviariis conservatum fuisse, teste eo, quod Parisiis A. 1556. impressum hoc titulo prodit: *Portiforium seu Breviarium ad usum Ecclesiæ Sarisburiensis, castigatum, suppletum, marginalibus quotationibus adornatum, at nunc primum ad verissimum ordinalis exemplar in suum ordinem a peritissimis viris redactum.* Fol. 141 *Scarronium* famosum inter Gallicos Poëtam seu Mimum potius, *Virgilio Æneidem* joculari carmine, quod Galli & Itali *Burlesque* vocant, traduxisse dolet *Menagius*, eo quippe Virgiliani carminis dignitatem dehonestatam persuasus.

Fol. 143 *Capriole* motus vehementioris genus saltatoribus usurpatum, a Latino vocabulo *Capriola* seu *Capreola*, capræ saltum quod significet, derivat. Fol. 229 digna sunt, ex *Chronico Bromtoni* p. 1150. allegata ab Autore verba, quæ huc afferantur: *Cum Rex Henricus, filius Mathildis Imperatricis 34. annis regnasset, anno Domini 1189. mense Julii, in octavis Apostolorum Petri & Pauli, Luna 19, feria 5, apud Chinonense castrum, febre invalescente obiit. Omnes proxi-*

proximi sui, cum decederet, & familiares circumstantes ita rapacitati indulserunt, ut corpus Regis diu nudum jaceret, donec puer quidam inferiores corporis partes pallio brevi contegeret. Et tunc videbatur nomen ejus adimpletum, quo ab infantia vocabatur Henricus Curtmantel. Nam iste primus omnium curta mantella ab Andegavia in Angliam transvexit. Est ille autem Henricus II. Angliæ Rex. F. 243 putat Menagius, autoritate *Valesii in Notitia Gallia*, vocem *Dausin*, non per ph, sed per f debere scribi. F. 259 aquam medicatam, *L'eau de la Reyne*, ab Isabella Ungariæ Regina inventam usurpatamque esse refert. F. 291 jucundum est legere, ridiculi hominis *Till Eulenspiegel*, quem e Saxonia oriundum, celebrem ob nugarum artificia, circa annum 1480 vixisse censet *Menagius*, famam & gesta in Galliam quoque transiisse. Gallis enim vocem *Espiegle* significare ait hominem *Eulenspiegelio* similem, impressumque librum a se visum hoc titulo: *Histoire joyeuse & recreative de Tiel Ulespiègle lequel par aucunes fallaces ne se laissa surprendre ny tromper*. F. 353 vocem *Gazette* significare ait cum primis Veneram monetam argenteam duorum assium; & quod eo pretio diurnæ seu nunciæ rerum toto orbe gestarum chartæ pararentur, inde illas dictas esse *Gazettes*. F. 391 famosum ejus nomen, qui Mimi personam in Comœdiis sustinet, *Harlequin*, refert Autor originem suam habere a quodam Italo Comœdo, qui quod tempore Henrici III Parisios cum sociis veniens, operam suam Dno *Harlay de Chanvallon* addixisset, ab illis dictus fuerit *Harlequino*, ex gentis Italæ more, quo heri servorum, & servi herorum nominibus consueverunt ut plurimum insigniri. F. 419 Floralia Tolosana, quæ quotannis mensè Majo celebrantur, & in quibus Poëtæ probati sententia judicum literatorum & criticorum coronantur, vel flore donantur, a Clementia Isaura femina, ut vulgò creditur, instituta negat, sed anno 1323 a septem urbis Tolosæ civibus, autoritate scriptorum Gallicorum non unius, & *Caseneuveii* cum primis, qui peculiari tractatu de Ludorum istorum solennibus commentatus est, asseverat. F. 455 nota hodie vocabula *Lotterie* Gallicum, & *Lotto* Italicum, sortilegia quæ significant, seu nostro sermone *Glücks-Buden* / convenientissime a vocabulo Germanico *Loos* / seu Belgico *Los*, quod sortem significat, deducit. F. 462 *Maccaroni* & *Maccarons* est pulmenti genus, farina, caseo, & bu-

& butyro compositum, rude & rusticanum. Unde Italis inficeti, rudesque & crassum qui habent spiritum homines, non solum dicti sunt *Maccaroni*, sed & genus quoddam carminis inventum, quod *Maccaronicum* inde appellatum.

Fol. 499 statuit autoritate *Ramiresii* aliorumque, vocem *Missa* non a riru illo, quo jubebantur quondam Catechumeni templis exire, sed ab oblationibus, quas unusquisque fidelium *mistere* solitus fuit, derivari debere. F. 541 notanda veniunt verba, quæ Ducem exercitus Imperatorii & Croatiae Gubernatorem celebrem *de Souches* concernunt. Hunc enim commemorat se appellasse *de Souches*, a pago seu dynastia *des Ouches*, cum verum ejus nomen fuerit *Ratui*, patremque habuerit civem Rupellanae urbis (*Rochelle*) cui nomen *Ratui*. F. 558 cum de voce *Pars* dixisset, quod in rudimentis Latinae linguae sive Grammaticis libellis partes orationis significet, lepidum ex rarissimo Naudæi libro, *Dialogue de Mascurat & de St. Ange*, allegat Epitaphium:

*Hic jacet Jodocus,
Qui fuit Roma Coquus,
Magister in Artibus,
Et Doctor in Partibus,
Et de gratia speciali
Mortuus in Hospitali.*

Fol. 592 S. Johannem Evangelistam & Apostolum Romæ oleo fervido injectum fuisse, atque eo in loco, qui *Porta Latina* dicitur, refert autoritate *Baronii* ad annum XXXII; sed occasione vocabuli *Latina*, hujus *S. Jean Porte - Latin* patrocinio & tutelæ typographos & bibliopolas Gallicos se tradidisse simul narrat. Fol. 669 *Sire*, quod honoris vocabulum est, *dominium* eminentiori significatu arguens, ac non nisi Principibus & Regibus dari solitum, a Latino *Senior*, ab eodemque porro *Sieur*, *Seigneur*, *Signore*, *Sennore*, derivat. F. 715 *Veronicam* esse ait linteolum, cui facies Salvatoris creditur impressa, Romæ in templo D. Petro sacro asservatum, sicque dictum quasi *vera icon* seu *iconia*, ex sententia *Mabilonii*, *Musei Ital.* T. I. p. 88. Qua occasione crassum pictorum errorem arguit, qui *Veronicam* pingunt ut foeminam; quod idem esse inquit *Menagius*, ac si quis Helenam sanctæ crucis inventricem *Crucis* nomen gessisse velit arbitrari.

Ff

Hæc

Hæc ex *Menagio* citasse sufficiat. Est vero eadem libri, quem *Dn. de Caseneuve* de originibus linguæ Gallicæ composuit, a *Dn. Simon de Val-Hebert* jam primum editi annexique operi *Menagiano*, ratio, quippe cum evolvat vocum genus, & quædam subinde admisceat notatu digna, multa adeo etiam paucis complexus; siquidem moles libri centum paginarum numerum non excedit. Ex præfatione autem vitam ejus, (Latine etiam a *Medone* Tribunalis Tolosani, quod *Presdial* vocant, Consiliario editam) breviter exponemus. Natus est *Caseneuveius* Tolosæ honestis parentibus anno 1591 d. 31. Octobr. Studiis admotus ad Theologiam primum adplicuit animum, atque ad jurium deinceps linguarumque plurimum scientiam. Otii vero amans honesti, sacro ordini se passus est adscribi. Suasu *Dn. de Montchal* Archi-Episcopi Tolosani elegantem librum, cui titulus: *Franc Allou de Languedoc*, & hoc laudem publicam promerito, *Historiam Occitania* sub titulo *Catalogne François*, evulgavit; præter hos vero alios quoque Tractatus, de *Institutione Nobilis*; de *Jesulo*; de *Vita S. Edmondi Regis Anglia*; de *origine Floralium ludorum*; & si qui sunt alii minores. Sed inter nondum editos, quos testamento se accepisse memorat autor præfationis *Val-Hebert*, eminent, tractatus de *Tribunalibus* (des *Justices*) *Francis*; *historia Comitum Tolosæ*; tract. de *insignibus*; de *lingua Provinciali* (Provençale) *ejusque Pœtis*; *μυσολαός*, sive *Satyræ in calamitates sui temporis*; de *origine Francorum*; & demum *Historia Favoritarum Gallia*. Obiit autem d. 31. Octobr. a. 1652. febre ardenti extinctus.

F. 46. sub vocabulo *étour*, congressum quod significat, cum id a barbara voce *Sturmum*, seditionem significante, derivasset, *Stormaros* Saxoniarum populum, & provinciarum Stormaricarum incolas ab eodem dictos autumat: quod crebras seditiones invicem excitant. Quemadmodum etiam f. 91 *Saxonica* gentis denominationem a voce *Sax* vel *Sas*, quæ antiquis Saxonibus *pugio* audit, petit; quod illa gens eo gladiolorum genere hostes suos consueverit trucidare.

Equidem longe, quod diximus, plura extant in *Caseneuveii* libro: sed quæ omnia hic allegare nostri instituti non est, qui primitias tantum jam damus, messem ipsam curiosis Lectoribus relicturi. Non ingratum tamen fore confidimus eruditis, & qui *Menagii* nomen doctrinamque coluerunt, si Epitaphium, quod ipsius memoriarum

morix posuit *Franciscus Pinssonius*, iisdem verbis, quibus *Hagienomastico* supra allegato annexum est, huc adponemus.

E P I T A P H I V M.

Virum officiosum,
 ingenio præstantiorem,
 memoriâ tenacissimum,
 scientiâ denique notum ubicunque;
 Græcum non solum vel Latinum,
 Sed & Italum Gallicumque scriptorem politicissimum

Quæris Viator.

HIC JACET

Seu potius venerandi Manes ÆGIDII MENAGII Andini,
 Regi, dum viveret, a Consiliis & Eleemosynis,
 Guilielmi, Regii apud Andes Patroni, & Guidonæ Ærodiæ Filii,
 quiescunt.

Qui

Nominis sui scriptorumque fama
 Europam fere universam, non sine invidia, peragravit,
 Societatemque, etiam juvenis, cum Principibus,
 ac doctis quibuscunque Viris, sive exteris sive Gallis, ubique iniiit,
 quam ad mortem usque magnopere coluit,
 studiose fovit & constanter retinuit:

Hebdomadariis primum, postea quotidianis congressibus
 magnâ celebritate domi habitis, etiam clarus;
 Florentinæ Andegavensisque Academiarum Socius;
 Juris utriusque Facultatis Parisiensis Doctor honorarius;
 Vir, ut paucis absolvam,

quem totus orbis eruditus & consuluit & suspexit
 Quique vetustatis lux ac nostri sæculi decus fuit,
 posteritatis etiam exemplar futurum.

Obiit Epiphora pectorali,
 die 23 Julii 1692. hora fere septima serotina, ætatis 79.
 Sacro-sanctis Ecclesiæ Sacramentis, mira pietate, munitus.

Fausam Manibus quietem apprecare.
 Viro singulari multisque sibi nominibus colendo posuit
Franciscus Pinssonius Advocatus Parisinus.

JOH. FRANC. BUDEI S.S. THEOL. LIC. ET PHILOSOPHIAE MOR. AT CIV. IN ACADEMIA FRIDERICIANA Prof. Publ.
 Historia Juris Naturalis.

item:

Synopsis Juris Naturæ & Gentium secundum disciplinam Ebræorum.

Halæ Magdeburgicæ apud I. F. Zeitelum, 1695. in 8. plag. 8.

Juris Naturalis, quo nomine omnem Philosophiam moralem complectitur, historiam delineaturus Auctor clarissimus, nobisque in adornandis his Eruditorum Actis adiutor strenuus, illud non tantum in Philosophorum habitate scriptis, sed & per Theologorum ac Jureconsultorum amplissimos campos late diffusum esse deprehendit. Legumlatores quippe cum initio ea solum juberent, quæ e re civitatis erant, deinceps ut improbos suorum civium emendarent corrigerentque mores, aliisve causis adducti, omnia illa, quæ honesta justave esse ratio dicitur, legibus suis sunt complexi. Hinc itaque factum, ut in gentium quidem omnium, maxime tamen Græcorum & Romanorum, legibus civilibus, Juris Naturalis vestigia luculentissima compareant; quæ rite detegere, adeoque naturales civilesque leges inter se permixtas discernere, cum res ardua, & summi ac desperati laboris, judice Rachelio & Seldeno sit; hinc mirum non esse concludit, quod recentiori demum ætate extiterint, qui præclarum hæcce opus fuerunt aggressi. Nec aliunde factum, ut Theologorum sanctiori ac reconditæ disciplinæ leges naturales interspergerentur, quam quod ad hominum improbitatem eo facilius coercendam, illis munus non tantum verò Numinis sensu animos hominum imbuendi, sed & ad omnem honestatem & sanctitatem morum eos formandi, publica auctoritate fuerit demandatum. Hiscè ipsis verò in turpissimos errores, cum gentilium foeda superstitione orbi incumberet, prolabantibus, Juris Naturalis disciplinam pristinam puritatem adeo non retinuisse, ut non una illi adspersa fuerit labe. Eruditas tamen Poëtarum fabulas Auctor hinc eximit, quippe quibus naturalis æque ac moralis doctrinæ capita teguntur. Restitutam deinde post natum Salvatorem, ope Christianorum Theologorum, pristino nitore Juris Naturalis doctrinam observat, ita ut in Partum quoque scriptis, amplissima

sima luculentissimaque hujus scientiæ documentaprehendantur. In quibus tamen istud desiderat, quod Theologiam Moralem a Jure Naturæ non accurate satis distinxerint, quin limites utriusque confuderint sapissime, recentioribusque, ut idem facerent, præverint exemplum. Hinc quæ Juris Naturalis apud Theologos sequioris ævi, quos Scholasticos vocare solent, fuerint fata exponit. Et cum tres horum faciât ordines, antiquiorum nulla, aut exigua plane, in hanc disciplinam merita esse, asserit; medios autem industriam & ingenium attulisse ad hanc quoque artem, incerto tamen fundamento omnia superstruxisse; recentiores denique Romanæ Ecclesiæ Theologos, qui horum se insistere vestigiis gloriantur, veterum errores adeo non emendasse, ut auxerint etiam; idque commentis illorum celeberrimis, de opinione probabili, & peccato philosophico, comprobat. Quod autem ita per Theologorum æque ac Jure-Consultorum castra erraverit doctrina moralis, id vero mirum non esse, cum a Philosophis neglecta adeo fuerit, quin ejecta in exilium, & tantum non proscripta. Nimirum inter veteres Philosophos Socratem præcipue de formandis ad omnem honestatem mortalium moribus, fuisse sollicitum: hunc alios excepisse, Platonem maxime, Aristotelem & Zenonem Cittieum, qui equidem omnes non omnino nihil ad moralis Philosophiæ incrementa attulerint: ut tamen Platonem Aristoteles, ita utrumque, quin omnium hæresum Philosophos, superasse Stoicos, ita ut nec Epicuræi, nec Pythagoræi, cum illis possint conferri. Nec leviter eos Jus Naturæ attigisse, exemplo M. Tullii Ciceronis Auctor comprobat. Cur autem factum, ut Christiani veteres Philosophiam Stoicam, quæ præstantissima omnium esse videatur, adeo neglexerint, ut initio Platoniam, deinceps Aristotelicam, illi prætulerint, id quidem non facile posse definiri, valde tamen esse simile verò, ex odio, quo Stoicos ceu acerrimos Christianæ doctrinæ oppugnatores, fuerunt persecuti, hoc profectum esse. Itaque postquam Aristoteles scholas occupavit, Philosophiam mortum jejune admodum doceri cœpisse, idque tum aliis de causis, tum etiam quod ob Græci sermonis imperitiam, ne ipsum quidem Aristotelem intelligerent. Tandem Hugonem Grotium hanc Philosophiæ partem feliciter pristino restituisse nitori, quem Johannes Seldenus secutus sit, cujus cura & industria factum, ut Ebræo-

rum doctrina moralis, quam perlustrare utique pretium operæ sit, nunc neminem latere possit. Hobbessio etiam non omnino nihil nos debere: sed profanis sententiis eum doctrinam moralem commaculasse. Laudat & illos, qui Hugonem Grotium aut commentationibus suis explicarunt, aut aureum ejus opus in compendium mittendo, lucem illi affuderunt. Tandem auguratur fore, ut quæ doctrinæ morali deesse videntur, propediem illi addantur; illosque deum hisce sacris recte operari contendit, qui Hugonem Grotium imitando, ita sectentur recentiores, ne tamen veteres negligant.

Synopsis vero Juris Naturæ & Gentium, juxta disciplinam Ebræorum, in compendio ea exhibet, quæ Johannes Seldenus prolixius de hoc argumento est commentatus. Enim vero cum multi, præsertim linguarum orientalium notitia non imbuti, tum aliis de causis, tum etiam ob digressiones frequentiores, quibus opus hocce eruditissimum est ornatum, ab ejus lectione deterreri possint, operæ pretium se facturum Auctor arbitratus est, si summam ejus, ea qua fieri potuit, brevitate & facilitate, sisteret orbi erudito. Cumque de gravissimis Juris Naturalis capitibus Ebræorum hic exponatur sententia, de quibus nostra ætate valde solliciti fuere viri doctrina præstantes, addidit etiam loca aliorum Scriptorum, tum ut inde intelligeretur, rectene an perperam ita ab Ebræis statuatur, tum ut palam fieret, etiam in controversiis nostri sæculi, Ebræorum, si in consilium adhibeantur, sententiam, pondus aliquod momentumque habere.

*MEDICINA MENTIS ET CORPORIS, EDITIO NOVA AU-
ctior & correctior, cum præfatione Auctoris.*

Lipsiæ apud Joh. Thom. Fritsch, 1695. in 4. plag. 49.

Liberamus nunc fidem nostram, quæ data fuit a nobis in Actis anni 1687. p. 702, postquam Medicina mentis & corporis in lucem denuo prodiit, haut parum expurgata a mendis typographicis, multisque in locis, quæ obscura nonnullis visa fuerunt, illustrata, illustrisque Auctoris instructa præfatione, in qua perspicue exponit, quis sibi præfixus fuerit scopus hoc in libro conscribendo. Id enim sibi habuit propositum, ut quemadmodum specialis datur scientia, qua abdita & retrusa quæ sunt in mathesi producuntur in lucem, ita ipse traderet scien-

Scientiam generalem, qua quis probe instructus omne incognitum, quod assequi potest suis viribus intellectus humanus, certa & constanti methodo possit invenire, ut Philosophi non verbalis aut historici, sed realis titulum mereatur. Hanc enim scientiam vel si mavis artem inveniendi genuinam philosophiam esse censet, eamque ut amabiliorem reddat, medicinæ mentis & corporis titulo insignivit; quoniam philosophiæ est, tum luculenter ostendere, quod plerique homines non corporis solum sed mentis quoque destituantur sanitate, tum convenientia illis malis remedia adhibere. Neque tamen ipsi constitutum fuit integram hoc libro Philosophiam complecti, sed primam duntaxat, h. e. omnia illa, quæ homini, cui seria sapientiam acquirendi mens est, omnium primo veniunt cognoscendâ:

In *prima* ergo parte demonstrat studium acquirendæ veritatis per se ipsum esse omnium occupationum præstantissimam, quandoquidem nihil magis conducit ad vitam beatissime traducendam. Quilibet enim attendendo ad ea, quæ se bene afficiunt, re ipsa experitur, voluptates corporis, si crebro illis fruatur, nauseam & noxam sibi parere; deléctationes, quæ ex actionibus, quas pro virtuosus reputat, nascuntur, melius quidem se afficere, sed tristitiam post se trahere, si in bono aut malo dijudicando error commissus fuerit; illas vero demum, quæ ex acquisitione veritatis oriuntur, summas esse, purissimas, omniumque constantissimas, sapientemque infinito intervallo ignorante esse beatiorum.

In *parte secunda* ipsa methodus veritatem investigandi traditur, his innixa fundamentis, quæ omni erroris suspitione carent, quorumque certitudinem quilibet in se ipso quovis momento per experientiam explorare potest. (1) *Se variarum rerum conscium esse;* quod principium primum & generale nostræ cognitionis est. (2) *Se bene a quibusdam, a quibusdam male affici;* quod principium est cognitionis boni & mali. (3) *Quædam a se posse concipi* seu cogitatione adprehendi, *quædam autem a se nullo modo posse concipi,* sed respectu sui esse incogitabilia; quod principium primum est verum a falso discernendi. (4) *Se varia sensuum externorum, itemque imaginum internarum & passionum ope advertere;* quod principium primum est, unde omnia, quæ experientiæ debemus, emanant. Ex eo ergo quod omnia illa, quæ constat vera esse, concipi possunt, h. e. eorum

Sect. I. eorum simplices conceptus possunt inter se conjungi, quæ falsa, non possunt concipi, concluditur hoc genuinum esse *veri falsique criterium*, illaque facultas, qua conamur aliquid concipere, & possumus, & qua conamur ejus contrarium concipere, & non possumus, *Intellectus* vocatur, ejusque existentia non solum sed æqualitas quoque in omnibus hominibus sanæ mentis ex eo colligitur, quod omnes ad assensum demonstrationibus coguntur. Quoniam vero, secundum quartum principium, ope *imaginationis* quoque plurima nobis innotescunt, quorum nonnulla etiam concipi, nonnulla tantum percipi possunt, hinc ne quis decipiatur, & quæ percipit tantum, sibi quoque videatur concipere, monetur duas has facultates diverso nos modo afficere, concipiendi nimirum sub forma actionis, percipiendi sub forma passionis; veritatisque studiosos, si frequenti exercitio discant multa bene concipere Mathesi operam navando, facile discrimen inter conceptionem & perceptionem animadversuros, imo omnium optime & tutissime certos posse reddi se aliquid concipere, si experiantur, *utrum possint solis verbis in alio ejus rei, quam se concipere, non vero imaginari putant, plane ignaro æque perfectam excitare notitiam*. Quia enim concipiendi facultas in omnibus est æqualis, poterunt sine dubio efficere, ut quod ipsi concipiunt, alter quoque intelligat.

Sect. II. Porro ut absque errore progredi possimus in veritatis investigatione, omnes possibiles conceptus, quos mens formare potest, acquirendi sunt. Quod ut rite fiat, redigendi sunt primo in ordinem omnes possibiles primi conceptus, qui *definitiones* dicuntur, ac semper rei singularis generationem, seu primum formationis modum, debent involvere. Ut vero omnes acquiramus, tres sequendæ sunt regulæ generales, a nobilissimo Auctore fusius explicatæ exemplisque illustratæ, in quibus illa præcipue notatu digna, quæ agunt de *curvarum genesi ex focus*, ex qua tangentium facillima descriptio, sine ullius calculi ad eas investigandas usu deducitur; de *nova plane regula solis Geometriæ principis innixa determinandi tangentes curvarum ex focus descriptarum*, tandemque de alia quadam *curvarum formatione per rectarum intersectiones ad angulos rectos factas*, ad quas illa pertinet cujus dimensionem frustra in dubium vocavit clarissimus Ozanam. Genuinis definitionibus inventis, ipsæ in se considerandæ

derandæ sunt, h. e. omnes respectus qui haberi possunt inter omnia elementa definitionis alicujus, h. e. inter fixa, mobilia & motum, si-ve ea ut sola, seu ut comparata exhibeantur, & videndum in unoquoque diverso respectu, quænam hinc novæ sequantur veritates, quæ *axiomata* dici possunt, atque his formatis ipsæ inter se jungendæ sunt definitiones. Junctis enim duabus pluribusque definitionibus, h. e. diversis naturis, accidit ut ex illis, quæ antea separatam constituebant naturam, oriatur novum possibile, quod naturam habet ab illis dependentem, seu nova veritas, quæ *theoremata* vocatur. Ex hoc cum multa possint concludi, quæ vel sunt speciales theorematis casus, vel immediate ex ipso sequuntur, hæc *corollaria* dicuntur; ea vero quibus ordinis ratio vel ad intelligentiam faciliorem necessaria traduntur, *scholia* vocantur. Demonstratur etiam eum, qui veritates quascunque seu theoremata eruendi viam cognovit, quælibet etiam resolvere posse *problemata*, ipsaque methodus solvendi traditur illustrata exemplis Mechanicis, Staticis, Geometricis, Physicis, regulæque, quas Dn. *Des Cartes* in methodo sua exhibuit, explicantur. Tandem ut veritatis inquisitio exiguo cum labore perficiatur, recensentur impedimenta, quæ remoram nobis objiciunt, eorumque origo explicatur, & quomodo remedia tum ex bona methodo, tum aliunde sint petenda, ostenditur. *Primum* ex illis est error, quo falsa pro veris admittimus, ab imaginatione ducens originem, ut exemplis quoad entia imaginabilia, rationalia & realia docetur; contra quem remedium situm est in intellectu, qui nihil admittere debet, nisi quod concipi potest, adjuvandusque est ab imaginatione bene directâ per voces, characteres, motum & experientias externas. *Secundum* impedimentum est, quod ea quæ cognita sunt, & facilia nobis videntur, non magni facimus, nec diu ad ipsa attendimus; quod removeri potest, si perpendamus, ex facillimis difficillima eruenda esse, & cognitionem generalem speciali multo esse præstabiliorem. *Tertium* impedimentum est, quod semper nimis curiose quarimus, num veritas aliqua sit utilis, & nisi talis statim adpareat, eandem parum æstimamus; quod tolli potest, si recogitemus, ea quorum usum jam non perspicimus, profutura forsan posteris, veritatemque per se expetendam esse, secus autem facientes viam sibi præcludere ad utilissima quæque perveniendi.

Sect. 3.

Gg

Quartum

Quartum est indispositio quam in nobis interdum experimur, dum non semper æque apti sumus ad veritatem inquirendam. Hoc minui quandoque aut tolli potest, si externa, unde oritur, removeantur; aut non multum nobis officit, si tempus illud, quo maxime nos aptos ad studia sentimus, bene collocemus. *Quintum* impedimentum in eo positum est, quod difficile est, mentem, quantum requiritur, habere attentam, si veritas ex pluribus aliis, quæ longa serie inter se nectuntur, sit eruenda. Quod ut tollatur de medio, si difficultas fuerit realis, disquisitio in partes certas dividenda est, certumque cuius tempus destinandum, atque eo tempore unice illi parti incumbendum. Si vero difficultas illa tantum ab imaginatione trahat ortum, intellectus genuina imbutus methodo auscultandus est, imaginatio vero iuvanda scriptura, qua cogitationes nostras in chartam conijcimus, lectioneque librorum egregiorum, maxime autem omnium a teneris educatione cum ratione instituta. Quæ cum maximi sit momenti, atque in eo præcipue consistat, ut imprimantur imaginationi puerorum notiones *decori & indecori, veri & falsi, boni & mali*, quo modo fieri debeat, dilucide exponitur. *Ultimum* impedimentum est, quod commoditate sumtibusque sæpe destituimur ad ea, quæ in veritatis inquisitione assecuti sumus, in effectum deducendi; quod tamen superari potest aliquo modo, si semper in studiis propriam sequamur inclinationem, quæ interna cujusvis & genuina est vocatio, ac deinde aliquid publicemus, quod speramus aliis placiturum, ut ipsi cognoscant, quid de nobis sperandum sit, si ab aliis, ut decet, juvemur &c.

In *tertia parte* monstratur, in quo præcipue Objecto perscrutando vitam suaviter & cum maximo oblectamento consumere liceat. Nimirum ea præcipue tractanda sunt studia, ad quæ proprio quasi naturæ instinctu ferimur, ita tamen ut non omitratur *Mathesis*, in qua inprimis observari potest, quomodo a simplicissimis incipiendum, & gradatim ad magis composita sit pergendum. Inprimis autem *Physica* navanda est opera, sive elaborandum, ut acquiramus nobis scientiam universi a priori demonstratam, & evidentissimis experientis ipsam imaginationem convincentibus a posteriori roboratam, quam præstantissimam omnium maximeque delectabilem esse
illu-

Illustris Auctor multis argumentis comprobat. Hæc ea, qua licuit brevitate de *Medicina mentis* recensere visum nobis fuit.

Quandoquidem autem sapienti cura sanitatis tuendæ non est negligenda, sed adversa valetudo inter maxima impedimenta veritatis inquirendæ referenda est, hinc peculiari opusculo, cujus titulus *Medicina corporis*, exponit Illustris Auctor quæ ad sanitatem cum conservandam tum recuperandam ipsi conducere visa sunt, ita tamen ut non pro demonstrationibus hæc venditet, sed cogitationibus valde probabilibus, ab ipsa experientia confirmatis. In *prima* autem *parte* ostendit, quomodo, licet strictæ alicui diætæ non adeo scrupulose inhæreamus, valetudinem possimus integram conservare. Quem in finem suadet (1) ut naturam nostram, dum viribus adhuc valemus, adsuefaciamus ad omnia, quæ hac in vita contraria nobis obtingere possunt perferenda, eaque non tantum mediocria, sed etiam modum, non tamen nimis, excedentia, v. g. sitim, famem, aliqualem cibi potusque copiam, varietatem & vilitatem, frigoris æstusque injuriam, laborum molestiam, & id genus alia. Porro ne impingamus in diætã, & noxios cibos ab utilibus possimus discernere, monet (2) cibos, antequam assumuntur, non esse prælibandos, ad explorandum utrum conducant nec ne; opus etiam non esse, ut reminiscamur an palato antehac fuerint grati; sed eorum saporem absque ullo seu pragustu seu respectu ad præterita habito bene nobis imprimendum, non aliter ac si ad eos comedendos jamjam accingeremur; tunc enim si internum aliquem apud nos appetitum persenserimus, eos corpori maxime salutare, contra vero si nausea oboriatur, maxime noxios futuros, imo quo major seu appetitus seu nausea fuerit, eo magis sive profuturos, sive obfuturos. Quoniam autem cujusvis non est, ad ea, quæ in se fiunt, accurate attendere, ostenditur (3) in edendo & bibendo satis inordinate nos posse procedere, absque ullo repentini alicujus damni subsecuturi indicio, dummodo ea, quæ gustui valde inter se discrepantia videntur, (v. g. humida & sicca, pingua & macra) inter edendum alternatim commutemus, ut justa quasi ex iis temperatura exurgat, aut si sentimus ex alterutro illorum, quæ sibi ratione saporis contraria videntur, nimium nos comedisse, talia quæ priori vel ex parte vel omnino contraria sunt superaddamus, ut excessus aliquo modo corrigatur. (4) Quamvis autem corpus ad

contraria quævis perferenda aduſefaciendum ſit, ſummopere tamen cavendum eſt, ne ab uno contrario ad alterum ſtatim præruamus, (v.g. vehementi ſudore diſſuentes frigido nos exponamus aëri,) ſed ſi vel maxime ad illud cogamur, gradatim tamen & pedetentim ad illud tranſeamus.

In parte ſecunda exponitur, quænam ſint ſigna non præſentis ſed ingruentis morbi, & quomodo repelli poſſit. Signa ergo certiffima morbi adventantis cum ſint membrorum gravitas inconſueta, appetitus proſtratus, virium in ordinariis negotiis peragendis deſatigatio, conſultum judicatur (5) ut attendamus ad nos ipſos, an agilitas membrorum omnium corporis noſtri diminuat, graviaque ipſa nobis videantur, licet jejuni ſimus, vel modico ſolum cibo uſi; & hoc obſervato, quia in corpore noſtro plus tunc eſt nutrimenti quam opus eſt, ſuperfluam ſudore excernamus. (6) Ut accumbentes menſe cibus inſtructæ, ſi horum præſentia nos licet impaſtos aut plane non, aut tam parum invitaverit, ut omni plane cibo abſque ulla violentia carere poſſimus, eos ſolito minus copioſe aſſumamus, tempore vero inter prandium cœnamve medio ab illis plane abſtineamus, de cætero corpus externo motu frequentius, quam conſuevimus, exerceamus: ubi autem non tantum appetitus carentiam, ſed etiam averſionem ſive nauſeam ciborum ſenſerimus, a victu per unum diem plane ceſſemus, poſtea vero modico paſtu nutritionem incipiamus, pro ratione appetitus nos incitantis, ſudore etiam calori interno aliquantisper ſubveniamus. (7) Ut cum iis, quibus maxime aſſueti ſumus, utimur, & quidem abſque ulla feſtinatione, inconſuetam tamen inde fatigationem provenire experimur, rationem ineamus, an ea indies aut etiam celerius augeatur, idque ſi fiat, non neſtamus moras, uſque dum malam adeo crefcat, ut decumbere cogamur, ſed illico minus cibi aſſumamus, vitemus illos qui nauſeam nobis cient, uſurpemus contra ad quos appetitus nos maxime trahit, noctu vero oblecto corpore ſolitoque magis cooperti cubemus, quo melius omnia membra foveantur, illudque tamdiu continuemus, donec reſtaurari vires coeperint.

In tertia parte quomodo valetudo amiſſa ſit recuperanda, & quænam maxime ſecura ſint remedia, oſtenditur ſequentibus regulis (8) Cum in eo jam ſuavis ſtatu, quo continuas debilitates & dolores ſenti-

sentimus, omnia negotia sunt intermittenda. (9) Curandum est, ut ægrotus versetur in aëre tranquillo, subcalido, nullo forti odore, qui ipsi molestus est, repleto; sique aliquamdiu morbus duraverit, expulso veteri aere novus in locum, in quo ægrotus decumbit, est intermittendus, & totum conciare repurgandum. (10) Ab omni cibo potuque, quantum possibile est, ægrotus abstineat, horis etiam pastui destinatis, si ciborum non appetitum, sed aversionem ab illis sentiat, nihil eorum assumat. Juvat tamen eos præparatos coram intueri, aliosque eos comedentes spectare. Quod si tunc appetitus oriat, edere quidem licebit sed modice, & non nisi ea quæ bene calida, facilis digestionis, nobisque ordinaria seu ut plurimum usitata fuerunt. Ubi vero singularis & extraordinarius certi alicujus cibi, licet alias inusitati, appetitus in ægro fuerit excitatus, satisfaciendum ei quidem est, sed non nisi horis ad pastum ordinarium destinatis; nec illis magna nimis copia est assumenda. (11) Quamvis pristinus jam vigor redire cœperit, morboque nos liberatos sentiamus, domi tamen per biduum vel triduum manendum est, publicisque abstinendum negotiis, donec de plena sanitatis restitutione simus certissimi. Hinc ad consueva redeundum negotia, sed adhibita mediocritate. Si recruduerit morbus, eoque res processerit, ut decumbens exspasse videatur, non ideo pro mortuo habendus est, maxime si dolores, quos perpeffus fuit æger, vehementissimi fuerint, neque ille diu ægrotavit; sed membra ejus, si nondum obriguerint, fovenda sunt calore, ut quamdiu aliqua adhuc spes est, illa modis omnibus sustineatur.

Hæc ergo sunt quæ Celeb. Auctor de communibus illis morbis, qui ex vitio quem capimus originem habent, commemoranda duxit, plurimis ab ipso experimentis declarata & rationibus confirmata. Nam ad rara & insolita symptomata quod attinet, generalem tantum in *appendice* ostendit modum in illis felici cum successu procedendi. Necessarium enim judicat (1) ut Anatomie probe addiscendæ, iisque quæ in ea adhuc latent accurate explorandis operam demus. (2) Ut ex membri læsi natura, modoque quo læsum fuit, videamus, num possibile sit absque medicamento curationem aggredi. (3) Si cognoscatur, absque externorum medicamentorum applicatione nihil obtineri posse, ea adhibenda censet remedia, quæ rationi valde consentanea videntur, aut si talia excogitari facile non possunt,

sint, saltem ea, quæ evidens & sensibile auxilium ferant, & quæ simplicissima sint; & postquam ex iis aliquod in usum vocatum fuit, huic unice inhaerendum, ad perfectum usque curæ terminum, nisi sana forte ratio aliud quippiam clare docuerit.

A DISCOURSE CONCERNING THE DIVINE PROVIDENCE. i. e.

DISCURSUS DE PROVIDENTIA DIVINA, WILHELMI SHERLOCK, S. Th. D. Decani ad D. Pauli, Templi Magistri, nec non S. R. Majestati a Sacris.

Londini apud Wilhelm. Rogers 1694. in 4.
Constat alphabet. 2. pl. 4 $\frac{1}{2}$.

p. 137.

Priora libri elegantis capita quatuor *mensis Aprilis* recensuimus; restant nunc reliqua quinque. Et *Capite* quidem *V.* pergit Auctor celeberrimus ad *justitiam & æquitatem providentiæ* divinæ, quam, ait, essentialem esse notioni de *Deo*; hincque effici, si *Deus* gubernet mundum, ut eum juste administraret; istamque esse objectionem præcipuam, quam contra providentiæ afferri videas, mundum cum æquitate non administrari; quod si possit argumentis idoneis adstrui, concessurum se profitetur Auctor conclusionem, *Deum* mundum non regere. Sed omnes provocat, ut unius saltem actus, injustitiæ aliquid habentis, providentiæ divinam convincant. Nimirum fundamentum omnium ejusmodi objectionum ignorantiam esse innuit indolis gubernationis divinæ, & justitiæ, quæ attribuenda est providentiæ. Quæ omnia ut magis pateant, communiter tradit Justitiæ in commutativam & distributivam dividi; utriusque respectu a nonnullis accusari divinam Providentiæ. *α*) Cum manifestum sit, frequentissime in mundo committi injustitiæ, & magnum hominum numerum juribus suis ac possessionibus per fraudes, per vires, variæque alia injustitiæ genera privari; inde consequi, mundum juste non administrari, cum hæc omnia in providentiæ justitiæ & æquitatem demum redundent. *β*) Sic & præmia & supplicia juste & æqualiter non distribui, cum sæpe pessimus quisque reportet præmia, bonis contra severe punitis. Ubi brevissimam ad has & similes objectiones inquit esse responsionem, si consideremus probe, in quo consistat justitiæ providentiæ, & quid justitiæ in gubernatione mundi a *Deo* requiratur. Si enim *Deus* gubernare potest mundum justissime, ut non agat,

agat, quæ homini a justitia facienda requiri videri possunt, nec ut impediatur, quæ impedienda videbantur; satis justitiam providentiæ esse vindicantem. Ab initio ergo præsupponit, justitiam providentiæ non consistere in impediendis omnibus injustitiæ atque violentiæ actibus. Posse enim maximam in mundo admitti injustitiam, ut tamen DEUS summa cum æquitate mundum administret. Id quod dicere solum sufficiat, cum homo improbus & injustus, DEUS vero justissimus esse possit. Quod vero DEUS tot mala fieri permittat, id potius contra sanctitatem, quam justitiam providentiæ obverti posse. Si injustum esset in DEO hominem perferre injuste agentem, imperfectam admodum justitiæ fore speciem, propterea eundem punire; cum justitia in peccato punito exsplendescens, fundata esset in injustitia id permittente; Deumque prius esse injustum in permittenda injustitia, antequam justus esse posset in ea puniendi. Deinde DEUM facere posse, quod homo non nisi injustissime faceret; itaque posse hominem esse injustum maxime, cum DEUS maneat justissimus. Sic DEUM posse alicui eripere facultates, opes, honores, potentiam, imo & ipsam vitam; id inde esse, quia DEUS sit supremus mundi dominus; nosque omnes cum iis, quæ habemus, ipsius simus; adeoque nos adversus ipsum nullo gaudere jure. Justitiam commutativam non esse posse, ubi solum ex una parte est jus: qui enim nullum habet jus, eum nec ulla affici posse injuria; & apud quem non nisi jus est, injuriam facere non posse, sive alicui adimat, sive det, quod sibi est proprium. Unde quæ ex legibus positivis oriuntur jura & proprietates, quæ fundamentum præbent justitiæ commutativæ, objici non posse Providentiæ, nulla creatura proprietatem adversus DEUM habente. Quare & supervacaneum sit, de *jure Dei in creaturas* disputare velle, cum sit extra controversiam, id DEO competere absolutum & nullis limitibus circumscribendum; sed ut tamen non sequatur, DEUM absque injustitia proponere sibi posse creaturam condere, ut ipsa sit misera. Nam licet creaturæ nullo gaudeant jure naturali adversus DEUM, tamen justitiam & bonitatem divinæ naturæ dare ipsis jus morale, ut ita cum ipsis agatur, quemadmodum promerentur. Ex his γ) sequi evidenter, non considerandum esse in hæc disputatione quid aliquis habeat, quid perdiderit, quid perferat, nec quæ immmediatæ & visibiles horum omnium existant causæ, sive justæ sive injustæ; sed respiciendam esse

139.

140.

esse proportionem, quæ intercedit inter statum hominis & ejus merita: sive an aliquid sufferat aut percipiat, quod non infervat sapienti & justo scopo, quem sibi præfixit gubernatio DEI. Quod si jam in ejusmodi statu sit homo, quem neque promeritus est, & quem in bonum usumvertere non potest, id omne sapientiæ & justitiæ DEI adscribendum esse, qui dispositionem omnium creaturarum supremam possideat. Si vero homo in ea sit conditione constitutus, quam promeritus est, id exprobrari providentiæ divinæ nequaquam possit. *D*) Denique dum justitiæ DEI ulterius examinat, ait (1) potuisse DEUM sine injustitia Jobum opibus & sanitate privare, Josephi permittere venditionem, Christi que necem truculentissimam, si spectemus illius restitutionem, istius elevationem, & hujus resurrectionem, aliosque fines excellentissimos, (2) Justitiæ temporariæ accommodandam, alias rectitudinem non fore. Ut impii puniantur, remunerentur pii, esse opus justitiæ, in extremo demum judicio exserendæ, non providentiæ, quæ id sine miraculis raro efficere possit, interea tamen felicissime gubernet malos, protegat pios, & ita refrenet dirigatque illorum actiones, ut mutuo sumant de peccatis vindictam, præbeant justitiæ divinæ exempla, bonos exerceant, atque mundus improbis repletus ejusmodi tamen reddatur locus, in quo vita tolerari possit, nec non, qui justam habent causam, nec in totum tamen justii sunt, peccatorum suorum sentiant poenam; qui fuit casus Israelitarum, a Philistæis, Moabitibus, Assyriis oppressorum, aliorumque.

Cap. VI. Sanctitatem Providentiæ vindicat, asseverans, (a) requirere eam, ut mundi Gubernator rationales & libere agentes creaturas regens, præcipiat, quæ sancta sunt, prohibeat omnes impietatis gradus, excitet etiam omni modo ad virtutem & calcar addat, nec non labefactet omnem ad impietatem gressum. Hoc de DEO haud negabit, quicumque sanctitatem præceptorum divinorum respiciet, promissionumque & minarum cumulum, variam denique miseriam cum morte ipsa unice ex peccato enatam. Et quanquam justus aliquando patiat bonorum suorum jacturam, theori sui violationem, & quæ sunt porro mala; hæc nihil officere sanctæ Providentiæ, sed eam commendare potius, quæ ista ratione nos doceat abhorrere omnino a peccato, inque ejus intentos esse poenam, quod tanto nos affi-

cit

afficit malo. Nam vix tanta unquam severitate adverteremus in peccatum, nisi nobis ab ipso deo metuendum haberemus.

(β) Non requirere sanctitatem Providentiæ, ut nulla sit impietas. Nam, quæ consequentia: DEUS sanctus esse nequit, quia homines dantur impii? Si nullum homini permittendum peccatum, nec voluntatis libertas concedenda; quod una cum peccato etiam tolleretur sanctitatem, cum sublata electione libera omne sustollatur morale bonum & malum. Sine culpa quidem non sunt, qui peccatum, cum impedire possint, non impediunt; at sciendum (1) DEUM non posse semper immediate impedire peccata absque violatione ordinis, quem naturæ præscripsit. Per miracula coercerentur peccantes Jero- beam & Ulias I. Reg. XI. II. Chron. XXVI. Si tale quid semper præstaret DEUS, vel cito finem arcesseret orbi, vel omne enervaret commercium conversationemque, vel denique judicaret mundum, non gubernaret. (2) DEUM multa prævenire peccata, quæ homines moluntur, non tamen immediata supernaturali potestate, sed humano modo, id est, præcipiendo, ut consilio, admonitione, auxilio nemini simus auctores ad peccatum. (3.) Permittere, ut in actum deducatur peccatum, non magis contaminare sanctitatem, quam permittere, ut mente concipiatur. Nam licet impediatur consummatus peccati actus, a reatu tamen non solvi peccantem, qui voluit prævaricari, sed non potuit. Quapropter permissio vel impeditio externa commissionis peccati, non tam sanctitatem, quam justitiam & bonitatem providentiæ respicit; dicetur enim DEUS solummodo prohibuisse damnum, quod peccatum actuale dedisset per homicidium, adulterium, furtum &c. (4) Ideoque finem, ob quem DEUS permittit peccata, posse bonum esse, scilicet pœnam vel castigationem, vel ut ipsum peccatum reddat abominabile, pudori exponat peccatorem, terreat alios, & denique impediatur vel detegatur impiorum conatus, ut Hamanis consilium, & conspirationes in vitas illustrium.

(γ) Objectionem a permissione peccati nullam esse, nisi probetur, DEUM esse vel causam vel auctorem peccati; quod tamen vel cogitare maxima esset blasphemia. Hinc respondet Auctor objectionibus, quæ a præscientia futurorum desumuntur, distinguendo nempe inter eventum ex necessariis causis productum, & eventum certum: cetera sunt, quæ fiunt; non tamen omnia necessario fiunt. Ad illa Scri-

211. pruræ loca, quæ asserunt, a Deo decretum esse, quod peccatores perfererent, e. g. Christi crucifixionem Act. II, 23, respondet, non determinasse DEUM, ut Christus traderetur a Juda, crucifigeretur a Judæis, sed voluisse permittere, ut fierent ista, voluisse Christum in ipsorum relinquere manibus &c. Objectioni ex Pharaonis obduratione petitaæ reponit, quod Deus non obduraverit illum, infundendo pertinaciam: sed, sicut innocentissima datur obduratio per indulgentiam, qua parentes obfirmant liberos servosque suos; ita DEUM dicentem, *Ego obdura- bo cor Pharaonis*, non aliud voluisse indicare, quam, ego ista permit- am, unde scio, quod Pharaonem suum sit obduraturus. Deinde obdu- rationis longiuscule rationem explicans, omnem a DEO peccati cau- sam devolvit, vel sejungit. Ad loca illa, quæ peccaminosas hominum actiones DEO asserunt, ut eam dicitur, a DEO deductum esse Jose- phum in Ægyptum, Jobum opibus privatum, Davidis uxores Absa- lomo traditas &c. responsio Auctori facilis est: evenit DEO asseri, qui solet ex peccatis hominum non minus sapienter, quam sancte & juste educere, quod bonum & æquum est.

214. *Cap. VII. exhibet Providentia Bonitatem*, quam oppugnat
216. (α) error de natura Bonitatis DEI. Bona DEUS omnia creavit, & beata mansissent omnia, nisi homo lapsus esset. Bonitas ergo DEI jam dem per Justitiam circumscripta, non potest creaturæ benefacere, prout vult, sed prout decet: temperat tamen justitiam, ne exserat se erga peccatorem, qui reduci ad fruges potest, exserat vero eam solummodo erga homines, quorum malitia deplorata est; unde & Salvatorem homines impetrarunt, Angeli minime.

216. (β) Error de natura boni mali ve in statu aliquo disciplinæ. Dis- tingendum enim inter bonum finis & bonum medii. Bonum est, quodeunque ad beatitudinem, quæ finis est hominis summus, ducit: ideoque paupertas, morbi &c. mala dici nequeunt, quoniam ad hanc nos deducunt.

217. (γ) Error, quo ignoramus, qualis bonitas requiratur ad mun- di gubernationem, videlicet, ut Deus non solummodo severe pani- at, sed & eo ipso justitiæ suæ relinquat monumentum, alios a pecca- tis deterrens, ne sæpe tam rigidus peccatorum vindex esse cogatur. Præterea in maximo etiam rigore, clementiæ pariter & sapientiæ videri Auctori DEUS dedisse indicia, ut in quatuor illarum Monarchia- rum

rum

rum & a Romano demum Imperio absorptarum interitu; ubi quidem universus commotus est orbis, aut literæ & eruditio delatæ sunt ad barbaras gentes, quas ad evangelium præpararunt amplectendum. Si vero quis objiciat innumeras in orbis calamitates, nec debuisse Deum formare creaturam, quæ potuerit per peccatum fieri calamitatibus obnoxia; respondet (1.) Beatitude esse solius creaturæ rationalis, & Deum haud fuisse bonum, si nullam ejusmodi creasset. (2.) Explicat illud Prov. XIX, 3. & postquam tradidit genuinum ejus sensum, subjungit homines ut plurimum suæ miseræ auctores esse, bonitatemque Dei satis elucescere inde, quod (α) non omnia hic largiens bona, ad alteram nos vocat vitam. (β) Quod facit, ut hæc vita mediis in miseris tolerari tamen queat, non obstantibus maledictionibus a Deo repetitis. (γ) Quod etiam hic aliquis insignis sit piorum character, videlicet non omniæ prosperitas, sed læta conscientia, & ipsa peccata suam sæpe post se trahant poenam, ut in temperantia, avaritia, prodigalitas. (δ) Quod Bonitas Dei non plus calamitatis permittat in pios, quam sufficit ad virtutis exercitium, (ε) Quod magnam exerat patientiam & longanimitatem. (ζ) Quod plus boni vel mali in nos conferat, ut doceamur a bono Deo mundum regi. (η) Quod multa impediatur mala a malis certe hominibus, si permitteret, perficienda. (θ) Quod abunde nobis provideat de sufficienti remedio & solatio, adeo ut, si modo velimus, non necesse sit afflictionis sentire aculeum.

237.

238.

254.

P. 242.

221.

224.

225.

259.

263.

Si denique quis objiciat Deum *περὶ πολλὰ ἔργα* esse, nec æqualiter distribuere bona sua, dum diversos constituit hominum ordines, respondet Auctor (a) totum orbem non aliter posse gubernari, servus si non foret, neque dominus esset. (b) Felicitatem non summæ dignitati, opibus, &c. inhærere; sed & absque iis concedi dejectis egenisque hominibus. (c) Multas perituras virtutes, si æqua omnium esset conditio; nemiasm, nec ipsam Providentiam Dei, quod ageret, habituram.

265.

Cap. IIX. *Sapientiam Providentiæ divinæ* depingit venustissime, enarrando res magnas in orbe gestas. Ut post lapsum homo maneret immortalis, congruum non fuisse; laboriosam vero vitam ipsum decuisse, docuit Auctor jam pridem in discursibus de *Morte & Judicio*. Hic diluviium examinat, & observare jubet (α) quod Deus

269.

271.

- non homines omnes aquis merferit, sed servaverit unum aliquem, ne post tam brevem providentiæ scenam videretur errasse in creando homine; aut Diabolus gloriaretur, sua seductione illa se alteram rationabilium creaturarum perdidisse speciem; aut deesset, qui ad posteros deferret hunc justitiæ divinæ actum: quandoquidem athei DEUM negantes creasse mundum, quia id nemo vidit, etiam negaturi fuissent, DEUM perdidisse eundem, nisi aliquis ex illa hominum ætate superstes mansisset. (β) Quod DEUS eousque distulerit diluvium, donec remedium aliud ad corrigendos hominum mores non viderit. Totius orbis destructionem rem esse horrendam, & conceptum de DEO facere terribilem, neque excusari potuisse tantam feritatem, nisi incorrigibile hominum genus, ideoque necesse fuisset, alia ratione corruptum reformare mundum. (γ) Ipse destructionis modus docet sapientiam DEI; cum enim miraculosa & supernaturalis fuerit, demonstravit utique DEUS, divinam se hic manifestasse potentiam & providentiam. Frustra igitur sunt, Auctoris judicio, qui conantur ex philosophia succurrere veritati divinæ, & imprudenter tum creationem, tum destructionem terræ causis naturalibus asserunt. Nam sicut ante creationem nullæ fuerunt, ita nec, quando cum mundo creatæ sunt, in ipsius perniciem operari potuerunt, sed potius, sicuti a DEO legem acceperunt, juxta quam operantur, ita & a solo DEO contra hunc ordinem moveri potuerunt, in destructionem terræ. (δ) Sapientia quoque DEI factum, ut deletis hominibus terra non vastaretur; quem in finem maxime idonea fuit inundatio, telluri minime nocens, postquam aquæ recesserunt, sed potius irrigans eam & novis seminibus imprægnans. Cumque duæ sint tantum destruendi terram viæ, per aquam & ignem, illa, ut præcederet, fuit aptissima, cum purgari debuerit & reformari orbis, non deleri; quod per ignem omnia consumentem, vel in unam aliquam massam liquefacientem fieri commode nequivisset: prout nec orbis per diluvium deleri poterit, nisi id velles perpetuum.
285. Dispersionem gentium in Babel ita exhibet: (α) Nimrod intendens universalem monarchiam, facile etiam pias Semi Japhetique familias a vero DEI cultu abducere potuisset: ideo separantur homines invicem, ne corrumpant viam suam, prout factum ante diluvium, filiis DEI ad filios hominum, i. e. Sethi posteris ad Caini progeniem

em transeuntibus. (β) Sed quoniam separatio quoad locum non sufficiebat, etiam quoad linguas divisi sunt. (γ) Quo plures introductæ linguæ, eo securius vixerunt homines a corruptione generali. (δ) In exiguas divisi respublicas non uni paruerunt Tyranno, cujus potentia quidem ingens, at provida in omnes cura fuisset exilis. (ε) Cum Deus promisit, nolle se amplius delere orbem, in sua tamen retinuit manu gladium, nonnunquam hominum peccata mutuis bellicis plectens, non immediata semper, ut in diluvio, & a se immissa clade.

Sunt alia adhuc prudentissime hoc in libro observata, videlicet, quomodo Abrahamum vocarit Deus, Judæos ex gentibus elegerit, & ut eos contra idololatriam muniret, legem, promissiones, typos de Messia tradiderit, severeque eos gentibus aliis impune dimissis puniverit, Christum denique, postquam omnem tentaverat reformandi orbis methodum, & per Judæorum dispersionem singulas fere ad eum recipiendum præparasset gentes, sero quidem, sed maxime oportune in mundum miserit: quomodo miracula ediderit, non ut everteret naturæ ordinem, vel aliter suum assequi scopum nequiret, sed ut signa essent, quibus existentiam suam & providentiam demonstraret hominibus, tum ad polytheismum potius quam atheismum propensis.

Restat quoque integrum *caput IX.* nostra erga providentiam divinam explicans *officia*; sed, quoniam jam excessimus limites instituti nostri, subjungimus tantum potissima unum vel alterum. Ex illo, quod Providentia DEI nos conservat, concludit Auditor, ingratos nos fore, si non consideremus a DEO nos creatos esse, atque ab eo exeamus, tanquam filius a Patre, cliens a Patrono; stultos autem fore, si non consideremus nos ab ipso sustentari. Et quantum non possimus sic irritare eum, ut in nihilum nos redigat, Justitia tamen ejus æternis nos traditum iri flammis. De sanctitate Providentiæ DEI differens docet, non licere nobis male facere, ut aliquod inde eliciamus bonum. DEUM non egere peccatis hominum, ut suum assequatur finem; licet enim ex peccatis educat bonum, nunquam tamen eum approbare malum. Illum virtutis amantem revera non esse, quicumque aliquod eligit peccatum, quod in bonum quodammodo tendat. Prophetias ideo tradi obscuras, ne ad peccatum provocetur, qui Providentiæ vult inservire ac implere prophetiam. His iraque acquiescimus, addito tantummodo voto, ut quispiam ex Anglico in

Latinum vel Germanicum sermonem transferat librum eruditissimum, quem integrum ab unoquoque legi, non consultum modo, sed & necessarium arbitramur. Certe in compendio, quale pro instituti nostri ratione exhibuimus, neque clare satis ac perspicue exprimi profunda Auctoris Reverendissimi meditationes potuerunt, neque argumentorum, quibus usus est, pondera ex dignitate expendi. Invenient vero, qui in Atheismum proclives sunt, suæ contra Deum disputationis obicem, rectiusque de providentia diujna sentire discent, ubi librum ipsum justo studio excusserint.

Historischer gründlicher Bericht von dem uralten und vormals in Böhmen gewesenen mächtigen Hauß

HOVORÁ &c,

sive:

HISTORIA HOVOREA. PARS PRIMA ET SECUN-

da. Auctore PETRO BECKLERO.

Curiz, apud Jo. Nicolaum Martijum, A. 1694. in fol.

Constat alphabetis sex,

Meminimus, in Actis nostris, & Tomo quidem primo Supplementorum, Sect. IIX. p. 419, cum de Viri doctissimi, Petri Beckleri, Professoris quondam Juris publici & Historiarum Mons-Belligardini, hodieque Ephori Rutheno-Plaviensis, Stemmata Ruthenico verba faceremus, nos olim annotasse, quod is prelo tunc paratam jam habuerit posterorum Hovore Historiam. Ista ergo ubi lucem nunc aspexit, merito sibi locum heic postulat; atque inde breviter B. L. monemus, quod Auctor in eadem origines Domus Hovoreæ, inter gentes Bohemicas olim florentissimæ celebratissimæque, derivet ab Hovora Innales suos Slavis procul dubio debente, & circa A. C. 1003 tempore Jaromiri, Boleslai III, Ducis Bohemiz, filii, magnas utique dignationes adeptus. Egit ille antea venatorem Jaromiri, donatusque primum Præfectura venatorum, cum Hero fidem suam egregie probasset, & eum aliquando in præsentissimo vitæ periculo constitutum ope solerti sublevasset, autoritate Henrici II, Imp. ad eum dignitatis gradum erectus est, ut Dominus Bohemiz primus seu proximus a Duce nuncuparetur. Cum autem postea contingeret, ut descendens ab eo Gicha Hovorez, Sobieslai Ducis intimus Consiliarius, (quem circa

A. C.

A. C. 1140. Auctor obiisse censet, familiam suam in tres lineas divisisset, proutmodum Hovora nomen insercidit, assumptis pro eo tribus hisce aliis, ut una linea Dominorum de Lippa (von der Leippen) altera de Ronova, (von Ronow) tertia de Lichtenburgo, (von Lichtenburg,) appellaretur. Singulas proin curatius prosequi instituit Becklerus, ac lineæ Lippensis ortum a Zdislao, Ronovenſis a Jaroslao, Lichtenburgensis a Smilons, tribus Gichæ illius Hovoreczii seu Hovora filii, deducit, familiasque has non parum postea dilatatas una cum suis affinibus sigillatim delineat. Ac ut unicuique ordinem successio- nis noscere eo dilucidius daretur, post unamquamque subjunctum est schemæ genealogieum, non principalis modo, sed agnatarum quoque familiarum seriem ob oculos proponens. Hactenus vero cir- ca Lippensem modo & Ronovenſem Donum industriam hanc No- ſter exercuit, proximæque adeo Lichtenburgensis expectanda est, cui tamen quarto loco ſons, quæ dicitur, Berekana adjungetur. Ber- eka enim seu Bercowiz ex eadem cum Hovora domo oriundus, A. 1004. alter Bohemiæ Dynasta fuit constitutus, eademque cum isto insignia obtinuit. Cæterum ut munia a singulis lineæ utriusque Pro- ceribus administrata, (quæ certe amplissima semper fuisse, ac æter- num his nominibus decus conciliabile patet,) resque ab iis præclaris- sime gestas in opere hoc lato ubi recenset: ita imprimis celebrat su- premi Marschalli in regno Bohemiæ officium, quod Johannes, Rex Bohemiæ, A. 1336. Henrico, Domino de Lippa, ejusque posteris hæ- reditario jure tradiderit, quodque, Lippæis plane extinctis, jure titu- lo ad familiam Ronovenſem (quæcum Biebersteinensis, hinc itidem fusus descripta, coaluit,) pervenisse, e documentis antiquis probare- nitur. Tamen si vero deinceps in personas passim alias collatus ille honor fuerit, nunquam tamen aut olim aut hodie familiam hanc Do- minorum de Ronova suo juri renunciasse ait, sed Illustrissimum Com- item ac Dominum, Dominum JOANNEM ALBERTUM, Comi- tem a Ronova & Bieberstein, Serenissimi Principis Barutho- Bran- denburgensis Consiliarium intimum, supremum aulae Marschallum, & Capitaneum ordinis equestris Curienſis, ab invictissimo Imperato- re jus istud sibi suisque competens defensum, ac plena ejus ex- ercitiâ tandem aliquando restitutum iri, haud præter rem confidere ostendit, simulque allegat opinionem Bohuslai Balbini, qui famili-

am Ronovensem hodie extinctam antea crediderit, sed ea tamen postmodum mutata, aliquot epistolis ad laudatum modo Comitem perscriptis (quarum apographa heic Noster exhibet,) historiam hujus Gentis petitiq̄ jam memorati justitiam subinde illustravit.

Atque his capitibus tota operis hujusce summa explicata videri poterat. Et partem sane ea potissimam constituunt. At multa tamen insuper alia, ad res imprimis Bohemiar̄ spectantia (qua de causa liber hic sub alio etiam titulo divendi, ac Chronicon Bohemiar̄ inscribi coepit) late nonnunquam insperguntur, ut puta: quando primi Bohemorum Ducis Czechi, primique Regis Wratislai A. 1086. in Comitibus Moguntinensibus jussu Imperatoris Henrici IV. solenniter proclamati historiam recenset; quando Regibus Bohemiar̄ Electoratum seu jus electionis Imperatoriar̄ competere ostendit; quando de tributo per Bohemos a Polonis exacto, de Superiori Palatinatu toto fere Bohemiar̄ incorporato, de insignibus regni Bohemiar̄, de judiciis in eo erectis, de ceremoniis in coronatione Regum observari solitis, deque aliis ejusmodi operose atque erudite disserit. De vi & usurpatione vocis Comitum, deque titulis exin compositis, & æqualem aut superiorem quoque dignitatem invenientibus plurima commentatur. Ut taceamus nunc sat amplas aliquot Imperatorum, Regum, Principum, Ducumque qui ista tempora, per quæ familias suas deducit Noster, vivendo attigerunt, historias, & *παρρηγῶ* istius generis reliqua, quibus pro re nata subinde prolixius immorari studuit.

Istud insuper Lectorem minime latere volumus, quod Auctor posthac usui publico familiarum illustrium Imperii Romano-Germanici, superstitem pariter ac emortuarum, notitiam, inde a seculo octavo narratione inchoanda, daturum se polliceatur, justumque etiam tractatum meditetur de Voilandia nov-antiqua; quibus adeo in operibus perficiendis ut prospero per omnia successu gaudeat, merito optamus.

Prohibet proxime Sectio VII. Tomi II. Supplementorum. Caterum in Sectione IV. Tomi illius secundi Supplementorum pag. 161. lin. 22. & 23. mendum, quod irrepsit, tolli cupimus, & pro Rotærodami in Hollandia legi Medioburgi in Zelandia.

* *

*

ACTA ERUDITORUM

*publicata Lipsia
Calendis Junii, Anno M DC XCV.*

**MEMOIRES POUR SERVIR A L'HISTOIRE ECCLESIASTIQUE
des six premiers siecles &c.**

id est:

Commentarii conscribendæ Historiæ Ecclesiasticæ sex priorum
seculorum inservituri &c.

Tomi primi pars prima, secunda & tertia.

Bruxellis apud E. H. Friex, 1694. 12. Alph. z^{II}.

AUtor horum commentariorum est Vir doctissimus Tillemontius, cujus Historiam Imperatorum Romanorum, aliorumque Principum, qui summam rerum tenuere prioribus sex Ecclesiæ Christianæ seculis, A. 1693. mense Aprili p. 188. exhibere cœpimus. Institutum ejus consiliumque frons libri indicat. Non ergo est, ut tam Historiam Ecclesiasticam, juxta leges Historiæ conscriptam ab eo expectemus, quam commentarios solum, materiam illis subministratos, qui in hoc campo ingenii perclitari vires, Historiamque Ecclesiasticam suis numeris absolutam condere voluerint. Nec tamen omnes Historiæ Ecclesiasticæ partes hac ratione sibi pertractandas sumpsit, sed eam solum, quæ virorum & pietate & doctrina & meritis in Ecclesia illustrium facinora resque gestas pandit, sistere seculum constituit. Hæreses vero & concilia, doctrinæque habitum, sæpius aliud quasi agendo, & tum demum, si viri cujusdam sancti vitam de ejusmodi rebus differendi illi suppeditaverit, attingit.

Primi Tomi pars prima Historiam Servatoris nostri JESU CHRISTI, B. Mariæ Virginis, & cui desponsata fuit, Josephi, nec non alterius Josephi, cui patria Arimathia nomen dedit, & denique Johannis

li

Bapti-

Baptistæ sistit. Hinc Notas subjicit, quibus selectiores Ecclesiasticæ Historiæ controversiæ explicantur, quas paucis indicare, simulque ea, quæ memoratu maxime digna nobis visa sunt, inde excerpte, ab Instituto nostro non erit alienum.

*Note in
vitam Christi.*

Asserit itaque diem, quæ Servator conceptus est in utero B. Virginis Mariæ, ignorari: Cyrenium, non alium, quam P. Sulpitium Quirinium esse: Christum Servatorem, non tam Bethlehemi, quam prope eam, natum esse: natum esse Christum die 25. Dec. A. ab U. C. 749. De bove & asino, præsepi Domini adstantibus, quæ tradit Baronius, rejicit. Fabulas, quæ de Siméone & Hanna circumferuntur, explodit. Festum Purificationis Mariæ jam ante Christiani Imperatoris tempora, solenni ritu fuisse celebratum, a vero non videri abhorrens, censet. Docet porro, beatam Virginem post purificationem Bethlehemitum reversam fuisse: Magos post purificationem Mariæ demum ad Christum venisse: eosdem ex Persia venisse; stella vero Hierosolyman ductos non fuisse: de numero, nominibus, regiaque Magorum dignitate quæ passim traduntur, falsa esse atque incerta; perinde ac Græcorum de numero infantum ab Herode occisorum tradita. Tetrarchiam Abilenes, Luc. III. 1. memoratam, explicat. Caiapham atque Annam vocari Pontifices, non quod plures uno in gente Judaica simul Pontifices fuerint, sed quod, qui hac dignitate functi erant, nomen retinuerint, edisserit; ubi Baronium æque ac Casaubonum refellit, illum, quod dicit, Annam fuisse Principem 24. Classium Sacerdotalium, hunc, quod pro Vicario perpetuo Summi Sacerdotis eum venditavit. Christum die sexto Januarii baptizatum fuisse ostendit: est nuptias Cananæ forte circa finem Februarii fuisse celebratas. Fueritne Cibyra Carîæ, an Phrygiæ urbs, disputat. Apostolos ab ipso Christo baptizatos fuisse, Ambrosio, aliisque assentitur. Fabulas de muliere Samaritana procul facessere jubet. Temporum rationes, quoad annos, quibus publico Doctoris munere functus est Servator, observat. Urbem Capernaum in tractu Gennasareth sitam fuisse tradit. Laudes Apostolorum ex Chrysologo sistit. Septuaginta & duos discipulos a Christo fuisse electos, ut ut numero rotundo vulgo dicatur, cum habuisse septuaginta, cum Cotelerio observat. Zachæum a Petro Episcopum Cæsarensis fuisse constitutum, probari posse negat. De tempore mortis Christi ultimoque Paschate

schate prolixè differit. Comprobat porro, apud Johannem Evangelistam agnum paschalem ultimum Christum non comedisse; versiculos 43. & 44. cap. XXII. Lucæ, in quibusdam codicibus non legi, allegari tamen subinde a Patribus tum Græcis tum Latinis: Judam, postquam se suspendit, ruptum fuisse. De uxore Pilati, cui Proculæ nomen fuisse tradunt, quorundam commenta rejicit. Marcum atque Johannem, Evangelistas, quoad horam, qua crucifixus est Servator, ut videtur, inter se dissentientes conciliat. Quæ de Simone Cyrenæo, ejusque filio Rufo, nec non de Veronica traduntur, incerta dubiaque esse profiteretur. Latronem jam ex ligno pendentem demum conversum fuisse, forte & miraculis, quæ Christi passionem comitabantur, commotum respuisse; multis ex ipsis Patribus persuasum fuisse; ast non deesse rationes dubitandi tradit. Solis defectionem, quæ patiente & moriente Christo contigit, profanis quoque Scriptoribus observatam fuisse, Phlegontis præcipue, aliorumque testimoniis comprobat. De illis, qui una cum Christo resurrexerunt, quædam tradit, & num denuo fuerint mortui, disquirit. Plutarchum de morte Panis non retulisse falsa, contra Antonium Dale contendit. Quæ de Longino centurione Græci referunt, a vero non adeo abhorreere putat. Fieri enim potuisse, ut miraculis percussus, semina fidei conceperit, quæ Apostolorum ope deinceps deducta fuerint ad maturitatem. Latinos autem cum hoc Longino militem lateris Christi perfosorem perperam confundere asserit. Utrumque lateris Christi perfossum fuisse, contra Prudentium negat. Ubi & illud rejicit, quod in tragoedia cui titulus, *Christus p.riens*, de milite sanguine Christi se lavante dicitur. Divum Lucam de loco, in quo Christus ascendit in cœlum, verba facientem, secum non pugnare evincit. Non enim tam urbis Bethaniæ, quam montis oliveti ab Hierosolyma distantiam designare voluisse. De mysteriis, quæ Christum in cœlum ascensurum cum discipulis suis communicasse, in antro montis oliveti, Eusebius refert, disserit. Ubi hoc de S. Eucharistia intelligendum esse, non quidem asserit, Valesio tamen, de instructione ista Matth. XXIV. memorata capienti, non suffragatur, cum sublimius quid verba Eusebii innuant. Die Jovis, non Saturni, ut Chrysostrmus putat, Christum in cœlos ascendisse existimat.

Mariam Virginem, ex tribu Juda, frustra reclamante Fausto, homine

*Nota
in vitam
Maria.*

mine Manichæo, oriundum fuisse, demonstrat. In fundamenta sententia receptæ, quæ patrem Mariæ Joachimum, matrem autem Annam fuisse tradit, inquit: cætera autem, quæ de parentibus B. Virginis familiaque Baronius affert, æque incerta esse ac ea, quæ rejicit, probat. In originem festorum conceptioni & natiuitati B. Virginis sacrorum inquit. Educationem Mariæ virginis expendit, & cum primis observat, fieri quidem potuisse, ut ætatem in templo transegerit, cum apud Judæos hoc non fuerit infrequens; documenta tamen, quibus hoc factum fuisse probatur, non mereri fidem, ut nec illa, quæ cibum ab Angelo Mariæ subministratum fuisse referunt. Commenta quorundam de matrimonio Mariæ explodit. Fuisse eam Josephi sponsam, cum Angelus illi nuntium, quod editura in lucem filium DEI esset, afferret, probat. Constitueritne secum Maria vitam cœlibem vivere, ita ut eam pluris, quam Angeli promissionem faceret, dispicit. Quare verbis, ut videtur, durioribus matrem in nuptiis Cananæis exceperit Servator, disputat. Cognatos Christi eum, dum docebat, adiisse, non ut significarent suam, qua erga Servatorem pollebant, autoritatem, quemadmodum Chrysostronus censet, sed aliis de causis, docet. Dubitasse Mariam, patiente Christo, sitne quem cruci affixum videbat, DEI Filius, falso asseri censet. Post resurrectionem Christi apud Johannem, idque ex more gentis Judaicæ, matrem Domini commemoratam fuisse pronuntiat. Atque huc trahit 1. Cor. IX. 5. 6. Ephesi mortuam esse sanctam Virginem a vero non abhorre: cætera, quæ de morte ejus narrantur, falsa esse, scripta autem, unde hæc depromuntur, ut illud, *De morte Maria Virginis*, supposititia: sed nec istud, Mariam Virginem, tertio aut quarto, ex quo obiit, die resurrexisse, documentis fide dignis probari posse: mortuam vero esse B. Virginem, ambigi non debere: nec sequi, quod doctissimus vir Thomasinus, in libro, de Festis autemet, de resurrectione Mariæ qui dubitent, illis etiam de morte ejus dubitandum esse, ostendit. De Festo Assumptionis Mariæ, ejusque origine, præcipit.

*Nota in
vitam Jo-
sephi.*

De duplici Josephi Genealogia, & quo pacto, quæ Matthæus & Lucas hic tradunt, conciliari possint, disquirat. Laudat autem præcipue sententiam Julii Africanæ, plerisque ex Patribus etiam, quin ipsi Augustino probatam. Fuisse Josephum fabrum lignarium vel potius carpentarium, a vero non abhorreere putat. Eum vitam cœlibem, præter-

præterquam quod ei Maria fuerit desponsata, egisse non quidem negat, documenta tamen fide digna, quibus hoc probetur, præsto non esse judicat. Cætera, quæ de Josepho referuntur, incerta esse. Quid impulerit Josephum, ut deserere Mariam secum statueret, quærit. Subjicit tandem quædam de Josepho Arimatheensi, cuncta, quæ de eo narrantur, ex scriptis supposititiis deprompta esse, demonstrans.

Zachariam, patrem Johannis Baptistæ, non fuisse summum Sacerdotem, contra Augustinum probat; domicilium autem Zachariæ fuisse Hebrone. Johannem in utero materno & agnovisse Christum, & Spiritu S. fuisse repletum, itidem contra Augustinum evincit. De vigilia S. Johannis quædam tradit, inter alia observans, jam antiquissimis temporibus festum D. Johannis multis superstitionibus fuisse profanatum. Quando & quomodo Johanni Christo Servator innotuerit, explicat. Disquirat, num Johannes a Christo fuerit baptizatus? Item sintne verba hæc: *Et de plenitudine ejus &c.* Johanni Baptistæ, an vero Evangelistæ vendicanda? Baptistæ enim vendicari ab Augustino, sed perperam. Quærit, quando in carcerem conjectus fuerit Johannes? ubi prolixè & eruditè refellit auctorem *Concordia Evangelica*, asserentem, Johannem duabus vicibus carceri fuisse mancipatum, initio quidem Hierosolymis jussu Synedrii, deinde & ab Herode, & hac ratione historię Evangelicæ conditores quam optime posse inter se conciliari. Ast aliam rationem consensum Scriptorum sacrorum demonstrandi affert Tillemontius; addens, multa fingi ab hoc auctore, quæ cum gravitate & sanctitate Johannis e diametro pugnent. Filiam, nec non primum Herodiadis maritum considerat. Et filiam quidem communi fere consensu Salomen vocari observat. Maritum vero a Josepho Herodem, a divo Marco Philippum vocari. Paulinum, ut Poetam locutum fuisse, cum Johannem nullo unquam contaminatum fuisse peccato asseruit, autumat. Fabulas de morte Johannis refellit. Johannem mortuis annuntiasse Christum Redemptorem, perperam credidisse nonnullos Patres monet; nec illud satis evictum esse, quod Sebastiz capitali supplicio fuerit affectus Johannes. De solenni dedicatione templi divo Johanni Alexandriæ sacri, agit. De capite Johannis proditum memoriæ est, illud jussu Herodiadis tandem Hierosolymis in palatio Herodis sepultum, ast tempore Constantini Magni a monachis quibusdam effossum, mirifico fato Emesum, inde

Nota in vitam Job. Bapt.

ad alias urbes translatum fuisse: id quod prolixè Cangius in libro de capite Johannis, & ex eo Tillemontius noster refert. Idem tamen addit, multa in hac narratione dubia esse & incerta, quædam & aperte falsa. Et initio quidem caput Johannis non Constantinopolin, sed Emesum delatum esse convincit. Simulque auctoritatem scriptoris istius, qui *Sermonem de translatione capitis Johannis* circa finem seculi IX. composuit, quem Leo Allatius Simeonem Metaphrasten fuisse perhibet, sub examen revocat. Quo anno, item quo die caput Johannis Emesum translatum fuerit, disquirat. Additiones ejusdem auctoris examini submittit, quorundam errores Chronologicos redarguens. An, & quo tempore Comanam, & inde Constantinopolin caput Johannis delatum sit, item de capite Johannis, quod apud Ambianenses conspicitur, nec non de cæteris Ecclesiis, quæ caput Johannis apud se esse gloriantur, agit. Tandem & de cæteris Johannis reliquiis disserit.

Nota I. in

vitam Petri. Pars secunda Tomi primi vitam Petri & Pauli exhibet. Fueritne Petrus, an Andreas primogenitus, disquirat. De tempore, quo vocati sunt Petrus & Andreas disserit. Tributum quod Christus solvit, usibus templi fuisse destinatum, Hilarium secutus probat. Divum Marcum Christum dixisse referentem, Petrum prius se abnegaturum, quam gallus bis cantaret, cæteris Historiæ Evangelicæ conditoribus conciliat. Apostolos, post Christi ascensionem, priusquam Spiritus Sanctus super illos effunderetur, in templo preces ad Deum fudisse, nec obstare locum *Actor. I, 13.* docet. De sorte, qua electus fuit Matthias disserit, & de *Josepho Barsaba.* Dubia quædam de die, quo effusus est super Apostolos Spiritus S. solvit. Præcipue istud expendit, quod communi consensu creditur, hoc contigisse die Solis; cum tamen festum Pentecostes, Judæorum videlicet, in diem Saturni incidisse videatur. Apostolos omnium linguarum notitia divinitus imbutos fuisse, a vero non abhorreere putat. Quodnam primum divi Petri fuerit miraculum dispicit. De porta templi, quæ pulchra dicta est, agit, & de Johanne, qui *Actor. IV. 6.* memoratur, Stephanum atque Philippum & fuisse Diaconos, simulque Ecclesiæ bona dispensasse & Sacramenta administrasse, contra Chrysostomum probat. Septem primos Diaconos non fuisse ex duobus & septuaginta Christi discipulis electos, contra Epiphanium demonstrat. Conjecturam Baronii de Judæis per Galatiam, aliasque Orientis provincias dispersis confutat.

Quando

Quando Pilatus ad Tiberium scripserit, inquit. Hinc & locum quendam Justini Martyris emendat. Falsum esse ait, quod ab Hieronymo & Orosio dicitur, tempore Tiberii Christianos decreto Senatus urbe Roma fuisse ejectos. Acta Passionis Dominicæ supposititia procul facessere jubet. Quo anno baptizatus sit Cornelius, disputat. Sicut urbis Saronæ monstrat. Jejunasse Cornelium, in omnibus fere Græcis, non autem Latinis memorari codicibus monet. Cornelium primum esse, qui ex Gentilibus & conversus & sacro baptismo initiatus fuerit, docet. Eundem ab Ursuardo aliisque perperam pro Episcopo Casarensi venditari. De Petri Episcopatu Antiocheno ita disserit, ut fateatur, multa hic se offerre dubia, quæ non facile dilui possint. Petrum & in Asia Evangelium prædicasse, a vero non abhorreere putat; quæ vero de abstinentia ejus a certis ciborum generibus traduntur, fundamentis carere. De cathedra Petri quædam commemorat; de anno item, quo in carcerem conjectus est Petrus. Quæ de itineribus Petri, tum alii, tum & ipse Baronius referunt, fabulis accenset. Epistolam Petri priorem lingua Græca, non Hebræa, ut Baronius censet, ab ipso Petro conscriptam fuisse, nec Babylone sed Romæ; observat, idque contra Pearsonium probat, Grotium simul laudans, afferentem, Petrum Romæ fuisse, a nemine posse dubitari. Quando Judæi per Claudium Imperatorem Roma sint ejecti, dispicit. Petrum post concilium Hierosolymitanum a Paulo reprehensum fuisse; evincit, simulque illos, qui per Cepham, ut in plerisque codicibus manuscriptis legitur, non Apostolum, sed alium quendam intelligunt, arguit. Concilium Antiochenum a Baronio, Turriano, & aliis fictum rejicit. Romanam Ecclesiam recte quidem Africanæ vocari matrem, ait Petrum Africanos Christianorum sacris imbuisse, non perinde certum esse demonstrat. Corinthios doctrina Christiana primum a Paulo instructos fuisse, negat. Divinam posterioris Epistolæ Petrinæ auctoritatem stabilit. De ultimo Petri in Urbem adventu disquirat. Num illi Roma discedenti, & quando, apparuerit Christus, quærat; item fueritne Petrus A. post C. N. 66. capitali affectus supplicio? Acta S. Processi & S. Martiniani spuria esse, contendit. Eodem anno, eodemque die, videlicet XXIX. Junii, sed & eodem loco Petrum pariter ac Paulum, pro cœlestis doctrinæ confirmatione, beatum spiritum Deo reddidisse probat. Catenas, quibus ab Agrippa victus fuit Petrus, Romæ aut

Con-

Constantinopoli repositas asservari, perperam nonnullos sibi persuasisse. Fueritne a Petro & Paulo constitutum, ut festum Paschatos die Dominica celebraretur, quærit. Falsum esse putat, Petrum tonsuræ clericalis esse auctorem. Certamen Petri & Simonis Magi rejicit, Marcellum figmenti hujus auctorem impostoribus accenset, & de Hegesippo disputat.

*Nota in
vitam
Pauli.*

De ætate Pauli sollicitus est, eaque occasione cum Savilio scriptis supposititiis accenset orationem de Petro & Paulo, quæ perperam Chrystostomo tribuitur. Quinam sint cognati Pauli Rom. XVI. 7. memorati, dispicit; item quando & quam ob causam Apostolus nomine Pauli voluerit insigniri. Tarsi natum esse D. Paulum probat. Quo anno fuerit conversus quærit, & quo pacto in sui conversione viderit Christum. Commenta de martyrio Ananiz, ejusque capite Roma Pragam translato explodit. Acceperitne D. Paulus Spiritum S. per baptismum, an aliâ ratione præter communem ordinem, ut Cornelius; item, habueritne statim ab initio donum miracula patrandi, dispicit. Paulum nunquam iniisse matrimonium, plerisque Patrum persuasum fuisse ostendit. Eundem, priusquam post conversionem Hierosolyman rediret, maximam partem Damasci degisse, probat. Cum Hellenistis, non autem Gentilibus, ut versio vulgata innuvit, ei intercessisse disceptationem docet. Quo anno Antiochiam venerit, inquirit. Apostolos ipsos impositis manibus consecrasse Paulum, contra Leonem, negat. Cypro insulæ præfuisse Pro-Consules, ostendit. Quæ Baronius de libro, quem Bar-Jesu contra Paulum scripsisse dicitur, refert, confutat. Ex *Actor. XIII. 42.* ejiciendam esse vocem *ἰδὼν*, cum nec in pluribus codicibus Græcis, nec in versione Latina, nec in Syriaca reperiatur; falli quoque, qui per eam Profelytos designari autumant, docet. Quo anno Coneilium Hierosolymitanum fuerit celebratum, definit. Num & Illyriis Paulus doctrinam cœlestem annuntiaverit, quærit. De decreto Concilii Hierosolymitani, quo sanguinis & suffocati esus prohibeatur, disserit. Tatum non fuisse circumcisum probat. Phrygiam, Mysiamque a Paulo cœlestem accepisse doctrinam, a vero non abhorre docet. De certo tormentorum instrumento, quod lignum interdum, quandoque nervum Latini vocabant, quædam affert. Quid per *τὸ ἰκάρων* *Act. XVII. 9.* intelligatur, edidit. De Jasone & Mnasone, fabulas veterum discutiit. De

ara

ara Atheniensium, Deo incognito sacra, agit. Provocaveritne Paulus ad libros Sibyllinos, id quod innuere videtur Clemens Alexandrinus, quærit: item quando Paulus Corinthum venerit, indeque rursus fuerit digressus. Pro *Achaia Rom. XVI. 5.* legendum esse *Asia*, evincit. Cajum Derbensem alium esse quam Macedonem illum, docet. Priorem ad Thessalonicenses Epistolam nec Athenis scriptam, nec per Timotheum ad Thessalonicenses missam fuisse, commonstrat. Posteriorem vero, rerum summam tenente Claudio, & quidem Corinthi scriptam fuisse. De Justo illo, qui Corinthi conversus est, agit. Nimirum Justum hunc & Titum vocatum fuisse observat, qui tamen cum altero Tito, ad quem Apostoli extat Epistola, non sit confundendus, quod quidem multis solenne est. Judæos, non Græcos, ut nonnulli censent, Sosthenem, Principem Synagogæ, quæ Corinthi fuit, verberibus excepisse, probat. Paulum Corinthi coram tribunali Gallionis verberatum fuisse, quod Baronius censet, negat. Paulum, non Aquilam, ut Chrysostomus purat, & versio vulgata innuit, Cenchræi tonsium fuisse, docet. Eundem, cum Epheso discederet, Palæstinam, non Cappadociam petuisse, ostendit. Paulum, non Johannem, Ecclesiæ Ephesinæ jecisse fundamenta, contra Theodoretum aliosq; evincit. Etiam umbram Pauli ægrotis restituisse valetudinem, quibusdam persuasum fuisse monet. Fuerintne *πνευματικοί Αἱρεῖς XIX. 18.* de quibus dicitur, quod crimina sua falsi fuerint, Christiani, an vero Gentiles, disputat. Paulum cum bestiis dimicantem, vel potius bestiis objectum sistit. Neque enim Baronio *ἀλλογενεῖς* vocem *θηρομαχίῳ* interpretanti suffragatur. Quando Paulus altera vice Corinthum venerit, explicat. Ephesi, non Romæ, Epistolam ad Galatas scriptam esse probat. De dissensionibus Corinthiorum a Paulo reprehensis quædam tradit. Priorem ad Corinthios Epistolam Ephesi scriptam esse, verosimile arbitratur. De Sosthene quædam observat. Paulum duos annos mensesque tres Ephesi fuisse commoratum, cum Pearsonio contendit neque Usserium dissentire ait, sed saltem eum addere, quod novem insuper menses in aliis Asiæ urbibus vixerit. De illis, qui ab Apostolo cum Tito ad Corinthios missi sunt, verba faciens, non adeo abnuat, alterum aut Silam, aut Lucam, alterum vero hominem ipsis forte Corinthiis ignotum fuisse. Sopatrem *Actor. XX. 34.* commemoratum eundem esse cum Sosipatre probat. Adieritne Paulus Trogyllium, disquirat. Quo die Hierosolymis captus

sit Apostolus, nec non, quid per septimum diem innuat Lucas *Actor.*
XXI. 27. quærit. Paulum, ut ut Romanum civem, in nihilo fecius vinculis
 catenisque oneratum Romam delatum fuisse autumat. De Pontifi-
 catu Ananiæ agens, dubia quædam circa temporum rationes solvit.
 Fieri potuisse, ut Ananias Pontifex Paulo ignotus esset, adeoque ver-
 ba Pauli, quibus profitebatur, se nescivisse, hunc esse Pontificem, neu-
 tiquam καὶ ἀντιφρονῶν capienda esse, docet. Altero, postquam
 Hierosolymis abductus est, die, Paulum venisse Cæsaream censet. Feli-
 cem vero a Paulo justitiæ laude ornatum fuisse, negat. In quam plurimis
 enim codicibus vocem δίκαιον non reperiri. Duos annos Paulum
 Cæsareæ captivum degisse. Eundem Adramytto, quæ erat Mysiæ ci-
 vitas, non Adrumeto, quæ erat Africæ urbs, navi Romam petiisse, edis-
 ferit. Fabulas, quæ de S. Aristarcho circumferuntur, explodit. My-
 ra, non Lystram, ut versio vulgata habet, Lyciæ urbem *Actor. XXVII.*
5. innui, autumat. Quando naufragium passus fuerit Paulus, expo-
 nit. Urbem Asson perperam a Vulgato fingi, & in Candia poni ait. Er-
 rorem Sulpitii Severi, asserentis, Paulum aquis submersum tres dies
 noctesque in fundo maris vixisse, refellit. Ad littus Malthæ insulæ na-
 vem, quæ vehebat Paulum, ejectam fuisse, evincit. Publium Mal-
 thensem, cum Publio Atheniensi non esse confundendum monet.
 Græcorum aliorumque de S. Epaphrodito, nec non S. Philemone
 commenta rejicit. Epistolam Pauli ad Philemonem A. 61, ad Colos-
 senses A. 62. scriptam esse contendit. Paulum Colossenses nunquam
 vidisse, contra Theodoretum probat. Epistolam Pauli ad Laodicenses,
 quæ hodie circumfertur, supposititiam esse, docet. S. Onesimum,
 qui Philemoni quondam a servitiis fuit, Beroensem quidem,
 non autem Ephesinum Episcopum fuisse, historiarum docu-
 mentis comprobat; quæ vero de martyrio ejus traduntur, esse incer-
 ta. Epistolam ad Hebræos a plurimis antiquissimisque tum Græcæ,
 tum Latine Ecclesiæ Doctoribus, inter libros canonicos relatam, evin-
 cit. Paulum Hispaniam Galliamque peragrassè, doctrinamque Eu-
 angelii per hæc regna sparsisse, documentis fide dignis probari negat,
 secus ac Baronius existimat. Eundem, postquam duos annos Romæ
 substitit, ad Ecclesias orientales rediisse, contra Baronium asserit; Ephe-
 sum quoque post rediisse, quam Epistolam ad Timotheum scripsèrat.
 Græcorum de S. Carpo commenta explodit. Apostolum tum demum
 coram Nerone prima vice causam suam perorasse, cum Romam re-
 diisset,

diisset, demonstrat. Epistolam ad Ephesios non tam illam, quæ est ad Colossenses, quam secundam ad Timotheum, & temporis ordine atque ratione excipere, evincit. Epistolam ad Ephesios non ad solos Ephesios, sed ad omnes Asiæ Ecclesias scriptam esse, Usserium secutus contendit. Varia de morte Pauli commenta, lac videlicet ex capite loco sanguinis profluxisse, saltasse caput, & cætera ab ipso Baronio defensa, confutat. De S. Crescente Pauli discipulo erudite & prolixè disserit. Nimirum eum Gallos adüsse, certis & fide dignis documentis probari posse, abnuat. Nec quicquam huc facere oraculum D. Pauli II. ad Tim. IV. 10. Licet enim non desint, qui per Galatiam Galliam intelligant, vel pro *eis Galatiam* legendum esse *eis Gallias* contendant, eos tamen in errore versari probat. Multo minus ergo verum esse, quod alii sibi persuadent, eum Ecclesiæ Viennensis in Gallia, & Moguntinæ fundamenta jecisse. Ussuardi, Adonis, aliorumque de S. Eraсто traditiones parum certas esse autumat. Nec certiora esse, quæ de S. Herodione memorantur. Tandem & illos, qui Narcissum, cujus Rom. XVI. 11. mentio injicitur, Christianorum sacris imbutum martyriæque affectum fuisse censent, parum firmis nisi argumentis, observat.

Tertia pars Tomi primi sistit Andream, Jacobum majorem, Johannem Evangelistam, Thomam, Jacobum minorem, Philippum, Bartholomæum, Matthæum, Simonem, Judam, Matthiam & Barnabam.

Andream fundamenta Ecclesiæ Byzantinæ jecisse, contra Nicephorum Callistum negat. Negavit quidem & Baronius, ast inter alia argumenta & hoc attulit: Zeuxippum Tyrannum, quem ea ætate Byzantinis imperitasse Nicephorus asserit, jam pridem a Romanis in ordinem redactum fuisse. Quod argumentum tamen robore omni destitui, Tillemontius probat. Acta Barnabæ, quæ a Presbyteris & Diaconis Achajæ, Apostoli hujus discipulis & martyrii spectatoribus, composita esse dicuntur, sub examen revocat, spuriasque esse contra Baronium evincit. Quando morte sit affectus, non posse definiri faterur. Corpus autem ejus A. 357. Constantinopolin translatum esse docet.

Note invitam Andream.

Jacobum Hierosolymis, non Cæsareæ, martyrium subisse, ostendit. Quod una cum Jacobo interfectus sit *ὁ εἰς τὴν γαλιλῶν αὐτὸν εἰς δικαστηριον*, ex Clemente Alexandrino refert Eusebius. Quis itaque iste fuerit, num delator, an vero minister, aut miles,

Note invitam Jacobi Majoris.

Kk 2

aut licetor,

aut licetor disquirat. Perperam censere Baronium, ac si Hieronymus dixerit, Jacobum die secundo Paschatos martyrium subiisse, observat. Nec rationem posse reddi, cur festum Jacobi memoriae sacrum celebretur die XXV. Julii. Jacobum nunquam Hispanos adiisse, tum aliis argumentis, tum præcipue confessione Roderici Archiepiscopi Toletani probat. Hujus Apostoli corpus Compostellam translatum esse, multos ait credidisse, aut quando & quomodo hoc factum sit, definiiri non posse. Quæ enim alii tradunt, fabulosa esse & commentitia.

*Nota in vi.
tam Johan-
nis.*

Quando Augustinus asseruit, Johannem vitam cœlibem vixisse, non de Baptista, sed Evangelista, eum loqui, observat. Christum ultimum agnum paschalem apud Johannem comedisse, negat. Sed & illos falli ait, qui juvenem istum, quem nudum aufugisse Historia passionis Dominicæ perhibet, Johannem fuisse contendunt. Nec illud satis certum, quod Christum usque ad domum Caiphæ fuerit comitatus. Johannem Ephesi ante A. 66. sedem suam non fixisse probat. Cerinthum, non Ebionem, ut Epiphanius putat, fuisse cum Johanne in balneo, cum inde vir divinus aufugeret, docet. Domitiano, non Nerone, ut Hieronymus aetibi autumat, rerum summam tenente, oleo ferventi immersum fuisse Johannem, evincit. Commentarium in Apocalypsin, de cuius auctore dubitatur, Victorino vendicat. Divinam canonicamque auctoritatem Apocalypseo Johannez adstruit, documentisque Patrum probat, divum Johannem ejus esse auctorem. Justinum atque Irenæum commentariis explicasse Apocalypsin, quod alicubi videtur innuere Hieronymus, probari non posse, nisi cum Halloixio dicas, eos certa loca Apocalypseo in scriptis suis subinde fuisse interpretatos. Latroni cuidam converso dignitatem clericalem contulisse Johannem, a vero abhorrens. Errorem autem ex verbis quibusdam Eusebii a Rufino male translatis, ortum esse. Christum circa tertiam horam condemnatum esse, in codicibus Evangelii divi Johannis probationibus legi, in quibus & historia adulteræ deprehendatur. Primam & secundam Epistolam, quæ Johannis nomen præ se ferunt, ab eodem etiam revera fuisse scriptas, divinaque pollere auctoritate, testimoniis Patrum evincit. Matronæ, ad quam secundam Epistolam Johannes scripsit, nomen Electæ, sive Eclectæ fuisse, docet. Quod ad mortem Apostoli hujus attinet, hoc palam esse, eum rerum summam tenente Trajano vita functum esse, cætera dubia atque incerta

certa esse, contendit. Quæ de tunica Johannis Romæ asservata scripsit Johannes Diaconus, fabulis esse accensenda; arbitratur. Qui existimant, Johannem non fuisse mortuum, aut si qui sunt, qui ita existimant, in magno eos versari errore. Eundem a mortuis jam resuscitatum esse, multis persuasum esse, pluribusque rationibus hoc probare anniti ait Florentinum, quas refert & expendit. Quæ vero de perdice Johannis refert Cassianus, vero plane non esse similia, pronuntiat.

Thomam Apostolum etiam Judam fuisse appellatum, & fuisse fratrem Thaddæi, documentis fide dignis probari non posse ait. Eundem de resurrectione Domini reverè dubitasse, contra Gaudentium probat. An magos fide Christiana imbuerit, disquirat. Indis & Æthiopicibus eum annuntiasse Evangelium, multos perperam sibi persuadere ait. Thaddæum, quem Edessam missum perhibent, non fuisse Judam Apostolum, sed aliquem ex septuaginta discipulis Servatoris, qui itidem sapius apud veteres Apostoli vocantur, ostendit. Quando Edessam missus sit Thaddæus, non posse definiri facetur. Argumenta virorum doctissimorum, præsertim Natalis Alexandri & Eliæ du Pin, quibus probant, literas Christi ad Abgarum Edessenorum Regem supposititias esse, diluit. Falsum verò esse, quod perennem stabilitatem urbi Edessæ promiserit Christus, docet. Græcorum de Thaddæo fabulas explodit.

Jacobum Alphæi eundem esse cum Jacobo Hierosolymitanæ Ecclesiæ Episcopo, demonstrat. De parentibus ejus agens, probat, non adeo certum esse, quod Hieronymus, Theodoretus, alique docent, matrem Jacobi, quam iidem Mariam vocant, fuisse sororem B. Virginis. Nec illud concedit, Cleopham fuisse patrem Jacobi: eum tamen fuisse Alphæi filium, a vero non abhorret ait. Falli ergo & illos, qui eum filium Josephi esse contendunt, quem aut ex Maria, aut alia uxore susceperit. Fabulas, quæ de reliquiis Mariæ Cleophæ circumferuntur, refellit. Eusebius ex Hegesippo refert, Jacobum huncce etiam dictum esse Ὀβλίαν. ἐκαλειτό; inquit, δὲ καὶ Ὀβλίαν. Scaliger hanc vocem exponit per propugnaculum, quem sequitur Petavius. Ast Noster cum Valesio contendit legendum esse: ἀεθδὶκ καὶ ὠβλίαν. De ætate Jacobi disputat. Sententiam quandam Hieronymi examini subjicit. Quando Episcopatus Hierosolymitano fuerit præfectus Jacobus, disquirat. Lamina aurea, ceu Episcopatus in-

signi, caput Jacobi fuisse ornatum, tradit Epiphanius: est auctores, unde hæc deprompsit, de D. Johanne loqui monet. Jacobum fuisse Sacerdotem, adeoque & licuisse illi in Sanctum ingredi, non tamen in Sanctum Sanctorum, evincit. Hegesippi quoque auctoritatem contra Scaligerum defendit, pro quo etiam Petavius, Pearsonius, Dodwellus pugnant. Jacobum esse auctorem traditionis Apostolicæ, de festo Paschatos die Dominica celebrando, vix sibi persuadere potest. Martyrio eum affectum esse A. post C. N. 62. probat. Quæ de Judæis Jacobum rogantibus, ut suam de Christo exponeret mentem, refert Hegesippus, licet a vero videantur abhorrere, talia tamen esse, quæ non possint in dubium vocari, contendit. De Rechabta isto, qui teste Hegesippo Judæis mortem Jacobi exprobraverit, disserit. Epistolam, quæ Jacobi nomen præ se fert, Jacobo minori vendicat, ejusque divinam auctoritatem adstruit. Liturgiam vero, quæ itidem Jacobi nomine superbit, spuriam esse, contra Leonem Allatum evincit.

Nota in vitam Philippi.

Philippum Apostolum Galliam doctrina cœlesti imbuisse, negat. Nec certa satis aut extra dubium posita esse, quæ de martyrio Philippi traduntur, docet. Græcorum de eodem fabulas explodit. Polycratem apud Eusebium filios Philippi cujusdam commemorantem, de Apostolo, non de Diacono, qui itidem hoc nomine fuit insignitus, capiendum esse, autumat.

Nota in vitam Bartholomæi.

Commenta illorum, qui Bartholomæum filium Ptolomæi cujusdam, Syriæ Regis, & aliorum, qui eum cum Nathanaele confundunt, refellit. Non satis evidens certumque esse, quod tamen multis etiam ex veteribus persuasum fuit, Bartholomæum prædicasse Evangelium in India, commonstrat. Sed & cætera, quæ de eodem traduntur, dubiæ esse fidei, asserit.

Nota in vitam Matthæi.

Hebræos quandoque publicanorum munere functos fuisse, contra Tertullianum probat. Matthæum in parte Æthiopiæ Septentrionali doctrinam Evangelii sparsisse negat. Jacobum Historiam Evangelicam Matthæi Hebræo sermone conscriptam in Græcum transluisse, asseruerat Frassenius; id quod refellit Noster. Evangelium Nazarenorum ab Hieronymo memoratum non esse idem cum Evangelio S. Matthæi, evincit. Quod ad tempus attinet, quo historiam suam condiderunt Matthæus & Marcus, illorum quam maxime sententiam probat, qui vivente adhuc Paulo hoc factum esse existimant. De dispersio-

spersione Apostolorum differit. Falsum esse, quod a Baronio aliisque dicitur, unumquemque Apostolorum articulum Symboli Apostolici condidisse, probat. Quin an plane Symbolum, quod Apostolicum dicitur, ab ipsis Apostolis confectum sit, non immerito dabitari posse, autumat.

Simonem Apostolum perperam cum Simeone Hierosolymitano confundi, monet *Nota unica* in vitam Simonis.

Nota in vitam Juda.

Judæ Apostolo cognomen Zelotæ a pluribus etiam Patribus dari, observat. Judam, qui frater Domini appellatur, eundem esse cum Judæ Apostolo, probat. Quando mortuus sit, exponit. Divinam Epistolæ Judæ auctoritatem adstruit.

In Historia Matthiæ, quam Bollandus exhibet, multa deprehendit, quæ a veritate plane abhorreant, asserit *Nota unica* in vitam Matthæi.

Barnabam fuisse ex septuaginta Servatoris discipulis, probat. Hellenistas *Actor. XI. 20.* memoratos fuisse Gentiles, docet. Quæ Alexander Monachus, aliique de Barnaba tradiderunt; incerta esse, demonstrat. Mediolani Barnabam Evangelium prædicasse, probari non posse innuit. De Evangelio in tumultu Barnabæ reperto agit. Epistolam Barnabæ non esse genuinam, autumat. Græcorum de Aristobulo commenta explodit.

Nota in vitam Barnabæ.

Subnectitur denique tribus hisce partibus Index Chronologicus.

Levitischer Hoher Priester und Priester.

hoc est:

PONTIFEX HEBRÆORUM MAXIMUS ET SACERDOTES

reliqui, delineati a JO. LUNDIO.

Hamburgi, apud Gothofredum Libernickel. A. 1695. in 8.

Constat Alphab. 2. plag. II.

ETiamsi liber hic, quantum ad illius molem attinet, paulo minor appareat eo, in quo cultum Hebræorum publicum latius descriptum dedit B. Lundius, quique a nobis mense superiori pag. 210. recensitus est; nihilominus tamen & æqualem in materia principaliori pertractanda industriam adhiberi, & digressiones non minus frequentes atque eruditas heic institui cognoscimus. Nimirum ut in qualibet Religione communi fere gentium consuetudine habita semper fuit Sacerdotum ratio præcipua, ita id in populo Judaico imprimis obtinuisse

nuisse nemo, nisi qui rudis plane fuerit, iturus est inficias. Unde nec mirum cuiquam videbitur, quod Auctor noster his peculiarem tractatum destinaverit, & eum quidem suapte sponte in duas sese partes dispendentem, (ubi tamen capitum haud interruptam seriem servare placuit;) quarum prior summum, posterior autem reliquos ab eo Sacerdotes accurate contemplatur.

- Ut igitur a primo illo (quem sub Pontificis quoque Maximi titulo indigitare imposterum licebit,) ordiamur, statim eum in volumine hoc obvium habemus, postquam Auctor antea de Sacerdotio ad tribum Leviticam solum alligato verborum nonnihil fecit. Inde enim mox varias illius appellationes deducit præ cæteris, & requisita justæ nativitatis, prosapiæ, ætatisque ab eo quondam postulari solita exponit. Mox ad vestes fit progressio, non Sacerdotum modo singulorum communes, sed & summi proprias, ac inter hujus ornatum exteriorem pectorale ante omnia excutitur, cui Urim atque Thummim quia perhibetur inditum, ideo, quidam istis vocibus insinuetur, quæ fuerit responsionum ex eo redditarum ratio, & quæ insuper huc spectent, ex aliorum potissimum mente disquiritur. Sed nihil fere uspiam in rebus dubiis hoc in loco ex opinione propria definire Auctor sustinet, ut adeo in placitis aliorum recensendis eo nos possimus esse parciores. Spenceri tamen mentionem heic injectam haberi observamus, quandoquidem is suam de Urim & Thummim dissertationem libris de legibus Hebræorum ritualibus postea insertam diu ante, quam Noster scriberet, ediderat. De cætero in locum hujus oraculi extracto templo secundo **קל בת** seu filiam, quæ dicitur, vocis successisse constat: ejus itaque similiter conditionem intactam prætermittere nequaquam Noster voluit, qui & præterea vestium sacerdotalium splendorem, originem, gestationem certis duntaxat temporibus concessam, asservationemque & reliqua ad materiam hanc pertinentia, in plenam Lectoris informationem subjicit. Post summi Sacerdotis unctionem considerat, muniaque ejus singularia,
9. Numen puta per Urim & Thummim consulendi, ungenti Regem, & quod solemnissimum, intrandi quotannis in Sanctuarium, enumerat. Maximam quoque illius auctoritatem strenue tuetur, ac eum in functione sua constitutum Reges omnino anteivisse, extra illam vero proximum ab iis locum obtinuisse probat. Quinimo primarias
 - ei partes

ei partes in Synedrio magno attribuit; quod ipsum etiam, suppeditata hac occasione commoda, tribus integris capitibus exacte delineat; nec ad poenas Judæorum capitales excurrere gravatur, quas lapidatione, combustione, strangulatione, decollatione absolutas fuisse perhibet. Romanorum crucifigendi modum a Judæorum suspensio distinctum, & *κατεποντιμωσι* apud hos inusitatum reputat, poenisque antea dictis carcerem multasque pecuniarias, tanquam minores, flagellationem item, ut quæ a poenis capitalibus propius remota videatur, adjungit. Recipiens se ad Synedrium, Regem quidem coram hoc injus vocari non potuisse, adversus quamplurimos contendit; eum tamen vicissim sua isti jura modis omnibus intacta reliquisse superaddit, & istud, statu, quem post captivitatem Babyloniam habuisse deprehendatur, considerato deserit, ad minus, quod appellari soleat, Synedrium in singulis prope urbibus juxta portam congregatum accedens; ubi illius Assessores viginti tres, nec non Candidatorum numerum in tergemina classem dispersitum producit, ac tandem judicium aliquod inferius, quod nunquam veniat sub nomine Synedrii, describit. In singulis autem his judiciis cum sedula Soterim occurrat mentio, inde iis quoque lineas nonnullas consecrat. Conjugium a Pontifice maximo initum, & personarum ab eo in matrimonium ducendarum delectum accuratissimum, in lectu moderando sollicitam diligentiam, inque vestibus scindendis modum peculiaritatem ei præscriptum fuisse monet. Successionem in summo isthoc Sacerdotio, & quomodo singuli se invicem, temporibus sensim labentibus, exceperint, ab Elcazaro, Aaronis filio, inchoat; Moysen vero ante Aaronem Pontificatu insignitum pernegat. Pontificum maximorum in templo primo æque ac secundo quæ celebrentur nomina, octoginta tria recenset, & quo pacto dignitas hæc in Judam Maccabæum, genusque adeo Hasmonæorum, descenderit, explanat. Primum, qui cum sacerdotio regnum conjunxerit, Aristobulum facit; in extremis temporum spatiis Pontifices maximos jam depositos, jam restitutos, nunquam autem duos simul hoc munus administrasse memorat; ævum tamen Davidis longius hæc antecedens excipit, ubi exemplum peculiare contrarium Scriptura nobis ob oculos proponat. Denique in typi, quem maximi hi Pontifices ad Christum gesserint, evolutione, cui tota pariter de Melchisedeco doctrina inspergitur, filium hoc abruptit.

11.
12. 13. 15.
14.

16.
17.

18.
19.
20. 21. 22.

23.
24.

25. Sed prius, quam pedem profert ulterius, sacerdotem, qui audiat מִשּׁוּחַ מִלְחָמָה, & qui populo in bellum abeunti præpositus, eum item, qui dicatur אֲדֹנָי, tertiusque a supremo Sacerdote fuerit, conspicendum exhibet. Nec Sacerdotes limen observantes, thesaurariosque & præfectos varios in usus ordinatos præterit.
26. Quibus ita absolutis, Sacerdotes tandem vulgares aggreditur, similemque, ut jam ante fecerat, in modum, natales eorum ab omni labe alienos, corporaque a diversis vitiis immunia, fundamenti velut loco in eorum segregatione magna cum solertia observari, ac eorum ætatem non ab anno demum trigesimo, sed vel a decimo tertio aptam huic officio censerit debuisse scribit; quanquam ante vigesimum annum nonnisi ex singulari indulgentia eos in Sacerdotum numerum cooptatos largiatur. Munia ad hos spectantia non unius facit generis, atque adeo pro objectorum ea attingentium diversitate, ad varias etiam excursiones calarum deflectit. Inter prima memoratur arce fœderis portatio, quæ ipsa quoties suscepta reperitur, dispicit. Benedicendi ac maledicendi actus in montibus Ebal & Garizim ad latus ei adjunguntur, quos haud sine accurata locorum modo memoratorum descriptione edoceri Lector sentiet. Operosa deinceps pollutorum sequitur purificatio, quæ ut eo magis illustretur, commitem heic nacta est puerperarum statum, lepræ in hominibus æque ac vestibus ædibusque olim obvix naturam & historiam, ac vacca rufæ una cum asperfusionis aqua ceremonias. In Nazaræos quoque cum Sacerdotes ex sui muneris ratione intenderint, seorsim eos adducit Auctor, debitam in id impendens operam, ut, quod alii de iis prolixè satis disputant, in nucleum quasi coarctatum heic conspiciatur. Quod ordini ipsorum adsociandus Servator noster veniat, haud plane abnuit. Ad minimum fictitias esse ait imagines, quæ vulgo ipsum capillitio prolixo decoratum sistant, ni eundem Nazaræum pronunciare velis; cum sane in neminem, qui voto tali obstrictus non fuerit, ex Judæorum moribus hæc forma cadere potuerit. Sed insuper inspectionem Sacerdotum flagitabant offerendæ in templo primitiæ, quæ vocitantur Bicurim, flagitabat eam mulier de adulterio suspecta & aquis idcirco amaris in facti explorationem potanda; quamobrem utrinque multa curiosa pariter ac utilia paginas haud præter rem complures sibi vindicant. In posteriori dum occupatus est, præter alia non

non abhorret abs illorum sententia, qui gravidam citra viri adjumen-
 tam Mariam aqua hac amara potatam fuisse sibi persuadeant. Ordo 34.
 Sacerdotum & ante, & post captivitatem servari suetus, officiorum
 indies peragendorum ope fortis facta distributio, adhibenda ab istis 35.
 in munere administratione cautio circa manus pedesque ac totum
 corpus abluendum, circa vestium solennium & minus detritarum
 usurpationem, circa abstinentiam a vino, circa capillorum & barbæ
 curam, ita deducuntur, ut, si vel e singulis decerpere tantum nonni-
 hil vellemus, verendum pæne esset, ne ultra præfixos nobis terminos
 nimium excurremus. Hactenus interim Sacerdotes extra templi li-
 mina nondum conspeximus, sed nunc, quid foras illi egerint, com-
 pericamus. Studiis eos diligenter admodum incubuisse narrat Auctor, 36.
 licet progressus in iis pleniore necessarii absolute haud fuerint. No-
 tatu etiam dignus est vel maxime processus, juxta corpus hominis ab 37.
 altero, qui plane ignorabatur, occisi ab iis instituendus. Meretur at-
 tentionem provida circa votorum solutionem aut redemptionem cir-
 cumspectio iis demandata, vitæque genus extra sacerdotii functionem 38.
 haud prohibitum, & reverentia haud mediocris ab unoquoque his
 personis jure præstita, in quibus ex antiquitate sacra etuendis segnem 39.
 se aut parcum deprehendi Noster non patitur. 40.

Ast reliqua, quæ superest, præsentis libri portio in enarrandis
 relictis ad Sacerdotes & Levitas derivatis integra consumitur, no- 41. 42.
 minatis primum eorum civitatibus, suburbii, agris, ac amplius 43.
 urbium homicidis fortuitis asyllum largitarum conditionibus. Fru- 44.
 gum primitiæ, quæ a supra nominatis per vocabulum Thruma dis-
 tinguuntur, in gratiam Sacerdotum parili modo dicuntur erogatæ.
 Rursus solertissimum se in decimis computandis Auctor gerere di- 45. 46. 47.
 gnatus est; quarum aliæ Levitis exhibebantur, & ex horum manu de-
 cimarum decimæ ad Sacerdotes iterum redundabant; aliæ ad urbem
 Hierosolymitanam, ut iis inibi paterfamilias solenniter cum suis frue-
 retur, deportabantur; aliæ anno tertio quovis a Sabbatico inter Le-
 vitas, peregrinos, viduasque & orphanos distribuebantur. Quemad- 49.
 modum vero Levitas nonnunquam ex præda quoque suam partem
 sat opimam accepisse innuit, ita ex insigni Palæstinæ fertilitate judi- 48.
 candum relinquit, quid ex solis decimis iidem colligere valuerint.
 Sacerdotum tamen reditus Levitarum opes multum adhuc superasse 50.
 evictum dat, quoniam, licet pecudum decimæ non ad ipsos, sed ad 51.

2. Dominum immediate pertinuerint, e decimis certe per Levitas subministratis, eque aliis muneribus iis ex divino instituto debitis, tantum acquisiverint, ut ingentibus non raro divitiis eumulati passim referantur.
3. Diligentia interim eorum, pietate, ac ardore paulatim defervescente, non potuisse Deum asferit, quin & curam hanc pro ipsis specialem tandem aliquando abjiceret, eorumque proventus magis magisque decurtari permitteret. Atque sic emenso quoque isthoc spatio nihil Auctor ulterius addendum arbitratur, quam ut Sacerdotes hos in univcrsum omnes, non secus atque summum illum, figuram Christi suppeditasse, ex hujusmodi circumstantiis per univcrsum opus affatum probatis demonstrat.

LA VIE D' ARMAND JEAN CARDINAL DUC DE RICHELIEU.

id est:

Vita Armandi Johannis Cardinalis Ducis Richelii. Tomi II. Coloniae, 1694. 12. Alph. 2. pl. 4.

Fuerunt inter Romanæ Ecclesiæ Cardinales nunquam fere non clarissimi præstantissimique Viri, qui & eruditione & civilium quoque rerum peritia, magnam consecuti sunt laudem. Jam pridem enim hæc apud multos obtinuit opinio, viros sacro licet ordini addictos consecratosque, nihil tamen adeo a vitæ suæ genere atque conditione alienum facere, si Reipublicæ administrationi se admove-ri patiantur, Principumque versentur in aulis, eorumque se misceant consiliis. Hinc in civilium rerum, quæ omnium exposita est oculis & animis, scena, surgentes ruentesque & momento pereuntes Respublicas, Principum item ac Politicorum artes, curas, atque labores, multiplicemque aulæ faciem sistente, non raro & Præsules, rerumque sacrarum Antistites, & R. E. Cardinales comparent. Et hosce quidem aliquando dispensandis gentium fati præpositos, tam feliciter muneris sui partibus sanctos esse, ut in exemplum prudentiæ abierint, gentium nos edocent annales. Et nonne Ximenes, Richelius, & Mazari-nus, Cardinales (cæteros enim taceo) omnibus, quibus summos Principes instructos esse oportet, feliciter regnandi artibus adeo excelluere, ut qui cum illis conferri possint, raro admodum inveni-antur?

Qui

Qui itaque vitam Armandi Johannis Richelii, Cardinalis Ducis-
 que, literarum monumentis denuo prodidit, quisquis etiam sit, certe
 doctus æque ac disertus Auctor, ejusmodi sibi tractandum argumen-
 tum sumpsit, quod dignum est, in quo ingenii vires periclitentur præ-
 claræ mentes. Nec eum deterrere potuit, quod jam multi in hoc
 campo deludaverint. Licet enim ingenium fortassis nemini, fides ta-
 men integritasque omnibus fere defuit. Alios enim amor obececavit,
 ut adulandi studio perciti, nihil aliud agerent, quam ut laudes Riche-
 lii inepte & intempestive decantarent: alios implacabile adversus
 Cardinalem odium, ad evomendas quaslibet injurias, ac mendacia
 induxit. Hosce scopulos sedulo evitare, dum mari huic se commisit,
 Auctor secum statuit. Præ cæteris tamen Ludovicum Auberyum &
 Victorium Sirium laudat, quorum ille lingua Gallica vitam Cardina-
 lis scripsit, Parisiis A. 1660 tribus in folio, ut loqui solent, volumini-
 bus editam, hic vero Lib. III. Tom. II. Mercurii sui, Italico idiomate
 compositi, multa quæ huc faciunt, congeffit. Auberyum tamen adu-
 landi libido sæpius in transversum egit; a qua ut ut alienus sit Sirius,
 sunt tamen alia, quæ in eo Auctor desiderat. Non unam enim com-
 mentationes ejus præ se faciem ferunt; prolixius quoque commemo-
 rant, quæ paucis attingisse satis fuisset, quæ latius deduci debebant, pau-
 cis delibant; ordinem denique qui historiam decet, non servant: ut
 taceam, nomina propria ut plurimum in illis depravate scribi, vitio
 quidem Italis, quoties in aliarum gentium rebus versantur, ut Auctor
 censet, non infrequenti. Cæterum si vitam Cardinalis Richelii in
 compendium mittere vellemus; talia nobis commemoranda essent,
 quæ nemo ignorat, nisi qui hospitem ex literarum studiis retulit ani-
 mum. Sufficiat itaque indolem geniumque Richelii, ab Auctore in
 fine libri delineatum, hic sistere. Nimirum ingenio acri fuit & prom-
 pro, adeo ut nihil esset tam reconditum, in rebus præcipue civili-
 bus, quod non introspiceret statim penetrissime. Nec minus judicio
 insigni gravissimoque pollebat. Injurias adeo ferre non poterat, ut
 nulla magis re, quam vindicta, delectaretur. Superbiam suam & ira-
 cundiam humanitate ac lenitate, quam præ se ferebat, callide occultare
 didicerat. Disertus præterea fuit, & ad ornate quoque dicendum
 semper paratus; quam quidem facultatem studiis partim, partim usui
 sibi comparavit. Literarum sane non fuit rudis, sine dubio tamen

excolere animum magis & erudire potuisset, nisi insignis, qua flagrabat, civilia negotia tractandi cupido, juvenem adhuc a studiis avocasset. Fortis intrepidusque animus ejus in magnis periculis, quando Reipublicæ salus in discrimen adducebatur, sese prodebat: ast quoties ejus res agebatur, nullius animi, nullius consilii fuit. Si non statim votis responderet eventus, abjecit animum & desperavit: prospere contra & secundæ res efferebant illum, faciebantque insolentem. Assentationibus & adulationibus adeo libenter aurem præbuit, ut sermones, qui non laudes ejus ultra modum decantarent, ut meri ruris plenos contemneret.

Quemadmodum vero Cardinalis hujus celeberrimi vita exemplum luculentissimum præbet, quod intueri illis præcipue salutare fuerit, qui Reipublicæ suam consecrare operam constituerunt: ita hinc leges sibi ipsi construere quilibet facile potest, ad quas actiones suas componat. Tres tamen regulas, quas præ cæteris ipse laudavit Richelius, & quarum fructum usus rerum eum edocuit, dignas Auctor judicavit, quæ quam diligentissime observentur. I. In rebus magni momenti, homines minus sapientes optima quandoque dare consilia, experientia se didicisse, assererat Richelius: nullius itaque consilium esse spernendum. II. Quæ iratus secum constituerit, nunquam prospere celsisse, sed ejusmodi consiliorum se semper poenituisse, dicebat. III. Proceribus rerumque civilium antistitibus non sint a servitiis homines acri judicio, & eximio intellectu præditi. Dominorum enim cogitata vel ex levissimis signis haud difficulter ejusmodi servi detegunt, & secreta produunt.

M. JOANNIS HEINRICI POSEWITZ METAPHYSICA THEOLOGICA, quæ regularum Metaphysicarum usum & abusum in questionibus & controversiis Theologicis exhibet.

Lipsiæ, impensis Lanckisianorum, 1695. in 8.

Constat 2. alphabet. & 3. plagul.

Qui paucis abhinc annis *Metaphysicam Juridicam* in Actis hisce recensuimus, nunc pari ratione *Theologicam* sistimus, quam cum orbe literario communicare placuit viro eruditissimo, *Jo. Henrico Posewizio*, civitatis Ermslebiensis Pastori reverendo, cujus in his literis

teris scientia jam olim ex *Arte nova* tum faciendi syllogismos, tum destruendi sophismata; imprimis vero ex *Theologia Scholastica* Helmstadii A. 1667 excusa innotuit. Et vero quæ in tradenda Metaphysica Theologica spectari solent, ea in opere hoc diligenter observata esse, animadvertere licet. Id enim dedit operam clarissimus Auctor, ut regulas metaphysicas accurate explicatas suis muniret limitationibus; & ut porro usum regularum seu modum applicandi regulas in variis quæstionibus, quæ hinc inde in controversiis Theologicis occurrunt, non perspicue tantum monstraret, sed & ut abusum earundem studiose annotaret atque corrigeret; præmissa, ubi opus est, terminorum evolutione. Qua methodo dum procedit, *trecentas ac septem regulas* Metaphysicas, & *quingentas ac quinquaginta quinque quæstiones* & controversias Theologicas expeditas dedit, vestigia virorum in hac disciplina maxime celebrium, Thomæ, puta, Scoti, Vasquesii, Suarezii, Becani aliorumque potissimum secutus.

M. NICOLAI BEN. PASCHÆ, OLIM FACULTATIS Philosophica in Academia Wittenbergensi Adjuncti, nunc vero Colleg. Grun. quod Starg. est P.P. & Rectoris, Metaphysica Thetico-Axiomatica.

Francofurti & Lipsiæ, impensis Joachimi Wildii, 1695. in 8.
Constat Alphab. 2. & plag. 17.

Subjungimus Metaphysicæ Theologicæ Metaphysicam magis generalem, seu, ut alio eandem insignire placuit nomine Auctori clarissimo, *Ontologiam Thetico-Axiomaticam*. Cum enim ipse olim in celeberrima Leucorea Musis operaretur, ubi tum temporis studia Logica & Metaphysica imprimis florebant, occasionem sibi abunde oblatam memorat, invitante insinul ad subtiliores ejusmodi speculationes genio & auditorum frequentia, ut paulo intimius, quam fieri solet, se iisdem immergeret. Enimvero apparet ex libro hoc satis amplo, eum haud proletariani operam eo ipso insumpisse; elegantique ubique ingenii acumine eminente. Nec methodus ipsa displicere potest, quæ accurata admodum deprehenditur. Nam singulorum terminorum formalitates perspicue tradit, additaque exegesi bono ordine resolvit; distinctiones nominales a divisionibus realibus diligenter discernit, adhibitis, ubi necesse est, justis animadversionibus, ac deni-

ac denique axiomata per univcrsum systema distinctionibus necessariis illustrat, annexis insuper rationibus & exemplis perspicuis.

*BERNHARDI NIEWENTIJT CONSIDERATIONES CIRCA
analysecos ad quantitates infinite parvas applicata principia, & calculi
differentialis usum in resolvendis problematibus
Geometricis.*

Amstel. apud Joh. Wolters, 1694. 8. plag. 3.

EXponit hoc libello Cl. Auctor difficultates, quibus urgeri videtur calculus infinitesimalis, seu arithmetica analysisque infinitorum. Cujus fundamenta cum tradiderint Cl. Barrovius & Celeb. Newtonus, ea primum examinat. Et in Barrovia quidem precipue hoc desiderat, quod ex ejus principio sequatur, quantitatem infinite parvam semel acceptam, nihilo æquivalere, atque hinc inter duas quantitates infinite parvas, vel nullam, vel æqualitatis esse rationem; in Newtono vero, quod asserat, eas quantitates ultimo æquales fieri, quæ dato tempore ad æqualitatem constanter tendunt, ita ut differentia fiat quavis data minor, cum tamen non demonstrat, figuras propositas ad æqualitatem constanter tendere, neque ad æqualitatem sufficiat, ut differentia fiat quavis data minor, sed requiratur ut sit nulla. Ab his pergit ad calculum differentialem illustris Leibnitij, & inprimis in dubium vocat differentiationes repetitas, lemmatisque Newton. 2. lib. II. demonstrationem. Exemplis etiam, quæ a Celeb. Leibnitio, & Clarissimis Bernoulliis, quorum illi acutissimam inventionem, his propagationem indefessam hic calculus debet, in Actis Eruditorum Lipsiensibus passim proposita sunt, utitur ad nestenda dubia contra hujus calculi usum, eumque non ad omnes curvas promiscue adhiberi posse censet. Quæ tamen sum in finem se attulisse profitetur, ut celeberrimos Viros ad difficultates propositas amolendas, & sua, quæ etiam nunc se premere significant, publico indulgenda instigaret, non vero ut analysin infinitorum convelleret; cum ipse eadem utatur, sed superstructa principio firmissimo, ex quo omnium Geometrarum sibi nota principia ad curvilinearum mensuras adhibita possit derivare, difficultates contra Barrovii Newtonique methodos moras tollere, terminos in infinitorum analysi nihilum designantes ab infinite parvis & adhuc inter entia nume-

numerandis infallibili criterio discernere, & contra doctissimum Cluverum solide ostendere, frustra nihilum non fingi a Geometris, sed non quanta, licet inter quantitates infinite parvas, seu eas quæ sua natura in infinitum minuuntur, non sint querenda, ex proprietate tamen hisce peculiari necessario emergere. Primum autem differentiationum principium non ex differentia, sed ex ipsa indeterminabilitatis natura petendum esse existimat, mentemque suam procul dubio exponet dilucidius in suis Elementis analyseos infinitorum, quæ maximam jam partem impressa esse significat.

E. H. v. H. Deutsche Rede-Ubungen / nebenst zwey beygefügten Lob-Schriften vornehmer Standes-Personen / und unterschiedlichen Proben der Beredsamkeit.
hoc est:

C. H. ab H. EXERCITIA ORATORIA TEUTONICA. ACCEDUNT Orationes dua in totidem personas nobiliores encomiastica, una cum nonnullis eloquentia specimenibus.

Lipsiæ, apud Jo. Ludovicum Gleditschium. A. 1695. in 8.

Constant plag. 34

Quæ benevolus Lector in publicum produci videt, exercitia hæc Oratoria diversi aliquot Auctorum foetus sunt, qui tamen singuli ad unum istum scopum collimare videntur, ut & ab inventionis felicitate, & a materiarum elegantia, & a dictionis qua incedunt, nitore curiosis eloquentiæ æstimatoribus se comprobent. Ac luctum quidem heic lætitiæque alternare, & jam acerbos quorundam deplorari obitus & defunctorum celebrari laudes atque merita, jam aliorum officia & connubia sermonibus ornari gratulatoriis, jam Principum exceptiones homagiaque iis præstita, jam casus alios passim occurrentes stylo oratorio condecorari deprehendas. Uti autem olim Pindarus cujusvis operis initium præclarum esse voluit ac splendidum, ita istud heic imprimis observatur, quando Oratorum nunc in scenam prodeuntium antesignanus velut constituitur post fata etiam in his opusculis superstes incomparabilis *Cbri- stianus Hofmannus ab Hofmanswaldau*, quem literæ initiales sub tituli frontispicium comparentes indigitant. Quamvis enim hi sermones

M m

primor-

primordia duntaxat eloquentiæ Viri censerī debeant, quandoquidem is plerosque juvenis adhuc consignavit; eam tamen & isti præ se ferunt eruditionem, ac iis penitus abundant floribus, ut haud obscura ubivis appareant vestigia illius ingenii, quod in hoc non patriæ modo suæ, sed orbis etiam eruditi decore quilibet non immerito suspiciendum arbitratus est. Habes igitur orationum ab eo profectarum & *οὐκ ἐδοτῶν* hæctenus Decadem tergemina, quarum prima nuptiales, secundâ in adventum Principum aliarumque personarum illustrium exaratas, tertia funebres complectitur. Postremæ additur mantissa quatuor ex eodem genere alias, ac unam gratulatoriam ob susceptum Consulis officium, æque ut cæteras ab oblivione interituque vindicans. Duæ, quæ sequuntur, orationes encomiasticæ auctorem agnoscunt *Christianum Grypbium*, virum amplissimum ac pridem celeberrimum, qui sigillatim eas, & unam quidem sub speculi memorialis (*Gedächtnis - Spiegel*) alteram sub templi mortis (*Tempel des Todes*) titulo in publicum quondam emisit, & funeribus bigæ matronarum gentis non minus ac virtutis laude nobilissimarum consecravit. Dignæ tamen omnino æstimatæ sunt, quæ, ut has paginas eò illustriores redderent, vice iterata imprimerentur. Locum denique extremum obtinent specimina viginti circa argumentum a superioribus haud diversum occupata, & e quibus elucet industria *Jo. Georgii Pritii*, collegæ nostri clarissimi, a cujus etiam calamo profuxit mutuarum, quæ sub finem annectitur, epistolarum amatoriarum hexas ligato sermone condita. Cum enim literæ, quæ vocari solent, heroicæ inter Germanos pariter frequentari cœptæ fuerint, hinc vires suas in hoc scribendi genere periclitari Noster quoque voluit, ac ideo in solennitatibus quorundam connubiorum isthæc olim fudit carmina, & similem posthac in modum amores Christi fideliumque mysticos ad poetici hujus inventi ductum delineatos daturus est.

VOYAGE ou RELATION
de l'Etat present du Royaume de PERSE.

id est:

Relatio de præsentī statu Regni Persici.

Autore SANSONIO.

Luretiæ apud viduam Mabre-Cramoisi 1695. in 12. plag. 13. figur. 5.

Rela-

Relatio hæc de regno Persico (quæ in Germanicam quoque linguam a V. Cl. Junckero translata, apud Wincklerum bibliopolum Dresdensem venum prostat) & mole & argumento & scribendi genere exacte convenit cum Relatione de Imperio Marocano, quam præcedenti mense Februario recensuimus. Et quo jucundior est compendiosa hæc tam variarum rerum narratio, eo magis optamus, ut de reliquis Asiæ atque Africæ regionibus, quarum præsens status parum nobis cognitus est, similis generis relationes prodeant. Auctor, ut habet præfatio, anno 1683. Missionarij officium in peregrinis his oris explevit; deinde vero Legati vices obiit, domumque reversus, ipso Rege Galliarum jubente, hæc peregrinationis suæ memorabilia publicæ luci exposuit. Prætermittis autem iis, quæ de pristino Persiæ statu conquiri possent, ea tantum persequenda sibi sumit, quæ ad modernam istius Regni faciem pertinent. Et hæc quidem in *quatuor partes* distribuit, ex quibus notatu digniora legere non poterit.

PARS I. de Rege ejusque ministris agit. Vocatur autem Persarum Monarcha *شاہ جهان* CHA h. e. *Rex*: alio vero nomine ALAM PENA, i. e. *umbra mundi*, sive *asylum gentium*. Et ne unquam plures existerent simul, fratribus omnibus ignito ferro oculorum usus adimitur; imo hoc seculo nova lege constitutum est, ut etiam qui ex Regis filiabus, fororibus & neptibus generantur masculi, statim in cunis extinguantur. Familia quæ hodiernum rerum potitur, originem trahit a CHIECK-SEPHI, qui dūcentis abhinc annis, ut monarchiam Persicam a Tamerlane tum funditus everfam, restaurare valeret, natalibus suis ab ipso Mahomede deductis, sanctitatis opinionem sibi conciliavit. Nuperrimus Rex (qui, si fides habenda relationibus publicis, in confinio hujus & superioris anni, quadragesimo anno ætatis mortuus est, successore filio CHA-SOLIMANN relicto) sub initium imperij sui CHA-SEPHI dictus est: cum vero Judæorum incantationes gravissimum ipsi morbum crearent, mutato nomine, ut scilicet eluderet artes magicas, SOLIMANNUS dici voluit. Splendor aulae, sive ædificia sive ministros spectes, plane est magnificus. Nam quatuordecim militum millia in quinque cohortes distributa, circa regiam excubias agunt perpetuas. Gynæceum regium ad minimum octingentas complectitur feminas: in quarum gratiam Rex haud ra-

P. 3.

P. 18.

P. 20.

P. 4.

P. 7.

P. 102.

P. 84.

- ro venationes instituit, quibus tamen præter Eunuchos nemini masculini generis interesse licet: quin imò capitis supplicium incurrit is, qui Regem foemineo hoc comitatu incedentem, saltem e longinquo conspiceret non veretur. Epulas Rex adornat frequentissimas atque lautissimas, neque quenquam nisi bene potum dimittit; callido, ut Autor putat, confilio, ut hac ratione ex inebriatorum imprudenti loquacitate regiminis arcana cognoscere possit. Rerum sacrarum supremam curam gerunt quatuor Pontifices, quos inter agmen ducit SADRE CASSA h. e. *Pontifex primarius*, cum Turcæ Muphti omnino comparandus. Reipublicæ vero negotia curant sex ministri primi ordinis, quos Persæ ROHNA DOLVET i. e. *Columnas Imperii* appellant. Præcipuus omnium vocatur ETBADAULET, quod patria lingua *fulcrum potentia* sonat. Supremus justitiæ antistes DIVAN-BEGUI dictus, quinquaginta millia thalerorum salarii loco habet, ne scilicet lucri causa cuiquam justitiam denegare opus habeat. Inter ministros secundi ordinis, notabilis est VAKI-ANEVIS sive *Secretarius status*, qui res omnes in aula gestas consignare, easque primo quoque recurrentis anni die, Regi exterisque consiliariis perlegendas exhibere consuevit. MONADGEN-BACHI, qui *primus inter Magos sive Astrologos* est, tanta pollet autoritate, ut eo inconsulto, nihil temere suscipiatur in aula: hinc ubicunque incedit, corollam precatoriam manu tenet, ut statim ex paritate vel imparitate globulorû forte fortuna comprehensorum, de eventu futurorum contingentium divinare valeat. Neque præterundus est HAKIM-BACHI h. e. *archiater Regis*, cujus tamen periculossima est conditio, quippe qui obitum Regis pleurumque capitis supplicio luere jubetur. Inter Equites eminet ordo SOPHORUM h. e. *Sanctorum*, a supra nominato CHIBEK-SEPHI institutus: cujus caput cum ipse sit Rex, factum est, ut communiter MAGNI SOPHI nomine veniat apud externos; quod tamen ob contemptum, quo equites isti hoc tempore laborant, in Persia minus habetur honorificum. Reditus vasti hujus regni, juxta calculum Autoris, quotannis viginti octo milliones librarum Gallicarum efficiunt. Vires militares quod attinet, perpetuus exercitus centum & quinquaginta millium militum ingentibus impensis alitur; qui tamen nullos comprehendit pedites, utpote qui per montosa deserta iter facere non valerent. Naves vero planchabens nullas, quanquam versus utrumque polum commo-
- dissi-

diffimam navigandi occasionem habent : imo *Nacoda* h. e. atheos cognominant illos, qui vitam elemento tam fluxo & dubio credere non verentur. Introitus in aulam regiam vocatur *ALLA-KAPI* h. e. *porta Dei*, estque asylum inviolabile omnibus qui eo confugiunt. Poculum, quo utitur Rex, cum vino obruere vult convivas, vocatur *HAZAR PECHA* i. e. *myriotechnites*; quod, qui strenue illud evacuant, ebriorum more de mille artibus loqui solent. Procere aulæ, ne videantur senes, barbam jam catescentem nigro colore obducunt. Persæ non vescuntur carne, nisi certi sint, quod facta cæde, sanguinem sparserit versus meridiem, quam mundi plagam in honorem sepulchri Mahometis facram esse credunt. *Châ-Abbas* Rex Persarum turrim satis excelsam non alia ex materia, quam ex cornibus & ossibus cervorum extrujussit, cujus figuram et incisam p. 96. exhibet.

PARS II. *Statum regiminis Politici* exponit: ubi satis deprædicare non potest Auctor absolutissimam Regis potestatem, quam contra ne hircere quidem audeant ipsi procere, etiam ad supplicium jam destinati. Neque rara sunt talia crudelitatis exempla, quæ ne excidant e memoria hominum, primo quovis anni die strenæ quasi loco Regi representantur capita eorum, quos præterito anno sua sive justitiæ, sive tyrannidi immolavit. Cæterum varia quidem sunt collegia, in quibus tractantur negotia politica; nihil tamen decidi potest, nisi in Senatu intimo ex meris eunuchis composito, qui cum ab Indis emi nec parentes noscant suos, nec alium quam Regem hæredem relinquunt, causam habere non videntur, cur privatam utilitatem præferant saluti publicæ. Ex vicinis omnium minime timent *Mognum Mogorem*. Non enim tantum confidunt montium jugis, & fortalio *Kandabar*: sed & ipsam Indorum fortitudinem adeo nihili ducunt, ut *Châ-Abbas* aliquando exercitui suo non virtum sed forminam præfecerit, quæ nihilominus ita profligavit Indos, ut ab eo tempore inter Persas invaluerit proverbium; *Unicus lapis sufficit quadraginta corvis occidendi*. Plus sibi timent a Tartarorum colluvie, quos *Yuz-Begues* appellant: isti enim perpetuo insidiantur provinciæ *Corassan*, stimulati imprimis avara spe potiundi incomparabili illo thesauro, quem in urbem *Masched* contulerunt hactenus Persæ. Ut enim a peregrinatione Meccana sensim abstraherentur subditi, hanc civitatem fictis miraculis sanctam fieri curavit.

- CHA ABBAS, largitionibus Magnatum plurimum deinceps auctam. Et antipathia hæc iner Persas & Tartaros non viros tantum agitat, sed & mulieres. Male enim Yuz-beg aliquis domi exciperetur ab uxore sua, nisi poculum sanguine Persico repletum secum afferret, quod illa in sanitatem reducis mariti exhaurire solet. Russos cur timeant Persæ, causam non habent, quamdiu cum Tartaris Calémucensibus pacem colunt, qui antemurale securissimum præstant. Nihil vero magis horrent, quam bellum Turcicum, quod male plerumque ab hoc vicino sint habitæ; unde nostris temporibus nihil prius habuerunt Persæ, quam ut pacem cum Turcis sancitam religiose serarent. Ex quo principio factum est, ut præsentî bello, Germanorum, Polonorum, Russorumque Legati incassum laboraverint, nec alia, quam hujus generis responsa tulerint: *Persas velle Turcas premi, non opprimi; fidem Turcis datam esse servandam; malle Regem amittere regnum, quam fidem frangere &c.* Imo Polonis commodissimam occasionem recuperandæ Balforæ commendantibus, falsè regestum est: *tum occasionem fore meliorem, cum Poloni recuperassent Cameneciam.* Cæterum ne unquam intra regni viscera quisquam ex vicinis excitare possit turbas, perspicacissimo consilio id egit primus Monarchiæ restaurator, ut Persarum religio cunctis aliis Muhamedanorum sectis, Turcicæ inprimis, sit contraria. Quem in finem Sacerdotes persuadent vulgo, si contingat Sacerdotem Persicum simul comburi cum Turcico, nullo modo cineres eorum, obstantæ scilicet religionis antipathia, permisceri posse.
- p. 142. p. 177. p. 178. p. 178. p. 183. p. 183. p. 200.
- PARS III. *Forum Civile Persarum* describit. Leges autem Persæ non habent alias, nisi quas præscribit Alcoranus ex mente ALI explicatus: quæ tamen, ut conqueritur Autor, ad præsentem regni statum minime quadrant. Latrones non puniuntur ex officio, nisi agnati vindictam judicis implorent. Virgines vitiatæ, capite raso, & asino superimpositæ per plateas circumducuntur, exclamante lictore: *maledictæ virgines, quæ pudoris curam non habent.* Apostatis ad religionem abjuratam impune reverti licet; secus ac apud Turcas, qui hanc animi levitatem flammis vindicare solent. Reliqua, quæ hac in parte occurrunt, levis sunt momenti,

PARS IV. *Statum Religionis* exponit. Ersi vero Persæ, æque ac Turcæ, Mahomædis errores faciunt suos, facilius tamen quis Protestantes cum Pontificiis, quam Persas cum Turcis reconciliaverit.

Genui-

Gentius enim Mahomedis successor & interpres Turcis OMAR, Persis vero ALI est: quorum interpretationes toto aliquando caelo a se invicem differunt. Præterea disputationes de religione, severissime inter Turcas prohibitas, unicuique permittunt: eujus generis plurimæ Autori sapius de usu vini, de Deitate Christi, de polygamia &c. cum Persarum Magis intercesserunt. Quo minus autem a Christianorum Missionariis ad nostra sacra se perducî patiantur, id potissimum in causa est, quod sacram Scripturam a Christianis mutilatam esse, pertinaciter credant, imprimis Joh. XIV. v. 26. post vocabulum *Paracleti*, Mahomedis nomen expunctum esse contendentes. Neque quicquam proficiunt, qui collatis Alcorani legibus manifestas contradictiones opponunt: nam ad tales angustias redacti, mysterium subesse respondent, quod vires ingenii humani excedat. In scholis præter Alcoranum explicant Aristotelem ac Avicennam. Quotidie tribus vicibus orant, versus orientem, meridiem, atque occidentem: sub finem precationis salutant angelos; bonum quidem, ut benefaciat, malum vero, ne male faciat. Turcarum vero superstitionem, qua viridem colorem Mahomedi sacrum esse credunt, non faciunt suam: cum enim Cha-Abbas rogaretur ab Amurathis legato, ne sacrum hunc colorem profanari amplius pateretur a Persis: tum se id facturum, promisit, cum Turcæ impetrassent a vaccis suis, ne prata, viridi colore vel maxime conspicua, in posterum macularent.

Sub finem libelli, quædam non injucunda de veterum Persarum religione commemorat. Vivunt nimirum in hunc usque diem inter Persas, qui religionem à majoribus acceptam tueri, quam Mahomedis vestigiis insistere maluerunt, quos Persæ GAVRES appellare solent. Illi Solem adorant, eujus in centro DEI thronum, sedemque beatorum collocant: unde etiam filios non circumcidunt, sed Solis solum radiis exponunt, quo facto mundos eos ab omnibus peccatis existimant. Vitæ alterius beatitudinem in accurata contemplatione Solis reponunt, ad quam tamen neminem, nisi tertia post mortem die admitti credunt; unde mortuis eibum apponunt atque potum, ne intra triduum illud aut sitiant, aut esuriant. Ut autem explorent, num beatis an vero damnatis adscriptus sit defunctus, ridiculum plane experimentum capiunt. Nimirum cadaver exponunt versus orientem, & infaustas aves, corvos, undecunque ad volantes diligenter obser-

p. 252.

p. 252.

p. 203.

p. 204.
216.

p. 215.
p. 210.

p. 256.

p. 257.

p. 260.

p. 261.

observant : qui si prius eruant dextrum oculum, prædestinatum ad vitam esse credunt defunctum ; sin prius eripiunt sinistrum, purificandam prius opinantur animam, antequam ad visionem beatificam, scilicet, admittatur ; si vero utrumque aggrediuntur simul, nullam salutis spem reliquam habent.

*DE GEHEELE MATHESIS OF WISKONST HERSTELT IN
zyn natuurlycke gedaante, door Abraham de Graaf.*

hoc est:

Univerſa Mathesis reſtituta in nativam ſuam formam per
Abrahamum de Graaf.

Amſtelodami apud Joh. ten Hoorn, 1694. in 4.
plag. 42. cum tab. æn. 96.

Qui omnem fere ſuam ætatem in Matheſi docenda contrivit ſole-
riſſimus hujus libri Auctor, variaque edidit doctrinæ ſuæ ſpecimi-
na, quæ ad Arithmeticam, Navigationem & Algebram pertinent, no-
luit deeſſe expectationi Auditorum ſuorum, qui Matheſis integrum
ſyſtema, deſcribendū ut labore ſublevarentur, typis ut excudendum
curaret, ab illo flagitarunt. Id quod in publicum jam prodiit, Belgi-
ca lingua conſcriptum, neque indignum, quod in Latinum idioma
convertatur, ut latius pateat ejusdem uſus; quippe cum breviter in
eo pertractentur præcipuæ diſciplinæ Mathematicæ ſuis demonſtra-
tionibus inſtructæ. Nam primo libro de Proportionibus, quoniam
omni quantitatis ſpeciei competunt, agit: in ſecundo Arithmetica,
tertio Geometria traditur; illa arctioribus, hæc amplioribus ſinibus
comprehenſa, & tam theoremata quam problemata præcipua conti-
nens. Quartus liber Trigonometricus eſt, reſolutionem triangulo-
rum planorum & ſphæricorum docens, nec non conſtructionem
canonis trigonometrici & logarithmorum: quintus Aſtronicus,
theoriam planetarum præcipue ſecundum Lansbergii placita expo-
nens. Sexti libri argumentum eſt agrorum & doliorum dimenſio;
ſeptimi navigatio; octavi architectura militaris ſecundum Batavorum
methodum. Nonum librum Gnomonica Arithmetica & Geometri-
ca ſibi vindicat, quæ analytica docetur methodo, ita ut pro obliquis
ad horizontem, & ſimul declinantibus a meridie aut ſeptentrione,
quærantur regulæ, cum ad ſubſtylaris deſcriptionem, tum ad eleva-
tionem

tionem styli super planum datum inveniendam pertinentes, quæ membris nonnullis omiſſis aut parum inmutatis ad reliquos ſimpli- ciores caſus quoque transferuntur. Decimus liber projectiones ſce- nographicas dilucide exponit, undecimus autem Dioptricam & Cato- ptricam, duodecimus Mechanicam brevibus explicat. Ultimus tan- dem Algebra ſpecioſæ præcepta, præcipue ad reductionem & reſo- lutionem Æquationum ſpectantia, uberius paulo quam Algebra Au- ctoris edita A. 1672. proponit, ſimulque præcipuas ſectionum Coni- carum affectiones Algebraice demonſtrat.

EXCERPTA EX COMMENTARIIS MATHEMATICO - PHY- ſicis Academia Scientiarum Pariſienſis, menſ. Jun. & Jul.

A. 1693. p. 98. 128.

CUm, qui Majo anni 1693. menſe ab illuſtri illa Academia editi ſunt commentarii, ad manus noſtras propter impedita nimis commer- cia non pervenerint, paucis recenſebimus, quænam comprehendan- tur in illis, quæ ſequentibus duobus ejuſdem anni menſibus prodie- runt. Ac primum quidem comparet illuſtriſſimi *Marchionis Hoſpiti- lii* ſolutio *Problematis Bernoulliani*, exhibitâ jam in Act: Erud. A. 1694. p. 193. Porro recenſentur experimenta a *Dn. Homberg* circa *germinatio- nem plantarum* inſtituta, ex quibus colligitur, neque elaterem æris, nec ejus pondus, eſſe principalem cauſam germinationis plantarum, cum ipſa quoque fiat in vacuo; nihilominus tamen aerem eſſe acci- dentalem germinationis cauſam, cum de eadem quantitate ſeminum ejuſdem ſpeciei, quorum nonnulla vacuo incluſa, alia in aere libe- ro relicta, longe major numerus in aere, quam in vacuo, progermi- narit. Cujus phænomeni hanc rationem veriſimilem reddit *Hom- bergius*, quod aer ſementi incluſus, & preſſione externi aeris in va- cuo liberatus, ſe magna vi expandat, & plerumque laceret vascula nutrimento vehendo & diſtribuendo deſtinata. Dominus *Varignon* perſequitur doctrinam de *acceleratione motus*, regulamque ſuam ge- neralem ad omnes hypotheſes poſſibiles applicat. Dominus *Caffinus* autem accurate diſquirat, utrum *mutatio* aliqua facta fuerit in *poli altitudine* aut Solis curſu, contendens inter ſe celeberrimorum *A- ſtronomorum* vetuſtiſſimas pariter atque recentiſſimas obſervatio- nes, nec non ſuas, quas in obſervatorio Regio fecit, quæ ab omni

variatione non sunt immunes. Quibus omnibus tamen perspersis in ea est sententia, non solum hisce ultimis temporibus nullam extraordinariam mutationem factam esse, neque in altitudine poli neque in altitudinibus Solis meridianis, sed etiam cœlum omni tempore in eodem fuisse situ respectu terræ, quo jam usque a seculo integro fuisse deprehenditur. Credibile enim est omnes variationes, quæ afferri possunt, a pluribus defectibus oriri, qui in observationibus occurrunt.

Nam (1) Variationes illæ provenire possunt ex defectu instrumentorum, quibus observatio peragitur. Certum enim est, illa subinde alterationes sensibiles pati, quarum causa est imperceptibilis; unde opus est, ut rectificentur sæpe & corrigantur.

(2) Oriuntur etiam quandoque a difficultate, quæ occurrit in æstimandis minorum partibus, quando non terminantur altitudines in minutis integris, aut quibusdam partibus aliquotis, v. g. dimidio, parte tertia, aut quarta, &c. sed fere incommensurabilibus.

(3) Potest etiam earum pars tribui refractionibus irregularibus, quæ in aere fiunt, præcipue in observatorio regio, quod in meridiana regione magnæ urbis situm est, cujus ignes diversimode possunt aerem rarefacere, per quem transeunt radii stellarum septentrionalium. Id quod eo magis credibile sit, quia Cassinus huc usque non reperit tantum variationis in altitudinibus solstitialibus, quæ capiuntur in parte australi, quam in poli altitudinibus, quæ in boreali explorantur.

(4) Quemadmodum subinde sensibilis est variatio in directione magnetis, ita fieri potest, ut aliqua mutatio contingat in directione sili perpendicularis instrumentorum, & hæc mutatio magis sit sensibilis in certis terræ locis, quam in aliis.

Tandem, quod ad observationes antiquas attinet, cum notum sit, veteres observasse instrumentis rudibus, si comparentur cum his, quæ jam sunt in usu, non attendisse ad refractiones & parallaxes, neque etiam ab aliis quibusdam circumstantiis sibi cavisse, quæ errorem parere possunt in observando, quasque experientia jam cognoscere & evitare docuit; mirandum non est, differentias inventi considerabiles inter illorum observationes, & eas quæ seculo ab hinc factæ sunt.

Quod

Quod si ergo cuilibet illarum causarum portio sua assignetur, quæ eidem competit de differentia, quæ reperitur in observationibus: parum certe restabit, quod possit attribui mutationi reali, quæ contingerit in situ cœli respectu terræ, aut motu astrorum; magisque consentaneum est rationi referre hanc differentiam ad causas illas accidentales potius, quam ad mutationem veram in cœlo, & irregularitatem, quæ non debet præsumi sine argumentis convincentibus.

Nihilominus maxime probabile est, successu temporis *vere partem* quandam *variationem in altitudine poli accidere*; illa tamen se restituit deinceps in ordinem, nec duo minuta excedit. Neque enim durante hoc seculo mutatio deprehensa est, quæ foret duorum minorum.

Credit quoque Dominus Cassini, sepe *variationem quandam* contingere *in altitudinibus solstitialibus* apparentibus, quam primum observavit Bononiæ A. 1655, & deinde quoque in observatorio regio, sed quæ tamen paucorum est secundorum & brevi ad regularitatem redit.

Maximi autem momenti est in Astronomia nosse, quantus præcisionis gradus possit attingi in altitudine poli inveniendâ. Si enim cognitum fuerit, quæcunque cura adhibeatur, nos non posse esse certos de altitudine poli, nisi quoad minutum circiter dimidium, non adh. benda illa erit, nisi magna cum circumspeditione, in operationibus, quæ requirunt magnam exactitudinem, e. g. in indaganda parallaxi planetarum Luna superiorum, & determinanda hora solstitii: in calculo enim error paucorum secundorum valde considerabilis est. Adhiberi autem poterit majori cum confidentia in inquisitionibus minus delicatis, v. g. ad stabiliendas declinationes astrorum, & inveniendam horam per altitudinem stellarum. Sine omnivero scrupulo in usum vocari potest in geographia & navigatione, quoniam differentia dimidii minuti in altitudine poli non potest gignere errorem majorem quarta leuæ parte, qui considerari non meretur, nisi quando charta conficitur loci non admodum amplæ; quo in casu potius recurrendum est ad dimensionem actualem, quam ad observationes poli altitudinum. Tandem Dominus *Hombert* experimentis reiteratis cognovit, *gravitatem aeris ad gravitatem aquæ esse ut 1 ad 800*, & corpora nonnulla, v. g. lignea, eburnea in vacuo suspensa leviora

fieri, quoniam particulæ quædam ob sublatam aeris externi pressio-
nem & interni expansionem liberius expirant, & corporis pondus
minuunt

NOUVEAU VOYAGE DU LEVANT

par le Sieur D. M. &c.

id est:

Itineris novi per Orientem facti Descriptio, auctore
Dn. Du Mont.

Hagæ Com. apud Steph. Foulque, 1694. in 12.

Alph. 1. cum figuris æneis.

Videntur quidem artes omnes & scientiæ istud jam nostra ætate
fastigium consecutæ, ut nihil fere dicere quis aut commentari que-
at, in quo non alios sibi prævisse, viamque quodammodo munivis-
se, statim deprehendat. Præsertim vero qui mores ritusque gentium,
provinciarum exterarum habitum, & quicquid splendidi ac præclari
urbes & imperia gentium, quas adire paucis contingit, habent, man-
dant literis, tale quid aggrediuntur, quod jam multi præstiterunt,
adeoque gloriam, quippe quæ cum multis illis communis est, solis
sibi vindicare nequeunt. Nihilò secius tamen si calculum rite ponamus,
ut nulla scientia, nulla doctrinæ pars, adeo omnibus suis nume-
ris absoluta est & consummata, ut non præclaris mentibus bene de il-
lis merendi pateat campus: ita qui orbis perlustrant partes, & per gen-
tes longe dissitas animum curiosum circumferunt, nunquam fere non
animadvertere quid solent, cæteris nondum perspectum. Præterea
mutat omnia tempus: mores præcipue atque ritus gentiumque insti-
tuta non semper eadem manent: ut adeo peregrinatoribus nunquam
desit facultas talia scribendi, quæ legentium provocare industriam,
explere sciendi cupiditatem, & ipsis Auctoris summum decus con-
ciliare possunt.

Fecit itaque operæ pretium clarissimus Auctor Du Mont, dum
hæc suas commentationes, ceu itinerum fructum uberrimum, eru-
diti orbis oculis subjicere voluit. Quò ipso demonstravit, se a sum-
morum istorum virorum, quos & antiqua tulerunt secula, & nostra
vidit ætas, qui castra secuti, inter arma & bellicos strepitus Miner-
væ litarunt, non procul abesse exemplo. Nos, ac instituti migremus
leges, nec tamen ignorare patiamur Lectores, quid ex hoc libro
spera-

sperare debeant, quæ de Turcarum institutis moribusque Epist. XIX, XX. & XXI. disserit, paucis referemus. Imperium Turcicum plane despoticum esse, idque ex ipsius Mohammedis lege, jam pridem quidem aliis est observatum, ab Auctore vero denuo comprobatum. Summa hæc Turcici Imperatoris potestas vel in eo conspicitur, quod sæpius ex arbitrio gregarium militem ad summam, quæ in hoc Imperio est, dignitatem evehat. Alterum, ut constat, ab Imperatore locum magnus, ut vocant, Vezirius tenet, qui Regis titulo gaudere dicitur, inde ut omnibus palam fiat, Imperatori jure meritoque Reges a servitio esse, neve Imperio Romano veteri cedere videatur, cujus in eo haud mediocriter exsplenduit majestas, quod Regibus imperitarit. Provinciarum sequuntur Præfecti, quos Bassas appellant. Horum munus est, jura dare, & continere in obsequio subditos. Imperatori autem quotannis certam argenti summam pensitant, servosque tradunt. Circumscriptam itaque satis cum ex lege habeant potestatem, non tamen intra officii sui subsistunt limites, tantamque sibi apud suos conciliant auctoritatem, ut nec Imperatori cedere videantur. Superbe atque avare imperitant suis, nihilque faciunt reliqui, ut Tyrannorum promereantur nomen. Nec Imperatorem hæc fugiunt: coercere tamen horum hominum petulantiam non audet, quod militem suis sumptibus alant. Nec etiam Imperatori pecunia præsto est, ut ipse solvere stipendia militi possit; unde profecto fit, ut Reguli isti leges illi dare sustineant, tantum abest, ut accipere semper parati sint. Hinc omnes, qui Turcicum Imperium affligerunt, mortus, judice Auctore, manarunt: nec dubitat, quin nimia horum præfectorum auctoritas ultimam illi aut attractura, aut acceleratura sit perniciem. Sed & alia, nec minora, Imperii hujus mala observavit. Nimirum nihil solennius Imperatori est, quam proceres, ipsumque magnum Vezirium vel levi de causa necare. Hinc viros rei militaris peritos valde imminui necesse est: adeoque cum rei summa, exercitusque cura, juvenibus rudibus valde, & nulla cognitione imbutis concredat, non nisi infelix belli inde sperari potest eventus. Non enim ut fungi nascuntur, qui ejusmodi muneribus possint admoveri. Præterea divina humanaque jura adeo impune apud Turcas violari docet, ut satis mirari nequeat, quosdam scriptores non erubuisse, Turcarum in administranda justitia disciplinam collaudare. Non

vero alias habent leges civiles, quam quas Mohammedes illis dedit, easque Præfecti, ad quos juris dicendi potestas spectat, imperiti ut plurimum ineptique homines, satis male interpretantur. Quod vero magis deplorandum, a sententiâ judicis quantumvis iniqua, aut provocare non licet ad majus illud concilium Imperatoris, quod Divan vocant, aut etiam plane frustra provocatur. Causas civiles qui judicat, Cadi vocatur; criminalium cognitio ad Bassam sive Præfectum spectat; neutri vero constitutum est succurrere oppressis, sed opes contrahere, unde & non raro inter se inimicitias gravissimas ipsi iudices exercent; quod exemplis lepidissimis Auctor comprobat. Addit etiam quædam de suppliciorum generibus, apud Turcas usitatis; atque inter alia docet, vivicomburio solum Christianos plecti, qui Mohammedem aut Alcoranum convitiis proscindunt, vel cum femina Turcica rem habent: addit tamen, cuncta supplicia pauperibus solum esse metuenda; pecuniæ enim omnia cedere, & homicidia pariter ac latrocinia impune committi ab illis, qui pecunia non immo dica poenam sibi imminentem redimunt.

Quod ad sacra Turcarum attinet, DEUM quatuor Prophetas hominibus indulgisse, qui ad beatorum sedes viam illis monstrarent, quidve fas & nefas esset edocerent, existimant, Enochum, Moſen, Christum Servatorem nostrum, & Mohammedem. Et Christum quidem, quem ex virgine natum consentur, crucis sublatum supplicio abnuunt. Judæos quippe Servatorem prehensuros, vi Numinis obcoctos rapuisse ad supplicium Judam. Hanc suam sententiam Christo honorificam valde esse credunt; cum contra, quæ Christiani asserunt, eidem dedecori esse existiment. Eundem priusquam ultimus dies præmia bonis, improbis poenas reddat, imperaturum orbi, matrimonium initurum, sobolemque suscepturum, contendunt. Prædestinationem acriter defendunt, eamque ad minima usque extendunt. Angelos bonos malosque agnoscunt, illos albos, hosce nigros vocantes: utrosque adorant, illos ut prosint, hosce ne noceant. Poenarum autem, quæ improbis inflicturus est DEUS, foro finem, sibi persuadent. Animas mortuorum unâ cum corporibus in sepulchris commorari putant; easque etiam dum vivunt homines, non tam arcto vinculo corpori junctas esse, ut non discedant quandoque vel in paradysum vel ad alia loca, inque suum deinceps revertantur do-

mici-

micilium. Taceo cætera: prolixè enim Auctor illorum de anima commenta memorat. Multiplici quòque ratione se pollui censent; hinc lotiones non unius generis apud eos sunt frequentes. Ter quotidie preces ad Numen fundunt: templum bis per hebdomada, qui præ cæteris religiosi videri volunt, frequentant. Romanæ Ecclesiæ situs referunt, dum certam anni tempus jejunió est consecratum. Et tum quidem integrum diem sine cibo trahunt, ast nocturnum illis est cibo & potione famem suamque depellere, quin genio ad satietatem usque indulgent. Suilla illos non vesci, nec bibere vinum, saltem hoc inter vetita haberi, nec ferrè imagines, lippis quoque & tonsoribus notum est, adeoque obiter illud Auctor memorat. Stipem vero erogare pauperibus, opesque sacris usibus consecrare, id vero ejusmodi esse putant, ut non alia magis re placari Numen, expiari peccata opinentur. Ast parum illis est hominibus benigne facere, bestiis quoque & cumprimis canes beneficiorum suorum expectes esse non sinunt. Multa sunt, nec injunctanda, quæ Auctor de Turcarum inepto in canes affectu, deque illorum commentis huc pertinentibus, refert. Tandem vero quæ de pestilentia illorum sit sententia, edisserit. Nimirum nullus fere annus est, quo non ea laboretur. Sed cum fato ineluctabili homines mori censeant, malo huic afferre medelam adeo negligunt, ut pro stulto ineptoque homine habeant, qui vim contagionis evadere sustinuerit.

Sed indolem vitæque rationem Turcis usitatam, exhibet Epistola XXI eamque nostræ oppositam planè esse, advertit. Vel vestitus hoc comprobat; quem Europæi fere plerique mutare sæpius amant, Turcæ contra semper eundem retinent. Ast vero dum hinc argumentum capiunt inconstantiam levitatemque nobis exprobrandi, suum eontrai motum animi robur prædicandi, oppido falluntur. Rem si accurate efferre velis, quod illi constantiam vocant & gravitatem, stupiditatem rectius, judice Auctore, dixeris. Supina rerum exterarum ignorantia, qua omnes, qui non summæ rerum admoventur, laborant, hoc satis superque restatur. Cæteri enim, quos officii ratio non cogit, ut civilium rerum intelligentia animum imbuant, præter foeminas & equos nihil curant. Hinc de vestitu tum virorum tum foeminarum, matrimoniis, polygamia & concubinato, pœnisque meretricum, multa edisserit, alibi quoque obvia. Nec cultum foemina-

rum Turcicarum, magnificum profecto splendidumque, prætermittit; quo pulchritudinem, quam natura illis indulfit, augere omni ratione annuntur. Finit tandem Epistolam, de musica, saltationeque, & aliis Turcarum oblectationibus quædam exponendo, nullumque nobilitatis apud eos esse locum, observat.

Cæterarum Epistolarum indicare argumenta, vel ideo non abs re fuerit, quod & Europæ quasdam provincias urbesque nobiliores in illis descriptas videre liceat. Prima namque Spiram & Manhemium, cultissima nuper Germaniæ oppida exhibet, barbaramque Gallorum crudelitatem, qui solo hæc æquarunt, detestatur. Secunda, quæ anno 1689. præclare fortiterque a Germanis, præsertim invictissimo Heroe, FRIDERICO III Electore Brandenburgico, gesta sunt, exponit, urbesque tunc temporis & obsessas, & expugnatas sistit; præcipue autem Heidelbergam, Cochimam, Badam, Durlacum, Argentoratium, accurate & eleganter describit, & quæ in hisce urbibus visu digna sint, edisserit. Epistola III. Metas, Nannetum, Divionum & alias Galliæ urbes exhibet. Lugduni monumenta, antiquitatem ejus comprobantia, sistit Epist. IV. Viennæ, Gratianopoleos, Mommeliani, Augustæ Taurinorum, aliarumque minoris momenti urbium descriptionem, legere licet in Epist. V. Sexta Pinarolium, Aquas Sextias, rotamque Provinciam repræsentat. Massiliensi urbi delineandæ conservata est epistola septima; in qua, quæ de odio Massiliensium erga Gallos memoriæ prodidit, cum primis observatu digna sunt. Nec minus diligens est in sacra ista spelunca, quæ inter Masiliam & Telonem Martium est, delineanda. Fabulistamen, idque ex merito, annumerat, quæ de Maria Magdalena, lachrymis suis hanc speluncam consecrante traduntur. Addit multa de Arelato urbe, splendidoque & Romanæ magnificentiæ locuplete teste amphitheatro, quod ibi conspicitur, Nemauso quoque, itidem amphitheatro aliisve Romanæ antiquitatis reliquiis splendida, de Occitania item universa, incolarumque ejus, præsertim foeminarum lepidissimis moribus. Hæc omnia epistola octava exponit. In epistola nona tum de Italia universa generatim, tum maxime de Republica Genuensi disserit, Romamque delatus Alexandrum IIX. Romanum Pontificem cum Innocentio XI contendit, subjiciens etiam quædam de asylorum abusu. Postquam autem tempestatis vim, quam subiit, cum Maltham adiret, graphice depin-

pinxisset, ipsius insulæ fata commemorat, quidve visu dignum in ea deprehendatur, accuratè enarrat epistola decima. Hac occasione de antiquitate & origine, itemque hodierno statu ordinis Johannisitici quædam subnectit; sed & subsequens epistola undecima situm ejusdem insulæ, mores incolarum, vestitum foeminarum, inquisitionis sacræ ibi usitatæ rigorem & alia nonnulla exponit. Trojæ rudera, urbisque Constantinopolitanæ situm, magnitudinem, templa, ædificia publica cæteraque monumenta illustria exhibet epistola duodecima. Nec aliud fere argumentum est epistolæ decimæ tertiæ, in qua tamen & de molestiis, quas devorare coguntur, qui in Asia iter faciunt, conqueritur, & de artibus Legati Gallici, qui tunc temporis Constantinopoli degebat, multa exponit. Triumphalem Imperatoris Turcici in urbem ingressum, ob res bene feliciterque anno 1690. in Hungaria gestas, depingit epistola decima quarta. Nihil ibi ad magnificentiam, qualis barbarorum esse solet, deerat; tota urbs faustis acclamationibus personabat: cum primis Gallicus Legatus, ut suam lætitiæ ob reportatam a Christiano nomine victoriam significaret, nihil fecit reliqui, nec sumptibus modum posuit. Indignabundus hac de re conqueritur Auctor, foederisque, quod jam pridem Gallis cum Turcis intercedit, rationem persequitur. Maxime autem cognitu digna sunt, quæ de insula Chio exponit epistola decima quinta. Græci eam, ut constat, incolunt, sed privilegii quam plurimis præ cæteris gaudent. Mohammedi quippe secundo, victorica arma longe lateque circumferenti, sua sponte se submiserunt, eaque obsequii promptitudine consecuti sunt, ut cum cæteri Græci dura servitute premantur, soli aliquam libertatis retinuerint speciem. Quæ de urbibus insulæ & monumentis, moribus quoque & vestitu incolarum differit, legisse neminem poenitebit. Rhodum Cypriumque insulas, & quæ in illis visuntur antiquitatis monumenta, Alexandriam itidem Ægypti urbem longe celeberrimam, moresque hodiernos Arabum, sistit epistola decima sexta. Decima septima autem de pyramidibus Ægypti & catacumbis, de urbe Cairo Memphisque ruderibus verba facit, Smyrnæ describit epistola decima octava, in qua & de auctoritate consultum Gallicorum in urbibus Turcico imperio subjectis quædam addit. Hinc postquam de Turcarum imperio, religione, & moribus ea retulit, quæ supra a nobis sunt commemorata, Græcorum

statum modernum, mores & religionem, præsertim capita in quibus ab Ecclesia Romana dissentiunt, enarrat; de Judæis quoque in Oriente viventibus quædam tradit epistola vigesima secunda. Smyrnæ urbis statum, & pericula quibus exposita est, edisserit epistola vigesima tertia, in qua & de divinatione Arabum atque Turcarum, horumque de lapide philosophico sententia, quædam subnectit. Mohammedis quarti Imperatoris Turcici, ejusque successoris Solimanni, vitam, resque gestas, & fata memorat epistola vigesima quarta. Quæ a Christianis Principibus anno 1691 præclare fortiterque contra Turcas gesta sunt, motusque cladem exercitus Turcici subsecutos, & alia huc spectantia ibidem persequitur. Gallici Legati artes, omnem lapidem moventis, ne summa rerum Turcicarum conturbata, pax inter Turcas & Imperatorem nostrum iniretur, enarrat epistola vigesima quinta. Digna quoque sunt, quæ legantur de ritibus, quibus Christianus perfidus Turcarum sacris imbui cupiens initiatur, quæ in eadem epistola tradit. Præter insulas quasdam, urbem & rempublicam Ragusinam, & Venetam describit epistola vigesima sexta: sed & vigesima septima, octava & nona, Venetorum institutis & moribus, clarissimisque urbis splendidissimæ monumentis describendis consecrantur.

*THOMÆ CEVÆ E SOC. JESU INSTRUMENTUM PRO
Sectione cujuscunque anguli rectilinei in partes
quoscunque æquales.*

Mediolani apud Ambrosium Ramellatum, 1695, in 12. Plag. 1.

Duo ejusdem libelli ad nos exempla eodem tempore pervenerunt, quorum alterum illustrissimo Comiti *Mediobarbo Birago*, alterum celeberrimo *Magliabechio* debemus. Cum vero brevissimus ille sit, nec in officinis nostris proster, integrum eum huc transcribendum duximus, ne ipsa quidem, cum occasionem invento ab excellentissimo Imperatore bellico suppeditatam aperiat, dedicatione omiſsa. Etsi enim non nisi excerpta e libris dare consueverimus, istum tamen morem quin aliquando certis id causis suadentibus migremus, quid impedit? Sequitur ergo opusculum ipsum ad verbum descriptum.

*Excellentissimo Domino D. DIDACO PHELIPPEZ
DE GUZMAN, Marchioni de Leganes &c.
Mediol. Governatori &c.*

Domi-

Domino suo benignissimo
 Thomas Ceva & Soc. In G.

rus, emciaturque rhombus $mzbp$, qui circa vertices, sive circa
 m, z, b, p . aperiri ac restringi possit; sitque md sive mo ad minit
 tripla ipsius mz , sive mp . Sit jam (*Fig. 2.*) propositus angulus cb .

O o 2

fa

statum modernum, mores & religionem, præsertim capita in quibus
ab Ecclesia Romana dissentiunt, enarrat; de Judæis quoque in Orien-

D. A. 1695. pag. 291. M. Jun.

Fig: 4

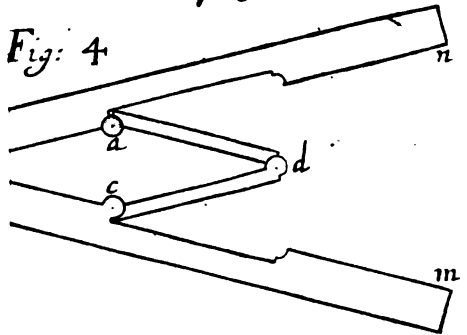
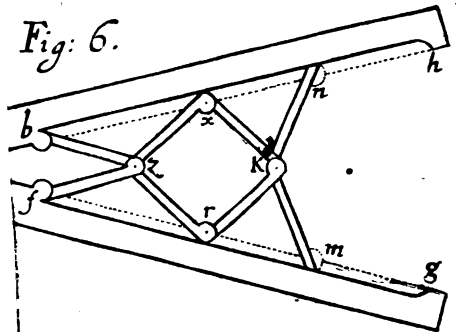

Fig: 6.



Excellentissimo Domino D. DIDACO PÉREZ DE
DE GUZMAN, Marchioni de Leganes &c.
Mediol. Governatori &c.

Domini-

Domino suo benignissimo
Thomas Ceva e Soc. Jesu.

Triſectiōnem anguli (ut optime noſti, Princeps eruditissime) *Bar-*
pus per hyperbolam, Clavius per lineam conchoideos, nonnulli
per parabolam, alii aliter attentando abſolvere conati ſunt; ſe-
ctiōnem vero ejuſdem in quavis data ratione, per quadratricem & ſpi-
ralem veteres perfecere. Qui vero geometrico alterutrum excuſtus fue-
rit, inventus eſt nemo: nec preſtat inveſtigando operam perdere, quod
videlicet ex his alterum inter problemata, qua vocant ſolida, alterum
vero inter linearia cenſeatur. Itaque, quod tentari utiliter poſſit, il-
lud unum reliquum eſt, ut res iſta organice, & quidem praxi facilli-
ma, expediatur. Idque mihi videor aſſecutus iſtrumento excogitato,
quod ſuperiori anno Excellentia Tua obtuli, cujus ſtructura ad ſecti-
ōnem anguli rectilinei in partes quorvis aequales extendi poſteſt; atque
hoc typis excuſum, Tibi, preſtantissime Dux, meorumque ſtudiorum
Mæcenas humaniſſime ac beneficiſſime, pronus ſiſto: immo tibi ac-
ceptum refero. Meminiſti ſiquidem, ea die, qua mihi aditus ad te pri-
imum patuit, poſt multa de Mathēſi, aliisque pulcherrimis ſcientiis a
te dicta, tandem de triſectiōne anguli ſermonem injectum fuiſſe; quo
ſuper, artiſcium quoddam, in Belgio (ſi bene memini) inventum,
oſtendiſti, linea conchili veterum haud diſſimile. Tantam vero tamque
inuſitatam comitatem humanitatemque, cum eruditione bonarumque
artium ſtudio conjunctam, in ſummo clarifſimoque Duce, ita ſum ad-
miratus, eademque perculſus, ut ex illo rem mecum diu volutans, ſi
quid dignum auſpiciis tuis forte invenirem, hunc tandem qualemcum-
que commentandi fruſtum naſtus ſim, teſtimonium animi erga te ob-
ſequentiſſimi. Ne vero occupatum curis gravioribus diutius teneam,
demonſtrationem, uſum, conſtructionemque paucis ſubjicio: ſimulque
operi tenuiſſimo veniam precor; cui, ut aliquid addam, (parum ta-
men addo) me ipſum adjicio, Tuæque Excellentie ſamulum additiſ-
ſimum dedico.

Triſectio Anguli Rectilinei.

Circino *d m o* (Fig. 1.) affigatur alius circinus *z b p* contrarie poſi-
tus, efficiaturque rhombus *m z b p*, qui circa vertex, ſive centra
m, z, b, p. aperiri ac reſtringi poſſit; ſitque *m d* ſive *m o* ad minimum
tripla ipſius *m z*, ſive *m p*. Sit jam (Fig. 2.) propoſitus angulus *c b x* tri-
fariam

TAB. IV.
Fig. 1.

Fig. 2:

fariam dividendus. Refecentur lineæ bc, bx æquales ipsi mz . Centro deinde instrumenti b acu defigatur in vertice b ejusdem dati anguli cbx ; restringanturque ambæ regulæ md, mo , donec transeant per puncta c, x , excipiantque intervallum cx . Dico angulum cmx esse tertiam partem dati anguli cbx . Produçatur diameter mb indefinite. Cum duo triangula mzb, zbc sint ex constructione isocelia, erit angulus externus czb , sive bez duplus anguli zmb ; ideoque, cum angulus externus cbz sit æqualis angulo interno cmb ejusque duplo bem , erit triplus anguli cmb . Similiter angulus sbx demonstrabitur triplus anguli bmx , ideoque totus cbx triplus totius cmx . Quare angulus cmx tertia pars erit dati anguli cbx . Quod erat &c. Hinc sumpta distantia pz dabit subtensam tertiæ partis arcus cx ; idemque præstabitur, si designentur duæ lineæ juxta zc, px , vel in iisdem notentur utcunque duo utrinque puncta, quæ deinde, sublato instrumento, continuentur.

*Sectio anguli rectilinei in quorvis
partes æquales.*

Fig. 3.

Sit jam (Fig. 3.) datus angulus som dividendus in quinque partes. Addatur priori rhombo alter rhombus priori æquilaterus eodemque modo versatilis; ita tamen, ut, dum una cum rhombis clauditur instrumentum, possint vertices x, z , libere fluere versus e, f juxta costas utriusque regulæ ae, af , vel per canaliculum intra eandem excavatum; sitque ae , sive af ad minimum quintupla ipsius ab . His positis, refecentur os, om æquales ipsi ab . Centro deinde instrumenti o defixo, uti superius, in vertice o dati anguli som , ita restringantur ambæ regulæ ae, af , ut excipiant intervallum sm . Dico angulum sam esse quintam partem dati anguli som . Produçatur diameter ad indefinite, quæ transibit etiam per o : sunt enim anguli xdo, zdo æquales, cum demonstrati sint triplices angulorum æqualium bad, cad , ideoque erit do diameter rhombi $dxoz$. His positis, cum angulus xdo , sive xoa sit, ut ostendimus, triplus anguli xao ; externus autem sxo , sive osa æqualis sit interno xao , ejusque triplo xoa ; erit idem angulus osa quadruplus anguli sao ; ideoque externus sop , cum sit æqualis interno oas , & ejus quadruplo osa , erit quintuplus ejusdem anguli oas . Similiter & angulus pom erit quintuplus anguli

anguli oam ; ideoque etiam totus som erit quintuplus totius sam ; ideoque angulus sam quinta pars anguli som . Quod erat &c.

• Quod si datus angulus in septem partes sit dividendus, addatur præterea alius rhombus eodem modo constructus; & sic deinceps: eritque eadem praxis, & demonstratio.

Corollarium.

ITaque si habeatur hujusmodi instrumentum compositum ex pluribus rhombis (*Fig. 6.*) primus $ebzf$ inserviet pro trisectione, si nimirum, collocato centro z in vertice dati anguli, ita restringatur instrumentum, ut latera zx , zx rhombi sequentis congruant lateribus dati anguli. Secundus autem rhombus $zxkr$ inserviet pro sectione in quinque partes, si nimirum, centro k eodem modo collocato in vertice dati anguli, ita restringantur regulæ eb , eg , ut latera sequentis rhombi congruant lateribus dati anguli. Tertius pro divisione in septem, & sic deinceps. Facilius etiam id exequemur, si, centro z fixo in vertice dati anguli, aptentur prius cruribus ejusdem dati anguli latera zr , zx ; iisdemque digito pressis atque detentis, restringantur regulæ eb , eg , donec utrinque contingant rotulas x , r . Idem dic, fixo centro k , pro sectione in quinque, & sic de cæteris. Habemus igitur artem, quæ extendi possit ad sectionem dati anguli juxta quoscunque numeros impares, & consequenter, per bisectionem, juxta quamcunque rationem in numeris datam. Satis tamen idoneum videtur instrumentum, si non excedat tres rhombos; quorum beneficio circulus in suos gradus exacte dividi, atque inter alia heptagonum, & enneagonum describi facillime, nec non plurimæ æquationes analyticæ absolvi possunt.

Fig. 6.

Instrumenti modus.

Figura quarta exhibet instrumentum pro trisectione: debet autem (*Fig. 4.*) rotula a ita limari in parte superiori, rotula autem o ita (*Fig. 4. 5. 6.*) limari inferius, ut, clauso instrumento (quemadmodum in quinta figura apparet) altera alteri superinduci, atque invicem committi possit. Figura sexta exhibet instrumentum pro sectione anguli in tres, & in quinque partes; idemque cavendum in rotulis b , f , r , x , quo possunt invicem superinduci, dum clauditur instrumentum. Centra ro-

o o 3

tularum,

rotularum æqualium $b, x, n, \& f, r, m$, in rectis lineis $e b p e g$ necessario consistent. Centra autem rotularum x, k sint perforata, ut, in-tromissa acu, collocari ac detineri possint in vertice dati anguli, ut opus fuerit. Quomocunque autem restringatur instrumentum una cum rhombis, semper angulus b eferit subtripulus anguli $x z r$, & subquintuplus anguli $n k m$; & sic deinceps. Quare labor trifectio-nis in eo positus est, ut rhombi angulus $x z r$ fiat æqualis angulo da-to. Similiter divisio in quinque nihil aliud exigit, nisi ut angulus $n k m$ fiat æqualis dato; & sic de cæteris. Experientia vero felicissime successit.

Dum instrumentum aperitur ex pluribus rhombis compositum, primo rhombo excepto, cujus rotulæ f, b defixæ sunt in regulis $e b, e g$, cæteri sequentes manu attrahendi sunt, ut eorundem rotulæ x, n, r, m adhæreant utrique costæ, earumque centra existant in lineis rectis $e b, e g$. Ex rotulis n, m id quod punctis designatum est, refeca-ri potest.

Appendix.

Fig. 7. Illud denique, appendixis loco, addendum puto, quod dato an-gulo $o a p$ valde acuto (*Fig. 7.*) si intervallum quodcunque ab cir-cino sumptum transferatur ex b in e , ex e in f , ex f in i , ex i in k , ex k in l , ex l in o , &c. quoad fieri id potest; ducanturque ex singulis angulis ad latera opposita perpendiculares $b c, e d, f g, i h, k n, l m, o p$; erit $b c$ sinus rectus anguli a simpli; $e d$ sinus rectus anguli $d b e$ dupli; $f g$ sinus rectus anguli $f e g$ tripli; $i h$ quadrupli, $k n$ quintu-ppli, & sic deinceps: rectæ $a c, b d, e g, f h, i n, k m, l p$ complemen-ta: $a e, b f, e i, f k, i l, k o$ chordæ: $ab, b e, e f, f i, i k, k l, l o$ si-nus totii invicem æquales. Quæ omnia cum ex circulo in triangulum ex ordine deducta sint, servato ubique eodem sinu toto; cumque insuper triangula abc, ade, agf, abi, ank , &c. sint invicem si-milia, aliquid utilitatis & compendii trigonometriæ afferre possunt, quod satis sit innuisse.

Lettres du Cardinal Duc de Richelieu.

id est:

Epistolæ Cardinalis Ducis Richelii.

Parisiis apud viduam Mabre Cramoisi, 1695. 12. Plag. 15.

Ade

A Deo nominis sui fama orbem universum, dum vixit, implevit Armandus Johannes Richelius Cardinalis, ut quin posteros quoque serosque nepotes, magna in vasura sit cupido, & facta viri hujus legendi, & monumenta tam præclari ingenii perlustrandi, nullus dubitemus. Hinc & neminem facile repertum iri existimamus, qui non fateatur, eum qui epistolas Richelii edidit, & de orbe erudito universo, & de venturis quoque seculis, non male meritum esse. ~~Elucet enim~~ in Epistolis indoles ac genius cujusque, ut ab Historiarum conditoribus, quantumvis præclaris & dicendi facultate æque ac fide integerrima præditis, vix luculentius designari aut representari possit. Præterea id proprium ac peculiare fuit Richelio, ut non tantum prudenter feliciterque rerum summam tractaret, sed & quo pacto tractanda esset, quin quam Politicus in omni vitæ genere, interque fortunæ ancipites casus, tenere rationem deberet, accurate docere alios posset. In quo qui cum illo comparari possunt, pauci admodum sunt: adeo plerique eas artes, quibus utuntur ipsi, cum aliis communicare aut nolunt, aut nequeunt. Et poterat quidem *Testamentum* Richelii, ut vocatur, *Politicum*, judice Auctore, omnes hac de re certiores facere, nemini ut dubitandi ullum argumentum superesset, sed & epistolas a se editas, non minus luculenter hoc testari, autumat atque contendit. Habent itaque prudentiæ civilis cultores, de quo sibi gratulentur. Habent vero &, qui historico studio justum ponere pretium didicerunt. Magnam quippe lucem Historiæ ejus ætatis per hæc epistolas affundi, nemo abnuet. Nimirum pleræque ex illis datæ sunt ad Cardinalem de la Valette, penes quem bellicarum rerum summam tum temporis esse voluit Ludovicus Rex. Lotharingiæ Duci signa hic inferre cœpit anno 1633, subsequenti vero anno Hispanis quoque & Austriacæ domui bellum fecit. Non tantum itaque Belgium, sed Italia quoque, Hispania, Germaniæque, qua Galliam attingunt, bellico strepitu personabant. Quantæ hinc Richelio enatæ sint curæ, sive obsidione cingendæ essent arces, sive acie discernendum, sive legendus miles, sive iramensi sumptus subministrandi, sive corrigendi ob ignaviam Duces, aut ad constantiam & fortitudinem excitandi; quanta lætitia, si ex animi sententia res cederet; quantum tædium, si votis non responderet eventus; id omne ex literis hisce, præsertim ad Cardinalem de la Valette, Schombergium,

gium, Hallwinum, Chastillonium, allosque exercitus Gallici Ducis datus, abunde intelligitur. Sabaudicis maxime litibus & negotiis lucem affundent epistolæ variaz, ad Victorem Amadeum Sabaudicæ Ducem, ejusque conjugem, & Dominum d' Hemery. Iisdem illustrandis etiam intervrit proluxa relatio de iis, quæ ad pacem Italiæ reddendam gesta sunt, recitata a Cardinali Richelio Gratianopoli, coram Rege & Franciæ Mareschallis, quæ exstat pag. 245. Quas ad Pontificem Romanum & Cardinalem Barberinum scripsit, itidem lites quasdam exponunt, simulque palam faciunt, Richelium nunquam tanto fuisse in Romanam sedem studio, ut non Regis regniq; Gallicani commodis, cæteris omnibus neglectis, consulere allaboraverit. Cæterum conspiciuntur hic & quædam ad Jacobum Angliæ Regem, ejusque conjugem, epistolæ, in quibus præter solennem officiorum significationem, vix quicquam memorati dignum deprehenderis. Ad Regem Ludovicum autem pauca admodum hic comparent, quibus & nonnullæ Regis ad Richelium additæ sunt. Ex hisce autem profecto, quam incredibili affectu Rex Cardinalem profecutus sit, abunde perspicitur: namque ut unico saltem hoc documento firmemus, epistola illa, quæ ducentesimæ decimæ quintæ subnexa est, Cardinalem, quem iratum sibi putabat, quod sententiam ejus deitinere differendo non probasset, placare verbis adeo submissis, & ad omnem modestiam compositis anxitur, ut a subdito Regis iram metuente vix alia expectares. Lectu quoque digna est enarratio litium & contentionum, quæ inter Cardinalem & matrem Regis Mariam de Medicis intercesserunt in qua id unice Cardinalis agit, ut suam innocentiam probet, fortunæque iniquitatem deploret, quod nec deserere stationem, sine perfidia aut ingrati in Regem Gallicamque universam animi labe, nec manere in illa, sine periculo possit. An vero ita cuncta ut refert, se habeant, omnisque criminis an expers sit, ut vult videri, dijudicabit haud difficulter, qui historiam Cardinalis non ita pridem editam, & supra a nobis recensitam consuluerit.

ERRATUM.

Sectione VI. Tomi II. Supplementorum lin. 31. pro *Michael*
lege *Christophoro*.

*

*

ACTA ERUDITORUM

*publicata Lipsia
Calendis Julii, Anno M DC XCV.*

**LA VIE DE JEAN BAPTISTE COLBERT MINISTRE
d'Etat sous Louis XIV Roy de France.**

Id est:

Vita Johannis Baptistæ COLBERTI Ministri Status sub
Rege Galliarum Ludovico XIV.

Coloniarum 1695, 12. Plag. 15.

Post Johannem Armandum Richelium ac Julium Mazarinum Cardinales, sæculi hujus prodigia, primas inter eos, qui Regi Galliarum LUDOVICO XIV a ministerio gubernandoque & sustollendo in id fastigium, quo hæcenus stetit, regni statu fuerunt, tenuisse partes putandus omnino est JOHANNES BAPTISTA COLBERTUS, cujus vitam *Autor*, quisquis etiam ille sit, simplici quidem stylo, sed qui bonum historicum decet, vero admodum, saltim verosimili, ac neque minus tamen eleganti descripsit; pictores imitatus, qui formam imaginis vivam expressuri, nævos faciei æque representant, ac ductus illos elegantiores, qui istam alias plurimum solent commendare. Ut adeo ille tam a satyræ acerbitate, quam ab adulatione eorum, qui elogiis scriptis facta etiam virorum illustrium laude non digna emollire consueverunt, censi debeat prorsus alienus. Causam eandem pro se allegat *Autor* in *profasione*, & moram editæ serius vitæ hujusce eo excusat, quod Marchionis de *Seignelay*, quem filium natu majorem, & bonorum honorumque hæredem præcipuum reliquerat Colbertus, mors prius fuerit expectanda, ne vel is nocere posset vera scribenti, vel hic cogeret alia longe, quam vellet, aut sentiret, de vita patris commentari.

Dotes Colberti mentisque ac morum habitum omnem signat ante

Pp

comple-

- pag. 1. 2. complectitur, quam vitæ gesta reliqua, & artes, quibus ille sibi finxit ipse fortunam, enarret. Ait ipsū mediocris fuisse staturæ, sed actis admodum ingenii, severam ac meditatundum, sermonisque parcum, & expendentem prius omnia aecurate, quam decerneret, aut consilia exqueretur; patientem præterea laboris ac indefessum, pietatis æque ac moderatæ vitæ affectatorem, sed & pecuniæ honorisque cumprimis avidum, ac literarum, quas tamen non didicerat; plurimum amantem, destinatum mentisque affectuum dissimulatorem, & in rem suam cumprimis attentum. Patrē habuit *Nicolaum Colbert*
- p. 3. *Dn. de Vandieres*, qui vitæ prius, ac patris deinceps, tandemque sericarum mercium mercaturam exercuerat; & matrem *Mariam Pusfort*; ex iis nimirum *Rhemis*, primaria Campaniæ urbe, natus mensē Novembri anno 1625. Mercatoris rei a patre destinatus Parisios cum venisset, & Lugdunum deinde, neglecta ea, causarum patrono non
- p. 4. uni cepit esse à manu, commendatus denique *Michaeli Tellerio*, Ministro Status ex præcipuis tunc uni. Hujus studiis recte aliquandiu
- p. 5. cum intervissit, ab eodem Cardinali Mazarinio fuit permittus; qui cum fidem Colberti haberet perspectam, rerum suarum satagentis,
- p. 6. Romam eum ablegavit, ut cum Pontifice de reconciliatiōe Cardinalis Radefiani (*de Resis*;) & *Castro*, quemadmodum cum Urbano IX. erat conventum, Parmensi Duci restituendo transigeret. Inde verò
- p. 7. cum rediisset, reique familiari deinceps consulere vellet, in matrimonium duxit quidem bene dotatam virginem *Mariam Gharon*, Jacobi *Gharon*, qui constituto extra ordinem belli ærario tunc erat præfectus,
- p. 8. 9. & *Marix Begon* filiam; sed alias tamen subinde etiam fœminas amavit. In familiæ verò suæ fratrumque fortunam simul intentus autoritate sua ac commendatione apud Regem & Mazarinum effecit, ut *Carolus Golbertus* Præfecti Alsatix (*Intendant*) ac Præsidis in Parlamento Metensi, Nicolaus autem Episcopatus *Lucionensis*, & Bibliothecarii regii officiis augerentur. Mazarinio igitur cum studia sua, ceu dictum est, adprobasset, factum est, ut ab hoc jam morti vicino (quæ ipsi A. 1661. contigit) de meliori nota Regi commendaretur, qui etiam Colbertum emendandæ rei ærariæ (*d' état des finances*) in pessimum statum artibus quorundam malis hætenus redactæ, confestim præesse jussit. Fuit ea res cumprimis *Nicolao Fouquet* exitio, qui fraudium admittarum ac peculatus erimine reus factus, tandem cum A. 1661. die 5. Septem-

Septembris in vincula coniectus esset, ad perpetuos carceres Pignero-
 lam, in consaniis Pedemontii situm oppidum, relegatus bonisque om-
 nibus exutus fuit, sententia die 20. Decembr. A. 1664. promulgata,
 ibique diem obiit supremum anno 1680. Quæ acta cum Fouqueto so-
 ciusque scelerum impuratorum Autor prolixè recenset, neque consi-
 lia Colberti, quibus Fouqueti fortunam æmuli sui eversum ivit, reticet,
 Inter illos qui operam suam præstiterant Fouqueto, quosdam in exi-
 lium actos, quosdam in crucem, & quosdam denique ingenti pecu-
 niæ vi multatos; unum tamen a Colberto *Paulum Pelissonium*, clarissi-
 mum inter poetas & doctos Academiæ Francicæ non solum, sed uni-
 versæ Galliæ nomen, servatum memorat, & ad ministeria sua beneficiis
 plurimis pertractum. Cujus fata aliqua faciemque a morbillis turpiter
 exesam, & amores porro, sed honestissimos, cum eruditissima virgine
Soudery, ac genium ad poeticæ rei elegantiam & cultum a natura fa-
 ctum cum descripsisset Autor, ad honorum Colbertianorum au-
 gmenta accedit, ipsumque ait Fouqueto in summa ærarii publici cu-
 randi dignitate successisse, re magis quam nomine, ex temporum, quæ
 tunc erant rationibus, sustinenda; cumque deinceps valentior opi-
 bus existeret, Marchionatum de *Seignelay*, & de *Blainville*, simulque
 Dynastias de *Moneteau*, de *Cbesny*, de *Beaumont*, & de *Sceaux* emis-
 se, atque in conquirendis divitiis insigni subinde artificio esse usum; cu-
 jus specimina recenset Autor, versâ deinceps vitæ pagina ea prolixo
 stylo enarrans, quæ laude digna gessit Colbertus, ministerio Regis
 præ cæteris admotus, & quæ ipsi Gallia merito referre debet in accep-
 ptis. Quorum primum est, constitutio commerciorum in Indiam u-
 tramque; ædificia deinde vel ad sæculi elegantiam nitoremque, vel
 posteriorum usum atque exterorum admirationem & invidiam exstru-
 cta, quæ inter cumprimis eminent palatium regium, quod Versailles est,
 cujus structuram omnem ac faciem totam repræsentat Autor; tum
 exornata passim Lutetia ipsa, ac marium duorum, Mediterranei vide-
 licet & Aquitanici, factò in Garunnam fluvium canali, conjunctio.
 Neque vero literæ minus debent Colberto, quibus utut non tinctus es-
 set ipse nimium, annisus est tamen studio incredibili, ac sumptibus a Re-
 ge impetratis, ut illæ non erigerentur modo apud Gallos pene subla-
 psæ, sed ut alias nationes, penes quas stetit hæcenus visum fuerat Rei-
 publicæ literariæ moderamen, tantum non vincerent Galli. Quamob-

p. 10, 26.

p. 27.

p. 30.

p. 32.

p. 36.

p. 38.

p. 40-92.

151.

p. 106.

p. 134.

- rem non ipse solum nomen solum dedit Academiæ Francicæ, sed effecit etiam porro, ut Academia pictorum & sculptorum anno 1664 (eujus historiam exponit Autor, famosissimi pictoris, qui in Gallia unquam extitit, *Le Brun*, opera cæteris excellentiora simul recensens) & Academia deinceps scientiarum & artium, atque ad hujus conamina perficienda Observatorium peculiare sumptibus non pœnitendis erigeretur. Pertinet quoque ad præcipua Colberti gesta, quod Parliamentorum, & præsertim Parisiensis autoritatem, quæ hactenus magna fuerat, arctis omnino circumscripserit sensim limitibus, & Regi adeo ansam dederit, summam sibi potestatem ac liberam prorsus vendicandi. Idem quoque commerciorum felicitati in Gallia consulturus, varias artificum atque opificum officinas adornari quidem curavit, Italorum ac Batavorum æmulas, sed successu tamen non ubique sperato; quemadmodum etiam compertum est deinceps, eum in emendando Gallici juris ac legum civilium codice frustra, felicius tamen in legum criminalium libro, & in tractatione inter mercatores sponsoria, quam *assurancement* vocant, elaborasse; cujus rei causas reddidit Autor. Neque eventus spei isti, quam in magistratuum novorum hinc inde constitutione sibi conceperat Colbertus, respondit, tametsi laudem promeritus est, quod ausus fuerit abusus varios, qui in regno invaluerant, in publicum noxios, emendare actollere. Conatus simul ad rem navalem excolendam, cujus antea satis inctriciosi fuerant Galli non sine insigni damno, suos hortari, navibus bellicis singularis inventi sub auspiciis *Tourvillii* exstructis. Qua occasione Autor expeditiones jussu Regis a Marchione *du Quêne* adversus Tripolitanos, Algerios, & in insulam *Martinique* aliasque susceptas, atque legationem denique Comitum *de S. Amand* ad Regem Maroccanum, describit. Inter hæc atque plurima in Regis ac gentis suæ laudem a Colberto acta, mirum non est, officia splendidissima ipsi fuisse concredita, e. g. Secretarii Status, equestriumque Regis ordinum, (quorum hic simul brevis recensio fit) denique vero Status Ministri, viamque factam ad affinitates ac necessitudines cum familiis principibus, & summam familiæ suæ fortunam. Siquidem filias, *Johannam Mariam Theresiam* Carolo Honorato *d'Albret* Duci de *Chevreuil* Franciæ Pari A. 1667. d. 2. Febr. *Henriettam* vero Paulo de *Beauvilliers* Duci de *S. Aignan* & huic Franciæ Pari A. 1671. die 21. Januarii,

rii, & Mariam denique Annam minimam natu Ludovico de Roche-
cheuani Duci de *Mortemar* perinde Franciæ Patri ac futuro (*en sur-*
vivance) trirremium præfecto d. 12. Febr. A. 1679. in matrimonium de-
 dit; sed & fratrem *Carolus* Aquisgranum ad pacem cum Hispanis &
 Belgis faciendam, & deinceps Neomagum in pari negotio, nomine
 Regis ablegavit, eidemque tunc absenti de munere Præsidis in Par-
 lamento Parisiensi, quod mensè Sept. A. 1679. redux adiit, prospexit;
 filium vero natu majorem Johannem Baptistam Marchionem de *Sei-*
gnelay, cum peragrasset cultiores Europæ provincias, in partem labo-
 rum honorumque, persuaso Rege, assumpsit, conciliata ipsi in thorata
 primis nuptiis *Maria Margaretha* Marchionissa d' *Alegre*, & secundis
Catharina Theresia de Matignon, Comitissæ de *Tborigny* filia: minori
 autem filio *Julio Armando* Marchioni d' *Ormois*, de summa rei ar-
 chitectonicæ (*de la Surintendance des batimens*) præfectura, ac suæ
 forori de Abbatia de *Lys* prope urbem *Melodunum* A. 1677, fororis au-
 tem alterius *Maria Colberta* Johannis Dn. Desmarests conjugis filio
 utriusque, & *Nicolas* quidem Desmarests filie Ludovici de *Bechamel*
 Secretarii Regii marito, de reddituum publicorum præfectura, *Jacobo*
 autem Desmarests de Agentis Clerici Gallicani nomine officio, filioque
 secundo-genito *Jac. Nic. Colberta*, (Archiepiscopo hodie Rotoma-
 gensi, de Abbatia *Bectensi*, & loco in Academia Francica, ac tertio nato
Antonio Martino inter Equites Melitenses recepto de legionis uni-
 us præfectura deinceps prospexit, antequam honorum curarum-
 que ac vitæ fortassis satur mortem subiret; quod factum memorat
 Autor d. 6. Septembr. A. 1683. ætatis annum LXIV cum explevisset,
 funusque noctu elatum ac militum vigilum cohorte una circumse-
 ptum fuisse, ne vulgi, cui exosissimus erat Colbertus, ob excogitata
 tributorum ac onerum varia genera, ausibus tanto viro indignis for-
 te peteretur. Tot autem officia, quæ solus sustinuit Colbertus, a
 morte ipsius partim Claudio le *Pelletier*, partim Marchioni de *Lou-*
vois, ac partim denique Marchioni de *Seignelay* cesserunt, cujus
 character animi, & matrimonii utriusque fata, tum porro expedi-
 tio in Genuensium urbem, ac reliqua Regi præstita officia, luxus
 que & mors, quæ ipsi anno 1690 contigit, ab Auctore plano satis
 stylo designantur, qui fata filiorum Colberti senioris simul enarrans,
 omnibus duos, Archiepiscopum nempe Rotomagensem, & Ludovi-
 cum

p. 208.

p. 201.

p. 209. 201.

p. 198. 202.

p. 209. 307.

p. 202.

p. 204.

p. 207.

p. 207.

p. 208.

p. 303.

p. 305.

p. 306.

p. 310. 317.

321.

p. 331.

p. 305.

cum, olim Abbatem de Bonport, nunc vero legionis unius Præfectum, hodie adhuc superstites esse affirmat,

30. FAES DE HEBDOMADE MAGNA LIBRI TRES,

Bremæ impensis Hermanni Braueri, A. 1695. in 8.

Constant alphab. r. plag. 17.

Inter libros elegantissimos pariter ac utilissimos, quos Auctor in Actis nostris jam aliquoties non sine laude memoratus orbi erudito hactenus donavit, cujus etiam generis plures ex ipsius sponcione impofterum ab ejus manu expectamus, non intracta certe prætermitti debet hæc, quam de Hebdomade magna studiose admodum perfecit, commentatio. Quemadmodum nempe gesta sanctorum Martyrum magni semper habita, & a veteribus frequenter in memoriam revocata nullo non tempore fuisse innuit: ita merito ab iisdem passioni, quam optimus mundi Redemptor pro genere humano sustinuit, consideranda plus longe fervoris datum reperiri annotat. Præcipua autem religio cum quotannis in magnam illam hebdomadem, memoriæ passionis Christi unice sacram quasi confluerit, dignissimam ideo hanc censet, quæ paulo plenius delineata in eruditorum oculis versetur. Et Isaacum certe Casaubonum tractationis hac de re suscipienda spera fecisse testatur, sed & eam post viri tanti obitum jam plane decollasse queritur, Nec fuit interim, qui defectum hunc solari vellet alius. Quapropter diligentiam et curatorem sibi impendendam ratus est, ut quantum de ea reperire in antiquitarum forulis liceret, excuteret.

Proœmium desumit a Quadragesima, quam vocem multis subiacere magnisque æquivocationibus observat, ac præcipuas earum minime intactas relinquit; cumque ab initio rem sue huic nomini non satis respondere visum fuerit, progressu temporis evenisse notat, ut nonnullæ ecclesiæ, particulares tamen, quadragesima dierum circulo jejunia absolverint, quarum deinceps alie, quamvis non uno modo, nec una forma, sed cum notabili differentia, sese imitatrices gesserint. Iis vero, quæ in reliquis Quadragesimæ hebdomadibus proposita ac frequentata leguntur, nunc omisissis, ad eam se convertit, quam non immerito cæterarum aliquod compendium appellaveris. Ac tribus quidem libris opera Auctoris universa absolvitur, horumque primus solis fere nunciationum vocabulis dicatus est, secundus historiam
ejus

ejus generaliorē recondet, tandemque dierum singularum examen speciale tertius instituit: Age igitur, quo pacto negotium ubique procedat, distinctius paulo videamus:

Hebdomadis magnæ etymon excutiendū venit ante omnia, peculiaremque proin considerationem vocabulum hebdomas exegit, postquam ad appositi memoriā descendit Auctor, & hanc hebdomadem a Græcis Patribus *μεγάλην*, a Latinis magnam appellari in quamplurimis Homiliarum inscriptionibus ostendit. Sicut autem hæc denominatione non majorem dierum in ista numerum aut longiorem singularum durationem innuit, facile quis animadvertit; ita ad terum hæc hebdomada gestarum magnitudinem eodē magis respici vicissim sibi quisque persuadebit. Quinimo eum festus dies Paschæ a Johanne c. XIX, 31. *ἡμέρα μεγάλη* vocitetur, (id quod prolixè satis evidētum dare Noster allaborat,) veteres autem Græci hebdomadas suas non a die Dominica præcedente, sed subsequente, denominaverint; hoc *τῆς μεγάλης* sive magnæ epitheton ad hebdomadam istam & hinc manasse affirmat. Mox alia illius nomina in Ecclesia orientali frequentata recenset, quandoquidem audire soleat interdum *ἑβδομαίς*, voce *κατ' ἔξοχην* & absolute posita; id quod ad *ἑβδομαδαί* Danieliticam se referre videatur, ejus, si rem ipsam putemus, hæc complementum sit. Sed & *ἑβδομαίς ἀγίων πατρῶν*, & *σωτηρίᾳ πάσης ἑβδομαίς*, *συνέπρωι ἡμέραις*, *ἡμέραις παθημάτων*, *ἡμέραις πασχάλεις*, solennia Græcorum nomina sunt, quæ huic indita reperiuntur; prout apud Latinos eadem jam sub hebdomadis majoris, ultimæ item ac penultimæ, jam sub septimana sacra ac sanctæ titulis innuitur, modo hebdomas indulgentiæ, modo authentica, modo aliter paulo nuncupatur. In Ecclesia occidentali Saxonica Germanicæque diei eam constat *die Charwoche* / *die stille Woche* / *die Marter Woche* / *die Creuz-Woche* / quarum appellationum unamquamque non sigillatim modo refert Noster, sed & originos, significatus, emphasesque cunctarum proprias persequitur.

His ita prælibatis ad rem ipsam se accingit, deque Auctore hujus hebdomadæ cum eura dispicit: ubi nullam ejus in sacris mentionem fieri eum pateat, non ab ipsomet Deo, verum aliunde ejus auctoritas repetenda est. Occurrunt autem heic Apostolicæ Constitutiones, in quibus & nomen ejus & festivitatem haberi deprehendas.

Nun̄

Nam ergo Apostolos pro illius auctoribus venditare consultum fuerit? Sic statuunt omnino Pontificii, Sed contradicentem heic experiantur Nostrum, qui *νοθία* Constitutionum Apostolicarum prolixè probat. Quoniam tamen in una ista ratione non acquiescunt Pontificii, sanctosque insuper Apostolos Quadragesimæ auctores constituunt, festivitatem ita hujus etiam hebdomadæ, quæ pars totius sit, ad inventa eorundem deferentes; idcirco similiter; quantum ad hoc, iisdem obviam procedit, & imprimis nubeculas e Patribus nonnullis objectas dispellit. Forsan autem apud Viros Apostolicos Papæis reperire dabitur, quod frustra hoc pacto quæsierunt apud ipsos Apostolos? At enim vero nec ita eos juvari ostenditur. Produci namque inter alia dicit Auctor testimonium ex epistola Ignatii ad Philippenses depromptum; æt ignotum esse addit nemini, quod plerumque epistolarum, quæ vulgo adscribuntur Ignatio, supposititiæ sint, interque eas & hanc referri probat. Irenæum deinceps, qui ad latus jungatur priori, in loco, quem allegant, id neutiquam, quod velint adversarii, asserere demonstrare nititur. Multo præterea minus calculum adjiciendum iis existimat, qui Christum ipsum Quadragesimam instituisse doceant: ita enim comparatam esse hanc opinionem, ut ne apud omnes quidem Pontificios assensum impetraverit. Qua de re suam mentem palam expositurus provocat ad silentium, quod est de hebdomade hac in tribus seculis prioribus altissimum, & quartum denique *μεγάλης εβδομάδος* nomen atque institutum pandere fatetur. Ut enim Quadragesimæ in Canonibus Conciliorum tunc congregatorum, inque Patrum eo tempore clarorum scriptis fiat mentio, ita pariter hebdomadem nostram ibidem expressam qua titulum ac rem haberi non dissimulat, verumque auctorem facit Magnum Constantinum, qui Theodosium dehinc Principesque pios alios sequaces post se reliquerit. Quod assertum ubi stabilitum est, proximum ab eo locum sanctitatis hebdomadæ huic competentis scrutinium obtinet. Singulas etenim illius dies sanctos vocari, imo tanquam centrum sanctitatis totius Quadragesimæ (ceu supra quoque innuebamus,) eam describi perhibet. Itaque per partes suas sanctitatem hanc Auctor uberiorius deduxit. Videlicet cum sanctitas imprimis sanctis actibus perficiatur, hi autem vel civiles esse possint in hoc negotio, vel ecclesiastici, inde ad utramque classem oculos sollicitè intendit. Exorsus a civilibus,

vilibus, per tot Imperatorum constitutiones hebdomadem hanc redditam fuisse, quantum ad seculares actus, ἀπαγορεύει, e genuinis documentis declarat. Ecclesiam autem speciatim prohibuisse ait conjugalem consuetudinem, nuptias, natalium celebritates, ac ipsa quoque Martyrum, quæ alias vocantur, natalitia. Non tamen in solis interditiis referendis acquiescit, utpote cum actuum positivorum exercitium longe amplius simul injectum fuerit. Constituisse id affirmat in habendis concionibus, in quarum pericopas materiamque latius inquirat. Postulatam reconciliationem mutuam, Agi solitam fuisse poenitentiam; cujus rationem dum describit, interque signa ejus alia cilicii quoque usum numerat, peculiarem de cilicio librum se prope diem daturum pollicetur. Mox ad preces hac hebdomade fusas properat, ritumque & gestum genuflexionis ac humicubationis describit. Jejunia, & imperatam hoc tempore ἑνεργασίας, datas perquam large eleemosynas, hymnos decantatos, & frequentes in his noctibus vigiliis subjicit.

Restant vero nunc propria dierum, quæ hebdomadem hanc magnam confecere, nomina ac recolendæ in iis singulis solennitates. Caput earundem Dominica palmarum est, cujus considerationem ubi inchoat, aliquot simul ex præcedentibus Dominicas breviter illustratas in medium adducit. Istius autem titulum primarium a palmarum ramis, quos Servatori Hierosolymas ingredienti populus quondam hac ipsa die prætulit, ut ortum impetrasse censet, ita in historia ab Evangelistis hac de re consignata nonnihil commorari voluit, ac illam Romano-Catholicorum consuetudinem, qua palmas hac Dominica certis cum benedictionum generibus consecrent, nihil huc facere contendit. Nec aliam esse nominis originem existimat, dum eadem festum evangelismi ramorum dicatur. Sed unde titulus Dominicæ in ramis olivarum? Hunc itidem ab olearum frondibus una cum palmis in semitam projectis (Lightfoot enim, qui extracta firmataque ex his ramis velit tentoriola ac tabernacula, ad stipulari non sustinet) derivat. Dominicam Osannæ dictam statuit a turbæ acclamatione, qua Christum excepit; unde & in vocabulo Hosanna deducendo haudquaquam parcus est. Inter actus diei politicos duo celebrantur, unus circa publicam munerum erogationem, & alter circa vinctorum e carcere dimissionem occupatus fuit. Ad ecclesiasticos quod attinet, ro-

gas (quæ cruces erant atque cerei,) a Patriarcha in ecclesia Græca colatas, Evangelium dehinc vel eucharistiam in feretro deportatam, ulteriusque lotionem capitum considerat. Mox Catechumenos hac Dominica Competentium appellatione maectatos sistit, nominaque ab iis dari tunc solita, & hac occasione libros etiam, quibus inscribebantur, (*διατοχα* nimirum) sub incudem revocat, & in facta iis symboli, quod Apostolicum fortassis fuerit, traditione atque inculcatione diei hujus acta terminat. Succedit dies secundus, in quo præter traditionem Orationis Dominicæ, sacras quoque meditationes & vitæ sanctæ studium assidue continuatum laudat. Tertii actus in Patrum monumentis non reperiri adeo recensitos largitur, haud dubium tamen esse superaddit, quin & is magnus semper sanctusque habitus, & in Competentium præcipue informatione sedulo traductus fuerit. Die quarto quod instituerint cum Competentibus examina, quæ a veteribus scrutinia dicantur, probabile sibi videri; rigidum vero imprimis jejunium mandatum, inque abominationem osculi a Juda proditore Christo dati, osculandi ritum penitus omissum reputat. Dies quintus pluribus actionibus illustris est. Vocatum eum alias observat Dominicam cœnæ, natalem calicis, capitilavium, pedilavium, diem indulgentiæ, *den grünen* / item *den hohen Donnerstag*. Ad actus ejus refert Symboli, quod Competentes Dominica antegressa acceperant, publicam & in Ecclesiæ facie prompta ex memoria fundendam redditionem, restitutionem peccatorum in integrum; eucharistiæ pleno, quod integrum alioquin haud erat, cum stomacho sumtionem. Sed cum hodieque Pontificii eundem sedulo observent, ad horum quoque operas in eo absolutas excurrere neitiquam gravatur, & pedum adeo lotionem, præparationem chrismatis, & actum excommunicationis per Bullam, expresse ac prolixè recenset. Primam a Pontifice, Imperatore, Galliarum Angliæque Regibus peragi, sed a veteribus hoc die peractam non inveniri; secundam in priscis Ecclesiæ moribus parum fundari; ultimumque a Luthero dudum explosum fuisse meminit. Sextus itidem notatu valde dignus est, & merito *κυρια* vocatur *καὶ πρώτη τῶν ἡμερῶν*. Sed & Pascha consuevit nuncupari, vel quod mundi Redemptor sit *πασχα* nostrum immolatum, vel quod Christus eopse die passus fuerit, unde eum Passionem *κατ' ἐξοχήν* vocatum autumat. Nec reliquorum cognomentorum obli-

visci-

B. V.

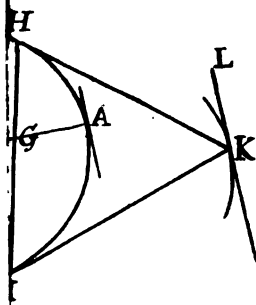
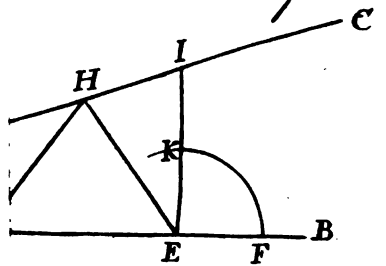
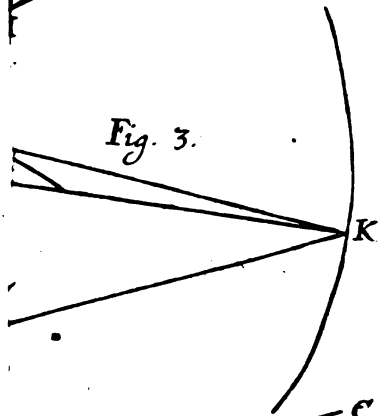

Fig. 3.



vifci-

vificitur, veluti sunt: *σάββατον*, parasceve, dies passionis Domini, *Καὶ* Freitag / stiller Freitag / guter Freytag. Intermittam eo illucescente *γονυκλισίαν*, ob genuflexionem a militibus in ludibrium Christi susceptam, repetitas econtra preces, jejunia, humicubationes, & passionis Christi meditationes digno prosequitur encomio. Magnum postremo honorem cruci habitum concedit, sed eum in *συνελατρείας* patrocinium trahi posse pernegat. Inter primas enim, quibus Romano-Catholica hodie ecclesia abutatur, cerimonias adoratio-nem crucis collocat, eique sudarium Christi forma insignitum, quod Veronicam asservasse credatur, cultu haudquaquam idoneo affectum, quin & ejusmodi alia associat. Septimum, qui solus adhuc superest, *μεγάλης εβδομάδος* diem sub *σάββατον* nomine sat cognitum, non fecus, ac modo superatum sextum, jejunium rigidius vigiliisque constantiores cum precibus & hymnis conjunctissimas requisivisse, sacram in illius nocte eucharistiam distributam, & baptismum ex instituto collatum scribit. In Ecclesia Romano-Catholica cereum paschalem, ex moribus non a multis retro seculis, ut Græserus velit, sed a Zosimi demum ætate repetendis, & aquam baptisterio infusam benedici, cereosque agnos consecrari refert, & calamus deponens quietem in hoc Sabbato a præsentis scriptione aucupatur.

*DNI. MARCHIONIS HOSPITALII SOLUTIO PROBLEMATIS
propositi in Actis mensis Octobris anni 1694, pag. 394, una cum contra-
ctione simplicissima alterius cujusdam problematis gene-
ralissimi huic affinis*

PAUCIS abhinc diebus ad nos usque venerunt Acta mensis Octobr. anni 1694: in quibus reperi Problema circa methodum tangentium directam a Clar. Bernoullio Matheseos Professore Basileensi propositum. Illico Problematis hujus solutionem inveni, statimque mentem subiit aliud huic affine generalissimum. Utrumque his accipe.

Problema.

*Datis tribus curvis Algebraicis, G, H, I, & quarta K, quam for-
mant intersecciones rectarum HK, IK, tangentium curvas H & I
in iisdem punctis, in quibus tangens curva G ipsas secat; Quærere
tangentem quarta K.*

TAB. V.
Fig. 1.

Qq 2

Solu-

Solutio.

Anal. Fingatur ad curvam G tangens altera Ghi quam proxima priori GHI, quæque attingat curvas H & I in punctis h & i, e quibus prodeant & aliæ tangentés h k & ik occurrentes sibi mutuò in puncto k, quod (*byp.*) erit ad curvam K. Tum ducta IR parallela ad Hh, triangula fient similia GHh & GIR, hki & Rli. Item ductis KO, KS, HP, hP, IQ, iQ, perpendicularibus ad tangentés hk, ik, HK, hk, IK, ik, similia pariter fient triangula KHO & HPh, KIS & IQi, rectangula in O, h, s, & i; siquidem anguli KHO & HPh additi singuli ad eandem PHh, totidem rectos constituent, proindeque sunt æquales: idemque dicendum de angulis KIS & IQi.

His præmissis, sit polygõni curvam H constituentis latus Hh = dv; datæque sint GH = a, GI = b, HK seu hk = m, IK seu ik = n, HP = f, IQ = g, (hic tanquam datas asseruimus HP & IQ, eo quod sint radii evolutarum, curvas H & I natura datas describentium). Jam

erit I. GH (a). GI (b) :: Hh (dv). IR = $\frac{bdv}{a}$. II. hk (m). ki (n) ::

RI ($\frac{bdv}{a}$). li = $\frac{bnd}{am}$. III. HP (f). HK (m) :: Hh (dv). KO = $\frac{mdv}{f}$.

IV. IQ (g). IK (n) :: li ($\frac{bndv}{am}$). KS = $\frac{bndv}{agm}$. At ductis, a quovis

puncto L tangentis KL, perpendicularibus LE, LF ad rectas HK, IK, manifesto liquet triangula rectangula LKE & KkO, LKF & KkS, fore similia; siquidem angulorum LKE & KkO, LKF & KkS differentia cum sint infinite parvæ, nullæ sunt. Ergo fiet LF. LE :: KS

($\frac{bnndv}{agm}$). KO ($\frac{mdv}{f}$): *bfm. agmm*. Proindeque constat indolem

eam esse tangentis KL, ut demissæ ab ejus puncto quovis L perpendicularares LF, LE ad rectas IK, HK, perpetuo sint inter se in ratione data quantitatum *bfm*, *agmm*, ita nempe ut ubique sit LF. LE :: *bfm. agmm*. Atque hinc ultro fluit constructio sequens.

Constr. Ducatur HL parallela ad IK, quæque sit = $\frac{agm^3}{bfm^2}$: Dico

KL

KL esse tangentem quæsitam. Nam ductis a puncto L perpendicularibus LF, LE ad rectas IK, HK, cum LM parallela ad HK, patet triangula rectangula LFM & LEH fore similia; proindeque LF. LE :: LM seu HK. HL :: (constr.) *hfm. agmm.* Ergo &c.

Observandum diligenter constructionem hanc æque valere, si ve datæ curvæ G, H, I, sint juxta mentem Authoris Algebraicæ, sive TAB. VI. etiam sint illæ transcendentes seu mechanica, ita ut sit generalior. En Fig. 2. alteram multo simpliciore, sed quæ tantum est utilis cum curvæ H & I una componunt sectionem conicam HAI. Etenim ducta per datum punctum G diametris A G, agatur KL parallela applicatis hujus diametri, & ipsa erit tangens quæsitæ.

Porro hoc idem Problemâ in materiâ præbuit alterius hujus Fig. 3. affinis; sed paulo difficilioris & universalissimi. Sit nempe data recta HI duas inter qualescunque curvas HI ita mobilis, ut eadem has utriusque punctis suis extremis H & I semper attingat. Jam si ex hisce punctis illas ad curvas ducantur tangentés HK, IK, quæ occurſu continuo describânt tertiam curvam K; Quæritur ratio ducendæ tangentis hanc ad curvam K, v. gr. in puncto K.

Palam est, hõc ad superius problema reducendum, statim ac inventa fuerit natura curvæ G, quam singulis in positionibus tangit eandem recta HI. Proindeque hujus alterius problematis solutionem pendere solum ab inventionem puncti contactus G in recta HI, pro dato hujus rectæ situ inter curvas H & I. Quæ solutio sit sane proluxa, dum ea rationibus menti primum obviis inquiritur, ut egomet sum expertus; at brevis & facillima ratione sequenti.

Ducta KC perpendiculari, ad HI; ubi necesse productam, assumatur IG = HC: Dico punctum G rectæ HI esse ad curvam G, seu curvam hanc in puncto G tangi a recta HI.

Atque hinc sequitur fore semper, vel puncta C & G simul inter curvas H & I, vel hæcæ curvas inter puncta C & G, vel denique hæc in illis.

Præterea si lineæ H & I rectæ ponantur, convenientes inter se ad angulum rectum, pariter liquet curvam G eam ipsam esse quam definivit Clar. *Johannes Bernoullius* in Actis an. 1692, pag. 33: cujus etiam *Bernoullius* alter Professor doctissimus, mentionem habet in Actis supra citatis; adeo ut istud eorum problema specialissimus duntaxat hujusce nostri casus sit.

G. G. L. RESPONSO AD NONNULLAS DIFFICULTATES,
 a Dn. BERNARDO NIEUWENTIJT circa methodum differ-
 entialem seu infinitesimalem motus.

Egregii Geometræ Batavi Domini Bernardi NieuwentiJT tractatus duos novos circa calculum differentialem, & Analysin infinite parvis utentem, nuper missu alterius, ut apparet, doctissimi Geometræ, Dn. I. Makreel, autoris jussu accepi. Itaque cum a me pluribus in locis difficultatum quarundam solutio humanissime petatur, operam reipublicæ literariæ debitam defugere nolui, tamen si summa tantum capita attingere tot aliis distractus, nunc quidem possum. Ad tria potissimum res redit: *methodum meam calculi differentialis & summatorii, laborare communi cum aliis difficultate, quod scilicet quantitates infinite parvæ abjiciantur, quasi essent nihil; secundo, hanc methodum non posse applicari ad curvas, in quarum æquatione indeterminata ingreditur exponentem: tertio, tamen si meus calculus differentialis primi gradus sustineri possit; differentias tamen inferiores, secundæ, tertiæ & aliorum graduum, ut dx seu d^2x , d^3x sive d^3x , & ita porro, non posse conciliari cum principio clarissimi Autoris, quo tamen solo Geometriam hanc statuminari posse arbitratur. Specialia nonnulla, quæ Hospitalianis, Bernoullianis & meis objicit, nunc non attingo, cum illustrissimus Marchio Hospitalius, & ingeniosissimi Fratres Bernoullii tot præclara inventa sua optime tueri possint.*

Quod ad primam objectionem attinet, clarissimus Autor hanc in præfatione Considerationum ponit enunciationem, quam liquidissimæ veritatis esse autumat: *Sola ea quantitates æquales sunt, quarum differentia nulla est, seu nihilo æqualis.* Et in *Analysi curvilinearum, sub initium axiom. 1, pag. 2: Quicquid toties sumi, hoc est per tantum numerum* (etiam infinitum, sic enim intelligit) *multiplicari non potest, ut datam ullam quantitatem, ut ut exiguam, magnitudine sua æquare valeat, quantitas non est, sed in re Geometrica merum nihil.* Hinc quia in æquationibus pro tangentibus investigandis, Maximisque & Minimisque (quam Dn. Autor Barrovio tribuit, primus tamen, ni fallor, Fermatius usurpavit) remanent quantitates infinite parvæ, abjiciuntur autem earum quadrata, vel rectangula; hujus rei ratione ex eo ducit, quod quantitates ipsæ infinite parvæ seu infinitesimæ sunt aliquid; quoniam per numerum infinitum multiplicatæ quantitatem datam (id est, ordi-

nariam

nariam vel assignabilem) efficiunt, secus autem se habere earum re-
ctangula vel quadrata, quæ proinde ex axiomate præmissis sint merum
nihil. Ego quidem fateor magni me eorum diligentiam facere, qui
accurate omnia ad prima principia usque demonstrare contendunt, &
in talibus quoque studium non raro posuisse; non tamen suadere, ut
nimia scrupulositate arti inveniendi obex ponatur, aut tali prætextu
optime inventa rejiciamus, nosque ipsos eorum fructu privemus; quod
& olim Patri *Gottignies* & discipulis ejus circa Algebrae principia scrupulosi
incolavi. Cæterum æqualia esse puto, non tantum quorum
differentia est omnino nulla, sed & quorum differentia est incompara-
biliter parva; & licet ea Nihil omnino dici non debeat, non tamen
est quantitas comparabilis cum ipsis, quorum est differentia. Quem-
admodum si lineæ punctum alterius lineæ addas, vel superficiem line-
am, quantitatem non auges. Idem est, si lineam quidem lineæ addas,
sed incomparabiliter minorem. Nec ulla constructione tale augmen-
tum exhiberi potest. Scilicet eas tantum homogeneas quantitates com-
parabiles esse, cum *Euclide lib. 5, defn. 5* censeo, quarum una nu-
mero, sed finito, multiplicata, alteram superare potest. Et quæ tali
quantitate non differunt, æqualia esse statuo, quod etiam *Archimedes*
sumsit, aliique post ipsum omnes. Et hoc ipsum est, quod dicitur dif-
ferentiam esse data quavis minorem. Et *Archimedeo* quidem processu
res semper deductione ad absurdum confirmari potest. Quoniam
tamen methodus directa brevior est ad intelligendum, & utilior ad
inventendum, sufficit cognita semel reducendi via postea methodum
adhiberi, in qua incomparabiliter minora negliguntur, quæ sane &
ipsa secum fert demonstrationem suam secundum lemmata a me *Fe-
br. 1689* communicata. Et si quis talem æqualitatis definitionem reji-
cit, de nomine disputat. Sufficit enim intelligibilem esse, & ad inveni-
endum utilem; cum ea, quæ alia magis (in speciem) rigorosa metho-
do inveniri possunt, hac methodo semper non minus accurate pro-
dure sit necesse. Itaque non tantum lineas infinite parvas ut dx , dy
pro quantitibus veris, in suo genere assumo, sed & earum quadrata,
vel rectangula $dx dx$, $dy dy$, $dx dy$, idemque de cubis aliisque
altioribus sentio; præsertim cum eas ad ratiocinandum inveniendum-
que utiles reperiam. Nec profecto video, quomodo *doctissimus Autor*
in animum suum inducere potuerit, ut statueret, lineam seu latus dx
esse

esse quantitatem, at quadratum vel rectangulum talium linearum esse nihil. Licet enim hæ quantitates infinites infinitæ parvæ, numero infinito primi gradus multiplicatæ, non producant quantitatem datam seu ordinariam; faciunt tamen hoc multiplicatæ per numerum infinites infinitum, quem rejicere par non est, si numerum infinitum admittas; prodibit enim numero infinito primi gradus ducto in se. Quod autem in æquationibus *Fermatianis* obijciuntur termini, quos ingrediuntur talia quadrata vel rectangula, non vero illi, quos ingrediuntur simplices lineæ infinitesimæ; ejus ratio non est, quod hæ sint aliquid, illæ vero sint nihil; sed quod termini ordinarii per se destruantur, hinc restant tum termini, quos ingrediuntur lineæ simplices infinitesimæ parvæ, tum quos ingrediuntur harum quadrata vel rectangula: cum vero hi termini sint illis incomparabiliter minores, abijciuntur. Quod si termini ordinarii non evanissent, etiam termini infinitesimarum linearum non minus, quam ab his quadratorum abijci debuissent. Adjungi possunt Lemmata quædam mea, calculi differentialis fundamentis inservientia, ex *Actis Eruditorum Lipsiensibus Febr. 1689*, quæ *Cl. Autor* non nisi post editas considerationes in præfatione tractatus Analytici sibi occurrisse profiteatur; ubi jam tum *incomparabilium* considerationem adhibui, ad hæc difficultates præveniendas.

Quod ad *secundum* attinet, *doctissimus Vir* æquationes exponentiales (ut a me appellantur) sua methodo tractari posse putat, mea non item. Idque tali ratione *cap. 1. Analys. pag. 62, seqq. & cap. 8, p. 280*, per suam calculandi rationem ostendere conatur, quam tamen usitatis mihi symbolis rationis que sic exprimo. Sit æquatio (ad curvam

transcendentem) $y = x^{(1)}$. Unde alia pari jure fiet $y \dagger dy = x \dagger dx$ (2). Itaque differentiando æquationem 1, id est æquationem 1 ab æq. 2 subtrahendo, ut dz seu differentia inter duorum z valores (ipsius nempe z & ipsius $z \dagger dz$) habeatur, (quod calculi differentialis fundamen-

tum est) utique ex 2 & 1, fiet: $y \dagger dy = x \dagger dx$ (3). sed $y \dagger dy = y^{(4)} \dagger dx$ (4) $\dagger x \cdot y^{(4)} \dagger dx$ (5) (quia ut olim in his *Actis* a me generaliter

notatum est $\boxed{m} | y \dagger a = y \dagger m y \dagger a \dagger \dots \dagger y \dagger a$ 1, 2.

&c.

&c. Unde ex sententia *Autoris*, evanescente termino $\frac{m \cdot m-1}{1 \cdot 2} y^{\frac{m-2}{1}}$

a^2 & sequentibus, quia a est infinitesimè infinite parva, & pro a substituendo dy & pro litera m substituendo $x \uparrow dx$ prodit æq. 4) Itaque

ex æq. 3 per æq. 4 fit $y^{\frac{x+dx}{1}} \uparrow x \cdot y^{\frac{x \uparrow dx-1}{1}} dx - y^{\frac{x(6)}{1}} = dz$. Verum hæc ratio exprimendi, maximis laborat difficultatibus, quia non servat leges homogeneorum calculi differentialis, & quod caput est, non exhibet quæsitum, nempe rationem dx ad dy , seu subtangentialis ad ordinatam, in terminis ordinariis expressam; neque adeo ductu linearum assignabilium construi potest. Imo redit ad identicum. Nam juxta principium meum supra expositum, quantitas incomparabiliter minor alteri majori frustra additur, & si hæc non evanescat (actu vel virtualiter) ipsamet abjici debet. Itaque in æq. 6, pro dy , dx , dz additis ad alia incomparabiliter majora, scribendo o , fiet

$$y^{\frac{x \uparrow o}{1}} \uparrow x \cdot y^{\frac{x \uparrow o-1}{1}} \cdot o - y^{\frac{x(7)}{1}} = o; \text{ hoc est abjecto } o \text{ pari-$$

ter & termino per o multiplicato, fiet $y^{\frac{x}{1}} - y^{\frac{x}{1}} = o$; quæ æquatio vera quidem, sed identica est, unde talis calculus non prodest. Quale

quid ego quoque expertus sum, ut si fit $b^{\frac{x}{1}} = y$, posita b constan-

te, tunc $b^{\frac{x+dx}{1}} - b^{\frac{x}{1}}$ erit $= dy$; & hanc dividendo per $b^{\frac{x}{1}}$

fit $b^{\frac{dx}{1}} - 1 = dy : b^{\frac{x}{1}}$; & pro dx & dy ponendo o , fit

$b^{\frac{o}{1}} - 1 = o : b^{\frac{x}{1}}$; seu $b^{\frac{o}{1}} - 1 = o$; seu $b^{\frac{o}{1}} = 1$, ut constat, ergo fit $1 - 1 = o$. Sed talis identicismus in meo calculo differentiali

evitatur. Interim non diffiteor obrulisse se mihi casus, ubi ista quoque

calculandi ratio non prorsus negligenda sit. Verum ut videat *Clar.*

Nieuventijt meam methodum differentialem ad æquationes quoque,

ubi incognita vel indeterminata ingreditur exponentem, (& quidem

utiliter) porrigi, quas ego fortasse omnium primus considerandas

Geometris proposui, cum meum Tetragonismum Circuli Numericum darem in *Actis Eruditorum anni 1682, mens. Febr.* attingam hoc

loco paucis, quod jam a multis annis habui, & ad summum Geometram *Christianum Hugenium* dudum perscripsi; nempe modum differentiantiendi æquationes exponentiales; quem Algorithmo meo olim publicato inferere non admodum necesse erat, ob talium expressio- num raritatem & insolentiam, quæ, fateor, tanta est, ut ipse *Hugenius* eas agre admiseric. Nec quisquam mihi notus est, præter ingenio- sissimum *Bernoullium*, qui proprio Marte, me non monente, & ipse in calculo differentiali huc pervenerit, atque ad hæc penetrarit, quæ

Hugenius per jocum hypertranscendentia appellabat. Nempe sit $x = y$ fiet $v. \log. x = \log. y$; jam $\log. x = f, dx = x \& \log. y = f, dy = y$. Ergo $v. f, d : x = f, dy : y$. quam differentiendo, fit $v dx : x \dagger dv. \log. x = dy : y$. Porro v debet dari ex $x \& y$, ambobus vel singulis, ergo scribi potest $dv = m dx \dagger n dy$, & m pariter atque n dabuntur ex $x \& y$, & prodibit: $v dx : x \dagger \log. x. m dx = dy : y - \log. x. n dy$, & fiet $d x$ ad dy (seu subtang. ad ordinatam) ut y ad $\frac{y}{x} \dagger m. \log. y$. Itaque habetur modus ducendi tangentem talis curvæ,

ex supposita hyperbolæ quadratura vel Logarithmis; pro generali autem differentiatione exponentialium sufficit Algo- rithmo meo hunc canonem ascribi: $d. x^v = x^v, \frac{v}{x} dx \dagger dv.$

$\dagger dv. \log. x$ Unde si v sit constans numerus, ut e , prodit $d. x^e = x^e \frac{e}{x} dx$ id est $e. x^{e-1} dx$: quod est theorema nostri Algo- rithmi, pro differentiatione potentiarum vel radicum, dudum tra- dictum

Supereff, ut tertiam *Viri Clm* difficultatem paucis absolvam, contra differentiationes scilicet successivas, seu quantitates differen- tio-differentiales. Itaque ipsas ddx non putat admittendas; nec esse quantitates, quia per infinitum numerum multiplicatæ non dent quan- titatem ordinariam. Sed sciendum est omnino eam prodire, ut ad pri- mam difficultatem jam monui, si numerus multiplicans sit infinitus altioris gradus. Et res sane etiam aliunde multis modis confici potest. Nam quotiens termini non crescunt uniformiter, necesse est incre-
menta

menta eorum rursus differentias habere, quæ sunt utique differentia differentiarum. Deinde concedit *Cl. Autor*, dx esse quantitatem; jam duabus quantitibus tertia proportionalis, utique est etiam quantitas; talis autem, respectu quantitatum x & dx , est quantitas ddx ; quod sic ostendo. Sint x progressionis Geometricæ, & y arithmetice, erit dx ad constantem dy , ut x ad constantem a . Seu $dx = x dy : a$. Ergo $ddx = dx dy : a$. Unde tollendo $dy : a$ per æquationem priorem fit $x ddx = dx dx$: unde patet esse x ad dx , ut dx ad ddx . Et continuata progressionem Geometricam etiam reliquæ differentia: posteriores ordine prodeunt. Et generaliter in progressionem Geometricam non tantum series differentiarum ejusdem gradus, sed & series transitus seu differentiationum, geometrica est progressio. Sed & harum differentiationum successivarum veritas usque rebus ipsis confirmatur. Nempe, ut jam alias notare memini, quantitas ordinaria, quantitas infinitesima prima seu differentialis, & quantitas differentio-differentialis, vel infinitesima secunda, sese habent ut motus & celeritas, & sollicitatio, quæ est elementum celeritatis. Motu describitur linea, velocitate elementum lineæ, sollicitatione (velut initio descensus a gravitate, vel motus a conatu centrifugo) elementum elementi. Et in ipsa Geometria quantitates ordinariæ sunt pro vulgari algebra, differentiales primi gradus referuntur ad tangentes seu linearum directiones, sed differentiales ulterioris gradus ad oscula, seu linearum curvedines; quod etiam jam notare memini. Finiam, ubi hoc unum adjecero, mirari me, quomodo *doctissimus Nieuwentijt* credere potuerit, ex nostris principiis sequi hoc absurdum, quod in omni curva subtangentialis sit ordinata æqualis, *Confid. p. 19*. Sit curvæ elementum dc ; erit $dx dx + dy dy = dc dc$, ut constat. Ergo differentiando $dx ddx + dy ddy = dc ddc$. Si jam dc constans fit $ddc = 0$, & fit $dx ddx + dy ddy = 0$, sed hac differentiali in summaticem rursus versa ait prodire $\frac{1}{2} dx dx = \frac{1}{2} dy dy$: adeoque $dx = dy$, quod utique absurdum est. Si talibus uteremur calculis, quomodo eorum ope tot veritates detexissemus? Sed respondeo summam seu versa differentiali in summaticem, proditurum $\frac{1}{2} dx dx + \frac{1}{2} dy dy - \beta dc = 0$, seu constantem arcolum esse subtrahendam, alioqui fieret non quidem $dx dx = dy dy$, sed potius $dx dx = dy dy$, seu $dy = dx \sqrt{-1}$: quæ est æqua-

io impossibilis, quod indicat β non debere esse 0, sed habere signum —, & esse quantitatem constantem, quæ non alia est, quam $\frac{1}{2}dc$, quia ipsam dc , posuimus constantem. Unde redit æquatio initio posita $dx dx + dy dy = dc dc$; prout oportet. Et simili abusu calculi differentialis laboratur *Confid. p. 21*; nec mirum est hoc modo calculum non esse tutum; aut incidere in absurda. Sic & in ipso tractatu majore seu *Analys. inf. c. 8, p. 283*, ponit triangula characteristica ejusdem curvæ, modo numero sint finita & serie non interrupta sese consequantur, esse similia inter se; unde facile infert, positis elementis abscissarum æqualibus, etiam elementa ordinarum &c. fore æqualia. Sed cum ubique curva directionis suæ inclinationem mutet (alioqui non curva, sed recta foret) etiam anguli continue, licet insensibiliter seu per discrimina incomparabiliter parva, mutantur. Qua de re me quoque olim ratiocinationes instituere memini. Difficultas quoque objecta *Confid. p. 20*, contra triangulum, cujus basis est altitudine incomparabiliter minor, ejusdem est commatis: id enim pro isoscele habetur, quia differentia inter altitudinem & hypotenusam incomparabiliter parva est, perinde ac differentia inter radium & tangentem anguli infinite parvi. Sed hæc sufficere judico, & ipsi *Climo Nieuwenhüt* satisfactura spero; qui si ingenium & doctrinam magis ad augenda, quam retractanda hæc studia vertere volet, haud dubie præclara dare poterit, quemadmodum ex his ipsis specimenibus judicare licet.

*MARTINI LISTER EXERCITATIO ANATOMICA,
in qua de Cochleis, maxime terrestribus, & Limacibus agitur.
Omnium dissectiones tabulis æneis illustrantur.*

Londini apud Sam. Smith & Benj. Walford, 1694, in 8.
Constat plagulis 14, & Figurarum Tabulis 8.

Quo iis cum primis *Autor celeberrimus* satisfaciat, qui in universali Conchyliorum Historia magnis sumptibus a se confecta & a Nobis *Supplem. Tom. 2, Sect. 5, p. 245*, recensita aliquam animalium illorum anatomen desiderant, exactam hic Cochlearum terrestrium, testacearum pariter atque nudarum sive Limacum, proponit dissectionem, conchylia reliqua, ubi Deus vitam sanam otiumque concesserit, forsân posthac itidem evoluturus. Licet namque Franc. Redi & Har-
derus

derus recentissime in cochlearum anatomia perpolienda indefessam locarint operam; aliam tamen & diversam plerarumque partium, tam externarum; quam internarum, maxime genitalium, descriptionem & explicationem in præsentis suggerere Noster sine negotio deprehenditur. Scilicet uti externa prius cernuntur internis, ita partes ante omnia externas, quæ in cochleis terrestribus & limacibus integris mox in oculos incurrunt, qualesque pes, rugæ sulcatae, cornua, os sive labra, meatus externi naturaliter aperti, collare in domiportis cartilagosum, scapularisque in limacibus plagula, atque testa, existunt, sollicitè examinat, usum alium de copioso rugarum mucò, alium de liquida materia, qua collare domiportarum cartilagosum scatet, enunciâns. Ille quippe cochleas non modo contra aeris injuriam, sed & aliorum animalium deprædationem dicitur defendere; hæc vero operculo testæ efformando inservire. Hinc ad partes interiores quadruplici sectione detegendas accedens, in prima harum ligamentum sive fasciam conicam, nutrimentum ad testam transmittentem, membranam dorsalem seu branchialem, & cavitate sua notabili aerem & interdum humorem spumescens copiose per foramen pro lubitu clausile eructantem, viscus cinereum intra cellulas utriusque suæ partis humorem quendam chylosum recondens ac pulmonum fortassis vices sustinens, cor & pericardium cum venis arteriisque & liquore contento subcæruleo admodum liquido, ossiculum denique munimenti causa cordi in omnibus limacibus superinjectum, nigro excepto materiam solum cretaceam inter cor & cucullum obtinente, attentius perlustrat, cochlearumque vivacitatem & motum cordis experimentis nonnullis confirmat. Tum ut persuadeat, pulmones ad superabundantes venas continendas primario facere; digressionem de piscium & cochlearum respiratione instituit prius, quam partium in cochleis differentem a perfectioribus animalibus positionem, ac in specie caput e crassis & cartilagosus musculis sine cerebro compositum, dentem, cœcam ad mentum fistulam, omentum, gulam, ingluviem, ventriculum, intestina atque hepar demonstrat, ac cochlearum victum ejusque concoctionem, succi item vitalis motum & naturam explicet. Hepar, veteribus meconium dictum, in animalculis istis pro meris intestinorum reputat appendicibus, non tam bilem fecernentibus, quam promtuarium chyli præbentibus, cibi digestio-

nem instar receptaculi perficientibus chylumque per venas ad cor amandando vasorum lacteorum munere fungentibus. De liquore autem vitali agens Glissonium, qui ostrearum succum æstate a calore nimio in sanguinem mutari asserit, non minus ac Lowerum, sanguini venæ pulmonalis colorem magis coccineum, quam reliquo venoso, attribuentem redarguit, quod ostreae in regionibus multo calidioribus haud sanguineæ habeantur, e diverso multa animalia frigida sanguinis tinctura saturata gaudeant, insufflatio vero pulmonum mediantibus follibus violentior longe sit respiratione naturali mitissima, adeoque turbas tantas non excitet, nisi in æmulationem cordis systoles, quæ ordinario sola, aerem non æque per pulmones ac per eandem cum chylo viam advenientem intimius cum sanguine miscendo, coccineum huic colorem conciliet. Porro sectione tertia cochlearum, veluti androgynarum, organa generationis duplicia, id est, uterum cellulatum cum vagina, funda jaculatoria, appendiculis sive folliculis cirratis, ligamento vermiculato, lacte seu glandula uterina, infundibulo & ovario, pariter atque penem flagelliformem & capreolo, nodo, tendine, vase deferente, ac testiculo stipatum, cura omni extricat, rationem superaddens, cur cochleæ vesica & renibus destituantur, genalibus autem utriusque sexus gaudeant, & Venerem stimulare credantur. In ultima demum sectione, musculis sive tendinibus nervosis in unum nodulum, tanquam spinalem forsan medullam, coeuntibus cuteque tota tendinosa consideratis, undulationem in cochlearum & limacum progredientium pede observabilem explanat, causamque inediae earum hyberno potissimum tempore triplicem dicitur, minorem nempe transpirationem ceu animalculorum frigidorum, fluidiorem contra succum vitalem atque voluntariam actionem cordis. In Mantissa tamen Anatomica annexa, qua observationes nonnullæ circa tres cochleas diversas media hyeme dissectas memorantur, ac animadversiones quædam quoad auriculæ & venarum in piscibus magnitudinem, usum lymphæ & chyli eorumque ductus, nutritionis rationem, foetum in aliquibus animalibus exponendi necessitatem ob uteri angustias, animalium in sanguinea & exsanguia divisionem, innuuntur, eandem inedia accuratæ testarum occlusioni, vitalis succi ab aere iacturam impediendi, præcipue fert acceptam.

Tan-

Tandem ipsis Figurarum tabulis Appendiculam de quibusdam polypti, Ioliginis & Sepia visceribus, ex Aldrovando, Swammerdamio & Francisco Redi adjungit.

ΟΡΘΟΔΟΞΟΣ ΟΜΟΛΟΓΙΑ ΤΗΣ ΚΑΘΟΛΙΚΗΣ ΚΑΙ ΑΠΟΣΤΟΛΙΚΗΣ ΕΚΚΛΗΣΙΑΣ ΤΗΣ ΑΝΑΤΟΛΙΚΗΣ.

hoc est:

Orthodoxa Confessio Catholicae atque Apostolicae Ecclesiae Orientalis, interprete Laurentio Normanno.

Lipsiae apud Joh. Thom. Fritsch, A. 1695. in octav.

Constat 2. alphabet.

Inter Ecclesiae Graecae seu Orientalis Confessiones, quae typis exscriptae prostant, haec a celeberrimo *Academia Upsalensis Professore atque Theologo*, NORMANNO, primum Latine reddita, est recentissima. Primum illa in Belgio Foederato Graecae tantum A. 1662. publico Praepotentium Ordinum sumtu excusa, paucioribus innotuit; quod exemplaria ejus maximam partem Constantinopolim, ut Graecorum Christianorum usui inservirent, transvecta essent. Sed *ὁ πρῶτος* ejusdem Patriarcharum Graecorum subscriptionibus confirmatum anno 1671. ad Legatum Galliae Regis in Porta Ottomanica, Marchionem de Nointel, miserat Panagiota, primus Turcarum Imperatoris interpres, restantibus epistolis, quas *dottissimus Editor* in praefatione operis hujus allegat. Ipse autem primum exemplar ab illustri Sparwensfeldio, in quo paginis adversis cum Graeca typis exarata, tum Slavonica caelamo descripta habebantur, mutuo accepit, ut describeret, Latinamque adderet interpretationem. Cum hoc exemplar Belgicum supra memoratum contulit, & accurate indolem Graecitatis vulgaris, qua Confessio exarata fuit, versione Latina expressit. Caterum ex Patriarchae Hierosol. Nectarii praefatione adparet, condendae hujus Homologiae auspicia quidem sibi non immerito vindicare Petrum Mogilam, Metropolitanam Kioviensem, Thronique Constantinopolitani Exarchum illustrem; sed ex eadem porro Nectarii, alteraque Dionysii praefatione ac Synodi Hierosolymitanae testimonio simul patet, conceptae inter Russos Confessionem rudi adhuc & impolitae summam potissimum admovisse Meletium Syrigum Hieromonachum & Ecclesiae CPranae Theologum eximium. Quam deinde quatuor se di-

um, quas vocant, Apostolicarum successores Patriarchæ perlustrarunt, examinerunt, ac subscriptione, tanquam communem Græcorum Christianorum confessionem adprobarunt. Quapropter etiam pro Catechismo Orientalis Ecclesiæ Græcæ & Slaveno-Russicæ habetur, methodo quippe catechetica per quæstiones & responsiones adornata: in qua fidei articuli, quos Græci hodie profitentur, planis verbis proponuntur. Observare tamen inde licet, quod Græci a Pontificiis, quæst. LXVI. in doctrina de Purgatorio, & aliis etiam dissentiant, pristinosque errores, imprimis *περὶ ἐκπορεύσεως τῆς ἀγίας πνεύματος ἐκ μόνης πίστεως*, adhuc defendant. Nos amplissimo hujus Homologiæ interpreti vitam fortunamque secundam adprecamur, ut quos in veteres Grammaticos, & alios scriptores Græcos, prælo paratas habet animadversiones ac indices, orbi erudito imperitari ipsi liceat,

FRANCISCI BURMANNI TRACTATIO DE PASSIONE JESU CHRISTI. Accedit Sermo ejusdem inauguralis de Doctrina Christiana Ecclesiæ Novi Instrumenti per omnia secula.

Ex Museo JO. A LENT.

Herbornæ, sumptibus Jo. Nicolai Andreæ, A. 1695. in 4.

Constat Alphab. i. plag. 16.

FRANCISCI BURMANNI, cujus Academicas Exercitationes in Sectione nona Tomi primi Supplementorum p. 455, sqq. late recensuimus, mentio nunc repetita exigitur, postquam haud incelebris inter Nasovicos Theologus, *Jo. a Lent*, bigam hanc scriptorum, abs eo mortuo inter alia relictorum, usui communi exponere dignatus est. Iis autem optimo ac laudatissimo consilio præmisit orationem funebrem a Viro amplissimo, Jo. Georgio Grævio, in Burmannum olim habitam, quæ ut doctrinæ ac virtutum in eo repertarum elogiis abundat pluribus, ita insuper hunc vitæ ejus cursum repræsentat, ut natus ille perhibeatur anno seculi labentis duodetrigesimo Lugduni Batavorum, quorsum e Palatinatu & urbe speciatim Franckentalia (ubi patrem Pastoris functum ait munere,) parentes, & matrem quidem gravidam, exilii necessitas detulerit. Eadem deinceps civitas, quæ prima nascenti receptacula concesserat, primam quoque juventutem, sub Festi Hommii auspiciis erudivisse traditur, quam tamen adultior paulo factus & ad

ad obeunda munia præclara aptior, ætatis suæ anno tertio & vigesimo relinquere necessum habuerit, Hanoviam nimirum ad præfecturam illius Ecclesiæ solenniter vocatus. Ibi cum per tempus aliquod sacri hujus officii partes explevisset, Lugdunum ad Rectoris Scholastici spartam revocatus, ac tandem vix anno unico vertente in Academia primum, post etiam in Ecclesia Ultrajectina, Theologi functione ornatus dicitur. Inter libros ab eo editos Syntagma imprimis celebratur Theologicum, quod in tanta habeatur dignatione atque pretio, ut in multis quoque scholis academiisque Belgicis, Germanicis, Pannonicis, publice ac privatim explicetur. Cæterum is finem jam vivendi fecit, cum annis adhuc aliquot a quinquagesimo abesset, anno quippe 1679. II. Id. Novembris defunctus.

Quantum vero ad scripta isthæc postuma nunc attinet, de iis, quod dicamus breviter, hoc suppetit. Primum eorum succincta est tractatio de passione Christi, cujus integram historiam Burmannus sic recenset, ut vestigia Matthæi Evangelistæ presse insequatur, enarratione propemodum nonnisi paraphrastica usus, cui immiscetur frequens antiquitatum, quibus ea certe omnium est refertissima, scrutinium, & circumstantiis quibusque principalioribus varia subjiciuntur porismata, ac usus inde deducuntur practici, ad eum fere modum, quo in Harmonia passionis quondam processit ὁ μακαρίτης Sagittarius; quo tamen multo brevior est Noster, qui etiam in decidendis quæstionibus vexatis parum commoratur, sententias vulgares, & eas quoque interdum omnibus non satis probatas, tenuisse contentus: velut ubi apparentem inter Evangelistas de hora crucifixionis pugnam ita tollendam arbitratur, ut in Johanne mendum, & pro ἐκ/η legendum esse τὸ/η reputet; ubi tenebras tempore passionis ingruentes Judæam duntaxat obumbrasse; ubi sanctos post Christi resurrectionem e sepulchris prodeuntes ad Lazari exemplum rursus mortuos existimat &c.

Tractationem hanc Oratio muneris apud Ultrajectinos Theologici auspicatoria mox excipit, inque ea universam Ecclesiæ Novi Testamenti faciem ita delineari cognoscimus, ut, quo pacto doctrina Christiana cum suo capite exorta post adoleverit florueritve, varie deinceps interpolata & incrustata tandem quasi consenuerit, ac denique majorum nostrorum tempore nova velut juventute ei reddita revi-

xerit, in cōpendio quodam, sed solido concinnoque, doceatur. Laudata enim fide primorum seculorum simplicissima ac vere Christiana, & nominatis moribus, quos usurpare fideles tunc consueverint, reatissimis, ad hæreses simul irruentes progreditur, impugnatamque a variis divinitatem æque ac humanitatem Servatoris, postulatam ceremoniarum legalium observationem, tetram libidinum confusionem, Stoicam necessitatem in bonis malisque actionibus defensam, aliasque istiusmodi hæreticas opiniones memorat. Nec prætermittit schismata Ecclesiam quæ distraxerunt, quale primum illud maximumque fuit de die Paschatos; itidemque illa Africanorum cum Europæis de hæreticis rebaptizandis altercatio; quale porro Cætharorum seu Novatianorum effecit immodestia, negantium recipiendos esse, qui post baptismum peccaverint & pœnitentiam egerint. Quibus enarratis in decimæ gentiliumque ultimæ sub Diocletiano & Collegis ortæ persecutionis memoria periodum Ecclesiæ primam concludit; secundam exorsus ab ævo Constantini M. quo Christianismus publice receptus & cum Imperio Romano in hoc sequentibusque Imperatoribus conjunctus fuerit. Ad quem vero modum in ea pariter ac ultima periodo, quam Ecclesiæ reformatione inchoat, delineanda sese gesserit, non opus est, ut jam prolixè indicemus, quandoquidem ex allatis modo speciminibus pronum quoad reliqua iudicium formari posse minus dubitamus.

EXCERPTUM EX LITERIS P. W. AD ACTORUM EDITORES.

(Conferantur Acta Eruditorum proximi mensis Junii

pag. 290. seqq.)

Cæterum Domini *Ceva* instrumentum, cujus descriptionem Actis Eruditorum inseruistis, in memoriam mihi revocavit Circinum, ad eodem usus excogitatum ab illustri viro D. T., cujus fabricam ille jam A. 1675 Parisius cum Clar. Clerfelerio aliisque, & ex Gallia redux mecum quoque communicavit. Illa vero ita se habet. AB & AC sunt duæ regulæ mobiles circa axem in A, regulæ autem parvæ GD, DH, HE, EI, &c. singulæ sunt æquales parti AG. Et GD quidem circa axem fixum in G est immobilis, reliquæ vero circa D, H, E, I, axes mobiles in regulis AB, AC, possunt rotari. KF est arcus æneus in gradus & minuta divisus, mobilis quoque in linea AB.

TAB. V.

Fig. 4.

Si

Si ergo datus fuerit angulus *Kef*, secandus v. g. in quinque partibus æquales, fiat *KF* æqualis *Kf*, & arcus firmetur in *K*, *F* autem promoveatur in regula *AB*, donec *I* attingat regulam *AC*: erit *BAC* quinta pars anguli propositi.

TAB. V.
Fig. 5.

Cum autem ejusdem instrumenti simplicissimi ope quocunque mediæ proportionales inveniri quoque possint, patet omnia problemata superiorum graduum, quorum constructiones ad angulorum sectiones aut mediarum proportionalium inventionem reduci solent, eo mechanice posse resolvi.

SPECIMEN VNIVERSÆ REI NVMMARIE ANTIQVÆ,
quod Literatorum Reipublica proponit ANDREAS MOREL-

LIUS Helvetio Bernas,

Cui accoesserunt

EZECHIELIS SPANHEMII ad eundem Epistola quinque,

Lipsiæ apud Joh. Thom. Fritsch. 1695. in 8.

1. alph. 18. plag. tab. æn. 8. n. 26.

Quum prima hujus Speciminis editio anno 1683 Parisiis prodisset, argumentum omne ac institutum Auctoris celeberrimi breviter recensimus in Actis anni 1684. p. 331. 333, optavimusque, ut mox opere incomparabili donaretur orbis eruditus. Verum quum fata doctissimi MORELLII iniquiora, ad alia omnia interim cum flexisse crederemus, vix habuimus certe quod speraremus, nisi anno præterlapso ex Galliis redux in patriam, & in nostras terras deinceps delatus ipse, nova Speciminis sui apparatione ostendisset, data sibi nunc ærumnarum laborumque omnium quiete, animum conatibus perficiendis nondum deesse, quin potius approbatione clarissimorum Virorum, atque gazarum ditissimarum usu, egregie indies confirmari. Itaque ut de tota re plenius innotescat, dum alia quasi jam Speciminis facies ac ratio videtur, passim quippe vel aucti, vel ubi opus fuit immutati emendatique, operæ facturi pretium sumus, si calamo, frænis paulum laxatis, campum nunc quidem aperiamus, quo liberius currendo sese exercent.

Plurimos quidem amore ait in æs vetus nummosque, rerum olim gestarum testes certissimos ferri, sed eosdem rursus comparandorum illorum difficultate, vel invidia possessorum, negatove usu,

P. I.

- p. 2. interdum a proposito deterreri. Ut huic malo præsens remedium adfit, se olim cogitare cœpisse de cogendis colligendisque in unum corpus nummis omnibus, aut majori saltem eorum parte, qui in Europæ gazis conclusi servantur, delineatis ac in æneas laminas insculptis. Quod opus & ob amplitudinem suam sumtusque impendendos, & itinera, judiciiue acrimoniam, conciliandamque eorum, qui nummos possident, indulgentiam, ac delineandorum exponendorumque numismatum accuratorem, privati hominis vires videri possit excedere,
- p. 3. præsertim cum præstantissimi Viri, *Hubertus Golzius*, *Adolphus Occo*, & qui hujus labori manum auxiliatricem denuo anno 1683 admovit, illustrissimus Comes *Franciscus Mediobarbus Biragus*, aliique dehinc quamplurimi, conatum suorum successus non habuisse speratos censeantur. Se tamen, quicquid etiam obstare posse visum fuerit, aggressum esse opus istud, omnium numismatum commune quasi quoddam receptaculum futurum, variis inductum causis, quas exponit, studiumque suum memorat prorsus singulare, & insitam quandam inclinationem, qua vix adolescentiæ fines egressus delineare nummos cœperit, iisdemque ad librorum fidem revocatis vehementer delectari; *Caroli* deinceps *Patini*, commode tunc in Helvetiis aliquandiu commorati, benevolentia ac facilitate, magis autem adhuc Regis Galliarum, & Magnatum aliorumque clarorum Virorum gazis, permissoque earum usu ac perlustratione, tum denique eorum, qui in ædibus Illustrissimi & Excellentissimi Ducis AVMONTII historiæ Rom. per nummos illustrandæ gratia tum temporis convenerint, monitu excitatum. Neque quicquam se dimoveri passum esse a proposito injuriis a *Marchione de Louvois* sibi illatis; sed & futuri quasi sollicitum se & cautum, extantiorum numismatum ectypa in patriam misisse, antequam carceri Lutetiano includeretur; atque adeo quum in priori Specimine *viginti millia* nummorum promiserit, se nunc affirmare posse, quattuor parte istum numerum esse auctum, eumque longe majorem, quam quem vel *Wolfgangus Lazius*, (cujus errorem admissum norat) vel *Carolus Patinus* dederunt. Jamque destinata se perfecturum sperat, præsertim postquam a Celsissimo Domino ANTONIO GVNTHERO S.R.I. Comite de SCHWARTZBURG cimelii archii sui (quod vere regium vocat) curam ut susciperet, clementissime
- p. 4. aggressum esse opus istud, omnium numismatum commune quasi
- p. 5. quoddam receptaculum futurum, variis inductum causis, quas exponit, studiumque suum memorat prorsus singulare, & insitam quandam inclinationem, qua vix adolescentiæ fines egressus delineare nummos cœperit, iisdemque ad librorum fidem revocatis vehementer delectari;
- p. 5. 6. *Caroli* deinceps *Patini*, commode tunc in Helvetiis aliquandiu commorati, benevolentia ac facilitate, magis autem adhuc Regis Galliarum, & Magnatum aliorumque clarorum Virorum gazis, permissoque earum usu ac perlustratione, tum denique eorum, qui in ædibus Illustrissimi & Excellentissimi Ducis AVMONTII historiæ Rom. per nummos illustrandæ gratia tum temporis convenerint, monitu excitatum.
- p. 8. Neque quicquam se dimoveri passum esse a proposito injuriis a *Marchione de Louvois* sibi illatis; sed & futuri quasi sollicitum se & cautum, extantiorum numismatum ectypa in patriam misisse, antequam carceri Lutetiano includeretur; atque adeo quum in priori Specimine *viginti millia* nummorum promiserit, se nunc affirmare posse, quattuor parte istum numerum esse auctum, eumque longe majorem, quam quem vel *Wolfgangus Lazius*, (cujus errorem admissum norat) vel *Carolus Patinus* dederunt. Jamque destinata se perfecturum sperat, præsertim postquam a Celsissimo Domino ANTONIO GVNTHERO S.R.I. Comite de SCHWARTZBURG cimelii archii sui (quod vere regium vocat) curam ut susciperet, clementissime
- p. 10.
- p. 11.

sine



Fig. 1.



Fig. 11.



Fig. 2.



Fig. 14.



Fig. 3.



Fig. 15.



Fig. 10.



Fig. 12.



Fig. 18.

sime fuerit invitatus. Quibus expositis, instituti sui reddit rationem, ait-
 que, quum *quatuor* potissimum antiquorum nummorum sint genera, p. 12.
Nummi videlicet I. *Regum, urbium, populorum, qui nullam Imperatorum*
R. habent effigiem vel nomen, & quorum pars maxima ante Caesarum im-
perium est percussa; II. *Consulares, seu familiarum Romanarum*; III.
Imperatorum Romanorum; & IV. *Nummi Hebraici, Punici, Partbici,*
aliique inscriptionibus destituti; quibus adjungi possint *Gallici, Hispani-*
nici, Gothici, Arabici; se tamen Imperatorum Rom. nummos, quo-
 rum quippe & major sit copia & usus extantior, in verso rerum ordine,
 ac ratione temporis paulum immutata, *primo Tomo* exhibiturum & ita p. 13.
 dispositurum esse, ut auspicia fiant a Julio Cesare, serie nummorum
 Latinorum æque ac Græcorum ad Heraclium usque deducenda, ad
 annorum quidem, quantum licet, notas, eorumque *κεκτημένα*, juxta
 methodum Oeconis; cæteri vero iisdem jungantur, prout vel similibus p. 16.
 (revers) juncta, ad evitandam repetitionis molestiam, numerorum
 beneficio combinentur; & nummi ad suam singuli molem &
 orbem, quo gaudent percussi, exprimantur; tabulasque, quæ num- p. 18.
 morum figuras exhibent, a reliquo opere separatas, brevis eorun- p. 19. 20.
 dem sed accurata descriptio excipiat, notis, ubi opus fuerit, illu-
 stranda; & porro, ad majorem Lectoris utilitatem compendium adda-
 tur Chronologicum ad nummorum fidem exactum; singulis autem p. 21.
 annis adscribentur nomina Consulium, Imperatorum, etiam Consula-
 tus, Tribunitia potestas, & Imperatoria appellatio, anni reparatae sa-
 lutaris, mundi & Romæ conditæ, præcipua insuper Imperatorum gesta,
 aliaque in nummis quæ sunt obvia; & denique indices rerum, verbo- p. 22. 23.
 rum ac nominum copiosissimi totum opus claudant.

His dictis pergit ad nummos illos, quos in Specimine hoc ta-
 bulis sex & viginti representavit, ad eam rationem, quam sibi in ma-
 jori opere præscripsit, exponendos; quos delibabimus, rariore simul
 aliquot tabula peculiari exhibituri. Tabulis tribus prioribus ex-
 tant quidam nummi ænei maximi moduli; & Tabula quidem I. nume-
 ro 1. exhibetur nummus, una facie referens caput Antonini Pii lau-
 reatum, averfa Cererem in bigis draconum accensas tenentem faces,
 cum inscriptione: ΚΟΙΝΟΝ ΓΙ ΠΟΛΕΩΝ ΠΡΟΔΙΧΗ ΟΝΤΟΣ ΚΛΑΥ-

TAB. VI.
 Fig. I.
 p. 25.

§ 3

δ/ε

διὰ ΦΡΟΝΤΩΝΟΣ ΑΣΙΑΡΧΟΥ ΚΑΙ ΑΡΧΙΕΡΕΩΣ ΓΙ ΠΟΛΕΩΝ.
 id est: *Commune sive Concilium tredecim urbium, Curatore existente*
Claudio Frontone Asiarcha & Pontifice tredecim urbium; in quo vo-
 ces Γ. Ι. ΠΟΛΕΩΝ seu *Concilium tredecim urbium, repudiata Hardui-*
 ni & Vaillantii conjectura, ad ΚΟΙΝΩΝ Ιονum fortassis spectare ait,
 quod totidem, quot in inscriptione indicentur, tredecim nimirum
 urbibus constaret, & quodnam illud officium *Asiarcharum* fuerit,
 enarrat, loco Act. Apost. cap. XIX. 31. lucem inde accendi posse
 existimans. *Alter* Tabulæ I. nummus ex gaza Schwarzburgica deprom-
 tus refert caput Veri laureatum, & in parte averſa Æſculapium in bi-
 gis a Centauris, ingentes faces tenentibus, veſtum, Epistolarum
 annexarum *quarta* ab illustri Spanhemio declaratus; cuius singularem
 benevolentiam in commendando suo opere, & concilianda Potentis-
 simi ELECTORIS BRANDENBURGICI gratia & munificentia, ad-
 jutore Serenissimi Herois supremo Administro & Consiliorum Prin-
 cipe, eruditorum hoc ævo Mæcenate, *Eberh. Dankelmanno*, extollit,
 qui pro innato erga literas elegantiores studio Celsissimum Herum
 suum, istas non modo amore & gratia, verum etiam ingenio comple-
 xum, verumque Germaniæ & sæculi nostri AUGUSTUM permo-
 verit, ut magnifica liberalitate institutum hoc coeptumque Numismati-
 cum opus prosequeretur. *Tertius* hujus Tabulæ nummus præstantis-
 mus dicitur & singularis, in thesauro Schwarzburgico, perinde ab Ill.
 Spanhemio d. l. explicatus. Tab. II. nummi priores duo Ephesiorum *Neoco-*
riam referunt; qua occasione Auctor de Neocoris populis & civitatibus
 commentatur, quædam etiam de Diana Ephesia & Festis in ejus hono-
 rem habitis profert. Tab. III. tres exhibet nummos *conternnatos*, quo
 nomine Italis venire dicit, qui ab initio nullum additum habuerunt cir-
 culum, sed quibus, postquam fuerunt percussi, circulus excavatus,
 tortili modo eos ambiens, accessit. In eorum primo effigies L. Apule-
 jii; in altero Terentii representatur. In Tabula IV, & seq. exhibentur
 nummi maximi moduli ex auro & argento conflati, inter quos cum
 rarissimos esse Pescennii Nigri affirmet, vel hunc cumprimis, quem
 Clar. Vaillant a Wilhelmo Falcknero Anglo triginta aureis emtum
 postea thesauro Regio intulit, magni facit. Representatur in ejus aver-
 ſa parte aquila expansis alis clayæ insistent, cum inscriptione: ΠΡΟ-
 ΝΟΙΑ

p. 26.
 p. 27.
 p. 28.
 p. 30.
 Fig. II.
 p. 30. 31.
 Fig. III.
 p. 33.
 p. 37. 36.
 p. 39. 40.
 p. 43.
 p. 44.
 Fig. IV.
 Fig. V.
 p. 51.
 Fig. VI.

ΝΟΙΑ ΘΕΩΝ, *Providentia Deorum*. Dumque Tab. V. num. I. num-
 mum quendam Tiberii singularem & præstantissimum affert, Illustris-
 simo Comiti Schwarzburgico ab Abbate *Bixot* donatum, hunc ait
 mox totius orbis Christiani nummos, quos appellant modernos, justis
 voluminibus complexurum; ROMAM autem & VIRTUTEM eodem
 habitu iisdemq; additis signis in nummis depingi observat, quia ΡΩΜΗ
 Græcis idem quod Latinis VIRTUS significet. Occasione nummi Se-
 veri Imp. Tab. VI. quædam eorum Imperatorum exempla recenset, qui
Divos & Deos se passi sint appellari. Monet dein, ut a fraudibus impo-
 storum, qui subinde in concavitatem partis alicujus nummorum
 ferruminando capita alia inferere soleant, sedulo sibi cave-
 ant curiosi. Ostendit porro Tab. VII. circulos seu nimbos capita am-
 bientes, & globum, imperii in orbem terrarum indiem, Constanti-
 ni & quorundam præterea Imperatorum esse proprios; & vind-
 icat notularum CON. OB. in nummis Romanis sæpe occurrentium
 explicationem, *Constantinopoli Obsignata*, autoritate *Du Cangii* in
 Diss. de inferioris ævi Numism. Sect. XLII. f. 35. Hos omnes sequun-
 tur Tab. IIX. nummi quidam argentei, quos inter unum MARCIA-
 NAE mendosissime a Tristano editum restituit, & occasione
 inscriptionis in Hadriani Augusti nummo: PATIENTIA AVG. suæ
 quoque patientiæ in arce Bastiliana per tres annos exercitiæ me-
 moriam recolit. Tab. IX. notabilis est nummus, caput habens Juliæ
 Domnæ, & verba: JVLIA PIA AVGVSTA, & in parte aver-
 sa ejusdem effigiem stantem cum ramusculo & hasta, cum inscriptione:
 MATer AVGG (Augustorum) MATer SENatus Mater PATRIÆ.
 Ubi plures ejusmodi titulos, in æmulationem maritorum datos *Au-
 gustorum Matribus* allegat, ut *Mater Deum*, *Mater Castrorum*; me-
 moratque primum omnium Fiti Julii Marcii Pacatiani Imperat.
 nummum reperisse & observasse. *Petrum Rainssant*, Medicum Rhe-
 mensem, dum viveret, Versaliæ nummorum Regiorum custodem.
 Tab. X. explicat itinera Hadriani, & figuram Alexandriæ urbis, quæ
 elephantina galea exornata & spicas protendentem mulierem re-
 præsentat. Quædam porro docet de Epheso urbe, & officio γραμμα-
 των, sive *scribarum*, qui & γραμματιφύλακες dicti, ac laudat R.
 P. Franciscum de la Chaize, qui LUDOVICO M. a Confessionibus &

p. 54.

p. 55.

p. 63.

p. 65.

p. 75.

p. 77.

p. 82.

p. 89.

p. 93. ff.

p. 100.

p. 101.

p. 103.

p. 110.

p. 113.

p. 114.

p. 116.

p. 118.

- consiliis ecclesiasticis supremis est, velut antiquitatis nummariz atque
 omnis eruditionis promum condum & assertorem indefessum, qui se
 quoque, quamvis a sacris ipsius alienum, benevolentia tamen & hu-
 manitate complecti non dubitaverit; rogat deinceps omnes rei num-
 mariz studiosos, ne nummos detritos temere & ex ingenio restituere
 ausing, quum hoc pessime sæpe cadere soleat. Tab. XI. jucundissimus
 est intuitu nummus, judicium Paridis qui exactissime refert, in Acha-
 te quoque Thesauri Brandenburgici scitissime sculptum conspicien-
 dum; neque injucunda sunt lectu, quæ de Nilo Ægypti fluvio & ejus
 figuris edisserit. Causam dein reddit, ob quam Israelitæ Ægyptiis abo-
 minandi fuerint visi, non tam quod essent pastores, quum & Ægyptii
 greges aluerint, quam quod pecudes Ægyptiorum Deos occiderent,
 mastarent atque comederent. Tab. XII. num. 1. meretur attendi num-
 mus ex Thes. Reg. Gall. qui ad Alexandri, famosi illius impostoris, dra-
 conis pullum ovo inclusum, postea spectante populo extractum &
 humanæ quid speciei referentem, Æsculapium esse mentientis, histo-
 riam seu potius histrioniam pertinet, fule & eleganter a Luciano in
 Pseudomante T. 1. p. 746. edit. Cl. Grævii descriptam. In *nummi* autem
secundi, Aurelii Veri Imp. ex ære magno & quasi maximi moduli, in
 Thes. Schwarzb. extantis explicatione, Cl. Vaillantii falli ostendit Mo-
 rellius, quando nullos ex ære magno post Domitianum conflatos numos
 existimet; tamen non diffiterur, rarissimos tales existere, vixque unum
 aut alterum in cimeliis a se esse visum; neque de allegati tamen inge-
 nuitate dubitari debere, quum ejus notam, nobile videlicet æruginem,
 Italis *patina verde* dictam, quæ obscurum smaragdum mentiatur, præ
 se ferat. Tabula XIII. integræ varios in honorem Severi & Caracallæ a
 variis urbibus, Ancyranis potissimum, cusos continet, ab illustri Span-
 hemio annexarum Epistolarum I. & II. uberrime explicatos. Tab.
 XIV. nummo 1. & 2. notari debent notæ monetales, *victoria* nempe
alata & trianguli figuræ, & ea quæ affert Autor de nummis Siderum.
 Tab. XV. docet fide inscriptionis in aversa nummi parte, vocabula ΣΕ-
 ΒΑΣΤΟΥ & ΑΥΓΟΥΣΤΟΥ promiscue in usu fuisse apud Græcos.
 Tab. XVI. affirmat Iliensium multos occurrere nummos, interque
 eos non paucos Hectoris imagine signatos; multos etiam extare Otho-
 nes æreos genuinos, quorum fides in dubium vocari aequat, in
 Thesau-

thesauro Regis Galliae, quicquid contra illos differerit Henricus Thomas Chiffletius peculiari edira Diatribe, quem septentiam tamen suam postea immutasse narrat Patinus in Opere Numism. f. 131. Quae p. 165.

deinde sequuntur, cultum ab Aegyptiis deum Serapim atque Dianam p. 168.

ΑευκοΦρύνην, & Venerem Paphiam, atque Apamæam Phrygiae urbem, p. 178.

& Marſyan fluvium concernunt. Tab. XVII. *Magnificentia* vocabulum Fig. IIX.

nummum haud crebro in nummis occurrere ait, ac refert inter unicos nummum Flavia Titiana, quae Fl. Sulpiciani filia fuit, & uxor Pertinacis; p. 180.

una parte representantem ipsius caput cum inscr. TITIANH ΣΕΒΑΣΤΗ, in aversa vero Victoriæ gradientem, mediam inter literas L. A. id est, Λυκάσαι) & πρώτα seu A. Tab. XIII. ex inscriptione nummi ΙΘΥΑΙΑ ΠΙΑ ΑΓΓΟΥΣΤΑ vocabulum *Pia* etiam in Græcis p. 182.

nummis observari jubet, & commemorat, Virum omni eruditione p. 184.

præstantem *Hadrianum Auzout*, Gallum, cum Vaillantio & aliis amicis, scalis admotis Severi Arcum conscendisse, singulas literas examinasse, & foramina clavorum deprehendisse, quibus literæ nominis GETAE affixæ antea fuerint, PVBLIO SEPTIMIO GETAE CAESARI PONTIF. quarum loco postea, prioribus a Caracalla sublatis, substitutæ sint, OPTIMIS FORTISSIMISQVE PRINCIPIBUS, quas tamen utpote æreas barbari etiam sustulerint. Sed dum duas urbes *Juliopoleos* nomine quondam gavisas esse asseverat, unam in Bithynia, in Phrygia sitam alteram, & hanc quoque dictam *Gordiucome*, pagum potius, in quo Alexander M. nodum Gordium dissolvit, utramque tamen ab autoribus frequentissime confundi; haud illepide in fatis esse censet, ut nodum hæc urbs, etiam in cineres jam redacta, adhuc præbeat. Tab. XIX. tres Gratias in nummo Sabinæ Tranquillinæ exhibet, affirmatque Tranquillinæ numos, ac Latinos præsertim, rarissimos esse. Tab. XX. num. 4. nummulum istum ex Thesauro Ser. Ducis Cenomanensium (cujus clementiam erga se impensumque in nummariam rem amorem laudat) quo una parte caput Tiberii nudum extat, cum inscriptione: ΤΙΒΕΡΙΟΥ ΘΕΟΣ ΣΕΒΑΣΤΟΣ ΜΤΤΙΛηνοίων, & in aversa caput Liviae, cum inscriptione: ΙΟΥΛΙΑΣ ΘΕΑΣ ΣΕΒΑΣΤΗΣ ΜΤΤΙΛηνοίων, rarissimum censet, & Tab. XXI. affirmat, Octaviae, infelicissimæ uxoris Neronis, Claudii & Messalinæ filiae, nummos raro admodum reperiri; adducitque Tab. XXII. num. 4. ex thesauro Regis Gall. elegantem nummulum in honorem Ho-

- meri a Nicænsibus cufum, in cuius una parte caput Commodi laureatum, & in altera Homerus sedens in rupe spectetur; & affirmat iterum, omnes nummos ejus Procopii, qui contra Valentem Tyrannus extitit, & Constantinopoli imperium exercuit, tandem a Valente in Phrygia oppressus, raro se conspectui offerre. Romanorum Imperatorum nummos excipiunt Tab. XXIII. quidam exterorum Regum, quos inter unus argenteus singularis esse raritatis censetur, in quo ex una parte caput Jubæ junioris Mauritanæ Regis, cum inscriptione: REX JVBA; & in altera caput Cleopatrz, cum inscr. ΚΛΕΟΠΑΤΡΑ. Alter est Arætz, Arabum seu Nabateorum Regis; tertius Arfacidis, sed cujus dubium; & quartus Arabicus Salaho ddini, quales Arabicorum usque ad LX in thesauro ædis D. Genovesæ ex collectione Peirescii comparatæ abs *Claudio du Molinet* se vidisse, Molineti memoriam simul recolens gratam, testatur Morellius, & dolet obitum *Caroli Catonis Curtii*, Ser. Cenomanensium Duci qui fuit a secretis consiliis, & tantum Arabicorum nummorum numerum collegit, ut integram fere Calipharum Damascenorum seriem possideret, rogatque tandem Ser. Ducem, ne eruditos ejus labores perire patiatur. Tab. XXIV. unus est Pharnacis aureus nummus; alter Consularis, ab Ursino & Patino in Familia Antonia p. 32. minus accurate æri incusus, qui Triumvirorum, Augusti, Antonii & Lepidi capita refert; tertius pesindo est Consularis Sullæ, ab Ursino in Familia Emilia p. 13. & Julia p. 124. perperam expositus. Tab. XXV. agit de urbe *Pompejopoli* piratis frequentata, & ait, rarum esse in nummis *περυσίαις* nomen, frequens vero *συγκλητῆς* pro *Senatū*. Tab. XXVI. qui primus est, eum Parthicum credit Auctor, sed quum tamen, quid sibi velit, ignorare se fateatur, rogat curiosos, ut se edoceant; alter est Gallicus; tertius Hispanicus; & ultimus omnium Punicus, quales ultra quinquaginta & plures cum variantibus inscriptionibus & literis se vidisse, ænigmatum vix solvendum plenos, affirmat.
- Sub finem hujus Speciminis rogat Morellius eruditos omnes, ut sicubi sit lapsus, se moneant libere, modo absque ullo invidiæ aut maledicentiæ studio id fiat, polliceturque iterum fidem in concinando intra quinquennium opere integro profus inemeratam. Coronidis loco rationem nummorum antiquorum *ἐκτυπώματα* conficiendi, ichthyocollæ sive glutinis ex pisce, quem *αντακίον* & *βυσσιν*

sem vocant, beneficio, quam R. P. *Joberto* S. I. Presbytero Parisiensi, eruditissimo viro, acceptam refert, exponit; ita scilicet instituendam, ut ichthyocolla in tot partes minutulas scissa, quot sufficere instituto videntur, illæ una cum superfusa aqua lento apponantur igni, ut sensim liquefiant, & gluten inde remperatum existat ac tractabile; simul tamen, ut pellucidum fiat, spatula despumandum, idemque ad remperatum aera tepesfactum nummo ita illinatur, ut & omnino testus sit ille, & liquor supereminens crassitiem thaleri æquet; gluten vero aeri deinceps expositum nec calido nimis nec frigido, vel defiliat sponte, vel levi opera solvatur. Ectypon inde nascens exactissime typi, quem vestiverat, formam refert, jamque siccum quovis ferri, & epistolis inclusum quovis mitti posse affirmat.

Specimini huic Morelliano annexæ sunt *quinque* Illustris atque Excellentissimi EZECHIELIS SPANHEMI *Epistola* ad Morellium scriptæ, (quarum duæ priores extant quidem in editione Speciminis prima, sed plurimum nunc auctæ) quibus nummos quosdam & festorum ludorumque apud Græcos solemnia tam ingeniose explicuit, ut omnem antiquitatis eruditæ copiam animo vasto videatur complexus. Quam *Epistola prima* exponit, nummus Antonini Caracallæ est, qui ludos in honorem *Æsculapii* ab Ancyranis vel factos vel renovatos recolit. Ubi monet, ut in Deorum honorem instituti ludi, vocatique vel *Ἀσκληπια*, *Ἡλια*, *Ολύμπια*, *Λαιτώσια* &c. sic in Principum quoque honorem celebrata fuisse eorundem solemnia, & appellata *Ἀλεξάνδρια*, *Δημήτρια*, *Αυγύστια* &c. *Asclepia* vero dicta esse *Σωτήρια*, ab *Æsculapio Sotere* seu *Servatore*, tamen & eodem nomine veniant sacrificia ob recuperatam Principum salutem. Cum vero nummus voces *ΙΘ. Πύθια* *Isthmia Pythia* indicet, *Pythia* inquit comprobaturque testimoniis & exemplis alibi quoque quam Delphis, neque in solius Apollinis Pythii (quanquam inde origo sit ac nomen) honorem acta; sed & quidpiam simile in Olympicis deprehendi. Ut mirum adeo non sit, quare *Pythia* in nummo allegato *Isthmia* & *Asclepia* conjungantur, quum utraque illa in *Æsculapii Soteris* dicti honorem solemnibus ritibus ab Ancyranis instituta sint, ac inde *ΑΣΚΛΗΠΙΑ ΣΩΤΗΡΕΙΑ* nuncupata. Dumque de celebritate eorundem epochisque & institutione agit, spectatores Isthmiorum sub tentoris egisse affirmat, simul inde vestigia veteris Hebræorum *σκηνοπηγίας*

Fig. XIV.
XV.

p. 34.

p. 5. 6. 7.

p. 9.

p. 12.

p. 14.

p. 17.

p. 18. 19.

- Fig. XVI.* *πυθίας* percipi docens, adducitque nummum eximium Neronis ex
Fig. XVII. gaza Regia, cujus averia parte *Nepionus Isthmius* signatur, cui nempe
 p. 22. facer ille agon; & alium sub L. Vero percussum, in quo ISTH-
 p. 35. MIA coronæ inclusa; ostenditque porro amplius, quod & supra fe-
 cerat, quare in præclaris hujus Ancyræ nummis hi sacri Græcorum
 agones Isthmia & Pythia cum Asclepiis jungantur; remque om-
 p. 36. nem eo deducit, ut haud uno certaminis genere celebrata olim fuis-
 se Deorum solennia apud Gentiles festa, inductosque in eadem ago-
 nes Gymnicos, Equestres, Musicos, Scenicos etiam subinde, Tragi-
 p. 37. cosque aut Comicos, & Poeticos, neque omnes tamen illos agones
 in Panegyribus Græcorum actos, sed alios in iisdem patrios velut ac
 domesticos, alios *Πηγεύς* seu adventitios habitos, asseveret; ex-
 p. 39. 40. inde vero rationem reddat, cur Paulus I. Cor. IX. 24. & II. Timoth.
 IV. 7. quemadmodum etiam Actor. XX. 24. factum, ex tot agonibus
 Olympiacum solum, & quidem *Cursum*, in exemplum Christianis op-
 ponat, quoniam nempe *Cursus* certaminum Olympiacorum extite-
 rit nobilissimum & domesticum; & inde contigisse inquit, ut omni
 p. 46. illo certaminum ac festivitatum genere celebrarentur apud Galatas
 ASCLEPIA, Gymnicis quidem ac Poeticis, qualia in *Isthmiis* dicta sunt
 fuisse frequentata, Musicis autem citharædorum vel *πυθαίων*, qui-
 bus *Pythia* maxime nobilitabantur. Vasorum, quæ in eotypis num-
 p. 51. morum conspiciuntur, figuras cum insertis palmæ ramis, aut cum men-
 sis nonnunquam, quibus imposita aut addita eadem vasa, significare
 ait, consueta victorum in sacris illis Græcorum festis ac certaminibus
 p. 53. præmia, crateres, amphoras, hydrias, phialas, lebetes: de palmæ qui-
 dem ramulis victoriæ signis dubium nullum esse, quum de iis etiam
 p. 62. vulgo constet; explicari tamen inde posse, quæ Johannes Apocal. VII.
 p. 65. 9. *Ὁλόκλας ἐν ταῖς χερσὶν αὐτῶν*, & Paulus dicat I. Cor. IX. 24. 25. de
 p. 66. *βραβείω* seu palma. Hæc autem præmia seu palmas a *βραβεύταις*
 fuisse Hieronicis sive Victoribus datas; *βραβεύταις* tamen diver-
 p. 67. sos fuisse ab Agonorhetis, quo nomine hi gav. si, qui ludos constitue-
 rant, sive munerarii, illis adeoque superiores. Quod autem plures
 p. 70. una palmæ sæpe lebetibus insertæ conspiciantur, inde ait esse, quod
 p. 74. plura certaminum genera plura quoque *βραβεία* requisiverint. Inde
 urbes recenset, in quibus vel *Ἀσκληπία* fuere celebrata, vel *Æscu-*
lapius templis sacrisque cultus, quemadmodum & Romæ fuerit
 Æscula-

Æsculapii & Hygiæ five Salutis Collegium e LX viris constans, cujus p. 78.
 statuta legantur in veteri marmore apud Sponium p. 52; tandemque
 fuscipatur, aliquid magis peculiare in his Ancyranorum nummis sub p. 85.
 Caracalla signatis subesse, quum frequens sit alias eorum nummo-
 rum copia, qui pro salute Imperatorum non solum sub anni initium, p. 85.
 aut die eorum vel liberorum natali, vel redeuntibus in orbem Impe-
 rii Quinquennialibus, vota publice suscepta referunt; sed vel Principi- p. 89.
 pibus male adfectis, aut sanitati restitutis, aut alia forte data ejus rei oc-
 casione, idque pro singulari alicujus urbis aut gentis, Numini eo-
 rundem Imperatorum devotæ, vel privatorum quoque in Principem
 ac Benefactorem pietate, fuerunt cusi. Epistolam claudit historia Geo- p. 90.
 graphica urbis Ancyræ in Galatia sitæ.

Epistola *secunda* explicat inscriptionem nummi Valeriani Imp. *Fig. XII.*
 extantis in Tabula XIV. Speciminis p. 151. a Nysæis cusi, nec visi alibi
 hactenus aut vulgati; in qua monet, Θεογάμια esse festum in ho-
 norem Proserpinæ ejusque feralis cum Plutone connubii memoriam p. 101.
 celebratum, deque Siculis nominatim id accipi debere, quorum vul-
 go gentilicium nomen Proserpinam fuisse doceat Pollux lib. 1. cap. 1.
 sect. 2. neque tamen de Siculis solum, sed & de Nysæis Cariæ po- p. 103.
 pulis. Quod vero γραμματίας seu *scriba* mentio fiat in nummo
 allegato, inde, ut & alias, & simul ex Actor. XIX. 35. constare, horum p. 105.
 officium fuisse perhonorificum, nec tamen nisi in Asia Proconsula-
 ri fere usurpatum. Sed cur Nysæ in Caria hunc nummum tribuen-
 dum censeat, alterum & quidem præcipuum argumentum inde pe- p. 112.
 tit, quod constat, Plutoni sacrum fuisse illum olim tractum, in eo-
 que & Plutonium seu Plutonis lucum, ac templum, & Charonium fe-
 stivitatem seu panegyryn magno hominum concursu celebratam. Qua
 occasione alia Θεογάμια exempla allegat; & ex addita voce Οικε- p. 116.
 μενικά probat, ista Θεογάμια non fuisse privata Nysæorum sacra, p. 120.
 aut municipalia aut communia, sed communi aliarum quoque gen-
 tium, imo totius velut orbis spectatorum undique vel athletarum
 confluentium cœru acta, eamque illius vocis usurpationem passim
 in aliis nummis Nysæorum ac aliarum urbium & auctorum scriptis
 reperiri; indeque posse colligi, Carmina Sibyllina fuisse ætate Com-
 modi vel Caracallæ conscripta. p. 124.
 p. 128.
 p. 129.

p. 34

Epistola *tertia* elegantissima profecto est, qua & fundatè felicibus auspiciis superiori anno in urbe Hala abs Serenissimo ELECTORE BRANDENBURGICO FRIDERICO III. Academiæ solemnia, & Morelliani operis rationem omnem ac fata secunda, omnisque porro nummarie rei ac studii dignitatem fuisse non minus quam eleganter enarrat; simul referens, quid Antonius Augustinus, Fulvius Ursinus, Trifstanus Sanctamantius, Joh. Vaillantius, Jacobus Strada, Paulus Pedruzus, Pyrrhus Ligorius, Hubertus Golzius, Wolffg. Lazius, Philippus Paruta, Vincentius Mirabella, Prosper Parisius, Petrus Seguinus, Carolus Patinus, Jacobus Sponius, Petrus Bellorius, Giberthus Cuperus, Laurentius Begerus, & Jacobus de Wilde præstiterint in antiquitate nummaria illustranda; gaudetque nostra hac ætate pretium fieri nobilissimo huic studio, ejusque præstantiam percipi ac usum, a se dudum Dissertationibus aliquot demonstrarum; quoad Geographiam quidem & Chronologiam, in variis urbium gentiumque epochis & æris, quoad ritus Gentilium penitus inspiciendos, eosque vel sacros vel militares, vel vestiarios. Atque hæc & talia omnia jubet eruditos & curiosos in uno Morellii opere, quod verbo Tullii Lib. XIII. Epist. ad Fam. LXXVII. BIBLIOTHECAM MULTORUM NUMMORUM vocat, simul exposita sperare.

p. 147.

p. 156.

p. 158.
& seqq.

p. 208.

Fig. II.

p. 211.

p. 216.

p. 217.

p. 219.

p. 222.

p. 226.

p. 229.

p. 234.

Epistola *quarta* lucem affundit Spanhemius *secundo* & *serrio* Speciminis nummo Tab. I. repetitque quædam ex iis, quæ de Asclepiis ante dixerat, & de culto a Pergamenis etiam Æsculapio Deo, & servato in æde ejus adipe asserino & baculo, quem ille manibus tenet serpente circumplicatum, (unde & *Ophiurus* & *Serpentarius* dictus,) deque pompis porro Sacerdotum differit. Quod vero conspiciatur in nummo Æsculapius a duobus Centauris vectus, vel inde esse, sit, quod a Chirone *ἰκτανόπαιρος* seu Centauro feratur educatus, vel quod ille hominum conservator curam etiam equorum gerere ac morbos sanare crederetur. Cur autem hi duo Centauri faces accensas ferant, id & novum esse atque a Pergamenis haud absque peculiari causa factum. Frequentem sane faciem & *δάδωχον* usum in sacris Gentilium fuisse observat, neque adeo mirum, quod Æsculapio quoque prælatæ fuerint faces; ipsam vero significationem ejus symbolicam esse, & modo vim Lunæ, modo Solis salutarem influ-

influxum significare; Lunam autem in nummis & LUCIFERAM audite. & utraque manu faces gestare accensas: tum & Æsculapii ædem noctu adire solitos fuisse illos, qui ejus ope ac præsentia, immisissique ab eo somniis, datisque remediis, salutem pristinam intenderint recuperare. Alterum nummum Pergamenorum, in quo Jupiter imberbis, nudus, cum hasta & fulmine, inter Solis & Lunæ capita, aequilæ insistit, & infra duò fluvii recumbunt, dum explicat, de variis formis agnominibusque Jovis, Solis, & Lunæ differit; inibique causant adhuc aliam & peculiarem nummi hujus a Pergamenis casti subesse suspicatur, ut eo nempe Jovis Juvenis, inter Solem & Lunam stantis, simulacro Commodum ipsum, tanquam alterum in terris Jovem, diærum tempestatumque potentem, adumbrarent. Fluviorum autem figuras in nummo conspicuas *Selinum & Cærium* sibi videri asserit variis argumentis, quæ enarrare omnia nimis foret prolixum.

p. 235

p. 238
Fig. III.

p. 246

p. 249

Tandem vero Epistola quinta in nummo Speciminis primo Tabulæ XIII quid voces ΣΕΤΗΡΕΙΑ ΜΕΓΑΛΑ significent, exponit, ostenditque non Diis solum, sed & Heroibus antiquissimis, itemque Conditoribus urbium, & Regibus quandoque & Ducibus, bene de civitate aut regione, cui præfuerant, vel de patria ceteroquin meritis, & quidem primitus post eorum demum obitum, seu ad conservandam & propagandam ad posteros eorundem memoriam, consecrata subinde id genus ludorum seu agonum fuisse solemnia; adeoque, ut quædam in exemplum afferamus, quoad Imperatores nota esse ait; *Κασιόγεια, Σεβαστή, Σεβαστομία & Αργύ: τια*, itemque *Αδεμάνεια, Κομόδεια, & Σενηέια*; verum & nummum in fronte hujus Epistolæ expressum pergit explicare, ex quo Tarsi urbis cultus erga Severum pateat haud obscure, ad celebrandam insignem illam in finibus Ciliciæ, cujus hæc urbs prima erat metropolis, victoriam, & postquam, sublato Imperio æmulo, debellatisque funditus qui a Nigri partibus adhuc steterant, Severus solus rerum erat potitus.

Fig. XIX.

p. 268

p. 273

p. 281

p. 294

p. 301

Verum oportet, ut manum de his tabulis atque ære hoc veteri tollamus tandem. Utrumque leonem, *Spanhemium & Morellium*, non ex unguiculis, quod in proverbio est, sed ex præstantissimis, quas jam ediderunt, operibus, cognoscit Lector. Optamus autem utriusque celeberrimorum virorum vitam & vires porro; & illustri Spanhemio quidem etiam, quod sufficiat edendis in publicum, quas in Episto-

- p. 94. Epistolis indicat, *ad Ulpiani legem IV. §. 5. D. de Officio Proconsulis* commentationibus, *de veteri ac stato Colonialium ritu* Diatribæ, *deque Vestra & Prytanibus Græcorum* dissertationi; (ex quibus ultimam celeberrimi Joh. Georgii Grævii Thesauri Antiquitatum Romanarum tomo tertio aut quarto insertum iri accepimus) Morellio vero, gratiæ summorum Principum perennitatem, ut coepti operis telam, cuius exemplum usque adeo egregium publice nunc exposuit, pertextere queat feliciter. Liceat ipsi tamen etiam acclamare illud Plinii Secundi ad Valerium Paulinum suum Epist. IV. 16: *Gaude meo, gaude tuo, gaude etiam publico nomine: adhuc honor studiis etiam nummariis durat*; perfectoque demum opere, illud Venusini Vatis, Lib. I. epist. XVI, quo illustri Spanhemius Epistolam quintam claudit, cognita ejus venustate atque usu, antiquitatum elegantiorum curiosi sibi dictum putent:

*I nunc, ARGENTVM & marmor vetus, ERAQUE
& ARTES*

Suspice.

EXAMEN HISTORIÆ CRITICÆ NOVI TESTAMENTI

a RICH. SIMONIO vulgata, institutum a JOH. HENR.

MAJO D. & Prof. Theol. atque Philol.

Giesæ ap. Christ. Herm. Kargerum 1694. in 4.
Const. 3. alphab. pl. 10.

Quod promississe Auctorem maxime Reverendum Examen Criticæ Simonianæ in Actis nostris A. 91. p. 177. indicavimus, id jam orbi erudito communicatum paucis ex instituti ratione recensendum est. Præmissa operi Dissertatio præliminaris, quæ generalius de Critica sacra agit, usum ejus, regulas & cautelas in emendando S. Codice suscipiendas e DuPinio Heinsioque delibat: recensitis quoque celebrioribus aliquot antiquis pariter & recentioribus hujus studii cultoribus. Ad ipsum dein examinis laborem devolutus Autor, Simonium presso pede sequitur, singulisque capitibus episcopi suam vel censuram addit. Cap. 1. *πρωτων Ψευδων* Richardi, Apostolos reliquosque scriptores sacros nullo ad scribendum divino mandato instructos perhibentis refutat: atque id mandatum non solum voci *μαθητεύσαντι* inclusum; verum & per scriptorum *θεοπνευστων* insigni miraculo manifestata-

festatam notat. Diluit deinde, quæ de Evangelistis atque Paulo specia-
tissimo bjiuntur: Ecclesiam N. T. independentem a Scriptura S. funda-
tam, dictis clarissimis Act. 26, 22. & Luc. 24, 27. repugnare ostendit:
internumque Spiritus S. testimonium a cavillis Simonii vindicatum it.
C. II. de titulis S. librorum præter alia observat, merito voculæ κατὰ
emphasin, quam Latini Patres per *secundum* expressere, urgeri a Gro-
tio; Drusiumque falli, qui Hebraismum esse τὸν ἑβραϊστικὸν respon-
dentem putat, cum tamen ὁ LXX. vocem ἑβραϊστικὸν nunquam per κατὰ
ἀσπίδ' transtulerint. Titulum ἀποκρυφημένων βιβλίων quem Evangeliiis
Justinus Martyr tribuit, forte non tam e Xenophonte, quam e 2. Pet.
I, 12. depromptum conjicit. C. III. postquam Christi & Agbari ἀμοι-
βίας rejecisset, de Luca ait perperam observasse antiquos; ac si Hi-
storias de Christo ante se factas falsitatis argueret: cum ὁ Πιπτεῖν
verbum de re bona æque ac mala adhibeatur, nec Evangelista uspiam
alios in Evangelio suo confutasse deprehendatur. Apocryphis Gno-
sticorum a Simonio recensitis addit ex Epiphano Sethi libros; Inter-
rogationes Mariæ; & Revelationes Adami. Protevangelium Jacobi a
Protestantibus agnosci & commendari, falsum notat: nec universo
eorum cœtui a Simonio adscribendum, quod non nisi Postellus atque
Bibliander erraverint. C. IV. in evolvenda Autographorum Apostol.
historia occupatus, ad emphasin dicti Tertulliani Simonem (qui ea
statim interiisse persuasus est) non satis solide respondisse censet. C.
VII. prolixus est in examinando Nazaræorum Evangelio, falsoque ja-
ctatam a Simonio, & e quo sua hic hauserit, H. Grotio Epiphaniū au-
ctoritatem demonstrat: quippe qui non solum Jessæos Judæorum se-
ctam ante C. N. coortam cum Nazaræis Christianorum sectariis con-
fundat: verum & in hoc ipso negotio sibi non satis constat; dum
Nazaræos πληρέστερον εὐαγγέλιον habuisse scribit, & tamen utrum
non id Christi genealogia trancarint, hæsitat. Locum Ignatii ex
Epist. ad Smyrneses ex Ebræo (quod jam c. v. sigillatim ad Simonii
rationes respondens discusserat) Evangelio Matthæi depromptum fal-
so dici ab Hieronymo, a Simone credi: cum potius e Luc. 24, 36. quo-
ad sensum allegatus sit. Vocem ὁπισθίον male ex Ebræo אַחֲרָיו cum
Hieronymo exponi, cum LXX. vocem toties occurrentem nunquam
per ὁπισθίον, sed semper per ἄνευ oris aut μετὰ πάντων transferant; nec
vero diæ crastini precibus a Christo datis conveniat. Additamenta

U u

Evan-

Evangelii Nazaræorum in Græco Matthæi non deprehensa, respuenda omnino adductis omnibus atque confutatus probat: carpit & Sandium, qui levibus argumentis nixus aliud olim fuisse atque nunc est Matthæi Evangelium contendit.

Cap. X. De serie temporum (incerta satis) queis unumquodque Evangelium prodierit disquirens simul haud immerito Simonem notat, quod nimis frigide de Evangelio Marci senserit; ac non instinctu divino, sed motu proprio & a fidelibus exoratum ea quæ memoriæ succurrerint, consignasse. Petro, quem secutus est, nec imperante nec prohibente perhibeat. Quærit dein, quo sensu Marcus a veteribus Petri interpret. dicatur? qua in re nil nisi id unum decidit, non veris & genuinis interpretibus Apostolos indignuisse. Eandem Evangelistam Græcæ, non Latine, scripsisse c. XI. evincit; Veterorum codicem explodit; ultimosque XII. Evangelii versus vindicat. De Luca c. XII. Agens, inter alia singulas Marcionis corruptiones ab Epiphanio indicatas expendit; ipsumque eas excusantem Simonium hic illic perstringit. De Johanne prolixè c. XIII. occupatur: & explosa primum de Deo ex tonitru cum Johanne loquente fabula, ac vesania Alogorum Cerintho istud Evangelium adscribentium: *ἡρησιότης* historię de Adultera multis argumentis adstruit; inter alia contra Simonem notans, Tatiani ævo omnino lectam fuisse; repertam siquidem in illius Harmonia (quam quidem rectius Diatessaron nominari, & Harmoniæ titulum a Victore Capuano confectum incaute adhiberi censet) & in Ebræum Matthæi Evangelium e Johannis Græco translata. Demum & S. Johannis postremum caput ita vindicat, ut ab ipso Evangelista scriptum, nec alio loco ponendum e. Coccejo probet. Occasione Epistolarum Pauli, de quibus c. XV. verba facit Marcionis *ἡρησιότης* attingit; quod cum variis modis corruptum accuset Epiphanius; defendat Simon: noster Epiphaniï causam agens reprobat, suamque sententiam, adductis pluribus, quam Simon fecerat, locis probatam dat; cæterum Epistolam ad Philemonem Epiphanius a Marcionis corruptam nimis temere credidisse largitur. Epistolas, quæ circumferuntur vel finguntur, Pauli ad Laodicenses, Corinthios, ac Thessalonicenses a Simone spurias agnosci gaudet. Id vero contra ipsum negat, nihil egisse in sua prædicatione D. Paulum, nisi communicato prius eum Apostolis reliquis consilio. Epistolæ ad Ebræos peculiare c. XVI. tribuit,

tribuit, eamque a Paulo græce ad Judæos in Palæstina degentes scriptam prolixè satis cum Simonio, nonnunquam contra eum deducit.

Epistolarum Catholicarum, quæ & Canonica, primo nomen involvit c. XVII. & illud quidem non tam ab inscriptionibus Catholicis, quam ad distinctionem Paulinarum inventum; hujus autem veteram originem ignorari existimat: quamvis cum Gomaro ad scribæ lapsum pro *Catholica Canonica* reponentis inclinare videtur. His factis singulas Epistolarum firmat. Jacobum Episcopum ab Apostolo diversum non putat, nec argumenta Simonis contra Baronium tanta, quæ id persuadeant. Sub finem capituli Huetii quoque dictura atro lapillo notat: quo haud necessum ducit in *γρηγοριανῶν* epistolarum Judæ, & Johannis, similibusque adeo diligenter inquirere; quoniam non ex harum brevium & exiguarum auctoritate præcipue pendeat Christianæ religionis defensio. In primis vero luculentum est c. sequens XIII. celebrem & vexatissimum Johannis I. ep. V. 7. locum adversus Simonii exceptiones vindicans: ubi MSS. auctoritati pari argumento occursum it. Hieronymi testimonium firmat, ejusque prologum in Epistolas Catholicas adversus Erafmum & Simonium tanquam genuinum tuetur: Cypriani testimonio robur addit: Athanasium loco Johannis controverso usum demonstrat: Herm. Cingalli calumnias retundit: tandemque Simonium sibi hac in re parum constantem notat; qui cum tres in terra testes e. v. 8. ad probandam SS. Trinitatem adduci posse concedat, e 7. v. tamen, si vel maxime genuinus sit, idem fieri posse inficietur. Et ne aliquid illustrando insigni loco deesse videatur, sub finem operis appendicis II. loco adjunxit binas Angli auctoris celeberrimi Th. Smith in h. l. Dissertationes, quarum posterior prioris contra Simonium vindex est. Cæterum digna omnino est, quæ ex eod. c. huc apponatur extrema Sandii Patris confessio, quam sub pulvino feræli repertam sibi que ab amico communicatam Maxime Rev. Auctor inferuit. Ita vero illius initia se habent:

Servivi patriæ bis denos impiger annos,
 Integritasque mea est sæpe probata Duci.
 Nunc patriæ invisus. Si crimen quæris: id unum est,
 Unum, non trinum, me coluisse DEUM.
 Sic pietas crimen! dum non imitabile Numen
 In plures timui multiplicare DEOS:

Uu 2

Dum-

ACTA ERUDITORUM

Dumque individuum ac totum sine partibus ullis

In tria partiri religionem veterum.

Finitum immenso misceri, & Numen in unum

Confundi, sancte dum pia lingua negat.

Dum veritus genitum ingenito exæquare Parenti,

Qui sibi sufficiens nescit habere parem.

Captivare meæ jussus dictamina mentis

Sum; falsum cæca credere nolo fide &c.

Erat iste Christophorus Philippi F. Sandius, uti notum est, Regiomontanus, & in patria Ducali regimini ab intimioribus secretis; tandem ob impium Arianismi dogma officio motus. Ille, uti Auctor refert, Paradoxas Interpretationes confecit ipse, sed cum Regiomonti sub suo nomine illas divulgare non auderet, Christophoro filio Amstelodamum uti publicaret, seque ipse auctorem profiteretur misit. Nunc e diverticulo in viam. Apocalypseos *θεοπνευστων* c. XIX. probat, & in refutatione argumentorum, queis olim scriptum hoc Alogi impugnabant, Thyatirensis Ecclesiæ ex Apoc. II, 18. mentionem faciens illam non vaticinio, ut Simon cum Epiphano vult, indigitatam; sed veram jam tum fundatam credit: quod non solum verborum claritas & contextus, de nullis toto sermone quam fundatis jam Ecclesiis agens, evincere videatur; sed & defectus Actorum ejus Ecclesiæ & Episcoporum tempore Epiphaniæ contrarium argumento parum firmo prober: potuit enim intercidere aliquandiu cultus veræ religionis, & deinde secuto tempore restaurari, a quo demum catalogus Episcoporum coeptus est. Styli diversitatem, quam in Apocalypsi, & Evangelio Johannis credidit olim Dionysius Alex. & cum eo Simonius amplectitur, nullam omnino esse ostendit. Lutherum non, ut per calumniam illi Richardus cum Bellarmino impingit, de divina Apocalypseos auctoritate, sed de auctore solum, an Johannes Evangelista seu Presbyter ab isto diversus sit, cum nonnullis veterum dubitasse adductis ejusdem verbis liquido demonstrat. Progressum hinc ad Apostolicas allegationes c. XX. & seqq. duobus facit, & dum sapius, non semper tamen, usos esse scriptores sacros versione *των* LXX. concedit; & Hieronymum a contradictionibus absolvere allaborat: Simonis figmentum rejicit, Dictionaria veterum Judæorum Hebræo-Græca, quibus in Synagoga usi versionem LXX. viralem, dum illustrare voluerint

luerint, corruerint: pari, qua afferuntur, facilitate rejicienda. Hinc jugulum hypothesium ejus petit; quibus sensum literalem a mystico; hunc a traditione dependere supponit: Christum & Apostolos plurima V. T. dicta nonnisi per cabalisticam accommodationem ad tempora N. T. traxisse; & Epistolam ad Ebræos imprimis hac ratione scriptam ea continere vult, quæ a Gamaliele Paulus cabalistica hauserit. Enim vero non falsa minus hæc atque vana, quam impia & in S. Scripturæ *θεοπνευσίας* injuria multis verbis monet atque monstrat. Certe ne ipsis quidem Judæis cordatioribus sensum mysticum (nedum traditiones) literali majorem extitisse: Christi & Apostolorum allegationes coactas frigidæque fore: tandem Epistolam ad Ebræos non inspiratam a Deo, sed Cabalisticarum rerum farraginem dici debere: & ut ad rem propius accedat, dicta varia Matth. I. 23. II. 6. 18. 23. a pseudhermenis liberare aggreditur. Tum c. XXIII. XXIV. XXV. de Inspiratione S. Scripturæ agit: & vindicatio adversus Batavos, ut se vocant, Theologos ac Perronium Card. dicto Pauli 2. Tim. III. 15. controversias Lovaniensium Jesuitarum cum Theologis ejusdem loci & Duacensibus de inspiratione, quam illi aliqua sui parte negarunt, ita narrat, ut Simonium Jesuitarum theses defendentem confutat: perstringatque Henr. Holdenium D. Paris. qui in *Analyse Divina Fidei* speciale divinum auxilium sacris scriptoribus non nisi in rebus quæ ad doctrinam spectant concesserit. Refutat etiam argumenta Spinosæ, simul quam infirmus eorum oppugnator Richardus sit plus vice simplici ostendit.

Sequitur c. XXVI. seqq. gravis illa de stylo N. T. controversia, cui in compendio sistendæ id unum suffecerit memorasse: Auctorem cum Pfochenio, Erasmo Schmidio, & Stolbergio præceptore suo puram N. T. Gracitatem agnoscere; non Hebraismos, non idiotismos, aut barbarismos ulla ratione pati: non Hellenismi (quem totum rejicit) non Græci Synagogæ cum Simonio compellationem admittere: sed si quod speciale nomen ipsi tribuendum, non aliud quam Gracismi Biblici aut styli sacri largiri styli characterem ad Macedonicæ linguæ genium, qui in Polybio, Plutarcho, Diodoro Siculo, Dione Cassio frequens sit, referendum. Quare non potest non ipsi Simon multis modis unâ cum omnibus, qui Hebraismos seu idiotismos agnoscunt, vapulare: quippe cum Er. Schmidio persuasus est, non nisi

ex ignorantia genuinæ Græcissimi indolis tantum Ebraïsmorum numerum proficisci.

Ad MSS. cum Simonio deolutus c. XXIX. generatim de iis agit: originem variarum lectionum, earum incommoda & remedia exponit: viros doctos, qui in annotandis iis multum operæ posuerunt, recenset; in quibus Erasum haud abs re a Simonio castigatum ait, quod ridicule satis Græcos Codices ad Latina exemplaria post Synodum Florentinam correctos sive corruptos perhibeat; cum nunquam majus odium inter binas Ecclesias, quam post istam Synodum flagrarit. Færetur, videri nonnunquam antiquos Codices hac ratione correctos: verû id bene observante Simonio, non tam ad Latinos quam antiquiores Græcos; nec ad hodiernâ versionem, sed Hieronymo vetustiore; nec denique post Synodum Florentinam, sed temporibus longe anterioribus factum memorat. Rob. Stephani litæ cum Sorbona ob editionem N. T. Græcam refert. Dissensum Latine vulgatæ a Græco ponderat, & quam vani sint Morinus, Amelotus (quem ob vanissimam de collatis ingenti copiâ Codicibus MSS. jactantiam false Rich. Simon ridet) alique, dum eam Græco textui præferendam magno strepitu crepant, brevibus ostendit. Hæreticorum corruptiones, quas ut plurimum elevare Simon adsuevit, non usque adeo vilipendendas censet, aut Patrum accusationes in dubium vocandas; cui rei unum solummodo exemplum subjungimus. Ambrosius & Fulbertus Carnotensis v. 6. c. III. Johan. verba hæc adjungunt: *Quia Deus Spiritus est*: eademque perfide ab Arianis erasa conqueruntur. Enimvero cum hodie in nullo Codice legantur, nec sensus ea admendum requirat; Simonius non propterea dicam Arianis scribendam tradit. Ast Auctor noster Ambrosium ad verba Joh. IV. 23. prout in Græco extant, digitum intendisse mavult; quam Arianos ab indicato crimine absolvi. A generalibus ad specialiora delabitur c. XXX. Hieronymum ejusque in emendanda Latina versione studium, quod inane Simonio videtur, vindicat, & magnum ad Ecclesiam emolumentum exinde redundasse probarum est. Adducit dein per tria capita varias ex Cantabrigiensi, Claromontano, Colbertinis aliisque Codicibus lectiones; eaque occasione plura immiscet ad Philologiam sacram tam illustrandam quam juvandam egregia. Ultimum caput de Distinctione agit ac Divisione tam MSS. codicum quam impres-

forum:

foram: veterum *επιμας πλεις, κεφαλαια*; ut & originem ac-
centuum (quos ab Apostolis una scriptos credit) explanat : tandem
Eusebii X. Canones ad sistendam sacri Codicis N. T. harmoniam ex-
cogitatos, adducto specimine ipsius Eusebii Hieronymique verbis il-
lustrat.

Absoluto hunc in modum Operi limatissimo binas Appendices
subjungit; quarum prior Dissertatio est ipsius Summe-Reverendi Au-
ctoris de Inspiratione Librorum Sacrorum, dudum equidem jam pu-
blicata & nobis M. Decemb. 1690. p. 591. recensita. Hic vero ob affi-
nitatem materiae utique adjungenda fuit. Appendix altera Smithi la-
bor est superius jam indicatus: quem terni indices excipiunt, I. Sa-
cerorum Oraculorum, II. Auctorum, III. Rerum. Unum est, quod
a nobis adhuc addi congruum videtur. Quam nempe doctissimus
Auctor aliquoties in hoc opere continuationem utilissimi laboris pol-
liceatur, & Examen alterius quoque Partis Criticae Simonianae, quae
de versionibus est, promittat, eum publico nomine rogatum cupi-
mus, ut promissis hisce quamprimum stet, & Ecclesiae sacrum la-
borem hac quoque in re concedere ne dedignetur.

LIBRI NOVE.

- L** *A Coutume Reformée du Pas & Duché de Normandie. Commen-
tée par Mr. Henry Basnage. Seconde Edition augmentée par l' Au-
teur. A Rouen, 1694. fol.*
- Histoire de l' Edit de Nantes, jusques à l' Edit de Revocation. Tomé
troisième. A Delft 1695. 4.*
- Les Operations de la Chirurgie, avec une Pathologie, par Jean Ba-
piste Verdac. A Paris, 1694. 8.*
- Traité Moral de la Divine Providence envers ses Créatures. A Paris,
1694. 12.*
- Elemens de Botanique, ou Méthode pour connoître les Plantes, par
Mr. Pitcon Tournesfort de l' Academie Royale des Sciences &c. A
Paris, 1694. 12.*
- Essay de Dioptrique, par Niv. Hartsoeker. A Paris, 1694. 4.*
- Memoires de Mathématique & de Physique, par M. De la Hire de l'
Academie Royale des Sciences. A Paris, 1694. 4.*
- Le Dictionnaire de l' Academie Française. A Paris 1694. fol.*

Les

Les Loix Civiles dans leur Ordre Naturel. Seconde edition, suivant la copie à Paris 1695. 8.

Everhardi Bronchorst ΕΥΑΡΤΙΟΦΑΥΣΩΝ Centuria sex & Conciliationes eorundem. Editio nova. Lugd. Bat. 1695. 8.

Thoma Crenii Animadversiones Philologica & Historica. Roterod. 1695. 8.

Julii Sterringa Animadversiones Philologico-Sacra in Pentateuchum. Leovardia 1695. 4.

Henr. Hulsi Systema Theologia plenum. Lugd. Bat. 1694. 8.

Epistola S. Pauli ad Hebraeos explicata a Samuele Szattmar Nemethi, Franequera 1695. 4.

Johannis van Muyden Compendiosa Pandectarum Tractatio. Trajecti ad Rbenum 1695. 8.

Antonii Bynai de Calceis Hebraorum Libri duo, curis secundis recogniti & aucti. Dordraci 1695. 4.

Dictionnaire Geographique des Pais - bas, du Cambresis, & de Liege. à Amsterdam 1695.

Philippi a Limborch Theologia Christiana ad praxim pietatis ac promotionem pacis Christiana unice directa, Editio altera ab Autore recognita & aucta. Amstel. 1695. fol.

Het Voor-hof der Heydenen, voor alle ongestorvigen geopent, door Salomon van Til, Tot Dordrecht, 1694. 4.

d' Rechte Verstant van den Tempel Ezechiels, door Campegius Vitringa. Tot Francker, 1695. 8.

Na-Sporing van den Sin en 't Samenhang van den Send-brief Pauli aan de Romeinen, door Marcus van Peene. Tot Leyden, 1695. 8.

Morale Pratique des Jesuites, Tome huitieme. 1695. 12.

Antonii Perezii Praelectiones in duodecim libros Codicis Justiniani. Editio ultima. Amstelod. 1695. 4.

Etat present des Nations & Eglises Grecque, Armenienne & Maronite en Turquie, Par le Sr. De La Croix. A Paris 1695. 12.

Lettres sur toutes sortes de Sujets, avec des Avis sur la maniere de les écrire. Par Mr. de Vaumoriere A Paris 1695. 12.

Essais sur la Vie de la feuë Reine d' Angleterre, par Mylord Burnet, Evêque de Salisbry. Traduit de l' Anglois par David Mazel. A la Haye 1695. 12.



ACTA ERUDITORUM

publicata Lipsia

Calendis Augusti, Anno M DC XCV.

XIIX PRIMA COMMATA CAPITIS PRIMI EVANGELII S.

Johannis, paraphrasi & animadversionibus illustrata

a JOANNE CLERICO.

Amstelod. apud Henr. Wetstenium, 1695. in 8. plag. 3.

Post editum in Genesin commentarium alibi a nobis recensitum, clarissimus Auctor quatuor posterioribus Mosis libris explicandis hactenus intentus, ut hanc lucubrationem de Evangelio Johannis ederet, duabus causis impulsus fuit. Nam primum ab amico, ut de quibusdam Evangelii Johannei verbis, quæ cap. I. v. 16. leguntur, sententiam suam aperiret, rogatus fuit, qui simul ab ipso cognoscere voluit, num Evangelium Johannis ex vulgari sententia Cerintho oppositum censeret? Amico autem isti dum satisfacere pararet, ex literis Præfulis cujusdam Anglicani, quæ altera hujus scripti occasio fuit, intellexit, novos in Anglia Alogos exortos, qui Johanni Evangelistæ evangelium suum abjudicare veriti non fuerint. Primum igitur octodecim priora commata capituli primi Evangelii Johannis non quidem justo commentario explicat, quod ab aliis & in primis Grotio & Hammondo factum asserit, sed brevi paraphrasi, quam Latinæ versionis a se factæ e regione ponit, illustrat. Postea vero animadversiones quasdam subjicit, in quibus rationem suæ paraphraseos exponit, & singulorum verborum sensum, quæ obscuritatem aut difficultatem aliquam parere possunt, investigat. Quod antequam faciat, inquirendum censet, quis auctor hujus Evangelii fuerit? quo tempore & loco scriptum videatur? & qua occasione & in quem finem Johannes Evangelium suum hoc modo inchoarit? Ad primam quæstionem respondet, si quis ob leves conjecturas hoc Evangelium Johannis esse neget, tantundem esse ac si quis ob dictionem

X x

aliquam

aliquam minus Latinam de historia Livii dubitaret, & posthac neminem ex ea testimonium posse petere judicaret, cum eam ab alio scribi potuisse non impossibile videatur. Deinde contra eos, qui hoc Evangelium a Johanne scriptum vel olim negarunt, vel hodie negant, adducit verba capitis XXI, 24. quæ verba ab ecclesia Ephesina ad Evangelium Johannis ab ipsis ecclesiæ incunabulis adjecta fuisse statuit, ne quis de vero hujus Evangelii auctore dubitaret. Confirmat hanc sententiam auctoritate Justini Martyris, Irenæi & Eusebii. Quin etiam ad Valentinianos hæreticos provocat, qui Johannis auctoritate abusi Apostolum in Evangelii sui initio pleromatis ogdoadem docuisse asseruerunt. Confirmata autem sua sententia, quam levia sint, quæ huic objiciuntur, & imprimis quam absurda sit Alogorum, qui a Cerintho hoc Evangelium scriptum somniant, sententia ostendit. De tempore, quo hoc Evangelium scriptum, varias sententias adducit, parum interesse ratus, quæ ex illis præferenda videatur, dummodo constet, quod Johannes sub finem primi à Christo nato seculi scripserit. Locum, ubi Johannis Evangelium scriptum est, quantum attinet, ex Irenæo aliisque liquere animadvertit, quod Johannis Evangelium Ephesi sive scriptum sive editum fuerit. Ultimam denique quæstionem quod concernit, qua occasione & quem in finem Johannes hoc modo Evangelium suum exorsus fuerit, Irenæi & aliorum quorundam veterum scriptorum sententiam primum refert. Deinde asserit, ex ipsis Johannis verbis cognosci posse, quod Evangelium suum illis opponere voluerit, qui varias voces Platonicas in religionem Christianam & Judaicam intulerant. Id autem factum esse dicit tam ab hæreticis, quod ex fragmentis veterum hæreticorum non difficulter probari posse censet, quam imprimis etiam a Philone, cujus scripta Johannem latere non potuerint, cum etiam Scriptori epistolæ ad Hebræos Philonem lectum Grotius observaverit. Cum ergo Philonis scripta Christianorum manibus tererentur, multaque Christianis dogmatibus affinia in illis legerentur, & Christiani hominis eloquentia capti ejus placita facile cum religione Christiana miscere potuissent; ne id fieret, Johannes ex Auctoris nostri sententia præcipuas voces, quæ incautis fraudi esse poterant, sub ipsum Evangelii sui initium adhibere voluit, ut quo sensu usurpari possent, Christiani intelligerent. Hoc ut probet, multa ex Philone testimonia adducit, quæ cum Christiana doctrina

trina variisque Christi & Apostolorum verbis magnam affinitatem habent, & facile Christianos in errorem inducere potuissent, nisi sacri scriptores huic periculo obviam ivissent. Quibus præmissis, ipsa Johannis verba ita interpretatur, ut in multis Johannem ad Philonis verba respexisse probet. Qua interpretatione posita, simul etiam Fausti Socini de sensu primorum Johannis commatum sententiam everti judicat.

*HENRICI HORCHII, SS. LITERARUM IN ECCLESIA ET
Schola Herborn. Doct. & Prof. b. t. Rectoris, Notium Nassov-
vicarum Semestre primum, exhibens Elementa*

Χαρομστου.

Herbornæ & Francofurti apud Joh. Philippum Andream, A. 1695. 8.
Constat plag. 17.

PAcis ecclesiasticæ Lutheranos inter atque Reformatos promovenda studio inflammatus Cl. Autor, præsentem tractatum typis vulgare, eumque tribus sectionibus absolvere voluit. Quarum *prima*, quæ *παραγωγικευασική* seu præparatoria dicitur, vocabulorum in Gratia negotio subinde occurrentium definitiones ac varias divisiones exhibet. *Secunda*, quæ est *δποδεικτική*, seu demonstrativa, mysterium gratiæ viginti & una propositionibus delineat, atque singulis demonstrationem subjicit. Sunt autem sequentes: I. DEUM ab æterno genuit Filium sibi *ὁμοῦσον* seu coessentialem. II. Filius ex æterno Patris amore genitus, vicissim amat & summè amat Patrem, omnesque ipsius perfectiones in glorioso sistit lumine radiantes. III. Videt porro Pater fulgentem in Filio omnem suam gloriam, & in ipsius amore perfectissime acquiescit. Huic propositioni subjungit corollarium his verbis conceptum: Gloria Patris redundat in Filium, & vice versa Filii gloria in Patrem. IV. Videt præterea Pater in Filio omnes omnino res possibles, h. e. ea omnia, quæ præter DEUM esse unquam aut concipi possunt. Cui tria subjunguntur corollaria (*α*) primos & verè genuinos rerum conceptus formandos esse ex DEO, & quidem juxta perfectiones, quæ ipsi sunt naturales. (*β*) DEUM esse causam omnium operum suorum exemplarem; & res quascunque creatas nihil aliud esse, quam repræsentamina DEI & perfectionum ipsius. (*γ*) Res quascunque a DEO creabiles vel creatas hanc alere affinitatem cum Filio DEI, ut cum ipso effigient DEI perfectiones. V.

In rerum possibilium serie comparuerunt res spirituales & corporeæ, item homo ex spiritu pariter & corpore constans. VI. Præcipuum denique, quod in possibilium numero sese commendavit oculis DEI, est ipsemet DEI Filius per nativitatem manifestabilis in natura humana, tanquam DEI pariter & hominis Filius, unusque Θεοῦ υἱοῦ. VII. DEUS iterato quasi lustrans exercitum rerum possibilium, innumeras apprehendit vias demonstrandi suam & Filii gloriam. IIX. Inter varios modos posibles illustrandi gloriam DEI reperitur etiam peccatum, ac miseria multorum hominum ex peccato unius tanquam communis illorum parentis. IX. Sicuti a. DEUS possibilem reperit condemnationem illorum omnium ex inobedientia unius; sic pariter quoque justificationem omnium ex obedientia unius, nimirum Filii sui, usque ad mortem. X. Pater in omni consilio (ac proinde etiam opere) summo studio quarit gloriam Filii, gloriam dico & gratiæ & justitiæ: & vice versa Filius gloriam Patris. XI. Providentia Patris suppeditat Filio omnia media & quasvis occasiones, omnem gloriam suam, non gratiæ tantum sed & justitiæ, illustrissima ratione demonstrandi. Hinc infert quatuor corollaria. (α) Quam late patet rerum eventus, tam late patet consilium DEI. (β) Ad vias DEI quoque pertinet providentia ipsius circa eventum peccati. (γ) Pater suam & Filii gloriam necessario majoris facit, quam hominum commoda, sive temporalia sive æterna. (δ) Præcedit quidem intentio finis intentionem mediorum, attamen conceptus mediorum præcedit intentionem finis. XII. Uti nativitas Filii DEI æterna est prima via Patris per naturam, ad gloriam DEO essentialem atque internam; ita nativitas illius temporalis prima quoque Patris via est, quoad intentionem decreti, ad gloriam DEO arbitrariam atque externam. Ex hac propositione tria corollaria colligit: (α) Christum, licet in tempore genitum, esse æternum & veri nominis DEUM, ac proinde unam personam Θεοῦ υἱοῦ. (β) Destinatum ipsum esse mediatorem inter DEUM & hominem. (γ) Patrem summo studio querere gloriam Filii sui, etiam quatenus is ordinatus est Θεοῦ υἱοῦ & Mediator; & vice versa. XIII. Ad Christi gloriam in principio condi debuit mundus, & quæ in eo sunt omnia. Judicat hinc patere (α) opera creationis quoad intimam sui indolem esse emblemata gloriæ Christi. (β) In natura duo adumbrari regna, gratiæ & iræ, lucis & tenebrarum. (γ) Condi debuisse & homi-

& hominem, idque præcipue ad imaginem Christi. (d) Neminem esse veri nominis Philosophum nisi Christianum. XIV. Decuit DEUM providere eventum peccati & reatum omnium hominum in uno. XV. Filius ex Patris voluntate assumens formam servi, eique ad ignominiosam usque mortem se præstans obedientem, eo ipso & Patri & sibi jus acquisivit, omnes omnino, quotquot sunt, miseros fratres ex morte transferendi ad vitam. Inde sequens corollarium eruit; omnes igitur ad unum miseri fratres per Christi mortem novum subeunt statum moralem; ita ut miseria eorum, quæ citra Christi mortem & a DEI & ab hominis parte fuisset inmedicabilis & desperata, ex parte DEI postliminio curabilis reddatur. XVI. Uti DEUS ex Filii morte jus habet salvandi omnes, sic etiam tantæ est bonitatis, ut quantum in illo est, velit omnes servari & ad cognitionem veritatis pervenire. Huic subjungit scholium de voluntate DEI salvandi omnes homines, eamque tum describit, tum cur non efficax sit in omnibus ad salutem, discipulorum. Cujus ratio eo redit, quod divinæ bonitati seu potius illius exercitio modus aliquis & quasi limites quidam a cæteris perfectionibus divinis, imprimis autem justitiæ ponantur, ne illa se exserat omni modo ac gradu, quo alias exserere se posset atque etiam vellet. XVII. Ex morte Christi jus habent omnes & singuli homines confugiendi ad sinum misericordiæ DEI, imo & Christi, si vel fando quippiam inaudiunt de illo. XVIII. Tam benigna propter Christi mortem est DEI providentia circa homines, ut licet nascantur impuri, nondum tamen indurati sint in malo, sed rationem habeant luti, ex quo fieri queant vasa gratiæ ad gloriam. Unde eidem nascitur corollarium: Qui igitur non confugiunt ad misericordiam DEI, vel eo confugere non possunt, id vel non faciunt vel facere non possunt, quia nolunt; ideoque non pereunt, nisi sua culpa. XIX. Filio mortem subeunti Pater rigido jure tenetur quandam ad minimum miserorum fratrum portionem dare in peculium, cuius ipse Rex sit & caput. Huic propositioni subnectit istud corollarium: Quibus igitur beata hæc fors obtingit, ut Christo in peculium dentur, illi etiam omnes suo tempore vocantur cum hoc effectu, ut veniant ad Christum, eique ut Regi suo vera fide homagium præstent. XX. Qui vera fide Christo Regi se subjecerunt, iidem (licet, quantum in se est, possint deficere, imo aliquando in grandia peccata prolabantur) potentia DEI cu-

stodiantur, ut in fide perseverent, reportantes finem fidei, salutem animarum. Hinc suboritur eidem sequens corollarium: Omnibus igitur credentibus suppetit argumentum, ex quo certitudine fidei, cui non potest subesse falsum, citra extraordinariam revelationem scire possunt, ad cordis lætitiã & oris gloriationem, se esse ex numero electorum. XXI. Quamvis Christi mortem necessario comiterur datio quorundam in peculium ipsius: atramen Pater ex mero beneplacito ad id eligit, quos vult. His propositionibus definitiones divinæ electionis atque reprobationis subjungit. Quarum illam describit, quod sit libera DEI voluntas, qua homini in communi cum aliis miseria jaçenti, mero beneplacito destinat ex morte Filii sui gratiam efficacem ad fidem ac salutem, ut patefiat gloriosa ipsius gratia. Reprobationem autem definit, quod sit libera DEI voluntas indurandi certos peccatores, aliis quoad reatum pares, ad demonstrationem suæ justitiæ. Tandem divinæ gratiæ dimensiones, sive latitudinem, longitudinem, profunditatem & altitudinem tradit. In *tertia* sectione, quæ ἐπιφύση, seu pacifica vocatur, controversiarum inter Protestantes super gratia divina agitatarum momenta expendere, & an tanti sint, ut paci ecclesiasticæ remoram injicere queant, dispicere aggreditur. Quod antequam faciat, de duplici, qui in consiliis divinis locum habet, ordine quædam præmittens, monet, intentionis ordinem in divino decreto tradi quidem in S. Scriptura quam frequentissime; sed vel generaliter tantum & quasi in cumulo, ut dum Deus omnia moliri dicitur propter semetipsum Prov. XVI. 4. ex ipso, per ipsum, ad ipsum esse omnia Rom. XI. ult. vel, si ad specialia descendit, non recensere tamen ordine omnia, quæ decretum constituunt vel ingrediuntur. Et cum in designando intentionis ordine Theologi admodum inter se dissentiant, ab eodem hic abstinendum, & ad finiendas hujus argumenti controversias ordinem executionis sequendum esse judicat, eumque ex Epistola ad Romanos paucis delineare instituit. Post hæc quæstiones, quæ circa gratiam inter Lutheranos ac Reformatos ventilantur, revocat ad sequentem syllogismum: *Qui credit in Filium DEI, habet vitam æternam. Ego credo in Filium DEI. Ergo habeo vitam æternam.* Circa cujus syllogismi præsupposita, creationem hominis scilicet ejusque lapsum, atque basin, cui innititur totum gratiæ systema, Christum puta, cum Protestantes convenire

venire iudicet, ad controversiarum super propositi argumenti præmissis atque conclusione motarum progreditur scrutinium. Circa propositionem au em sex potissimum quæstiones moveri observat. Quarum I. *An decretum nostræ salutis sit universale?* Ad quam, ubi præmonuisset, non quæri simpliciter de voluntate DEI, an DEUS velit omnes homines servari, sed an hæc DEI voluntas sit voluntas decreti, an vero præcepti? an *évapésiās*, an vero *éudoxías*? respondet, sibi sufficere, voluntatem eam esse bonitatis naturalis, quæ tamén diversimode cum decretis atque præceptis complicetur. Cum decretis quidem, utpote quæ hanc DEI bonitatem reddant efficacem, quousque id divinæ perfectiones reliquæ permittunt; cum præceptis autem, maxime lege fidei & gratiæ, cujus nucleus sit ipsa syllogismi sui propositio: qui credit, salvatur. Ad II. *An decretum salutis sit conditionatum, an vero absolutum?* respondet, decretum salutis nostræ dici posse absolutum, non eo sensu, quasi negotium gratiæ omnem veritatem conditionatam respuat, sed quod illa conditio non relinquatur indeterminata & suspensa, sed figatur ac certo determinetur in DEI decreto ita, ut illa inde sit futura vel non futura. Licet itaque syllogismi propositi major propositio: qui crediderit, servabitur; vim habeat veritatis conditionatæ, conditionem tamen hanc, quæ hactenus indeterminata est atque certæ impletioni nondum destinata, determinari postmodum in assumptione per DEI decretum, ut illius vi & efficacia quilibet electorum assumere olim queat, dicendo: atqui ego credo. Unde necessario quoque emergat conclusio: ergo ego salvabor. Ut autem de momento harum atque insequentium quæstionum rectius constare queat, monet probe attendendum esse, an illæ intra gratiæ processum, an vero extra eum cadant; si intra eum cadant, quod necessario concernant unam vel plures ex propositionibus in gratiæ syllogismo occurrentibus, quatenus scilicet eæ considerantur una cum necessariis suis prærequisitis, & basi, qua nituntur. Hinc colligit, quæstiones duas modo recensitas, cum nec ipsam simpliciter veritatem propositionis: qui credit, salvatur; nec aliquam illius partem concernant, insuper neque assumptionem, neque conclusionem, utpote quarum neutra vel universalis sit vel conditionata, tangant, non intra sed extra gratiæ processum cadere. Eodem modo & quæstionem III. *An Christus pro omnibus sit mortuus sine exceptione?* IV

An

An gratia DEI sit universalis? V. An redemptio sit universalis? VI. An vocatio ad salutem sit universalis? judicat non cadere intra, sed extra gratiæ ambitum, nec ullam ex veritatibus, quæ intra descriptam superius gratiæ perimetrum continentur, periclitari, sive eadem affirmantur, sive negentur. Controversias circa assumptionem & conclusionem syllogismi gratiæ ad quinque quæstiones reducit. Inter quas I. *Utrum gratia electionis sit irresistibilis?* In cujus pertractatione monet, non quæri de reprobis, an illi resistent verbo gratiæ; hoc enim nimis certum esse: nec de electis, an illi ad tempus resistent; id quippe testatum facere exemplum Saulis Act. IX, 1: nec de infallibili effectu atque certissima conversione electorum; cum utrinque agnoscatur: nec de modo conversionis, an ea fiat per violentiam ac coercionem; cum fateantur Reformati, electos ita trahi per gratiam, ut ex nolentibus fiat volentes: sed tantum quæri, an illa gratiæ efficacia ad infallibilem usque conversionem & salutem electorum derivanda sit ex præscientia DEI, quæ falli non potest, ut Lutherani volunt; an vero simpliciter ex DEI decreto, ut Reformati docent: hoc est, quæri tantum de speciali origine hujus efficaciæ, quæ ipsa tamen minime sit dubia, adeoque controversiam istam intra designatos schematis gratiæ cancellos non cadere. Circa quæstionem II. *An electio sit ex fide prævisa? an vero fides ex electione?* observat, diversitatem in decidenda illa ex duplici causa nasci. Primam asserit esse, quod alii ordinem intentionis, alii contra executionis sectentur: inde apud illos necessario præcedere decretum dandæ salutis, & sequi decretum dandi fidem, hoc modo: volo dare Petro salutem; ergo illi etiam dabo fidem: apud hos vero, qui attendunt ordinem executionis, decretum dandæ fidei præcedere debere decretum dandi salutem, quemadmodum assumptio in gratiæ syllogismo præcedit conclusionem: ego credo; ergo salvabor. Secundam causam censet esse, quod aliqui electionis decretum sensu tam lato, ut comprehendat & assumptionem & conclusionem, hoc est, fidei pariter & salutis collationem, accipiant, adeoque fidem esse ex electione statuere necesse habent: nonnulli autem electionis decretum sensu arctiore sumant, ita ut tantum complectatur conclusionem sive solam collationem salutis, adeoque convenienter huic hypothese asserere cogatur, esse electionem ex fide prævisam, quia conclusio præsupponit necessario assumptionem.

Atque

Atque ex his infert, *lit*em in hac quæstione tantum esse de nomine & diverso Theologorum ordine, idque verbis e B. Musæi Dissert. de Decr. Elect. thes. 176. depromtis confirmare satagit. III. Quæstionem, *An electio sit ex mero DEI beneplacito? ex superiore pendere asseverat*, atque electionis nostræ negotium a Protestantibus unanimiter in DEI beneplacitum resolvi, e Musæo ac Melchiore probare nititur. Super *quæstione V. & VI. quarum illa de perseverantia sanctorum*, hæc de *certitudine salutis* agit, utriusque partis sententia exposita, in momentum istarum controversiarum inquirat, atque nostratum Theologorum doctrina divinarum veritatum gratiæ salutaris processum absolventium firmitati, fidelium consolationi, supremi Numinis gloriæ, ac divini gratiæ amplitudini & supereminenti efficaciæ multum decedere censet, &, ne frustra id dixisse videatur, paucis adstruere laborat; utque distinctius de momento hujus rei statui possit, duas quæstiones, quarum prior sit de facto, an omnes regeneriti perseverent? posterior autem de jure, an officium credentium sit, ut perseverent? probe discernendas esse monet, innuens, Augustanæ Confessionis Theologos, licet priorem, quæ de facto est, quæstionem negent, cum Reformatis tamen posteriorem, quæ de jure agit, affirmare, adeoque uno ictu amputare omne malum, quod alias ex priore illorum dogmate esset oriturum. Præterea Ecclesiarum Lutheranarum praxin tam publicam quam privatam adeo sanam esse, ut non abunde tantum sufficiat ad ingenerandam cordibus fidem, sed & potentissime promovendam atque conservandam, ac salutis certitudinem producendam. Denique Reformatorem de perseverantia sanctorum dogmate salutis negotium neque directe neque oblique labefactari, probandum sibi sumit. Totam tractationem claudit conspectus materiarum.

ACCESSIONES ETHICÆ, JURIS NATURALIS, ET RHETORICÆ, publicata per VINCENTIUM PLACCIVM, J. U. L. Pbilosoph. Præf. & Eloquentia in Hamburgensi Gymnasio P. P.

Hamburgi, apud Zachariam Hertelium, A. 1695. in 8.

Constant alphabetis quinque cum dimidio.

Dignissimum sua laude institutum, quod Auctor celeberrimus in tradenda morum disciplina sibi præfixit, pridem nos indicasse me-

Yy

mini-

minimus, ubi editio Typi, quem vocat, Medicinæ Moralis, & ea quidem idiomate Germanico repetita, A. 1685. in Actis nostris p. 56. seq. recensenda veniebat. Quo dum B.L. remittimus, istud insimul monendum nobis incumbit, quod idem opus tertia nunc vice æquis propositi hujus æstimatoribus, sed a linguæ Latinæ peritia instructis, exhibeatur, ita tamen, ut duos secum adducat comites, majoris longe systematis prænuncios. Nimirum ut in perscrutanda Philosophia universa viam ille calcavit planissimam, & a vulgi semitis haud parum distinctam, (ingressum vero ac hodegos, quibus in eadem usus fit, in præfatione latius, quam heic referre queamus, nominat) ita etiam fructus inde acquisitos orbi erudito nullus invidet, quin potius circa partes quasdam commoratus eorum gustum in hoc, quod jam sub manibus versatur, corpusculo singulis accedere volentibus propinat. De Morali autem Medicina, seu Ethicis, ut in titulo præsentis audiunt, Accessionibus non est cur quicquam amplius dicamus, officio nempe nostro jam olim defuncti; sed ad nova potius ac hætenus nondum publicata pedem promovemus. Juris namque Naturalis consideratio locum ab Ethica proximum heic impetravit, circa quam eum in modum Auctor occupatur, ut methodum e scholis Medicorum mutuam, inque Typo moralis medicinæ itidem adhibitam, denuo usurpet, ac libris cæteroquin tribus negotium integrum absolvat. Primus horum generalis est, & ad consortium humanum una cum convictu & conversatione summatim spectatis attinet. Secundus in commercia ac varias societates privatas introspicit. Tertius ad publica se confert, civilesque ac universalem gentium omnium societates, nec minus imperium exacte sub incudem revocat. Post hæc Rhetoricam enucleari cernimus, quam studiose adeo pertractat Noster, ut plenam ubique informationem suppeditet, seu quis oratoriam inventionem cognoscere cupiat, seu dispositionem spectet, seu elocutionem sciscitetur, seu tandem recitationem requirere sustineat. Quinimo tria quoque promptuaria subjungit, quæ ad scrutandam inventionem entymematicam, affectuosam, & moratam oratoribus inserviunt, horumque priora duo jam olim edita fuerunt, tertium vero nunc primum comparet. Utur autem de Rhetoricæ non theoria modo sed praxi quoque ad suadam Christianam applicanda per omne tempus sui muneris cogitasse se profiteatur, formam tamen ejus systematicam, æque

ac in

ac in Practica Philosophia Christiana, non nisi post suam demum mortem abs se expectandam esse superaddit.

ΕΥΡΙΠΙΔΟΥ ΣΩΖΟΜΕΝΑ ΑΠΑΝΤΑ,
EVRIPIDIS QUÆ EXTANT OMNIA, TRAGOEDIÆ NEMPE XX; item Fragmenta aliarum pluquam LX Tragædiarum; & Epistola V, nunc primum & ipsa adjecta; Scholia demum doctorum virorum in septem priores Tragædias. Opera & studio
 JOSUÆ BARNES.

Cantabrigiæ, impensis Richardi Green, 1694. in fol.
 Constant 10, alph. 15. plag.

Quod Alcestidi tragico, versuum componendorum facilitatem jactanti, cum ipse singulis interdum diebus vix singulos maximo impenso labore deducere posset, Euripides objecit: *Hoc interesse, quod ejus (Alcestidis) versus in triduum tantummodo, sui vero in omne tempus sint suffecturi*; apud Val. Max. Lib. III. cap. 7: id injuria ævi aliter accidisse, & longe plurimas Euripideas Tragœdias periisse, maximo cum dolore intelligimus: id tamen gaudentes, quod earum viginti nunc supersint, quæ *cunctante stylo*, ut Valerius Max. loquitur, *elaborata, per omne ævi tempus plenis gloria velis feruntur*. Quibus quod nostro adhuc ævo ferantur, inque manibus nostris versentur, typorum tribuendum est beneficio; siquidem e bibliothecarum latebris eas protraxerunt, & in publicam lucem collocarunt Aldini A. 1503, quos secuti sunt Basileenses, primum Græcas modo eas, dein & Latinas cum Casp. Stüblii & Jo. Brodæi notis ex officina Oporini A. 1558 & 1562, Antverpiani item ex recensione Gul. Canteri A. 1571, Heidelbergenses cura Æm. Porti A. 1597, & Genevenses Stephaniani A. 1602 cum Græcis ab Arsenio collectis scholiis eas exhibentes; ut prætereamus, in Corpore Poetarum Græcorum, quod Coloniae Allobrogum anno 1614. prodiit, easdem quoque reperiri. Quæ omnes præstantissimi Poetæ editiones curâ non amplius fere, nisi in doctorum hominum armariis reconditæ, neutiquam in tabernis librariorum extarent; iis, qui desiderio legendorum horum cultissimorum dramatum tenentur, perquam gratum officium præstitit, deque ipso vate præclare meritus est, Græce doctissimus vir *Josua Barnesius*, dum novam eamque nitidissimam & locupletissimam harum Tragædiarum

diarum editionem adornavit, quæ non modo priorum omnium in se complecteretur dotes, inque septem priores fabulas Græca scholia ab Arsenio Nomembasiz Archiepiscopo studiose collecta, & Venetiis A. 1534. ac Basileæ 1544. seorsim excusa, a Paulo Stephano dein ipsius Tragœdiis substrata; verum etiam selectas doctorum virorum e commentationibus variis decerptas observationes, & ab industria ac ingenio proprio profectas conjecturas, cum perpetuis ad omnes fabulas annotationibus, Græcarum litterarum studiosis & veterum auctorum cultoribus exhiberet. In ipso Euripidis contextu eam operam adhibuit, ut genuina & vera lectio passim constitueretur, quæ depravata fuerat; cumque in Græcis poetis omnibus versatissimus intelligatur, & eorum carminis rationem exactissime calleat, ut metri ratio ubi vis sibi recte constaret, allaborandum duxit; de qua in Dissertatione de *Tragœdia veterum* multa præfatus est, versusum tragicorum leges sollicitè scrutatus. Interpretationem Latinam Gul. Canteri retinuit, lateri textus Græci adjectam; ultimamque, quæ vigesima est, nec nisi a Commelino edita extabat, fabulam *Danaen*, mutilam licet mancamque, non omittendam censuit. Fragmenta etiam dramatum, quæ injuria temporis interciderunt, qualia memorantur *Ægeus*, *Æolus*, *Aloides*, *Alexander* vel *Alexandra*, *Alcmaon*, *Alcmene*, *Alope*, *Andromeda*, *Antigone*, *Antiope*, *Archelaus*, *Auge*, *Autolycus*, *Bellerophon*, *Bufris*, *Glaucus*, *Diſſys*, *Helena repetitio*, *Erechtæus*, *Euryſtheus*, *Thesæus*, *Thyestes*, *Ino*, *Ixion*, *Cresphontes*, *Cressa*, *Cretenſes*, *Lamia*, *Licymnius*, *Melanippa sapiens*, *Captiva*, *Meleager*, *Oedipus*, *Oileus*, *Oeneus*, *Oenomaus*, *Palamedes*, *Pirithous*, *Pelides*, *Peleus*, *Penelope*, *Plisbænes*, *Polydus*, *Protesilaus*, *Rhadamanthus*, *Sthenobæa*, *Sisyphus*, *Sciron*, *Scyria*, *Syleus*, *Telephus*, *Tennes*, *Temenus*, *Troes*, *Hypsipyle*, *Phaethon*, *Phadra*, *Philoctetes*, *Phæntx*, *Phrixus*, *Chryſippus*; fragmenta item, quæ recitata quidem ab auctoribus sub Euripidis nomine fuerant, sed quibus fabulæ vel dramatis titulus non adscriptus: ea inquam omnia integris Tragœdiis parte II. p. 443. seqq. 517. seq. subjecit, collecta & depromta e Stobæo, Athenæo, Clemente Alexandrino, Justino Martyre, Plutarcho, Macrobio, Strabone, Longino, Eustathio, & Scholiastis, indicataque a Grotio in Excerptis & Meursio passim. Bene autem pag. 442. & 458. monet, multa nomina fabularum falso Euripidi adscripta inveniri pas-

sim

ſim apud Auctores, & minus recte pro integrorum dramatum titulis, qui tamen tales non ſunt, venditari. Nam ubi Tragici quendam loquentem induxerint, v. g. *Hermionem*, *Polydorum*, *Atreum*, *Capanea* &c. ſtatim fabulas his nominibus vocatas, fuiſſe creditum, indeque tot earum, quæ nunquam extitere, conficta nomina. Epigramma deinde, Epicedium, & ex Hymn's nonnullos verſus p. 516. Euripide auctore, aſſert; cujus etiam Epiftolas quinque ad Archelaum Regem, Sophoclem poetam, & Cephifontem amicum p. 523. ſeq. profert, & Euripidis eſſe, adverſus aliter ſentientes, tuetur p. 523. quas etiam pro Euripideis Aldus in collectione ſua Epiftolarum Græcarum anno 1499. edita reputat. Verſionem eam ſervavit, quam Canterus & Portus dederunt, ſed quam paſſim emendavit; potiorem eam habens quam veterem, quæ Dorothei Camilli nomine circumfertur, aut quæ a Melanchthone confecta ab Oporino Baſileenſe A. 1558. & 1562. excuſa fuit; etiam inſuper habitis interpretationibus *ἐπιμύθησις*, quales Eraſmus elegantes composuit Hecubæ, & Iphigeniæ in Aulide; Buchananus Medæ, & Alceſtis; Grotius Phœniſſarum; alii forte aliorum dramatum. Eruditas Diſſertationes duas eaſque ſatis luculentas præmiſit, alteram de vitâ & ſcriptis Euripidis; alteram de tragœdia veterum Græcorum, & ſcena ac illius apparatu, nec non de muſica theatra, deque verſuum tragicorum legibus: quarum e priori, quippe ad Poetam hunc præcipue ſpectante, nonnulla delibabimus.

Conſcripta ea eſt in modum ferme annalium, quales in Cyprianum, Irenæum & Vellejum Paterculum adornatos debemus doctiſſimo Dodwello: nam eadem ratione Barnesius natali anno Euripidis (qui incidit in Olympiada LXXV, cujus anno primo, media ætate, die XX. Boedromionis menſis in lucem editus fuit) exorſus, Græciæ res, quæ ad Soeratis uſque mortem, qui illi ſex annos ſuperſtes fuit, adeoque per annos LXXVI contigerunt, depromptas e veteribus Græcis ſcriptoribus expoſuit. In Salamina inſula lucem eum primum adſpexiſſe narrat, quo confugerant Athenis parentes Mneſarchus & Clito, ob metum magnæ illius expeditionis Perſicæ, quam Xerxes in Græciam ſuſceperat A. V. C. 273. ibidem victus, eo ipſo die quo Euripides natus; unde lac maternum hauſiſſe, infantemque va-giſſe, inter præanas, hymnosque, choreas, & tropæa patriæ ſuæ, ait Sect.

8. Quum autem parentes ejus oraculo eſſent moniti, (quod ex Oe-

nomao recitat Eusebius Lib. V. Præp. Evang. cap. 33. & cujus mentionem facit Gellius Lib. XV. cap. 20.) fore ut is puer, ubi adolevisset, in certaminibus victor coronaretur; corpus illius roborare & ad labores certaminum confirmare studuisse, ac athleticæ vitæ ipsum assuefecisse: indeque anno ætatis decimo septimo, Olympiadis LXXIX primo, in Eleusinio & Theseo certamine pugnasse & coronatum esse, pingendi etiam arti deditum fuisse Sect. 12. memorat. Grammaticæ tamen & Philosophiæ ac liberalioribus studiis animum magis applicuisse, præceptoribus usum Prodicò rhetore & Anaxagora philosopho, (de quo multa disserit Sect. 13.) quem tamen quum in vitæ discrimen ob sententias quasdam novas venisse intelligeret, missa philosophia, anno ætatis decimo octavo animum ad tragœdias scribendas applicuisse e Gellio indicat; quibus Socrates summopere fuerit delectatus, dicente Æliano Lib. II. Var. Hist. cap. 13. etsi ætate minor Euripide, quippe duodecim annis post Euripidem natus. Id autem ipsi præcipue in omnibus fabulis propositum fuisse Barnesius Sect. 14. censet, ut auditoribus suis quam maxime prodesset, & per jucundas carminum ambages animis eorum virtutis amorem & hujus vitæ contentum instillaret, omnia denique pietatis, constantiæ, prudentiæ, & patientiæ præcepta veterum Heroum exemplis cohonestaret, densisque optimarum sententiarum repetitionibus suis Atheniensibus inculcaret. Complura porro de Euripide, & singulis ejus ætatis annis narrat: pietatem ejus in Athenas patriam (parentibus enim Atheniensibus, etsi in Salaminam profugis cum nasceretur, ortum supra vidimus) commendat Sect. 16; quatenus foeminarum osor extiterit, ostendit Sect. 19; fabulam *Medeam* ipsi vindicat Sect. 18; Sophocle hæud inferiorem eum esse demonstrat Sect. 20; ingenium ejus & inventionis laudem, affectuumque ciendorum artem Sect. 23, modestiam Sect. 22, castitatem Sect. 24, & alias dotes laudat. In contentione cum Tragicis reliquis, Sophocle & Æschylo, qui eum inferiorem censent, id opportune e Vossio objicit Sect. 20: *Fortasse sapius peccasse videtur, quia plura ejus habemus*; hujus enim unius plures supersunt tragœdiæ, quam reliquorum omnium. Uxorem habuisse Chœrilam, & ex ea liberos quatuor suscepisse, Mnesilochum, Xenophontem, Mnesarchidem & Euripidem, Sect. 25. tradit. Ipso v.vente Socratem & Platonem natum, Herodotum vero, Periclem, & Pindarum, mortuos indicat

dicat Sect. 17. 26. Anno ætatis sexagesimo quarto in Macedoniam ad Archelaum Regem, donis ab eo evocatum commigrasse, ibique reliquam vitæ partem summo in honore habitum exegisse, Sect. 28. 30. ex Epistolis ejus (quas genuinas esse asserit) docet, & crudeli fato ibi extinctum, anno ætatis septuagesimo quinto a canibus laceratum Sect. 31. narrat. In Regis Archelai autem sepulchro Pellæo magnifice conditum, & ab eo deploratum Sect. 32. refert, ac monumenta ipsi condita profert, quæ hic recensere nil attinet, sed ex ipsius Barnesii narratione peti possunt; a quo conscripta eundem in modum *Pindari Vita*, (Sect. 4.) forte novæ editioni istius gravissimi Poetæ Odarum, quam eruditos Anglos moliri accepimus, addenda, ut brevi lucem adspiciat, vovemus.

LES VIES DES HOMMES ILLUSTRES DE PLUTARCHE &c.

id est:

PLUTARCHI Vitæ Parallelæ virorum illustrium, in Gallicum sermonem translatae notisque illustratae a Conjugibus Daceriis. Tomus I.

Parisius apud Cl. Barbin, 1695. in 12. alph. L. pl. 4.

Magnis suis egregiisque in rem litterariam meritis & hoc addere voluit nobilissimum Conjugum par, ut Plutarchus quoque, sed insignibus accessionibus locupletatus, denuo in lucem prodiret. Utique ingenio tam præstanti omnisque eruditionis copia instructus fuit Plutarchus, ut non tantum conticescere omnes jubeat, qui ex Bœotia nihil præclari proficisci posse arbitrati sunt, sed ut ex gentium omnium viris eruditione conspicuis, qui cum eo contendere possint, pauci admodum sint, tantum abest, ut præferri quis aut anteponi facile debeat. Meruit itaque, ut elegantissima ista versione donaretur Gallica, ipsi Plutarcho quoque novum & plane illustre decus (adeo nihil in ea est, quod non laudari mereatur) conciliatura. Functus quidem hocce labore jam pridem est *Amiotus*; sed & ita functus est, ut non exiguam inde retulerit gloriam. Sermonis genere enim utitur proprio & puro, & nativa elegantia ubique se commendante: quin primus fere fuit, qui sermonem Gallicum numeris sonoris constringere & apte temperare didicit: sed vero cum & sermonis ea sit conditio, ut subinde mutetur aliamque & aliam induat faciem, hinc sapius

pius in eo deprehendas formulas a loquendi ratione, quæ hodie obtinet, plane abhorrentes, quin tales, quæ vix intelligi possint. Nihil itaque doctissimos Auctores remorari poterat, quo minus destinata exequerentur, specimenque laboris sui primum, Vitas Plutarchi, publicæ exponerent luci. Ita vero in hoc instiauto se gesserunt, ut durius illud intricatiusque dicendi genus, quo usus est Plutarchus, cum planiori quidem commutarent, darentque operam, ut indolem geniumque linguæ Gallicæ accurate exprimerent; sed ita tamen, ut sensum quoque mentemque Plutarchi, fide & perspicuitate, qua potuerunt, maxima referrent. Hunc in finem & populorum, dignitatum, munerumque antiqua nomina retinuerunt: obscuriora autem loca in notis, de quibus deinceps dicitur, illustrarunt, quin nihil, ut Lectoris commodo consulere, fecerunt reliqui; id quod pluribus in Præfatione luculenta edisserunt. Illud vero hic prætermittendum non est, instructos eos fuisse duobus codicibus, altero Hadriani Turnebi, altero summi & incomparabilis viri Thuani, utroque notis quibusdam manuscriptis illustri. Sed Hadrianus Turnebus voces saltem maxime notatu dignas in margine consignaverat: ast Thuani observationes plurimum sibi profuisse, grati profitentur. Ad imagines quod attinet operi huic additas, Romuli quidem, Numæ, Lycurgi atque Solonis ex museo Regis, Thesei autem ex museo Primi Præsidis se accepisse docent: licet, quod ad Theseum attinet, dubitent, an Theseum, an alium virum Atheniensem referat, Criticorum & antiquitatis peritorum esse asserentes, accuratius hac de re dispicere.

Hac occasione calamum stringunt in censorem quendam, qui asseruerat, imaginem, libris M. Aurelij Antonini Imp. de se ipso ad se ipsum, in Gallicam linguam translatis, & a Dacerio doctissimæque ejus Conjugæ cum notis editis (vid. Acta Erud. anno 1692. mense Junio pag. 249.) præmissam, non referre M. Aurelium Antoninum, sed Commodum Imperatorem, adeoque eos turpiter hosce Imperatores confudisse. Idem etiam ægre tulerat, Imperatorem istum non Marcum Aurelium Antoninum, sed saltem Marcum Antoninum vocatum esse. Ad utrumque respondent; ad prius, imaginem Antonini ex editione Gatakeri depromptam a se fuisse, nec tantum sibi præsto esse nummorum apparatus, ut accuratius hanc in rem inquirere potuerint, sed operam se dedisse, ut genium Antonini notiorum sibi redderent,

rent, quam faciem. Ad alterum regerunt, tædiosam valde rem futuram fuisse, si tria Imperatoris nomina semper repetere voluissent; præterea neminem esse, qui non statim intelligat, per Marcum Antonium, hunc ipsum Aurelium indigitari: ipsum quoque Imperatorem non alio magis quam Antonini nomine delectatum fuisse: quin in nummis quibusdam, non Marcum Aurelium, sed Marcum Antonium vocari: sibi ergo, quod & ita eum appellitaverint, vitio verti non posse. Finiunt tandem Præfationem, vitam Plutarchi breviter exhibendo, seriemque scriptorum ab eo editorum subnectendo.

Cæterum notæ, quas addiderunt, breves illæ quidem sunt & succinctæ, eoque unice comparatæ, ut lucem Plutarcho concilient afferantque; eadem tamen elegantissimæ, & nihil nisi profundam doctrinam antiquitatisque exactam cognitionem spirant. Sæpe etiam quæ perperam a Plutarcho asserta sunt, in iisdem emendant corriguntque. Documento illud est, quod de Minoe Plutarchus refert in vita Thesei, eundem ab Homero & Hesiodo ut Regem justissimum optimumque, & Legislatorem sapientissimum celebrari; a cæteris tamen poetis, præsertim Atheniensibus, ut Tyrannum profligatissimumque mortalium subinde traduci. Factum illud ideo esse putat Plutarchus, quod Athenienses irritaverat; ex eoque concludit, qui famæ suæ consulere cupit, illum quidem nullo modo aut poetas, aut civitatem quæ poetas alit, ad iram provocare debere. Sed oppido fallitur, æque ac Plato, unde hæc deprompsit. Ille enim Minos, quem ut exemplum sævitiz sistunt tragici vates, nepos fuit ejus, quem laudat Homerus, adeoque plane alius, & moribus etiam utique ab eo diversus. Nam Homero laudatus Minos nemini veterum non laudatus est, ab Homero vero insigni ornatur encómio, dum Διὸς μεγάλα ἰαχιδῆς appellatur; quo ipso ut nostri judicant, respicit ad illud divinarum literarum effatum, quod *DEVM cum Mose a facie ad faciem locutum esse, ut amicus cum amico loqui solet*, perhibet *Exod. XXXIII. 11.* confirmantque adeo haud obscure illorum placita, qui ad Mosén trahunt, quod veteres de Minoe sunt commenti. Sed finem hic facere, cæterasque observationes elegantissimas sicco, quod ajunt, præterire pede, instituti leges jubent.

HISTOIRE DES ANABAPTISTES.

id est:

Historia Anabaptistarum.

Parisii apud Car. Cluzier, 1695. 12. plag. 9.

INter omnes quos infernalis genius excitavit & ex orco protulit cœlestis doctrinæ depravatores, qua dogmatum absurditatem, qua morum perversitatem pravitatemque, nulli facile scœdiores sunt Anabaptistis. Et isto tamen veneno tam multorum hominum afflari animos, aut integras urbes provinciasque hoc furore compleri, & pestilenti dogmate inundari potuisse, quis crederet? Præsertim cum obstetricantibus infimæ sortis hominibus, quibus nec eruditio ulla, nec auctoritas fuit, qua alios in suas pertraherent partes, in lucem editum fuerit horribile istud monstrum. Quis vero sibi persuadebit, tanta insuper pertinacia vanissima hæc commenta a quibusdam defensa fuisse & propugnata, ut vitam prius quam errorem ponerent, nec ullis suppliciis, quantumvis diris & exquisitis, ne non desiperent, adigi potuerint? Posteritatis itaque interest, ut fidelibus historiarum monumentis hæc consecrentur. Quo munere Auctor fungi nunc voluit, non ignarus tamen & alios jam eodem defunctos esse.

De origine hæreseos hujus non omnibus una eademque animo sedet sententia. Sunt, ut Auctor observat, qui Luthero nostro hanc adspargere labem, eumque pro auctore Anabaptistici furoris venditare non dubitant: sunt, qui Carlostadium aut Zwinglium, aut Melancthonem, aut Balthasarum Fridbergium, sobolis hujus parentes profitentur. Auctor nihil definire audet; saltem Lutheri de libertate Christiana librum, ab incondita plebe prave intellectum, motibus istis rusticorum, qui Germaniæ incubuere, ansam suppeditasse, a vero non adeo abhorreere putat. Hinc de Thoma Munzero, ejusque capitali supplicio agit, & enumeratis præcipuis Anabaptistarum erroribus, quo pacto per Belgium dispersi sint, Monasteriumque deinceps, Westphaliæ urbem, regni Anabaptistici sedem constituerint, pluribus exponit. Et initio Johannes Mattyssen Princeps erat Anabaptistarum Monasteriensium, quem & ceu sanctissimum & divinum vatem suspiciebant, sed eo in excursionem quadam interempto, summam rerum Anabaptistarum Johannes Leidensis variis artibus ad se rapuit, quam etiam tenuit,

ex

ex libidine cuncta decernens, miserosque mortales, quos vanis suis pollicitationibus decepit, in omnem circumagens partem, donec urbe tandem ab Episcopo capta, sceleris sui daret poenas gravissimas quidem, sed promeritas. Hæc omnia dum seriem ordinemque temporis securus Auctor edisserit, subinde & Anabaptistarum in Belgio molimina, præsertim fata haud incelebris nebulonis Van Geelen, & motus periculosisimos, quos Amstelodami excitavit, describit accurate. Quæ ut sigillatim hic repetantur, supervacaneum foret, cum nemo tam hospitem ex historiarum monumentis facile retereret animum, ut hæc ignoret. Cum autem Principes & Magistratus subinde poenis durioribus hanc perditorum hominum petulantiam coercerent, ipsique jam sapientiores facti intelligerent, vanam irritamque esse, quam de regno Anabaptistico undique stabiliendo animo conceperant, spem, alios mitioresque induere mores, ut eo tutius fallerent, consultum duxerunt. Auctor illis præcipue ut hoc facerent, fuit Menno Simonis, qui inter alia docuit, nefas esse baptismi lavacro initiare infantes, Christianis quoque nec jurare, nec bella gerere, aut Magistratus fungi munere, licitum esse. Hinc plerisque Mennonitarum nomen hæsit. Hodie tamen multos Socinianorum de grege, Mennonitarum nomine etiam in Hollandia venire, quibus tamē Anabaptistarum nomen sordet, Auctor tradit. Horum dogmata exhibet, inter quæ præcipuū, quod nec Trinitatis voce uti liceat, nec Personæ, quando de Patre, Filio & Spiritu Sancto verba fiunt. In plurimas vero & infinitas sectas abiisse Mennonitas docet: & illos quidem, qui simul Socinianorum vel potius Arrianorum placita probant, quoad divinitatem Christi Servatoris, omnes cujuscunque religionis homines tolerandos esse docere, modo honeste vivant, & Scripturam S. esse verbum DEI fateantur. Et hosce quidem homines *Galenistas* hodie dici a medico quodam Amstelodamensi Galenō Abrahamsen, qui pastoris munere apud illos functus sit. Esse & qui *Collegiani* appellantur a conventibus, in quibus unicuique detur copia dicendi, & explicandi Scripturam, preces fundendi atque cantandi. Quod autem ad Quakeros sive Tremulos Anglicanos attinet, ab illis Anabaptistis, qui ex Belgio profugii in Angliam se receperunt, hosce oriundos esse docet: de conditore vero sectæ Georgio Foxio, plura tradit, eumque cum maximo humani generis

neris impostore Mahumede contendit , tandemque dogmatibus & moribus Quakerorum enumeratis, finem operi imponit.

LES OEUVRES DE MR. SARASIN.

id est :

Opera Domini Sarasini.

Parisiis apud viduam Sebastiani Mabre-Cramoisy , 1694. in 12.
alph. 1. pl. 2.

Inter viros eruditione & ingenio , præsertim eloquentia præstantes, carminumque gloria præcellentes , quos unquam Gallia tulit, ultimum adeo non occupat locum Sarasinus , ut facile teneat primum. Divini spiritus virum , ut Velleji voce utamur , eum fuisse, vel pauca hæcce , quæ nunc prodierunt, ingenii felicissimi monumenta satis superque testantur. Primo inter ea loco comparet *Historia obsidionis Dunkerkana*, jam & cæteroquin, tum seorsim, tum cum aliis virorum doctorum opusculis (videlicet in Commentariis componendæ Ludovici Bourbonii, Principis Condæ, Historiæ inservientibus, a nobis mense Julio A. 1694. pag. 299. recensitis) edita, & communibus doctorum omnium suffragiis approbata. Nec minorum laudem promeretur, quæ sequitur *Historia conspirationis Wallensteinianæ*, sed, quæ factorum fuit iniquitas, manca & sine maximaque sui parte mutilata. Wallensteinianam Historiam excipit *T. Pomponii Asticæ Vita*, a Cornelio Nepote conscripta, sed a Sarasino in Gallicum sermonem translata. Hæc omnia, utut maxime præclara sint, vix tamen, iudice Auctore, qui præfationem operi huic præmisit, conferri merentur cum *Dialogo* de quæstione *an juvenes amare debeant?* Enimvero quo magis a moribus nostris alienum est, ejusmodi sermonibus, qui Dialogi vocantur, res gravissimas pertractare, eo majorem consequuntur gloriam, qui ex artis lege regulaque hoc faciunt. Sunt præterea Dialogorum varia genera : nonnulli ad docendum apti sunt, alii ad delectandum ; in illis plus eruditionis , in hisce ingenium excellentius conspicitur : sed qui medium tenent locum, longe sunt præstantiores, cum & eruditionis apparatus æque ac ingenii vis eos commendare soleat. Et ad ultimam quidem classem cum Dialogus Sarasini pertineat, nihil eorum prætermisit, quæ præstantissimi artis hujus magistri præcipere consueverunt. Utile pariter ac jucundum, tale videlicet, quod ad mores formandos pertinet, argumentum selegit. Sane Auctor præfationis doctis.

doctissimus, quem Pelissonium esse accepimus, hinc concludit, ad illam Dialogos ejusmodi conscribendi gloriam, quæ apud Græcos olim Platonis & Xenophontis, apud Romanos Ciceronis propria fuit, ex recentioribus solum Sarasinum adspirare potuisse. Sed post Dialogum hunc sese nobis offert *Commentatio Sarasini de Nomine & origine ludi Latrunculorum*, ex quo speciminis causa deinceps quædam dabimus. Hinc sequitur *Pompa funebris Vespasiani*, (de Voiture) foluta partim, partim ligata oratione conscripta, adeoque ipsa novitate se commendans: cum inter Gallos ante Sarasinum, præter Theophilum ab Authore præfationis memoratum, hoc scribendi genere nemo usus sit. Agmen operum prosa oratione conscriptorum claudit *Discursus de Tragœdia*, Tragœdiam istam celeberrimam Scuderianæ virginis, cui titulus *Amor Tyrannicus*, in cœlum laudibus evehens, comprobansque, eam ad leges Tragœdiæ a peritissimis artificibus conscriptas, plane fuisse compositam. Quem Discursum ipse Balsacus, Gallicorum oratorum & poetarum princeps, tanti fecit, ut eo solo commotus, amicitiam ejus ambiverit. Vid. *Epist. Balsaci lib. V. Ep. 1. pag. 438*. Sequuntur tandem ista monumenta Sarasini, ligato sermone conscripta, quæ reliquam operis hujus partem constituunt; de quibus prolixius in dicta sæpius præfatione Pelissonius disseruit.

Ne vero nullam doctrinæ elegantioris, quæ in hisce operibus se prodit, documentum Lector habeat, ex succincta illa commentatione de origine & nomine ludi latrunculorum, pauca commemorare non pigebit. In initio itaque refert sententiam Sirmondi, quem Jesuitarum doctissimum vocat, qui Septentrionales gentes a Romanis ludum latrunculorum accepisse contendit, suæque lingua ludum *Schabicum* appellasse, cum *Schab* illis significet latronem. Laudat hunc in finem Capitularia Caroli Calvi, in quibus plus una vice vox *Schabator* usurpatur pro latrone: hinc itaque & Italorum *Scacchi*, & Gallorum *Echets* fluxisse. Leunclavius cum Sirmondo in eo consentit, quod *Schab* latronem denotet, sed a Turcis potius, gente atrocitatis olim vivere sueta, quam Romanis, ejus natales repetit. Salmasius ut ludi originem a Romanis, ita vocis *Schab* a *calculo* derivat: in quo secum consentientem habet Scaligerum. Id qua ratione fieri potuerit, erudite explicat noster. Et sane apud Romanos non tantum latrunculorum ludum in usu olim fuisse, sed & eundem plane esse cum ludo cal-

culorum (des Marques) ex Ovidio atque Lucano præcipue, aliisque scriptoribus Romanis haud obscure videtur colligi posse. Ast quare vocarunt ludum latrunculorum? Num quod milites sæpius latrocinia exercent? an vero quod latro militem significat? Sane quidem vocis hujus bonum olim fuisse significatum, eandemque militem denotasse, ex Ennio, Plauto aliisque colligas licet. Varro tamen Romanorum doctissimus corporis custodem significasse tradit. Sed quid, si quis neget, Scachicum ludum unquam, aut Græcis aut Romanis usurpatum fuisse? Negat sane id diserte, referente Sarasino, Guyetus, vir doctissimus, locumque Lucani, qui vulgo afferri solet, de ludo *Scruporum* (jeu des Merelles) capit. Sane hunc scruporum ludum Romanis haudquaquam incognitum fuisse, largitur noster, idque ex hoc Ovidii documento patere ait:

Parva tabella capit ternos utrinque lapillos

In queis vicisse est, continuasse suos.

Sed ad Lucani locum quod attinet, licet sibi vix persuadere possit, eum de ludo scruporum intelligendum esse, nihilofecius nec de Scachico ludo eum capi posse contendit, adeoque in eo cum Guyeto consentit, ex Lucano colligi non posse, ludum Scachicum Romanis fuisse cognitum. Rectius itaque apud alias gentes ludi hujus natales quæri concludit, memoratque in transitu sententiam Hieronymi Videri, cujus doctissimum de ludo Scachico carmen laudat, illorum tandem comprobans sententiam, qui a Persis ad Europæos pervenisse hunc ludum asserunt, & adeo ex Persica lingua vocem istam derivant.

DE IRA LIBRI TRES, AUCTORE LIVINO DE MEYER,
e Societate Jesu.

Antverpiæ ex typographia Henrici Thivillier, 1694. in 4.
Constant plag. 9.

INter animi vitia, quibus natura hominis insigniter deformatur, & vel in brutorum conditionem abjicitur, vix aliquod vehementius est nocentiusque quam *ira*. Unde & reperti sunt omni tempore inter sapientes viri prudentiæ & eruditionis opinione inclyti, qui præclare de humano genere merituri disertissimis verbis docuerunt, quomodo malo tam præcipiti medicina afferri debeat. Inter illos principe loco collocandus est *L. Annæus Seneca*, cujus inter libros Philosophicos

1765

tres de Ira primi conscripti sunt à Viro rerum honestarum intelligentissimo, certe primi omnia in ejus operibus exhibentur. In iis enimvero non monstrat tantum, quomodo ira sit noscenda; sed monet etiam, quomodo fugienda sit, quæque remedia adversus hostem tam sævum sint expromenda; ex quibus duo inprimis nominat: ne videlicet irascamur, & porro, ne in ira peccemus; quæ omnia & pulcherrime & utilissime per totum istud opus exequitur. Quum vero argumentum hoc a nemine hæctenus syllabarum atque vocum concentu pertractatum sit, id eo lubentius occupavit atque elegit sibi doctissimus *Livinus de Meyer* e Societate Jesu, Poeta felicissimus. Nam præter poematis suavitatem, qua delectare Lectores studuit, etiam rei ipsius, de qua agere instituit, utilitate impense prodesse poterit.

Ipse quoque in *tres libros* dispescuit opusculum, in quorum *priori in causas ira* atque irritamenta solerter inquirir, quæ tam levia, tam tenuia, tam minuta aliquando esse docet, ut mirum sit, hominum animos iisdem ad iracundiam commoveri posse. Post libro *secundo ad signa ira* progreditur, quibusque indicii agnoscenda sit, & quæ *damna* exinde consequantur, graviter ostendit. Tum vero libro *tertio remedia* contra iram instillat, & ut compescendus sit cum ratione effervescens animi imperus, suavissimis monitis inculcat. Nec vero mirum alicui videri debet, quod Elegiaco metro usus sit: nam præterquam quod materię propositæ gravitas ea non sit, ut Heroici metri majestatem efflagitet; exemplis etiam Poeta noster defendi potest. Quod enim hoc carminis genus non ad luctus solum & amores, sed ad argumenta etiam graviora atque frontis severioris accommodari queat, & Propertii Pugna Actiaca, & Ovidii Fastorum libri abunde comprobant. Cæterum quam feliciter in hoc poetandi genere versatus fuerit Auctor, elegantissimi versus loquuntur, in quibus certe ad veterum illorum elegantiam, perspicuitatem suavitatemque adspirat, si non & aliquos in his rebus superat; ut adeo Lectoris otium, quod legendo huic poemati impender, & amœnitate sua & utilitate satis superque compensaturus sit. Votum modo adjicimus, ut reliquas sapientiæ partes eadem venæ florentissimæ felicitate excolere Vir eruditissimus pergat.

*C. SILII ITALICI VIRI CONSVLARIS DE BELLO PVNICO
secundo Libri XVII. CHRISTOPHORVS CELLARIVS recensuit, &
Notis & Tabulis Geographicis, ac gemino Indice, Rerum
& Latinitatis, illustravit.*

Lipsiæ, apud Jo. Thomam Fritschium, 1695 in 12.
Constant plag. 28. & tab. æneis 6.

Quantus vir, quam eximie dignitatis, quam sollicitæ elegantie, quam oris disertæ, quantaque in scribendis carminibus felicitate, præcipue cum in beatissimum secessum composurus annos emeritos Musis consecrasset, *Cajus Silius Italianus* fuerit, illos subterfugere non poterit, qui in lectione Corn. Taciti, Plinii Secundi, Val. Martialis & Sidonii denique Apollinaris vel leviter versati sunt. Ille igitur vir eruditissimus, ut effingendis carminibus delectabatur; ita de *Bello Punico secundo libros XVII.* ex amœnissima vena effudit. Licet enim superioribus fortasse poetis, quorum ætas in aureum Latinitatis seculum incidit, ingenii solertia & fingendi acumine comparandus haud veniat; sua tamen nihilominus laurea dignissimus censendus est. Nam ipsi quoque suæ constant venustates, quum & coloribus similitudinibusque oppido elegantibus, & ad res pulcherrimas digressionibus haud intempestivis Lectorum animos suaviter ducat, curaque & industria, in quibus deficere videri poterat, studiose compenset. Sane quæ ad historiam belli, inter duos potentissimos populos de imperio orbis certantes magno molimine & eventuum varietate gesti, pertinent, ea ex *Silio* hoc secure hauriri possunt, quippe qui Titum Livium, ex historicis principem, scribendo secutus est. Insuper & ad origines familiarum, urbium & populorum frequentissime stylo divertit, non aliter ac si rem hanc æque ac belli Punici historiam consignare literis instituisset. Quæ etiam veterum mythologiam sapiunt, & condendo carmini ingens decus conciliant, haudquaquam neglexit. Imprimis in eo laudem commeretur, quod Geographicæ curam maximam habuerit, & adeo Italiam, Siciliam, Hispaniam & Africam distincte & accurate descripserit, ut vix ex antiquis Geographis superiorem, ex Poetis & Historicis sane neminem parem habeat. Denique & saluberrimis præceptis ac luculentis exemplis sententiisque gravissimis morum honestatem lectoribus utique instillat; id quod Philosophi alias auste-

austeriori sermonis habitu peragere solent. Hujus tamen tam insignis Poetae non ea fuit habita ratio, quantam quidem ipse merebatur. Nam cum sua aetate fuerit celeberrimus, scriptis etiam maximorum virorum compendatus, consecutis temporibus vix unus extitit, Sidonium Apollinarem si excipias, qui ejus aliquam mentionem injecerit. Quin & reflorescentibus bonis literis reductus quidem & ipse in lucem fuit, Romae primum anno M CCCCLXXIV. editus, sed ita tamen, ut plurimae ei sordes ex tot seculorum ingluvie adhaerescerent, nec ipse pro dignitate sua paulo comitior prodiret in publicum. Successerunt vero postea ingenia decora, quae emaculando expoliendoque *Silio* manum denique auxiliatricem admoverent; inter quae *Franciscus Modius* & *Daniel Heinsius* admodum juvenis praeter eodem sunt meriti; quos in hoc studio *Claudius* etiam *Dausquejus* secutus est. Post quae tempora cessatum iterum est ab ornando *Silio*, nisi quod viri docti *Caspar Barthius*, *Jo. Fridericus Gronovius* & *Nicolaus Heinsius* sparsim quaedam in illo emendarunt: ultimus praesertim, cujus animadversiones & notae, quas paternae editioni adscripserat, cum in virum amplissimum deque bonis literis meritissimum *Fridericum Benedictum Carpovium* incidissent, novae editioni huic egregie inservierunt. Eandem *Christophoro Cellario* debemus, viro eruditissimo, & in vicina Academia Halensi humaniorum literarum Professore celeberrimo, qui jam pridem Auctores Latinitatis optimos sibi opera & dexteritate insigni reddidit devinctissimos. Et iste quidem munere hoc in se suscepto egregie perfunctus est. Nam pro more suo, quem alibi tenuit, emendatissimum reddidit textum; quae offensare poterant legentem, clariora suis interpretamentis fecit; geographicis tabellis Poetam illustravit; indicibus accuratissimis, legentium memoriam impense adjuvantibus, molestiaeque requisitionis unumquemque levantibus, utiliter adjectis: ita quidem, ut *Silium* & frequentius nunc legi, & melius intelligi ubique possit.

ADDENDA AD DN. G. G. L. SCHEDIASMA PROXIMO
 mensi Julio pag. 310, & seqq. insertum.

UNum adhuc addere placet, ut omnis de realitate differentiarum cujuscunque gradus tollatur disputatio; posse eas semper exprimi rectis ordinariis proportionalibus. Nempe sit linea quaecunque, cu-

Aaa

jus

jus ordinatæ crescunt vel decrescunt; poterunt ad eundem axem in
 eisdem punctis applicari ordinatæ secundæ ad novam lineam termina-
 tæ, proportionales differentiis primi gradus seu elementis ordinata-
 rum lineæ primæ. Quod si jam idem fiat pro secundis ordinatis, quod
 factum est pro primis, habebuntur ordinatæ ad lineam tertiam, pro-
 portionales primarum ordinatarum differentio-differentialibus, seu
 differentiis secundis; seu, quod idem est, secundarum ordinatarum
 differentiis primis. Et eodem modo etiam differentiarum tertiarum, & aliarum
 quæcunque per quantitates assignabiles exponi possunt. Modum au-
 tem differentiis primi gradus proportionales exhibendi rectas ordina-
 rias jam tum explicui, cum primum hujus calculi elementa traderem in
 Actis Oct. 1684. Nempe inspiciatur ibi Tabula ad p. 467 dicti an-
 ni 1684, reperietur dx , elementum abscissæ AX vel x , repræsentari
 per rectam assignabilem in figura separatim positam, & deinde dy , ele-
 mentum ordinatæ XY seu y , repræsentari per rectam quæ sit ad dictam
 dx jam assignatam, ut XY ordinata, est ad XD interceptam in axe inter
 tangentem & ordinatam. Ubi corrigendus est error, qui illic nescio
 qua negligentia irrepit, ut pro XD, XB, XC, XE, interceptis por-
 tionibus axis, male ponerentur YD, VB, WC, ZE portiones tangen-
 tis; tametsi correctio ex p. 470 ibidem haberi potuerit. Et quoniam
 eadem opera habetur modus exponendi differentias gradus secundi,
 per proportionales illis differentias gradus primi, & in universum
 posteriores per præcedentes proximas, patet nullum esse gradum diffe-
 rentialium, utcunque remotum, qui non per rectas assignabiles exhi-
 beri tandem queat. Quod si solæ darentur differentiarum primæ, seque-
 retur omnes ordinatas crescere uniformiter, seu omnem lineam esse
 rectam. Interdum autem, continuando aliquousque differentiatio-
 nes, tandem finiendum est, cum nimirum linea differentiarum repræ-
 sentatrix, secunda vel tertia vel alia ulterior, sit recta. Nempe si ordi-
 natæ primæ sint ut abscissæ, tunc linea prima est recta, & caret diffe-
 rentiis secundis. Si ordinatæ primæ sint ad parabolam (nempe qua-
 draticam) seu si sint ut quadrata abscissarum, tunc linea secunda erit
 recta, & lineæ prima (parabola scilicet) carebit differentiis tertiis. Si ordi-
 natæ primæ sint ad paraboloeidem cubicam, seu sint ut cubi abscis-
 sarum, tunc linea tertia erit recta, & linea prima (paraboloeides scili-
 cet cubica) carebit differentiis quartis & ita porro. Idem est si ordi-
 natæ

natz

nata (primæ scilicet) componantur ex ordinatis paraboloidum directis, sive per additionem sive per subtractionem; tunc enim finiuntur tandem differentiz cum altissimæ paraboloidis ingredientibus ordinatis. Sed in cæteris lineis omnibus, differentiationes procedunt in infinitum, quoties scilicet in valore ordinatæ abscissa in nominatore vel vinculo reperitur. Ex his jam intelligitur calculum differentialem posse concipi, tanquam si fieret non nisi in quantitibus ordinariis; tamen si origo ex inassignabilibus petenda sit, ut abjectionum seu destructionum ratio reddatur. Itaque si vel ipsa initia calculi a me publicata satis meditatus fuisset Cl. Nieuwentüt, facile vidisset, non magis de ulterioribus quam de primis differentiis dubitari posse, & vel ideo evitatum tunc a me fuisse mentionem inassignabilium, re ad ordinarias traducta, ut tales scrupuli tollerentur; cæterum si quid notasset animadversione dignum, sensisset me eo esse ingenio, ut libenter dem veritati manus; quemadmodum nunc re accuratius considerata ea quæ celeberrimus Jacobus Bernoullius de numero radicum osculi monuerat probo, quibus quo minus assentire antea, non alia causa fuit, quam quod diversæ occupationes cogitationesque effecerant, ut tardius accederem ad rem de integro satis considerandam. Dum hæc scribo, tristem nuntium mortis Viri incomparabilis, Christiani Hugenii accipio. Non poterant majorem jacturam pati literæ illæ sublimiores, quæ humanæ menti aditum faciunt in arcana naturæ. Ego Hugenium solo tempore Galilæo & Cartesio, postpono. Cum maxima dederit, expectabantur non minora. Et spero inter schedas ejus thesaurum quendam repertum iri, qui nos utcunque soletur, Eoque magis orandus est frater ejus, vir meritis in rempublicam illustris, ut maturata editione communi utilitati pariter ac fraternæ gloriæ, imo suæ consulere velit. Oblitus eram eorum quæ Dn. Nieuwentüt contra notam concavitatis vel convexitatis, a me allatam objicit, instantia parabolæ producta. Sed mirum est ipsum non animadvertisse, tantum errore sive scribentis sive typothetæ transposita esse verba, & pro concavitate ponendam esse convexitatem ac vice versa. Itaque non tam afferri debuerat instantia parabolæ (quando in omnibus curvis contrarium sit ejus quod verba insinuabant) quam generaliter notari inversio. Adeoque regula sic efferenda est: si crescentibus ordinatis crescant etiam ipsarum differentiz, curva axi obvertet convexitatem,

alias concavitatem, posito scilicet æquales inter se esse differentias abscissarum.

*D. MARCHIONIS HOSPITALII THEOREMA NOVUM DE
Quadrantibus Cycloidibus basium circularium, pro quavis distantia puncti describentis a centro circuli mobilis.*

Inter infinitas curvarum linearum species nulla plane est, quæ hoc ævo geometras exercuerit magis quam Cyclois. Hujus, Merfennianæ scilicet, dimensionem adinvenere primi Cartesius, Torricellius, & Robervallius; tum integros de hac una tractatus scripserunt Paschalius, Wallisus & Lalovera; ac tandem postremis hisce temporibus Hugenius, Romerius, Newtonius, &c. novæ cujusdam cycloidis, cujus nempe basis circularis est, egregias omnino detexerunt affectiones. Verum quia punctum describens nusquam ponitur ab his intra vel extra circuli mobilis circumferentiam, intacta manet adhuc hæc altera cyclois generatim sumpta; nec ullus (quod sciam) spatii hac nova cycloide comprehensi dimensionem pro omni distantia puncti describentis a centro circuli mobilis publicavit. Id ipsum autem totum uno Theoremate sequenti conficio; quin etiam ut Clariss. Hugenius in cycloide vulgari, sic in nova hac citra ullam circuli dimensionem spatia duo quadrabilia demonstro.

Lemma.

TAB. VII.
Fig. 1.

Sit semicyclois AMD, quam descripserit semicirculus BSN circumvolutione sua super arcu manente BGN, ita ut evoluta partes BG, BG ubique sint æquales inter se. Jam vero sit ubiuis punctum describens A, in diametro BN verbi gratia, extra circuli mobilis circumferentiam. Tum si describantur centro K circuli mobilis, radio KA, semicirculus AEV; & centro O immobilis circuli, radio quovis medio inter OV & OA, arcus EM; radiusque ducatur KSE: Dico arcum EM fore ad arcum SN:: OE. OB.

Demonstr. Fingatur semicirculus mobilis BSN in situ BGN quo punctum describens A erat in M; præterea per centra circulorum genitorum ducatur OK, quæ proinde transeat per contactum eorū G. Hoc posito, liquet triangula MOK, EOK esse æqualia & similia; si quidem omnia habent æqualia latera, singula singulis. Ergo anguli MKO, EKO sunt

TAB. VII. ad A. 1695. pag. 372. § 99.
M. Aug.

Fig. 1.

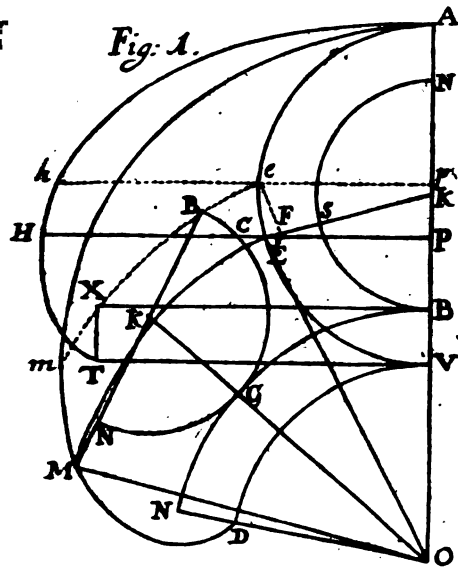

Fig. 2.

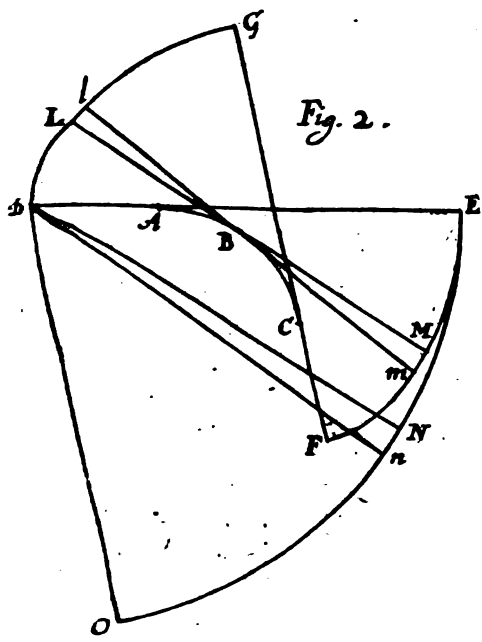

Fig. 3.

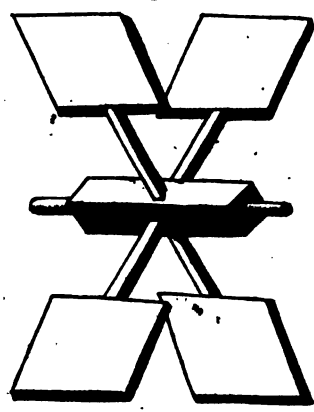

Fig. 4.

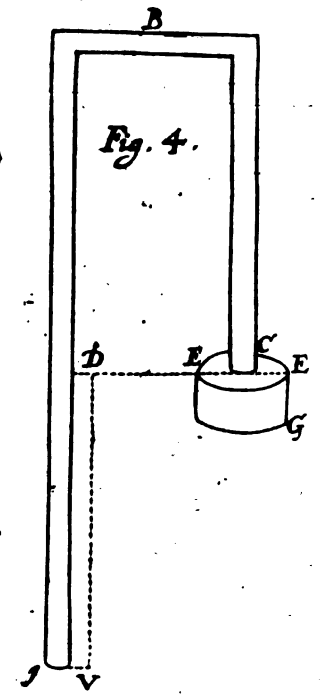
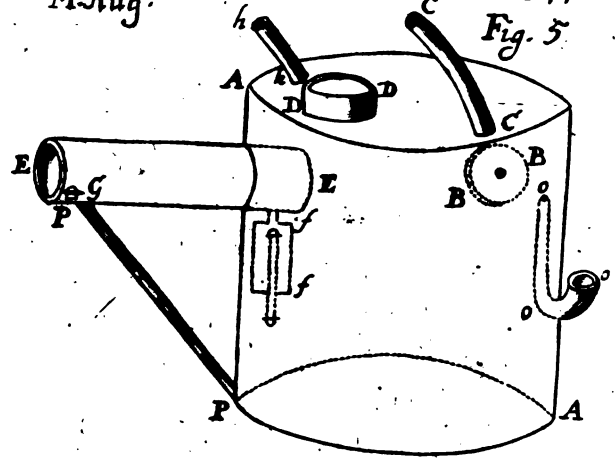

Fig. 5.



sunt æquales, ut & eorum mensuræ GN, BS, cum complementis ad duos rectos BG, SN radiorum æqualium; præterea æquales anguli MOK & EOK reddunt angulos MOE & GOB pariter æquales. Ergo arcus EM & GB sunt ut radii OE & OB. At mox constitit arcum hunc inferiorem GB æqualem esse superiori GB, atque hunc arcui SN. Ergo erit arcus EM ad arcum SN, ut OE ad OB. *Quod erat demonstrandum.*

Corol. Si radius OB infinitus ponatur, palam est rectas OB, OE fore parallelas, arcusque concentricos VD, BN, EM, immutandos in lineas rectas VT, BX, EH, perpendiculares ad axem VA; atque ita fore rectam EH æqualem arcui SN, cum OB & OE tunc infinitæ sint æquales. Ergo arcus EM erit ad rectam EH :: OE. OB.

Notandum semicycloidem AHT, in quam altera semicyclois AMD convertitur, cum radius OB fit infinitus, eam omnino esse, quam semicirculus BSN circumvolutione sui super recta BX describeret.

Theorema.

Iisdem positis, dico spatium AEM arcibus AE, EM, & cycloidis AMD parte AM conclusum, esse ad spatium AEM arcu AE, recta EH, & cycloidis AHT parte AH comprehensum, ut OK ad OB.

Demonst. Arcui ME quam proximus alter fingatur concentricus *me* cum *eb* parallela ad EH, & lineolis rectis *eF*, *eC* perpendicularibus ad arcum ME, & ad rectam EH, ubi necesse producta. Tunc erunt anguli FE*e*, OEK æquales inter se, sicut & anguli CE*e*, OKE; si quidem additi sigillatim duo priores eidem KEF, & duo posteriores eidem PEK, angulos quatuor constituent rectos. Ergo sinus anguli FE*e* est ad sinum anguli CE*e*, ut sinus anguli OEK ad sinum anguli OKE, sive Fe. Ce :: OK, OE. Præterea (*cor. Lem.*) est EM. EH :: OE. OB. Ergo productum ex EM per Fe est ad productum ex EH per Ce, ut productum ex OE per OK ad productum ex OB per OE, hoc est, ut OK ad OB; atque ita, cum spatiola EM*me*, EH*be* minime differant a productis seu rectangulis ex EM per Fe, & ex EH per Ce, fiet spatiolum EM*me* ad respondens spatiolum EH*be*, ut OK ad OB. Ergo cum hæc ultima ratio sit constans, & id ubique contingat, erit summa omnium EM*me* ad summam omnium EH*he*, sive spatium AEM ad spatium AEH, ut OK ad OB. *Quod erat demonstrandum.*

Corol. Pervagata res est a Torricellii temporibus, spatio AEH æquale esse rectangulum factum ex PE per KN, auctum vel imminutum

tum rectangulo ex KP per arcum SN, prout punctum P ad partes inferiores vel superiores centri K reperitur. Ergo I. Quadratura spatii AEM indefinita poterit haberi, circularis ope. II. Ubi punctum P eeciderit in K, spatium AEM erit ad rectangulum factum ex KA per KN, ut OK ad OB; atque ita spatium istud AEM citra ullam circuli dimensionem tunc erit quadrabile. III. Si ponatur $KB = a$, $OB = b$,

$KA = c$, assumaturque $KP = \frac{ac + bce}{2ab}$ ad partes verticis A; spatium

AKEM radiis AK, KE, arcu circulari EM, & cycloidali AM comprehensum, erit ad rectangulum ex PE per KN, ut OK ad OB; ac proinde nulla posita circuli dimensione quadrabile.

JOH. BERNOULLI MEDITATIO DE DIMENSIONE

linearum curvarum per circulares.

ELegans est non minus quam subtile inventum, quod Nobilissimus Hugenius in pererudito suo tractatu de Horolog. Oscillat. pag. 76 publicavit; ubi modum tradit *dato spheroidae lato construendi conoidem hyperbolicum, vel contra dato conoide hyperbolico construendi spheroidem latum ejusmodi, ut utriusque simul superficiei exhibeatur circulus aequalis*: postquam in praecedentibus ostendisset, neutri separatæ dari posse æqualem circulum nisi posita hyperbolæ quadratura. Optandum foret, ut Nob. Author inventum suum reddidisset universale, hoc est, methodum exhibuisset data superficie convexa quavis construendi aliam, quæ cum data æquetur spatio circulari. Ad cujus imitationem exhibituri sumus modum generalem *ad datam curvam quamcunque e vestigio aliam describendi, quarum summa vel differentia aequalis sit arcui circulari*: præliminata pro hoc insigni &

TAB. VII.

Fig. 2.

utilissima evolutarum proprietate. Esto curva quæcunque ABC, super qua incidere intelligatur recta rigida vel regula DAE, ita ut partes regulæ partibus curvæ successive applicentur; Dico duas curvas DLG, EMF extremitatibus D, E vel quibusvis aliis regulæ punctis oppositis hac rotatione descriptas & simul sumtas fore æquales arcui circulari EO, radium habenti DE & angulum subtendenti EDO æqualem angulo EPF, quem duæ in extremitatibus A & C tangentes constituunt. *Demonst.* Habeat enim regula situm quemcunque LBM, huic-

huicque proximum lBm ; Et ductæ concipiantur DN , Dn parallelæ
 ipsis LM , Lm : fient triangula LBm , MBm & NDn similia, ob LM ,
 lm , normales ad curvas DLG , EMF , & ob angulos LBm , MBm , NDn
 æquales; Ideoque BL . $BM :: Ll$. Mm , componendo LM . $BL :: Lt$
 Mm . Ll & permutando LM . $LtMm :: BL$. Ll ; quoniam autem LM ,
 DN sunt æquales (per hyp.) erit etiam $LtMm = Nn$: Ergo omnes Ll
 & omnes Mm , id est curvæ DLG & EMF una sumtæ æquantur omni-
 bus Nn , id est arcui circulari ENO . Q. E. D. Si alterutrum punctum
 describens ut E sumatur inter D & A , pari ratione demonstrabimus,
 differentiam curvarum DLG & EMF esse æqualem arcui ENO .

Hinc oppido liquet propositum nostrum, quo pacto nempe ad
 datam curvam promptissime infinitas alias construere liceat, quarum
 quælibet cum data reducibilis sit ad arcum circuli: Ut si DLG sit cur-
 va vel portio curvæ data, in punctis ejus L ducendæ erunt rectæ per-
 pendiculares ad curvam & inter se æquales LM , formabunt earum
 extremitates M curvam quæsitam EMF . Quam etiam motu continuo
 ope fli describere poterimus, si nimirum curvæ datæ DLG evolutam
 ABC inverse involvamus. Sic in universum verum est, duas quasli-
 bet curvas una evolutione condescriptas si concavitates obversas ha-
 beant facere summam, si vero concavitas unius convexitati alterius sit
 obversa, facere differentiam arcui æqualem.

Ex his patere arbitror, utrum curva quædam proposita con-
 nexionem habeat cum dimensione arcus circularis: Omnis enim cur-
 va, cujus evoluta ABC duas habet partes BA , BC similes & æquales,
 erit comparabilis cum arcu; quia eo in casu si fit $CF = AD$, curva
 FME congruit cum DLG , & sic ipsa DLG efficiet dimidium arcus
 ENO . Et contra omnis curva genita ex evolutione curvæ duarum
 partium similium & æqualium est reducibilis ad circulare. Animad-
 versione etiam dignum inde fuit, quod si ex infinitis evolutione con-
 descriptis unica reperitur rectificabilis vel absolute vel supposita ex-
 tensione circularis, cæteræ omnes pariter per arcum circuli mensura-
 buntur. Plura alia eaque non contemnenda ex dictis facile deducun-
 tur, quæ generali dimensionem curvarum indagandæ, non mediocre
 lumen asferre poterunt.

Quod Celeberrimus Leibnitius in nupero Actorum Martio ani-
 madvertit, quantitatem irrationalem habere summatricem etiam ir-
 ratio-

rationalem similem , plane nihil derogat objectioni meæ acutissimo Craigio factæ. Sum enim & ego in eadem opinione cum D. Leibnizio , quod terminus summandus & summator iisdem lateribus seu radicum signis constare debeant : sed ex hoc non sequitur , etiam ipsas quantitates lateribus involutas esse easdem , & hoc est quod Dn. Craigi supponere videtur , & contra quod obiectio mea dirigitur. Complura in hanc rem exempla habentur , in quibus quantitates licet summabiles methodo tamen Craigiana summari non possunt , etiam si quantitas y more Authoris quantum fieri potest , liberetur a vinculo seu signo radicali : ratio hujus est , quod interdum præter hanc liberationem , etiam ipsa quantitas post signum radicale dividenda sit per aliam quantitatem , alias methodus ista non succedet. Verum de hac cautela in toto Craigii tractatu alium ubique silentium.

*FASCICULUS DISSERTATIONUM DE NOVIS QUIBUSDAM
Machinis atque aliis argumentis Philosophicis , Autore DIONY-
SIO PAPINO Med. Doct. Mathematicos Prof.*

Publ. Marpurgensi.

Marpurgi 1695. in 8. plagg. 20. cum tribus plagg. figurarum.

IN hoc Fasciculo quædam his Actis jam insertæ Dissertationes recu-
duntur , & nonnullis monitis augentur ; quædam etiam Dissertatio-
nes novæ a celeberrimo Autore adjiciuntur. Primum reperitur rota-
tilis suctoris & pressoris sive Antliæ Hasfiacæ descriptio inserta Actis
Junii 1689, occasione ejus quam celeb. Salomo Reifelius Archiater
Wurtembergicus discursu de Siphone Wurtembergico memorave-
rat. Quoniam autem Dn. Papinus tunc crediderat, tubos pro hoc ro-
tatili suctore aut pressore peculiaris formæ esse debere , nunc detecta
erroris sui causa monet, posse adhiberi tubos ordinarios uniformes.

Secundo ponitur Epistola de novis artibus parcendi alimentis
ignis ad Illmum Dominum Gustavum Comitem a Sayn , Wittgen-
stein & Hohnstein. Pro folle nimirum adhibet pressorem rotatilem su-
pra descriptum , vel cognatum ejus instrumentum pro vento facien-
do (fig. 1) extans apud Georgium Agricolam lib. 6 de re metallica,
duobus tamen ejus vitiis prius correctis , quæ in eo consistunt, quod
instrumentum hoc rotatur in tympano , ubi tubus ventivomus est
perpen-

TAB. VII.

Fig. 3.

perpendicularis ad tangentem, cum tamen melius incidat in tangentem; foramen vero ventum adducens est in circumferentia tympani, cum tamen potius debeat esse in centro; alioqui per ipsum ventus recedere potius conabitur. Porro tubus ventivomus ab hoc folle ducendus est in fornacem, idque ex sententia Autoris fiet utilissime, si vento superius ingrediente flamma & fumus deorsum impellantur, & per foramen infra apertum erumpant. Ita enim judicat ventum majorem calorem nancisci, & materiam melius aggredi. Usus esse posse pro fornacibus vitrariis, pro coctione panis, salis, cerevisiæ, pro calefaciendis hypocaustis, aliisque innumeris, ubi parcere alimento ignis consultum est.

Sequitur *tertio* Epistola ad Illmum Dominum Guilielmum Mauritium, Comitem a Solms, Braunfels & Greiffenstein, de novis artibus ad aquam ex fodinis hauriendam vi fluminis mediocriter distantis. Repetitur hic machina in Actis nostris A. 1688 pag. 644. descripta, ope tuborum longissimorum aquam fugentium ex magna licet distantia. Deinde subjicitur, hos tubos posse adhiberi commodius, non ut ante ad fugendum, sed potius ad aerem ope follis paulo ante dicti in longissimam distantiam propellendum, ubi rotam velis instructam flatu suo circumagat, quæ deinde exerceat operationes desideratas. Opus quidem sic fore canalibus amplioribus, sed eos minus accurata elaboratione commissuraque opus habere arbitratur, & ita magnas illas antlias prius requisitas cessare.

Quarto loco ponitur Epistola ad Illmum Dn. Comitem a Sinsendorff, Ducatus Jaroviensis in Silesia Gubernatorem. Hic primum repetitur modus in his Actis mense Augusto A. 1690 descriptus, pro viribus motricibus levi pretio comparandis; sed quia ibi alimento ignis opus est, monet follem paulo ante descriptum hic perutilem fore, ut sumtibus ignis parcat. Etsi enim promptior sic fiat materiæ combustibilis consumptio, effectum tamen adhuc magis augeri patuit. Nihilominus, si quis malit uti fluvio vim in distans per tubos propagante, declarat se novisse rationem tutissimam, qua tubi prægrandes leves & æquabiles facili negotio parari possint.

Hanc *quinto* excipit Epistola ad Illustrem Virum Dn. Christianum Hugenum Dynastam in Zulichem, (nuper magno eruditorum dolore, nec minore scientiarum jactura nobis ereptum) qua doctissimi

mus Papinus respondet Epistolæ Celeberrimi Guilielmi de motu aquarum currentium. Cum enim in his Actis Febr. A. 1691 relata fuisset Dn. Guilielmi demonstratio huc tendens, ut eadem sit velocitas aquæ fluentis per aliquam sectionem canalis inclinati, ac si fluxerit e vase per lumen simile & æquale sectioni, tantundem a superficie aquæ remotum, quantum sectio ab horizontali per initium alvei ducta; hanc demonstrationem Galilæi principiis innixam in dubium vocavit Dn. Papinus in Actis Maji A. 1691, quia partes superiores aquæ descendant per lineas magis declives. Hinc sequi, ut partes superiores impingant in inferiores, easque ad fundum allidant; unde sequatur aliqua earum sursum versus reflexio, quantumcunque fundum ab asperitatibus immunem supponamus. Unde proprietates durorum per plana inclinata descendentium fluidis statim ascribi non possint. Ad hæc responderat Dn. Guilielminus, quod partes fluviarum inferiores non possint afficere superiores, quippe quæ præcedant. Replicat Dn. Papinus, hic rursus fluidorum peculiarem naturam considerandam; quoniam enim, quo major est velocitas, hoc minor sit liquoris altitudo in canali, & quidem versus inferiores seu anteriores partes; unde declivitas superficiæ major fiat, quam fundi, & superioribus in inferiores impingentibus motus perplexi & intricati nascantur; hinc in solidis quidem simul stare accelerationem secundum leges a Galilæo præscriptas, & motum parallelum partium; sed in fluidis simul stare non posse parallelismum & accelerationem. Itaque si posset ostendere Dn. Guilielminus, quæ sit curvatura superficiæ aquæ per canalem fluentis, revera omnem numerum impleturum esse. Et cum in secunda Epistola Hydrostatica Dn. Guilielminus statuisset, in siphone GBS (fig. 4) pleno aqua, quæ continue subministrari possit a reservatorio EG, in quo superficies aquæ manens sit EE, aquam erupturam ex orificio ea velocitate, ac si flueret e vase per lumen sub altitudine aquæ DV, differentia scilicet altitudinis crurum, quoniam æquipondium, quod in partibus CBD reperitur, non debeat impedire; Dn. Papinus ab eo hic quoque dissentit, & statuit motum fore rariorem per siphonem, quem admodum etiam expertus sit Dn. Mariottus Tractatu de motu aquarum p. 356. Idque non tantum oriri a frictione in tubo, cujus Dn. Mariottus meminit, sed etiam eo, quod major quantitas aquæ movenda est, ea scilicet, quæ in siphone utrinque compensatur. Sed & hic in-

terve-

TAB. VII.

Fig. 4.

tervenire discrimen inter dura & fluida, quod scilicet descensus durorum in eodem loco non continuatur, at fluxus liquidorum ob novum supplementum diu durare potest, unde progressu temporis major fit velocitas, quam initio fluxus; quod etiam a Domino Mariotto p 365 est observatum. Quin imo ut itidem observavit Mariottus, flexuram siphonis plurimum celeritatem retardare, ob aquam illic impingentem. Et huic rei ascribendam rationem experimenti a Mariotto relati p. 353 potius, quam frictioni ab ipso allatae. Addit Dn. Papinus, se discrimen experimento cognovisse. Parasse enim duos siphones recurvos ejusdem diametri & altitudinis perpendicularis, unum ad angulos rectos (ut in fig. 4) alterum circulariter loco angulorum superior incurvatum, & notasse rectangulum intra 45 temporis minuta secunda, circularem intra 31 aut 32 secunda libras aquae decem profudisse; at foramen prorsus aequale capacitati tubi, in fundo amplius vasis, sub eadem altitudine aquae, idem aquae pondus effudisse intra secunda 27 aut 28. Ne frictio vel attritio ad latera esset notabilis, ideo capacitatem tuborum fuisse satis amplam, nempe 7 linearum, & ne aer subintraret, debuisse foramen aquae subiecti vasis immergi. Ex his agnosci defectum theoriae Dni Guilielmini; nam secundum ipsum non fore opus, ut faciamus tubos deductorios majoris diametri, quam lumina emittentia, modo ipsorum amplitudo sit satis magna, ut in ipsis resistentia a frictione orta levis esset momenti. Hoc autem, inquit Dn. Papinus, constantissimae experientiae repugnat. Nisi enim tuborum amplitudo luminum amplitudinem valde superet, magna fit altitudinis saltus imminutio. Sequeretur insuper, quod si aqua ex fonte ad lumen ejaculatorium ducenda sit, & in spatio intermedio reperiatur vallis, nihil interesse, utrum tubos deducamus per recurvationem vallis, an recto tramite per instructum pontem. Et quia Dn. Guilielminus ep. 2 pag. 34 se dubitare fateatur, an crus BS remansurum sit plenum aqua, cum ipsius altitudo superabit 33 pedes, quos supponit pressionei aeris aequiponderare; ideo hanc nodi solutionem proponit Dn. Papinus, quod crus CB tamdiu evacuari debeat, donec ea maneat aquae altitudo, quae exacte tantum expellat, quantum intromittitur. Ex. gr. si crus BC esset 11 pedes altum, crus vero BS 60 pedes, debebunt 5 pedes in summitate versus B manere vacui; tunc enim erit BS plenum, usque ad altitudinem 55 pedum, quorum 33 aequiponderabunt aeri prementi ad

S, & reliqui 22 faciunt pressionem, quæ expellet tantundem aquæ, quantum per CB introrsum pellitur. Nam ex parte CB pressio aeris 33 pedum multata altitudine CB 11 reducitur ad pressionem 22 pedum, quæ proinde eandem velocitatem imprimet, quam aquæ per S erumpenti competere dictum est. Sed hoc intelligendum, si aqua sit ab æris bullis purgata; nam alioqui bullæ in summitate collectæ pressionem ibi faciunt, quæ etiam foret computanda.

Sexto loco ponitur Synopsis controversiæ cum Dn. G. G. L. circa rationem æstimandi vires motrices a Cartesianis aliisque defensionem. Sed cum argumenta utrinque in his Actis nostris sint proposita, non est, quod jam dicta ex iis nunc repetamus, præsertim cum Dn. G. G. L. Autor novæ Dynamices sua clarius uberiusque proponere coeperit; unde speramus, vel sublato iri scrupulo, si qui restant, mente ejus penitus explicata, vel occasionem inde nascituram, omnia ita declarandi, ut finis imponatur controversiæ, quam Dn. Papinus maximi momenti esse judicat. Tametsi enim hic mentem suam ita explicuerit, ut agnoscat omnino in corporibus, quæ a nobis observari possunt, quantitatem motus (seu quantitatem virium, quemadmodum a Cartesianis definiebatur) minui, putat tamen compensari hunc defectum in materia quadam insensibili, quæ causa est gravitatis & elastici.

Septima Dissertatio continet Epistolam Apologeticam pro instrumentis ad flammam sub aquis conservandam, scriptam ad Illustrem Dn. Du Rosay, Serenissimi Friderici Principis Hassiæ hæreditarii Ephorum, Aulæ Præfectum, Consiliarium & Chiliarcham. Et primum quidem ex Actis Erudit. A. 1689, p. 485, repetenda sunt instrumenta; deinde objectiones Domini Scarleti ex Actis A. 1690, p. 531. Ad quas hoc loco respondet Autor, non recte a Dn. Scarleto lateriæ vitreæ præferri coriaceam, in cujus foramina vitra essent inferenda; nam pondere aquæ corium figuram immutare; ita intra vitra inserta & corium rimas prodituras; vitreæ autem vasa exacte satis claudij posse. Porro etsi periculosum & sumtuosum putet Dn. Scarletus, folles opè manuum exerceri, cum tamen piscatores alioqui tota nocte in mari permaneant, nullum hic apparere periculum, Dn. Papinus judicat, & folles a puero facile agitari. Melius fore quidem, si conservari flamma sine follibus posset, sed se jam ante expertum, candelam brevi extinguere. Frustra quoque vereri Scarletum, ne aer intra tubos vertatur in
aquam

aquam; nullam enim talem conversionem dari, & potius laterne parietes, si forte madidi essent, ope sollium & circulatione aeris siccatum iri. Unde nec metuendum, ne tubi madefcentes aerem humidiorrem reddant; nam etsi facerent, compertum tamen esse etiam, aerem per aquam transeuntem flammæ alendæ non esse ineptum, adeoque aerem pulmonibus expulsum non ob humiditatem, sed velut venenata qualitate ignem extinguere. Vitra lucem longius projicientia; quæ Dn. Scarletus proponit, nil juvare, quia lucem in certam tantum partem detorquent, piscatori autem non constat, a qua parte piscis sit venturus.

Observo occurrit Navis urinatoriz Serenissimi Principis, Domini Caroli Hassiæ Landgravii jussu constructæ descriptio. Narrat Autor; ob famam & commoda maxima navis urinatoriz a Drebelio olim tentatæ vel constructæ, jussisse Serenissimum Landgravium, ut simile quiddam tentaretur. Et quidem ob difficultatem respirandi in tali navi futuram, refertur Drebelium certam aeris quintam essentiam sibi parasse, cujus vel unica gutta effusa eum respirationi aptum redderet. Sed Dn. Papinus judicat, eam magis in votis, quam in actu extitisse. Duas constructiones suas exhibet, unde posteribrem huc transferemus, cum ab ipso præferatur. Sit (in fig. 5) AA dolium ligneum figuræ ellipticæ sive ovalis, cujus altitudo 6 pedum circiter, major diameter totidem, minor 3. pedum. BB est rotabilis fuctor & pressor Hassiacus, qui per tubum CC aerem ab extra attrahit. DD est magnum foramen, quod pro janua inservit; EE magnum vas cylindricum cupreum, cujus diameter 15 pollices, longitudo sex pedes æquat. Hujus vasis apertura continetur in dolio AA, & obturatur (quemadmodum & foramen DD) exactissime lamina in hunc finem parata, quæ cochlearum ope dictæ aperturæ arctissime applicatur. FF est antlia, cujus ope homines in AA inclusi aerem possunt intrudere in cylindrum EE, ad repellendam aquam a foramine S, per quod homo in cylindro inclusus hostiles naves destruere poterit. Lateralem pressionem impediret forma dolii rotunda. Et fundo inferiori imposita pondera ad deprimentum dolium pressionem aquæ in fundum illum resisterent. Superioris autem fundi non magna erit pressio ab aqua incumbente, quia non est necesse, ut profunde descendat dolium. Novus aer attrahetur per tubum CC; superfluous expelletur per tubum

TAB. VII.
Fig. 5.

Bbb 3

hh.

hh. Recurvtum barometrum OO utrinque apertum, cujus pars inferior ex ferro vel ligno potest confici, depressionem navis demonstrat exactissime. Potest autem navis deprimi, si per epistomium aliquod aquam exteriorem admittat. Ne vero nimia quantitate admiffa navis prorsus demergatur, debent duo homines ope remorum semper niti ad navem deprimentam. Dumque observabunt, fieri id posse sine magno nisu, debebunt statim claudere epistomium, sicque navim conservare aqua tantisper leviozem, quam tamen ope remorum prohibitu magis magisque deprimerent. Debent autem remi transmitti per foramina lateralia, quæ deinde ope corii circumligati exactissime obturantur, prout etiam in navi Drebeliana factum fuisse referunt. Dum vero emergendum est, intentum facile obtinemus, partim ope remorum, partim expellendo aquam ex navi ope antliæ ad id comparatæ.

Tandem *nono* claudit opus oratio Autoris inauguralis habita, cum Professionem Mathematicam Marburgi susciperet,

GEDDONIS HARVEI, M. D. ARS CURANDI MORBOS

expectatione; item de vanitatibus, dolis & mendaciis Medicorum,

Amstelodami juxta exemplar Londinense, 1695. 12. plag. 14.

Vulgarem morbos curandi modum acerbe perstringens Auctor hoc in libello, ideo artis morbos *expectatione* curandi titulum ei præfixit, quoniam totus in eo est, ut ostendat, Medicorum vulgus nihil quicquam emolumenti ægris afferre suis remediis, & cum nonnulli convalescunt, expectando usque donec morbum naturæ vis fregerit, frustra sibi suisque arrogare medicamentis, quod expectationi & naturæ debetur. Hinc Medicorum illorum sectas diversas sex potissimum constituit, vocando *ferream* quæ Martialibus, *asinariam* quæ lacte asinino, *jesuiticam* quæ cortice Peruviano, *aquariam* quæ aquis mineralibus, *laniariam* quæ venæ sectione, *stercorariam* quæ purgantibus morbos promiscue curare satagat. Hæ ergo sectæ quantum afferant damni humano generi, ut demonstrat, primo de ferreis doctoribus agit, ac secundis infaustisque chalybis effectibus; concedens in hujus sulphure quiddam valide abstersivum & diureticum esse, si acidus humores offendat; alias autem ferrum constipare vasa asserit, si cum sale vitriolico in unum coeat, & proinde omnibus illis in casibus, ubi pulmo-

pulmones vel hæreditarie vel adventitie fuliginosum & uliginosum inspirando aerem redditi sunt asthmatici, e chalybe parata remedia, tam humida quam sicca, omittenda esse, nisi præcipuum indicans extrema sit necessitas. Idem confirmat enumeratione aliorum malorum e chalybe fluentium, imprimis quod noxam in cerebrum & nervos immedicabilem fundat usus chalybis protractus. Sulphur tamen chalybis, particulis salinis penitus exutum & vi constringendi privatum, commendat tanquam egregium deobstruens, ejusque succedaneum laudat tincturam tartari: ad ejus præparationem assumit tartari duas vel tres uncias, affusoque spiritu vini non rectificato ad supereminentiam quatuor digitorum, per dies noctesque quatuor, in phiola in arena balneo digerit in colorem flavum; tincturæque decantatæ cochleare integrum mane & vesperi in vehiculo idoneo exhibet. Porro de asino-doctoribus, ut vocat, agit; damna potus lactis exaggerans, etiam ipsa in pthysi, vix medici nomen illum mereri asserens, qui absque illo hanc curare nesciat. Antihecticum Poterii plane rejicit aliaque vulgaria antipthifica quæcunque, cum unicum detur medicamentum, quod ad omnes pulmonariæ tabis indicationes quadret, solaque aeris commutatio sanitati recuperandæ plurimum conducatur, quæ proinde causa sine qua non sit censenda. Ab his ad aquarios accedit doctores, illosque recenset morbos, quibus medendis aquæ minerales vulgo adhibentur; in quibus cum calculus facile sit præcipuus, ab hujus cura removet illas pariter atque medicamenta lithonriptica, quippe cum unica & certa methodus hanc ægritudinem curandi in eo posita sit, ut causis procatacticis internis, antecedentibus, materiali & adjuvantibus, subtractis & correctis, quo spirituum & fermenti emendatione natura calculum friabilem reddere possit, ductus excernentes probe relaxentur, & mucilaginis emollientibus lubricentur, nec non subinde molliter ac gradatim diureticis stimulentur, ut sabulum deturbent. Enumerat quoque alios errores in curatione calculi committi solitos, taxatque catheteris abusum. Porro lanios-doctores aggreditur, qui vage imperent phlebotomias, in ætatis decursu chronicisque morbis vix ac ne vix quidem admittendas, cum levamen præsentaneum ab eis collatum vix cum viscerum defectione & imbecillitate hinc oriunda comparari mereatur. Quandoquidem autem plerorumque morborum curationem expectationi, non medicamentis deberi censet, hinc
in

in apparatus inquirat pharmaceuticum, magis ad pompam quam usum comparatum, falseque irridet ineptas præparaciones, peculiari capite purgantium farraginem censoria notans virgula, neque dissimulat medicaltrorum fraudes modosque impune occidendi, in exemplum adducens Jacobum Cottier Ludovici XI Galliarum Regis Medicum. Cæterum parum tribuit methodo medendi & subtilitatibus anatomicis, plurimum pharmaceuticæ legitimæ & observationi effectus medicamentorum in morbis singulis, cum vires illis vulgo adscriptæ generatim fere falsæ sint, & his adhibitis nihil aliud agant Medici, quam ut deludant ægros, tempusque trahant præscribendo medicamenta, quæ si non obsint, nihil tamen prosint, donec tandem natura morbum superaverit. Id quod exemplo curationis febrium, morbillorum, variolarum, tussiumque illustrat, inquirens quoque in usum & abusum medicorum collegiorum & consultationum. Quod superest, quamvis multi expectatione sanentur a Medicis, non paucos tamen ab illis quoque expectatione occidi contendit, dum exhibentur medicamenta irrita, idque contingere præcipue in pulmonum ulcerosa tussi, marcore & febris hæctica. Notat quoque illorum errorem, qui tussim & catharrhos a frigore derivant; cum nihil aliud sint quam fermentationes, quibus heterogenæ particule a sanguine secernuntur, tutoque curentur vel venæsectione, vel educendo humores mucilaginosos & tartareos in oesophagi glandulis & infimo ventre stabulantes, non dulcibus bechicis. Commendat quoque in tussi purulenta arcanum suum ex re vili paratum, quod mire faciat ad ulcera totius corporis tam interna quam externa abstergenda & consolidanda. Ne vero destruxisse omnia, nihil autem ad stabiliendam artem medicam adduxisse videatur, de febribus suam sententiam proponit, præmissa de fermentatione & ebullitione hypothesi, quæ huc redit: (1) Corpora omnia tam solida quam fluida consistere ex triplici particularum genere, quorum duo sint activa, sibi invicem contraria & se mutuo oppugnantia, tertium neutrale, passivum, viscosum & glutinosum, ut sui interpositione inter particulas activas, eas non solum ab hostilitate mutua detineat, sed easdem quoque sua tenacitate arte compingat & connectat; passivasque particulas in corporibus solidis esse duriores tenacioresque, in fluidis autem molliores & laxiores. (2) Partes corporum alias esse circumferentiales, e parvis trium illorum generum particulis constantes, sed laxiores;

alias

alias vero centrales ex iisdem elementis compositas sed magis densas & compactas, & illas dissolutioni & interitui magis quam has esse obnoxias. (3) Fermentationem oriri, quando in circumferentialibus partibus intermediæ particulæ passivæ secedunt ab activis, quas ex una parte acidas, ex adversa igneas, alcalicas, spirituofasque esse concipit, ut in se mutuo agere possint, donec altera alteram destruxerit; ebullitionem autem fieri, quando in se agunt particulæ activæ centrales, ut fiat totius mixti solutio & destructio. Porro febris naturam explicat supponendo (1) Febris intermittens sedem causamque esse in mesenterii glandulis & pancreate, vasisque inde decurrentibus ad viscera infimæ regionis & hinc per universum corpus, (licet fermentatio primo in ipsis glandulis & pancreate, & proxime in vasis lymphaticis circa viscera & inprimis ventriculum incipiat) eamque sæpius in primordio in particulis latere circumferentialibus, & postmodum in ipsis centralibus succorum lymphaticorum aliorumque in locis prædictis stabulantium. (2) Febrim intermittentem esse ebullitionem particularum centralium succorum lymphaticorum & quandoq; lacteorum, sed continuam febrim esse ebullitionem centralium particularum sanguinis. (3) Succos lymphaticos (quo nomine comprehendit succum cerebri, nervorum, pancreatis cæterarumque glandularum) adpellentes quoquo versus ad membranas universum corpus investientes eas pungente acritate vellicare, ac pro acrimoniæ gradu frigus, horrorem vel rigorem inducere; in membranas ventriculi impingentes, languorem ventriculi, nauseam & vomitus movere; vesicæ membranæ allidentes stranguriam & quandoque dysuriam inferre; & intestinorum membranas concutientes tormina & alvi fluxus parere. (4) Enumerata symptomata non diutius permanere, quam donec ebullientes succi lymphatici cum sanguine in vasis majoribus permixti fuerint, cujus particulæ circumferentiales solutiores seu laxæ & serosæ ab ebullientibus succis lymphaticis in ingentem fervorem adiguntur, adeo ut ex utrisque commixtis tunc summus iste ardor oriatur, qui a tertiana laborantibus perferitur, quique pro ebullitionis gradu in quartana mitior existit. (5) Sedimentum rufum in tertianorum urinis, post paroxysmum peractum, esse particulas viscosas secedentes cum emortuis activis. (6) Chinam de China exhibitam vire potissim. as cominus exere, scil. in ventriculum, intestina tenuia, pancreas, & proxime

adjacentes mesenterii glandulas, earumque omnium lymphatica vascula haud longe distita, quorum omnium succorum in ipsis contentorum particulas mucosas relaxatasq; arte compingat, cogat & condenset; qua ratione extemplo particulae activae compescantur & ebullitio inhibeat: atque hinc fieri, ut, si auctiori dosi ingeratur prima vice, & contenta in vasis & viis intestinorum proximis valde condenset, cæmentet & obturet, dosibus subsequētib; introitus & simul virtutum admissio penitus præcludatur. Hinc autem deducit: (1) Si causa febris intermittētis in vasorum meseraicorum parte, quae intestinis proxime adjacet, sedem obtineat, largam Chinæ dosin unam vel alteram ebullitionem febrimque actutum inhibere: sed si in vasorum dictorum partibus distitis lateat, a priori Chinæ dosi ampla sequentibus viam præcludi, ipsasque cum excrementis alvinis proturbari, alvi-que fluxum moveri; nihilominus tamen febrim persistere intermittētem, quinimo ob vias constipatas ingruere, & haud raro in continuam lethalemque transire. (2) In febribus continuis putridis, quae causam & sedem multo longius a primis viis distantem habent, Chinæ corticem grave damnum, imo mortem ipsam adducere: primis enim viis constipatis & humoribus compactis, nullum medicamentum febribus continuis obsistens ad vasa majora penetrare, neque naturam sedimentum album ob vias præclusas posse expellere, quae proinde in cruoris massam recedens febrim lethalem reddat. Suadet proinde ad curandas febres neque acida neque volatilia alcalia adhibere, cum particularum activarum partem unam intendant, & sic febrim vehementiorem reddant, sed solum neutra quaedam peculiaria virtutibus prædita, quibus evidenter hic morbus debellari queat. Februm autem diversitatem, & paroxysmorum rationem derivat ex materiae febrilis natura & loco. Quo enim propius ventriculo vel intestinis accumbit, & quo majori vel minori copia, eo crebrioribus vel rarioribus paroxysmis torquetur æger; scilicet si procul a ventriculo & hepate sit propinqua, parit tertianam, si propior lieni, quartanam. Item si materia febrilis particulae intermediae ceu neutrales solutiores laxioresque fuerint, tertiana emergit; sin minus solutæ & laxatu difficiliore, quartana, quintana, sextana, vel mense uno pluribusque paroxysmus oritur. Porro quacunque in parte glandulae succum lymphaticum assumsent, pars ista singularis tantum parteque adjacentes paroxysmis febrilibus

libus

libus typicis subjiciuntur. Porro de spiribus Auctor suam dicit sententiam, opinatus partes subtilissimas sanguinis in venis *naturales*, in arteriis *vitales*, partes vero subtilissimas succorum nerveorum *animales*, glandulorum *glandulosos spiritus* vocari, & animales quidem a cerebro confici succum istum tenuissimum & tenacem a sero sanguinis separando, & trans poros ductusque suos perangustos trajectendo; ipsosque postmodo sub forma tenuissimorum filorum in angustissimos nervorum canaliculos tum directos tum transversos & obliquos impelli, atque hinc morborum a spirituum animalium vitio dependentium aetiologiam arcessendam esse; quod exemplo tumoris albi non curabilis nisi cauterio actuali illustrat. Tandem de asthma agit ex succo glanduloso incrassato oriundo, nec non apoplexia & lithiasi spuria, ab usum catheteris perstringens.

LES OEUVRES DIVERSES DE P. RAPIN.

hoc est;

Opera diversa P. RAPINI.

Amstelodami 1695. in 12. plag. 22.

Qui literas humaniores excolere imprimis curae habuit elegantissimi Vir ingenii pariter & calami, *Renatus Rapinus*, & Societate Jesu, testantibus id, quae cum orbe erudito communicavit, monumentis literariis nitidissime conscriptis & profundissima eruditione conspicuis; non intermisit interim ex instituto religionis suae ea etiam, quae ad devotionem in animis hominum & accendendam & fovendam faciunt, studiose exquirere, exquisitaque in usum publicum evulgare. Quum igitur istas lucubrationes, quas circa profanas literas edidit, in duos postea tomos dispersit, fusius in *Actu* nostris anno 1686 p. 192. & 263. recensuerimus, id putamus a nobis Lectorem postulaturum esse, ut horum quoque operum, quae res religionis spectant propius, & nunc in unum fasciculum revocata sunt, non faciamus omnino nullam mentionem: nimirum ut de omnibus ejus laboribus exactior habeatur notitia. Quamvis vero in multis principiis suae religionis pressius insistat, quae puriora sectantes dogmata approbare minime possunt, erunt tamen fortasse adhuc plurima, quae non sine fructu legi possint. Nos rerum ubique summam tantummodo delibabimus.

Quatuor igitur hic nobis exhibentur *opuscula*, quorum *pri-*

Ccc 2

mm

num de *Spiritu* seu indole *Christianismi* inscribitur , IX. capitibus absolutum. In hoc cum docuisset statim ab initio , veram Christianismi indolem in charitate consistere , addit porro , quæ hujus charitatis sit ratio atque natura , ac quomodo verus Christianus comparatus sit ; quomodo charitas illa juxta indolem Christianismi sit exercenda ; quænam sint deceptiones , quibus charitas est obnoxia ; quænam sint expeditissima media , quibus charitas id generis comparari possit. Tum vero tres rationes allegat ponderosissimas , quæ ad virtutis hujus studium hominum animos extimulare debeant , & facta adhortatione gravissima denique concludit.

Secundum opusculum agit de *Perfectione Christianorum* , idque capitibus XII. Ingressus igitur hoc argumentum , Filium DEI tradit nostræ vitæ & perfectionis exemplar esse debere ; ut vero illud eo promptius sequi possimus , docet , quidnam potissimum Christus docturus suos in mundum venerit. Hoc sine agit porro de amore Christi erga humilitatem , quam in incarnatione demonstraverit ; de amore ejus erga paupertatem , in nativitate illius conspicuo ; de indole Christi in mysterio suæ infantæ ; de simplicitate ejusdem , quam in vita communi secutus sit ; de amore erga obscuritatem , contemptum & persecutiones varii generis , qui ex toto ejus vitæ cursu eluxerit ; & denique de amore illius erga crucem ipsam & passiones suas. His præmissis ideam format Christiani ad spiritum & indolem Christi assimilatam , ostenditque , quod summa etiam , quanta esse possit , Christiani perfectio tanta cum molestia non sit conjuncta , quam quæ opponitur eidem imperfectio ; ac quod Christianus , qui secundum perfectionem Christianismi non vixerit , nec Christi exemplar vivendo exprimere studuerit , severius longe , quam alii homines , puniendus sit.

In *tertio* demonstrat per capita X , *quam magni momenti sit salus hominum*. Cum igitur ignorantiam & cæcitatem plerorumque hominum deplorasset , quam in rebus ad salutem suam pertinentibus foveant , in fontem hujus cæcitatæ & ignorantæ inquirat , non dissimulato quoque remedio , quod contra adhiberi possit. Id cum egisset , jam porro luculentius , quam magni ponderis res salus sit hominum probat , monstratque quam magna in hoc negotio se offerant obstacula ; quænam sint media ad salutem obtinendam comparata ; quænam sint deerrationes in via salutis obviæ ; quomodo ab iis fieri debeat

debeat & possit regressus; quamque non sit adeo difficile salvari; & denique, quod ad nos salvandos alios in salute acquirenda adjuvare debeamus.

Demum in *quarto de Fide ultimarum temporum* differit: ubi cum monstrasset, quanta sit fidei præstantia, quantumque pretium, disquirat uberius, quantam fidelitatem a Christiano donum tam excellens exposcat, & ad quantam perfectionem eundem obliget, deducitque, quam horrenda sit poena, quæ Christianum manet tantæ gratiæ sua obedientia non respondentem, utque hanc ipsam poenam Deus in Judæorum præcipue gentem adversus divinam gratiam immorigeram statuerit. Sed Christianis atrociorē adhuc poenam imminere ait, quod gratiæ a Deo ipsis oblatae fideliter non fuerint obsecuti; eamque ipsam rationem, quare Deus fidem uni genti ablatam alteri indulgeat, eo magis horrendam esse, quod sit iustissima. Quibus omnibus latius expensis ostendit, quantum fides remiserit seu imminuta sit ultimis hisce seculis; quinam sint illi defectus, qui maxime fidei exercitio sese immisceant; nihilque esse, quod magis fidem in ultimis hisce temporibus imminuat, aptumque sit eandem penitus destruire, quam amorem seculi, & nimium rerum mundanarum, quod ubique terrarum nunc fere regnet, studium. Superaddit vero & remedium, quod malo tam insigni sit opponendum.

*STEPHANI BLANCARDI ANATOMIA REFORMATA,
sive Concinnata humani corporis Dissectio ad
Neotericorum mentem adornata.*

Editio novissima plurimis recens inventis, tabulisque novis
emendatior ac locupletior.

Lugduni Batavorum, apud Cornelium Boutestein &
Jordanum Luchtmans, 1695. in 8.

Constat plagulis 50. & figurarum tabulis 84.

NOva tantum non quotidie in assiduis corporum animalium dissectionibus observari, vel ipsa modernorum Anatomicorum scripta, recens detecta quæ continent, aperte loquuntur. Ansam quippe hæc ipsa *Clarissimo Autori* dedisse videntur, ut eodem servato ordine, quem in *Actis A. 1685 p. 162.* e prima Anatomix Reformatæ impressio-
ne Belgica notavimus, præsentis editionis novissimæ textum non mi-

nus ac figuras imprimis locupletaret ac emendaret studiosissime. Nempe textum utriusque editionis Latinæ cui conferre placuerit, oppido nostra undecim plagulis constabit auctior, quatenus ea præter, quæ in capitibus interpolata habentur, tum duo integra capita, de glandulis conglomeratis & conglobatis vasisque lymphaticis ex Nuckio alterû, alterum e Malpighio de conglobatarum glandularum structura, tum Appendix Harderi glandulam lachrymalem novam, atque oculi anatonem ex epistola Guenelloni comprehendens, accesserunt. Figuras autem utrobique perlustraturus, non faciem solum harum a pristina longe diversam, sed & tabulas tres supra triginta hic adjectas promte advertet. Etenim uti alia in frontispicio figura, ipsaque Autoris effigies noviter incisa sistuntur, ita in tabulis figuræ plurimæ novæ e Vieussenio, Nuckio, Verneo, Verheyen, Gibsonio, Reyerhorstio aliisque desunt, priores vero magnam partem insigniter correctæ aliave ratione immutatæ (nonnullæ etiam omissæ, v. g. ductus salivæ Bartholiniani sive Riviniani, item humoris crystallini a Leuwenhoeckio depicti &c.) occurrunt. Sub finem de Balsamatione Methodi iisdem verbis repetitæ, partim Antliæ pneumaticæ & Siphonis anatomici, prout hic a Musschenbroekio Lugduni Batavorum nunc fabricari solet, adduntur schemata; partim modus, quo cætera pariter ad normam præscriptam parata, atque aqua aliisve liquor in sanguifera vasa siphone isto debeant injici, exponitur. Mercurius terna quaternave destillatione attenuatus sive depuratus, aut cum foliis cupri etiam in amalgama redactus, pro vasis implendis commendatur; quemadmodum vernix vasis iisdem obducendis inserviens, ne Mercurius brevi evanescat, optima immittitur, quæ e lacca cum alcohol vini, vel e gummi copal cum spiritu terebinthinæ calido, agitatione continua solet confici. Unicum forte tyrones, quibus auctores quorum inventa & observata Anatomica hoc in utilissimo opere exhibentur, cogniti non sunt, adhuc desiderabunt, nempe quod nec in hac editione eorum nomina ubique adscripta reperiuntur.

FRANCISCI DE LE BOE SYLVII OPERA MEDICA. EDITIO NOVA, cui accedunt Casus Medicinales annorum 1659. 60. & 61. quos ex ore Cl. Sylvii calamo excepit JOACHIMUS MERIAN, Pb. & M. D. & Phys. Mano-Francof.

Traje-

Trajecti ad Rhenum, apud Guillelmum Van de Water, & Amstelodami apud Antonium Schelte, A. 1695. in 4.
 Constat plagulis 133.

Decimus sextus agitur annus, ex quo *Francisci De Le Boe Sylvii*, celeberrimi quondam Medicinæ Practicæ in Academia Lugduno-Batava Professoris publici, Opera Medica, in unum sociata volumen, nitidissime non minus Amstelodami primum impressa, atque applausu magno excepta fuere. Laudem proin nobilissimus *Merian* meretur, quod novam, quæ hic exhibetur, editionem tum casibus medicinalibus, tum remediis Sylvianis, atque menstruarum plantarum indice augere voluerit & perficere. Casus centum & sexaginta medicinales diversos ægrotos, quorum curam Sylvius in nosocomio Lugdunensi A. 1650, 60, & 61. egisse fertur, ita comprehendunt, ut morbi historia & therapeia nunc brevissime, nunc prolixius indicentur ac explicentur, nunc ea quoque, quæ in cadaverum apparuerunt dissectionibus annotentur. Remedia vero Sylviana sub duplici classe, ordinariorum & extraordinariorum, descripta tam interna habentur, quam externa. Index denique plantas partim juxta mensium, partim secundum alphabeti seriem indigitat, quo promte innotescat, quasnam herbas usuales quisvis alat mensis, & quonam etiam mense quævis herba progerminet.

RECESSUS IMPERII A S. CÆSAREÆ MAJESTATE AC UNIVERSIS IMPERII ORDINIBUS A. 1654. in Comitibus Ratisbonensibus conditus &c.

Francofurti apud I.H. Stock & Wetzelaræ apud Christoph. Olfen, 1695. in 4. alph. 2. plag. 28.

Inter Sac. Imperii Romano-Germanici leges fundamentales, easque novissimas, vel maxime eminent Decreta in Comitibus Ratisbonensibus A. 1652, 1653, & 1654 celebratis (quorum Historiam Vir illustris *Tobias Pfammerus* composuit, anno superiori publicatam) Augustissimi Cæsaris Ferdinandi III, & Ordinum Imperii auctoritate sancita ac solennitèr promulgata. Ea itaque cum perlustranda diligenti studio omnibus sint, qui intimiorem Reipublicæ nostræ notitiam comparare sibi gestiunt, recudere nuper bibliopolis placuit, sed duplici

Com-

Commentario illustrata. Eorum alter Viro publici privatique juris consultissimo *Ulrico Obrechtio* ab Editore tribuitur, & Argentorati olim pro collegio privato cum Auditoribus ab eo communicatus perhibetur, qui Instrumenti Pacis Cæsareo-Suevicæ A. 1648. initæ, quod integrum Decretis illis Comitialibus insertum legitur (cui quidem jam olim tum sub Burgoldensis nomine *Philippus Andreas Oldenburgerus* in Discursibus ad tabulas pacis illius A. 1668. primum editis, nec non in Collegio juris publici in discursus illos sub nomine *Francisci Irenici* A. 1670. publicatis, tum nominatus supra celeberrimus *Pfannerus* in Historia Pacis Westphalicæ A. 1679. suppresso nomine edita, lucem affuderunt) brevem & succinctam expositionem continet. Alter vero *Pauli Gamsii*, Augustissimæ Cameræ Imperialis Judicii olim Advocati & Procuratoris celeberrimi nomen præfert, & in Recessu, ut vocant, seu Constitutionibus Comitiorum Ratisbonensium, quoad eam præcipue partem, qua de emendando Processu Camerali agitur, explicandis occupatur: *Opus*, ut in titulo vocatur, *Præxin novissimam supremi Camera Imperialis judicii solide & ipsis rerum judicatarum exemplis illustratam exhibens.*

LES LOIX CIVILES DANS LEUR ORDRE NATUREL.

id est:

Leges Civiles ad nativum, quem inter se habent, ordinem redactæ. Tomi tres.

Juxta exemplar Parisiense, 1695. in 8. alph. 6. pl. 3.

DE totius Operis hujus dispositione, ac laude dignissimo Auctoris instituto, *mensis Aetorum* horum *Martio* A. 1690. pag. 147. seqq. proluxe diximus. Itaque nunc quidem id unum suffecerit indicasse, quod Opus, cujus illo tempore non nisi liber primus partis prioris prodierat, absolutum postea ab Auctore, modo eo ac ordine quem sibi proposuerat, fuerit, atque integrum hoc ipso anno in Hollandia tomis tribus recusum. Ut adeo utilissimo Tractatu, quo *Obligationum* atque *Succesionum*, quæ nobilissimam juris civilis partem constituit, materia accurato studio justoque ordine pertractatur, frui nunc omnes possint.



ACTA ERUDITORUM

publicata Lipsiæ

Calendis Septembris, Anno M DC XCV.

*HET VOOR-HOF DER HEYDENEN VOOR ALLE ONGE-
loovigen geopent &c. door Salomon van Til &c.*

id est:

Attrium Gentium omnibus infidelibus apertum, ut ibi evidenti divi-
nitatis Mosaicæ Legis demonstratione, ad verecundum in Sanctum

Sanctorum legis divinæ introitum præparentur. Autore SALO-
MONE a TIL V. D. Ministro & illustris Scholæ

Dordracenæ Professore.

Dordraci apud Dietericum Goris A. 1694. in 4.

Constat plagg. 49.

Auspicatur hoc opus suum Cl. Autor acerbis de Diaboli
fraudibus querelis, qui post reductam Evangelii lucem
abstersamque profundissimæ ignorantæ labem, stulta sa-
pientia adeo dementaverit hominum mentes, ut in extre-
ma semper præclives ex idiotis sciolos, ex superstitionis
atheos subito effecerit. In Italia fere nata post reformationem illa Au-
ctori nostro videtur hydra, ubi variis artibus sollicitè fota, in Cæsare
Vanino ad Gallos tandem proreperit; apud quos cum egregium in
Joanne Bodino invenisset nutritium, per ejus quoque librum, (cujus
ex Huetio noster meminit, nescius forte ipsius libri partem a Rev.
Dickmanno nostro editam explosamque esse) latissime sua in Gallia
sparisit venena; quæ ibi a peregrinantibus avide nimis nonnunquam
hæstæ, in reliquis quoque orbis Europæi partes sunt derivata. Fer-
vidum tamen imprimis in Belgio habuerunt promachum Benedictum
Spinozam, sacrum caput & omni posteritati execrandum, qui cum
in libro Hispanico idiomate scripto, cui titulum fecerat *Apologia pro*
Spinoza a Judæismo apostata, scurrilitates suas contra autoritatem Ve-

P. 5.

D d d

teris

teris Testamenti temere primum effutisset, amicorum vero suafu premere monitrosam istam factam constituisset, illas tamen nihilominus Tractatui suo Theologico-Politico, rectius licet, postmodum infarcire, fumosque suos lumini offundere ausus fuit.

- p. 8. Non parum autem juvari impiorum hujusmodi hominum molimina Auctori nostro videntur eo, quod viri cætera forte non mali, ritus & leges V. T. ex Gentilismo & Ægyptiaca superstitione derivare, quod Historias sacras in morales tantum usus convertere, quod vaticinia ad Judaicæ tantum Ecclesiæ statum restringere, quod miracula denique causis naturalibus tribuere non dubitaverint. Itis itaque omnibus hoc libro suo bellum indicit, quem proinde in quinque abire jussit partes, quarum prima utrinque concessa complectitur, ex quibus simul potissima veritatis fundamenta apparent, causæque, quæ adversarios, quo minus illa evertere audeant, compescunt. Parte secunda vero doctrina Mosis per summa quasi capita proponitur, divinitatisque habere notas ostenditur. Parte tertia historica argumenta pro divinitate librorum Mosis afferuntur, quæ parte quarta ex vaticiniis in libris hæc occurrentibus, quinta vero denique Christi & Apostolorum de hæc libris testimonio, ulterius confirmantur.

- p. 10. Primæ itaque partis summa hæc fere est, ut primo antiquitatem literarum ostendat Auctor, ne forte ex illarum tardiore inventione librorum Mosis antiquitatem impugnare aliquis præsumat. Judæos inde ab antiquissimis temporibus distinctum ab aliis populis constituisse, Palæstinamque inhabitasse, Herodoti, Josephi atque Procopii testimoniis probat. Eorum vero sub auspiciis Mosis ex Ægypto egressum in dubium vocari haud posse, his præsertim evincit argumentis, quod hæreditaria, ut loquitur, illa sit fama, quæ eo minus in totum mendax esse queat, quod ad fundamenta integræ alicujus reipublicæ pertineat: quod testes habeat ab ipsis rerum gestarum temporibus non adeo remotos, Mosén scilicet, Samuelem, Davidem omnesque Prophetas: quod ritus quoque habeat & cærimonias antiquitus in rei memoriam institutas, quales sunt Pascha & aliæ cultus Judaici partes: quod alia monumenta in testimonium vocare possit, ut tabulas in arca servatas: quod ipsos denique gentilium scriptores nullius partium suspectos studii pro se allegare queat, ex quibus Ptolemæus ex Tactiano, Manethon, Lysimachus & Appion ex Eusebio, & ipse denique Tacit-

Tacitus nominantur. Quorum allegandorum cum semel Auctori nostro facta sit occasio, ex eorum testimoniis quoque miracula Mosis, post alios, qui de Verit. Rel. Chr. scripserunt, viros doctos confirmat, Nummenii imprimis & Artapani apud Eusebium, & Plinii Secundi in Naturali sua Historia. Imo ut legislatorem quoque Mosen gentibus innotuisse, Diodori Siculi, Manethonis, Appionis, aliorumque a Josepho, Justino Martyre & Eusebio allegatorum autoritatibus manifestum reddit. Quæ omnia postmodum in unum colligens, ita arguit: Cum leges a Mose latas esse negari non possit, illarumque etiam observacioni adstrictum fuisse DEI populum constet, literas quoque illis temporibus jamjam fuisse inventas probatum sit, quis dubitet literis mandatas fuisse illas leges, præcipue cum a Mose id factum esse toties sacra Scripturarum monumenta testentur?

p. 19.

Parte secunda, qua Theologiæ Mosaicæ textitur compendium, doctrina Mosis de DEUM primo proponitur, inde leges ejus tam morales quam cærimoniales & forenses una cum fine suo explicantur, Promissa porro tam temporalium quam æternarum benedictionum, narrationesque rerum gestarum a Mose ad confirmationem illorum institutæ recensentur. Cum vero Athei ad unum omnes displicere sibi haud dissimulent, quod magistraliter potius (sit venia barbaris vocibus) quam scientificè & solidis argumentis munita maximi momenti dogmata a Mose proponantur, qualia sunt de Dei existentia, de mundi hujus visibilis productione, de animæ immortalitate; Autor noster primo monet, Interpretis & Historici partibus potius, quam Doctoris Mosem defunctum esse, adeoque satis ipsi fuisse veritates istas, prout a DEO sibi fuerant revelatæ, fideliter exponere. Deinde vero quid opus fuit, inquit, argumentis humanis DEI demonstrare existentiam populo, cui quotidie DEUS visionibus omnibus argumentis potioribus sese manifestabat? Mundi autem productio facti res est, adeoque a sola fidei eorum dependebat traditione, qui novum illum viderant. Et ad animæ immortalitatem quod attinet, ad eam evincendam quid pluribus argumentis opus apud populum, cui DEUS notus erat, qui ex pulvere terræ hominem formaverat, vitæque ipsi inspiraverat spiritum? An non nosse satis erat, DEUM vitæ esse auctorem, suamque de vita æterna animæ humanæ largienda voluntatem declarasse? Nec in dubium quisquam istas doctrinas tum vocabat; non novæ erant po-

p. 37.

p. 52.

p. 56.

D d d a

pulo,

p. 61.

pulo, sed inter gentes quoque auditæ; quod Platonis & Aristotelis de hisce veritatibus testimoniis probatur, quos sapientiam suam orientalibus, interque illos Ægyptiis imprimis debere, nemo eruditorum ignorat. Verum ut a generalioribus hisce ad magis particularia Autor deveniat, doctrinæ Mosis de Deo a variis maculis, quas Athei ipsi aspergunt, purgandæ operam suam impendit. Solent illi imprimis reprehendere, quod spirituales Dei essentiam aut non intellexisse satis, aut minus aptis loquendi formulis mirum in modum obscurasse Moses videatur, nec æternam Dei felicitatem divinamque *divine av* ferre putant, quæ de ira, misericordia, zelo, pœnitentia ejus in scriptis istis occurrunt. Nota sunt quæ ad talia respondere solent Theologi: operæ pretium tamen erit, quomodo locum Genes. VI, 6. ubi pœnituisse Deum dicitur hominis conditi, exponat Autor, audire. Plane nullam itaque pœnitentiæ hic mentionem esse existimat. Verbum **וַיִּנְחַם** enim non *pœnitendi* h. l. obtinere significatum, sed *seipsum consolatus est*, vel *contentus fuit opere suo*, esse reddendum, quo sensu etiam occurrat Genes. XXXVII, 35. Esa. I, 24. & Genes. V, 29. Verbum vero **וַיִּשְׂבַּח** non *dolere*, sed *opus aliquod peragere*, aut *peragendo sese accingere*, ex ejus mente in hoc loco significat, quam vim etiam habeat Job. X, 8. Jerem. XLIV, 19. ut adeo totius textus sensus hac paraphrasi commode exprimi queat: *Videns Jehova autem esse super terram malitiam hominum, omnemque cordis humani meditationem esse malam; seipsum quidem ob hominem conditum solabatur, quod opus sibi propositum peragisset: nihilominus tamen dicebat Jehova, delebo hominem a me conditum, nec hominem tantum sed & bestias, imo & reptilia & volatilia cæli, quamvis contentus eram isto opere mihi que in eo complacebam.*

p. 70.

In doctrina Mosis de creatione vindicanda, imprimis sollicitus est Autor, ut Atheorum dubiis ex re chronologica petitis satisfaciat. Si Chaldæorum enim, Ægyptiorum Sinensiumque audiendi sunt Chronologi, multum antiquior erit, quam a Mose dicitur, mundi conditiæra. Cum itaque Chaldæorum Ægyptiorumque temporum rationes Berosi & Manethonis potissimum innitantur testimoniis, eorum autoritas suppeditat a Scaligero, Marshamo & Pezerono argumentis infringitur, istiusque chronologiæ obscuritas & incertitudo ex ipsa Scaligeri & reliquorum circa Berosi & Manethonis effata dissen-

diffensu ostenditur. Sinensium vero Chronologia omnis, simulac Confucii transcendit tempora, incerta & fabulosa est. Ipso enim antiquior liber apud Sinenses nullus extat, combustis omnibus a Xi Hoam Ti Historicis monumentis. Accedit quod omnis antiqua scribendi ratio apud Sinenses a Fohi inventa, ænigmatica fuerit, cujus interpretandi ratio cum jam olim fuerit deperdita, nunquam ita, ut eruditus satisfaceret, restitui potuit; ut nihil adeo sani sincipitis homo certi ex turbatis Sinensium lacunis expectare possit.

p. 90.

Inter doctrinas Mosis locum quoq; obtinent leges ejus. Tam moralis itaq; legis præstantia & divina origo ostenditur, quam cærimonialis natura & obligatio. Asseritur hæc potissimum contra Spencerum, cui nullo modo concedendam esse putat Autor suam de lege cærimoniali ab Ægyptiis derivanda opinionem. Contrarium enim non ex Levit. 18, 3. tantum manifestum est; sed ex Tacito quoque, Manethone apud Josephum, Diodoro Siculo apud Photium, & aliis patet, ipsos Gentiles exprobrasse Judæis, quod omnium gentium statutis contrariæ sint Israelis leges; quod etiam quam plurimorum exemplorum inductione confirmatur. Saltem ab Ægyptiis derivari non potuerunt illa festa, sacrificia & cærimoniaz, quæ in certorum beneficiorum memoriam Judæis erant præcepta. Talia sunt festum paschatos, tabernaculorum & alia. Nec juvat Spencerum Herodoti autoritas, Ægyptios, ut aliarum rerum, ita sacrorum quoque rituum inventores facientis. Ille enim cum mille fere annis Mose sit junior, & alias quoque errare ipsi admodum sit familiare, in hac controversia vix in testimonium allegari meretur. A moribus vero recentiorum Ægyptiorum contra Auctorem nostrum frustra est arguere; illos enim ipsi a Judæis potius sunt mutuati: Diodorus sane Siculus testatur, Bocchorim Ægypti Regem, non Mose tantum sed ipso quoq; Minoe juniorem leges adhuc Ægyptiis tulisse: quod argumento est, certas & immutabiles leges ejus temporibus huic populo nondum fuisse; ut adeo nihil impediat, quo minus Ægyptios a Judæis haud pauca sumfisse dicamus. Denique discrimen faciendum est inter ea, quæ ad utensilia sacra pertinent (quales v. g. lintear vestes in sacrificiis ideo adhibitz, quod sanguis adpersus aqua facile elui posset,) & alias res, quæ essentiam cultus constituere videntur. Illorum enim nonnulla ab aliis gentibus transfumta fuisse, salva causa sua Autor concedi posse existimat. Sed

p. 91.
p. 108.

p. 118. non minus durum ei videtur, quod Spencerus sacrificia aliosque sacros V. T. ritus a Deo primario institutos esse negat, ut rerum futurarum figuræ essent. Judæis itaque, sicut omnibus fere orientalibus populis, familiare fuisse ostendit, ut per symbola docuerint; cujus rei luculentum testem Clementem Alex. Strom. L. V. adducit. Nec deduisse DEUM Symbolicam illam Theologiam, cum profunda & abscondita sit ejus sapientia, ostendit. Imo ipsis forte Patriarchis illa debetur, qui ex ænigmatico DEI effato Genes. III, 14. sibi persuaferint, consilium ejus fuisse, occultare nonnihil sua de restauratione hominis peccatoris decreta. Et illa quidem de restauratione peccatorum doctrina postrema est, quæ hac-secunda parte, ita ut a Mose proposita fuit, vindicatur. Ad tertiam itaque nunc erit accedendum, in qua Historica pro divinitate Mosis argumenta expenduntur.

p. 154. Hic ante omnia verus autor Pentateuchi Moses probatur, Spinozæque & asseclis, sub Regibus idololatris, & in captivitate Babylonica iterum, & Antiochi Epiphaniis temporibus denuo legem periisse deblaterantibus, os obturatur. Præcipue vero Noallii de Versé refutatur opinio, qui in libro, qui Gallico sermone, Theologorum Belgarum nomine, contra famosam R. Simonii Criticam scriptus extat, nescio quem sacrificulum Samaritam ex 2. Reg. XVII, 24. Pentateuchi autorem obtudere conatur. Cum tamen ille locus pariter ac Josephus Antiquit. IX. 14. aliud dicat nihil, quam docuisse Sacerdotem illum Samaritas legem ritusque divinos. Sed & alios bonus ille vir in stabilendo hoc paradoxo committit errores. Sacrificulum enim illum ex Babylonia educit, cum tamen inter captivos fuerit, qui in Asyriam Mediamque fuerant abducti 2 Reg. XVII, 6-23. Illumque forte codicem nactum esse existimat, qui ab Hilkia Josiæ temporibus inventus est, quique præter leges nihil complectebatur, ab hoc vero admixtis historiis hac forma editus fuerit. Sed non potuit, quisquis fuerit ille Sacrificulus, ad Cuthæos minus XC annis ante inventum illum ab Hilkia codicem pervenire. Et ad rem ipsam quod attinet, quis quæso Judæus recepisset Sacerdotis apostatæ commenta? Nemo sane qui non mente captus, aut patriæ religionis prorsus oblitus esset.

p. 196. Sed ad Spinozam redit Auctor, contraque sum ostendit, nec Ezram quoque Historicæ Pentateuchi partis esse autorem; quod ex conditione potissimum atque dissidiis Judaicæ Samariticæque Ecclesiæ demonstrat,

monstrar, unanimi tamen consensu libros istos recipientium, quod non facerent Samaritæ, si ab Ezra eos profectos fuisse nossent. Imo ne mutasse quidem aliquid Ezram, codex Samaritanus evincit: hujus enim ad Hebraicum reformationem nunquam permisisset implacabile duarum istarum nationum odium. Multo minus vero a Phariseis Historica horum librorum pars concinnari potuit, quos tamen post abolita ab Antiocho Epiphane legis exemplaria occasionem nactos esse nonnulli ganniunt, Historias Prophetiis, Prophetiasque Historiis accommodandi. Sed fabulam esse illam legis sub Antiocho abolitionem, ab Autore jam ostensum est. Et præter Samaritanum codicem, dudum antea concinnata LXXII Interpretum translatio, impedire hanc fraudem facile potuit, si ipsa religio non potuisset. Imo quis Sadducæos, Essenos, Christum ipsum & Apostolos, flagitium adeo enorme tacuisse sibi persuadent, si unquam id fuisse admissum credidissent? Explosis itaque omnibus istis naniis, veroque suo autori Pentateucho vindicato, fides Mosi conciliatur iis argumentis, quibus ostendi vulgo solet, fidem mereri aliquem scriptorem. Qualia sunt, quod de rebus commentatus fuerit probe sibi perspectis; quod nihil afferri queat, quod fraudis ipsum faciat suspectum; quod totius populi testimonium, ad cuius aures & oculos passim provocat, pro se habeat. Nec temere quis in suspicionem populi istius trahat testimonium. Cum Mose enim ingratarum legum latore, duroque peccatorum reprehensore, in fraudes hujusmodi eum conspirasse quis credat? Vi tamen & armata manu leges & commenta sua eum populo obtrussisse, ex Exod. 32, 27. 28. Levit 24, 10 - 23. forte aliquis objiciet. Sed quis nescit, non adeo usque Mosi timore occupatum fuisse populum, quin vice plus una non sine præsentis vitæ ejus discrimine, contra illum insurrexerit. Expendatur imprimis seditio, quæ describitur Num. 16, 13. Sed ponamus, Mosem, dum viveret, autoritate sua populum compescuisse, quis quæso post mortem ejus duris legibus, si humana inventa eas esse scivissent, colla submittere eos cogere potuisset? Sed & ipsa rerum connectio, ipse Mosi confidentia plenus animus, & intrepida ad populum in rebus omnibus quas literis consignatas reliquit provocatio, de veritate rerum ab ipso memoriæ proditarum quemvis, a partium studio alienum, satis convincere possunt. Ast non veritas tantum, sed divinitas quoque scriptorum Mosi demonstranda est; quod de monstrata

p. 204.

p. 212.

p. 215.

p. 218.

p. 23.

p. 231.

eorum

eorum veritate non est difficile. Ipse enim Moses divinitus se missum esse affirmat, ipse de divinitus sibi communicata lege testatur, ipse divinitus sibi monstratum tabernaculi cæterarumque ad cultum divinum pertinentium rerum dicit imaginem. Ipse Dei legatum se esse tum aliis signis innumeris, tum Choræ imprimis atque sequacium poena clarissime evicit.

- Sed præclarissimum divinitatis librorum Mosis argumentum sunt tot vaticinia rerumque futurarum prædictiones, quibus expendendis librum quartum Autor noster impendit. Ista cum a nemine nisi a Deo proficisci queant, tot pro divina Pentateuchi autoritate habemus argumenta, quot vaticiniorum in iis contentorum complementa novimus. Equidem habuerunt sua Gentes quoque oracula, quæ a Deo proficisci sane non potuerunt. Sed fuere ista æquivoca & flexuosa fallacium sacrificulorum commenta; ut sibi cum Daleo noster persuadet. Quamvis non multum obsistat, ut malis quoque genis nonnulla eorum adscribantur. Ac si aliqua eorum non conficta, rerum tamen eventibus comprobata fuere, non adeo id mirandum est. Ex Judæorum enim vaticiniis talia decerpere malum genium ejusque ministros potuisse, quid quæso prohibeat? Sed plane alia est nostrorum vaticiniorum causa, a quibus desumpta argumenta ut evitent Athei, quas latebras non quærunt, quos sinuosos anguium non imitantur flexus? Conspicit nobis nescio quod fatum Vaninus, cujus decreta aureis stellarum literis quasi descripta, legi ab hominibus rerum istarum sagacibus queant. Verum planetarios & erraticos illos Sophos dudum stultos experientia declaravit, talesque eos esse, argumentis alias notis Autor noster denuo ostendit: quod etiam videns Bened. Spinoza aliam istud nobis extorquendi argumentum viam inivit. Stoicum fatum fundamenti loco substernit, cui tale postmodum superstruit ædificium. Ex doctrina sua de fato immutabilem rerum futurarum certitudinem infert: ex doctrina vero sua de Deo, quem cum natura confundit, imagines rerum in mentibus Prophetarum divinas esse revelationes deducit, h. e. mirabiles naturæ productiones, quæ secundum regulas legesque naturæ in veris rerum eventibus, certis quibusdam materiæ motibus in animis Prophetarum tam occulte producantur, ut ratio earum nos lateat. Sed quomodo Spinoza nexum inter excitatas in Prophetæ mente imagines, causamque rerum futurarum

rum ostendet? Omnes equidem in mente nostra imagines a certis quibusdam pendere motibus, qui animales nostros spiritus hac vel illa ratione disponant, verum est. Sed quia ratione limitati atomorum sive particularum materiae minutissimarum, in homines sic vel aliter dispositos impingentium motus, cum aliis motibus post aliquot secula producendis talem habeant convenientiam, ut eorum imaginem aliquot ante seculis repraesentare queant, id vero explicatu est impossibile. Est itaque tertium Atheorum genus, quod Spinozam quoque periclitari sentiens, plane prophetias negat. Sed eorum impudentiam ipsa experientia satis exponit; ut adeo illos ulteriori refutatione indignos censens Autor, ipfas potius prophetias Mosaicas sigillatim perlustrare, cumque rerum eventibus comparare aggrediatur. Initium facit a promissis patribus de Canaanis hereditate factis. Inde de vaticiniis regnum Judae concernentibus agit. De maledictionibus porro rebelli populo post Mosis mortem Deuteron. 31. praedictis: de praedictionibus ad conversionem populi post primam captivitatem, ejusque restitutionem pertinentibus: de vaticiniis denique res sub Graeca Monarchia gerendas, item res Maccabaeorum, Christi tandem adventum, eumque fecutam Judaeorum rejectionem, & Gentium vocationem concernentibus.

P. 258.

P. 260.

P. 271.

P. 284.

P. 296.

P. 313.

P. 318.

Tandem de libro quinto etiam aliquid erit dicendum, in quo ex testimonio Christi & Apostolorum divinitas librorum Mosis adstruitur. Adducuntur itaque primo Christi, inde Apostolorum de Mose elogia. Postmodum Christum verum Messiam, Apostolos autem veros ejus legatos esse demonstratur; ut ex auctoritate eorum major quoque Mosis accedat auctoritas. Quod dum exequitur Autor, novam post alios de Veritate R. C. orditur tractationem, in qua primo pro Christo indubitato Messia, ab ejus morte vaticiniisque eam praedicentibus, argumentum ducit; qua occasione prolixè imprimis de LXX Danielis hebdomadibus agit: inde a resurrectione, quod argumentum occasionem ipsi suppeditat vindicandi post Huetium & alios Josephi de Christo testimonium. Apostolis vero auctoritatem ex effusione Spiritus S. conciliat, tandemque conclusionem repetit, divinos ergo esse Mosis libros, qui divinorum horum virorum nitantur auctoritatibus.

P. 346.

P. 350.

P. 374.

GEORGI ADAMI STRUVII CONCILIATIO LEGUM PUGNANTIUM, quas Gothofredus verbo IMMO arguit.

Francofurti ad Mocnum apud Georg. Heinr. Oehrling. 1695. in 4.

Alph. 2. plag. 17.

Dionysius Gothofredus in suis, quas in universum juris corpus composuit notis, non solum ad varios subinde textus remittere, sed & complures allegare consuevit, inter quos repugnantia quaedam subest vel saltem subesse videtur. Cum angustia chartæ, cui dictas Gothofredus inclusit notas, prolixam legum obstantium conciliationem vix taperet, hanc annectere supersedit, pugnam modo illarum verbo *immo* indicasse contentus. Hoc itaque advertens magni nominis & laudes nostras supergressus Jctus Georg. Adam. Struvius, quod illa ratione Lector quidem dubius reddatur, nulla vero inde emergendi via ipsi commonstretur; harum legum obstantium a Gothofredo verbo *immo* indicatarum, dum adhuc in vivis erat, aggressus est conciliationem, quæ jam post beatum ipsius obitum obstetricantibus hæredibus in lucem publicam prodit. Sequutus est beatissimus Auctor ordinem Pandectarum, utpote quarum leges obstantes sibi tantum resolvendas sensit, & notata breviter lege pugnante succinctas ad illam responsiones statim subnectit, ex quibus unam alteramve speciminis loco exterpemus. Ita *L. 6. ff. de his, qui sui vel al. jur.* illum filium definienti, qui ex viro & uxore ejus nascitur, opponit Gothofredus *l. 83. de Condit. & Demonstr.* non esse in potestate, ut quis filium se probet. Ad quam respondet Auctor, tum quod hæc lex loquatur de filio extraneo, cui adeo plane impossibile sit probare se esse filium, tum etiam si loquatur de filio testatoris seu de nato ex uxore illius, tunc impossibilis sit alia probatio, quam ista quæ habetur in *d. l. 6. L. 40. §. 3. ff. de Procuratorib.* quod lite semel contestata procurator non compellatur ad satisfactionem, opponitur *l. 2. C. de Consort. rjud. lit.* Quam ut removeat, diversam subesse rationem inter procuratorem & consortem litis ostendit Auctor; cum illi post litem contestatam satisfactio censetur remissa, hic vero etiam post litem legitime ordinatam, commune negotium quibusdam absentibus, modo de rato caveat, gerere sine mandato possit. *L. 9. §. 1. ff. de Minorib.* quod in dotis quoque modo mulieri subveniatur, si ultra vires patrimonii vel totum patrimonium circumscripta in dotem dedit, opponitur, quod ipso jure promissio non valet,

p. 9.

p. 47.

p. 61.

valeat, adeoque non opus sit restitutione, *l. 61. de jur. dot. l. 48. in fin. de minor.* Respondet distinguendo, utrum curator sciens mulierem circumvenerit, aut ignorans suam auctoritatem interposuerit; priori casu promissionem esse ipso jure nullam propter dolum curatoris, posteriori valere & mulierem petere restitutionem. *L. 19. ff. Ex quib. caus. maj.* dicitur, possessionem plurimum facti habere. *Opp. l. 49. ff. de acqu. vel. em. poss.* plurimum ex jure possessionem mutuari. Resp. Possessionem plurimum facti habere quoad acquisitionem & retentionem, habere tamen alio sensu plurimum juris quoad effectus quosdam. *L. 9. ff. Quib. mod. ususfr. amitt.* quod diruta villa solo adhuc uti frui possim, *Opp. l. 5. §. 2. eod.* rei mutatione interire usumfructum. Resp. A. in *l. 9.* uti constat ex precedente *l. 8.* agi de universi fundi sive prædii usufructu legato, adeoque licet villa sive ædificium aliquod rusticum in fundo positum dirutum sit, tamen soli usumfructum remanere, quia tunc non nudæ superficiæ sive ædium usufructus sit legatus, ut in textu opposito. *L. 10. ff. de S. R. P.* dicitur, servitutem constitui posse, ut aquam querere & inventam ducere liceat, cui opponitur a Gothofredo *l. ult. ff. Si serv. vind.* quam Auctor solvit hoc modo: Labeonem differentiam constituere inter servitutem aquæ ducendæ, & servitutem itineris ad aquæ ductum: illam servitutem aquæ ductus inventa licet nondum aqua, posse constitui statuere Labeonem, & hujus sententiam etiam probare Paulum in *d. l. 10.* At vero iter ad aquæ ductum futurum constitui non posse eundem putasse Labeonem, quam sententiam rejiciat Paulus in *d. opp. l. ult. L. 6. ff. Comm. divid. Obst. l. 39. ff. pro soc.* item *l. 2. §. 1. de Relig.* Respondetur hoc modo: Queritur in hoc §. 6. an etiam is, qui mortuum infert in communem locum, teneatur, & qua actione? Ulpianus ait, communi dividendo vel familiæ herciscundæ judicium dari, *d. l. 2. §. 1. de relig.* quia cum locus invito altero socio non factus sit religiosus, consequens est, manere communionem, & ideo id posse deduci in actionem communi dividendo, ut tollatur corpus illatum, vel præstetur loci pretium: non igitur necessaria est actio in factum. Aliud tamen visum fuit Trebatio & Labeoni, quorum sententiam ut absurdâ hic reprehendit Ulpianus, quasi velit dicere: mirum est, Trebatium & Labeonem dicere, locum non esse religiosum factum, & tamen istos putare in factum agendum esse. In solvenda *l. 63. §. 8. ff. pro socio, cui l. 52. §. 9. eod.* opponitur, remittit ad Exerc. Pand. 22. th. 41. simulque de societate

p. 65.

p. 92.

p. 101.

p. 111.

p. 145.

p. 175. tate vestigalium, quam varie a Dd. explicari ait, suam sententiam ab Ant. Matthæi diversam subnectit. In *l. 4. pr. ff. de usur.* Papinianus ait: Si stipulatus sis *rem dari, vacuumque possessionem tradi*, fructus postea captos actione incerti ex stipulatu propter inferiora verba consecuturum te, ratio suadet. Opponitur (1) quod hæc verba: *Vacuum possessionem tradi*, sint superflua, per *l. 3. §. 1. de act. emt.* Respondet Auctor, utraque quidem verba, rem dari scilicet & possessionem tradi, esse de possessione; sed verba posteriora sive inferiora continere etiam fructus postea perceptos, ut non tantum possessio rei tradatur, sed & fructus, qui postea percepti sunt a venditore; at superiorem istam clausulam, *rem dari*, non continere fructus postea perceptos, nec partus postea editos: inferiora igitur verba esse uberiora & non supervacua. (2) Obst. *l. 3. §. 1. de act. emt.* ubi disertis verbis tradit Pomponius, stipulationem: *vacuum possessionem tradi*, non continere fructuum præstationem. Respondet Auctor distinguendo: aut fructus rei venditæ ante stipulationem interpositam esse perceptos, & hos non recte actione ex stipulatu peti, sed actione ex emto, *d. l. 3. §. 1.* aut agi de fructibus post stipulationem interpositam perceptis, & tunc ex stipulatu recte peti fructus, *b. l. 4. pr. l. 33. ff. de jur. dot.* dicit Ulpianus, eum, qui dotem mulieri donavit, si a marito conveniatur, saltem in id quod facere posset, condemnandum esse. Cui contradicit Paulus in *l. 41. de re judicata*, illum donatorem in solidum condemnandum esse docens. Conciliat eos Auctor (1) Videndum esse, utrum dotis promissor extraneus a muliere an a marito conveniatur; nam mulieri, cui donatum voluit, eatenus cogitur solvere, quatenus facere potest, *l. 29. §. 1. de re judic. §. 37. inst. de act.* Marito autem, quippe cui non lucrativo donationis, sed oneroso dotis titulo debetur, in solidum est condemnandus, *d. l. 41. de re judic.* Atque hinc explicanda esse verba Ulpiani in *h. l. 33.* ut eorum sententia sit, non posse mulierem objicere marito, cur non urserit promissorem ad solvendam dotem; quandoquidem ipsa mulier, si eum conveniret, non ultra, quam ille facere posset, consequeretur, propterea quod ex causa donationis egerit. (2) Textum oppositum in *l. 41. de re jud.* accipiendum esse de eo casu, quo donator dotis ab uxore marito fuit delegatus. *l. 3. §. ult. ff. de donat. inter vir. §. ux.* Scribitur si donaturam mihi, jussero uxori meæ dare, nullius

p. 186.

p. 191.

nullius esse momenti: perinde enim habendum, atque si ego acceptam & rem meam factam uxori meæ dedissem. Obstat *l. 31. §. 7. cod.* quod legaturus mihi aut hereditatis nomine relicturus es, potes rogatus a me uxori meæ relinquere: & non videtur ea esse donatio, quia nihil ex bonis meis deminuitur. Respondet Auctor: Videndum hisce casibus esse, an permittente marito mulier ab extraneo acquirat, an ab ipso marito. Priori casu donationem valere, quia mariti bona non diminuuntur, veluti cum maritus hereditatem vel legatum repudiat, ut ad uxorem perveniat, quæ vel erat substituta vel legitima hæres. *l. 5. §. 13. b. t.* item cum legaturus vel hereditatis nomine relicturus marito, ab eo rogatus relinquit uxori. *d. l. 3. §. ult. & l. sequ. 4.* Posteriori casu donationem non valere: quia etsi mulier ab extraneo accipiat, tamen revera a marito acquirit. Nam in *d. §. ult.* maritum non iussisse donari uxori, sed tradi ex iussu mariti, cui donare volebat. *L. 9. §. 8. ff. de heredib. instit.* si quis nomen hæredis quidem non dixerit, sed indubitabili signo eum demonstraverit, quod pene nihil a nomine distat, non tamen eo, quod contumeliæ causa solet addi, valet institutio; Opponitur *l. 48. §. 1. b. t.* Illa institutio valet: Filius meus impiissimus male de me meritis hæres esto; pure enim hæres instituitur cum maledicto; & omnes huiusmodi institutiones receptæ sunt. Respondetur: Aut solam contumeliosam vel odiosam demonstrationem factam esse, veluti qui de me pessime meritis est, hæres esto; aut adjectam esse alii demonstrationi seu hæredis nomini, v. g. Filius meus impiissimus hæres esto. Priori casu institutionem non valere; posteriori valere, quia tunc adjecta contumeliosa demonstratio pro non scripta habeatur, perinde ut aliæ conditiones impossibiles pro non adiectis habentur. Porro dubium movetur ex *l. 9. pro socio*, ubi hereditas obvenire dicitur ex merito, quod repugnet illi institutioni: filius meus de me male meritis hæres esto. Sed respondetur, textum *d. l. 9.* loqui de hereditate, quæ defertur extraneo. Casum vero supra positum agere de filio, cui non tam ob meritum, quam ob debitum obveniat hereditas. *L. 10. d. t.*

Cæterum præsentium editor, si hæc lectoribus non displicuerint, plura mox DEO opitulante beati Auctoris scripta in publicum emittenda promittit, Evolutiones imprimis ad Syntagma civile cum reformatione illorum, quæ a nonnullis sunt reprehensa; Pandectas item

rerum judicatarum ad plerasque leges notabiles & in praxi frequentatas ; Progymnasmata denique ad Codicem & ejusmodi bonæ frugis alia. Quæ ut brevi, sed emendatius paulo, typis excubiri curet, publico nomine merito optamus.

SEBASTIANI SCHMIDII, DOCT. THEOLOGI, APUD
Argentineses Professoris Senioris & Conventus Eccle-
siastici Præsidis,

SENARIUS ANGELICUS.

Helmstadii, impensis Caspari Gruberi, A. 1695. in 12.

Constat plag. II.

ELapsum jam est seculi dimidium, ex quo summi, etiam post fata, nominis Theologus, Jo. Georgius Dorscheus, sub titulo Septenarii Singulariû Angelicorum, septem Dissertationes Argentorati edidit, quæ materiam de Angelis imperiorum, bonis, malis, cherubinis, præriorum præsidibus, similibusque, studio accurato pertractant; a quo, si primum imprimis institutum respicias, nec quoad rem, nec quoad titulum, abire multum videtur hoc corpusculum, quod aliquot orationes a venerando sene, inque Ecclesiæ orthodoxæ solatium adhuc superstitite, Sebastiano Schmidio, diversis olim annis in festivitate S. Michaelis Archangeli recitatas, sub Senarii Angelici nomine in publicum proponit. Prout autem ille nomina quædam angelorum præcipua examinare in his constituit, ita *primo* loco orationem istam collocat, quæ de nomine מלאך, quo Hebræis denotatur angelus, dilquitit. Nota videlicet est sententia quorundam, affirmantium, inferioritatem prædicari de eo, qui tanquam missus ab alio per hoc vocabulum indigitetur. Sed eam explodendam maxime Reverendus Auctor merito existimavit, quandoquidem secunda quoque Divinitatis persona hoc nomen gerat, (id quod probatur latius ex Exod. XXIII, 20-23.) quæ tamen prima inferior nequaquam sit. Unde consecrarii loco monitum hoc elicit, ubi nque in Scriptura occurrit vox מלאך, diligenter considerandum venire contextum, quis vel qui sub ea designentur, Filiusne DEI, an spiritus separati, an homines? Non enim momenti alicujus esse argumentum: hoc isto ve loco haberi vocem מלאך, ergo istum necessario de spiritu creato loqui. In *secunda*, quid de voce Seraphim sit statuendum, dispicit. Ante omnia Gasparem Sanctium refutat, qui eadem

eadem proprie serpentes innui commentus sit. Inde illos redarguit, qui in visione Prophetica Es. VI. descripta, duos modo Seraphim Domino adstitisse perhibeant. Denique vero non dissimulat, se sive dubitare sive ignorare, an certus quidam ordo, an contra omnes & quicumque angeli, vocabulo hoc in Scriptura exprimentur. Eos sane, qui prius defendunt, idoneis rationibus instructos haud videri reputat; unde magis adhuc eorum corruat opinio, qui ordinem angelorum summum per Seraphim indigitari, multo cum verborum apparatu defendant. Vim autem vocis, quæ ab igne comburente significatum mutuetur, naturam ait indicare angelicam, ac sub ignis schemate eorum depingi sanctitatem, & ex hac inimicitiam cum non-sanctis seu impiis, quos in zelo sancto comburere seu consumere jubente Domino parati sint. *Tertia* ad vocem Cherubim excurrit, cujus derivationem communiter quidem, sed falso tamen, a כרוב multus fuit, depromi observat, & recedit a sententia apud Latinos Ecclesie Scriptores Doctoresque ceteros haud parum frequentata, Cherubim significare plenitudinem seu multitudinem scientiæ, & sic dici spiritum angelicum, quod sit sicut multitudo scientiæ, hoc est, plenus scientia & sapientia. Memorat insuper eorum asserta, qui vocem Cherub compositam, dividendamque esse statuunt in כ similaritudo, & רוב, quod ex Chaldaica lingua sic interpretentur, ut idem insinuet quod רביא, hoc est, puerum; angelos etenim ut plurimum in forma puerili vel juvenili apparuisse. Sed ab his etiam dissentit, conjecturæque antea precatus veniam, Cherub deducit ex כרב, radice hodie inusitata, cujus tamen sensus capi queat ex aucto verbo derivativo כרביל, quod sit tegere, contegere, velare, amicare; unde Kerub idem quod tegentem innuat. Ita vero dictos angelos, quod eorum sit officium, ut iussu creatoris sui tegant & protegant, quicquid Domini est, & Deus tegi atque protegi vult. Hinc factos Cherubos, ut tegerent arcam foederis, sub Deo tamen ipsis insidente; hoc est, ut ministri sub imperio summi protectoris. In *quarta* sequitur nomen אַפְרָאִים, quo itidem eos insigniri, e sacris paginis abunde constat. Postquam autem אֱלֹהִים & essentielle Dei nomen esse, Filiumque insuper Dei sic appellari, una cum investigatione fundamenti genuini, ostendit, hominibus etiam istud competere subjungit, de quibus auctoritatem, dignitatem, potestatem, imperiumque super alios populos, urbes, terrasque alias prædicet. Angelos autem.

אַפְרָאִים

alexas dici eam ob causam concludit, quod principatibus hujus mundi a DEO præfecti sint & præsent; quanquam nec istud abnuuit statueret, quod vox hæc angelorum ad angelos relationem dicat, & citra dubium ita dispositus sit angelorum ordo, ut angelus donis præstantior & robore dux atque princeps constitutus a DEO habeatur eorum, qui donis & robore non tam excellentes militis sub principe officium impleant. Ulterius: cur *Θεοι* etiam vocentur angeli, dum in oratione *quinta* quærit, non absurdam censet Scholasticorum Doctorum responsionem, qui causas ab inhabitatione divina derivent, modo ut inhabitatio ejusmodi intelligatur, quæ cum majestatis infensione excellentissima conjuncta sit, ob quam angeli potius quam aliæ creaturæ throni appellentur. Ubi tamen, ne cum throno increato throni confundantur angelici, cavendum monet. Insuper periculum esse nullum arbitratur, si Cherubim & Thronos unum ac eundem ordinem angelorum facere quis pronunciet, cumque Cherubim & Seraphim itidem distinctos ordines non esse dixerit, Thronos eosdem etiam ac Seraphim exinde colligit. Atque heic libelli finis apparet, quod mirum sane cuivis videbitur, cum & Senarii vocabulum orationes sex, & reliqua rubricæ contenta peculiarem de Dominationibus tractationem polliceantur. Hæc igitur quam ob rem desideretur, conjectando nondum satis allequi valemus.

**JOHANNIS SCHOTANI PARAPHRASIS POETICA PRIMÆ
Philosophiæ, quam Metaphysicam appellant, in sex
partes distributa.**

Franequeræ, apud Jo. Gyzelaar, 1694. in 8. plag. 7.

Quamvis illa Philosophiæ pars, quæ de moribus recte formandis præcipit, apta præsertim videatur, ut numeris poeticis includatur, non minus tamen & illa, quæ vel in explicandis naturæ operibus, vel circa sublimiores de rebus divinis aut a sensibus remotioribus meditationes versatur, utiliter atque jucunde in versus & metra cogi potest: quod & dudum *Lucretium* de rerum natura ostendit; & novo nunc specimen Vir clarissimus JOHANNES SCHOTANUS manifestum fecit. Quemadmodum enim ipse in excolenda imprimis Philosophiæ Cartesianæ jam multum operæ posuit, edita non tantum Exegesi in primam & secundam Meditationem Cartesii; sed & Analyti exgetica in sex
Carte-

Cartesii Meditationes integras ; ut nunc omittamus ea, in quibus contra eruditissimum Huetium, Cartesii rationem philosophandi censentem, disputat : ita nunc philosophiam primam paraphrasi poetica exornatam publicavit. In sex partes distribuit universum laborem ; singulas partes in suas sectiones iterum secernens. Ubique vero eum Cartesii principia sectari apparet. Parte itaque I. de iis agit, quæ in dubium vocari possunt. Ubi facto meditationis introitu, requirit ante omnia, ut opiniones antiquæ abdicentur atque deponantur; demonstrans pariter omnes illas opiniones veteres, si non falsas, dubias tamen esse, atque pro falsis propterea esse reputandas. Quod ut magis adhuc confirmet, in veterem de Deo opinionem inquiri; cuius natura cum nondum sit probe satis cognita, nescire nos ait, an non ea in omnibus nos fallat; unde rerum cæterarum existentia hinc certe demonstrari non possit: simulque ostendit, ipsam Dei existentiam posse vocari in dubium. Unde inculcat, tenaci mente retinendum supponendumque esse, omnes omnino veteres opiniones de Deo cæterarumque rerum existentia, non solum ut dubias, sed etiam ut falsas esse habendas.

Sect. I.
II.
III.

IV.

Parte II. de natura mentis humanæ agere & demonstrare instituit, quod ipsa sit notior, quam corpus. Sic autem progreditur. Quoniam demonstraverit, omnes veteres opiniones esse dubias, atque pro falsis habendas, mentem pro libertate supponere posse omnia, de quibus dubitari possit, esse falsa; ubi tamen pariter animadvertat, fieri non posse, quin ipsa existat. Hinc ergo elici primam veritatem: cogito, ergo sum. Mentis hac ratione demonstrata existentia, porro inquiri in naturam sive essentiam ejusdem, ubi in veniat ipsa, se esse rem cogitantem. Quod quid sit, distinctius explicat, demonstratque, quod dicta illa omnia, quæ mentis seu rei cogitantis natura includit, ad se pertineant. Et quoniam mentis existentia atque essentia solo intellectu perceptæ sint, concludit prolixius, corpora non proprie sensibus & imaginatione cognosci, sed sola mentis perceptione. Unde iterum colligit, nihil facilius & evidentiùs mente, separatim a corpore, percipi posse.

Sect. I.

II.
III.
IV.

V.

VI.

Pars III. tractationi de Deo ejusque existentia impenditur. Postquam igitur ad hoc negotium aditum sibi præparaverat, inquiri ulterius ante omnia, quodnam sit veritatis omnis, sive acquisitæ jam hactenus, sive adhuc acquirendæ fundamentum, nullumque esse aliud

Sect. I.
II.

- sciscit, quam claram & distinctam perceptionem; ostenditque simul, quare res ante hoc fundamentum certo non fuerint cognitæ. Quod
- III. ubi fecit, distributionem idearum in certa genera instituit, & in quibusnam veritas aut falsitas proprie reperiatur, declarat. Quod ut accuratius
- IV. procedat, suscipit specialiorẽ de ideis inquisitionem, quas ut adventitias considerat, monetque, ob quas rationes illæ a nobis censeantur esse similes rebus, cum tamen non sint, & cur judicia secundum illas ideas facta, quam maxime sint erronea. Sistit deinde aliam viam, nempe a distinctione inter esse formale & materiale idearum deductam; quæ inquit, quæ ideæ in nobis & quomodo probent, res aliquas extra nos existere. Postque demonstrat, singulas aliarum rerum ideas, excepta DEI, a nobis tanquam causis proficisci posse, unde non certo evincant, res aliquas existere. DEI vero ideam a nobis solis non posse proficisci, & ex ejusdem præstantia & certitudine necessariam DEI existentiam tanquam a priori demonstrari posse. Quæ tamen & ex mentis nostræ, DEI ideam habentis, tum creatione tum conservatione, sed a posteriori, demonstretur. Atque sic tandem exponitur vera ratio, qua ideam DEI a DEO accepimus.
- IX. IX.
- Scct. I. Parte IV. de vero & falso agit Auctor. Et postquam brevem re-
 II. censionem progressuum hæcenus factorũ instituit, ostendit errorum
 III. falsique causam non esse DEUM, quia non sit deceptor: sed longe alias,
 IV. quas in genere allegat; objectionibus pariter dilutis, quibus evinci posse
 V. videatur, nos nunquam falli. Indicat vero & in genere, a quibus
 VI. causis fallamur, & a quibus proprie non fallamur. Et sic declarat cau-
 VII. sas illas, a quibus proprie & quomodo ab iis fallamur. Et si vero intel-
 lectus & voluntas, ut simul concurrunt, istorum errorum sint causa, nullam tamen nobis esse ait rationem, quare de intellectus & voluntatis eorumque, quos producant, actuum imperfectione conqueramur, quin potius celebrandum esse DEUM, quod facultates istas nobis fuerit largitus. Quamvis vero ab omni errore immunes nos facere potuisset Deus, id tamen certas ob causas non fecisse docet, monstratque rationem qua non errandi habitum possimus comparare. Et ita, postquã utilitates ex hac meditatione profluentes recensuisset, eandẽ concludit.
- Scct. I. Parte V. progreditur ad rerum materialium essentiam declarandam, atque ad certitudinem cognitionis, an res materiales existant, prærequiri idearum, quæ in nobis sunt accuratam considerationem, & di-

MENSIS SEPTEMBRIS A. M DC XCV. 411

& distinctionem inter distinctas & confusas. Unde porro considerationem & recensionem idearum de rebus materialibus distinctarum, quæ in nobis sunt, instituit. Quo facto, ex idea DEI clara & distincta, quæ in mente nostra est, collata cum ideis aliarum rerum, & præcipue mathematicarum, demonstrat iterum, DEUM certo existere. Cumque diluisset objectiones, declarat quomodo ex idea DEI, quæ est in nobis, non tantum essentia DEI, sed & existentia demonstratur. Cumque ex clara & distincta rerum perceptione naturam earum hæctenus explicatam esse confidat, denuo ostendit, omnia & sola, quæ clare & distincte, etsi difficulter percipiuntur, vera & pro veris habenda esse. Unde concludit & demonstrat, qua ratione quantaque cum certitudine omnis rerum cæterarum scientia & veritas a DEI existentia & natura dependeat.

II.
III.
IV.
V.
VI.

Parte VI, de rerum materialium existentia & reali mentis a corpore distinctione differit. Cum ergo aditum ad investigandam rerum corporearum existentiam sibi parasset, & quid intellectus & imaginatio de illis probent, ostendisset, differentiam inter imaginationem & puram intellectionem declarat, & ex imaginandi vi probabiliter tantum conjici posse, quod corpus existat, ostendit. Dari autem præter naturam corpoream in genere, alia quædam ait, quæ vi imaginandi, sed non adeo distincte, clarius autem sensu percipiuntur; & proinde tum de sensu agit, tum an ex eo corporum existentia demonstrari possit, inquirit. Qua ratione recenset primum illa, quæ antehac sensu percepta, ut vera admissa sint, & quidem ex quibus causis; uti &, ob quas causas eadem rursus in dubium fuerint vocata. Sic vero ostendit, quantum sensibus tribuendum sit, huncque in finem docet, quomodo mens & corpus distinguenda sint; ac ubi facultates imaginandi, sentiendi & similes locum habeant, & quomodo a mente, corpore, & a se invicem differant. Ita demum ex facultate sentiendi cum intellectu conjuncta probat, res corporeas existere, declarans quænam de rebus sensibilibus tuto vel non tuto credi possint; ostenditque spem ad certam cognitionem rerum particularium perveniendi. Multa tamen præterea esse monet, quæ a consuetudine perperam judicandi accepimus, & quæ proinde contingat esse falsa; docet vero etiam, quomodo & de quibus per sensus sit judicandum. Tandem difficultatem dissolvit, quomodo natura nostra, quoad objecta prosequenda & fugienda, &

Sect. I.
II.
III.
IV.
V.
VI.
VII.
VIII.
IX.
X.
XI.
XII.
XIII.

quoad sensus internos, non obstante divina bonitate, possit esse erronea.

NOVA DE SYMBOLO ATHANASIANO DISQUISITIO.

Parisiis, apud Antonium Dezallier, A. 1693. in 8.

Constat plagulis quinque cum dimidia.

NOVAM de veteri controversia Disquisitionem dedit, ac de auctore Symboli, quod vulgo audit, Athanasiani disceptavit in hoc opusculo Josephus Antelmus, e cura, quam indagandis Leonis M. & Prosperi Aquitani genuinis operibus impendit, critica jam satis cognitus, nobisque adeo in *Secl. IIX. Tomi I. Supplem. p. 431.* laudatus. Heic autem istud agit præcipue, ut pro Vincentio Lirinensi, quantum quidem in se est, militet, ac eum, posthabitis aliarum opinionum fundamentis, Symboli modo nominati conditorem efficiat. Id quod agere dum suscipit, de ejus celebritate commentari superfedet, quandoquidem hanc Catholici maximam jam tum abunde judicent, & heterodoxi, quos vocat, insuper tam universalem esse fateantur, ut in Ecclesiis Constantinopolitana quoque, Serviana, Bulgarica, Russica, Moscovitica, non secus ac in Latina, etiam sub Athanasii nomine commendatam agnoscant. Quin eo nervos omnes potius intendit, ut ab Athanasio conscriptum fuisse hoc Symbolum, confestim in tractationis primordio inficietur; post ad ætatem, qua celebrari demum coeperit, accedat; inde conjecturas, quæ auctorem non Afrum sed Gallum reputandum suadeant, expendat; tandemque rationes & momenta congerat, quæ ad hoc assertum quadrent amplius, nomenque ac scriptoris fata, una cum occasione scriptionis latius declarent. His enim quatuor sectionibus universum hoc negotium absolvitur.

Itaque in prima sectione, ex argumentis Athanasio Symbolum istud abjudicantibus, styli ante reliqua conditio urgetur, modusque scribendi, quantus utique totus est, primigeniam quandam Latini sermonis contexturam præferre ostenditur, in sua periodorum commensuratione ac rotunditate, quas nusquam ita potuisset assequi sermo e Græco in Latinum conversus; ut e productis collatisque interpretum Athanasii locis aliquot, haud parum luculentius Auctor demonstrat. Postea non leve contra sententiam vulgarem præjudicium exin deprimi posse existimat, quod inter tractatus Athanasianos id desideretur, pro sua tamen præcellentia non infimo inter eosdem loco alias ponendum.

Atha-

MENSIS SEPTEMBRIS A. M DC XCV. 43

Athanasium porro Symbolo Nicæno constanter adhæsisse, istudque solum sufficere perhibuisse docet; quam mentem cur mutaret, nullum ei idoneum fundamentum suppetere potuerit. Imo si vel maxime ab ista abiisset, non temperaturum tamen sibi fuisse Athanasium, quin vocem *ὁμοούσιον* a Nicæno Concilio primum consecratam, rursus in hoc Symbolo ingeminasset. Nec Græcos Ecclesiæ Patres mentionem illius omisso fuisse superaddit, cum Gregorius Nazianzenus unam Athanasii eamque perbreuem ad Jovianum Augustum epistolam, in qua carptim de Spiritus Sancti divinitate æqualitateque cum Patre & Filio locutus sit, tantopere extollat. Cyrillum autem Alexandrinum vix aliunde ampliorem in suis adversus Nestorium anathematismis autoritatem, quam ex isto Symbolo depromere potuisse censet, ac proinde, cum ejus ne verbo quidem meminerit, penitus ipsi id ignoratum fuisse concludit. Licet vero quis causari heic in animum induceret, haud mirum esse Græcorum de eo silentium, quippe quod penes Latinos publicatum atque asservatum ad Orientalium notitiam paulo serius pervenerit; respondet tamen Auctor, nec Romæ omnino, ubi recitatum primo Symbolum Baronius contendat, ejusdem memoriam adeo antiquam haberi. Cœlestinum certe ac Leonem, religiosissimos Pontifices, quibus sedentibus Nestorii & Eutychetis dogmata hæreticâ Ecclesiam turbarint, in illis commonitoriis aut sanctorum Patrum testimoniis, quorum congerie perduelles istos oppugnasse legantur, ejusdem auctoritati minime innixos reperiri. Cassianum tandem (qui utrique parti adhæserit, & æque Græcus ac Latinus censeri possit,) rogatum a Leone, S. R. E. Diacono, ut pro Ecclesiæ totius causa negotium adversus Nestorium suscipere dignaretur, nihil inter Athanasii sententias ex Symbolo hoc delibasse. Quod autem Petrus Felcmanus Coronæus, in codice quodam bibliothecæ Palatinæ MSto, nomine Athanasii insignitum istud haberi scribat, nullius esse ait ponderis, cum de idonea codicis vetustate res nondum confecta sit; quemadmodum nec illud quempiam morari debere dicit, quod editiones operum Augustini, Parisienses ac Venetæ, ad paraphrasin Psalmi CXX. verba quædam exin deprompta adscribant Athanasio. Lovanienses enim dudum observasse; quam inepte allutus hic cento fuerit, ac insuper testatos Sangermanenses Benedicti monachos, abesse eum ab omni-

bus, quos unquam viderint, codicibus manuscriptis, adeo, ut nihil restet dubii, quin a recentiore manu sit additus.

Atque ita ipsi plane exulat opinio, quæ Symbolum hoc dici ab auctore Athanasianum refert. Interim de eo nunc folicitum se gerit, quanam id ætate sub isto nomine celebrari cœperit? Ubi Vosium allegat, qui primo ad seculi decimi tertii medium, sed postea, quamvis aliquanto meticulosius, ad annum millesimum antiquitatem ejus retraxerit. Hanc tamen illi verecundiam excussam notat ab Usserio, qui ad Caroli Calvi tempora, & annum adeo 860 provocat; imo Jacobum Sirmondum ad A. 670. respicere observat. Ipse vero altius ascendens, veram ejus originem ad seculi quinti medium refigit, fidem appellans MSti alicujus vetustissimi in Bibliotheca Colbertina asservati, notisque suis ad eam temporis epocham haud recte remittentis. Quo in loco sibi satisfaciendum ratus est novissimo operum S. Leonis illustratori, qui ejus notitiam & originem limitibus intra annum 480 aut 500 extantibus circumscribat, imo illius autorem post exortam damnatamque non solum Nestorii, sed etiam Eutychetis hæresin, floruisse statuat, ideo, quod S. Leo, scribens ad Orientales, & propriam Orientalium Ecclesiarum traditionem appellans, nusquam Athanasii Symbolum commemoraverit. At enim vero sicuti ex hoc tantum probari posse concedit, quod fœtus ille Leoni visus non fuerit: ita eum paulo antea non prodixisse, nulla ratione hinc deduci asserit; hoc enim pacto futurum, ut & plura alia testimonia a S. Leone prætermissa antiquitatis suæ fidem invitæ prorsus veritate amitterent.

Sed propius accedit Noster ad personam Auctoris, quam tamen in theatrum non producit ante, quam de natione, e qua oriunda illa fuerit, adhuc dispexerit. E Galliis nempe opus hoc prima vice prodixisse P. Pithæo, G. J. Vossio, virisque eruditis aliis persuasum haberi monet, ob rationes certe nec paucas nec contemnendas, v. g. quod præ aliis regionibus in Gallia manifestari cœperit hoc Symbolum, & in illius metropoli, Treviris, repertæ sint illius cunæ; præterea a Gallis scriptoribus primo celebretur; a Synodis Episcopisque Gallicanis primo receptum ac commendatum reperiatur, &c. Utut autem sententia contraria, quæ hanc gloriam Vigilio Tapsensi, Afro, vindicet, asseclas non ita multos repererit; nihilo tamen secius ante annos aliquot hominem Gallum non ineruditum eorum in castra transiisse, & tantam
suis

suis gloriam præripere tentasse, dolet, eumque his imprimis conjecturis
 fultum introducit: quod Afer iste sub Athanasii nomine libros edere
 affectarit, qualis sit Dialogus adversus Arianos, Sabellianos, & Pho-
 tinianos; quod Eurychianam hæresin cristas attolentem suis scriptis
 exagitare non desierit Vigilius, cum, ut Athanasius, extorris factus
 CPlii degeret, Eurychetis vero error a Symboli auctore penitus explo-
 datur; quod tandem insignes aliquæ locutiones ac formulæ Vigilio
 familiares in Symbolo occurrant. De postremo ergo Noster sermo-
 nis filum inchoat, cum conjecturæ priores non nisi ex hoc asserto su-
 am mutuari robur valeant. Formulas autem istas e tractatu, qui con-
 tra Varinadum, Arianum, inscribatur, deprømi docet, at infausto
 profus omine, cum hunc a Vigilio neutiquam profectum constet,
 formulæ etiam non eam referant similitudinem, ut major quoque in-
 veniæ facilis non sit penes Augustinum, quem nullus tamen Symboli
 auctorem suspiceretur. Et his exsufflatis in auram abire, quicquid vel
 ex Vigili studio adversus hæreses, vel ex ejusdem sub Athanasii alio-
 rumve Patrum nomine emissis disputationibus heic aggregetur. Illi
 enim affectus, qui aliis non minus quam Africano isti communes esse
 potuerint, potioris indicii subsidio destitutos rei fundamentum
 non præbere posse arguit. Quid? quod Vigilius aliorum nomina suis
 tractatibus constanter præfixerit, Symbolum autem apud eum ab ini-
 tio nomenclaturam vel titulum Athanasii non exhibuerit. Ut tacea-
 mus, quod stylum ab Athanasiano multum discrepare denuo incul-
 tet, atque ideo, quam parum is a Vigilio expressus dici queat, indigitet.

Nunc ergo, postquam hætenus singula hæc delibavit, ipsum
 rei cardinem versare aggreditur, Vincentiumque Lirinensem loco A-
 thanasii, Vigiliique Tapsensis, aut alius cujuscunque nominat, cuncta-
 que in eundem quadrare ostendit, quæ Symboli illius auctorem pos-
 sint constituere. Non ulla enim ratione obstare tempus, quod desi-
 niverit, cum Vincentius hic & ante annum 430 Salonium, Eucherii
 filium, in sua disciplina habuisse, & Gennadio fidem faciente, Theo-
 dosio & Valentiniano adhuc regnantibus obiisse legatur, facileque
 adeo ad A. 449. pervenire potuerit. Eum autem hæresibus, & iis qui-
 dem speciatim in Symbolo perstrictis bellum indixisse, ex Commoni-
 torio ipsius perquam egregie cognosci. Quin & eum affectasse alienis
 sub nominibus in palæstra hac mereri; unde & Commonitorium suum
 sub

sub nomine Peregrini stiterit; quanquam Noster heic non agitalle eum talia consilia existimet. Treverense porro solum seu Belgicam primam, in qua repertum istud Symbolum, patriam fuisse Vincentii, e testimonio S. Lupi, Treverensis Episcopi, Vincentiique germani, probat, & occasione patriæ ejus exploratæ, causas quoque necessitudinis, quæ ipsi intercesserit cum Salviano, declarat, ac ex amicitia, quam cum Severo, metropolitæ Treverensi coluerit, elici hoc posse docet, cur ad Treverenses cum primis suam confessionem transmiserit. Ulterius in Commonitorio Vincentium Symboli locutiones insignioresque formulas occupasse, nec verbis solummodo, vel characteristicis, ut ait, vocibus, sed transitionibus, sed comparationibus, sed eodem tenore contexturaque ratiocinii cum Symboli methodo & artificio progressum, per institutam utrinque comparationem declarat. Unde etiam evenisse notat, ut Lirinensis ille hanc abs se tunc expositam in Commonitorio fidei confessionem passim celebret, similiterque illius aliquando elegantius explicandæ indicia subinde admodum manifesta prodiderit, ac doctrinas ejusmodi alias, si DEO placuerit, uberius tractandas atque explicandas discrete promiserit. Cum vero Gennadii de hoc Symbolo obstare videatur silentium, totus porro in eo Noster est, ut scrupulum hunc ex animis legentium evellat. Gennadium videlicet in suo, quem edidit, catalogo anonymos scriptores seu opera auctoris nomine destituta, qualiter primo Symbolum prodierit, neutiquam recensuisse, nec, quod accedat, omnes sui ævi scriptores Gallicos laudasse, imo & eorum, quos enumeret, præcellentissimas nonnunquam lucubrationes omisisse regerit, exemplisque aliquot illustribus id comprobat. Præterimus, quæ de Lirinensibus ad varias in Symbolum expositiones edendas omnino conversis, deque Gallicanorum scriptorum, qua veterum, qua recentiorum, proclivi in similia studio ad præsentis causæ subsidium annectit. Postremo Vincentium cum Athanasio contendit, convenientiamque inter has personas e capitibus non unis elucescentem explanat.

*DE ÆTATE S. MARTINI, TUR. EP. ET QUORUNDAM EJUS
gestorum ordine, anno emortuali, nec non de S. Briccio,
successore Episcopa.*

Pari-

Parisiis, apud Antonium Dezallier, A. 1693. in 8.

Constat plag. 4 $\frac{1}{2}$.

Directa est hæc Epistola ad R. P. Antonium Pagium, autoremque agnoscit eundem, quem modo introduximus, clarissimum Antelium, qui in ea bene mereri voluit de S. Martino, Turonensium Episcopo; cujus vitam æquidem a tot ac tantis scriptoribus delineatam, & cujus ætatem tot expertam fuisse calculatores innuit, sed qui utrobique non a vera minus historia, quam a certa chronologia, graviter subinde aberraverint. Sicuti autem e variis Gregorii Turonensis assertionibus, obitum Martini ad annum 400 ineluctabiliter collocasse Pagium affirmat Auctor, ita ipse Sulpicium Severum illi conciliare ad nutum Pagii heic allaborat, eamque ob rem de Martini ætate primum & de quorundam ejus gestorum ordine pluribus disserit. Hinc difficultates circa annum illius emortualem ex parte Sulpicii movendas perstringit, Postremum de Briccio, Martini successore, novæ quæstionis argumenta suscitatur.

Ac pro ætate Martini quidem juxta Sulpicii calculos exploranda, monendum censet ante omnia, aut errorem aut primam errandi occasionem in his ab Historico positam, ubi narret, Martinum ab Augusta convivio exceptum, eum jam esset septuagenarius. Fuisse autem eam uxorem Maximi, qui ab A. 383. usque ad 388. Imperii partem occupavit. Cæterum quocumque demum regni anno Augusta epulum Martino paraverit, non posse illum dici tunc fuisse septuagenarium, si A. 356, quo militiam abdicavit, ex mente Sulpicii vicennis tantum fuerit, sed quinquagesimum forte annum ex hac ratione ab eo actum colligit. Chiffletio igitur, qui in sua de S. Martini temporum ratione Dissertatiuncula erroris fontem aperire studuerit, minus tamen feliciter difficultatem tollens, imo & in alias relapsus, parum adhæret. Giselinii potius sententiam amplectitur, & vocabulum *septuagenarii* textui Sulpiciano intrusum reputat, seque in hac opinione roborari censet per notas in duobus MSis Colbertinianis repertas, per omissam itidem hanc vocem a Paulino Petricordio & Fortunato, quorum tamen uterque historiam a Sulpicio conceptam diligenter versibus expresserit.

Utut vero ex his tricus feliciter se illo pacto emerisse Auctor sibi persuadeat, nondum tamen iis assentiri vult, qui Martinum ætatis an-

Ggg

no

no 64 aut 66 mortuum existiment. Non modo enim Gregorium Sulpiciumque refragari, quorum ille multoties expresse notet, annum eum octogesimum primum attigisse, hic autem senio penitus confectum ob oculos nobis proponat; sed Paulinum quoque Nolanum alia omnia docere, dum se Vienna transientem, quod ante A. 386. acciderit, Martinum ita cognovisse referat, ut Victricium Episcopum, non juvenem certe amplius, ætate superarit. Non parum interea pugnare cum hac Martini longævitate videtur Sulpicii de ejus militia narratio, quæ ipsum A. 356, quo vigesimum suum expleverit, sub Juliano missionem impetrasse perhibet. Anno namque 400 si obierit, non octogenarius profecto ad hunc calculum constituendus est. Verum & heic Juliani nomen in Sulpicio suppositum agnoscit, Martinumque non sub hoc Imperatore, sed anteriori tempore sub Constantio militasse docet, ordines variarum rerum a Martino gestarum accurate ideo excutiens. Quamobrem post latius examinata Sulpicii argumenta, quorum vi annus 401. emortualis Martini statuendus videatur, nihil demum obesse Pagiano calculo, & ut obitus illius in annum 400 collocetur, haud invita negotiorum ab eo peractorum serie concedi demonstrat.

Quod superest, sub calcem hujus epistolæ quæstionem movere Auctor: utrum successor Martini Briccius pro eo habendus sit, qui apud Sulpicium Gregoriumque tot criminum reus agatur? Ac negativam quidem dum amplectitur, nec volam reperiri nec vestigium profferentium sententia in Historia Sulpiciana edocet, primamque citra dubium occasionem his subnatam e codicibus Gregorianis, sed nec istis ad plenam fidem faciendam sat idoneis. Ut enim taceat, illum, quem Sulpicius appellat Briccionem, Briccium heic nuncupari, unde jam personarum appareat confusio; istud in super imprimis urget, quod hæc historia in codicibus MS. melioris notæ, qualis sit insignis Corbejenfis, apud Gregorium minime legatur, atque adeo ab otiosis interpolatoribus translata in illius textum videatur. Quæ conjectura inde quoque lucem aliquam accipiat, quod in libri decimi capite trigesimo primo, Gregorius gesta Briccii recensens nullam de ipsius adversus Martinum criminationibus insidiisque notitiam consignet, quanquam alia de ejus ob patratum adulterium accusatione & multis ab eo toleratis fuscè differat; quod item Fortunatus, Gregorio æqualis & amicus,
Briccio-

Briktionis quidem historiam, qualem a Sulpicio habeamus, reddat, nihil vero de ejus episcopatu vel de aliis, quæ in Gregoriana narratione circumferuntur, meminerit. Quid? quod Zosimi de Briccii innocentia epistolæ, aut ipsæ Conciliorum judiciales sententiæ, quibus ejus accusatores damnati fuerunt, Gregorium latere haud potuerint, & hinc nequaquam creditu sit facile, illum anteriorum criminum sic recordari voluisse, quin simul ea in medium protraheret, quæ jamjam Briccium a culpa immunem declaraverant. Quæ cum ita sint, illud omnino patere concludit, Briccium quidem Martino successisse; at Briccium infontem, &, quod caput est, ab illo Briktione prorsus diversum, quem Sulpicius multis magnisque delictis presum & Judam alterum notare, talemque posteritati committere, pro quadam operæ suæ coronide, sanctum duxerit.

Atque ita scriptorum Antelmianorum recensio hac vice abrumpendus est. Equidem, qui Approbationem primæ harum Dissertationum subjunctam intuentur, ejusdem quoque *Affertionem seu Vindicias pro unico Eucherio, Lugdunensi Episcopo*, jam prodiisse forsitan colligent. Ast enim vero monuit sub finem opusculi alterius Auctor, quod eam aliquantum differre necessum habeat. Subjiciendam namque illi Eucherii de laude eremi epistolam cum idoneis conferre MStis instituit, quæ quoniam ad manum ipsi, cum hæc scriberet, nondum fuere, remoram hanc injecerunt. Nos itaque non istam modo lucubrationem, sed & illam, quam de *Apostolorum Symbolo* alibi promissit, disquisitionem ab eodem proxime expectamus.

THOMÆ CRENI ANIMADVERSIONES
Philologica & Historica.

Roterodami, sumtibus Isaaci van Ruynen, A. 1695. in 8.
Constant novem plagulis.

PRima, quæ solertissimi hujus Auctoris mentionem a nobis postulavit, occasio anno 1691. sese obtulit, ubi p. 335. Fasciculum Dissertationum Historico-Critico-Philologicarum ab ipso collectum plenissimisque indicibus auctum recensuimus; ac eadem deinceps iteranda fuit A. 1692, cum Methodos studiorum ab ipso similiter congestas p. 343. enumerarem. Quemadmodum vero illic aliorum magis lucubrationes vindicavit ab interitu: ita in hoc, quod jam sub manibus

versatur, opusculo, depromtis e sua supellectile observationibus quibusdam curiosioribus rarioribusque eruditis inservire voluit; quas tamen nihilominus ita informavit, ut iterum aliena quaedam, scripta nempe a diversis & nondum hactenus impressa epistolia, cum iis communicet.

Ac ad classẽm quidem priorem quæ referri debent, præter selectissimarum aliquot variarum excussione, novas potissimum librorum editiones, præfationes, indices, nonnullasque summorum quorundam virorum labeculas notatas, promiscue & citra ullum ordinem producunt: in quibus referendis si diu commorari esset animus, ipsum forsã opusculum excubendum veniret, cum adhibita in eo ubivis brevis vix intra limites arctiores se constringi patiatur. Ne tamen hac in parte nostro penitus desimus officio, pauca hæc velut in gustum proponamus.

Capite primo integro de omniis persæpe, ubi librorum editiones repetitæ fuerunt, seu typographorum ac bibliopolarum culpa, seu ob quasunque rationes alias, veteribus præfationibus conqueritur, ac de exemplis quibusdam specialioribus Lectorem admonet.

Pag. 3. Laurentium Villavincientium, Augustinianum, suppilasse per impudens omnino plagium, mutatisque duntaxat ac omiſſis illis, quæ Pontificios tangebant, sub suo nomine in lucem emisisse observat Andreæ Gerhards, a patria Hyperii, de Ratione studii theologicæ opus utilissimum.

Pag. 33. seqq. de Hadriani Junii Nomenclatore agit, quotque is defectibus laboret, innuit.

Pag. 84. manumissionem, quatenus ea diversimode, nimirum vel per denarium, vel per chartam seu tabulam, vel per epistolam privatam olim fieri consueverit, paulo latius delineat.

Pag. 88. legis Salicæ appellationem eruendam esse probat a Sala, flumine Germaniæ, cujus accolæ, vocitati olim Salii sive Salici, lege inter se statuerint, ne sexus sequior imperio potiretur.

Pag. 6. Lampadi Gruterianæ A. 1602. in 8. editæ se aliquando affusurum oleum promittit, si Deus, valetudo, & typographi haud defuerint.

Quod attinet ad eruditorum virorum epistolas ex MStis plerumque primum editas, non ingrata erit legentibus directa illa a J. H. Heideggers

deggero ad Amplissimos Academiae Lugduno-Batavae Curatores, de obitu viri celeberrimi Jo. Henrici Hottingeri, in undis Limagi prope Tigurum A. 1667. improviso fato submersi, quae pag. 15. & seq. integra reperitur.

Pag. 22. sq. occurrit Claudii Salmasii ad Claudium Sarravium epistola, quae Grotium Vossiumque inter se contendit, posterioremque priori multas ob causas anteponit.

Pag. 129. & in ipso harum pagellarum fine Medici cujusdam literae de celeberrimi Philosophi, Renati Cartesii, morbo ultimo ac morte eum insecuta apponuntur, in quibus iste se praesto huic decumbenti fuisse, & inter alia maximum ejus a venesectione metum non sine admiratione atque indignatione animadvertisse nunciat, qui eo usque excreverit, ut ad solam illius mentionem exhorrescens bis in haec verba eruperit: *Domini, parcite quae sanguini Gallico.* Diebus tamen quibusdam interjectis, viribusque multo adhuc magis attritis, ter ipsummet eadem die sanguinem sibi detrahi cum infauitissimo successu jusfisse superaddit.

Utilem quoque operam navavit Crœnius, dum p. 26. epistolam Andreæ Riveti pro Jo. Henr. Bisterfeldio commendatitiam, & p. 29. Hugonis Grotii literas ad Simonem Episcopium, de Tileno cum Cameronæ certante, in magno Grotianarum epistolarum volumine A. 1687. edito omissa inseruit; dum item p. 91. s. Josephi Scaligeri ad Everhardum Elmenhorstium epistolam, quae de istius cum Wowerio singulari amicitia testatur, conservavit. Ut aliam Hadriani Junii ad filium p. 30. aliamque Theodori Bezae ad Martinum Lydium p. 57. exhibitam nunc taceamus.

TOBIAE PFANNERI OBSERVATIONUM ECCLE-

siaficarum pars altera.

Vinariae, sumtibus Jo. Bielckii, A. 1695. in 12.

Constat Alphab. 1. plag. 1 $\frac{1}{2}$.

Partem primam Observationum Ecclesiasticarum, quibus Auctor nobilissimus eruditum orbem beare dignatus est, superiori anno p. 167. recensuimus, jamque ipsi alteram adjungere dum licet, nostro munere eodem, quem ibi placuit servare, modo defungemur.

Videlicet novus in hac parte Observationum sese nobis offert se-

ptenarius, cui auspiciam dat *prima* illa, quæ *veterum Christianorum in curandis funeribus officia* declarat. Ubi quidem Auctor celeberrimus non istud cepit consilii, ut omnes veterum ritus, quibus in defunctos aut benevolentiam aut venerationem testari sueverint, exponeret; sed ex iis tantummodo insigniores recenset, quos a Gentilibus tantopere alioquin fastiditis mutuati Christiani suæ pietatis ad usum atque incitamentum traxerint, aut suis moribus ac ritibus adjicere saltem non indecens reputarint. Privati autem in defunctos affectus tametsi argumenta habeantur non pauca, his tamen omissis (nisi quod de compressione oculorum nonnihil moneat,) publica potius contemplari iussit, quæ inter primum locum tenet processio exequialis, pro qualitate defunctorum sat populosa interdum ac splendida, utpote cum, quod obiter annectit, in exequiis virorum illustrium simulacra luctus etiam ornatu ad mœsticiam composito equi in funere deducti auxerint; partesque efferendi funeris nonnunquam datæ legantur hominibus in dignitate positis, ubi nimirum defuncti aut illustris nobilitas supra cæteros eminens, aut excelsa quædam virtus atque eximia in rempublicam officia eam honoris prærogativam postulare viderentur. Cultum præterea insigniorem reddidisse notat accensas usurpatasque, non in deductione solum, sed & in sepulcris faces atque lampades, &, ne tristi nimis silentio abeuntes prosequerentur, tubis tibiisve insonantibus elatum funus: uti Gentiles etiam hunc morem observaverint, sive ad augendam pompam, sive ad ciendum populum, sive quo ad tantum strepitum tumultumque intentis minor doloris sensus esset lugentibus; quem postea, cum suæ modestiæ ac gravitati congruere non amplius sibi persuaderent, Christiani in cantandorum hymnorum consuetudinem mutarint, e quorum numero præ cæteris carmen Davidicum ex Ps. CXVI, 7. 8. depromptum & frequentissime tunc repetitum memorat. Ulterius parentandi morem apud Græcos Romanosque usitatum ad Christianos similiter transiisse monet, qui tamen ratione habitata solarum, queis pietatem suam religionemque mortui, dum hanc vitam agerent, testatam fecerint, virtutum, nobilitatem, opes atque cætera, quibus seculum gaudet, aut omiserint, aut ita more oratorum delibarent, ut indicasse ea, non laudasse viderentur. Quinimo ne patriæ quidem generisque ac educationis factam fuisse mentionem, superaddit. Quemadmodum vero a natalium, quibus in lucem quisque pri-

imum

num prodierit, feriatione Christianos aut penitus abstinuisse, aut infrequentius certe dies istos celebrasse probat, (qua etiam occasione nonnullas ex veteribus allegat rationes, cur soli post Christum Johanni Baptistæ eum honorem habuerit antiquioris ævi Ecclesia, ut diem quoque, qui primum genito illuxerit, anniversaria celebritate perageret,) ita vicissim emortualem diem, Martyrum præsertim, sub natalis nomine ab iis diligenter cultum asserit; rationem simul, cur e V. T. fratres tantum Machabæi honorem istum apud recentiore[m] Ecclesiam impetrarint, hanc insinuans, quod genere quodam supplicii exquisitoris fidem reverentiamque in DEUM testatam fecerint, numero etiam atque germanitate notabiles, ipsaque temporis veluti vicinia propinquiores. E novi autem Testamenti Martyribus hac natalium celebritate mactatis, eorum tantummodo primitias, infantes puta ab Herode occisos nominat, reliquis, quorum copia pæne infinita, silentio involutis. Cæterum de concionibus funebribus pauca refert Auctor, at compluscula de epulis veterum lugubribus commentatur.

Transimus ad *secundam* observationem, quæ *Christianorum vigiliis* considerat, easque vel extraordinarias vel statas sive ordinarias fuisse illustris Auctor innuit, ad postremam classẽm reducens Sabbaticas, & his contiguas Dominicales, eas item quæ natalem diem Domini, ascensionisq; festum præcesserint, nec minus Pentecostales atq; Quadragesimales, ac tandem, quæ potissimæ celebratissimæque, Paschales. Ut vero vigiliis istas & nocturnis præsertim junctas conventibus, suspicionem, periculoque ac vitio non omnino caruisse haud dissimulet, fructusque pessimos, qui ex ejusmodi congregationibus, non apud Gentiles modo suæ religioni intentos, sed Christianos quoque ipsos sacra sua peragentes propullularint, minime reticeat, utpote ob quos vigiliarum postremo infecuta fuerit omissio: primos tamen nocturnorum conventuum auctores non adeo culpandos reputat. Tanto autem breviorẽ se in observatione isthac gerit, quanto prolixius studium in vigiliarum contemplationem alii jam tum impenderint.

In *tertia* delibat Christianorum oscula, præmissoque de osculorum generatim spectatorum varietate discursu, longius ab instituto hoc abire censet osculum venerationi Deorum Principumve impensum; amicitie autem & charitatis osculum, quod alias etiam varie obtinuisse docet, huc duntaxat trahendum esse subjicit. Nimirum id

in

in signum amoris inque pacis & concordiaē tesseram multoties sibi invicem Christianos impegisse, & ab illius communione nec foeminas pudorem sexus libidinisve seu periculum seu suspensionem submovisse notat; tamen an ad foeminas usque ea se familiaritas porrexerit, ut os ori admovent, nec affirmare velit, nec inficiari; securius saltem ad pudicitiae integritatem fuisse arbitratur, levi se genarum libatione expedire. Imo successu temporis oscula virorum atque foeminarum mutua in desuetudinem abiisse probat; sicuti & discretam utriusque sexus in templis stationem introductam ostendit. Potissimum osculorum usum facit publicum, dumque sollicitus est de occasionibus ea exigentibus, primo omnium observat, obtinuisse eadem peractis precibus, deinceps in accessu ad S. coenam, pariterque post eam peractam. Utrum vero omnium hoc virorum in viros, mulierum in mulieres, an eorum tantum, qui proxime sibi adstiterint, officium fuerit, non satis sibi exploratum haberi proficitur. Inspertit haec ritus osculandi omissionem diebus proximis ante Pascha injunctam, quae fundamenti loco apud plurimos auctores agnoscat osculi a Juda proditore Christo Domino impacti memoriam. Equidem Albaspinæum producere aliam in imiorem, atque ex ipsa negotii indole naturaque petitam causam, publicum videlicet jejunium, & quod praefcis istis temporibus nullus tum coenae Domini usus esset. Verum huic se opponit Noster, ac solemnissimo etiam illo jejunio sacris epulis se reficere solitos vetustioris aevi Christianos, vel e Missa ex Praefanctificatis, Parasceves die frequentari solita, haud obscure colligi posse obtendit, eaque non minus, quae ad haec reponat Albaspinæus, discutit. Osculum baptismale infantibus quoque datum a quibusdam adstrui, & contra ab alijs, ac speciatim a Dallæo impugari narrat, argumentisque ad minimum non valde robustis fulciri istud posse autumat. Hinc osculorum codicis Evangelici & vinculorum Martyrum mentionem adjungit, Oscula pedibus Romani Pontificis lata consuetudinem non parum antiquam sapere existimat, inque januis templorum iisdem pariter affectis filum abrumpit.

Quarta observatio ad paternos sive susceptores baptismales excurrit, quos e Tertulliano sponsores, & ab Amalario, barbari quidem seculi scriptore, patronos Latinius appellari affirmat. Tertulliani enim aevi morem istum jam obtinuisse adversus Dallæum statuit, Augustinum

stinum vero quæsitum a Bonifacio de illius ratione, epistola 23. non satis accurate & pro dignitate rei se extricasse, cum Dallæo modo allegato statuit; alibi tamen rationes eum protulisse magis idoneas, per loca aliquot ex ejus scriptis in medium producta declarat, ipseque patrinorum originem fortassis inde natam suspicatur, quod, uti homo gentilis ad meliorem doctrinam sortemque aspirans, ex Christianis sibi adsciscere olim debuerit propinquum, amicum, aut alium quocunque necessitudinis jure connexum, cujus iudicio, consilio, commendatione in appellanda salutandaque Ecclesia uteretur, qui & in numerum candidatorum recepto atque baptismi insignia capessenti porro adesset; sic idem quoque usurpari par, imo necessum fuerit apud infantes alieno ministerio multum, quam ipsi, indigentiores, eo quidem usque, ut vicaria aliorum opera ederent insuper nomen, vota que & fidem (hanc enim infantibus etiam inesse, Christo affirmante, penitus indubium) declararent. Mox factam in Concilii Niceni Can. 22. & 74. ratione sexus circa susceptores constitutionem refert; de numero autem nihil se legisse definitum ait, nisi quod Odo, Episcopus Parisiensis, statutis synodalibus sanxerit, ut ad elevandum parvum de fonte tres ad plus recipiantur. De officio eorum e Tertulliano, Augustino, Walafrido Strabone, monita quædam excerptit, deque orta ex in spiritali cognatione, quam aliqui ceu matrimonii contrahendi impedimentum superstitione nimis urferint, sub calcem disserit.

Quinta stationes Christianorum examinat, cujus vocabuli e militia petiti vim posteaquam summatim excussit Auctor, usurpationem, quam in accommodatione ad actus Christianorum id obtinuerit, enumerat. Interdum nempe eo conventum designari, quo sacri tantum ordinis proceres, remota plebe, Ecclesiæ negotia tractarint, & quid ad populum de iis referendum, consularint. Ast usitatiorum esse innuit significatum illum, qui officium, quo Numen sibi propitiare Christiani sategerint, ad animum nobis revocet. Quod dum ostendere laborat, de earum natura Albaspinæi sententiam recenset, qui Christianos seculis prioribus quarta atque sexta hebdomadarum feriis summo mane in ecclesiis convenisse, orationibus, psalmis, hymnis, atque jejuniis ad horam usque nonam, (quæ nobis pomeridiana tertia,) vacasse, istaque ipsa hora celebrata Eucharistia. atque statione soluta, domum reversos perhibeat. Ast circa hæc ad stipulatur ipsi partim,

H h h

tis

tim vero in contrarium non pauca observat Noster. Quod enim de auspiciis ille matutinis afferat, non satis certum probatumque monet, tertiaque demum hora (quæ nostræ matutinæ nonæ respondeat,) stationum officia auspicaturos in coetum coivisse conjicit. Minorem vicissim difficultatem fovere ait conjecturam de tempore stationis finitæ. Insuper non uno tenore perstitisse in statione Christianos, sed primum hora tertia, atque exacto ejus officio iterum hora sexta, postremum denique ita convenisse, ut tandem nona finem toti stationi imponeret. Neque tamen omnium feriarum, quartæ nempe & sextæ, istam aut religionem fuisse aut modestiam; diebus namque Pentecostes & Epiphaniarum Christianos a jejuniis, quo occupabantur stationes, vacasse; sicuti e contra adstrictiorem severioremque per illos dies esuriendi necessitatem sacra hebdomas efflagitaverit. Non autem jejuniis tantum, sed & fundendis precibus, laudibus divinis decantandis, similibusque eliciendæ divinæ misericordiæ actibus operam navasse, qui stationes frequentarint, indubium pronunciat. Sed preces stando peractas dici a Beato Rhenano, quem secutus Hildebrandus preces ipsas stationes appellatas inferat. Quo nomine is parum circumspectus Nostro audit. Licet enim populo sedendi in ecclesiis facultatem denegatam alias fuisse multis argumentis evincat, inde tamen nondum posse colligi subjungit, quod erectus corporis status & in hoc officio præscriptus fuerit. Genuflexionem igitur obtinuisse tunc contendit: cum enim solenne fuerit, ut publicis precibus DEUM adeuntes in genua profternerentur (exceptis diebus, quorum celebritatem dedecorevisus sit humilioris iste pietatis habitus, e quibus diem Dominicam, dies item inter Pascha & Pentecosten intercedentes imprimis vindicat) eundem profecto gestum in stationes supplicationibus dicatas observandum fuisse exin concludit; tandemque stationes Eucharistiæ celebratione finitas dicit, scrupulum, qui ex Tertulliani quodam loco possit objici, felicius, quam quidem Albaspinæus id præstiterit, eximere pertentans.

Sequitur nunc quædam de *jejuniis Christianorum* observatio, eaque *sextam* in hoc ordine constituit, ac antecedentem non innumerato excipit, cum jejunia stationum portio non contemnenda fuerint. Equidem de eo nihil dicere instituit Pfannerus, quibusnam illa auctoribus coepta, aucta, depravata, correctæ; asserta, atque iterum vitiis cumu-

cumulata, diversam in Ecclesia fortunam, faciem, usumque habuerint? sed in ritibus solum ac ceremoniis eorum acquiescens, privata alia appellat, alia vicissim publica pronunciat. Ex his nonnulla facit indictiva, nonnulla stata atque solennia. Ista extra ordinem, poscente aut suadente Ecclesiae publicae rei necessitate, aut alia quapiam gravi ex causa, intimata; hæc autem certis ipsoque usu quasi conditionis temporibus sola diei interpellatione obeunda fuisse innuit. Postrema iterum facit vel annua, utpote Quadragesimalia, (quæ dies cinerum a Nostro aliquantum descriptus inchoaverit,) quorum rationes pariter ac conditiones prolixius enumerat; Paschale seu hebdomadæ magnæ, quod captivorum relaxatio ad gentilium exemplum suscepta solenne magis reddiderit; Pentecostale, quod exactis demum Pentecostes solennibus quarta sextaque feria agendum fuerit; jejunium septimi, ac aliud decimi mensis; jejunia quatuor temporum, quæ alia ipsi ab antea nominatis videntur; menstrua, a Concilii Eliberini patribus decreta; hebdomadatim feria quarta & sexta exacta. Cur autem Sabbati jejunium æque ac diei Dominicæ interdictum fuerit, paulo fufius anquirat; morem contrarium in die Sabbati a Romana Ecclesia observatum discutit, rationesque pro jejunio in die Dominica omittendo corroborat. Eadem non jejunandi prærogativa totum istud anni spatium, quod a Paschate ad Pentecosten excurrit, merito insignitum scribit. Ut ea taceamus, quæ de jejuniorum præstantia ac utilitate, de abstinentia a vitio, remissione offensarum, & eleemosynarum largitione cum iisdem sedulo conjungenda, ex diversorum Patrum aliorumque ecclesiasticorum Scriptorum regulis laudabili cum industria depromit,

Agmen claudit *septima de benedictione nuptiali*, sub cujus primordium conjugia ne apud Gentiles quidem citra Deorum venerationem inchoata fuisse evincit; quod usque adeo manifestum sit, ut & nostræ, quam vocant, copulationis vestigia reperire in historia Romana liceat. Etenim de nummo quodam Hadriani ex Occone testari Jo. Seldenum, quod in eo detur cernere figuram Imperatoris, sponsam sibi, intermedio Sacerdote, dextra jungentis, cum inscriptione: CONJUGIUM AUG. Unde mirum non sit, quod in Ecclesia Sacerdote velut auspice & conciliatore jam a primis inde temporibus nuptiæ coaluerint. Provocare se quidem posse ait ad Ignatii testimonium ex epistola ad Polycarpum desumptum, sed parum, uti constat, validum; pro-

Hhh 2

ut

ut nec in decretis ordinationibusque Evaristi, Soteris, Callisti, Sylvestri, Siricii, Hormisdæ, Nicolai, Leonis, Concilii Carthaginensis atque Arelâtenſis operoſus eſt. Antiquiſſimam tamen apud Scriptores, quibus ſua conſtet ingenuitas, rei hujus, ita ſaltem, ut ea ſignificata videatur, mentionem reperiri; velut apud Tertullianum, Clementem Alexandrinum, Ambroſium item & Baſilium Magnum. Nec abluſiſſe in peculiaribus decretis Juſtinianum Imp. & Leonem Alexiumque Comnenum introducit. Imo nec hodie eam eſſe negligendam facile admittit. Quamvis enim ad matrimonium legitimum abſolute neceſſaria, aut jure divino naturali revelatove peculiari præcepta non ſit, & adeo omiſſa matrimonium vitiare nequeat, boni tamen ordinis ergo obſervandam, &, qui eam intermittant, mulcta, carcere, aliisque poenarum modis compeſcendos arbitratur, cum non in ſextum Decalogi præceptum, ſed quartum, quo obſequii in parentes alioſque parentum loco atque jure habendos colendosque neceſſitas fancitur, ritus hujus negligentes peccalle videantur.

INCERTI AUCTORIS (qui vergente ſeculo XIII. vixiſſe videtur) CHRONICA DANORUM, & præcipue SIALANDIÆ, ab anno Chriſti MXXIIX. ad MCC LXXXII. ex veteri membrana eruit primusque edidit ARNAS MAGNÆUS.

Lipiæ apud Joh. Ludovicum Gleditsch. A. 1695. in 8. plag. 7½.

Cum Hiſtoria quoque etiam modo ſcripta delectare, & ſtyli elegantia ad veritatem hiſtoriæ parum conferre, quin imo potius eam interdum ſuſpectam reddere ſoleat, laudem promereri cenſendi ſunt, qui Scriptores, quorum vel nulla planè vel exigua admodum ad nos notitia pervenit, ex tenebris & pulvere eruunt, inque lucem, qua digni ſunt, vindicant. Hac enim ratione egregie & famæ ſuæ & uſui publico conſuluerunt clariffimi viri, Pithœus, Caniſius, Piſtorius, Quercetani, Goldaſtus, Freherus, Labbæus, Urſiſius, Meibomii, Lindenbrogii, Reuberus, Stephanius, Maderus, Schefferus aliique, dum videlicet ipſorum cura prodierunt, quos alias obſcura nox premere potuiſſet, Scriptores inſignes. Recteque adeo fecit Editor *incerti* hujus *Auctori* doctiſſimus ARNAS MAGNÆUS natione Iſlandus, quod quem modo indicavimus, a ſe ex manuſcripto Bibliothecæ

thezæ Academicæ Hafniensis codice, (quem unicum in Præfatione putat) descriptum latere diutius passus non est: siquidem ut sermo ejus seculi, quo vixit, barbariem satis referat, tamen ob annorum, quibus res gestæ sunt, ordinem bene compositum gratus non esse iis, qui historias amant, non potest. Incipit is autem ab anno C. M XXIIIX, quo sanctus Olavus Normannorum Rex in Sticlastarh martyrio est affectus, & pergit ita, modo breviter ac modo prolixius varia recensendo, usque ad A. C. M CC LXXXII. De quibus ut nos quoque disseramus, serie temporum servata, instituti ratio haud permittit, & rectius ipse libellus ab Historiæ Danicæ curiosus debet evolvi. Quæ tamen ibi præterea narrantur, aut non adeo proprie scopo auctoris convenisse putari possent, in exemplum seligemus. Atque huc referenda sunt, quæ de Ascero Episcopo Lundensi factæ A. C. M C III. primo Archiepiscopo Daciæ (quæ eadem cum Dania est) deque Bernardo Abbate primo Claræ vallensis cœnobii, illud cum fratribus amplius XXX. ingresso ætatis anno circiter XXII, ac de ejus patre Tecelino viro antiquæ & legitimæ militiæ, & matre Aaleth pia foemina, natalique solo, quod ipsi in Burgundiæ partibus Fontanis oppido patris sui contigit, morte porro, quam obiit d. XIII. Kal. Septembr. A. C. M C LIII, & epitaphio tandem, quod sic se habet:

*Clara sunt valles, sed claris vallibus Abbas
 Clarior bis clarum nomen in orbe dedit.
 Clarus avis, clarus meritis & clarus honore,
 Claruit eloquio, religione magis.
 Mors est clara, cinis clarus, clarumque sepulcrum,
 Clarior exultat spiritus ante Deum.*

tum quæ de S. Malachia Hybernensium Archi-Episcopo A. C. M C XLIIIX. fatis functo (de quo etiam a nobis est amplius dictum in Actis Erud. 1691. p. 144. 151.) de S. Thomæ Archiepiscopi Cantuariensis in Anglia passione A. M C LXXI, gestis, miraculis, & epitaphio; de S. Dominico Prædicatorum duce, ejusque obitu A. MCC. & miraculis, quæ narrantur, hoc carmine comprehensis:

*A defunctis revocatum
 Matri vivum reddit natum
 Vivens adhuc corpore:
 Signo crucis imber cedit,*

Hhh 3

Tur-

p. 1.

p. 69.

p. 10.

p. 11-15.

27.

p. 14-27.

p. 25.

p. 29-39.

p. 49.

p. 50.

*Turba fratrum panem edit,
Missum Dei munere.*

P. 53.
P. 54. de castro *Dimin* in Sclavia a Danis A. C. MCCXI. & ponte ultra Al-
bim exstructis, ac de S. Francisco expletis XX annis, ex quo perfectis-
sime Christo adhæserit, A. C. MCCXXVI. mortuo, narrat, notatu
non prorsus indigna,

P. 69.
P. 77. Chronico vero isthuc cum plures alii, (quod ex antiquis litera-
rum ductibus conjecit Editor, in legendis manuscriptis Codd. dijudi-
candaque eorum ætate apprime versatus) notas adjecissent, has quoq;
perinde ac illa, quæ recentior manus adjecerat, additamenta, desum-
ta tamen ex codice quodam vetusto, laudabili studio simul adjunxit,
notulasque addidit, quibus obscurius subinde dicta clariora fierent,
& ubi opus fuit, vitiosam scribendi rationem ad hodiernæ orthogra-
phiæ leges emendavit, in cæteris verba ejus ea qua dæcuit, & de qua
securos esse jubet omnes, fide referens.

**CIMBRORUM ET GOTHORUM ORIGINES, MIGRATIO-
nes, Bella atq; Colonia, Libris duobus a M. NICOLAO PETREJO
quondam Prapósito Synderaa & Pastore
in Aas recensita.**

Lipsiæ ex officina J. M. Liebe, 1695. in 8. plag. 87.

P. 33-37. PRIORI Auctori merito jungimus ob aliquam argumenti paritatem
isthunc libellum, cujus modo factum est indicium, quem Joh.
Melchior Liebe bibliopola Hafniensis ex MS. jam primum edi curavit,
ex cujus præfamine patet, eum jam ante CXXV. annos jussu *Nicolai
Kaas*, Friderici II. Daniæ Regis quondam Cancellarii, cui etiam dedi-
catus est, ab Auctore fuisse conscriptum, ex eodemque plurima abs
Job. Nicolao Strelowio, qui Gothlandorum Chronicon lingua vernacula
conscripsum Hafniæ anno 1633. edidit, per plagium jam quidem
manifestum desumta. Veremur autem, ut sua omnia constant verita-
te, quæ ille de originibus Cimbrorum & Gothorum refert, tum quod
autoritas ubique desit scriptorum fide dignorum, tum cum primis,
quod, quam jactat codicum & aliorum monumentorum in Gothlan-
dia a se repertorum præstantiam, dubio omni non carere, ex causis
variis adducti censeamus. Quicquid ejus sit, tamen juvat interim et-
iam talia recensere, & judicio aliorum relinquere.

Itaque

Itaque *Libro* I. qui agit de *CIMBRIS*, eos a Gomerò II. Gomeri I. sive Galli ex Thogorma seu Tigrarte nepote, ortos esse affirmat, eumque cum iis Cimbricam Chersonesum intrasse A. M. MDCCCL, tempore Sarug, qui Abrahamo proavus extitit, Cimmerosque ac Cimbros eosdem esse, atque eorum posteros Daniam adhuc Holsatiamque incolere, ex vocabulorum quorundam inflexione, & auctoritate porro Philippi Melanchthonis, tum Volaterrani aliorumque comprobare satagit. De bello dein a Cimbris tempore Julii Cæsaris gesto, & ortu gentis Comitum a *Cymbem* in Suevia, tanquam reliquii Cimbrorum in Sueviam olim profectorum, quorum eadem cum Regibus Daniæ insignia fuerint, quædam narrat, velut & de successoribus Gomeri II. ultra cenrum ætatis annos nacti, dicitque Sædlandiam (quæ nobis hodie *Seeland*) segetis insulam seu terram, ab ubertate frumenti, & Lolandiam (quæ hodie *Laland*) ab areis ad trituram habilioribus in ea insula extractis, nomen accepisse, & paucis deinde adhuc de eruptione Cimbrorum e regno Danico in Asiam & alias provincias disserit.

In Præfatione *Libri* II, quo de *Gothis* tractat, *Johannis Upsalensis* Historiam gentis Gothicæ falsitatis arguit, eamque a Petro Parvo refutatam esse ait; nomen autem Gothorum a *Gutbi* Ostridi filio, in orientali Cimbrici regni parte principatum adepti circa A. M. 2200. petit, quippe a quo populi, quos sibi habuerit subjectos, dicti sint *Gutbi*, Scaniam tunc incolentes, & iidem tamen cum Cimbris, quod Guthi ille ex filius Gomeri esset prognatus. Inde de coloniis Gothorum in Gothiam occidentalem, quæ Daniæ est vicinior, cum orientalis Sueciæ sit contermina, inque insulam *Borgenholm* sive *Bornholm*, inque *Gutlandiam* insulam, quam tu quasi Guthorum terram dicas, missis agit. Deque divisione porro hujus insulæ inter tres fratres A. M. 2286. & bellis contra piratas gestis, tum amplius de exstructa ab ipsis *Guthorpha* oppido, & mutatione nominis Guthi & Guthlandia, & variis eorundem appellationibus, quando & *Juta* dicti sunt, & *Vire* apud veteres; de alia porro eorundem in *Faroam* insulam & *Estiam* sive *Estoniam*, tum in Scythiam Europæam, in qua est Dacia, nunc Valachia magna dicta, inque Moesiam, Daciam, Germaniamque, excursionibus disserit; negatque, quod quidam affirmarant, Gothos, Guthos, Getas & Guthones eandem esse gentem, & Getas cum primis dicit

p. 2.

3-4.

p. 7.

p. 9-20.

p. 28.

p. 29.

p. 30.

p. 33-39.

p. 39.

p. 37.

p. 38.

p. 39-64.

66.

p. 38.

p. 42.

p. 44.

p. 51.

p. 55-56.

p. 59-64.

p. 65.

p. 69.

p. 70.

p. 71.

p. 72-73

p. 75.

- p. 78. ff. dicit vetustiores esse Gothis & Asiam inhabitasse; tamen consentiat,
 p. 81. gentem eam promiscue his nominibus venisse, postquam Guthi cum
 p. 82. ff. Getarum regno coaluissent. Tum describit magnam illam alteram
 Gothorum e Scania non solum, sed e toto Daniæ regno & Suecia emi-
 grationem, quæ facta sit anno M. 3903. ante C. N. 47. & qua illi Ru-
 giam, Pomeraniam, Prussiamque occuparint, pars quoque in Saxoni-
 am usque penetrarint, indeque orta fuerint Ostrogothorum &
 p. 83. Westrogothorum nomina: ut qui e Scania, nec non Suecia, Gothlan-
 dia, Gothia orientali & occidentali profecti erant, *Ostrogothi*, quod
 orientaliore reliqua manu, ut Auctor loquitur, extiteret; *Juti* vero,
 qui & Guthi sive Guthæ & eorum socii, qui ad occidentalem plagam
 vergebant, *Westrogothi* appellarentur: ab iisdemque *Gotham* civitatem
 in Silesia, & alteram in Thuringia, & in Bohemiæ agro *Guttbenberg* &
 p. 85. *Guttbenstein*, haud ignota castra, etiamnum nomen habere, sibi per-
 p. 86.-96. suadet. Prolixè dein bella Gothorum cum Romanis gesta enarrat,
 p. 95. occupatamque tribus vicibus Romam urbem, & prima quidem ab
 p. 96. Alarico A. C. CCCC XIII, dein a Totila A. C. D XLVI, ac tertia tan-
 p. 100. dem ab eodem A. C. D XLIX. affirmat, exponitque eorundem iter &
 p. 103. 101. sedes in Gallia Hispaniaque, quodque, cum pulsi essent a Narsete ex
 Italia, pars militiæ Romanæ adscripta sit, pars vero natale repetierit
 solum Guthlandiam A. C. D LVII, de quo testentur tot vocabula Goth-
 landis e Romano sermone adhuc usurpata, & *Rome* nomen, quod
 illi provinciæ, quam Gothlandi reducibus habitandam concesserant,
 imposuere. Denique varia insulæ Gothlandiæ fata usque ad finem libri
 p. 105. describit, & quibus illa subinde bellis, maxime ab Erico VII. Sueciæ
 p. 105.-113. Rege A. C. D CCCCLXXX, tum a Waldemaro IV. Daniæ Rege A. C.
 p. 115. M CCC LXI, a Prussis quoque Cruciferis A. C. M CCC XCIX, & a
 Christiano I. & II. Daniæ Regibus infestata fuerit, & ab horum posteris
 ad sua usque tempora possessa, recenset.

ΠΛΟΥΤΑΡΧΟΥ ΧΑΙΡΩΝΕΩΣ ΒΙΒΛΙΟΝ, ΠΩΣ ΔΕΙ ΠΟΙΗΜΑΤΩΝ
 ἀκρίτων καὶ ΒΑΣΙΛΕΙΟΥ ΜΕΓΑΛΟΥ Ομιλία πρὸς νέους,
 ὅπως ἀνὲς Ἑλληνικῶν ἠφε-
 λούντο λόγων.

id est:

PLU-

PLUTARCHI CHÆRONENSIS LIBER, QUOMODO JUVEN-
tuti audienda sint poemata, & BASILII M. Oratio ad juvenes, quomo-
do cum fructu legere possint Græcorum libros; cum interpretatione
Hugonis Grotii. Variantes lectiones & notas adjecit

JOH. POTTER. A. B.

Oxonii e theatro Sheldoniano, 1694. in 8.

Constant plag. dimid. 19.

Qui duo hæc opuscula, & auctorum nomine & argumenti digni-
tate celebria, in lucem publicam nova eaque nitidissima editio-
ne protraxit clarissimus Potterus, promulsidid loco ea præmisit cœnæ
ampliori, quam in editione nova Lycophronis orbi erudito jam pri-
dem apparare cœpit. Quo minus autem in incepto jam opere, quod
ad MS. codicem Bibliothecæ Bodlejanæ collatum suis etiam notis illu-
stravit, festinaretur, auctoritas virorum quorundam eruditorum fecit,
quibus excudi una Græcum Scholiasten consultius visum est. Dum
igitur obscurandaturus consiliis eorum Auctor, edendi Lycophronis
curam aliquantisper seposuit; hos exhibet, hortatu viri clarissimi Artu-
ri Charletti, inter præcipua Oxoniæ decora memorandi, duos elegan-
tissimos libellos; ad quos, ut ait, tanquam Lydios lapides exigenda
sunt poetarum carmina, ut in Lycophronis aliorumque lectione ma-
ximo cum fructu versari queas. Prima ipsi cura fuit, ut emaculatissi-
me prodirent & integri: dein de interprete optimo prospexit, Hugone
Grotio: tandem & ipse notas suas adjecit, quæ partim varias lectiones
continent, partim ad illustrandum textum adeo eleganter conscriptæ
sunt, ut Græcam doctissimi juvenis eruditionem haud sane proletari-
am ostendant. Quem sicuti promissam Lycophronis editionem mox
esse daturum confidimus; ita non possumus non hac occasione me-
minisse codicis membranacei Lycophronis prorsus egregii, qui in so-
rore Lipsiensis nostræ Academia Wittebergenfi asservatur, dignus
omnino, qui & ipse consulatur.

ISTORIA DELLA FAMIGLIA SPINOLA, DESCRITTA

dalla sua origine fino al secolo XVI, da Massimi-
liano DEZA.

id est:

Iii

Histo-

Historia Gentis SPINOLÆ, inde ab origine sua usque ad sæculum a C. N. XVI, tradita a Maximiliano DEZA, e Congregatione Matris DEI,

Placentiæ ex typographia Ducali, 1694. fol. Alphab. 4. plag. 2.

DE Historia bene mereri censendi omnino sunt, qui clararum Gentium stirpes eruunt opera singulati, ut quo singulorum, qui ex iis floruerunt, virorum facta vel laude vel vituperio digna referri debeant, appareat statim, ac ne ex ignorantia successuum, nominumque crebra paritate, enarrationum existat perversitas, quam incurere eos necesse est, quibus non suppetit, unde rectius sibi queant consulere. Cum vero SPINOLARUM quoque nomen apud cultiores omnes in Europagentes, & Genuæ cumprimis, inque Hispania ac Romæ, celeberrima sit ab sæculis aliquot, (tametsi Germania etiam *Ambrosium* Spinolam non ignoret) laude omni dignus est reverendus Autor, (qui, quod ex dedicatoria libri ad Invictissimum Imperatorem LEOPOLDUM epistola constat, concionatoris munere apud Imperatricem viduam ELEONORAM, dum illa viveret, functus est) quod ad ejus gentis historiam peculiariter pertractandam animum adplicuit.

p. 7. 8.

Is igitur *Libro I*, quando in antiquitatem Gentis SPINOLÆ inquit, cavet cumprimis, ne eam vel ab Audomaro, quem Carolus Magnus Comitem Genuæ A. 800 elegerit, & Pipinus I confirmaverit, ob ejectos sæpe ab Italiæ Hispaniæque oris ejus ope Saracenos; vel ab antiquis Dynastis de *Monte Spina* arcessat: cum utraque opinio & obscura sit plurimum, & dignis testimoniis destituatur. Neque omnino eorum sententiæ accedit, qui ultimum Longobardorum Regem Desiderium domus Spinolæ Genuensis, & Vice-Comitum (*Visconti*)

p. 9.

Mediolanensium communem autorem esse asseverant; quicquid etiam iidem de convenientia insignium Spinolæ familiæ cum Vice-Comitum Lombardiæ insignibus, pro opinionis stabilien-dæ argumento edisserant. Potius persuasum habet, familiam Vice-Comitum Genuensium, ex quibus originem habuit Spinolatam gens, ex domo Germanica Comitum de *Marca* seu *Amarek*, quæ Ducatus Juliacensem & Clivensem postea possedit, & ex qua originem quoq; suam petunt hodie Comites Egmondani, descendere, variis inductus argumentis, a conformitate insignium & nominum in utraque familia crebro usurpatorum; ab auto-

ab autoritate Friderici Ceriolæ, qui stemma Spinolarum A. 1570 descripsit; tum literis porro Comitum Egmondanorum, quæ amicitiam cum Spinolis ob originis paritatem semper conservatam fuisse testentur, & verbis denique *Horatis Dragonis* (quem nobilem & ingeniosum scriptorem vocat,) quæ sic se habent: *Andronicus Imperator Constantinopolitanus Theodorum primogenitum filium Argentina Opitiæ Spinula filia in matrimonium locavit, ut qua ex Clivia Ducibus traheret originem, Germanam fidem infereret Græcis.* Hæc vero ulterius declaraturus, genus Comitum de Marca, qui & Duces Juliaci, Cliviæ, aliarumque in Westphalia terrarum domini fuere, breviter describit, usque ad initium hujus seculi, quo mascula illius progenies defecit; commemoratque Adolphi (qui primus Comitum de *Marca & Altenaa* titulum in familiam suam intulerit, a patre Theodorico, qui Imperatori Ludovico II contra Saracenos fortiter adstiterat, hæres scriptus,) filium secundogenitum *Guidonem* ex cupidine famæ sequutum esse militiam & castra Imperatoris Ottonis I, in Italiam cum exercitu ad eiciendos tyrannos, & Berengarium cumprimis, qui circa A. C. 945 ad tyrannidis suæ societatem Saracenos allexerat in Italiam, tendentis, precibus Agapeti II P. R. & plurimorum Italiæ Principum tyrannidem isthanc ægerrime ferentium. Triumphato igitur Berengario & in Germaniam abducto, ibidemque in vinculis mortuo, ab Ottone, in fidei præstitorumque egregie facinorum præmium Guidonem fuisse dignitate Vice-Comitis Liguriæ exornatum. Neque huic relationi obstare inquit, quod ii, qui Marcanorum Comitum & Clivensium Ducum genealogiam descripsere, hujus Guidonis nullam faciant mentionem: cum argumento negativo nulla vis inesse soleat, & iidem omittere quoque consueverint celebres licet ejusdem stirpis viros, *Falcodonem* (cui Mariam Deiparam aliquando cæruleo amictam pallio auxiliatricem adversus hostes adfuisse, narrat Autor) & *Jacobum* Marcæ Comitem, qui Carolam filiam suam Regi Cypriorum in matrimonium dederit. Tametsi vero negare nolit, plerarumque in Europa familiarum origines perinde esse obscuras ac Nili fontes, tamen posse putat evidenter probari, hunc Guidonem, sive Vidonem aut Idonem anno 952 extitisse domus Spinolæ & caput & fundatorem, ab eodemque in recta linea mascula reliquos ejus gentis nepotes cunctos descendere, consentiente ad

p. 10.

p. II, 12, 13

P. 14.

P. 14.

P. 15.

- p. 16. stimonio ac fide. Constare porro ait, etsi alia fere extantiora, ex sæculi istius ac subsequen-
tium barbarie, literarum monumentis consignata non sint, exstruxisse eum primum palatium non procul *Pulciferæ*, a Plinio quoque commemorato amne, *Cremen* & postea *Carmeno* seu *Carmandino* dictum, cujus quædam adhuc supersint rudera. Hinc refert
- p. 17. amplius, Guidonem septē filios reliquisse, *Obertum* Vicecomitem, *Guidonem* (familix de Carmandino propagatorem) *Adolfum* Marocellum, *Conradum* Guisolfum, familiarum Marocellæ & Guisolfæ patres, *Odoardum* & *Everardum*, quorum posterii Vice-Comitum titulum aliquandiu retinuerint, & denique *Guilielmum*, gentis degl' Embriachi autorem. Hos omnes, primogenito & fortasse secundogenito exceptis, relicto *Carmeno* Genuam se contulisse cum suis memorat, ibique defunctos primariis in ea civitate honoribus. Oberto filios duos natos, *Belum* & *Benonoratum*, & hoc sine prole mortuo, *Guidonem* & *Obertum*, *Beli* filios cœpisse cognomentum *De gli Spinoli* a *spina*, quam ceu sacrum *λαίψανον* coronæ Christi spineæ Guilielmus & Guido II, expugnata Hierosolyma & sancto sepulcro recuperato, Genuam attulerant, templo S. Mariæ de vineis, a Spinulis exstructo fundatoque illatam.
- p. 18. 19.
- p. 20.

Atque hæc, quæ ad illustrissimæ familix originem ac antiquitatem spectant, tametsi ex primo tantum libro excerpta, recensuisse pro instituti nostri ratione suffecerit. Nam quæ porro tum in primo isto, tum in reliquis novem, qui sequuntur, libris de celeberrimorum e domo Spinola virorum, & adversus externos civitatis Genuensis hostes, Saracenos, Pisanos, Venetos aliosque, & in civilibus, quæ eam Rempublicam exercuerunt turbis, præclare gestis, deque autoritate, qua familia polluit, splendidisque quæ sustinuit muneribus, ab Auctore fuse enarrantur, redigi in compendium, & tale quidem, quod magno cum fructu legatur, non possunt: ut adeo opus ipsum perlustrandum merito iis commendemus, qui exactiorem harum rerum notitiam comparare sibi gestiunt.

WOLFG. GUNDLINGII DIACONI QUONDAM IN
incluta Norimbergæ Laurentiani Annotationes in concilii Gant-
rensis canones XX.

At-

Altdorfii apud Henr. Meyer, 1695. in 8. plag. 10.

NOtas in Eustratii Johannidis Zialowsky Ecclesiæ Orientalis Græcæ brevem Delineationem, nec non in canones concilii Laodiceni, in Actis A. 1682. p. 6. a nobis recensitas doctissimus Autor, dum viveret, edidit. Præfens vero opusculum, quo notæ in canones concilii Gangrensis continentur, antequam revisione sua limasset, filio suo Nicolao Hieronymo Gundlingio sacris literis operam navanti A.C. 1689. moriens reliquit, qui posthumum hunc beati parentis foetum curæ D. Johannis Fabricii Professoris in Altdorfina Academia celeberrimi commendavit. Is ergo honestis optimi juvenis desideriis non refragatus, egregium hunc & utilissimum laborem in se suscepit, ut errata emendaret, confusa in ordinem redigeret, superflua refecaret, tandemque beati Gundlingii libellum curis suis expoliturum luce publica donaret. Orditur Gundlingius lucubrationes suas in concilium Gangrense ab inscriptione hujus concilii; qua occasione de situ Gangrarum dissertit, observans, quod Labbeus & Cossartius in indice suis concilii præmissio hanc urbem ad fluvium Haly sitam dicant, etsi in tabula geographica, quâ iidem suis indicibus inseruerunt, ab Haly fluvio longe distare deprehendatur: unde in medio relinquit Autor, num Gulielmus Samson, qui tabulam illam æneam perfecit, an Jesuitæ indicis auctores aberraverint. Tempus concilii quantum attinet, recensitis aliorum sententiis Beveregio accedit, qui verosimile esse dicit, quod hoc concilium ante Antiochenam synodum A. C. 341. coactam habitum fuerit. Hinc ad synodicam hujus concilii epistolam progressus, qua de causa hoc concilium coactum fuerit, inquirat, notans Gratianum, qui Distinct. 30 ob Manichæos, & Distinct. 16 ob Eustathianos hoc concilium congregatum dicit. Quam contradictionem Autor glossæ ita conciliat, ut dicat, proprie quidem ob Eustathianos Gangrenses concilii Patres convenisse, Eustathianos vero errores suos a Manichæis hausisse. Notat quoque Baronium, qui infirmis rationibus nixus, non Eustathium Sebastenum, sed Eutaetum monachum Armenum concilio Gangrensi occasionem dedisse suspicatur. Tandem vero, cum de numero Gangrensiu canonum nonnulla protulisset, ad ipsos canones accedit, quos ex antiquis & novis, sacris & profanis autoribus illustrat.

LA SATYRE DE PETRONE, TRADUITE

en François, avec le texte Latin. i. e.

T. PETRONII SATYRICON in Gallicum sermonem e novo integroque, quod Albæ Græcæ inventum dicitur, manuscripto exemplari translatum. Tomi II.

Coloniæ 1694. in 12. maj. Alph. r. plag. 18.

IN omnium manibus est nova Petroniani Satyrici editio, quæ ante paucos annos lucem Nodotio obstetricante aspexit, quamque paulo post ejus promulgationem in Actis his A. 1693. p. 89. recensitam dedimus. Eam in vernaculum idioma transfundendam sibi sumit præsentis, quisquis est, Gallicæ editionis Auctor anonymus, de genuina scilicet illius veritate sine ulla hæsitatione persuasus. Equidem jam plures ante se Petronii Gallicam versionem non suscepisse solum, sed & edidisse fatetur: ast omnes id adeo inconcinne fecisse, & auctorem (quem nunquam totum, sed nonnulla tantum fragmenta transtulerint) vix dimidia sui parte intellexisse adjicit; ut suo merito nitidissimi sermonis Auctor novum laborem versionemque poposcerit; quam ut ipse daret emendatissimam, suafu viro- rum, ut ait, magni nominis ac foeminarum haudquaquam infimæ conditionis, omni studio annisus est. Et quo liberius Lectori judicium in examinanda versione esset, Latinum Petronii textum e regione adjecit: lepores cetera suo etiam sermone exprimere annisus, versusque Latinos Gallico & ipse carmine reddens. Adeo autem non spurcitiæ Petronio communiter objectam improbat, ut laudet potius acumen ingenii, quo sub dissolutæ libidinis historia Neronis mores aculeato stylo petierit: vir vere philosophus, placidumque vitæ finem Epicureo dignum nactus, qui præter rem a plurimis accusetur propterea, quod ridiculis Stoicorum ineptiis a Seneca (cui minime favet noster) propugnatis contradicere, eademque sugillare animose sustinuerit. Scripsit eam in rem Interpres non solum vitam Petronii ex antiquis auctoribus studiosè congestam, verum & in præfatione adductis aliorum judiciis suam sententiam prolixè firmat, atque adeo (quod ipse fortean mireris) miratur, auctorem hunc a Concilio Tridentino viris equidem legendum, non vero pueris interpretandum concedi; persuasus nempe, tot & tantis Petroniani scripti virutibus illam sermonis nimiam lasciviam facile excusari. Præfatio-

ni clavem nominum adjecit, & quos per singula viros feriat Arbiter, ostendere allaborat. Ipsam versionem haud sane parum nitidam dat, notulis insuper minoribus ad textus enodationem, & observationibus paulo majoribus illustratam. Et ne quis nitor desset editioni, figuras etiam aeneas adjecit. Cum igitur in omnibus adeo se studiosum Petronii doctissimus Interpres exhibeat, eleganter sane luisse videtur epigrammate praefixo Joh. Olivieri:

Dum Latium Gallo mutas idiomate librum,
Auctorque suos non perit inde lepori
Ipsius in te animam facile migrasse putarem,
Credere si fineret religionis honos.

NA-SPORING VAN DEN SIN EN'T SAMENHANG

van de Sendbrief Pauli an de Romainen &c.

id est:

Investigatio Sensus & Nexus Epistolae Pauli ad Romanos, instituta a
MARCO van PEENE Evangelii J. C. in Ecclesia
Lugduno-Batava Ministro.

Lugduni Bat. apud Jo. Lugtmann & J. Vivie, 1695. in 4.
Constat alph. 6. plag. 14.

INvestigatio hujus Autor nihil aliud in votis habere videtur, quam ut hisce laboribus suis illi, qui bonarum literarum cultura destituuntur, in capiendis divinae illius Epistolae sensibus atque doctrinis instruantur. Quamobrem nec philologicis rebus nec controversiis mukum litans, Apostoli mentem quam facere potuit, clarissime exponit. Ad quod ut viam sibi sternat, summaria; ut ita loquar; expositione Lectorum animos praeparare nititur. Cui postmodum prolixiorum subnectit *ἐξήγησις*, in qua κατὰ τὴν ὁδὸν filum orationis Apostolicae secutus est. Ceterum licet non adeo multa in Commentariis hisce occurrant, quae novitate sua sese commendent, quin potius inveterata partis suae praedicia eis Autor intulerit, omnino tamē commendandi sunt, quod operibus hujusmodi lingua vernacula scriptis, animi plebi Christianae addantur ad sacra Scripturarum tractanda volumina; in quod quanto studio antiqui enisi fuerint Patres, neminem qui vel solum leviter inspexerit Chrysostomum, latere existimamus.

LIBRI

LIBRI NOVI.

Istoria Musica, nella quale si hà piena cognizione della Teorica e della Pratica antiqua della Musica Harmonica &c. Opera di Gio. Andrea Angelini Bontempi. In Perugia, pel Constantini, 1695. in foglio.

Compendio della Fortificazione. Opera di Giust. Emilio Alberghetti. In Venezia appresso Girolamo Albrizio, 1695. in foglio.

Bernardini Ramazzini Ephemerides Barometricæ Mutinenses A. 1684, una cum Disquisitione causæ ascensus Mercurii in Torricelliana fistula. Mutinæ apud A. A. Capponi & H. H. Pontiroli, 1695. in 8.

Laurentii Bellini Opuscula: de motu cordis: de primis motibus generationis: de seminibus & liquidis ovum implentibus: de ovi fabrica &c. Pistorii ex nova officina Steph. Gatti, 1695. in 4.

Joannis La Placete, Benearnii, Observationes Historico-Ecclesiasticæ, quibus eruitur veteris Ecclesiæ sensus circa Pontificis Romani potestatem in definiendis Fidei rebus. Amstelod. apud Georg. Gallet, 1695. in 8.

Aonii Palearii opera, novis accessionibus aucta. Amstel. apud Hent. Wetstenium, 1695. in 8.

Jac. Gronovii Memoria Colsoniana, sive Danielis Colsonii Vita, cui annexa est nova editio Monumenti Ancyranum, tum Gronovii notis. Lugd. Bat. apud Fred. Haaring, 1695. in 4.

Iusta Parentalia, quæ Magnæ Britanniæ Regiæ, MARIE, viri celeberrimi in Belgio, *Fridericus Spanhemius*, *Jo. Georgius Gravius*, *Jacobus Perizonius*, & *Petrus Francius* persolverunt. Lipsiæ apud Joh. Lud. Gleditsch, 1695. 8.

P. Joberti e Soc. Jesu Notitia Rei Nummarie ex Gallico sermone in Latinum traducta. Lipsiæ apud Jo. Thomam Fritsch, 1695. in 8. *De Gallica libri editione videantur Acta Eruditorum A. 1694. pag. 214. seqq.*

Abregé de l' Histoire d' Angleterre, écrite sur les Memoires des plus fidelles auteurs Anglois. A La Haye chez Etienne Foulque, 1695. 12.

La Vie de Cassiodore. A Paris, chez I. B. Coignard, 1695. 12.

* *
* *

ACTA ERUDITORUM

publicata Lipsiæ

Calendis Octobris, Anno M DC XCV.

LA VIE DE CASSIODORE &c.

id est:

Vita Cassiodori Theodorico Magno aliisque Italiæ Regibus olim a secretis primariisque ministeriis, tandemque Abbatis Vivariensis: auctore F. D. De Sainte Marthe.

Juxta exemplar Parisinum apud J.B.Coignard, 1695. in 12.

plag. 21.

Virorum, qui virtute & doctrina excellere, memoriam eripere letho, & ad posteros propagare, pulchrum cumprimis est atque salutare. Debemus enim hoc excellenti virtuti, ut commendemus eam, laudibusque prosequamur, neutiquam vero ejus memoriam occidere patiamur. Nec facilius alios ad præclara & laude digna facinora, aut ad mores honestos excitaveris, quam exemplis virorum præstantium, in quæ ceu specula splendidissima omnes intueri possint, & profutura sibi discere. Fecit ergo, quod virum doctum decebat, clarissimus Auctor, dum eadem ratione ductus, de Cassiodori vita rebusque gestis exponere aggressus est.

De natalibus, educatione, & fati, quæ Cassiodorum ad mortem usque Theodorici M. Gothorum Regis exceperere, præcipit primus liber. Pater nimirum Cassiodori, Tribuni & Notarii munere, quod amplissimum olim fuit, sub Valentiniano III Imperatore functus est; & multis quidem variisque in Rempublicam meritis æternum sibi conciliavit decus. Namque & Imperatoris jussu ad Hunnorum Regem Attilam, cædem, rapinam, incendia, per florentissima Europæ regna circumferentem, profectus est, aptaque oratione ferocem Regis animum demulcendo, iramque ejus placando, ereptæ barbaro furori Italiæ

Lib. I.

K k k

laudem

laudem apud omnes retulit. Inter ceteros, qui cognatione aut necessitudine aliqua Cassiodorum attigerunt, Heliodorus eminet, & Proba virgo, hujusque pater Symmachus, Romanus ille Patricius posteris quoque ob eruditionem & morum integritatem haudquam ignotus. Patria Cassiodori Scylaceum fuit, Brutiorum in Calabria haud ignobile oppidum. De situ perquam amœno, & origine nomineque urbis hujus quæ hic Auctor commemorat, nobis, ne instituti violemus leges, sunt prætermittenda. De anno, quo in lucem editus est, licet inter scriptores nondum conveniat, temporum tamen rationes accuratius in ita docent, aut sexagesimo nono, aut septuagesimo post quadringentesimum, eum natum esse. Cæterum pleraque, quæ hæctenus Auctor tradidit, ex Theodorici Regis quadam epistola hausit: quæ & hoc illum edocuit, Cassiodori nomen toti genti hæsisse. Hunc autem, de quo sermonem instituit, Aurelum, ut a cæteris discerneretur, dictum esse: præterea & Senatorem eum appellatum fuisse, ex eo colligit, quod in plerisque literis hoc nomine ipse utatur. Cum autem illud dignitatis index esse nequiverit (Præfecti enim Prætorio & Consulibus jam tum etiam functus fuerat munere) sequitur sane, aut proprium fuisse Cassiodoro Senatoris nomen, aut ab aliis ut discerneretur, eum ita dictum fuisse, aut per eminentiam illud nominis ei datum, eo quod omni Senatorum Romanorum ordini decus singulare conciliaverit. Et hoc quidem eo minus mirum, quod & Magni cognomen virtutes & merita in Rempublicam egregia Cassiodoro peperere. Falluntur enim iudice Auctore, qui eum Marcum vocant, cum fide digni codices manuscripti Magnum diserte appellent. Postquam literis gnaviter animum, pro seculi istius ratione excoluit, vix ex ephebis egressus, ab Odoacro Herulorum Rege, qui victo Augustulo rerum in Italia potiebatur, ad publicas dignitates evectus, Comesque factus est privatarum, h. e. ut ipse Cassiodorus *Lib. VI. Epist. Form. IIX.* explicat, redituum Regis privatarum gerere curam iussus est. Hoc autem non infimæ dignitatis fuisse munus inde intelligitur, quod illustres vocarentur, quibus hæc provincia erat demandata. Sed nova adhuc mox facta est accessio, Comesque sacrarum largitionum ab eodem Odoacro est creatus. In utroque munere quanta fuerit Cassiodori prudentia, quanta industria, quanta modestia, pluribus Auctor edisserit. Ut vero instabiles & fluxæ sunt res mortalium

tali um: ita & destructo per Gothos Herulorum in Italia imperio, & Odoacro a Theodorico interfecto, Cassiodorus ut procellæ huic toti Italiæ incumbenti se subtraheret, ad suos lares se recepit, privatam vivendi sortem splendidis istis, quæ gesserat muneribus, ut quidem in votis habebat, commutaturus. Non autem ei licuit esse tam felici, sed denuo rempublicam capessere iussus est a Theodorico. Siculos enim Brutiosque res novas molituros, Cassiodori auctoritate compressos refrenatosque esse intellexerat, indeque fidem viri hujus plane singularem habebat perspectam. Dignum itaque judicavit, qui sibi ab Epistolis esset: quam etiam provinciam tunc temporis valde honorificam, & cum Cancellariorum hodierno munere comparandam (unde & Cancellarius Theodorici subinde a recentioribus, observante Auctore, vocatur) non tantum subiit, sed ita ornavit, ut summis & immortalibus ipse Theodoricus eum persecutus fuerit laudibus. Quin nulla in Imperio occidentali tam ampla tamque splendida erat dignitas, quam non Cassiodorum promeruisse censeret. Hinc Brutiorum Praefectus est constitutus; mox ad aulam revocatus, ut consiliis suis saluberrimis Regi præsto esset, Quæstor factus est, palatiique insuper, & rerum huc pertinentium curam gerere iussus, Magni Magistri functus est munere, Princepsque dictus est, quod primum inter militares Duces teneret locum. Tot itaque honorum & dignitatum titulis velut cumulatus, in cunctis ita se gessit, ut quo majores conferebantur illi honores, eo majores promereri videretur. Ad Praefecti itaque Praetorio munus, mox vero & Patricii dignitatem evectus, Consulatuque Romano auctus, id omne obtinuit, quo excellens virtus & summa in Rempublicam Principemque merita, remunerari atque pensari ea ætate poterant. Et Consulatus quidem dum functus est munere, Epistolas suas congeffit, inque justum redegit ordinem. Sed & Chronicon eo tempore elaboravit. Gothorum vero historiam, quam tristi fato perisse, eruditus orbis hæud immerito dolet, jam antea literarum consignaverat monumentis. Cæterum cunctis hisce muneribus functus est ita, ut Principi æque ac subditis charus, justitiæ, modestiæ & summorum, quæ in hominem cadere possunt virtutum exempla luculentissima, pluribus ab Auctore explicata, reliquerit posteritati. Consulibus postquam anno elapso deposuit personam, licet ad majus dignitatis fastigium evehi non posset (summum enim jam fuerat consecutus)

nihilo secius, quoniam nihil prudenter suscipi, nihil finiri feliciter posse, nisi Cassiodorus consiliis suis omnia regeret, Theodoricus animadvertibat, Magni Magistri munus altera vice illi imposuit. Plurimum negotii tum illi facessebant lites, inter Justinum Imp. non ita pridem rei summæ admotum, & Theodoricum Regem ortæ. Maximo odio Arrianos persequeretur Justinus; hinc revocatis ab exilio orthodoxis, ejiciebat contra turpissimi erroris veneno infectos, & omni ratione vexabat. Theodoricus, qui hæcenus orthodoxos suas sibi res habere permiserat, irritatus, vix sibi temperare poterat, quo minus in orthodoxos, Justino paria relaturus, æque sæviret, furoremque omnem effunderet. Accedebat suspicio, proceres Romanos clandestina cum Justino Imp. de restituenda Græcis Italia, agitare consilia, quæ furentem Regis animum adeo incendebant, ut Pontifice in vincula coniecto, Symmachus Boetiusque, summi clarissimique viri, jussu Regis interficerentur. Sed mox ipse Theodoricus, postquam famæ suæ egregiis virtutibus partæ hanc crudelitatis maculam adsperserat, itidem vitam cum morte commutavit.

Lib. II.

Quæ itaque sub Amalafuentha Theodorici ex Chlodovei sorore Audesteda filia, tutelam Athalarici filii gerente, itemque sub Theodahado & Vitige Italiæ Regibus memoratu digna a Cassiodoro gesta sunt, liber secundus edisserit. Et Amalafuentha quidem egregiis virtutibus supra sexus sui conditionem ornata foemina, ex sententia fere arbitrioque Cassiodori cuncta egit: huic vero parum fuit consiliis saluberrimis res Gothorum in Italia firmare, Reginamque quid factu opus esset admonere, aut exterorum Principum literis humanissimis illi conciliare animos, perfidos coercere, illorumque tempestive obviam ire moliminibus: quin suis sumptibus militem legit, fines Imperii ab omnibus hostium insultibus tutos servaturum. Athalaricus quidem quod nec literis nec virtutibus Principe dignis imbutus esset, neque penes Amalafuentham neque Cassiodorum stetit. Ipsi Gothorum Proceres literarum studiis operari indignum Principe judicarunt; homines enim literis deditos umbratile quoddam ut plurimum vitæ genus sectari dicebant, mollesque reddi & efforminatos, dum inter Musarum recessus latent, & ad res civiles tractandas aut bellam gerendum parum aptos esse. Magistrorum itaque, quibus cura ad omnem sapientiam & virtutem formandi Principem erat demandata, disciplinæ auctoritate

tate Procerum subductus Athalaricus, indulgere genio, & omnia voluptatum genera consecrari cœpit, animique & corporis viribus perditis, præmaturam sibi acceleravit mortem. Nihilofecius omnibus licet voluptatum illecebris circumseptus, & velut coopertus, Cassiodorum tamen sapius saniora docentem audivit, variaque subinde ad Reipublicæ & civium salutem pertinentia salubriter constituit. Sed & Præfecti Prætorio dignitate munereque eum ornavit, & fidem ejus dexteritatemque cæterasque virtutes laudavit publice. Quæ ad Senatum Romanum, ipsumque Pontificem hac super re scripserit Athalaricus, quantaque modestia hæc laudes recusaverit Cassiodorus, quanta denique fide hoc quoque munus gesserit, prolixius Auctor commemorat. Sed Athalaricus quidem in ipso ætatis flore rebus mortalium ereptus fuit. Amalafuentha itaque oneri imperii ferundo, & regendæ ferocissimæ genti se imparem futuram rata, Theodahadum Principem, hominem avarum & imprudentem, & quod maximum erat, sibi ob justas reprehensiones summopere infensum, in imperii consortium recipit. Quo ipso quam male & Gothorum genti & sibi ipsi consuluerit, eventus docuit. Iram enim odiumque hominis, utut rectum hætenus reconditumque, summum, quo ab Amalafuentha affectus erat, beneficium adeo non lenire & permulcere poterat, ut nefando scelere solio dejectam missamque in exilium, & vinculis compedibusque oneratam interfici jussisset. Cassiodori nihilofecius in tanta rerum omnium perturbatione, inter ista fortunæ inconstantis ludibria, eadem semper fuit auctoritas, eadem Principum gratia. Namque & ipsi Theodahado ab Epistolis fuit, quam provinciam semper sustinuerat, & ut justitiæ haberetur ratio, prout rerum status ferebat, omni ope annitebatur. Sed & cum ea ætate gravissimæ in Ecclesia super Concilio Chalcedonensi exortæ essent lites, itidem pluribus ab Auctore hic expositæ, Cassiodorus Romani Pontificis hac de re exquirere sententiam, ut doctrinæ puritati consuleretur, non minus suarum esse partium arbitratus est: scholas quoque & literarum sanctiorum sedes Romæ instituit, cœlestis doctrinæ strenuos propugnatores daturas; in summa rei frumentariæ inopia, quæ non tantum Romæ sed Italix universæ incumberebat, levare annonam curavit: judicesque suorum munerum admonuit: nihil denique fecit reliqui, ut omnibus bene esset. Cæterum Justinianus Imperator mortem nefando scelere

Amalafuenthæ illatam ultricibus pœnis vindicaturus, signa intulit Theodahado. Bellico strepitu omnis Italia perfonuit: Casiodorus legendo militem, parando arma, muniendo oppida, boni civis æque ac ducis partes explevit. Sed quo minus Gothi dignum quid patria avitæque virtute gererent, supina Regis ignavia, Platonice Philosophiæ amore perperam ab ipso excusata, fecit. Ipse itaque regno exutus, & ab Gothis contrucidatus, & scelerum & inertix suæ pœnas gravissimas quidem, ast promeritas dedit, docuitque posteros, non semper felices Respublicas esse, summa rerum quando est penes Philosophos.

Qui Theodahadam excepit Vitiges, fortior quidem & bellicosior fuit, ast neutiquam felicior. Res enim Gothorum in Italia in præceptis euntes adeo stabilire firmareque non poterat, ut Romam quoque caput rerum a Belisario captam, frustra illi iterum eripere anniteretur.

Quin magna exercitus parte multatus, Ravennam Gothicorum Regum sedem seque ipsum Græcis dedere coactus est. Casiodorus interim sub hoc quoque Rege Præfecti Prætorio munere fungitur, omnesque cogitationes atque consilia eo confert, ut inter armorum strepitum bellicosque tumultus, belli tamen incommoda minime sentirent subditi. Militarem enim disciplinam ad pristinos redegit mores, nec, ut divinæ humanæque a milite violarentur leges, permisit, effecitque adeo, ut in bello non minor videretur tranquillitas, ac in pace. Illud vero merito quis miretur, nec negotia illa gravissima, nec difficillima Reipublicæ tempora, rerumque omnium summam perturbationem, a literarum, præsertim divinarum studiis Casiodori animum avocare potuisse. Quin hoc ipso tempore duodecim Epistolarum a se scriptarum libros edidit, & de anima doctissimum librum, qui hodie- num in nostris versatur manibus, conscripsit.

Lib. III.

Gothorum interim in Italia res in dies magis magisque in præceptis ruebant, gravissimaque mala Italiæ imminebant: præterea tempus adeo turbulentum erat, ut nec justitiæ, nec legibus in posterum locum futurum, prudentiores judicarent: cum Casiodorus rerum aulicarum pertæsus in monasterium se abderet, precibus Numinisque cultui vacaturus, literarumque studiis quod supererat tempus consecraturus. Et illud quidem est, quod libro tertio Auctor noster persequitur. Cæterum nec metu, nec alia ulla causa, quam quod hominem sapientem & Christianum hoc deceret, adductum fuisse Casiodorum, ut

ut publicarum rerum administrationi se subduceret, contendit, refellitque Magdeburgensium centuriarum conditores, qui secus existimant. Trithemius quoque illi vapulat, qui existimat, Casiodorum Boetii supplicio perterritum, certiorumque de eo factum, in hunc se recepisse portum: perperam sane, iudice nostro, cum post mortem Theodorici, sub Amalafuentha, Theodabado & Vitige, amplissimis eum functum muneribus annales scriptoresque fide digni testentur, & ipsi Casiodori libri, praesertim epistolae, hoc loquantur comprobentque. Nec illos sine censura dimittit, qui monasterium, in quod se abdidit Casiodorus, prope Ravennam fuisse docent; namque in Calabria non procul ab urbe Scylaceo, in qua lucem adspexerat, monasterium ab ipso conditum esse, in quo, postquam civilium rerum tractationi valedixerat, aetatem transegit, argumentis non contemnendis evincit. Quae de situ hujus monasterii, cui nomen Vivarii (Viviers) fuit, noster commemorat, ex ipsius Casiodori epistolis sunt deprompta. Excusat quoque splendidum monasterii ornatum, nec monasticae disciplinae leges a Casiodoro hoc ipso migratas contendit: laudat contra eum, quod solenni ritu Monachorum ordini adscribi voluerit, & quod initio Abbatis dignitatem in suo monasterio recusaverit, & ex eo singularem ejus modestiam satis superque elucescere contendit. Hinc omnem monasticae disciplinae, quam Casiodorus observari in suo monasterio voluerit, rationem edisserit. Nimirum praeterquam, quod certae horae precibus fundendis & divinis laudibus celebrandis, erant destinandae; divinarum praecipue literarum, maxime Psalmorum sedulam tractationem monasterii sui alumnis commendavit, & hunc in finem ipse commentarium omni eruditionis genere refertum in Psalmos composuit: Patrum inde, praesertim Casiani, lectionem jungi voluit; quin ne desides ulla ratione essent, tempusque otio contererent, tum aliis laborum generibus, tum maxime libris transcribendis, eos exerceri, pulchrum & salutare duxit: nihilque ab illis intermittere voluit, quod ad alendam & fovendam pietatem, vitia autem debellanda facere videretur. Haec itaque Casiodori disciplina cum accuratè respondet legibus Monachis a Benedicto praescriptis, concludit noster, nihil obstare, quo minus asseramus, Casiodorum ipsam Benedicti disciplinam secutum esse, Baroniumque secus sentientem refellit. Sed divinis literis ex lege Casiodori ita vacare debebant monasti-

caz disciplinaz alumni, ut liberales artes literasque humaniores non negligerent. Terrulliani & Basilii secutus est exemplum, qui, quantum commodi, quantum praesidii profanorum auctorum lectio divinarum literarum cultoribus afferret, & abunde intellexerunt ipsimet, & saepius quoque docuerunt. Cassiodorus itaque viam suis monstravit, Grammaticamque artem, Rhetoricam, Dialecticam, & Mathematicas disciplinas, in libris de artibus liberalibus & disciplinis breviter complexus est, auctoresque praestantissimos, ex quibus haec omnia commode hauriri possint, indicavit. Hisce artibus postquam mentem quis probe excoluit & perpolivit, tum demum sacrarum literarum studiis rite operabitur. Quam & hie quis ingredi viam debeat, in suis Institutionibus accurate docet, doctoresque veteres, qui Scripturam sacram & singulos ejus libros interpretati sunt, laudat. Nec illos praetermittit, qui introductiones, ut Auctor vocat, in Scripturam S. scripserunt: de conciliis generalibus, quo pacto legendi illorum canones sint, caeterisque Theologiae partibus abunde praecipit: quae prolixè ex Auctore commemorare superfedemus, cum in ipsis Cassiodori Institutionibus a quolibet facile legi possint. Omnes vero hosce libros, quos laudat, comparavit sibi Cassiodorus, ut Monachis suis nulla ad eruditionem perveniendi deesset occasio: quin & viros eruditos, ut literas in monasterio suo docerent, liberaliter invitavit. Praecipuus inter eos fuit Dionysius, quem Exiguum vocant, cui cum Cassiodoro arctissima intercessit amicitia. Finit tandem huncce librum Auctor mortem Cassiodori describendo, licet pauca admodum & de tempore & de genere mortis caeterisque memoratu dignis posteritati innotuerint, & elogia quibus venerabilis Beda, Alcuinus, Hincmarus, Segebertus, Robertus de Monte, & alii Cassiodorum ornarunt, subjungit.

Lib. IV.

Ultimus denique liber de scriptis Cassiodori ex instituto agit, & quicquid praclarum ac memoratu dignum in illis occurrit, sistit. Nimirum epistolas Cassiodori barbaro quidem & incompto, ut saeculi istius erat genius, sermone esse scriptas, interim varia & recondita quandoque eruditione refertas: quandoque etiam in vocum originibus investigandis & explicandis, quid linguae genus indolesque permittat, parum pensi eum habuisse, ut cum uxorem inde dictam putat, quia est *ut soror*, beatum, quia est *bene aptus*, & quae sunt hujus generis

generis alia. Decorum quoque migravit leges, dum eruditionem ubique & interdum intempestive admodum ostentat. Namque, ut unicum afferamus, dum Theodorici Regis nomine Theonium increpat, quod purpuram Regi mittere neglexerit, de natura purpuræ tam prolixè disserit, ut Doctoris aut Magistri philosophiam explicantis, non autem Regis ministrum redarguentis & quid fieri velit iubentis, verba se legere, unusquisque crederet. Quæ autem in hisce epistolis lectu digna occurrunt, Auctor diligenter excerpta unico velut fascio complexus est: ne sententiis quidem effatisque pulchrioribus, quæ pondus aliquod momentumque habent, & ingenii quandam vim præ se ferunt, prætermisissis. Sed præcipue utilitatem, quæ ex Cassiodori epistolis ad lectores redundare potest, comprobat series illa dignitatum & munerum illustrium, ea tempestate in Imperio occidentali usitatorum, quam ex VI. & VII. *Epistolarum libro* collectam Auctor hic exhibet. Namque munus horum rationem nemo accuratius facile noverat Cassiodoro, rerum civilium peritissimo viro, & qui insuper nomine Imperatoris solennibus & usitatis formulis unicuique munus suum conferebat. Epistolas Cassiodori excipit liber de anima, in quo quæstiones gravissimas de spiritualitate, de immortalitate, de præexistentia, & virtutibus vitæque animæ, ejusque facultatibus, & cæteras, accurate & solide pertractat; cujus summam itidem hic legere licet. De Chronico Cassiodori hoc saltem observat, quod a nonnullis, Panvino, Scaligero &c. temporum rationes minus accurate inivisse dicitur. Sed excusat tamen Cassiodorum, & multos errores ex illorum, qui codices descripserunt, incitiam aut negligentiam profluxisse arbitratur. Prolixius de Commentario Cassiodori in Psalmos disserit, observatque Augustini & Hieronymi vestigia eum potissimum legisse: ita tamen, ut inter Augustini & Cassiodori commentationem magnum nihilofecius intercedat discrimen. Quæ de Prophetis & prophetiis Cassiodori fuerit opinio, ex Prolegomenis ejus in Psalmos refert: nec illud prætermittit, censuisse Cassiodorum, omnium Psalmorum auctorem esse Davidem sanctissimum Regem; quæ vero in frontibus quorundam Psalmorum conspiciuntur virorum nomina, cantores solum ea ætate illustres & celebres designare. Quid *diapsalma* sit, multis quoque in suis Prolegomenis edisserit Cassiodorus, facitque haud obscure cum Augustino, cessationem vocisq; interruptionem hoc

nomine denotari afferentis: de modo Psalmos cantandi, & aliis huc pertinentibus argumentis pluribus, ibi Casiodorus differit, itidem a nostro hic relata. Sequitur hinc Historia Tripartita, ex Socrate, Sozomene & Theodotero collecta, quam ex Græco sermone in Latinum per Epiphanium Scholasticum transferri curavit Casiodorus. Beatum Rhenanum censuisse addit Auctor, hunc Epiphanium nec Græci nec Latini sermonis satis peritum fuisse: nec diffitetur eum barbaro & impuro sermonis genere uti, sensum tamen auctorum eum accurate satis referre contendit. Notat quoque hac occasione aliquot Socratis & Sozomeni errores, quos tamen quod non emendari curaverit Casiodorus, mirum non esse ait, cum illi nequaquam constitutum fuerit, hosce scriptores corrigere. Inter libros Casiodori deperditos primum locum tenet Historia Gothorum: hinc & de orthographia quæ scripsit, & cætera opuscula ab Auctore indicata, temporum injuria nobis eripuit. Commentarius autem in Canticum canticorum, & liber de amicitia, qui Casiodori nomen præ se ferunt, sunt spiritus foetus aliumque habent parentem. Finem tandem operi Auctor imponit, regulas morales politicasque, & effata notatu digna ex operibus Casiodori collecta subnectendo.

JOANNIS LA PLACETE, BENEARNI, OBSERVATIONES

Historico-Ecclesiastica, quibus eruitur veteris Ecclesie sensus circa Pontificis Romani potestatem in definiendis fidei rebus.

Amstelodami, apud Georgium Gallet, A. 1695. in 8.
Constant Alphab. 1.

DOgma quoddam Ecclesie Romanæ primarium evertere, & enervare propugnatam ab ea acriter maximi, qui audit, Pontificis de rebus fidei decernendi potestati, Auctor eruditissimus hoc opere constituit, ac ita quidem, ut omissis Scripturæ testimoniis, sepositaque interim analogia fidei, & variis exemplis silentio involutis, istud tantum agat, quo ignotam prorsus veteri Ecclesie supremam istam potestatem fuisse demonstret. Equidem jam plures, nec eos incelebres Romanarum quoque partium Theologos, Launojum puta, Maimburgium, Du Pin, atque alios doctissimis illam quæstionem lucubrationibus illustrasse fatetur; curam tamen non certe tantam, quantam rei momentum

mentum flagitarit, eos adhibuisse perhibet; qua de causa nuac (Reformatis autem addictus Auctor est) studium paulo plenius impendere eidem voluerit. Prodiit ante annos aliquot rude, ac prout ipse haud dissimulat, nondum satis elaboratum hujusce lucubrationis tentamen, tredecim constans observationibus. Sed illæ heic ad sex & triginta excreverunt, easque in classes duas Auctor dispescuit, quarum una observationes generaliores, altera specialiores complectitur. Illæ ex communi totius antiquitatis inspectione petuntur; hæ ex singularibus quibusdam partim eventis partim concertationibus, quæ in historia ecclesiastica passim deprehendit Noster, efformatæ sunt.

Excusso igitur ante omnia statu quæstionis de infallibili Pontificis, ut Pontificis, & aliquid e cathedra pronunciantis iudicio, ignotam plane veteribus fuisse ait prærogativam, quam aut ipsi sibi asserant, aut a suis sibi vindicari concedant supremi curiæ Romanæ moderatores. Nihil etenim de ea in illorum monumentis apparere, & si quam ii forte Præsulibus Romani in edenda de rebus fidei sententia auctoritatem venerati fuerint, (id quod tamen nemo satis evicerit,) diversam eam admodum fuisse ab hac, quam recentiores Papæ vulgo largiantur. Huic enim se opposuisse hæreticos primum omnes, quorum sententia, utut parum huc facere cuiquam videri possit, momentum tamen non plane nullum in hoc negotio sustineat. Ad minimum ut probe perpendatur requirit, cur nulla eos ideo Concilia damnarint? nulli hæreseologi notarint? nulli scriptores confutarint? Quin nec orthodoxos quidem in agnoscenda qualicunque Pontificis infallibilitate consensisse, per testimonia complura ab adversariis allegata latius probatum dat: cumque diversas adeo circa hunc apicem & repugnantes in vetustorum Patrum scriptis occurrere opiniones videamus, incassum laborare ait Papæos, ubi illorum testimonio auctoritateque suas firmare partes velint, quandoquidem ipsi fateantur, Patrum, nisi consentiant, auctoritatem pro firma non esse habendam; prout in Dissertatione de insanabili Romanæ Ecclesiæ Scepticismo Anglice quondam edita se palam ostendisse dicit. Ulterius supponit, non existimasse veteres, hanc Pontificis infallibilitatem ad fidem pertinere: unde rursus auctoritas Patrum in hoc negotio plane corruat, ipsis adversariis doctibus, Patres, etiam consentientes, errare posse, nisi dogma, quod unanimiter tradant, ad Ecclesiæ fidem pertinere testentur. Imo per

Sect. I.
Obs. 1. 2.

3.

- hoc ipsum manifeste tolli notat hanc infallibilitatem: non enim eos Pontificem pro fidei regula potuisse agnoscere, si dogma hoc ad fidem pertinere nequaquam censuerint; fidei certe regulam ad fidem non pertinere, prodigio facit simillimum. Sed propius ad rem accedens, quemadmodum ad infallibilem controversiarum de fide iudicem nihil pertinere magis innuit, quam ut habeatur supremus librorum theologorum censor: ita sibi maxime inservire arbitratur, quod nemo olim id muneris Romano detulerit Pontifici. Negare siquidem Ambrosium Ansbertum, octavi, ut Labbeus ostendat, seculi scriptorem, quenquam ante se libros, quos scripserit, Romani Præfulis iudicio subiecisse. Veteres præterea nec approbationem Pontificiam, nec improbationem, tantopere fuisse reveritos, erudite per exempla quædam illustriora declarat. Canonem imprimis librorum sacrorum a Pontificibus Romanis fixum, variis subinde diversorum contradictionibus subjectum sistit. Neque insuper exiguum pondus depromi reputat ex œcumenicis Conciliis, tantopere olim expensis & tam frequenter habitis. Non enim veteres tot se laboribus exposituros, tot devoratorios fuisse credit molestias, quales utique Concilia illa comitentur, si via longe faciliori ac minus operosa, a Pontificis effato eadem sperari posse commoda sibi persuassissent. Hanc autem deprehendi ipsorummet Pontificum in antegressis seculis bene multis modestiam, ut in causis dubiis ac gravioribus decisionem tali conciliorum congregationi sponte reliquerint. Quid? quod etiam excussas definitasque a Pontifice causas novo subin examini Concilia subjecerint? quod veteres a iudicio Pontificis ad Concilium provocari passi sint, & id quidem in rebus non ad disciplinam modo, sed & ad fidem ipsam pertinentibus? Ut taceamus, quæ de iudiciis Pontificum frequenter in Conciliis non tantummodo expendi, verum etiam rescindi solitis, ex antiquitate ecclesiastica producit. Hoc certe magis adhuc arduum, quod ipsam excommunicationem in Pontifices propter sua iudicia vibratam exemplo Julii, qui ob defensionem Marcellum Ancyranum, & aliorum, qui ob alia decreta tale quid perpessi fuerint, demonstrat, quodque approbata a Romano Pontifice Concilia vicissim sæpius abjecta introducit. Nec veteres hac libertate citra juris fundamentum usos putat: illam enim non posse cuiquam denegari, testimoniis Augustini & Hilarii confirmat. Ista vero dogmata cum in veteri Ecclesia constan-

constanter personuerint: nihil eorum, quæ a quocunque proferuntur, firmum esse, nisi Scripturæ auctoritate fulciatur; solas esse Scripturas, quibus absque ullo examine secure credi possit; & Scripturis denique dijudicanda omnia ac singula; (unanimem autem super hæc consensum ob oculos proponit;) fortiter dispelli cunctas arbitratu nubeculas, quas de cœca obedientia Romanorum Pontificum decretis præstanda objicere quis fortean voluerit. Electionem denique Pontificis allegat, circa quam veteres non eam curam adhibuerint, quæ cum hodierna diligentia in eadem observari consueta ullo modo queat comparari. Longe vero magis futuros fuisse eosdem ait sollicitos, si promota fidei regula eum amplectendum existimassent.

Has generales observationes, nulli speciatim seculo, nulli peculiari eventui affixas, aliz nunc & particulares præterque, juxta seculorum & negotiorum seriem excipiunt. Ac primum inter eas locum controversia solemniter circa celebrationem Paschatis seculo secundo exorta, tertioque renovata, & quarto definita, nec omnino tamen extincta occupat. Hæc disputationem Polycarpum inter & Anicetum, Victoris item & Polycratis certamen memorat. Inde ad eorum argumenta respondet, qui controversiam istam non ad fidem sed ad ritus spectasse regerant. Asiaticos eo ipso, quod Victori restiterint, ab Ecclesia separatos & in schisma prolapsos nequiquam fuisse, adversus Baronium tuetur. Ex obedientia autem a plurimis Præfule Romano Paschatis tempus definiendi negata colligit, quam parum olim dogma de ejus infallibilitate fuerit cognitum. Mox ad quæstionem de hæreticorum baptismo seculo tertio motam procedit, ubi Stephani de non baptizandis hæreticis decretum exhibet, istudque ab Ecclesiis permultis non admissum narrat. Dicta circa hanc disputationem ab Augustino satis aperte testari statuit, ignotam illi fuisse Pontificis infallibilitatem. Immo ne illos quidem, qui baptizari hæreticos similiter noluerint, Stephani judicium omni ex parte secutos probat. Cum enim hic omnium omnino hæreticorum baptismum pro rato habuerit, tres vicissim celeberrimas Synodos, Arelatensem, Nicænam, & Constantinopolitanam, tale quid minime pronunciasse de baptismo illorum hæreticorum, qui formulam a Christo præscriptam neglexerint. Cæterum quoniam præter alios Natalis imprimis Alexander priori illi asserto se opposuit, hinc ex instituto octo ejus argumenta dissolvit. Concedunt interim ad-

15.

Sect. II.
Obs. I.

2.

3.

3. versarii, quod Synodo Nicænæ I. Sylvestri Legati adfuerint, ac Syl-
vester omnibus in ea gestis consenserit. Sed & hujus decretis diversimode fuisse repugnatum Auctor annotat, quod salva manente Præsulis Romani potestate fieri profecto non potuerit. Liberium a veteribus multoties introduci monstrat veluti in Arianam hæresin prolapsum; effugia vero quæ adversarii meditentur, dum confessionem illam, cui Liberius subscripserit, hæreticam fuisse pernegent, præcludit, & non pauca curiosa pariter atque utilia in medium adducit, quæ
4. illam formulam propinquius paulo attingunt. Seculo quarto exortas ait lites circa unam vel trinam hypostasin, & tum quidem Pontifices favisse unius hypostaseos defensoribus; eos ergo, qui tres asseruerint, non potuisse non Præsules Romanos errori obnoxios existimare concludit. Idem assertum roborat ex Zozimi judicio Celestium protegente, quod & Afri Episcopi aperte spreverint, & ipse aliquanto post revocare veritus non fuerit. Non parum quoque huc conferre statuit res gestas illorum temporum, circa quæ suas opiniones in publicum evulgavit Nestorius. A Celestino hunc damnatum, & Cyrilli anathematismos illius quidem auctoritate probatos scribit, sed vicissim eos a multis improbatos, Nestoriumque defensum subjicit. Similiter ex Eutychianismi historia, infallibilem Pontificis de fide decernendi potestatem non parum detrimenti capere affirmat. Dixerat Proclus
5. Cptanus suo ad Armenos Tomo, unum de Trinitate crucifixum. Hoc avide arripuit Petrus Gnapheus, Antiochenus Episcopus, & Trifagio addidit. Sed multis reclamantibus res ad Felicem III. Episcopum Romanum delata est, qui eam propositionem ceu hæreticam damnavit. Sed & hoc decreto a multis contradictum, ignotumque adeo tum fuit illud supremi capitis in Ecclesia Romana judicium submississima cum observantia suscipiendum. Et quid cuncta recensemus latius distinctusque? Plures enim apud Nostrum supersunt observationes, quam ut
6. singulis exacte proponendis spatium nobis præfixum sufficiat. Refert enim huc prolixius neglectam Pontificis auctoritatem in controversia de tribus capitulis acerrime agitata, & in ea, quæ circa titulum Episcopi universalis sexto seculo deferbuit. E seculo septimo Honorium a plurimis Conciliis ac Pontificibus damnatum sistit. E seculo octavo disputationem de cultu imaginum; e nono statutum Eugenii II. circa probationem aquæ frigidæ a Ludovico Pio improbatum, Papæis
7. hodie-

hodiernis in sua hac contentione graviter obesse; seculo decimo im-
 mediatis Formosi successores sese ipsos invicem pro infallibilibus non
 habuisse asserit. Testari etiam de credita Pontificum auctoritate erroribus
 obnoxia tot circa supremam eorum in temporalia potestatem
 concertationes; testari duo privilegia Henrico IV. Imperat. a Nicolao
 II. & Paschale II. concessa ac minus reverenter habita; testari decre-
 tum Celestini V. de abdicatione a plurimis impugnatum; testari con-
 troversiam de paupertate Franciscanorum, quam componere Ponti-
 ficis ubi studuerint, contradicentium non levem fuerint experti per-
 tinaciam. Cuncta autem hæc usum eo majorem legentibus videntur
 allatura, quo se ubique intimius in ecclesiasticæ historiæ adyta
 abstrusiora immisit Auctor, cui nondum sufficit hæc adduxisse hac-
 tenus, quandoquidem coacervavit insuper, quæ ex veteribus Ter-
 tullianus, Ambrosius, (vel qui lateat sub ejus nomine scriptor sat an-
 tiquus,) Hieronymus, Augustinus, alique dixerint cum opinione
 eorum, qui Pontificem errare nescium putent, apertissime pugnantia;
 ac denique illorum conatum reddere allaboravit irritum, qui ex an-
 tiquorum scriptis suæ opinioni patrocinari studeant. Etenim ad te-
 stimonia, quæ allegari vulgo solent; Romanorum ante Siricium Epi-
 scoporum, Irenæi item, Cypriani, Ambrosii, Hieronymi, Imocen-
 tii I, Augustini, Prosperi, Concilii Ephesini I, Cyrilli Alexandrini,
 Theodoret, Leonis I, Petri Chrysologi, Concilii Chalcedonensis, at-
 que Agathonis uberius respondet, nullumque horum omnium id,
 quod velint adversarii, intendere, ad ductum singulorum innuit.

15.
 16.
 17.
 18.
 19.
 20.
 21.

*PERA LIBRORUM JUVENILIUM, QUÆ INGENUOS VIAM-
 que ad eruditionem & bonam mentem affectantes Adole-
 scentes donat JOH. CHRISTOPHORUS
 WAGENSEILIUS.*

Auctori Noricorum apud Io. Hofman, 1695. in 8. Alphab. 17. plag. 5.

CUM variæ extent erudiendæ juventutis methodi, optimam tamen
 ratus est celeberrimus Auctor, neque difficilem nimis molestamve,
 sed & utilem brevemque, ad quam ipse filium suum a pueri-
 tia inde usque ad ætatem proveciorem instruxit. Igitur quod
 rem successu non caruisse, & ejus exemplum a magnis quoque viris
 pæti animadverteret, isthoc libro disciplinas illas omnes est com-
 plexus

plexus, quibus animum filii recte olim imbuit. Eam proinde nos quoque trademus, ut habeant forte alii, quod cum fructu suo sequantur. Ante tamen quam id fiat, tituli rationem exponi oportet. Iſtam vero deſumit Autor ex I. Sam. XVII. 40. quæ verba Latinus vetus Interpres ſic tranſtulit: *Et tulit (David) baculum ſuum, quem ſemper habebat in manibus: & elegit ſibi quinque limpidiſſimos lapides de torrente, & miſit eos in PERAM paſtorales.* Atque ita ea applicat, ut, veſtut David quinque lapides & torrente lectos in *peram* condidit, ſic ipſe quoque ex humanæ omnis doctrinæ fluentis depromptos ſcrupos totidem *Pera Literaria* loculamentis includat. Ac neque infrequens ait *Pera* ſive *שֵׁפֶלֶת* nomen hoc ſenſu apud Judæorum Magiſtros, quippe quo illis Excerpta ac Monita Sapientum veniant: ſed & apud Latinos ſcriptores uſurpari, Œſopi apud Phædrum exemplo docet, qui *peras nobis Jovem duas impoſuiſſe*, alicubi ingenioſe ſingat.

Id monendum eſt præterea, pleraque ab Autoris filio mandata fuiſſe memoriæ, vegetæ apud pueros cumprimis tenacique, & diſciplinæ ſere omnes ita tradi, ut quaſtioni addita ſit reſponſio; qui optimus docendi & tradita retinendi modus a doctiſſimis ſemper viris fuit habitus.

Sunt autem Loculamenta quinque, ſex voluminibus peculiari-
bus comprehenſa, in quibus quid reconditum ſit, ſigillatim nunc exponemus.

Igitur Loculamento *primo* (in cujus Præfatione linguæ Latinæ uſum tantum non eſſe, ut ea carere proſuſ nequeamus, aut ſine ea doctus nemo fieri poſſit, affirmat) inſunt: de *Particulis Latini ſermonis* ex Horatii Tuſſellini libro de Particulis *Excerpta*, quas ut plurimum negligi, & pueros vix balbutientes ad Latinæ linguæ loquelam ineptiſſimo conſilio conatuque aſſueſcieri, vehementer dolet; commemorans inſimul, illuſtriſſimum Joh. Weickhartum *AVERS-
PERGIUM* Principem, Ferdinandi III, ac IV. Auſtarum ſupremum Præſectum, in muſei ſui menſa ſemper Lexicon, Grammaticam & Tuſſellini de Particulis librum ad manus habuiſſe reſpoſitos. Iſta vero Excerpta ſequuntur alia ex Phœdri Fabulis, atque hæc ruruſ alia ex Cur-
tio, tum porro ex Plinii Secundi Epistoſis, exque Cicerone demum; Gnomæ dein illuſtres veterum ſapientum, ſingulæ ſub titulis ſuis col-
locatæ

p. 3. 4.
p. 9.
p. 11.
p. 6.
p. 10.

p. 105.
p. 136.
p. 231.
p. 310.

locata; Artisq̄ Rhetoricæ, Poeseos Germanicæ Latinæque, tum de copia verborum, ac tandem de stylo, præcepta singularia.

p. 381.

Loculamentum *secundum* complectitur Synopsis Doctrinæ Sphæricæ, Præcognita Geographica, Mnemonica Geographica, & Synopsis Geographiæ; in quibus plurima tradit egrègia omnino, ac partim ab ipsomet, cum peregrinaretur, olim observata; quæ juvabit pro instituti nostri ratione delibasse. Itaque inter alia refert, Evoræ Lusitaniz urbe in foro mensis adsidere tabelliones, qui omnibus eorum opera indigentibus, soluto pretio operam locent in scribendis amatoris aut aliis epistolis, vel epicediis, epithalamiis, syngraphis, libellisque supplicibus; eundemque morem passim in Hispania obtinere. Compostellæ affirmat fide famæ, superesse *Athaulphi* Præfulis infulam, quæ jusjurandum concipientium capitibus soleat imponi, & qua ii, qui fidem pejerando fallant, sese exuere amplius non possint. Tabulas dehinc Alphonsinas Toleti asservari ait, quæ Alphonso Hispaniæ Regi tonnis auri 4. constiterint; & in Galliz castello *Bois de Vincennes* vas vetus æneum argento incrustatum, cujus usus sit Regum Galliz liberis baptismo lustrandis, asservari. Estq; porro legere jucundum, quod insignia urbis Biturigum (*Bourges*) asinum representent cathedræ insidentem, unde qui indigni honoribus literariis admoventur, *Bituricensium insignia referre* joculari verbis dicantur. Templi cathedralis Lugdunensis in Gallia notam esse inquit in porta anteriore lepores quatuor, quorum singuli sigillatim binis auribus præditi videntur, cum univèrse non nisi quatuor aures numerentur; atque in templi cathedralis apud Santones (*Saintes*) S. Petro dicati muro exteriori penultima Alphabeti literæ Y signum extare, indicem, tot Carolum M. cujus illud opus feratur, in Galliis templa excitasse, quot illud elementum præcedant literæ aliæ: Julii vero Cæsaris Scaligeri sepulchrum & cranium occipiti acuto notabile monstrare Agenni Franciscanos; quemadmodum Montispeffulani Francisci Rabelæsi scriptoris admodum festivi mordacisque, & qui in Academia, qua urbs illa gaudet, docuit, pileus & toga adhuc dum servantur, quibus se induant Candidati supremorum in Medicina honorum, cum profectuum suorum specimina edunt, hisque ait in solemnibus inaugurationibus, *vade & occide Cain*, acclamari ex veteri consuetudine. Suizeros sive Helvetios nomen suum illud non a pago Suitz, in quo primum pro li-

p. 822. 677

p. 775. 832.

p. 1. 25.

p. 61.

p. 91.

p. 95.

p. 107.

p. 135.

p. 151.

p. 158.

p. 162.

p. 163.

p. 169.

p. 182.

M m m

berta.

- p. 198. bertate fuit pugnatum, sed a voce *Suecus* habere, & Suiceros Suecorum propaginem esse, cum quibusdam arbitratur. Pagum vero *Uriensem* sic dici non ab urbe Uri, sed a Uro bove sylvestri, cujus caput pagus hic habeat in insignibus, præsertim cum ingruente bello, qui ex incolis classicum, ingens cornu more peculiari inflans canit, *Urus Uriensis*, der *Stier von Uri*/appelletur, contendit. Occasionem Helvetici fœderis Bernensi armamentario hoc disticho inquit esse inscriptam, ac tradit posteritati:

Da Demuth weint und Hochmuth lacht/
Da ward der Schweizer Bund gemacht.

- p. 246. 247. Deinceps, quando ædem Lauretanam delineat, conclavis istius, quod B. Mariæ domunculam ex Pontificiorum fide complectitur, inscriptionem, prout ipsam descripsit olim, simul adfert, quam nos quoque hic inferemus:

CHRISTIANE HOSPES:

*Qui pietatis votiva causa huc advenisti:
Sacram Lauretanam Domum vides, divinis
Mysteriis & Miraculorum gloria, toto Orbe
terrarum venerabilem. Hic sanctissima
DEI Genitrix Maria in lucem edita; hic
ab Angelo salutata; hic æternum DEI
Verbum Caro factum est. Hanc Angeli
primum, e Palestina in Illyricum advexte,
ad Tersactum oppidum, Anno salutis*

M CC XCI.

*Nicolao IV. Summo Pontifice. Triennio post,
initio Pontificatus Bonifacii IIX. in Picenum
translata, prope Rectinetum urbem. in hujus collis
nemore, eadem Angelorum opera collocata est:
ubi loco, intra anni spatium, ter commutato,
hic postremo sedem divinitus fixit, anno abhinc
CCC. Ex eo tempore tam stupenda rei novitate
vicinia populis in admirationem commotis,
tum deinceps miraculorum fama longe lateque
propagata, sancta hac Domus magnam apud*

omnes

omnes gentes venerationem habuit, cujus parietes nullis fundamentis subnixi, post tot seculorum atates, integri stabilesque permanent. Clemens Papa VII. illam marmoreo ornatu circumqua u conuestiuit, Anno Domini 1525. Clemens IIX. Pont. Max. brevem admiranda translationis historiam, in hoc lapide inscribi iussit, Anno 1590. Antonius Maria Gallus S. R. E. Presb. Card. & Episc. Auxini., S. Domini Protector, faciendum curavit.

Tu, pie Hospes, Regimam Angelorum, & Matrem gratiarum hic religiose venerare; ut ejus precibus & meritis a dulcissimo Filio, visa auctore, & peccatorum veniam, & corporis salutem, & aeterna gaudia consequaris.

Hannoveram urbem a cerevisia, quæ ibi optima ex tritico coquatur, commendat, & quæ Breybahn nomen inde acceperit, quod *Conradus Breybahn* e pago Stœcken Hannoveræ vicino oriundus, & Hamburgi artem coquendæ cerevisiæ edoctus, facto anno 1526. periculo, longe meliorem Hamburgensi cerevisiam, & qualem Poeta vocat, insanum bonam, produxerit, hoc disticho a nonnemine celebratam:

*Grandia si summo fierent convivia celo,
Breybanam superis Juppiter ipse daret.*

Pragæ id notatu esse dignum dicit, quod in macello, etiam cum maxime calet ætate, nulla musca carnes sectari & inficere solet, arcente eas musca quadam, ad coelestium astrorum singulares influxus ex materie ignota efficta, qua illius artifex supremum, quod meruerat, supplicium effugerit; & Onoldsbachii refert in Technophylacio asseruari Ovidii Metamorphosin, totam secundum omnes fabulas ab *Andrea Neubergero*, amico suo singulari, & cera scitissime expressam. Quæ vero de Maximiliano I. Imp. narrat, pene fidem superant, vera tamen; quod nempe is Ulmæ, in excelsæ turris, antequam pinnis & lorica cingeretur, extremis lapidibus ita steterit, ut alterum quidem pedem in libero aere extulerit agitaritque, alterius vero pedis partem dimidiam extra solum in quo consistebat, promoverit, media tantum

M m m 2 plantæ

p. 293.

p. 316.

p. 360.

p. 369.

- p. 377. plantæ parte nixus; monstrarique ait etiamnum locum in quo constiterit Imperator, fidem faciente rei gestæ inscriptione adjecta. Singulare porro mulierum alias convitiis proscindentium poenæ genus apud Mülhusiensēs annotat, ubi maledicæ collo lapis 25. librarum pondere, qui caput muliebre linguam exsertam habens refert, atque *Der Klapperstein* sive *lapis blatero* dicitur, appendatur, atque sic ea ornata, quando hebdomadariæ nundinæ celebrantur, ab apparitoribus per forum circumducatur. Incolas urbis Swollensis monstrare adhuc refert *Thoma Kempis* imaginem, cui subscriptum symbolum, quo vivus uti consueverat: *In omnibus requiem quasivi, sed non inveni, nisi Hoerfens oder Bœrffens/ hoc est, nisi in angelis sive abditis recessibus & libellis.* Quem dein, ubi de Haga Comitatus agit, promittit *Autor* librum de *Hebraeo-Germanica literatura nostratium Judaeorum*, propediem gestimus videre. Falli eos arbitratur, qui *Erasinum Roterodamum* vulgo conceptum persuadeantur, cum patre Gerardo Sevenburgensi & matre Margareta, Petri Medici filia, in lucem fuerit editus. Horologia dicit in Suecia esse rarissima, temporum tamen vices ex rupium umbris, prout hac vel illac conspiciantur, satis commode ab incolis distingui.
- p. 418. Finlandorum linguam litera F plane carere observat ex *Andrea Burzo*, nec ullum eam habere vocabulum, quod a B. D. G. duabusve consonantibus incipiat; unde inhabiles illi existant aliis linguis recte addiscendis: itemque Tartaros cæcos nasci, nec oculos ante quintum diem aperire, instituentem adeo ipsa natura inter eos & bruta similitudinem aliquam. Cosacos putat hoc nomen vel a *Cosa* id est *capra*, cujus agilitatem & inaccessa adeundi libidinem gens ista imitetur, vel a
- p. 431. *Cozac*, quæ vox vagum militem viventemque ex raptu significet, esse sortitos. Thorunii in Borussia duas in Bibliotheca Ciceronis epistolas cereis tabulis inscriptas inquit ostendi; & Saracenos ab Arabico *Saraca*, quod *furatus est* significat, dictos esse persuadetur, negatque demum in Meccana urbe reliquias Muhammedis ullas, præter alterius
- p. 432. pedis sandalium, extare.
- p. 566. Sectio hujus Loculamenti *altera de Judæis* agit ac de *Zigeunis*.
- p. 586. In illis a crimine necis in Christianorum infantes defendendis operose occupatur, cujus criminationis originem a Gentilibus petit, quippe quos notum ait Christianos epularum ejusmodi nefandarum accusasse, eosdemque cum Judæis ab iis pari fuille ratione tamen per injuriam
- p. 607.
- p. 617.
- p. 628.
- p. 715.
- p. 724.
- p. 122.
- p. 136. ff.
159. ff.

am habitos. Cromwellium Angliæ Protectorem memorat ab Judæis Messiam fuisse creditum, frigidam ipsorum opinionem suffundente Isaac Peyrerio. Quod vero Judæi hic illic in Germania *luteū annulum* gestare cogantur, ejus rationem probabilem ex Nicephori Callisti Hist. Eccl. L. XIII. cap. 14. petit, apud quem Judæi in seditione, quam regente Alexandrinam Ecclesiam S. Cyrillo, adversus Christianos ibi concitaverunt, legantur *communi consilio coacti, de signo & tessera inter se convenisse, ut unusquisque videlicet annulum e cortice sarculi palma gestaret, & noctu Christianos aggrediretur: redditque porro causam ejus moris, quo a Judæo forte fortuna occurrente Germani sibi fas putent tesserarum triadem, einen Däsch, Würffel / extorquere. Scilicet eum putat non tam a fortitione militum circa tunicam Salvatoris inconfutibilem, quam inde provenire; quia Judæi quondam merceres suas & scruta venum exponentes aut circumferentes, ut facilius ea distraherent, suaserint licitatoribus, aut iis qui occurrebant, ut tesserarum jactu fortunæ arbitrio permetterent, uter ex duobus solutionem præstare, aut rem sine pretio auferre deberet; quale acquisitionis genus etiam inter Christianos, Lutetiæ vero in nudinis S. Germani unice fere vel saltem præcipue commemorat obtinere. Postquam igitur animadversum, Judæos communiter tesseras instructos esse, primum precibus obvios Christianos ab iis ait contendere cœpisse, ut se tesseras donarent; haud aliter ac Romanæ Ecclesiæ addicti pueri puellæque, & interdum ætate provectiores quoque, viso monacho aliquo, sacras imagines ab illo expetere soleant. Tandem vero proba re satagit, primos *Ziegeunos* fuisse Judæos, duplici potissimum argumento usus, ita quidem, ut dicat, Judæorum seculi XIV. medio, ob veneficia & alia ipsis imputata crimina, acerbissimis suppliciis damnatorum magnam colluviem in sylvas concessisse & loca abdita, ex iisdemque post sæculi dimidii decursum rediisse sub duce *Zundel*, (quod vocabulum esse Judaicum putat) sed ne periculum novum incurrerent, Ægyptios sese ex vero simulasse, quippe quod ipsorum majores ibi diu vixerint, & ut tutius laterent, suam Ebræorum linguam cum Germanica miscuisse; ex quo alteram assertionis rationem arcessit, inque fidem ejus porro ex Moscheroschii *Satyricis Visionibus* Lexicon vocum Ziegeunis usitatarum recenset. Eisdem vero inquit artes eas, quas ipsorum majores a Mose fuerint edocti, nempe de extinguendis in-*

p. 126.

p. 132.

p. 133.

p. 133.

p. 165. ff.

p. 169.

p. 173.

- p. 175. cendiis, & vaticinandi ex manuum lineamentis, esse profectos, Zigeun-
nosque dictos ab oberrando, vom Einherziehen. Cum vero sensim
Judæi in pagos primum, ac deinceps etiam in oppida reciperentur,
erraticam tamen eam Rempublicam perstitisse, auctam porro malefe-
riatorum hominum ac prædonum colluvie,
- p. i. 103. Loculamento tertio, Volumini III. & IV, insunt *Mysbologia ve-*
p. 129. *terum*, *Præcognita Historica*, *Mnemonicæ Historica*, quibus nomina
Imperatorum & Regum singulorum seculorum sententiâ aliqua mne-
p. 187. monicâ est Autor complexus. Sequitur *Synopsis Historiæ universalis*,
quæ per millenaria & Monarchiæ IVtæ secula XVII. usque ad hæc no-
stra tempora deductam historiâ exhibet, cui adjunctus est volumine
p. 829. quarto *Nomenclator Regum ac Principum Europe*. Equidem in hoc
utroque Volumine quamplurima extant notatu dignissima, & ab aliis
non æque observata; Verum etiam ex illis quædam decerpere volen-
tes prohibet chartæ modus.
- p. i. Loculamentum *quartum* sive Volumen *quintum* continet Syn-
p. 119. 130. nopsin Logicæ, Methodum disputandi, Synopsis Ethicæ, Oeconomi-
p. 182. 194. cæ, Politicæ, Physicæ, Artis valetudinis corporis & bonæ mentis, &
270. Metaphysicæ.
- p. 367. 481. Loculamentum tandem *quintum* seu Volumen *sextum* profa-
p. 595. ni sacricque Juris rudimenta tradit, videlicet: Synopsis Institutionum
p. i. Juris, Explicationem Rubricarum Digestorum & Codicis, Synopsis
p. 69. Juris Feudalis, Synopsis Juris Canonici, Analecæta de doctrina & riti-
p. 665. bus Romanæ Ecclesiæ, Regulas utriusque Juris *Leopoldinas*, quæ per
p. 709. Centurias tres in Quindecades divisas, ad singulas hujus nominis sui
p. 913. LEOPOLDUS IGNATIUS H. B. R. literas, Optimus Maximusque
p. 1145. IMPERATOR noster, adhuc Princeps juventutis, simul tamen jam
p. 1193. tum Hungariæ & Bohemiæ Rex sedulo addidit, ita quidem dispo-
sitas, ut initia Regularum singularum respondeant totidem sacratis-
simi hujus nominis literis; & tandem Indicem Titulorum Juris Civi-
lis & Canonici.

CONRADI BERTHOLDI BEHRENS D. MEDICI HIL-
desiensis Epistola ad G. G. L. de Opere Genealogico Fami-
liarum emortuarum, quod molitur.

SCire ex me desideras, quo in statu sint Disquisitiones meæ Genea-
logicæ; illæ vero ita se habent. Jam ab eo tempore, quo Generos
Imho-

Imhofius Nōticiam Procerum Imperii publici juris fecit, cœpi egomet mecum cogitare, de quodam quasi supplemento præstantissimi illius operis, tractatione videlicet illorum Procerum, qui emortui sunt; idque non alium ob finem, quam quo perfectioni historię Germanicæ magis magisque consuleretur. Nec enim sterilem futuram & istam operam ex eo mihi spondeo, quod præter jucunditatem, quæ ex omni re historica capitur, non parum emolumenti hinc ad eos quoque redundaturum sperem, qui vel in feudorum antiquitatibus eruendis, vel in juribus donationibusve seu oppugnandis seu protegendis, occupati sunt; quale negotium cum absque tabularum & diplomatum subsidiis perfici nequeat, & tabulæ actorum publicorum pars sint historię certissima, ceu haut ita pridem ipse præclare demonstraſti in præfatione ad Tomum primum Codicis Diplomatici; profecto quoque familiarum emortuatum tractatio quædam suppediet, quæ tabulis ejusmodi examinandis, confirmandis, vel rejiciendis inserviant. Pãucis multa comprehendo; nec enim, ut coram Te, rerum harum scientissimo, latius de utilitate imò necessitate hujus materiæ agam, opus est.

Ipsam vero tractationis methodum quod attinet, id præsertim agere animus est, ut quæ circa feudorum mutationes, donationes, testimonia perhibita, vitæque tempora accurato examinanda in unaquaque persona occurrunt, bona fide recenseam, ordine juxta annorum seriem, quibus acta sunt: nihil autem solis autoritatibus aut conjecturis meis tribuam.

Atque hæc sunt, Illustris Domine, quæ Tibi de instituto meo significare potui. Quod ipsum cur lente processerit, multa in causâ fuere, praxis imprimis quotidiana & ad vicina loca excursions. Accessit dein alterius laboris interpositio, dum jussu Reverendissimi ac Generosissimi Domini Friderici de Steinberg, Cathedralis Ecclesiæ Halberstadiensis Canonici, ac Serenissimorum Ducum Brunsvic. & Luneb. Consilarii Intimi & in Aula Guelpherbyana Mareschalli, exemplo certe pio, & nunquam satis deprædicando, generosissimam ejus Gentem, antiquissimam pariter & amplissimam, ex Archivis publicis privatisque in ordinem genealogicum cum exegesi historica redigo. Nunc vero in familiis emortuis rursus occupor, cum maghi apud nos xiri subinde urgeant, & haut ita pridem Generosissimus Dn, Carolus Augustus ab Alvensleben, Dominus in New-Gatersleben; pro

pro singulari erga rem genealogicam promovendam affectu, ex amplissima omnique eruditionis genere instructissima beati Dn. Parentis sui bibliotheca, integrum fasciculum tabularum genealogicarum, manu propria Generosissimi Parentis collectarum descriptarumque, mecum per Te gratiose communicarit, eoque ipso tacite quasi instituti mei monitorem egerit. Absque dubio vero & alii, siquidem hoc meum propositum ipsis innotesceret, suppeditare sua non gravarentur, quibus sive per dignitates, sive quoque per labores non licet, ut hæc ex professio tractent edantque. Quale quid ut expectare audeam, faciunt etiam proximæ Tuæ, mentionem facientes de Dn. de Greiffencranz, Seren. Holsatiæ Ducis ad Aulam Cæsaream quondam Ablegato, nunc Consiliario Ostfrisco intimo, quem in his studiis mirifice excellere, magnamque vim notitiarum egregiarum, occasione præsertim itinerum undiq; congestarum possidere, coram perspexisti; ut & de Dn. Fabricio Præposito feudalis Curiæ Herbipoli, qui quantum rebus his diligentia tribuerit, etiam deprædicas. Nec Temetipsum denique voto huic meo, pro summo Tuo in rem literariam, in primis vero historicam augendam desiderio, defuturum spero. Hisce vale, Patrone summe, meamque operam, quam solum ad alios excitandos suscepi, æqui bonique consule. Scripsi Hildesii 8. Sept. 1695.

*DES DEVOIRS DES PASTEURS ET DES PEUPLES
par rapport à la Persecution & au Martyre.*

id est:

De Officio Pastorum & Populorum respectu persecutionum & martyrii.

Roterodami apud Abrah. Acher, 1695. in 8. Alph. 2. pl. 4.

REvocat Autor sub examen quæstionem illam, jam per aliquot annos inter Reformatæ Ecclesiæ Doctores ex Gallia ejectos agitatam, sintne Pastores profugi obstricti in Galliam redire, ut revocare in viam errantes, suppliciorum metu ad Ecclesiæ Romanæ sacra adductos, inque rectum reducere tramitem possint? Ast cum difficile sit hac de re ferre sententiam, nisi constiterit prius, fuerintne Pastoribus justæ prægnantesque causæ, ut grege, quem tu eri omni ratione debebant, maximis gravissimisque periculis exposito, saluti suæ vitæque fuga consulere potuerint; simul & de ipsa Pastorum fuga ejusque causis sibi expo-

exponendum accuratius esse intellexit. Etenim si forte præter rationem, lege divina violata, stationem deseruerint Pastores, sane eo magis nunc illorum partes erunt, insuper habito omni quod illis imminet periculo, animas infernalis genii faucibus eripere, quæ quod averint in præceps, utique penes illos stetit. Sane quidem Pastores hosce ab aliis ob fugam arreptam provinciæ non bene administratæ argui, excusari aut absolvi ab aliis, ex iis etiam, quæ ex *Judicio integro seu partium studio vacuo* (desinteressé) *de abitu Pastorum*, itemque *Defensione Apologia pro Pastoribus Gallis A. 1689. mense Jun. p. 324. & 329.* retulimus, patet. Initio itaque ea præmittit Auctor, quæ causæ huic rite dijudicandæ inserviunt. Nihil obstare probat, quo minus de fuga Pastorum, sitne laudanda an vituperanda, ferri sententia possit. Istum quoque furorem, quem Romanenses in Reformatos effuderunt, ad Ministros præcipua quadam ratione spectasse, ex rerum gestarum serie palam esse contendit. Hinc quærit: debeatne Pastor Principi jubenti, ut gregem sibi demandatum deserat, obedire? Obediendum esse, exemplo Athanasii quidem & Eusebii Samosatani comprobatur: sed tamen dispiciendum monet, an singulis, an vero universis provinciæ aut regni cujusdam Pastoribus hoc Princeps injungat. Si illud sit, obediendum esse mandato: sin hoc, neutiquam ad hoc obstringi Pastores. Hac occasione refellit Auctorem *Judicii integri*, existimantem, peccasse Pastores Gallicanos, dum mandato Regis, quo certis formulis durioribus contra Romanenses uti prohibebantur, obsequium præstiterint. Enim vero redarguendos esse veritatis hostes palam & libere, aut sine verbis contumeliosus, aut quæ animum odio aut ira accensum arguant. Placidos enim mores ut semper, ita in hoc quoque certamine, maxime divini verbi Ministros decere. Nec in Prophetarum aut Apostolorum exemplis, ullum præsidium Auctorem invenire: id quod pluribus persequitur. Negat itaque, quod itidem Auctor *Judicii integri* asseruerat, Reformatos Gallicos ideo tam facile aut terrori aut blandimentis hostium succubuisse, quod Pastores se induci passi sint, ad errores Romanensium molliori quadam & effœminata ratione refellendos: longeque alias hujus rei causas esse, autumat. Nec placet illi, quod idem Auctor putat, Pastores perperam egisse, dum mandato Regis de illis, qui sacra Romanensium fuerant amplexi, Presbyteris item Monachisque non recipiendis, tam prompte

N n n fuerint

Part I.
CAP. I.

fuerint obsecuti. Etenim si recusassent hic morem gerere voluntati Regis, longe graviora mala suis cervicibus attracturos fuisse; quod summæ fuisset imprudentiæ. Tandem addit, effatum istud Servatoris, *Reddite Cæsari &c.* utcunque etiam explicetur, non tamen patrocinari sententiæ, quam Auctor *Judicii integri* defendendam suscepit.

CAP. II.

Homines esse divini verbi Ministros, fatetur. Quæ ergo ratio hominibus, iis quoque qui Christianorum sacris imbuti sunt, permittit, ut periculis maximis se subducant, nec Pastoribus esse deneganda, modo demandati muneris ratio non aliud quid exigit. Hinc effatum Servatoris *Matth. X. 23.* explicat, illudque non tantum ad Apostolos, sed omnes cujuscunque gentis aut seculi Pastores spectare, ex iis, quæ in hoc sermone Servatoris præcedunt & sequuntur, evincit, Auctoremque *Judicii integri*, secus sentientem, iterum refellit. Nec obstare putat, quæ in eodem commate adduntur, de adventu Filii hominis, idque fusius exponit. Dissentire in oraculi hujus explicatione Auctores Apologiæ & *Judicii integri*, observat: si tamen cuncta rite expendantur, palam fieri, quod Christo Servatori constitutum sit, edocere discipulos suos, quo pacto in munere sibi injuncto se gerere debeant, ne sperato facile excidant sine, simulque viam illis monstrare, qua vitæ suæ consulere, gravissimaque pericula commode evadere possint. Chrysostrum aliosque divinarum literarum interpretes solertissimos non secus sentire, eosdemque itidem ad omnes Christianos & divini verbi Ministros hocce oraculum referre. Neque Christum Servatorem in hocce effato fugam discipulis tantum permittere, sed & præcipere, porro evincere annitur: non obstante maxima, quæ hominibus innata est, ad mala quævis declinanda pronitate; cum facile fiat, ut, dum vitare homines vitia volunt, in contraria ruant, temeritasque & inconsultus impetus zeli nomen induat.

CAP. III.

Aterum, quod diligentius sub examen revocat, est illud Servatoris de bono pastore & mercenario oraculum. Hic initio quidem largitur, per Pastorem bonum primario quidem & præcipua quadam ratione, ipsum Servatorem intelligi. Nihil tamen obstare, quo minus ad officia Pastorum hocce quoque oraculum trahatur. Pastoris itaque boni esse, vitam quandoque mortis etiam periculo exponere, saltem ut lupi faucibus oviculam eripiat. Atque hoc Christum quidem excellentiori quadam ratione præstitisse: ut tamen viam Christiani

ni

ni vestigiis Servatoris signatam ingredi, eumque imitari debeant, ita Ministris verbi divini hasce præ cæteris incumbere partes, ut vitam spiritumque dimittere non renuant, si infernalis genii faucibus grex illis demandatus eripi aliter non possit. Neque vero hoc cum priori oraculo pugnare, sed potius inde evidens esse, posse quandoque Pastorem vitæ suæ fuga consulere, contra quandoque illi nefas esse mortis discrimini se subducere. Cæterum qui boni pastoris munere non rite fungatur, illum quidem mercenarium esse. Ast non statim hunc ce promereri titulum, qui fugit, sed illum demum, qui fugam arripit, cum hoc minime fieri oportebat, cum intrepidum pectus pro gregis salute opponere debebat hosti. Hæc ulterius, descendendo ad singula, ita explicat, ut contendat, quandoque plane fugam a Pastore exigi; quandoque penes Pastorem stare, quid facere velit, idque quinque modis contingere posse, quorum ultimus sit, si grex jam sit dispersus, sed tamen præsto sint pauci quidam, qui etiam aliis sacris jam sunt initiati; quandoque vero plane nefas & inexpiabile scelus esse, si Pastor gregem deferat. Quæ omnia prolixius deducuntur.

†Pastoris non aliam quam militis esse rationem, asseruerat Auctor **CAP. IV.**
Judicii integri. Utrique nefas, deserere stationem. Præterea si civitatem invadat hostis, omnibus quidem civibus incumbit pro salute patriæ vigilare, hostique intrepidum opponere pectus: ast Ducum maxime, & illorum qui militibus præfunt, hoc est munus. Eadem ratione, inquit, cum Pastoribus se res habet. Horum cumptimis hæ sunt partes, hostibus veritatis ire obviam, illorumque conatibus, etiam si mortis imminet periculum, se opponere. Sed non accurate satis cum militibus aut militum Ducibus contendi hic Pastores, Noster affirmat probatque: multo minus inde evinci, quod nunquam liceat fugere Pastori. Præterea num tempore belli, an vero vexationis, quæ ad veritatis oppressionem spectat, magis licitum sit fugam arripere, dispicit, idque ideo, quia Autores Judicii integri & Apologix hoc in capite dissentiant.

Hisce præmissis, propius ad caput causæ accedit. Nimirum, **CAP. V.**
 qui factum, ut Pastoribus Gallicanis permissum fuerit regno excedere, dispicit, cum nec vires nec voluntas defuerint Romanensibus eos interficiendi, aut ad perpetuos carceres æternosque labores damnandi. Multas quidem rationes affert; præcipua tamen hæc est, quod Gallix

Nun 2 Rex

Rex clementiæ quendam gloriam hoc ipso callide affectasse videatur: licet nec inficiatur, providam Numinis curam, quæ mortalium consiliis nunquam non se miscet, utique & hic omne punctum ferre. Hinc porro asserit, neutiquam obligatos fuisse Pastores in eo rerum statu in Gallia commorari; quin plane eos non potuisse commorari; id quod & Auctor Apologiæ jam multis evicerit. Fugam itaque Pastorum hisce argumentis defendi posse (1) quia nullibi in Gallia commorari potuerint; (2) nemini potuissent suis adhortationibus, aut aliis muneris sui partibus præsto esse, grege profus disperso; (3) quia ad summum potentiæ & felicitatis fastigium hostes veritatis pervenerant; (4) quia hæc mala præter opinionem illis evenerint, nullumque ad consultandum aut deliberandum illis concessum fuerit tempus: & quæ id genus alia sunt. Contra nec deesse asserit, quæ evincere videantur, fatius fuisse, si in Gallia permanissent, ibique extrema potius expectassent. Zelum pro gloria Numinis vendicanda, amoremque commissi gregis potuisse difficultates, quantumvis magnas & arduas superare. Nec mala, quæ illis imminuerunt, nimis esse exaggeranda. Calamitates, quibuscum divo Paulo conflictandum fuit, itidem erigere eos & excitare potuisse, ad mortem, aut si quid morte gravius tristiusque cogitari potest, forti & imperterrito animo subeundum. Nihil fere esse, quod æque videatur eos excusare, quam istud, quod non potuerint in Gallia commorari. Ast potuisse commorari eos, utut non sine periculis aut incommodis, extra litem esse: frustra ergo hinc fugæ præsidium peti.

Pars II.
CAP. I.

Jam de reditu Pastorum in Galliam quid sentiat, exponit. Nimirum par esse, ut Pastores in Galliam revertantur, ad revocandos ab errore pestilenti lapsos, aut confirmandos qui veritatem nondum eju-
- rarunt, contendit: non quidem ideo, quod fuga illorum plane excusari nequeat, ut Auctor Judicii integri existimavit, sed quod ex ratione muneris pro grege, qui illis olim commissus erat, nunc autem in maximis periculis versatur, hoc facere teneantur. Etenim non tolli statim aut solvi obligationem, qua gregi suo Pastor est obstrictus, licet ad tempus munere suo fungi prohibeatur. Nec vero omnibus simul esse redeundum, sed quibusdam, qui præ cæteris ad hoc maxime idonei videantur, & velut peculiari quadam vocatione a Numine excitentur. Hinc causas, quæ reditum hæctenus impediverint, exponit, ratio-
- nibus

nibusque & argumentis gravissimis serio Pastores exhortatur, ut ex-
cusso omni metu, vitæ hujus non tanti faciant usuram, ut non pluri-
s æstiment in acie velut cadere, & pro gregis sui salute vitam amittere.

Sed ne temere quicquam dixisse videatur, ad celeberrimum divi
Johannis effatum *i. Ep. III. 16.* quo jubet vitam pro fratribus dimittere,
quemadmodum ad hoc nobis exemplum prævit ipse Christus Serva-
tor, provocat. Præmissis itaque nonnullis, quæ lucem majorem huic
oraculo affundere possunt, per fratres, omnes quidem homines, ma-
xime vero, qui iisdem nobiscum sacris initiati sunt, intelligi conten-
dit. Pro horum itaque salute æterna ne quis vitam cum morte com-
mutare dubitet, id quidem velle divum Johannem: cui legi cum om-
nes quidem, maxime tamen Pastores, obedire teneantur. Digre-
ditur hinc ad alias quæstiones, & præcipue, an etiam pro vita alterius
conservanda, suam projicere quis debeat, disquirit? Exempla varia
ex sacris Ecclesiæ annalibus affert illorum, qui aut vitæ aut libertatis
fecerunt jacturam, pro alterius vita, aut pudicitia virginis conservanda.
Hinc quæ ad institutum facere poterant, postquam deduxit, porro
disputat, an ex lege charitatis satius sit, mortem oppetere, quam inter-
ficere aggressorem: tandemque hocce divi Apostoli decretum ex fine
& scopo Christianæ religionis, exemplisque Apostolorum & Marty-
rum firmat. Non minus quoque de effato Christi *Matth. X. 28.* & al-
tero divi Johannis oraculo *i. Ep. IV. 18.* proluxe & erudite disserit; sed
a nobis, ne instituti migremus leges, hæc sunt prætermittenda. Ne vero
quis temere forte in gravissimo hocce negotio se gerat, quid ex pru-
dentia Christianæ lege, cum cæteris cordatis veritatis confessoribus,
tum maxime Pastoribus incumbat, definit. Nimirum quid in disce-
ptionem hic veniat, postquam monuit, ambigi adhuc posse docet, an
quis ex lege charitatis cruciatibus exquisitis se exponere teneatur; sal-
tem summa hic opus esse circumspectione, ne cum Petro plus suis for-
te tribuant viribus, quam ferre possunt. Numinis itaque non excæti-
endum ex pectore timorem & reverentiam, sed huic quemvis se sub-
mittere debere; id enim bonum esse atque salutare. Nec in auxilio
Numinis aliter spem fiduciamque collocandam, quam ut viam mo-
dumque, quo eripere nos potest, non ex nostro sensu, sed Numinis
voluntate sanctissima & provida cura, metiamur & æstimemus. Quid
de effato Pauli *i. Cor. X. 13.* sentiat, hic exponit, fiduciamque in DEO

CAP. II.

CAP. III.
IV. & V.

cum diffidentia in propriis viribus componit, cunctaque ad suum institutum apte attemperat. Concludit hinc, perperam istos agere, qui sua sponte, nulla urgente necessitate, maximis se obijciunt periculis, illosque, ut sapere cautiusque agere discant, exemplo divi Petri denuo exhortatur. Non se inficiari porro docet, nihil committendum esse homini Christiano, quod cum officio Christiani pugnet. Sed in eo versari caput causæ, quando officium hominis Christiani exigit, ne periculis se subducat, sed prompte eadem subeat. Respondet quoque ad illud, quod afferri ut plurimum solet, si quis Numen ita, ut par est, metuat & vereatur, hunc quidem nec cruciatus nec tormenta expavescere, & quousque hoc sit admittendum, edisserit. Hæc & alia dum ita docet, Auctorem Judicii integri subinde refellit, interque alia & illud minime probat, quod apostasiam quorundam Protestantium in Gallia cum fuga Pastorum contendit. Licet enim forte utrobique periculorum metus plurimum sibi vindicet, nihilosecius Pastorum & Apostatarum disparẽm maxime esse conditionem, illosque utique mitiorem promereri sententiam. Tandem monita quædam subnectit, de charitate per timorem Numinis rite temperanda, & ad Numinis divini amorem, qui contemnere intrepide quævis pericula doceat, suos excitat erigitque.

CAP. VI.

Quod sequitur caput, de Martyrio præcipit. Fætur admitti posse illorum sententiam, qui ad officia Christianorum etiam martyrium referunt, modo rite hoc capiatur & explicetur. Interim si quis sua sponte velut ad mortem ruat, eamque subire nulla necessitate urgente gestiat, illum quidem censuram vix effugere, ut Auctor Apologiæ quoque recte existimaverit; idque pluribus rationibus adstruit. Hinc refert ex sacris annalibus exempla eorum, qui sua sponte gravissimos cruciatus ipsamque mortem sibi attraxerunt, additis subinde scriptorum veterum judiciis, eos aut laudantium aut vituperantium. Observat ulterius, veteres illos saltem redarguisse, qui non judicio, sed temerario quodam impetu morti se objecerunt; neutiquam vero illos, qui magna subire pericula, ut salutem aliorum consulerent.

CAP. VII.

Ad Pastores itaque in Galliam reversuros quod attinet, quin plerosque maneat martyrii gloria, non dubitandum est. Auctor itaque, ne ullo cruciatuum metu se deterreri patiantur, sed ad martyrium subeundum parati sint, eos exhortatur. Urget præcipue illud Apostoli

Stoli *Philipp. II, 17.* Quam infinitis modis præmium; quod martyribus expectandum, cruciatuum, quos sentiunt, acerbiter superet, demonstrat. Polycarpi aliorumque hunc in finem effata affert: exemplis illorum idem obtinere annititur, qui magno desiderio martyrium subeundi flagrant, ut Origenis, Ignatii, Polycarpi, Basilii &c. Et licet heroicum plane facinus sit ista cruciatuum toleratio, nihilofecius Christianis omnibus, præsertim Pastoribus, recte Martyrum exempla ad imitationem proponi judicat.

Idem & in sequentibus persequitur. Incommoda & pericula, CAP. IIX.
quæ forte reversuris in Galliam immineant, non esse nimis exaggeranda, denuo autumat. Judæorum, qui sub Maccabæorum imperio constantiæ & fortitudinis posteritati dedere exempla, meminisse, judice Auctore, præcipue juvabit; sed & veterum Martyrum, quos prima Ecclesiæ Christianæ tulerunt sæcula, ut & infidelium, qui pro errore tuendo subire mortem non dubitarunt. Vires autem animique fortitudinem precibus a Numine esse impetrandam, docet: nihil denique prætermittit eorum, quæ excitare hominem ad ferendos maximos cruciatus possunt.

Nec tamen inconsulto quodam & temerario impetu in hæc pericula se conjiciant Pastores. CAP. IX.
Quin instinctui & impulsui, si forte quendam sentiunt, judice Auctore ita obtemperandum est, ut rationes etiam probe subducantur. Ut semper, ita hic cum primis circumspicendum, ne sustinendis cruciatibus deinceps sint impares, seque adeo in mala longe graviora dent præcipites. Acriter hoc urget Auctor, & oraculo Christi Petrum suæ temeritatis admonentis illustrat atque confirmat. Ut itaque ab inconsulto imperu quosdam revocat, ita illos qui doloribus aut metui succubere, itidem divi Petri exemplo erigit, bonumque capessere animum jubet. Hinc porro docet, quam voluptatibus cunctis mundique delitiis mittere nuntium debeant, qui hocce subire munus audent, quam debeant cuncta deliberato consilio, non animi impetu suscipere, & quæ ejusmodi alia sunt. Pluris quoque illis internum impulsum, quem vocationem vocant, rationibus firmatum, esse jure meritoque, quam cuncta, quæ illis objici possunt obstacula. Sed & forti quandoque rem esse committendam, si dubium sit, cui hocce munus injungi debeat, modo caute hoc fiat, eaque sedulo observentur, quæ observanda esse proluxe Autor docuit. Tandem præcipue

pue id quoque esse attendendum, ut illis, qui in Galliam revertentur, nihil aliud constitutum sit, quam revocare errantes, & veritatis coelestis regnum stabilire & dilatare.

Pars III.

Tertia denique & ultima parte, quo pacto se gerere debeant, quando in Galliam reversi fuerint quidam Pastores, edisserit. Nimirum ut in clandestinis conventibus id exequantur strenue, quod muneris illis demandati ratio postulat, præcipit. An tales conventus liciti sint, disputat; id quod affirmat: numerosiores autem conventus atque conciones neutiquam institui posse, asserit. Addit plura de misera Ecclesie Gallico-Reformatæ facie, deque natura & indole regni gloriosissimi, ab ipso Christo Salvatore stabiliendi.

*LIBRARIA BRESCIANA PRIMÂ E SECONDA PARTE,
nonamente aperta dal M. R. P. Maestro LEONARDO
COZZANDO Servita Bresciano.*

id est:

Bibliothecæ Brixianæ recens patefactæ a LEONARDO COZZANDO Pars I. & II.

Brixie apud Joh. Mariam Rizzardi 1694. in 8. plag. 19 $\frac{1}{2}$.

EQuidem jam Actorum horum anno 1686. p. 385, cum Partem hujus Bibliothecæ primam edidisset *Autor* clarissimus, quæ ratio instituti ipsius sit, exposuimus. Nunc vero denuo de hac Bibliotheca nobis dicendum, postquam non solum prima ejus pars iterum prodit, sed & accessit secunda, quæ ultra ducentos scriptores Brixianos complectitur. Quædam autem modo seligemus speciminis loco, non injucunda forte scitu futura.

P. I. p. 44.

Antonium Codrum (*Ulrcenum* dictum, quod ex Brixiano munito *delli Oris Nuovi* esset oriundus) Lectorem in Academia Bononiensi, doctissimum Virum, ob edita anno 1502. in fol. Miscellanea, & Supplementum Aululariæ Plauti, commendat Auctor, eumque refert sub Imperatoribus Sigismundo & Friderico III. floruisse, mortuum Bononiæ ætatis anno LXX, atque de ejus vita esse commentatum *Bartholomæum Blanchinum*. Scribit porro, *Antonium Ricciardum*, libro peculiari *della precedenza delle lingue* sive de prærogativa linguarum, in ea esse opinionem, quod Cimbrorum lingua Ebraicam nobilitate atque antiquitate superet. *Bartholomæum Partenium*, qui circa annum 1480. floruit,

p. 46.

florentem, Vitamait & Historiam Thucydidis e Græca lingua in Latinam transtulisse ; quemadmodum etiam *Brocardus Pilade* sive *Py-lades* Theogoniam Hesiodi Latinam fecerit , illustravitque Plauti Comœdias Venetiis A. 1528. in fol. excusas. Dein refert *Franciscum Tertium de Lanis* sive *Lanam* , cujus aliquoties etiam a nobis facta mentio est, Brixia obiisse d. 26. Febr. A. 1687; tum *Jobannis Britannici* Commentaria in Persii Satyras Basileæ per Frobenium edita , & alia ejusdem in Terentii Comœdias Lugduni Gallia A. 1522. excusa laudat, quæ eo lubentius allegamus, quod non omnibus nota sint. *Jobannis Andrea Ugonis* Æneidem Virgilianam Italicis versibus redditam, ait plurimum fuisse probatam Torquato Tasso , Itatorum poetarum principi , eumque obiisse anno 1540. Inde suorum ipse *Autor* librorum, vel qui jam prostant excusi, vel quos domi habet adhuc affectos , ætatis anno, cum hæc scriberet, LXXIV. constitutus , censum inquit, ex quibus tantum extantiores aliquot hic allegabimus. Suntque hos inter, quos sua vernacula scripsit: Bibliotheca Brixiana; Vita Pauli Bigonis Servitæ; Historia Brixiana, 1694. in 8; Vita Joh. Francisci Quinzano , Mediolani in Poetam Laureatum a Ludovico XII. Franciæ R. coronati A. 1509, Brixia 1694 ; Vita Sanctorum ordinis Servitarum , Viennæ 1693; Brixia urbs illustrata libris VI; Vita Alexandri Maji Protomartyris Ecclesiæ Brixianæ, libris II. In Latina vero lingua : de Magisterio antiquorum Philosophorum libri VI, Colon. Allobr. 1684, quos plurimis mendis deformatos prodidisse vehementer dolet ; tum porro, Epicurus expensus libris X; de humana felicitate ad mentem Epicuri, libri III; de percipienda veritate ad aures Platonis, libri II; de præstantibus doctrina viris , qui alienis fontibus hortulos suos irrigarunt , Syntagma; de varia lectione libri II; de Episcopis Brixia libri III.

p. 60.

p. 88. 89.

p. 106.

p. 110.

p. 155.

p. 158.

p. 119.

Parte secunda Blanchinum Blanchini, Oratorem clarissimum, repertum esse narrat d. 7. Decemb. A. 1673. mortuum, sedentem ad fenestram & manu calamum tenentem. Porro *Jobannem Bucellenum* e Soc. Jesu memorat varios libros, suppresso suo nomine, ex Italica lingua in Latinam transtulisse & evulgasse, quos hic adnectere placet:

P. II.
p. 236. 237.
p. 266. 267.

1. Christophori Borri Relatio de Cocincina. Viennæ 1633.
2. Achillis Gagliardi Compendium Christianæ perfectionis, Viennæ 1633.
3. Martini Roa de statu animarum Purgatorii. Viennæ 1633.

4. Georgii Ferrarii Vita spiritualis descripta per Spiritum S. Psalms XVII. Ibid. 1637.
5. Praxis meditando mysteria Christi, Beatæ Virginis & Sanctorum. Ibid. 1637.
6. Vincentii Caraffæ Fasciculus myrrhæ de quinque Christi vulneribus. Ibid.
7. Francisci Cerealis Cremonensis Idea Sacerdotum. Ibid. 1642.
8. Georgii Ferrarii selecti affectus sponsi cœlestis & animæ devotæ, excerpti ex Canticis. Ibid. 1651.
- p. 267. Eum vero narrat diem suum obiisse Viennæ d. 1. Novemb. 1669.
- Atque hæc sufficere possent, nisi ad complendam quadantenus Litterariam, quam in his Eruditorum Actis A. 1682. pandere cœpimus, Historiam, indicandos benevolo Lectori ex Brixienti hac Bibliotheca censeremus nonnullos libros, qui ex eo tempore prodierunt quidem, sed quod ad manus nostras non pervenissent, recenseri justo studio non potuerunt. *Ambrosii Geroldi* I. C. laudatur a Cozando nostro carmen, in librum Historiarum Venetarum illustrissimi Dn. Baptiste Nani, Equitis & D. Marci Procuratoris, A. 1688. Brixie excusum; cuius & memoratur libellus, cui titulus: *Esposizione del Marmo di Visore Mauro, & d'alcuni altri Marmi antichi conferenti all'istesso*, Brixie A. 1685. editus. *Andrea Marentis*, qui jam A. 1673. S. S. Martyrum & Protectorum civitatis Brixientis Faustini & Jovitz, A. 1674. autem S. S. Episcoporum Brixientium Apollonii & Philastrii Vitam Italico sermone ediderat, Doctoris etiam subtilis Johannis Duns Scoti Vita A. 1684. eadem lingua evulgata perhibetur, qua & innocentia ejus vindicetur, & destruaturs fabula de ejusdem morte. *Franciscus Martinenghus*, cui Librum de origine & stemmate gentis Martinenghæ, nec non Commentarios Historicos de civitate Brixienti antehac editos debemus, A. 1685. Brixie sequentem librum edidisse dicitur: *I Tesori della divina Provvidenza racchiusi nelle santissime Croci di Brescia, con la loro origine, simboli, uso antico e prodigii*. Eodem anno *Fulgencii Rinaldi de Iseo* Religiosi Capuccini liber Brixie prodidisse dicitur: *Monimenti Historiali dell' antico & nobile castello d' Iseo*. Referuntur & orationes diversæ *Hermetis Francisci Lantana*, quas inter & funebris est in obitum D. Camilli Martinenghi, Academiz Errantium dum viveret principis, A. 1683. habita. Lodroniz Familiz genealog-

nealogiam *Bartholomæus Corsettus* A. 1683. edidit, hoc titulo: *Lodronii Leonis vetustatis & virtutis inclita Monumenta*. Laudantur & opera *Clementis da Sali* Dominicani, Vita nimirum Pii V. Pontificis, volumen variorum Elogiorum, & volumen aliud Vitas diversorum Principum complexum, nec non *Quadragesimale*; quæ omnia Brixiz, & postremum quidem A. 1682. in lucem prodierunt. Denique nec prætereundus *Francisci Galli*, Jcti Brixiani, *Tractatus de Fructibus*, Genævæ A. 1690. typis exscriptus,

p. 11.
p. 232.
p. 242.
p. 251.

*ESSAIS SUR LA VIE DE LA 'FEUE REINE D' ANGLE-
terre, par Mylord BURNET, Eveque de Salisbury.*

hoc est:

Meditationum super vitam defunctæ Reginz Angliæ Specimina,
auctore Dn. BURNETO, Episcopo Sarisburiensi.

Hagæ Comitum, apud Adrianum Moetjens, & Germanice ver-
sa Lipsiæ apud Jo. Ludovicum Gleditschium, 1695. in 12.

Constant plag. 8.

Quemadmodum Principes, quibus ea, dum mortalium rebus inter-
essent, cura & studium fuit præcipuum, ut de humano genere
universo, & imprimis de populis a se regnatis bene mererentur, nun-
quam ingeniis destituuntur, quæ laudibus ipsorum deprædicandis su-
am testatam faciant pietatem; ita facile nobis licebat augurari, post-
quam augustissima Magnæ Britanniz Regina, MARIA, post gestum
cum immortalī laude Principatum, vitam cum morte commutasset,
eandem vocibus & calamis virorum eloquentissimorum celebratum
iri. Quum enim & ipsa non de gentibus solum, quas suis sceptris ob-
noxias habuit, sed de universa Europa, qua sanctissimo fœdere con-
jungitur, in tantum optime meruerit, in quantum & exquisitissima
prudencia atque regendi populos pericia cum imperterrita animi in re-
bus etiã adversis præsentia conjuncta, ac fides prorsus inviolata intel-
ligi potest; quidni omnes, qui amore & cura rei tanguntur publicæ, &
tantæ rei pares in se esse sentiunt vires, deducendo incomparabilis Re-
ginæ præconio sese accingerent? Ubi tamen in pietatis hoc officio illis
primæ sine dubio partes, quos & merita serenissimæ Reginz, & nunc
luctus ex immaturo ejus obitu propius spectat, rectissime conveni-
unt. Neque profecto muneri suo defuit inclyta Britannorum natio,

furgentibus hinc inde viris oris eloquentissimi fama præstantibus, qui Reginz MARIE laudes exquisitissime descriptas æternis monumentis insculpere conati sunt. Hos inter reverendissimus Sarisburiensium Episcopus GILBERTUS BURNETUS, jure meritissimo primo loco nominandus est, qui his Meditationum in Vitam Reginz cum omnium seculorum maximis comparandæ SPECIMINIBVS, quanta fuerit, orbi ostendere voluit. Quod opus quum fideliter quæ laudanda fuerunt in Regina (quanquam quæ non fuerunt?) persequatur & exponat, adduci se facile passi sunt viri duo reverendi, in Belgio; *David Mezelius*, verbi divini Minister, qui in Gallicam; & hic Lipsiæ, *Jo. Georgius Pritius*, nostras, qui in linguam Germanicam illud transfunderent.

Ne vero expectet Lector benevolus, usque dum panegyricum hunc sermonem excerptamus. Qui enim reliqua disertissimi Præfultis degustavit opera, cujusmodi plura & nos subinde recensuimus, non poterit non ad totum scriptum evolendum excitari; & res, quæ hic recensentur, tam singulares sunt omnes, ut difficillimum fuerit insigniores tantum exinde decerpas a nobis repeti. Saltem cum sermo animi feratur index, nos quæ ex ore illustrissimæ Heroinz prodiisse observata fuerunt, breviter sistemus, ut ex iisdem admirabilis ejus pietas, prudentia, aliæque virtutes plane regia exsplendescant. Uti semper Regina aliquid egit, ita dicere consueville memoratur: *se habere otium pro re omnium periculosisima, & qua mentes quam maxime corrumpere sit idonea. Credere se, si animus nihil quod honeste agat, haberet, rebus prævi eundem incumbere: caterū horas a devotione & negotiis feriis vacuas, animi quandam remissionem, nulla vanitatis aut rei turpitudinem habentis vestigia relinquenter occupare debere.* Cum mitissimi Princeps fuerit animi, nec facile in aliquem increparet, aut male de aliis existimaret (id quod non semper apud ipsam virtutem deprehenditur) dixisse frequenter audita est: *Sperare se, Deum sibi benedicturum, bonamque famam eousque conservaturum, dum aliorum non incesset maligne ipsa aut vellicaret.* Cum concionibus etiã non optimis attentissimas semper accommodaverit aures, tum hac de re interrogata respondit: *Minime se, prout putaret, decere, vel gestu saltem ejusmodi aliquid ostendere aut præ se ferre, quod alteri possit eripere animum, aut quod videatur aliquid improbare, quod optime, quam*

P. 79.

P. 84.

quam fieri potuit, ab auctore factum sit. Quum aliquo die sermo esset de historicorum quorundam infesto nimium impetu & calore, quo in Principum nonnullorum memoriam invehuntur, in hunc sensum locuta est: *Quod si Principes isti hoc pacto comparati fuerint, ut ab illis scriptoribus representantur, meritos utique fuisse, quibuscum hac ratione ageretur; aliis vero Principibus, vestigiis illorum insistentibus idem metuendum esse, cum veritas eo acerbiori demum oratione erumpat, quo magis antea repressa fuerit. Esse pœnam satis moderatam, quod ab iisdem suis coloribus ad vivum fuerint depicti; sed longe minorem quam pro merito, si respiciatur, quid aliis ab illis perpetiendum fuerit. Omnes Principes legere debere Historicos, qualis est Procopius; cum quantacunque malignitate res gestas descripserint, ipsis tamen ex eorum monumentis pateat, quid dicere cum veritatis specie potuerint homines, quos nulla amplius vis superior retinuerit. De se ipsa hæc dicentem audiverunt, qui officiis eidem adesse solebant: *Quamvis nondum preces pro morte sua acceleranda faciat, neque tamen vota se & preces contra illam concipere. Rem omnem se DEO ejusque divina providentia ac dispositioni permittere; & si non opto mortem, ita perrexisse ajunt Reginam, neque tamen eandem reformido. Denique cum lethali morbo implicita teneretur, minime omnium animum suum dejecisse dicitur, quin potius in magnam constantiam compositam voce confidenti dixisse: *Sentire se in mente sua gaudium bonæ conscientia, & vim purioris religionis fulcimenti adinstar sibi esse, quod ne ipse quidem ultimus agon & decretorium illud certamen possit subvertere.***

p. 107.

p. 164.

p. 171.

JUSTA PARENTALIA, QUÆ MAGNÆ BRITANNIÆ REGINÆ, MARIE, celeberrimi in Belgio Viri. FRIDERICUS SPANHEMIUS, JO. GEORGIUS GRÆVIUS, JACOBUS PERIZONIUS, PETRUS FRANCIUS Orationibus solenniter recitatis persolverunt idibus Martii

clō Ibc XCV.

Lipsiæ apud Jo. Ludovicum Gleditschium, 1695. in 8.

Constant plagul. 22.

Quantumcunque fuerit gentis Britannicæ in evchendis coelestibus Reginz MARIE laudibus studium, non certe minor fuit Batarorum,

000 3

vorum, qui nimirum antequam exoratum terris Numen sceptro eandem magnæ Britanniæ admoveret, excelsis in se beneficiis propius eam cognoverant, sollicitudo atque cura, ut ejus meritissima encomia in ævum omne mitterentur. Indeque id negotii datum Viris in Belgio celeberrimis, & disertissimæ vocis gloria jam dudum florentibus, ut orationibus panegyricis memoriam ejus quam decentissime prosequerentur. Nec pro singulari, qua pollent singuli, dicendi peritia segnius suis partibus incubuerunt, compositis recitatisque orationibus, quæ Regiæ optimæ fulgorem perpetuo duraturum circumponere possunt; nec parietibus quidem, quos percelluerant voce gravissima, declamationes suas includi passî, ex utilitate pariter & dignitate publica rem esse judicarunt, si in vulgus & lucem publicam exirent; nimirum ut orbis terrarum pietatis Batavæ in Reginam indulgentissimam testis adhiberetur ac conscius. Quum vero istæ orationes in Hollandiâ typis augusta regalique formæ excusæ, raræ ad nos perferrentur, & tamen a plurimis tam excellentium ingeniorum monumenta expecterentur, gratum hîdem officium se præstiturum ratus apud nos est Bibliopola, si uno fasciculo comprehensas orbi illas erudito exhiberet. Quamvis vero singulorum in commendanda atque extollenda Regina diversa fuerit ratio, omnes tamen in id elaborarunt, ut argumenti tam luculenti dignitati oratoris responderet dexteritas, & dignis modis MARIA tam egregie de orbe saniori merita cohonestaretur. Sane quibusdam placebit in istis orationibus gravitas atque copia, quæ verborum ambitu instructa torrentis instar ut auditores rapuit, ita nunc etiam legentes secum fert: nonnullos vero strictum magis & concisum ac ad historiæ rationem compositum dicendi oblectabit genus, quod non tam percellere, quam docere consuevit.

De cætero cum hoc inter alia etiam magna habeat fortuna, ut nihil abditum & tectum esse patiat, omniaque noscenda famæ proponat atque explicet, facile apparet, amplissimum hic patuisse campum Oratoribus; quem cum cum ingenti laude decurrerent, in quo cum sequi ipsos per omnia nobis non liceat, confidimus satis fore, si pauca quædam hinc inde delibata de vita & virtutibus Regiæ exponamus.

Nata MARIA Magnæ Britanniæ Regina refertur anno millesimo sexcentesimo sexagesimo secundo d. VI. Eidus Majas, patre Jacobo, Duce

Duce tum Eboracensi, & matre *Anna* filia Eduardi Hydi, Angliæ Cancellarii, quæ in regnis prima post Reges solet esse dignitas; cumque divinissimam ad virtutes omnes & artes tanto fastigio, cui a fati destinabatur, dignas animo apprehendendas indolem nacta esset, ingenii celeriter cultum capessivisse. Præterea a natura omnibus elegantissimam, adhibita insimul industria omnes virginum amoenitates sibi vindicasse, sed singulas decora gravitate superasse, Oratores nostri meminerunt, ab omni vitiorum contagio remotissimam. Postquam ergo a natura tantis præsidii instructa & ad tantam decus educata fuerit, unam tanto matrimonio dignam extitisse, in quo Christiani orbis fortunæ & summa rerum essent repositæ. Nam anno *septuagesimo septimo* faustis omnium applausibus *GUILIELMO* Arausiensium Principi fuisse elocata; in quo conjugio tanta felicitate sibi in vicem advixerint, ut unus alterius tantum amore dignus videretur. Sed DEUM manifestissimis signis ostendisse, se per hoc celsissimum ad res in Europa fere depositas restituendas, orbemque terrarum asserendum destinasse; in quo facto licet videatur Regina in Patrem durius quid statuisse, non minus tamen seculis omnibus id celebrandum esse. Quo enim alio documento virtus ejus atque pietas probari potuisset, quam quod illius consensu vel armis, Patri instinctu, ut credibile sit, novercæ in filias, in populum, in emendata religionis dogmata grassanti & omnia jura susque deque habenti obviam itum fuerit, ne pessum irent omnia; quamquam & id non sine tergiversatione factum sit, & cum admonitiones omnes frustra consumptæ essent. Auditum ex ea, priusquam ex Belgio in Angliam discederet, *si id tantum ageretur, ut jus illud sibi a natalibus suis & populi legibus datum in trium regnorum hereditatem eriperetur, nunquam se assensuram fuisse ad illud bello sibi a Patre recuperandum; sed expugnatam se esse eo unico argumento, quod versari in presentissimo periculo & jura patriæ & religionis sincera incolumitatem persuasum haberet.* Hæc ubi prælibata sunt, quis porro commemoratione virtutum ipsius non in admirationem traducatur? Tantam sane hic cognoscimus in ea fuisse *administrandi imperium peritiam*, ut regni amplissimi habenas, inprimis cum peregre abesse contingeret Maritum serenissimum, rebus etiam non prospere semper florentibus, dexterrime & eventu felicissimo rexit; quæ inter alia & causa fuisse dicitur, quare *GUILIELMUS* Rex
 imma-

p. 189.

p. 191.

- immaturum ejus obitum gravissime tulerit, simpliciter confessus, *ea factis defuncta consiliariorum optimum ex suis consiliariis se amisisse*. Laudatur ejus *excelsus animus*, qui nec secunda tumide, nec adversa abjecte & timide, sed utraque æquabili mentis habitu, qualis sapientum est, pertulerit; unde & mediis in minis nunquam gradu suo deijci potuerit, nec in vultu quidem ullas consternatæ mentis significationes & notas ostenderit. Laudatur ejus *beneficentia*, quam ut libenter semper, eleganter atque considerate adversus quosvis ab in-fensa forte fatigatos declaraverit, innumera pecuniæ summa in eosdem erogata; ita potissimum in ecclesias, earumque ministros, in exules, in illustres familias fortuna iniquiore depressas, ac milites belli casibus attritos & debilitatos fuerit munificentissima, sapissimeque dixerit, nulla re magis suam se metiri felicitatem in tanta fortunæ indulgentia, quam si plures possit reddere felices. Ubi tamen ubique tanta modestia usa fuerit, ut nemini aliquid, nisi quos liberalitatis administratos habebat, hac de re innotescere voluerit. Laudatur ejus singularis plane *comitas*, quæ uti majestate superarit omnes, ita humanitate concesserit nemini: id quod & hac occasione patuerit. Cum Hagæ Comitum Legatus quidam Principis potentissimi ipsi præstitisset officium, & excedens ex cubiculo, ne tergum obverteret Principi, cessim iret venerabundus semel atque iterum, forte quadam accidisse, ut cum secunda vice Principem in recedendo veneraretur, lychnucho in laqueari suspensio, quem non viderat, galericulus ejus non sentientis implicitus obhæserit, toto ejus nudato capite, præsertim cum difficulter subinde ejus capillamentum expediri potuisset. Ibi effusis nobiles matronis atque puellis in hoc officio Principi apparentibus in cachinnos, solam eandem ne subrisisse quidem, & cum qui præsentibus fuerint, ejus rei causam sciscitarentur, respondisse injuriam se facturam Legato, si ejus non sua culpa in joculari hoc malum incidentis cumulasset pudorem; quod nefas sit ex sua opinione & contra officium. Laudatur ejus *vita innocencia & sanctimonia*, qua tantopere excelluerit, ut Rex ipse in hæc post mortem illius eruperit verba: *se, si credere posset, hominem posse nasci sine labe peccati, de Regina id crediturum esse*. Laudatur *conjugalis* ejus *amor* atque *fides*, quæ prorsus inusitata fuerit & incomparabilis, & quæ effecerit, ut eadem voluerint conjuges serenissimi, eadem noluerint, in rebus priva-

privatis pariter ac publicis ; & corporibus longis terrarum interval-
 lis disjunctis , animi tamen & voluntates essent consociatissimæ ; id
 quod tum memorabili casu præcipue observare licuerit , cum Galli
 classe in Britanniam destinassent appellere. Nam cum Rex tum in Bel-
 gio arma circumferens , decrevisset quadraginta naves rostratas in
 oras Gallicas mittere , classem hostilem , si res facultatem haberet , in-
 censuras ; mox literas a Regina esse perlatas , quibus nuntiaverit , se
 mandata jam dedisse , ut quadraginta navium longarum classis vela in
 Galliam faceret , hostium molitiones impeditura. Laudatur vel maxi-
 me ejus *pietas & cura pro religione* prorsus admirabilis : nam & ipsam
 Deo cultum sanctissime præstitisse , & ut ab aliis id etiam fieret , dili-
 gentissime providisse ; rerum etiam Theologicarum gnarissimam fuis-
 se , & quæ indoles controversiarum de rebus id generis sit , perspectis-
 simum habuisse. Ejus rei varia eam edidisse specimina , inter quæ istud
 nobis videtur memoria dignissimum : Cum Jacobus adhuc Rex co-
 piolam ad Filiam misisset epistolam , in qua occasionem atque ratio-
 nem suæ ad Romanensium scita defectionis fufius enarrasset , ipsaque
 ad vesperam ejus diei , cum crastino nuntio migrandum in Britanniam
 esset , eandem accepisset , eam literas illas summa attentione semel at-
 que iterum perlegisse , atque statim ad responfionem se accinxisse , ei-
 que adornandæ totam noctem ferè impendisse ; & semel atque ite-
 rum a suis monitam , quod tempus cubitum eundi pridem fuerit , re-
 spondisse , somno præferendum esse officium respondendi Patris lite-
 ris ; se vero id accelerare , ne , si cras sine literis elaboretur nuntius ,
 suspicionem præberet , alieno se in iis scribendis usam esse ingenio ;
 quod si Pater crederet , illas pondere & fructu , quem Deo benevo-
 lente speraret , carituras. Laudatur denique ejus *preparatio ad mor-
 tem* ; sicut enim in omni vita sibi similis fuerit , ita neque moriendo
 eam a se defecisse , & vitæ sanctissimæ proposito mortem constanter
 obitam præclare respondisse. Cum summe reverendus Archiepi-
 scopus Cantuariensis ei significasset , paucis antequam exspiraret diebus ,
 indubitaram mortem ipsi impendere , & vasa colligenda jam esse ; sine
 ullo perterriti animi argumento respondisse : *non hoc primum die se
 cepisse comparare se ad mortem , per omnem vitam se DEUM coluisse ;*
 atque sic se Deo totam permisisse , nihil magis optantem , quam ut ipso
 corporis custodia soluta perfrueretur : neque longe post coelestem

p. 123.

p. 102.

p. 135.

efflavisse animam, postquam his fere verbis Regi valere dixisset : *jamo linquo terram. Spero Rex, te nunquam dubitasse de mea fide & amore. Moderare dolori. Opto, ut quo gaudio ego decedo, tantatu facilitate majori modum ponas.* Finita vero incomparabilis Regina est variolis infestata, die XXIX. Decembris anno nonagesimo quarto, cum annum ageret trigessimum tertium.

• *ESSAY DE DIOPTRIQUE, PAR NICOLAS HARTSOECKER,*
hoc est:

TENTAMEN DIOPTRICES, AUCTORE NICOLAO
HARTSOECKER.

Parisius apud Joh. Anisson, 1694. 4. plag. 32.

Cum radii luminis, quatenus per diaphana corpora feruntur, precipuum sint Dioptrices objectum, neque satis eorum natura declarari possit, nisi assumpta certa de fabrica hujus mundi hypothese, principio suam statim hac de re proponit sententiam clarissimus Auctor, censetque dari in hoc universo infinita corpuscula diversae magnitudinis, figurae & motus, perfecte dura, nec nisi sola cogitatione divisibilia, eaque tanquam *elementum secundum* innatae substantiae liquidae, flexibili, nullaque in parte quietae, quam *elementum primum* dixeris, Solemque & fixas stellas nihil aliud esse, quam magnas congeries substantiae illius liquidae, radios autem luminis esse *filamenta subtilissima*, aut rivulos quasi hujus elementi, ex Sole stellisque, *instar aquae* ex sua scaturigine, prodeuntes. Secundi porro elementi particulas exiguas, quoniam majores habent superiores respectu molis suae quam magnae, magis expositas esse actioni primi elementi in vorticosum motum acti, atque ideo a majoribus separari versus circumferentiam tendendo, reliquasque pellendo versus centrum, ut descendant secundum progressionem imparium numerorum, si quodlibet momentum ex infinitis instantibus compositum censeatur. Ex hac quoque actione & pressione non solum *formationem globi ex terra, aqua & aere* conflati, reliquorumque planetarum, sed *soliditatem* quoque corporum explicari posse, quum *fluida* illa sint, quorum partes non possunt arte conjungi vel ob figurae vel pressionis defectum. Ita fluidum esse *Mercurium*, quoniam ex globulis solidis & bene politis constat, *aquam*, quia ejus particulae sunt sphaerae aut sphaeroides

roides cavæ & undique pertusæ, materiaque subtili repletæ; *aerem opasfiorem*, quoniam corpuscula ex quibus constat, sunt filamenta subtilissima male paucisque in locis cohærentia, ut exiguus motus ea possit divellere; *subtilissimum* denique *aerem*, quia nulla in eum pressio agit. Statuit etiam *opaca* illa esse corpora, v. g. *Mercurium*, ad quorum partes separandas & ita disponendas, ut liberum transitum habeant, radii luminis satis validi non sunt; *diaphana*, quæ contraria ratione se habent, v. g. *vitrum*, cujus corpuscula species polyedrorum esse concipit, latera perforata habentium, materiaque valde subtili & facilem transitum radiis luminis præbente repletorum. Fiori etiam existimat, ut, dum primum elementum solidorum partes ambit easque concutit, ipsa quoque metalla modo contrahantur, modo producantur, atque ideo in insula Cayenne abbreviandum esse pendulum minuta secunda dimetiens, nec non hinc diversitatem oriari Astronomicarum observationum diverso tempore peractarum, si limbus ex alio sit metallo, quam reliquæ machinæ partes: *Solem* tandem, non secus ac Terram, circumdatum esse materia subtili versus ejus centrum premente, atque eo densiori & crassiori, quo centra magis est vicina.

Hisce positis, ad *radiorum luminis affectiones* explicandas accedit, ostenditque eos recta linea pergere in corporibus homogeneis, quoniam æqualem ubique inveniunt resistantiam, & in tempore, non vero in instanti, moveri: quando vero oblique incidunt in medium heterogeneum, dum inæqualiter premuntur, antequam toti eidem immergantur, *refringi* seu eo detorqueri, quo major pressio tendit, ac proinde in corporibus diaphanis, quæ subtiliorem continent minusque validam materiam, v. g. in vitro, refractionem fieri ad perpendicularum in; illis quæ crassiorem fortioremque, v. g. in aere, a perpendicularo, & eo semper minorem, quo radii sunt fortiores aut rapidiores; cumque tota res dependeat ex virium materiæ subtilis radios prementis ratione, quæ eadem semper manet, quocumque varietur modo angulus incidentiæ, hinc constantem quoque in quacumque radiorum inclinatione, esse refractionis rationem, quæ a sinibus anguli inclinationis & refracti determinetur. Quandoquidem autem non omnes radii ejusdem sunt crassitiei vel velocitatis, hinc fit, ut diversim patiantur refractionem, & alii fortius, debilius alii in sensorium

noſtri viſus agant ; ex qua diverſa actione *colorum phaenomena* non inconcinne Auctor declarat. Sigillatim autem agit de *refractionibus*, quæ in *aere* contingunt, (quem, quo magis ſubtilis altiorque ſit, eo magis craſſum ætherem continere ſupponit) quæque ſenſim & inſenſibiliter quaſi fiunt, donec tandem ex pluribus ſenſibilis aliqua conſtituatur, in ea regione aeris, quæ non ſit remotior a nobis quam aer craſſior, in quo crepuſcula gignuntur, cujus altitudinem 107 milliaria Germanica non excedere demonſtrat. Quodſi tamen ſupponas, aerem eſſe plane homogœneum uſque ad dimidii milliariae altitudinem, atque in hac diſtancia ſimul fieri illam refractionem, quæ a nobis in terra ex pluribus aliis minoribus colligitur, hanc quoque hypotheſin obſervationibus Aſtronomiſis ſatisfacere affirmat, oſtendens inſuper refractionem aeris non poſſe augere horizontalem Lunæ diametrum minuti ſecundi quantitate, ſed diminuire contra diametrum verticalem. Ut vero viam muniat ad viſionem declarandam, de *puncto optico* diſſerit, per quod intelligit objectum, cujuſcunque alias ſit magnitudinis, cujus imago occupat in tunica retiformi oculi tantum extremitatem unius fibrillæ nervi optici, poſitoque objectum viſum ſub angulo unius minuti, ſeu objectum, cujus magnitudo æqualis eſt lineæ quadratæ Geometricæ, viſum ex diſtancia 3438 linearum, inſtar puncti apparere, requirique 100 radios a quovis objecti puncto provenientes, ad ſenſibilem impreſſionem in nervum opticum faciendam, colligit incidere minimum 583,747,842 radios luminis in ſuperficiem quadratam, cujus latus eſt unius lineæ, fibrillæque nervi optici craſſitiem eſſe 573 partem lineæ. Descripta autem *oculi ſtructure*, ut objecta remota æque bene videamus ac propinqua, non ſolam figuræ humoris cryſtallini, aut ejus diſtantiæ a retina mutationem, ſed utramque ſimul requiri cenſet; objecta vero ideo ſimplicia, non geminata videri, quoniam eadem imaginis partes in utroque oculo pinguntur in fibrillis æqualiter ab illa, in quam incurrit axis viſionis, & eodem ordine remotis, quo in caſu illi, qui ſtrabismo non laborant, objecta ſimplicia videre aſſueverunt. Exponit præterea, quæ ad *diſtantiã & magnitudinẽ* objectorum viſorum dignoſcendam pertinent, *Lunamque horizonti vicinã* ideo *majorẽ* videri putat, quia per multum aerem craſſum & vapores viſa obſcurior quam in meridiano conſtituta, & hinc remotior quoque nobis apparet; ita tamen

tamen ut interpositio campi, & figura coeli elliptica plurimum quoque ad hoc phaenomenon conferat. Huic doctrinae subjicit *modum suum vitra dioptrica elaborandi*, questus de tanta raritate boni vitri (punctis nempe, lacrymis, filamentis, stratis, fibris invisibilibus, quorum omnium originem describit carentis) ut inter ducentas tabulas vitreas vix duas debitae, & quinque mediocris bonitatis, repererit. Modulos in vitro denso excavat, nullis utitur in laevigatione capulis, sed hanc inchoat arena subtili, absolvit smiride, vitraque tandem expolit in charta agglutinata modulo, terraque Tripolinata conspersa. Deinceps quae ad *reflexionem & refractionem in sphaerica superficie*, nec non *focorum distantias* determinandas spectant, cum cura tradit, vitrorumque *objectivorum aperturas* in subduplicata ratione longitudinum focalium esse debere definit, dataque vitro objectivo, cujus longitudo foci est $\frac{7}{8}$ lineae, apertura $\frac{3}{4}$ lin. tabulam construit usque ad longitudinem objectivi 576. ped., vanam monens fuisse illorum spem, qui talia effici posse telescopia putarint, quibus in Luna corpora particularia, non secus ac in Terra nostra, discernantur; cum ad corpus, cujus diameter 5 pedum, in Luna distincte perspiciendum, requiratur objectivum, cujus apertura 70 $\frac{1}{8}$ pedum, longitudo autem focalis sit quindecim circiter terrae semidiametrorum. Quod ad *telescopiorum attinet compositionem*, tria solum genera ad usum idonea judicat, in quorum primo cum vitro objectivo convexo oculare cavum, in secundo oculare convexum, in tertio tria ocularia convexa conjunguntur. Secundum autem reliquis praefert, si diaphragma in foco communi ad radios nimium obliquos excludendos ponatur; cum primum, si 11 aut 12 pollices excedat, nimis exiguum objecti partem detegat, tertium autem minorem quoque primo campum habeat, & in quatuor vitris $\frac{3}{4}$ aut $\frac{2}{3}$ fere radiorum partes reflexione deperdantur. Ex qua etiam ratione potiora judicat *microscopia* ex duabus lentibus composita. Ultimo tandem loco fuse enumerat solertissimus Auctor *observationes telescopiae & microscopiae peractas*, ex quibus potiores cum ejusdem conjecturis afferemus.

Quod ergo ad *partes Luna* attinet, illam cui B. Hevelius montis Sniai, Ricciolus autem Tychonis nomen imposuit, eique similes, profundos suspicatur esse puteos a Selenitis, si qui sunt, effossos, ut in illis se a Solis aestu defendant, aggeresque, quibus cincti sunt, cavernis

esse plenos, in quibus lateant noctis tempore cuniculorum rita, & frigore se muniant; ita ut putei illi instar urbium sint Selenitis, quarum metropolis sit Tychonis nomine dicta, tractus vero albi & illuminati nihil aliud quam viae regiae ad reliquas tendentes. Nigras autem partes Lunae, quas communiter maria esse censent, sylvas potius esse putat, quia in illis telescopia 100 aut 200 pedum plurima observantur, cum Sol perpendicularares in eas mittit radios, exigua loca illustrata, quae sine dubio sint tractus plantis carentes & arenosi, plusque lucis quam folia reflectentes: nihil quoque adhuc certi constare de fluminibus lunariis, cum debeant habere latitudinem 14000 pedum, ut ope telescopii 36 pedum videri possint. Promittit tamen se *vitrum obiectivum 600 pedum*, quod jam confectum habeat, cum oculari unius pedis, quibus proinde possit in Luna cernere distincte obiectum, cujus diameter 3500 pedum, propediem ad observationes lunares adhibiturum, *exactamque* concinnaturum *Selenographiam*, ut posterius deprehendere possint, num aliqua singularis in Luna mutatio contigerit. *Martem* obscuriorem & rubicundo colore ideo apparere conjicit, quia ipsum plurimam nubes & nebulae ambiunt, per quas radii luminis transientes ita modificantur: in Jove autem fascias obscuras nihil aliud esse, quam maria, locaque in his illuminata, insulas; lucentes vero fascias terras, & nigras in his maculas paludes aut magnas sylvas, variisque hunc globum mutationibus esse obnoxium, ob magnas inundationes, & quia maximam partem ex sabulo, non rupibus aut terra firma, constat. *Satellites* quoque ejus, perinde ac Saturni, modo majores, modo minores apparere, quia fortassis & ipsi foedati sint maculis, quas statis temporibus ad nos convertunt, quamvis circa suum axem non revolvantur. Quod reliquum est, *Solem* nil aliud esse autumat, quam ingentem congeriem elementi primi, aut ignis nostrati fere similis, eumque alimento continuo indigere, quod ex aere ambiente, qui nitro aliave materia combustibili forsitan repletus, hauriat, cinctumque semper esse levi aliquo fumo, qui secedere ab ejus centro nitatur, denuo tamen in solem recidat, si plures conglomerentur moleculae, *maculasque* constituent novum Soli alimentum suppeditantes. Ex eadem hypothese apparentias *luminis Casfiriani & Cometarum* declarat. Illud enim oriri supponit, cum fumus ille levior, versus aequatorem Solis compulsus, tantum recedit a Sole,

ut

ut hujus in illum incidentes radii ad nos reflecti possint; *Cometam*, vero, quando massa ingens secundi elementi congregata in Sole in globum densatur, qui ex Sole projicitur, eoque majori fertur rapiditate, quo levior est materia ætherea, quæ ipsum excipit, tamdiuque suum continuat iter, donec ultra locum æquilibrii sui latus ad Solem revertitur curvam in se redeantem describens, & in Solem denovo immergitur. Hic ergo globus, Auctore judice, si adeo levis sit, ut ad Martis aut Jovis usque pergat orbès, & radii Solares ab illo repulsi, dum per hemisphærium fertur, ubi terra est, ad nos possint pervenire, magni in cælo circuli arcum describere videtur, cumque totus ardeat & fumet, atmosphæra circumdatur, quæ dum sensim exhalat, & ob levitatem suam versus vorticis Solaris remotiores a centro partes tendit, caudæ speciem representat a Sole aversæ. Hanc hypothesin ex observationibus Cometæ A. 1680, quas ex motu æquali per trajectorym rectam explicari posse negat, confirmat, refutatatis Carresii de Cometis placitis, methodumque tradit, quarum Cometarum, tum Planetarum distantia a terra absque parallaxibus possint indagari, dato intervallo, quo Sol abest a Terra.

Postremo innumeras se quoque *observationes microscopis* fecisse commemorat, primumque ante viginti annos *semina animalium vermiculis repleta* deprehendisse, & hinc novam de generatione animalium hypothesin, in epistola ad *Malebranchium* perscripta expositam, excogitasse; præ reliquis autem *insectis*, quorum *historiam* scripturus sit, *pulicem* ab ovo magna cum diligentia observasse. Hac ergo aliaque præclare destinata ut absolvere doctissimus Auctor possit, viros occasionemque opportunam ex animo eidem appreciamur.

Joh. Pet. Ludwigs Erläuterung über S. T. Herrn Samuel von Pufendorff Einleitung zur Historie, &c.

JO. PETRI LUDOVICI DILUCIDATIO ISAGOGES HISTORICÆ DN. PUFENDORFII de hodiernis in Europa Regnis, Statibusque præcipuis, cum allegatis testimoniis & annotationibus.

Lipsiæ & Halæ, apud Joh. Frid. Zeidlerum. 1695. in 8. Alph. 2 $\frac{1}{2}$ **Quan-**

Quanto seculi nostri adplausu illustris viri Pufendorffii Isagoge in Historiam præcipuorum in Europa hodie existentium Regnorum & Statuum, ante hos undecim annos Germanico idiomate ab ipso publicata, passim excepta fuerit, vel translatio ejus in peregrinas linguas testari poterit. In hac, cum multi omissa ob brevitatis studium, quod laudato Autori nunc *μὰ καὶ ἴτη* placuerat, Scriptorum, unde is sua hauserat, desiderarent testimonia, quibus lux major historię affunderetur; *Autor barum Annotationum clarissimus*, qui in illustri Academia nova FRIDERICIANA, in qua Extraordinarii Professoris munus sustinet, nominatum modo librum studiosę juventuti privatim explicuerat, id operam dedit, ut quę strictim in eo commemorata sunt, monstratis primis fontibus, allatisque in medium autorum probationum testimoniis, dilucidaret atque firmaret. Dum autem opus ejusdem sub manu velut excrescere videretur, jam primam ejus partem, quę prima quatuor Isagoges commendatę capita illustrat, exhibuit, simili industria dilucidationes reliquorum capitum in lucem emissurus publicam; præsertim cum intellexerit, operam hanc suam studiosę juventuti, quę historię politiori aliquod pretium statuit, non fuisse ingratham. Nam selectiores non tantum passim autores indicat; sed etiam ex illis testimonia luculenta affert, quibus historię lux major accenditur, ut eam cum fructu nunc uberiori juvenus studiosa evolvere, atque sine dictatis intelligere possit.

NOVORUM LIBRORUM Indiculum proximo Novembris mensi, cum nunc angustia charta probibeamur, subnectemus. Neque tamen temperare nobis possumus, quin sine mora annunciemus, luculentum & ab omnibus diu desideratum & tantum non anxie expectatum illustris Pufendorffii Opus, quo Potentissimi Serenissimique Electoris, dum viveret, Brandenburgici FRIDERICI WILHELMI MAGNI res gestas justo studio descripsit, nuperrime in lucem produisse, impensis Jeremia Schrey & H. I. Meyeri hæcudum excusum, ac in instantibus nundinis nostris autumnalibus venum exponendum. Plura de opere ipso, ubi id perlustraverimus, dicentur.

* * *

ACTA ERUDITORUM

publicata Lipsia

Calendis Novembris, Anno M DC XCV.

**NOVA ET SINGULARIS GEOMETRIÆ PROMOTIO, CIR-
ca dimensionem quantitatuum curvarum, per D. T.**

Cum variaz in Mathesi dentur viae ad easdem veritates inve-
niendas ducentes, plurimum in eo ponendum est studii,
simplicissima ut investigetur. Quamvis enim hoc ipsum
non sit apprime necessarium in omnibus difficultatibus
particularibus, maxime tamen requiritur in principiis fun-
damentisque ponendis, quae ita sunt generalia, ut tota iisdem Mathe-
sis innitatur, ad quae pertinet *genesis omnium curvarum*. Quapropter
postquam harum omnium facillimam descriptionem *per focos* reperi,
statim eandem cum publico communicavi in *Medicina mentis*, osten-
dens, quam latum haec campum nobis aperiat, infinitorumque novo-
rum, singularium, & facillimo negotio decerpendorum inventorum
feracem, ut augmentum veritatis, quod non unius est hominis, con-
iunctis viribus ab eruditis viris eo melius promoveretur. Neque par-
vam mihi attulerunt laetitiam ea, quae Dominus *Leibnizius* & doctissi-
morum nobile par fratrum *Bernoulliorum* jam praestiterunt, Actisque
inseuerunt Eruditorum. Sed cum haec curvarum genesis per focos
nimiam praeseferat simplicitatem, tantique momenti non videatur, ut
ex ea tanta tamque praecleara & utilia possint derivari; non ipse solum
alia nova inventa in Actis Eruditorum exhibui, sed in posteriori quo-
que *Medicinae mentis* editione, alia quaedam corollaria non vulgaria
adjeci, ut alios quoque ad hanc rem penitus pensitandam excitarem.
Nota mihi quidem plura elegantia praestantiaque sunt confectaria,
quorum hactenus nullam, nisi privatim apud viros maximi inge-
nii, feci mentionem, arbitratus illa quondam ob novitatem usumque
singularem fore gratiora, cum publici juris ea faciendi mihi dabitur

Q99

occa-

occafio. Quoniam vero an brevi hoc futurum fit, cum eo non vivam in orio, quod hæc studia vel maxime requirunt, nescio, nonnulla ex ex his in publicum præducere constitui, ejus quidem momenti, ut non displicitura tredam Geometris, eo fine ut vel hoc ipfo augmentū veritatis, sin minus pet me ipsum, per alios tamen, qui magis abundant otio, promoveatur. I. Ex hac ergo curvarum genefi per focos intellexi, præter unicam & fimpliciffimam Hugenianam evolutionem dari innumeras alias, ita ut quælibet curva infinitis poffit modis evolvi, fequanturque hinc dimensiones curvarum infinitis modis, ut alio tempore oftendi. Perfpexi etiam, ipfam fpatiorum curvilinearum dimensionem generaliffime hinc derivandam, & ea quidem ratione, quæ admodum fimplex eft, & in qua fingularia hæc occurrunt. (1) Uti notum pervulgatumque eft, fpatiorum circularium dimensiones abfolvi ductu lineæ cujusdam rectæ in arcum circuli: ita univerfaliter hoc ipfum omnibus competit *fpatii curvilineis*, ut fcilicet fint *æqualia producto alicujus rectæ in arcum curvæ alicujus*, occurruntque hic plurima circulari dimensionem analoga. (2) *Curvæ quarum ope reliquarum curvarum metior fpatia*, quæque primæ quafi curvæ exiftunt & præcipue funt confiderandæ, proprietates habent valde notabiles, & in his, quod multis erit inexpectatum, *curvæ quoque funt mechanicæ*, quas Cartefius ex Geometria perperam, ut in Medicina mentis clare probavi, eliminavit, quarum proinde ufus hinc redditur in Geometria manifeflius. (3) *Curvæ illæ, per quas menfurantur reliqua fpatia, in lineas rectas abeunt, cum fpatium aliquod abfolute eft quadrabile*. Unde facile ex ipfa genefi dijudicari poteft, utrum aliquod fpatium quadrabile fit nec ne. Derivatur quoque inde, figuras claufas non admittere quadraturam, intellige ordinariam; id quod confentit cum iis, quæ habet Dominus Newton; neque difficulter cognofci poteft, quænam figuræ claufæ funt, cum alias multa poffint earum figurarum afferri exempla, quæ videntur quidem, nullatenus tamen funt claufæ.

TAB. VIII.

Fig. 1.

Ut autem meas mea eo melius poffit intelligi, exemplo, quod dictum eft illuftrabo. Sit ellifis AFGE, fumtoque radio æquali femidiametro minori defcribatur ex centro C circumferentia BFD, tandemque pro lubitu ducatur ex C recta CG, & HG parallela AE; dico rectangulum ex recta AE in arcum circulare HD efle femper quadruplum

TAB. VIII. ad A

Fig. 2.

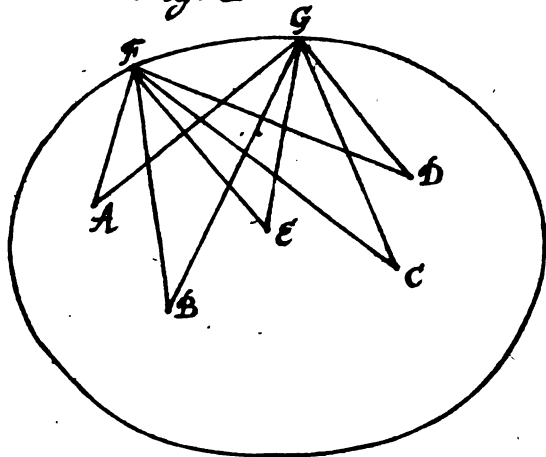
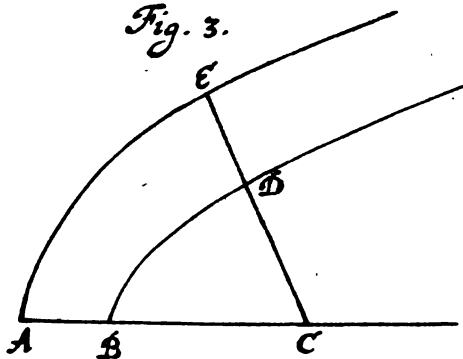

Fig. 3.



III.

TA

druplum sectoris elliptici CGE, ac proinde hoc modo facile *spatium ellipticum in aequales partes ex puncto C dividi potest*. Idem obtinet in parabola & hyperbola, si his omnia, ut decet, adplicentur, ea tamen cum differentia, ut quemadmodum in ellipsi, prout jam vidimus, dimetienda adhibetur arcus curvæ circularis HD, seu talis curvæ, ubi normalis ad tangentem est constans seu datæ rectæ æqualis; ita in hyperbola qualibet mensuranda adhibendus sit arcus curvæ, in qua tangens ipsa est constans seu datæ rectæ æqualis, adeoque curvæ, quæ ex mente Cartesii est mechanica; in parabola vero alia curva, ubi normalis ad tangentem & ipsa tangens sunt æquales constanti quantitati, h. e. linea recta, assumatur. Atque sic unico theoremate omnium sectionum conicarum per rectangulum ex constante recta in aliam curvam aut rectam ducta traditur dimensio. Quæ quidem spero Geometris non minus grata futura, quam monitum Hugeni, quo simile quid in hyperbola æquilatera a se deprehensum indicavit, cum hæc omnia modis plane diversis eruta, multoque sint universaliora, nec solum omnibus hyperbolis, sed infinitis aliis curvis applicari possint.

Quænam autem porro hinc conclusiones in curvis superiorum graduum, quæ tres pluresve focos habent, consequantur, periti harum rerum insigni cum voluptate per se ipsos facile experientur, Possem enim plura huc elegantia & universalia theoremata adferre, sed ne ipsis desiderium minuam hæc suo Marte indagandi, unico tantum exemplo assertioni meæ fidem faciam,

Sit curva FG, quæ descripta sit ope *quatuor focorum* A, B, C, D, TAB. VIII. sitque E centrum gravitatis quatuor punctorum A, B, C, D; dico, si ex Fig. 2. quinque his punctis versus duo puncta F & G pro lubitu assumpta in curva, ducantur rectæ, *spatia AFG, BFG, CFG, DFG quadrupla esse semper spatii EFG; si autem quinque essent foci, fore quintupla, & sic porro in infinitum*. Sed de his satis.

II. Notum est in circulo circumferentias esse inter se ut diametros, & spatia circularia similia ut diametrorum quadrata; non autem pervulgatum est, quod animadverti, dari unicum tale theoremata pro omnibus curvis ejusdem speciei, ex quo v. g. curvarum ellipticarum & hyperbolicarum ratio ad invicem innotescit, quæ nos hæctenus

Qq q 2

latuit,

latuit, possuntque infinita nova & singularia circa omnes curvas derivari. Id quod specimine aliquo illustrabo.

Fig. 3.

Sint duæ parabolæ AE & BD, quarum focus C, ducaturque recta CDE. Dico *curvam parabolicam AE esse ad curvam parabolicam BD, ut minoris latus rectum ad majoris latus rectum*. Unde si ratio laterum rectorum sit dupla; curva AE dupla erit curvæ BD. Neque absolute necesse est, ut eundem focum C habeant; potest enim punctum ad libitum assumi, & nihilominus tamen ratio, quam curvæ ad se invicem habent, determinari.

III. Cognita quoque est ratio, quam partes curvæ circularis ad se invicem habent, sed circa quasvis alias curvas hæc nondum ostensa fuit a Geometris. Illis ergo forte non ingratum accidet, si ipsis significavero, me methodi universalis esse compotem, *in qualibet curva, data portione ejusdem, aliam semper assignandi, que datam rationem ad priorem obtinet*; cujus rei specimen quoque exhibebo.

Fig. 4.

Sit parabola ACDEF, cujus focus B, sitque data portio curvæ CD, & alia assignanda EF, ita ut CD sit ad EF, ut data linea GH ad IK. Ductis lineis BC & BD, fiat ut quadratum GH ad quadratum IK, ita recta BC ad rectam BE, & BD ad BF: Dico curvæ parabolicæ portionem CD ad EF esse in ratione data. Sit e. g. GH ad IK ut 1 ad 2, & fiat BE quadrupla BC, & BF quadrupla BD, erit portio curvæ EF dupla partis CD. Occurrit hic quidem casus, ubi peculiariora quædam observanda; sed cui demonstratio præcedentium nota, facile videbit, quid sibi agendum, aliaque egregia hinc eliciet, v. g. modum *in curvis assignandi spatia datam rationem habentia, licet ipsorum dimensio sit incognita*, multaque alia præclara & plane nova theoremata vel circa ipsas conicas sectiones, quæ tamen hæcenus nocturna diurnaque manu quasi versatæ fuerunt a Geometris. Demonstrationes enim horum omnium afferre & prolixum nimis foret & supervacuum, cum hæc inventa præcipue dicata sint Geometris primi ordinis, quibus jam notum est, quomodo ex datis conclusionibus universalibus circa dimensionem quantitatum, demonstrationes via retrograda facile possint investigari.

IV. Constitueram hic subsistere, sed commodum incidit in manus meas *Job. Bernoullii* meditatio de dimensione linearum curvarum per circulares; quod egregium inventum & mirifice me delectavit effect,

cit, ut hæc pauca adjicienda duxerim. Vir hic celeberrimus præcipue respexit in eruendo hoc problemate ad evolutionem Hugenianam; sed quia juxta descriptionem meam curvarum per focos, quælibet curva infinitis modis potest evolvi, hinc ejus doctrina infinities amplificari poterit, adeoque Geometria singulare hoc modo augmentum recipiet. Addam vero & aliud, quod in tempus aliud reservaveram. Notum est, quod dato cuilibet spatio infinita alia spatia, diversæ naturæ, æqualia perfacile inveniri possint; sed idem in curvis lineis efficiendi nemo adhuc ostendit rationem. Si enim via ordinaria rem aggrediamur, ad tangentium methodum inversam deducimur, cujus ingeniosissima nobis specimina dedit illustrissimus vir Marchio Hospitalius. Licet autem hanc quoque methodum probe excoluerim, & mihi fere omnimode satisfecerim, non tamen ea hic præstat, quod comparari possit cum methodo universali, quam non ita pridem inveni, ope cujus *infinita diversa curva possunt designari data curva absolute æquales*. Specimina hujus rei alio tempore exhibiturus sum: jam enim vix licuit ob circumstrepentia negotia ad amicorum instantiam præcedentia literis consignare.

G. G. L. DE NOVO USU CENTRI GRAVITATIS AD DIMENSIONES, & speciatim pro arcibus inter curvas parallelas descriptas seu reſt angulis curvilineis; ubi & de parallelis in universum.

PAppus subindicaverat, quod Guldinus expresius ostendit, aream motu debito generatam æquari facto ex ductu mobilis generantis in viam ejus centri gravitatis. Hac regula potissimum usi sunt Geometræ in motu rotationis circa certum quendam axem pro metiendis solidis ac superficiebus, quæ sic generantur. Sed non minus succedit negotium, si axis vel centrum continue mutetur durante motu generantis, ut fit in evolutionibus curvarum & superficierum. Itaque si curva AB ope fœli DAB evolvatur, tunc pars fœli, id est initio recta DA, describet aream DA (A) D, vel brevius designando, D (A); duabus curvis parallelis condescriptis, D (D) & A (A) comprehensam, quæ æquabitur reſt angulo sub recta AD, & recta æquali curvæ E (E) (iisdem parallelæ) a centro seu puncto rectæ AD medio, E, descriptæ. Quin amplius, etiamsi pars ipsius mobilis successive quiescat & moveatur,

Qq 3

tamen

tamen productum ex toto in viam centri gravitatis totius, areæ generata æquatur; quod & hic locum habet. Nempe totius filii DAB centrum gravitatis sit G, in statu primo; & (G) in statu seu situ ultimo, cum filium totum in rectam B(D) abiit. Sit linea G(G) locus continuus hujus centri, dico B(D) filium, in G(G), æquari DAFB(D)D. Horum ut recorderer, fecit elegans theorema Dn. Joh. Bernoullii, qui notavit duorum arcuum evolutione condescriptorum, ut D(D) & A(A), differentiam, si convexitatem vertant ad easdem partes, summam si ad contrarias; æquari arcui AH, sectoris circularis, intercepti inter duos radios, DA, DH, æquales filo vel regulæ extremis suis punctis binos illos arcus describenti, & parallelos ipsis DA, & (D)(A) extremis sitibus filii. Videantur Acta Augusti 1695. His cum meo theoremate conjunctis, sequitur differentiam (vel collatis oppositis evolutionibus summam) duorum (ut sic dicam) rectangulorum (bicurvilinearum) condescriptorum, velut D(K) & L(A) modo sint æqualia (nempe si $DK=LA$) posse mensurari ope dimensionis circuli. Nam collocetur ipsi DK vel LA æqualis MN in recta DA, medio loco inter D & A; & describantur simul parallelae M(M) & N(N). Jam $DL=KA$, & DL in M(M) = D(L), & KA in N(N) = KA. Ergo D(L) — K(A) id est D(K) — L(A) = DL in M(M) — N(N) = DL in NP, posito NP esse arcum circulem, centro M dicto modo descriptum, scilicet ut sit MP parallela & æqualis ipsi (M)(N). Unum adhuc addam: quæ de parallelis nostro more, id est generaliter acceptis, diximus, tam universaliter esse, ut non tantum parallelis evolutionis descriptis, sed & rectis ac circularibus quadrerent. Licet in circularibus linea evolventa evanescat in punctum, & pro rectis hoc punctum concipiendum sit infinite remotum. Generaliter autem *parallelus* definitio (lineas vel superficies) quarum intervalla (minima scilicet) ubique sunt æqualia. Et cum *rectangulum*, (late sumtum) figura sit, quæ solos angulos rectos habet; consequens est, figuram hic inter duas parallelas earumque intervalla extrema (minima) contentam ut D(K) merito rectangulum appellari. Cæterum ut hoc quoque adjiciam: *Data linea* (curvæ vel rectæ) *parallelam ducere lineam*, problema est, quod etiam sine evolutione construi potest. Nempe ducatur recta perpendicularis ad lineam datam, & ex puncto ejus aliquo tanquam centro, ac pertingente ab eo ad curvam perpendiculari tanquam radio, describarur

TAB. VIII.
Fig. 5.

batur circulus lineam datam tangens; qui si volvatur, super ipsa describet centro suo lineam datæ parallelam. In eo tamen præstat evolutio, quod ejus ope duci potest parallela datæ per punctum datum. Tantum enim opus est ex hoc puncto duci tangentem ad generatricem datæ, quæ simul & generatrix erit quæsitæ; tangente ducta partem filli faciente.

MEMOIRES DE MATHEMATIQUE ET DE PHYSIQUE.

hoc est:

Adversaria Mathematica & Physica Domini de la Hire Academiæ Regiæ scientiarum membri.

Parisiis ex typographia Regia. A. 1694. 4. plag. 25 $\frac{1}{2}$.

Complexus est doctissimus Auctor hoc libro varios tractatus, ad philosophiam mathematicam & naturalem illustrandam a se conscriptos: quorum *primus* agit de curvis, quæ rotatione circuli super alium circulum tanquam basin gignuntur, *epicycloidesque* commode vocari possint, de quibus tum celeberrimus Newtonus in Philosophiæ naturalis principiis mathematicis p. 147; tum Dn. D. T. in Act. Erud. anno 1690, p. 169; nec non nuper admodum illustr. Marchio Hospitalius in Act. Erud. 1695, p. 372, multa præclara tradiderunt. Ostenditur autem in eo dimensio spatii epicycloidalis, modus tangentes epicycloidum ducendi, dimensio curvæ epicycloidis, ejusque evolutio tandem & usus in mechanicis. Demonstrat enim clar. Auctor insignem hanc curvæ commemoratæ proprietatem, quod scilicet si duo fuerint circuli circa sua centra mobiles, quorum posterior instructus sit dentibus, qui portiones sint epicycloidis a circulo priori super illum tanquam basin descriptæ, sintque duæ potentæ circulis applicatæ & in æquilibrio constitutæ, dum dens posterioris circuli agit in punctum circumferentiæ prioris in linea horizontali situm; eadem potentæ mansuræ sint in æquilibrio, si dens idem agat in idem punctum quocunque alio in situ. Hanc deinde ad usum transferre docet, dataque figura dentis cujusdam rotæ describere epicycloidem, cujus figuram æmulari debent dentes alterius rotæ æquali semper vi in alteram agentis, idque machinarum nonnullarum descriptione illustrat. Huic tractationi appendicis instar jungit examen constructionis curvæ causticæ (quoniam hæc quoque est ex epicycloidum numero, ut in Act.

Act. Erud. A. 1690, p. 171, a Dn. D. T. ostensum) & illius quidem, quæ habetur in Act. Erud. A. 1682, p. 364, errorique in calculo admodum prolixo commisso suos debet natales, correctâ tamen dudum fuit ab Auctore suo in Actis Erud. A. 1690, p. 68, & compensata constructione ex æquatione curvæ naturam legitime exprimente deducta & p. 169 geometrica demonstratione munita. Quæ constructio ipsissima est, quam Dominus de la Hire (quem proinde Acta ista nostra anni 1690 non vidisse apparet,) profert, & in eorum forsân gratiam, quibus demonstrationes ad absurdum deducentes veterum more arriident, tali apagogica ostensione confirmat. Sequitur in ordine *Explicatio præcipuorum effectuum glaciæ & frigoris*, huic superstructa hypothesi: Frigus tunc a nobis sentiri, quando particulæ aqueæ nos circumstantes minus habent motus, quam illæ, quæ sunt intra partes nostri corporis; dari salia apta ad sistendum motum particularum aquearum; parum horum salium esse in sale communi, plus in nitro, plurimum in sale ammoniaco; particulas horum salium esse graciles, rigidas, longas, acutas, aptasque ad penetranda metalla ipsûmque vitrum, facile ab aere commoto transferri, & facilius adhærescere particulis aqueis, quam aliorum corporum. Quod enim attinet v. g. ad glaciæ formationem, hæc ita explicatur: Dum salia, de quibus dictum, aquam penetrant, sistunt particularum aquearum motum, quæ aliis eodem modo ad quietem redactis junctæ filamenta glaciæ formant, majusque spatium occupant, non ob additionem tantum salium, sed quia dum obrigescunt, non possunt amplius tam arcte ut antea sibi invicem jungi, atque hinc filamenta illa leviora facta versus aquæ ascendunt superficiem, & a salibus supervenientibus quasi consubulata crustam glaciæ constituunt. Quæ, dum aquæ reliquum similiter concrevit in filamenta majorem locum requirentia, rumpitur, nisi forsân vas aquam concludens debilius fuerit, & a glaciæ confringatur. Ex iisdem principiis redduntur aliorum phænomenorum rationes: Cur, si nec vas neque crusta rumpatur, in medio glaciæ appareat bulla aeris valde rarefacti? Cur aer crassior, hæc plurimas particulas aqueas valde agitas continens, frigore condensetur? Quomodo magnum frigus sine congelatione possit ingruere, & viceversa? Cur fructus arborum, paucas quippe particulas aqueas, plurimas oleosas & unctuosas continentes, non facile congelascant, sed congelatiati frigidaque immerfi sine noxa dege-

degent, & a congelatione quoque defendantur, fixantur stramine, & super hoc extendatur pannus madefactus, vel matta straminea valde spissa & probe humectata? Cur metalla, quamvis non multum aquae contineant, nisi in superficie, frigidissima adhaerant? Cur glacies facilius solvatur ab aqua tepida, quam igne? Cur lapides camentarii, inprimis illi, qui ope pulveris pyrii loco suo natali excussi fuerunt, fissurasque hinc, licet impereceptibiles contraxerunt, a gelu corrumpantur? Cur aqua salsa difficilius concresecat quam aqua communis, cujus particulæ non distinguuntur a se invicem ab intercedentibus salinis? &c.

Excipit dissertationem jam commemoratam *Explicatio diversarum illorum sonorum, quos chorda super instrumentum musicum bucina sonitum emulans (trompette marine) tenfa ede, laudata expositione P. Dechales, & suppletis particularibus nonnullis, ad quæ dictus Pater non attendit.* Huic subjicit eruditissimus Auctor suam de sono hypothesein, quod scilicet in corporibus elasticis vera soni causa sit motus undulatorius partium minimarum ex quibus constant; vibrationes autem vel totius corporis sonori, vel eus partium majorum, non possint nisi per accedens efficere sonum, eoque admodum debilem. Ex hac explicat observationes partim proprias, partim Dn. Abbaris Galloys, quod scilicet forceps focaria corpore duro percussa, si annulus ejus sustineatur vel digito vel alia re molli, quæ non multum possit impedimenti objicere ejus undulationibus, vel duro quidem corpore, sed quod facile possit in similem motum concitari, valde clarum edat sonum; obtusorem autem, si incumbat annulus clavi ferreae aut alii corpori rigido, cui propter suam crassitiem ac figuram, undulationes partis resonantis non facile possint communicari. Ultimum locum occupat *Dissertatio de diversis accidentibus visus*, in duas partes divisa, quarum prima generalia quædam de visu primum proponuntur. Nimirum similem humorum in duobus oculis diversis magnitudinis conformationem, non sufficere ad æqualem utriusque visionem perfectionem conciliandam, cum oculus, cujus diameter duarum linearum, æque bene videat objecta valde remota, ac oculus, si niliter conformatus, cujus diameter pollicaris requiratur, ut retina ejus 36 ies sit subtilior & ad sentiendum aptior, quam oculi alterius, esse in retina partem reliquis magis teneram, ut si in illam incidant apices conorum radio-

forum, objecta longe melius quam alias videamus, eamque in utroque oculo eundem habere situm, fierique hinc, ut utrumque oculum eodem modo versus objectum convertamus; sed si pars hæc non eundem locum in utroque oculo occupet, oriri strabismum: distantiam objectorum apparentem ex magnitudine apparenti, coloribus vividis, directione oculorum, objectorum parallaxi, & distinctione minimarum objecti partium dijudicari: & id genus alia. Porro autem ostenditur quid myopibus, presbytis, & visu, qui perfectus dicitur, gauden-
 tibus accidat, cum vel retinæ aut humoribus insidet aliqua imper-
 fectio, vel pupilla est nimis dilatata aut constricta. Quod ergo ad myo-
 pes attinet, de illis primum agitur, qui humores habent turbidos aut
 coloratos, & quia rara est eadem dispositio in utroque oculo, metho-
 dus traditur explorandi, utrum imago in utraque retina iisdem colo-
 ribus pingatur; quæ in eo consistit, ut duæ chartæ luforiæ foramen
 $\frac{1}{2}$ aut $\frac{1}{4}$ lin. habentes, oculis aliquamdiu clausis & deinde versus obje-
 ctum album conversis applicentur, & ita moveantur, ut ipsi duo cir-
 culi albi appareant, qui an eodem colore sint imbuti, facile animad-
 verti potest. Refertur quoque experientia constare, illos, qui uno
 oculo objecta magis rubra vident quam altero, istam in usu quotidia-
 no fortiozem judicare. Ab his ad myopes acceditur, qui pupillæ aper-
 turam nimis magnam habent, vitiaque recensentur, quæ hinc oriun-
 tur, quod crystallinus humor non habet figuram omnes radios a pun-
 cto quodam profectos in unum punctum colligendi. Ex eadem cau-
 sa, irregularitate nimirum vel humoris crystallini vel corneæ, appa-
 rentia iridis circa candelas derivatur; non autem, ut putat Cartesius,
 ex rugis circularibus, quarum formatio difficilis explicatu. Ratio quo-
 que redditur experimenti paradoxo, in myopibus præcipue, quorum
 cornea valde protuberat, locum habentis, quo scilicet res videtur, quan-
 do non convertitur ad illam oculum, non videtur, quando converti-
 tur: si scilicet corpus nigrum v. g. pileus genæ admoveatur, quod ob-
 jectorum a latere positorum conspectum impedit, & tamdiu conver-
 tatur caput oculo immoto, donec parvum objectum album in plano
 nigro in oculum incurrat. Si enim capite jam immoto convertatur
 oculus versus objectum, visui illud a corpore nigro eripitur. Doce-
 tur etiam, quod ex myopibus illi, qui crystallinum bene dispositum,
 convexiorem autem corneam habent, juventur a vitris concavis; re-
 liquis

liquis autem parum levaminis ab illis sperare liceat. Eodem fere modo de presbytis agitur, rationesque phaenomenorum, quæ illis contingunt, redduntur. Ita, v. g., maculæ constantes, quas in objectis videre sibi videntur; derivantur a vasculis sanguiferis disruptis, quæ in causa sunt, ut retina illa in parte, quam sanguis extravasatus occupat, non sit satis acuti sensus; mutabiles vero ex partibus heterogeneis humori aqueo innatantibus eoque specie levioribus, quæ labem aspergunt imagini, non secus ac atramentum, si vitrum oculare tubi optici eodem inficiatur. Ad visus perfecti accidentia refertur, quod qui tali sunt instructi, non vident colores iridis in bullis vitreis, aut roris guttulis herbis adherentibus, nisi tanto ab illis absint spatio, ut non satis distincte intueantur parvas illarum partes. Tandem illa quoque explicantur, quæ omni visus generi solent accidere; qualia sunt, quod paululum conniventes, radios circa candelas videmus; in quo phaenomeno explicando Briggii probatur hypothesis, Cartesii vero & Rohaulti refellitur: quod cum confuse videmus objecta lucida, aliquando macula nobis apparet cito transitura, si palpebras commoveamus; cum oritur ex materia opaca corneæ inherente & facile abstergenda: quod strabismus oritur ex humore crystallino oblique suspenso: quod per scissuram angustam & longam in charta factam candela multiplicata adparet: quod objecta utroque oculo conspecta per aliquot dies geminata videntur, si muscoli alterius oculi a catharro impediuntur, quo minus dirigant axem visionis more consueto versus objectum: quod qui res in conclavi repositas per fenestras vitreas inspiciunt, non satis distincte clareque illas vident, in magna quippe luce exteriori constituti, recipientesque lumen satis validum a fenestris reflexum, neque proinde apti ut percipiant debile illud lumen, quod a corporibus in conclavi existentibus parumque illuminatis per fenestras propagatur, &c. Tandem confirmatur, retinam esse præcipuum visionis organum, in quod tamen lumen agat choroide mediante, quæ cum sit colore obscuro, apta est ut a lumine valde commoveatur, motusque suos retinae communicet, perinde fere ac lamina spiralis motus aeris recipit, eoque ramificationi nervi acustici adjacenti communicat: & ex hac hypothese Mariotti experimentum explicatur.

Secunda dissertationis pars refutat clarissimum Auctorem eorum sententiam, qui ut oculus objecta mediocriter propinqua ac remota

neque bene videat, mutationem vel in oculi totius, vel in crystallini humoris figura requiri statuunt. Negat enim corneam figuram mutari posse, cum nullis instructa sit organis ad hoc ipsum necessariis; aut scleroticam tunicam, valde quippe duram, a musculis, qui motui oculorum dicati sunt, ita comprimi, ut oblongior oculus efficiatur; aut tandem a ligamenti ciliaribus, in quibus nihil musculosa dexterimis Anatomicis adhuc inventum; crystallinum humorem ex pluribus pelliculis conflatum ita posse constringi, ut aliam subinde figuram induat, neque tamen pelliculæ rugas contrahant.

Censet autem, hoc præcipue experimento convelli posse communem hypothesin, quo scilicet illi, qui objectum remorum $1\frac{1}{2}$ ped. per duo exilia foramina lamellæ, quorum distantia non est major diametro pupillæ, simplex vident, si idem objectum removeatur 6 ped. per eandem lamellam illud geminatum conspiciunt; quod fieri non posset, si oculus acquisivisset conformationem ad objectum 6 pedes remorum bene cernendum, quemadmodum eandem habet ad conspiciendum objectum distans $1\frac{1}{2}$ ped. Eodem utitur experimento Auctor ad investigandam oculorum, constitutionem viresque aut debilitatem eorum dimetiendam, sive ad unam eandemque personam diversis temporibus, sive ad plures simul respectus habeatur. Si enim alicui objectum ex aliqua distantia visum per lamellæ foramina geminatum appareat, quia pro illa distantia oculus vel majorem vel minorem, quam par est, convexitatem habet, lamellæque admoveatur lens convexa aut cava, quæ efficiat ut objectum in eadem distantia simplex cernatur, lentem illam vel potius distantiam foci ab ipsa, mensuram esse dicit defectus illius, quo oculus prohibetur distincte videre objectum in tali distantia collocatum. Hinc quoque relationem, quæ inter duos oculos est, quoad debilitatem deprehendi posse autumat, quia eorum differentiam metitur differentia focorum lentium adhibitarum ad idem objectum ex eadem distantia simplex videndum, ita ut, si unus oculus requirat lentem convexam fœc. 15 pollic. alter 10, hic censendus sit debilior priori 5 pollic. Ut autem eodem experimento cognoscatur, utrum quis sit presbytes an myops respectu certæ distantie, tegere jubet unum ex foraminulis. Si enim ex illa parte ubi foramen opernum est, evanescat imago, radii ultra retinam concurrunt, ut in presbytis; sin diversâ ex parte, cis retinam, ut in myo-

myopibus. Eandem methodum commendat ad quarendam longitudinem focalem lentis, quæ adhibenda myopi aut presbytæ ad minus characteres in distantia $1\frac{1}{2}$ ped. legendos, nulla ut oculo vis inferatur. Tandem diversam illam conformationem oculi ejusdem non esse necessariam contendit, cum licet paulo ante aut post retinam concurrant radii ab eodem provenientes puncto; imago tamen in retina non sensibiliber vitietur, præsertim si pupillæ apertura rite moderetur illapsum luminis, conoꝝque visorios satis acutos efficiat. Quod autem, quando diu hæsimus in objecto remoto contemplando, objectum propinquum ægre possumus distincte perspicere, si subito ad illud convertamur, hoc non mutationi conformationis, sed difficultati axes visorios statim rite disponendi, aut aperturam pupillæ augendi vel minuendi tribuit.

GEORGII WOLFGANGI WEDELII EXERCITATIONUM

Medico-Philologicarum, sacrarum & profanarum,

Decas octava.

Jenæ, sumtibus Jo. Bielckii, A. 1696. in 4.

Constat plagulis 10.

Pergit adhuc illustris Auctor in affocianda Medicinæ Philologia curiosiore, jamque Exercitationum aliquoties a nobis celebratarum Decade octava eruditum orbem beare dignatus est, cujus proinde summam cum L. B. nunc communicamus. In Exercitatione prima vocabulum **ⲙⲓⲣⲓⲛ** considerat, quod in Scripturis non uno loco obvium ac diversimode ab interpretibus translatum esse docet. De re itaque significata sollicitus non ab iis modo recedit, qui stacten intelligant seu florem myrrhæ, sed & ab his, qui aloen καὶ ἐξοχὴν dictam, scoterinam illam vel hepaticam, notari existiment. Multo minus ex ipsius mente referenda huc est aloë fossilis, putata in Judæa nasci; quemadmodum quoque refragatur Edmundo Castello & Buxtorfio, quorum ille crocum, hic sandalum substituat; ac tandem, cum hac voce in textibus Biblicis exprimaturn aroma suavissimum, idque decorem, splendorem, gratiam, incentivum, usum, durationem, profunditatem, imo & majestatem respectu personæ vel rei, de quibus ibi sermo, innuat, nihil esse arbitraturn pronius, quam ut per vocabulum istud intelligas agallochum seu xyloalœn, quæ Plinii tarum sit, & cui præ-

dicata illa omnia ex arte competant. In *secunda* explicat *mythologiam Parcarum*, & curiosam quidem eorum dicit derivationem, qui non generatim modo Parcas ab Hebræorum verbo separationem signante appellatas statuunt, sed speciatim quoque nomina quarumvis propria ex iisdem fontibus deducant, ac radices officia earum denotantes singulis accommodent. At enim vero cum *Parcarum* nomen apud Latinos solum auctores occurrat, & reliqua propria Græcis debeantur, parum roboris inesse allusioni istæ colligit. *Clotho* enim ipsi indubie videtur dicta a verbo *κλάθω*, neo, circumvolvo, filum glomero; *Lachesis* *δὲ τῆ λαγχάνειν*, a sortiando; *Atropos* ab *a* privativo & *τρέπω*, quasi quod non vertitur. *Parcas* vero *κατ' ἀντίφραστον* a parcendo nuncupatas, vulgo statuitur. Sed Auctori vocabulum hoc *μέσον* est, & in bonam quoque partem sumi *Parcas* ipse perhibet. Ut adeo totum fatorum ambitum, bonaque, mala, media per totum vitæ tempus evenientia, sub nomine *Parcarum* comprehendi cupiat. *Bona* ipsi notat *Clotho*, *mala* *Atropos*, *media* *Lachesis*. Exponi alias earum refert nomina vel de triplici ordine temporum, ita, ut *Atropos* præterita, *Lachesis* futura, *Clotho* præsentia exhibeat: non inconcinne tamen eas quoque trahi posse ad vitæ & mortis momenta designanda, ubi *Clotho* connexionem perpetuamque luculæ vitalis successioem, *Lachesis* varias & mille occasiones modosque moriendi, *Atropos* circulum & motum sanguinis impeditum repræsentet. Ut tacemus, quod & imaginem modorum moriendi, naturalis, violenti, & morboſi; partium item machinæ vitalis, spirituosarum, fluidarum, solidarum, per eas ſiſti; quod fortuita, inevitabilia, necessaria; quod in foro medico experimenta, rationes, & axiomata scientifica iisdem adumbrari posse superaddat. In *tertia* duplicem e sacris literis *paralyſin* in medium adducit, *universalem*, quæ totum corpus aut potissimam illius partem; & *particularem*, quæ membrum solum aliquod affecerit. Ad primum illud genus exempla duo refert, unum, quod Marc. II, 3. Matth. IX, 2. Luc. V, 18; alterum, quod Joh. V, 5. describitur. Ad secundum ubi progressus est, comparat inter se *Jeroboamum*, 1. Reg. XIII, 4, & pauperulum illum Matth. XII, 10. Marc. III, 1. Luc. VI, 6. in *Synagoga* *Judaica* comparentem, quorum uterque manum aridam habuerit. Ibi vero non minus atque hæc in exponenda morbi natura perquam erudite occupata est. In *quarta* mor-

bum,

bum, qui *Petri socrum* detinuerit, omnium exactissime & ipsis terminis medicis a Luca, artis hujus gnaro, delineatum reputat, dum ille scripserit: ἢ συνεχορμὴ πυρετῶ μεγάλῳ. Febrem nempe fuisse non aliquam ex intermittentibus, sed continuam, quæ ad ἀσφυρσίαν, donec ex toto solvatur, desinere non solet, ardentem, gravissimam, ad mortem terminandam; unde latas misere a Christo archiatro supplicias eo magis mirandas ac deprædicandas colligit. Phariseos *mentham, rutam, anethum, cuminum, & omnia oleracea decimasse*, ex Matth. XXIII, 23. & Luc. XI, 42. manifestum est. In his autem oleribus curatius paulo considerandis dignam in Exercitatione *quinta* Auctor collocavit operam. In *sexta* agit de *Theophrasti corchoro*, & qualis sit hæc herba, ad illustrandum proverbium, *corchorus inter olera*, disquirat. A plebisque eam statui sylvestrem & vilem, sigillatim ab aliis vocari anagallidem, ab aliis hieracium murorum, ab aliis melochiam, ab aliis angelicam sylvestrem observat. Prius vero uti non inficiatur, ita a posterioribus dissentiens, pro corchoro mercurialem, herbam notissimam, substituit. Proverbiū vero sensum & hunc assumi posse autumat: corchorus, contempta & vilis herbæ species, adsciscitur inter olera; sic spreta sæpe ab aliis persona emicat, & amplis macatur honoribus, ususque exhibet reipublicæ insignes. Cæterum nec iis tamen refragatur, qui in significatum non adeo bonum idem illud trahere laborant. In *septima valvulus, conniventes* dictas, inque intestinis, nec illis tamen omnibus, reperiundas contemplatur, earumque locum, mechanicam, & usum latius explanat. Exercitatio *octava* de *minio lunari* agit, quod inveniri testatur Auctor in destructis fornacibus ustoriis antiquioribus, in quibus ei materiam præbent mineræ plumbi & argenti feraces, unde veluti secundario ac præter artificum intentionem generetur, & a Syrico seu sandyce minio vulgari officinarum distinctum sit. Non ignotum id fuisse veteribus, per allegata Plinii ac Dioscoridis testimonia probatum dat. Est inter opera Ovidiana aliquod *de medicamine fænei*, quod vel pro spurio habetur, vel ignoratur, & in editionibus non paucis disparet. Auctor vero & genuinum illud facit, & medicaminum sibi memoratorum ingredientia non explicat tantum & vindicat, sed in formulas quoque justas redigit, ac denique sub finem cosmetica quædam probatiora nostroque seculo usitata adjicit. Cuncta autem hæc Exercitationem *nonam* conficiunt, quam *decima*

de nummis pileatis excipit. Nimirum pileos ab antiquissimis inde temporibus non Persis modo, Parthis, Dacis, sed Græcis quoque ac Romanis usitatos fuisse, e nummis maxime idoneis evincit, & ex iisdem præterea pileorum formam ostendit. Quem in finem aliquot nummorum ad hoc institutum pertinentium typos æri incisos exhibet, ac superpondii in locum seminata & signa pileorum caractere declarata enumerat,

CASPARIS BUSSINGII, VERBI DIVINI APUD HAMBURGENSES MINISTRI, & MATHEMATUM PROFESSORIS PUBLICI, DE SITU TELLURIS PARADISIACÆ & CHILIASIACÆ BURNETIANO
Dissertatio Mathematica.

Hamburgi typis Zieglerianis, 1695, in 4. plag. 6.

THEORIAM SACRAM TELLURIS BURNETIANAM, AËTORUM ANNI 1682, p. 70. seqq. & SUPPLEM. TOM. I. SECT. VIII. p. 304. recensam, non ab uno antagonista oppugnatam fuisse, ex Actis A. 1686, p. 522. seqq. & 1691, p. 97. 329, B. L. recolet. His, præter JANUUM BIRCKERODIUM, Theologum Haffniensem, & CHRISTIANUM WAGNERUM, collegam nostrum desideratissimum, utrumque *νῦν ἐν ἀγῶνι* (quorum prior anno 1688, alter anno 1683 in dissertatione academica, labore hoc defuncti sunt) jungendus est clarissimus AUCTOR: in hoc tamen ab iisdem diversus, quod non integram ejus theoriam, sed unam tantum ejusdem thesina, circa situm Telluris Paradisiacæ examinandam sibi sumserit.

Nimirum statuerat Burnetius, Tellurem Paradisiacam, non uti postdiluvianam se habet, ad Solis orbitam obliquam, sed rectam fuisse, eundemque hunc post conflagrationem ejus situm futurum Chiliacticæ: atque ex istiusmodi positu ea felicitatis Paradisiacæ phænomena derivaverat, quæ sub perpetuo æquinoctio summam cœli clementiam, temporumque perennem serenitatem, nullâ ætatis brumæque vicissitudine, prout nunc contingit, consequuntur.

Hanc Burnetii hypothesin ita AUCTOR aggreditur, ut ex principiis, cum quæ omnibus promiscue Astronomis rata sunt, tum quæ Burnetius cum Keplero & Cartesio communia habet, & porro Burnetianam consequuntur, nova & evidenti hypothesi, a priori demonstrata evincere studeat: Tellurem non alio ac nunc, hoc est obliquo, ad Solem sitam fuisse, aut esse posse.

Ex

TYPUS VORTICIS SOLARIS
pro demonstranda Obliquitate Eclipticae.

TAB. IX. *ad A. 1695.*
pag. 505. M. Nov.

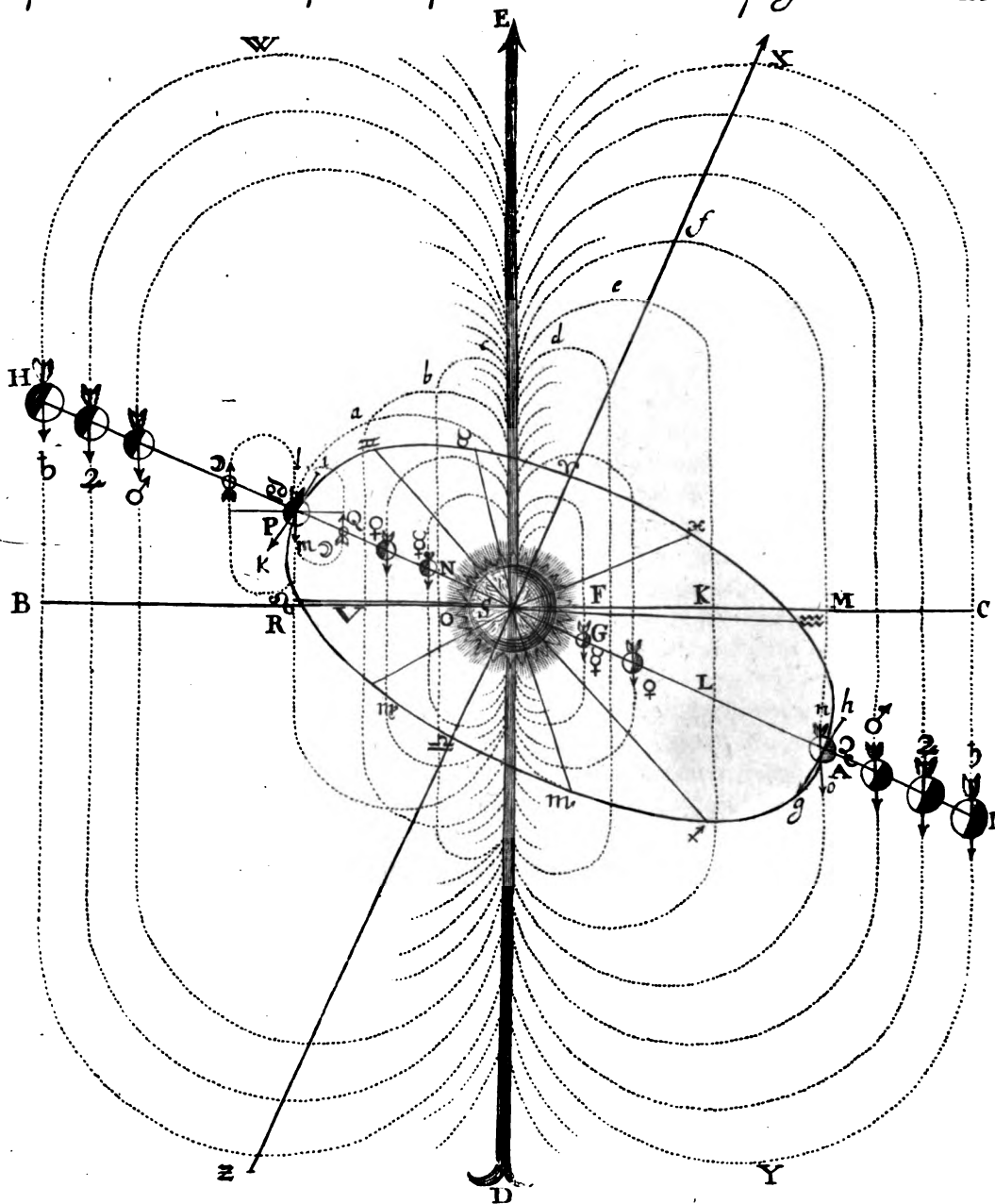

Ex fundamentis hypotheseos, id unicum, cum cætera ex scitis *Kepleri, Cartesii* ipsiusque *Burnesii* nota sint, memoramus, supponere *Auctorem* præducbus dictis Philosophis, nec dissentiente, uti vult, ipso *Burnetio*: *materia vorticis Solaris aliquam etiam partem in latum ad polos vorticis ferri, & lineis parabolicis in alterutrum tam Solis quam Planetarum polum infundi, & per oppositum iterum effundi; harumque partium, quas directorias & libratorias, fibras item Solipetas & Solifugas, Keplerum imitatus, appellat, sagittiformium impetum inæqualem esse; minorem earum, quæ ex Sole egressa statimque inflexa, minores; majorem earum, quæ longius evibrata majores parabolas describunt. Harum fibrarum, quæ in Tellurem impingunt, ingressu egressuque, ignem Telluris subterraneum & centalem (Burnetianum) crusta durissima inclusum, ita ventilari agitarique, ut eruptione violenta, per modum tormentorum aut pyrobolorum, ab explosione resiliendum, impetum largiatur, non solum impetui fibrarum resistentem, sed & minores parabolas circa corpus Telluris de polo in polum generare validam.*

Horum causa intelligatur, juxta Figuram adjunctam, Sol S circa axem DE, Æquatori BC perpendicularem, motu vertiginis continue gyrari; ex quo vorticis Solaris BWEXCYDZ partes (quas ut a partibus directoriis distinguat, *Auctor matrices* nuncupat) sequentur motum Solis, ex B ante S in C, & hinc post S iterum in B: velocissime quidem, quæ sunt ipsi S proximæ; tardius, quæ in distantia F, K, M; tardissime, quæ in C aut B & ultra circumagentur: circumrotabuntur autem his cum partibus simul & corpora planetaria hic depicta, eadem velocitatis ratione. Interea & alterum particularum ætherearum genus, *fibra directrices*, movebuntur a polo Boreo S versus E, & hinc parabolice per X in C, post per I & Y versus D similis profus parabola, usque dum revertantur ad polum Austrinum Solis S. Et sic pariter in oppositam plagam directa fibra ex S per E & W pertinet in H & B, indeque per Z & D retroagetur in S. Reliquis innumeris, longius propiusve evibratis simili per omnia itinere ad Solem revertentibus.

Supponatur jam Tellus in \square , sitque in Æquatore BC, in puncto perpendiculariter ante S concipiendo, indeque menstruo circiter spatio moveatur ad M, cui in Æquatore respondet punctum F; erit ea

non in F, sed in Eclipticæ HI, puncto G: quia parabolæ fibrarum directricium, dum Tellus ad Aphelium A longius indies a Sole S recedit, fortiores indies fortioresque in polum ejus Boreum irruunt, & igne centrali nondum satis renitente, dum S in F moveri deberet, ita continue detrudunt, ut ab S in G moveatur, & declinatione GF ab Æquatore jam distet. Moveatur porro in orbita sua a m ad p, hoc est in plano Æquatoriali ab Fin K; movebitur ea in orbita sua a G in L, quia fibræ directrices parabolæ ab S d G ad SeL semper majores & validiores, eam paulatim detrudunt a G in L, declinatione ab Æquatore LK. Cum autem his validioribus fibris ignis centralis Telluris validius agitur: idem hic impetu in contrarium dato, reniti paulatim incipit, unde declinatio circa Tropicos minuitur. Nihilominus tamen, dum Tellus a p movetur in A, seu J a via Æquatoria KM magis adhuc ab L in A detruditur, atque ita declinationem maximam nanciscitur. Hic enim ignis centralis jam ita invalescit, ut fibris directricibus desuper irruentibus prævaleat, impetuque in contrarium sursum versus, per modum pyroboli, totam Tellurem versus Æquatorem elevare incipiat; qui conatus tanto felicius succedit, quia Tellus ab A versus P semper in minores parabolas incidit, quæ impetui ignis minus minusque resistunt. Unde dum Tellus a J in z, hinc in H, & & inde in V movetur; in plano Eclipticæ ab A in L, hinc in G, & inde in punctum, quod perpendiculariter post S latet, declinatione Austriana semper decrescente, moveri videtur. In V autem, quamvis Terra in plano Æquatoris consistente, æquilibrium rursus obtinere deberet, quia tamen impetus fibrarum adhuc continue decrescit, Terra minoribus parabolis exposita, ignis centralis impetum suum ultra Æquatorem continuat, & dum Tellus ab v in g ab S in O moveri deberet, extruditur ab S in N, hinc in Q, & inde in P; crescentibus semper declinationibus Boreis NO, QV, PR, dum per g & II incedens alias per v in R moveretur. Quia vero fibræ parabolæ minorum ScN, SbQ, SaP ignem centalem jam minus stimulant, ille paulatim sopitur & ita sedatur, ut fibræ parabolæ etiam minimarum circa P cum eo luctari, eidemque prævalere incipiant: quæ cum a puncto P, Terra a Perihelio recedente, semper crescant, & fibras majoribus viribus polo Telluris Boreo impingant, hæc dum per s ad n movetur, ex P per Q & N iterum ad punctum æquatoriale, unde periplus ejus coe-

ptus

ptus est, detrudunt; eadem obliquitate singulis deinceps annis revolvendum.

Atque hæc est *Theoria obliquitatis Eclipticæ Buffingiana*, quam cum Illustribus per orbem Mathematicis nuncupaverit, eorum iudicio permittimus decernere de momentis ejusdem & difficultatibus, quibus eadem, prout hic breviter, & quantum per angustos dissertationis limites fieri potuit, proposita est, nondum expedita videtur; quarum libero iudicio & placida discussione non dubitamus incitatum iri *clarissimum Auctorem*, ad perficiendam porro hanc Theoriam suam planetariam.

Quod argumenta contra *Burnesii* orthothesiam Telluris Paradiseæ concernit, eorum alia ex hypothese modo explicata, atque a priori, secundum *Autorem*, deprompta sunt, eamque ex *causarum*, obliquitatem Telluris ad Solem efficientium perpetuitate & constantia, quam constantem & perennem effectum consequi necesse sit; ex *Eclipticæ & Equatoris coincidentia*, in Telluris situ *Burnetiano* necessaria, ipsi vero *Burnetio* tantopere invisæ & negatæ; ex *fibrarum cum axe Solaris in descensu suo ad & ultra Tellurem parallelismo invariabili*, cui cum obliquatione earum, in situ *Burnetiano* necessaria, & per quam v. c. fibræ in *b* & *i* Telluri impactis, per *g* & *k* iterum egrediendum fuisset, convenire nequeat; ex *particularum Solaris vorticis motricium obliquo in polos Telluris* (juxta *Burnetium* ad polos axis Solaris, circa quem ex rotantur, obliquos) *incurfu*, indeque oriundis fibrarum directricium disturbance, Telluris vaga nutatione, ac tandem ex vortice suo ejectione, impugnant: Alia a thesibus *Burnetianis*, aut aliunde jam notis & indubitatis petita sunt, videlicet a *constanti cæterorum Planetarum primariarum obliquo ad Solem positu*, *axibus vero eorum ad Equatorem rectis*, parique adeo Telluris, tanquam paris, cum illis conditione; *Polorum Equatoris circa Polos Eclipticæ quotidiana circumrotatione*; *gladio flammante*, (qui Zona torrida est *Burnetio*, eaque plane impervia) *loco Paradisi trans Zonam torridam in terra Australi*, atque inde *Burnetio* inexplicabili *Protoplastorum* in partem septentrionalem expulsionione; *Tellure primigenia maximam partem aliquo modo Paradisiata*, adeoque *Protoplastorum* conditione post ejectionem non sequiore, quam ante eandem fuerat, quod cum maledictione divina diserte pugnet; *unico Telluris hemisphærio ante diluvium*

hominibus inhabitato, cujus (ob Zonam torridam frigidamque, utramque Burnetio tunc inhabitabilem) spatium non suffecerit ingenti hominum antediluvianorum multitudini; eadem perpetuo temperatura Telluris antediluviana, hominibus, animalibus & vegetabilibus noxia & vix tolerabili; fluxu fluviorum Paradisiacorum, orbis Paradisiaci partibus nullis declivibus, impossibili, nec figura Telluris ovali explicabili; calore immodico & nimio Solis actu in recto Telluris positi continuis ventorum orientalium flabris, profundiorique partium Telluris in umbram nocturnam immersione, non satis commode temperato; vindicato dextreque exposito loco Geneseos IIX, 22, quippe qui non nova tempora inducta, sed usum tantum veterum reductum innuat; sacra chronologia, per Telluris orthothesiam fluxa atque incerta reddita: quorum singulorum explicatiorem cognitionem Clarissimus Auctor Lectori præbebit.

EPISTOLA S. PAULI AD HEBRÆOS EXPLICATA A SAMUELE Szattmar NEMETHI, antea Ling. SS. & Philos. mox Theol. in Coll. Reform. Claudiopolitano Professore, b. t. electi Transylvania Celsissimi Principis Epheror.

Franequeræ, typis & impensis Joh. Gyzelaar, A. 1695. in 4.

Constat Alphab. 4.

Utilem novo hoc in Epistolam D. Pauli ad Hebræos Commentario navavit clarissimus Auctor operam, iis potissimum, qui pro concione populum informant, profuturam; quandoquidem vocabulorum ac phrasium significatus atque usus solícite eruit, & insuper materiam theologícam amplificatióni verborum inserviéntem largá subinde manu suppeditavit. Præmisit totius Epistolæ textum Græcum uná cum Latina versione, lemmata item capitum pro suo iudicio disposita; sicuti & copiosum non locorum modo Scripturæ, quæ in hoc opere vel fusius explicata, vel per institutam collationem aliasve illustrata fuerunt, sed & rerum præcipuarum, vocumque Hebraicarum pariter ac Græcarum isthoc in tractatu expositarum, Indicem subjunxit.

Posteaquam Paulo scriptum hoc asseruit & vindicavit, scopum atque argumentum ejus facit institutionem & adhortationem directam ad Hebræos jam conversos & in Christum credentes, sed legi Mosis

Mosis adhuc addictos, eam cum Evangelio miscentes, & a Judæis infidelibus multis modis sollicitatos ac vexatos, qua illi, proposita Christi persona, officio, & eminentia, collata etiam legis & evangelii doctrina, ac rituum Mosis antiquatione per Christum demonstrata, excitentur ad fidem firmam & sinceram in Christum, confirmentur multis modis adversus cruces ferendas, & ad exercitium fidei, spei, charitatis stimulentur, ut effugere possint iudicium DEI imminens præsertim iis, qui ab agnita semel veritate deficiunt. Quam obrem potissimam ejus rationem in *διδάξει* atque *παρακλήσει* versari monet, atque ad hunc scopum expositionem suam perpetuo discursu constantem per omnia informat, quomodo partes & inter se cohæreant, & cum primario instituto combinentur, iusto ubivis loco indigitans.

ELEMENS DE BOTANIQUE &c.

id est:

Elementa Botanices, seu Methodus cognoscendi Plantas, auctore
Pittone Turnesfortio, Academiæ Regiæ Socio & Professore Botanices in Horto Regio.

Parisiis ex typographia Regia, M DC XCIV. in 8.

Alphabet. i. plag. 16. & fig. æn. 451.

TRes sunt Tomi totius hujus operis, quorum primus textum, reliqui duo icones nitidissimas huic accommodatas exhibent. Quod ad primum, præfatur nobilissimus Auctor de facilitando Botaniciæ studio, eamque in gratiam prolixè docet, veteres quondam fuisse paucis contentos, magisque sollicitos de viribus, quam ordine, vel nominibus plantarum: crescente autem harum numero, a celeberrimis hinc inde Botanicis successu temporis insigniter aucto, tandem coepisse quosdam meditari certam methodum, ad quam reducerentur omnes, ope characteris cujusdam essentialis, seu similitudinis manifestæ, qua stirpes inter se convenirent. His præmissis, dispescit opus suum in tres partes. *Prima* ostendit, quomodo vegetabilia commode ad certa quædam genera reduci possint, & quidem considerando fructus, semina floresque; prout id inter omnes alios primus tentavit superiori seculo Gesnerus, & post eum Camerarius in Epitome Matthioli atque Horto Medico & Philosophico (sed adjunctis scriptis figurisque Gesneri) quem secuti sunt Caspalius, Fabius Columna, Morison atque

Rajus. Postquam enim partes plantarum potiores, radices puta, folia, caules, flores fructusque consideravit, quaestionem movet, an convenientia cunctarum partium requiratur ad characterem illum constituendum; an vero sufficiant tres earum, vel duae tantum, vel unica etiam? Rem igitur variis tentat modis, combinando radices cum foliis, floribus vel fructu, folia cum floribus & fructibus &c. Nihilominus propter difficultates undique occurrentes, tandem concludit, optimum fore, si flores fructusque ac semina pro nota characteristica sumamus. In quo equidem sectatur alios, ea tamen libertate sibi servata, ut sibi sit integrum, si minus suffecerit convenientia florum fructuumque, ad aliam quandam partem respicere.

Hinc duo constituit genera plantarum, alia primi, alia secundi ordinis. In illo genere nihil attendit praeter convenientiam florum fructuumque: in hoc praeterea respicit ad particularia, radices scilicet, folia, caules, perianthia, succos, colores, sapes &c.

In *secunda Parte* proponitur modus distribuendi summa illa genera in suas classes vel ordines. Cumque non difficultas una eos premat, qui ad semina respicientes, aliam classem constituunt Gymnospermorum, aliam Angiospermorum, vel secundum numerum seminum plantas coordinant; itaque flores potissimum advertere jubet, utpote qui & oculos atque mentem pressius afficiunt. Jubet autem non tam ad numerum petalorum florem constituentium respicere, quam ad structuram potius. Istam enim methodum rejicit ex causa duplici, scilicet quod cuncti flores non constant petalis, uti apparet in *stamineis*; ac deinde, quod petalorum numerus non sit idem in omnibus speciebus ejusdem generis; id quod exemplo Ranunculi, Pulsatillae & Caryophyllatae docet. Quapropter ad structuram potius florum attendit unice, atque ideo dividit eos in *stamineos* & *foliatis*. *Staminei* sunt ipsi, qui petalis non gaudent, sed *staminibus tantum*, & quanquam interdum *foliati* videantur, aliter tamen monet censendum esse, cum *foliola* quae fructum tegunt e. g. in *Bistorta*, solum pro calice habenda sint, quod contra naturam florum existat tegere fructum; vide *Dictionary* sub finem operi adjectum p. 536. Reliqui perfectiores dicuntur *foliati*, quod constant foliis ab involucri fructuum distinctis. Atque hi sunt vel *simplices* vel *compositi*. *Simplices* sunt, quando unicus flos in peculiari haeret calice, quales sunt *monopetali regula-*

MENSIS NOVEMBRIS A. M DC XCV. 51

res vel irregulares, tetrapetali flore quasi cruciati, polypetali flore quasi rosæ vel caryophyllo vel lilio similes, vel denique irregulares polypetali. Compositi, quando plures flosculi eidem perianthio includuntur, sunt vel ex pluribus flosculis quasi stellatis, vel ex dimidiatis quasi, vel denique radiati ex utroque genere coalescentes.

His positis Classes plantarum constituit XXII. quarum *prima & secunda* flores monopetalos regulares; *tertia & quarta* monopetalos irregulares; *quinta* tetrapetalos; *sexta* polypetalos, quasi rosæos; *septima* umbellatos; *octava* caryophyllo similes; *nona* liliaceos cum bulbosis atque similibus; *decima* leguminosos; *undecima* reliquos flore irregulari polypetalo; *duodecima* compositos ex flosculis tubulatis; *decima tertia* compositos ex semistylaribus; *decima quarta* radiatos; *decima quinta* stamineos; *decima sexta* plantas, quarum flos incognitus est; *decima septima*, quarum flores ac semina vix conspicua sunt; *decima octava* arbores & frutices flore stamineo; *decima nona* arbores nucamenta ferentes; *vigesima* arbores & arbuta flore monopetalo; *vigesima prima* arbores & arbuta flore rosam æmulante; *vigesima secunda* arbores & arbuta flore papilionaceo.

In tertia parte pertractat Auctor jam enarratas Classes singulas, ita ut eas in quasdam sectiones primum, post in certa genera distinguat, his vero constitutis recenseat species, quotquot sub quovis genere occurrunt. Describit autem notas cujusque generis characteristicas, non verbis modo, sed adjectis ubique figuris æri incisiss.

Cumque ambiguitas nominum non parum difficile reddat studium botanicum, in eo laudandus est maxime clarissimus Auctor, quod melioris distinctionis ergo nomina vel minus usitata, vel etiam penitus nova in locum ambiguum substituat, e. g. Marubium palustre vulgo, ipsi vocatur Lycopus: Linum umbilicatum, Omphalodes: Nasturtium Indicum, Cardamindum: Lysimachia purpurea, Salicaria: Papaver spinosum, Glaucium: Amaranthus baccifer, Phytolacca: Astragalus siliqua utrinque serrata, Pelecinus: Carduus sphaerocephalus, Echinopus: Sambucus aquatica, Opulus: Colutea Scorpioides, Emerus: Pseudo-Gelsemium flore Phœniceo, Bignonia: Juncus floridus, Butomus &c.

Denique de hoc monendus est Lector, si forte sub titulo florum regularium in classe 1. 2. 3. reperiat irregulares; e. g., Rapunculum, Hyo-

Hyoſcyamum, *Rapuntium*, *Valerianam*, *Valerianellam*, *Echium*, *Veronicam*, *Verbaſcum*, *Blattariam*, *Pyrolam*, *Geranium* &c. vicifim *Aquilegiam* egregie regularem irregularibus adjectam in claſſe 12, in eorum examine non fuiſſe adeo rigorofum Auctorem, ſicuti primum hujus diſtinctionis inventorem clariffimum *Rivinum* noſtratam. Item non adeo attendere eum petalorum numerum, ſed e. g. *Circeam* dipetalon, *Damaſonium*, *Capparim*, *Clematitem*, *Papaver*, *Glaucium*, *Tormentillam*, *Chriſtophorianam* &c. tetrapetala, adeoque ad claſſem quintam potius pertinentia; *Pulſatillam* item hexapetalon, quæ *Fritillariz* ac *Tulipis* ſimilior ad claſſem nonam reſervanda erat, ad claſſem ſextam reuuliſſe. Quæle quid in claſſe 21. itidem egit, dum arboribus fruticibusque flore roſeo annumerat *Cornum*, *Syringam*, alias *Philadelphum*, tetrapetala, *Groſſulariam* monopetalon &c. *Liliaceis* autem floribus in claſſe 9. admifcet *Ephemerum* tripetalon, *Cannacorum* ſeu *Cannam Indicam*, *Gladiolum*, aliaque monopetala irregularia. Similiter in fructuum delineatione, dum alios errantes ſequitur, nonnunquam emendandus eſt, e. g. quando *Rapuntii*, ſeu *floris Cardinalis* fructum depingit tripartitum, qui tamen non niſi bicapſularis eſt reiſa: dum *Lychnidis* ſpecies recensens, cujus fructus ordinarie unicapſularis eſt, admifcet tricapſulares & quinquecapſulares alias. Id vero non ex improviſo factum eſſe, ſed de induſtria, videri poteſt pag. 36. ubi aperte aſſerit, fatius eſſe in certo caſu, ſi aliquid ſenſibus demus, contentique florum fructuumque apparente ſtructure, exactitudinem non affectemus nimium.

De cætero ipſi minus fuiſſet difficile quævis reſtituere ſuo loco. Fortaſſis id fiet commode, quando elegantiffimum opus Latinitate donatum denuo prodibit, utpote quod, ſi publico arriferit præſens, mox ſecururum promittit clariffimus Auctor.

HERMANNI WITSII MISCELLANEA SACRA.

Editio ſecunda.

Lugduni Batavorum, apud Fridericum Haaring, A. 1695. in 4.

Conſtat Alphab. 5. plag. 9.

PRimam eruditi hujus operis editionem annus 1692. exhibuit, ejuſdemque contenta tunc in Actis hiſce p. 227. ſeq. & iterum p. 319. ſeq. proluxe ſatis a nobis commemorata ſunt. Sed cum avide interim a curioſis

tiosis emtoribus exemplaria libri adeo elegantis arriperentur, non potuit non nova mox succedere editio, cujus faciem nunc breviter delineabimus. Nimirum cum annotationes ad quasvis fere materias subnasci sibi Auctor intelligeret, publico istas perire noluit. Ast ita tamen minime procedendum ratus est, ut, iis suo ubique loco inspersis, de editionis prioris decore ac dignitate multum detraheretur. Quin potius ut in textu ipso pauca heic correxit atque expolivit, ac pauciora insuper adjecit, operam videlicet in id sollicitè impendens, ut in utraque paginarum numerum æqualem deprehendere liceret: ita stricture saltem quasdam pro specimine sigillatim conceptas in Præfatione, quæ jam est addita, cum Lectoribus communicavit. Et in istis quidem hoc agit potissimum, ut ad quædam abs se olim dicta plures tantummodo Auctores alleget, quædam vero etiam accuratius elegantiusque exponere laboret, denique nova subinde lemmata ad materias diversas superaddat. Et quid impedit, quo minus exempla ipsa in medium afferamus? Non certe plura illa sunt aut prolixiora, quam quæ ex instituti nostri ratione hoc in loco recensere liceat.

Prima, quæ accessit, observatio Ægyptiis Prophetam dictum fuisse docet summum Sacerdotem, qui reliquis præset, cæterisque reditus templorum distribueret. Secunda historiam de cingulo Jeremiæ non pro visione prophetica, sed pro rei factæ veritate habendam venire, testimonio Bocharti adstruit. Tertia memorabilibus insomniis Cap. IV. §. 4. nominatis Theodosianum illud apud Theodoretum H. E. Lib. V. c. 24. relatam associat. Quarta privilegia Mosis præ cæteris Prophetis ex Catechesi Judaica enarrat. Quinta DEUM esse visibilem, nec ab Israelitis, nec a Persis, nec a Romanorum primis, nec a priscis Germanis, nedum a Mose, creditum fuisse probat. Sexta notabilem Maimonidis commentarium de visione DEI a Mose expetita subnectit. Septima Mosen totum Pentateuchum ex DEI dictantis ore scripsisse, & hodie fundamentalem esse fidei articulum ostendit. Octava Jo. Clericum in commentario ad Genesim, Mosen pro scriptore Pentateuchi agnoscere, atque ita recedere a negativa, quam defenderit in libro Gallico, in quo exhibentur judicia Theologorum Batavorum super Simonii Historia Critica, & cujus libri auctor ipse ex publica fama credatur, annotat. Nona, an 2. Reg. VIII, 10. Elisæus Hafaëlem jusserit Benhadado renunciare, non esse ipsum mo-

riturum? prolixè disquirit, & tandem ab ordinaria scriptione non esse recedendum concludit. Decima Hebræorum de auctore libri Josuæ sententiam ex Baba Batra recenset. Undecima in structo abs Auctore Catalogo Prophetarum, qui sub Judicibus floruerint, inconsulto prætermittitur notat virum illum Prophetam Jud. VI, 8. introducitur. Negat ille hunc fuisse Angelum, ac Judæorum, qui pro Pineaso illum venditent, sententiam non firmo satis talo niti adstruit, unde ignorantiam hæc fateri multo videatur laudabilius. Duodecima sententiam R. Azariæ refert, qui librum Sapientiæ a Salomone Chaldaice scriptum crediderit; ast id probabile non esse judicat. Decima tertia Jesaiæ a Manasse. ferra lignea dissecti historiam fabulæ propiore esse, latius, adducto quoque Gatakeri calculo, affirmat. Decima quarta discrimen inter prophetiam & donum Spiritus Sancti verbis Kimchii exponit. Decima quinta Jarchium per testes, quos adscivisse sibi narretur Jesaias cap. IIX, 2. Uriam & Zachariam Prophetas intelligere commonstrat. Decima sexta eadem propemodum, quæ de Johannis in utero matris exultatione Calvinus docuerit, & Augustinum Epist. 57. asseruisse perhibet. Decima septima scriptores, qui de Josephi de Christo testimonio commentati fuerint, plures enumerat. Decima octava miratur, quod Mosen, postquam prophetare cœperit, perpetuam sibi ab uxore abstinentiam indixisse, verum existimaverit Maimonides. Decima nona Prophetas aliquos in Ecclesia Christiana seculo adhuc secundo extitisse, ex auctoribus fide dignissimis probatum dat. Vigesima Marciani caput ad divinorum eloquiorum intelligentiam noctu lumen circumfulsisse, ex Theodoro narrat. Vigesima prima ex eodem Johannis Prophetæ, Theodosii ætate clari, mentionem facit. Vigesima secunda tabernaculum cum suo apparatu figuras fuisse rerum spiritualium, ex auctore En Israel deducit. Vigesima tertia quæstionem, an cornua altaris refugii tutelam præstiterint, reassumit, & affirmativam quidem tenet amplius, eam tamen non lege aliqua divina, sed gentium consuetudine nixam innuit, & quam arctis limitibus altaris immunitatem Hebraici juris consulti circumscripserint, declarat. Cæterum minus sibi nunc quam olim probabile videri Auctor testatur, DEUM in ea apud Jesaiam oratione, qua robur suum apprehendi commendat ad pacem secum faciendam, alluisse ad cornua altaris a criminosis pro asylo apprehensa. Vigesima quarta

quarta Patriarchas eam ob causam obtulisse sacrificia, ut essent rerum arcanarum typi, ex Rabbiorum quoque Magistrorum testimoniis roborat. Vigesima quinta novam loci Gen. IV, 7. expositionem a Lud. de Dieu suppeditatam laudat. Vigesima sexta sententiam, quod Aaronis filii una cum ipso uncti fuerint, quam Auctor Lib. II. Diss. II. §. II. timidius paulo defenderat, certam esse distinctius ostendit. Vigesima septima præfert meditationes Cocceji, cur piacularibus victimis thus addere & oleum nefas fuerit? Vigesima octava otio deditos Hebræorum lege a testimonii dictione, nedum a Senatu, exclusos, e Catechési Hebræa demonstrat. Vigesima nona Principem Senatus plerumque fuisse ex familia Davidis, etiam sub Hasmonæorum & Herodis regno, asserit. Denique trigesima, quod Pontificem censuræ Syndrii se subjecisse AbenEzra negare videatur, monet.

Et hæ sunt illæ additiones, quibus sub ipsum frontispicium, statim a Dedicatione, editio hæc auctior comparat. Singulæ loca libri, ad quæ respiciant, adjecta habeat. De earum autem amplitudine constabit eo promptius iudicium cui libet, qui cunctis hisce plagulas nondum quatuor compleri e nobis intellexerit,

ANTONII DANIELIS SONNEMANNI J. U. D. ET P. P. EXTR.
in Universitate Viadrina Praelectiones publicæ ad Leges notabiliores Digestorum & Codicis.

Francofurti & Lipsiæ, sumptibus Johannis Volckeri, 1695, in 8.
Constant 41. plag. & $\frac{1}{3}$.

Quemadmodum in Legibus Romanis, quæ a prudentissimis olim auctoribus sancitæ, robustam ac variam eruditionem habent, nihil leviter, iudice Jacobo Guthero Lib. III. de Jure Manium, perquirendum est; quandoquidem quæ ex usu fori non putantur, eam plerumque scientiam continent, quæ qui minus instructi sunt, in minimis etiam graviter peccant: ita illarum interpretatio alia ἀκριβέστερη est, alia ὀλιγοχρητέρα. Illa exactius sublimiusque principia & causas pertractat, originem, auctorem, & si fieri potest, occasionem cujusque sanctionis, nec non venerandæ antiquitatis vestigia indagat; deinde, num ista ex mero imperantis arbitrio, aut ex summo illo ac cœlesti jure, quod ceu Tullius loqui amat, seculis omnibus ante natum est, quam scripta lex ulla, aut quam omnino civitas constituta,

emerferit, studiose scrutatur; hinc an, qua parte positiva est, genio reipublicæ ac populi, cui nunc passim observanda proponitur, respondeat nec ne, dispicit; ac tandem, quem usum in arduis molestisque juris factique argumentis habeat, expendit: hæc vero summaria tantum ratione leges considerat, dum præcipue in verborum vim & potestatem penetrasse contenta, sine ulteriori disquisitione hoc tantum, quomodo istæ singularibus negotiis bene applicari debeant, pensi habet. Illa profundioris doctrinæ soboles, ac non nisi magnis ingeniis, quæ igneam prope aciem per omnes scientias diffuderunt, atque cum Marco Imperatore Philosopho τὸ ἀκριβῶς ἀναγνώσκων καὶ μὴ ἀρκαιῶς περινοῶντα ὀλοσχερῶς suum faciunt, propria, ac inde oppido rara est: hæc contra frequentior, & ab iis etiam, qui summa non sunt indole, vel alia sive tædio prolixioris industriæ, sive defectu sumptuum πρὸς τὴ ἀλφίτῃ festinant, in delitiis habetur, & feliciter fieri potest. Illa desiderat auditores atque lectores πεπαιδευμένους, hoc est, accuratæ cognitionis capaces; hæc quoque τῶν ἐξῆς sive quoslibet promiscue, etsi exquisita eruditione præditi non sint, admittit. Et hæc ipsa posterior sicut captui cupidæ juventutis; quæ primis legum elementis imbuenda, accommodatior est: sic labor clarissimi Auctoris, quo is levem ac simplicem viam ad intelligendas optimas leges futuris causarum patronis sternere voluerit, omni laude evehendus venit; siquidem insigniorum, quæ in Pandectis & Codice occurrunt, sensum primo breviter ac perspicue evolvit, mox per solidas rationes confirmat, ampliationes, declarationes ac limitationes partim ex ipsis textibus authenticis, partim probatissimis Doctoribus, subnectit, & quidem hæc omnia ea sedulitate, ut omnino illud, quod Diogenes Laertius de Erilli Philosophi libris scribit, & de hoc plenissimo bonæ frugis opusculo dici jure possit: Ἔστι τὸ βιβλίον αὐτῆ ὀλιγόστιχον μὲν, δυνάμει δὲ μέσον.

JOH. SCHILTERI AD JUS FEUDALE UTRUMQUE,
Germanicum & Longobardicum, Introductio.

Argentorati, apud I. F. Spoor. in 8. 1695. constat pag. 7.

POSTquam Jus Feudale Longobardicum, prævio, ut communiter creditur, FRIDERICI II. Imperatoris jussu, Juri Romano & Novellis quidem Justinianeis a JCtis Bononiensibus adjectum, & ab hoc ferme tempo-

tempore in Germaniam introductum est; æquale profus fatum utrumque jus hoc in articulo sustinuit; ut videlicet neutrum absolute & omnimode in Germania reciperetur, sed potius Juris originarii ac Germanici antiqui auctoritate utcunque retenta, & per novas sanctiones magis magisque stabilita, Jus istud adventitium juris subsidarii & suppletorii vices obtineret. Hac ratione factum est, ut, licet in extantioribus ac tantum non omnibus Germanicis provinciis non minus, quam apud Longobardos olim, Feuda in usum communem abirent, Jus tamen, quod de Feudis sibi proprium condiderunt Germani, potiores præ Jure Longobardico partes sibi semper vindicaret. Movit hoc ipsum argumentum celeberrimum *Schilterum*, ut ad concinnandam hanc Introductionem manum admoveret, in qua Jus Feudale Germanicum & Longobardicum recte combinare cœpit. Quamvis autem Elementa talia proponere a Jcti hujus instituto alienum videri posset, cui tædiosum esse novimus, ea tradere, quæ apud alios passim prostant: deprehendimus tamen, vulgaria non vulgari modo proposuisse ipsum, quin imo & singularè ac gravem intervenisse rationem, quæ paginas istas ab eodem eliceret. Edidit ante ducentos prope annos, videlicet anno 1505, Sebastianus Meichsnerus, Jctus & Assessor Cameræ Imperialis, Jus Feudale Alemanicum. Hunc codicem cum plurimis Mss. collatum auctori suo restituit Schilterus, adjectis aliis Juris Feudalis Gallici & Longobardici commentariis, ut justum Juris Feudalis corpus conficiat. Ut ergo Commentaria hæc, de quorum accurata elaboratione nemo non nisi optima quæque sibi promittere potest, eo feliciori successu legi evolvi queant; laudabili profus consilio Compendii hujus editio præmissa est. Constat istud XI. capitibus momenta generaliora distincte recensentibus, quorum enumerationem specialiore dare super sedemus, cum qui lineas hujus studii vel leviter duxit, ea facili conjectione assequi valeat.

*SAMUELIS LIB. BAR. A PUFENDORF, JUS FEUDALE
Divinum. Sive de Consensu & Dissensu Protestantium
Exercitatio posthuma.*

Lubecæ, A. 1695. in 8. Alph. 1. pl. 2.

Prostat Berolini apud Robertum Roger.

Qui alias scriptis potissimam partem historicis, politicisq; ac moralibus insignem nominis gloriam sibi comparavit, Illustris DN. L. B.

a PUFENDORF, etiam in hoc, qui ad Theologorum Scholas propius accedit, tractatu ingenii vires exercere haud dedignatus est. Quemadmodum vero is ex instituto eo tendit, ut, quænam ratio sit controversiarum inter Lutheranos & Reformatos vigentium, ob oculos cuivis fistat, positus in locum fundamenti, cui innitantur & ex quo deducantur singula, foedere inter DEUM hominesque inito, (qui respectus ansam quoque titulo suppeditavit;) ita istis ipsis, quæ celeberrimus Auctor heic commentatus est, nec sibi quicquam præjudicare ille voluit, nec Ecclesiæ, in qua natus educatusque fuit, & in cuius doctrina ad mortem usque perstitit. Neque tamen odio aliquo se agitarum in Reformatam Ecclesiam, quin cuncta potius ex studio in veritatem & bonum publicum unice se suscepisse, in operis huius §. 61. testatur. Cæterum quo minus ipse hunc laborem ederet in lucem, fata intervenientia prohibuerunt. Suis autem amicis, ut refert præmissa ad Lectorem præfatio, serio mandavit ante obitum, ut obstetricantes ei manus ne denegarent, qui & dictorum probe memores ad MSum beatissimi Auctoris eâ, qua fieri potuit, solertia posthumam hanc Exercitationem typis exprimi curarunt, & meretur illa omnino, ut in ejus contentis cum B. L. communicandis, industriam paulo penitiorum collocemus, iudicio de iisdem unicuique relicto.

§. 1.

Videlicet prout sub ipsum frontispicium in humani generis conditione id imprimis commiseratione dignum arbitratur, quod præter mala & incommoda fragilitatem nostræ naturæ ultro consequentia, multi quoque per vecordiam pravasque libidines infinitam sibi calamitatum segetem diversimode accersant, quibus commode carere potuissent, si sanam sequi rationem placuisset: ita hoc ab omni plane ratione abhorrere statuit, discrepantiam opinionum in religione ab hominibus inter causas arripi, quæ eos ad mala invicem inferenda irritent, idque ex irrationali promanare superbia, quæ conjunctam secum habeat speciem aliquam invidiæ, dum quidam veluti indignum & minus tolerandum reputent, Numen quoque illis propitium esse, qui diverso ab ipsis modo colendum istud censeant. Atque isthac absurditate in universum quodvis quidem laborare odium, quod e dissensu circa qualemcunque religionem promanet; illud vero omnium maxime deplorandum, religionem quoque Christianam, dilectionis, benignitatis, mansuetudinisque magistræ, per hominum insaniam eo red-

redactam esse, ut, quamvis non sua indole, multa eaque gravissima mala suadere possit, quod nemo sane ignoret, qui odia inter dissidentes atrocissimasque persecutiones & bella, quibus controversiæ religionis causam prætextumve aut fomentum dedere, cogitaverit. Isthæc igitur calamitatum inter Christianos scaturigo ut obturetur, quin pii omnes in votis habeant, &, si quid valent, in eum finem conferre te-
 neantur, nullo laborare dubio existimat. Cavendum modo ei, qui
 aliquam in hoc negotium impendere nitatur operam, ante omnia, ne
 quod veritati adferatur præjudicium, aut ne istiusmodi concordiæ
 ineatur ratio, quæ vel Christianæ religionis indoli repugnet, vel plu-
 res calamitates, quam illæ dissensiones non laceffit, generet, sic forte,
 ut, quicquid est Christianorum, ommissa & insuper habita circa verita-
 tem inquisitione, in unam e discrepantibus sectam consentiat, aut ab-
 dicato proprio judicio circa ejusmodi electionem in certi alicujus ar-
 bitrium compromittat, aut ad unius sectæ scita amplectenda vi cont-
 pellatur. Præposteram non minus fore concordiam, si quis omnes
 inter Christianos dissentientes sectas pari classe censendas duxerit, ve-
 lut æque in una ac in altera salutem æternam nancisci detur. Inter
 plures enim discrepantes de eadem re sententias per rerum naturam
 non nisi unicam pro vera haberi posse; hinc eum, qui omnes religio-
 nes pari pretio æstimet, nullam æstimare colligit. Mala autem antea
 commemorata ut tollantur, duas adhuc superesse vias asserit, tole-
 rantiam puta, & conciliationem. Ultramque sigillatim examinat.

Tolerantiam habere scribit indolem induciarum, quæ belli
 effectus & hostilitatis operationes suspendantur, manente statu &
 causa belli. Hanc in religionis negotio vel politicam esse, vel eccle-
 siasticam. Circa priorem observandum, cives ejusdem rei publicæ
 circa sacra dissidentes libertatem in iisdem obtinere vel suo jure, (vi-
 delicet, si magna civium pars a veteribus sacris discesserit, reliqua in
 istis persistente; aut, si ab universis vetera sacra deserantur, circa no-
 va tamen formanda in partes discedatur, ac isti cives inter se mutuo
 suis cuique sacris libertatem stipulentur,) vel concessione & benefi-
 cio eorum, quibus summum civitatis imperium competat. Non de
 illis quidem, ast bene tamen de his dicendum, quod tolerantur. Prout
 autem hæc tolerantia politica in eo consistat, ut, permanente dissidio,
 dissidentes haud eo minus, sequestrato velut religionum divortio, in
 civili

- civili societate pacati vivant, & communi legum imperiique civilis beneficio fruamur, hæcque iterum dicenda vel omnimoda, vel restricta, in quarum postrema validior pars alteri debiliori certis legibus circumseptum religionis exercitium, puta intra privatas ædes aut clausis foribus, indulgeat, aut a certis civium beneficiis, velut a gerendis honoribus, eam professos excludat: ita eam ubi generatim commendat, ad imprimis simul requirendum censet, ne partes dogmatibus suis theologis admixtas habeant sententias, quæ statui civili adversentur, & ex sua indole turbas ac distractiones in civitatibus producere aptæ natæ sint. Sed quantum ad tolerantiam ecclesiasticam, eam observari dicit tunc, quando, qui circa dogmata quædam dissentiant, eo dissensu non obstante se invicem pro membris ejusdem ecclesiæ particularis habeant, & communionem inter se retineant, ac præcipue ad eandem sacram cœnam pariter accedant. De conciliatione differens, quo eadem perfecta evadat, necessum fore ait, ut, postquam controversæ opinionones ex fundamento discussæ, & e genuinis dogmatum divinatorum scriptis, unius veritas alteriusque falsitas liquido demonstrata fuerit, ii, qui falsam hæctenus opinionem foverunt, hac abdicata in veram sententiam concedant. Enimvero talem optandam magis quam sperandam esse, non, quod ipsæ sententiæ plane adstrui aut convelli per suam naturam nequeant, sed tum, propter præjudiciorum a puero inolitiorum pervicaciam, tum ob humani ingenii alios sapientiores videri dedignantem superbiam; unde nihil in præsens supersit amplius, quam ut proponatur conciliatio tolerantia mixta, juxta quam ante omnia utrinque circa solidum ac sufficiens seu adæquatum fidei fundamentum conveniatur, seu ut illi fidei articuli liquido definiantur, qui ad salutem ita sint necessarii, ut neque ignorari, neque negari, neque detorqueri aut in diversum sensum trahi debeant; circa reliqua autem dogmata, quæ extra istud fidei fundamentum cadant, & circa quæ admixtus error fundamentum fidei ne indirecte quidem subvertat, tolerantia adhibeatur, eamque ob causam nemo a communione particularis ecclesiæ excludatur, aut seipsum separet, sibi que peculiarem cœtum formet. De cætero videndum, num dissensio sit circa sola dogmata, an vero obtentu dogmatum etiam de emolumento aliquo certetur, de imperio nimirum, potentia, atque opibus. Magnam enim inter hæc duo deprehendi discrepantiam, cum prioris generis controversias

fia; ſucceſſu temporis paulatim mitigari ac demum plane evaneſcere,
 per experientiam conſtet, & ex inſuper ita ad fundum uſque poſſint
 excuti, ut præjudicio non laborantes liquido judicare queant, ab utra
 parte veritas ſtet; præſertim ſi ad hanc conciliationem adhibeantur
 non conſueti quidem inter theologos colloquia, aut etiam concilia,
 (hæc enim parum huc conferre autumat,) ſed delecti ex utraque par-
 te commiſſarii, non e ſolis ſacerdotibus aut theologiam profeſſis, ve-
 rum aliis quoque pietate & prudentia conſpicuis, ſolida tamen rerum
 theologicarum ſcientia imbutis, qui perſpicua ac probe digeſta me-
 thodo unam controverſiam poſt alteram ſcriptis alternatim ſe excipi-
 entibus diſceptent, pleno conſeſſu proceſſum diſputandi ita ſemper
 moderante, ut ne abeat extra oleas. Viciffim ſi controverſis dog-
 matibus innexa ſint emolumenta, non eſſe, quod credamus, diſputan-
 do ac ratiocinando illa everti poſſe, ſaltem apud eos, quorum peculia-
 riter interſit; id quod exemplo diſſenſus inter Pontificios & Proteſtan-
 tes maniſeſtiſſimo declarat.

Ulterius & hoc circa diſcrepantiam religionum in univerſum
 annotandum poſtulat, complures earum ſatis habere, actibus ac ritibus
 quibusdam exterioribus defungi; in quam claſſem ſicuti omnes com-
 mentitiæ religiones, veteres juxta ac recentiores, connumerandæ ſint,
 ita huc quam maxime Pontificiam quoque trahendam ſtatuit, atque
 hac occasione ejus cum religione Proteſtantium ſperatam a nonnullis
 unionem proſperum eventum habituram, neutiquam ſe credere pa-
 lam fatetur, & ad mentem ſuam ulterius confirmandam recens quod-
 dam manuſcriptum de methodo reducendæ hujus unionis, ex Sere-
 niſſimi alicujus Principis mandato ſpeciali conſectum liſtit, ſuasque
 hinc inde notas adjicit.

Progreſſus dehinc ad illos, qui toto Theologiæ ſyſtemate a ſe
 invicem diſcrepent, quales, ſi ad Proteſtantes referantur, Sociniani
 ſint, & qui his proxime accedant, tum pleræque Anabaptiſtarum fa-
 milia, Tremuli ſeu Quackeri, & qui Fanaticorum nomen mereantur,
 circa illos nobiſcum conciliandos ſatagere, veſaniæ proximum & pla-
 ne inutile exiſtimat. Dari autem contra, qui quoad magnam articu-
 lorum partem ſic conveniant, ut diſſenſus tantum circa aliquot arti-
 culos aut quaſtiones verſetur. Et in hiſce conjungendis ſi quoddam
 fieri debeat operæ pretium, definiendum ante omnia, quænam qua-

Uuu ſtiones

peculiare hoc habere, quod in iis ineundis non ejusmodi voluntatum requiratur conspiratio, ut ad istud pari utrinque motu atque instinctu accedatur, sed ut invitatio & declaratio a parte Dei longe præcedere ac tantisper immota persistere possit, quoad a parte hominum, longo licet post tempore, subsequatur. Porro pacta inter homines iniri solita mutuam fere partium utilitatem, etsi aliquantò disparem, continere: ast in pactis Dei cum hominibus ea, quæ ab his præstentur, haud quicquam pretio exæquare illa, quæ Deus a sua parte exhibeat; unde & homo, quæ ex illo pacto expectet, nequaquam suo merito attribueri possit, sed cuncta gratiæ divinæ debeat. Sacras autem Scripturas excutientibus apparere, plura pacta a Deo cum hominibus fuisse inita. Et primum quidem cum Protoplastis Gen. II, 16. 17. III, 2. 3. descriptum latius illustrat, non paciscentium tantummodo conditionem, sed & ipsius pacti capita ubertim referens. Quibus declaratis, mox violati fœderis mentionem facit, & statum hominis post lapsum describit; sed nec novi fœderis dememinit, quod Deus interveniente Mediatore cum iisdem legatur iniisse, cujus primam promulgationem Gen. III, 15. insinuatam explicat. Ex hoc fœdere resultasse novam scribit religionem, quæ intra primævam suam simplicitatem constituerit observantia legis naturalis, tam erga Deum quam erga homines, partemque hanc ex primigenia religione permansisse, ac esse perpetuæ obligationis. Sed quia ob corruptionem naturæ legis naturalis observantia non potuerit non valde esse imperfecta, inde ex novo fœdere accessisse fidem seu fiduciam & spem in futurum generis humani Salvatorem, sine qua prior illa pars pro cultu vere divino reputari non potuerit; cum Deo cultus nequaquam placeat, nisi accepta sit persona colens; id vero homines non impetrare nisi intuitu Salvatoris, cujus meriti efficacia retro se ad omnes priorum seculorum fideles exeruerit. Hujus fœderis notitia ne dispersis per orbem populis successu temporis plane exolesceret, cavisse Deum peculiaribus fœderibus, cum Abrahamo primum, deinde cum populo Israelitico, mediatore Mose, initis, quorum & conditiones & sacramentum introducit, religionisque potissimum Judaicæ indolem accurate contemplatur. Utrumque fœdus, tanquam temporarium, sublatum, posteaquam Salvator in carne comparuerit, & se tanquam fœderis cum Adamo post lapsum initi sequestrum insigni cum splendore co-

22.—25

26.

27.

28.

29.

30. 31. 32.

33. 34.

35.

36.

- 37.38. ram ostenderit. Constare autem illud fœdus duplici conventionem, una DEI Patris cum Filio, altera Filii, tanquam Mediatoris & Salvatoris, cum hominibus. Sicuti autem ex eodem dispalescat, plures una personas dari, quibus & nomen & res seu essentia veræ Deitatis competat: ita quemlibet teneri, ut quæcunque Scriptura de pluralitate harum personarum doceat, firma fide amplectatur. Ulterius utroque oculo ad sublimem Mediatoris indolem respiciendum monet, quandoquidem is DEUS verus sit, idemque & verus homo, divina & humana natura in una persona subsistente, vi unionis personalis, cujus indolem & consuetudinem, quid item humanæ Mediatoris naturæ ex hac unione accesserit, prolixè Auctor explanat. Utrum autem fœdus hoc sub testamenti nomine venire possit, valde ambigit, pluraque inter testamentum atque fœdus intercedentia discrimina allegat, ac fœderis adeo nomen melius retineri statuit. Nunc quod ad fœderis conditiones spectat, & eas quidem, quas ex conventionem cum DEO Patre suscepit Mediator, earum summam huc redire ostendit, quod is peccata generis humani in se receperit, eaque expiarit, ac pro iisdem justitiæ divinæ satisfecerit, eo cum effectu, ut, qui in ipsum credant, seu in ejusdem merito & satisfactione omnem suam fiduciam reponant, & ejus intuitu gratiam DEI quærant, peccatorum remissionem, solidam & coram tribunali divino subsistentem justitiam, cum aliis beneficiis, quæ cum DEO reconciliatos comitentur, & demum vitam æternam obtineant. Hoc fœdus omni ævo hominum notitiæ insinuatum, ultimis etiam temporibus per Christum prædicatum, & per universum orbem fuisse annunciatum ministerio Apostolorum, quos, quia ad adultos sermonem primum direxerint, a poenitentia prædicationis fecisse constat initium; illam namque præparare ad percipiendum fœdus, ingressum vero fieri per fidem, quæ primaria atque essentialis conditio sit ex parte hominum, non, quod per eam veluti præstationem æquipollentem beneficia divini fœderis mereamur, & paria quasi cum DEO atque Salvatore faciamus, sed quia fœdus ac divina beneficia per eandem acceptentur, cum DEUS invitis & reluctantibus impingere ista nolit, neque id citra extinctionem moralitatis fieri possit. Atque solius hujus fidei effectum esse justificationem. Ingressum porro in hoc fœdus ornare DEUM voluisse solenni Baptismi ritu seu sacramento, cujus immutabilis sit formula, ut fiat

MENSIS NOVEMBRIS A. M DC XCV. 525

in nomine Patris, Filii, & Spiritus Sancti. (In hoc quippe articulo tribus personis in una divina essentia residere fundamentum genuinæ religionis Christianæ, quo subruto & hæc collabatur, nihilque remaneat, nisi accurata quædam Philosophia moralis. Quod si enim in divina essentia non sint plures una personæ, non esse Salvatorem, non redemptionem, non fidem, non justificationem.) Hoc fœdus actu qui subeant, eo ipso regenerari; unde, quæ alias ad regenerationem pertinent, heic pressius commemorantur, & de sanctificatione pariter, velut necessàrio fructu justificationis & regenerationis, differitur. Sanctimoniz autem hæc summa esse capita: omittere malum & facere bonum, virtutibusque studere Christianis, quas sigillatim Auctor enumerat, injunctumque earundem studium e diversis Scripturæ sacræ dictis probat. Adhuc, ut memoria fœderis hujus per mortem Salvatoris firmati subinde renovaretur, actuque in sensus incurrente animis eo fortius inprimeretur, & singulari quodam monumento velut obsignaretur, collata quoque simul fidelibus gratia, Salvatori placuisse sub ipsum subeundæ passionis momentum instituire ritum seu sacramentum cœnæ, quod e ritibus, qui apud comestionem agni paschalis inter Judæos recepti erant, a Christo mutuo sumtum ac ad longe sublimiorem naturam evectum fuerit. Post cætera vero, quibus ejus indolem finemque & alia ejusmodi exposuit, de materia illius invisibili anquirat, & cum perspicuitas ac emphasis verborum non permittat negare, quin utique corpus & sanguis Christi in sacra cœna percipiatur, quæstionem duntaxat superesse dicit de modo præsentiz, qui tamen in medio relinqui posse videatur; dummodo simpliciter credatur, in eo sacramento revera nobis dari corpus & sanguinem Christi, & a nobis accipi, comedique ac bibi. Tandem universitatem eorum, qui huic fœderi accedant, regnum Christi ait constituere in peculii velut vicem a Patre ipsi assignatum, & qui genuinus illius civis sit, eum evadere membrum corpõris mystici, cujus caput Christus. Et qui in fœdere ad finem usque vitæ perstiterit, illi mortem fieri transitum ad meliorem vitam, inque sine seculi gloriosa eum potiri resurrectione corpõris, post auditam in judicio extremo sententiam absolutoriam in gaudia æterna similiter intrantis.

Hos esse putat omnes fidei articulos ad salutem necessarios, ita, ut nullus eorum negari aut in dubium vocari queat, quin tota fidei ca-

53.

54.

55. 56.

57.

58.

59.

60.

tena abruptatur, corpusque doctrinæ Christianæ mancum reddatur. Nec dubiū ipsi est, quin, si universi Protestantes in eos consentire velint, (quod quare fieri non possit, nullam se videre idoneam rationem asserit,) multæ controversiæ ultro collapsuræ, ac via ad concordiam & unionem non parum inde promovenda sit. Ob omissas de gratia & prædestinatione quæstiones non fieri hoc Systema mutilum arbitrat, quandoquidem tale struendum censuerit, in quod utraque Protestantium pars facile consentire posset. Ast Reformatorum circa prædestinationem tradita, & quæ ad hanc attemperata sit, gratiam ita se habere, ut locum heic invenire nequeant. Involvere quippe contradictionem, foedus a DEO cum hominibus iniri, & eos tamen vi absoluti cujusdam decreti salvari aut dampnari. Unde satius visum, ea dogmata tantisper seponere, num per amicam disceptationem dissidentes circa ea successu temporis ad unionem reduci possint.

61. Jam controversias, quæ inter Lutheranos atque Reformatos agitentur, post brevem harum historiam ad duas classes reducit, quarum altera tales complectatur, quæ unum duntaxat articulum religionis Christianæ tangerent, altera tales, quæ per totum Theologiæ systema aut magnam ejus partem diffundantur, idque vehementer alterent, si non plane subvertant. Ad priorem refert controversias circa personam Christi & sacramentum cœnæ; ad posteriorem quæstiones de prædestinatione & gratia, a quibus reliqua fere, quæ controversantur, pendeant, ita ut istis compositis hæc quoque ultro ruitura sint.
62. Controversias de personâ Christi peperisse humani ingenii curiositatem, mysterium istud plus justo ad rationis normam exigere satagentem. Ea vero litigia mox expiratura, si in hoc mysterio non ulterius progrediamur, quam quo disertæ literarum assertiones vocent, aut quo officium mediatorium ducat. Quæ extra hos limites evagentur, in medio esse relinquenda. Præcipuam disceptationem vesti circa omnipræsentiam carnis Christi, quam in extensione corporis ut constituamus, necesse haud sit, nec congruum dicendum, si de modo sumus adeo solliciti, cum de dicentis potentia abunde constet. Quæstionem circa sacram cœnam, si de modo solum præsentis informetur, plus fere curiositatis quam fructus habere, ac sufficere, dum super ipsa sacramenti substantia, ejusque fine & usu consensus eliciatur. Deinde & illud pro certo habendum, ipsam sacramenti substantiam, seu quod in

in eo exhibetur & accipitur, non dependere a persuasione & credulitate seu fide hominum eodem utentium, sed a dispositione ejus, qui id instituit. Ex quo consequatur, ab iis, qui sacramentum hoc integrum juxta institutionem Christi celebrent, idem quoad substantiam accipi, nec plus nec minus, utut de invisibili re diversa sentiant, sic, ut circa hunc articulum ita acriter disceptare opus haud sit; quanquam tutius omnino & ipse pronunciet, in articulis fidei simplicitatem sequi, quam ingenio confectandis argutiis indulgere. At, quæ circa prædestinationem & gratiam agitentur, controversias majoris esse momenti edocet, & exposita partis utriusque sententia (ubi sublapsarios, prout vocantur, a supralapsariis parum differre innuit,) notataque disceptationum heic motarum origine ex concertationibus Augustini adversus Pelagianos derivanda, aliqua equidem esse in his controversiis hominibus imperscrutabilia concedit, v. g. quare Deus alicui populo citius, alicui tardius, doctrinam salutis annunciari fecerit? cum plurimi populi Americani, multique in reconditis partibus Africæ & Asiæ invincibili Evangelii ignorantia laborent, quæ ratio sit, quare hi damnentur? &c. nondum tamen exinde sequi ostendit, quod Deus ideo in his damnandis nihil aliud præter nudum ac nullis rationibus suffultum placitum securus sit. Adeoque nullo pacto se videre posse innuit, quomodo concordia & unio inter Lutheranas & Reformatas Ecclesias sperari queat, quamdiu hæc dogmati de absoluto decreto ejusque consecrariis ita mordicus inhæreant, idque inter expresse credenda referant, ac primo loco inter articulos salutis nostræ œconomiam explicantes constituent. Sane enim, quod quis per indispensabilem ordinationem producat & efficiat, circa id ut foedus ineatur superfluum, contradictorium, & illusorium esse affirmat. Equidem nostris viribus circa salutis negotium nihil plane tribui, nec gratiæ DEI salutis nostræ gloriam detrahi; id tamen voluntati nostræ relinquendum cupit, ut resistere ac oblatam gratiam respuere possit, cum citra hoc moralitas plane extingueretur, ac homines machinarum instar ad supremum finem pertrahendi essent. Non tunc Theologiam amplius moralem disciplinam, sed physicam, & operationes istas ex legibus motus definiendas fore, & quæ sunt argumenta alia in contrarium ab ipso prolata. Particularitatis in foedere DEI nullum apparere vestigium, sed eam solum ab hominum manare incredulitate ostendit, & frustra fieri

64.

65.

66.

67.

68.

disting-

distinctiones inter voluntatem arcanam & revelatam, beneplaciti & signi, legislatariam & decretariam, utpote quas, utcunque etiam adorientur, vix bonus vir ad sua promissa & pacta applicari passurus sit.

69.

Ab his ergo controversiis discedere si lubeat, residuas facillimo negotio dissimulari aut corrigi posse concedit. Reformatos enim, & vulgum præcipue, reliquias objicere Lutheranis e Pontificio ritu non satis expurgatas, veluti exorcismum in Baptismo retentum; confessionem privatam, & qui eam comitari soleat, denarium sacrum; orbiculares panes in usu sacræ cœnæ, vix panis indolem habentes; altaria quoque & candelas; tum multas imagines in templis servatas, & inter alias Salvatoris in cruce suffixi; peculiare ministrorum vestes; genuflexiones & capitis detectiones ad nomen JESU; superfluos dies festos; exorbitantem musicæ usum; & quæ istius generis sunt alia. Quæ singula tamen adiaphorum nomine venire soleant, circa quæ uti facile concedi posset, si ea ratione ad solidam & sinceram concordiam via muniretur: ita, si mutatio aut abolitio eorum arripienda sit velut signum probatæ in universum alterius religionis, inutile juxta ac parum decorum fore dicit, concedendo vacillationis quid ostendere; sicuti & singularum partium hæcenus recensitarum naturam studio ad hoc negotium composito delineat.

70-93.

Sed accedendum jam nobis esset ad stricturas, quas in Petri Jurii, Theologi Roterodamensis, de pace inter Protestantes ineunda consultationem B. Auctor protulit, quæque tertiam omnino libri hujus partem conficiunt. At enim vero cum nimis jam tum excreverit recensio hæc, promptam nobis a B. L. pollicemur veniam, si carptim modo indicaverimus, quod in hac concertatione doctrinæ de voluntate inefficaci, legislatariaque & decretoria, de præscientiæ divinæ indole, de vocatione reproborum, de voluntate DEI conditionata, de futuris contingentibus, de universali DEI benevolentia, de modo conciliandi dicta quæ hæc sibi invicem repugnare videantur, de ordine decretorum divinatorum, de quæstione: utrum prædestinatio sit facta citra intuitum fidei? de reprobatione, de gratia irresistibili, de causa, eorum disputando parum proficiatur? de abdicatione priorum dogmatum, de logomachiis, de tolerantia, de silentio, ac potissimum de universali redemptione per Christum sic excutiantur, ut & objectionibus Jurii satisfiat, & substrata quoque materia plenius ubique deducatur.

Deni-

Denique conclusio totius operis isthoc de re universa efformat
 iudicium: dissidium istud una vice & uno quasi ictu tolli non posse,
 sed a tempore medicinam expectandam, cujus tractus multum ad con-
 ciliandos invicem animos conferat. Interim id quam maxime e re
 futurum, si imprimis controversiæ placide ac modeste tractentur, &
 vires in alios adversarios redarguendos impendantur; si ab inhumanis
 odiis, cavillationibus, calumniis, damnationibus absteineatur, ac ob-
 dispare sententias officia Christianæ & fraternæ charitatis haud omit-
 tantur; si denique non tam certetur, uter alterum disputando vincat,
 quam uter enixiore studio vitam ad præcepta Christi conformet. Ita
 namque superesse spem, fore, ut pacis Spiritus exulceratos paulatim
 sanet animos, ut ii abdicatis erroneis aut inanibus in solidam fidei uni-
 tatem conspirent.

JURIS PUBLICI PRUDENTIA COMPENDIOSE EXHIBITA,
Auctore HEINRICO COCCEJO, JC. Consil. Elector. Bran-
deburg. Facult. Jurid. Ordin. & Prof.
Primario.

Francofurti ad Viadrum impensis Jeremiæ Schrey & hæredum
 Henrici Joh. Meyeri, 1655. in 8. Alphab. i. pl. 10.

Quamquam nulli non civitati, quæ τὸ κύριον habet, suæ peculia-
 res leges ac instituta sunt, quibus, ceu basi quadam, publicus ejus-
 dem status nititur: ita negari haudquaquam poterit, inter cæterorum
 Europæ regnorum constitutiones, Jus publicum, quod Imperio Ro-
 mano-Germanico proprium est, veluti Phosphorum præ reliquis stel-
 lis effulgere. Sive quis enim ipsam Germaniæ Rempublicam, cui κατ'
 ἐξοχὴν Imperii nomen & axioma communi omnium placito & assen-
 su tributum est; sive hujus augustissimi Capitis majestatem, cum singu-
 lari præ eminentia conjunctam; sive admirandam & indoli gentis, nec
 plenariæ libertati nec παρβασιλία adfuetæ, respondentem formam;
 sive Principum ac cæterorum Statuum splendorem, ac summæ potesta-
 tis per omnia fere æmulum in territoriis suis arbitrium; sive denique
 regnorum amplissimorum accessiones vario jure ad ipsum devolutas,
 ac diverso vinculo ipsi coherentes considerarit: citra controversiam
 fatebitur, nullum ipsi in toto terrarum orbe cognito simile aut par in-
 veniri, eoque etiam leges illius, quæ scilicet tam vasti & e tot potentis-

simis membris compacti corporis salutem publicam fulciunt, præ aliis dignas esse, quibus contemplandis juxta ac explicandis Viri doctissimi operam ac industriam suam collocent. Hos inter suo merito etiam connumerandus venit Auctor præsentis libri, splendidissimis tam olim in Aula & Academia Electorali Palatina, quæ Heidelbergæ fuit, quam hodie in inclyta Viadrina officiis ornatus. Hic enim cum ex longæva consuetudine, quam ipsam Germanicæ antiquitatis historiam vocat, cuncta, quæ literis postmodum consignata & dubia sint, partim decidenda, partim haurienda & exponenda esse affirmet, multa hinc & inde singularia profert, quæ apud alios Juris Publici scriptores frustra quæsieris; qualia e. g. sunt de Germaniæ regno olim in sex magnas provincias, quæ deinde totidem Imperii Circulorum causa fuerit, distincto c. 2, & 4, de forma Imperii c. 7, parte Germaniæ mediata & immediata harumque antiquo regimine c. 9, summis ejusdem officiis c. 11. 12. & 13, Vicariatu & Palatinatu vario c. 16, ortu ac discrimine Civitatum imperialium c. 17, de Comitibus ac Civitatibus imperialibus populum, Prælati vero minoribus Clerum in Comitibus repræsentantibus, ideoque etiam curiatim vota ferentibus c. 20, Testamentis ac Tutela Electorali c. 29, & quæ occurrunt ejus commatis alia longe plura, quæ Lectori & delectationem & ad singula diligentius evolvenda ac investiganda occasionem afferent.

JOHANNIS VAN MUYDEN, JCTI ET ANTECESSORIS

*Trajectini, Camera Justitiæ quæ est Diocæses Vianensis
Senatoriæ, Compendiosa Pandectarum*

Trajectio.

Trajecti ad Rhenum apud Franciscum Halmam, 1695.

in 8. Alph. 2. pl. 8.

CORNELII VAN ECK JC. ET ANTECESSORIS ULTRA-

jectini Principia Juris Civilis.

Trajecti ad Rhenum apud Franciscum Halmam,

1694. in 8. Alph. 2. pl. 12.

HOc par operum vel ideo debebat conjungi, quod utrumque consimili methodo digestum ad eundem finem collineet. Cum enim Auctores eorum consultissimi de cupida legum juventute, cui erudiendæ præsent, indies magis magisque bene mereri cupiant,
sui

fui muneris putarunt esse, illam a molestis & prolixis, quas alii sequuntur, ambagibus, ad hanc compendiosam viam, qua ipsæ Pandectarum medullæ juxta Justiniani ordinem exhibentur, mature revocare; ne in ipso Jurisprudentiæ ingressu nausea, fugam hujus augustissimi studii facile alias paritura, corripatur. Hinc in ambobus hisce libellis non nisi Juris Romani placita, omissis aliarum gentium legibus ac institutis, panduntur; nisi quod in priori divortia Juris Canonici a Civili suis locis adjiciantur.

THERMÆ CAROLINÆ.

Lipsiæ apud Joh. Frid. Gleditsch, A. 1695. in 8. plag. 8.

Auctor elegantissimi hujus opusculi est vir celeberrimus *Johannes Christophorus Strausius*, Freibergensium hactenus Physicus ordinarius, nuper vero ad Archiatri munus in Aula Serenissima Saxo-Martiburgica obeundum vocatus, nobis in componendis Eruditorum Actis adjutor strenuus. Is de thermis Carolinis earumque natura & legitimo usu sententiã suam brevibus traditurus non improbabile censet, in admiranda rerum omnium creatione DEUM omnipotentem quoque thermas illas condidisse, neque eas ex fortuito mineralium occurfu continuo progigni. Id quod ut fiat manifestius, strictim recenset varias, quas de thermarum origine fovent rerum naturalium consulti hypotheses, nullamque ex his animo veritatis avido satisfacere ostendit, cum non explicent, cur eodem semper tenore iisdemque viribus præditæ thermæ ebulliant. Nam subductis rationibus demonstrat, 1000 annorum spatio plusquam 436800000000 centenarios aquæ indefinenti impetu profilire, atque secum vehere 426426000 centenarios materiæ mineralis, existimatque adeo, nodum hunc Gordium, de tantæ molis materia ejusque continua absumptione, & tamen eodem in loco perpetuo proventu & æquali præsentia, solutionis conatum omnem eludere, atque unde nexus incipiat, quovè se condat, nec ratione nec visu posse percipi. Eodem fere modo comparatum est cum materia, quam in se continent thermæ, præstantique generosissimæ operationis vi, quam nobilissimus Auctor nec destillatione, nec præcipitatione, nec evaporatione cognosci posse probat, existimans, præter illa aquarum elementa aeris occurfu in & sub aquæ humiditatis exhalatione varie combinata, quæ nunc sub boli, nunc vitrioli, mox mineræ martialis aut lapidis calcarii larva se sistunt, aliud quid in iis

latere humano scrutinio non facile evolvendum, energiamque potissimam esse reconditam in particulis longe minimis, sensum omnem effugientibus, summaque volatilitate præditis: frustra vero confugi ad fumos metallicos, cum præter alias difficultates hæc quoque recurrat, quomodo fumi minerales eadem via, eadem quantitate & qualitate, eodemque modo sine intermissione thermis suppeditentur. Sæpius proinde judicat, si dicamus, thermarum aquas mineralium metallorumque diversorum diversis particulis, summe nimirum volatilibus partim, partim fixioribus & crassis, divina benedictione ita esse refertas, ut, si bibantur, & alvus & urina & sudor inde provocetur; modum tamen mixtionis & perennantis scaturiginis citra conjecturæ lapsum non posse omnino determinari. Porro ad usum thermarum quod attinet, nullum ab earum potu vel calculi vel hydropis imminere periculum docet, easque, si de tempore quæras, quovis anno annique tempore virtutem suam exerere, Augustum tamen & Septembrem menses esse ad usum earum commodissimos. Quoniam autem consuetudine veteri receptum est, ut mane jejuno stomacho sorbeantur, post corpus cathartico præparatum, calidæ per quinque aut septem dies, hoc ordine, ut incipiendo ab ollulis 11 vel 13 ascendatur ad 25 aut 30, rarius ad 50 aut plures, quinto vero, sexto aut septimo die numerus ollularum denuo imminuatur; deinde vero totidem dies balneo destinentur, atque hæc cura bis terve repetatur, assumptoque tandem purgante finiatur: sequentia de hoc more sibi monenda duxit Vir experientissimus. (1) Nimirum, naturarum potius diversitatem, quam consuetudinem illam, esse attendendam, & corpus quidem ante usum thermarum leni purgante ab excrementis esse liberandum, sed si quis primo secundoque die ab assumtis ex præscripto ollulis parum aut nihil moveatur, tertio autem vel quarto demum die lubricitatem alvi, aut sudoris & urinarum liberius profluvium persentiscat, non detrahendum aliquid esse de copia calidæ bibendæ sequentibus diebus, neque, si quis primo statim die ab 11 ollulis valide afficiatur, dosin esse augendam diebus sequentibus. (2) Non commode 5 vel 7 diebus potationis periodum circumscribi, sed si quis quarto vel quinto demum die dejicere incipiat, utiliter ad 8, 9, imo 10 dies eam continuari. (3) Recte facere, qui eadem dosi, qua desierunt in prima, secundam ordiuntur absolvuntque bibendi periodum, satis edocti,

edocti, quid perferant vires, & quantum aquæ ad ciendam rite operationem sufficiat. (4) Non desistendum a thermarum potu, si primo vel secundo die per vomitum rejiciantur aquæ: si autem intra corpus subsistant ad tertium usque diem, convenienti remedio illas esse propellendas. (5) Post singulos potationis ambitus paulo fortius catharticum esse assumendum, imprimis si illi longius, in nonum scilicet diem producti fuerint, deinceps vero ad balneum transeundum. (6) Non totidem præcise dies balneo, quot potui thermarum, tribuendos, sed cum alii melius balneum, alii thermarum potum ferant, tempus Medici prudentis judicio esse definiendum. (7) Calorem balnei nimium cane pejus & angue esse fugiendum. (8) Inter plurima pro apertione alvi conservanda medicamenta, non aliud magis intentioni satisfacere, quam haustum largiorem acidularum ante balnei ingressum sensim assumtum. (9) Balneum non tuto satis eo die adhiberi, quo potatum est. (10) Balneum in usum quoque posse trahi citra præviam potationem, non nisi perpurgato corpore; nec nimis profunde ultra umbilicum corpus balneo immergendum, nec ultra horam in eo commorandum esse. Ultimo tandem loco quæ ad diatam pertinent afferuntur, additisque quindecim históriis ægrorum, qui a paralyti, calculo, podagra, profluvio albo, menstruorum suppressione, asthma, scorbuto, arthritide, malo hypochondriaco &c. thermarum usu legitimo liberati fuerunt, confirmatur, thermas Carolinas, præter tres istas cardinales virtutes, alvum nimirum, sudorem & urinas provocandi, non tantum obtinere vim præcellentem quaquaversum penetrandi, minimorum canalium & tubulorum obstructions referandi, dyserasiam vitalis & animalis fluidi emendandi, sed usu quoque externo discutere, abstergere, consolidare & roborare.

ANTONII BYNÆI DE CALCEIS HEBRÆORUM

*Libri duo, curis secundis recogniti & aucti. Accedit
ejusdem Somnium tertio recensum.*

Dordraci, apud Theodorum Goris, A. 1695. in 4.

Alph. 1. plag. 20.

IN exponendo eruditissimi Auctoris instituto, & indocendi ratione, quam in Commentario isthoc adhibuit, declaranda, nostro nos offi-

cio jam pridem functos recordamur, quando Actis his A. 1684. p. 68. primam libri editionem A. 1682. Dordraci in forma, quæ audit, duodecima vulgatam inseruimus. Ejus autem hac vice iteranda venit mentio, quandoquidem is nunc & formam ampliorem induit, & a typis quoque majoribus ornatum meliorem adeptus est. Imo & istud Auctor suarum esse duxit partium, ut comtiorem subinde perfectioremque internam illius faciem efficeret. Quod qua præcipue in re aut ubi locorum fuerit ab eo præstitum, non statim quidem primo quovis intuitu Lectoribus est obvium; non enim nacta est editio hæc accessiones usque adeo notabiles, sed tales, quæ demum ex studiosa utriusque collatione nobis innotuerunt. Videlicet non modo verborum numerum ac positum ad aliam interdum trutinam expendi, sed paragraphorum quoque ordinem divelli nonnunquam aut combinari aliter cognovimus. Sed ista forsân leviora sunt, ac proin notatu magis dignum illud arbitramur, quod in allegatis Scripturæ dictis verba fontium sive Hebraicorum sive Græcorum diligentius adducta, inque locis Auctorum non solæ itidem versiones, ut in editione prima haud raro contingit, sed & authentica singulorum testimonia allegata heic reperiantur. Frequentius insuper ad marginem Auctorum libri notati, & loca, quæ ex iisdem citantur, strictius accuratiusque designata sunt. Præcipuum autem punctum ferunt quædam additiones, ea quæ Noster olim scripserat, sparsim augentes atque illustrantes, eæque aut breviores, ut puta, quando p. 12. Gregorii Nysseni inserit sententiam, quod Christus calceorum usum discipulis suis interdixerit; quando p. 44. Ludovicum Capellum de forma calceorum Hebræis usitata differentem defendit adversus Jo. Buxtorfium, qui in Vindic. Exerc. de cœna Domini eum ideo notavit; quando p. 19. versum quendam ex Martialis Lib. XII. epigr. 1. ad mentem Isaaci Vossii refingit; quando p. 188. jejunia in sabbato apud Judæos exulantia paulo pluribus Rabbīnorum testimoniis, quam ante, comprobat, &c. aut prolixiores, velut ubi p. 72. Steph. Gausseni, Alex. Mori, Pauli Colomesii, & aliorum consensum refert, quem ipsi circa explicationem vocis *τρομαρία* præbuerint; ubi pag. 94. in dicto Matth. X, 10. pro *ῥάβδος* legi debere *ῥάβδος*, pluribus adhuc, quam olim, rationibus contendit; a p. 144. ad 152. disputationem de Meni ad Ef. LKV, n. exauget; p. 241. de calceis Israelitarum in deserto non detritis nova quædam Partem, Justini Marty-

Martyris, Augustini, Chrysofomi, Hieronymi, Ambrosii loca indicat. Vicissim vero & aliquid in hac editione omissum est, quod in prima comparet, dicti nempe Luc. II, 14. illustratio, quam ibi ap. 115. ad 129. Auctor dederat, heic vero minime repetendam ratus est, cum idem illud in sua de Natali Christi commentatione fuse satis pertractarit.

LIBRI NOVI.

Johannis Wallis S. T. D. Geometria Professoris Saviliani in celeberrima Academia Oxoniensi, Opera Mathematica. Oxonia e Theatro Sbeldoniano, 1695. in fol.

Titi Lucretii Cari de Rerum Natura Libri VI. cum Interpretatione & Notis Thoma Creech. Oxonii e Theatro Sbeldoniano, 1695. in 8.

Andrea Alciati contra vitam monasticam Epistola. Sylloge item Epistolarum Giphani, Vulcanii &c. Lugduni Bat. apud Frid. Haaring, 1695. in 8.

Praxeos Mayerniana Syntagma alterum, continens Tractatus de Febribus, de Morbis externis, de Arthritis & de Lue Venerea. Londini apud Sam. Smidt, 1695. in 8.

Io. Veslingii Syntagma Anatomicum cum commentariis. Exhibente Gerardo Blasio. Ultrajecti apud Ant. Schouten, 1695. in 4.

Melsbioris Leydekeri de Historia Jansenismi Libri VI. Quibus de Cornelii Jansenii vita & morte, nec non de ipsius & sequacium dogmatibus differitur. Trajecti ad Rbenum, apud Franc. Halman, 1695. in 8.

Gerbaridi de Vries Exercitationes Rationales de DEO Divini que Perfectionibus. Accedit Diatribe de cogitatione ipsa mente, & altera de ideis rerum innatis. Trajecti ad Rbenum, 1695. in 4.

Nicolai Barii Ornithophonia, sive Harmonia melicarum aviarum carmine Latino-Germanico decantarum. Brema apud Io. Wesselum, 1695. in 4.

Io. Friderici Hofmanni-Selectissima Juris Responsiones. Wezlarum apud Christoph. Olfen, 1695. in 4.

Henrici Teilmanni Commentarius in caput XVI Evangelii Luca, aliasque insigniores utriusque sacri Instrumenti partes. Amstelod. apud Gerb. Borstium, 1695. in 4.

Histoire & Geographie ancienne & moderne, par Mr. D' Audiffres. Tome troisieme, qui contient l'Allemagne. A Paris chez I. B. Coignard, 1695. in 12.

La Pra-

536 ACT. ERUD. MENS. NOVEMB. A. MDCXCV.

La Pratique de la Morale Chretienne. Traduite de l' Anglois de Henry Hammond. A Amsterdam chez George Gallet, 1695. 12.

Histoire des Revolutions d' Angleterre, par le P. d' Orleans. A Paris, chez Claude Barbin, 1695. 12.

Suite du Menagiana, ou Bons Mots de Mr. Menage. A Paris chez Pierre Delaulne, 1695. 12.

La Mort des Justes, ou la Maniere de bien mourir, par Jean La Placete, Pasteur de l' Eglise Françoise de Copenhague. A Amsterdam, chez Georg. Gallet, 1695. 12.

Les Exilez de la Cour d' Auguste, par Mr. de Villedieu. A Amsterdam chez Andreé de Hoogenhuysen, 1695. 12.

La Race & la Naissance de Marie Stuart, Reine de la Grande Bretagne. A Amsterdam chez Nic. Ten Hoorn, 1695. 12.

Lettre d' Exhortation & de Consolation pour les Fidelles qui sont resugie dans le Pais etranger. A la Haye chez Jacob van Ellinckhuysen, 1695. 12.

Appendix Dissertationis de Haresiarchis avi Apostolici & Apostolico proximi, cui accedit Heptas Dissertationum selecta historia ecclesiastica capita illustrantium. Lipsia apud Haredes Lanckisianos. 1696. in 4.

Nouvelle Bibliothecque des Auteurs Ecclesiastiques, par Mr. L. Ellies Du Pin. Tome septime. A Paris chez Andre Pralard, 1696. 4.

Recreations Mathematiques & Physiques, par Mr. Oxanam. A Paris chez Jean Jombert, 1696. 4.

Iob. Friderici Ortlob Historia partium & œconomia hominis secundum naturam. Lipsia typis I. H. Richter, 1696. in 4.

Les Decades de Tite Live, mises en François par P. Du Ryer. Nouvelle Edition. A Amsterdam chez Jean Rips, 1696. 12.

Observationes Historico-Politica in Instrumentum Pacis Osnabrugensis Westphalicum, authore Godofr. Ferdin. de Buckisch & Löwenfels. Vienna Austria, 1696. in 4.

*Prodiit nuper Tomi II. Supplementorum Sectio octava,
quam nona mox sequetur.*

* * *

ACTA ERUDITORUM

publicata Lipsia

Calendis Decembris, Anno M DC XCV.

JAC. B. EXPLICATIONES, ANNOTATIONES ET ADDITIONES ad ea, quæ in Actis sup. anni de Curva Elastica, Isochrona Paracentrica, & Velaria, hinc inde memorata, & partim controversa leguntur; ubi de Linea mediarum directionum, aliisque novis.

Cum ea, quæ superioribus annis variis Speciminibus meditata exhibui, prælustribus Geometrarum Duumviris D. Hugenio & D. Leibnitio digna visa fuerint, quæ peculiari submitterent examini, ubi nonnulla approbarunt, quædam occultius dicta conjecturis supplerunt, alibi scrupulos invenerunt, alibi etiam dissentium apertum testari sunt; statui secundas meditationes primis superaddere, & quæ de singulis mihi videatur, ordine & candide exponere, ut & celeberrimorum virorum desiderii satisfaceret, & puriores veritatis scintillæ ex abditis istis naturæ recessibus indies magis magisque emicarent. Præmiseram in Actis m. Jun. 1694 solutioni Curvæ Elasticæ Theoremata quædam de radiis circulorum osculantium, quæ tum nobis solis & paucis aliis, quibuscum Frater nostra communicaverat, perspecta credebam. Respondit celeberrimus Dn. Leibnitius seq. Aug. se jam antea similibus vel expresse vel tacite usum fuisse; & vero nemo est, qui nesciat, illum etiam multo majora dedisse & dare potuisse; at quantum ad hæc Theoremata, fateor me dubitandi rationes habuisse. Sciebam enim, virum acutissimum a Flexionum contemplatione non plane abstinuisse, cujus & ipse in privatis ad me literis olim mentionem fecit, & ad quam solutionis meæ significatione jam m. Jun. 1691 facta invitari potuit. Videbam etiam, non modo ipsummet principii a me adhibiti Auctorem fuisse, sed & insuper calculum huic superstructum (sola parte excepta, quæ Theorema dictum concernit) tam simplicem esse tanque facilem, prout ex

Y y

analyti

TAB. X.
Fig. 1.

analyſi, quam ſubjungo, palam fiet, ut ſumme in ipſum fuiſſem inju-
rius, ſi credidiſſem, cognoviſſe Theorema, nec ſolutionem dediſſe.
(fig. 1.) In lamina curvata AQRSYV, cujus elementum conſtans ſit SQ,
vectem concipio fulero Qinnixum, in quo laminæ crassiſſies QY bre-
vioris, ipſaque curvatæ laminæ portio QA longioris brachii vicem ge-
rat; unde quia brachium brevius QY, & pondus longiori appenſum
Z conſtanter manent eadem, perſpicuum ſit, vires tendentes fibram
SY (h. e. in vulgari hypotheſi ipſam tenſionem Yy) proportionari re-
ctæ QP diſtantiæ fulcri a linea directionis ponderis AP. Et quoniam
ob ſimilitudinem Triang. YyQ & RQn, ubi etiam RQ longitudo ele-
menti laminæ conſtans ſingitur, dicta Yy reciproce proportionatur
ipſi Qn, quam patet eſſe radium oſculi, ſequitur ipſam Qn ſive z quo-
quæ reciproce proportionari ipſi QP ſeu x, adeoque conſtans quod-

dam ſpatium $\frac{1}{2}aa = xz$, hoc eſt, per Theorema noſtrum, $\frac{1}{2}aa = \frac{x dx ds}{ddy}$,

ſeu $a addy = 2x dx ds$, & facta ſummatione $a addy = x dx ds$, quadrandoque
 $a^4 dyq = x^4 dsq$, ſubtrahendo $a^4 - x^4$, $dyq = x^4 dsq - x^4 dyq = x^4 dxq$,

ac denique extrahendo radicem $dy \sqrt{a^4 - x^4} = x dx ds$, ſeu $dy = \frac{x dx ds}{\sqrt{a^4 - x^4}}$

quæ ultima eſt æquatio, e qua conſtructio mea, & cætera quæ dedi,
ſere omnia fluunt, inque cujus investigatione nihil, ut apparet, Geo-

metras morari potuit, niſi ſolus forte tranſitus ab xz ad $\frac{x dx ds}{ddy}$, quem

pro in illoſ latuiſſe non abſque veri ſpecie concludebam. Sed utcun-
que ſit de novitate hujus Theorematis, de altero certe, quo dixi, ra-
diis oſculorum reciprocas rectas axi applicatas ſpatium quadrabile ef-
ficere, nemo litem movebit; eſtque hoc tanto præſtantius illo Barro-
viano de ſubtangentiſus eidem applicatis, quanto oſculorum, quam
tangentiſus conſideratio ratiſus hæcūſque exitit. Huic addo nunc,
quod explicabo alias, eaſdem reciprocas ipſi curvæ in rectam extenſæ
applicatas perpetuo ſpatium circulabile efficere; quod non minus me-
morabile Theorema eſt, & ſæpe magnum uſum habere poteſt in ſe-
cundis differentiis æquationum ad primas reducendis. At hæc *ut è*
παιδο. Radiſus, qui curvedines, metiuntur eſſe in ratione contraria
virium

pag. 538. 199. M. Dec.

Fig. 12.

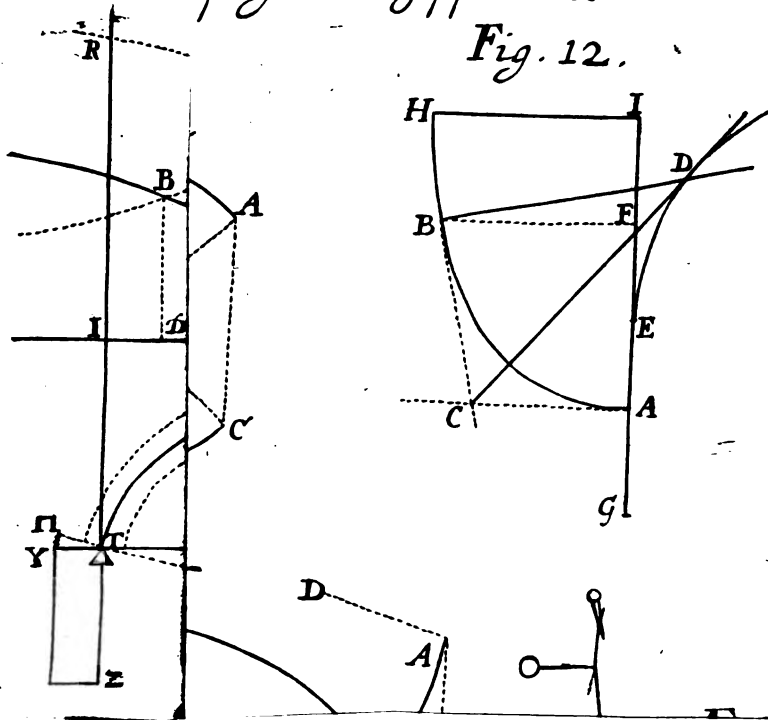

virium tendentium (verius tensionum ,) quod ambo Viri celeberrimi me pro principio assumpsisse opinantur , ex æquatione primo inventa $\frac{1}{2}aa = xz$ cognoscitur , & est conclusio potius quam principium , prout diserte inter corollaria retuli , vid. cor. 6 constr. primæ , & cor. 4 constr. tertiæ. Principium autem quo usus sum , quodque sumit punctum quodlibet superficiæ concavæ curvæ elateris pro hypomochlio vectis alicujus , ipsum illud est , quod jam olim adhibuit acutissimus Leibnitiuſ in Schediasmate de Resistentia solidorum m. Jul. 1684, adeo ut si dubium fuisset visum Dn. Hugenio , putanti non tantum superficiem externam extendi , sed & internam contrahi , id objectum oportuisset Domino Leibnitio , non mihi , qui decennio post ab Auctore principii illud mutuatus fui. Fateor autem , quod cum primum olim aspexissem hoc schediasma , idem mihi scrupulus subortus fuerit ; propterea quia quicquid extensionis , etiam compressionis capax esse debet. Et hæc ratio quoque est , cur aliam Problematis constructionem quæsierim , priusquam moneret vir illustris , quæ ita habet (fig. 2.) Sit Linea Tensionum AB, & Linea Compressionum AC, quam quidem verosimile est esse tantum continuationem prioris AB; cum vires comprimentes nihil videantur esse aliud , quam vires negative tendentes , h. e. tendentes in partem contrariam , uti compressio nihil aliud quam negativa tensio ; adeo ut hinc constet , Lineam Tensionum ultra verticem A flecti debere in partem oppositam , atque ex parte C habere asymptoton parallelam axi AE , cum utique nihil ultra totam sui longitudinem comprimi possit ; unde simul omnia Paraboloidæ ac Hyperboloidæ ipsamque Lineam Rectam hinc excludi manifestum fit. Ut cunque vero se res habeat , sive Curvæ AB, AC, ejusdem , sive diversarum curvarum partes existant , intelligantur ductæ in angulis DAH & QAE duæ oppositæ Hyperbolæ Cubicæ BG, β C, interfecantes curvas AB & AC in B & C , sic ut AD in DBq & AE in ECq æquentur eidem constanti solido ; hinc alteri ipsarum applicetur FG = DBq EC , ad habendum punctum G : tum fiant aliæ duæ Hyperbolæ , quarum abscissæ in applicatarum quadrata ductæ æquentur majori minorigive solido , & inveniatur novum punctum G. Omnia denique sic inventa puncta G connectantur Curva AG, quæ est illa , ad quam Elastica eo modo construenda est , quem m. Jun. 1694, p. 265 præscripsimus , prorsus ac si ipsa AG, non AB, Tensionum Curva foret , facien-

TAB. X.
Fig. 2.

do nim. \square AK = spatium AIR, & \square lum AN = indefinitæ ejus portio-
 ni AFG, acrum describendo circuli quadrantem LPM secantem re-
 ctam NO in P. &c. Puncta enim sic inventa S vera erunt fulcra vecti-
 um, junctaque lineam constituent AST, quæ inter partes convexas
 & concavas curvati Elateris media est; ipsius vero externæ ac internæ
 superficiei puncta habentur, si per S ducantur curvæ perpendiculares
 SV & SX, quæ se habeant in ratione rectarum BD & CE, ac simul sumi-
 tæ æquent crassitiem laminæ. Ponderus in A appendendum duplum esse
 debet ejus quod requiritur in Q, ad vectem QTY suffultum hypo-
 mochlio in T & affixum portioni laminæ YZ eousque deprimendum,
 donec YII ad IR fiat sicut YZ ad spatium AIR seu AK. Excessus longi-
 tudinis convexæ superficiei α V supra concavam α X ad crassitiem lami-
 næ rursus hic est, sicut arcus LP ad AL. Quinimo generalis hæc est
 natura *condescriptarum*, ut ipsarum vel aggregatum vel differentia ad
 arcum circuli reduci possit; quod etiam Fratri observatum video nu-
 pero Augusto, ubi hæc fusius exponit. Ex dictis autem constare pot-
 est, quod si Curva Tensionum AB & compressionum AC essent
 similes & eadem curvæ, ac circa eundem axem DAE similiter dispo-
 sitæ, sicut positæ AD, AE æqualibus, ipsæ DB & EC etiam æquales essent,
 puta si BAC foret vel linea recta, vel ex genere Paraboloidum &c.
 constructio prorsus conveniret cum illa, quam jam m. Jun. 1694
 dedi, excepta sola quantitate appendendi ponderis, & quod linea ful-
 gorum AS, quæ ibi in parte concava curvati Elateris concipitur, hic
 inter illam & convexam præcise media est, & utrique condescribitur,
 existente ubique SV = SX.

Quid statuendum porro sit de Figuris Elaterum a Domino Hu-
 genio pag. 340, fig. 2. propositis, jam diserte explicueram Schol. 5, constr-
 meæ gener. sed quia viros acutissimos de istis etiamnum per conjectu-
 ras tantum loqui video, operæ pretium erit totam rem prætere apertius:
 Si Elater quispiam ABC a duabus potentiis æqualibus juxta dire-
 ctiones AD, CD, tangentibus extremitatum perpendiculares, curva-
 turam acquireret conflatam ex partibus ipsius lineæ, quam hucusque
 contemplati sumus, efficiendo arcum quem appello vel *diminutum*,
 ut fig. 3; vel auctum, ut figg. 4, 5, 6. At si trahatur Elater juxta dire-
 ctiones AC, CA, sibi mutuo directe oppositas & ad tangentes extremit-
 atum obliquas (quod fit, ubi hæc extremitates aut chorda junguntur,

ut

ut in figg. 3, 4, 5. aut virga rigida, ut in fig. 6; aut etiam firmis parietibus, ut in fig. 7, utrunque suffulciuntur) mutabit elater paululum figuram suam, ut in dicto schol. § expresse monui, quod vel hinc colligitur, quia isto casu nullo amplius in B retinaculo opus est ad coerendum elaterem in statu violentæ tensionis. Interim tamen generalis est solutio pro omnibus, perveniturque ad eandem æquationem supra inventam $aa = 2xz$ seu $aaddy = 2xdxds$, nisi quod in summatione statuendum sit $saaddy = aady - abds$, pro 3 & 7ma fig. & $saaddy = abds$ 2aady pro reliquis, designante a ad b rationem sinus totius ad sinum anguli CAD seu obliquitatis directionis vitium comprimentium; quo pacto finalis æquatio, e qua constructiones cæteraque omnia facile

deducuntur, hæc reperitur: $dy = \frac{xx + ab, dx}{\sqrt{aa - 2xz}}$. Monendum etiam

hoc est, quod linteum ejusdem cum Elatere longitudinis inter puncta A & C suspensum & fluido impletum usque in A C, ab eoque tensum, eandem & his in casibus figuram induat. Quinimo si Elater ABC cohibeatur chorda FG (ut in fig 8) quæ non ipsi elateri, sed extremitatibus rigidorum brachiorum AF, CG, sit annexa; ac deinde ejus loco concipiatur linteum ABC affixum firmis parietibus AF, CG, atque impletum liquore usque in FG, certum est & tunc eandem utriusque curvaturam fore, quippe quæ portio tantum esse debet resecta ex priorum aliqua. Atque ita plene satisfactum puto utilissimo Problemati, ut ei posthac nihil quicquam desit, quam ut experientiis determinentur in quavis materia veræ tensionum & comprehensionum leges. Nam constructionum inventio est generalioris considerationis, nec proprie ad solutionem Problematum particularium pertinet.

Cæterum num modus construendi transcendentis lineas per meras quantitates algebraicas, assumpta una sola quantitate transcendente, universalis sit, atque etiam in illis curvis locum habeat, quæ nec a circuli quadratura nec Logarithmicæ descriptione dependent, nullibi discussi; tantum dixi, Logarithmicam non semper adhiberi posse; quanquam nec prius ita clarum sit, ut omni dubitatione careat; scrupulum enim movet hoc, quod nullæ non rectificabiles curvæ continuo bisecari possunt, ut arcus circulares & logarithmi. Novi equi-

dem, quod data quavis Curva Algebraica reperiri possint puncta alicujus transcendentis lineæ per meram Geometriam ordinariam, ex gr. per solas bisectiones inscriptarum; sed quæ sit hujus transcendentis natura siue differentialis æquatio, adeoque data æquatione qualis assumenda Curva Algebraica, cujus inscriptas bisecando illa possit constructui, repertu arduum & difficile existimo. Nota, quam dedi pag. 271, qua constet, num Curva Mechanica ope Logarithmicæ constructui possit, vera est, sed recte interpretanda: nam si quantitas dx pluribus constet membris, examinanda sunt non tantum omnia conjunctim, sed & singula seorsim, atque secundum omnes modos possibiles inter se combinata; quoniam hoc casu proprie non una adest æquatio, sed

plures; velut in exemplo quod objicitur $ady = x^m dx$, quam æquationem (posita $y = sz$) possum resolvere in has duas: $ads = xdx$, & $adz = \frac{aadx}{z}$, quarum hæc cum notam præscriptam habeat, illa abso-

lute integrari possit, constat etiam ex ambabus compositam ope Logarithmicæ constructibilem esse. Ad series, quas dedi pro summandis quantitibus $xxdx : \sqrt{a^2 - x^2}$, & $aadx : \sqrt{a^2 - x^2}$ per interpolationes Wallisianas perveni, easdem tamen etiam obtineri posse per indefinitam potentiam binomii eleganter observavit celeberrimus D. Leibniti-
tius. Iis quæ subjicit hic Vir de numero concurrentium intersectionum in osculis, non habeo quæ reponam; cum non eo dicta putem, ut sententiam meam, cujus veritatem paulatim agnoscere videtur, impugnet, sed commoda potius explicatione cum sua conciliaret. Ego præfecto mentem mutare prius non possum, quam ad instantiam Parabolæ circulum osculantem in alio præterea puncto interfecantis responsum legero, aut calculum pro quatuor intersectionum concursu militantem in speciali aliquo exemplo videro, similem meo qui trium tantum concursum supposuit.

Jam porro ad constructionem accedendum Curvæ accessus & recessus æquabilis, siue Isochronæ, ut Domino Leibnitio appellatur, Paracentricæ, qua etiam Jun. sup. anni Pfolema jam dudum sopitum resuscitavi: hic illud primo reprehensum video, quod rectificationem curvæ alicujus adhibuerim, quæ & ipsa ad sui constructionem spatii qua-

quadraturam requirit, cum Problema immediate per quadraturam vel etiam rectificationem curvæ ordinariæ confici potuisset. Quod recte quidem, at non dissimulanda fuisset ratio hujus mæx optionis, quam ibid. pag. 277, & postmodum p. 336 expresse addidi. Nemp̄ existimo curvas, quas natura ipsa simplici & expedito motu producere potest, quorumcunque sint generum & graduum; in constructionibus præferendas esse aliis, etiam algebraicis, quas arte vel nullo modo vel difficulter delineamus; cum illud semper in practica effectione operis sit censendum optimum, quod cum summa exactitudine summam quoque facilitatem conjunctam habet. Sed etiam si quippiam hic peccatum esset, illud tamen seq. etiam Sept. abunde reparatum a me puto, ubi non tantum constructionem hujus Problematis omnium facillimam per rectificationem Curvæ Algebraicæ, quam *Lemniscatam* voco, exhibui, sed & generaliter docui, quænam curvæ Algebraicæ, in tentandis constructionibus Mechanicarum, lineam circula-rem & parabolicam proxime excipiant; ad quod perquirendum memini Fratrem paulo ante per literas a Domino Leibnitio instigatum fuisse. Quod vero constructiones per quadraturas concernit, quas cæteroquin cum Domino Hugenio non magni facere soleo, ut hinc indum professus, non rejiciendas illas puto tum, cum id tantum intenditur, ut in æquatione construenda literæ indeterminatæ cum suis differentialibus separentur a se invicem, quod solum intendebant illustri cum Fratre Hospitælius, cum primum præsens Problema mihi proposuissent; nec enim reduci problema ad quadraturas potest, nisi literæ jam separatæ sint, unoque præstito alterum quoque præstitum habetur. Multo minus autem quadraturæ debuerunt negligi in materia Elasticarum, cum in hypothefi indeterminata Problema aliter confici non potuisset. Sed nec demonstratum video, semper alias constructiones haberi posse: Barrovii sane tempore nullæ aliæ fuere notæ, nisi quæ fierent per quadraturas; nec illas prius fastidire coeperunt Geometræ, quam celeb. D. Leibnitius elegantissimam Catenariæ constructionem per Logarithmicam dedisset. Dixeram, unam tantum dari Isochronam respectu ejusdem centri ejusdemque altitudinis, quod quamquam eo sensu quò dictum fuit excusari forte possit, malo tamen melioribus monitis locum dare, fateorque magis congrue dici dari infinitas. Errorẽ autem sola poperit festinatio; nec enim ignorabam,

in

in summatione differentialium summas absolutas augeri minui posse, constante quadam quantitate b ; cum id alias mihi observatum esse, ex generali solutione Elasticarum supra allata & jam etiam Jun. 1694, p. 267, scol. 5, prælibata constet: & meminisse potest Lector, inventam mihi solutionem fuisse, cum prolixum satis schediasma pene finivissem, atque jam scribendo lassatus essem, ubi de summa rei certus ad singulas Problematis circumstantias cautius attendere non sustinui. Agnosco itaque cum acurissimo Dno. Leibnitio, quod possit assignari Isochrone, quæ per datum quodvis punctum transeat: sed nescio, cur excipiat puncta rectæ horizontalis per ipsum centrum transeuntis, cum similiter nullum eorum sit, per quod non aliqua satisfaciens duci possit. Sit enim ubivis in illa datum punctum C (fig. 9) invenientur puncta Isochrone convenienter constructioni meæ mensis Septemb. hoc pacto: Sumto indefinite puncto Q in curva lemniscata AQB , subtendatur ei ex nodo recta AQ , tertia proportionalis ad rectas AB & AQ (quæ sit $3e$) applicetur semicirculo & jungatur Ae , in qua si abscindatur Aa tertia proportionalis ad AB & Lemniscatæ portionem AQ auctam minutamve constante quadam longitudine b , quæ media sit proportionalis inter AB & AC , erit punctum a in quadam Isochrone, quam apparet transituram per datum C punctum. Potest vero fieri, ut quæ per diversa horizontis puncta transeunt, non semper sint totidem diversæ lineæ, sed portiones tantum unius ejusdemque. Sciendum enim, terminos quos ipsi assignavi p. 279, §. 3, non esse nisi secundum quid tales, unamque & eandem Isochronam ab utraque horizontis parte in infinitum produci posse, omnes vero in centro A coire, ac inde sub horizonte utrinque per infinitos plexus seu mazandros se diffundere, quales fig. 10, etsi ob spatii angustiam non debita proportione delineati, conspiciuntur, adeo ut grave per curvam latum perpetuas circa A librationes sed usque & usque ampliores peragat, & post singulas oscillationes horizontalem repetat eamque radat. Cujus rei argumentum est, quod & Lemniscatæ ceu curvæ in se redeuntis portio AQ , quæ longitudinem rectæ Aa in fig. 9 determinare debet, intelligi potest non de ipsa tantum solitarie accepta, sed & cum adsumpta semel pluriesve integra perimetro Lemniscatæ, quo fit, ut in eadem recta Ae semper plura plurave puncta, qualia a , reperiri possint. Discimus etiam hinc, Isochronam geometricè non constru-

construibile esse, cum Lemniscata nequeat esse rectificabilis; statuo enim etiamnum, (ne quid eorum intactum relinquamus, quæ antehac inter uos acta sunt, vid. m. Jan. 1691, p. 21) nullam curvam geometricam in se redeuntem rectificationem admittere; quod quia memini me potuisse demonstrare, valde scire cupio, quales sint instantiæ, quas in contrarium adduci posse scripsit D. Leibnitiuſ m. Sept. 1691, p. 437. Sed & hoc ex dictis consequitur, quod Isochronæ, quæ supra horizontalem aſurgunt, non possunt circa centrum A in spiras convolvi, ut coniecit acutissimus D. Hugenius; cum secus partes inferiores cum Isochronis nostræ constructionis communes habere, adeoque horizontalem per A extensam simul & secare & tangere deberent, quod impossibile. Memini tamen me reperisse, quod ejusmodi spiræ circa centrum A prodirent, si ipsum simul poneretur centrum gravium, & quod eo casu curvæ constructio ope duarum spiralium Archimedæ & Logarithmicæ facile peragi posset.

Sed ut ad reliqua meletematum nostrorum capita tranſeamus, atque aliquid etiam adjiciamus de *Curva velaria*, quam eandem esse statui cum Catenaria, sciendum, me nunquam mutasse sententiam, sed tantum distinxisse casus. Dixeram m. Maj. 1692, p. 203, art. 1, Velum arcuari in circulum, si quando ventum sic excipiat, ut hic intra sinum ejus stagnare, totamque suam pressionem in velum exerere cogatur; velut sane manifestum fit in bullis saponariis, quæ flatu oris in perfectas sphaeras rotundantur. At hæc pro velis marinis hypothesis tantum fuit, quæ, si veritati minus consona, propterea primum calculi fundamentum non evertit. Et revera aut nullus aer intra veli sinum stagnat, sed omnis ad latera veli evadit; aut si quis stagnat, is non nisi partem pressionis, quam ab aere pone inſequentem partemque motus sui retinente accipit, in velum transfert, illudque proin aliter non afficit, quam faceret, si juxta cas. §. 10, ipsemet oblique in velum irrueret, ac reliquum motus sui libere continuare posset. Unde re attentius pensiculata non tantum non sententiam muto, sed jam nullus dubito, velum inflatum omni in casu Funiculariæ curvaturam aſsumere. Nec moror discrimen, quod fortasse intercederet, si velum ex numero finito reſtarum compositum intelligeretur; cum nihil sit frequentius in natura, quam ut in casu infinite parvorum quantitatum differentia evaneſcat; nec magis hoc mirandum, quam miramur, quod evaneſcente

scente base trianguli evanescit crurum differentia. Approbavit autem in fundamentalibus solutionem ipse Frater, nec approbavit tantum, sed & suam fecit, brevisque inventi historiola hæc est: Cum incunte anno 1691 Fratri Genevam misissem proportionem hanc solvendam: $ddx.dx::dy^3.sdy^3$, qua Velariam comprehendi indicabam, ille ex P. Gastone Pardies retulit, Velum considerari posse instar funiculi pondere carentis, cui infinitæ lineæ æquidistantes & æque graves insistant; adeoque in Prisma Parabolicum curvari juxta id, quod in Actis habetur m. Jun. 1691, p. 288. Sed monitus diversam esse rationem fluidi impellentis, ac solidi ponderis juxta eandem directionem trahentis vel prementis, mox sententiam mutavit, intuensque velum ceu linæum liquore aliquo impletum indagare cœpit, quænam ejus curvatura foret, si pressio fluidi linæo communicaretur secundum directionem horizontalem sive verticalem; harum enim hypothesium alterutram veram esse persuasum habebat, & cum ne hoc quidem probarem, existimabat saltem linæi hujus, si non veli, curvaturam se dedisse; donec ego paulo post apertius me explicans hanc fluidorum naturam esse perhiberem, ut pressionem communicent nec secundum horizontalem nec verticalem, sed secundum lineam corpori impulsio in quovis impulsus puncto perpendicularem, hac tamen cum differentia, quod ubi fluidum motum suum post impulsum potest prosequi, partem tantum virium in premento corpore impendat; si vero stagnat alicubi, nec habet quo evadat, omnes suas vires in illud transfundat: hinc velum concipiendum instar funis (fig. II) ab infinitis potentiis æqualibus aut inæqualibus tracti vel impulsu, quæ cum sunt æquales, manifestum esse formari circulum, quemadmodum etiam per calculum inveneram, eoque in hypotheseos assumptæ veritate prorsus confirmabar. Interea dum ille sub finem anni 1691 Parisios se confert, transmuto proportionem hanc $ddx.dx::dy^3.sdy^3$, in æqualitatem $adsddx=dy^3$, indeque ope methodi cujusdam, quam pro secundis differentiis ad primas reducendis paulo ante excogitaveram, Funiculariam elicio, mox etiam æquationem tecta solutione Fratri Lutetiam mitto, visurus num & sua huc pertingeret. Is vero rem sibi successisse videns, atque jam factus cupidior sciendi, quomodo ad hanc æquationem pervenerim, denuo ad Veli contemplationem redit, nec cessat, donec animadverteret, artificium in hoc uno consistere, ut singulæ impulsuum dire-

ctiones

TAB. X.
Fig. II.

tiones in duas alias, horizontalem puta & verticalem resolvantur. Nec mora, protinus inventum prælo committit, ac m. April. 1692 Ephem. Gallicis curat inseri, & quia se solum Problema absolvisse putabat, me de plenaria resolutione desperasse scribit, nescius quod illam jam præcedente Martio una cum Regulis usum inventi concernentibus Lipsiam misissem. Corrigitur etiam postea voluit curvaturam suam linteï liquore adimpleti, novamque D. Marchioni solutionem exhibuit, sed eam etiamnum erroneam & a mea diversam. Hanc enim eandem esse cum Elastica, non minus atque Velariam cum Funicularia, constanter sentio; & quod certum veritatis indicium esse potest identitatem hanc, quam initio ex speciali natura curvarum proliore analyfi collegi, nunc absque omni fere calculo duabus lineis ostendo. Factum interm fuit, ut uterque principium pressionis fluidorum ad alia quoque utiliter adhiberemus, ille ad motum musculorum explicandum, ego ad eximendū mihi scrupulum, quem olim habui circa causam perpendicularis descensus gravium, m. Febr. 1686. Videbam enim ex eodem fonte rationem peti posse, cur materia terreni vorticis juxta directiones æquatori parallelas excussa, in circumferentia vorticis vi sui elateris per lineas circumferentiæ perpendiculares repercuti, ac propterea gravia versus centrum potius quam per easdem directiones repellere debeat. Quamquam autem in hoc negotio nonnulla fuerunt, quæ initio ut vera assumpsimus, demonstrare vero non potuimus, velut illud primarium, quod legem pressionis fluidorum stagnantium concernit, eorum tamen veritatem omnem nunc a priori cognosco. Quorsum etiam pertinet aliud, quod me monere cogit veritatis amor: Supposueram initio, axem æquilibrii transire per concursam rectarum extremitates veli linteive tangentium, & esse curvæ perpendiculararem; sed cum postea certis indicii cognoscerem, ambas hujus hypotheseos partes non posse simul stare, priore repudiata alteri ceu, ut videbatur, verisimiliori inhæsi. Quis enim existimasset, ex infinitis directionibus, quæ omnes curvæ alicui perpendicularares sunt, solum axem æquilibrii seu lineam directionis mediæ talem non esse? At nunc cum evidentiâ successit conjecturis, omnino contrarium video, cogorque retractare omnes illas Regulas, m. Maj. 1692, p. 204, & m. Jun. 1694, p. 275, quæ ex priore opinione fluxerunt, dum reliquarum directionem hanc atque impulsus vim concernentium ve-

TAB. X.
Fig. 12.

ritas inconcussa manet. Quibus, ut *ἀβλεψίαν* meam utcunque re-
parem, addo nunc novum aliquod Curvæ genus determinandæ ge-
neraliter huic directioni inserviens, quam ab usu *Lineam mediarum di-
rectionum* appello, atque sequenti modo construo, fig. 12. In data
quavis Curva AB, quam concipio formatam esse a pressionibus ut-
cunque inæqualibus fluidi alicujus seu præterlabentis seu stagnantis,
sunt rectæ AI, BD, ei perpendiculares, tangentes AC, EC, ponatur-
que $AF = x$, $FB = y$, & $AB = s$; quo facto si ex perpendiculari BD ab-

scindatur $BD = \frac{xy}{dx}$ (quod semper & in omni curva duobus

termini ductibus absolvo, speciatim autem in Velaria seu Funicularia,
cujus centrum G, faciendo tantum $BD = GF$, in Elastica sumendo BD

$= \frac{AIq}{AFIF}$) dico fore punctum D ad curvam desideratam ED, quæ talis

est, ut ducta quavis BD perpendiculari ad AH & abscindente ex illa
portionem AB, secante vero curvam ED in D, juncta CD media sit di-
rectio portionis AB sive axis æquilibrii, circa quem hinc inde portio
AB impulsiones æqualium momentorum sustinet. Cæterum obser-
vavit olim acutissimus D. Leibnitius (vid. Ephem. Gall. m. Sept. 1693)
quod recta tendentiæ seu directionis mediæ mobilis a pluribus potent-
tiis impulsu transcat per commune centrum gravitatis omnium pun-
ctorum tendentiæ particularium; quod verum etiam cum potentiæ
sunt infinitæ, at tum cavere debet Lector, ne centrum grav. loci pun-
ctorum, seu lineæ per infinita puncta transeuntis, cum centro ipsorum
punctorum confundat, quippe quod ob intervallula punctorum ple-
rumque inæqualia ab altero est diversum. Quanquam autem pere-
gregium hoc sit Theorema, nullius in re præsentis usus esse poterit,
cum supponat, omnes directiones particulares ex uno puncto diver-
gere, quas hic ex integra linea, Evoluta scilicet, emanare concipi-
mus. Alia via est, qua idem certo & expedite licet consequi. Jam enim
plane assevero, me omnia demonstrare posse, facileque fidem impe-
trabo apud Lectorem, si perpenderit mihi & satis esse perspicaciæ, ut
sponte agnoscam cum impegero, & satis quoque ingenuitatis ut fa-
tear. Sed non omnia hic vacat agere, malleque hæc cum affinis
aliis, quæ resistentias fluidorum, velocitates corporum motorum in
flui-

fluidis &c. concernunt, integro tractatui reservare, si modo valetudo firmior & sufficiens huic elaborando otium concederetur, nec meæ conditionis necessitas ignobilioribus plerumque studiis adstringeret. Ut tamen certius appareat, me non vana promittere in hac materia, volo hic in veritatis patrocinium & commodum rei nauticæ etiam symbolam meam conferre ad discussionem quæstionis illius utilissimæ, de velocitatibus navium eodem vento in diversas partes velificantium, quæ sup. annis inter D. Renavium Auctorem Theoriæ de la Manœuvre des Vaisseaux & D. Hugenium agitata fuit, quorum ille velocitates has voluit esse, ut sinus angulorum veli navisque, hic ut sinuum radices: quanquam enim D. Hugenius veritati multo propius accedat, uterque tamen, si præcise loquendum sit, navi obliquius latæ velocitatem justo minorem tribuit, quod palpabile sit consideranti, naves in diversas plagas tendentes non iisdem ab eodem vento viribus impelli (ut tacite supponit Hugenius) cujus rei ratio est, quia navis in tantum se subducit pone insequentis venti impulsui, in quantum propria celeritate juxta directionem venti promovetur, adeo ut ventus non totali sua celeritate, sed parte tantum celeritatis in navem agat, eo minore, quo rectior est navis cursus, h. e. ut posita celeritate venti a , navis rectioris y , obliquioris z , & ratione sinuum angulorum veli navisque $\frac{a}{b}$, ventus ad priorem navem appellat velo-

citate $a-y$, ad alteram velocitate $a - \frac{bz}{a}$: unde cum vires, quibus naves impelluntur, componantur ex simplici ratione sinuum a & b , ac duplicata velocitatum $a-y$ & $a - \frac{bz}{a}$, atque insuper (in casu maximæ velocitatis navium) resistentiis aquæ, quæ duplicatis navium celeritatibus proportionales sunt, æquentur, erit $yy.zz \therefore a.b \uparrow aa - 2ay \uparrow yy$.
 $aa - 2bz \uparrow \frac{bbz.z}{aa}$, hoc est, quia posito pondere aquæ ad pondus aeris ut p ad a , & superficie proræ ad subtenfam veli ut a ad m , reperi olim
Zzz 3
maxi-

maximam velocitatem navis $y = \frac{a\sqrt{m}}{\sqrt{pt}\sqrt{m}}$, fiet inde $z = \frac{aa\sqrt{bm}}{a\sqrt{aptd}\sqrt{bm}}$, adeo
 ut emergat $z:y :: \sqrt{b} + \sqrt{\frac{bm}{p}} : \sqrt{a} + \sqrt{\frac{bm}{p}}$, quæ ratio major est ratione

Hugeniana \sqrt{b} ad \sqrt{a} , & differentiam parit trigesimæ circiter partis totius velocitatis, quod in longiori itinere errorem nimis enormem reddit. Oportet vero, ut aliquando mihi licuisset propius cum desideratissimo D. Hugenio, at nunc cheu vivis erepto, super his conferre, qui tum ob loci commoditatem, tum ad profundam rerum cognitionem atque in mechanisimis excogitandis solertiam, multa inventis nostris perficiendis ac in usum rei maritimæ traducendis communicare potuisset.

Restarent nunc nonnulla Fratris schediasmata examinanda, præsertim illud m. Octobri 1694, quod constructionem Isochronæ spectat, meque propius tangit. Verum de re ipsa non multa dicenda habeo, nisi quod nobis hic ova, quod ajunt, post prandium apponit, nihilque novi docet, quod non simplicius quodammodo jam præced. Septembri a me præstitum sit. Dixeram, illum multum fuisse in Problemate, quamdiu autem ejus solutioni præcise incubuerit, non definitio: hoc tantum novi, quod D. Marchio, eò tempore quo Fratrem secum habebat, super æquatione $x dx + y dy \sqrt{y} = x dy - y dx \sqrt{a}$, bis me per literas pulsavit, ipseque Frater post suum e Gallia reditum, cum æquationem denuo mihi proponeret, atque simul Problema, ex quo fluxisset, indicaret, sponere passus sit, se methodo sua qua Beunii Problema aliaque difficiliora solverat, hic nihil efficere potuisse; quod utique satis arguit, rem non semel ipsi antea tentatam fuisse. Calculum suæ constructioni præfigit, ne quis eam, ut inquit, ex mea m. Jun. desumptam existimet; quasi quid esset facilius, quam synthesin meam convertere in analysin, ac perspicere ex illa, quænam lineæ pro indeterminatis sint accipiendæ. Miror autem, cur casu potius quam industria me huc pervenisse scribar, cum initio sui schediasmatis de sua solutione sic loquatur, ut innuere velle videatur, se filo certæ methodi ad illam perductum fuisse; nisi forte dicere velit, semet arte posse consequi, quod a me non nisi casu invenitur. Qua ipse arte fuerit usus, nolo curiosus

us inquirere; mihi certe nihil hic casuale, nihil inexpectati accidit, sed hoc ipsum quod inveni quærere intendi, certoque consilio, non temere factum est, quod has potius lineas indeterminatas quam alias adhibuerim. Non nego, fortuito mihi natam fuisse occasionem cogitandi primum de Problemate; at si hoc inventum casuale faciat, nihil non casui debetur, atque ex gr. observatio identitatis curvæ æquilibrationis cum cycloide a Fratre facta m. Febr. 1695, non industriæ alicui sed casui accepta ferenda est, quod ex fortuito aspectu figurarum D. Marchionis suspicio cycloidis ipsi oboriri potuit, qualis mihi nata fuit, priusquam fratrem solutionem legissem. Pergit deinde Frater, ac promittit nobis modum, mihi ut opinabatur ignotum, construendi æquationes differentiales per rectificationes curvarum algebraicarum, quem in eo consistere ait, ut quadratum quantitatis differentialis dividatur in duo alia quadrata, quorum latera, si fieri possit, integrabilia sint (scilicet hoc omnes norunt, etiamsi non dixisset;) at qui hoc semper & ubique fieri possit, non ostendit; quod tamen vel maxime factum oportuisset, ne Lectores meris solutionibus pascerentur, atque etiam existimare possent, casu potius quam industria rem hic nobis successisse. Sicut quoque optandum esset, ut vires methodi suæ, si quam habet, separandi indeterminatas cum suis differentialibus a se invicem ac constituendi per rectificationes, expertus fuisset in resolvenda Isochrone supracentrali, nec non æquatione $xxdx + yydx = aa dy$, quam ipse proposuit m. Nov. p. 436. Nam modus generalis illa construendi, quem ibidem affert (quique ab illo quem D. Leibnitijs jam m. Aug. p. 373 exposuerat, nisi in superfluis non differt) nullibi quam in speculatione locum habet, cum constructiones non versentur circa quantitatum elementa; & quamprimum in praxin transferretur, cessat esse constructio geometrica, & fit mechanisus. Sed nec series, alias satis ingeniosa, quam nobis dedit p. 438, hic in usum verti potest: quod tenendum, ne quis existimet hæc adeo universalialia esse, ut nihil amplius hic desiderari possit. Quod si autem constructionibus speculativis, saltem earum æquationum, quæ literas indeterminatas jam separatas habent, acquiescere velimus, plures aliæ elegantes Theoriæ excogitari possunt. Talis est constructio, quæ fieret per Elastra; posita enim generaliter natura curvæ construendæ $ady = tdx$, ubi t datur per x , dico, si qua arte in materiam ea induci possit teo-
nis

nis lex, ut, dum vires tendentes sunt ut x , tensiones sint ut ax :
 $aa\ddot{t}t\sqrt{aa\ddot{t}t}$, ax , fore, ut lamina inde confecta & inflexa curvaturam
 optatam sponte sit acquisitura. Ita determinare licet, quantum filum
 aliquod gravari conveniat, ut ab extremitatibus suspensum desidera-
 tam curvam representet. Verbo, huc referri possunt omnes illi con-
 struendi modi, qui certam aliquam conditionem prærequirunt in ma-
 teria, qua posita natura ipsa spontaneo motu quæsitum exhibeat.

Hæc vero omnia, ne sequius accipiantur, unice in veritatis præsi-
 dium hic allata moneo, & ut illi, qui historica inventorum narratione
 delectantur, sciant, quid quantumque singulis tribuendum sit, mini-
 me vero ut aliorum reperta vel fugillum & elevem, aut mea contra ni-
 mium quantum extollam. Præstat enim hic sentire cum Columbo, qui
 amicis detectionem novi orbis sibi invidentibus respondisse fertur,
 non jactando & exaggerando inventi magnitudinem, sed quæstionem
 de re aliqua frivola ipsis proponendo, qua modeste innuere voluerit,
 ipsos eidem inveniando, si advertissent, facile pares esse potuisse, at-
 tamen hoc ipsis ante se in mentem non venisse. Imo vero tantum abest,
 ut existimem, nos multum gloriari posse de inventorum difficultate
 vel subtilitate aliqua, ut persuasus potius sum, (puto; Frater & de suis
 fatebitur) nos nihil hic præstitisse, quod non cuivis mediocri ingenio
 nostris principiis imbuto pariter in mentem venire potuisset. Quem-
 admodum enim in natura nascitur, ita nec in scientiis saltus datur, sed
 omnis nostra cognitio more quantitatum quasi crescit per elementa,
 atque ita pederentim augetur, ut ab uno ejus gradu ad gradum proxi-
 me sequentem non nisi saltus, ut sic dicam, requiratur infinite parvus,
 ut nemo tam sit hebes, qui si modo ordine incedere velit, ac præceden-
 tia intellexerit, non proprio Marte pergere & ad sequentia transire
 possit. Quin etiam subtilissima sæpe quæ videntur inventa, principia
 habent tam obvia tamque trivialia, ut non inepte comparari posse vi-
 deantur cum artificiosis illis Præstigiatorum (*tours de passe-passe*) quæ
 ignari tantopere mirantur; qui vero norunt, contemnunt ac rident.
 Ratio vero, cur non omnia inveniamus omnes, hæc est, quod tanta
 rerum multitudo sit, ut iis omnibus animum advertendi nulli suffici-
 ens otium vel occasio detur; aut etiamsi duo eidem quærendæ rei men-
 tem applicent, fieri plerunque solet, ut diversas vias ineant, naturæ
 rei non æque accommodas, quas tamen quo ducant, initio prævidere

NON

non possunt; similes duobus, qui pari quidem sagacitate terras incognitas lustrant, amboque novis spoliis onusti domum redeunt; sed neuter, quæ alterius tantum terra tulit, asportare potest.

Problema: Equationem $ady - y^p dx + by^n q dx$ (ubi a & b quantitates datas & constantes, n potestatem quamvis lit. y , p & q quantitates utcumque datas per x denotant) construere, saltem per quadraturas, hoc est, separare in illa literas indeterminatas x & y cum suis differentialibus a se invicem.

DISCOURS SUR LA CRECHE DE NOTRE SEIGNEUR.

id est:

Dissertatio de Præsepi Christi Salvatoris nostri.

Editio tertia ab Auctore revisa & aucta.

Berolini apud Rob. Rogerum, 1695. in 12. plag. 15.

Libellus hic antea in Belgio excusus, adscriptum Auctoris nomen non habuit; ac ne nunc quidem is passus est id adjici, postquam Berolini, ubi in Potentissimi Electoris aula suprema Patriciatus & intimi Administri dignitate effulget, nec magis provincias Serenissimo Heroi subjectas consiliis adjuvat, quam rem litterariam egregiis doctrinæ ac ingenii monumentis exornat, ut recuderetur concessit. Dignum autem nomine isthoc *Spanbemiæno* (quid enim dissimulemus Virum illustrem?) pulcherrimum hunc foetum omnino censemus; siquidem eo pietatis non minus quam doctrinæ & eloquentiæ, inque Gallici sermonis usu exquisitæ elegantiæ, insigne exemplum præberi intelligimus; cujus proinde omnis forma ut pateat, argumentumque totum expositum reddatur, quantum per instituti rationem licebit, efficiemus; ad lectorem ipsius opusculi, quam commendant Natalitiorum Christi solennia, hoc men'e quæ recoluntur in Ecclesia, eruditæ pietatis studiosum ut se conferat monentes.

In Præfatione postquam annotavit, Sermonem hunc primam Latine scriptum, & a se deinceps Gallice conversum fuisse; inficetam nonnullorum opinionem convellit, qui solis Theologis sacrorum argumentorum tractationem vendicant: eorum item, qui eloquentiam haud convenienter iis adhiberi contendunt, sententiam impugnat. Dein Sermonem orditur, quem in conventu domestico a se aliquando recitatum monuerat: & post brevem benevolentiam quasi captationem, qua auditores suos excitat, ut ex eodem loco, quo de Roma &

A a a

cjus

- p. 10. ejus Imperatoribus dictum sit saepe, de Christo nato etiam velint differentem auscultare, incipit agere de aeterna & divina *Infantis* origine, de qua ne vult ut multum scrupuli suae quis menti injiciat, quum vera illa sit, tametsi humanae rationi non exploranda; quumque mysterium sit, ne Adamo quidem, Abrahamo, aliisque sanctissimis viris satis perspectum; periculum etiam subsit, ne, dum curiosior in illud fiat inquisitio, de ejus veritate sensim dubitare incipiamus, quod Noetio & Valentino contigisse historia doceat ecclesiastica. Deinde exaggerat impervestigabilem nobis rationem, qua Filius DEI in hominem se efformavit: sive eum consideremus ut DEUM de DEO, sive ut ex DEO hominem, sive ut DEUM & hominem simul; perinde ac explicari nequeat, quomodo naturae adeo diversae aduniri potuerint: cujus rei improvida pervestigatio Cerinthum & Samosatenum, Marcionem & Sabellium ac Eutychem in foedos errores rapuerit. Habere vero divini *Infantis Matrem* Virginem multum etiam in se mysterii, quod explicari non possit, dum filia suum patrem, serva suum herum, ac intacta virgo infantem pepererit. Quibus paria exempla Gentiles quidem in sua Deorum mythologia habeant, natorum absque matre aut patre miracula narrantes, sed quae fabulas redoleant, sub involucro earum aliud significantes, adeoque cum conceptione divini Bethlehemitici *Infantis* nihil commercii habentes, qui infans adhuc pater sit, & sibi ortum debeat. Ut frustra sint & blasphemi, qui cum Cerintho Josephum, vel cum Celso Pantherum, aut Papum Sadtamve cum Hebraeorum magistris, patrem ejus somniant. Nec Spiritum Sanctum patrem dici posse, quamvis ex ipso concepti *Infantis* hujus; quippe quum de sua substantia eum non formavit, nec magis quam reliquae duae Divinitatis personae isthoc patris nomen gerere possit. Contemplandam potius censet *Infantis* divini humiliationem, qui a Virgine paupere abjectaque nasci voluerit, felice tamen, & abundantiae pacisque ac felicitatis conditrice; de quibus elogiis Augustarum, in nummis quae sunt obvia, disserit. Mariam autem iis longe praestantiorem praedicat, etsi ignoraverit, se vas illud esse pretiosum & arcam, quae non legem sed legislatorem, mannamque caelestem & virgam Aaronis frugiferam contineret, templumque Salomoneo longe augustius exhiberet, virgo perpetua & Filii sponsa. Ad praesepe postea se confert, & locum tot mysterii circumdatum confiderat; qui non magna urbs fuit aut clara, sed humile & vix notum vicini
- p. 15.
- p. 18. 19.
- p. 20.
- p. 25.
- p. 28.
- p. 30.
- p. 33.
- p. 33.
- p. 35.
- p. 36.
- p. 42. seq.
- p. 46.
- p. 51.
- p. 52. seq.

cinis oppidulum, quod majorem tamen inde gloriam famamque natum est, quam illæ Græciæ urbes, quæ vel de Olympionicis apud se natis multum gloriatur fuerunt, vel Deorum patriam se esse jactarunt, vel ob alias singulares dotes præcellerunt; vel ipsa etiam Roma, licet nominis fama universum terrarum orbem complevisset. Domum seu locum in ista urbe, qui fuit *stabulum*, nativitati huic plane aptum fuisse ostendit, nec convenientiori agnum DEI immaculatum, qui & ipse simul supremus ovium pastor esset, nasci potuisse. In tugurio autem isto, ejusque stabulo, cunarum vicem, in quibus Infans cœlestis reponeretur, præstitisse *præsepe*, in quo jacere voluit, insigni humilitatis argumento & gentis humanæ solatio, ejus Redemptor. Nec aliam rationem *linteaminum* fuisse, quæ foenum & laceri panni præbuerint *vagitu* Infantis saluberrimo cohonestati, observat. Ne quid vero argumentorum porro desit, quæ abjectum JESU nascentis statum demonstrant, *testes* ejus etiam huc advocat Auctor, pauperes illòs agrestesque ac opilioes, magis tamen idoneos quam Pharisei, Herodes, Augustus, aut philosophi sive Stoici, sive Academici, sive Peripatetici, sive Epicurei, sive Pythagorei, quibus longe præstare hos pastores docet.

Ut vero hæc omnia humilitatis Christi evidentissima argumenta sunt, ita tamen neque majestatis & gloriæ testimonia defuisse ostendit, *Angelos* enim concinentes & natales hos annunciantes, *Magos* ex longinquis profectos oris dona afferentes, & novum *sidus* eqs deducens ad præsepe Bethlehemiticum, splendoris & dignitatis plurimum attulisse, nec simile exemplum in omni antiquitate reperiri, affirmat ac copiose declarat; multa de præfagiis Gentilium circa nativitatem infantum, stellarum apparitionibus, & in apotheosi earum fulgore, Magorum item numero, vitæ genere, reliquiis, patria, doctrina, muneribusque quæ obtulerunt, erudite disserens, quæ inde repetere instituti nostri modus prohibet. Venerationem & gaudium cultumque Magorum, queis profecuti sunt Infantem, eleganti oratione, qua istum allocutus eos fingit & adorasse, conceptis verbis exprimit, ac porro declarat, non sine Judæorum & Gentilium opprobrio; ad quorum utrosque oratione conversa, istis vanam alterius Messias expectationem, & de ejus adventu, quem sibi imaginantur, diversas, partim ridiculas, partim impias sententias graviter exprobrat; his nati Salvatoris beneficia monstrat, quæ ad ipsos potissimum pertinere indicat, ambas

- manus sacratissimo Infante ad Orientis & Occidentis populos extendente. Admonet igitur, ut sequantur prævios Magos, nec absurdum existiment DEUM fieri hominem, descendere in terram, hominibus uniri, servi forma conspiciendum se præbere, ex hominibus nasci, quum talia ipsi de suis Diis prodiderint. Qua occasione nonnulla de Heroibus patre Deo matre homine ortis, Eleusiniis sacris & mysteriis, necessariâ sacerdotibus foeminis virginitate, pudicitia, innocentia, felicitate, Hercule filio Jovis, domuncula in qua natus Romulus & Augustus, lectis Deorum, antris sacris, Servatoris elogio, Cometis ineuntis ac finientis sæculi indicibus juxta Servium, DEI cum hominibus commercio eorumque similitudine; titulis Deorum, Jupiter Cretensis, Capitolinus, Hercules Romanus, Genius populi Romani, Ζεύς πατριάρχης, Salus orbis, generis humani, quæ in nummis prostant; Diis denique omnium gentium, quas per apostrophem apposite alloquitur, ea inspergit, quæ ad nativitatem Infantis hujus commode applicat; & quibus discere licet, non minus incredibilia de suis Diis Gentiles sibi persuaderi passos esse, quam nos certa fide credimus de Christo, DEO & homine: quod argumentum late etiam persecutus est in libris de Concordia rationis & fidei, nec non de Demonstratione Evangelica, doctissimus Abrincensium Antistes. Tandem ad Christianos conversa oratione, qui divinum Infantem hunc rectius norunt, ad colendam concordiam & humilitatem exercendam hortatur. Post tot tyrannorum gravissimas crudelissimasque persecutiones, superstitem Christianorum cœrum, apostatis & sacrilegis doctoribus, qui Infantis hujus naturam aliter interpretari fuerint ausi, infestum dolet. Igitur ad recte cognoscendum hunc DEUM & Hominem, ad latandum super eo, ad mutuam dilectionem & humilitatem colendam cunctos admonet. Eos autem qui ad clavum Reipublicæ sedent, cultum ut Infanti huic, quem præstari par est, exhibeant, & subiectos populos æquis legibus regant, & adversus injustas oppressiones tueantur, nec in sola pompa ac fulgore apparatus magnifici vitæ rationem ponendam existiment, in præsepi jacentis humilis Infantis hujus exemplo admonet. Verbi divini præcones, quos duces ac veluti stellas ad stabulum isthoc ducentes esse debere affirmat, felices prædicat, si veritatis, unionis & charitatis viam & ipsi insistant, & aliis digne commonstrent. Omnes denique, quos Sermonis hujus disertissimi auditores habuit, ut cognito Infan-

Infante hoc, in stabulo isto animæ verum pabulum & salutare potum accipiant, & contemptum mundanarum vanitatum ac voluptatum animo imbiant, rogat; & ad preces instigat, quas conceptis iisque exquisitis verbis præit, & ad præsepe hoc sacrum prostratis Servatorem ut compellent, auctor existit.

p. 282.

Insigni hoc *de Præsepe* Servatoris sermone, tam diserte & erudite contexto, ad desiderium accendimur reliquas etiam nanciscendi Dissertationes sacras, quas & de *Cruce Domini*, de *miraculo linguarum dono super Apostolos effuso* composuit; *Clementis* item *Romani epistolam* nostro ævo primum repertam, (quam vetustissimum antiquitatis Christianæ, juxta Epistolas in sacro codice extantes, monumentum appellat) quam in Gallicam linguam se traduxisse, & cum aliis hujusmodi sacris meditationibus conscripsisse, in Præfatione indicat illustris Auctor: a cujus excellenti doctrina ad *Callimachum* Annotationes, & ad *Juliani* omnia quæ supersunt Opera diffusas & eruditas observationes, proximo anno prodituras in publicam lucem speramus: quibus cunctis & aliis, in litteratum vario genere perficiendis, idoneum ab arduis negotiis publicis otium, & succurras vires, summo Viro vovemus.

EXCERPTA EX LITERIS DN. HERMANNI VAN DER HARDT ad — — — die 16. Nov. anno 1695. datis, de nova editione Actorum Concilii Constantiensis, Serenissimi Ducis Brunsvicensis RUDOLPHI AUGUSTI auspiciis proditura.

EX innumeris forulis atque loculis collegerat Serenissimus Princeps RUDOLPHUS AUGUSTUS antiqua monumenta, ad Reformationis ætatem præcipue spectantia, ut ad pleniorum illius tempestatis historiam genuina posteritati suppeterent præsidia. Quorum indiculos tribus Autographorum tomis exhiberi jussit. Cumulatis porro istis reliquiis, ut novi indiculorum Tomi emergerent, consultum Serenissimo fuit visum, posteritatis commodis utiliore consecrare materiam. Quare autor fuit, ut ex magno isthoc antiquorum ac fere deperditorum monumentorum cumulo, *Literaria Reformationis* conficeretur *Historia*, recensitis juxta annorum & autorum seriem, præcipuorum scriptorum argumentis. Quod negotium haud uno videbatur constitutum anno, nec uno volumine. Intelligebat

Aaaa 3

autem

autem Serenissimus, in istis monumentis recensendis Concilii Constantiensis memoriam millies iri renovatum. Quippe quod Concilii Constantiensis fata publicis istis superioris seculi motibus primam dedissent ansam: ut vinculo connexa viderentur insolubili. Unde subnatum Duci consilium, *Constantiensis Concilii Acta*, editis integriora, ex manuscriptis præcipue esse revocanda, & Literariæ isti Reformationis Historiæ instar Proœmii vel & Commentarii præmittenda. Cum igitur excusis manuscriptis, in utraque Bibliotheca, Augusta Wolfenbuttelensi & Rudolpheæ Brunsvicensi, reconditis, præclari huc pertinentes se offerrent codices, adsciscendi visi sunt & alii in illustribus Bibliothecis servati. Præterea aliq̄ adhuc opus esse lumine judicatum, ex *Historia* petendo: quod mera Acta, plenissima licet, ob defectum historiæ, nuda, sterilia, ac inania apparent, desiderato fructu caritura. Sic ergo *Historiam* Actis & decretis jungere oportuit. Ut adeo in plures Tomos hoc excrescat Opus, *Primus Tomus* erit Historicus. Cujus *Pars I.* exhibebit *Historiam Concilii Constantiensis*, a *Theodorico Urbe*, *Theologo Saxonico*, sub Concilio Constantiensi conscriptam, & Sigismundo Imperatori exhibitam. Addetur ejusdem argumenti *Historia*, autore illustri *Johanne a Wallenrod*, qui Concilii Constantiensis spectator extitit sagacissimus, quando manuscriptum benigne largietur Perillustri ac Generosissimus *Johannes Ernestus a Wallenrod*, Curia Provincialis Electoralis Borussiae Præfectus & Consiliarius supremus, antiquæ profapiæ & virtutis avitæ decus immortale, cujus beneficii gratia per literas fuit exoratus. *Pars II.* distincte referet Sigismundi Imperatoris consilia, vota, arma, Concilio huic cogendo, muniendo, perficiendoque prudentissime parata felicissimeque adhibita. *Pars III.* sistet Johannis XXIII. Papæ, in Concilio sede moti, artes & fata. *Pars IV.* enarrabit Gregorii XII. & Benedicti XIII. Pontificum machinas, Concilio oppositas, easque fractas, *Pars V.* recenset Hussi & Hieronymi Pragensis pericula longaque cum Patribus Concilii certamina, flammis composita, *Pars VI.* fata anticipata duarum Sessionum, IV. & V. de autoritate Concilii & Papæ, ex præcipuis trium horum seculorum scriptoribus delineabit.

Tomus II. Decretalis, Acta hujus Concilii & Decreta amplectetur, ad manuscriptorum antiquissimorum, ex illustribus Bibliothecis, *Rudolpheæ Brunsvicensi*, *Augustæ Wolfenbuttelensi*, *Paulinae Lipsi-*

Lipſienſi, & Ducali Gothana, depromptorum fidem. Quod igitur hæctenus non niſi Compendia Actorum hujus Concilii ſunt edita, quibus nonnulla, ex majoribus codicibus excerpta, adjecit Labbeus, in Appendicem rejeſta; conferentur antiquæ & recentiores Compendii editiones, ordo tamen alius, quam in Compendiis hæctenus viſus, ſervabitur, ita ut ad manuſcriptorum tenorem, Seſſiones tum Nationales, tum Generales aut Conciliares, juſta ſerie recenſeantur.

Tomus III. comprehendet arduam *Johannis Parvi*, Pariſienſis olim Theologi, de jure majeſtatis quæſtionem, in Concilio Conſtantiienſi a *Gerſone* propoſitam, & a toto Concilio diu multumque agitatam, & tandem in illo compoſitam. Addetur *Johannis a Falkenberg*, Theologi, tractatus ejusdem argumenti, in Concilio Conſtantiienſi notatus. Univerſa hæc ex magnis voluminibus manuſcriptis Auguſtæ Guelpherbytanæ repetentur.

Tomus IV. continebit variorum doctorum virorum opuscula, ſub Concilio Conſtantiienſi publicata, ad pacem & tranquillitatem publicam promovendam.

G. G. L. RELATIO AD INCLYTAM SOCIETATEM LEOPOLDINAM
Natura Curioſorum de novo Antidyſenterico Americano magnis ſucceſſibus comprobato.

Conferantur, qua in Actis Eruditorum hujus anni menſe Januario pag. 12 & 13. ex Petri Pometi Hiſtoria generali Simpli- cium excerpta leguntur.

EDitor hujus relationis propriis meditationibus, quibus varias eruditionis partes promovere laborat, adjungit crebrum per literas commercium cum eruditis intra extraque Germaniam. Itaque cum intellexiſſet, ante annos aliquot novum remedium Antidyſentericum in Gallia fuiſſe productum, nunciavit hoc celeberrimo nunc p. m. Vi- ro *Joh. Georgio Volcamero*, inclytæ Naturæ Curioſorum Societatis tunc Præſidi, ut in eam rem amplius inquireretur. Cum vero exinde nondum rem in Germania ſatis increbuiſſe didiciſſet, & ex ore Sereniſſimæ Ducis, ex Gallia reverſæ, certiſſimam medicamenti poteſtatem multis modis confirmatam fuiſſe comperiſſet; dedit operam, ut de toto negotio edoceret plenius, & quæ nactus eſt, bono publico extarre voluit, quorum ſumma hæc eſt: Dn. *Grenier* mercator, naviga-
tioni-

tionibus crebris in longinquas oras dans operam, attulerat Parisios remedium compertæ contra dysenteriam, diarrhoeam, aliosque id genus ventris fluxus virtutis. Jussu Regis multa sumta sunt experimenta, felicia omnia, atque Rex in literis patentibus, ne unum quidem experimentum ex multis per Nosocomia sumtis, etiam in ægrotis maxime desperatis fefellisse. Orta fuit Grenerio lis cum Medico celeberrimo, qui ipsius consensu medicamentum apud Regem & alibi prodarxit, & quem inventum & lucrum sibi soli tribuisse accusavit; sed nos hæc præterimus, rem dedisse contenti. Compertum fuit tandem, esse radicem plantæ Americanæ a Pifone in Hist. Nat. Brasil. lib. 4. c. 53, & lib. 5. c. 19. descriptæ, cui nomen Ipecacuanha, ipsumque Pisonem jam hanc ipsam virtutem cognovisse & ex merito celebrasse. Variæ sunt species, quæ colore distinguuntur, Bruna seu fusca magis efficax quam alba, & minus vehemens quam nigra, atque adeo optima ad usum, nuperis Galliæ experimentis deprehensa est; ubi dari solet in substantia, redacta in pulverem. Dosis ordinaria est a drachma semis ad integram, in uno vel altero cochleari vini aut jusculi, vel jejuno stomacho, vel duabus horis post pastum, Operatur per sedes, sed tamen & per vomitum sapissime, atque ita simul & materiam noxiam ejicit, & viscerum tonum vi astrictoria peculiari restituit, & malignitati resistit.

Autor Relationis adjecit versionem Methodi utendi hoc remedio sed recte dato, quam clarissimus apud Parisios Medicus Adrianus Helvetius (Joh. FridERICI apud Batavos celebris filius) publicavit, qui ante alios hujus medicamenti productione & usu inclaruit. Adjecit tamen Editor etiam nonnullas Grenerii in hanc methodum notas, tum excerpta ex literis patentibus Regiis & approbatione Archiatri Regii aliorumque; inque illis omnibus secutus est, quæ sibi communicata fuere manuscripta, addiditque excerpta ex libro Pisonis, cui prima laus debetur. Hanc autem relationem dedit Bibliopolæ celeberrimi Medici Angli Martini Listeri libellum de morbis quibusdam specialibus nuper editum recudenti, ob similitudinem argumenti adjiciendam. Unum non prætereundum est, moneri merito, eos ægros excipiendos esse, quibus ventris fluxus symptomate ex morbo aliunde lethali obortus est, veluti si gangræna sit in intestinis aut hydrops phtisisve adsit corruptioque partium infimi ventris, ubi fluxus superveniens caloris extinctionem & propinquam

mortem indicat.

INDEX

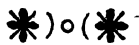

INDEX AUCTORUM

quorum Libri aut Inventa hoc
volumine recensentur.

I. Libri Theologici & ad Historiam Ecclesiasticam spectantes.

A Nonymi Historia Anabaptistarum.	362
Anonymi de Officio Pastorum & Populorum respectu persecutio- num & martyris.	464
Anonymi Moses vindicatus, sive asserta Historia creationis mundi ve- ritas &c.	20
Antelmii (Josephi) Nova de Symbolo Athanasiano Disquisitio.	412
Epistola de Ætate S. Martini Tur. Ep. nec non de S. Briccio successore.	416
Breithaupt (Joachimi) Institutionum Theologicarum libri duo.	82
Burmanni (Francisci) Tractatio de Passione JESU CHRISTI &c.	320
Ciampini (Johannis) de Cruce stationali Investigatio Historica.	168
Clerici (Johannis) XIIII prima commata capitis primi Evangelii S. Johannis illustrata.	345
Crenii (Thoma) Fasciculus IV Opusculorum, qua ad Historiam & Philologiam sacram spectant.	96
Ecclesie Orientalis Catholica atque Apostolica Orthodoxa Confessio.	319
Faes (Johannis) De Hebdomade magna libri tres.	302
Fechtii (Johannis) Historia Colloquii Emmendingensis ex genuinis do- cumentis adornata.	69
Gonzales (P. Thyrsi) Tractatus Theologicus de Recto Usu Opinionum Probabilium.	I
Gundlingii (Wolfgang) Annotationes in Concilii Gangrensis Cano- nes XX.	438
Van der Hardt (Hermanni) Epistola de nova editione Actorum Concilii Constantiensis.	557
S. Eusebii Hieronymi Operum Tomus I.	98

Bbbb

Hor-

INDEX AUCTORUM

Horchii (<i>Henrici</i>) <i>Noctium Nassovicarum Semestre primum, exhibens Elementa Χρηστομετρίας.</i>	347
Kahler (<i>Johannis</i>) <i>Augustana Confessio XX Dissertationibus propo- sita.</i>	116
Lundii (<i>Johannis</i>) <i>Cultus Hebraorum antiquorum publicus, Pontifex Hebraorum Maximus & Sacerdotes reliqui de- lineati.</i>	210 263
Maji (<i>Joh. Henrici</i>) <i>Examen Historie Critica Novi Testamenti a Ri- chardo Simonio vulgata.</i>	336
Martianay (<i>Johannis</i>) <i>Prodromus D. Hieronymi.</i>	98
Morini (<i>Stephani</i>) <i>Exercitationes de Lingua primava.</i>	88
Nemethi (<i>Samuelis Szattmar</i>) <i>Epistola S. Pauli ad Hebraeos explica- ta.</i>	508
Normanni (<i>Laurentii</i>) <i>Orthodoxa Confessio Ecclesie Orientalis, Lati- ne reddita.</i>	319
Van Peene (<i>Marci</i>) <i>Investigatio sensus & nexus Epistola Pauli ad Ro- manos.</i>	441
Pfanneri (<i>Tobie</i>) <i>Observationum Ecclesiasticarum Pars altera.</i>	421
La Placete (<i>Joannis</i>) <i>Observationes Historico-Ecclesiastica circa Ro- mani Pontificis auctoritatem in definiendis fidei rebus.</i>	452
A Pufendorff (<i>Samuelis Lib. Bar.</i>) <i>Jus Eccliale Divinum, sive de Con- sensu & Dissensu Protestantium Exercitatio posthuma.</i>	517
Rapini (<i>Renati</i>) <i>Opera diversa argumenti Theologici.</i>	387.
Riissenii (<i>Leonardi</i>) <i>Compendium Theologiae Elementicae Franc, Tarre- tini.</i>	142
Sagittarii (<i>Casparis</i>) <i>Introductio in Historiam Ecclesiasticam & singu- las ejus partes.</i>	139
Saurini (<i>Eliae</i>) <i>Examen Theologiae Dn. Jurii.</i>	193
Schmidii (<i>Sebastiani</i>) <i>Senarius Angelicus.</i>	406
Sherlok (<i>Wilbelmi</i>) <i>Discursus de Providentia Divina.</i>	170. 238
Spanhemii (<i>Ezechielis</i>) <i>Dissertatio de Praesepi Christi Salvatoris no- stri.</i>	553.
Stillingfleeti (<i>Eduardi</i>) <i>Epistola ad Deistam.</i>	160
Tillemontii <i>Commentarii conscribenda Historia Ecclesiastica sex prio- rum seculorum inservituri.</i>	249
A Til (<i>Salomonis</i>) <i>Atrium Gentium omnibus infidelibus apertum & c. 393 Fran-</i>	

INDEX AUCTORUM.

Turretini (<i>Francisci</i>) <i>Theologia Elenctica compendium.</i>	142
Wächtleri (<i>Christofridi</i>) <i>Epistola adversus Io. Spencerum, qua loca ab hoc ex Chrystostomo petita vindicantur.</i>	110
Weissenborns (<i>Ioh.</i>) <i>Delineatio Atheismi & Entusiasmi.</i>	142
Wittsli (<i>Hermani</i>) <i>Exercitationum Academicarum Duodecim.</i>	67
—— — <i>Miscellanea sacra.</i>	512

II. Juridici.

<i>Anonymi Leges ad nativum, quem inter se habent, ordinem redacta.</i>	392
Burmanni (<i>Petri</i>) <i>de Velligalibus Populi Romani Dissertatio.</i>	178
Cocceji (<i>Heinrici</i>) <i>Juris Publici Prudentia compendiose exhibita.</i>	529
Van Eck (<i>Cornelii</i>) <i>Principia Juris Civilis.</i>	530
Gamsii (<i>Pauli</i>) <i>Commentarius in Recessum Imperii 1684, quoad eam precipue partem, qua de emendando Processu Camerali agitur.</i>	392
Van Muyden (<i>Iohannis</i>) <i>Compendiosa Pandectarum Tractatio.</i>	530
Obrechtii (<i>Ulrici</i>) <i>Commentarius in Instrumentum Pacis Casareo-Suecicae A. 1648. inita.</i>	392
Pithoeorum (<i>Petri & Francisci</i>) <i>Corpus Juris Canonici.</i>	73
Schilteri (<i>Johannis</i>) <i>ad Jus Feudale utrumque, Germanicum & Longobardicum, Introductio.</i>	516
Sinoldi (<i>Jo. Helvici</i>) <i>diffi von Schütz Praelectiones Academica ad Jus Publicum & Feudalia Placita.</i>	123
Sonnemanni (<i>Antonii Danielis</i>) <i>Praelectiones publica ad Leges notabiliores Digestorum & Codicis.</i>	515
Struvii (<i>Georgii Adami</i>) <i>Conciliatio Legum pugnantium, quas Godofredus verbo immo arguit.</i>	402
Suendendorferi (<i>Bartholomei Leonbardi</i>) <i>Tractatio Theoretico-Practica de Actionibus successoriis.</i>	83

III. Medici & Physici.

<i>Academia Regia Scientiarum Parisiensis varia Opera Mathematica & Physica.</i>	126
<i>Commentarii Mathematico-Physici.</i>	281
<i>Anonymi Relatio vera Curationis miraculosa Mariae Maillard, quae fuerat clauda fere a nativitate sua.</i>	80
Blancardi (<i>Stephani</i>) <i>Anatomia reformata.</i>	389

Bbbb 2

Came-

INDEX AUCTORUM.

Cameratii (<i>Elia</i>) <i>Dissertationes de Spiritibus animalibus , Spiritu fumante Boyliano , & Potu Thee & Coffee.</i>	165
Le Cerf (<i>Petri</i>) <i>Tractatus de Febri Gallica.</i>	16
Genga (<i>Bernardini</i>) <i>Commentaria in Hippocratis Aphorismos ad Chirurgiam spectantes.</i>	125
Harvei (<i>Gedeonia</i>) <i>Ars curandi morbos expectatione.</i>	382
Leibnitii (<i>Godofredi Guilielmi</i>) <i>Specimen Dynamicum de admirandis Natura legibus circa corporum vires & mutuas actiones detegendis & ad suas causas revocandis.</i>	145
————— <i>Relatio de novo Ansidysenterico Americano.</i>	559
Leigh (<i>Caroli</i>) <i>Phibisiologia Lancastrensis , cum tentamine philosophico de mineralibus aquis in eodem Comitatu observatis.</i>	34
Listeri (<i>Martini</i>) <i>Exercitatio Anatomica de Cochleis & Limacibus.</i>	316
Mauriceau (<i>Francisci</i>) <i>Observationes circa graviditatem & partum mulierum.</i>	42
Muralti (<i>Johannis</i>) <i>Scientia Naturalis seu Physica Compendium.</i>	183
Pagliarini (<i>Laurentii Maria</i>) <i>Novus Modus ignem alendi , conjunctus singulari eum munditie , commoditate & utilitate.</i>	117
Papini (<i>Dionysii</i>) <i>Dissertationes de novis quibusdam Machinis atque aliis argumentis philosophicis.</i>	376
Pomet (<i>Petri</i>) <i>Historia generalis Simplicium , tractans de Vegetabilibus , Animalibus & Mineralibus.</i>	11
Straussii (<i>Johannis Christophori</i>) <i>Therma Carolina.</i>	531
Sydenham (<i>Thoma</i>) <i>integri Processus in morbis fere omnibus curandis.</i>	45
Sylvii (<i>Francisci de Le Boe</i>) <i>Opera Medica.</i>	391
De Tschirnhausen (<i>Ebrenfried Waltheri</i>) <i>Medicina Mentis & Corporis.</i>	230
Turnefortii (<i>Pittonis</i>) <i>Elementa Botanices , seu Methodus cognoscendi Plantas.</i>	509
Wedelii (<i>Georgii Wolffgangi</i>) <i>Aphorismi Hippocratis in Perismata resoluti.</i>	46
————— <i>Exercitationum Medico-Philologicarum Decas octava.</i>	501

IV. Mathematici.

<i>Academia Regia Scientiarum Parisiensis Varia Opera Mathematica & Physica.</i>	126
Com-	

INDEX AUCTORUM.

	<i>Commentarii Mathematico-Physici.</i>	281
Bernoullii (Jacobi)	<i>Explicationes, Annotationes & Additiones ad ea, qua in Aëtis sup. anni de Curva Elastica, Isochrona Paracentrica & Velaria leguntur &c.</i>	537
	<i>Solutiones Problematis Physico-Mathematici.</i>	65
Bernoullii (Iohannis)	<i>Demonstratio Identitatis Curvae Aequilibrationis cum Cycloide &c.</i>	59
	<i>Meditatio de Dimensione linearum curvarum per circulares.</i>	374
Buffingii (Caspari)	<i>de Situ Telluris Paradisiaca & Cbiliasica Burnettiano Dissertatio Mathematica.</i>	504
Cassini (Iob. Dominici)	<i>Varia ad Astronomiam pertinentia.</i>	27. 30. 31. 32.
Cevæ (Thoma)	<i>Instrumentum pro Sectione cujuscunque anguli retilinei in partes quascunque aequales.</i>	290
Frenicle	<i>Tractatus de Exclusionibus: Compendium Combinationum.</i>	126. 128
De Graaf (Abrahami)	<i>Universa Mathesis restituta in nativam suam formam.</i>	280.
Hartfoeckeri (Nicolai)	<i>Tentamen Dioptrices.</i>	482
De La Hire	<i>Adversaria Mathematica & Physica.</i>	495
Hospitalii, Marchionis,	<i>Solutio Problematis Physico-Mathematici ab erudito quodam Geometra propositi.</i>	56
	<i>Solutio Problematis in Aëtis Oct. A. 1694. pag. 394. propositi.</i>	307
	<i>Theorema novum de Quadrantibus Cycloidibus basium circulare &c.</i>	372
Hugenii (Christiani)	<i>Opuscula nonnulla.</i>	129
Leibnitii (Godofredi Guilielmi)	<i>Specimen Dynamicum.</i>	145
	<i>Notatiuncula ad Constructiones Linea in qua Sacoma aequilibrium cum pondere moto faciens incedere debet. Et quedam de Quadraturis.</i>	184
	<i>Responsio ad nonnullas Difficultates a Bern. Nieuwentië circa Methodum differentialem motus.</i>	310
	<i>Additio ad hoc Schediasma.</i>	369
	<i>De novo usu centri gravitatis ad dimensiones: ubi & de Parallelis in universum.</i>	403
Mariotti	<i>Regula de aqua jactibus.</i>	130

INDEX AUCTORUM.

Papini (<i>Dionysii</i>) Fasciculus Dissertationum de novis quibusdam Mathematicis.	376
Picarti Iter Uraniburgicum.	30
<i>Praxis magnorum Sciaticorum , & opuscula alia.</i>	129
Niewentiit (<i>Bernhardi</i>) Considerationes circa Analyticos ad quantitates infinite parvas applicata principia.	272
Richerii Observationes Astronomica & Physica in insula Cayenne habitata.	30
Robervallii Observationes super compositionem motuum ac Opuscula alia.	128
Romeri Opuscula.	130
De Tschirnhaus (<i>Ehrenfried Walther</i>) Circinus pro sectione cujuscunque anguli rectilinei in partes quascunque aequales.	322
<i>Nova & singularis Geometria promotio circa dimensionem quantitatum curvarum.</i>	489
V. Historici , Geographici , Genealogici , & ad Rem Nummariam spectantes.	
<i>Anonymi Vita Torquati Tassi.</i>	144
<i>Anonymi Vita Armandi Iohannis Cardinalis Ducis Richelii.</i>	268
<i>Anonymi Vita Iob. Baptista Colberti Ministri Status sub Rege Gallie Ludovico XIV.</i>	297
<i>Anonymi Historia Anabaptistarum.</i>	362
<i>Anonymi Chronica Danorum & precipue Siglandia, edita ab Arn. Magneo.</i>	430
Abdalla Historia Chataica.	17
Beckleri (<i>Petri</i>) Historia perantiqua & illustris in Bobemia Genis Hovoreo.	246
Buddei (<i>Iob. Franc.</i>) Historia Juris Naturalis	228
Burneti (<i>Gilberti</i>) Meditationum super vitam defunctae Reginae Angliae Mariae specimina.	475
De Camps (<i>Francisci</i>) selectiora Numismata ex aere maximi moduli.	187
Capuani (<i>Leonhardi</i>) Vita Andreae Cantelmi.	157
Cellarii (<i>Christophori</i>) Nota & Tabula Geographica in C. Sili Italiae Libros XVII. de Bello Punico secundo.	368
Chiampini (<i>Iohannis</i>) Investigatio Historica de Cruce stationali.	168
Cozzan-	

INDEX AUCTORUM.

Cozzandi (Leonardi) <i>Bibliotheca Brixiana recens patet facta Pars I. & II.</i>	472
Crenii (Thoma) <i>Animadversiones Philologicae & Historicae.</i>	419
Deza (Maximiliani) <i>Historia Gentis Spinolae.</i>	436
Dodwelli (Henrici) <i>Annales Vellejani, seu Vita Velleji Paterculi pro temporum ordine disposita.</i>	114
Gratiani (Antonii Maria) <i>Vita Io. Franc. Commendoni, e Latino sermone in Gallicum versa a Dn. Flescherio.</i>	143
Læti (Gregorii) <i>Vita Elisabethæ Angliæ Reginae.</i>	215
Lohmejeri (Georgii) <i>Tabula Historico-Genealogica Regnorum & Principatum Europæ.</i>	97
Lucani (M. Anna) <i>Pharsalia in idioma Germanicum translata.</i>	134
Ludovici (Io. Petri) <i>Dilucidatio Isagoges Historicae Dn. Pufendorfii.</i>	487
Magnæzi (Arna) <i>Incerti Auctoris Chronica Danorum.</i>	430
Du Mont <i>Itineris novi per Orientem facti descriptio.</i>	284
Morellii (Andrea) <i>Specimen univærsæ Rei Nummariæ antiquæ.</i>	323
Mülleri (Andrea) <i>Greiffenbagii Opuscula nonnulla orientalia uno volumine comprehensa.</i>	17
Nanton (Roberti) <i>Nota in Walsinghami Arcana Aulica.</i>	118. 123
Petreji (Nicolai) <i>Cimbrorum & Gothorum Origines, Migrationes, Bella atque Colonia.</i>	432
T. Petronii <i>Satyricon in Gallicum sermonem translatum.</i>	440
<i>De St. Olon Relatio de Imperio Maroccano.</i>	75
Sanfonii <i>Relatio de præsentis statu Regni Persici.</i>	274
Plutarchi <i>Vita Parallela Virorum illustrium in Gallicum sermonem translata notique illustrata a Conjugibus Daceriis.</i>	359
Rabeneri (Justi Godofredi) <i>Amænitatum Historico-Philologicarum quinque Decades.</i>	140
Richelii (Armandi Johannis Cardinalis & Ducis) <i>Epistola.</i>	294
<i>De Sainte Marthe (F. D.) Vita Cassiodori.</i>	442
Sarafini <i>Opera.</i>	364
C. Sillii Italici <i>De Bello Punico secundo Libri XVII, cum notis & fabulis geographicis Christophori Cellarii.</i>	368
Spanhemii (Ezechiæ) <i>Epistola quinque ad Morellium, quibus numismata quadam explicantur.</i>	323. 331
Vaillantii (Johannis) <i>Numismata Imperatorum Romanorum præstantiora a Julio Casare ad Postumum & Tyrannos.</i>	185
	<i>Selectio-</i>

INDEX AUCTORUM

<i>Selektiora Numismata in are maximi moduli e museo</i>	
<i>Franc. de Camps illustrata.</i>	187
<i>Variorū Iusta Parentalia Magna Britannia Regina Maria persoluta.</i>	477
<i>M. Velleji Paterculi Quaesuperfunt.</i>	113
<i>Wedelii (Georgii Wolfgang) Exercitationum Medico-Philologicarum Decas octava.</i>	591
<i>Ziegler (Henrici Anselmi a) & Kliphausen Quotidianum Temporis Theatrum.</i>	137

VI. Philologici & Miscellanei alii.

<i>Anonymi Vindicia Nominis Germanici contra quosdam obretatores Gallos.</i>	37
<i>Barnes (Jofua) Euripidis quaesunt, omnia.</i>	355
<i>Basilii M. Oratio ad juvenes, quomodo cum fructu legere possint Graecorum libros?</i>	435
<i>Besneri e Soc. Jesu Dissertatio de Etymologiis Gallicis &c.</i>	221
<i>Buddei (Iob. Francisci) Historia Juris Naturalis.</i>	228
<i>Burmanni (Petri) de Vectigalibus Populi Romani Dissertatio.</i>	178
<i>Bynæi (Antonii) de Calceis Hebraeorum Libri duo.</i>	563
<i>De Caseneuve Origines Gallicæ.</i>	220
<i>Crenii (Thomæ) Animadversiones Philologicae & Historicae.</i>	419
<i>Daceriorum Conjugum Nota in Plutarchi Vitas Paralleles.</i>	359
<i>Euripidis Tragedia & alia quaesunt,</i>	355
<i>Frencelii (Abrahami) De Originibus Linguae Sorabicae.</i>	36
<i>Grævii (Iob. Georgii) Thesaurus Antiquitatum Romanarum.</i>	49
<i>Hofmanni (Christiani) ab Hofmanswaldau Exercitia Oratoria Teutonica.</i>	273
<i>Longini (Dionysii) Commentarius de Sublimitate, ceteraque quaeriperiri potuerunt.</i>	43
<i>Menagii (Egidii) Lexicon Etymologicum, sive Origines Linguae Gallicæ.</i>	220
<i>De Meyer (Livini) de Ira libri tres.</i>	367
<i>Paschæ (Nicolai Ben.) Metaphysica Thetico-Axiomatica.</i>	271
<i>Placcii (Vincentii) Accessiones Eschicae, Juris naturalis & Rhetoricae.</i>	353
<i>Plutarchi Liber, quomodo juventuti audienda sint poemata?</i>	435
<i>Pesewitz (Iob. Henrici) Metaphysica Theologica.</i>	270
	Justi

INDEX RERUM.

Potteri (<i>Ioannis</i>) <i>Nota in Opuscula duo, alterum Plutarchi, alterum Basilii M.</i>	435
Rabeneri (<i>Iusti Godofredi</i>) <i>Amenitatum Historico-Philologicarum Decades V. Quibus accefferunt Orationes & Epistola selectiores.</i>	140
Ringmacheri (<i>Danielis</i>) <i>Lexicon Philosophia Moralis.</i>	115
Rothii (<i>Eberhardi Rudolphi</i>) <i>Logica Practica, qua usum in Theologia, Jurisprudencia, Medicina &c. commonstrat.</i>	130
Sarafini <i>Opera.</i>	364
Schotani (<i>Iohannis</i>) <i>Paraphrasis Poetica prima Philosophia, quam Metaphysicam appellant.</i>	408
Viti Ludovici a Seckendorf <i>Meditationes Politica & Morales in M. Annaum Lucanum.</i>	134
Tollii (<i>Iacobi</i>) <i>Nota in Dionysium Longinum de Sublimitate.</i>	43
De Tschirnhaus (<i>Ebrenfried Waltber</i>) <i>Medicina Mentis & Corporis.</i>	230
Wagenseilii (<i>Job. Christophori</i>) <i>Pera librorum juveniliun.</i>	457
Walshinghãmi <i>Arcana Aulica.</i>	118

INDEX RERUM
NOTABILIORUM

In hoc Volumine obviarum.

A Aronis filii num una cum patre uncti? 515	Accrescendi jus num emptori hereditatis competat? 87
Abdallæ Compendia Historica variarum in Oriente Dynastiarum. 17	Acta Passionis Dominica supposititia. 255 Barnaba spuria. 259
Ad Abgarum epistola Christi num supposititia? 261. 337	Acidularum principia, Vitriolum, Ochra & Sulphur. 36
Abilenes Tetrarchia qua? 250	Actio propter turbatam possessionem an in heredem transmittatur? 87
Academix Regia Scientiarum Parisiensis merita in Astronomiam, 28	ex L. fin. C. de Edict. D. Hadr.
Accelerationis motus regula. 281	Cccc Toll.

INDEX RERUM.

<i>Toll. num competat Legatario?</i>	87	<i>Æquilibrationis Curva est ex cyclosthibus.</i>	60
<i>personalis num recte dicatur petitoria?</i>	87	<i>vide Curva.</i>	
<i>expletoria num sit species que rela inofficii?</i>	87	<i>spatium quantum?</i>	57
<i>prescriptis verbis quanam Romanis?</i>	55	<i>Æquilibrii in libra demonstratio.</i>	129
<i>fiducia eadem qua hypothecaria.</i>	55	<i>Æquinoctiorum verum tempus.</i>	28
<i>Actio character Substantiarum.</i>	145	<i>intervalla vera.</i>	31
<i>Actionum successoriarum tam realium quam personalium varia genera.</i>	83. seqq.	<i>Aer non est causa germinationis plantarum.</i>	281
<i>Actionum leges quibus accommodantur?</i>	147	<i>quomodo velum inflatum afficiat?</i>	545
<i>Activa vis duplex.</i>	146	<i>media natura exploditur.</i>	166
<i>primitiva phenomenon explicandū insufficiens.</i>	147	<i>quibus viis sanguinem ingreditur?</i>	166
<i>Adiaphororum qualis habenda ratio, ubi de conciliandis religionibus agitur?</i>	528	<i>In Aere refractionis.</i>	484
<i>Adulatio qua in Aulis Principum locum habeat?</i>	119.122	<i>Aeri in longum propellendo, utiles tubi.</i>	377
<i>Ædilitium vestigal.</i>	182	<i>Aeris gravitas quomodo sese habeat ad gravitatem aque.</i>	283
<i>Ægyptiis cur Israelita abominatio fuerint?</i>	328	<i>Æschylus cum Euripide comparatus.</i>	358
<i>instituta sua communicant Ebraei.</i>	397	<i>Æsculapius Deus a Pergamenis cultus.</i>	334
<i>Æqualia proprie que sint?</i>	310.311	<i>cur duobus Centauris videntur?</i>	334
<i>Equationes exponentiales earumque Differentiatio.</i>	312. seqq.	<i>Ætus conspiciatur in nummo quodam?</i>	334
<i>Circa Equationis certa per Quadraturas constructionem problema novum Jacobi Bernoullii.</i>	553	<i>Æstimandi ars in quo consistat?</i>	155
<i>Equationum recognitio.</i>	129	<i>Æstimatio virium dupliciter investigata.</i>	154
		<i>Africanis an a Petro predicatum Evangelium?</i>	255
		<i>Agallochus, אגללך.</i>	501
		<i>Agnus Paschalis Ebraorum.</i>	212
		<i>Agrippina nummus notatus.</i>	179
		<i>Agrorum diversa apud Romanos conditio.</i>	179
			Ala

NOTABILIORUM.

Atque quæ olim in militia Romana? 53	Androgynæ cocblea.	318
Alarum officinalium attollendarum difficultates quomodo cavenda?	Angelicus Senarius Sebastiani Schmidii.	406
60	Angelorum nomina.	407. 408
Albaspinæus notatus. 426. 428	num distincti ordines	
Alemanni unde sic dicti? 222	Cberubim & Seraphim? 408	
Alemannicum Jus Feudale Mei- schnerianum a Schiltero auctius edendum. 517	Anguli rectilinei sectio in partes quocunque. 290. 322	
Alexandria descripta. 289	De Anima liber Cassiodori. 451	
Alexandri VIII. R. P. Decretum adversus Probabilissimum explica- tum. 9	Animas quibus legibus Deus mode- retur? 154	
Algebraicarum Curvarum Proble- mata an semper per Algebram vulgarem solubilia? 63	Annalium Baronii epitomatores, continuatores, adversarii, pa- troni. 139	
• Vide Curva.	Annas Pontifex. 250	
Pro Algebraicis figuris dimetiendis Methodus Craigiana. 63.	Annulum luteum cur gestent hic il- lic in Germania Judæi? 463	
In Allegoriam male convertitur Historia creationis. 21. sqq.	Annus sabbaticus Judaorum. 213	
Alogi hodierni qui? 345. 346.	Anodynorum liquidorum usus in Medicina egregius. 46	
Alphonsinæ Tabula Toleti asserva- ta. 459	Antidyfentericum Americanum novum. 559	
Amare an juvenes debeant? 364	Antifebrilia remedia qualia sint optima? 386	
Americanis num Evangelium ab Apostolis aut Apostolicis viris pradicatum? 67	Antihæticum Poteri in phthisi im- probatur. 383	
De Amicitia libri Cassiodoro adscri- ti, sunt spurii. 452	Antiochenum Concilium rejectum. 255	
Amioti versio Gallica Plutarchi. 359	Antiphthifica vulgaria rejecta. 383	
Anabaptistarum Historia. 362	Antiquitatum Romanarum The- saurus a I. G. Gravio collectus. 49	
Ananias Pontifex. 258	Circa Anum tumores cur citissime aperiri debeant? 125	
Ancyrae urbis in Galatia descriptio. 333	Apocalypseos Johannea auctoritas divina adstrueta. 260. 390.	
Andree Apostoli vita. 259	Apocalypsin num Justinus & Ire- naus	

INDEX RERUM

<i>navis commentariis illustraverint?</i>	260	Archæologiae Thoma Burnetii <i>re-</i> <i>futata.</i>	20
Apocrypha <i>Gnosticorum.</i>	337	<i>De S. Aristarcho fabula.</i>	258
Apostatae <i>quomodo a Persis & Tur-</i> <i>ciis habeantur?</i>	278	Arnaldi (Antonii) <i>vita & mors.</i>	189
Apostoli & Apostolici <i>viri num in</i> <i>toto orbe Evangelium pradica-</i> <i>runt?</i>	67	<i>Ad Arcum circuli reducibiles con-</i> <i>descripta.</i>	540
<i>an a Christo baptizati?</i>	250	<i>Cum Arcus circularis dimensione</i> <i>qua curva connexionem habe-</i> <i>ant?</i>	375
<i>num Symboli Apostolici au-</i> <i>tores.</i>	263	<i>Ars æstimandi in quo consistat?</i>	195
<i>ad scribendum Divino man-</i> <i>dato impulsæ.</i>	336	Artis <i>Erymologiarum principia.</i>	221
Apostolicarum <i>Constitutionum vo-</i> <i>luta</i>	304	Asclepia <i>ubi & quomodo celebrata?</i>	331. 332. 333
<i>Ἀποστολικὸν Marcionis.</i>	338	Asinus & bos <i>num præsepi Christi</i> <i>adstiterint</i>	250
<i>Super Apostolos quo die Spiritus</i> <i>Sanctus effusus?</i>	254	<i>cathebra insidens in signe Bi-</i> <i>turicensium.</i>	459
Aquæ <i>gravitas cum aeris gravitate</i> <i>comparata.</i>	283	Assidui <i>cives quinam olim Roma-</i> <i>ni?</i>	53
<i>jaculus.</i>	130	Asson <i>urbs a Vulgato conficta.</i>	258
<i>ex fodinis exhaurienda arti-</i> <i>ficiam.</i>	377	Assyrii <i>quinam in sacris literis?</i>	68
<i>amara Ebraorum.</i>	266	Astronomia <i>Indica.</i>	33
Aquarum <i>effluentium proportio.</i>	130	Astronomia <i>origo.</i>	27
<i>currentium motus leges.</i>	378	<i>In Astronomiam merita Academia</i> <i>Regia Scientiarum Parisiensis.</i>	28
<i>Sub Aquis conservandarum flam-</i> <i>marum instrumenta.</i>	380	Astronomicarum <i>Observationum</i> <i>quanta possit esse subtilitas?</i>	32
Ara <i>ignoti Dei.</i>	257	<i>rite peragendarum</i> <i>methodus.</i>	32
Arbores <i>an apud Romanos fuerint</i> <i>vestigales?</i>	179	<i>diversitas unde?</i>	483
Arca <i>fœderis quoties portata lega-</i> <i>tur?</i>	266	Asylum <i>præbentes urbes apud E-</i> <i>braos.</i>	267
Arcana <i>Aulica.</i>	114. seqq.	Athalarici <i>quadam gesta.</i>	446
Archangelus <i>Michaël quis?</i>	68	<i>De Athanasiano Symbolo Disquisi-</i> <i>tio.</i>	412
<i>De Archæo hypothesis improbatæ.</i>	153	Athanasius <i>non est auctor Symboli,</i> <i>quod</i>	

NOTABILIORUM.

<i>quod Athanasianum vocant.</i> 412	Baptismale <i>osculum.</i> 426
<i>cum Vincentio Lirinensi com-</i>	<i>De Baptismi efficacia controversia</i>
<i>paratus.</i> 416	<i>• inter Jurium & Saurinum.</i> 196
Athaulfi <i>Præfulis insula Compo-</i>	Baptismi <i>in electis fœderatorum pa-</i>
<i>stella superstes.</i> 459	<i>rentum infantibus efficacia &</i>
Atheismi <i>historia.</i> 393	<i>utilitas.</i> 67
Atheismus <i>profligatus.</i> 238. 246.	<i>necessitas num absoluta?</i> 201.
393. seqq.	202
Athenæ <i>num superstites?</i> 141	<i>De Baptismo hereticorum contro-</i>
Auctorum <i>γνῶσιότης unde cogno-</i>	<i>versia.</i> 455
<i>sci queat?</i> 162	Baptismus <i>Christi quo die peractus?</i>
Augustana <i>Confessio illustrata.</i> 116	250
Augustinus <i>num auctor sit para-</i>	Baptizati <i>in Romana Ecclesia cur</i>
<i>phraeos Psalmi CXX.</i> 413	<i>non rebaptizandi?</i> 202. 203
Aulici <i>instructio.</i> 118. seqq.	Barnabæ <i>vita, evangelium & epi-</i>
<i>felicis sub quatuor Principi-</i>	<i>stola.</i> 263
<i>bis exemplum.</i> 123	Baro <i>proprie virum fortem notat.</i>
Aulicorum <i>quatuor genera.</i> 120	222
<i>ruina multiplices causa.</i> 121	Bartholomæi <i>vita.</i> 262
Axiomata <i>quomodo formentur?</i> 233	Behrens (Conradi Bertholdi) <i>Ge-</i>
אֵלֶּיךָ <i>quid?</i> 501	<i>nealogicum familiarum emortu-</i>
B Adense <i>inter Lutheranos &</i>	<i>arum opus promissum.</i> 464
<i>Pontificios colloquium.</i> 71	Benedictio <i>nuptialis apud veteres</i>
Badensis <i>Marchionis Jacobi</i>	<i>Christianos usitata.</i> 429
<i>vita & obitus.</i> 70. 73	<i>sacerdotalis apud Hebræos</i> 214
Balsami <i>artificialis, qui pro Peru-</i>	Bethlehemi <i>num Christus natus?</i> 250
<i>viano nigro vendi solet, compo-</i>	Bibliorum <i>versio Hieronymiana</i>
<i>sitio.</i> 15	101. seqq.
Balsamus <i>ex gummi Carāna in vul-</i>	<i>Italica a PP. Be-</i>
<i>neribus & hæmorrhoidibus pra-</i>	<i>neditinis edenda.</i> 110
<i>validus.</i> 15	Bibliotheca <i>divina S. Hieronymi.</i>
<i>fructuum Vaniglia Hispano-</i>	101. 107
<i>rum.</i> 15	Bibliothecæ <i>Brixiana recensio.</i> 472
<i>Peruvianus in colica scorbu-</i>	Biebersteinensis <i>domus genealogia.</i>
<i>tica interne confert.</i> 46	247
<i>triplex.</i> 15	Bituri-

INDEX RERUM

Biruricensium <i>insignia</i> .	459	Calviniani & Lutherani num con-	
Le Blanc (<i>Ludovicus</i>) notatus.	201	ciliari possint in doctrina de gra-	
Bohemiae <i>historia illustrata</i> .	264	tia?	350-353
	seqq.	De Calvino <i>judicium</i> <i>Elisabetta</i>	
Bojari <i>apud Moscovitas quasi Ba-</i>		<i>Anglia Regina</i> .	217
<i>rones</i> .	222	Camelorum in Regno <i>Fessano</i> <i>va-</i>	
Bonitas <i>providentia divina asser-</i>		<i>ria promptitudo unde?</i>	78
<i>ta</i> .	242	Cancer <i>quis excultus dici merea-</i>	
Brabeutz <i>qui?</i>	332	<i>tur?</i>	125
Breviaria <i>unde dicta?</i>	223	In Canes <i>affectus Turcarum</i> .	287
Breyhaan <i>unde dicatur?</i>	461	Canon <i>frumentarius</i> .	180
Brictius <i>S. Martini successor qualis?</i>		<i>Hebraorum an ab Ecclesia ca-</i>	
	418	<i>none diversus?</i>	103
Britannici (<i>Johannis</i>) <i>scripta qua-</i>		Canonici <i>Juris corpus notis illu-</i>	
<i>dam</i> .	473	<i>stratum</i> .	73
Brixianae <i>Bibliotheca recensio</i> .	472	<i>editiones varia</i> .	74
Bucellini (<i>Johannu</i>) <i>libri suppresso</i>		Castelmiana <i>stirps</i> .	157
<i>ipsum nomine editi</i> .	443	Castelmi (<i>Andrea</i>) <i>sarrago Episto-</i>	
Buhursius (<i>Dominicus</i>) notatus.	38	<i>larum</i> .	160
Bulengerus notatus.	179-182	<i>vita</i> .	157
Bulla <i>Cena Dominica</i> .	306	In Cantho <i>oculi interno tumores</i>	
Burmanni (<i>Francisci</i>) <i>vita</i> .	320	<i>citissime aperiendi</i> .	125
Burnetii (<i>Thome</i>) <i>Archaeologia Phi-</i>		In Canticum <i>Canticorum com-</i>	
<i>losophica refutata</i> ,	20. seqq.	<i>mentarius Cassiodori spurius</i> .	452
De Buxtorffii <i>Synagoga Judaica ju-</i>		Capernaum <i>in quo tractu sita?</i>	250
<i>dicium</i> .	112	Capita <i>humana strenge loco Regi</i>	
C Abbalistica <i>multa an in No-</i>		<i>Persarum oblata</i> .	277
<i>vo Testamento?</i>	341	De Capitulis <i>tribus controversia</i> .	
De Calceis <i>Hebraorum libri</i>			456
<i>Bynai</i> .	533	Capriole <i>nominis saltatoribus usur-</i>	
Calculi <i>therapeja</i> .	383	<i>pati origo</i> .	223
Calculi <i>differentialis Leibnitiani</i>		Caramuel <i>refutatus</i> .	6
<i>praestantia</i> .	58-313	In Carbunculis <i>scarificatio neces-</i>	
<i>difficultates resoluta</i> .	310	<i>saria</i> .	125
In Calculo <i>innoxius thermarum</i>		Cardinales <i>artium regnandi peri-</i>	
<i>usus</i> .	532	<i>tia instructi</i> .	268
		Carne	

NOTABILIORUM.

Carne magna cum cautione vestitur Persa.	277	nium suorum in rerum naturalium consideratione alleganda.	
Caroli Magni profapia.	97		153
De S. Carpo commenta Gracorum rejecta.	258	Celeres apud Romanos unde dicti?	
De Cartesii morbo ultimo morteque epistola.	421	Centri gravitatis novus usus.	493
Cartesius vena-sectionem maxime horruit.	421	Centuriæ Magdeburgenses laudata.	
Cartesiani notati. 150. 151. 156. 490.		Cerebrum cochleis nullum.	317
Caruncula myrtiformis pralonga ope ligatura resecta.	42	Cereus Paschalis.	307
Casenevii vita & scripta.	226	Super Chalcedonenſe concilium exorta lites.	447
Calliodori cum Dianysio Exiguo amicitia.	450	Chalybis sulphur egregium deobstruens.	383
defectus.	451	Chananzæ lingua diversa ab Hebraica.	90
de Prophetis & prophetiis sententia.	451	Chananzæ a Phœnicibus diversi.	90
epistola: liber de anima: chronicon: commentarii in Psalmos.	450: 451	Char-Boche.	303
historia Gothorum deperdita.	445	Cherubim Angelorum nomen.	407.
vita.	443		408
Catarri quid, & quomodo curantur?	384	Chiffletius notatus.	417
		China Chinæ gravidis salutariter propinatur.	42
Catechumeni quomodo olim in hebdomade magna habiti?	306	Chinæ de China in febribus operandi ratio.	385
Catholicæ Epistola unde sic dicantur?	339	usus in febribus continuis putridis noxius.	386
Catholicarum Epistolarum ordo.	105. 106	Chinici monumenti A. 1625. in provincia Xensi reperi & a Kircheri in China illustrata a producti explicatio. Vide Sina.	18
Cauterium actuale ceu unicum remedium in tumore albo laudatur.	387	Chius insula descripta.	289
Causa prima tantum respectu finium suorum in rerum naturalium consideratione alleganda.		Choroides quid ad visionem conferat?	499
		Christi ad Abgarum litera num genuina?	261. 337
		Chri-	

INDEX RERUM

Christianæ religionis veritas adver-		<i>testimonium Josephi.</i>	514
<i>sus Deistam adserta.</i>	160	Christum crucifixum esse negant	
Christiana fides ultimorum tem-		<i>Turca.</i>	286
<i>porum qualis?</i>	389	Christus an Nazareus fuerit?	266
Christiani num tempore Tiberii Ro-		<i>cur tam sero in mundum ve-</i>	
<i>ma ejecti?</i>	255	<i>nerit?</i>	177
<i>quomodo olim funera cu-</i>		<i>num Bethlehemi natus?</i>	250
<i>raverint?</i>	422	<i>num Paschalem cœnam po-</i>	
Christianismi indoles.	388	<i>stremam eodem cum Juda-</i>	
Christianorum stationes examina-		<i>is die celebraverit?</i>	212
<i>ta.</i>	427	<i>quo die lotionem pedum Apo-</i>	
<i>jejunia.</i>	428	<i>stolorum susceperit?</i>	212
Christi ascensio.	251	Chronica Danorum & Sialandia.	
<i>baptismus quo die peractus?</i>		<i>•</i>	430
	250	Chronicon Cassiodori.	451
<i>conceptionis dies ignoratur.</i>	250	Chrysoctomus an dixerit, se sepe	
	250	<i>declamatorie loqui, non vere?</i>	112
<i>crucifixionis hora.</i>	251	<i>multis in locis contra Spence-</i>	
<i>discipuli num 70 an 72?</i>	250	<i>rum vindicatur.</i>	110. 111
<i>forma & statura.</i>	141	Cibyra qua urbs?	250
<i>in terram adventus serus sed</i>		Ciceronis epistola dua cereis in-	
<i>opportunus.</i>	245	<i>scripta tabulis.</i>	462
<i>latius utrumque non perfos-</i>		Ciliaria ligamenta an musculosâ?	
<i>sum,</i>	251		500
<i>meritum explicatum.</i>	348. seqq.	De Cilicio promissus liber Johannis	
<i>nativitatis annus.</i>	250	<i>Facs.</i>	305
<i>miranda.</i>	553. seqq.	Cimbrorum lingua antiquior quâ	
<i>Pascha ultimum.</i>	250	<i>Hebraica.</i>	472
<i>peculium.</i>	349	<i>origines, migrationes, bella,</i>	
De Christi persona agitata inter		<i>colonia.</i>	432
<i>Lutheranos & Reformatos con-</i>		Cimmerii iidem qui Cimbri.	433
<i>troversa quales?</i>	526	Cinorum dies descriptus.	429
Christi presepi num bos & asinus		Cinguli Jeremie historia asserta.	
<i>adstiterint?</i>	250		54
De Christo Mahumedanorum sen-		Circuli usus in describendis paral-	
<i>tentia.</i>	78	<i>lelis.</i>	494
			Cirti

NOTABILIORUM.

Citri lignum quodnam?	12	Commendoni (Johannis Francisci)	
ex qua arbore proveniat?	16	Cardinalis vita.	143
Civium quoad sacra discrepantia.		Cometarum hypotbesis nova.	487
	519	Conatus quid?	141
Clauda virgo miraculose sanata.		Conceptio absque membri virilis	
	80	uterinam in vaginam insertione.	
Clericus (Johannes) quid de aucto-			43
re Pentateuchi sentiat?	513	Concilia ad tollenda diffidia circa	
refutatus.	67	religionem parum idonea.	521
Clotho unde dicatur?	502	Concilii Constantiensis actorum ac-	
Cochleæ androgyna.	318	curatissima editio promissa.	557
Cochlearum bepar,	317	Conciliis se subjicientes Pontifices.	
inedia rationes.	318		454
partes integrales.	317	Super Concilio Chalcedonenfi ex-	
Cochleis cerebrum deest.	317	orta lites.	447
Codicis leges notabiliores explica-		Concilium Antiochenum fueritne	
ta.	515	celebratum?	255
Cœna sacra a Christo instituta.	212	Hierosolymitanum quo	
Circa Cœnæ sacramentum agita-		annò celebratum?	256
ta inter Lutheranos & Refor-		Conciones etiam non optimas pa-	
matus controversia quales?	526	tienter audiendas censuit Maria	
Coffè usus & abusus.	166	Anglia Regina.	476
Cognitionis principium generale.		veterum funebres.	425
	231	Concionum veterum ratio.	305
Colberti vita.	297	Concupiscendi & percipiendi auctus	
In Colica scorbutica interne con-		diversi.	232
fert balsamus Peruvianus.	46	Condescriptæ ad arcum circuli re-	
Colloquia Theologica ad tollen-		ducibiles.	540
dam diffensionem parum idonea.		Confessio Augustana illustrata.	116
	521	Ecclesia Orientalis.	319
Colloquii Badensis historia.	71	Conicarum scissionum omnium di-	
Emendingensis historia.	69	mensio.	491
Colores in bullis vitreis aut gut-		Conjugium a Pontifice Maximo	
tulis roris ex qua distantia ap-		olim initum.	265
pareant?	499	Conservatio universi.	171
Combinationum compendium.	128	Confilia circa status ac belli negotia	
		D d d d	suppe-

INDEX RERUM

<i>suppeditata ab Andrea Cantelmo.</i>	160	notio incompleta.	151. seqq.
Consultationes plurimum Medicorum & Chirurgorum saepe damosa.	125	Corporum particularum triplex genus.	384
Constantiensis concilii actorum accuratissima editio promissa.	557	Corsetta (Bartholomai) liber Brimia A.1683. impressus.	475
Constantinopolis descripta.	289	Cosaccorum nomen unde?	482
Cooperatio Dei cum creaturis.	172	Cozzandi (Leonardi) scripta.	473
Corallinum lignum sandalo rubro interdum substituitur.	14	De Creatione doctrinae Mosis vindicata.	396
Corchorus inter olea, proverbium unde?	503	Creaturae num jus quoddam competit erga DEUM?	239
Theophrasti.	503	S. Crescens Pauli discipulus.	259
A Cordis systole quomodo color coccineus sanguinis dependeat?	318	Critica sacra generatim delineata.	336
Corinthii num a Paulo primum conversi?	255	Cromwellius Angliae Protector Messias a Judaeis creditus.	463
Corneae figura an mutetur?	499	CrySTALLINI humoris & distantiae & figura variatur.	480. 484. 499
Cornelius quo anno baptizatus? an jejunavit?	255	Cruces stationales.	168. seqq.
Episcopus Casariensis non fuit.	255	Crucifigendi modus Romanorum.	265
primus e conversis & baptizatus inter gentiles.	255	Crudelitas mira Imperatoris Maurorum.	79
Cornua altaris an refugii tutelam praestiterint?	514	Cujacius notatus.	182
Coronatio Principis infantis collata cum baptismo infantum.	199. 201	Curva aequilibrationis est ex cycloidibus.	60
Corpora quibus legibus Deus morderetur?	154	mechanica ope logarithmica construibilis.	542
Corporearum rerum veritates partim ex Geometricis, partim Metaphysicis axiomatibus.	153	spatia quam absolute quadrabilia?	490
Corporis tanquam massa inertis		tensionum.	539
		Curvae aequilibrationis constructio & usus diversus.	56. seqq. 60. seqq. 65. seqq.
			ejusque portio-

NOTABILIORUM.

portionum quantitas. 58	Curvarum algebraicarum problema an semper per algebraem vulgarem solubilia? 63
spatium quantum? 57. 599.	descriptio per focos facillima & veracissima. 489
algebraica extensio in quadrandis curvis utilis. 64	evolutione condescriptarum proprietates. 375. 494
Curvæ caustica examen. 495	evolutio infinitis modis possibilis, ejusque usus. 490
data portione aliam assignare, qua datam rationem ad priorem habeat. 492	formatio per reftarum interfectiones ad angulos reftos factas. 232
Dioptrica. 129	genesis ad fundamentum Mathefeos. 489
Geometrica in se redeuntes non sunt rectificabiles. 545	ex focis. 232
in constructionibus qua adhibenda? 543	quanti momenti? 489
infinita assignari possunt data curva linea aequales 493	linearum ratio inventa. 491
in lineas reftas quando abeant. 490	Curvarum per circulares dimensio Bernoulliana. 374. 492
isochrona paracentrica constructio Bernoulliana an reprehensibilis? 542. 599.	quadratura per extensionem curva algebraica promota. 64
Curvæ Mechanica ad spatia curvarum dimetienda utiles. 490	spatia quadrabilia. 490. 538
e Geometria perperam eliminantur. 490	varia dimensiones. 489. 599.
parabolica ratio ad aliam parabolicam. 492	Curvilinearum spatiorum dimensio ex focis. 490
Planetarum orbita nova. 28	reftangulorum dimensio. 493
quatuor focorum dimensio. 491	Curvis in spatii possunt assignari partes datam rationem habentes, licet dimensio illorum sit incognita. 492
velaria considerationes. 545	Cycloidalis penduli inventio. 28
599.	curva aequilibrationis. 60
classica considerationes. 538.	
599.	
isochrona paracentrica considerationes. 542. 599.	

INDEX RERUM

Cycloidis species est curva aquilibrationis.	60	Destillandi modus sine flamma & carbombus.	118
Cycloidum mensurarum auctoritas.	372	DEUS non est causa peccati. 241. lqq.	
Cyprus insula descripta.	289	an visibilis creditus?	513
Cyrenius pro P. Sulpitio Quirino venditatus.	250	quibus legibus corpora & animas moderetur?	154
D Amnatio hominum unde?		Diaconi an Stephanus & Philippus fuerint?	254
	349	septem illi primi an e discipulis Christi?	254
Danorum chronica.	430	Dialogorum varia genera.	364
Decimarum Judaeorum.	267	Diaphana quanam corpora?	483
a Phariseis data.	503	Diapsalma quid?	451
Decretorum divinatorum ordo ex mente Reformatorum.	352	Dicendi tria genera.	44
Decretum Dei de salute hominum sine universale?	351	Dialecticæ contemptus an reperitur in Virorum sacrorum scriptis?	131
sine absolutum, an conditionatum?	351	Diana Ephesia ejusque festa.	326
Definitionum formandarum methodus.	232	Dierum hebdomadica distributio Sinenfibus quoque olim usitata.	19
Demonstratio an ex falsis procedat?	133	Differentiæ cujuscunque gradus re- Etæ proportionales exhiberi possunt.	369. lqq. 370
DEI decretum de salute hominum sine conditionatum an absolutum?	351	graduum superiorum quando cessent?	370
existentia demonstrata.	409	Differentialis calculi difficultates resoluta.	310. lqq.
justitia asserta.	238. lqq.	Differentiationes repetita impugmata.	272
proprium justitia.	175	probata.	369. lqq.
providentia asserta.	170. 172. 238. lqq.	Digesta. Vide Pandectæ.	
Ad Deitam quendam epistola Stiltingfleeti.	160	Diluvii historia minime parabolica.	24
De DEO sententia veterum quales?	409	In Diluvio argumenta divina providentia.	243. 244
Derivativa vis quæ?	147		cur

NOTABILIORUM.

<i>cur quidam servati</i>	244	<i>Novi Testamenti universa</i>	
<i>Diluvium causis naturalibus male</i>		<i>facies adumbrata.</i>	321
<i>adscriptum.</i>	244	<i>In Ecclesiasticam historiam intro-</i>	
<i>Dionysii Exigui cum Cassiodoro</i>		<i>ductio Casp. Sagittarii.</i>	139
<i>amicitia.</i>	450	<i>Eclipsis nova species in corpore Jo-</i>	
<i>Dionysius Halicarnasseus notatus.</i>		<i>vis.</i>	29
	52	<i>Eclipticæ obliquitas vera.</i>	28.31.504
<i>Dioptrica fragmenta Picarti.</i>	130	<i>obliquitatis theoria Buffin-</i>	
<i>vitra elaborandi modus.</i>	485	<i>giana. / 505. seqq.</i>	
<i>Dioptricæ curva.</i>	129	<i>Effectus violentus & innocuum quis?</i>	
<i>Diptycha.</i>	316		145
<i>Ex Dispersione gentium in Babel</i>		<i>Ab Elasticitate spirituum motus ac</i>	
<i>argumenta providentia divina.</i>		<i>sensus diversa phænomena dedu-</i>	
	244	<i>ctæ.</i>	166
<i>Distantia objectorum apprens un-</i>		<i>Elaterum figura Hugeniana expli-</i>	
<i>de dijudicetur?</i>	498	<i>cata.</i>	540
<i>S. Dominici obitus & miracula.</i>	431	<i>Electio salvandorum qualis?</i>	350.
<i>Dünkerkanæ obsidionis historia.</i>			199.
	364		<i>num ex fide</i>
<i>Durorum & fluidorum descenden-</i>		<i>prævisa, an vero fides ex ele-</i>	
<i>tium discrimina.</i>	378. 199.	<i>ctione?</i>	352
<i>Dynamicæ scientia specimen Leib-</i>		<i>Electoralia testamenta.</i>	530
<i>nitianum.</i>	145. 199.	<i>Electorum filiorum minorennium</i>	
<i>Adversus Dysenteriam excellentis-</i>		<i>tutela.</i>	530
<i>simum remedium.</i>	13	<i>Elementum primum & secundum.</i>	
<i>remedium ge-</i>			482
<i>nerosum.</i>	559	<i>Elisabetha Anglia Regina num ju-</i>	
		<i>ste capite plecti jasserit Mariam</i>	
E <i>Bal & Garizim montes.</i>	266	<i>Scoticam?</i>	219
<i>Ebraica lingua diversa a Cha-</i>		<i>Elisabethæ Anglia Regina affectus</i>	
<i>nanæa.</i>	90	<i>erga Sixtum V. Pontificem Ro-</i>	
<i>Vide Hebrai.</i>		<i>manum,</i>	219
<i>Eccentricitas Solis Kepleriana ma-</i>		<i>castitas.</i>	220
<i>ior quam vera.</i>	28	<i>vita.</i>	215
<i>Ecclesiæ Reformata in Belgio diffi-</i>		<i>præcipui mi-</i>	
<i>dia.</i>	193	<i>nistri.</i>	123
		<i>Elli-</i>	

INDEX RERUM

Elliptici spatii in partes aequales di-	491	Etymologiarum artis principia.	221
viso.		scientia vindicata.	221
Emmendingensis Colloquii Histo-	69		
ria.		Evangelii Jobannis caput ultimum	338
Ἐπιλέχμα quid?	152	vindicatum.	338
Ephesinz Ecclesia fundamenta Pau-	257	Evangelium S. Jobannis non alium	346
lus jecit, non Johannes.		quam Johannem ipsum auctorem	
Ephesiorum cum Laodicensibus fa-	188	habet.	346
deris memoria in numo.		quo loco tempore &	
Epicycloides.	495	sine scriptum? 346	
Ἐπιείξω vox unde?	337	Jesu Christi num in	
De Epiphania Scholastico judicium,	454	toto terrarum orbe predica-	
		tum?	67
Epistolarum Andrea Cantelmi far-	160	in feretro deportatum. 306	
rago,		Marci & Luca vindi-	
Catholicarum ordo,	105.106	catum.	338
quarundam collectio,	421	Eucharistia in feretro deportata.	306
		Eucherius Lugdunensis Episcopus	
Epulæ funebres veterum.	425	non nisi unus.	419
Equi ex peregrinatione Meccana		Eulenspiegelii nomen & fama in	
reduces Mauris Mabomedanis		Galliam transiit.	224
sancti.	78	Evolutz. Vide Curvz.	
in funcibus deducti.	422	Evolutiones curvarum.	490
Equitatio adultis in pbtibsi com-		Euripidi asserta Epistola ad Arche-	
mendatur.	46	laum &c.	357
Erasmi Roterodamensis ortus.	462	Euripidis nativitas, vita, obitus,	
Erasmus Ebraicis vocibus apud		357. 358. 359. editiones varia. 355	
Hieronymum occurrentibus pun-		Eustathius concilio Gangrensi occa-	
cta apponens reprehenditur.	99	sionem suppeditavit.	439
Errores in Antiquitatum Roma-		Eutychianismi historia.	456
narum scriptoribus notati.	52	Exclusionum regula Fremiclii.	126
Eruditi cur aliquando sint minus		Excommunicatio in Pontifices Ro-	
prii?	206	manos vibrata.	454
Ἐπιμασία quid?	534	Excubiæ sacerdotū Ebraorum.	214
		Expe-	

NOTABILIORUM.

Expectatione morbi curantur.	382	Fessani Regni descriptio.	76
	384	Festa Hebraorum.	211
Experimentum Bellini.	165	Festum Johannis Baptista.	253
Expletoria actio num sit species		Feudale Jus Alemannicum a Schil-	
querela inofficiosi?	87	tero edendum.	517
Exsequiales veterum Christiano-		Feudalis Juris Germanici & Lon-	
rum processiones.	422	gobardici fata.	516
Extensio aliud a substantia.	145	Fibræ Solipeta & Solifuga earumque	
Ezra an auctor Pentateuchi?	398	motus.	505. seqq.
		Fibrarum vorticis Solaris directri-	
F Litera in Finlandorum lin-		gium motus, obliquitatis eclip-	
gua non occurrens.	462	ptica causa.	50
Facium usus frequens in gentiliis		De Fidei principio controversia in-	
sacris.	334	ter Jurium & Saurinum.	203.
in deductione funerum.			seqq.
	422	Fidei salvifica ratio ex mente Re-	
De falso doctrina metaphysica.	410	formatorum.	350. seqq.
Fatum immutabile admitti non		Fides num ex electione, an vero ele-	
potest.	174. 400.	ctio ex fide pravis?	352
an stella indicent?	400	Christiana ultimorum tem-	
In Febribus China de China ope-		porum.	389
rands ratio.	385	Figuræ clausa quadratura incap-	
continuis putridis usus		ces	490
China de China noxius.	386	Filia vocis.	264.
Febris, Gallica dicta, indoles & cu-		Finales causa in physicis cum fructu	
ratio.	16	adhibentur.	153. 154
natura & pathemata expli-		Finlandorum lingua.	462
cantur.	385	Fisci respectu num valeat gerada	
Feciale jus Divinum.	517. seqq.	relictio in ultima voluntate fa-	
Felix an a Paulo justitia laude or-		cta?	87
natus?	258	Fisco num ratione gerada obftet	
Fermatius methodum de maximis		annalis prescriptio?	87
& minimis primus usurpavit.	310	Flagellatio apud Judæos usitata.	265
Fermentationis & ebullitionis dif-		Flatus ex utero emissi.	42
ferentia.	385	Floralia Tolosana.	224
nova hypothesis.	384	Flora Sabinorum Dea.	53
	199.		Flui-

INDEX RERUM

<p>Fluida <i>quam in corpora?</i> 482 <i>quomodo pressionem commu-</i> <i>nitent?</i> 546 Fluidorum & durorum <i>descenden-</i> <i>tium discrimina.</i> 378. seqq. Flumina <i>Lunaria incerta.</i> 486 Ex Focis <i>genesis curvarum.</i> 232 Ex Fodinis <i>exhaurienda aqua ar-</i> <i>tificium.</i> 377 Foedus <i>Laodicensium cum Ephesiu</i> <i>in nummo conservatum.</i> 188 Foemina <i>46 annorum post menstru-</i> <i>rum triennialcm emanationem con-</i> <i>cipiens,</i> 43 Foeminei <i>sexus vindicia.</i> 38 Foetus <i>mortuus diu sine corruptio-</i> <i>ne in utero gestatus.</i> 42 <i>a muliere, postquam men-</i> <i>struata conceperat, sanus</i> <i>editus.</i> 43 <i>membrane nil nisi umbilicus</i> <i>expansus.</i> 183 Forma <i>quid?</i> 152 Formæ <i>in causis rerum sensibilibus</i> <i>tradendis non adhibenda.</i> 147 <i>Peripateticorum defensione &</i> <i>explicata.</i> 141. seqq. Formarum <i>notitia quis usus?</i> 147 Fortunæ <i>ut inserviendum aulico?</i> 120 Franciæ <i>Regis ad Imperatorem Ma-</i> <i>roccanum Legatio.</i> 76 Franciæ <i>lingua origines.</i> 220 <i>S. Francisci mors.</i> 432 Freibergæ <i>urbis postrema obsidio.</i> 141</p>	<p><i>Frigoris natura & effectus.</i> 496 <i>arcendi nova ratio.</i> 118 Frumentarius <i>canon.</i> 180 Fuga <i>Pastorum Reformatorum e</i> <i>Gallia defensa.</i> 465 Fumantis <i>spiritus Boylii phanome-</i> <i>na & operandi ratio.</i> 166 Funebres <i>epula veterum.</i> 425 Funera <i>quomodo olim curarint</i> <i>Christiani?</i> 422 In Funerum <i>deductione, equorum,</i> <i>facium, tibiarum, hymnorum</i> <i>usus.</i> 422 Funiculi <i>umbilicalis longitudo di-</i> <i>versa.</i> 42 Funiculus <i>umbilicalis in nodum</i> <i>contortus partum non semper</i> <i>difficilem reddit.</i> 43 Galenistæ <i>in Hollandia qui?</i> 363 <i>Galilæus explicatus.</i> 149 Gallia <i>qua Colberto debeat?</i> 299 Gallia <i>an per Philippum conversa?</i> 262 Gallici <i>Legati artes in aula Turci-</i> <i>ca.</i> 289. 290 Gangrarum <i>situs descriptus.</i> 439 Gangrensis <i>synodi canones explica-</i> <i>ti.</i> 438 Garizim & <i>Ebal montes.</i> 266 Gazettes <i>unde dicantur?</i> 224 Geteri <i>(Martini) elogium.</i> 141 Geminata <i>cur objecta videantur</i> <i>quandoque?</i> 499 Genealogiæ <i>Lohmeieriana.</i> 97 Genealogicum <i>familiarum emor-</i> <i>tuarum opus promissum.</i> 464 Gen-</p>
---	---

INDEX RERUM.

Gennadius cur sitas de Symbolo Atbanasiano? 416	Gonorrhœa virulenta puellarum juniorum. 42
Gentiles ad Evangelium amplecten- dum per providentiam divinam preparati. 243	P. Gonzalez (Thyrsi) de Probabi- lismo sententia. 3
Christianam religionem a- versandi causam non habent. 554-556	Gotha, Silesia Thuringiaque civi- tates unde nomen habeant? 434
Gentilibus infidelibus apertum atri- um. 393. seqq.	Gothlandorum Chronicon Strelowii plagii accusatum. 432
Genuensis Reipublica descriptio. 288	Gothorum origines, migrationes, bella, colonia. 432
Genuflexionis ritus descriptus. 305	historia Johannis Uplandensis falsitatis arguitur. 433
Geometriæ nova promotio circa curvarum dimensiones. 489	a Cassiodoro scripta, sed deperdita. 445
Gerardæ relictio in ultima volunta- te facta num valeat respectu fisci? 87	Gradus circuli magni in globo ter- raqueo vera magnitudo. 29
ratione num fisco obstat annalis descriptio. 87	Græcarum literarum inventores. 90
Germaniæ Regnum in sex olim pro- vincias distinctum. 530	Græco Novi Testamenti textui vul- gata versio non præferenda. 342
Germanici Imperii forma. 530	Græcorum a Romana Ecclesia dis- sensus. 320
summa officia. 530	doctrina de Spiritu S. a solo Patre procedente. 320
Germanorum contra obtrectatores quosdam Gallos vindicta. 37	Gratia Dei num sit irresistibilis? 352
Jus Publicum cur a tot viris doctis excultum? 529	Gratiæ divina mysterium. 347. 199.
Germinationis plantarum experi- menta. 281	Gratiæ tres in nummis. 329
Geroldi (Ambrosii) carmen & li- bellus. 479	Gratiani (Antonii Mariae) operum recensio. 144
Getæ nomen in arcubus. 329	Gravia cur versus centrum repel- lantur? 547
Gibionitæ Levitarum ministri. 214	Gravida octavo mense parit infan- tem vegetum. 42
Globus Imperatorius. 327	facta, antequam passa es- set fluxum menstruum. 42

Eccc

Gra.

INDEX RERUM.

Gravidæ quoque à luc Venera li- berari possunt. 42	cur Ægyptiæ abominatio- ni fuerint? 328
asus china china non pro bibenda. 42	nam quandoque publicani fuerint? 262
Gravitationis aëris ad gravitatem a- qua ratio. 183	ab antiquissimis inde tem- poribus ab aliis populis distincti. 394
centri novus usus. 493. seqq.	Hebraicarum literarum antiquitas dignitasque asserta. 93
partem amittunt corpora in vacuo suspensa. 284	Hebraicum alphabetum nam lit- eras vocales & quas habuerit? 93.
Grotius (Hugo) refutatur. 90	94
cum Vossio comparatur. 421	Hebræorum antiquorum cultus Numinis publicus. 210
Guido, Domus Spinola caput. 437	pæna capitales. 265
Guyeti de ludo lacramcularum sen- tentia. 366	sesta. 211
In Hæredem num transmittatur Abbas propter turbatam possessionem? 87	musica. 214
Hæreditas liberorum nam vi avio- nie prolium ad parentes unientes pertinet? 87	sacerdotes. 213. 263
Hæreditatis petitio. 84	lex ceremonialis num ab Ægyptiis deri- vanda? 397
emporium competas ius accrescendi? 87	secta. 215
Hæreditatum vigesima. 182	Pontificum successio. 265
De Hæreticorum Baptismo contro- versa. 455	Princeps Senatus. 215
De Hanna fabula. 350	synagoga. 215
Harduinus (Johannes) notatur. 40	Pontifex Maximus. 263
Harlequin cur nimis in comædia dicatur? 224	95
Hebdomas magna peculiari com- mentario descripta. 302. seqq.	vestes sacerdotales 264
quid significet? 303	Ad Hebræos epistola vindicata & Paulo asserta. 39
Hebræi codicis sacri præ Samarita- no dignitas. 92	Vide Judæi.
	Helvetiorum nomen unde? 459
	Henrico VIII. Angliæ Regi refor- mario Ecclesiæ Anglicanæ num tribuenda? 216
	Hepa-

NOTABILIORUM.

Hepatis inurendi modus,	116	creationis mundi Mosaica	
in cochleis usus.	37	vindicata.	20
Hermogenis $\pi\epsilon\alpha\iota$ $\mu\epsilon\theta\omicron\delta$ devo-		furia Naturalis.	228
$\eta\eta$ \textcircled{C} liber non ejuodem est ar-		rerum Sinicarum.	17.
gumenti cum Longini libro $\pi\alpha\epsilon$			seqq.
$\upsilon\psi\upsilon$.	44	Domus Horeva in Bo-	
Ab Herode occisorum infantum nu-		hemia.	246
merus.	259	Ecclesiastica Tillemontii.	
Herodoti monstra.	141		249. seqq.
Hieroglyphica lamina.	48	Christi.	249
Hieroglyphicarum literarum usus		Basii Westphalica Tobie	
	89	Pfanneri.	392
Hieronimi in emendanda Latina		juxta ordinem dieru qui-	
Biblioru versione studiũ. 107. 342		bus quidque contigit,	
epistola ad Sunniam \textcircled{C}		composita.	137
Freistam.	99	Hispaniam an Jacobus Apostolus	
prodromus.	98	adierit?	260
prologus in Epistolas		In Historiam Ecclesiasticam Intro-	
Catholicas in pluri-		ductio Casp. Sagittarii.	139
bis manuscriptis ad-		Homerus in nummo.	329
est quam abest.	304	Cũ Hominibus pacta Dei.	522. seqq.
vita a Domino de Tille-		Honorius Papa damnatus.	456
mon descripta.	99	Horatius explicatus.	55
ex sententia nec liber		Horizonti vicina Luna cur major	
Sapientia, nec Jesus		videatur?	484
Sirach, nec Macca-		Hospitaliana problemata.	56. 60. 65.
baorum libri sunt in			384. 309
canone.	103	Hospitaliana quadratura cycloi-	
Hierosolymæ historia.	69	dum basium circularium.	372
conditor.	141	De Hottingeri morte epistola Hei-	
Hierosolymitanum concilium quo		deggeri.	420
anno celebratum?	256	Horeva in Bohemia Domus hi-	
Historia simplicium in re Medica		storia.	246
fic dictorum.	4	Hugenianæ elaterum figura expli-	
Anabaptistarum.	362	cata.	540
		Hugenii elogium.	150. 371
		Ecce 2	Humi-

INDEX RERUM

Humicubatio veterum Christiano-	Jesuitis insensus Sinus V. Romanus	
rum descripta.	305	Pontifex; 219
Humoris crystallini & distantia &	Ignatii ad Philippenses epistola spu-	
figura variatur.	484	ria. 304
In Hydrope thermarum usus inno-	Ignis telluris subterraneus & cen-	
xius.	532	tralis, obliquitatis ecliptica cau-
Hylarchici principii hypothesis im-	sa.	506
probata.	153	modico sumtu alendi nova
Hymni veterum.	305	ratio. 117. 376. 377
in funeribus decantati.	422	Ignorantia invincibilis Juris Natu-
Ad Hyperbolam constructio loci.	129	ralis num dari possit? 10
Hyperbolici spatii in partes aqua-		Iliensium nummi. 328
les diviso.	491	Imaginatio quomodo differat ab
De Hypostasi, anane an trima, con-		intellectu? 272
troversia.	456	Imagines rerum in mentibus Pro-
Hypotheca tacita num detur pro		phetarum an causa vaticinio-
parentum legitima?	87	rum? 400
		De Imaginum cultu disputatio. 456
J acobi Majoris vita.	259	Imago in utroque oculo an eisdem
festum.	260	coloribus pingatur? 498
Minoris vita.	261	Imperialium civitatum ortus ac dis-
Jacobi Marchionis Badensis vita &		crimen. 530
obitus.	70. 73	Imperforata curata. 42
De Ideis doctrina Metaphysica.	410	Imperii Romano-Germanici forma.
Idololatria cur tam diu a Deo to-		530
lerata?	177	Imperscrutabilia qua sint circa pro-
Jejunare in Sabbato cur interd-		videntiam divinam? 177
ictum?	429	Impetus quid? 148
De Jejunii Christianorum vete-		Impietas hominum sanctitati Dei
rum commentatio.	428	non derogat. 239. 241
Jephtha num filiam immolaverit?		Incomparabilium consideratio. 311.
	213	seqq.
Jesaias an ferra lignea dissectus?	514	Indica Astronomia. 33
Jesuitæ num primi auctores doctri-		Indigo quomodo paretur? 14
nae de Probabilismo?	1	quomodo ab alio pigmento,
		quod

NOTABILIORUM.

<i>quod Galilæi Inde vocant, differat?</i>	14	<i>Judaorum Ægyptiacorum fuerint?</i>	215
<i>Indis an Evangelium prædicaverit Bartholomæus?</i>	262	<i>Inveniendi scientia.</i>	231
<i>Indivisibilem methydas.</i>	129	<i>Jobi cum Deo colloquium.</i>	175
<i>Infalibilitas Pontificii Romani impugnata.</i>	452. 453. 457	<i>S. Johannis Baptista Historia.</i>	249
<i>Infantes ante baptismum decedentes num salventur?</i>	196. 199. 202. 203	<i>natalis cur in Ecclesia celebretur?</i>	425
<i>Infantis obitus ab aqua baptismatis nimium frigida.</i>	43	<i>festum, captivitas &c.</i>	253
<i>apulte.</i>	42	<i>Evangelista vita.</i>	260
<i>Infantum baptismi qua efficacia?</i>	197. 199	<i>tunica & perdix.</i>	261
<i>Infinitæ parvæ quantitates an sint nihil?</i>	272. 310	<i>S. Johannis Evangelium non aliud quam Johannem ipsum auctorem habet.</i>	346
<i>Infinitesimalis calculi difficultates, eaque resoluta.</i>	272. 310. seqq. 369. seqq.	<i>quando, ubi & quo sine scriptum?</i>	346
<i>Insomnia memorabilia.</i>	513	<i>Evangelii caput ultimum vindicatum.</i>	338
<i>Instrumentum pro sectionibus angulorum in data ratione.</i>	290. 322	<i>Historia de adultera γυναικί.</i>	338
<i>pro inveniendis mediis proportionalibus quotcunque.</i>	323	<i>Johanniticus Equitum ordo.</i>	289
<i>flammarum sub aquis conservandarum.</i>	380	<i>Josephi de Christo testimonium.</i>	514
<i>Intellectus aequalitas demonstrata.</i>	232	<i>Sponsæ Mariæ historia.</i>	249
<i>quomodo ab imaginatione differat?</i>	232	<i>Arimæensis historia.</i>	249
<i>Interpretatio Legum Romanarum duplex.</i>	515	<i>Josua libri quis auctor?</i>	514
<i>Interpretes LXX num. & numero</i>		<i>In Jove inundationes.</i>	486
		<i>nova species eclipsos.</i>	29
		<i>Jovis globus terris & maribus distinctus.</i>	486
		<i>varia agnomina formaque.</i>	335
		<i>Satellites maculosi.</i>	486
		<i>macula.</i>	29
		<i>Satellitum hypothefas & tabula Cassiniana.</i>	33
		<i>Eccc 3 orbita</i>	

INDEX RERUM

<p>orbita. 34 digressiones. 34 motus medii. 34 Ipecacuanhæ radicis tres species. 32 pives in dysenteria specifica. 13. 560 locus natalis. 13 De Ira liber Livini de Meyer. 366 Iridis circa candelas origo. 498 Ischiadicus dolor ab æstione sedasus. 126 Isochrona Geometricæ non constructibilis. 545 per quodvis datum punctum assignabilis. 543. 544 supra centrale an in spiram convolvatur circa centrum? 545 Isochronæ curva constructio Bernoulliana an reprehensibilis? 542 constructio per elasticam curvæ toleranda? 542. 543 infimisi plexus seu mandri. 544 Isthmia & Pyæbia cur cum Asclepiæ conjungantur? 331. 332 certamina. 331. seqq. Jubilæum Hebræorum. 243 Judæ Apostoli vita. 263 Judæi cur tesseras exhibere teneantur? 463 quando per Claudium Romæ ejeti? 255 num interficiant infantes Christianorum? 462</p>	<p>rerum <i>Astronomicarum</i> minime imperiti. 212 <i>an per Galatiam dispersi?</i> 254 <i>Vide Hebræi.</i> De Judæorum nostratium Hebræo-Germanica literatura promissus liber Wagenseilii. 462 Judex num juxta probabilis sententiam judicare teneatur? 2. 6 Judicium integri auctor Pastoribus reformatis ex Gallia profugis infensus. 465. seqq. Juliani Apostata mors. 341 Julio poleos nomen duabus urbibus commune. 329 Junii (Hadriani) Nomenclator multis laborans defectibus. 420 Jurii (Petri) Theologia refutata. 193 consultatio de pace inter Protestantes inunda consuetata. 528 de efficacia Baptismi sententia. 199 Juris Canonici variæ editiones. 74 Feudalis Germanici & Longobardici fata. 526 Naturalis num dari possit ignorantia invincibilis? 10 <i>Historia.</i> 228 <i>Systema methodo Medicis usitata compositum.</i> 353 Jus Feudale divinum. 517. seqq. <i>Publi-</i></p>
--	--

NOTABILIORUM.

<i>Publicum Imperii Romano-Germanici cur tot natum sit scriptores?</i>	529	<i>pugnantes, quas Gotschofredus verbo immo arguit, conciliata.</i>	402. 599
<i>Ad Jus Publicum Praelectiones Academicae Job. Helvico Smoldo di. Hovon Schüz falso adscripta.</i>	224	<i>Legis Salicae appellatio unde?</i>	420
<i>Justificationis medium num baptismus?</i>	196. 199	<i>Pro Legitima parentum num detur hypotheca tacita?</i>	87
<i>Justitia Providentia Divina asserta.</i>	238	<i>Legum Romanarum interpretatio duplex.</i>	515
<i>Dei proprium.</i>	175	<i>Leibnitiani calculi differentialis praesentia.</i>	58. 33
<i>Justus Corinthis conversus quis?</i>	257	<i>Lemniscata curva.</i>	544
K <i>Antiochus ptolem.</i>	265	<i>Lens quam adhibenda myopi aut praesbyta?</i>	499
<i>Kempis (Thoma) imago apud Swollenfes.</i>	462	<i>Lentes sine subo adhibendi ratio.</i>	28
<i>Kircherus (Athanasius) correctus.</i>	18	<i>Lepores quatuor, in signe templi cathedralis Lugdunensis in Gallia.</i>	459
L <i>Achelis unde dicta?</i>	302	<i>Leprosorum status apud Judaeos.</i>	266
<i>Lampas Gruteriana augenda a Tb. Crenio.</i>	420	<i>Levitarum origo, investitura, munia.</i>	214. 215
<i>Latruncularum lusio unde?</i>	365	<i>reditus expensi.</i>	267
<i>Lantanz (Hermetis Francisci) orationes.</i>	474	<i>Leviticus Hebraeorum cultus.</i>	190
<i>Lauretana domus B. Mariae Virginis inscriptio.</i>	460	<i>Lexicon Etymologicum Monagii.</i>	220
<i>Lectionum variarum in codicibus Novi Testamenti origo, incommoda & remedia.</i>	342	<i>Libertus Papa num Arianus fuerit?</i>	456
<i>Legatario num competat Actio ex L. fn. C. de Edict. D. Hadr. solli.</i>	87	<i>Liberorum hereditas an vi unionis, prolium pertineat ad parentes videntes?</i>	87
<i>Legatus Regis Francia quomodo habitus in aula Maroccaua?</i>	79	<i>Libertati faventem adversus legem sententiam num sequi liceat?</i>	6. 8
<i>Leges Civiles ad nativum ordinem redactae.</i>	392	<i>In Libra demonstratio aequilibrii.</i>	129
		<i>Librorum Theologicorum supremus censor num jam olim Romanus Pontifex fuerit?</i>	48
			Licet

INDEX RERUM

Lichtfootus notatus,	305	Logicæ usus in Theologia,	130
Ligamenti rotundi femoris defe-		neglectus an deprebendatur	
ctus.	126	in sanctorum virorum	
Lignum citri quoddam?	12	scriptis?	131
<i>sanctulo citrino vulgo</i>		Λόγος unde dicitur Filius Dei?	67
<i>substituitur.</i>	16	Longini de sublimitate liber avariis	
Linea mediarum directionum qua-		<i>auctoribus expolitus.</i>	44
<i>li?</i>	548	De Longino centurione traditio-	
<i>Vide Curva.</i>		<i>nes.</i>	251
De Lingua primæva Exercitatio,		Longitudinis differentia inter Ura-	
	88	<i>niburgum & Lutetiam.</i>	30
Lingua primæva num hodie super-		Longobardici Feudalis juris fæta.	
<i>stes?</i>	90		516
<i>quadam naturalis num de-</i>		Loti uxoris metamorphosis vera.	67
<i>tur?</i>	89	Lucæ Evangelium vindicatum.	338
Lingux Francicæ origines.	220	<i>cum Mattheo conciliatio su-</i>	
Linguarum diversitas a Providen-		<i>per Josephi genealogia.</i>	252
<i>tia Divina.</i>	244. 245	Lucanus illustratus.	366
Linteï fluido impleti & elateris		<i>in Gallicam & Germani-</i>	
<i>curvati figura in omni casu ea-</i>		<i>cam linguam transla-</i>	
<i>dem.</i>	541. 547	<i>tus.</i>	135
De Lippa Dominorum Genealogia,		Ludi in Principum aliorumque ho-	
	247	<i>norem instituti.</i>	331. 335
Litteræ apud diversas gentes diversa,		Ludovici XIII. Regis Franciæ affe-	
	89	<i>ctus in Cardinalem Richelium.</i>	296
<i>Hebræica Samaritanis anti-</i>		Ludus latrunculorum seu scachi-	
<i>quiores.</i>	93	<i>cus.</i>	366
<i>Samaritana num Hebræica?</i>	92	<i>scruporum.</i>	367
<i>num jam Moïsis ævo fuerint</i>		Lumen cælestè Cassinianum.	32
<i>inventæ?</i>	395	Luminis radii quid sint?	482
Litterarum Græcarum inventores.		Luna horisontis vicina cur major	
	90	<i>videatur?</i>	484
Loci ad hyperbolam constructio,	129	Lunæ variæ agnomina formæque.	
Logarithmicæ ope constructibilis cur-			333
<i>va mechanica.</i>	542	<i>Libratio explicata.</i>	28
		<i>bori-</i>	

NOTABILIORUM.

<i>horizontalem diametrum non auget refractio.</i>	484	Manentis (<i>Andrea</i>) scripta.	474
<i>flumina incerta.</i>	486	Manipularii milites quinam olim apud Romanos?	8
<i>sylva.</i>	486	Manumissionis modi varii.	420
Lunaris diametri varietas.	28	Manumissionum vestigial.	181
<i>parallaxis.</i>	28	De Marca Comitum genus descriptum.	437
Lutheranarum Ecclesiarum praxis sana agnita a Doctore Reformatoro.	353	Matci Evangelium vindicatum.	338
Lutheranorum unio cum Pontificiis num speranda?	521	Marcionis <i>Ἀποστικόν.</i>	338
Lutheranos inter & Pontificios colloquium Emmendingense.	69	Marcus Marcini notatus.	150
Reformatos controversia quales?	526	Marcus quo sensu a veteribus Petri interpres dicatur?	338
<i>dissentus circa predestinationem capitale.</i>	907	Marschalli supremi in Regno Bohemia.	247
Lycopharonis nova editio a Pottero promissa.	435	Mardonius (<i>Moses</i>) Syrus.	19
<i>manuscriptum Academia Wittenbergensis.</i>	435	Marix Anglia Regina vita, mores, mors.	475. 478. 480
Maccabeorum libri juxta Hieronymum non sunt in canone.	103	B. Marix Virginis historia.	249
Maccaronicum carmen quale Italia?	225	purificationis festum quando celebrari caperit?	250
Maculae Solares quid sint?	486	parentes, educatio, mors.	252
Macularum, quas in objectis videre nobis videmur, causa.	499	In Mariam Anglia Regnam Orationes parentales.	477
Magi, qui Christum natum adorant, quinam?	250. 555	Maria Stuarta Scotia Regina num juste ab Elisabetha Regina Anglia capitali supplicio fuerit affecta?	219
Magica quadrata.	128	Maroccani Imperii descriptio.	75
Mahomedana Maurorum religio.	77	Martialia remedia quomodo profint vel noceant?	382
Malachias Hibornus.	431	in pulmonum affectibus noxia.	383
		Martinenghi (<i>Francisci</i>) libri.	474
		S. Martini Episcopi Turonensis actus.	416

FFFF

Martis

INDEX RERUM

<p><i>Mactis macule.</i> 29</p> <p><i>parallaxis.</i> 30.32</p> <p><i>color cur rubicundus?</i> 486</p> <p><i>Martyrium quomodo subeundum?</i> 470</p> <p><i>Martyrum natales.</i> 423</p> <p><i>Materia prima quid?</i> 147</p> <p><i>Mathesis uniuersa restituta.</i> 280</p> <p><i>Matrimonium num sine copula sacerdotali inchoare liceat?</i> 430</p> <p><i>Matthæus & Lucas super genealogia Josephi conciliati.</i> 252</p> <p><i>Matthæi uita.</i> 262</p> <p style="padding-left: 2em;"><i>Evangelium Hebraicum.</i> 262</p> <p><i>Matthæi Historia a Bollandi composita notatur.</i> 263</p> <p><i>Maurorum religio, mores, instituta.</i> 77</p> <p><i>Maximi & Minimi determinatio.</i> 129</p> <p><i>Maximiliani I. Imperatoris agilitas.</i> 461</p> <p><i>De Maximis & Minimis methodus Fermatio primum usurpata.</i> 310</p> <p><i>Mazayar non oppidulum, sed magna urbs Africa.</i> 76</p> <p><i>Mechanicæ quæstiones in pure Geometricas resoluta, soluta difficiliore.</i> 63</p> <p><i>Mechanica veterum in quo consistat?</i> 149</p> <p><i>Mechanicarum curvarum usus.</i> 490</p> <p><i>Mediarum proportionalium quotcunque inventio mechanica.</i> 323</p> <p style="padding-left: 2em;"><i>directionum linearum quæ?</i></p> <p style="padding-left: 2em;"><i>Vide Curua,</i> (547)</p>	<p><i>Medicamenta faciei varia.</i> 503</p> <p><i>Medicamentis qua vulgo adscribuntur vires, num vera?</i> 384</p> <p><i>De Medicamine faciei poema Ouidii.</i> 503</p> <p><i>Medicastrosum fraudes.</i> 384</p> <p><i>De Melchisedeco commentatio Lurdsii.</i> 265</p> <p><i>Melita insula descripta.</i> 289</p> <p><i>Membranz fetus nil nisi umbilicus expansus.</i> 183</p> <p><i>Menagii (Ægidii) episcopi aphium.</i> 227</p> <p><i>Meannonitzæ in Hollandia qui?</i> 363</p> <p><i>Menstruata qua concepit mulier, sanum partum edidit.</i> 43</p> <p><i>Post Menstruorum triennem mansionem concipiens femina.</i> 43</p> <p><i>Ante Menstruum fluxum gravida mulier.</i> 42</p> <p><i>Mensurarum variarum determinatio.</i> 130</p> <p><i>Mentis humana existensia.</i> 409</p> <p><i>Mercenarii & boni pastoris comparatio.</i> 466</p> <p><i>Mercurium in vascula viscerum injiciendi artificium.</i> 165. 390</p> <p><i>Metalla modo contrahuntur, modo dilatantur.</i> 483</p> <p><i>Metallorum vestigal.</i> 180</p> <p><i>Metaphysicæ paraphrasis poetica.</i> 408</p> <p><i>Metaphysica Theologica Possewitzii.</i> 270</p> <p style="padding-left: 2em;"><i>Thetico-Axiomatica Pascha.</i> 271</p> <p><i>Methodus construendi per rectificationem</i></p>
--	---

NOTABILIORUM.

<i>cationes & separandi indeterminatas a se invicem, an detur universalis?</i>	551	Moscoviz Principum Genealogia.	97	
<i>tentanda in speciali quodam problemate proposito.</i>	553	Moses Pentateuchi auctor.	513. 398.	
Metropoles Selenitarum.	486		103	
Michael Archangelus quis?	68	<i>an ante Aaronem Pontifex fuerit?</i>	265	
Micrometri descriptio.	130	<i>an, postquam prophetare cepit, a conjugate abstinuerit?</i>	514	
Microscopiorum quam species preferenda?	485	Mosis ex Ægypto egressus demonstratus.	394	
Militiz apud Romanos olimratio.	53	<i>miracula Ethnicorum testimoniis comprobata.</i>	395	
Minimi & Maximi determinatio.	129	<i>legislatoria auctoritas Gentilibus nota.</i>	395	
Minium Lunare quid sit?	503	<i>methodus in proponendis dogmatibus.</i>	395	
Minoes bini male a Plutarcho confusi.	361	<i>doctrina de creatione adversus Aethios vindicata.</i>	396	
Miracula hodie cessantia.	164	<i>scriptorum demonstrata divinitas.</i>	399	
Miraculosa curatio virginis fere a nativitate sua clauda.	80	<i>præceteris prophetis prerogativa.</i>	513	
Missæ unde dicta?	225	Motio quid?	148	
Molocho immolati liberi.	213	Motricium virium comparandarum artificium.	377	
Monasterienses turba ab Anabaptistis excitata.	362	Motus accelerationis regula.	281	
Montes Terra coavi.	26	<i>aquarum currentium leges.</i>	378. seqq.	
Moralis Philosophia & Theologia facta.	228. 199.	<i>phenomena diversa a spirituum elasticitate deducta.</i>	166	
	lexicon.	115	<i>realitas qualis?</i>	146
Morbi imminenti signa.	236	<i>quid?</i>	147	
Mors quo animo expectanda?	477	<i>quantitas unde?</i>	148	
Mortua & viva vis quomodo distinguantur?	149	Ffff 2	regula	
Mosaica creationis mundi Historia asserta.	20			
Mosaicæ Theologia compendium.	395			

INDEX RERUM

<i>regula abstracta & systema- tica.</i>	151. 152	Mysterium Gratia Divina.	347.
Motuum compositio.	128	Natales Martyrum.	425
Movens vis nova ope pulveris py- rii.	129	Nativitatis Christi mysteria.	553.
Moullæ Ismaelis Marocci Impera- toris mores.	79	Natura semper sibi constans.	62
Muhammedis reliquia in urbe Mec- cana non asservantur.	462	Naturalis Juris Historia.	228
Muhammedis IV. Turcarum Im- peratoris vita.	290	Systema metodo Medicis usitata compositio.	353
Mülleri (Andrea) varia ad res Si- nicas spectantia.	17. seqq.	Navis Urinatoria Hassaca.	381
Mulierum convitiis alias profcin- dentium papa apud Mülbussen- ses.	462	Navium eodem vento in diversas plagas impulsarum velocitates quomodo determinentur?	549
Mundi creati Historia Mosaica vin- dicata.	10. seqq.	Nazaræorum Evangelium exami- natum.	337
De Mundi fabrica hypothesis.	482	descriptio.	266
Musca in macello Pragensi nulla comparens.	461	Nazaræus an Christus fuerit?	266
Æ Musculis septem cor constat.	183	Neocoriam Ephesorum referentes nummi.	326
Musica Hebraeorum.	214	Neocori populi.	326
Muscis tonis nomina ex Hymno S. Johannis Baptista nata.	223	Neomeniæ Hebraeorum.	212
Myopes quos juvent vitra cava? qualem lentem adhibere debeant?	498 499	Nervi vulnerati num consui possint? optici fibrilla crassities.	125 484
Myopum affectiones.	498	Nestorius damnatus & defensus.	456
Mysteria, quæ Christus in colum- ascendens discipulis tradidit.	25	Nieuwentitii methodus notata.	312
In Mysteriis pervestigandis noxia curiositas.	554	Nihil Geometricum quid?	310
		Nili fluvii figura.	328
		Nimbi capita in nummis ambien- tes unde?	327
		Nilæi (Johannis) Epistola.	73
		Noachicæ navis reliquia.	141
		Nodotius (Franciscus) notatus.	40
		Notæ	

NOTABILIORUM.

<i>Nota apud Paulum in Pandectis</i>		<i>Alexandri impostoris.</i>	328
<i>quid?</i>	52	<i>Agrippina notatus.</i>	188
<i>Numismata Francisci de Camps.</i>	187	<i>Nuptialis benedictio apud veteres</i>	
		<i>Christianos ustrata.</i>	429
<i>Nummarii studii utilitas & cultores,</i>	324-334	<i>Nymphæ nimum longa sine noxa</i>	
		<i>refecta.</i>	42
<i>Nummariz rei specimen Morellis.</i>	323. seqq.	O <i>bservationum Astronomicarum</i>	
		<i>diversitas unde?</i>	483
<i>Nummi Samaritanas literas praferentes non ab Hebrais sed Cuthais cusi.</i>	92	<i>quanta possit esse subtilitas?</i>	32
<i>Illicium.</i>	328	<i>rite peragendarum ratio.</i>	32
<i>Octavia rarissimi.</i>	329	<i>Octaviae nummi rarissimi.</i>	329
<i>pileati.</i>	504	<i>Oculi figura an mutetur?</i>	499
<i>Sabina Tranquillina & aliorum plurium.</i>	188. 189. 325. 329. 330. 331	<i>Oculorum diversa magnitudinis similis conformatio num aequae perfectum visum efficiat?</i>	497
<i>Arabici.</i>	330	<i>vires quomodo dimittenda?</i>	499
<i>duo Ephesiorum neocoriam referentes.</i>	326	<i>In Oculo utroque an iisdem coloribus imago pingatur?</i>	498
<i>contorniati.</i>	326	<i>Ominis impleti exemplum.</i>	223. 224
<i>Sidetum.</i>	328	<i>Onesimus Philemonis servus.</i>	258
<i>Imperatorum Romanorum a Casare ad Postumum & Tyrannos.</i>	185. 189. 190. 191. 192. 193. 194. 195. 196. 197. 198. 199. 200. 201. 202. 203. 204. 205. 206. 207. 208. 209. 210. 211. 212. 213. 214. 215. 216. 217. 218. 219. 220. 221. 222.	<i>Opaca quanam corpora?</i>	483
		<i>Opium tres species.</i>	16
<i>Nummorum $\epsilon\kappa\lambda\upsilon\pi\omega\mu\epsilon\tau\alpha$ considerandi modus.</i>	330	<i>Opinionem minus tutam in occursum tutioris sequi non licet.</i>	5
<i>veterum quatuor genera.</i>	325	<i>Opinionum probabilium rectus usus.</i>	1
<i>Nummus Antonini Caracalla a Spanhemio expositus.</i>	331	<i>Optici problematis constructio.</i>	129
<i>Valeriani Imperatoris explicatus.</i>	333	<i>Opticum punctum quid?</i>	484
<i>Marciana restitutus.</i>	327	<i>Oracula an nato Christo desierint?</i>	141
<i>judicium Paridis exhibens.</i>	328	<i>Oraculorum Esbnicorum ratio.</i>	400
		<i>Orientalis Ecclesiae confessio.</i>	319
		<i>Oscula Christianorum.</i>	425. 426
		Ffff	3
		Oscu-	

INDEX RERUM

Osculi radicum numerus Bernoullianus probatur.	373. 542	De Panis morte num vera tradidit Plutarchus?	251
Osculum curvarum cur pro trium tantum intersectionum concursu habendum?	542	Pappus (Johannes) Theologus Aranturatenensis.	70. 71
Osculorum radiis reciproca recta axi applicata spatium quadrabile efficiunt.	538	Parabolarum duarum ad invicem ratio.	492
<i>curva applicata spatium circulabile.</i>	358	In Parabolis male vertitur historia creationis.	25
Ossium separatio in ulceribus quibus remediis promovenda?	126	Parabolicae curvae ratio ad aliam parabolicam.	492
<i>glutinatio interdum non artis, sed natura culpa impeditur.</i>	126	Parabolici spatii in partes aequales divisio.	491
Ostreorum succus num astate a calore nimio in sanguinem mutetur?	318	Paracentesis quando instituenda?	125
Othones aerei genuini.	328	Paradisi situs in Australi cellaris hemisphaerio.	507
Otium dediti quomodo apud Hebraeos puniti?	515	Paradisum qualem sibi pollicentur Mahomedani?	77
<i>Maria Anglia Regina admodum exosi.</i>	476	Parallaxis Lunaris.	28
Otiosi decem quinam apud Hebraeos?	215	Martis.	30. 32
Ovidii exilium & sepulchrum.	141	Solis.	32
P Acis Westphalica Historia Tobias Pfanneri.		Parallelarum linearum definitio.	494
Pacta Dei cum hominibus.	522. sqq.	<i>constructio per evolutionem & circumlum.</i>	494. seqq.
Palmarum Dominica sollemnitates.	305	In Parallelis describendis usus circumli.	494. seqq.
Pandectarum Compendiosa Tractatio.	530	Paralyfis universalis & particularis.	502
<i>leges notabiliores explicata</i>	515	Parcarum Mythologia.	502
		Pardies (Ignatius Baptista) notatus.	150
		Parentationes veterum.	422
		Parisiensis laniena parum commovit Elisabetham Anglia Reginam.	218
		Partum	

NOTABILIORUM.

Partum non semper difficilem red- dit funiculus umbilicalis in no- dum contortus.	43	Pelissonii Prefatio ad Opera Sara- fini.	365
Partus elapso decimo mense editus.	42	fata.	299
offimestris vegetus.	42	Penduli cycloidalis inventio.	28
Pascha Judaorum.	112	longitudo minuenda in in- sula Cayenne.	30
Christi ultimum.	250	varia.	32
quo tempore celebrandum?	455	Ad Pendulum secunda minuta monstrans ratio pedis Rbinlan- dici.	130
Paschalem canam num Christus eo- dem cum Judais die celebra- vit?	212	Pentateuchi auctor Moses, 103. 398. 399. 513	
Paschales vigilia.	307	Percipiendi & concipiendi actus di- versi.	232
De Passione Jesu Christi commen- tatio.	320. seqq.	Peripateticorum forma defensa & explicata.	146
Passiva vis duplex.	147	Perjurium quomodo apud Compo- stellanos detegatur?	459
Pauli Apostoli vita.	256	Permissio malorum cum justitia providentia Divina conciliata.	239. 240. 241.
ad Romanos epistola explicata.	441	Persa quomodo explorant suorum beatitudinem post mortem?	279
epistola ad Thessalo- nicenses, Galatas, ceteraque.	257. 258. 259.	quomodo tractent virgines vitiatas?	278
epistola spuria.	338	De Perseverantia sanctorum qua fit Lutheranorum, qua Reformato- rum sententia?	353
Paulus num Logica fuerit peritus?	131	Persici Regni presens status descri- ptus.	275
Peccata cur a Deo non semper impe- diantur?	239. 240	Persis Tartari quam maxime exo- si.	278
Peccati causa minime est Deus.	241. seqq.	Peruvianus balsamus triplex.	15
originis natura, propaga- tio, reatus &c.	117	artificialis	
Circa Peccatum Providentia Dei.	348. seqq.	quomodo paratur?	15
Pecudes inscripta qua Romanis?	180	Pessa-	

INDEX RERUM.

Pellaria conceptionem haud impedunt,	42	Pileati nummi.	504
Pestilentiam effugere Turca non student.	287	Pileorum usus & significatio.	504
Petri Apostoli vita.	254	Pistorius (Johannes) Niddanus.	70-71
dua epistola.	255	Planetarum primariorum obliquus ad Solem positus constans.	507
Petrus antonsura Clericalis auctor?	256	curva orbita nova.	29
Pezronii Antiquitas temporum impugnata.	100	Plantarum germinationis experimenta.	281
Pfanneri (Tobia) Historia Pacis Westphalica.		germinatio in vacuo.	281
Pharaonis obduratio qualis?	242	Plantula in ipso semine continetur.	183
Pharisaeorum vestitus.	214	Plato an dux Simonis Magi ad duo principia coarctat	112
Pharmaceuticus apparatus vanus.	384	Plutarchus notatus.	361
Philippi Apostoli vita.	262	Pluviarum injurias evitandi modus ridiculus.	
Philo Judaeus S. Johanni Evangelista lectus.	346	Poenarum dispensatio divina.	176
Phlebotomiae noxa.	383	Poenitentia veterum qualis?	305
Vide Venae sectio.		Poëseos gloria Germanis asserta.	39
Phoenices a Chananais diversi.	90	Poli altitudo non variatur sensibilibiter.	281. seqq.
In Phthisi scorbutica venae sectio in adultis laudatur.	35	quanta cum certitudine haberi possit?	283
equitatio pro adultis commendatur.	46	saute adhibenda in calculis, qui magnam requirunt exactitudinem.	383
improbatur Antibellium Poterii.	383	parva accidit mutatio, qua se ipsam restituit.	283
Phthisis scorbutica causa proxima & remota.	34-35	variatio in altitudinibus solstitialibus.	283
symptomata & therapia.	35	Politica praesentis aetatis monita.	110. seqq.
Physicæ præstantia.	234	A Pontifice Maximo initium apud Judaeos conjugium.	265
compendium Muralti.	183		Pon-
Pietas cur nunquam desit eruditis?	206		

NOTABILIORUM.

Pontificios inter & Lutheranos colloquium Emmendingense. 69	Principis favor quomodo conciliandus ab aulicis? 120. 122
num	indolet quomodo observanda ab aulico? 119
speranda conciliatio? 521	Principes juventutis unde vocentur Imperatorum filii? 188
Pontificis Romani potestas in definiendis fidei rebus. 452. 499.	Probabilissimi doctrina Jesuitas primos auctores non habuit. I
infallibilitas impugnata. 453. 457	Probabilissimus varie a variis defensus, oppugnatus, limitatus. 7
in temporalia Principum potestas qualis? 457	Probabilium opinionum rectus usus. I
Pontificum Hebraorum successio. 265	Probatio per aquam frigidam a Ludovico Pio improbata. 457
Populi Ducis titulus quomodo illatus Genti Cantelmiana? 158	Problema propositum. 553
Portiforium quid? 265	Problemata quomodo solvenda? 233
Portoria Romanorum. 180	Projectionis corporum gravium altitudo & amplitudo experimentis indagata. 130
Potentiarum fila funesque trahentium vires. 129	Proportionalium mediarum quotcunque inventio mechanica. 323
Potuum calidorum Thee & Coffeae usus & abusus. 166	Profelyti apud Judaeos. 215
De Prædestinatione dissensus inter Calvinianos & Lutheranos capitalis. 527	Protestantes in doctrina de Gratia dissidentes num conciliari inter se possint? 359
Præmiorum dispensatio divina. 176	Protevangelium Jacobi an a Protestantibus agnoscat & commendetur? 337
Præscientia Divina non est causa peccati. 241	De Providentia Divina discursus Wilb. Sherlockii. 170. 238
De Præsepi Christi Dissertatio Ezech. Spanhemii. 553	Providentiæ Divinae circa salvandos homines ratio. 347 499.
In Pragenfi macello nulla musca. 461	bonitas asserta. 242
Preces an stando olim peractae? 428	justitia & æquitas. 238
Pressionis fluidorum natura. 546	sancti-
Primitiva vis ætiva phænomenis explicandis insufficiens. 147	
passiva eadem cum materia prima. 147	

INDEX RERUM

<i>sanctitas.</i>	240	<i>Per Quadraturas quando adhibenda constructiones?</i>	543
<i>sapientia as-</i>		<i>serta.</i>	242
<i>Quakerorum secta.</i>			363
<i>Prudentiæ aulica regula.</i>	119. sqq.	<i>Quantitas motus unde?</i>	148
<i>Prudentia Juris Publici.</i>	529	<i>seu virium an minuatur in corporibus?</i>	380
<i>Psalterii duplex editio.</i>	101	<i>Quantitates infinite parva an sine nihil?</i>	272. 310
<i>Publicani apud Romanos qui?</i>	181	<i>ordinaria differentiales & differentio-differentiales quomodo se habeant?</i>	315
<i>Puellarum juniorum gonorrhœa virulenta.</i>	42	<i>infinite parva quantitates vera sunt in suo genere.</i>	311
<i>Puerperarum status apud Hebræos.</i>	266.	<i>Querelæ inofficiosi species num sit actio expletoria?</i>	87
<i>Pulicis historia promissa.</i>	487		
<i>Pulmonalis vena sanguis non magis coccineus quam venosus reliquus.</i>	318.	R <i>Abelæsi (Francisci) pileus & toga Montipessulani superstes.</i>	459
<i>Pulmones venis superfluis continentis primario inserviunt.</i>	387	<i>Radii circa candelæ curvideantur? luminis quid sint?</i>	499
<i>In Pulmonum affectibus remedia Martialia noxia.</i>	383.	<i>Ragusina Respublica & urbs descripta.</i>	290
<i>A Pulte obitus infantis.</i>	42	<i>Rapini (Renati) elogium.</i>	387
<i>Pulveris pyrii ope nova vis movens.</i>	129.	<i>Ratio humana num de Divinitate Scriptura convinci possit?</i>	203. sqq.
<i>Puncta Hebræorum num coeva literis?</i>	93	<i>Recessus Imperii A. 1654. illustratus.</i>	391
<i>Punctorum in lingua Hebræica, licet recentium, usus.</i>	95	<i>Rectangulorum curvilinearum dimensio.</i>	493. seqq.
<i>Pus quomodo fiat?</i>	125	<i>Rectilinei anguli sectio in partes quotcunque.</i>	290. 322
<i>Pyramides Ægyptiorum.</i>	289		Refle-
<i>Pythagoras num profelytus?</i>	141		
<i>Pythia in cujus honorem acta?</i>	331		
Q <i>Uadragesimæ vox unde?</i>	302		
<i>Quadrata magica.</i>	128		
<i>Quadratura Hospitaliana cycloidum basium circularium.</i>	372		
<i>Quadraturæ curvarum per extensionem curvæ algebraica prompta.</i>	64		

INDEX RERUM

S abbati <i>qua ratio apud Hebraos?</i>	211	Sandii <i>Patriæ confessio sub pulvino ferali reperta.</i>	339
Sabbaticus <i>annus apud Hebraos.</i>	213	Sandius <i>notatus.</i>	338
<i>In Sabbato cur jejunium interdicitur?</i>	429	Sanguinem <i>quibus viâ aër ingreditur?</i>	166
Sacerdotes <i>Hebraorum descripti.</i>	263	Sanguinis <i>color coccineus quomodo a cordis systole dependeat?</i>	318
Sacerdotii <i>Hebraici ratio.</i>	210. seqq.	Sanguis <i>in contusione capitû extra-vascularis per alias aque partes ac per oculum extrudi potest.</i>	125
Sacerdotum <i>Hebraorum officia.</i>	213	Sanitas <i>quomodo conservanda & recuperanda?</i>	235. 237
Sacramentorum <i>qualis ex mente Reformatorum efficacia?</i>	200	<i>Pro Santalo citrino lignum citri fraudulenter venditum.</i>	14
Sacrificia <i>Hebraorum.</i>	213	Santalum <i>rubrum quomodo a ligno corallino dignoscendum?</i>	14
Sacrificiorum <i>intentio Patriarchalis.</i>	515	Sapientiæ <i>liber an a Salomone scriptus?</i>	514
Sacrorum <i>desectatio quid olim apud Romanos?</i>	53	Sapientia <i>providentia Divina asserita.</i>	243
Salicæ <i>legis appellatio unde?</i>	420	Saraceni <i>unde dicti?</i>	462
Salis <i>statua, in quam uxor Loti conversa.</i>	67	Sarafini <i>elogium.</i>	364
Salium <i>volatilium cum potibus fervidis Theæ ac Caffæ connubium improbatum.</i>	167	Saronæ <i>urbis situs.</i>	255
Salomo <i>an per annos octoginta regnaverit?</i>	104	Satelles <i>Veneris.</i>	33
Saltus <i>in scientiis, sicut in natura, non datur.</i>	552	Satellites <i>Jovis & Saturni maculosi.</i>	486
<i>De Salute sua aterna quomodo certus esse quis possit?</i>	449. seqq.	Satellitum <i>Jovis orbita, digressiones, motus medii.</i>	34
Samaritanæ <i>literæ num Hebraicæ?</i>	91	Saturni <i>satellites maculosi.</i>	486
Samaritarum <i>cultus & templum.</i>	214	Saxones <i>unde dicti?</i>	226
Sanctificationis <i>medium num Baptifimus?</i>	196. 199	Scarificatio <i>in carbunculis necessaria.</i>	125
Sanctitas <i>Providentia Divina asserita.</i>	240	Scarronius <i>notatus.</i>	223
		Schachicus <i>ludus unde?</i>	365
		Sciaticorum <i>magnorum praxis.</i>	129
			Scien-

INDEX RERRUM.

	XIX.	31.	303	Sectionum comicarum omnium di-
	XXI.	24.	346	mensio. 491
		35. 36. 37.	106	Seldeni (Johannis) Jus Naturæ &
Actor.	I.	13.	254	Gentium juxta disciplinam He-
	II.	23.	242	braorum in compendium reda-
	IV.	6.	254	ctum. 230
	XIII.	42.	256	Selenitarum metropoles, sylva, ha-
	XVII.	9.	256	bitacula. 486
	XIX.	18.	257	Selenographia nova promissa. 486
		31.	326	Semen plantarum plantulam ipsam
	XX.	24.	332	continet. 183
		32.	68	In Seminibus animalium vermicu-
	XXI.	27.	258	li. 487
	XXVII.	5.	258	Sensus phenomena diversa a spiri-
Rom.	XVI.	5.	257	tuum elasticitate deducta. 166
		7.	256	Septuagintaviralis versio a scripto-
		11.	259	ribus sacris in N. T. usurpata.
1. Cor.	IX.	5. 6.	252	340
		24. 25.	332	Seraphim quid? 406. 408
Gal.	II.	17. 18.	132	Sermonis sublimitas in quo confi-
Eph.	IV.	9. 10.	133	stat? 44
2. Tim.	III.	15.	341	Sermo num brutis competat? 88
	IV.	10.	259	Serpentis primorum parentum se-
		7.	332	ductoris historia perperam in sen-
2. Petri	II.	4. 5. 6. 7. 8. 9.	132. 133	sum allegoricum torquetur. 24
1. Johannis	V.	7.	106. 339	Sialandiz chronica. 430
Ebræor.	IV.	12.	68	Sibyllina carmina atate Commodi
Apoc.	II.	18.	340	vel Caracalla conscripta. 333
	VII.	9.	332	Ad Sibyllinos libros num Paulus
De Scripturæ	S.	veritate num alia		provocaveris? 257
sit	certitudo speculationis, alia			Siccama (Sibrandus Tetardus) no-
adhesionis?		206		tatus. 55
Scriptura	vestigialis nomen.	180		Sicli Hebraorum num sancti alii,
Scuderianæ	Virginis Tragedia,			alii civiles? 7. 92
Amor Tyrannicus.		365		Sigonius (Carolus) notatus. 55
Scylacei oppidi	fitus.	444.		C. Silli Italici elogium. 368
				de bello

NOTABILIORUM.

<i>de bello Punico libro- rum varia editiones.</i>	369	Solimanni Turcarum Imperatoris vita.	290
<i>De Simeone fabula.</i>	250	Solis macula quid sint?	486
<i>Simon (Richardus) notatus.</i>	103.	<i>varia agnomina formaque.</i>	335
	104. 106. 107. 336	<i>eccentricitas Kepleriana ma- jor est, quam vera.</i>	28
<i>Simonis Magi dogmatum origo.</i>	112	<i>parallaxis.</i>	32
	113	<i>diameter & magnitudo.</i>	32
<i>Simplicium, qua in re medica vo- cantur, historia.</i>	11	<i>distantia a terra.</i>	32
<i>In Sina ab antiquissimis temporibus Evangelium cognitum.</i>	18. 19	<i>deliquium Christo patiente quale?</i>	251
<i>A Sinensibus an sani quid expectā- dam in Chronologia ante tem- pora Confucii?</i>	397	<i>In Solstitialibus altitudinibus va- riatio.</i>	283
<i>Ad Sinensium Historiam spectantia varia.</i>	18. seqq.	<i>Soni natura.</i>	497
<i>Sinicarum Observationum Hebdo- mas Andrea Mülleri.</i>	18	<i>Sophocles cum Euripide compara- tus.</i>	358
<i>Sinici Monumenti a Kirchero in China Illustrata producti expli- catio.</i>	18.	<i>Sorabice lingua origines.</i>	36
<i>Siphonum flexura celeritatem flu- entium aquarum retardat.</i>	379.	<i>Spanhemii (Ezechielis) desidera- ta opera.</i>	336 557
<i>Sire a Latino Senior.</i>	225	<i>Spanhemiorum, patris & filio- rum elogium.</i>	40
<i>Sixti V. Romani Pontificis in Elisa- berham Anglia Reginam favor.</i>	218	<i>Spatii elliptici in partes aequales divisio.</i>	491
<i>Smirnae urbis status.</i>	290	<i>In Spatiis curvis possunt assignari partes datam rationem haben- tes, licet dimensio illorum sit in- cognita.</i>	492
<i>Smithi (Thoma) Dissertationes pro vindicatione loci 1. Job, V, 7. 339.</i>	343	<i>Spatiorum curvilinearum dimen- sio.</i>	490
<i>Solaris vorticis partes alia motri- ces, alia directrices.</i>	505	<i>Vide Curva.</i>	
<i>Ad Solem situs telluris obliquus.</i>	III. 397	<i>Spenceri hypotheses a Spinoza hy- pothesibus distincta.</i>	113
	504	<i>Spencerus (Johannes) notatus.</i>	110
		<i>Spinolarum familia descripta.</i>	435
			Spino-

INDEX RERUM

Spinoza (<i>Benedictus</i>) notatus. 113.	Subtilitates Geometrica praestigia-
393	torum artificii saepe sunt simili-
Spiritus S. a solo Patre procedere	ma. 552
Gracorum bodianum dogma.	Successoriarum Actionum varia
320	genera. 83
Spiritus quid sint? 387	Sudoris utilitas. 236
Spiritus Sancti qua operatio in con-	Sueci quomodo temperum vices dis-
vincendis hominibus de Scriptu-	tinguant? 462
ra sacra Divinitate? 204. sqq.	Suetonius emendatus. 179
super Apostolos effu-	Sulphur chalybis egregium deob-
fo. 254	struens. 383
internum testimoni-	Sulpicius Severus notatus. 417
um vindicatum. 337	Susanaum Regnum. 76
A Spirituum elasticitate diversa	Syllogistica doctrina usus. 133
motu ac sensus phaenomena de-	Symbolica Theologia usus. 398
ducta. 166	Symboli Athanasiani auctor non
Spirituum natura e Bellini experi-	Vigilius Tapsensis, sed Vincen-
mento. 166	tius Lirinensis. 414. 415
diversitas. 387	De Symbolo Athanasiano disqui-
Stationales cruces. 168	sitio. 412
Stationes veterum Christianorum.	cur fileat
169. 427	Gennadius? 416
Stephani (Roberti) lites cum Sor-	Apostolorum promissa
bona ob editionem N. T. Gracam.	dissertatio Anselmi.
341	419
Stoica Philosophia morum cur	Synagogæ Hebraorum. 215
Christianis veteribus neglecta?	Synedrium Magnum descriptum.
229	265
Stoicum fatum explosum. 400	Synodorum variarum in Belgio
Stormaria unde dicta? 226	Acta, 193
Strabimii origo. 498. 499	T Abernaculorum apud Judeos
De Stylo N. T. controversia. 341	festum. 212
Sublimitas sermonis in quo posita?	Tabernaculum figura rerum spi-
44	ritualium, 514
Substantiarum character actio. 145	Tacitus explicatus. 55
	pruden-

NOTABILIORUM.

<i>prudentia civilis magister.</i>	Thaddæus quis?	261
	122 Thee potus usus & abusus.	166
Taffiletanum Regnum.	76 Theogamia festum in honorem	
Tangentes curvarum ducendi me-	<i>Proserpina.</i>	333
<i>thodus ex compositione motuum</i>	Theologiæ Moralæ Historia.	228.
<i>derivata.</i>	128. 232	seqq.
<i>Vide Curva.</i>	<i>Systema Pufendorffia-</i>	
Tangentium methodi directæ pro-	<i>num.</i>	522
<i>blema Jacobi Bernoullii solut-</i>	Theologia Petri Jurii refutata.	193
<i>um.</i>	65. 307 Theologiæ Institutiones Joachi-	
Tartari cæci nati.	462 <i>mi Breitbaupii.</i>	82
Telescopiorum compositio.	485 Theoremata de radio osculi, cur	
Telluris situs ad Solem obliquus	<i>nova habita?</i>	537
<i>constans.</i>	504 <i>quomodo formentur?</i>	233
<i>ignis subterraneus & cen-</i>	Thermarum ortus DEO potius	
<i>tralis obliquitatis eclip-</i>	<i>omnipotenti, quam fortuito mi-</i>	
<i>ptica causa.</i>	506 <i>neralium concursui tribuendus.</i>	534
<i>antediluvianæ num unum</i>	<i>operatio unde depen-</i>	
<i>tantum hemispheri-</i>	<i>deat?</i>	532
<i>um habitabile?</i>	507 <i>vires.</i>	533
Tendines vulnerati num consui pos-	<i>usus in calculo & hy-</i>	
<i>sint?</i>	125 <i>drope innoxius.</i>	532
Tensio proportionalis curvedini e-	538. 539 <i>In Thermarum usu tam interno</i>	
<i>lateris.</i>	539 <i>quam externo quanam observan-</i>	
Tensionum & compressionum linea	539 <i>da?</i>	532. 533
<i>eadem.</i>	<i>Thesaurus Imperatoris Maroccani</i>	
<i>curva.</i>	<i>ingens, sed latens.</i>	79
<i>Vide Curva.</i>	Thomæ Apostoli vita.	261
P. Terillus refutatus.	7. 10 Throni Angelorum ordo.	408
Testamenti Veteris dicta quomodo	341 Thummim & Urim.	264
<i>citarint Christus & Apostoli?</i>	523 Thyatirensis Ecclesia tempore Jo-	
<i>& fæderis discrimina.</i>	340 <i>hannis jam fundata.</i>	340
Testamentum Novum ab omni- <i>al</i> i	Tibiarum usus in funeribus.	422
<i>suspensione liberatum.</i>	162 Timothei vita.	68

Hhhh

Tinctu-

INDEX RERUM

Tinctura Tartari deobstruens. 383	Turcicorum Imperatorum familia. 97
Titus num circumciscus? 256	Turris ex cornibus & ossibus cervorum. 277
De Tragœdia veterum Dissertatio. 356. 357	Turfellini de particulis liber commendatus. 458
Discursus Sarasini. 365	Tussis origo & curatio. 384
Tragœdiarum Euripidis nova editio. 355	Tutela Electorum minorennium cui debeatur? 530
Transcendentium linearum constructio per meras quantitates algebraicas num semper possibile? 541	Tychonis genuina manuscripta. 30
Trepanatio quando locum habeat? 125	V acca russa apud Judæos. 266
Trochoïdis ratio ad cylindrum. 129	In Vacuo germinatio plantarum. 281
Troxæ rudera. 289	suspensa corpora partem gravitatis amittunt. 284
Tubarum festum apud Hebræos. 212	Vadimonium quid Romanis? 55
usûs varius. 212	Valvulæ conniventes. 503
Tuborum crassities & vires in aquaductibus. 130	Vaticiniorum causa num imagines rerum in mentibus Prophetarum? 400
Tubus quantum requiratur ad obiecta 5 pedum in Luna videnda? 485	De Vectigalibus populi Romani dissertatio. 178
aëri in longum propellendo utilis. 377	Vegetabilium ad certa genera reductio. 509. 510. 511
In Tumore albo cauterium actuale laudatum. 387	Velariæ curva cum funicularia identitas. 545
Tumores circa anum & in cantho oculi interno cur citissime aperiendi? 125	Vide Curva.
Turcæ Christum crucifixum fuisse negant. 286	In Velo inflato axis æquilibrii. 547
pestilentiam non horrent. 287	Velleji Paterculi editiones. 113
Turcarum religio. 278	vita a Dodwello adornata. 114
instituta moresque. 285	Velocitates navium eodem vento in diversas plagas impulsarum quomodo determinentur? 549
in canes affectus. 287	Velum

NOTABILIORUM.

Velum inflatum an referat prismam parabolicum? 546	Vincentius Lirinensis auctor Sym- boli Athanasiani. 415
quomodo aer affi- ciat? 545	cum Atha- naso comparatus. 416
Venaefectio in phibisi scorbutica in adultis laudatur. 35	Vires corporum universaliter in qua ratione? 156
malis in affectibus com- mendata. 46	Virgines incorrupta promiscue in Paradisum a Mahomedanis ad- missa. 78
caute administranda. 383	Viridium dies. 306
Venaefectionem maximopere hor- ruit Cartesius. 521	Virium in corporibus consideratio unde? 152
Veneta Respublica descripta. 290	astimatio dupliciter investi- gata. 154
Veritatis investiganda methodus. 231	motricium comparandarum artificium. 377
studium no- bilissimum. 231	Vis activa primitiva phanomenis explicandis insufficientis. 147
impedimenta. 233	primitiva patiendi idem quod materia prima. 147
Veri falsique criterium. 232	natura in quo consistat? 145
Vernix vasis Mercurio repletis ob- ducendis inserviens. 390	activa & passiva. 146. 147.
De Vero doctrina Metaphysica. 410	mortua & viva. 149
Veronica non est femina nomen. 225	derivativa qua? 147
Vestis Hebraorum sacerdotales. 264	Ad Visionem quid conferat chorois- des. 499
Vetturii (De Voiture) elogium. 365	Visionis precipuum organum re- tina. 499
Videri potest res, ad quam oculus non convertitur. 498	Virus post partum ad breve tempus amissus. 43
Vigilias Christianorum veterum. 525	Vitam suam an quis pro alterius vita conservanda possit profun- dere? 469
Vigilius Tapsensis num auctor Sym- boli Athanasiani? 414	Vitru sava quos myopes juvent? 498
Villavincencius (Laurentius) plagii accusatus. 420	dioptrica elaborandi modus. 484

INDEX RERUM NOTABILIORUM.

Vitrorum <i>oblectivorum apertura.</i>	Uriensis <i>Helveticorum pagus unde</i>		
	485	<i>dictus?</i>	460
Vitrum <i>objectivum 600 pedum.</i>	486	Urinatoria <i>navis Hassiaca.</i>	381
Umbilicalis <i>funiculi longitudo.</i>	43	<i>Ab Ulstione dolor ischiadicus seda-</i>	
Vivariensis <i>monasterii situs.</i>	449	<i>tus.</i>	126
<i>Pro Umbra num dasum olim fue-</i>		Vulgata <i>Versio Græco textui non</i>	
<i>rit vestigal?</i>	182	<i>preferenda.</i>	342
Vocabula <i>num natura, an institu-</i>		<i>Ad Vulnere præstantissimus balsa-</i>	
<i>tione significant?</i>	89	<i>mus Americanorum ex gummi</i>	
Vocales <i>quenam in Alphabeto He-</i>		<i>caranna.</i>	15
<i>braico fuerint?</i>	94	W alshinghami <i>elogium.</i>	119
<i>De Voitlandia Nov- antiqua tra-</i>		Z acharias <i>an a Petro constitu-</i>	
<i>ctatus promissus.</i>	248	<i>tus Casarensis Episcopus?</i>	250
Volszo (Thoma) <i>Cardinali gra-</i>		Zacharias <i>Johannis Baptiste pater</i>	
<i>odus ad ruinam ab Anna Bolenia</i>		<i>num fuerit summus Sacerdos?</i>	253
<i>structus.</i>	216	Zona <i>torrida gladius flammans</i>	
Vorticis <i>Solaris partes alia motri-</i>		<i>Cerberinicus Burnetio.</i>	507
<i>ces, alia directrices.</i>	505. seqq.		
Uranburgici <i>poli altitudo.</i>	30		

ERRATA ET ADDENDA.

Pag. 37. l. 8, pro *Seipe*, lege *Slipc*. P. 243. l. 19. pro *plus boni vel mali*, lege: *plus boni quam mali*. Pag. 492. lin. 26. post verbum *incognita* adde: *prout hoc in specie circa præfens exemplum in hyperbola æquilatæ, cujus dimensio analogæ est parabolica, nova & hætenus incognita ratione fieri potest, ut assignentur spatia, quæ datam lineam ad lineam rationem inter se habent; multaque inveniunt alia præclara &c.* Pag. 385. lin. pen. pro *Martio* lege *Aprili*. Pag. 537. lin. 6. pro *annii* lege *annorum*. P. 540. lin. 7. a fin. post ABC, adde, *firmitas in puncto medio, aut nixus aliquo repagulo B trabatur in extremitatibus A & C*. P. 541. l. 12. † l. 8. P. 542. l. 3. a fin. & p. 543. l. 11. & p. 544. l. 3. pro *etiam* lege *mensē*. P. 544. l. 15. lege *tertiæque*. Ibid. l. 6. a fin. dele, & P. 545. l. 1. 3. lege *nos*. P. 549. corrige numerum paginæ. P. 550. l. i. pro *d'vbm.* lege *v'vbm.* Ibid. l. 7. pro *ad l. ob.* P. 551. l. 21. l. construendi.





