



Über dieses Buch

Dies ist ein digitales Exemplar eines Buches, das seit Generationen in den Regalen der Bibliotheken aufbewahrt wurde, bevor es von Google im Rahmen eines Projekts, mit dem die Bücher dieser Welt online verfügbar gemacht werden sollen, sorgfältig gescannt wurde.

Das Buch hat das Urheberrecht überdauert und kann nun öffentlich zugänglich gemacht werden. Ein öffentlich zugängliches Buch ist ein Buch, das niemals Urheberrechten unterlag oder bei dem die Schutzfrist des Urheberrechts abgelaufen ist. Ob ein Buch öffentlich zugänglich ist, kann von Land zu Land unterschiedlich sein. Öffentlich zugängliche Bücher sind unser Tor zur Vergangenheit und stellen ein geschichtliches, kulturelles und wissenschaftliches Vermögen dar, das häufig nur schwierig zu entdecken ist.

Gebrauchsspuren, Anmerkungen und andere Randbemerkungen, die im Originalband enthalten sind, finden sich auch in dieser Datei – eine Erinnerung an die lange Reise, die das Buch vom Verleger zu einer Bibliothek und weiter zu Ihnen hinter sich gebracht hat.

Nutzungsrichtlinien

Google ist stolz, mit Bibliotheken in partnerschaftlicher Zusammenarbeit öffentlich zugängliches Material zu digitalisieren und einer breiten Masse zugänglich zu machen. Öffentlich zugängliche Bücher gehören der Öffentlichkeit, und wir sind nur ihre Hüter. Nichtsdestotrotz ist diese Arbeit kostspielig. Um diese Ressource weiterhin zur Verfügung stellen zu können, haben wir Schritte unternommen, um den Missbrauch durch kommerzielle Parteien zu verhindern. Dazu gehören technische Einschränkungen für automatisierte Abfragen.

Wir bitten Sie um Einhaltung folgender Richtlinien:

- + *Nutzung der Dateien zu nichtkommerziellen Zwecken* Wir haben Google Buchsuche für Endanwender konzipiert und möchten, dass Sie diese Dateien nur für persönliche, nichtkommerzielle Zwecke verwenden.
- + *Keine automatisierten Abfragen* Senden Sie keine automatisierten Abfragen irgendwelcher Art an das Google-System. Wenn Sie Recherchen über maschinelle Übersetzung, optische Zeichenerkennung oder andere Bereiche durchführen, in denen der Zugang zu Text in großen Mengen nützlich ist, wenden Sie sich bitte an uns. Wir fördern die Nutzung des öffentlich zugänglichen Materials für diese Zwecke und können Ihnen unter Umständen helfen.
- + *Beibehaltung von Google-Markenelementen* Das "Wasserzeichen" von Google, das Sie in jeder Datei finden, ist wichtig zur Information über dieses Projekt und hilft den Anwendern weiteres Material über Google Buchsuche zu finden. Bitte entfernen Sie das Wasserzeichen nicht.
- + *Bewegen Sie sich innerhalb der Legalität* Unabhängig von Ihrem Verwendungszweck müssen Sie sich Ihrer Verantwortung bewusst sein, sicherzustellen, dass Ihre Nutzung legal ist. Gehen Sie nicht davon aus, dass ein Buch, das nach unserem Dafürhalten für Nutzer in den USA öffentlich zugänglich ist, auch für Nutzer in anderen Ländern öffentlich zugänglich ist. Ob ein Buch noch dem Urheberrecht unterliegt, ist von Land zu Land verschieden. Wir können keine Beratung leisten, ob eine bestimmte Nutzung eines bestimmten Buches gesetzlich zulässig ist. Gehen Sie nicht davon aus, dass das Erscheinen eines Buchs in Google Buchsuche bedeutet, dass es in jeder Form und überall auf der Welt verwendet werden kann. Eine Urheberrechtsverletzung kann schwerwiegende Folgen haben.

Über Google Buchsuche

Das Ziel von Google besteht darin, die weltweiten Informationen zu organisieren und allgemein nutzbar und zugänglich zu machen. Google Buchsuche hilft Lesern dabei, die Bücher dieser Welt zu entdecken, und unterstützt Autoren und Verleger dabei, neue Zielgruppen zu erreichen. Den gesamten Buchtext können Sie im Internet unter <http://books.google.com> durchsuchen.



This is a digital copy of a book that was preserved for generations on library shelves before it was carefully scanned by Google as part of a project to make the world's books discoverable online.

It has survived long enough for the copyright to expire and the book to enter the public domain. A public domain book is one that was never subject to copyright or whose legal copyright term has expired. Whether a book is in the public domain may vary country to country. Public domain books are our gateways to the past, representing a wealth of history, culture and knowledge that's often difficult to discover.

Marks, notations and other marginalia present in the original volume will appear in this file - a reminder of this book's long journey from the publisher to a library and finally to you.

Usage guidelines

Google is proud to partner with libraries to digitize public domain materials and make them widely accessible. Public domain books belong to the public and we are merely their custodians. Nevertheless, this work is expensive, so in order to keep providing this resource, we have taken steps to prevent abuse by commercial parties, including placing technical restrictions on automated querying.

We also ask that you:

- + *Make non-commercial use of the files* We designed Google Book Search for use by individuals, and we request that you use these files for personal, non-commercial purposes.
- + *Refrain from automated querying* Do not send automated queries of any sort to Google's system: If you are conducting research on machine translation, optical character recognition or other areas where access to a large amount of text is helpful, please contact us. We encourage the use of public domain materials for these purposes and may be able to help.
- + *Maintain attribution* The Google "watermark" you see on each file is essential for informing people about this project and helping them find additional materials through Google Book Search. Please do not remove it.
- + *Keep it legal* Whatever your use, remember that you are responsible for ensuring that what you are doing is legal. Do not assume that just because we believe a book is in the public domain for users in the United States, that the work is also in the public domain for users in other countries. Whether a book is still in copyright varies from country to country, and we can't offer guidance on whether any specific use of any specific book is allowed. Please do not assume that a book's appearance in Google Book Search means it can be used in any manner anywhere in the world. Copyright infringement liability can be quite severe.

About Google Book Search

Google's mission is to organize the world's information and to make it universally accessible and useful. Google Book Search helps readers discover the world's books while helping authors and publishers reach new audiences. You can search through the full text of this book on the web at <http://books.google.com/>

9585



UNIVE



Digitized by

Google

ACTA
ERUDITORUM

ANNO MDC LXXXV

publicata,

ac

SERENISSIMO FRATRUM PARI,

DN. JOHANNI
GEORGIO IV.

Electoꝛatus Saxonici Hæredi,

&

DN. FRIDERICO
AUGUSTO,

Ducibus Saxoniae &c. &c. &c.

PRINCIPIBUS JUVENTUTIS

dicata.

*Cum S. Caesarea Majestatis & Potentissimi Ele-
ctoꝛis Saxoniae Privilegiis.*

LIPSIÆ,

Prostant apud J. GROSSIUM & J. F. GLEDITSCHIUM,
Typis CHRISTOPHORI GÜNTHERI.

ANNO M DCLXXXV.

1. The first part of the document discusses the importance of maintaining accurate records of all transactions. This is essential for ensuring the integrity of the financial statements and for providing a clear audit trail. The records should be kept up-to-date and should be easily accessible to all relevant parties.

N. I.
ACTA
ERUDITORUM

publicata Lipsia

Calendis Januariis Anno M DC LXXXV.

ספר חידושי אגדות על כל שיטת
התלמוד אף מה שהשמיט כעל העין יעקב אשר אתן חקר
חתן האלון המרום אשר שמונדע בשערים החכם השלם
תנאון נ"ה כפירר שמואל אליעזר בן מנחם יודן
סל ט"ו ז"ט אבר זקק אוסטרנ;

hoc est:

NOVÆ EXPLANATIONES HISTORI-
arum toto Opere Talmudico comprehensarum, earum
quoque, quas Autor Libri Hen Jacob omisit. Autore Excellen-
tissimo ac celeberrimo Doctore, Lumine & Columine Israëlitarum,
Rabbi Samuele Eliesare ben Juda, Antistite Levitico, Archi-Sy-
nagogo & Summo Moderatore Sanctæ Sy-
nagoge Ostraviensis.

Frankofurti ad Moenum in fol. anno ה'תשג i. e. Christi
M DC LXXXIII.

Non primum quidem hoc anno prodiit Opus satis splendidum Rab-
bini inter suos tot titulis clarissimi, quippe ab Autore ipso, quem
superstitem adhuc & nonagenario superiorem ferunt, pridem editum
Cracoviz, anno minoris supputationis CCCXCI. quem e literis ini-
tialibus nominis sui prefationi subscripti, שמואל אליעזר בן אבר,
שמואל אליעזר בן מנחם יודן זכרוננו לברכה
elicendum voluit, i. e. anno Christi
M DC XXXI. Inde tamen ab eo tempore vix uli Christianorum in-
notuit, nec Buxtorffio, nec Plantavicio in Bibliothecis Rabbinnicis me-
moratum, ut jam merito novum videri possit, ex quo innovandum

A 2

ejus

ejus usum nova editione judicavit Synagoga Francofurtana, moderatore Davide Tablan ben Isaac. Præmiserat anno ת"ם i. e. Christi M DC LXXX ejusdem Autoris **חידושי הלכות** *Novellas Halacharum*, sive novas explanationes Constitutionum Talmudicarum, veluti priorem totius Operis Tomum, in quo omnes Rabbiorum Constitutiones, de quibus in Gemara Talmudica disputatum fuit, ad examen revocantur; cui triennio post alter hic successit, qui **אגדות חידושי** *Novellas Aggadarum*, sive novas explanationes historiarum Talmudicarum comprehendit, quales ante ipsum nemo hac methodo tentaverat. Extant equidem libelli plures titulo **חידושי** *Novellarum Talmudicarum*, cujusmodi scripserunt Rabbi Nissim, Raschba, Ramban, alii; sed eorum singuli singulos tantum & particulares Titulos e Talmude excerptos novis meditationibus dilucidarunt, nec præter constitutiones quasdam legales quicquam aliud sibi in iis proposuerunt excutiendum. Hic vero *R. Samuel Elieser ben Juda* integrum opus Talmudicum incredibili diligentia aggressus, plane uti Constitutiones *priori Tomo* expendere, ita hoc altero (quo tamen æque ut illo peculiare opus absolvitur) historias per universam Gemaram diffusas, ordine, quo se non tantum Tituli Talmudici, sed & in unoquoque narrationes istæ excipiunt, ad unam omnes illustrat, & quid de singulis vel observatum noverat ab aliis, vel proprio investigarat studio, exponit, id ubique dans operam, ut reconditus fabularum Talmudicarum sensus cuivis ad oculum pateat.

*DISQUISITIONES CRITICÆ DE VARIIS
per diversa loca & tempora Bibliorum editionibus. Quibus
accedunt Castigationes Theologi cujusdam Parisiensis ad opusculum
E. Vossii de Oraculis Sibyllinis, & ejusdem respon-
sionem ad objectiones nuperæ Criticæ
Sacra.*

Londini, ap. Richard. Chisvvel, 1684. in 4.

Bipertitum opus, quale ipsa loquitur inscriptio, in Gallia incerto parente, uti comparere vult, oriundum, in Anglia demum luci publi-

publicæ exposuit *Robertus Denison*, qui & præfationem quasi dedicatorem ad quendam virum doctissimum novo inscriptionis genere, quo nomen reticetur illius, cui munusculum offertur, præmisit. Haud obscure vero in ea prodit, non unum utriusque libelli autorem esse, & disquisitionum quidem *Richardum Simonem*, cujus *Sacram Criticam Veteris Testamenti*, & nos jam olim in Actis anni 1682. pag. 92. sqq. recensuimus, & superiore anno descripta typis Oratione Inaugurali, cum a Professione linguæ Hebrææ ad Theologiæ ordinariam in Academia nostra transiret, justo studio accurataque censura excussit vir Maxime Reverendus, *Jo. Benedictus Carpzovius*; castigationum vero alium Doctorem Theologum & Canonicum Parisiensem, qui illis hanc appendicem attexerit, & utrumque sibi libenti animo communicarit. Sumptas nempe ait Disquisitiones istas e *Critica Sacra Veteris Testamenti*, quam Latino sermone conceptam dudum meditatus fuerit Criticæ illius autor in publicum edere. Gallicam enim editionem, quæ in omnium manibus versetur (a Natali Alberto de Versé translata,) Latinæ, quæ Solem non aspexerit, tantum esse Compendium, quod linguæ suæ hominibus destinasset, qui ut paulo delicatioribus sunt, ita quæ longa, tanquam sibi molesta fastidiant. Neque tamen postea opus integrum, quale primitus scripserit, potuisse ab autore obtineri: has tantum disquisitiones laudato Theologo Parisiensi eum tradidisse, ut Biblico apparatus, quem meditabatur, infereret. Qua occasione Theologos Parisienses simul laudat, apud quos non ita, ut olim, frigeat rei Criticæ studium, quin ætate nostra reperiantur inter illos viri eruditissimi, qui spretis Scholarum minutiis, & vanis subtilitatibus, artem illam feliciter tractent, linguasque Græcam & Hebraicam apprime calleant.

Cæterum prius illud *Disquisitionum Criticarum* opus septem & viginti capitibus interstinctum est; Appendix vero *Castigationum ad Opusculum Isaaci Vossii de Sibyllinis Oraculis, & Responsonem ad objectiones Critica Sacra*, continua orationis serie profluit. Utrumque strictum perlustrasse juvat.

Disquisitionum Capite I. quod est de Bibliis in genere, nihil affert, quod non in vulgus jam notum sit, nisi quod ad hypothesein illam de Scribis publicis Hebræorum stabiliendam, libros historicos ideò *Prophetas* a Judæis dici contendit, quia tunc temporis illi apud Judæos

ACTA ERUDITORUM

ANNO MDC LXXXV

publicata,

ac

SERENISSIMO FRATRUM PARI,

**DN. JOHANNI
GEORGIO IV.**

Electoꝛatus Saxonici Hæredi,

&

**DN. FRIDERICO
AUGUSTO,**

Ducibus Saxoniae &c. &c. &c.

PRINCIPIBUS JUVENTUTIS

dicata.

*Cum S. Casarea Majestatis & Potentissimi Ele-
ctoꝛis Saxonie Privilegiis.*

L I P S I Æ,

Prostant apud J. GROSSIUM & J. F. GLEDITSCHIUM.

Typis CHRISTOPHORI GÜNTHERI.

ANNO M DCLXXXV.

1. The first part of the document discusses the importance of maintaining accurate records of all transactions. It emphasizes that this is crucial for ensuring the integrity of the financial statements and for providing a clear audit trail. The text also mentions that proper record-keeping is essential for identifying and correcting errors in a timely manner.

N. I.
ACTA
ERUDITORUM

publicata Lipsia

Calendis Januariis Anno M DC LXXXV.

ספר חידושי אגדות על כל שיטת
התלמוד אף מה שהשמיט כעל העין ועקב אשר אין חקר
וחזק האלות המרומם אשר שמונדע בשערים החכם השלם
תגאון ל' מה כמדר שמואל אליעזר בן משה יונה
סל טל אם אבר זקק אוסטר:

hoc est:

NOVÆ EXPLANATIONES HISTORI-
arum toto Opere Talmudico comprehensarum, earum
quoque, quas Autor Libri Hen Jacob omisit. Autore Excellen-
tissimo ac celeberrimo Doctore, Lumine & Colume Israëlitarum,
Rabbi Samuele Eliefare ben Juda, Antistite Levitico, Archi-Sy-
nagoga & Summo Moderatore Sanctæ Sy-
nagoga Ostraviensis.

Francofurti ad Moenum in fol. anno 1733 i. e. Christi
M DC LXXXIII.

Non primum quidem hoc anno prodit Opus satis splendidum Rab-
bini inter suos tot titulis clarissimi, quippe ab Autore ipso, quem
superstitem adhuc & nonagenario superiorem ferunt, pridem editum
Cracoviz, anno minoris supputationis CCCXCI. quem e literis ini-
tialibus nominis sui prefationi subscripti, שמואל אליעזר בן אבי
הברכה סדר יודא זכרנו לברכה eliciendum voluit, i. e. anno Christi
M DC XXXI. Inde tamen ab eo tempore vix ulli Christianorum in-
notuit, nec Suxtorfio, nec Plantavicio in Bibliothecis Rabbinnicis me-
moratum, ut jam merito novum videri possit, ex quo innovandum

ejus usum nova editione judicavit Synagoga Francofurtana, moderatore Davide Tablan ben Isaac. Præmiserat anno תת"י i. e. Christi M DC LXXX ejusdem Autoris *Novellas Halacharum*, sive novæ explanationes Constitutionum Talmudicarum, veluti priorem totius Operis Tomum, in quo omnes Rabbiorum Constitutiones, de quibus in Gemara Talmudica disputatum fuit, ad examen revocantur; cui triennio post alter hic successit, qui *Novellas Aggadaram*, sive novæ explanationes historiarum Talmudicarum comprehendit, quales ante ipsum nemo hac methodo tentaverat. Extant equidem libelli plures titulo *Novellarum Talmudicarum*, cujusmodi scripserunt Rabbi Nissim, Raschba, Ramban, alii; sed eorum singuli singulos tantum & particulares Titulos e Talmude excerptos novis meditationibus dilucidarunt, nec præter constitutiones quasdam legales quicquam aliud sibi in iis proposuerunt excutiendum. Hic vero R. Samuel Elieser ben Juda integrum opus Talmudicum incredibili diligentia aggressus, plane uti Constitutiones *priori Tomo* expendere, ita hoc altero (quo tamen æque ut illo peculiare opus absolvitur) historias per universam Gemaram diffusas, ordine, quo se non tantum Tituli Talmudici, sed & in unoquoque narrationes istæ excipiunt, ad unam omnes illustrat, & quid de singulis vel observatum noverat ab aliis, vel proprio investigarat studio, exponit, id ubique dans operam, ut reconditus fabularum Talmudicarum sensus cuivis ad oculum pateat.

*DISQUISITIONES CRITICÆ DE VARIIS
per diversa loca & tempora Bibliorum editionibus. Quibus
accedant Castigationes Theologi cujusdam Parisiensis ad opusculum
Is. Vossii de Oraculis Sibyllinis, & ejusdem respon-
sionem ad objectiones nuperæ Criticæ
Sacra.*

Londini, ap. Richard. Chisvvel, 1684. in 4.

Bipertitum opus, quale ipsa loquitur inscriptio, in Gallia incerto parente, uti comparere vult, oriundum, in Anglia demum luci publi-

publicæ exposuit *Robertus Denison*, qui & præfationem quasi dedicatorem ad quendam virum doctissimum novo inscriptionis genere, quo nomen reticetur illius, cui munusculum offertur, præmisit. Haud obscure vero in ea prodit, non unum utriusque libelli autorem esse, & disquisitionum quidem *Richardum Simonem*, cujus *Sacram Criticam Veteris Testamenti*, & nos jam olim in Actis anni 1682. pag. 92. sqq. recensuimus, & superiore anno descripta typis Oratione Inaugurali, cum a Professione linguæ Hebrææ ad Theologiæ ordinariam in Academia nostra transiret, justo studio accurataque censura excussit vir Maxime Reverendus, *Jo. Benedictus Carpzovius*; castigationum vero alium Doctorem Theologum & Canonicum Parisiensem, qui illis hanc appendicem attexuerit, & utrumque sibi libenti animo communicarit. Sumptas nempe ait Disquisitiones istas e *Critica Sacra Veteris Testamenti*, quam Latino sermone conceptam dudum meditatus fuerit Criticæ illius autor in publicum edere. Gallicam enim editionem, quæ in omnium manibus versetur (a Natali Alberto de Versé translata,) Latinæ, quæ Solem non aspexerit, tantum esse Compendium, quod linguæ suæ hominibus destinasset, qui ut paulo delicatioribus sunt, ita quæ longa, tanquam sibi molesta fastidiant. Neque tamen postea opus integrum, quale primitus scripserit, potuisse ab autore obtineri: has tantum disquisitiones laudato Theologo Parisiensi eum tradidisse, ut Biblico apparatus, quem meditabatur, infereret. Qua occasione Theologos Parisienses simul laudat, apud quos non ita, ut olim, frigeat rei Criticæ studium, quin ætate nostræ reperiantur inter illos viri eruditissimi, qui spretis Scholarum minutiis, & vanis subtilitatibus, artem illam feliciter tractent, linguasque Græcam & Hebraicam apprime calleant.

Cæterum prius illud *Disquisitionum Criticarum* opus septem & viginti capitibus interstructum est; Appendix vero *Castigationum ad Opusculum Isaaci Vossii de Sibyllinis Oraculis, & Responsonem ad objectiones Critica Sacra*, continua orationis serie profluit. Utrumque strictim perlustrasse juvat.

Disquisitionum Capite I. quod est de Bibliis in genere, nihil affert, quod non in vulgus jam notum sit, nisi quod ad hypothesein illam de Scribis publicis Hebræorum stabiliendam, libros historicos ideò *Prophetas* a Judæis dici contendit, quia tunc temporis illi apud Judæos

nominati sint Prophetæ, quorum erat annales ætatis suæ describere. *Cap. II. & III.* de Codicibus Bibliorum MSCtis agit, eosque in publicos, qui Synagogarum usui inserviant, & privatos, in hominum privatorum usum exaratos dispescit. Antiquos etiam distinguit a recentioribus, illosque non carere modo punctis, sed & omni plane distinctione, utpote novo Grammaticorum invento, destitui pronunciat. Imo & inter privatorum Codices hoc observat discrimen, quod alii a Judæorum vulgo, alii ab eruditis, & in usum Virorum Excellentium scripti sint, quorum major, quam illorum autoritas; præterea Hispanicos Germanicis, Gallicis, & Italicis, uti simpliciores, ita & emendatioribus esse, illos vero pueriles, qui Masoram ad marginem variis figuris & imagunculis exprimant. Porro nullum superesse manu Esræ exaratum, & plurimorum antiquitatem fingi, eaque occasione de Codice Hilleliano, deque variis lectionibus Codicum MSCtorum, denique de duobus libellis Criticis *Schebbe Jadoth & Minchath Cohen* differit. *Cap. IV. V. VI. VII. & IIX.* exemplaria Bibliorum typis edita in examen trahit, & illa omnia *Masorethica* vocat, inque iis admirari vetat tantum ubique consensum, quoniam Judæi opus Masorethicum veluti divinum quid amplexi, MSCtos Codices inde a quingentis annis ad illud reformarint, & hinc nata sit mira illa inter Codices Bibliorum editos concordia. Huc delatus de Masora agit ex instituto; quæcunque tamen affert, trita sunt & proletaria omnia, tantum eo inflexa, ut hypothesi de fontium corruptione serviant. Quare & in Ariam Montanum & Buxtorfium, Hebræi Codicis sinceritatem ex Masora defendentes, invehitur. Antiquitatem Masoræ a nonnullis Christianis celebratam inter nugas & Judæorum fabricantium deliramenta numerat, cum ea longe post Græcos Interpretes & Hieronymum scripta sit. Primos autores Magistros Tiberienses, horumque primam curam punctorum vocalium & accentuum inventionem facit. Negat, Masoretharum opera textum Hebræum a mendis immunem; negat, Masoram recte sepimentum legis dici; negat, distinctionem in versibus ante Masorethas extitisse, & aliam laudat, quæ fuerit in *Fluxu*. Multa a Masorethis inter diversas lectiones inutiliter, multa superstitiose annotata, ope MSCti Hispanici ante D annos exarati, probare nititur. Producit variarum lectionum exempla aliquot e Codicibus MSCtis, quæ a Masorethicis lectionibus differant.

deant. Suadet ut loca sacri contextus, quæ manca esse vel corrupta antecedentium & consequentium ratio demonstret, veterum interpretum auxilio restituantur, cum in paucissimis Codices MSCti venire possint in subsidium. Errores enim antiquissimos esse, libros autem manu exaratos recentioris ævi, & ad Masoræ castigationem reformatos. Denique exagitat ætatis nostræ Masoricolas, quos vocat, qui in retinenda Masora adeo tenaces sint, ut ipsis contextus Hebraicus, qualis hodie est, idem plane videatur, atque Prophetarum temporibus fuit; & tandem selectiores Hebraicorum Bibliorum editiones commemorat. *Cap. IX.* quæstionem, utrum Judæi dedita opera Codices suos corruerint? diligentius ventilat, & recte negat contra Leonem Castrium & Joannem Merinum, atque ad autoritates Patrum, idem Judæis crimen impingentium, respondet, locutos esse de prava Scripturæ interpretatione, non ipso textu. Quam ad rem Justini Martyris, Irenæi, Tertulliani, Origenis, Hieronymi, dicta cujusque singula expendit, simulque de Origene & Hieronymo multa tradit notatu non indigna, postquam generatim monuisset, non esse in hoc negotio standum Patrum decretis, quorum autoritas multum qui dem in fidei rebus valeat, sed in re Critica tum demum æstimanda, quando cum veritate concordet. Ejusdem quæstionis negativam *Cap. X.* contra Isaacum Vossium vindicat, qui palam Judæos falsitatis accusat, quod multa in suis Codicibus, ex Christianæ religionis odio de industria, post Christi adventum, & exusta Hierosolyma, expunxissent, eosque, qui Judæorum causam agunt, acriter suggillat, *afellos vocans cassos lumine & intellectu, rogacinctos Professoria, pro chypeo gestantes Biblia Masoretica cum omnibus suis punctis.* Quem tamen dum castigat, non ideo vult in multis vitiatos negandum esse, quorum scilicet eadem omnino fors fuerit, atque Græcorum Latinorumque librorum. *Cap. XI.* ad Samaritarum codices progreditur, quos solo uti Pentateucho docet, ostenditque, Samaritanos æque esse genuinos ac Judaicos, licet in nonnullis ab invicem discrepent; & quamvis suos quoque nævos habeant, præstare tamen scribit Judaicis, tum quod multa in hos superstitiose invecata, in illis desiderentur, cujus generis sint literæ majusculæ, minusculæ, suspensæ, inversæ, & similes, deinde dictiones lectæ & non scriptæ, & alia; tum quod Samaritæ antiquos Hebraicæ Linguæ characteres, (quos

(quos vocant Mosaicos,) retinuerint, Judæi vero post suum e Babylonia egressum Babylonicos sive Chaldaicos, quibus assueti erant, ad scribendos suos Codices usurparint. Sic bona digressio ad quæstionem de primis ac genuinis Hebræorum literis, in cujus decisione ipse pro Samaritarum characteribus pugnat. Qua expedita ad Samaritarum paraphrasés pergit, quas patrio sermone concinnarint, statim atque sermo Hebræus desit esse vernaculus. Libros enim Scripturæ Sacræ primum lingua ab omnibus intellecta scriptos, contra D. Mallet, Theologum Parisiensem, disputat, ut etiam a plebeis hominibus legi potuerint. Hinc antiquata Hebræa lingua apud Samaritas, ortam primo versionem Syro-Chaldaicam, quæ in Polyglottis Parisiensibus & Anglicanis habetur; deinde & Arabicam pro iis, qui Arabice loquebantur. *Cap. XII.* de Bibliis Sadducæorum & Karræorum agit, quos negat eosdem esse cum Samaritis, neq; solum Pentateuchum, sed uniuersam Scripturam recipere ait. Nulla post Hierosolymorum eversionem superesse Sadducæorum vestigia; Karræos vero seculo X ortos, non omnino Talmudem & traditiones rejicere, sed illas tantum Sacris Codicibus non æquiparare, contra Buxtorfium affirmat, eaque occasione de Karræorum Theologia, deque celebri Karræo, Aarone ben. Joseph differit. *Cap. XIII.* ad Judæos redit, & de eorum Paraphrasibus Chaldaicis non nisi vulgaria, eademque maximam partem ex Elia Levita tradit. Gloriat inter alia, se forte incidisse in Pentateuchum, charta maxima in pergameno prægrandioribus literis descriptum, qui Onkelosi paraphrasin hoc modo exhibeat, ut quemlibet contextus Bibliici versum excipiat comma paraphrasæos. In eo autem exemplari punctationem Chaldaicam a qualibet alia, quam hactenus deprehendere licuerit, tam in editis, quam in MSCtis Codicibus, mire discrepare, & analogiam punctationis librorum Esræ & Danielis repræsentare longe melius, quam Buxtorfianam editionem. *Cap. XIV.* reliquarum versionum Judaicarum historiam texit, utpote Arabicæ R. Saadiæ, Persicæ Jacobi Tavaşi, Græcæ, Hispanicæ geminæ, quas literis Hebraicis omnes Constantinopoli emiserunt, præter unam Hispanicam Ferraræ hoc & superiori seculo editam, & ex Pagnini translatione confectam. *Cap. XV. & XVI.* de Græca Septuaginta Interpretum versione disquirat, & exposita de Aristæ libello sententia sua, rationem nominis, cur LXX. dicatur, tantum in formula loquendi quo-

quærendam judicat, Judæis admodum familiari, qua res omnes, quæ alicujus momenti ipsis videntur, LXX Senioribus tribuunt, ut plus iis accedat autoritatis. Plurimi illam faciendam esse, non tamen ideo Hebraicis Codicibus præferendam contendit; exceptam quoque ait a Judæis olim cum gaudio, sed postea ob disputationes cum Christianis rejectam. Concertationes Virorum doctorum *de Lingua Hellenistica* exhibilat, quia lingua, quæ Hellenistica vocatur, non sit alia, quam Græca, quæ in ore Judæorum aliquid linguæ Hebraicæ & Syriacæ retinuit; id quod non solum in lingua Græca reperire sit, sed & in aliis omnibus linguis, quas Judæi in Scripturæ Sacræ versione adhibuerint. Ita versiones Arabicas, Hispanicas, Persicæ, vix ab Arabibus, ab Hispanis, & a Persis intelligi posse, nisi linguam Hebraicam calleant. Merito *sermonem Synagoga* appellandum, quia & in Synagogis natus sit, & earum usui serviverit. His præmissis, *Cap. XVII.* cum Isaaco Vossio congreditur, qui elevatis Hebræorum codicibus Græca LXX Seniorum exemplaria omnibus aliis anteponebat, ipsosque hos Interpretes laudat Spiritu S. afflatos. *Cap. XIX.* cæteras translationes Græcas, Aquilæ, Symmachi, Theodotionis, & alias Origenis Hexaplis insertas commemorat, ipsaque hæc Hexapla luculentius describit, ac denuo Isaaci Vossii de Hexaplorum dispositione opinionem refellit. *Cap. XIX. & XX.* translationes veteres excutit, quæ in gratiam Occidentalis Ecclesiæ factæ sunt, quarum omnium antiquissima, & quæ ab Apostolorum fere temporibus usque ad Hieronymi ætatem obtinuerit, Itala vocatur, ab aliis Vulgata & communis, sumpta ex Græca LXX Interpretum versione, circa quam eundem laborem in hominum suæ linguæ usum exantlavit Hieronymus, quem Origenes ante eum circa Græcam. Cæterum cum novam Hieronymi translationem ex Hebraica veritate factam descripsisset, autoritatem ejus, quæ hodie vulgata dicitur, explicat, maxime quo sensu authentica laudetur a Tridentinis; ubi imprudentem Theologorum quorundam Hispanorum zelum redarguit. Ex Occidente migrat in Orientem, & *Cap. XXI.* Orientalis Ecclesiæ versiones recenset, quas omnes judicat e Græca LXX prognatas, excepta Syriaca; Arabicas plerasque recentiores, & minoris autoritatis; memoris notæ Copticam & Æthiopicam; Persicam nullius momenti, uti & Armenicam, Moscoviticam, & similes. *Cap. XXII. & XXIII.* de

Latinis recentioribus versionibus agit, & in *illo* quidem de iis, quas Theologi Catholici cuderunt, Franciscus Ximænius, Santes Pagninus, Arias Montanus, Cajetanus, Thomas Malvenda, Isidorus Clarius, Vatablus; in *hoc* vero de Protestantium labore, Sebastiani Münsteri, Leonis Judæ, Sebastiani Castalionis, Junii & Tremellii, Lucæ Osiandri, hujusque filii Andree, (quorum Osiandrorum interpretandi methodum laudat,) denique Joannis Cocceji. Pari modo judicium fert de versionibus Bibliorum in lingua vernacula, ita quidem, ut *Cap. XXIV*, præmissa quæstione de Bibliis in sermonem vernaculum vertendis, quam affirmat, Italas, Gallicas, Germanicas, Polonicas, Anglicas, Hispanicas, Gothicas, &c. *Cap. XXV*. Protestantium, Lutheri Germanicam (quam miris modis exagitat) Calvinianorum Tigurinam; Piscatoris, Belgicam, Anglicam; *Cap. XXVI*. Gallicas Genevensium nonnullas commemoret. *Cap. XXVII*, quod *ultimum* est, finem disquisitionibus imponit historia Bibliorum Polyglotton, tum Constantinopolitanorum a Judæis editorum, tum Complutensium, tum Antwerpiensium, tum Parisiensium, tum Anglicanorum; & quid in singulis desideret, simul animadvertit. Hæc summa *Disquisitionum*.

Castigationes quod attinet, videtur eas sub alterius nomine idem scripsisse *Simonius*; sit tamen alius, qui fingitur, Theologus quidam Doctor & Canonicus Parisiensis earum autor, certe ad Simonii mentem scripsit omnia. Initio aliquot errores, quos tum in epistola opusculo de Sibyllinis oraculis præmissa, tum in ipso opusculo commisit Isaacus Vossius, advertit, quales sunt falsatio loci apud Hieronymum in traditionibus Hebraicis; invectiva in viros Hebraice doctos paulo acerbior; conjectura de nomine *Hegira* Arabicæ, quasi ductum fuerit ex Hebræo *חג* *bagger, profelytus*; relatio librorum Sibyllinorum inter Apocryphos Biblicos; figmentum novorum Prophetarum veteribus oculatorum, novique librorum Scripturæ Sacræ ordinis hactenus inauditi, & similes errores alii, quorum omnium palmarius est assertio autoritatis LXX Interpretum. Quam cum in Critica Sacra infra autoritatem Hebræi Codicis collocaisset Simonius, & vero Vossius adversus illum vindicasset, responsionum Vossianarum momenta hic cumprimis autor ponderat & retundit, ubi quidem passim Simonio multa queritur maligne affingi. Maxime vero amoliri a Simonio

MENS. JANUAR. A. M DC LXXXV.

Simonio invidiam laborat, quam conciliare illi Vossius conatus sit, dum eum parem fecerit Spinosa Judæo in iis, quæ habet de Incertitudine Scriptorum Veteris Testamenti. Quam ejus hypothesein quoniam & alii Viri eruditi damnarant, ipsamque ideo Criticam illius Sacram postularant hæreseos, quod fecisse quendam nuperum Scriptorem ex ordine Seraphicorum, zelo plusquam Seraphico accensum, in Disquisitionibus Biblicis, stomachatur; rem omnem sibi ab ovo repetendam ratus, quicquid Simonius scripserat de publicis gentis Hebraicæ Notariis, quos Prophetas vocat, & non solum res suis temporibus gestas chartæ commendasse, sed & ea, quæ a prioribus Prophetis scripta fuerint servataque in scriniis publicis, recognovisse putat, strictim atque ex instituto persequitur, singulos libros Veteris Testamenti in hunc finem ordine expendens. Cæterum immiscet passim, quæ observatione non *propræ* indigna sunt. Defendit Lighthfootum, qui e Talmude Evangelia exposuit, & minus peccasse Vossio videbatur, si ex Alcorano exposuisset, *p. 230*. Refutat Huetium, & alios, qui duplex apud Hebræos Hagiographorum genus commenti sunt, & famosam illam Bath Kol, quam alterum Hagiographorum genus constituere volunt, inter otiosorum hominum somnia numerat, *p. 237*. Distinguit inter res religionis, quæ ad doctrinam, & quæ ad disciplinam pertinent, quarum illæ non possint traditione non scripta propagari, hæc possint, *p. 246*. Laudat Simonium, qui nec a Græcis LXX interpretibus cum Vossio, nec a vulgata cum plerisque Romanæ Ecclesiæ Theologis, nec a Judæis cum Protestantium fortu pendeat, sed nullius Magistri legibus addictus sit, *p. 248*. Arguit Doctores illos Judæis ipsis ineptiores, qui fabularum monstra veluti literaliter accepta Rabbinis exprobrant, cum ipsi fabularum architecti eas non nisi allegorice capiendas velint, *p. 255*. Inprimis vero commemorandum illud est, quod *p. 241*. Morinum prodit e Capelli Critica Sacra prius, quam ederetur, multa expungi curavisse, quæ ad ipsius palatum non fuerint.

10 ACTA ERUDITORUM:
HISTOIRE DE FRANÇOIS I PAR LE SIEUR
de Varillas, a laquelle est jointe la comparaison de
François I avec Charles Quint par le meme
Auteur.

i. e.

Historia Francisci I autore Dn. de Varillas, cui ac-
cessit comparatio Francisci I cum Carolo Quin-
to, ejusdem auctoris.

Tom. 1. & 2.

Hagæ Comitum, apud Arnoldum Leers, 1684. in 12.

Non poenitet nos elogii, quod in Actis mensis Junii superioris anni
p. 273. *V. Cl. Varillaso*, dum historiam ejus de Carolo IX. recen-
seremus, tribuimus: nec de æqui Lectoris consensu dubitare possu-
mus, qui alterum hunc insignis ingenii foetum consideraverit.
Quamvis enim res a Francisco I Galliarum Rege gesta, tot scriptori-
bus memorata sint, ut actum agere videri possint, qui easdem repe-
tere instruerint: reperit tamen Autor, quibus fastidium legentibus
demat. Eruit ex Actis, quæ aliis forte non fuere communicata,
novitate sua placentia, & quæ eam spirant libertatem, de virtutibus &
vitiis Principum & ministrorum judicandi, ut quam in historia Caro-
lina laudavimus, ingenuitatem Viri mirifice ostendant. An ea de
causa, & ne censuræ rigorem experiretur tandor suus, apud Batavos,
librum, quem Lutetiæ imprimi maluerit, aut annon incio potius
ac invito Auctore editum hoc opus fuerit, non satis nobis com-
pertum est, sicut nec rationem reddere possumus, cur Francisci,
quam in titulo indicat, historiam tantum ad annum 1543 per-
duxerit, cum Rex hic usque ad finem Martii mensis anni 1547 vixerit,
postremique ejus anni magnis eventis non caruerint. Dissertatio et-
iam de Manuscriptorum, quibus usus est, auctoribus, qualem Caroli IX
historiæ, & vitæ *Guilielmi Cœvrii* (de qua proxime agemus) præmisit,
hic non invenitur, præfante Typographo, quod nihil tale ad se perve-
nerit. Sed ferri posset hæc jactura, dummodo major in exscribendo
diligentia adhibita fuisset. Dicit enim vix potest, quot mendis typo-
graphicis totus liber scateat, præsertim in nominibus hominum & lo-
corum,

MENSIS JANUARIJ A. M DC LXXXV. B

corum, ut omnino secunda cum opus sit, si lectores non peritissimi erroris periculo liberandi sint; nequaquam enim sufficiunt ad emendationem paucula, quæ in fine *Tomi II.* consignata habentur. Cæterum historiam ipsam per compendium enarrare supercedemus, cum gesta Francisci, ut diximus, plurimorum & egregiorum Auctorum veterum & recentium labore, omnibus fere linguis descripta, in manibus plerorumque vel mediocri librorum suppellectile instructorum versentur. Operosum vero fuisset & supra institutum nostrum, si quæ diversa ab aliis, & a celeberrimo in primis *Vitarum regiarum* scriptore *Dn. de Mezeray*, tradidit Varillæus, annotare & conferre voluissemus. Alliciet tamen & contentum lectorem dimittet, de qua spondere possumus, plurimarum rerum vel noviter erutarum, vel magna cum jucunditate & candida epicrifi relatarum gratia; præterquam quot tot tamque illustribus eventibus tempora Francisci insignita sunt, ut sine tædio multoties narrari & audiri possint. Quem enim non moveat aut delectet, tot bellorum, tot foederum & pactorum, tot casuum in aulis summorum Principum, magnitudo & varietas? Describuntur hic Gallorum in Mediolanensem Ducatum per invia Alpium improvise irruptio: Italarum clades: fortissima Francisci Regis cum Helvetiis ad Marignanum pugna: tractatus cum Pontifice, sive *Concordata*, per quæ sublatis electionibus, frustra obnitente clero & senatu regni, jus nominandi Episcopos ad Regem, pecunia ex redditibus Ecclesiasticis ingens ad Pontificem pervenit, & *Pragmatica*, quam vocabant, *Sanctionis*, tanto tempore & labore obtentæ, vincula soluta fuerunt. Hic accurate exposita leguntur Caroli Borbonii defectio, Regiæ foeminae, ob spretum amorem offensæ, furore prostrata, Regi & regno; & auctori denique ipsi funesta: hic captus amisso ad Ficinum extrorsu, & duris conditionibus liberatus Franciscus: hic Roma expugnata: hic Imperatoris, Regum, Pontificum congressus; pacta & dissoluta matrimonia: hic apertæ inter illos criminationes, inde feruissima bella, obsidiones, prælia terra marique conferta, occisi legati, jus omne sacrum & profanum non semel violatum, paces infidæ: hic ministrorum fraudes, fortunæ, casus: hic clarissimorum belli ducum ex omnibus nationibus gesta, aut neglecta: hic aularum simultates & soporificata, foeminarum in aulis lascivia, potentia & factiones: hic luxus regius, fides sublesta, & infinita alia, quæ &

oblectant & instruunt. Parallelismus denique sive comparatio inter Carolum & Franciscum sub finem *Tom. II. ad Aristotelem & Plutarchi* monita & normam instituta, digna sane Autoris ingenio nemini non videbitur, & insigne exemplum imitaturis præstare potest.

LA PRACTIQUE DE L' EDUCATION DES Princes, contenant l' histoire de Guillaume de Croy, Surnommé le Sage, Seigneur de Chievres, Gouverneur de Charles d' Autriche, qui fut Empereur Cinquieme du Nom. Par Monsieur Varillas.

i. e.

Praxis educationis Principum, continens historiam Guilielmi Croyi, Dynastæ Cevrii, cognomento Sapientis, Caroli Austriaci, qui postea Imperator hoc nomine Quintus fuit, Educatoris. Autore Dn. de Varillas.

Parisiis apud Cl. Barbin, in 4. & Amstelodami, apud Wetstein, in 12. 1684.

Satisfecit etiam in hoc tractatu, si quid judicamus, clarissimus auctor, Antonius Varillafius, Historiographus Gallicus, (ita enim epistolam ad Regem subscripsit) spei ex aliis ejus scriptis conceptæ. Tot sane res memorabiles in librum non magnum congestit, eoque stylo & judicio, ut non possit non summa cum voluptate legi. In *Dedicatoria*, Christianissimi Regis virtutes & gesta, cum actis aliorum Principum, ex familia Burgundica potissimum, eleganter & acute collata, omnibus præferuntur. Sequitur *dissertatio* de genio & moribus illorum, ex quorum manuscriptis historiam hanc compilasse se dicit, *Maximiliani* nempe & *Caroli V* Imperatorum: *Ludovici XII* Galliæ, *Ferdinandi* Arragoniæ, *Henrici VIII* Angliæ Regum: Pontificum *Julii II*, *Leonis X*, *Adriani VI*: tum Cardinalium *Georgii Ambofsi*, *Francisci Ximenesii*, & denique callidissimi ministri Regum Hispanorum *Johannis Manuelis*. Periodus temporis versatur inter annum 1506, quo Cevrius pueritiæ Caroli formandæ præpositus fuit, & annum 1521, quo decessit. Distributa est historia in libros sex. In primo de illustrissima gente Croyæ

Croys, ejusque fati sub Burgundia ex Gallica stirpe Principibus, quaedam praeferuntur, donec ad *Gulielmum*, de quo agitur, pervenitur. Hic natus est, ut refertur, *Philippo* patre, anno 1458. Extrema fuit corporis specie, ingenio vasto, judicio sublimes, quo supplebat, quae alii studio literarum acquirunt. Mente erat generosa, quae virtutem & merita super omnia aestimaret, & quae omnia ad decus & honestatem, nihil ad sordidam utilitatem referret: in ferendis temperandisque incommodis prudentissimus; in judicandis hominum ingeniis, & cum fructu ad munia, quibus paria essent, applicandis, sagacissimus. Adolefcens militia, quae tunc sola Nobilitatis schola erat, se exercuit, & quidem sub Galliae Regibus *Carolo VIII* & *Ludovico XII*, in Italia bellantibus. Dein in patria Hannonia quiete viventem *Philippus Austriae*, *Maximilianus* Imp. filius, materno jure Belgiae imperans, in aulam adscivit, & tanti fecit, ut in Hispaniam ad dotalem regnorum possessionem profecturus, Belgio regendo eum praeposuerit, quo munere egregie functus est. Praecepti propra morte *Philippi* relicto filio primogenito *Carolo*, annos tantum sex nato, hic ipse *Cervius* educator datus est, & quidem ex *Ludovici XII* optimi & justissimi Galliae Regis arbitrio, cui id *Philippus* testamento condito detulerat, causas habens, cur neque patri Imperatori, nec socero Arragonio impuberis filii curam concederet. Sed diversa narrant *Sandovalium* & alii scriptores Hispani, quos autor refutat. Primus labor *Cervii* fuisse dicitur, ut ingenium alumni, ad tot regnorum & provinciarum imperium nati, intime cognosceret. Id ex virtutibus vitisque mixtum accurate describit Autor, ab aliis scriptoribus haud maleum dissentiens. Ad literarum studiis imbuendum *Carolum*, delectus est a *Cervio* celebris ille tunc Lovaniensium doctor *Adrianus*, qui postmodum Pontificatum Maximum ad breve tempus tenuit. Ipse vero *Cervius* hanc sibi operam regio puero praestandam sumsit, ut eum in historia, tum generali, tum maxime patriae, diligentissime instrueret, propositis omnibus, qui extabant, autoribus, ea quae quisque scripserat lingua. Inde observanda commendavit, quae utilis aut noxia a majoribus gesta erant, quidque imitandum vitandumve esset, pro statu provinciarum, quibus *Carolus* imperaturus olim erat. Non caruit difficultate haec informatio, non quod non capacissimum esset *Caroli* ingenium, sed quod adeo vagum & inquietum erat, ut vix uno mo-

meo intentum alicui rei esse posset. Incredibile pene est, quod narratur, alius tamen reque memoratum, quod circa Carolum puerum; cum effigies ejus maximiliani avi jussu accurate pingi jaberetur, quatuor gladios disponi fecerit Cevrius, ut metu, ne in eos corpus impingeret, tantillo tempore quietus federet. Factum tamen, ut in lingua Latina non multum proficeret, vel ingenii talis culpa, vel quod Cevrius perfectam Latinitatis cognitionem, & scribendi loquendique peritiam, ad solidam regie scientiæ vim parum facere existimaret. Sed in rebus ad regnorum statum pertinentibus, & in Genealogia illustriam familiarum, nihil ignorare eum passus est, & ita informatum in tenera hac ætate, quæ aliis per delectamenta puerilia transigi consuevit, adseria applicuit. Introduxit enim Carolum in senatum Belgarum; legenda ei & referenda dedit, quæ maximi erant momenti; sententiæ primum rogavit; errantem correxit, recte sentientem non laudavit tantum, sed & firmavit, exactis, cur ita sentiret, rationibus, & objectis quæ refelleret. Legati non audiebantur, nisi præsentate Carolo, & ut postmodum ipse illorum postulata in consensu senatorum referret. Respondisse fertur Cevrius, cum illustri quidam Galhus a Rege missus, institutum hoc, adhibendi tam mature ad gravissima negotia pueri, familiariter reprehenderet, sibi curæ esse, ita instruere Carolum, ut Tutore carere posset: nisi enim in prima ætate rerum suarum notitiam sibi acquirerent Principes, adultos tædio laboris & voluptatum illecebris corrumpi, ut nihil aut parum præstent, & totâ vita sub aliena teneantur potestate. Inter alia, quæ laudari merentur, Cevrii consilia, hoc quoque memoratur; quod serio cavere, ne inter Galliarum Reges, & Belgarum Principes bellorum causæ foverentur. Cum igitur arcta amicitia cum *Arnuro Gouffierio Boissiaci, Francisci Valesii*, qui Ludovico in regno Galliarum successisset, educatore jungeretur, & hic eodem pacis inter utramque gentem, tam vicinam & multiplici nexu conjunctam, servandæ studio teneretur, creditum est, funesta illa inter Carolum & Franciscum bella non fuisse eruptura, si utriusque ministro vita durasset, *Libro II.* Ad prudenter a Cevrio gesta spectant; quæ de *Job. Manuclis* fuga ex Hispania, ubi Ferdinando, quem Catholicum vocant, Caroli avo, a secretis fuerat, recensentur. Humbtuendam suscepit Cevrius, ita tamen, ut honeste custodiam vim, pericillissimum quidem, sed præservi-

dum

dum, eo potissimum sine includeret, ne vi vel astu vitæ periculum ei frueretur, vel ipse præcipiti festinatione sibi accerseret: hac tamen cautione ostensus *Manuel* malam servatori gratiam postea retulisse dicitur, æmulis ejus accedens. Haud minus provide factum habetur, quod Cardinali Ximenio, Archiepiscopo Toletano, patrocinium præstitit. Is ex infima sorte & Franciscano cucullo, ad summas dignitates, maximam in aula potentiam, & opes regiis fere majores, in Hispania ascenderat. Sed eum non tantum Nobilitas omnis, cujus licentiam variis modis refrænabat, immani odio persecuta est, sed & ipse Ferdinandus Rex tandem deseruit, & subvertebat, nisi *Cevrio* suadente, Carolus labenti subvenisset. Sed tantam sibi ob hoc invidiam, (ut Libro III narratur,) apud Ferdinandum, & hujus instinctu, apud generum ejus Henricum VIII Angliæ Regem conflavit *Cevrius*, offenso etiam *Adriano*, qui tunc in Hispania res Caroli curabat, ut non nisi rara Principis alumni constantia locum suum tenuerit. Vix tamen vitæ periculum evitavit, veneno per inimicorum dolum tentatus. Sed detectis licet sceleris autoribus & ministris, tanta egit moderatione, ut & famæ eorum parceret, & Carolum a vindicando flagitio dehortaretur. Fructus compositi animi solidæque prudentiæ ad Principem multiplex pervenit, is præcipue, ut Ferdinandus a proposito eum Hispaniæ regnis arcendi, & fratrem juniorem Ferdinandum, (postea Cæsarem,) a se in Hispania educatum, præferendi, in fine vitæ abstereret, ministris quibusdam obtemperans, qui testamentum Regium jam in eum finem conditum, abolendum, & constituto Ximenio, invisissimum licet, gubernatore, regnum absenti Carolo servandum suaserant. Magna etiam industria (Lib. IV.) id effecit *Cevrius*, ut mortuo Ferdinando, viva licet filia *Jobanna*, regnorum hærede, & non obstante qua laborabat dementia, dominatum non invitis Hispanis affectante, nepos Carolus regium titulum & jus, Pontificis & Maximiliani Imp. consensu, operaque Ximenii, obtinuerit, & quod majoris solertiæ erat, cum *Gouffierio*, (quem diximus,) a Rege Francisco misso, ita convenerit *Noviodunus*, ne Carolo in capessendo Hispaniæ imperio ullam, ut tunc facile poterat, remoram injiceret. Tumultuantes vero proceres Hispanos, probato Ximenii consilio, compescuit, armatis nova lege urbium & pagorum Hispaniæ incolis, quibus ad id usque tempus armorum usus interd-

etus, solique Nobilitati, a cuius majoribus Mauri subacti fuerant, concessus erat. Civilis etiam animi indicium dedit, dum autor fuit, ut cum Americanis populis, quos durissima servitute Hispani premebant, mitius ageretur, & in metalli fodinas, coemta potius vili pretio ex Africa mancipia, laborem facilius tolerantia, quam indigenæ cogentur, qui paucos intra dies emori in illis solebant. Sed conatus hic illo tempore successu destitutus fuit. *Libro V* duo alia insignia Cevrii consilia exponuntur, quibus Caroli potestas & autoritas in Hispania & Germania constabilita fuit, remoto licet a summa rerum & mox mortuo Ximenio. Amolitus enim est Cevrius ex Hispania Ferdinandum Caroli fratrem, cuius evehendi ad regnum cupidine pars nobilitatis & populi maxima flagrabat, & Maximilianum Imperatorem induxit, ut Imperatorium axioma, morti jam vicinus, Carolo potius, quam (ut hucusque annexus erat,) *Ferdinando* secundo genito ex nepotibus procuraret. Infeliciter autem cessit Cevrio, quod blandimentis procerum quorundam obsecutus, passus est fratris sui filium, sibi cognominem, & e baptisinate susceptum, *Guilielmum Croyam*, annorum novendecim adolescentem, Carolo quidem, cum quo educatus fuerat, longe charissimum, & jam Cameracensi præfulatu mactatum, ad Archiepiscopatum Toletanum, summæ dignationis & opulentia in Hispania sacerdotium evehi: factum inde, & Belgarum, qui gratia apud Carolum valebant, in adipiscendis vel vendendis in Hispania ejusmodi muneribus ambitione & sordibus, ut Cevrio ministrorum omnium primario, odium gentis Hispanæ fere universale incumberet. Ea tamen illi fuit Hispanicarum rerum notitia, ex diligenti Actorum lectione comparata, eaque agendi dexteritas, ut superatis omnibus difficultatibus, proceres Regnorum, cum civitatibus, in Caroli fidem adigeret, & quas ad infirmanda regia jura postularent conditiones, dextre elideret. Inde ad Imperatoriam dignitatem Carolo afferendam, viam invenit pecuniam a Rege Lusitanæ conquistendi, & *Erardum Marcanum*, Episcopum Leodiensem, & *Franciscum Sickingium*, potentem ex nobilitate in tractu Rheni virum, a Gallorum partibus separandi, quorum opera Electores istius regionis ad suffragia pro Carolo ferenda permoti fuisse dicuntur. Sed (Lib. VI) in summum discrimen adducta est Cevrii autoritas, cum mortuo *Gouffevio*, ad similitatem & bella inter Carolum & Galliarum Regem omnia spectarent,

starent, & tota fere Hispania in apertam rebellionem erumperet. Prætextum Hispani sumserant a Belgarum; quorum consiliis Carolus utebatur, rapacitate, & ut matri Caroli, parum benigne habitæ, regni gubernationem restituerent; vehementissimo inter alios motuum incensore *Episcopo Zamorensi*, Burgensis Episcopi ex nobili *Acunniorum* familia notho, homine, ut describitur, nequissimo, qui presbyteris triginta aut pluribus sui similibus comitatus, divina & humana jura omnia proterve violabat. Oppressi tamen sunt rebellionis autores, eaq; moderatione usus est Cæsius apud Carolum, ut non solum amnestia universalis publicata populo parceretur, sed & ex ducentis, qui venia indigni declarati erant, non nisi duo supplicio affecti fuerint. Magnæ etiam industriæ specimen præstitit, quod Henricum Angliæ Regem callide induxit, ut qui hucusque medium se inter Cæsarem & Gallum gerere voluerat, in illius tamen partes propenderet, & suo interventu possessionem *Navarrai regni*, quam Ferdinandus Arragonius *Labrotana familia* eripuerat, quamque hæc Gallorum ope vindicare coeperat, Carolo firmaret. Verum hoc inter ultima officia fuit, quæ alumnus suo exhibuit Cæsius. Cum hoc enim Wormatiam ad comitia illa celeberrima anno 1520 habita profectus, non tantum fratris filium Archiepiscopum, de quo supra diximus, amisit, veneno a malevolis propinato sublatus, sed ipse etiam eodem scelere peremptus est, die 14 Maji anno 1521, annos natus sexaginta tres, successore, quia liberis carebat, ditionum & gratiæ apud Cæsarem relicto agnato ex *Croya* gente proximo, *Duce Araschotio*. Multa in his comitiis in causa *Lutheri* egisse Cæsiurum, autor refert, deque hac ita sentit, ut solent, qui Romanam religionem profitentur. Narrat etiam de *Friderico Saxoniæ Electore* aliqua, quæ cum traditis historicorum ejus temporis non satis conveniunt, sed hic examinari non possunt. Satis ex his, quæ per compendium retulimus, apparere putamus, qua utilitate legi possint, quæ de tanti viri virtute & industria commentatus est autor. Sed non minor ad Lectorem perveniet, ex plurimis aliis, quæ de Regum illius temporis, viroꝝque illustrium, quorum ministerio pace belloque usi sunt, gestis, minime vulgaria consignavit, y.g. de *Maximiliano I Imperatore*, de *Ferdinando Arragonio*, vasserrimo illius seculi Principe, de *Ximenii* Cardinalis prodigiosa industria & fortuna, de Pontificum Romanorum multorumque Prælatorum moribus &

consiliis, de Angliæ & Navaræ Regum ingenio, & actis, ex quibus omnibus Politicarum artium, bello & pace exercitarum, & aulicarum factionum arcana, magna cum libertate exposita, & successus easusque admirandi percipi possunt.

*BOHUSLAI BALBINI S. I. MISCELLANEO-
rum Historicorum Bohemæ Decadis I.
Liber V. & VI.*

Pragæ, 1683 & 1684, fol.

Multilaboris & ingenii esse Balbinum, scriptorem non prima nobis vice memorandum, vel hi libri comprobant. Laboris quidem, quod tot perreptatis voluminibus, plura tamen sibi negata esse vel decies conqueritur: ingenii vero, quod prohibitus ab archivorum longe plurium fontibus, rivulos tamen tam feliciter sectatus est, ut hisce etiam primæ Miscellaneorum suorum Decadis libris expectationi Lectoris abunde satisfecerit, ac firmior ipsi valetudo, quam afflictam hactenus expertus est, merito sit optanda, quo vastum, quod suscepit opus, absolvere ex voto valeat.

Liber V *Parochialis* & *Sacerdotalis* inscribitur, quod altera ejus pars veteris Bohemæ parochias recitet, altera Sacerdotiorum (vulgo Capellaniarum) foundationes exhibeat. Et priore quidem parte nihil ferme habetur aliud, quam manuscriptus codex Bibliothecæ Archi-Episcopalis, cui titulus est: *Decima Ecclesiastica anno 1384*. Eas enim decimas sibi pendi Wenceslaus a Pontifice impetraverat in sumptus itineris, quod Romam coronationis causa se suscepturum promiserat; tamen postea spem fefellerit, & quæ Balbini verba sunt, *domesticis voluptatibus irretitus desiderit domi*. Confectus vero ille index est juxta ordinem decem Archidiaconatum, in quos veteris Bohemæ Parochiales Ecclesiæ divisæ erant, ac licet inde cognoscere, quantæ jam illo tempore cleri in Bohemia opes fuerint, quantusque sacerdotum numerus. Pars altera foundationes continet & donationes altarium, sub Carolo IV potissimum & Wenceslao Rege ejus filio factas, ex XIII grandibus Ereccionum voluminibus, quæ auspiciis olim Arnesti primi Pragensis Archiepiscopi, cujus vitam Balbinus peculiari libro

libro a. 1664 edito enarravit, collectæ fuerunt, in quibus perlegendis integrum se annum & duos præterea menses contrivisse Balbinus profiteretur, improbo labore excerptas. Quarum quidem usum hunc præcipuum esse voluit, ut pietas Bohemicæ gentis illustraretur, monumenta liberalitatis, quam inprimis antiqua Bohemorum Nobilitas in Ecclesiam exercuit, publice prostant, pateretque adeo, ut verbis Auctoris in ipso operis titulo expressis utar, *nullam prope in Bohemia esse aut fuisse vetustæ stirpis tam Dominorum quam Equitum prosapiam, qua Divina Majestati perpetuum Missæ Sacrificium in antiquitate non fundaverit.* Cæterum negari non potest, ex illis foundationum formulis peti multa posse, quæ ad Historiam illorum temporum illustrandam, inprimis vero ad dignoscendas & distinguendas illustres Bohemiæ familias, earumque Genealogiam contexendam faciant. Quem fructum ut promoveret, simulque tædium legendi discuteret, notas hic illic interseruit Balbinus, elegantes sane, magnamque Auctoris non in Genealogicis solum, sed & Heraldicis peritiam, quadraginta annorum studio partam, abunde testantes; ut curiosus Bohemicarum rerum Lector non possit non promissam ab Auctore *Stemmatographiam Bohemia*, quæ partem Miscellaneorum horum suo loco constituet, avidissime expectare. Subjectus est secundæ huic libri V parti accuratissimus & incredibili labore compositus index, quem percurri Auctor, antequam opus ipsum legatur, percipit; non alphabetico ordine, sed quod magis e re videbatur, XXXVI titulis distinctus.

Liber VI, quem *Archiepiscopalem* Auctor vocat, duabus itidem partibus absolvitur, quarum prior litteras publicas ad Pragensem Archiepiscopatum seu Diœcesin spectantes, posterior Præfulum titulos, prærogativas, privilegia, successionem, administrationem atque sepulturas tradit. In literis publicis, numero CXXI, quas Clarissimus Vir ex Decretalibus & Bullariis Romanorum Pontificum, Tomis Conciliorum, Baronii Annalibus, eorumque continuatore Od. Raynaldo, Actis Sanctorum, Cosmæ Chronico, Pontani Bohemia Pia, Pessinæ Phosphoro, Goldasto, suisque libris Erectionum &c. transcripsit, non est secutus ordinem Pontificum, Cæsarium, Regum, Principumque, ut titulus voluminis præ se ferre videretur,

10 ACTA ERUDITORUM.
HISTOIRE DE FRANÇOIS I PAR LE SIEUR
de Varillas, a laquelle est jointe la comparaison de
François I avec Charles Quint par le meme
Auteur.

i. e.

Historia Francisci I autore Dn. de Varillas, cui ac-
cessit comparatio Francisci I cum Carolo Quin-
to, ejusdem autoris.

Tom. 1. & 2.

Hagæ Comitum, apud Arnoldum Leers, 1684 in 12.

Non poenitet nos elogii, quod in Actis mensis Junii superioris anni
p. 273. *V. Cl. Varillasio*, dum historiam ejus de Carolo IX. recen-
seremus, tribuimus: nec de æqui Lectoris consensu dubitare possu-
mus, qui alterum hunc insignis ingenii foetum consideraverit.
Quamvis enim res a Francisco I Galliarum Rege gesta, tot scriptori-
bus memorata sint, ut actum agere videri possint, qui easdem repe-
tere instituerint: reperit tamen Autor, quibus fastidium legentibus
demat. Eruit ex Actis, quæ aliis forte non fuere communicata,
novitate sua placentia, & quæ eam spirant libertatem, de virtutibus &
vitiis Principum & ministrorum judicandi, ut quam in historia Caro-
lina laudavimus, ingenuitatem Viri mirifice ostendant. An ea de
causa, & ne censura rigorem experiretur tandor suus, apud Batavos,
librum, quem Lutetiæ imprimi maluerit, aut annon incio potius
ac invito Auctore editum hoc opus fuerit, non satis nobis com-
pertum est, sicut nec rationem reddere possumus, cur Francisci,
quam in titulo indicat, historiam tantum ad annum 1543 per-
duxerit, cum Rex hic usque ad finem Martii mensis anni 1547 vixerit,
postremique ejus anni magnis eventis non caruerint. Dissertatio et-
iam de Manuscriptorum, quibus usus est, autoribus, qualem Caroli IX.
historiæ, & vitæ *Guilielmi Cevrii* (de qua proxime agemus) præmisit,
hic non invenitur, præfante Typographo, quod nihil tale ad se perve-
nerit. Sed ferri posset hæc jactura, dummodo major in exscribendo
diligentia adhibita fuisset. Dicit enim vix potest, quot mendis typo-
graphicis totus liber scateat, præsertim in nominibus hominum & lo-
corum,

corum, ut omnino secunda cum opus sit, si lectores non peritissimi erroris periculo liberandi sint; nequaquam enim sufficiunt ad emendationem pauca, quæ in fine *Tomi II.* consignata habentur. . . Cæterum historiam ipsam per compendium enarrare supercedemus, cum gesta Francisci, ut diximus, plurimorum & egregiorum Autorum veterum & recentium labore, omnibus fere linguis descripta, in manibus plerorumque vel mediocri librorum suppellectile instructorum versentur. Operosum vero fuisset & supra institutum nostrum, si quæ diversa ab aliis, & a celeberrimo imprimis *Vitarum regiarum* scriptore *Dn. de Mezeray*, tradidit Varillanius, annotare & conferre voluissemus. Alliciet tamen & contentum lectorem dimittet, de qua spondere possumus, plurimarum rerum vel noviter erutarum, vel magna eum jucunditate & candida epicrisi relatam gratia; præterquam quot tot tamque illustribus eventibus tempora Francisci insignita sunt, ut sine tædio muktories narrari & audiri possint. Quem enim non moveat aut delectet, tot bellorum, tot foederum & pactorum, tot casuum in aulis summorum Principum, magnitudo & varietas? Describuntur hic Gallorum in Mediolanensem Ducatum per invia Alpium improvisa irruptio: Italarum clades: fortissima Francisci Regis cum Helvetiis ad Marignanum pugna: tractatus cum Pontifice, sive *Concordata*, per quæ sublatis electionibus, frustra obtinente clero & senatu regni, jus nominandi Episcopos ad Regem, pecunia ex redditibus Ecclesiasticis ingens ad Pontificem pervenit, & *Pragmatica*, quam vocabant, *Sandioni*, tanto tempore & labore obtentæ, vincula soluta fuerunt. Hic accurate exposita leguntur Caroli Borbonii defectio, Regiæ foeminae, ob spretum amorem offensæ, furore procurata, Regi & regno; & auctori denique ipsi funesta: hic captus amisso ad Ticinum exercitu, & duris conditionibus liberatus Franciscus: hic Roma expugnata: hic Imperatoris, Regum, Pontificum congressus; pacta & dissoluta matrimonia: hic a peste inter illos criminationes, inde levissima bella, obsidiones, prælia terra marique conferta, occisi legati, jus omne sacrum & profanum non semel violatum, paces infidæ: hic ministrorum fraudes, fortunæ, casus: hic clarissimorum belli ducum ex omnibus nationibus gesta, aut neglecta: hic aularum simultates & soporata, foeminarum in aulis lascivía, potentia & factiones: hic locus regius, fides sublesta, & infinita alia, quæ ob-

oblectant & instruunt. Parallelismus denique sive comparatio inter Carolum & Franciscum sub finem *Tom. II. ad Aristotelis & Plutarchi* monita & normam instituta, digna sane Autoris ingenio nemini non videbitur, & insigne exemplum imitaturis præstare potest.

LA PRACTIQUE DE L' EDUCATION DES Princes, contenant l'histoire de Guillaume de Croy, Surnommé le Sage, Seigneur de Chievres, Gouverneur de Charles d'Autriche, qui fut Empereur Cinquieme du Nom. Par Monsieur Varillas.

i. c.

Praxis educationis Principum, continens historiam Guilielmi Croyi, Dynastæ Cevrii, cognomento Sapientis, Caroli Austriaci, qui postea Imperator hoc nomine Quintus fuit, Educatoris. Autore Dn. de Varillas.

Parisiis apud Cl. Barbin, in 4. & Amstelodami, apud Wetstein, in 12. 1684.

Satisfecit etiam in hoc tractatu, si quid judicamus, clarissimus auctor, Antonius Varillasius, Historiographus Gallicus, (ita enim epistolam ad Regem subscripsit) spei ex aliis ejus scriptis concepta. Tot sane res memorabiles in librum non magnum congestit, eoque stylo & judicio, ut non possit non summa cum voluptate legi. In *Dedicatoria*, Christianissimi Regis virtutes & gesta, cum actis aliorum Principum, ex familia Burgundica potissimum, eleganter & acute collata, omnibus præferuntur. Sequitur *dissertatio* de genio & moribus illorum, ex quorum manuscriptis historiam hanc compilasse se dicit, *Maximiliani* nempe & *Caroli V* Imperatorum: *Ludovici XII* Galliarum, *Ferdinandis* Arragoniarum, *Henrici VIII* Angliarum Regum: Pontificum *Julii II*, *Leonis X*, *Adriani VI*: tum Cardinalium *Georgii Amboisii*, *Francisci Ximenesii*, & denique callidissimi ministri Regum Hispanorum *Johannis Manuelis*. Periodus temporis versatur inter annum 1506, quo Cevrius pueritiam Caroli formandam præpositus fuit, & annum 1551, quo decessit. Distributa est historia in libros sex. In primo de illustrissima gente Croy,

Croja, ejusque fati sub Burgundia ex Gallica stirpe Principibus, quaedam præmittuntur, donec ad *Gulielmum*, de quo agitur, pervenitur. Hic natus est, ut refertur, *Philippo* patre, anno 1458. Eximia fuit corporis specie, ingenio vasto, judicio sublimi, quo supplebat, quæ alii studio literarum acquirunt. Mente erat generosa, quæ virtutem & merita super omnia æstimaret, & quæ omnia ad decus & honestatem, nihil ad sordidam utilitatem referret: in forendis temperandisque incommodis prudentissimus; in judicandis hominum ingeniis, & cum fructu ad munia, quibus paria essent, applicandis, sagacissimus. Adolefcens militia, quæ tunc sola Nobilitatis schola erat, se exercuit, & quidem sub Gallia Regibus *Carolo VIII* & *Ludovico XII*, in Italia bel-lantibus. Dein in patria Hannonia quiete viventem *Philippum Austriacum*, Maximilianum Imp. filium, materno jure Belgia imperans, in aulam adscivit, & tanti fecit, ut in Hispaniam ad dotalium regnorum possessionem profecturus, Belgio regendo eum præposuerit, quo munere egregie functus est. Præcepti propera morte *Philippi* relicto filio primogenito *Carolo*, annos tantum sex nato, hic ipse *Cevrius* educator datus est, & quidem ex *Ludovico XII* optimi & justissimi Gallia Regis arbitrio, cui id *Philippus* testamento condito detulerat, causas habens, cur neque patri Imperatori, nec socero Arragonio impuberis filii curam concederet. Sed diversa narrant *Sandovalium* & alii scriptores Hispani, quos autor refutat. Primus labor *Cevrii* fuisse dicitur, ut ingenium alumni, ad tot regnorum & provinciarum imperium nati, intime cognosceret. Id ex virtutibus vitisque mixtum accurate describit Autor, ab aliis scriptoribus hand multum dissentiens. Ad literarum studiis imbuendum *Carolum*, delectus est a *Cevrio* celebris ille tunc Lovaniensium doctor *Adrianus*, qui postmodum Pontificatum Maximum ad breve tempus tenuit. Ipse vero *Cevrius* hanc sibi operam regio puero præstandam sumsit, ut eum in historia, tum generali, tum maxime patria, diligentissime instrueret, propositis omnibus, qui exabant, autoribus, ea quæ quisque scripserat lingua. Inde observanda commendavit, quæ utilia aut noxia a majoribus gesta erant, quidque imitandum vitandumve esset, pro statu provinciarum, quibus *Carolus* imperaturus olim erat. Non caruit difficultate hæc informatio, non quod non capacissimum esset *Caroli* ingenium, sed quod adeo vagum & inquietum erat, ut vix uno mo-

mentis intentum aliquid esse posse. Incredibile pene est, quod narratur, alijs tamen æquo memoratum, quod circa Carolum puerum; cum effigies ejus maximiliani avi jussu accurate pingi juberetur, quatuor gladios disponi fecerit Cœvrius, ut metu, ne in eos corpus impingeret, tantillo tempore quietus sederet. Factum tamen, ut in lingua Latina non multum proficeret, vel ingenii talis culpa, vel quod Cœvrius perfectam Latinitatis cognitionem, & scribendi loquendique peritiam, ad solidam regie scientiæ vim parum facere existimaret. Sed in rebus ad regnorum statum pertinentibus, & in Genealogia illustrium familiarum, nihil ignorare cum passus est, & ita informatam in tenera hac ætate, quæ alijs per delectamenta puerilia transigi consuevit, ad se ipsa applicuit. Introduxit enim Carolum in senatum Belgarum; legenda ei & referenda dedit, quæ maximi erant momenti; sententiam primum rogavit; errantem correxit, recto sentientem non laudavit tantum, sed & firmavit, exactis, cur ita sentiret, rationibus, & objectis quæ refelleret. Legati non audiebantur, nisi præsentate Carolo; & ut postmodum ipse illorum postulata in consensu senatorum referret. Respondisse fertur Cœvrius, cum illustri quidam Galhus a Rege missus, institutum hoc, adhibendi tam mature ad gravissima negotia pueri, familiariter reprehenderet, sibi curæ esse, ita instruere Carolum, ut Tutore carere posset: nisi enim in prima ætate rerum suarum notitiam sibi acquirerent Principes, adultos tædio laboris & voluptatum illecebris corrumpi, ut nihil aut parum præstent, & totâ vita sub aliena teneantur potestate. Inter alia, quæ laudari merentur, Cœvrii consilia, hoc quoque memoratur, quod serio caverit, ne inter Galliarum Reges, & Belgarum Principes bellorum causæ foverentur. Cum igitur arcta amicitia cum *Arturo Gonfferio Boissiaci, Francisci Vallesi*, qui Ludovico in regno Galliarum successit, educatore jungeretur, & hic eodem pacis inter utramque gentem, tam vicinam & multiplici nexu conjunctam, servandæ studio teneretur, creditum est, funesta illa inter Carolum & Franciscum bella non fuisse eruptura, si utriusque ministro vita durasset, *Libro II. Ad prædenter a Cœvrio gesta spectant; quæ de Job. Manuclis fuga ex Hispania, ubi Ferdinando, quem Catholicum vocant, Caroli avo, a secretis fuerat, recensentur.* Humo tuendam suscepit Cœvrius, ita tamen, ut honeste custodire vitam, precitissimum quidem, sed præservi-

dum, eo potissimum sine includeret, ne vi vel astu vitæ periculum ei strueretur, vel ipse præcipiti festinatione sibi accerseret: hac tamen cautione contentus *Manuel* malam servatori gratiam postea retulisse dicitur, æmulis ejus accedens. Haud minus provide factum habetur, quod Cardinali Ximenio, Archiepiscopo Toletano, patrocinium præstitit. Is ex infima sorte & Franciscano cucullo, ad summas dignitates, maximam in aula potentiam, & opes regiis fere majores, in Hispania ascenderat. Sed eum non tantum Nobilitas omnis, cujus licentiam variis modis refrænabat, immani odio persecuta est, sed & ipse Ferdinandus Rex tandem deseruit, & subvertebat, nisi *Cevrio* suadente, Carolus labenti subvenisset. Sed tantam sibi ob hoc invidiam, (ut Libro III narratur,) apud Ferdinandum, & hujus instinctu, apud generum ejus Henricum VIII Angliæ Regem conflavit *Cevrius*, offenso etiam *Adriano*, qui tunc in Hispania res Caroli curabat, ut non nisi rara Principis alumni constantia locum suum tenuerit. Vix tamen vitæ periculum evitavit, veneno per inimicorum dolum tentatus. Sed detectis licet sceleris autoribus & ministris, tanta egit moderatione, ut & famæ eorum parceret, & Carolum a vindicando flagitio dehortaretur. Fructus compositi animi solidæque prudentiæ ad Principem multiplex pervenit, is præcipite, ut Ferdinandus a proposito eum Hispaniæ regnis arcendi, & fratrem juniorem Ferdinandum, (postea Cæsarem,) a se in Hispania educatum, præferendi, in fine vitæ absteret, ministris quibusdam obtemperans, qui testamentum Regium jam in eum finem conditum, abolendum, & constituto Ximenio, invisissimo licet, gubernatore, regnum absenti Carolo servandum suaserant. Magna etiam industria (Lib. IV.) id effecit *Cevrius*, ut mortuo Ferdinando, viva licet filia *Johanna*, regnorum hærede, & non obstante qua laborabat dementia, dominatum non invitis Hispanis affectante, nepos Carolus regium titulum & jus, Pontificis & Maximiliani Imp. consensu, operaque Ximenii, obtinuerit, & quod majoris solertiæ erat, cum *Gouffierio*, (quem diximus,) a Rege Francisco misso, ita convenerit *Novioduni*, ne Carolo in capessendo Hispaniæ imperio ullam, ut tunc facile poterat, remoram injiceret. Tumultuantes vero proceres Hispanos, probato Ximenii consilio, compescuit, armatis nova lege urbium & pagorum Hispaniæ incolis, quibus ad id usque tempus armorum usus interd-

tus, folique Nobilitati, a cujus majoribus Mauri subacti fuerant, concessus erat. Civilis etiam animi indicium dedit, dum autor fuit, ut cum Americanis populis, quos durissima servitute Hispani premebant, mitius ageretur, & in metalli fodinas, coemta potius vili pretio ex Africa mancipia, laborem facilius tolerantia, quam indigenæ cogentur, qui paucos intra dies emori in illis solebant. Sed conatus hic illo tempore successu destitutus fuit. *Libro V* duo alia insignia Cevrii consilia exponuntur, quibus Caroli potestas & autoritas in Hispania & Germania constabilita fuit, remoto licet a summa rerum & mox mortuo Ximeno. Amolitus enim est Cevrius ex Hispania Ferdinandum Caroli fratrem, cujus evehendi ad regnum cupidine pars nobilitatis & populi maxima flagrabat, & Maximilianum Imperatorem induxit, ut Imperatorium axioma, morti jam vicinus, Carolo potius, quam (ut hucusque anxius erat,) *Ferdinando* secundo genito ex nepotibus procuraret. Infeliciter autem cessit Cevrio, quod blandimentis procerum quorundam obsecutus, passus est fratris sui filium, sibi cognominem, & e baptisinate susceptum, *Guilielmum Croyum*, annorum novendecim adolescentem, Carolo quidem, cum quo educatus fuerat, longe charissimum, & jam Cameracensi præsulatu mactatum, ad Archiepiscopatum Toletanum, summæ dignationis & opulentia in Hispania sacerdotium evehi: factum inde, & Belgarum, qui gratia apud Carolum valebant, in adipiscendis vel vendendis in Hispania ejusmodi muneribus ambitione & sordibus, ut Cevrio ministrorum omnium primario, odium gentis Hispanæ fere universale incumberet. Ea tamen illi fuit Hispanicarum rerum notitia, ex diligenti Actorum lectione comparata, eaque agendi dexteritas, ut superatis omnibus difficultatibus, proceres Regnorum, cum civitatibus, in Caroli fidem adigeret, & quas ad infirmanda regia jura postulaverant conditiones, dextre elideret. Inde ad Imperatoriam dignitatem Carolo asserendam, viam invenit pecuniam a Rege Lusitanæ conquerendi, & *Erardum Marcanum*, Episcopum Leodiensem, & *Franciscum Sickingium*, potentem ex nobilitate in tractu Rheni virum, a Gallorum partibus separandi, quorum opera Electores istius regionis ad suffragia pro Carolo ferenda permoti fuisse dicuntur. Sed (Lib. VI) in summum discrimen adducta est Cevrii autoritas, cum mortuo *Gouffierio*, ad similitatem & bella inter Carolum & Gallæ Regem omnia spectarent,

starent, & tota fere Hispania in apertam rebellionem erumperet. Prætextum Hispani sumserant a Belgarum; quorum consiliis Carolus utebatur, rapacitate, & ut matri Caroli, parum benigne habitæ, regni gubernationem restituerent; vehementissimo inter alios mortuum incensore *Episcopo Zamorensi*, Burgenfis Episcopi ex nobili *Acumniorum* familia notio; homine, ut describitur, nequissimo, qui presbyteris triginta aut pluribus sui similibus comitatus, divina & humana jurâ omniâ proterve violabat. Oppressi tamen sunt rebellionis autores, eaq; moderatione usus est Cevrius apud Carolum, ut non solum amnestia universali publicata populo parceretur, sed & ex ducentis, qui venia indigni declarati erant, nonnisi duo supplicio affecti fuerint. Magnæ etiam industriæ specimen præstitit, quod Henricum Angliæ Regem callide induxit, ut qui hucusque medium se inter Cæsarem & Gallum gerere voluerat, in illius tamen partes propenderet, & suo interventu possessionem *Navarræ regni*, quam Ferdinandus Arragonius *Labretana familia* eripuerat, quamque hæc Gallorum ope vindicare ceperat, Carolo firmaret. Verum hoc inter ultima officia fuit, quæ alumnus suo exhibuit Cevrius. Cum hoc enim Wormatiam ad comitia illa celeberrima anno 1520 habita profectus, non tantum fratris filium Archiepiscopum, de quo supra diximus, amisit, veneno a malevolis propinato sublatum, sed ipse etiam eodem scelere peremptus est, die 14 Maji anno 1521, annos natus sexaginta tres, successore, quia liberis carebat, ditionum & gratiæ apud Cæsarem relicto agnato ex Croya gente proximo, *Duce Araschotio*. Multa in his comitiis in causa *Lutheri* egisse Cevrium, autor refert, deque hac ita sentit, ut solent, qui Romanam religionem profitentur. Narrat etiam de *Friderico Saxoniæ Electore* aliqua, quæ cum traditis historicorum ejus temporis non satis conveniunt, sed hic examinari non possunt. Satis ex his, quæ per compendium retulimus, apparere putamus, qua utilitate legi possunt, quæ de tanti viri virtute & industria commentatus est autor. Sed non minor ad Lectorem perveniet, ex plurimis aliis, quæ de Regum illius temporis, viroꝝque illustrium, quorum ministerio pace belloque usi sunt, gestis, minime vulgaria consignavit, v.g. de *Maximiliano I Imperatore*, de *Ferdinando Arragonio*, vaserrimo illius seculi Principe, de *Ximenii* Cardinalis prodigiosa industria & fortuna, de Pontificum Romanorum multorumque Prælatorum moribus &

consiliis, de Angliæ & Navaræ Regum ingenio, & actis, ex quibus omnibus Politicarum artium, bello & pace exercitarum, & aulicarum factionum arcana, magna cum libertate exposita, & successus casusque admirandi percipi possunt.

BOHUSLAI BALBINI S. I. MISCELLANEORUM Historicorum Bohemia Decadis I.
Liber V. & VI.

Pragæ, 1683 & 1684, fol.

Multilaboris & ingenii esse Balbinum, scriptorem non prima nobis vice memorandum, vel hi libri comprobant. Laboris quidem, quod tot perreptatis voluminibus, plura tamen sibi negata esse vel decies conqueritur: ingenii vero, quod prohibitus ab archivorum longe plurium fontibus, rivulos tamen tam feliciter sectatus est, ut hisce etiam primæ Miscellaneorum suorum Decadis libris expectationi Lectoris abunde satisfecerit, ac firmior ipsi valetudo, quam afflictam hactenus expertus est, merito sit optanda, quo vastum, quod suscepit opus, absolvere ex voto valeat.

Liber V *Parochialis & Sacerdotalis* inscribitur, quod altera ejus pars veteris Bohemiæ parochias recitet, altera Sacerdotiorum (vulgo Capellaniarum) foundationes exhibeat. Et priore quidem parte nihil ferme habetur aliud, quam manuscriptus codex Bibliothecæ Archi-Episcopalis, cui titulus est: *Decima Ecclesiastica anno 1384*. Eas enim decimas sibi pendi Wenceslaus a Pontifice impetraverat in sumptus itineris, quod Romam coronationis causa se suscepturum promiserat; tamen postea spem fefellerit, & quæ Balbini verba sunt, *domesticis voluptatibus irretitus desederit domi*. Confectus vero ille index est juxta ordinem decem Archidiaconatumum, in quos veteris Bohemiæ Parochiales Ecclesiæ divisæ erant, ac licet inde cognoscere, quantæ jam illo tempore cleri in Bohemia opes fuerint, quantusque sacerdotum numerus. Pars altera foundationes continet & donationes altarium, sub Carolo IV potissimum & Wenceslao Rege ejus filio factas, ex XIII grandibus Erectionum voluminibus, quæ auspiciis olim Arnesti primi Pragensis Archiepiscopi, cujus vitam Balbinus peculiari libro

libro a. 1664 edito enarravit, collectæ fuerunt, in quibus perlegendis integrum se annum & duos præterea menses contivisse Balbinus profitetur, improbo labore excerptas. Quarum quidem usum hunc præcipuum esse voluit, ut pietas Bohemicæ gentis illustraretur, monumenta liberalitatis, quam in primis antiqua Bohemorum Nobilitas in Ecclesiam exercuit, publice prostant, pateretque adeo, ut verbis Auctoris in ipso operis titulo expressis utar, *nullam prope in Bohemia esse aut fuisse vetustæ stirpis tam Dominorum quam Equitum prosapiam, quæ Divina Majestati perpetuum Missæ Sacrificium in antiquitate non fundaverit.* Cæterum negari non potest, ex illis foundationum formulis peti multa posse, quæ ad Historiam illorum temporum illustrandam, in primis vero ad dignoscendas & distinguendas illustres Bohemiæ familias, earumque Genealogiam contextendam faciant. Quem fructum ut promoveret, simulque tædium legendi discuteret, notas hic illic interfecit Balbinus, elegantes sane, magnamque Auctoris non in Genealogicis solum, sed & Heraldicis peritiam, quadraginta annorum studio partam, abunde testantes; ut curiosus Bohemicarum rerum Lector non possit non promissam ab Auctore *Stemmatographiam Bohemia*, quæ partem Miscellaneorum horum suo loco constituet, avidissime expectare. Subjectus est secundæ huic libri V parti accuratissimus & incredibili labore compositus index, quem percurri Auctor, antequam opus ipsum legatur, percipit; non alphabetico ordine, sed quod magis e re videbatur, XXXVI titulis distinctus.

Liber VI, quem *Archiepiscopalem* Auctor vocat, duabus itidem partibus absolvitur, quarum prior litteras publicas ad Pragensem Archiepiscopatum seu Diœcesin spectantes, posterior Præsulum titulos, prærogativas, privilegia, successionem, administrationem atque sepulturas tradit. In literis publicis, numero CXXI, quas Clarissimus Vir ex Decretalibus & Bullariis Romanorum Pontificum, Tomis Conciliorum, Baronii Annalibus, eorumque continuatore Od. Raynaldo, Actis Sanctorum, Cosmæ Chronico, Pentani Bohemiæ Pia, Pessinæ Phosphoro, Goldasto, suisque libris Erectionum &c. transcripsit, non est secutus ordinem Pontificum, Cæsarium, Regum, Principumque, ut titulus voluminis præ se ferre vide-

tur, sed observata temporis ferie Bohemica Historiæ nexum accuratius tenuit, ab A. C. 879 ad A. 1630 progressus. Multa in his leguntur de Regum Bohemiæ inunctione & coronatione, ac quibusdam in sacra juribus; de Archiepiscopatus Pragensis origine, incrementis, terminis, privilegiis; de sanctis, ut putant, reliquiis, Caroli IV Imperatoris inprimis industria comparatis; de Actis Bohemorum cum Concilio Basileensi, quod Bohemis Moravisque, ut Sacram Synaxin sub utraque specie percipere sibi liceret, enixe contendentibus, tandem anno 1443 annuit, *non permissione tolerantia*, ut ipsi Patres protestati sunt, *sed autoritate Christi & sponse ejus*, addita tamen lege, ut sub utraque seorsim specie integrum Christum contineri crederetur; de Wicelitis, Hussitis, Piccardis late per Bohemiam dominantibus, ut ipse Archiepiscopus Conradus Westphalus non dubitarit iis accedere, a Papa Martino V ideo excommunicatus, ac Archiepiscopatus curatores sede vacante Zittaviæ degere cogentur; de Archiepiscopatus restitutione, aliisque pluribus ad Ecclesiasticam inprimis Bohemiæ Historiam pertinentibus, quæ singula hic enarrari, prolixum nimis foret, ac ab instituto nostro alienum. Nisi operæ forte pretium fuerit, de *Contractu Salis*, ut vocant, cujus summa capita ultimo loco exhibentur, quædam referre. Nempe cum occasione turbarum, quæ ex dissidio circa religionem natæ, Bohemiam gravissime longo tempore affligerunt, bona Ecclesiastica amplissima alienata essent, ac in manibus laicorum versarentur, nec vindicari tamen commode Ecclesiæ possent, visum tandem est ea de re sic transigere, ut bona illa Ecclesiastica possessoribus facta tecta conservarentur, ac in sortem adeo bonorum secularium transfirent, Ecclesiæ vero ac Clero compensatio aliunde præstaretur. Itaque anno 1630, Urbanus VIII Pontifex Romanus suo & totius cleri nomine, & Ferdinandus II nomine suo suorumque in Regno Bohemiæ successorum, aliorumque Ecclesiastica in eo Regno bona possidentium, pactum solenne, & jurejurando a Delegatis utriusque partis confirmatum iniverunt; vi cujus prætensiones cleri omnes in bona Ecclesiastica, quocumque prætextu ante regimen Rudolphi II occupata ac alienata, & in ea quoque, quæ post Rudolphi II regimen in laicorum manus pervenerant, si ejusmodi sint, ut possessores habeant actionem de eversione contra cameram Regiam Bohemiæ, extinctæ penitus fuerunt:

runt: vicissim vero Camera Regia Ecclesiæ in perpetuum cessit annum redditum 15 cruciferorum super quolibet modio salis, quem vulgo vocant magnam ðupam, in Regnum introducendi, aut in ipso effodiendi coquendive, vel quomodolibet conficiendi, sic ut reditus ille deinceps censeretur Ecclesiasticus, iisdemque juribus, quibus alia bona mere Ecclesiastica, frueretur.

Libri VI pars II. Archiepiscopis Pragensibus consecrata, undecim capitibus absolvitur, quorum argumenta paucis indicasse suffecerit. Capite I de titulis agitur, quibus insigniri Pragenses Archiepiscopi consueverunt. Salutantur vero S. Romani Imperii Principes, quem titulum primus hoc seculo usurpavit aut resumpsit Matthæus Ferdinandus de Pilenberg, & hortatu quidem Balbini nostri. Cum enim Matthæus anno 1669 in Archi-Episcopum Pragensem consecratus esset, veteri amico & condiscipulo rem gratam facturus Balbinus, peculiari scripto rationes complexus est, quibus non Principis tantum, quo prædecessores quoque usi fuerant, sed S. Romani Imperii principis titulus Pragensibus Archi-Episcopis vindicari possit, auctorque novo Antistiti fuit, ut titulum hunc a seculis omissum de novo assumeret; quod factum etiam fuit, approbante aula. Provocat inprimis Balbinus ad quamplurima Imperii comitia, quibus Pragenses Antistites interfuerint, velut immediati Imperii Romani Status; qua occasione astruere quoque nititur, Nobilitatem Bohemix in Imperii Nobilitatem allectam esse, ac proinde Principes in Regno Bohemix ab Imperatoribus creatos, Sacri Romani Imperii Principibus accenseri. Porro Prælates etiam Regni Bohemix, nec non Legati nati Sedis Apostolicæ, Pragenses Archiepiscopi salutantur, quorum titulorum rationes itidem hoc capite explicantur. Cap. II. de quibusdam aliis Archiepiscoporum prærogativis agitur, quod jure Reges Bohemix inungendi gaudeant; quod Regi non homagium, sed fidelitatem tantum præstent; quod potestatem habeant notarios publicos creandi; quod jus venandi habeant in Regiis sylvis &c. Cap. III de ditionibus, potentia & opibus Archiepiscopatus, nec non de antiquis clientibus & armigeris Ecclesiæ Pragensis, quorum munus fuerit Præsules ad comitia bellave proficiscentes comitari, disquiritur. Cap. IV Archi-Episcopi Pragenses recensentur, qui Romana Ecclesiæ Cardinales fuerunt. Cap. V Episcoporum, quo-

quorum 27 numerantur, successio non tam Historice, quam Chronologicè deducitur. Cap. VI Archiepiscoporum Pragensium series ab anno 1343 ad annum 1421 textitur, & quidem verbis Georgii Crugerii, sed a Balbino adjectis notis illustratis. Cap. VII Administratores Ecclesiæ ab anno 1421, quo sedes vacare cœpit, usque ad annum 1561, quo Archi-Episcopatus restitutus est, simili modo recensentur. Cap. VIII continuatio successiois Archiepiscoporum, post restitutam per Ferdinandum I Regem, & Julium III Pontificem, sedem, traditur. Cap. IX de suffraganeis Pragensium Præsulum: Cap. X de Domo Episcopali: Cap. XI de sepulturis Præsulum agitur. Subjungitur appendix literas quasdam publicas ad Archi-Diœcesin Pragensem spectantes, quæ in parte prima omisissæ fuerant, complexa.

MEMOIRES OF THE FAMILY OF THE STUARTS.

i. e.

Memoriæ Familiæ Stuartorum.

Londini, apud W. Kittilby 1643, 8.

Qui hæc monumenta e variis Scriptoribus collecta, inque justum ordinem digesta, gratitudini & pietati in Principem destinaverat, *Doctissimus Autor*, immatura morte præventus ultimam operi limam adhibere, & sic magis politum publicæ luci omniumque oculis exponere non potuit. Erat ipse, dum viveret, *Verbi Divini Minister*, aliquoties, cum civilium motuum tempestate Regnum agitaretur, sede pulsus, quod Regiam Majestatem sanctè habens, audacius se opposuisset *Presbyterianorum & Independentium* factioni. Quam ejus fidem & integritatem liberaliter haud dubie remuneraturus erat *Carolus II.* in patrium solum nutu divino evectus, si diutius ipsum superesse facta voluissent; uti hæc in præfatione prolixius commemorat *Editor*, qui tamen voluit Viri nomen nos ignorare. Orditur historiam suam a *Roberto*, qui primus e *Stuartorum* familia Scotiæ regnum tenuit, delato ad ipsum scepro per matrem, quæ soror erat *Davidæ*, & filia *Roberti Brusii*, illius, qui cum *Johanne Balliolo* de regia dignitate tot annos

nos ambigua fortuna certavit. Sequuntur *Robertus III*, quinque *Jacobus*, & ultimo *Maria* Reginarum infelicissima. Neque enim telam ultra producere vel licuit *Autori* vel placuit. Annotavit autem singulari industria, quicquid cujusque Monarchæ imperium dignum habuit memoratu. *Arholii* e regio sanguine oriundi horrendum facinus, & funestam mortem prolixius enarrat, qui cum Astrologi cujusdam infaustæ prædictioni, fore, ut populi acclamatione in publico Rex salutaretur, nimium credens, *Jacobum I.* Regem suum nefando parricidio jugulasset, tanti sceleris poenas postea daturus, coronam ferream candentem capiti impositam gessisse fertur, cui inscripta erant, ne falsa fuisset vaticinatio, hæc verba: *en proditorum Regem!* Similiter monstrum illud enorme, quod *Jacobi IV.* tempore in Scotia natum perhibetur, pluribus describit, idque ad 28 usque annum ætatem produxisse, & scientia bonarum literarum, quibus regio jussu imbutum fuerat, ad miraculum valuisse affirmat, secutus hic, ut alias sæpe, *Georgium Buchananum*, qui lib. 13. Hist. Scot. rem iisdem fere verbis retulit. Potissima vero *Autoris* cura, quam ipse libri titulus patefacit, fuit, ut divinæ providentiæ miracula circa illustrissimam Familiam *Stuartorum* declararet. Sane Principum, quos describit, nullus est, qui natura obierit; omnium fata vis antevertit, aut casus. Qui ergo parentes regios toties trucidatos, motus universi imperii internos tantoque magis periculosos legit, is merito miretur, qua fortuna septennes, nonnunquam biennes infantuli rebellium cruentas manus effugerint, & in uno sæpe surculo eoque tam tenero stirps clarissima superarit. Fuit ut plurimum, quantum ex Autore nostro cognoscere licet, causa barbarum, quas imperantibus *Stuartis* Scotia regnum expertum est, Nobilium nimia potentia. Hi enim postquam primum fastu & ambitione invicem certarunt, mutuo deinde odio se persecuti sunt, quod, ubi ad arma ventum fuit, quale quid *Roberto III.* imperante accidit, non aliquot tantum domibus, sed toti regno exitium attulit. *Maria* historiam *Autor* plenius explicat, summaque opera evincere nititur, fortunam ipsi potius adversam, quam mentem pravam fuisse. *Buchananum* reprehendit, quod & animo & scriptis innocentis *Reginae* famam nefarie sit adortus, memoratque morti vicinum petiisse a DEO, tantillum temporis sibi concederet, quo posset conscientia suæ

quorum 27 numerantur, successio non tam Historice, quam Chronologicè deducitur. Cap. VI Archiepiscoporum Pragensium series ab anno 1343 ad annum 1421 textitur, & quidem verbis Georgii Crugerii, sed a Balbino adjectis notis illustratis. Cap. VII Administratores Ecclesiæ ab anno 1421, quo sedes vacare cœpit, usque ad annum 1561, quo Archi-Episcopatus restitutus est, simili modo recensentur. Cap. VIII continuatio successions Archiepiscoporum, post restitutam per Ferdinandum I Regem, & Julium III Pontificem, sedem, traditur. Cap. IX de suffraganeis Pragensium Præsulum: Cap. X de Domo Episcopali: Cap. XI de sepulturis Præsulum agitur. Subjungitur appendix literas quasdam publicas ad Archi-Dioecesin Pragensem spectantes, quæ in parte prima omisissæ fuerant, complexa.

MEMOIRES OF THE FAMILY OF THE STUARTS.

i. e.

Memoriæ Familiæ Stuartorum.

Londini, apud W. Kittilby 1643, 8.

Qui hæc monumenta e variis Scriptoribus collecta, inque justum ordinem digesta, gratitudini & pietati in Principem destinaverat, *Doctissimus Autor*, immatura morte præventus ultimam operi limam adhibere, & sic magis politum publicæ luci omniumque oculis exponere non potuit. Erat ipse, dum viveret, *Verbi Divini Minister*, aliquoties, cum civiliū motuum tempestate Regnum agitaretur, sedepulsus, quod Regiam Majestatem sancte habens, audacius se opposuisset *Presbyterianorum & Independentium* factioni. Quam ejus fidem & integritatem liberaliter haud dubie remuneraturus erat *Carolus II.* in patrium solium nutu divino evectus, si diutius ipsum superesse facta voluissent; uti hæc in præfatione prolixius commemorat *Editor*, qui tamen voluit Viri nomen nos ignorare. Orditur historiam suam a *Roberto*, qui primus e *Stuartorum* familia Scotiæ regnum tenuit, delato ad ipsum sceptro per matrem, quæ soror erat *Davidæ*, & filia *Roberti Brussii*, illius, qui cum *Johanne Balliolo* de regia dignitate tot annos

nos ambigua fortuna certavit. Sequuntur *Robertus III*, quinque *Jacobi*, & ultimo *Maria* Reginarum infelicissima. Neque enim telam ultra producere vel licuit *Autori* vel placuit. Annotavit autem singulari industria, quicquid cujusque Monarchæ imperium dignum habuit memoratu. *Atholii* e regio sanguine oriundi horrendum facinus, & funestam mortem prolixius enarrat, qui cum Astrologi cujusdam infaustæ prædictioni, fore, ut populi acclamatione in publico Rex salutaretur, nimium credens, *Jacobum I. Regem* suum nefando parricidio jugulasset, tanti sceleris poenas postea daturus, coronam ferream candentem capiti impositam gessisse fertur, cui inscripta erant, ne falsa fuisset vaticinatio, hæc verba: *en proditorum Regem!* Similiter monstrum illud enorme, quod *Jacobi IV.* tempore in Scotia natum perhibetur, pluribus describit, idque ad 28 usque annum ætatem produxisse, & scientia bonarum literarum, quibus regio jussu imbutum fuerat, ad miraculum valuisse affirmat, secutus hic, ut alias sæpe, *Georgium Buchananum*, qui lib. 13. Hist. Scot. rem iisdem fere verbis retulit. Potissima vero *Autoris* cura, quam ipse libri titulus patefacit, fuit, ut divinæ providentiæ miracula circa illustrissimam Familiam *Stuartorum* declararet. Sane Principum, quos describit, nullus est, qui natura obierit; omnium fata vis antevertit, aut casus. Qui ergo parentes regios toties trucidatos, motus universi imperii internos tantoque magis periculosos legit, is merito miretur, qua fortuna septennes, nonnunquam biennes infantuli rebellium cruentas manus effugerint, & in uno sæpe surculo eoque tam tenero stirps clarissima superarit. Fuit ut plurimum, quantum ex Autore nostro cognoscere licet, causa barbarum, quas imperantibus *Stuartis* Scotia regnum expertum est, Nobilium nimia potentia. Hi enim postquam primum fastu & ambitione invicem certarunt, mutuo deinde odio se persecuti sunt, quod, ubi ad armamentum fuit, quale quid *Roberto III.* imperante accidit, non aliquot tantum domibus, sed toti regno exitium attulit. *Mariae* historiam *Autor* plenius explicat, summaque opera evincere nititur, fortunam ipsi potius adversam, quam mentem pravam fuisse. *Buchananum* reprehendit, quod & animo & scriptis innocentis *Reginae* famam nefarie sit adortus, memoratque morti vicinum petiisse a DEO, tantillum temporis sibi concederet, quo posset conscientia suæ

morbis mederi, & crimen in Majestatem commissum palinodia
expiare.

*TUTA AC EFFICAX LUIS VENEREÆ, SÆPE
absque Mercurio, ac semper absque Salivatione Mercuriali,
curanda Methodus. Autore Davide Aber-
cromby M. D.*

Londini, apud Samuelem Smith, A. 1685.

in 8.

Cum boni Medici sit, non cito solum & tuto, sed inprimis jucunde curare morbos; summopere laudandus est conatus Auctoris nostri, qui omnem nervum intendisse videtur, ut illam adeo familiarem hodie curandæ luis Venereæ per salivationem Mercurialem methodum, tanquam crudelem juxta ac periculosam explodat, locoque ejus aliam magis convenientem & minus tædiosam communicet. Qua ratione vero id præstiterit, judicabit B. L. ex summa contentorum præsentis tractatus, quam nunc exhibere placet. Cap. I. omnium in genere Medicorum, qui hucusque circa explicationem luis venereæ desudarunt, hypothesés, & speciatim Kircheri & Palmarii, minus tutas, nulliusque in praxi usus pronunciat. Novam idcirco hujus mali theoriam proponit, statuendo, naturam venereæ luis in frigido quodam humidoque vapore, attracto vel propulso a partibus genitalibus ad corpus, consistere. Cap. II. demonstrat modum operationis frigidi illius vaporis. Cap. III. Mercurium examinat, Unzerique opinionem de sulphurea, viscida, ac acri hujus metalli natura confutans, potius substantiam ejus summe frigidam ac humidam esse, aliis persuadere laborat. His præmissis cap. IV. concludit, adversus luem hanc in Mercurio nullam posse latitare vim alexipharmacam, quoniam ipse totus frigidus, autorem morbi, frigidum vaporem emendare aut destruere haud potis sit. Curam itaque per mercurialia palliativam solum, hoc est, producta morbosa, bubones puta ac tophos removemtem, neutiquam vero radicalem esse sperandam, audacter affirmat. Cap. V. curandi veram methodum exhibet, scilicet per calida. Quo sine concedit lue venerea correptis vini lymphati æque ac meri potum, nullisque de extero aliis medicamentis opus esse statuit, nisi quibusdam cathar-

catharticus ex rhabbaro ac fenna, decoctisque ligni guajaci, falsaparillæ, ac cinnamomi cum vino, & syrups alicujus ex aromaticis ingredientibus parati, cumque theriaca exhibiti. Præter hanc sine Mercurio medendi rationem, aliam insuper per infusum Mercurii, ligni guajaci, & pulveris alabastri cap.VI. edocet; jubet tamen tum singulis alternis diebus, purgans ex Mercurio dulci interponere, adeoque ex toto Mercurium non respuit. Cap.VII. recenset topica remedia pro præcipuis luis hujus symptomatibus. Cap.VIII. signa luis venereæ in fieri, cap. IX. autem affinitatem & differentiam scorbuti, venereique morbi exponit. Cap. X. agit de gonorrhœa virulenta bubonumque venereorum cura, sicuti cap. XI. & XII. de remediis contra symptomata gonorrhœam concomitantia, & differentia gonorrhœæ simplicis ac virulentæ. Cap. tandem XIII & ultimo huic propositæ hypothese suæ, medicamenta hætenus recensita apprimè convenire commonstrat.

*THE GEOMETRICAL KEY: OR THE GATE
of Equations unlookd &c.*

hoc est;

Clavis Geometrica catholica, sive Janua Equationum referata &c. Autore Thomæ Bakero.

Londini, apud R. Clavel. 1684. in 4.

EXhibet tractatus iste, Latino Anglicoque idiomate ad versus paginarum faciebus descriptus, methodum omnes æquationes ad quartum usque gradum, hoc est, lineares, quadraticas, cubicas, biquadraticas, quomodolibet affectas, construendi, & omnes ipsarum radices, falsas æque ac veras, eliciendi; citra opem mesolabii aut trisectionis anguli; absque itidem reductione, depressione, aliave quacunque præparatione: per circulum & unicam quamlibet parabolam, ex una regula generali; qua simpliciore, perfectiore, generaliore, intellectu faciliorem & praxi accommodatior, nec excogitandam nec exoptandam Autor pronunciat,

moribus mederi, & crimen in Majestatem commissum palinodia
expiare.

*TUTA AC EFFICAX LUIS VENEREÆ, SÆPE
absque Mercurio, ac semper absque Salivatione Mercuriali,
curanda Methodus. Autore Davide Aber-
cromby M. D.*

Londini, apud Samuelem Smith, A. 1685.

in 8.

Cum boni Medici sit, non cito solum & tuto, sed inprimis ju-
cunde curare morbos; summopere laudandus est conatus Au-
toris nostri, qui omnem nervum intendisse videtur, ut illam adeo
familiarem hodie curandæ luis Venereæ per salivationem Mercuria-
lem methodum, tanquam crudelem juxta ac periculofam explodat,
locoque ejus aliam magis convenientem & minus tædiosam com-
municet. Qua ratione vero id præstiterit, judicabit B. L. ex sum-
ma contentorum præsentis tractatus, quam nunc exhibere placet.
Cap. I. omnium in genere Medicorum, qui hucusque circa explica-
tionem luis venereæ desudarunt, hypotheses, & speciatim Kircheri
& Palmarii, minus tutas, nulliusque in praxi usus pronunciat.
Novam idcirco hujus mali theoriam proponit, statuendo, naturam
venereæ luis in frigido quodam humidoque vapore, attracto vel pro-
pulso a partibus genitalibus ad corpus, consistere. Cap. II. demon-
strat modum operationis frigidi illius vaporis. Cap. III. Mercuri-
um examinat, Unzerique opinionem de sulphurea, viscida, ac acri
hujus metalli natura confutans, potius substantiam ejus summe fri-
gidam ac humidam esse, aliis persuadere laborat. His præmissis
cap. IV. concludit, adversus luem hanc in Mercurio nullam posse
latitare vim alexipharmacam, quoniam ipse torus frigidus, auto-
rem morbi, frigidum vaporem emendare aut destruere haud potis
sit. Curam itaque per mercurialia palliativam solum, hoc est, pro-
ducta morbosa, bubones puta ac tophos remouentem, neutiquam
vero radicalem esse sperandam, auctacter affirmat. Cap. V. curandi
veram methodum exhibet, scilicet per calida. Quo sine concedit
lue venerea correptis vini lymphati æque ac meri potum, nullis-
que de cætero aliis medicamentis opus esse statuit, nisi quibusdam
cathar-

catharticus ex rhabbaro ac fenna, decoctisque ligni guajaci, falsaparillæ, ac cinnamomi cum vino, & syrups alicujus ex aromaticis ingredientibus parati, cumque theriaca exhibiti. Præter hanc sine Mercurio medendi rationem, aliam insuper per infusum Mercurii, ligni guajaci, & pulveris alabastræ cap. VI. edocet; jubet tamen tura singulis alternis diebus, purgans ex Mercurio dulci interponere, adeoque ex toto Mercurium non respuit. Cap. VII. recenset topica remedia pro præcipuis luis hujus symptomatibus. Cap. VIII. signa luis venereæ in fieri, cap. IX. autem affinitatem & differentiam scorbuti, venereique morbi exponit. Cap. X. agit de gonorrhœa virulenta bubonumque venereorum cura, sicuti cap. XI. & XII. de remediis contra symptomata gonorrhœam concomitantia, & differentia gonorrhœæ simplicis ac virulentæ. Cap. tandem XIII & ultimo huic proposito hypothese suæ, medicamenta hæctenus recensita apprimè convenire commonstrat.

*THE GEOMETRICAL KEY: OR THE GATE
of Equations unlookd &c.*

hoc est;

Clavis Geometrica catholica, sive Janua Equationum reserata &c. Autore Thomæ Bakero.

Londini, apud R. Clavel. 1684. in 4.

EXhibet tractatus iste, Latino Anglicoque idiomate adversis paginarum faciebus descriptus, methodum omnes æquationes ad quartum usque gradum, hoc est, lineares, quadraticas, cubicæ, biquadraticas, quomodolibet affectas, construendi, & omnes ipsarum radices, falsas æque ac veras, eliciendi; citra opem mesolabii aut trisectionis anguli; absque itidem reductione, depressione, aliave quacunque præparatione: per circulum & unicam quamlibet parabolam, ex una regula generali; quæ simpliciore, perfectiore, generaliore, intellectu faciliore & praxi accommodatiore, nec excogitandam nec exoptandam Autor pronunciat.

In istam regulam fortuito se incidisse, cum in disquisitione istorum occuparetur, quæ *Cartesius Geom. l. 3. p. 85.* circa hoc argumentum, sed nimis angustis limitibus definivit, Autor in *Præfatione* studiosè fatetur: eoque ipsum *Cartesium* facile perventurum fuisse coniecit, si (quemadmodum per verticem axis parabolæ fecit) a quovis puncto positione dato per verticem cujusdam diametri parabolæ circulum descripsisset, proprietatemque quandam parabolæ huic instituto apprime aptam animadvertisset; hanc vero doctum se ex ingeniosissimo quodam de sectionibus conicis manuscripto, sibi a Viro generoso *Thoma Strode* liberaliter communicato, ingenue profitetur.

Disquisitionis autem hujus suæ exitum non minus faustum fuisse, quam media, quæ calci textus annexuit, invento proferendo congrua: hæc etiam, si tam ad hyperbolas & ellipses, quam paraboloides, hyperboloides, elliptoides, elatiorumve graduum curvas efformandas applicentur, haud dubie variis regulis (particularibus ac universalibus) quarumvis æquationum, ad quodvis altius par graduum construendarum, infervitura esse perhibet.

Ipsi Tractationi præmittit Autor, tanquam cognitu necessaria, naturam, proprietates huc pertinentes, & constructionem parabolæ. Subnectit deinde, quo artificio, descripta parabola, punctum repertiendum sit, a quo (tanquam a centro) intervallo quodam determinando, circulus possit describi, qui ita secet aut tangat parabolam, ut a punctis concursus rectæ eductæ omnes æquationum memoratarum radices determinent: tradita regula generali (quam centralem seu locum appellat) eaque ad parabolam pro diversis casibus applicata.

Deinde æquationibus in octo classes distributis, cuique earum regulam hanc, quatenus æquationibus ibidem constitutis congruit, in synopsi præscribit, construendæ æquationis modum edocet, eamque demonstrationibus debitis munit: adhibitis ad quamlibet æquationem figuris, iisque per exempla in numeris proposita ad omnes omnino possibilem æquationum casus illustratis.

Ut vero solidam a tyronibus gratiam iniret Autor, tandem etiam methodum, qua ad catholicam hanc regulam eruendam deductus sit, pandit, & singularum classium regulis synopticis accommodat.

Ad-

Adjectus est Tractatui indiculus plurium aliorum, quos Autor publico pollicetur, Tractatum Geometricorum; optandumque est, ut propediem hi in lucem prodeant, & spem, quam tituli de ipsis faciunt, quamque praesens liber irritam non fore persuadet, apud eruditos impleant.

*VITA AETERNA EX LUMINE NATURÆ OSTENSA
& ex Pentateucho Mosaico evicta, auctore Joachimo Hildebrando, SS. Th. D. & Ducat. Lüneb. ejusque Comitatum supremo Superint.*

Helmstadt apud Georg. Wolfg. Hammium,
A. 1684. in 4.

DEvotas DEO animas, inde a mundi primordiis, vitæ æternæ, quæ Christiani summum bonum est, desiderio flagrasse, nec spem cum Sadducæis omnem de bonis post hanc vitam adipiscendis projecisse, *Autor amplissimus* hoc libro potissimum evincere laborat. Nam cum una tantum vera sit religio, ejusque unus idemque finis semper fuerit; colligit hinc, vitam æternam & in Paradiso statim, & postea Patriarchis fuisse revelatam & promissam. Atque ut hoc profanis etiam hominibus persuadeat, sub initium operis ostendit, posse homini ex lumine naturæ constare, post hanc, aliam superesse vitam; etsi quis qualisve animarum separatarum status sit futurus, mens hominis sibi relicta recte cognoscere nequeat. Quam in rem B. D. Gerhardi testimonium *ex Loco de vita æterna c. 2. §. 21.* adducit: *omnium cordibus per naturam inscriptum esse, restare seculum, in quo bonis bene, malis autem futurum sit male.* Quare non dubitat asserere, resurrectionem mortuorum rationi probabilem videri, ac gentiles vitæ æternæ atque resurrectionis notitiam aliquam habuisse. Quibus præmissis, tum ex actis Paradisi, tum ex historia Patriarcharum, tum denique ex lege Mosaica, distinctis argumentis evincit, vitam æternam in Vet. Testam. fuisse notam, ac piis & fidelibus promissam: adeoque falli H. Grotium & Socinianos, existimantes, Mo- sen in religionis Judaicæ institutione nihil promississe supra hujus vitæ bona, terram scilicet uberem, penum copiosam, victoriam de hostibus, longam & valentem senectam, posteros cum bona spe sus-
D 3 persti-

perfites; & si quid sit ultra, umbris obtegi, aut sapienti, ac difficili ratione colligendum esse.

PAULI G. F. P. N. MERULÆ JC. DUM VIVERET,
in Acad. Lugd. Batavorum Historiarum Professoris, & Dd. Ordinum
Hollandia Frisiaque Borealis Historiogra-
phi Opera varia posthuma
&c.

Lugduni Batavorum apud Petrum a Meerfche &
Joh. de Vivie A. 1684. in 4.

Inter clarissimos Academiæ Leidensis viros, quorum æreas imagines, vitas ac scripta in *Athenis Batavis* exhibuit doctissimus Belga *Job. Meursius*, non postremo loco conspicitur *Paulus Merula*, Guilielmi filius ac Pauli nepos, Jctus. Hic Dordraci natus est V. Id. Aug. A. ær. Chr. cō 10 LVIII, & Rostochii, quorsum vires post morbum reparaturus, amicosque salutaturus se receperat, denatus XIV. Kal. Septembr. A. cō 10c VII, cum annos XLIX vivendo exegisset. De cætero positus in scholis, patria & Delphiensi, nec non in Academia Leidensi literarum artiumque fundamentis, Galliam, Italiam, Germaniam Angliamque perlustravit, cumque demum redux factus animum ad forum adjecisset, causasque aliquantisper perorasset, post discessum *Justi Lipsii* ad vacantem Historiarum professionem obeundam Dordraco Lugdunum Batavorum fuit accersitus. Quam spartam sibi concreditam ut pro virili sua adornaret, non in Historicis tantum ac Philologicis, sed & Juridicis libris conscribendis (nam *Aurelii* & *Genevæ* octo totos annos, tum literarum, tum Juris civilis studio impenderat,) erat defixus. Edidit autem adhuc aura ætheria vescens *Praxin civilem Provincialis Curia apud Batavos; Ennii fragmenta cum commentariis; Eutropium; Cosmographia generalis libros III, specialis IV; vitam Erasmi & epistolas aliquot nondum editas; vitam Francisci Junii; Angeli Merula Historiam Tragicam; Historiam Ecclesiasticam & Politicam mille ducentorum annorum, quibus reliquos quadringentos adjecit filius Guilielmus; & Willeramum Abbatem in Cantica Canticorum cum Commentariis; sed longe plura reliquit*

liquit scripta, eaque partim Philologica, partim Historica, partim Juridica, quæ obstetricantes post obitum Autoris manus huc usque expectarant. Horum numerus trigessimus apud Meursium jam laudatum pag. 161. excedit. Sed intra Vestæ hæcenus penetralia latitarunt, multa etiam plane negligentia hæredum perierunt, præsertim cum filii ejus, quos habuit, omnes tabe confecti (inter quos & *Guilielmus*, quem patris Historiam Ecclesiasticam & Politicam continuasse amodo diximus,) ante XXX. ætatis annum non diu supervixerint. Ex tenebris tandem in lucem opuscula Merulæ aliquot, quæ & Meursio l. c. notantur, Viri apud Leidenenses consultissimi *C. A. Maersche* beneficio hoc ipso anno prodierunt. Hæc quatuor sunt tractatus summis cum lucubrationibus concinnati, quorum duo spectant ad sacra, de *sacrificiis & sacerdotibus*, duo itidem ad profana, de *legibus comitiisque Romanorum*, subjuncto brevi de *premiis*, quæ militiam eorum sequebantur, commentario. Iliada equidem post Homerum scripsisse videri potest Merula. Extat enim *Sauberti de Sacrificiis veterum Roman.* commentarius, extant *Antonii Augustini*, Archiepiscopi Tarraconensis, ut & *Petri Manutii*, Aldi filii, de *Legibus & Senatusconsultis* libri longe elegantissimi, ut & *Jussi Lipsii* tractatus de *Legibus Regiis ac Duumviralibus*. Extat denique & *Nicolai Gruchii & P. Ottonis Archeri comitiarum historia*. Verum & hoc scias oportet, *Saubertum* non eo, quo Merula, ordine ea, quæ ad Sacrificia pertinent, ex omni antiquitatis penu corrasisse, nec speciatim de Sacerdotibus tam luculenter egisse. Deinde Antonium Augustinum cum Manutio & Lipsio scripsisse quidem de Legibus Romanorum, sed nullum tamen ipsa Legum verba tam accurate recitasse, nec usum earum moribus temporum nostrorum applicuisse. Illa enim Merula non sine maximo labore ex antiquis marmoribus, æneisque lapidibus XII. Tabularum eruit, *Valerio Flacco*, *Festo Pompejo*, *Nonio Marcello*, *Varrone*, *Catone* aliisque prisca autoribus pervolutatis. Porro quamvis Gruchius, quem Aicherus sequitur, in Comitiarum historia palmam præripuit Merulæ, hic tamen, quæ diffuse ille pertractavit, in compendium redegit. Tractatulum autem de præmiis, quæ militiam Romanorum sequebantur, quod attinet, is exercitiis gratia, vel in usum tantum privatarum collegii cujusdam aut lectionis publicæ videtur propositus. Ultimam certe

manum

manum adhuc expectat, quemadmodum & alia ejusdem Autoris scripta *dividit*. Cæterum opusculis hisce non vita tantum Autoris cum ænea effigie præmittitur, sed & indices rerum & verborum, quoad quatuor opuscula, sic satis copiosi in fine subjunguntur.

GASPARI BARTHOLINI THOM. FIL. DE DUCTU
Salivali hætenus non descripto Observatio
Anatomica.

Hafniæ ap. Christianum Hauboldt & Johan.
 Liebe, 1684. in 4.

IN Daniam migrasse Africam, & laudem fertilitatis novarum rerum huic cessisse, prædicabat jam olim Thomas Bartholinus præsentis Caspari genitor, de sua lactearum thoracicarum vasorumque lymphaticorum inventione patriæ gratulatus, in tractatu de vasis lymphaticis conscripto. Confirmat Parentis hoc effatum Filius, dum novum Daniæ anatomicum partum, obstetricante manu sua editum, observatione hac spectandum sistit. Est autem ille partus ductus salivalis gemellus, ab hætenus notis Warthonianis ac Stenonianis, tam ratione principii, quam termini distinctissimus. Etenim quoad principium, trahunt ii originem ex glandulis sublingualibus Stenonii; quoad terminum, non circa marginem linguæ pluribus angustis vasculis, prout alios docuit Steno, sed potius in eadem papillulas sub lingua sitas cum Warthonianis aperiuntur in capite vitulino. Quod tempus concernit, quo prima vice ipsi innotuerunt nova hæc vasa salivalia, nominat diem 13 Martii anni 82 currentis seculi, ubi nimirum inquisiturus in Warthonianos ductus salivales vitulini capitis, cum illorum felicioris præparationis causa, per ostiolum in papillula sublinguali conspicuum, stylum immittere vellet, errore non injucundo illum penetrasse in novum hunc ductum refert. Ejus rei testes vocat celeberrimos, Olavum nempe Borrichium & Oligerum Jacobæum, quos spectatores judicesque hujus inventi fecit. Post illud tempus curiosè etiam in aliis animalibus indagati & reperti sunt iidem ductus, in ove nimirum, urso, lynce, tandemque læna, & quoniam elegantissimos in ultimo nominata bestia illos vidit, æri incisos observationi huic at-
 textit.

Fig. I. TAB. I.
ad A. 1685. pag. 31.



E. Andre. Sohn sc.

tegit. An ab alio antea præfentes ductus salivales fuerint descripti, ignorare se dicit Auctor, Warthoni tamen verba, capituli XXI Adenographiæ, eos non esse, nec e veterum monumentis quicquam pro ipsis faciendi adduci posse probat, adeoque sibi soli inventionis laudem vindicat.

Explicatio Figurarum
ex anatomie lezæ. Fig. I.

TAB. I.

- A. glandula maxillaris inferior.
B. ductus salivalis inferior Warthonianus.
C. glandula sublingualis.
D. ductus salivalis novus, ex illa ortum sumens.

Fig. II.

- a, a, a, duo utrinque ostia ductuum salivarium inferiorum Warthoniani nimirum ac novi.
b. lingua paulisper reflexa.
c. maxillæ inferioris facies.

MAGISTERIUM NATURÆ ET ARTIS, OPUS
Physico-Mathematicum, P. Francisci Terzii de
Lanis, Societatis Jesu.

Brixæ, apud Jo. Mariam Ricciardum, 1648. in fol.

PRimum est hoc Volumen magni Operis, cujus methodum & argumentum Auctor in Prodromo, novem abhinc annis Italice edito, satis fuse quidem exposuit, nunc tamen in Lectoris gratiam præfatus repetiit. Cum enim animadverteret, plurimos libros extare physicos & physico-mathematicos de diversis materiis eximios, qui & diversis principiis inniterentur, & in physicæ unum corpus relati nondum essent, *ipse animum appulit ad justum systema consociandum*, quo membra dispersa ex iisdem principiis ducta cohererent, & selectis tum experimentis, tum sententiis probatoribus stabilirentur: ex quali opere plurimæ in singulis artibus inventiones, plurimæ etiam novæ in naturali scientia demonstrationes, maxima cura utilitate Reipublicæ fluere possent. Huic labori cum manum ingenium-

E

nium-

niumque admoveret, occurrebat *Honorati Fabri opus totius Physica pulchrum & concinnum, in quo nihilominus desiderabat copiosiores experimentorum & observationum numerum, quæ cuilibet materia discutienda præmissi debuissent; materias plures non satis plene discussi, vel obiter tantum indicari; opiniones sæpiissime improbabiles approbari, nec doctrinam accommodari ad novas inventiones, aut cognoscendam rerum inventarum cum speculativis, tum physica, tum mathematica principii connexionem.* In nullius Philosophi verba jurat Auctor, ex omnibus optima eligens.

Aristotelem, non qualem fingunt Averroistæ, sed qualem exhibent interpretes Græci omnes, ex Latinis optimi, sæpe sequitur; haud raro pugnantes inter se Philosophos conciliat. Methodum servat, quæ plurimum ad Geometriam accedit, singulis libris in seriem ordinatam propositionum digestis: loco axiomatum, definitionum & petitionum, præmittens magnum experimentorum & observationum, diligenter, accurate, semel atque iterum habitaram numerum. Ex his atque principiis metaphysicis indubitatis, propositiones scientificas educit. Quæ principia omnia ne ex aliis petere cogeretur, in primo hujus Operis tractatu illa, quæ ex metaphysicis cum scientia rerum physicarum magis immediatam habent connexionem, perstringit, uti de natura corporum generatim, de quantitate, de loco, de extensione &c. Et ne mireris profitentem, se methodum Geometricam in universo opere usurpaturum, cuilibet tractatui non præmississe definitiones & axiomata, rationes profert, cur iis omissis sola experimenta & observationes, quæ sunt loco petitionum seu postulatum reposuerit. His subnectit doctrinam in plures propositiones more Geometrico digestam, adhibita etiam Geometria ad majorem veritatis confirmationem. Ipsas propositiones disposuit ordinate, ut una ex alia facili connexionem deducatur. Per harum longam seriem propositæ doctrinæ speculativæ subtrexit singulis libris, vel saltim tractatibus problemata, quibus res omnes practicæ ad rem propositam commode pertinentes comprehenduntur, vel jam ab aliis excogitatæ, vel ab ipso Auctore nuper inventæ. Alii non pauci prorsus novi passim occurrunt, non modo speculationum ab eodem habitaram, sed & manualium laborum fructus, puta inventiones variæ pro obtinenda longitudine nautica, nova machina

cbius & motuum prodigioforum species, novorum chorometrorum seu horologiorum constructiones, arte facta motus perpetui absolute artificialis, & alia, qua omnia invenimus in hoc primo Operis volumine. In reliquis pene innumera secreta proutitur, non modo chymica & medica, quæ magno sepe pretio emuntur, verum etiam alia ad liberales omnis generis artes spectantia, scilicet ad Musicam, ad Opticam, ad Picturam, ad Nauticam, ad Astronomiam, ad agrorum ac viridiorum culturam, ad Staticam & Hydrostaticam, ad Magneticam, & Pyrotechniam &c. Quæ ab ingeniosissimo solertissimoque viro promissa, salivam physico-mathesein amantibus valde movent.

Primum autem Operis, quod in manibus habemus, Volumen continet Tractatus tres libris suis distinctos ac capitibus. In primo tractatu agitur de corpore in genere, ejusque primariis affectionibus, quantitate, figura & pondere. In secundo tractatu motus localis & impetus generatim explicantur. Hic de diversis machinarum generibus & principiis universali & communi omnibus machinis, ad movenda ingenia pondera demonstrationes habentur, errores Auctorum & defectus machinarum inventarum passim ostenduntur & emendantur. In tractatu tertio ad particularia progressus, diversas motus localis species considerat, quas licet pene innumeras ad sex precipuas, quibus reliquæ comprehenduntur, revocat. Prima est motus recti sursum vel deorsum corporum, quæ gravia vel levia dicuntur: secunda est in planis inclinatis: tertia dicitur motus oscillatorius perpendicularorum, quæ communiter pendula vocantur: quarta species omnes motus mixtos complectitur: quinta comprehendit motum, qui oritur in corporibus ab impetu ipsis impresso, cum ab alio mobili transferuntur motu horizontali: sexta denique species est motus circularis. Quibus addit motum perpetuum, varia proponens ejus machinamenta, partim ab aliis, partim a seipso recter excogitata.

Ex qua elegantium experimentorum, propositionum, problematum multitudine, difficile sit, excerpere ea, quæ facta de laudato opere expectationi omnium respondeant. Aliqua ergo dabimus, ex quibus Auctoris in cæteris ingenium speculandi, & dexteritatem operandi periti æstiment.

Georgius Agricola lib. 6. de Re Metallica, quinque machinæ

ad aquam vel materias minerales ex altissimis puteis hauriendum usitatas describit, quarum primæ tres hominum, reliquæ duæ equorum opera circumaguntur. In omnibus duplex situla, vel cista adhiberi solet, quarum una vana descendit, dum altera plena attollitur. *In his machinis*, si putei altiores sint, hoc est incommodum, quod cum duplex funis tantæ longitudinis, quanta est putei altitudo, necessarius sit, qui utrique axi rotæ circumvolvitur, multum spatium in axe occupet, & eo longiorem axem requirat, quo crassior fuerit funis, axis vero gracilior; ex quo fit, ut si puteus non sit latior toto illo spatio axis, cui funes obvolvuntur, cistæ putei lateribus impactæ motum retardent. Quod si axem crassiorem adhibeas, paucioribus quidem funis circumvolutionibus minor ejus pars occupatur, verum majores vires potentia requiruntur pondus attollentis, vel rotæ longe majores, quibus immediate potentia applicatur. *Præsertim*, quod potissimum est, *motus*, quo pondera ascendunt, plerumque est valde tardus. Quare Machinam describit de Lemis pag. 98, cujus ope pondus attollatur duplo velociori motu, quam sit motus ipsius potentia.

TAB. II.
Fig. I.

Sit, *inquit*, ligneus cylindrus erectus perpendiculariter A B, & in suis polis facile volubilis, in cujus capite firmetur rotula A bacillis cylindricis instructa; in medio vero sit instructus vester urto, vel duplici C C, cui potentia applicanda. Supponit autem qualibet circumvolutione istius cylindri potentiam applicatam in C moveri circulariter per circumferentiam pedum sex, ita ut quatuor circumvolutionibus absolvat pedes 24. Interim vero mediante rotula A, rota D E unica vice circuitum absolvat; at vero rota F G volvatur sex vicibus, ac demum axis H I moveatur quadruplo ipsius rotæ G, scilicet circumvolutionibus 24. Quare si cylindrus (cui obvolvitur funis cum istis annexis) sit tantæ crassitudinis, ut in ambitu suo duos pedes æquet, ascendet cista pedibus 48, motu scilicet duplo velociori, quam sit motus potentia applicata in C.

Fig. II.

Pag. 272. Tormenti genus a se excogitatum refert, ab unico homine portabile, quo mediante, sine pulvere nitratio, glôbi vel granatæ ad magnam distantiam projici possint. Fiat, *inquit*, ex optimo chalybe elaterium spirale, virga chalybea E B C in spiram cylindricam convoluta: superiori extremitati sit firmiter annexa hemispha-

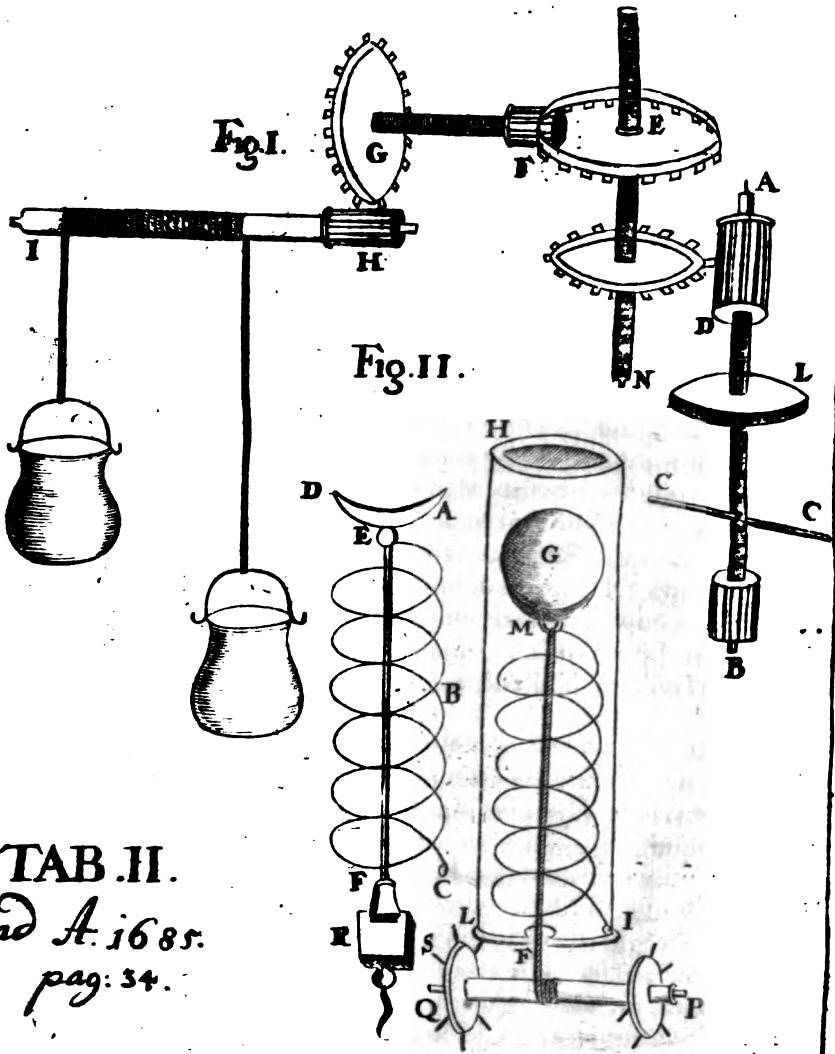

TAB. II.
ad A. 1685.
pag. 34.

sphaerium concavum AD; ad recipiendum globum seu granatam accommodum, in cujus centro E, deorsum scilicet in parte ejus convexa, sit annulus ferreus, cui funis EF alligetur. Tum fiat tubus, cylindricus HIL, cui includatur praedicta spira, & ejus infimum extremum G adferretur ad latus inferioris partis tubi, v. gr. in I, descendatque funis MF transiens per foramen F in fundo tubi: qui tubus fieri poterit ex lamina aliqua metallica, non adeo crassa. Imposito igitur globo seu granata G hemisphaerio M, si violenter funis erahatur in F, descendet spira simul cum globo intra tubum, ad inferiorem partem IL; & quia ibi detinetur in statu violentissimae tensionis, si pristinae libertati permittatur, ascendet maximo impetu, & globum longissime propellet. Quia vero spira praedicta debet esse satis crassa, & maxime resistere violentae tensioni, ut majori vi globum explodat, dum se restituit in pristinum situm, aptanda erit machinula aliqua a tergo ipsius tubi, v. g. axis in peritrochio PQ, vel alia similia, qua mediante trahatur funis, & spira violentissime tendatur. Tunc enim facile erit, ut in balistis fieri solet, quoties liberit funem laxare, ut spira suae libertati se restituens globum explodat; quod facile obtinebitur, si annulus F mediante unco una cum fune trahatur, donec uncus ab annulo erumpat. Tubus supra dictus, cui includitur spira, fieri poterit ex crassiori aliqua lamina metallica, ferrea vel cuprea, quae tamquam interior sit optime laevigata.

Inter invictas demonstrationes pro Terra quiete adversus Copernicanos hanc habet p. 409. Experimentis constat, in navi mota globum delapsum luto subjecto oblique immergi: aut in terra quodcumque grave, ex quacunque altitudine demittatur, semper perfodere subjectum lutum secundum lineam perpendicularem. Quare si globus terraqueus moveretur circa Solem ab Oriente in Occidentem, motu annuo, deberet globus & quodlibet aliud grave cadens infigi luto per lineam obliquam seu ad horizontem inclinatam, non vero per lineam perpendicularem. *Quod argumentum majus robur habere apparet, si consideretur longe obliquiorem perfossionem in luto fieri debere in hypothese motus annui telluris, quam in navi, cujus velocitas motus, comparative ad velocitatem motus terrae, exigua, ac minima est.* Cum enim perfossio in luto eo magis obliqua sit, quo magis impetus horizontalis praevalet impetui perpendiculari; si

ri ; si supponamus globum cadere ab æquali altitudine modo ex malo navis mobilis , modo ex turri , quæ cum terra movetur , si oblique perfoditur lutum a globo cadente ex malo navis ; multo magis oblique perfodi oporteret , dum idem caderet ex turri , cum hæc velocissime moveri supponatur . Impetus enim horizontalis globo impressus a motu terræ , semper longe magis prævaleret impetui perpendiculari a globo acquisito .

Non minorem vim habet adducta ratio adversus eos Copernicanorum , qui præter motum terræ annuum ab Oriente ad Occidentem , motum diurnæ revolutionis circa proprium centrum adferunt : siquidem ex uno capite velocitas illa motus terræ in Orientem quandoque longe major erit , & linea motus gravium descendendum erit eodem fere modo obliqua ad horizontem ; ex alio capite difficultates oriuntur , ex quibus se expedire illi nequeunt , cur perfossio luti a globo naturaliter cadente semper sit perpendicularis . Qua enim ratione globus etiam per aerem describit lineam perfecte parabolicam , adeoque motus ejus sensui apparet perpendicularis , posito duplici impetu ipsi impresso , quorum unus est in circulo annuæ revolutionis , alter in alio minori circulo , videlicet in terreno æquatore ? hi enim duo impetus , non modo oppositi , sed determinati ad circulos longe diversæ magnitudinis , non possunt coalescere ad efficiendum unum motum per lineam parabolicam ; qui tamen motus parabolicus necessario esse debet , ut nobis appareat exacte perpendicularis . Adde in diversis parallelis motum diurnæ revolutionis globi terreni diversam habere velocitatem , proportionaliter ad ipsorum parallelorum circulorum magnitudinem . Sicuti igitur juxta Riccioli calculum motus diurnæ revolutionis , qui fit in æquatore tempore unius minuti secundi , est pedum 1698 , at vero idem motus in parallelo Bononiensi est pedum 1210 , & longe adhuc minor in parallelo Viennensi , minor in Cracoviensi , & minor adhuc in aliis polo propinquioribus : ita etiam motus terræ compositus ex utroque motu , diurno & annuo ; in diversis parallelis diversam habebit velocitatem , & consequenter , idem grave cadens ab æquali altitudine in diversis parallelis , incidet plano horizontali diversa obliquitate , & porro diverso modo & per diversam lineam , perforabit subiectum lutum in uno parallelo , ac in alio ; adeoque si in uno parallelo perfodit lutum linea per-

perpendiculari, in alio idem lutum perforabit linea ad horizontem inclinata, quod experimentis repugnat. *Idem argumentum militat contra illos, qui solam terra diurnam circa suum centrum revolutionem admittunt.* Quamvis enim in hac hypothefi motus horizontalis, quo transferetur globus, dum cadit e turri, vel malo navis, fit longe minus velox, quam in hypothefi Copernicana, est tamen satis magna ejus velocitas comparata cum velocitate navis. Imo maxima erit diverfitas velocitatis motus horizontalis in parallelis diverfis; ac proinde diverfitas obliquitatis, qua globus luto immergitur, longe major esse deberet: nec idem globus in diverfis parallelis posset semper perpendiculariter descendere, imo descendere deberet in luto majori obliquitate in parallelis æquatori propinquieribus, ubi est major motus velocitas.

Omnium efficacissimum argumentum *adversus Copernicanos* arbitratur p. 420. *sumi posse ab experimento*, quo globum vel aliud corpus grave in aqua, quæ cum vase motu horizontali transfertur, libere descendere videmus, non perpendiculariter secundum vasis altitudinem, sed oblique versus partem vasis posticam. Quod si ergo terræ globus tenderet velocissime in Occidentalem plagam, deberet in aqua profunda descendere grave oblique versus Orientalem plagam.

OBSERVATIONS SUR LA COUSTUME DE POITOU,
anciens ressorts & enclaves d' iceluy, par Maitre Jean Lelet,
Advocat en Parlement & au Presidial
de Poitiers.

h. e.

Observationes in Consuetudines Pictonum, eorundemque jurisdictionem ac limites antiquos, per Joh. Leletum, Parlamenti & Senatus Pictavien-
 sis Advocatum.

Pictavii, apud Joh. Bapt. Braud, 1683. in 4.

Vulgatum est, universas hodiernæ Galliæ provincias, jurium, quibus utuntur intui, in duas dispesci classes, provincias nempe ju-

juris scripti, & consuetudinarias. Illæ, quas constituunt præsertim Aquitania & Gallia Narbonensis, cum paucis quibusdam finitimis regionibus, mero reguntur jure Justiniano; utpote ad quas ob Italiæ viciniam facilius legum Romanarum cognitio pervenire potuit. Hæ, consuetudinariæ videlicet, quæ illas numero longe superant, præter constitutiones regias, suis utuntur Consuetudinibus ab antiquo receptis, & postmodum provida regum cura in scriptum redactis: quæ tamen & ipsæ maxima ex parte e legibus Romanorum petiæ sunt; ad quas proinde his deficientibus in judiciis & causarum decisionibus recurri solet. Inter hæc provincias consuetudinarias non ultimum locum obtinet Pictonum regio, cujus Consuetudines nobis hoc volumine sistuntur, articulis 445 comprehensæ, qui rursus in 20 titulos, ceu summa materiarum capita, subdividuntur. Illustraverat eas jam pridem commentario suo *Job. Leletus*: post cujus obitum cum opus hoc, publicum quippe quod applausum meruerat, recudendum esset, gratus id eruditis fore rati sunt, quibus ea cura incumberebat, si accessionibus quibusdam novis auctius prodiret. Suppetebant eam in rem non additiones tantum ipsius *Leleti*, quas post primam editionem adornaverat, sed & notæ *Baronis & Galterii*, Advocatorum celeberrimorum, nec non *Milonis*, consilarii regii. Hæc proinde additamenta ut operi aptius infererentur, totius revisione accurata opus erat. Susceperunt eandem *Job. Fillaus*, *Joach. Thevenetus*, & *Stephanus Riffaldus*, Advocati exercitatissimi, qui conjuncto studio non ex prædictis tantum commentariis opus concinnum efformarunt, sed & de suo plurima addiderunt. Ultimam tandem labori huic manum admovit *Matthæus Braudius*, causarum patronus in Parlamento Parisiensi: hic enim insuper compilationis in modum ea adjicere laboravit, quæ notata digniora in Commentariis *Rati*, *Thevenai*, *Barraldi* & *Constantii* (qui præter *Leletum* hæc consuetudines suis notis illustraverant,) reperire potuit. Non itaque soli *Leleto* debemus præsentis Observationes; quin potius eædem, adornatæ quippe tot præstantissimorum Virorum sudoribus, compendium & nucleus univerforum Juris Municipalis Pictonici Commentatorum, merito audire poterunt; in quibus tamen plurima reperiantur, quæ vix extra illas provincias, aut ubi similia statuta vigent, usum habere poterunt; qualia

qualia sunt v. gr. determinatus columnarum patibuli numerus, pro diversa dignitate eorum, quibus jurisdictio competit, *art. 1. 3. & 14*; jus Castellaniae, *art. 3*; Notarii subalterni & particulares, quos quilibet dominus jurisdictionis intra certum numerum creat, non extra districtum suum valituros, *art. 5. & 375*; jus habendi columnarium columnae impositum, feudis nobilibus tantum conveniens, *ad art. 14. pag. 51*; jus adigendi subditos ignobiles ad molendinum & furnum bannarium, vi ipsius jurisdictionis bassae seu infimae, *art. 34. seqq. & art. 46*; dimidium dotalitium viduae in bonis superviventium parentum defuncti mariti competens, *art. 260*; testamenta absque heredis institutione valida, *art. 272*; testamenti factio non nisi post annum vigesimum competens, nisi quis citius uxorem duxerit, *art. 276*; testamentum filiorum familias, *art. 276*; jus representationis in collateralibus in infinitum, *art. 277*; spuriorum a matris etiam successione exclusio, *art. 297*; jus Albinatus *part. 298*, ut alia quamplurima taceamus. Non tamen ea propter putandum est, ac si Observationes hae nihil conducere possint illis, qui in iis degunt regionibus, ubi judicia jus Justinianarum pro norma sequuntur, Nam non tantum hoc in opere ad explicandos Consuetudinum articulos passim principia legum Romanarum adhibentur: sed & hinc inde casus non inelegantes ex fundamentis juris Civilis definiti, sententiarumque & arrestis, ut vocant, Parliamentorum aliorumque judiciorum summorum decisi leguntur; quorum nonnullos exempli loco hic referre non pigebit. Sic decisum legitur, relegatum ex patria posse durante exilio, jure retractus gentilitii, revocare bona avita alteri vendita, *ad art. 2. p. 10*. Eundem pendente exilio decedentem, posse valide disponere, ut in sepulcro familiae humetur, *ad art. 2. p. 13*. Ob venditionem necessariam, aut in commodum publicum factam, non deberi laudemiam, *ad art. 21. p. 71*. Laudemium non facere partem pretii, ad effectum probandae laesionis ultra dimidium, *ad art. 21. p. 78*. In praescriptione consuetudinaria seu ex statuto non deduci tempus belli, *ad art. 26. p. 98*. Eum, qui furnum bannarium frequentare obstrictus est, non nisi panem ordinarium ibi coquere teneri; non vero prohiberi propriam domi suae fornacem habere, ubi fructus torreat, aut arto creata & similia paret, *ad art. 46. p. 132*. Renunciationem filiae in gratiam fratrum factam, non extendi ad fratres

tres postmodum ex alio matrimonio suscepto, *ad art. 220. p. 510.* Filiam elocatam, quæ renunciaverat paternæ hæreditati, si pater rursus ipsi remiserit renunciationem, ad successiõnem admitti, tametsi postea pater hanc suam remissionem de novo revocaverit, *ad art. 221. p. 515.* Donationem patris factam filio familias morte ejus validam fieri, quamvis acceptatione & insinuatione, alioqui necessaria, caruerit, *ad art. 222. p. 518. seq.* Si matrimonium contractum sit in loco, ubi jus civile viget, adeoque proprie dicta societas bonorum inter conjuges non est, non posse foeminam de acquæstu conjugali quicquam participare, tametsi postea talem in locum se contulerint, ubi vi statuti omnia conjugum bona communicantur, *ad art. 229. p. 553, & art. 243. p. 610.* Prelum typographicum, aut similia aliorum opificum instrumenta, licet domui firmiter affixa, haberi pro rebus mobilibus: contra trabes, aliamve destructi ædificii materiam, pro immobilibus reputari, quamdiu in loco, ubi ædes steterant, relinquuntur, *ad art. 250. p. 628.* Foeminam, quæ ante completum annum duodecimum nupserit, si vir decedat ante elapsum pubertatis terminum, non posse dotalitium petere, *ad art. 253. p. 3. Tom. 2.* Foeminæ, cujus maritus ob diuturnam absentiam jam mortuus de jure præsumitur, non tamen deberi dotalitium, nisi mors re ipsa probetur, *ad art. 253. p. 6. & art. 270. p. 117.* Idem dotalitium non deberi foeminæ, in casum mortis civilis mariti, *ad art. 253. p. 7.* Nec e contrario viduæ monasterium ingressæ, adeoque civiliter mortuæ, auferri dotalitium, usque ad mortem ejus naturalem, *ibid. p. 8.* Pecuniam pro redimendo ab hostibus marito solutam, doti in concursu anteponi, *ibid. p. 9.* Facto testamento inter conjuges reciproco, si alter decesserit, superviventem, si in eo sibi relicta acceptaverit, non posse postmodum ex sua parte mutare aut revocare testamentum, *ad art. 268. p. 71.* Executorem testamenti non posse sibi ipsi solvere, quod sibi in eo relictum, *ad art. 271. p. 83.* Acceptationem & insinuationem non facere ex donatione mortis causa donationem simplicem, *ad art. 273. p. 89.* Ejus, qui successioni renunciavit, liberos non posse, dum renuncians vivit, succedere jure repræsentationis, bene tamè jure proprio, si ejusdem gradus sint cum iis, cum quibus concurrunt, *ad art. 277 p. 102. seq.* Creditorem posse cogere debitorem, ut hic successiõnem delatam acceptet, *ad art. 278. p. 104.* Equites Melitenses, ut & eremitas, perinde ac alios monachos, successiõnis incapaces reputari, licet proprie neque-

non potest dici monasterium ingressi, *ad art. 287. p. 163. sq.* Spurius admitti ad vindicationem civilem necis paternae, *ad art. 297. p. 201.* Sub alimentis, quae parentes filijs naturalibus debent, etiam comprehendi sumtus ad opificium aliquod ad discendum necessarios, *ib. p. 202.* imo dotem etiam filijs naturali constitendam, *ib. p. 203.* Matrem, et si minorennem, posse tutelam liberorum valide suscipere, *ad art. 305. p. 228. sqq.* Ad tempus relegatum non gaudere interim juribus patriae potestatis, *ad art. 308. 240.* Eum, qui quod alimentum tenetur, obligatum quoque esse ad praestanda medicamenta necessaria, nisi morbus fuerit insolitus, uti pestis, *ad art. 309. p. 240.* Peregrinum iis in locis, ubi juri Albinagii obnoxius est, non posse exercere retractum gentilitium, *ad art. 319. p. 272.* Hypothecae a minorenni constitutae, quam major factus ratihabuit, validitatem non computari demum a tempore ratihabitionis, sed mox a die contractus, *ad art. 319. p. 272.* Haec exempli loco adduxisse sufficiat, ex quibus de reliquis facile judicium fieri poterit. Tandem nec illud tacendum est, cuius articulo subijci loca parallela, aut eo facientia, ex antecedentibus pariter ac subsequenter harum consuetudinum: sed & praeterea aut recensentur ibidem, aut saltem allegantur articuli ex Consuetudinibus Parisiensium, Andegavensium, Turonum, Laudunensium, Britannorum, Biturigum, Engolismensium, Santorum & Ruppellancorum, quatenus vel consentiunt cum hisce Pictonum statutis, vel ab iis discrepant. Unde liquet, Commentarium hunc non tantum inservire addiscendis juribus Pictonicis; sed & ejus ope tantum non universae Galliae consuetudinariae leges municipales haud leviter degustari posse, si quis forte aliqualem earundem notitiam habere gestiat.

CASPARIS ZIEGLERI RABULISTICA,

sive

De Artibus Rabulariis Dissertatio.

Dresdae, apud Mich. Güntherum, A. 1685. in 4.

TRedecim fere anni elapsi sunt, ex quo Celebrerrimus hujus scripti Autor *Dicasterium* suam, sive de officio Judicum Tractationem edidit: quo in opere abusus quamplurimos vitiaque, quae ex parte judicis in vitiis plerumque reddere solent tribunalia, exposuit, iisque quoad fieri posset, medetur. Nunc alteram illam judiciorum pestem, quae in foro agitur non minus infestat, proponendam inapugnant-

damque sibi famisit. Rabularum nempe perversitatem, utpote quam tantum non unicam malorum, quæ in fori negotiis sese exerunt, causam esse judicat, indeque Tertulliani effatum comprobat, dicentis, *plus rogat lassisse Rempublicam quam loricas*. Hanc ergo malignitatem ut quadantenus reprimeret, aut certe ejus sectatoribus, vita eorum, quasi in speculo exhibita, ruborem incuteret, statuit præcipuas istorum artes publicæ luci exponere; idque non suis adeo verbis, quam sententiis atque testimoniis optimorum quorumque autorum, veterum imprimis, sub certis capitibus propositis ac eleganti ordine connexis. Præmonet vero, se hac in re uti voluisse Stoicorum methodo; qui videlicet, summa ex hominibus ut tollerent vitia, ne minima quidem admiserint, aut intacta reliquerint. Postquam igitur *cap. 1.* in genere agit de advocatorum (quos antiquitus *Oratores*, mediis dein seculis *Scholasticos*, item *Clamatores* dictos fuisse, obiter notat,) dignitate, ostenditque *c. 2.* ab hisce vere talibus multum differre Rabulas; jam ad proprietates eorundem distinctam demonstrandas accedit. Et quidem *c. 3.* docet, præcipuum artis rabulariæ fomitem esse inscitiam: ad quam a tribunalibus arcendam, neutiquam sufficere putat præsumptionem, ex gradibus testimoniisque Academicis vulgo capi solitam, utramque scilicet conjunctam cum formidine oppositi: sed satius fore autumat, si aut examinatores consueti jubeantur, ad ductum *leg. 11. C. de advoc. div. judicior.* jurati sub gestorum testificatione depromere, eum qui advocatorum ordini adscribi cupit, sufficienti juris peritia instructum esse; aut judices ipsi examen aliquod de profectibus talismodi candidati instituant: multos enim hujus scrutinii timore sponte foro cessuros. *Cap. 4.* observat, rabulas esse impudentes: ubi econtra boni oratores fere non nisi cum pudore ac metu, & perturbatione aliquali loquendi initium facere soleant; adeo ut Cicero, oratorum facile princeps, ipse de se alicubi confiteatur, se in principiis dicendi expalescere, & tota mente atque omnibus artibus contremiscere. *Cap. 5.* ostendit, philantia plerumque infectos esse rabulas; *c. 6.* grandia loqui solere; indeque victoriam causæ clientibus promittere, *c. 7.* Ulterius *cap. 8.* rabularum morem esse ait, quascunque causas promiscue defendendas suscipere: qua occasione perstringit Ciceronem, non tamen ex sua adeo, quam alterius, Panætii nempe Stoici, mente dicentem: non haben-

habendum esse religioni contrarium, nocentem aliquando & nefarium impiumque defendere: judicis esse, semper in causis verum sequi; patroni, nonnunquam verisimile, etiamsi minus sit verum. *Cap. 9.* conqueritur, a rabulis causas non sufficienter digestas protrudi in forum; facit etiam controversas atque litibus admoveri; *c. 10. & c. 11.* eosdem instruere clientes suos, ut facta præfracte negent. *Cap. 12.* docet; cavillationibus atque fraudibus operam dare, & *c. 13.* falsum committere non vereri rabulas, donis etiam quandoque corrumpere judices, *c. 14.* quorsum refert morem quorundam, qui futicatis studiis & quotidianis deducendi, salutandi, affectandique officii præsto sint, variisque modis obsequia sua exhibeant iudicibus: hic enim pariter, ac Canonistæ in crimine Simoniz, triplex intervenire posse pretium statuit, nimirum pretium muneris a manu, muneris a lingua, & muneris ab obsequio. *Cap. 15.* perhibet, magicis etiam quandoque artibus usos fuisse causidicos, eoque nomine variâ adhibuisse remedia superstitiosa, quæ felicem litigiorum eventum procurare crediderint: quorsum refert echeneidem piscem, ova anguina, & pileos, quibus tecti infantes ex matris utero prodire solent; laminas item, superstitiosis characteribus sub certo astrorum planetarumque aspectu insignitas, Talismanicas vulgo dictas. *Cap. 16.* annotat, rabulas pecuniæ studio intentos esse; qua occasione agit de Romanorum Lege Cincia, omne advocatis pretium interdicente, & qua ratione postmodum ejus rigor temperatus fuerit, enarrat. *Cap. 17.* tradit, rabulas protrahere solere causas, nec utile sibi ducere, eas cito finire, & *c. 18.* eosdem sæpe illicita pacisci cum clientibus, quo nomine pactum de quota litis, etiam centesima, in jure nostro penitus reprobaturum edocet: palmarium tamen ab avvocato licite accipi posse autorizat, modo finita demum lite & datum fuerit & promissum. Recentibus hætenus rabularum technis atque vitis similia sunt, quorum in sequentibus capitibus eosdem inculcare pergit: nimirum *cap. 19.* locutulejos esse & inanum verborum funditatores atque prave facundos; *c. 20.* in clamores & vociferationes sæpe resolvi eorum conatus; *c. 21.* convitiis & maledictis pugnare solere; *c. 22.* ipsorum allegationes ex scriptorum scriptis plerumque inanes esse & admodum jejunas; *c. 23.* audaces esse & ad omnes nequitias promptos; *c. 24.* extenuando poenam perjurii, autores esse clientibus, ut juramenta injuncta animose

præsent; c. 25. prævaricationis sæpenuero reos fieri; & c. 26. ap-
 pellationis beneficio abuti eosdem solere. Tandem c. 27. conqueri-
 tur, rabularum malitiam a plurimis temere quibuscunque imputari
 advocatis; cujus rei testimonia & exempla complura in medium ad-
 ducit. Tametsi vero, uti supra indigitavimus, Celeberrimo Autori id
 maxime in præsentî dissertatione fuerit propositum, rabularum per-
 versitates vivis tantum depingere coloribus, eosque adeo pudore sal-
 tem confundere: nihilominus non omisit hac occasione conscientiam
 advocatorum hinc inde informare, atq; contra periculosas multorum
 in quibusdam casibus opiniones sedulo præmonere. Sic v. g. cap. 8.
 §. 9. seqq. latiuscule persequitur, quasnam causas advocato suscipere
 liceat, & num etiam illas, de quarum justitia subdubitat; & eod. capi-
 §. 14. cum Rebuffo adstruit, advocatum sub pœna maledictionis æter-
 næ teneri, debitori dicere, ut solvat, si sciat eum debere. Pariter c. 11.
 §. 5. seqq. contra Franzkijum evincit, illicitum esse in foro conscien-
 tiæ, negare interceptionem actiois, & in eventum demum probationis
 subijcere exceptionem: ubi simul monet, non satis tutum esse Mora-
 listarum opiniones in casibus ejusmodi indistincte sequi, dum horum
 nimis subtilitates parum plerumque solaminis vulneratis conscientis
 afferre queant. Et eod. cap. §. 16. probat, eum, qui in judicio, etiam sim-
 pliciter, interrogatur super toto debito, non posse nude negative re-
 spondere, sed teneri sub peccati reo, partem quam ex toto isto liqui-
 do debet, propria assertionè fateri. Similiter c. 12. §. 1. seqq. eos refutat,
 qui statuunt, advocatum in bona causa cavillationes adversarii tuto
 posse cavillationibus aliis repellere; & c. 18. §. 11. probat, pactum de
 quota litis etiam in foro interno illicitum esse; quavis alioqui plu-
 rimi existiment, ejus prohibitionem civilium tantum legum ratione
 nisi, neque conscientiam tangere. Denique in sup. præfat. id etiam so-
 lio, monitos vult omnes, qui in foro versantur, messi forte adversus
 Ecclesias causæ perorandæ sint, argute & subtiliter nimis rem suam
 agant, neve argumentis talibus utantur, quibus quasi per præstigijs
 a via veritatis excutere earum defensores queant: subesse enim omni-
 bus illis actionibus, quæ adversus eas insurguntur, occultum, quasi
 fascinum, paratamque plerumque iis pestem mininere, qui di-
 ctis factisque ad fallendum instructis cædendo circumvenisse non vo-
 ceant.

JOHAN-

DE POTU THEÆ

Dialogus.

Francofurti, apud Joh. Sebast. Riechelium, 1684. in 4.

Cum statim Thea Chinenfium, a primo tempore quo nostris regionibus nota esse cœpit, varia eaque diverfiffima fuffinuerit fata, excepta nimirum a quibusdam non fecus, ac de cœlo miffus omnium morborum averruncator, ab aliis vero penitus damnata: fufcepte Nobiliffimus Autor in præfenti dialogo curatius hujus herbæ exantem, quam hæcenus ab ullo præffitum. Summa totiùs argumenti hæc eft. Primo fpeciem ac formam plantæ confiderans, Theam nec confolidam, nec bellidem, nec palinurum, nec chamæleagnum Dodonæi aut myrtum Brabanticam, nec betonicam vel aliam plantam effe, ficuti hæcenus Botanographorum maxima pars perperam docuit, fed fruticis (ad rosæ Europææ altitudinem exfurgentis, floresque figura & colore rosæ noftræ fylveftris, excepto odore, fimilimos ferentis,) folia, ex accuratiffima Pifoniæ & Boniti descriptione evincit. Poft illa inquirat, an non e noftris plantis alia poffit in locum Theæ furrugari, eoque variis experimentis adductus inclinatur, vix ullam præter veronicam locum ejus commode fupplere poffe. Culpam hujus rei non tam defectui efficaciz noftrarum plantarum imputandam exiftimat, quam incuriz, in exficcatione ac afervatione illarum a Pharmocopæis admiffæ. Extollit propterea Theæ potum, infigniter, viresque ejus penitus fingulares contra fcorbutum, crapulam, fomnolentiam, podagram, calculum, aliaque primarum & fanguinis viarum vitia deprædicat: hæret tamen, num falinis aut aliis partibus Theæ magis hæ virtutes, quam foli aquæ calidæ, vehiculo fc. virtutis medicamentofæ ex Thea elicitæ, in acceptis ferendæ fint. Aft quoniam paradoxum fatis primo intuitu videtur hoc afsertum, probat illud ratione & experientia. Ratio eft, quod aqua ut fimplex & cruda, nullarumque pene qualitatum particeps, falium in corpore abundantium fpicula promptiffime in fe bibat; ut calida vero, feliciter ad minimas vaforum latebras pro-

46 ACTA ERUD. MENS. JAN. M DC LXXXV.

propellatur, imo per cuncta excretiora organa, sine impedimento: effluat. Quoad experientiam, novit Autor archiatrum, qui non in calculo solum & podagra, sed febribus etiam ardentibus, solo aquæ calidæ liberaliori potu ægrotantibus imperato, sustulit ex voto atrocissimos hos morbos. Reprehendit hinc præposterum usum Theæ cum lacte & jusculis decoctæ, vel quando pulverisatam Theam simul forbere solent. Tandem nunquam non cautione summa circa usum hujus potus opus esse pronunciat, nunc respectu ipsius decocti, nunc subjecti, nunc quantitatis, nunc temporis, quo hauriendus ille est.

Præter hæc de Theæ potu, cum inscriptio elegans & diversa carmina, elogia & vituperia Theæ continentia, item de Chacolata, Caffi, hydroposiz utilitate, aliisq; nutritivis ac inebriativis potulentis, & plura insuper alia erudita juxta ac curiosa hinc & inde ab Autore sunt inspersa, etiam in illis reperturum Lectorem, quæ desiderio ejus abunde satisfaciant, non dubitamus.

HISTOIRE GENERALE DES INSECTES, PAR JEAN Swammerdam, Docteur en Medecine.

id est:

Historia generalis Insectorum, auctore Jo. Swammerdamio, Doctore Medico.

Ultrajecti ad Rhenum, apud Joh. Ribbium, A. 1685. in 4.

Jamdudum liber hic naturalis scientiæ cultoribus innotuit, anno 1669. Belgico idiomate Ultrajecti editus. Propositum imprimis Clarissimo Auctori fuit, communem fere sententiam de insectorum metamorphosi convellere. Quo in argumento tam præclare ac diligenter versatus est, ut operam minime inutilem suscepisse censendus sit, qui librum e Belgico in Gallicum sermonem transtulit. Utinam vero libri boni omnes, quos doctioribus ingeniis debemus, vel scriberentur Latine, vel in Latinam linguam traducerentur! Ita enim non uni alterive nationi, sed universo orbi litterato, cui Latinus sermo communis est, consultum foret.

••• (•) (•) (•) •••

ACTA ERUDITORUM

publicata Lipsiæ

Calendis Februarii Anno M DC LXXXV.

B. THEODORETI EPISCOPI CYRI OPERUM
Tomus V, nunc primum in lucem editus, cura &
studio Johannis Garnerii Presbyteri Societatis Jesu.
Opus posthumum.

Parisiis, apud viduam Edmundi Martini, 1684 in fol.

Tantum fuit erga Theodoretum quæ supersunt opera, eruditorum nostro & superiore seculo studium, ut in iis interpretandis & edendis facto velut agmine certarint. Nam selectas ejus quæstiones ad heptateuchum, seu septem priores sacri codicis libros, Latine vertit & postea A. C. 1558 Græce quoque edidit Lutetiz *Johannes Picus*, in Senatu Parisiensi classium inquisitoriarum Præses, qui hic sibi non subsistendum ratus, ejusdem Patris in Jeremiam commentarios Latine a se redditos A. C. 1564. ibidem evulgavit.

Cum autem in selectis ad librum Judicum quæstionibus quædam deessent, ea ex alio codice, quem Tridenti, dum concilio interesset, nactus est, liberaliter supplevit, & simul Theodoretum selectas ad libros Regum & Paralipomenon quæstiones, Latino idiomate a se expressas addidit *Gentianus Hervetus* Canonicus Remensis, qui præterea diversis temporibus Theodoretum in epistolas Paulinas commentarium, Eranistum seu Polymorphum cum quinque hæreticarum fabularum libris, & Philotheum seu religiosam historiam, una cum Paladio similis argumenti scriptore editam, Latinitate donavit; e quibus Theodoretum operibus Eranistes & hæreticarum fabularum libri Cardinalis *Ardingelli* studio Græce Romanis typis editi fuerunt, antequam Latina Herveti versio prodiret.

Post Hervetum Dialogos, qui Eranistæ seu Polymorphi titulo gaudent, *Martinus Mollerus* Gorlicii Germanice, & *Victorinus Strigelius*

G

lius adjectis annotationibus Latine interpretatus est, cujus versio una, cum Græco textu hic Lipsiæ impressa, & post A. C. 1593 Tiguri cum analysi & notis *Beumlersi* recusa prodiit. Idem *Stigelius* Lipsiæ A. C. 1566 decem Theodoretii de providentia sermones Latine a se factos publicavit, quos jam ante viginti annos A. C. 1546. *Rudolphus* quoque *Gualtherus* Latinos reddiderat, cum A. C. 1545 Romæ a *Nicolao Majorano* Græce editi fuissent.

Haud segniores enim Germanis & Gallis Itali fuerunt, in quorum numero præter *Ardingellum* & *Majoranum* paulò ante memoratos, *Antonius Canafa*, qui Patavii A. C. 1564 Theodoretii in Psalmos commentarium in Latinum sermonem convertit, eundem Græce quoque editurus, si librarios proposito suo faventes habuisset. Paulo ante, nempe A. C. 1563, Romæ ex Manutii officina Theodoretii in canticum canticorum commentarius prodiit, a *Francisco Zino* Veronensi Latine versus, quem interpretis nomine *Petrus Galefinius* Pio IV Pontifici Maximo dedicavit. Qui cum quatuor Cardinalibus negotium dedisset, ut & aliorum, & Theodoretii imprimis in prophetas commentaria in Latinam linguam transferri, & publici juris fieri curarent, ab his incitatus *Johannes Baptista Gabius* Theodoretii in *Danilem* & *Ezechielem* commentarios aggressus est, qui A. C. 1562 & 1563 *Mannucianis* typis impressi in publicum exiverunt. Commentarii autem in XII Prophetas minores jam ante triginta annos, A. C. 1533, *Petro Gillio* interprete editi fuerant, Lugduni apud Gryphium excusi.

Historia Theodoretii ecclesiastica, quæ Græce Basileæ A. C. 1535, & novem post annis cum *Eusebio* & reliquis autoribus historiæ ecclesiasticæ apud *Robertum Stephanum* prodiit, præter *Epiphanium* Scholasticum, cujus versione in tripartita *Cassiodorus* usus est, interpretes habuit superiore seculo *Jochimum Camerarium*, cujus versionem Basileæ ex officina sua *Frobenius* emisit, & *Johannem Christophorium*, nostro vero seculo *Henricum Valesium*, qui etiam eruditas annotationes ad hanc Theodoretii historiam subjecit, ut duos Gallicos interpretes, alterum antiquiorem *Martinum Mathæum* Priorem monasterii novi apud *Pictavos* Ord. *Cluniacensis*, & alterum recentiorum *Cousinum* curiæ monetariæ Præsidentem taceamus, quorum posterior, cum sprete *Marii Mercatoris* ante aliquot annos a *Garnerio* editi auctoritate, prolixam pro Theodoretii apologiam interpretationi suæ

sua addiderit, passim in hoc Garneriano Theodoretiauctario censoria virgula notatur.

Librum Theodoreti, qui Græcarum affectionum curatio inscribitur, *Zenobius Acciaolus* Florentinus Ord. Præd. Latine a se redditum Leoni X dedicavit, & Henrico Stephano, cujus opera Parisiis 1519. primum prodiit, typis edendum tradidit, cui postea A. C. 1592 Græcum textum & annotationes in typographico Commeliniano *Friedericus Sylburgius* adjecit; ut Theodoreti orationem de caritate cum *Gerardi Vossii* notis Romæ & Coloniz impressam, epistolam ad Johannem Antiochenum a *Leone Allatio* in vindicils synodi Ephesinz, & *Johanne Baptista Celerio* in monumentis ecclesiz Græcæ editam, aliaque hujus generis opera taceamus.

Operæ autem omnino pretium fecerunt, qui diversa Theodoreti opera uno sunt volumine complexi. Quod inter primos fecit *Paulus Manutius*, qui bonam partem operum Theodoreti, sparsim antea editorum, in unum collegit & A. C. 1566 Romæ publicavit. At anno proxime secuto 1567, iterumque A. C. 1573 Coloniz apud Johannem Birckmannum, nec non Parisiis A. C. 1608 ex officina Hierati, & rursus Coloniz A. C. 1617 omnia Theodoreti opera, in duos tomos divisâ Latine prodierunt; donec tandem *Jacobi Sirmondi* studio & Græca accesserunt. Is enim Theodoreti opera longe majori apparatu Parisiis A. C. 1642 Græce & Latine edidit, eademque in quatuor tomos distribuit, in quibus Græca cum manuscriptis diligenter contulit, Latinas Pici, Herveti, Carafæ & reliquorum versiones, ut Græco textui paribus, quoad fieri posset, spatii responderent, modo parcius, modo liberius mutavit & correxit, nonnunquam etiam, ut in historia ecclesiastica, ex duabus Camerarij & Christophorsoni versionibus, cum neutra ipsi ubique satis commoda videretur, unam conflavit, & non modo plurima, quæ hactenus Latine tantum lecta fuerant, ut religiosam historiam, quæstiones in libros Regum & Paralipomenon, & plerosque ad sacram Scripturam commentarios Græce, sed etiam nonnulla, quæ hactenus ne Latine quidem lucem aspexerant, ut epistolam 147, Latina versione donata primus in medium produxit.

Et ad quatuor hos Theodoreti tomos, a Sirmondo duobus & quadraginta abhinc annis editos, nunc tomus quintus seu operum

rum auctarium accedit. Autor est Jesuita *Johannes Garnerius*, scriptis ad Juliani Eclanensis libellum, ad Marii Mercatoris opera, ad Liberati breviarium, & ad diurnum Pontificum librum notis ac dissertationibus, aliisque ingenii monumentis jam pridem celebris, qui dum in Societatis suae negotiis Romam iret, A. C. 1681 in ipso itinere diem suum obiit, cum foetus hic jam pridem promissus & expectatus, nondum in lucem exivisset, quem posthumum nunc *Johannes Harduinus* spectandum exhibet.

Continentur hoc auctario Theodoretii methodus seu compendiosa ratio de dispositione psalmodum, aliaque excerpta ad psalmos imprimis referenda; item epistolae nonnullae & sermones, fragmentum pentalogii, & alii tractatus integri pariterque mutili, quorum aliqui nunc primum in lucem prodeunt, ceteri alias editi nunc primum ad Theodoretii opera accedunt; cujus generis sunt septem dialogi de Trinitate contra Eunomianos, Apollinaristas & Macedonianos. Illi enim partim a *Theodoro Reza*, partim ab *Abrahamo Sculteto* in Latinam linguam conversi, jam pridem inter Athanasii opera leguntur, postea quoque a *Francisco Combesio* novo interprete ex parte S. Maximi operibus inserti, quos nunc omnes in alium ordinem redactos & nova versione donatos Theodoro Garnerius vindicavit. Epistolis Theodoretii, quas auctarium hoc exhibet, praefigitur commonitorium *Posidonio* Romam eunti datum & nunquam antea editum, quo *Cyrillus Alexandrinus*, quis palmarius Nestorii error fuerit, & quid ejus causa, *Philippum Presbyterum* inter & *Celestium Pelagii* consortem actum fuerit, exponit. Sermones vero septem & viginti, quos *Photius* in bibliothecae suae codice 46 Theodoro tribuit, cum hactenus plerique inter Athanasii opera latuerint ejusque nomen praese tulissent, Garnerius nec Theodoro nec Athanasio deberi censet, sed eos omnes *Eutherio Tyanensi* tribuit, peculiarem de Eutherio ejusque libris dissertationem jam pridem pollicitus. Verum ea dissertatio post ejus excessum inventa non fuit ab iis, quibus hos Eutherii sermones Theodoretii auctario appendicis instar adjicere placuit, Interim viri diligentissimi notis & observationibus, quas plerisque Theodoretii opusculis, & opusculorum fragmentis hoc auctario comprehensis, ut iis & fidem conciliaret & lucem affunderet, adjecit, & quinque dissertationibus ad Theodoretii res spectantibus fruamur.

Ac

Ac prima quidem *dissertatione*, quo tempore, quo ecclesie statu, quo loco, quibus parentibus, & quibus miraculis Theodoretus natus fuerit, in quorum sinu & complexu adoleverit, quos magistrorum, quos condiscipulos habuerit, quibus gradibus ad episcopatum promotus fuerit, quibus interfuerit conciliis, quæ certamina cum hæreticis pariter & orthodoxis aggressus, quibus calamitatibus obnoxius fuerit, quantæ turbæ, cum fatis suis defunctus jam pridem quovisset, ejus causa æternante fortuna per 160 annos, etiam post Synodum V generalem, qua horribili hæc tempestas pacata videri poterat, multis remugientibus nec in synodi sententia acquiescentibus, agitata fuerint, & ut paucis dicamus, *universam Theodoretæ viventis & mortui historiam*, quam ob varias mutationes, subitos casus & insperatos eventus, cum theatricis narrationibus comparat, viginti capitibus exponit. Laudat in viro pietatem & morum innocentiam, opum aliarumque rerum humanarum contemptum, ingenium capax, felicem memoriam, indefessum literarum studium, stupendam eruditionem & dicendi facultatem, zelum adversus Marcionitas, Apollinaristas & alios hæreticos, aliaque domi & foris præclare gesta. Reprehendit contra philantiam, nimium gloriæ amorem, & pertinacissimum partium studium. Arguit eundem, quod non tam ex modestia, quam præ se tulerit, quam nobilioris ecclesie desiderio, Cyrensem episcopatum invitus susceperit. Dolet, quod cum magistrum scientiæ *Theodorum*, eloquentiæ *Chrysostrum* habuisset, Chrysostrami eloquentia ad tuendos Theodori errores abusus fuerit. Notat ipsum, dum ad perspicuendos hæreticorum errores omnem animi aciem intenderet, id fuisse passum, quod oculi vehementer affecti essent, nempe ut nonnunquam totam hæresin videre sibi videretur, ubi minima ejus species vel umbra appareret. Deplorat, quod a *Nestorio*, quem in monasterio S. Euprepil contubernalem & studiorum commilitonem habuerat, in gravissimos errores abreptus, Cyrillum Alexandrinum impugnaverit, & non solum in vivum amarulenta convicia ore & calamo congesserit, sed mortuo quoque insultaverit. Improbatur, quod post concilium Ephesinum, pace inter *Cyrillum* & *Johannem Antiochenum* inita, novæ factionis dux & *Acephalorum*, qui neque Cyrillo neque Johanni adhæserunt, caput extiterit, nec ante quam in ultimo seculo, cum gloriæ amor procul hominum consor-

tio paulatim languesceret, virus alte animo infidens deposuerit. Tandem enim in pace ecclesie defunctum, & fortasse, cum vulgo beati titulo gaudeat, sanctum dici meruisse censet. Qua in re supremi Numinis benignitatem sic commendat, ut plus fere Theodoretis meritis, & monachorum apud Deum intercessionis tribuere videatur. Mortuum existimat A.C. 458, quod tempus a *Sirmondo* anticipatum, & a *Marcellino Comite* ultra modum dilatum esse notat.

In *dissertatione secunda*, quæ de *libris Theodoretis* inscribitur, Auctor præmissis quæstionibus chronologicis de episcopatu & ordinatione Theodoretis, primum quid ipse Theodoretus de Scriptis suis tradiderit, deinde quid de iisdem *Gennadius*, *Photius*, *Nicephorus Callistus*, & *Hebed Jesu* in catalogo librorum Chaldæorum ab *Abrahamo Ecchellensi* edito retulerint, censuris suis ad expressa singulorum testimonia subiectis memorat. Hinc omnia Theodoretis opera, juxta ordinem quo in quatuor *Sirmondi* tomis digesta sunt, sic recenset, ut singulorum genium discrete exprimat, quando & qua occasione scripta fuerint diligenter inquirat, & subinde nonnulla *αξιωματικῶν* observationibus suis additis excerptat. Ex plurimis quæ hic occurrunt notatu digna, pauca delibasse sufficiat.

De commentario in canticum Salomonis, sitne genuinum Theodoretis opus, prolixè disputat, & quamvis id longa possessione quasi præscriptum videatur, collatis tamen rationibus magis in alteram sententiam inclinat, cum jam in dissert. i. p. 112. commentarium illum expressis verbis Theodoro suppositum sensuisset. Refert autem, in anonymo quodam ad canticum commentario, quem in *Sirmondi* bibliotheca manuscriptum viderit, se nonnulla Theodoretis indicia deprehendisse, & parum abfuisse, quin eum Theodoro adjudicasset, nisi minor styli elegantia & aliæ nonnullæ rationes obstitissent. Et hic forte est mysticus ille in canticum canticorum commentarius, quem *Garnerius* se in hoc auctario p. 258 edere profiteretur. Verum his præmissis non stetit, qui posthumi foetus curam in se suscepit. E commentariis in *Jeremiam*, insignem Theodoretis dissertationem notari cupit, qua errores *Apollinaris* chiliasticos, a plerisque hæreseologis prætermittos, egregie confutat. Verum ea Theodoretis dissertatio non in commentariis ad *Jeremiam*, sed in commentariis ad *Ezechielem* legitur; quamobrem hic aut *Garnerii* calamus, aut *librariæ* operæ erraverint oportet.

De

De historia ecclesiastica observat, Theodoretum æstu doloris abreptum, & ingenio ad vindictam abusum, irascentis facundia tam celeres motus habuisse, ut intra semestre spatium opus hoc absolvit, & hanc ipsam festinationem, cum animi turbulentia conjunctam, in causa esse, cur sæpiusculè in rerum gestarum commemoratione hallucinatus fuerit. Id autem imprimis Theodoro in historia ecclesiastica propositum fuisse, ut in Ario, Eunomio, Apollinari & Macedonio, Cyrillum ejusque asseclas traduceret, in Athanasio & Chrysostomo Nestorium commendaret, & ubique sub alienis nominibus involucris mera quasi mysteria artificiosè occultaret, non incertis iudiciis deprehendi posse opinatur. Philotheum seu religiosam historiam dum commemorat, *Baronii* de Simeonis Stylæ annis sententiam refutat; contra *Rivetum* & *Hottingerum*, qui opus hoc interpolatum arguunt, insurgit; & singula ejus capita, non minus ac singulas Theodoretæ epistolas, suis observationibus illustrat. Erant hæc seu Polymorphi libros gemina Theodosii sanctione flammis haud præter meritum addictos tradit, cum in eo Theodoretus omni vi ac arte in id contenderit, ut dissimulato Nestorianismo lectorum animos fascinaret. In libris hæreticarum fabularum id agere Theodoretum existimat, ut occultè & callide fontes ostendat, e quibus Cyrilli capita ortum suum traxisse censuit, iisque pro more invidiam faciat. Orationes decem de Providentia ab admirabili eloquentia commendat. Opus de Græcorum affectionibus curandis, in quo *Sylburgius* centum & novem Auctores allegatos numeravit, *Juliani Apostatae* libro oppositum esse scribit; quem cum Cyrillus Alexandrinus presis quasi vestigiis, & subjectis ad singulas pericopas responsionibus confutaverit, Theodoretus alia methodo usus, collectis in concinnum ordinem *Juliani* objectionibus, refellat. Ubi nec illud silentio prætermittendum, quod in hoc auctario *Fulvii Ursini* emendationes in librum hunc de Græcarum affectionum curationibus, ex Vaticana bibliotheca publicantur. Ad reprehensionem anathematis morum Cyrilli ubi pervenit, lectorem ad ea remittit, quæ jam ad opera *Marii Mercatoris*, qui hanc Theodoretæ cum Cyrillo concertationem primus Latine interpretatus est, fuscè disseruit.

Hæc cæteraque Theodoretæ a *Sirmondo* edita opera postquam recensuit, ad ea specialiter enumeranda transit, quæ Theodoro a

Genoa

Gennadio, Photio, Gabriele Philadelphiensi, Jobanne Alexandro Brassicano & aliis supposita fuerunt; ubi inter alia epistolam ad Sporadium a Theodoro quodam juniore, qui Cyrensis Theodoretum historiam ecclesiasticam continuaverit, scriptam suspicatur. Ac ne huic dissertationi de libris Theodoretum aliquid deesse videatur, ea quoque censurae suae subjicit, de quibus praeter solam memoriam nihil hodie superest. De iis autem, quae hoc auctario continentur, Theodoretum scriptis, cum singula ferme subjectis notis illustraverit, peculiariter differere supervacuum existimavit, septem tantum dialogis de Trinitate, qui hanc de Theodoretum scriptis dissertationem excipiunt, ut eos Theodoro vindicaret, nonnulla ad hoc argumentum spectantia praemittere contentus.

*In tertia dissertatione de Theodoretum fide, qualis in nonnullis Christianae doctrinae capitibus fuerit, quaestio movetur. Hic vero Autor a Trinitatis mysterio exorsus, Theodoretum processionem Spiritus Sancti a Filio negasse profitetur, sed primum hujus erroris autorem non Theodoretum, quod post *Calecam Bellarminus* asserit, sed Theodoretum magistrum *Theodorum Mopsuestenum* fuisse statuit. Hinc ad alia fidei capita progressus, ut quae Theodoretum de unione personali sententia fuerit, planius constet, diversas accusantium & defendentium sententias recenset, & utriusque partis argumentis inter se collatis, *in principio* suam addit novem animadversionibus comprehensam, quarum summa eo tendit, ut illorum argumenta, qui contra Theodoretum sentiunt, majoris esse momenti atque ponderis evincat. Corporis & Sanguinis Christi in eucharistiae Sacramento realem praesentiam Theodoretum credidisse, extra dubitationis aleam positum agnoscit; non aequae, an transubstantiationem admiserit, quam ab eo nusquam aperte vel assertam vel negatam tradit; in eam tamen, ut videtur, sententiam inclinans, quod ad consubstantiationem, quo invidioso nomine Lutheranos a Calvinianis distinguit, propius accedat. In articulo de peccato originis, baptismo parvulorum, & auxiliis interioris gratiae, etsi Theodoretum ipse a Celestianis & Pelagianis non alienus videatur, cum Theodorum Mopsuestenum Pelagii praecursorem perpetuo admiretur, & immensis in caelum laudibus extollat, Celestii & Pelagii in haeticorum catalogo mentionem nullam faciat, & multa Scripturae dicta Pelagiano more in-*

re interpretetur, non per omnia tamen cum Celestianis & Pelagianis cum consentire arbitratur, plurimaque ejus dicta cum orthodoxis Patrum sententiis benigna interpretatione conciliari posse statuit, si ea ratione cum Cyrensi hoc Antistite agere velimus, qua Augustinus Chrysostomum tractavit. De purgatorio ita statuisset Theodoretum censet, ut nec ii, qui purgatorium impugnant, nec ii qui defendunt, ejus testimonio magnopere gaudere possint. Porro Theodoretum visionem Dei per essentiam negasse asserit, nec liquido constare, an crediderit, quod sancti, quamprimum anima eorum corpore egreditur, æterna felicitate perfruantur. Tandem angelorum cultum non simpliciter a Theodoro, sed eum tantum, qui Cerinthianis proprius fuerit, improbari, contra hæreticos, quos fingit, asserere conatur.

In dissertatione quarta, quæ critica titulo insignitur, de Synodo V. generali disceptatur, de qua etiam post notas ad Liberati breviarium peculiæ Autoris dissertatio legitur, inter Petrum Halloixium & Henricum de Noris arbitram sententiam dicentis. Nunc vero plenius gesta illius Synodi sub examen vocat, ac primum de sanctione Imperatoris adversus Origenem, quo tempore facta fuerit, & de concilio sub Mennæ auspiciis adversus Origenistas coacto, item de edicto Justiniani adversus tria capitula, & concilio sub Menna de istis capitulis habito disquirat; deinde ad ipsam V synodum accedens, singulas ejus collationes suis observationibus illustrat, ac postremo loco, quid de confirmatione istius concilii, quæ a diversis Romanis Pontificibus facta legitur, sentiendum sit enarrat, ubique sub nuperi dissertatoris nomine Norisium impugnant.

Quinta denique dissertatio de causa Theodoretæ & Orientalium, nihil aliud continet, quam variorum Patrum epistolas, primum a Christiano Lupo, & nuper iterum a Stephano Baluzio in nova Conciliorum collectione, sub nomine Synodici adversus tragœdiam Irenæi editas, & ab utroque notis illustratas. Verum cum de isto epistolarum Syntagmate mense Aug. 1683, & denuo eodem mense anni 1684 actum fuerit, idem nunc agere nolumus, cum præsertim instituti nostri ratio jam pridem nobis finem injungere videatur.

H

TY-

TYPUS MEDICINÆ MORALIS. Das ist/
Entwurf einer vollständigen Sitten-Lehre/nach
Art der Leiblichen Arzney-Kunst/mit Verteutschung
aller Kunst-Wörter abgefasset/ &c.

i. e.

Typus Medicinæ Moralæ, sive delineatio Ethicæ perfectæ, secundum ideam medicinæ corporum, & cum versione Germanica omnium terminorum artis. Huic accessit Diætæ moralis Philosophico-Christiana, latius explicata, & Christianismi legibus accommodata, per quam ostenditur, quibus mediis, tum rationalibus, tum spiritualibus, secundum ductum diætæ corporalis, vita ad præscriptum virtutis instituenda sit. Auctore *Vincensio*

Placcio J. V. L. Phil. Pr. &

Eloqu. P. P.

Hamburgi apud Auctorem, & Francofurti apud Zunnerum,
1685 in 8.

Moralis doctrinæ utilitas etsi per se patet, ab egregiis tamen scriptoribus non sine causa sæpissime commendatur; inter quos ipse hujus libri autor, *Vir* *Chriff. Vincensius Placcius*, Gymnasi Hamburgensis Professor celeberrimus, cujus Institutiones Juris reconcinatas in Actis anni 1682, p. 399 memoravimus, jure censendus est, edito jam anno 1677 commentario eruditissimo in *Fr. Bac. Verulamii Libr. VII de augm. sciens.* & anno sequenti, tractatu pio & utili *de fructu præcipuo Philosophiæ moralis.* Nec minorum applausum merebitur, si cætera, quæ & in aliis disciplinis, & in morali meditata est, aut parata habet, & quorum spem in commentario, quem allegavimus, fecit, in publicum produxerit. Partem sane promissæ editionis hujus Medicinæ moralis, cum laude nunc præstitisse æquis lectoribus videbitur. Scopum namque ejus nemo non præbabit, cum verum, summum & unicum bonum, in unione seu amicitia hominis cum Deo, etiam ex Philosophiæ sive rationis humanæ axiomatibus

tibus ostendit, & per hæc progrediendum esse indicat, ad perfectionem ejus notitiam, & certiozem adeptionem, cujus viam & praxin divina revelatio, sive religio Christiana, aperit. Hanc methodum, qua defectus Ethicorum Aristotelis corriguntur, a plurimis insignis pietatis & doctrinæ viris desideratam esse satis constat, inter quos primarium locum sibi merito vindicare potest D. Lutherus, cum in gravissima ad Nobilitatem Germanicam anno 1520 edita *paranesi*, inter emendationes rei Christianæ, argumentum istud pro candore & zelo suo tractavit. Sed non minus laudabile est, quod Autor, si non primus, certe inter primos, moralem disciplinam lingua patria, acroamaticè explicare aggressus est. Difficultate nempe id non caret, apud Germanos præsertim, quibus non æque ac Italis & Gallis, (quorum idioma ex Latinæ linguæ ruderibus componitur,) aut aliis nationibus familiare est, glossata Latina promiscue sive interferere linguæ. Quapropter quod Tullio, qui Græcos Philosophos ore Latino primus cum successu & decore loqui docuit, & qui inter alias gentes eandem viam primi inierunt, accidit, evitari vix potest, quin exsurgant, qui vel conatum talem reprehendant, aut de effectu desperent. Sed cœpto in his opus esse experientia docuit; neq; enim quidquam tam asperum & insolens est, quod usu & assuetudine non lævigetur, & tandem laudatores & imitatores inveniat: accedente præsertim lima secundæ curæ, qua duriuscula emolliantur, ambigua & laxiora ad stabilem & certum sensum reducantur, & dialectorum navi, quorum nulla ex linguis popularibus plane expers est, emendentur. Tyrocinium in Germanico stylo posuisse se nunc ipse, qua est ingenuitate, fatetur Autor; neque tamen ejus pœnitere eum debet, etsi novis quandoque compositionibus aut significationibus indulserit, aususque sit, magnorum virorum exemplo, *ingere cinthyis non exaudita Cerebis*. Cæterum ut de materia tractatum quædam referamus, primus in quinque partes distributus est, quarum singulæ ex analogia artis Medicæ, quæ Autori, præclari olim Medici filio, veluti hæreditaria esse videtur, nomina acceperunt. Prima dicitur *Physiologia moralis*, in qua de natura hominis, quatenus de ea moralis disciplinæ studiosi instrui debent, methodicè & succinctè agitur. Altera *Hygiene* monstrat, quomodo ad summum bonum, pietatis & virtutum studio & praxi, perveniri possit. Sistitur tamen

hæc doctrina intra terminos Philosophiæ, sed ita ut ad Theologiam practicam aditum faciat. Tertia *Nesologia* quædam singula virtutibus vitia describit. Quarta *Sensitiva* signa & characteres, ad quos conscientia examinari & censeri debet, explicat. Quinta *Theoretica* emendationem & medicinam morum docet, veramque a falsa & fucata discernit. Hæc omnia, ut Autor in titulo libri non frustra indicare voluit, typum vel delineationem saltem exhibent, magna rerum methodico digestarum, sive vocabulorum potius, aut brevissimarum definitionum farragine, in paucis paginis redacta, ut attentum omnino & terminorum scholasticorum non ignarum lectorem requirere videantur. In *appendice* promittitur elaboratio doctrinæ de *medicina morum speciali*, quomodo nempe singulis vitiis, & cognoscendis, & corrigendis salubris opera impendi possit. Spes etiam fit explicationis *juris naturalis*, sive de exercitio justitiæ & officiorum in omnibus contractibus & negotiis inter homines, & denique monetur, quam necessarium sit scrutinium revelatæ a Deo veritatis; sine qua inutilis est Philosophiæ quamvis acutissimæ ad summum bonum adipiscendum conatus, licet ad veritatem religionis Christianæ agnoscendam viam sternat; quod pluribus argumentis evicisse se refert Autor in tractatu supra laudato, de *principio Philosophiæ moralis fructu*. Tractatus alter, cui titulus est, *Dieta moralis*, jam non sciagraphiam aut sceleron, sed corpus exhibet, pulchritudine & succo placiturum. Constat hoc ex perpetuo parallelismo methodi, corpus & mentem sanandi & servandi. Magnam vero & Christiano viro dignissimam industriam præstitit Autor, quod non solum ex præceptis Philosophiæ, iisque optimis, sed & ex penetralibus religionis Christianæ cum judicio hausit, & thesibus subjunxit, verbis selectissimis expressa, & exquisitis Scripturæ S. locis stabilita, quæ ad salutem animæ conducunt. His igitur ad methodum medici, sumtis non sine eleganti artificio a cibo & potu, a respiratione, a retentione & excretionem, a motu & quiete, a somno & vigilia, & ab affectibus, comparisonum locis, ingens egregiarum admonitionum cumulus in paucis foliis deprehenditur, quæ omnibus ad seriam pietatem magnos, ut speramus, stimulos addere poterunt.

QUA-

QUATRE DIALOGUES. I. SUR L'IMMORTALITÉ DE L'ÂME. II. SUR L'EXISTENCE DE DIEU. III. SUR LA PROVIDENCE. IV. SUR LA RELIGION.

i. c.

Dialogi quatuor. I. De immortalitate animæ. II. De Existentiâ Dei. III. De Providentiâ. IV. De Religione.

Lutetiæ, apud Sebast. Cramoissium, 1684 in 12.

SUMMAM aut scopum horum Dialogorum, non inepte quis dixerit elogium esse libri notissimi de *Expositione Fidei*, ejusque Auctoris Dn. *Bossueti*, Episcopi nunc Meldensis. Introducitur enim alter collocutorum, sub nomine *Theophili*, vir quidam literis & armis nobilis, qui peregrinatione per totam Europam instituta, cum omnium sectarum Theologis conversatum se, sed cum Reformatæ religioni addictus esset, tanto adversus Ecclesiam Romanam præjudicio occupatum fuisse dicit, ut ex angustiis dubitationum de religione eluctari non potuerit, donec lecto libro *Expositionis Condomensis*, & ore tenus ab Autore ejus informatus, post continuatas sex mensibus preces, & librorum optimorum lectiones, tutissimum principium fidei & morum in Ecclesiæ autoritate & infallibilitate, & quam injuste a Protestantibus dogmata portentosa Romano-Catholicæ religioni affingantur, deprehendisset. In primis debile ait, aut nullum esse fundamentum, quod Reformati & Lutherani, omnesque aliæ sectæ, in Scriptura, & singulorum scrutinio ponunt. Hæc in *Dialogo quarto seu ultimo*, præmissis quibusdam argumentis contra Judæos & Mahummedanos exhibita, libri scopum ostendunt. At cum nihil novi contineant, sed ad *librum Expositivum* sese referant, non opus est, pluribus ea proponere, cum libellus ipse brevissimus sit, & quæ responderi ad librum Bossueti solent, neminem facile lateant. Alter vero collocutorum qui *Timoleontis* nomen sumsit, discipulum se *Theophili* gerit, & in dialogis tribus prioribus, in illis, quæ titulus indicat, capitibus instrui se patitur. Argumentum in *primo colloquio* pro immortalitate animæ, laudata prius Cartesii metho-

H 3

thodo,

thodo, facillimum, ut auctori videtur, adducitur a Theophilo ex unica animæ operatione, quæ fit in percipiendis dijudicandisque, quæ cum voluptate aut dolore a diversis sensibus uno tempore sentiuntur, v. g. calor in manu, odor in naribus. Inde efficitur, animam in una facultate consistere; consequenter simplicem, non corpoream, indivisibilem, & denique immortalem esse, quia nihil corrumpti potest, nisi per separationem partium. Porro cum difficillimum intellectu sit, quæ relatio aut unio in sensu, sive sensatione, ut loquuntur, rerum corporearum & sensibilibum, cum anima, quæ spiritualis est, locum habeat, ex eo ipso agnosci debere ostenditur, Numen esse, sive Ens superius & omnipotens, a quo illa unio & operatio procuretur. *In secundo dialogo* existentiam Dei demonstraturus Theophilus, a creaturis ad Creatorem argumentando progreditur, modo satis trito, sed eleganter proposito; maxime vero ingenium ostendit in descriptione membrorum hominis, & eorum usus, additque aliquid de innata omnibus famæ post mortem cupiditate, quæ ab enormibus criminibus etiam eos aliquando retrahat, qui post mortem nihil credunt superesse. *In tertio* providentiam rationibus non minus notis adstruit, & objectioni vulgarissimæ de bonorum infelicitate & malorum prosperitate respondet.

LIBER PSALMORUM, CUM ARGUMENTIS,

*Paraphrasi, & Annotationibus, auctore Ludovico
Ferrando, A. P.*

Lutetiæ Parisior. apud Andr. Pralard, anno 1683 in 4.

TAM illustre omnino atque utile est argumentum, quod in Psalmis Davidis continetur; tam sublimis & suavis verborum concentus, quo effertur illud atque exornatur, ut tamen veteres pariter atque recentiores in utroque variis modis declarando laboraverint valde, non nihil tamen Auctor doctissimus relictum putaverit sibi. Primus autem labor ejus fuit in generalibus nonnullis per XVI capita, quibus Præfatio constat, prolixè deducendis; quorum primum statim continet Psalmorum enarratores, tam antiquiores quam juniores, sed hos non alios, nisi Pontificios & Grotium, ipsis

nonnulli, sed & Judæis sæpius, faventem. Candidius Matthæus Polus, Anglus, cui Geierus noster non minus, quam Coccejus suus placet. In Opere deinde ipso speciaticim tria illa, quæ titulus libri promittit, ubique exhibet: Argumentum singulis Psalmis præmittit; Paraphrasin textui jungit; Annotationes eidem subjicit. Inter hæc tria sex illa, quæ se præstitisse narrat ipse in Præfat. cap. 2. ita sunt distribuenda, ut in Paraphrasi, nervosa sane atque perspicua, (1) versiculos ubique connectat, sicque totum uniuscujusque Psalmi contextum coherere ostendat, probationibus etiam, ubi opus fuit, inter Annotationes adjectis; in Argumento vero (2) ad temporis circumstantias, quæ componendis Psalmis ansam præbuisserat, imprimis attendat, indeque scopum Autoris sensumque ipsum nonnunquam deducat; (3) Vulgatam Versionem in Annotationibus acriter defendat; & in iisdem (4) Varias Lectiones e Patribus & MStis; Patrum itidem (5); & (6) Gentilium testimonia sæpius adducat, tanta quidem fiducia, ut peccatum originis, de quo unice historia sacra nos certiores reddit, in Annotat. ad Psalm. L. pag. 301 sententiis Ethnicorum stabilire nitatur; eodem ferme conatu & successu, quo ante ipsum civis ejus, Johannes Belinus, Episcopus Bellicensium, labem illam originalem e lumine rationis deducere tentavit; de quo in Ephemeridibus Eruditorum Gallicis A. MDCLXVI.

*ARRESTS DU PARLEMENT DE BRETAGNE,
pris des memoires & plaidoyers de feu M. Seb.*

Frain, par M. Pierre Hevin &c.

Sive,

Decreta Parlamenti Britannici, excerpta ex commentariis & actionibus forensibus Sebast. Fræni, Advocati quondam emeriti istius Parlamenti; tertium nunc edita, ac novis annotationibus aucta, per Petrum Hevinum Advocatum veteranum ejusdem Parlamenti.

Tom. duo.

Rhedonibus, apud Pet. Garnerium, 1684 in 4.

Quan.

Quanto liber hic in pretio habeatur apud Britannos, vel exinde satis colligere est, quod Hevinus, ejusdem in præfatione editor, non dubitat in præfatione asserere, ei similem intra totius sæculi spatium in Britannia provincia neququam in lucem proditisse publicam: scilicet ab anno usque 1584, quo Argentæus suas in Britannia consuetudines Notæ dedit, neminem extitisse, qui de istius regionis juribus quidquam tanto cum applausu scripserit. Emissa primum fuere hæc Fræni collectiones, anno 1646; non ab ipso tamen Autore, utpote qui morte præventus ultimam hæc manum imponere non potuit; sed ab ejus heredibus, prout inter schedas defuncti fuerit reperta: unde est etiam, quod eadem fortuito tantum aut nullo potius ordine dispositæ exhibentur; ad quem defectum supplendum, in hac ultima editione cuius tomo præfigitur index, qui singulis decisiones ad summa quædam materiarum capita revocat, easque sic ordinatius nonnihil sistit. In ipso vero opere sic procedit Autor, ut in quolibet capite certam, prout contigit, facti speciem proponat, nomine tam partium litigantium, quam advocatorum (quod munus in plerisque causis Frænius ipse sustinuit,) expresso: deinde, quid quælibet pars tum in jure, tum in facto in sui favorem allegaverit, ordine enarret, litisque adeo decursum in prima non minus, quam in secunda instantia breviter edoceat, ac tandem, qua ratione lis Parlamenti decreto sit terminata, subjungat. Arresta ipsa multis huc transcribere, nostri non est instituti; præsertim cum maxima eorundem pars, aut propriis Britannicæ provinciæ consuetudinibus accommodata sit; aut, quatenus alicubi jus Canonicum pro fundamento est, fere tantum circa materiam beneficiorum Ecclesiasticorum ac monasteriorum, inter nos minus frequentatam, occupetur. Ex reliquis decisionibus tamen paucas, quæ præ aliis in oculos incurrerunt, exempli loco hic recensuisse non penitebit.

Sicutque refertur definitum per sententiam fuisse, in retractu lineari propinquitatis computationem instituendam esse, secundum jus civile, non canonicum, *c. 8. p. 47. sq.* Sponsalia ob supervenientem sponsi infamiam dissolvi posse, etiam si hæc probare velit, promissionem matrimonii reiteratum fuisse, infamia jam existente, *c. 17. p. 96. sq.* Filiam, cui parens in officiosam dotem dedit, facere partem in legitima, ad effectum inferendæ qualitatis inofficiosi, *c. 27. p. 120.* Adulterii accusa-

quationem non habere locum post matrimonium alterius morte solutum, *c. 52. p. 220. sqq.* Vendicis minoris immobilibus oburgens as alienam, id quod ex pretio illorum superest, pro re immobili reputari, *c. 63. p. 245.* Donationem inter conjuges reciprocam valere, etiamsi alter eorum sit minor, *c. 69. p. 260.* Sede vacante Capitulum conferre posse beneficia vacantia, *c. 73. p. 264. sqq.* Delinquentem ob crimen admissum non mox ipso jure privari beneficio Ecclesiastico, sed post secutam demum condemnationem, *c. 76. p. 277. sqq.* Contributionem ex Lege Rhodia non habere locum in personis, sed in jactis tantum mercibus: indeque reliquos vectores non teneri ad redimendos nautas, qui pro salute navis emissi, a barbaris forte capti fuere, *c. 82. p. 334. sqq.* Bona debitoris non posse adjudicari ipsi iudici, coram quo fuere subhastata, etiamsi ipse quoque e numero creditorum fuerit, *c. 91. p. 421.* Donationem, quam ægrotus medico fecit, esse invalidam, etiamsi per testamentum & absente medico fuerit facta, *c. 133. p. 743. sqq.* Donationem reciprocam non revocari posse ob supervenientiam liberorum, *c. 137. p. 820.* Plura referte, ob rationes supra dictas, non immerito super sedemus.

Cæterum cum Arresta hæc, quotquot a Frænio collecta fuere, universa intra annos fere triginta sex, nempe ab anno circiter 1600 ad annum 1636 fuerint pronunciata; & vero ab eo tempore hucusq; in Curia multum sæpe ab iis in sententiis ferendis sit recessum, contraria invalescente observantia; lectoribus proficuum fore existimavit Hevinus, si eosdem, ubi opus esse judicaret, de variante ob temporis lapsum judiciorum stylo, & mutata sic quadanteus Jurisprudencia certiores redderet. Hinc permultis capitibus suas subjecit annotationes, quarum ope non tantum modo dictas jurium variationes hinc inde indigat, sed & materias difficiliores ulterius explicat, imo nonnullas per modum tractatus satis ampli exponere nititur. Præsertim vero in enodanda materia beneficiorum Ecclesiasticorum, tanquam istis in temis maxime frequentata, occupatus est, excutiendisque adeo quamplurimis eo spectantibus textibus juris Canonici; cujus tamen, (ut hoc obiter moncamus,) librum sextum Decretalium in Gallia receptum esse negat, *p. 21.* eo quod infinitas fere ordinationes contineat, quæ tendant ad labefactandam antiquorum canonum doctrinam.

nam. Exhibetur vero illa tractatio de collatione beneficiorum Ecclesiasticorum *ad cap. 109.* simulque doctrina de Mensibus Papalibus, quos vocant, latiuscule proponitur: qua occasione ratio redditur, *p. 659.* quare Britannia titulum provinciae Obedientialis (*pais d'obedience.*) meruerit. Nimirum cum secundum antiqua Concordata, per Concilium Constantiense confirmata, ratione praedictae beneficiorum collationis, Papae in Gallia octo menses per annum induiti fuissent; hoc vero Regnum postea, ad instigationem Universitatis Parisiensis, concordata ista ope Concilii Basileensis in tantum invertisset, ut Pontifici loco istorum octo mensium non nisi quatuor remanerent: Britannia tamen noluit hac in parte adherere reliquae Galliae, sed in antiquis illis concordatis & pristina mensium partitione firmiter persistit, indeque titulo isto, tanquam illibatae erga Pontificem observantiae indice, maerata fuit. Latissime quoque *p. 507.* usque *ad pag. 570.* tractatur de *Affisa*, hoc est, certa quadam & famosa Ordinatione, a Gaufrido Britanniae Duce, Henrici II Angliae Regis filio, anno 1165 sancita, quae peculiarem modum praescribit divisioni bonorum inter heredes nobiles: de cuius genuino textu in lucem protracto, atque in hisce annotationibus exhibitio, haud parum sibi gratulatur Hevinus, & si non alto, hoc certe nomine gratiam apud conterraneos suos promeruisse confidit. De Feudis porro, (quae in Galliae regno mere patrimonialia esse, adeoque absque Domini consensu libere in quemcunque alienari posse, docemur *c. 15. p. 92.*) satis prolixè agitur *ad c. 86. p. 359. seqq.* ubi inter alia ostenditur, Feudi quidem denominationem non nisi sub finem saeculi noni coepisse; rem ipsam tamen, licet sub alio nomine, jam a primis usque Imperatoribus Romanis in usu fuisse, *p. 362. seqq.* Materiam quoque graduum in matrimonio prohibitorum late persequitur Hevinus *p. 223. seqq. ad cap. 52:* in quo ipso capite Franius evincere conatus est, in linea collateralis nullum affinitatis gradum de jure divino esse prohibitum: *p. 213.* in eodem quoque capite obiter narratur, in Cancellaria magna Romana computationem annorum fieri, non a tempore nativitatis, sed incarnationis Christi, adeoque non a Januario incipere, sed a die 25 Martii, *pag. 211.* Deniq; & de aliis quibusdam materiis diffusiores se exhibuit Hevinus, uti v. g. de deli-

delictis clericorum communibus, iisq; oppositis casibus privilegiatis, p. 72. sqq. de usuris & interesse, p. 288. sqq. de subhastationibus, p. 429. sqq. de peremptione instantiæ, in addit. ad Tom. 1. p. 3. sqq. de jure primogenituræ p. 878. sqq. aliisque. Sub finem fere operis sæpe laudatus Commentator subnectit elegantem tractatum, oppositum Dissertationi Anonymi cujusdam, contra Jus Civile Justinianæ ejusque autoritatem scriptæ: in quo ipso rationes istius solide confutat, eaque occasione multa lectu dignissima tradit, historiam Juris Romani ejusque in Europæ provincias reductionem concernentia. Cumque inter alia Anonymus ille in sua dissertatione *Joh. Ferrarium de privilegiis Regni Franciæ* allegasset, graviter hac occasione pag. 10. in scriptum illud invehitur, ejusque autorem haud levis stupiditatis arguit, dum ex viginti, quæ in eo allegantur, Galliæ privilegiis, non nisi unicum reperiatur, quod proprie hac appellatione dignum sit; illud nimirum, quod a Bonifacio VIII Pontifice concessum esse dicatur, nempe, ut Indulgentiis decem dierum fruantur omnes, quotquot pro incolumitate Regis Franciæ Deum oraverint: de cujus tamen ipsius quoque veritate adhuc nonnihil dubitetur. Ostendit vero una, non *Joh. Ferrarium* autorem ejus scripti esse, sed alium *Joh. Ferraut*, Regium quondam apud Cenomanos Procuratorem, qui tempore Ludovici XII vixerit, cujusque barbaries & inhabilitas jam tum a Car. Molinzo fuerit annotata.

LOGICA ELENCTICA, SIVE SUMMA CONTROVERSIARUM, quæ circa materiam, & præcepta Logica agitari solent. Autore Thoma Goveano, M. A. Verbi Divini Ministro.

Dublinii, 1683 in 8.

Quantquam διδαχὴ & ἐλεγχὸς eo nexu copulantur invicem, ut solerti animo refutationem falsi verorum confirmatio facile suppeditet; non defuisse tamen doctissimo Autori causam putes, cur Logicam *Didacticam* ab *Elenctica* disjungeret. Illa siquidem præcepta artis, definitionibus, divisionibus, & canonibus comprehensa:

hac synopsin tradere controversiarum voluit, quæ circa artificum solent canones & dogmata moveri. Quas ipsa hæc etiam summa sic est persecutus, ut quaestionis cujusque gravitate & decisionem distinctis thesibus includat, theses rationibus muniat, & ab instantiis, quibus exponuntur, vindicare studeat. Neque enim voluit quaestiones omnes, quæ hujus fori sunt, attingere, sed eas modo, quæ utilitate præstarent cæteris; neque præterire plane novas, quæ præceptorum a recentioribus, Cartesianis præsertim, inventorum occasione, Logico Systemati accesserunt. E primariis etiam finibus, quorum gratia tractationem hanc suscepit, unum fuisse perhibet, fundamenta errorum in religione, præsertim illa quæ a Pontificiis posita sunt, convellere. Cum enim minus judicaret convenire, ut studiosa Logicæ & Philosophiæ juvenus nonnisi in Jesuitarum, aliorumve Pontificiorum scriptis evolvendis atatem tæret: e sectæ autem suæ autoribus vix haberet, qui integrum controversiarum Philosophicarum cursum pertractasset, satius fore arbitratus est, si quid a se hoc in genere, quam a nẽmine, in illis Britannicæ regnis tentaretur.

Tametsi vero & *Physiologiam Elencticam* promittat, duxit tamen ex Logicis Controversiis initium propterea, ne videretur prorsus a consuetudine recepta discessisse, aut supercilio quodam eas contempsisse: tum quod ignorasse eas penitus, vitio vulgo Logico ducatur: porro quod non parum adjumentum ad intelligenda, quin & confirmanda ea adferant, quæ in parte Didactica traduntur: quod præstent denique operam ingenii tyronum exercendis, atque æverendis omnino utilem. In principio hujus scripti controversias percurrit ad Philosophiam universè referendas. Cujus generis sunt, quæ de ipsa Philosophia, de definitione ejus ac divisione; de cognitione speculativa & practica, notabilive, quod morali praxi cum artificiali intercedit, discrimine; de intelligentia & principiis cognoscendi, primisque ad eam cognitum cum singularibus, tum universalibus, imo & universalissimis, de horum illustratione, primarumque veritatum per se evidentium proprio subjecto atque domicilio; de scientia, fide, opinione, & arte; de objecto, causis, & proprietatibus disciplinarum; nec non de variis Philosophorum familiis atque sectis, antiquioribus æque, ac recentioribus, perspicue nec sine acumine proponuntur.

Generalibus absolutis, ad Logicas convertitur; quarum tamen
argu-

argumenta penitus si inspexeris, plurima ex Metaphysicorum tabulis transumpta comparabant. Autores cum quibus in arenam descendit, præcipue sunt, præter Scholasticos Doctores, Keckermannus, Burgersdicius, Derodon, Rétorfortis, Strangius, Claubergius, Le Grand, Horebodus, Autor artis Cogitandi, Scheiblerus nostrus, quem propriorum communicationem in Opere Metaphysico, adversus Goclenium, Keckermannum, Timplerum, ac Reformatos ceteros adstruentem solide, acriter (quo successu jam non decernimus) disputatione undecima aggreditur. Hanc etiam veritatem, *quicquid cogitat existit, haberi pro simpliciter prima posse negat, quod prior res alias, quicquid operatur, seu exercet activam potentiam, existit, quicquid dat alteri existentiam existit, non ens non est causa efficiens entis*, præsupponat, per easque demonstrari possit.

Atque huic Logicæ Elencticæ, peculiari sub finem titulo annexa habes *Elementa Logica paucis aphorismis comprehensa*, eo conscripta sine ab Autore, ut perlectis iis atque intellectis, instructiores accederent tyrones ad systema integrum, quod Artem Sciendi nuncupavit. Quatuor facit hic operationes mentis, apprehensionem simplicem, iudicium, discursum, & methodum. Unde apparet quo fundamento nitatur ordo, quem in digerendis controversiis sibi habuit constitutum. Duos ponit simplicium rerum ordines, substantiam atque modum. *Attributum rei in positivum & negativum, in commune & proprium, in essenziale & accidentale tribuit, essenziale in genus atque differentiam.* Communissimas rerum affectiones septem numerat: *distinctum esse ab omni alia re, respicere aliquam aliam seu ad aliam referri, esse unum idque vel simplex vel compositum; esse alius originem (ad quem locum subjectum, signum etiam, objectum, & conditionem retulit;) convenire cum aliquo & ab aliquo differre (ubi homonyma, synonyma, identitas, paritas, & similitudo declarantur;) opponi alicui, & denique ordinem, e quo diversos derivavit prioritatis modos.* Definitionem, divisionemque propositionum annumerat generibus. Syllogismum & formam, & matris ratione habita dispertit. Ut adeo eorum, quæ hinc aphorismis continentur, summa velut capita non nisi tria, Res nimirum rerumve attributa, Propositio, & Discursus, hinc emergant.

AN APOLOGY FOR THE PROTESTANTS
of France in six Letters,

h. e.

Apologia pro Reformatis Galliæ, sex epistolis
comprehensa.

Londini, apud I. Holford. 1683. in 4.

Cum superioribus annis ejecti e paternis sedibus Galli, qui Reformatam religionem profitebantur, magna frequentia in Angliam venissent, & a Rege calamitatem ipsorum miserante benevole admodum accepti essent, tentatum fuisse creditur ab eorum adversariis, ut odium populi Anglicani in hospites provocarent, sicque, qui sua opera e Gallico regno exulabant, eos novo etiam domicilio tam facile quæsito depellerent. Plura in hanc rem præfatio epistolis apologeticis præfixa disserit, & speciatim, quæ objecta ipsis fuerint, enarrat. Quoniam vero illorum pleraque in speciem benedicta, multa aperte falsa esse legentibus constat, hinc *Autor harum epistolarum anonymus, homo Anglicus*, exigere hoc a se putavit leges humanitatis, quibus alter alteri, maxime illis obstringimur, quos ejusdem fidei ac religionis vinculum nobis jungit, ut innocentium defensionem sponte susciperet, & a falsis criminationibus miseros tueretur. Quæ leviora sunt, & ideo a politicis quibusdam adducta, ut persuadeant Anglis, novorum hospitem accessione merces operasque suas vilescere, nec parum detrimenti per tot artifices Gallos capere rem inquilinorum; ad ea in memorata præfatione breviter respondetur. Reliquis, quæ famam exulum lædunt, & vel e bonorum virorum numero Gallos reformatos eximunt, vel subditorum officia ab ipsis negligi probant, indeque tandem concludunt, merito eos exilium & alia quævis mala pati, sex illis epistolis satisfacit, quas misit Autor ad amicum. Priores duæ ad formandam quæstionem pertinent. *Prima* quantum ex *Edicto Nannetensi* Reformatam religionem profitentibus concessum sit, ordine exponit; tribus etiam verbis legem hanc Nannetensem non vi aut metu extortam, sed maturo consilio in eorum commodum latam fuisse demonstrat, qui
tum

tum inermes potuissent facile, si consultum id aëbus suis Rex ce-
 sisset, deheri. *Attem epistolarum* ea omnia sigillatim enumerat, qui-
 bus hactenus edictum illud Narthetense læsum esse videtur. Re-
 cenfet edicta regia, quæ libero religionis suæ exercitio Reformatis in-
 terdixerunt; memorat scholas & templa partim clausa, partim de-
 structa; enarrat quam plurima exempla sciantium in conscientiam
 & bona miserorum. *Tertia* evincere satagit, Reformatos in Gallia
 non esse monarchomachos. Eo sine primum adducit *Confessionis*
fidei Gallicanae articulum 39 & 40, qui manifeste decernunt, magi-
 stratum esse a Deo constitutum, ejusque legibus omnes merito obe-
 dire, qui subditorum ordine continentur. Deinde *Calvinum* vindi-
 cat ab illorum accusatione, qui docuisse ipsum scribunt, soli magi-
 stratu piæ probo reverentiam deberi, tyrannis recte se quemvis
 opponere. Omnium qui Reformatæ religioni nomen unquam de-
 derint, & *Calvini* legerint vestigia, hanc esse communem sententiam
 affirmat, quod Principum etiam infidelium jugo patienter collum
 subdere, eorumque imperio politico libenter subesse fas sit. Gal-
 los ad Doctorum suorum præcepta talia semper se composuisse, in-
 que regum, quoties eos vel ab externo hoste peti, vel civiles metue-
 re insidias contigerit, auxilium promte advolasse; iis ipsis adeo non
 defuisse, quorum sub auspicijs gravissima quæque passi erant, ex hi-
 storiarum monumentis asserit. *Epistolarum quarta* cæteris proli-
 xiori, *Autor* contra *Maimburgium* Reformatorum in Gallia fidem
 propugnat. Initio *Maimburgii* animum vaftrum describit, eumque
 non satis semper sibi constare, jam asserere, quæ alibi negayerat, uno
 alteroque exemplo offendit. Deinde quas turbas, quosque tumultus in
 Gallia exortos *Maimburgius* Reformatis tribuit, ut confirmet, quod
 epistola tertia *Autor* noster tentaverat destrnere, *Calvini* princi-
 pia monarchico regimini contraria & summe noxia esse, eorum ori-
 ginem perperam ad ipsos referri declarat. Disputat in primis de iis,
 quæ *Ambacia*, & quæ *Meldis*, regnantibus *Francisco II* & *Carolo IX*
 contigerunt, usque *Cardinalis Ossatii*, *Thuani*, *Mezeraji* domesticis te-
 stimonijs demonstrare contra *Maimburgium* nititur, nihil eorum
 omnium culpa Reformatorum accidisse. Postea quibus malis a *Ca-*
rulo IX temporibus ad *Henricum quartum* usque Gallia vexata fue-
 rit, evolvit, & quam immerito Reformatos illorum autores *Maim-*
burgius

burgius faciat, adisserit. *Epistola quinta*, qui motus regnum imperante *Ludovico XIII* agitaverint, inquit. Reformatos a culpa plerumque absolvit, imprimis cum de obsidione *Rupelle* sermo est; nonnunquam eos sic excusat, ut perpetam omnibus impurari queratur, quod paucorum erratum fuerit. *Ultima* denique *epistola* *Papistas* monarchomachiz infimulat, allegans cleri Pontificii quaedam asserta, e libello vulgari ab *Arnaldo* aliisque pluribus *Romani* cultus defensoribus acriter haecenus impugnato, cui titulus *la polémique du Clergé de la France*. Atque ne unius aut alterius doctoris privatam sententiam omnibus tribuere videatur, aliquot exemplis ex historia petitis probare satagit, debitum Principi suo honorem *Papistas* non deferre, sed quaecumque *Papae* aut *Cleri* commoquum sic tulere, subditos a fide, qua legitimo Magistratui suo obstricti sunt, absolvere.

ABREGÉ DE LA PHILOSOPHIE DE GASSENDI en VII TOMES, par J. Bernier Docteur en Médecine de la Faculté de Montpellier.

b. e.

Epitome Philosophiæ Gassendi, septem Tomis comprehensa. Autore J. Bernerio Doctore Medicinæ Facultatis Montis Pessulani.

Editio Secunda

Lugduni apud Anisson, Posuel, & Rigaud. 1684. in 12.

Quid in hoc opere Clarissimus Autor præstiterit, id nunc, dum repetitam ejus editionem memoramus, pluribus exponere non attinet, versante dudum in plurimorum manibus libello isto non exigua utilitatis, qui primum anno 1677 prodiit. Significaverat ante aliquot annos erudito orbi Bernerius, esse se in eo, ut recudat philosophiæ, cujus inde ab ineunte adolescentiâ strenuus sectator fuerat, epitomen lingua vernacula conscriptam, simulque vulgaverat dubia quaedam de primariis scientiæ naturalis controversiis; partim ut hoc publico testimonio declararet, se non cæco impetu aut præfinito quicquam affirmare, de quo non satis sibi constare putet,

putat, partim ut aliis, qui his studiis delectantur, ansam præberet inquirendi veritatem adhuc latentem. Diximus de illis dubiis superiori anno, & spes tunc erat fore, ut si alii deessent, ipse vir doctissimus scrupulos injectos eximeret, ac eam Philosophiæ partem illustraret. At enim vero comparent illi ad calcem Tomi I, nec ea capita librorum Physicorum, ad quæ referuntur, immutata sunt, nisi quod interdum clarius & ordine magis convenienti proponunt, quod in prima editione obscurius dictum videbatur. Et hoc quidem per totum opus Autori propositum fuit, ut superflua demeret, & nonnunquam aliâ adjiceret. Capitum seriem non raro immutavit, transpositis etiam integris disciplinis. Tomorum numerum, reductis in unum sexto & septimo, imminuit. Singula accuratius examinare, & in quibus a prima editione hæc secunda differat, inquirere, lectoris diligentis studio relictum esto.

THE TRIUMPH OF CHRISTIANITY
or the life of Cl. Fl. Julian The Apostate,

h. e.

**Triumphus Christianitatis, sive vita Cl. Flavii
Juliani Apostatæ.**

Londini, anno 1683 in 8.

Juliani capitalis hostis Christianorum vitam explicandam sibi sum-
sit, recto nomine, vir quidam doctissimus, ut illustri exemplo con-
firmaret, Deum pro veri cultus sui conservatione nunquam non ex-
cubare. Initio breviter ac summatim Juliani natales, educationem,
fortunam, furorem in Christianos, & mortem exponit. Deinde
quæ potiora ex his sunt, quæque scopo Autoris, ex ipso libelli titu-
lo cognoscendo, inserviunt, singulis quasi capitibus prolixius tractat.
Primo agit de artibus, quibus in extirpanda religione salvari usus
est Julianus, easque docet a nullo alio Christianorum persecutore
æque adhibitas fuisse. Ille enim non aperta statim vi, non armis,
igne, tormentis aggressus est miseris: sed varias ipsis insidias struxit,
ut imperitos deciperet, & vel ad Gentilium superstitionem paulatim
dedu-

K

deduceret, vel adigeret ad desperationem. Deinde Juliani mores & eruditionem, prudentiam civilem, scientiam rei militaris diligentius describit. Porro sex subjicit *questiones*, quarum *prima* proponit: *an recte & prudenter egerit Constantius, cum Julianum nuncuparet Casarem?* Ad hanc respondet: non male ipsum fecisse, quamdiu titulum *Casaris* Juliano tribuens, potestatem aliis, *Salustio* scilicet & *Marsello*, commiserit; errasse autem graviter, quam primum blanditiis simulantis credens dignitatem cum autoritate copularit. *Quæstio altera* est: *an aliquid divini fuerit in morte Juliani?* hanc affirmat, usus partim Patrum quorundam & historicorum illius temporis, partim Gentilium, qui Juliano morienti aderant, testimoniis. Ad Chrysofomi ea verba, quibus miracula suo tempore defuisse videtur testari, respondet, sanctum Patrem de paucitate & infrequentia miraculorum loqui. *Tertio* quærit: *an vera dentur miracula?* ubi notandum, ipsum non esse de eo sollicitum, an hodie expectanda sint, miracula, sed investigare, an unquam fuerint? id quod contra Athenos adstruit. *Quarta* quæstio sic habet: *Si Christiana Religio tantum cateris præstat, unde est, quod Gentiles virtutibus insignes eos omnes, qui illi nomen dederunt, tam acriter sunt persecuti?* Cujus rei Antor sex rationes ex Apologeticis Patrum scriptis, quibus Christianos defenderunt, enumerat. Quæ supersunt quæstiones, earum una est; *Qua causa sit, cur Christiani Christianos adeo persequantur?* Altera: *In quo Christianorum bona opeta a virtutibus Gentilium differant?* Quartæ insuper quæstioni subjicitur examen duorum scriptorum de vita Juliani, quæ ante hos tres annos prodierunt, & faciem Anglicani status cum ea conferunt, quæ Romani Imperii tempore Juliani fuit.

*CAJUS VALERIUS CATULLUS, ET IN
eum Isaaci Vossii Observationes.*

Prostant apud Isaacum Littleburi bibliopolam Londinensem. 1684 in 4.

Quantumvis in emendando, restituendo ac perpurgando Catullo, quem A. Gellius vatum elegantissimum appellat, & omnes præci uno consensu doctissimum nominant, laboratum jam pridem sit

fit a doctissimis, ea cura ac diligentia, ut omnes sordes deposuissent & pristinum nitorem ac cultum recepisse existimari possit; nequaquam tamen istorum studium sequentium ingeniorum fecunditatem exhaustit, quippe quæ non minori opera festivissimi scriptoris loca, quæ aut mendosa adhuc, aut obscura, aut a nemine hæctenus satis explicata essent, eruditione varia illustrare & explanare sategerunt,

Plerorumque in hunc auctorem commentarios, notas, observationes, emendationes & paraphrases justo volumine complexus est *Claudius Morellus*, quod Parisiis 1608 evulgavit: integras Antonii Parthenii, Palladii Fulci, Achillis Statii, Marci Antonii Mureti, Jani Doufæ patris & filii, Josephi Scaligeri, Hieronymi Avantii, Theodori Marcilii, Roberti Titii Catullianas commentationes exhibens, iis junctas, quas & hi & alii præclari eruditione viri ad Tibullum & Propertium ediderant. Minori mole, sed majori accuratatione & elegantia, amorum Triumviros, [quos inter Catullus primum tenet locum] & ad eosdem doctorum hominum integras annotationes, sex abhinc annis Ultrajecti in publicam lucem emisit lumen eruditorum *Joannes Georgius Grægius*: præter editas antea a Morello illibatas commentatorum curas, selectas ex Passeratiorum animadversiones [nam integer ejus commentarius Parisiis 1608 editus, propter amplitudinem Prælectionum in Propertium atteri non poterat] Gronovii item, Nicolai Heinsii, Meleagri seu Balth. Venatoris, Salmastii, Bocharti, Sciooppiii, Gulielmi Rutgerii, Vossii, Meursii, Schotti, Turnebi, Paschalii, Ursini, Giffanii, Hotomanni, Lipsii, Merulæ, Ramiresii, Mercurialis, Delrionis, Lydii, Bernartii, Victorii, Politiani & aliorum, ex operibus eorum decerpas restitutiones textus in medium afferens verbisque Catulli substernens, ac sub finem Præfationis optans, ut quas olim legerit apud *Isaacum Vossium*, maximi ingenii & doctrinæ virum, in Catullum animadversiones publici juris fierent. Quod factum superiori est anno: & expugnari se tandem pot amicorum precibus passus est Vir summus, suarumque in Catullum animadversionum, doctarum certe & ingeniosarum, quæ per triginta & plures annos in tenebris jacuerant, edendarum potestatem typographo Belgæ fecit. Plurima tenebris & mendis squallentia loca hic illustrata, & a librariis aut interpretibus corrupta ab ipso etiam Scaligero non satis explicata, manuscriptorum codicum, quorum beata

copia Vossio suppetit, & ingenii, quod capitale idem & ad restituendos bonos auctores a natura factum habet, ope restituta licet deprehendere. In observationibus vero, singulo carmini subjectis, ubi ratio emendationis redditur, plurimorum aliorum simul auctorum depravata loca corriguntur, & eorundem interpretum παραρμάτια notantur, absque omni tamen verborum acerbitate. Nam ab hac cavillandi, & egregiis hominibus, qui omne studium conferunt ad juvandas litteras, insultandi libidine quam longe absit, ipse p. 82, indicat, *Vide*, inquit, *quanti errores a magna sepe committantur viris. Non tamen incessenda est hoc nomine eorum fama, nec carpendi, quod, dum ardua litterarum conscendunt culmina, nonnunquam precipites eant: cum magna & illustres anima, quanto fortius terra affigantur, tanto sepe altius resurgant. Non metuant istiusmodi casus vitia & plebeja quorundam nostri seculi grammaticorum ingenia, quibus ne labantur, tutissimum videtur humi semper reptare, & eos qui sublimi versantur maledictis laceffere, ac si subjectis capitibus turpiter illudendi deesset facultas.* Cætera quæ in observationibus traduntur, Catulli sensum explanant, & reconditam eruditionem, qua hic auctor alios præcellit, produunt: insuper habita proletaria doctrina, quam ex trivialibus vocabulorum indicibus & antiquorum rituum collectionibus multi petere solent, qui infelici studio ad auctores priuscos Notas conferibunt. Quæ enim in his Observationibus Vossii afferuntur, alibi annotata àur ab aliis observata vix reperias: & singularia plâne sunt quæ traduntur de Vestæ, cur *patroa* dicatur p. 3, 4; de lecticis & lecticariis p. 24, 25; de Serapidis appellatione & fano p. 27, 28, 29; de καλαπιτώσει & παραλίμω supplicii genere p. 41, 42; de ipsilibus, bracteis in quibus expressæ erant deorum heroumque imagines, a Saliis in sacris usurpatis p. 46; de soleis quæ equorum mulorumque ungulis substernuntur ferreæ, sparteæ, & coriaceæ p. 48; de ratione compingendorum apud veteres librorum p. 51, 599; de catagraphis seu pugillaribus p. 63, 64; de Catulli ætate p. 83; de adagio ἐκ μαγείης ἔχειν p. 97; de omnibus a dextra lavave venientibus p. 105; de proelo adverbio p. 123; de vino Aminio & Abellino p. 155, 156; de Cybeles sacris, quæ a castratis sacerdotibus tympanis peragebantur p. 161, 599; de tiliarum sono & cantu p. 166, 167; de pullo colore p. 168, 169; de ferrugineo colore p. 217, 218; de obsoletis verbis *ardet pro ardor,*

*lor, terres pro terror, impes pro impetus p.175; de origine & ratione fabulæ velleris aurei, quæ accersenda a pellibus preciosis & Zobelli, his, in quibus Colchorum opes erant sitæ p.190; de auræis, velis, peristomatibus, & tapetibus Phrygiis & Babylonicis ac Judaicis p.194. seqq; de aurea vite in templo Hierosolymitano p.199, 200; de Minotauro tauri imagine & ea signatis nummis, rebusque Cretensium p.205, seqq; de Idomene, civitate Macedoniæ p.209; de varia significatione vocabuli lentus & γλισχρός p.212, seqq; de serpentibus & flagellis in Bacchi & Cybeles sacris adhibitis p.222, seqq; de querno amictu Parcarum p.238; de animabus vita sanctorum ad beatorum insulas iturris, Oceanum permeantibus, ut in eo purgentur p.266; de unguentorum moderato inter virgines usu p.268; de soleis seu crepidis sonantibus & argutum sonum edentibus p.290, seqq; de precibus Judæorum littoralibus seu ripensibus p.313, 314; de authepa seu miliario, vase culinario p.318, 319; de inferiis & vino inferio p.331; de præcipiti & extemporaneo carminum scribendorum genere p.323. Plura passim occurrunt, prorsus eximia; sed hæc annotasse sufficiat. Optandum vero, ut eruditos ingenii ac industriæ suæ fœtus, quos complures concepit, emittat in publicum doctissimus auctor: ac inter hos scriptum de ταχυπλοία seu arte celeriter navigandi, quod p.11 observationum promissit, *Observationesque ad Nonium* quas p.56 allegat, erudito orbi indulgeat.*

TAJACU, SEU APRI MEXICANI MO-
schiferi Anatomia, tradita ab Eduardo Tyson Medico
Londonensi ac Societatis Regiæ Socio,

Excerpta e Philosophicis Transactionibus Anglicis mensis
 Novembr. 1683. Num. 153.

A Nimal hoc, Indis Quauhtla Coymatl & Quarizotl, it. Tajacu &c. dictum, præterquam quod exoticum, rara cum primis viscerum, qua gaudet structura, solestissimum nostrum Auctorem eo perduxit, ut, quæ occasione sibi ab amico quodam oblata in eo observavit, summo hic divulgare studio minime fuerit gravatus. Ast cum integram Auctoris discursum, qui prolixus satis, ad verbum in Latinum

num transferre sermonem nobis haut propositum sit, observata tantum ejus propria, omiſſis iis, quæ ex aliis Historiæ Naturalis Indicæ Scriptoribus, v. gr. Fabro, Leriò, Gomara, Marggravio, Piſone, a Costa &c. de animalis hujus exotici nominibus diverſis, nativitate item, & loco natali, &c. mutuatus fuit, luſtrabimus breviffime.

Conformationis externæ intuitu animal hoc diſſectum e porcorum erat genere, prout figura ejus, quam longe accuratiorẽ Autor noſter, ac ullus alius, curavit delineandam, ſatis evincit: molem tamen noſtratum porcorum domesticorum haut æquabat, ab extremitate ſiquidem corporis, ubi cauda, qua deſtituebatur, debebat eſſe locata, ad capitis uſque inter aures ſummitatem, duos pedes cum duobus digitis, hincque ad naſi terminum undecim digitos longum, in corpore duos pedes, in cervice ſedecim digitos, in capitis craſſiore parte octodecim digitos, in roſtro denique duodecim digitos illud obſervabatur craſſum. Colorem corporis referebat gryſeum, ſetis craſſioribus, quam ſuilla alias eſſe ſolent, ita conſiti, ut hæ circulis albis & nigris variegatæ multo breviores in lateribus, in dorſo vero, quo propinquiores hujus erant ſpinæ, graduale auctæ deprehenderentur longitudine, cetero quo in loco nonnullæ earum quinque digitos longæ cernebantur; e contrario penitus fere iisdem denudabatur venter. Aures erectæ, inter quas largus ſetatum maximam partem nigrarum erat complexus, duorum digitorum cum dimidio excedebant longitudinem, parvique oculi, porcellorum oculis ſimiles, a minori cantho ad naſi terminum ſex adæquabant digitos. Os apparebat haut largum, naſus vero a porcorum roſtro haut diſſimilis, quemadmodum & pedes atque ungulæ coincidebant plane cum ſuillis, unice ſuperioribus exceptis ungulis, utpote ſecundum proportionem longioribus.

Quoad internam autem Tajaçu conformationem, ex primariis partibus, quæ diverſa ab iisdem in porcis domesticis vel aliis animalibus maxime ordinariis fruebantur textura, noſtro ab Auctore habentur annotatæ. Ventriculus conſpiciebatur triplex, quorum medius, ob œſophagi ſeu gulæ inſertionem merito ſalutandus primus, utroque latere in duos ſibi reliquos, intusque tali membrana albicanſe, craſſa & dura, interiori propemodum ingluviæ avium pelliculæ reſpondente, obducebatur, qualis neque ſecundi neque tertii ventriculi

tuli cingebat interiora. Interior quippe superficies ventriculi secundum duabus extremitatibus contortis cornuum ad instar, si inflatus gaudens; levis erat atque mollis, membrata tenui, qualis in carnivoris ferè animalibus esse solet, instructa; ad cuius similitudinem & vèrti ventriculi interna quodammodo accedebat membrana, nisi quod hæc crassior adhuc esset, largisque plicis corrugata.

Intestina tenuia, quæ in aliis animalibus ampliori connexa mesenterio inferiora versus ordinario magis propendent, arctius hic ob membranz istius breviter colligabantur spinæ, & Colon; quod in aliis magis cernitur suspensum, hic propter peculiarem structuram situm potius liberum eumque inferiorem obtinebat. Duodenum namque in quod tertius se exonerabat ventriculus, a piloro brevi proveniens circumvolutione multos cum reliquis intestinis tenuibus constituebat gyros, ac etiam si mesenterium multum esset abbreviatum spinam versus; ejusque circumferentia vere apparetur exigua, ambitu nihilominus suo omnia intestina tenuia 27 pedes longa, complectebatur. Colon, quod reliquorum intestinorum intuitu revera largum erat novemque pedes longum; mesenterii peripheriæ, sicut ordinario, haut adhærebat, sed a centro seu medio exurgens spirali emensa linea, finem obtinebat liberum, gyrosque membranz interventæ arte invicem unitos. Principiû Coli breve quidem adstabat Cœcum, sed spatiosum omnino ac fecibus repletum. Vasa Mesenterii nullis hic, ac alias, describebant arcus, sed numerosa admodum recta potius incedebant via.

Lien coloris plumbei, aliquantum maculosum, decem longitudine superabat digitos, latitudine autem, quæ ubique ferè erat eadem, in medio unum digitum cum dimidio exæquabat.

Hepar coloris obscure rubicundi, & e quatuor amplis conflatum lobis glandulosa evidenter gaudebat textura; omni vero carebat vesica fellea, biliarium saltem habens ductum, duodenum versus eadem ratione ac alias præcedentem.

Pancræatis multis ex glandulis contexti longitudo quinque vel sex digitos excedebat.

Testes Scrotis involati dudrath digitorum attingebant longitudinem, latiores in parte superiori quam inferiori, in medio vero digitum unum latitudinis transgredientes. Color eorum erat albicans, sicut

sicut structura adeo arcta, ut vascula, ex quibus componebantur, non æque ad oculum, ac in apris quidem ordinariis, apparent. Differentia vasa ab inferiori testium substantia incipientia ita desinebant, ut tantum non æqualiter vel in vesiculas seminales, vel in urethram se evacuaire ipsis esset in proclivi. Commune hoc vasis deferentibus & vesiculis seminibus osculum in tumorem quandam elevabatur, a Graeco caput gallinaginis dictum.

Vesiculæ seminales unum digitum cum dimidio longæ & quibusdam in locis tres quartas, in aliis vero dimidium digiti latæ, multum deprehendebantur glandulosæ, notabili tamen destitutæ cavitate. Has exinde prostarum forsan hic obire munus suspicatur Autor, ni usus idem iis potius binis glandulis veniat assignandus, quæ a musculis penis erectoribus glandulosas versus vesiculas emergentes utrique urethræ lateri adjacebant, seque ipsas duobus orificiis prope penis radicem in eandem evacuabant. Cylindricæ erant glandulæ istæ, coloris ex albo flavescens, digitum cum dimidio longæ, tres octavas digiti crassæ, ac substantiam alentes satis firmam, instar testium, absque cavitate intus perceptibili. Penis ipse longum ac gracile exhibebat corpus, multis e musculis, e quibus duo in primis perquam erant longi, coagmentatum.

Vesica urinaria rotunditatem æmulabatur exactiorem, quam in quibusdam aliis animalibus, ceu in quibus ea oblongior fere esse solet. Ureteres vesicæ cervici, non lateribus, sicut in quibusdam, implantabantur.

Truncus arteriæ aortæ descendens cor inter atque divisionem, qua in iliacos abit ramos, tribus intumescentiis conspiciebatur notabilis: harum prima prope cor omnium largissima, post levem sui angustationem exonerabat se in secundam, quæ aliquantum quidem minor intumescencia prima, multo tamen adhuc major secunda, prope ramos iliacos collocata. Duo ex his tumoribus incisi multas inæquales oculo sistebant cellulas seu foramina, absque eo tamen, ut arteriæ membranæ hic locorum crassiores, quam alibi, animadverterentur. Tales vero arteriæ intumescentiæ seu extensiones Galeno aneurismata, sicut venæ varices, appellatæ, num pro naturalibus; an præternaturalibus censendæ sint, Autor equidem noster, quod aliud præter hoc Tajacu, nullum anatomico subijcere cultro sibi licuit, determi-

terminare vix audet, ita nihilominus colligit: si praternaturales fuerint, eo magis mereri annotationem, quomodo hic tanquam in arteria totius corporis robustissima pariter ac crassissima potuerint esse genitæ; si vero naturales, cum nulla re comparari melius eas posse, quam cum protuberantibus istis tumoribus, qui in bombycum aliorumque talium insectorum aorta obvii esse solent, a Malpighio prototidem habiti cordibus.

Oculorum membrana nictitans evidentior hic erat, quam communiter in quadrupedibus, muscoli vero eam haut attingebant distinctionem, quam in brutis quibusdam, unde nec oculorum motio adeo agilis vel regularis. Pupilla spectabatur rotunda, nervusque opticus axi propemodum oculi insertus, in interna parte parvam exhibens impressionem; choroides autem sub coloris pallido-violacei & aliquantum fusci apparebat specie.

Præ partibus autem hucusque consideratis singularem Autoris excitabat attentionem corpus illud glandulosum, in dorso quod deprehendebatur collocatum, tanquam pars animali huic plane peculiaris ac propria. In descriptione hujus concinnanda sæpius depictas Autor in subsidium vocat figuras, quæ ad vivum glandulam istam experientes distinctius eam, quam verba nuda phantasia subjiciant. In Figura I lit. a. locum monstrat Spinæ dorsalis, ubi præcise supra pedes posteriores corpus modo nominatum glandulosum erat positum, sed longis setis ita coopertum, ut non nisi manus demum auxilio, illud revelari posset; tunc enim in medio exilis spatii, fere glabri, paucioribus saltem, brevioribus & subtilioribus exornati pilis, protuberans glandulæ comparabat officium, ob labra scilicet ejus aliquantum supra cutis superficiem reflexa. Hoc, prout naturaliter amplum in Tab. III. Fig. 3. accuratè exhibetur delineatum, stylum crassum admittebat facillime, eique ad multas glandulæ partes concedebat aditum; levi vero ubi digiti comprimebatur tactu, parum liquoris albicantis subflavi, cujus portio quædam obscurioris paululum erat coloris, eructabat, adeo gratum spirantis odorem, ut ab omnibus odori Moschi vel Zibethi judicatus similis, novum Moschiferi Apro Mexicano imposuerit cognomen. Glandula ipsa conglomerata seu ex minutarum glandularum albicantium multitudine contexta, ac quoad dimensionem suam in Tab. III. fig. 4. exactè representata.

sentata, inter cutem locabatur ac panniculum carnosum, a quo cum anguli ejus (parte media, qua respiciebat dorsum, existente nuda,) obtegebantur, cutis vix absque simultanea hujus glandulæ remotio-
ne poterat elevari; nullam intus notabilem fovebat cystim seu cavita-
tatem, sed ad speciem pancreatis vel glandularum salivam secernenti-
um accedens multis gaudebat ductibus excretoriis, in commune,
tandem paulo antea descriptum orificium terminantibus. De usu
hujus quam diversa diversi senserint Scriptores, aliis pro umbilico,
pro mamma aliis, aliis denique pro spiraculo quodam, per quod du-
catur spiritus, eam reputantibus, fuse nosse recenset Auctor, Hernan-
dum admiratus, quod cum ex glandulosa hac & molli, uti vocat, pin-
guedine humorem quendam viderit exstillantem, odorem tamen,
quem emittit, perceperit nullum; hujus quippe intuitu Auctor no-
stet glandulam presentem in numerum istarum glandularum seu
capsularum, uti appellat, odoriferarum refert, quas in variis animalibus
variis in locis a se fuisse observatas commemorat.

Tandem in ossium compage cranium cernebatur integrum,
absque futuris, a naso ad capitis usque extremitatem, (ubi cranium
multum angustatum denuo in triangularem se expandebat figuram,
magno dorsum versus foramine pro musculorum quorundam inser-
tione relicto) digiti octo numerabantur cum dimidio. Meatus au-
ditorius locum quodammodo notabilem prope capitis summitatem
occupabat, in seculo lit. h. expressum. Maxilla superioris parti
anteriori quatuor infigebantur dentes Incisores, a quibus haut procul
dens quidam locabatur exertus, largus, præacutus & ad exteriora
prominens, pone quem ab utroque latere sex gemini stabant mola-
res. Maxilla inferior, cujus ossa a molaribus atque incisores vide-
bantur cariösa, sex cum dimidio digitos erat longa & unum cum
dimidio lata, eoque videlicet in loco, ubi primus geminus hærebat mo-
laris, quales sex itidem numero occurrerant, quemadmodum &
quatuor incisores, dentibus exertis hic ob putredinem amissis. Ver-
tebræ colli observabantur septem, quatuor cum dimidio digitos lon-
gæ: prima hæret seu Atlas duobus latis processibus transversis erat
instructa, omitti vero carebat spina, non secus ac vertebra tertia, quarta
& quinta, quam tamen latam vertebra secunda, quin imo acutam
infima sexta & septima possidebant. Dorsum novendecim habebat

verte-

vertebras, quarum prima, secunda, & tertia spinas longitudine tres digitos superantes obtinebant, reliquæ vero secundum proportionem minoribus gaudebant spinis, quo propiores erant a cauda. Ossis Coccygis ex pluribus quam septem vertebra (quæ ultra ossis Ichii tractum haut protendebantur) conflati, vertebra primam ad duorum digitorum accedentem longitudinem, Auctor in principio ex pluribus forsân ossibus, nunc in unum coalitis, fuisse coagmentatam suspicatur. A quovis latere quatuordecim comparebant costæ. Os Sterni ultra digitum prominebat, antequam prima ipsi implantabatur costæ. Scapulæ longitudo quinque æquabat digitos, sicut ossis femoris quinque digitos cum dimidió; quam etiam longitudinem os tibiæ ex toto spectatum attingebat, licet a junctura ossis femoris ad os usque Metatarsi quatuor tantam digiti numerarentur. Tarsi ossa erant quinque, Metatarsi tria duos digitos longitudine superantia; digitorum ossa novem, qualibet ungula tribus gaudente ossibus, & quolibet pede anteriore tribus unguibus dotato. Os femoris pedis posterioris ad sex fere digitorum accedebat longitudinem, prope suam cum osse tibiæ juncturam parvum quoddam os, patellæ in homine simile, obtinens. Tibia hæc posterior non uno constabat osse, sicut anterior, sed duobus, Focili nempe majori & minori, quinque digitos cum dimidió longis. Tarsi ossa conspiciebantur quatuor, calcis osse duos fere digitos existente longo: Metatarsus quatuor pariter habebat ossa, quorum duo interiora omnium erant amplissima, duos videlicet digitos cum una quarta longa; quatuor denique digitorum singuli tribus gaudebant ossibus, ultimo horum cooperto ungue.

Explicatio Figurarum.
Tabula III.

Fig. 1 Naturalem Apri Mexicana figuram exhibens, ubi lineæ lit. a. notata glandulam odoriferam in posteriori dorsi parte sitam ostendit.

Fig. 2 sistens Sceleton.

- a Dentes anteriores seu Incisores: TAB. III.
 b Dens exertus seu prominens.
 c Dentes molares.
 d Maxilla inferior.
 e Pars ea, quæ cariosa erat, maxillæ inferioris.
 f Cranium,
 g Oculi orbita.
 h Porus seu Meatus auditorius.
 L 2 i Tri-

- i Triangularis Cranii expansio a parte ejus posteriori.
- k Vertebrae Cervicis.
- ll Vertebrae Dorsi atque Lumborum.
- m Ossis Coccygis vertebrae.
- nn Costae.
- o Os Sterni protuberans.
- p Scapula.
- q Os Ischii.
- r r Os Femoris.
- f Patella pedum posteriorum.
- t Tibia pedis anterioris.
- u Larga quaedam Tibiae protuberantia.
- w Tibia seu Focile majus pedis posterioris.
- x Fibula seu Focile minus pedis posterioris.
- yy Tarsus in pedibus aequae anterioribus ac posterioribus.
- z Calx in pede posteriori.
- aaa Metatarsi ossa.
- βββ Digiti.
- γγγ Ungues.

TAB. IV. Fig. 3 Glandulae odoriferae monstrans orificium, prout naturaliter exterius in dorso illud comparebat, quod propter levem quandam similitudinem plerisque hucusque imposuit, ut umbilicum idem crediderint, parvo spatio circumcirca hoc orificium fetis fere existente denudato.

Fig. 4 Glandula ipsius odoriferae

ra, quae conglomerata sive multis ex minoribus glandulis conflata erat, magnitudinem naturalem accurate exprimens.

Fig. 5 Pleraque abdominis viscera, e corpore exemta, delineans.

- A Oesophagus seu Gula.
- B Ventriculus primus.
- C Ventriculus secundus.
- dd Ventriculi secundi cornua.
- E Ventriculus tertius.
- f Pylorus.
- ggg Intestina tenuia.
- HHH Colon.
- i Caecum.
- k Rectum.
- l Mesenterium.
- mm Vasa Melaraica.
- n Pancreas.
- o Lien.
- p Hepar.
- q Ductus biliaris ab Hepate ad Duodenum.

Tabula IV.

Fig. 1 Ventriculum monstrans apertum.

- A Oesophagus seu Gula.
- b Gulae in ventriculum primam introitus.
- CC Interior ventriculi prima superficies, quae pellicula quadam seu membrana robusta, crassa & albicante erat investita.

DD

DD Ventriculus secundus.
 EE Ventriculus tertius, in quo
 plures plicæ deprehendeban-
 ff Pylorus. (tur.

Fig. 2 Externam trium ventriculo-
 rum superficiem in situ ipso-
 rum magis naturali exhibens.

A Gula.
 B Ventriculus primus.
 C Ventriculus secundus.
 D Ventriculus tertius.
 E Pylorus.
 fff Vasa sanguifera.

Fig. 3 Partès genicales cum Vesica
 exhibens.

A Vesica urinaria,
 B Vesicæ Cervix.
 CC Ureteres.
 DD Testes.
 e e Vasa deferentia.
 ff Vesiculæ seminales, quæ hic
 glandulosæ comparebant.
 g Caput Gallinaginis, ubi vesti-
 culæ seminales & vasa deferen-
 tia se in urethrâ exonerabant.
 h h Duo corpora glandulosa,
 pro Prostatis forsan habenda.

i Oscula, per quæ glandulosa
 hæc corpora in urethram se
 evacuabant.

K Urethra aperta.
 L Penis.

MM Duo Musculi ad Penem
 pertinentes.

NN Alii Musculi eidem assi-
 stentes.

Fig. 4 Cor & Aneurismata Arteriæ
 Aortæ seu Magnæ osten-
 dens.

A Cor,
 bb Arteriæ magnæ rami ascen-
 dentes.
 c Arteriæ magnæ truncus de-
 scendens.
 D Aneurisma primum seu pri-
 ma Arteriæ magnæ distinctio
 aperta, quo complures ipsius
 intus conspiciantur cellulæ.
 e Nova Arteriæ angustatio.
 f Aneurisma secundum pariter
 apertum.
 g Aneurisma tertium omnium-
 que minimum.
 h h Arteriæ Magnæ rami Iliaci.

TRAITE DE L'USAGE DU LAIT, PAR

*B. Martin Apoticaire du Corps de S. A. S. Monsei-
 gneur le Prince.*

sive

**Tractatus de Lactis usu. Autore B. Martino,
 Serenissimi Principis Condæi Pharmacopœo.**

Parisiis 1684, in 12.

L 3

E Die-

E Diæticis remediis, quo Lactis magis potens, in affectibus quibusdam morboſis debellandis, aut ad minimum refræmandis deprehenditur virtus, eo minus noſtri Autoris ſperendus labor, quod in Tractatulo præſenti Lactis uſum iis imprimis, qui in ejuſmodi miſeriis Medicorum deſtituuntur ſuppetiis, exponere inſtituat, præcipue cum Magno tali Principi, qui omne ſui ac nutrimentum, & adverſus arthriticum inſultum in lacte quærit præſidium, ſit a ſervitiis. Felicioſis vero progreſſus ergo non abs re generalem prius de Lactis generatione, analyſi itidem ac differentia multiplice ſuggerit notitiam, in generatione lactis materiam non a ſanguine, ſicut Veteres voluere, ſed a chylo potius concedi oſtendens, quem tamen non per arterias, ſed per canaliculos peculiare ad mammas deſerri, ex lacte multarum nutricum nimis ſeroſo, velut ſubtiliori ſolummodo chyli parte per minutiffimos meatus moveri apta, ſuſpicatur. Hinc ad ipſam lactis progreditur electionem, in qua ad lactis conſiſtentiam, guſtum, odorem ac colorem, tanquam legitima bonitatis *reſiſſera*, reſpiciendum eſſe præcipit, ex quo fundamento Lac nimis pingue damnat, non ſecus ac illud, quod ad flavſcentem vergit colorem, eo excepto in caſu, ubi taſtinctura a croco fuerit introducta, id quod fieri poſſe extra omnem ponit dubitationem. Tum cautelas varias circa lactis uſum, triplici temporis differentie ratione Diæte ac Medicamentorum accommodatas ita ſubmiſtrat, ut ventriculi potiffimam ſemper habeat rationem, quo hic ſuas debite obeat functiones, nec adeo facile a lactis vel gravetur aſſumtione, vel turbetur aceſcentia; propterea paulatim ei primum indulgendum eſſe monet, quin imo eundem quoque in finem ſingulis ternis horis tres lactis uncias commode poſſe abſorberi autumat, etiamſi ordinario alias ter vel quater ſaltem hoc in die fieri ſoleat. Tandem morbos ſingulos, in quibus lactis convéniat uſus, ordine recenſet, ac reflexionibus in ſuper quibusdam, cur lac tales laudabiles producat effectus, illuſtrat, multum butyroſæ ſeu pingui ejus parti, morboſa ſpicula acida obtundenti, hic tribuens. Quibus, dum vermium excretionis mentionem facit, non injucundam de Comædo quodam Pariſienſi, in atroci Cephalalgia ſolo lactis calidi odore binos ſucceſſive vermiculos magnitudinis diverſæ excernente e naribus, immiſcet hiftoriam.

THE

MENSIS FEBRUARII A. M DC LXXXV. 87

*THE LIVES OF THE PRIMITIVE FA-
thers, by William Caue D. D. Chaplain in ordinary
to his Majesty.*

h. e.

Vitz Patrum primitivæ Ecclesiæ, autore VVilhel-
mo Caue, Theol. Doct. & Concionatore Aulico Re-
gis M. Britannia.

Tomus I & II.

Londini, apud Rich. Chisvvel, 1682 & 1683 in fol.

QUAMVIS non exiguus sit illorum numerus, qui de rebus Ecclesiæ
novi Testamenti scripserunt; diffiteri tamen non possumus,
& mancā esse eam Historiæ partem, maxime quantum ad priora
secula attinet, de quibus non nisi obscura ad nos notitia pervenit, &
mendosam, quod plerumque homines, studio partium ducti, ve-
ra falsis interpolant, & ea prodiderint, quæ nunquam facta sunt.
Post magnam igitur scribentium multitudinem cum superesse nihilo-
minus circa idem argumentum animadvertisset Vir doctissimus Wil-
helmus Caue, in quibus perficiendis & explanandis ipse cum fructu
versari posset, illustrare antiquiorum temporum memoriam, Eccle-
siæque primam aetatem depingere suscepit, eo animo, ut pro virili
ambigua evolveret, intricata enodaret, & imprimis succurreret
oppugnatae passim veritati. Atque ut lectorum usitata plerum-
que fastidientium rationem quodammodo haberet, visum est non
consuetam illam ac vulgarem methodo annalium uti, sed vitas Patrum Do-
ctorumque, juxta ordinem temporis, quo quisque vixit, condere,
& simul ea, quæ in Ecclesia sub ipsorum moderamine contigerunt,
commemorare. Primus quidem operis hujus tomus anno 77. prodit;
superiori autem 82. denuo recusus est, quod prioris editionis pauca
admodum exemplaria superessent. In eo res Ecclesiæ trium a Chri-
sto nato seculorum Autor tradit, exorsus non ab Apostolis ipsis, sed
a Viris Apostolicis, qui illis vel coætanei fuerunt, vel proxime suc-
cesserunt in munere docendi. Cujus rei hæc esse ratio potest, quod
de Apostolorum vita, & illorum temporum eventibus utcumque e
sacris

facris literis cognoscere liceat. Facile autem ab omnibus, quam impetratione petiit, veniam impetrabit, quod & pauciores Doctores nominet, quam tribus seculis floruisse sit verosimile, & forte minus de illis, quorum historiam texit dicat, quam lectores expectent. Nam cum e monumentis istius ætatis pauca eaque fracta admodum, rudera nobis supersint, sperare sane non possumus perfectam omnibusque numeris absolutam historiam rerum, a nostra memoria per vetustatem tam longe remotarum. Diligentiam in Viro clarissimo desiderare nemo poterit, quam ipse cum ingenii acumine & naturali facundia sic conjunxit, ut boni historici partes felicissime implevisse videatur. Verum etiam est, nec studium vanæ gloriæ sapit, quod ipse de hoc opere suo, rei bene gestæ sibi conscius affirmat, nihil ex omni antiquitate Ecclesiastica reliquum esse; cujus alicubi non sit a se facta mentio. Inter Viros Sanctos & Ecclesiæ Doctores *Stephanus Protomartyr* primo loco sistitur; ultimus est *Dionysius Alexandrinus*, post cujus vitæ enarrationem exhibetur brevis index, qui trium seculorum eventa juxta seriem temporum dirigit, & Romanorum Imperatorum Consulunque ordini res Ecclesiæ accommodat.

Tomus alter, qui nunc primum publicæ luci exponitur, Patres commemorat quarti seculi, quam ætatem Ecclesiæ multæ res insignem ac memorabilem reddiderunt, maxime illud, quod tum gentilis superstitio eradicari, & efflorescere Christiana fides coeperint, decentemque auctoritatem consecutus sit Sacer Ordo. Tractationi præmissa est introductio, quæ in aliquot sectiones distincta, de statu Gentilismi, deque sorte Paganorum sub Imperatorum Christianorum primo & ejus successoribus agit; quibus mediis Julianus ab orco revocare idololatriam conatus sit, explicat; postea edisserit, quid *Joviano*, *Valentiniano* & *Valente* regnantibus acciderit; ac demum plenam Gentilismi extirpationem a *Theodosio* susceptam, & ab his, qui ipsum in imperio proxime secuti sunt, perfectam describit. Liber ipse novem Patrum vitas exhibet, *Eusebii* scilicet, *Athanasii*, *Hilarii*, *Basilii*, *Gregorii Nazianzeni*, *Cyrilli Hierosolymitani*, *Ambrosii*, *Epiphani*, & *Chrysostomi*: singulorumque principio natales & educationem, deinde honores, & res gestas, porro virtutes ac factos, denique scripta, & alia insignia in Ecclesiam merita re-

cen-

cenſet. Nec illorum quicquam obliſcitur, quæ ipſis viventibus e-
 venerunt. Cumque prima diu Concilia Generalia in hanc ætatem
 incidèrunt, eorum actis ſuſius explicandis vacat, alias etiam ſynodos
 ſuo loco memorans, quales fuerunt, quæ Tyri, Sardicæ, Sirmii, Se-
 leuciæ &c. coactæ leguntur. Prolixus in primis eſt in deſcribendo
 Athanaſio, cujus vitam in plures periodos diſiſam ſingulis ſecti-
 onibus pertractat. Ita autem novem Doctorum hiftoriam texit, ut alio-
 rum, quorum acta peculiare caput non poſtulabant, paſſim ſimul
 mentionem faciat. Eorum tamen aliquos iterum producit, ac bre-
 viſſime laudat in appendice operi adjecta, cui Chronologicus ejus-
 modi index, qualem primo additum tomo memoravimus, anne-
 xus invenitur.

JOHANNIS SEGERI VVEIDENFELD

de Secretis Adeptorum,

ſive

De Uſu Spiritus Vini Lulliani Liber I.

Londini, apud H. Hills, &

proſtat Lipſiæ, apud Körnerum & Gleditſchium, 1684. in 4.

INter illa, quæ artem Alchymiſticam hætenus non paucis Virorum
 Eruditiffimorum reddidere ſuſpectam, agmen ducunt termini, in
 deſcriptione hujus myſterii ab Adeptis adhibiti, ſæpius uſque adeo
 obſcuro, ut quid ſibi velint, nullo ingenii acumine potuerit penetrari.
 Et licet Turnheiferus olim in ſuo onomatiſtico, Guilielmus Johnſonus
 in lexico chymico, Rudandus, Petrus Joh. Faber, aliique Chymiatro-
 rum, explicationem ænigmatum ac barbararum vocum ſuſceperint,
 non tamen artis hujus involucra omnia ita removerunt, ut Le-
 ctori ſumma ſecretioris Chymicæ arcana clare & ſine umbra pate-
 ſcant. Erit igitur, de quo ſibi inſigniter gratuletur Myſteriorum
 horum ſectator, Auctorique noſtra gratias perſolvat maximas, quod
 præſenti tractatu (quemadmodum in titulo præſatione ad chymicæ
 alumnos, ac aliis paſſim locis ſanctè prædicetur,) nudam ſine veſte
 Dianam, i. e. artem Alchymiſticam ſine tropis, figuris, parabolis, no-
 minum barbarorum velaminibus ſpectandam ſiſtat, ita ut in poſte-
 rum (ſunt verba ipſius auctoris) ~~non~~ vel doctiſſimus auctoritate

M

ſua,

sua, nemo vel disertissimus persuasione sua, nemo vel subtilissimus impostor astutia sua, possit quenquam nisi volentem decipere, & a via regia in devia deducere. Quatuor autem libris hæc sua promissa absolvit Autor, quorum cum primus hucusque solus prodierit, ejus tantum contenta in præsentiarum exhibemus. Agit vero illo de Menstruis philosophicis, quo nomine intelligit liquores volatiles ex Spiritu Vini Philosophico, rebusque variis varie confectos, corpora non tantum separantes, sed etiam iis cum permanentes, eaque sui additione alterantes, ita ut ambo non sint amplius, nec iterum esse possint, quod fuere olim. Melioris postmodum doctrinæ gratia menstrua hæc in vegetabilia & mineralia distinguit, defumendo rationem hujus appellationis, non a subjecto, quasi vegetabilia e vegetabili regno; mineralia ex minerali natales peterent suos, sed a natura potius, sic ut solventia quæ carent acido manifesto, & absque ebullitione, aut motu operationem suam præstant, vegetabilia, sicuti versa vice, quæ acore quodam manifesto gaudent, corporaque cum strepitu discernunt, mineralia dicantur. Rursus autem utramque hanc classem subdividit in simplicia & composita, de quorum titulis iterum monet, simplicia a virtute mitiori ac simplici, composita a fortiori magis ac tingente facultate sic dici. Præmonitis hæc sub examinis incudem vocat primo vegetabilia menstrua, quorum duodecim proponit genera; videlicet I simplicia ex vino Philosophico tantum parata; II ex Spiritu vini Philosophico & vegetabilibus oleosis; III ex Spiritu vini Philosophico & salibus oleosis; IV ex Spiritu vini Philosophico & salibus volatilibus; V ex Spiritu vini & salibus fixis, non tingentibus; VI ex Spiritu vini & tartaro Philosophico; VII composita menstrua ex prædictis simplicibus tantum; VIII composita ex modo recensitis cum argento vivo vel reliquis metallis; IX ex menstruis simplicibus & rebus tingentibus prius fixatis; X ex menstruis vegetabilibus compositis & corporibus metallicis; XI ex menstruis compositis, cœli & terræ influentiis imprægnatis, & tandem XII summe exaltata ex menstruis compositis summe graduatis. Totidem etiam generibus absolvit menstrua mineralia; XIII namque genus simplicia ex materia vini Philosophici tantum exhibet; XIV ex acidis vel salis salium essentis & menstruis vegetabilibus confecta; XV ex Spiritu vini Philosophico & spiritibus acidis, scilicet aqua forti & spi-

& spiritu nitri &c. XVI ex acetis philosophicis & salibus volatilibus
 urinae & salis armoniaci vulgi; XVII ex aceto philosophico & salibus
 fixis non tingentibus, tam vegetabilibus quam mineralibus; XVIII
 ex sale ammoniaco vegetabili & aceticis non tingentibus. In XIX ge-
 nere composita sequuntur menstrua mineralia, ex spiritu vini philo-
 sophico & spiritibus acidis tingentibus, spiritu vitrioli, butyro anti-
 monii; in XX ex spiritu vini philosophico & salibus aliisque rebus
 tingentibus, vitriolo, cinabari, hematite; in XXI ex mensuris mi-
 neralibus simplicibus & rebus tingentibus prius fixatis; in XXIII ex
 aceto philosophico, aliisque mensuris mineralibus compositis, &
 corporibus metallicis aliisque rebus non tingentibus; denique in
 XXIV ex mensuris vegetabilibus & mineralibus invicem commixtis.
 Sub hisce viginti quatuor mensurorum generibus centum & quin-
 quaginta processus diversos ex Basilio, Lullio, Parisino, Ripleo, Baco-
 ne, Paracello, Trithemio, Trismosino, Guidone, Rupecilla, Hollan-
 do ac Alberto Magno excerptos adducit, inque illis tam quae ad prae-
 parationem faciunt, per annotationes ac observata, singulis generi-
 bus interjecta & subnexa, declarat, quam explicando varias vocum
 acceptiones, quaeque contradicere sibi videntur conciliando, multum
 desudat. Unicum tantum est, quod desiderari adhuc in praesenti o-
 pere possit, nimirum Autorem spiritus vini Lulliani praeparationem,
 quem tamen ceu fundamentum omnium descriptorum mensurorum
 extollit, penitus subticuisse; inferendam nempe libro V horum Secre-
 torum, suo etiam tempore edendo.

L'HOMME DE COUR, TRADUIT DE
L'Espagnol de Baltasar Gracian, par le Sieur Amelot de
la Houffie, avec des notes.

i. c.

Vir aulicus, Balthasaris Gratiani, ex Hispanico
 Latine versus a Dn. Ameloto Hussaeo, cum annota-
 tionibus.

Lutet. 1684 in 4 & 12.

Interpres Gratiani Amelotus, plurimis scriptis orbi literato notus,
 versionem hanc suam Regi Christianissimo prolixa & eleganti episto-
 la de-
 M 2

In hac percutiens, quæ Rex bello & pace magna &
 præclara gessit, (in quibus etiam Reformatorum opprobrio, non lan-
 guinis effusione, sed, ut ait, longa diæta, honorum neque & mu-
 nerum subtractione procurata, laudatur,) non dubitat Gratianum,
 si vitam produxisset, insignia illa elogia, quibus Heroem suum *Fer-
 dinandum Aragonium* maculavit, meliori jure *Ludovico Regi* tributum
 fuisse. Huic enim rectius quam illi aptari, quod univèrsaliter
 & singulariter excellat, & omnibus optimis in sua cujusque laude præ-
 stantior sit. Huic etiam vocem illam Hispanicam (*Despejo*) quæ ver-
 ti non possit, omnes tamen summæque Principis & hominis dotes
 exprimat, optime convenire, & in hoc conjuncta esse rarissimo ex-
 emplo, intelligentiam & diligentiam. In præfatione non negat ob-
 scure admodum scripsisse Gratianum, neque tamen Jesuitæ *Bubursii*
 censuram meruisse, quasi scripsisset, quæ ipse non intellèxerit, aut eo
 sine, ne intelligerentur. Allegat *Vincenium Johannem de Lastanosa*,
 editorem librorum Gratiani, qui idem obscuritatis vitium objicien-
 tibus, & insuper dolentibus, quod summa Aulicæ prudentiæ arcana
 in vulgus hoc libro propalata sint, respondet, non omnibus scri-
 psisse Gratianum, sed sublimitati rerum pari dictionis altitudine ve-
 nerationem concivisse, & vulgaribus ingenii sensum earum præcla-
 sisse, quamvis talia vel maxime videri velint omnia penetrare. Id
Aristotelem scripsisse, quæ præter *Alexandrum* nemo satis intelligeret.
 Non inepte itaque libro huic lingua Hispanica (*Oraculi* titulum da-
 tum esse, pro quo interpret modestia, ut scribit, causa illum
 substituit, qui versioni præfatus est. Contineri quidem in trecentis
 hujus tractatus axiomatibus ait, quæ optimi magni, *Home-
 nus, Aristoteles, Seneca, Tacitus, Plutarchus, Esopus, Lucianus &
 Apulejus* docuerint, sed ita composita & sæculi moribus accommodata,
 ut nihil ad perfectionem politicæ scientiæ libello huic desit, nisi
 quod (cum enim illustri cujusdam viri predictio refertur,) longior sit, quàm
 ut edisci possit, brevior quam ut satis amplam legendi materiam præ-
 beat. Rationem porro reddit, cur Gratiano non *Laurentii*, quod
 Hispanicæ editiones habent, sed *Balthasari* nomen apposuerit. Hoc
 enim verum fuisse, *Nicolai Antonii* Hispalensis testimonio probat,
 namque, natam fuisse *Balthasarem Calataiudi* in Arragonia, &
 Societati Jesuitarum adscriptum, *Tarraconensè Collegium* rexisse,

mortuum anno 1658, *ætat* *quinquagesimo quarto*. Scripsisse (1) *El Heroe*, i. e. Heroem, a *Gervasio* Medico Gallice versum, meliori sensu quam stylo. (2) *El Politico Fernando*, Ferdinandum Politicum, ita quidem, ut supra omnem modum Regem istum extulerit, inter alia scribens: si aliquando deficere Monarchiam Hispanicam contingat, fore, ut statim instauretur, si reviviscere Ferdinandus posset. Hic dubitare se non illepide dicit Interpretes, an resuscitari is vellet, si sciret, se cum *Ludovico XIV.* componendum esse. (3) *Agudeza* i. e. Acumen, quem tractatum multa Jesuitarum elogia continentem *Genovesis* quidam Italice vertisse, & suo nomine edidisse perhibetur. (4) *El Discreto*, sive Discretum. (5) *Criticón*, satyræ instar vitii seculi omnisque generis hominum oppositum. Hos omnes, sicut & qui nunc prodit, *Oraculum* sive *Virum Aulicum*, sub Laurentii fratris nomine, edidisse Balthasarem, quod Sacerdos ipse, de rebus non Theologicis scribere verecundaretur; unicùm nomine non dissimulato publicasse, cui titulum fecit *Comulgador*, i. e. Communicator, seu meditationes de sacra communione. Dubium vero esse, an lucem conspecturi sint, quorum spes facta fuit, *Atento*, i. e. Attentus, & *Galante*, i. e. Elegans sive Urbanus. Locum scilicet hic invenire querebam *Plinii* junioris *Lib. V. Ep. 5.* mortem *Fanuii* deplorantis, ubi scribit: *Mihi videtur acerba semper & immatura mors eorum, qui immortale aliquid parant; nam qui voluptatibus dediti quasi in diem vivunt, vivendi causas quotidie finiunt: qui vero posteros cogitant, & memoriam sui operibus extendunt, his nulla mors non repentina est, ut qua semper inchoatarum aliquid abruptat.* Hæc ex prolegomenis, non invito, ut putamus, Lectore excerpsumus, ut de auctoris Hispani, Ingeniosi & acutissimi, historia & scriptis patefiant, quæ nobis huc usque parum nota fuerunt. Axiomata trecenta, concisissimo stylo arctata, in compendio exhibere, idem esset ac describere. Legi possunt exiguo labore, sed nonnisi magno & repetito intelligi; quamvis interpretis operam dederit, ut ad perspicuitatis Gallicæ genium griphos illos explicaret, & ex auctoris, quæ supra indicavimus, scriptis, *Heroe* & *Discreto*, liquidiora in annotationibus subjungeret, in quibus & ex aliis accuratissimis rerum politicarum scriptoribus sententias selectas, cum fructu reperire licet.

REGULA CREDENDORUM, SEU ME-

thodus Polemica ad omnes omnino homines a vera religione dissentientes, clare, breviter ac solide convincendos.

Ex Lingua Anglicana in Latinam traducta.

Autore I. K. Catholico Angli.

Leodii, typis Gerardi Griffon 1684 in 8.

Cum Autoris propositum sit, methodum, ut ipse loquitur, *rationalem, compendiosam, claram, facilem & generalem* ostendere, qua omnes a religione Pontificia dissentientes aut illi adversantes convinci queant; principia se investigaturum pollicetur, quæ in seipsis vera, ad veram religionem comprobandam accommodata, ac talia quidem sint, ut a nemine negari aut in dubium vocari possint. Hujusmodi autem inter alia esse scribit: *aliquid est verum*. Hoc principio inniti præsentem *methodum*, quam *polemicam* dixit: & ex eo semel concessio deducere licere, tum veritatem religionis Romano-Catholicæ, tum omnium eorum, quæ tanquam articuli fidei ab illa traduntur, affirmat. Itaque ut ejus utilitas fiat manifestior, eandem sex articulis constare, quorum unus ex altero quasi necessaria connexionne fluat, demonstrare nititur. Nam ex eo, si *aliquid est verum*, probare instituit, (1) *etiam esse verum Deum*; si autem sit verus Deus, esse (2) *veram religionem*; & si sit aliqua vera religio, esse (3) *veram aliquamque revelatam Religionem*; & si aliqua sit revelata religio, esse (4) *Christianam religionem veram*; & si Christiana est vera, (5) *Catholicam Romanam* (hanc enim p. 25. intelligit) *etiam religionem esse veram, & consequenter ab omni errore fundamentalis liberam*: & inde (6) colligit, *quod nullo modo tanquam articulum fidei, ullum doceat errorem, aut corruptionem, sed ab omni profuso errore & corruptione sit immunis*.

Summa connexionis & demonstrationis methodi hujus & articulorum sex recensitorum huc redit. Supponit *Autor* verum esse inter entia, quæ existunt, unum esse alio melius: hoc admisso, debere esse aliquod Ens omnium existentium ac possibilium *optimum maximum*: atque hoc esse *Deum verum*. Ab existentia DEI veri pergit deducere *existentiam verae religionis* hoc pacto: si est Deus verus, debere nos eum honorare, eique obedire; hoc fieri vero non posse, nisi sit

fit aliqua doctrina, quae nos doceat, quomodo eum honorare & quibus in rebus illi obedire debeamus: *hanc autem doctrinam esse veram religionem*, quae a DEO revelanda sit, quia homines scire nequeant, aut particularem modum, quo velit ab ipsis honorari, aut particulares materias, in quibus sibi deposcat obsequium. Itaque admittendam esse *religionem revelatam*. Admissa vero illa, *veritatem religionis Christianae* ita ostendere laborat: si est religio vera revelata, procul dubio illa vera est & a DEO revelata, quae miraculose propagata fuit; talem vero fuisse propagationem religionis Christianae. Concessa hujus veritate, *religionis Romano-Catholicae veritatem* hunc in modum demonstrare satagit: si Religio Christiana vera est, idque recte probatur ex illius propagatione; Religio quae eodem pacto propagata fuit, ac Christiana, *vera esse debet*. Atque hoc de religione sua Romana affirmat: ergo illam veram esse colligit. Demonstrata sic, ut putat, religionis suae veritate, ulterius concludit, nihil ab ea tradi tanquam articulum fidei, quod non sit verum.

De connexionione quinti hujus & sexti articuli, quippe qui *μύησις ἀληθῆς* continent, Christianus & eruditus lector judicet, an firma sit & novi quidpiam contineat. Autoris interim scopus inde patet, scilicet persuadere Christianis, Religionem Pontificiam esse veram & ab omni errore fundamentali immunem.

PHYSICÆ CONCILIATRICIS CONAMINA, adumbrata a Job. Christoph. Sturmio, Philos. Nat. & Mathem. P. P.

Norimberga, apud Wolffg. Mauritium Endterum, 1684. in 12.

Cum Sectaria philosophandi ratio valde noxia sit, tum quod qui cococo affectu unum Magistrum sequuntur, meliora ab aliis tradita non agnoscant, sed in effingendis effugiis, quibus labanti opinionioni ferant suppetias, vel in affingendis adversæ sententiæ absurditatibus, aut defectibus, quibus forte laborat, exaggerandis, temporis veri inquisitioni impendendum, inutiliter consumant; tum quod adolescentes rixosa ea Philosophia imbuti habitum altercandi, & criminan-

ominandi ad superiores facultates afferant, pari licentia eas tractent & per omnem vitam, cum muneribus jam admoti sunt, litigiose exercent, hanc malo per sua quoque viriliter occurrere laborans doctissimus Sourmuis, discipulos suos in Philosophiæ naturalis studio ad veritatem agnitionem ita deducit, ut divites sentientes, non erroris, non vitii, non malitiæ accuset, sed cum fieri potest, eorum hypothesin cum suis concilet. Specimina ejus pacificæ Philosophiæ parvus iste libellus, in usum scholarum physicarum rogantibus Auditoribus editus, multa habet. In hoc enim plurima veterum vel approbantur, vel excusantur, & verum hodie detectum ipsos si non plane perspexisse, ab eo saltem non longe abfuisse docetur, modernorum inventa & cogitata iusto æstimantur pretio, omnique studio id agitur, ut quoad fieri potest, universi in gratiam reducantur. Quam non solum civilem & humanam, sed & scientiarum augmentis valde profuturam rationem tractandi res naturales, prolixiore opera se profecuturum promittit in Physica sua Eclectica sive Hypothetica. Quod a viso exercitatissimo in his studiis concinna methodo adornatum & magnam partem jam confectum opus, & expetunt, & accipient avidissime eruditi.

TRACTATUS ADVERSUS REPROBATIONIS absolute decretum, nova methodo & succinctis summo compendio adornatus.

Londini, apud Joh. Norris 1683 in 8.

Opusculum hoc Anonymi est, ac molis exigua, sed quo Calvinianorum de absoluto reprobationis decreto sententia acerrime refellitur. Divisum est in partes duas, quarum prima falsitatem illius dogmatis, altera malignitatem ostendere Auctor satagit. Et falsitatem quidem, quia 1. pugnet cum Dei bonitate, sanctitate, justitia, & veritate; 2. expressis Scripturæ locis contradicat; 3. Scripturæ rotius scopum & finem frustretur. Malignitatem vero, quod 1. natura sua comparatum sit ad omnem religionem extirpandam; 2. ad omnis regiminis civilis subversionem tendat; 3. homines

in desperationis gurgitem præcipites

agat.

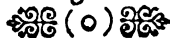

N. III.
ACTA
ERUDITORUM

59

*publicata Lipsiæ
Calendii Martii Anno MDCLXXXV.*

*APOCALYPSIS B. JOANNIS APOSTOLI EXPLA-
natio historica Auctore Daniele Herveo Nannetensi,
Oratorii Jesu Christi Domini Nostri
Presbytero.*

Lugduni, apud Petrum Borde, 1684 in 4.

Post multorum tum veterum tum recentiorum Commentato-
rum cogitationes in Apocalypsin, in hac sua *Explanatione In-
nocentio XI. Papæ* dicata suscipit *Herveus*, eventus, qui sedecim
sæculis elapsis secundum vaticinium Apocalypseos contigerunt,
ex probatis variorum temporum historiographis asserere. Arbitra-
tur enim illam *usque ad medium capitis vigesimi* congrue ac veraciter
explicari posse, reliqua adhuc eventura qui sciat satis, neminem esse.
In quibus meditationibus suis quid præstiterit Auctor, ex præ-
cipuorum vaticiniorum expositionibus, quas adscribemus, consta-
bit.

Cap. VI. Primi sigilli libri cœlestis resignatio insidentem equo
albo, habentem arcum ac coronam, ac vincentem exhibens, signi-
ficat insignem victoriam, quam *Agareni* mirabiliter reportarunt sub
specie arcus insoliti aliorumque supernorum portentorum a *Dione
Cassio* memoratorum, adversus equitatum & exercitum *Trajani* Chri-
stianorum persecutoris, & superbi innumerarum gentium victoris.

Secundum sigillum apertum alternas notat cædes Romanorum
& Judæorum, quæ justo DEI judicio, quod Christianos persecuti es-
sent, contingere *sub Trajano & Adriano.*

Tertio signaculo resignato indicatur penuria solius panis, non
autem vini & olei, *sub Marco Antonino & Lucio Vero.*

N

Sub

Sub sigillo quarto bellum, fames, pestis continentur, tempore *Galli & Volusiani* Imperatorum.

In resignatione quinti sigilli, iudicium quod postulant Martyrum animarum, & vindicta quam expetunt, est ruina impietatis ethnicæ, & conversio omnium gentium ad Christum. In eum enim finem, ut everteretur cultus dæmonum, & unus DEUS ubique coleretur, sanguinem suum fuderunt. Jubentur expectare aliquot sæculis, ut superstitionis ethnicæ ruinam, quam postulabant, & solius Christianæ religionis decus ac regnum, quod poposcerunt, perspiciant.

Apertura sigilli sexti refert horribilem terræ motum, qui *Antiochiam*, cum in ea *Trajanus* degeret, subvertit.

Facta apertura sigilli septimi *Cap. VIII.* prima plaga infidelibus post clangorem primæ tubæ Angelicæ inflicta, accipienda est de *legione Christiana fulminante* sub M. Aurelio Antonino Philosopho. Secundam plagam ex secundæ tubæ Angelicæ clangore obortam *Byzantium* strage sua sub Severo Imperatore sustinuit. Tertia plaga ex sonitu tertiz tubæ Angelicæ immissa pertinet ad tempora tum *Antonini Pii*, tum *Gallieni Imperatorum*. Obscuritas insueta Solis, Lunæ & siderum ad clangorem quartæ tubæ Angelicæ, tempus *Gallieni* Imperatoris respicit. Quintam plagam *Cap. IX.* post quintæ tubæ Angelicæ clangorem *Valeriani* Imperatoris Romani & Christianorum persecutoris captivitas, a Sapore Rege Persarum; & sextam plagam pestilentia sub *M. Antonino & Lucio Vero* implevit.

Cap. X. Angelus jurat non fore amplius tempus cultus dæmonum, imperii ethnicæ, & persecutionis adversus Christianos, sed regnum Dei & Christi, quod accepto libro & devorato Johannes jubetur prædicere.

Cap. XI. Sub figura templi ac sanctæ civitatis mensibus quadraginta duobus a gentibus calcandæ, ostendit Dominus tueri se dona Spiritus S. & virtutes fidelium, qui templum ejus interius ac spirituale sunt; loca vero externa, ubi conveniunt ad publicam orationem, & ea, in quibus degunt, subjacere potestati infidelium tribus annis ac dimidio, sub multis Imperatoribus ethnicis. Clerus & populus Christianus sunt *duo testes fideles* sub Jesu a Josedecho prognati, & Zorobabelis, nec non Moysis & Eliæ figuris repræsentati, qui pietate sua impietatem ethnicam expugnaturi, Ecclesias ad cultum reedificaturi, &

vari-

varias plagas gentilibus inflicturi erant. Corpora S. Martyrum, tempore persecutionum in plateis Romæ ethnica (*quæ Sodoma, Egyptus & Hierosolyma Christi interfectorix appellatur*) insepulta jacebunt; pace vero Ecclesiis reddita solennes a fidelibus honores, utpote a Deo in cœlum recepti martyres consequentur, unde expavescent infideles. Illo tempore factus est terræ motus Hierosolymitanus, cum Judæi tentarent templum reedificare sub *Juliano Apostata*. Audita tuba septimi Angeli cœlestis gratias agunt DEO ob translatum imperium Romanum ab ethnicis ad Christianos. Apertura templi cœlestis & apparitio arcæ testamenti in eo, nec non tonitrua & terræ motus, ac grando magna, significant futurum, ut quamvis *Diocletianus* ecclesias Christianas & libros sacros combureret, atque omnibus modis impediret, ne Martyrum corpora haberentur in honore; tamen ecclesiæ Christianæ ubique tandem extruerentur, in earumque adytis asservarentur libri sacri: signum Crucis victoriam de impietate promittens *Constantino* cœlitus appareret: vera crux & nonnulla præcipuorum mysteriorum Christi sanctissima loca ab ethnicis obiecta detegerentur; in iisque construerentur ecclesiæ: crucis quoque cœleste signum præter terræ motum & tempestatem insuetam appareret, cum molirentur Judæi templum Hierosolymis instaurare: impius autem Cæsar Galerius sub Diocletiano in gratiam deorum suorum publice perorans, argueretur a DEO vero subitis & extraordinariis tonitruis, pluviis & densa grandine: ignis libros sacros comburens aliquando miris imbris & grandine permixtis extingueretur &c.

Cap. XII. sex primis versibus, Ecclesia Christi sponsa, fidem ejus & Apostolorum habens immutabilem, facta promissionibus divinis nititur, ut edat in lucem virum, qui eam a persecutionibus liberet: adversatur ipsi Diabolus tum per se, tum Imperatorum ethnicorum, qui ei addicti sunt, ferocitate. Ecclesia prudenter fugit, ac tandem enititur *Constantinum*, qui raptus ad divina contuenda, pacem ei tribuit, gentium delubra & idola conterit, & cultum DEI in omnes Imperii sui fines diffundit. Prælium S. Angelorum & Dæmonum, illorum de subvertenda impietate ethnica, horum pro illa tuenda: dejectio horum, qui ante adorabantur ut dii, & Christianos persequebantur: Angelorum sanctorum & Martyrum victoria, & de ea cœlestis lætitia, *a septima versu ad primam partem duodecimi versu*,

ad tempora Constantini, Maxentii, Licinii pertinet. *A parte secunda versus duodecimi ad versum decimum quartum*, tempore persecutionis tum a Maximino, tum a Licinio motæ, cum jam Constantinus Christi fidem amplexus esset, Ecclesia aquilæ comparata, avolat in desertum, ibique, DEO providente, alitur. *Versu 15. & 16.* ingentes opiæ intelligendæ sunt, quas Maxentius contra Constantinum pluries inmisit, a Constantino tum occisæ in terra multiplici certamine, tum in Tiberim demersæ, dum ab eodem Imperatore ultima pugna fugarentur. *Duobus ultimis versibus* Licinii adversus Christianos persecutio & prælia prædicantur, tum terrestria tum navalia contra Constantinum, a quo profligatus est.

Uti *Cap. XIII. v. 1. 2.* Bestia de mari ascendens est Imperium Romanum ethnicum. Christianos atrociter persequens, cujus impietas in Nerone extincta, revixit in Domitiano *v. 3. ad 10.* ita altera de terra surgens speciatim præfiguratur Imperatores collegas, Diocletianum Jovium & Maximianum Herculium, nec non Galerium Maximianum & Maximinum, Diocletiani, cum adhuc viveret, in Imperio a se abdicato successores. Numerus Bestiæ *v. 18. sexcenti sexaginta sex*, invenitur in nomine, DIOCLETIANUS JOVIUS, unica litera I dempta. Unicam vero literam licere etiam in hac nominis computatione tollere, suadet tum licentia in acrostichis permessa, tum quod Diocletianus tam a matre Dioclea, quam a loco natali convenienter Diocleanus dici queat. DIOCLEANUS JOVIUS ergo habet literas numerales, D. I. C. L. V. I. V. I. V. quæ sic junctæ D. C. L. V. I. V. I. faciunt sexcenta sexaginta sex. Cum etiam bestia habeat duo cornua, hoc est, duos Imperatores, nempe *Diocletianum & Maximianum*, fas est computare numerum amborum nominum. Ex horum igitur literis numeralibus ita ordinatis D. C. L. I. X. I. V. I. V. emergunt sexcenta sexaginta sex. Præter hoc sub eodem numero innuitur tam dives & pretiosa præda, quam bini illi Imperatores de Persis superatis retulerunt, atque in triumpho suo Romanis ostentaverant, ut comparari queat sexcentis sexaginta sex talentis, quæ Salomon accipiebat ex Ophir, seu ex India Persis finitima & subjecta.

Cap. XIV. v. 14. ad fin. Ostenduntur sub figuris messis & vindemiæ victoriæ, quas Constantinus eodem anno reportavit de exercitibus Maxentii, primum apud Taurinos & Veronam, deinde prope Romanam.

Cap.

Cap. XV. Canticum fideles ob victoriam Constantini Maxentio in Tiberim demerso concinunt.

Cap. XVI. *Quinq; plaga* a quinq; Angelis inflictæ notant pestem, & carbunculum, famem & sitim, æstum, & ignem sacrum, ac cæcitate, quibus percussi sunt divinitus ethnici sub Maximino, insano Christianorum persecutore. *Sexta plaga* ab Angelo sexto immissa accipienda de bello, quo Julianus Imperator, Christianæ Religionis defensor ac persecutor, præter superbam animi sui præsumptionem, & falsa deorum suorum oracula, turpiter victus est a Persis & occisus. *Septima plaga* Angeli septimi primis annis Valentinianæ Imperatoris Christiani intulit terræ motum ab orbe condito inauditum, necem Procopii & Marcelli, cognatorum Juliani, cujus impietatem & imperium excitare tentabant. Hinc sequitur excidium Civitatum gentium, & ruina tripartita tum Nicomedie tum Romæ v. 19. & 20. Grando vehemens v. 21. quæ post extinctum Procopium Juliani Apostatæ consanguineum grassata est Constantinopoli, & in Cappadocia, Valentiniano & Valente Imperatoribus.

Cap. XVII. & XVIII. Condemnatur Roma ut ethnica sub specie meretricis & bestia, septem capitibus & decem cornibus monstrosa, insaniens inaniam deorum suorum amore & furens in Christianos, opibus & populis affluens, septem montibus, super quos sita est, celebrata, notata etiam septem Imperatoribus a Nerone primo Christianorum persecutore ad Trajanum, & ab eo ad Licinium & Julianum decem alios Imperatores, Christianæ Religionis persecutores habens.

Cap. XIX. v. 11. ad 16. Christus aperit Johanni victoriam, quam Theodosius de Maximo & Eugenio Tyrannis reportaturus erat. *Quinque ultimi versus ejusdem capituli* prædicunt stragem ingentium exercituum Rbadagaisi Gothi sub Honorio, Varanis Persæ, Alamundari Sarmæoni, & Rboili Scythæ, sub Theodosio Juniore.

Cap. XX. decem primis versibus hæc est apocalypsis: Diabolus, qui antea per Imperatores ethnicos erat princeps hujus mundi, ligatur tanquam tyrannus & mancipium mille annis, quibus imperium tenebunt Christiani: eoque millenario sancti Martyres, quos prius ethnici despiciebant, veluti cum dedecore mortuos, vivunt resurrectione civili & religiosa apud Christianos populos, a quibus magno in honore habebuntur, utpote coelestis vitæ & regni Christi participes. Modico

ad tempora Constantini, Maxentii, Licinii pertinet. *A parte secunda versus duodecimi ad versus decimum quartum*, tempore persecutionis tum a Maximino, tum a Licinio motæ, cum jam Constantinus Christi fidem amplexus esset, Ecclesia aquilæ comparata, avolat in desertum, ibique, DEO providente, alitur. *Versu 15. & 16.* ingentes eopiz intelligendæ sunt, quas Maxentius contra Constantinum pluries immisit, a Constantino tum occisæ in terra multiplici certamine, tum in Tiberim demersæ, dum ab eodem Imperatore ultima pugna fugarentur. *Duobus ultimis versibus* Licinii adversus Christianos persecutio & prælia prædicantur, tum terrestria tum navalia contra Constantinum, a quo profligatus est.

Uti *Cap. XIII. v. 1. 2.* Bestia de mari ascendens est Imperium Romanum ethnicum. Christianos atrociter persequens, cujus impietas in Nerone extincta, revixit in Domitiano *v. 3. ad 10.* ita altera de terra surgens speciatim præfiguratur Imperatores collegas, Diocletianum Jovium & Maximianum Herculum, nec non Galerium Maximianum & Maximinum, Diocletiani, cum adhuc viveret, in Imperio a se abdicato successores. Numerus Bestiæ *v. 18. sexcenti sexaginta sex*, invenitur in nomine, DIOCLETIANUS JOVIUS, unica litera I dempta. Unicam vero literam licere etiam in hac nominis computatione tollere, suadet tum licentia in acrostichis permessa, tum quod Diocletianus tam a matre Dioclea, quam a loco natali convenienter Diocleanus dici queat. DIOCLEANUS JOVIUS ergo habet literas numerales, D. I. C. L. V. I. V. I. V. quæ sic junctæ D. C. L. V. I. IV. V. I. faciunt sexcenta sexaginta sex. Cum etiam bestia habeat duo cornua, hoc est, duos Imperatores, nempe *Diocletianum & Maximianum*, fas est computare numerum, amborum nominum. Ex horum igitur literis numeralibus ita ordinatis D. C. L. IIX. IV. IV. emergunt sexcenta sexaginta sex. Præter hoc sub eodem numero innuitur tam dives & pretiosa præda, quam bini illi Imperatores de Persis superatis retulerunt, atque in triumpho suo Romanis ostentaverunt, ut comparari queat sexcentis sexaginta sex talentis, quæ Salomon accipiebat ex Ophir, seu ex India Persis finitima & subjecta.

Cap. XIV. v. 14. ad fin. Ostenduntur sub figuris messis & vindemiæ victoriæ, quas Constantinus eodem anno reportavit de exercitibus Maxentii, primum apud Taurinos & Veronam, deinde prope Romanam.

Cap.

Cap. XV. Canticum fideles ob victoriam Constantini Maxentio in Tiberim demerso concinunt.

Cap. XVI. *Quinq; plaga* a quinq; Angelis inflictæ notant pestem, & carbunculum, famem & sitim, æstum, & ignem sacrum, ac cæcitate, quibus percussi sunt divinitus ethnici sub Maximino, infano Christianorum persecutore. *Sexta plaga* ab Angelo sexto immissa accipienda de bello, quo Julianus Imperator, Christianæ Religionis desertor ac persecutor, præter superbam animi sui præsumptionem, & falsa deorum suorum oracula, turpiter victus est a Persis & occisus. *Septima plaga* Angeli septimi primis annis Valentiniani Imperatoris Christiani intulit terræ motum ab orbe condito inauditum, necem Procopii & Marcelli, cognatorum Juliani, cujus impietatem & imperium excitare tentabant. Hinc sequitur excidium Civitatum gentium, & ruina tripartita tum Nicomedie tum Romæ v. 19. & 20. Grando vehemens v. 21. quæ post extinctum Procopium Juliani Apostatæ consanguineum grassata est Constantinopoli, & in Cappadocia, Valentiniano & Valente Imperatoribus.

Cap. XVII. & XVIII. Condemnatur Roma at ethnica sub specie meretricis & bestia, septem capitibus & decem cornibus monstrosa, insaniens inaniam deorum suorum amore & furens in Christianos, opibus & populis affluens, septem montibus, super quos sita est, celebrata, notata etiam septem Imperatoribus a Nerone primo Christianorum persecutore ad Trajanum, & ab eo ad Licinium & Julianum decem alios Imperatores, Christianæ Religionis persecutores habens.

Cap. XIX. v. 11. ad 16. Christus aperit Johanni victoriam, quam Theodosius de Maximo & Eugenio Tyrannis reportaturus erat. *Quinque ultimi versus ejusdem capitis* prædicunt stragem ingentium exercituum Rhadagaisi Gotbi sub Honorio, Varanis Persæ, Alamundari Sarmæni, & Rboili Scythæ, sub Theodosio Juniore.

Cap. XX. decem primis versibus hæc est apocalypsis: Diabolus, qui antea per Imperatores ethnicos erat princeps hujus mundi, ligatur tanquam tyrannus & mancipium mille annis, quibus imperium tenebunt Christiani: eoque millenario sancti Martyres, quos prius Ethnici despiciebant, veluti cum dedecore mortuos, vivunt resurrectione civili & religiosa apud Christianos populos, a quibus magno in honore habebuntur, utpote colesis vitæ & regni Christi particeps. Modico autem

autem tempore post completum millenarium, solvetur Satanas, & pristinam in terra potestatem magna parte recuperabit per *Turcas infideles* imperio potitos: verum illos per Christianas regiones circumquaque effusos & adversus Christianam religionem dimicantes, Christus Dominus tandem temporali & aeterno igne aduret.

Quas Explanationes Herveus unice profert & stabilire nititur, nullas alias a suis valde differentes, quas Interpretes vel Romanæ vel Protestantium ecclesiis additi prodiderunt, allegans, multo minus reprehendens.

TRACTATUS DE POLITIA ECCLESIAE ANGLICANA. Cui accesserunt Richardi Zouch, LL. D. Descriptio Juris & Judicii Ecclesiastici secundum Canones & Constitutiones Anglicanas, & Descriptio Juris & Judicii Temporalis secundum Consuetudines Feudales & Normannicas.

Londini, apud Rob. Clavel. 1683. in 8.

TRigam hic sistimus Tractatum, junctim & altera nunc vice in lucem publicam prodeuntium: quorum quidem duos priores argumenti similitudo facile combinavit, dum uterque Institutiones quasi Legum Angliæ Ecclesiasticarum exhibet; tertium vero, diversa licet continentem, quod tamen eundem cum secundo autorem agnosceret, vel ideo jungere maluit editor, ut eum, alioqui forte brevi tempore oblivioni tradendum, hac ratione ab interitu quodammodo vindicaret. Pauca jam ut de singulis pro instituti ratione commemoremus; primus ille tractatus de Politia Ecclesiæ Anglicanæ, tempore Jacobi R. Angl. conscriptus est a Doctore *Mocket*, qui Archiepiscopo Cantuariensi a sacris domesticis fuit, ac Praefectus Collegii omnium Animarum in Academia Oxoniensi. Flammam aliquando passum esse libellum hunc, licet in se innoxium, docemur in praefatione: eo scilicet, quod editus esset una cum *Juelli* Apologia pro Ecclesia Anglicana & aliis quibusdam libris, qui, cum suspecti quid & statui Ecclesiastico istius regni non admodum congrui continere crederentur, istud supplicium subire jussi sunt. Scopus Autoris eo maxime tendit, ut
Hierar-

Hierarchiæ Anglicanæ ordinem in compendio exhibeat, doceatque insimul ex antiquioribus scriptorum atque conciliorum monumentis, ejus formam, uti nunc est, minime a Papatu derivatam, sed potius ab ejusdem abusu vindicatam, & primæ Ecclesiæ praxi restitutam habendam esse. Præmittit autem in *cap. 1.* divisionem totius Angliæ, cum politicam, in 52 comitatus, quos nominatim enarrat; tum ecclesiasticam, ab ista quodammodo dependentem, in duas provincias Archiepiscopales, Cantuariensem & Eboracensem; quæ constant ex viginti sex Diocæsi-bus Episcopalibus, ordine pariter enumeratis, ac complectentibus parochias in universum 9725. Porro in *cap. 2.* quænam in Anglia habeantur leges Ecclesiasticæ, demonstrat: edocet nimirum, eas constare partim ex communibus principiis juris Canonici, quatenus regni statutis ac consuetudinibus haud contrariantur; partim Constitutionibus, tum nationalibus universæ Ecclesiæ Anglicanæ a *Job. de Anibon* in ordinem redactis; tum provincialibus, quas *Guil. Lynwood* collectas commentariis illustravit. Deinde ordine persequitur officia ac dignitates personarum in Hierarchia ista emineatium, incipitque *cap. 3.* ab ipso Rège, tanquam Ecclesiæ Anglicanæ capite, cujus auctoritatem eo intuitu supremam quidem, non tamen omnino illimitatam agnoscit: inter alia vero jura, ipsi hoc nomine competentia, commemorat jus designandi Episcopos, conferendi beneficia Ecclesiastica, congregandi concilia, exigendi ab Episcopis homagia, recipiendi ultimas appellationes in litibus universis Ecclesiasticis, (quod jus jam inde a temporibus Henrici II, & amplius, Regibus Angliæ competere probat) quin & absque appellatione causas tales dirimendi per Commissarios suos Ecclesiasticos, si appareat, iudices inferiores non debite officium suum facere. Pergit *cap. 4.* ad exponendam Archiepiscoporum potestatem, recensetque jura tum utrique communia, tum Cantuariensi in specie competentia & propria. Ad communia refert, quod gaudeant titulo Clementiæ seu *Grace*, præcedentia supra omnes Duces regni, immunitatibus & libertatibus in latifundiis propriis; quod provinciales Synodos juxta præscriptum Regis convocent, convocatasque moderentur & ultimum in iis ferant suffragium: item quod, juxta peculiaria istius regni jura, approbatio & insinuatio ultimarum voluntatum ad eos spectet; quin & ab intestato succedentibus concedere debeant administrationem bonorum

eujus

cujuslibet defuncti, qui intra eorum dioecesin habuit bona *notabilia*, hoc est, ad summam quatuorque librarum ad minimum ascendentia: quæ concessio in tantum necessaria est, ut qui absque hujus impetratione ipse se in bona defuncti intromisit, excommunicationem mereatur, uti *pag. 109.* videre est. Propriæ Cantuariensi Archiepiscopo prærogativa recensentur, quod primus Par Regni sit, & præcedentia utatur præ omnibus magnis officariis; quod inauguret Regem in actu coronationis: quod designet Notarios publicos, quilibet singulares, in testimonio tamen perhibendo possint esse instar duorum testium: quod dispenset cum valetudinaris, puerperis, senibus, ægrotis, ut carnibus vesci queant illis diebus, quibus alias ob rationes politicas ibi interdictum est; quod denique gratiam faciat legum Ecclesiasticarum in omnibus causis verbo Dei non repugnantibus, modo solitæ fuerint in Curia Romana alias obtineri. Tandem & hoc officio utriusque Archiepiscopi accensetur, quod singulis per totum annum diebus dominicis sacrosanctum Christi evangelium sedulo concionari teneantur. Ab Archiepiscopis ad Episcopos *cap. 5. 6. & 7.* transit auctor, eorumque tam dignitatem, quam jurisdictionem contentiosam æque ac voluntariam ordine exponit. Ad dignitatem refertur, quod titulum *Dominorum* habeant ratione Baroniarum Episcopatibus annexarum, & reliquos Barones antecedant: non in privatis solum congressibus, sed & in sessionibus Parlamenti; ubi talem eos servare ordinem perhibet, ut post Cantuariensem & Eboracensem Archiepiscopos primum locum teneat Episcopus Londinensis, secundum Dunelmensis; hinc sequatur Wintonensis & deinde reliqui, ut quisque consecratione prior est; nisi quod proximum locum post Dunelmensem obtineat, qui Regi fuerit a consiliis secretioribus. Officio eorum annumerat irrogationem Censurarum ecclesiasticarum, quarum distinctas species latiuscule exponit: item quod habeant jus concedendi licentiam exercendi Medicinam & Chirurgiam: quod singulis trienniis visitent suas dioeceses, ibique inter alios abusus inquirent in excessus & defecta medicorum, chirurgorum & obstetricum, an exercent artem suam non probati, aut in suis functionibus sortilegium aliquod aut superstitiosi quid admiserint; ut alia Episcoporum munia ibi recensita, sed ex jure Canonico jam satis nota, omitteremus. *Cap. 8.* de Cathedralibus Ecclesiis agit, tractatque de ordine & muneribus Canonico-

nicorum. *Cap. 9. & 10.* descendit ad minora officia ecclesiastica, agitque de Cancellariis Episcoporum, quos antiquis illis Ecclesiasticis seu Episcoporum Ecdicis, item de Archidiaconis, quos Periodeutis, de Decanis ruralibus, quos Chorepiscopis veteris Ecclesie quodammodo comparat: porro de Presbyteris, Diaconis, Oeconomis, Testibus Synodalibus & Aedituis, quæque singulorum functiones sint, exponit. Inter alia perhibet, tametsi vocatio presbyterorum plerumque certum locum, in quo munus hoc exercere debeant, respicere soleat: in Anglia tamen aliquos vocari quandoque ad ministerium sine destinatione ad certum locum, ut Socios Collegiorum, quique ultra quinquennium Artium Magistri, propriis sumtibus degunt in Academiis. Quod Testes Synodales attinet, eorum officium in eo consistere ait, ut eos, qui scandalose vivunt, Episcopis ad puniendum deferant, utque prospiciant, quo omnes parochiani Ecclesias debite frequentent, ac iisdem per integrum rei sacre tempus intersint. *In ult. cap.* tractat de Synodis Nationalibus & provincialibus, earumque haud exiguam utilitatem esse autumat, non obstante, quod Gregorius Nazianzenus *ep. 42. ad Procopium* scripserit, *se nullius unquam Synodi bonum & felicem vidisse exitum.* Docet autem, ea quæ in Synodis istis definita sunt, Regia auctoritate rata censi, quin & nonnunquam post Regiam illorum confirmationem a suprema Parlamenti curia tanquam Regni leges promulgari; perinde ac Justinianus *Novell. 131. c. 1.* sanxerit, ut prima quatuor Concilia Oecumenica vicem legum obtinerent.

Sequitur *alter Tractatus*, continens Descriptionem juris & iudicii Ecclesiastici Anglicani, qui, perinde ut *tertius*, autorem agnoscit *Richardum Zouchenm*, (cujus *Quæstiones Juris Civilis anni præteriti* *in mense Decembri* commemoravimus,) produitque primum cum *ejusdem Elementis Jurisprudentiæ* anno 1636. Commendat se libellus hic nervosa sua, nec minus perspicua brevitate, dum paucissimis plerumque verbis multa exprimuntur, & omnia quidem hausta ex ipsissimis fontibus Juris Canonici, & Constitutionum Angliæ Ecclesiasticarum; quorum singula etiam loca summo cum studio ad marginem allegata reperiuntur, ne forte aliqua penes lectorem ex brevitate obscuritas remanere possit. In quatuor partes opusculum disposcitur, quarum singulæ decem absolvuntur sectionibus. In *prima* tractatur de Juribus Ecclesiasticis in genere, ut & de Personis Ecclesiasticis earumque officii:

ciis; in *secunda* de acquisitionibus, contractibus & delictis ecclesiasticis; in *tertia*, de forma iudicii & processus Ecclesiastici in genere, & in *quarta* in specie de forma iudicii circa singulos contractus atque delicta. In contentis ejus recensendis non erimus prolixi, maxime cum multa ex iis coincidunt cū argumento tractatus antecedentis, ob materię consonantiam. Pauca tamen eorum carptim saltem commemorasse non pigebit. Sic in *parte 1. Sess. 5.* ubi de Dominico Sacro, i. e. Regalibus Ecclesiasticis agit Autor, inter alias Regis prerogativas recenset, quod omnium vacantium Episcopatum fructus temporales ad usum proprium percipiat, ut & Annatas sive Primitias cujuscunque beneficii Ecclesiastici post vocationem; decimas itera perpetuas omnium beneficiorum; utpote quas Papa Urbanus Richardo II, ut ipsum contra Carolum R. Gall. adjuvaret, concessisse perhibetur. *P. 2. f. 4* probat, in Anglia testamenti factionem nullis plane egere solennitatibus, sed meram in ejusdem probatione Juris gentium simplicitatem attendi, adeoque sufficere si aut duo saltem adfuerint testes, aut sola etiam scriptura testatoris propria manu consignata exhibetur. In *P. 3. f. 2. & 3.* tractat de Curii Ecclesiasticis tum supremis, tum intermediis. Supremas esse ait Curiam Delegatorum, in qua causę civiles & appellationum ab Archiepiscopis eo devolutę decidantur, ut & Curiam Commissariorum Regionum, in qua delicta Ecclesiastica suprema autoritate coerceantur. Inter Curias intermedias ab Archiepiscopo scilicet Cantuariensi dependentes, primum locum adsignat Curię de Arcubus, ita dictę ab Ecclesia arcuata Londinensi, B. Virgini dicatas; ejus etiam judex Decanus de Arcubus appellatur. Post eam collocat Curiam Audientię, quę Londini in Ecclesia D. Pauli habetur, quam jurisdictione quidem illi æqualem, dignitate tamen & antiquitate inferiorem perhibet; huic adjicit Curiam Prerogativę Cantuariensis, in qua controversias de testamentis, & administratione bonorum a defunctis relictorum, disceptari dicit. Singularia etiam sunt, quod illis in terris ratione causarum ecclesiasticarū fatale interponendę appellationis non decem, sed quindecim diebus terminetur, *P. 3. f. 5*: quod in causa divortii propter adulterium non feratur sententia ad separationem, nisi pars, quę petit sententiam, cautionem sufficientem interponat, quod ad aliud matrimonium, quamdiu pars nocens vivit, convolare nolit, *P. 4. f. 7*: quod denique blasphemia, perjurium,

jurium, sacrilegium, fornicatio, adulterium, incestus, lenocinium, usuraria pravitas, calumniosa diffamatio, habeantur pro delictis Ecclesiasticis, adeoque eorundem coercitio Judici Ecclesiastico relinquatur. Atque hæc de secundo etiam isto tractatu dicta sufficiant.

Supereſt tertius, de Jure & Judiciſo temporali ſecundum conſuetudines Feudales & Normannicas, ejuſdem cum præcedenti Autoris; methodo etiam exacte parallela concinnatus, in tantum, ut non numerus ſaltem partium & ſectionum idem ſit, ſed & ordo materiarum utrinque correfpondeat; & quemadmodum prior ille tractatus compendium exhibebat juris Eccleſiaſtici, ſecundum ſtatuta Angliæ; ita hic præſens ſynopſin ſiſtit juris temporalis, cum ſecundum jus commune feudale, tum ſecundum conſuetudines Normanniæ. Tametſi vero de jure feudali ejuſque contentis nihil hic attineat dicere, cum in vulgus nota ſint: ex Normannicis tamen conſuetudinibus præcipuas, a jure Communi diſcrepantes, ad ductum Autoris indicaffe juvabit. Narratur itaque, ſecundum Normanniæ ſtatuta ad *Dominicum* ſive Regalia Ducis ſpectare theſaurum ubicunque repertum; item *res variæ* ſive derelictas, quas, cum inveniuntur, nemo vindicat; ut & *verſcum* ſive *wreccum*, i. e. merces, quas mare in terram eſicit, *pag. 217*; niſi dominus earum ex naufragio evadens eaſdem intra annum & diem ſuas eſſe probare queat, *p. 236*. Porro, Vaſallum minorem 20 annis eſſe in cuſtodia & tutela Domini feudi, qui durante hac minorennitate feudi uſum fructum percipiat, dummodo Vaſallo interim victum competentem præſtet, & fundos atque ædificia in ſtatu debito conſervet, *p. 233*. Donationem rei, retento ad vitam uſufructu, invalidam eſſe, *p. 236*. Filium, qui ſextum annum complevit, morientem poſſe diſponere de tertia parte bonorum mobilium, *p. 337*. Foraminam conjugatam non poſſe de ulla re teſtari, niſi conſentiat maritus, *ib.* Teſtatorum, qui deſcendentes vivos habet, non poſſe de bonis mobilibus diſponere, niſi de tertia ſaltem eorum parte, in qua tamen etiam expenſæ funeris contineri debeant, *ibid.* Parentes de bonis mobilibus non poſſe inæqualiter teſtari inter liberos, *p. 238*. Si quis ſine teſtamento decedat, generaliter ad Episcopum dioceſanum pertinere de ejus *Catalla*, i. e. bonis mobilibus diſponere & ea diſtribuere, *p. 238*. *Catalla* uſurariorum decedentium, ut & eorum, qui ſibi metiſſis violentas manus inferunt, ad Principem ſpectare, *ibid.* Litigantes in judiciſo in-

entionem suam probare teneri per sacramentum duodecim hominum intra vicinetum, i. e. intra leucam proximam natorum, qui inde Juratores dicuntur, pag. 253. Fidejussionem, quæ ibi locorum *plegiatio simplex* dicitur, non transire in heredes, sed cum fidejussore expirare, p. 271. Delinquentem, si ad Ecclesiam confugiat, posse ibi per octo dies morari; judicem vero, dispositis interim custodibus, ne aufugiat, nono die ab eo exquirere debere, utrum se exponere velit justitiæ laici, an se tenere ecclesie: si posterius elegerit reus, teneri cum renunciare jurato patriæ, finibusque intra tempus a judice statutum excedere; bona vero ejus universa in fiscum eadere, p. 274. Recantationem denique injuriæ atrocis in alterum prolata fieri debere ab injuriante, nasum suum per summitatem tenente, p. 278. Notatu quoque non indignum est, antiquam istam probationem causæ controversæ per duellum adhuc statutis Normannicis comprobari; cujus processum Autor p. 254. sequentibus verbis describit: *in die duello adsignato pugiles ante horam meridiei in curia comparere debent, in tunicis cum scutis & baculis cornutis armati, capillos super aures rotunde adaquatos habentes: cumque uterque eorum se Justitiaro, i. e. judici, obtulerit, duelli verba per Justitiarium debent recitari; & deinde ad campum ducendi sunt pugnaturi, & quatuor milites eligendi sunt, qui campum custodiant, omnesque alii sedere debent in corona, & bannum Ducis proclamatur, ne quis, sub pena vite & membrorum, verbo vel facto alicui pugilum auxilia vel impedimento sit. Tum pugiles prestitis invicem juramentis, de veritate causa, & quod sorcerias i. e. incantamenta non adhibeant, & peractam competenter oratione, pugnam incunt; & si defensor se usque ad stellas de nocte in celo apparentes defendera poterit, victoriam consequitur.*

ECCLESIE ANGLICANÆ POLITIA IN TABULAS digesta, autore Rich. Cosino, LL. D. olim Decano de Arcebibus & Cancellario seu Vicario Generali Archiepiscopi Cantuariensis.

Oxonii, 1684. in fol.

Quam modo compendiosis *Mocketi & Zoubei* tractationibus propositam exhibuimus, Politiam Ecclesiæ Anglicanæ; eandem breviori

viori adhuc methodo contractam sicut præsens opusculum. Posthumus *Cofini* factus est, editus primum Londini anno 1604 opera Th. Crompton, postquam Autor ipse jam anno 1598 diem obierat. Sedem in universum constat tabellis synopticis, in gratiam Cleri maxime concinnatis, ut hic exactiorem quendam regiminis ecclesiastici typum in promptu & ante oculos habere posset. De contentis ipsis nil attinet dicere: exacte enim cum argumento dictorum modo tractatum conveniunt. Cæterum huic novæ editioni præfatio præmittitur, succinctam de Autoris, tanquam multorum judicio præstantissimi, vita aliisque nonnullis opusculis Anglico idiomate editis, narrationem exhibens.

NOUVEAU RECUEIL DE PLUSIEURS QUESTIONS notables, tant de Droit, que de Coutumes, jugées par Arrêts d'Audiances du Parlement de Paris, par M. Lucien Soefve &c.

five,

Sylloge nova plurimarum Quæstionum notabilium, ex jure tam scripto, quam consuetudinario decisarum per Decreta in Audientiis Parlamenti Parisiensis lata, colligente Luciano Suavi, Advocato ejusdem Parlamenti veterano.

Tom. I.

Parisiis, apud Carolum de Sercy, 1682 in fol.

Quantis in deliciis supremorum dicasteriorum decisiones, super casibus dubiis editæ, habeantur ab iis, quibus sacra Jurisprudentiæ adyta penitus intrare est animus, id quidem apud omnes in confesso est: supervacuum proinde foret, earundem vel autoritatem vel utilitatem multis hic verborum ambagibus extollere. In quibus colligendis tamen multorum hætenus labor occupatus fuerit; nihilominus plerisque eorum vel ex eo palmam se præripuisse confidit præsentium Editor, quod ne unica quidem inter causas seu Quæstiones hæc

○ ;

repe-

reperiatur, cujus & ventilationi, & decisioni ipse præsens autitusque testis non interfuerit. Quod ut eo facilius præstare posset, eas solum controversias sibi sumsit referendas, quæ in Audiendiis Parliamenti, ad-eoque processibus nuncupativis disceptatæ fuerunt, utpote in quibus, cum viva voce causarum merita ab advocatis partium utrinque allegentur, felicius plerumque in subsequatæ sententiæ rationes penetrare detur, quam in processibus, qui mutuo productis partium scriptis agitantur, ubi illæ fere in abdito manere soleant. Numerus ipsarum quæstionum, ab Autore nostro editarum, octo absolvitur centuriis: quarum quatuor præsens exhibet tomus: reliquas secundus, quem proxime sistemus, complectitur. Ordo in iis recensendis non alius adhibitus est, quam temporis, quo definitæ per sententiam fuerunt, ab anno nempe 1640 procedendo usque ad annum 1682: cumque sic promiscue confundantur materiæ, ad eum defectum suppleendum cuilibet tomo index præmittitur, cujus ope singulæ Decisiones ad certos titulos seu generaliora capita reducuntur, quo eas sic ordinatiori serie dispositas contueri liceat. In hisce autem quæstionibus ita versatus est Autor, ut proposita paucis facti specie, brevissimis, quantum fieri potuit, verbis tantum exponat jura, ab advocatis utriusque partis allegata, subjungatque secutam supremi Parliamenti decisionem: non enim ex professo singulas pertractare, aut in eas prolixius inquirere visum ipsi fuit. Tametsi vero ex hac nostra Sylloge causas, rarioribus licet casibus passim insignes, integras huc transcribere, earumque disceptationem omnibus instructam circumstantiis sistere ob angustiam pagellarum prohibeamur: nihilominus permisum erit ex singulis centuriis Decisiones saltem nonnullas excerpere, atque exempli loco brevissimis adducere, quæ scilicet vel ob casum non ubivis obviû, vel ob sententiam a regulis juris cõmunis quodammodo deflecentem, (eas enim, quæ manifeste jura Provinciarum consuetudinaria pro fundamento habere visæ sunt, consulto omisimus,) præ reliquis conspicuæ fuerunt. In *Centuria* itaque *prima* v. g. definitum refertur: Maritum, a quo foemina ob impotentiam prætentam separari petierat, non posse pendente isto processu eam accusare ob commissum cum alio adulterium, cum de matrimonii validitate nondum constet; posse tamen eundem denunciare magistratui, ad inquirendum contra ipsam dissolute viventem, *cap. 1. Donatoris prohibitionem,*

tionem, ne extra familiam domus donata alienetur, non excludere filias, licet hæc alioqui familiz partem facere non reputetur, *cap. 3.* Testamento facto & insertis hisce verbis: nolo testamenta, si qua posthac a me scripta exhibeantur, pro genuinis reputari, nisi hæc inibi clausula reperiat: *Miserere mei, domine Deus, &c.* cum postea contigisset eundem alia condere testamenta hanc clausulam continentia; in ultimo vero reliquis omnibus expresse derogare, non tamen facta ulla clausulæ hujus mentione; judicatum est, hoc ultimum unice valere, *cap. 10.* Possessores fundorum Ecclesiæ non posse repetere meliorationum impensas, si eosdem vindicari contigerit, *cap. 16.* Dimissionem bonorum, quam parentes vivi liberis fecerunt, a parentibus quandoque retractari posse pro lubitu, *cap. 59.* Donationem revocari valere ob supervenientem donatoris necessitatem, *cap. 19.* Per mortem hominis civilem, v. g. ingressum in monasterium, feudum non fieri apertum, *cap. 59.* Monachos non posse adhiberi testes in testamento, *cap. 31.* Donatorem non teneri ad evictionem, etiam si eam expresse se præstiturum promississet, *cap. 91.*

In *Centuria II* pronunciatum fuisse reperimus: marito (qui uxorem primum accusaverat de partu ex incestuoso coitu concepto & ipsa nuptiarum die edito,) ab accusatione desistente, nec uxoris patri, nec Fiscali competere ulteriorem ejus criminis vindicationem, *c. 1.* Legatum matris, quæ monasterio in quo filius degebat, sexcentas libras annuas reliquerat, extinctum putari, postquam filius esset mortuus, eo quod ejus intuitu crederetur fuisse scriptum, licet id ex verbis non apparet, *c. 10.* Valere dispositionem a patre factam, ut filius dissolute vivens portionis sibi competentis usum fructum tantum habeat, proprietate ejus filiis reservata, *c. 16.* Mulierem, quæ ad famam obitus mariti, socio priore consentiente secundas inierat nuptias, non teneri postea, cum ab hoc dotem repeteret, probare mortem prioris mariti, ut hic famam istam fessellisse obtenderet, *cap. 20.* Re duobus nepotibus a patre suo his verbis legata: *volo, ut eam tanquam fratres inter se partiantur;* decisum est, alterius prædefuncti portionem alteri non accrescere, eo quod verbis tantum conjuncti essent, *cap. 31.* Contractum locati rescindi non posse ob spectrorum tumultus in domo conducta perceptos, *cap. 32.* Transactionem revocari valere, si appareat, sententiam prius

prius, licet eodem die, in causa fuisse latam, tamen hoc utraque pars ignorasset, *cap. 35*. In civitate, quamprimum obsideri coepit, vi legum bellicarum commeatum & instructum bellicum inibi repertum communicari, adeoque Senatui, qui tali in casu res istiusmodi privatis ereptas publice distribui fecerat, non teneri ad restitutionem, *cap. 49*. Viduam ei nubentem, cum quo intra annum luctus impudice vixerat, non ideo privandam esse commodis, ex prioris mariti testamento ad eam redundantibus, *cap. 51*. Legatum virgini relictum, ut Monialis fieret, huic, antequam legati dies cederet, monasterium ingressæ deberi; etiamsi alias talis pro mortua haberetur & legatorum incapax esset, *cap. 74*. Conductorem non habere beneficium cessionis bonorum, intuitu pretii locationis, *cap. 76*. Actionem de mala tractatione, a filio patri illata, non ab alio, quam parente ipso institui posse, *cap. 79*. Majorenitatem statutariam non tollere restitutionem in integrum, si eam adeptus, 25 tamen annis minor in alienatione immobilium graviter læsus appareat, *cap. 81*. In materia beneficiorum ecclesiasticorum minorennitatem non attendi, indeque cessare restitutionem ob factam a minore beneficii resignationem, nisi dolo sit inductus, *cap. 88*. Fœminæ futuros heredes non posse eam accusare de supposito partu, si maritus adhuc in vivis sit, *cap. 89*. Lata sententia, ut maritus, quem uxor impotentis inculpaverat, intra trimestre spatium ei cohabitaret; postquam hic contumax non paruisset rei judicatz, & fœmina, non expectato ulteriori decreto aut solennitate, alteri nupsiisset, pronunciatum, matrimonium hoc esse validum, nec priorem maritum amplius audiendum, licet jam sententiæ satisfacere vellet, *cap. 94*. Bonæ fidei emptorem pretium repetere posse a domino, rem furtivam vindicante, antequam restituere teneatur, *cap. 96*.

Ex *Centuria III* sequentes excerptæ definitiones libuit: Fœminam non posse impugnare matrimonium semel contractum ex eo, quod mariti, coire potentis, semen non esset prolificum, *cap. 2*. Sententiam episcopi, qua clericus ob crimen declaratus erat incapax beneficiorum ecclesiasticorum, nocere clerico etiam extra diœcesin illius episcopi, *cap. 11*. Donationis revocationi locum esse, quasi ob supervenientiam liberorum, si filii naturales post per subsequens matrimonium fuerint legitimati, *cap. 14*. Partum haberi pro legitimo, etiamsi & pater & mater professi fuissent, sum ex adulterio conceptum esse,

cap.

cap. 17. Testamentum in quo Notarius expresserat, testatricem ob scribendi incertiam non subscripsisse, non concidere, tamen deinde exhiberentur scripturæ aliæ manu testatricis subsignatæ, cap. 21. Filiam quæ nubens renunciaverat successioneibus omnibus paternis, maternis & fraternis, non posse adspirare ad bona, quæ fratribus posthæc aliunde, quam ex parentum hereditate acciderant, cap. 28. In præscriptione annali diem intercalarem non cedere commodo agere volentis, cap. 42. Ubi permissum est, coram Parocho testamentum condere, non admitti, nisi parochum illius loci, ubi testator degit, cap. 47. Viduam ultra legatum omnium mobilium & usufructus immobilium mariti, posse adhuc petere dotalitium, in pactis dotalibus sibi constitutum, cap. 60. Matrimonium inter personas majorenes per vim & metum contractum, declaratum fuit invalidum post lapsum plurium annorum & susceptos inde liberos, cap. 74. Quæstione status mota Duci de Vendosme, Henrici IV filio naturali, eo quod durante matrimonio (inter Dominum de Liancour, & Gabrielidem Ducissam de Beaufort, ejus matrem,) natus esset, adeoque tanquam partus adulterinus, legitimari a Rege valide non potuisset; Parliamentum pro Duce pronunciavit, quia hic jam ultra 59 annos in possessione legitimatatis fuisse se probabat, c. 79. Matrimonium inter fratrem & alterius fratris viduam rescindi jussum fuit; non obstante Papæ dispensatione, qui tamen vi Concilii Tridentini in omnibus gradibus in Levitico prohibitis dispensare posse creditur, cap. 81. Testamento his verbis facto: *Nosocomium incurabilem heres esto, si decessero Parisiis; Xenodochium Rhemense beres esto, si Rhemis moriar, & non Parisiis, aut alio in loco;* cum contigisset, testatorem nec Rhemis, nec Parisiis, sed in loco tertio diem obiisse, judicatum fuit, successionem deberi Nosocomio incurabilem, cap. 86. Existimatum denique fuit, filium non excludi a successione personæ, quam parens, ob latrocinium in aliis perpetratum capite punitus, una occidere olim molitus erat, cap. 89.

In Centuria IV sequentia deprehendimus decisa: Heredi integrum esse bona fideicommissaria alteri concedere pro annuo reddito non redimibili, cap. 2. Marito ab uxore herede instituto hac conditione, ne quid ex ejus bonis in familiam aut cognatos suos ullo modo transferret: posse eum bona ista liberis suis ex alio matrimonio postea susceptis valide reliquere; hos enim sub appellatione illa non conti-

neri, *cap. 47*. Munus Matricularii seu administratoris Ecclesie non esse tale officium publicum, ad quod invitus quis cogi possit, *cap. 50*. Minoris defuncti mobilia non esse dividenda juxta statuta loci originis, sed civitatis, ubi hic commoratus erat, tametsi ibi nondum fixam sibi sedem comparasset, & insuper in alio loco esset mortuus, *cap. 58*. In venditione delati juris succedendi non esse locum querelæ læsionis ultra dimidium, *cap. 73*. Nudam protestationem acquirenti factam non constituere in mala fide, nec interrompere præscriptionem, *cap. 83*. Testamentum ob præteritionem liberorum nullum, etiam non valere ratione legatorum aliis relictorum, *cap. 89*. Infantem, pendente conjugum separatione, ex adulterio genitum, matre factum consistente, & ejus marito impotentiam coeundi non inficiente, reputari legitimum & tanquam ex justo matrimonio editum, pronuntiatur *cap. 95*.

Plura hujus generis adducere merito superfedemus: veremur enim, ne jamjam nimis prolixitatis notam incurrerimus. Non possumus tamen, quin præter hæc, quæ jus commune ejusque principia maxime respiciunt, paucissimis adhuc nonnulla allegemus, concernentia eum mores Gallie generales, tum particularia quarundam provinciarum statuta, quæ perlustrantibus præsentem Syllogen sese obtulerunt. Et ad generales quidem Gallie consuetudines spectare videtur, quod nemo gradum Doctoris Medicinæ obtinere valeat, nisi prius fuerit creatus Magister Artium, *Cent. 1. Cap. 71*. porro, quod uxor nullum possit inire contractum, sine mariti autoritate, *C. 2. c. 53*. quod exceptio non numeratæ pecuniæ locum non habeat adversus contractum coram Notario celebratum, *C. 2. c. 67*. quod nemini, nisi Procuratori Generali competat facultas persequendi punitionem criminis alicujus ob interesse publicum, *C. 4. c. 4*. quod interdictio bonorum prodigo facta, in foro & compitis ad sonum tubæ publicari soleat, *C. 4. c. 37*. quod monachi & moniales omnis successionis incapaces sint, nec Monasterium pro eis hereditatem capere queat, *C. 4. c. 46*. quod denique, licet in universis Gallie provinciis Consuetudinariis, quas vocant, peregrini ob jus Albinagii careant testamenti factione, tam activa, quam passiva; hoc tamen jus non exerceatur adversus Belgas, vi tractatum hoc nomine inter Reges Gallie & Hispanie conclusorum, & in specie pacificationis initæ anno 1598 inter Henricum IV. & Status Hollandiæ post obsidionem urbis Ambianorum, *C. 4. c. 52. & 67*. Ad
spe-

specialiores Gallicarum provinciarum consuetudines spectat v. g. quod apud Parisiensis legatarius nequeat esse testis in testamento, C. 2. c. 86. apud Meldenses donatio reciproca inter conjuges non aliter valeat, nisi ambo fuerint sani & sine liberis; (qua consuetudine non obstante pronunciatum est, foeminam gravidam valide donare posse, C. 2. c. 83.) quod apud Molinenses probatio per testes fieri nequeat, si summa controversæ excedat 100 libras, C. 3. c. 24. apud Lugdunenses bonis cedens viridi pileo uti teneatur, (qua occasione decisum, ne Nobilem quidem dignitatis obtentu ab hoc onere immunem esse, C. 4. c. 28.) quod in plerisque provinciis, quæ consuetudinario jure reguntur, titulus heredis & legatarii in eadem persona sint incompatibiles, C. 2. c. 95. quod denique in plurimis Galliz regionibus versus Septentrionem sitis, rarius utantur jure representationis, adeo ut id alicubi etiam in linea recta cesset, C. 4. c. 46. ubi simul docemur, ejus usum a Childeberto primum ex fundamentis legis Salicæ in Galliam introductum fuisse.

DE LA CHEVALERIE ANCIENNE ET MODERNE, avec la maniere d'en faire les Preuxs, pour tous les Ordres de Chevalerie. par le P. François Menestrier, de la Compagnie de Jesus.

hoc est,

Francisci Menestrierii Soc. Jesu de equestri dignitate veteri & nova tractatus, & de modo probandæ Nobilitatis in omnibus Equitum ordinibus.

Parisiis, 1683 in 12.

Nondum fatigata est industria clarissimi Auctoris in eruendis ritibus & antiquitatibus Nobilitatis. Inseruimus quædam *Actis nostris anni 1683, p. 51. & 250*, ex libris quos de hoc argumento edidit, nec plura expectabamus. Invenit tamen vir diligentissimus quæ prioribus adderet, nova pleraque, aut novis historiis, observationibus & documentis illustrata. Tractat autem in hoc libello de dignitate equestri, non quæ ex nascendi solum sorte provenit, sed quæ singulari ritu olim conferebatur, ex more gentium septentrionalium, Germanorum

P 2

potif-

potissimam, in Galliam, Italiam, Britanniam invecro. Neque hic agitur de iis, quæ Reges & Principes ante secula non multa invenerunt, quæque hodie supersunt, ornamentis equestribus; sed de Ordine, qui omnibus qui fortibus factis inclarescere nitebantur, eo tempore patebat, & non a Potestatibus supremis, sed a quocunque forti viro petebatur, & impetrabatur. Fiebat id ut plurimum in ipsâ expeditionibus, obtenta victoria, prostratis hostibus, captis munimen. Neque ob solam fortitudinem militarem hæc conferebatur dignitas, verum interdum facultatum etiam & opum ratio habebatur, ut nempe equos alere & cæteros alio cultu superare posset qui eam expeteret. Ista insignitos Germani *Ritter* vocarunt. Quæ vox non simpliciter equitem significat, (is enim est quicumque equo vehitur & militat, Germanis *Reuter*) sed, si quid conijcere licet, *Ritter* a vocabulo *Ritt* derivatur, quod olim notabat expeditionem quandam equestrem: unde superest etiam in his regionibus, ut ex libris præfecturarum patet, vox *Haltritt*, qua significatur turma equitum seu nobilium, qui Præfecto jubente (is olim non facile nisi ex Nobilitate ipsoque Equitum ordine sumebatur) ad securitatem viarum, imprimis nundinarum tempore, excubias agere tenebantur. Erat itaque *Ritter*, qui alicujus talis expeditionis ductor turmas (quæ intra viginti homines tum consistebant) regeret: nam vocabulum *magistrorum equitum* (*Rittmeister*) recentius est, tum demum, ut videtur, usurpatum, cum admissis gregariis & equitum famulis, centum & plures in unam turmam cogerentur. Nequaquam igitur, quod putat Auctor p. 86 Germanico vocabulo *Reuter* equestri dignitate conspicuus notatur, sed qualiscunque equo militans, etiam ex vulgo, eo significatur; *Ritter* vero primum equitem denotat alios ducentem. Et *Ritterschafft* cœtum indicat equitum insignium, sive tali titulo ornatorum, sive ex eo genere natorum, ut ad illum aspirare possint, & sub equitibus illis potioribus veluti capitibus ducibusque suis colligi: *Reuterey* vero equitatum significat, sive integrum exercitum e militibus nobilibus & gregariis collectum.

Hæc commentari lubuit, quia ad Auctorem non adeo accuratam rerum Germanicarum notitiam pervenisse, passim manifestum est: quod vel linguæ ignorantia accidit, vel quod ægre, ut nunc, ita & olim scribi solebant quæ omnibus notæ sunt, & mutationi obnoxia non creduntur. Cur vero totus hic ordo & mos creandi equites ab annis

centum & amplius apud nos & alibi exoleverit, retento tantum illo qui ab Imperatore, Regibus & Principibus, aut imitantibus eos Pontificibus confertur, causa allegari potest non una. Inter quas haud postrema est quae Auctori memoratur, quod pluribus haec dignitas imperita evilerit & quasi obsoleverit. In Germania vero tum demum funditus periiit, cum stabilitis pacis publicae legibus, parvae illae expeditiones sive latrocinia, quae *Fehden* sive diffidationes vocabant, statuta capitis poena bonorumque jactura vetarentur, & bella sine auspiciis publicis gerere non liceret. Ita enim sublata fuit occasio insigni aliquo facinore inclarescendi, nec ut olim praemium ob egregium quoddam factum, sed a sola Principis gratia impetrata est equestris dignitas. Servata quidem est in Constitutionibus etiam Imperii usque ad annum 1577 distinctio Equitum *Ritter*, & Nobilium *Adels* vel *Edelleute*. Sic in legibus sumptuariis Nobili qui Equitis dignitate non gaudet, conceditur quidem usus torquis aurei, sed intra ducentorum florenorum pretium, & ut torques funiculo serico (pro more veteri ex quo nihil hodie in usu est) circumvolvatur; verum Equiti permittitur torques quadringentorum florenorum valore, & ut sine involucro gestetur. Inde *aurati* forte Equites dicti, quod auro, cujus usqueceterae Nobilitati tum erat interdictum, ad ornamenta vestium, ensium, calcarium & phalararum uti possent. Ita & uxoribus Equitum exquisitior ornatus, quam caeteris ex Nobilitate matronis concessus ibidem legitur. Quae tamen omnia nunc omnino antiquata sunt, & fortasse ne tunc quidem adeo observata.

Ceterum Auctoris tractatus *quindecim* absolvitur capitibus: quorum in *primo* traditur, quid sit equestris dignitas? In *secundo*, quis armandi equitem ritus? In *tertio* agitur de dignitate & privilegiis Equitum. In *quarto* de Banneretis, sive vexilliferis, qui post Principes, Comites & majores Barones, dignitate & opibus reliquam Nobilitatem praecedebant, quique vassallos habebant sub vexillo (inde nomen traxerunt, a *hanniere*, quod Germani dicunt *panner*, *pannier*) congregandos suisque sumptibus alendos. Signum hujus dignitatis inter alia erat, quod liceret fenestras aperire, id est, scutum & galeam primicerii talis Equitis ex hospitio publice majori aliquo cum ornatu suspendere, caeterorum ex inferiori Nobilitate insignibus loco humiliore collocatis: unde consuetudo manet *diversoria* istiusmodi picturis exornata.

In *quinto* de famulis equestribus, heraldis, & qui *persuivants* sive stipatores dicebantur. In *sexto* de tabulæ rotundæ equitibus; unde fabulas illas heroicæ superioribus seculis inepte confictas Auctor ortum traxisse affirmat; cum ea nihil aliud fuerit quam convivium equitum, in quo vitata de primo accubitu disceptatione per circulum collati sunt hospites: quod inventum Arto cuidam Britannæ Regi tribuitur, quem imitari videbantur, qui convivia ejusmodi suis exhibebant sumptibus. In *septimo* de equitibus legalibus sive togatis; quando titulis Equitum & Comitum Palatinorum, urbium incolis primariis & Doctoribus post reductum Justiniani juris studium tribui cœpit. In *octavo* de confraternitatibus & sodalitiis equestribus comilitii aut comessationum etiam causa, addita religionis specie, coalescentibus, sed propter abusum non semel sublatis. In *nono* de sacramento equitum, & ecclesiastico creandi equites ritu; ubi formulæ ex Rituali Romano, quæ Equitibus Spiritus Sancti in Gallia præleguntur. In *decimo* & *sequentibus* de religiosis S. Johannis equitibus, qui Rhodii olim, Melitenses hodie dicti, prolixè agit, modosque tradit quibus nobilitatem generis probant ad militiam istam adspirantes, pro varietate nationum diversos. In his capitibus multa notatu digna reperiuntur, verum de Germanis paucissima. Potuissent autem in capite XIV, quod de Equitibus Teutonicis inscribitur, non minus memorabilia, quam quæ de Johanniticis narrantur, afferri de magnis in Prussia & Livonia Ordinis Teutonici expeditionibus, ubi opes prope regias acquisiverunt. Sed facile venia dari potest Auctori hæc omitte[n]ti, cui plurima alia, quorum certio[n]em notitiam habuit, scribenda suppetebant. Invenient sane lectores, præter ea quæ recensuimus, plurima non sine jucunditate percipienda. Cognoscent hinc quid fuerit *liberata*, pro qua Galli *livré* nos *lieberey* dicimus, & vestitum famulorum, aulicorum præcipue, ea voce indicamus. Ea olim tessera quædam erat, vestibus assuta vel alligata, qua Nobiles & Equites ad obsequium aliquod militare præstandum tenebantur, vel conventionem inter se, vel a superiore constricti. Eodem pertinet origo divisarum, quas Galli *devises* vocant, societatem vel clientelam significantium. Notari etiam meretur, unde probatio generis ad quartum gradum ortum habuerit: nempe ex veteri quadam quarundam regionum consuetudine, qua familiæ illustres senior eos qui intra illum gradum intra quem

quem matrimonium legibus pontificiis prohibitum est, cognati erant, jure quod *pariationis* vocabant, alere quodammodo aut in clientelam adfiscere tenebatur. Mira sunt quæ de infano sumptu in reges & equites, per ludum aut jocum æmulatione nobilitatis olim in urbibus creatos, collato referuntur: quorum vestigia in conventibus oppidanis civium, ubi *sagittis* aut *sclopetis* certatur, & vel aves lignæ dejectiuntur, vel disci petuntur, apud nos supersunt. Ita in Valencenarum civitate Flandrica regem talem (qui *Prinç de plaisir* vocatus fuerit) sexcentis viris epulum sumptu publico dedisse refert Auctor, ad quod 1700 argentea pocula adhibita sint. In istarum commessationum locum surrogata cleri inventionem memorat spectacula in festis olim celebrata, non sine vilipendio sacrorum mysteriorum. Unum adhuc addimus, quod ex vetustissimis equestris militiæ ritibus, in serenissimi Britanniarum Regis Caroli II nuperrime defuncti coronatione observatum nostra memoria refert: introisse nempe prandente solenniter cum proceribus regni Rege, equitem quendam toto corpore armatum, & Heraldum sive feciali proclamante, pugnam obtulisse adversus quemcumque, qui Caroli Regis imperium detrectaret, aut jus regni ambiguum ipsi reddere vellet. Nemine autem comparente, disputatione omnium tormentorum victoriæ sive asserti regni signum fuisse datum; Regem vero ex mensa sua equiti isti cibum potumque laute præbuisse.

A DISSERTATION CONCERNING THE GOVERNMENT of the Ancient Church. By William Cave DD. one of his Majesties Chaplains in ordinary.

h. c.

Dissertatio de Regimine Veteris Ecclesiæ, autore Wilhelmo Cave, Th. D. & Capellano Regio.

Londini, 1683 in 8.

Est hic ille Tractatus, quem Clarissimus Autor Tomo secundo Ecclesiasticorum, superiore mense pag. 85. a nobis memoratorum, in
vita

vita *Gregorii Nazianzeni* *sect. V. n. IX.* promissit. Eo loco postquam de Concilio Constantinopolitano fusius egisset, & singula capita, de quibus fuerat statutum, exposuisset, ultimo illius Canonis mentionem facit, quo Patres tum congregati Episcopum Constantinopolitanum a Romano secundum esse, & reliquos omnes dignatione antecire voluerunt. Qua occasione de antiquo jure Romani Episcopi, deque Veteris Ecclesie regimine quædam dicturus erat, nisi veritus fuisset lectorem longiori digressionem morari. Itaque seorsum hanc commentationem evulgare visum est, cujus nunc summam paucis exhibebimus, ut constet, quid Vir eruditissimus post tot scriptores in eodem argumento magna cum cura & diligentia versatos præstiterit. Seposita ergo controversia, an Episcopi sint de jure divino Presbyteris superiores: seposita etiam illa altera, quæ de universali Pontificis autoritate est; e veterum temporum monumentis, quanta olim fuerit Romani Episcopi dignitas ostendit, atque ita simul integram formam regiminis Ecclesiastici delineat. Sex omnino capitibus hoc opusculum absolutum, quorum primum de statu Regiminis Ecclesiastici agit, qui inde ab primis Ecclesie temporibus ad Concilium Nicenum usque fuit. Refutat, quæ Pontificii de eminenti potestate Petri tradunt, factumque Romani Episcopi ostendit se non quinto demum seculo, sed mature satis illico post excessum Apostolorum prodidisse. Caput alterum describit Regiminis Ecclesiastici formam & Episcopi Romani jura, e sanctionibus Concilii Niceni. Distinguit hic Autor Primatum a Suprematu, & *in præterita* quæ memoratum Concilium Canone sexto Romanis Episcopis tribuit, de primo gradu honoris explicanda esse docet, quem quis possit obtinere etiam inter pares, quorum nullus in potestate reliquos contineat. Hinc porro quatuor titulos enumerat, quibus Pontificii ornare Caput Romanum solent, cum considerari Papam jubent (1) ut Episcopum, (2) ut Metropolitanum, (3) ut Patriarcham, (4) ut Apostolica & vicaria potestate reliquis omnibus Episcopis superiorem. Ex hisce titulis laudum ac dignitatis seponit primum, quippe de quo nulla unquam Papæ mota sit controversia, & ultimum, qui adeo sit, fatentibus inter ipsos Pontificios non paucis, absurde fictus, ut reliquis adjici non mereatur. Reliqui duo quo jure ipsi competant, quo tempore cœperint tribui, & quid novent, id omne accuratius inquirat. Postremo capite exponit artes, quibus Romanus Episcopus superatis

zmu-

æqualibusque suis, ad eum autoritatis gradum ascenderit, quem hodieque tenet.

AN ANSWER TO SEVERAL REMARKS UPON
Dr. Henry More his expositions of the Apocalypse
and Daniel; by the Answerer.

h. e.

Responsio ad varias observationes in D. Henrici
Mori expositionem Apocypseos & Danielis.
Autore Respondente.

Londini, apud W. Kettilby 1684 in 4.

Henrici Mori Viri celeberrimi Expositionem Apocypseos & Danielis antehac aggressi sunt complures, ut cogeretur Autor defendere peculiari Apologia primaria capita eorum, quæ ibi scripserat. Sed prædijt non ita pridem alius, qui tecto nomine cum Commentarium, tum Apologiam varie impugnavit, cui satisfacere in memorato opusculo voluit, quisquis sub *Respondentis* titulo latet. Qui *Opponentis* partes agit, quoniam millenarium Christi regnum tuetur, quod fatalem omnis magistratus omnisque regiminis monarchici periodum afferet, ceu docuit quondam *Daniel Brenius* celebris *Episcopi* discipulus, ab eo qui *Respondentis* vicem sustinet, *Mennonita* vocatur. Duas illas literas, quas *Opponens* sui nominis initiales fecit, *Respondens* Græce legit *Streblosinos Ereunetes*, innuens esse, in quibus *Opponens* laudem, dum videlicet exacto studio Scripturas, & maxime Apocypsin rimetur; esse in quibus vituperium, dum plurima (serio an exercitii gratia dubitat *Respondens*) pervertat, mereatur. In toto Opere duo sunt, pro quorum veritate *Respondens* potissimum disputat; *per excitationem testium, de qua Johannes c. XI vaticinatus est, significari opus Reformationis capta a Lutero in Saxonia, & inde in alias regiones propagata: & primitiva Ecclesie tempore, qua ad quintum usque seculum se porrigunt, esse symmetra, sive calamo illi, quem Johanni Angelus dedisse scribitur, commensurata, h. e. congruentia Verbo Divino, le.*

no, legitima norma cum credendorum tum faciendorum. Quorum quorumque præfracte negavit *Ereunetes*, ut eam sententiam, cujus semel patrociniū suscepit, propugnaret. Proponuntur omnia ordine capitum ac versuum, in quos distincta est *Apocalypsis*, ita ut præmittantur objectiones, & sua cuique subjiciatur responsio. Quæ appendicis loco accessit *Arithmetica Apocalyptica*, ab Autore occasione quorundam scriptorum composita fuit, in quibus ultimum exitium *Babylonis* instare prædicitur, & annus proxime secuturus 1686 sinceræ felicitatis Christianorum primus numeratur. Inquirat igitur Autor, rejecto hoc calculo enthusiastico, veram epocham regni Anti-Christi, comparatis invicem textibus *Danielis* & *Johannis*, quos ostendit exacte ubi vis conspirare. Adjicitur ad calcem libri alia *appendicula Apocalyptica*, qua Autor *Samuelis Clerici* Annotationes in *Apocalypsin* Expositioni Novi Testamenti junctas examinat, commendatoque Viri eruditi pio & utilissimo labore, *D. Henrici Mori* sententiam confirmat, quoties *Clericus* ab ea secedendum sibi esse putavit.

AN HISTORICAL ACCOUNT OF CHURCH-GOVERNMENT, as it was in Great Britain and Ireland, when they first received the Christian Religion. By William Lloyd Bishop of St. Asaph.

h. c.

Historica relatio de Regimine Ecclesiastico Magnæ Britanniæ & Hiberniæ, quale id fuerit, cum primum Christianam fidem susciperent. Autore Wilhelmo LLOYD. Episcopo Asaphopolitano.

Editio Secunda.

Londini apud Car. Brome, 1684 in 8.

Quale sit hujus Libri non ineruditi argumentum, & quæ fuerit clarissimo Autori occasio scribendi, e septimo sive ultimo ejus capite (in tot enim distributus est universus) potissimum cognoscitur. Dixerat alicubi *Richardus Baxterus*, cum Episcopale regimen impugnet, fuisse tempus, quo Scotiam e Gentilismo ad Christum conversam.

sam absque Episcopis Monachi & Presbyteri rexerint: imo horum opera Scoto-paganam superstitionem deposuisse multo ante, quam Palladius a Pontifice Romano mitteretur: Palladii postmodum auspicii institutum quidem fuisse novum ordinem Episcoporum, sed *Culdeos* (id nomen a cultu Divino Monachis illis impositum perhibetur,) antiqua semper instituta tenuisse, quibus & elegerint ministros Ecclesie, & ordinaverint soli Presbyteri. Quo veteris Ecclesie Scotice exemplo, quoniam non parum firmari causam adversariorum Episcopi Angli animadvertabant; hanc provinciam libenter suscepit Reverendus Præful Asaphiensis, ut rerum Britannicarum memorias excuteret, & quo fundamento illa de Culdeis relatio niteretur, investigaret.

In præfatione, quam Opusculo præmisit, conqueritur, quod pauci admodum inter Scotos ad res patrias scribendas animum appulerint, quodque, quorum commentarii extant, eorum exigua admodum sit auctoritas, & adeo omnis pene illarum regionum notitia ab exteris peti debeat. Inde rem ipsam aggressus, initio de primis Britannie & Hibernie incolis quædam non injucunda lectu tradit. Memorat, eam partem Britannie, quam nunc Scotiam vocant, antiquitus Pictis, Hiberniam Scotis habitatam fuisse, & hoc ipsum plurimum Auctorum suffragiis confirmat. Postea, quo ordine Britannicæ insule Christianam fidem susceperint, & denique, quale fuerit Ecclesie regimen in singulis Britannie ac Hibernie partibus declarat. Primi nimirum omnium ad Christum deducti sunt Britannorum illi, qui tunc Romano Imperio suberant, & verosimile est, ejus conversionis Auctores fuisse si non ipsos Apostolos, saltem viros quosdam Apostolorum ætati proximos. Britannorum exemplo Picti Meridionales, quorum erat pars Scotie Britannis proxima, veritatem divinam agnoverunt, quæ successu temporis in Hiberniam quoque radios emisit. Venit in eam insulam *Palladius* jussu Cælestini Pontificis, ut ad cultum Divinum incolas perduceret: sed opus vix ab ipso immatura morte præven- to inchoatum *S. Patricius* perfecit, quem post obitum Palladii idem Cælestinus Episcopum Scotis misisse dicitur. Ultimos omnium Pictos Septentrionales lux Evangelii collustravit, delata illuc per *S. Columbam* Scotum ex Hibernia circa annum Christi 560. E quibus de duobus erroribus Baxteri, cujus sententiam supra paucis exposuimus, constat. Primus illorum est, quod Scotiam ante Palladii in insulas ad-

ventum e tenebris ethnicis emerisse scripsit. Alter, quod Palladium in Scotiam a Pontifice missum fuisse tradidit. *πρῶτον ψῆδον* dixeris, quod Scotos non Hiberniæ primum, sed Scotiæ jam tum incolas tempore Palladii credit, quam aliorum complurium sententiam, sed oppido falsam Autor refutavit. Quæ postmodum prolixè de antiqua ratione regiminis Ecclesiastici Præsul differit, ea hic non licet sigillatim exponere. Summa huc redit: non Britannos solum, sed & Scotos tum in Hibernia viventes, Pictosque Britannicæ partem incolentes, quæ nunc Scotia dicitur, suos inde a primis agnitæ veritatis temporibus Episcopos habuisse: *Columbam* quidem, cujus opera verum Deum Picti Septentrionales agnoverunt, non fuisse Episcopum, sed Abbatem, qui singulari vitæ monasticæ & forte nimio amore ductus complures Conventus, ut vulgò audiunt, passim instituerit; Episcopale tamen regimen ipsum nevitquam improbasse. Egisse semper in illo monasterio, cui præerat Columba, inter Monachos Episcopum, cujus fuerint hæ solæ partes, ut ordinaret, quos eligi in Pastores & Episcopos contigisset. Fuisse sane Scotiæ nonnullis Episcopis motam olim controversiam, an rite sint ordinati: dubitandi tamen rationem non fuisse, quod Scotia, nullos tunc Episcopos habuerit, (nam serie non interrupta inde ab Apostolis suam esse modernis Episcopis Anglis autoritatem Præsul ubique acerrime propugnat,) sed quod Concilium Nicenum non nisi per tres Episcopos eosque immunes a schismate (cujus rei tunc censebantur in Scotia & Hibernia, qui in celebrando Paschate a reliquis secedebant,) Episcopum legitime ordinari pronunciaverit. Post ista omnia de *Culdeis* Autor agit, eosque tradit inter Pictos Meridionales & in Hibernia vixisse, postquam jam ad illos populos vox Evangelii penetrasset. Cæterum Monachos quidem fuisse, Ordinis, ut conjicit, S. Martini, qui latissime illo tempore se sparserat, maxime in Gallia, sed regiminis Episcopalis formæ cum aliis Christianæ fidei alumni additos. Tres illos Auctores, *Jobannem Majorem, Johannem de Fordon, & Henricum Boëtium*, quorum fide Presbyterianos in hac controversia niti certum est, sic aggredditur, ut parum eos ingenue egisse, multa finxisse, in plurimis lapsos esse per errorem, non uno exemplo ostendat. Hæc ita prolixius commemorare visum est, de opusculo varia eruditione referto, quod superiori anno secunda quidem vice in lucem prodit, sed cujus prima editio illud tempus non arrevertit, a quo placuit Acta Literati Orbis auspiciari.

G.EOR.

MENSIS MARTII A. MDCLXXXV. 113
GEORGII WOLFFGANGI WEDELII MED. D. &
P.P. *Amœnitates Materia Medica.*

Jenæ, apud Johannem Bielckium, 1684 in 4.

CUm amœna, licet aliquoties repetita, haud tamen facile nauseam sui pariant; idcirco nobilissimus Autor confidit, nec præsentis Amœnitates, eandem penitus materiam cum libro de *Medicamentorum Facultatibus*, septem ante annos a se quoque evulgato, pertractantes, Lectoribus ingratas futuras. Tametsi vero quis adeo fastidientis reperiatur stomachi, ut solo etiam bis coctæ crambes nomine audito; horrescere incipiat suavissimas dapes, illum juvabit scire, Autorem id egisse, ut non tam, quæ inibi dicta sunt, repetantur prolixè, quam quæ in illo libro obscura adhuc reperiébantur, declaratione ulteriori patefcerent. Liberum hinc unicuique erit, sive ex hisce Amœnitatibus seorsim fructum legere, sive illas commentarii vel supplementi loco dicti illius superius tractatus habere, cum utrumque opus eodem tractandi ordine gaudeat. Quapropter etiam de contentis Amœnitatum harum monuisse sufficiet, libris duobus illa esse abfoluta, quorum primus e tribus sectionibus in aliquot capita rursus divisus constat. Traduntur autem in prima sectione præcognita sive generalia ad simplicium cognitionem facièntia, una cum methodo cognoscendi & dijudicandi illa. Altera agit de viribus specialibus emollientium, adstringentium, aperientium, incrassantium, repellentium, attrahentium, rubefacièntium, vesicantium, causticorum, traumaticorum, sarcoticorum, glutinantium, epuloticorum & contra ambusta usitatorum. Tertia comprehendit specifica sic dicta, uti sunt cephalica, ophthalmica, otica, thoracica, cardiaca, stomachica, hepatica, splenetica, nephritica, uterina & arthritica. Secundus liber e duabus sectionibus componitur, quarum prima continet præparantia, digerentia, lenientia, purgantia ac vomitoria; sicuti altera venena, bezoardica, antidota, diaphoretica, carminativa, anthelmintica, resolventia, diuretica, emmenagoga, menses sistèntia, lac augmentia & imminuentia, anodyna & narcotica, errhina, masticatoria, salivantia, aphrodisiaca & denique sanguinem sistèntia. Circa singula vero remediòrum horum capita potissimum ab Autore attenduntur expositio-

tiones nominum, differentiarum ac preparationes, una cum modo operandi, contraindicantibus, & aliis necessariis cautionibus practicis. Et quo felicius omnis hic explicatus medicamentorum apparatus tyronibus in praxeos palæstra veniat in usum, ex illorum cumulo quæ selectiora sunt, sub suis titulis reperiuntur collecta, ita ut statim hoc syllabo inspecto, requisita ad profigandos morbos arma, una quasi in tabula suspensa se sistant.

DISSERTATIO LITHOLOGICA VARII OBSERVATIONIBUS & FIGURIS ILLUSTRATA; AUCTORE JOHANNES GROENEVELT TRANSJALANO DAVENTRIENSI, M. D. & COLLEG. MED. LONDIN.

Londini, apud Johannem Bringhurst, 1684 in 8.

Quandoquidem Auctor præsentis opusculi, hæcenus paucorum annorum spatio, plus quam septuaginta calculo vesicæ periculose decumbentes ægrotos, mediante sectione feliciter liberavit; animum induxit universam calculi historiam curandique rationem, ad proximi salutem in dissertatione hac conscribere. Sed antequam ipsam tractationem aggrediatur, munit se in præfatione ad Lectorem, adversus notas, quæ sibi Medicinæ Doctori, contra expressum Hippocratis juramentum, operationem hanc sordidam exercenti, ab osoribus possent inuri. Recenset quoque simul occasiones, quibus commotus fuerit ad addiscendam & exercendam hanc artem. Nimirum cum currentis seculi anno 70 pro summis in Medicina assumendis honoribus, Ultrajecti disputasset de calculo vesicæ, factum esse, ut illa disputatio inciderit in manus cujusdam Amstelodamensis lithotomi Velt-husii, qui statim ex illo tempore arctam familiaritatem secum contrahens, sæpius testem ac socium in explorandis calculosis accerserit, imo denique mortalitatem deponens, heredem sui chirurgici apparatus reliquerit, cum annexis precibus, ut illo posthac in miserorum solatium uteretur. His præmissis accingit se Auctor ad tractationem, illamque sex & viginti articulis absolvit. Primus ex his tradit Etymologiam calculi; II & III definitionem ejus una cum quæstione, num calculus sit morbus vel symptoma; IV vero subjectum proprium, vesicam

ficamputa cum renibus. V articulus de calculo agit in aliis partibus generato, e. g. in cerebro, (qualem observationem de Adamo Sturto, Philosophiæ Professore in Academia Lugdunensi adducit,) in pulmonibus, cistide fellis ac umbilico; VI & VII articulus disputat contra illos, qui calorem renum tanquam causam calculi, vel qui spiritum lapidificum seu *Ducleb* inculant; VIII & IX causam calculi remotam & proximam juxta Autoris mentem proponit. X articulus causas calculi vesicæ; XI vero causas remotas recenset, in quorum catalogo præter alimenta dyspepta alias nota, etiam aromata, ut sunt piper, zingiber, cubebæ & sinapi continentur, sicuti ex potulentis cerevisia nimium lupulata (ideo quoniam alnus in ahenis cerevisiariis cum lupulo cocta, intra triennium lapidescat in cella sepulta) vina Hungarica, Cretica, Malvatica, Rhenana, imprimis tamen Austriaca; quorum ætiologiam non tam in Tartaro, quam in Spiritu Vini querit. XII articulus continuat enarrationem causarum remotarum, referendo huc studium nimium, immoderatumque Veneris usum, cum aliis animi pathematibus. Art. XIII differentias calculi ratione quantitatis, coloris, figuræ & subjecti tractat; quemadmodum XIV, XV & XVI diagnostica & prognostica signa. Art. XVII indicationes curativas, XVIII præcautiones calculi per dietam, XIX methodum removendi materiam proximam calculi per cathartica, diuretica & balneum aquæ dulcis continet. Art. XX curam præsentis calculi per medicamenta interna docet, ubi Autor ante omnia suadet usum lubricantium & emollientium, ut sunt olea expressa amygdalarum dulcium, olivarum, juscula pingua, cataplasmata, unguenta ac clysmata. Post horum usum demum diuretica admittit, nonquam tamen nisi cum opiatâ maritata, tandemque in casu extremæ necessitatis pro scopo calculum pellendi, vomitoria etiam commendat. XXI articulus lithonriptica exhibet cum cautelis circa illorum usum, XXII autem de symptomatum urgentium cura verba facit. Absolutis hisce Art. XXIII ad curam calculi per sectionem progreditur, recensendo sex modos adornandi hanc operationem: ex omnibus tamen Hildani methodum approbat, illamque suam non minus quam famosi illius Parisiensis Lithotomi, *Collet*, dicti, esse profiteretur. Art. XXIV & XXV curam calculosi post peractam sectionem subjungunt, cum methodo eximendi calculos urethræ impactos. Denique Art. XXVI descriptionem vesicæ anatomica-

gam

cam suppeditat, finemque tractatui imponit. De cætero quod Autoris in rubrica promissas proprias observationes concernit, inter eas imprimis meretur admirationem, quæ pag. 5. de homine adducitur, in cujus cadavere Amsteledami dissecto nulla vesica, nec canalis, urinam alias per partes sexum constituentes eliminans, conspiciebatur, urina tamen per ureteres statim renibus ad umbilicum tendentibus continuo extillabat. Curiosa quoque est observatio, quæ p. 9. calculos intra duplicaturam vesicæ, circa insertionem uræterum hærentes, commemorat; item quæ de ureteribus pueruli calculo laborantis p. 28 habentur, quorum facies externa exacte intestinum quoddam tenue, quoad colorem non minus quam capacitatem, referebat. Stuporem denique lectoribus injicit moles calculi humani insignis p. 70. depicta, sed magis adhuc, quæ in postscripto hujus tractatus p. 128 cernitur, scilicet uncias viginti quinque pendentis, a cujus tamen præsentia præter dolorem quendam gravativum in regione inguinali vix quicquam mali senserat octuagenarius senex, quoniam urina ad vesicam translata, per canalem artificiose a natura in calculo efformatum, ex ureteribus statim ad cervicem vesicæ fluebat. Clarius hæc patebunt ex inspectione figuræ, quam hunc in finem apponi curavimus.

TAB. V.

TRAITE DE LA VERITE DE LA RELIGION
Chrétienne

Sive,

Tractatus de veritate religionis Christianæ.

Roterodami, apud R. Leers. 1684 in 8.

IN dedicatione operis ad *Serenissimum ac Potentissimum Electorem Brandenburgicum* nomen *Autoris* subscriptum invenitur *Abbadie*, quem *Pastorem* esse percepimus *Ecclesia Reformatorum Gallicana*, quæ *Berolini* habetur. Titulus libri, celeberrimis antehac scriptoribus usurpatus, materiam, quæ tractatur, sufficienter indicat. Autor vero, quam tantæ rei gravitas exigit, eruditionem, industriam, judicium, eloquentiam, attulisse facile probabitur legentibus. Allegatione & excriptione eorum, ex quibus profecit, vitandæ ostentationis causa se abstinuisset,

in

TAB. V.
ad. 1. 1685.
pag. 126.

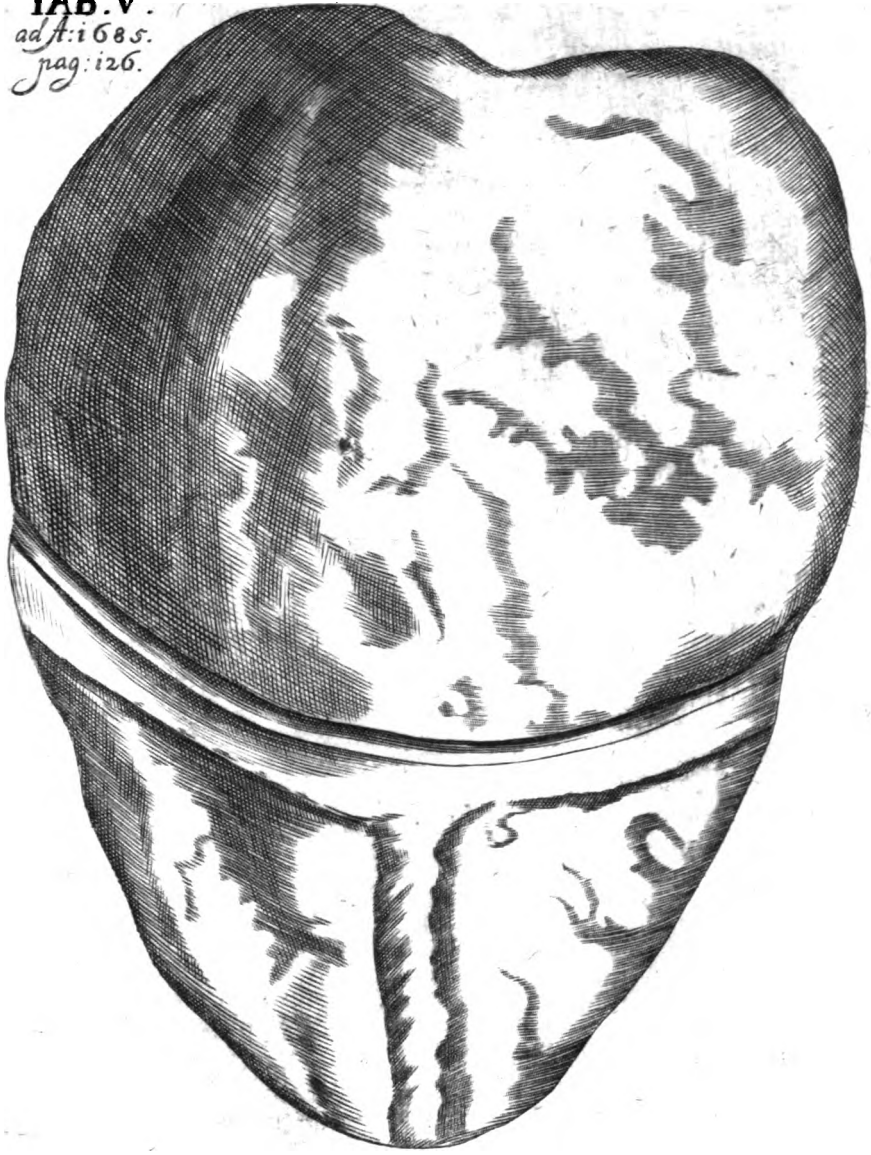

in Praefatione profitetur. Bene factum, quod controversias etiam, quibus Christiana Respublica in causa religionis distrahitur, quasque alii nulla necessitate in tales tractatus attrahunt, modeste evitavit. In argumentationibus Metaphysicis modum tenuit; ne repellantur, quibus istæ nimis acutæ videntur. Methodi diligentem curam habuit, & partes libri duas fecit. In prima orditur a thesi: *Est DEUS*, & ad illam descendit, quæ est: *Jesus Mariae filius est promissus mundo Messias*. In secunda incipit a consideratione Christianorum, qui nunc sunt, & redit ad illam, quam remonstrandam ab initio sumit: *Est Deus*. Pars prima sectiones habet quatuor, quarum *priori*, per capita XVIII contra Atheos existentiam Dei negantes veritas asseritur, & objectionibus respondetur. Speciatim ostenditur, neque a præjudicio, neque ab educatione, multo minus a magistratum metu, sed a connata & acquisita menti humanæ noticia (utramque enim concedit) Dei existentiam agnosci; ab omnibus nempe qui usum rationis habent, & affectata vel barbarie vel malitia non supprimunt & suffocant: quod tamen adeo difficile esse existimat, ut cap. 18 dubitet an Athei dentur, qui id vitium in intellectu habeant, licet mentis proclivitate in impietatem ruant. Adversus illos, qui *Materia*, sine motore Deo, motum adstruunt, aut *Universum* hoc pro Numine habent, valide pugnat. A rerum finibus, & creaturarum pulchritudine & utilitate, ad principia & Creatorem agnoscendum, argumentationum gradus promovet. Comparatione vero inter negantes & affirmantes Numinis existentiam instituta, quam turpiter & noxie id illi, quantaque cum honestate & utilitate hi faciant, pie & eleganter deducit. *Sectione altera* agitur de *Deistis*, sive illis, qui vel indecentem de Deo ideam concipiunt, vel curam rerum humanarum illi abjudicant, vel in idololatriam labuntur, vel qui denique naturali Theologiæ inhærentes, revelatam respuunt. Contra quatuor hæc errorum capita, vera idea Dei, ejusque attributa, ex naturali quidem cognitione, sed ita stabiliuntur, ut revelationis necessitas simul appareat, & dubitationibus ac difficultatibus occurratur. *Sectione tertia* revelationis divinæ certitudo ex Veteri Testamento & historia Judæorum ostenditur, & quæ irrisores Athei, Critici inverecundiores, & imprimis teterrimus Sacræ Scripturæ hostis Spinoza in contrarium effutiunt, capitibus 17. examinantur, & refutantur. *Sectione tandem quarta*, ex prædictionibus Vet. Test.

R

necef-

necessitas novi fœderis cum hominibus hujusque sanctitas deducitur, & promissio Messîæ a Prophetis evidentè & signanter prænunciata exponitur, elisis quæ vel a Judæis, vel a profanis aliis Christum negantibus objici solent. Sic munita ad Christianismum via, *pars secunda* subjungitur, in *tres sectiones* dispersita. In *prima* Autor Christianos qui nunc vivunt, intuens, in originem religionis, quam profitentur, inquit, & ad prima ejus initia, doctrinæque per miracula & martyria propagationem retrogressus, veritatem historicam N. Testamenti, indubitabilem esse demonstrat capitibus 5. Dein *sectione secunda* de Authentia N. T. & quod nec suppositum nec corruptum sit, tum de Apostolorum gestis & moribus, pluribus agit, & ad singulos fere libros N. T. aliquid commentatur; cavillationibus impiis depellendis operam dans capitibus 17. *Tertia* sectione elogium Christianismi capitibus 11 proponit. Testimonia ab hostibus etiam religionis petit. Comparat Christianam fidem cum cæteris religionibus, & quomodo has veritate & sanctitate superet, explicat. Ostenditur effectus qui ex Religione Christiana sequuntur optimi, puritas finis, utilitas hominum, morum correctio, mysteriorum sanctitas, rationis etiam convictio: tum Religionis Judaicæ complementum, naturalis Theologiæ consummatio. Pathetico epilogismo denique opus concluditur. *Respicite*, inquit, *quæ hucusque explicavimus: deprehenditis religionem naturalem, & revelationem Moysaicam, cor hominis, doctrinam Jesu Christi, hujus finem, effecta, testimonia, convenientiam cum scopo hominis gloria Dei. Hæc neque ex imaginatione nostra pendent, neque ab infidelium contradictione convelluntur. Ipsa sui sanctitate divina originis characteres secum ferunt: Cælo annunciante patefiunt; innumerorum martyrum sanguine firmantur: factorum evidentia, miraculorum stant fide. Hæc Propheta prædixerunt, Demones silentio suo consententur. En qua nos undique circumfundunt lumina! Lumen sensuum, lumen rationis, lumen miraculorum, lumen cognitionis & perceptionis, lumen experientie, lumen testium, lumen factorum, lumen doctrina, lumen cordis, lumen Spiritus. Dicamus igitur: Hoc est opus Dei! Faxit is tanta largitor gratia, ut ea adversus vasa fragmenta defensa, mentibus nostris profunde imprimatur ad suam gloriam & nostram salutem! Addit, & nos cum illo, Amen!*

BAR-

BARTHOLOMÆI LEONHARDI SWENDENDOR-
feri Antecessoris Lipsiensis, Summaria Actionum
forensium Expositionis

Editio Secunda.

Lipsiæ & Francofurti, sumptibus G. H. Frommanni

1685 in 4.

UNDecimus nunc annus labitur, ex quo Autor celeberrimus hanc Actionum expositionem, privatis primum Auditorum quorundam usibus consecratam, publici juris fecit; scriptum, universis quidem juris cultoribus, iis tamen inprimis proficuum, qui perorandis in foro causis suam dicarunt operam. Etenim si, uti plerisque persuasum est, totum jus novit, qui bene novit actiones, non potuit non plurimorum gratiam promereri, qui non naturam tantum cujusvis actionis solide, & methodo quidem, quæ vel rudioribus sua se perspicuitate commendare queat, per definitiones nempe, divisiones, causas atque contraria, exposuit; sed & insuper formulam libelli (ut in quo concinnando plerumque nimium defudant minus exercitati) cui libet actioni congruam subjecit, una cum verbis in sententia tam absolutoria quam condemnatoria cujusque actionis, adhiberi solitis. Et satis quidem belle jam proposito hoc suo defunctus videbatur Autor, in prima illa, quam diximus, editione; quam tamen si quis cum nova hac contulerit, ea vix aliud, quam levior quædam sciagraphia operis nunc consummati, vel primo ex conspectu judicabitur fuisse. Videlicet hic ad actionum species, ut ita loqui liceat, specialissimas descendere haud dedignatus est, qui ibi fere generaliora tantum earundem capita proposuisse contentus fuerat. Sic ut exemplo dictorum fidem faciamus, cum in prima illa editione Actionem confessoriam & negatoriam, duobus tantum capitibus inclusisset, in hac nostra tot de utraque capita sive articuli exhibentur, quot servitutum suppetunt species: quarum quidem (ut personales omittamus) pag. 213. seq. quadraginta sex urbanas, & quadraginta duas rusticas recenset, singularumque actiones ea, quam supra indicavimus, methodo pertractat. Variæ etiam quæstiones juris controversæ, quarum catalogus in principio operis sistitur, data occasione breviter, sed solide discussæ reperiuntur. Optandum

R 2

dum

dum itaque omnino multis videbitur, ut nova hæc editio, systema quippe Actionum perfectum exhibitura, propediem ad umbilicum perducatur: hætenus enim præter generalia, non nisi actiones præjudiciales, & reales, ex jure domini & servitutis oriundas, auctiori hac methodo tractatas edere nobilissimo Auctori vacavit.

P. IGNATII GASTONIS PARDIES, S. J. *Elementa Geometria, Gallico olim idiomate conscripta, nunc Latinitate donata.*

Jenæ, 1684 in 12.

EDidit antehac libellum hunc, vernacula lingua, hoc est Gallica conscriptum, cujus in *Actis anni 1683. p. 164. 166* meminimus, P. Pardies, qui ob succinctam methodum, liquidamque demonstrandi rationem tædioso multarum propositionum nexu minime impeditam, & ex paucis atque generalibus principiis pendentem, anno 1678, Regiæ Academiæ dedicatus, in Galliis tertium meruit recudi. Dignus propterea habitus clarissimo cuidam Viro, quem in Latinam linguam translatum superiore anno publico daret, studiosæ juventutis usibus aptiorem ita posthac futurum. In eo conscribendo hunc sibi scopum præfixisse Autor in Præfatione profitetur, *ut Geometriam traderet, qua incipientibus inserviret, & ex qua illi etiam qui nunquam de mathematicis rebus quicquam audivissent, brevi admodum tempore, non solum quod summe necessarium est in Geometria, sed subtiliora quoque addiscere possent.* Hujus autem Geometriæ, quam sedecim libris constare voluit Autor, Tractatus præsens novem priores tantum exhibet, qui tamen potiora promunt Elementorum Euclideanorum, Quadraturas præterea, Archimedeam circuli, Hippocratis lunarum, logarithmorum, sinuum, aliasque doctrinas. Demonstrationes autem magnitudinum incommensurabilium via adeo plana faciliqûe tradit, ut exigua attentione, quatuor aut quinque pagellarum lectiõni impendenda, exacte comprehendi rem posse pronunciet, quam paucissimi intelligunt. Finit ultimus liber in praxibus Geometricis, ubi præter operationes communiore, principia proponuntur mensurandi magnitudines & distantias locorum inaccessibilium, conficiendi tabulas topographicas & chorographicas, inveniendi sinus tan-

gentes

gentes & secantes omnium angulorum &c. Reliquos septem libros, quibus abstrusiora recondidit Autor, algebram, sectiones conicas, sphaericas, & staticam complecti idem memorat: quos quamprimum copia eorum clarissimo Interpreti continget, ejusdem opera in Latinum idioma versum iri certi sumus: cui etiam ob argumenti & scopi affinitatem his Elementis praemittere placuit *Nicolai Mercatoris Introductionem brevem in Geometriam*, subnectere vero *caput nonum partis quarta ex Arte cogitandi*, sive *Logica* clarissimi *Arnaldi*, itidem Latio donatum, *de quibusdam defectibus, in Geometrarum methodo passim obviis.*

JOHANNIS DOLÆI MED. DOCT. CONSILIARII
ac Archiatri Hasso-Cassellani, Sacri R. I. Curiosorum
Collega, Encyclopadia Medicina Theoretico-Practica.

Francofurti ad Moenum, apud Fridericum Knochium
 1684 in 4.

Quas triginta, & quod excurrit, ab hinc annis querelas dedit Johannes Baptista van Helmont, in praefatione de febribus, stetisse nimirum Medicinam a temporibus Hippocratis, nihilque penitus proficisse usque ad praesens seculum, eas nunc adhuc ut fundamus, opus non est; quin potius elogiis dignis tot virorum illustrium laudes probatum ire cogimur, qui haec Apollineam artem squalore ac situ anoso obductam, novis opinionibus ac inventis illustrarunt & repurgarunt. Attamen cum non omnibus concessum sit, ex ipsis fontibus dulces has haurire aquas; quibusdam namq; res angusta domi, h. e. pecuniae ad comparationem exoticorum praeripis librorum necessariae defectus, impedimento sit; aliis ob varias occupationes autores novosevolvendi otium non suppetat; idcirco horum in subsidium nobilissimus Autor, in praesenti Encyclopadia, tam veterum ac Paracelsi, quam recentiorum, Helmontii puta, Cartesianorum, Willisii, Sylvii, saepe etiam nostri, eheu praematura morte abrepti Ettmulleri, opiniones de causis & curationibus morborum exhibet. Sex autem libris absolvitur totum hoc opus, quorum primus capit, secundus thoracis, tertius abdominis affectiones pertractat; quartus agit

de febris, sicuti quintus de mulierum, & sextus de infantum morbis. Quemadmodum vero singuli libri in diversa rursus capita sunt divisi, ita quoque Autor singulis capitibus propriam adjungit opinionem, una cum experimentis illam comprobantibus. Et quoniam ut plurimum illius sententiæ patronum se sinit, quæ spiritibus nostri corporis, omnium viscerum juxta ac reliquarum functionum expeditionem tribuit, novis usus est nominibus ad hypotheseos hujus obscuritatem paululum clariorem reddendam. Anima siquidem sensitiva (quam a rationali toto coelo diversam vult) Microcosmetor, spiritus qui sceptrum tenet in ventriculo Bithnimalca vel Gasteronax, qui residet in cerebri parte globosa Cosmetorges, qui cordi præest ac thoraci Cardimelech, cui incumbit regimen uteri, spiritus Plasticus item Racha Melca, & denique qui uteri motum præstat, Janitor ipsi audit.

*LA FRANCE TOUTE CATHOLIQUE SOUS LE
Regne de Louis le Grand, ou Entretiens de quelques
Protestants François, &c.*

i. c.

Gallica tota Catholica, sub regno Ludovici Magni; sive colloquia Protestantium Gallorum, qui Sectam suam impiam & Regno perniciosam deprehendentes, laudando consilio interitum ejus maturare decernunt. Accedit Apologia Ecclesiæ Romanæ adversus Satyram, cui titulus, Parallelismus Papismi & Calvinismi, omnesque alios a Protestantibus editos libellos.

Tomi tres.

Lugduni, a 1684. in 12.

Quod miseris inter ultima solatia relinquatur, ut quæ passi sunt libere querantur, eo usus esse Gallos, ob Reformatæ religionis professionem per aliquot annos dure habitos, constat ex plurimis quos ediderunt libris; quorum aliquos, ut & qui his a Romano-Catholicis oppositi ad nos pervenerunt, Actis nostris inserimus. Nolumus

lumus tamen diffiteri, dubitasse nos aliquantum, an tribus hisce dialogorum voluminibus locum daremus, aut nudo contentorum recensu pro more ac instituto nostro defungeremur. Nam etsi nostra non facimus, quæ ex aliorum scriptis referimus, & censuræ rigore abstinere fixum firmumque nobis sit; non possumus tamen omni prorsus contradictione aut nota supersedere, quando manifesta cum injuria religioni, quam publice profitemur, aut Principum, quibus obstringimur, juri ac honori insultatur. Id vero ab autore horum voluminum factum esse non negabunt, qui legendis iis tempus impendent, Quicquid enim olim regentibus odium, & in maximo disputandi fervore adversus reformationis in Germania autores excogitatum & petulanter objectum fuit, millies licet explosum, recoctum hic & pleno sacco effusum deprehendent.

Tria vero sunt, ut jam dictum est, *Volumina*, horumque singula in *tria capita* aut scenas distribuuntur. Prodit primo illustris matrona, Reformata, ut videri vult, religioni cum zelo addicta, & confidere se dicit, defectioni Reformatorem libris apologeticis remedium allatum fuisse. Eandem spem præ se fert, cui persona *Senioris*, (Ancien,) ex cœtu Charentonensi imposita est. Sed elevat eam, & libellos istos omnes summe nocuisse potius, quam ullo modo profuisse Reformatis, statuit superveniens collocutor tertius, qui *Marchionis* nomen gerit, & summa cum licentia, quam sibi circa religionem indulget, omnia taxat & improbat, quæ adversus illa, quæ regio jussu Reformatis intentata hucusque fuerunt, aut posthac metuuntur, scripta sunt. Nam & Regem merito per ea offendi, & Reformatorem sapientissimis atque optimis adeo non constantiam perseverandi in religione addi, ut potius ad eam abjiciendam incitentur. Allegat exemplum primarii cujusdam ex *Piſtonibus* viri, & provincialium suorum nomine deputati, quem *Gauterau* vocat. Cumque responsum Reformatorem ad Epistolam Cleri Gallicani, cujus autorem facit *Job, Claudium*, breviter & contemtim rejecisset, inter cæteros Protestantium libros aggreditur, qui inscribuntur, *Ultimi comatus afflicta innocentia: Politica Cleri Gallicani: Proditus Imperator & Imperium*. Quæ verò ex his in odium Reformatorem elicit, huc fere redeunt: Scripsisse ait Reformatos non eo stylo, qui Christianos, innocentes nempe & mansuetos deceat, sed qui furorē potius infernalem spiret, & populum ad rebellionem,

lionem sub dehortationis specie subdole impellat, ut mirum non sit futurum, si Rex omiſſa cunctatione & ambage, vi ſua utatur. Id vero eum optimo jure facere poſſe, quoniam edicta, quæ Reformati tantopere jaſtent, Regibus iniquo tempore extorta fuerint, & ipſi Reformati multiplici contraventione privari iis jam dudum meruerint & quotidie mereantur. Hoc enim multis argumentis ex Actis Synodicalis, (quorum ſcilicet Collocutores iſti conſcii haberi volunt,) & hiſtoria petitis, oſtendi poſſe. Recentiſſimum eſſe a foedere, quod cum Angliſ iniviſſe iudicio *Monerii* cujuſdam accuſantur, qui ex Eccleſiaſte Nemaufenſi Romano-Catholicus factus ſit. Generale inde axioma conſiſciunt, religionis Reformatæ genium ad rebelliones & *Independentium* omnino tendere, & ſynonyma eſſe *Calvinianum* & *ſeditioſum ac rebellem*, idque vel ipſum *Jacobum Britannia Regem* a Puritanis quos vocat offeſum, imo & *Henricum Borbonium*, cum Proteſtantium ſacris adhuc addiſtus eſſet, poſtea Gallia Regem, & *Ludovicum Condeum* agnoviſſe & doluiſſe. Lenitur tamen hoc opprobrium, & ad miniſtros Eccleſiarum reſtringitur, plebe ſcilicet, ſi abſque iſtis eſſet, facile Regis intentioni obſecutura. Ut vero dictis fides fiat, ex dogmatibus Proteſtantium Theologorum, & ex Lutheri quoque ſcriptis centones afferunt, dudum productos & rejeſtos. Trahunt huc etiam, quod Reformati anno 1631 noto illo Synodi Charentonenſis decreto Lutheranos pro fratribus agnoverint, non alio ſcilicet ſine, quam ut Suecia Regem ſibi conciliarent, cujuſ progreſſibus rem Proteſtantium extolli, & Catholicos opprimi poſſe, illo tempore ſibi perſuaſerint: addunt & alia, ex canſionum & præcum formulis, quæ malignum in Reges animum indicent.

Dialogo II. negant aut extenuant, quæ de violentia contra Reformatos in Pictonibus præcipue exercita, Apologiſtæ conqueſti ſunt; pecuniam vero in deſertores Regia liberalitate erogata fuiſſe exemplo Apoſtolorum laudant, qui corrogata ſtiſpe, vel opibus in commune collatiſ novitiis Chriſtianos aluerint. Maxime nempe ſubſidio tali opus habere ajunt Eccleſiarum miniſtros, qui cum hæreſi etiam mœnera ex quibus alebantur, deponunt. Inde vetus in Lutherum convicium renovant, quod uxorem, & quidem monacham, & ut fingunt, corruptam duxerit; nec ſlagitium illud Principes Germaniæ toleraturos fuiſſe ſcribunt (p. 161) niſi ad invaſionem bonorum Eccleſiaſtico-

ficorum, ut avaritiæ suæ satisfacerent, a Luthero stimulari & adjuvi fuissent; quod quam falsum & calumniæ plenum sit, ex ipsius Lutheri scriptis, & Principum actis ostensu facillimum foret. Quæ vero Apologetici Reformatorum libelli pro reformationis justitia, aut jurium suorum assertione continent, variis modis oppugnant. Regem cum vi & jure posset, non nisi clementia & sapientia reducere illos ad Ecclesiam contendunt. Lutheri & Calvinii dogmata, hujus etiam factum, (de Serveto) allegant, quod dissentientes in religione tolerari non debeant, imo capite plecti possint. Majores Reformatorum, si errores Ecclesiæ a se deprehensos modeste indicassent, officio & conscientiæ satisfacere potuissent existimant; injulissime autem ad arma provolasse, cum mori, martyrum exemplo, pro religione, si vera fuisset, debuissent. Expulsione vero Protestantium devastari regnum Galliæ, ut Apologetici statuant, plane negant. Exire enim paucos, nec invenire, ubi subsistant. Rupellam & Ambianorum civitates nominant, nihilo infrequentius cultas; ne Sedano quidem emigrasse, nisi duos aut tres literatores, amissis cum collegio salariis. Tutissimum esse ad Rom. Catholicos transire, cum ipsi Reformati concedant, in illa religione salvari homines posse, cum de reformata id profus negetur a Catholicis. Negant Clerum, nedum alios Catholicos Pontifici juramento adstringi, aut ejus potentie in Reges favere, ne Jesuitas quidem, imo Regem horum obsequio egregio contentum esse. Quæstionem vero de Regiæ potestate suprema, & Pontifici non subordinata, in congregatione Cleri ideo non esse ventilatam, quia non ejus erat loci & temporis, alias non nisi affirmative decidenda: satisfactum itaque & Regi & Pontifici fuisse. Regem vero Ecclesiæ primogenitum, omnino teneri ad autoritatem Pontificiam tuendam, & opprimendam Reformatorum sectam, qua vigente nulla quies populis esse possit. Puritanorum sive Presbyterianorum contumaciam in Angliâ exaggerant, revelato etiam, quod penetrasse se jactant, secreto, Carolo I Regi manu Pastoris reformati, sub larva latentis, caput abscissum fuisse. Fordeza autem Galliarum Regis cum exteris Protestantium Principibus, quæ Apologetici objiciant, causis mere Politicis nitentia, non impedire, quo minus in regno suo sectam illam non ferat. Turcorum exemplum Christianos tolerantiam non quadrare; ea enim conditione, id est, ut miseri & obsequentes vivant, Reformatos in Gallia non esse con-

tentos. Batavos non minus potentes fore, etsi libertatem religionis non concederent omnibus Sectariis, neque hac indulgentia, sed spoliis Lusitanorum in India ditatos esse. Posse etiam Reformatos eadem & majori libertate in Gallia habitare, quam Romano-Catholici in Batavia. Militiam Regiam, ne habeant, quod de alimentorum subtractione conqueratur, omnibus Reformatis patere, & tantum a prætorianis cohortibus eos excludi. Ostendunt etiam diversam rationem tolerantiz, qua *Constantinus, Theodosius, & Gratianus* erga Novatianos & Arianos usi sunt, & hic iterum (manifesta quidem cum calumnia) occasionem accipiunt *Lutheri* accusandi, quod Arianos excusaverit. Edictum etiam Regis de liberis Protestantium septenniibus ad religionis Rom. Catholicæ professionem admittendis ita defendunt, ut dicant, Regi, etsi religionis cura ad Clerum pertineat, incumbere, ut membra Ecclesiæ heterogenea, sive ut vocant coeca, quasi manu ad Ecclesiam ducat, & externis adminiculis adversus tales utatur. Hic iterum in subsidium venit Primogeniti Ecclesiæ filii axioma, & indubitatus successus extinguendi totum schisma promittitur.

Dialogo tertio Gaueravim ille Picto, neophytus scilicet Catholicus, rationes conversionis suæ exponens, & *Ecclesiastes* quidam *Charrentonensis*, singulare aliquid allaturus, introducuntur. Longum foret omnia aut pleraque recensere, quæ Protestantibus Marchionis illius subornati liberrima lingua, & imprimis *Luthero* objiciuntur, ex quibus tamen nihil est, quod non in omnibus controversiarum libris ab innumeris scriptoribus jam ventilatum sit. Hic itaque ad nauseam legas insulsam de colloquio cum diabolo fabulam; de negata Trinitate; de Arianismi approbatione; de spoliis Ecclesiæ in Principes collatis, & de horribili, ut scribunt, horum impietate ea ambientium; de vocationis defectu; de corrupta & truncata Sacra Scriptura; de rejectione bonorum operum; de certitudine salutis impudenti, & de absurdis ex *Omnipresentia Christi hominis* sequelis. Tela tamen hinc acris, ut putant, sumunt dialogistæ adversus Reformatos, tum quod hæc dogmata, quorum quædam ipsi olim in Synodis condemnaverint, scientes, nihilominus Lutheranos pro fratribus habere voluerint, ab his licet repulsi & pro hæreticis declarati, tum quod neque hos sequantur, ubi non errant. Confidenter enim abusi collocutores prioribus *Lutheri* libris ipsaque *Augustana Confessione*, asserunt *Lutheranos*

ranos Ecclesiae Romanae doctrinam aequae ac Scripturam S, pro principio agnoscere, missas celebrare, Sanctos invocare, indulgentias probare. Dein ex horum & Reformatorum scriptis, quae magno numero allegantur, erant, utrosque concedere, quod in Ecclesia Romana Articuli fidei orthodoxae fundamentales retenti sint, adeoque in ea salvari possint homines; hucque maxime trahunt, quae anno 1605 in Synodo Anglicana statuta esse perhibent, Calvinianis inimica, Romano-Catholicis, ut existimant, honorifica. Hoc argumento maxime motum se dicit Pisto iste: alterum vero fuisse, quod spiritum rebellionis in toto coetu, & in seipso deprehenderit; quo factum, ut contra regulas & exempla Christi, & Apostolorum, (quibus Xaverius & alii ex Jesuitis in India evangelizantes accensentur,) non nisi per seditiones & vim bellicam, haeresis suam stabiliverint. Tertium vero quo maxime convictus fuerit, prolixè deducit, quod *Rex Christianissimus* miraculoso tactu & crucis signum adhibens, aegrotos sanat, exemploque Hispani a foedo faciei morbo nuper regia beneficentia liberati, compertum sibi esse dicit; laborat etiam, quomodo ad morem Angliae Regis non Catholici, idem tamen praestantis, respondeat. Praemiserat aliam argumentationem, cum dixisset, celerrimam 40000 hominum in provincia Pictorum conversionem spontaneam (negat enim denuo vim, de qua Reformati queruntur) miraculo simillimam esse, & ex hypothese Calviniana ironice arguit, hos non perituros, si electi sint, quanquam & ex hac ipsa tam prompta apostasia, & quod nemo mortem pro religione illa oppetere velit, futilitatem sectae concludi posse statuatur. Praeterimus quae de contradictione, quae ex dogmatibus eorum oriatur, de praedestinatione hominum ad damnationem, de Christo pro electis tantum mortuo, de causa peccati Deo adscripta, & multis ejusmodi congeruntur & exagitantur. Miram vero personam sumit *Minister* sive *Pastor* ille, qui producit. Hic enim cum objecta refellere, & religionem cujus doctorem se profitetur, argumentis tueri deberet, vel declinat officium, vel causam prodit, sed tandem inexpectatum secretum pandere incipit, innuens, Lutherum & Calvinum, vehementissime quidem in Romanam Ecclesiam debacchatos esse, dum non mores tantum, quod ob temporum illorum corruptelam merito facere potuerint, quaeque ratione plus utilitatis Romanae Ecclesiae, quam quodcumque Concilium generale attulerint, sed &

dogmata contra jus fasque aggressi sint; non aliud tamen propositum mente fovisse, quam ut correctis hoc insultu moribus Ecclesiæ Catholicæ, regrediendi populis, quos in schisma induxerint, viam & modum reservarent, & recte indicarent. Id enim eos velle, cum priorum quatuor aut quinque seculorum post Christum natum Ecclesiam, orthodoxam fuisse concedant, (in quibus tamen cultus & disciplina, quam nunc Romana servat Ecclesia, omnino viguisse præsupponitur) dein cum, uti dictum est, dogmata etiam nunc in Romana Ecclesia retenta laudent; deniq; cum multis locis ipsi in libris suis corrigant, quæ dure & a veritate aliena docuerint: id scilicet adductis testimoniis quibusdam probari posse arbitratur. Hæc ex primo Tomo contracta minuendi tædii causa nunc sufficiant: de duobus reliquis in sequentibus agetur.

HENRICI GUNTHERI THULEMARI OCTOVIRATUS, seu de S. R. I. Electoribus Tractatio.

Heidelbergæ, 1684 in 4.

Nonus nunc annus volvitur, ex quo libellus cujusdam Anonymi, *Octoviratus S. R. I.* inscriptus, lucem publicam adspexit. Quem cum nobilissimus ejus Auctor non displicuisse eruditis, ex coemptis & distractis ubique exemplaribus animadvertisset, suarum partium putavit esse, curis secundis illum subjicere, & variis in locis locupletatum non omisso nomine suo evulgare. Id quod etiam eo studio atque labore præstitit, ut eo excusserit tantum non majoris momenti omnia, quæ de Serenissimo Electorali Collegio observari merentur. Totum vero eruditum opus octo & viginti capitibus absolvitur. In prioribus novem generalia proponit, deque modis acquirendi Imperium auspiciatus, disquirat deinde, quando Imperium Romanum fuerit successivum, & quando electivum. Ubi prolixè contra Aventinum per singulos eundo Imperatores probat, Proceres Germaniæ ab obitu Ludovici, Arnolphi filii, usque ad Frederici II. tempora, liberis votis Reges sibi & Romanis Imperatores elegisse: & quidem ante Ottonis III. ævum jus istud omnes Imperii cives, connumeratis etiam nobilibus & civitatibus, habuisse, donec successu temporis ad Septemviros solos deveniret. Afferuntur hic multorum opiniones, cur

cur numerus Electorum septenarius placuerit; quibus omnibus in medio relictis, pedem Autor profert ad quaestionem: cur Ecclesiastici in Electorale Collegium fuerint adoptati? ubi proponit primo suam sententiam, statuens id ideo factum, ne Ecclesiastici, quorum eo tempore magna jam fuerit auctoritas, electione exclusi, turbas excitarent; allatis deinde & aliorum opinionibus, ad illam quaestionem delabitur: an recte Ecclesiasticæ potestatis cum Politica conjunctio in una persona fiat? Cujus cum solutionem aliorum negativam recensuisset, affirmativam defendit, & secus sentientibus respondet. Mox exponit, quando & ob quam causam Octoviratus sit introductus, annectens simul protestationem Fabii Chisii, Legati Pontificii, contra pacem Westphalicam & statuminatum in ea Octoviratum, ut & ejusdem ab Innocentio X Pontifice factam uberiores declarationem. Inquiret postea, num iste Octoviratus contra dispositionem Aureæ Bullæ potuerit recipi, & an etiam, eo non obstante, Electores adhuc hodie Septemviri appellari queant? proponens hanc in rem tum affirmantium rationes, tum vota Electoris Brandenburgici, Episcopi Herbipolensis, & Statuum aliorum Imperii Monasterii congregatorum, in causa Octoviratus constituendi lata. His præmissis, totus est in enarrandis trutinandisque variorum de origine Electorum sententiis, quibus denique suam superaddit, dicendo, septem Electores ante Friederici II tempora, & quidem jam Friederici I ævo non fuisse incognitos: in cujus rei fidem adducit (1) epistolam quandam Innocentii III Pontificis, ad Bertholdum Ducem Zaringiæ missam. (2) verba Cardinalis Hostiensis isti epistolæ commentarii vice apposita. (3) Chronicon Martini Poloni Papalis Poenitentiarum & Archiepiscopi Gnesnensis, ut & (4) Opus Thomæ Anglici de regimine Principum, qui Friederico II ad clavum Imperii sedente floruerint. (5) Speculum Juris Saxonici circa A. C. 1230 compositum. (6) Jus Saxonicum Feudale. (7) Chronicon Abbatis Stadenensis ad A. C. 1240. (8) Diploma Rudolphi I, A. C. 1290 emissum. Aggressus deinde titulos ab Imperatoribus, Regibus & Pontificibus Romanis olim & nunc Electoribus tribui solitos, disquisitionem instituit, cur Ecclesiastici inter Electores sint primarii? Atque huic jam specialiora de singulis Octoviris a cap. 10 usque ad 19 subnectit, recensendo non solum eorum origines, jura, privilegia, officia, potissimum Archi-Cancellariatus, & Officiales hereditarios; sed

sed etiam catalogos eorum texendo, qui per aliquot secula Electoribus in hunc usque diem præfuerunt. In cæteris de omnium Electorum juribus & prærogativis, in specie vero de officiis, quæ in solenni curia Regali obire solent, eorum Subofficialibus, vicariatu, electoratum collatione, investitura & privatione, jure electionis & coronationis Regis Romani & Imperatoris, sessione & præcedentia, ut & tutela Octovirali agit, quibus epilogi loco diatriben de missilibus annexit. Inter alia ex *Georgii Aebacii Heber* MSta Descriptione Germ. Imp. notat, Serenissimum Electorem Brandenburgicum ante paucos annos in contractu quodam Majestatis titulum usurpasse: quod etiam a Wilhelmo Duce Saxonie, & Ernesto Electore Saxonie factum quendam fuisse, adductis exemplis affirmat. His addit ex Recessu quodam Provinciali Stargardie anno 1654 promulgato, quod in ulteriores Pomerania a Cæsare nobilitati pro talibus non agnoscantur, nisi prius Electori Brandenburgico causas exposuerint, cur nobilitatis jura impetraverint. De insignibus Electoratus Palatini contra virum quendam clarissimum monet, quod in iis corona aurea, quam ex concessione Ferdinandi III, in solennibus Imperii actibus Palatinus Elector Cæsari præfert, non compareat, sed quod tertia scuti parmula, quæ olim pomum Imperiale Archidapiferatus insigne exhibuit, vacua relinquatur. Observasse quidem se ait Ratisbonæ a. 1653 in Comitibus Imperii, inter insignia Caroli Ludovici Electoris, adibus in quibus commoratus fuerat, affixam pictam quodque coronam Cæsaream, aut non meminisse unquam illam alibi in armis Electoralibus Palatinis a se visam: tametsi eam subofficiales ejus, Comites de Sinzendorff, & omnes eorum gentiles utriusque sexus, insignibus suis insertam gerant. Ipsam vero coronam Regis Germanie, quæ inter alia Imperii *κευηλια* Norimbergæ asservatur, pag. 490 non esse, tradit Caroli Magni; sed eam, quæ jussu Conradi I Germanie Regis confecta, & Henrico Aucupi transmissa fuerit: id quod ipse Nobilissimus Auctor *ἀντίπρῆξις* ex eo probat, quod hodiernum Conradi nomen unionibus notatum in arcu istius coronæ legatur. Quemadmodum vero toti operi insperguntur varia documenta & diplomata ex Archivis deprompta: ita etiam nonnunquam e numismatum atque marmorum inscriptionibus, dictis conciliatur fides. Accedit in galce tandem Index rerum & verborum locupletissimus,

Rerum Uranicarum observationum annus quadragesimus nonus, exhibens diversas occultationes, tam Planetarum, quam Fixarum, post editam Machinam cœlestem &c.

Gedani, sumptibus Autoris, 1685 in fol.

POST restitutam Divina clementia ex miserabili incendio, quo ante quinquennium (d. 26. Sept. stylo novo anni 1679) cum potissima fortunarum Hevelianarum parte penitus conflagraverat, Uraniam uni-
ce sibi charam, celeberrimus Autor hunc velut prodromum & sponsorem desideratissimorum Operum suorum, ingenti commo-
dico mox vulgandorum, *Catalogi Fixarum longe amplissimi correctissimique, Uranographia & Globorum cœlestium elegantissimorum*, orbi exhibit erudito. Eum vero sub anni climacterici titulo prodire eapropter voluit, quod historiam complecteretur observationum cœlestium, anno curarum & vigiliarum uranicarum quadagesimo nono habitarum; quem præterea fatorum prospera non minus ac iniqua sibi maxime notabilem, hoc est climactericum fecerint. Præterquam enim quod in eum incidit editio *posterioris partis Machina cœlestis*, fructus laborum tot annis impigre perlatorum; gratissimus etiam clarissimi *Edmundi Halleji*, ab illustri Societate Regia Anglicana ad Autorem missi adventus, sociæque in dijudicanda instrumentorum, nudis telescopicisque pinnacidiis instructorum, præstantia operæ, celeberrimum hunc Astronomum intime affecere. Quorum tamen gaudiorum extrema ingens & tantum non insuperabilis luctus, ex jactura supra memorata, mox occupavit.

In hunc Librum igitur congestas habet Lector varias omnium Planetarum observationes, anno 1679 ad 26 usque Septembris habitas; inter quas & plurimæ sunt in gratiam hospitis *Halleji* susceptæ, dirimendis scilicet controversiis, de fide instrumentorum & observationum Hevelianarum agitatis.

Intenderat enim ante aliquot annos Autori clarissimus *Hockius* litem

litem, de observationibus per nuda pinnacidia (quales Hevelianæ sunt omnes) citra telescopiorum opem institutis; & in *Animadversionibus super prioriparte Machina celestis*, Anglico idiomate anno 1674 Londini editis, ac quibusdam ad clarissimum *Oldenburgium* literis, lubricas eas, & de duobus tribusve minutis minime certas; sibi contra exiguo instrumento, unam spithamam longo, quadragesies, quin sexagesies accuratiores esse posse contenderat. Hevelius ergo observationum suarum certus, ad Societatem Anglicanam provocans summis votis contendebat, ut virum rerum cœlestium peritum submitteret, qui coram arbiter esset, suis an aliorum rationibus major observandi certitudo constaret. Hanc vero provinciam postquam in se suscepit clarissimus *Hallejus*, apportato secum Gedanum sextante telescopico, ejusque ut & instrumentorum Hevelianorum fide per duos menses sollicitata, pro his, & observationibus *Hevelii* magnifice, candorem tamen summum contestatus, pronuntiavit. Hæc *Halleji* sententia literis ad Hospitem suum comprehensa, una cum aliis clarissimorum virorum, *Wallisii*, *Bullialdi*, *Oldenburgii*, *Fullenii*, *Flamstedii*, *Burattini* ad Hevelium epistolis amœbeis, argumentum hoc ventilantibus, subjuncta est observationibus, ut certior redderetur Lector, quid aliis etiam in hoc negotio versatissimis viris sensus aut judicii fuisset.

Has insequitur historiola novæ stellæ in collo ceti ab anno 1678 ad incendium usque, & inde ab anno 1681 ad Augustum anni 1683 observatæ; & tandem continuatio observationum cœlestium, post restauratam speculam astronomicam: inter quas sunt observationes Cometicæ anni 1680, 1682, 1683; eclipsium, Lunaris partialis anni 1681, totalis anni 1682, Solaris anni 1684; conjunctionis magnæ ter iteratæ anno 1682 & 1683; occultationum, Palilicii, Reguli, aliarumque Fixarum; Auroræ boreæ cometiformis; transituum, aliarumque Planetarum: quarum non paucæ sparsim, sed succinctius Actis hisce nostris proximorum annorum, benevolo celeberrimi Autoris indulto, sunt insertæ.

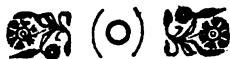

ACTA ERUDITORUM

publicata Lipsiæ.

Calendis Aprilis Anno MDC LXXXV.

RERUM ANGLICARUM SCRIPTORUM *veterum*

Tom. I.

Quorum **INGVLPHVS** nunc primum integer,
cæteri nunc primum prodeunt.

Oxoniæ, e Theatro Sheldoniano, 1684 in fol.

Anglicarum rerum scriptores antiquos tenebris eruere, & seu singulos, seu plures uno volumine junctos publicæ luci exponere, clarissimi superiore nostroque seculo viri sunt aggressi. Et primus quidem *Matthæus Parkerus* ArchiEpiscopus quondam Cantuariensis manum huic rei admoveere circa a. 1570 cœpit; cujus industriam in Germania æmulatus est *Hier. Commelinus* editis Heidelbergæ a. 1587 septem vetustioribus rerum Britannicarum scriptoribus. Secuti horum exemplum sunt *Guilielmus Howardus*, *Henricus Savilius*, *Guilielmus Camdenus*, *Willielmus Wats*, *Roger. Tvvysden*, aliique plures, qui omnes operam sibi dandam censuerunt, ut antiqui patriæ Historiæ scriptores ab interitu vindicati publicæ utilitati consecrarentur. Neque tamen tot virorum doctissimorum diligentia sic exhaustæ sunt Angliæ Bibliothecæ, quin hic illicq; id genus manuscripti codices lateant, digni tamen & ipsi, qui e tenebris in lucem protrahantur. Unde ea quoq; re præclare de bono publico mereri censendi sunt. Theatri Sheldoniani Curatores, quod diligentius excutere Bibliothecarum scrinia instituerunt, novosque Anglicorum scriptorum tomos publicare. Et primo quidem hoc, qui superiore anno prodiit, quinque exhibentur, quorum primus *Ingulphus* jam olim quidem ab *Henrico Savilio*, sed ex mutilo codice fuit editus, nunc autem ex perfectiori manuscripto ornatissimj viri *Johannis Marshami* suppletus, Floruit

T

au-

autem Ingulphus seculo a N.C. undecimo, natus nempe circa a. 1030, denatus a. 1109, fuitque monachus Benedictinus, posteaque beneficio Guilielmi Conquestoris Abbas *Croilandensis*, cujus monasterii sui historiam composuit; eaque est, quæ integra nunc primum publici juris facta est. Eam excipit *Continuatio ad Historiam Ingulphi*, auctore *Petro Blesensi*, Bathoniensi primum, inde Londinensi Archidiacono, cujus opera alia Moguntiz a. 1600, & Parisiis a. 1667 impressa sunt. Eum enim auctorem esse continuationis, Ingulphi Historiæ Croilandensi subjunctæ, ex Briano Twiino l. i. de antiquitate Oxoniensis Academiæ, Joh. Gerh. Vossius l. 3. de Hist. Lat. observavit, & confirmant novæ hujus & perfectioris editionis auctores; etsi qui alia ejus opera ediderunt, vitamque conscripsere, hujus scripti mentionem nullam faciunt. Sequuntur *Chronica de Mailros*, Monasterii nempe Mailrosensis, ab a. 735 ad a. 1270, incertis auctoribus, & plerumque breviuscula, sed ex quibus multa scitu non injucunda, Scotorum præcipue Regum series, aliorumque in Borealibus istis oris Principum, Episcoporum, Abbatum successiones peti possunt. Quarto loco exhibentur *Annales Burtonenses*, incerti itidem auctoris, sed ejusdem cum Matthæo Parisio ævi; ut adeo hi duo sibi invicem & lucem addant, & fidem adstruant. Ultimum locum alia occupat *Croylandensis Historia Continuatio*, manca quidem alicubi, sed quam editores adjiaciendam putarunt, tum quod Autores ejus operam suam Ingulpho & Petro Blesensi succenturiatam voluisse videantur, tum quod posteriora Henrici VI & integra Edwardi IV tempora percurrant, a nemine Anglorum hætenus Latine tradita. Adjectus tomo huic primo amplissimus utilissimusque index est, quem ut tomi reliqui propediem sequantur, omnium, qui historiarum studio ducuntur, merito votum est.

DE KARTESIAANSE ACADEMIE DOOR

Stephanus Blankaart Med. Doct. tot Amsterdam.

h. e.

Academia Cartesiana Autore Stephano Blancardo,
Medico Amstel.

Amstelodami 1683. in 8.

Ad

AD Medicæ artis varios effectus visa hæcenus sunt non satis quadrare Cartesianæ Philosophiæ principia, ac proinde pauci admodum ex iis, qui sanandi corporis scientiam profitentur, Clarissimi Philosophi vestigiis insistant. Rem igitur se literato orbi non ingrattam facturum credidit Stephanus Blancardus medicus famigeratissimus, si conaretur integram Artis suæ structuram Cartesianis fundamentis inædificare, h. e. singula ea, quæ vel sano corpori vel morbis affecto accidunt, e Cartesii placitis resolvere, & modum imprimis, quo medicamenta cum præservantia tum restituentia agunt, declarare. Libellum, cujus titulum exhibuimus, in quatuor partes divisit; duabus bonam humani corporis habitudinem, ejusque conservationem, duabus aliis morbos, & medelam ipsis adhibendam complexus. In prima sectione postquam dixisset, sanitatem esse, cum & liquidæ corporis partes inter se congruant, & membra solida numero, proportione, magnitudine sint integra, de succis, qui corpus nostrum irrigant, prolixius disserit, qua ratione alimentum ab homine assumptum vertatur in chylum & hic in sanguinem, exponit, omnesque liquores sola particularum, e quibus componuntur, magnitudine, figura, & situ a se differre docet. Canales corporis, qui succos vehunt, ita formatos esse pronunciat, ut tantum unius generis particulas admittant, & hinc pendere lactis in mammis, spirituumque animalium generationem ostendit. Quemadmodum fermentationem omnem, secutus Magistrum, materiæ subtilis actioni deberi statuit; ita cum chylus & sanguis in corpore fiunt, tertium hoc elementum scribit sibi primas partes vindicare. Ignis enim cœlestis impetu motuque rapidissimo excitari particulas acres, & educi partim e cibis in ventriculum ingestis, partim e saliva, quæ glandulis oris, ventriculi, & intestinorum inest, ciboque dentibus attrito misceri; ut crassiores alimenti particulas gladiorum ancipitum instar fecent ac comminuant. In sanguine postea novam fermentationem contingere, cum illuc delatus fuerit chylus, quod dum particulæ sanguinis ab iis, quæ chylum componunt, situ differunt, subtili materiæ transitus rectilineus negetur, unde fiat ut hæc ab una particula in aliam oblique impingens, singulas commoveat, coloremque toti massæ chyli recens adducti rubrum inducat, ad eum modum, quo sulphur cum sale quodam lixivioso coctum abit in tincturam rubicantem. His ita pertractatis, singulorum humorum, qui vel

utiles sunt vel excrementitii, texturam & generationem, vegetati-
nem animalem membrorum humani corporis, modumque illarum
functionum, quæ in corpore velut in mechanico instrumento necessi-
tate naturali fiunt, Cartesiano more evoluit. Pars altera edisserit, quo
pacto conservanda sit integra corporis constitutio, & generatim illis
cibus, illisque medicamentis uti jubet, quorum particulae sint particu-
lis sanguinis ita homogeneæ, ut eas nec obstruant, aut impedian, nec
concitatus per venas & alia vasa deferant. Aeris igitur qualis esse
temperies debeat, describit, & ita reliquas res ordine persequitur, quæ
vulgo audiunt non naturales. Cibos, quibus uti communiter sole-
mus, jucunde examinat, & qui nobis maxime conducant, recenset.
Pars tertia morborum varias causas enumerat. Cumque sanitatis
duo esse requisita antea dixisset, nunc generali divisione morbos in
duas classes redigit, singulisque capitibus singulos pertractat. In hoc
ait omnes convenire, quod consistant in immutatione naturalis parti-
cularum sanguinis aliorumque succorum magnitudinis, figuræ,
quantitatis, & situs. Pars quarta est de remediis valetudini recupe-
randæ inservientibus. Hæc ipse trita partitione in externa & interna
distinguit, & qua ratione quodvis operetur, scite declarat. Modum,
quo ea medicamenta, quæ veteres calida dixerunt, calorem efficiant,
statuit sequentem. Postquam succis nostris commixta sunt, putat
particulas succorum eo situ disponi, ut subtilis materia liberius majo-
rique copia poros ingredi, & eum concitare motum queat, qui Carte-
sio calor dicitur. Quo plures ergo globuli cœlestes, qui materiam
subtilem excludunt, poros particularum subintrant, hoc minor est ca-
lor; sed quo plus materiæ subtilis illuc penetrat, hoc est intensior.
Hinc piper & zingiber magis calefaciunt, quam semen anisi. Pari ra-
tione remedia, quæ dolori leniendo, obstructionibus tollendis, sudori
expellendo inserviunt, pertractat. Promittit autem se in posterum de
podagra, variolis, fermentatione, operatione medicamentorum &
chymicæ libellos editurum, in quibus, quæ nunc succincte tradidit, pro-
lixius explicaturus videtur. Interim utut Cartesianis fundamentis sua
omnia inædificet, observabit tamen studiosus Lector, ipsum non ubi-
que cum reliquis Cartesianis conspirare. Cujus rei exemplum esto
motus pilæ in murum projectæ & inde resilientis, quam ipse aliter c. 20
partis primæ p. 107 explicat, ac vulgo fieri ab iis solet, qui Cartesi di-
scipulos se profitentur.

HEIN-

HEINRICI CHRISTIANI HENNINII ΕΛΛΗ-
 ΝΙΣΜΟΣ ΟΡΘΩΔΙΟΣ, seu Græcam linguam
 non esse pronuntiandam secundum Accentus Dissertatio para-
 doxa, qua legitima & antiqua Lingua Græce pronuntiatio &
 modulatio demonstratur &c.

Trajecti ad Rhenum apud Rudolphum a Zyll, 1685 in 8.

Autor hic natione Germanus, isque Francus, & professione apud
 Belgas Confœderatos Medicus, in ipsa statim præfationis faretur
 fronte, se captum quidem fuisse admirabili Græcæ linguæ suavitate,
 qua præ cæteris linguis excellat, ob horrificam tamen ejus in pronun-
 ciando modulationem hæsitasse, an jure id laudis tribui eidem possit;
 & in eam tandem sententiam devenisse, aut falsa esse & hyberbolica,
 quæ de Græcismi suavitate vulgo jactarentur, aut longe aliter eundem
 pronuntiandum fore. Sed hoc posterius placuisse præ priori illo, ne
 tot viros suavitatem Græcæ linguæ deprædicantes erroris redargueret,
 ideoque a vulgato illo modulandi Græcismi more descivisse, secutum-
 que eam pronuntiandæ suavissimæ linguæ rationem, quæ Græcorum
 poetas legenti observanda sit, susque deque habita omnium accentu-
 um tortura; magis etiam magisque in sententia hac se confirmatum,
 & quod adstruendæ illi conducibile hinc inde in præcisis autoribus re-
 perisset, in adversaria sua conjecisse. Nec displicuisse cogitationes suas
 Viris doctissimis, *Gravio* imprimis, *Academix Ultrajectinæ Varroni*,
 & *Bernbardo*, *Mathematicum apud Oxonienses Professore*, *Christiano*
 item *Hugenio*, *Meibomio*, *Menagio*, *Pelfio*, aliis. Scribendæ autem
 huic dissertationi occasionem dedisse *Salomonem Dierquens*, Jctum &
 Curix Brabantinæ Senatorem. Cum enim paradoxa admodum hæc
 de lingua Græca absque accentibus pronuntiandæ sententia ei fuisset
 visa, Autorem ea, quæ in schedis annotarat, revocasse sub incudem,
 dissertationemque hanc scripsisse, perque modum epistolæ Senatori
 eidem consultissimo transmisisse; cumque virorum doctõrum applau-
 sum hinc inde esset experta, eam expoliisse denuo, & pro lectorum
 commodo in paragraphos distinctam notulis nonnullis illustrasse, ty-
 pographoque dedisse describendam.

Quod argumentum dissertationis ipsum attinet, præstruit Auctor initio, literas abs Phœniciis absque accentibus fuisse inventas, idque patere non solum ex nummis Pœnorum & Tyriorum, sed & ex hodiernis Samaritanorum literis, quas Chananæorum atque adeo Phœniciorum esse viri eruditissimi evicerint. Indeque nec Hebræos, qui Phœnicios securi sint, habuisse accentus, atque adeo nec Syros & Chaldæos, utpote Dialecto tantum ab Hebræis variantes, imo nec Syros recentiores, nec Orientales populos, Arabes puta, eorumque sequaces Persas ac Turcas. Non Coptos etiam seu Ægyptios hodiernos, non Malabares, non Japonæ, non Slavos, Moschos, Bulgaros; Accentus etiam inter Europæos Germanis vetustis, Runis apud Danos, & Belgis fuisse ignoratos. Accentus ergo recentiores esse, & primum quidem inventos ab Arabibus Phœnicum scribendi morem a dextra sinistrorsum scribendo sequentibus, quod præter sagaciores Rabbinos vel nomina accentuum, quæ pura puta Arabica sint, ostendant. Fuisse autem accentus ad inventos ob quatuor potissimum rationes, nempe ad distinguendas voces ambiguas, ad indicandam singularum vocum prononciationem; ad sensum suspendendum in membra majora & minora, & ad moderandam cantus harmoniam. Et hinc quatuor quoque fluere consecutaria: *I Nullam linguam vernaculam nationi aut habere, aut si habeat, frequentare accentus. II accentus non ante fuisse inventos, quam Lingua vocata sub regulas Grammaticorum fuerint. III accentus a Grammaticis fuisse repertos, & IV linguas quo magis sint in usu, eo minus habere additamentorum in scriptione, & vice versa.* His præstructis asserit ulterius, linguam Græcam tanquam omnium florentissimam & per cunctas Europæ nationes diffusam, in regulas a Grammaticis, ut eo facilius celeriusque arripi posset, fuisse redactam, a Pergamenis potissimum in Asia, & Alexandrinis apud Ægyptios, annis ante C.N. plus minus CCL, & quidem in scholæ tantum usum pro erudienda in modulo vocabulorum juventute; sed diversissimos fuisse accentus priscos a nostratibus hodiernis, & in schola tantum adhibitos, non ubique; veræ etiam prononciationi convenisse secus quam hodiernos a Grammaticorum illorum posteris introductos. Hos enim Græculos posterio Fastigia vocibus suis superimposuisse, ne a Barbaris in Græciam influentibus vitiari Græca prononciatio posset. Corruptelam hanc præterea tum quoad prononciationem, tum quoad

idio-

idiotismos & barbarismos auxisse 1. *Judaos Hellenistas* (Hebraismum enim exspirasse jam CHRISTI tempore) 2. *Juriconsultos Graecos*, qui elegantiam Græcismi immisso Latinismo data opera foedarint; ubi *Basilica, Novella, Glossaria* Labbei, & Jcti Græci *Theophilus & Harmenopulus* allegantur. 3. *Arabes* magno numero per Græciam dispersos. 4. *Aulam Imp. Constantinopolitanam*, quæ quotidie nova cudendo vocabula, ut ex uno Codino de Officiis Palatii CPtani patet, Græcismum oppido pessum dederit. 5. *Clerum posteriorum seculorum*, v. g. in *Synodicis, Nomocanone, Αρχιερατικῶς, Ευλογίῳις & Μηνολογίῳις* Græcorum; & denique 6. *populos peregrinos*, ad quos lingua Græca fuerit derivata; id quod exemplis non paucis clarum abs Autore redditur. Accentus vero seu apices, quos hodie Græcanicis vocibus videmus scriptos, in usum demum publicum apud Græcos venisse ante hos ad summum 10000 annos, invalescente nimirum barbarie, & quidem 1. ut voces ambiguas distinguerent, v. g. *διὰ* ob, *Δία* Jovem &c. 2. ut in peregrinis & abhorrentibus plane a Græcismo ostenderent syllabam attollendam producendamve, v. g. in nominibus propriis apud Matthæum *Ἀραμ, μαναωῆς* &c. cum alias accentuari, sic deberent: *Ἀραμ, μαναωῆς*. 3. ut sensum subinde suspenderent, sic v. g. *Ἰμῆ* notat sequi alia, *Ἰμῆ* sensum finiri docet. 4. ut cantillarentur secundum accentus. Nam acutus vocem ascendentem significat, ut gravis descendentem, quando ascenditur acuto & hinc tardiore voce in gravem descenditur. Sed cur, inquit quispiam, omnes omnino voces Græcanicæ accentus habent, cum tamen nec omnes sint ambiguæ, nec omnes peregrinæ, nec omnes sensum suspendant, nec semper cantillentur? Respondet Autor id factum, ad discernendas voces continuo olim ductu & sine ullis spatiolis exaratas; atque hinc unamquamque vocem suam accepisse accentum; quam assertionem & exemplo ex Matthæi Græco Evangelio illustrat. Neque ob stare, quod in veteribus Græcis hæ voces *πρωδια* & *ἰον* deprehendantur. Nam per *πρωδιαν* intelligi *ἴην μετ' ὀργάνῳ ᾠδῆν*, per *ἰόν* cantus moderamenta, v. g. tonum Lydium vel Phrygium. Florenti igitur Græciæ apices istos accentuum omnino fuisse ignotos; id quod probat Autor 1. ex ipsa ratione; nullam enim vernaculam opus habere accentibus prononciationem docentibus. 2. ex silentio veterum, qui florente Græcismo viderantur; penes quos nec vola nec vestigium fasti-

fastigiorum, quæ Græculi hodierni frequentant, extet. 3. ex testimoniis veterum ipsorum, Aristotelis, Hieronymi, Theonis Sophistæ, Quintiliani, Gellii & Varronis. 4. ex ratione scribendi. Neque enim credibile esse, quod quadratis literis virgulæ fuerint impositæ, præsertim in *βστϷϷ* & *ϷϷ*. Ortos igitur fuisse accentus cum minusculis Græcorum literis, v.g. *α β γ* & c. quæ a Græculis demum Monachis induta fuerint. 5. ex ipsis monumentis, & primum quidem ex nummis aureis, argenteis & æreis Græcorum, ut & ex gemmis & signis antiquæ artis, quæ accentibus omnino destituuntur in suis epigrammatis. 2. ex lapidibus inscriptis, qui & ipsi nullos accentus habeant. 3. ex codicibus MSSis, Instrumentis & Tabulis publicis, quæ, quo vetustiores sunt, eo minus accentus præ se ferant. Habere equidem MSSos codices vetustos & accentus & spiritus appictos, sed illos ad 1000 aut ad summum ad 1000 annos non adfurgere. Fuisse autem veteres codices accentibus a Grammaticis oneratos; sic nec spiritus in usu fuisse veteribus; sed hos apices & ipsos inventum esse novitium Antiquitatis semotiori ignotum.

Si ætatem accentuum quis sciscitetur, eam Autor dicit esse vel inventionis vel frequentationis; & inventionis quidem rejicit ad tempora Ptolemæi Philopatoris, vel ad annum ante N. C. præterproptèr CCL. Frequentationis vero ab anno post C. N. cl0 Inchoat; eo quod monumenta ista, quæ accentibus onusta sunt, eam ætatem non excedant. Frequentatos vero fuisse a Grammaticis ad custodiendam Græcismi elegantiam, eamque a barbarie Gothica, Longobardica, Hunnica sequestrandam; quam ob causam & hodie, cum lingua Græca veterum nemini vernacula sit, accentus frequentandos Autor censet; quamquam Græcæ linguæ elegantiam per accentuum tormenta pronuntiandam esse perneget. His præmissis, accentuum secundum vulgatum hodie morem ponendorum doctrinam paucis regulis Autor complectitur, ostenditque pariter, accentuationem a pronuntiatione omnino esse distinguendam, tum ob ipsum accentum pro ratione ultimæ syllabæ mobilem, tum ob longas natura syllabas, quæ per accentum alias in pronuntiatione corripentur. Ostenso hæctenus, accentus non inventum tantum esse novitium, sed & unice inventos ad facilius imprimendum, qui per barbariem fœdabatur, Græcismum, jam, quomodo Græca lingua pronuntiarî legitime debeat, Autor docet.

Pra-

Præmittit autem Axiomata quædam, quorum hæc summa est: vocales esse animas consonarum; ex pronunciatione vocalium in vocibus resultare spiritum, quantitatem & modulationem; ex vocabulis solis aut in diphthongum junctis, aut conjunctis cum consona una vel pluribus fieri syllabas unas vel plures. Syllabam unam vel plures, si quid ex instituto significant, voces & vocabula appellari; syllabam pronunciarî vel uno vel duobus momentis plus minus; & hinc esse vel breves vel longas; longam fieri syllabam, aut vocalis geminato tono, aut diphthongo, aut positione; differre autem syllabas longas, aliasque esse minus longas, alias longiores, alias longissimas, & hoc unumquemque docere aurium judicium; brevem esse syllabam, quando vocalis vel simplex, vel simplici consonæ sequenti juncta, simplicissimo tono unius momenti pronuntietur; omnem vocem habere suam modulationem; eam vero consistere in quadam intentione tonica hujus illiusve syllabæ, quod exemplo vocis *Constantinopolitani* illustratur. Axiomatis hæc præsuppositis poësin Græcam & Latinam superstructam esse ait, imo & eloquentiam ipsam; sed eloquentiam quoad rationem pronuntiationis, actionis, & affectuum movendorum periisse; nec eloquentiam tantum, sed & ipsam poematum pronuntiationem; hanc tamen elegantem adhuc servari in Græcismo præ Latinismo, Hispanismo, Italismo, Gallicismo, Germanismo, Belgismo & Anglismo. Ex his enim omnibus linguis, excursu quodam facto, exempla versuum ex recentioribus poetis elegantissimorum producit Autor, sic tamen, ut solam Græcam iis omnibus præstare ostendat. Augeri autem hanc præstantiam, tum perennitate constanti, tum suavissima modulatione. Hanc modulationem his quatuor infallibilibus regulis contineri: *I. omnis vox monosyllaba modulationem habet in sua vocali. II. dissyllaba in priori. III. polysyllaba, si penultima sit longa, in penultima. IV. si vero penultima sit brevis, in antepenultima.* Ad has regulas Hellenismum esse modulandum, 1. ob analogiam Græcismi cum Latinismo. Neque enim optimam fluentis Latinitatis ætatem habuisse accentus, & si maxime a quibusdam appingantur hodie accentus a Grammaticis posterioribus inventi, Latinos tamen secundum eos non pronuntiare. 2. ob accentus ipsos. 3. ob accentuum distinctiones. 4. ob vocalas, quæ non habent accentum. 5. ob metra poetica Græcorum, quæ ex vera vocabulorum naturalique modulatione

tionem pronunciari debent. 6. ob metra miscellanea, vel in quibus verba aut hemistichia Græca Latinis sunt intexta, conjuncta aut subnexa. Opponi equidem hic posset consuetudo invulgata *βαρβαρωδίας*, seu ut vocant, Romaicismi; a *nova Roma* h. e. Constantinopoli haut dubie sic dicti. Sed huic & aliis objectionibus responder Henninius, & ne quis sibi præsidio esse existimet hanc Romaicismi *βαρβαρωδία*, fata lingua: um paulo altius repetit. Corrupti autem & mutari linguas 1. ipso temporum lapsu; 2. derivatione ad populos peregrinos; 3. mixtura aliarum linguarum; 4. defectu eruditorum, qui linguam istam excolant; 5. inducta lingua dominatrice apud gentem devictam; 6. excisa gente, cui hæc & illa lingua fuerit familiaris. Sed commodum ad duo mox capita corruptelas, quibus linguæ primo corrumpuntur, mox mutantur, Autor revocat, ad Barbarismum nempe ac Solocicismum. Solocicismum fieri inquit quinq; modis, 1. κατ' ἑτυμολογίαν, 2. κατὰ συζυγίαν, 3. κατὰ λέξιν, 4. κατὰ σύνταξιν, & 5. κατὰ Φρεσιν. Barbarismum quadruplicem esse: *Barbarophoniam*, ubi data opera Romaicismi *βαρβαρωδία* cum Hellenismi *ἑρδοσπεία* confertur; *Barbarodiam*, qua voces peregrina modulatione efferuntur; *Barbarographiam*, quando voces earumque elementa eo modo non exarantur, quo ea scribi oportebat, & *Barbarologiam*, quando aut voces genuinæ peregrina terminatione deturpantur, aut quando peregrinæ voces sine necessitate sub debita idiomatis terminatione recipiuntur, aut quando plane peregrina tam quoad variationem, quam essentiam linguæ confunduntur. Has corruptelas, fatalibus quasi periodis, linguis omnibus usu vernaculis accidere, solis *eruditis linguis*, *Hebræa* videlicet, *Græca* & *Latina* ab illa labe immunibus, quæ & tanquam via unica unicuique ad nominis immortalitatem ituro commendantur. His & aliis pluribus pro sententia sua allatis concludit tandem Autor, *pronunciationem & modulationem Græcismi purioris, seu Hellenismi veteris consistere non in βαρβαρωδία ad vulgares Romaicorum accentus, sed in rationali pronunciatione, secundum rationem veri valoris litterarum & quantitatis, & in rationali modulatione seu intentione vocis tonica secundum rationem quantitatis; syllaba ipsius in monosyllabis, prioris in dissyllabis, penultima in polysyllabis ad regulas illas quatuor modulationis a se traditas & adsertas, qua apud Græcos & Latinos omnesque populos rationali modulatione gaudentes æterna sint verita-*

ritatis. Huic panno veluti suo tanquam purpureum limbum *Isaaci Voffii*, eruditissimi Viri, de accentibus Græcicis sententiam sibi harmonice concinentem, ex libro ejus de poematum cantu & viribus rhythmī subtexit, imò ἀνακσφαιλαίωσιν totius dissertationis sub finem in tabella quasi quadam exhibet.

De cætero cum Autor duas adhuc Dissertationes conscripserit huic argumento valde affines, uti p. 118. & 119 ipse indicat, quarum altera est Ῥωμαϊσμός βαρβαρῶν, seu Græcos hodiernos cœteraque sequaces viriose literas & diphthongos Hellenismi enunciare; altera: Ἑλληνισμὸς ἐνμάθησι, seu Græcismum facile posse disci, una cum indice Bibliothecæ Græcæ 1. Philologorum seu Grammaticorum, Lexicorum, Phrasæologiarum, Particularum Linguæ Græcæ, & qui sunt similes Autores. 2. *Literatorum*, qui Antiquitates Græcas illustrarunt. 3. *Auctorum Græcorum*, qui ab Homero ad captam urbem CP. scripserint, & 4. *MSSorum Græcorum ἀνεκδότων*, qui hinc inde in Bibliothecis latent; Eundem, ut hoc quicquid dissertationum est, orbi literario propediem donet, majorem in modum rogamus; cumque & alias meditationes, quarum p. 88. mentionem injicit, intra Vestæ penetralia afferret, *regulas* videlicet paucas, sed infallibiles, ad quas Germanicam & Belgicam linguas tam quoad quantitatem, quam modulationem revocavit, ut & *artificium*, cujus ope ex tempore scire quis queat, cujuscunque linguæ voces ὁμοιοτέλειτας (quod summum commodum præstare possit vernacula poetæ canere volentibus) Eundem longe doctissimum Autorem, ut publici eas juris facere ne intermitat, hac ipsa quoque occasione non instimulare non possumus.

NOUVEAU RECUEIL DE PLUSIEURS
Questions notables, tant de Droit, que de Coutumes, jugées par Arrêts d'Audiances du Parlement de Paris, par M. Lucien Soefue &c.

Sive,

Sylloge nova plurimarum quæstionum notabilium, juris tam scripti, quam consuetudinarii, dècisarum per Decreta in Audientiis Parlamenti Parisiensis lata, colligente Luciano Suavi, Advocato ejusdem Parlamenti veterano.

Tomus II.

Parisiis, apud Carolum de Sercy, 1682. in fol.

EXhibuimus præterito mense Decisionum a Luciano Suavi collectarum tomum primum: alterum, promissum facti memores, in præsentem sistimus. Et quidem, cum nec de Autoris proposito, nec methodo ab ipso adhibita quicquam ulterius dicendum restet; nil superest, quam ut extantiores casuum decisiones, postremis hæc quatuor centuriis contentas, prout tunc cœpimus, indicare pergamus.

Centuria I itaq; sequentibus definitionibus conspicua est: Donationem, executori testamentario factam, eodem die quo testamentum conditum, haberi pro donatione mortis causa: tametsi testator eam inter vivos & irrevocabilem fore declarasset, *cap. 14.* Beneficium legis *8. C. de revoc. donat.* tantum habere locum, si universa bona aut certe pars quota facultatum donata, non vero, si res aliqua particularis, *cap. 18.* Heredibus integrum esse, revocare largitionem ei factam, cum quo defunctam donatricem impudice vixisse probare queant, *cap. 25.* Filium ex patre bigamiæ condemnato haberi pro legitimo, & cum aliis liberis simul ad successionem admitti, eo quod mater prioris istius conjugii ignara adeoque in bona fide fuisset, *cap. 26.* Donationem inter vivos quibusdam ex liberis factam ab irato patre in præjudicium aliorum, esse invalidam, *cap. 42.* Eum, qui ob impedimentum superveniens sponsalia a se contracta consummare non potuerat, teneri sponsæ ad interesse; dotis tamen, quæ ipsi prænumerata fuerat, dimidium tantum restituere debere, *c. 54.* (cujus decisi rationem *Suavius* non aliunde petendam autumat, quam ex *L. 16. C. de don. ante nupt.* ubi scilicet disponitur, propter nuptias data, his non secutis, non nisi pro parte dimidia repeti posse, si osculum sponsi intercesserit; id quod hic verisimiliter fuerat factum.) Filiam, quæ ultra 30 annos in Monasterio

ferio vixerat, non excludia successione paterna; nisi in specie probetur, eam expresse, & quidem in scriptis, professionem monasticam fecisse, *cap. 67.* Patrem naturalem obstrictum esse filiae ad dotem: tamen si hæc jamjam ejus sumptibus certum didicisset opificium, quo se exhibere posset, *cap. 68.* Testamentum, in quo quis monasterium, ubi confessionem facere solitus fuerat, succedere sibi voluit, non valere: tales enim dispositiones per suggestionem & persuasionem monachorum extortas reputari, *c. 71.* Eum, qui incendii a vicinis arcendi causa, proprias ædes jussu magistratus destruxit, non posse a vicinis retributionem eo nomine petere, *cap. 73.* Parentibus non esse integrum inæqualiter de bonis inter liberos disponere, si qualicumque scripto antea declaraverint, se omnimodam inter eos æqualitatem servatam velle, *cap. 78.* Valere schedulam obligatoriam etiam non expressa inibi causa debendi, *cap. 96.*

In *Centuria II* hæc reperiuntur decisa: Monachum licet seculo restitutum, non tamen eo ipso mox habilem reputari ad successiones rursus capiendas, *cap. 3.* Exheredationem tacite revocatam non censeri, per subsequutam patris benedictionem, filio ante obitum factam, *cap. 20.* Filiam, quæ dote accepta renunciaverat successioni parentum & fratrum, eo non excludi ab hereditate filiae ab uno fratrum relictae, *cap. 21.* Notarium, qui instrumentum venditionis composuit pro eo, cui bonis interdictum esse noverat, teneri in subsidium emptori, si hic a prodigo recuperare nequeat pretium venditionis, *cap. 53.* Fundo hac lege vendito, ut, nisi Dominus directus certa pecunia, in contractu nominata, laudemii loco contentus esse velit, in arbitrio emptoris sit, ab emtione, tanquam nulla resilire; non tamen contrahentes a contractu recedere posse, dum Dominus majorem eo nomine summam præterdit, *cap. 96.* Adversus testamentum, in quo certi testes adfuisse exprimuntur, non admitti probationem, testes illos non adfuisse, *cap. 99.* Infanti, quem mater probabiliter conceperat durante absentia mariti, alioqui plus quam sexagenarii, non recte moveri quæstionem status, *cap. 100.*

In *Centuria III* judicatum fuisse perhibetur, Matrem teneri ad refundendum lytrum, quod ipsa in scia, ad filii preces solverat extraneus mercator barbaris, a quibus hic captus derinebatur, *cap. 2.* Jurisdictionem non posse vendi, nisi una cum prædio, cui in hæret, *cap. 7.*

Filium, quem femina, triduo post primi mariti obitum alteri nupta, elapsis octo mensibus enixa fuerat, non prioris, sed secundi mariti progeniem reputari, *cap. 18.* Ad impugnandum contractum, solenniter in scriptis gestum, non admitti probationem per testes de factis fraudulentis, *cap. 24.* Liberos ex incestuoso & adulterino coitu progenitos non reputari legitimatos per subsequens matrimonium, tametsi hoc contractum fuisset ad Papæ dispensationem, cui clausula legitimisationis per expressum fuerat inserta, *cap. 29.* Filiam, quæ elocata renunciaverat successioni paternæ, pati nihilominus debere dotis diminutionem ad concurrentem usque summam legitimæ fratrum, si post appareat hanc illis alioqui non esse salvam, *cap. 52.* Crimen suppositi partus, ejusque persecutionem tam civilem, quam criminalem viginti annis expirare, perinde ut alia delicta, *cap. 53.* Præscripta licet ob temporis lapsum parricidii poena, non tamen eo cessare indignitatem parenti occiso succedendi; in tantum ut ne quidem filia talis parricidæ jure repræsentationis admittatur, *cap. 56.* Renunciationem hereditatis a filia elocata in fratrum gratiam factam, non arcere eandem a petendo legitimæ supplemento post patris obitum, *cap. 63.* Testamento posteriore ob heredis incapacitatem corruente, nec id valere, quod prius legitime fuerat conditum, *cap. 67.* Domo hac lege vendita, ut emtor stet locationi a venditore alteri factæ, nihilominus licitum esse emtori expellere conductorem, modo alium postea inquilinum recipere nolit, *cap. 90.* Episcopi domicilium reputari in sede episcopali, quamvis alibi majorem bonorum partem habeat, *cap. 94.*

Denique in *Centuria IV.* decisa sequentia proponuntur: Eum, quem obstetrix moribunda matri putatitæ sua opera suppositum fuisse confessa est, nihilominus pro filio legitimo reputari, ac tali, quem justæ demonstrassent nuptiæ, *cap. 1.* Filium, quem pater ante contractum legitimum consubium genuerat in Anglia, (ubi scilicet legitimisationi per subsequens matrimonium locus non datur,) posse succedere patri huic naturali in bonis extra Angliam sitis, *c. 20.* Locatorem, qui beneficio *legis 3. C. locat. usus*, expulit conductorem, non posse de in alium recipere inquilinum, ne quidem si partem saltem domus ei locare velit, dum nimium ipsi soli pro familiæ paucitate superest spatium, *cap. 29.* Prohibitam censeri a testatore Falcidiæ deductionem, dum inventarium fieri vetuit, *cap. 30.* Non deberi laudemium, si

PROUS

unus ex coheredibus domum ob defuncti æs alienum venditam sub ha-
sta emerit, *cap. 39.* Quemlibet ex liberis ad alimenta patri egeno præ-
standa in solidum esse obligatum; salvo tamen hoc nomine adversus
fratres regressu, *cap. 40.* Matrimonium legitimum quidem, clam ta-
men habitum usque ad mortem mariti, non producere ullos effectus
civiles in commodum viduæ aut liberorum, *cap. 57.* Maritum, cujus
uxor validitatem matrimonii in iudicio impugnaverat, sed succubue-
rat, non teneri ad refusionem impensarum in alimentationem uxoris
factarum durante separationis tempore, *cap. 70.* Ducta licet in matri-
monium deflorata, non tamen legitimum hoc ipso fieri filium ex ea
antea natum, si hic, tanquam ex alio conceptus, libro baptismali in-
scriptus reperitur; tamen si maritus ille eum tanquam ex se genitum
agnoscat, *cap. 85.* Factis donationibus pluribus a patre diversis tem-
poribus in quosdam ex liberis, quas in unum computatas inofficiosas
esse apparet; supplendam esse legitimam reliquorum non ex ultimis
tantum, sed univèrsis illis sargitionibus, *cap. 88.* Fœmina, quæ ante
septennium nupserat viro 65 annorum, maritum impotentia accusan-
te, nec comparentibus in eo externis sterilitatis signis, non recte judi-
catum esse in foro primæ instantiæ, ut ad probationem per copulam
carnalem procederetur; senio scilicet reum a tali probatione eximen-
te, *cap. 86.* ex quo ipso capite evidens est, iis in terris, si de impotentia
conjugum lis sit, nec facta inspectione defectum in externis membris
periti deprehendant, Officiales seu iudices Ecclesiasticos solere ulte-
rioris probationis loco injungere, ut partes litigantes certo die, & sta-
ta quidem hora, in conspectu testium congressum celebrent: nota-
tur tamen, hunc morem, honestati & pudori tantum non adversan-
tem, nulla Constitutione, nec civili, nec canonica niti, nec dum ultra
seculi spatium in foro Ecclesiastico vigiisse.

*LA FRANCE TOUTE CATHOLIQUE SOUS
le Regne de Louis le Grand &c.*

i. e.

Gallia tota Catholica sub Regno Ludovici

Magni &c.

Tomus 2. & 3.

Lugduni apud Joh. Certe 1684. in 12.

Con-

Continuamus, quam supra pag. 138 in nos recepimus enarrationem. Tomi II Dialogo I *Matrona illa Comitissa*, & Marchio, a secta sua jam manifesto discedentes, celebrant consensum Romanæ doctrinæ cum traditis *Augustini*, de cultu Sanctorum & reliquiarum; de Sacrificio Missarum & aliis. Dein ora adversus reformationis auctores solvunt. Siftuntur iterum *Lutherus* incestus maritus: *Principes Germani* bonorum Ecclesiasticorum raptores: *Calvinus* stigmatè ob infandum crimen notatus, *Bolsæci*, qui id narrat, autoritate adversus *Maimburgii* dubitationes asserta. Sequitur *Beza* carmen lascivum; *Maroti* poësis & turpitudò; eaque occasione *Godavii* Psalmorum versio, non ob elegantiam tantum, sed & ob convenientiam cum textu Hebraico prædicatur. At ex collocutoribus *Minister*, sive *Pastor* ille, jam secretum suum confidentius explicat. *Calvini* nempe dictum adversus *Westphalum* Theologum Lutheranum adfert. Cum eo enim de præsentia reali in S. coena disputans, scripsisse dicitur, *ne verbum quidem in Augustana Confessione doctrina sua adversari*. Inde efficitur, *Calvinum* totam *Lutheri* doctrinam adprobasse, adeoque & *Missam*, *Imagines*, *Confessionem Sacerdotalem*, *Invocationem Sanctorum*, aliaque quæ ut hæresin & diabolica inventa *Calvinus* diffamaverat. *Lutherum* vero etiam dogma de consubstantiatione revocasse, admissa transubstantiatione, in tractatu scilicet de captivitate *Babylonica*. Sed *Calvinum* & *Lutherum*, nisi pro pessimis mortalium haberi debeant, tacite id egisse, ut populis, sublato schismate, redeundi ad Rom. Ecclesiam viam indicarent, contraria docendo, & quæ statuerant, destruendo. Tantam vero spem in hoc invento collocat *Pastor* ille, ut per hoc totum Reformatorum cœtum, veluti *Ægypti* spolia, secum in Romanæ Ecclesiæ castra traducturum se esse jactet. Idem agitur Dialogo II, nisi quod *Job. Claudio* Charentonensium Ecclesiæ, novo & insolito more acerbe illuditur. Hunc enim *Pastor* ille, cum in Synodo de responsione ad literas Cleri deliberatum fuit, ambigue; postmodum vero sibi, remotis arbitris, sincere contententem inducit, quod responsum illud subdole, & non alio fine tam impertinenter conceperit, quam ut causam Reformatorum plane proderet, & in eum statum deduceret, ut totius sectæ interitus non possit non propediem sequi. Maxima iterum vis in argumentatione hac constituitur: *Lutherani credunt & admittunt præsentiam realem corporis Chri-*

Christi in sacra cœna, Missam, purgatorium, indulgentias, Sanctorum cultum, aliosque à Calvino & Ecclesiis reformatis damnata. (Hoc enim ex Lutheri scriptis anterioribus, ab ipso etiam rejectis, & ex libris Lutheranis, in quibus Electoris Saxoniz ac Lutheri imago ad Crucifixum in genua demissorum conspicitur, certissime scilicet deducitur.) At Reformati in Synodis quibusdam Lutheranos pro orthodoxis declarantes, (quod ex tolerantia illa, quam obrulisse dicuntur anno 1631, concluditur,) eadem credunt. Ergo Calviniani sive Reformati jam sunt Lutherani, & ideo edictorum Regiorum beneficio, Lutheranis minime indulto, indigni; aut sunt hypocritæ & refractarii, quod in Ecclesia Romana rejiciunt, quæ in Lutheranis probant, & Regi suo negant, quæ in gratiam Germanorum & Suecorum anno 1631 concesserunt. Exagitur postmodum denuo tractatus *Claudii* de articulis fidei fundamentalibus, & quoniam illi in Romana Ecclesia creduntur, nullam schismatis causam superesse arguitur. Unde cum vero articuli, ob quos secessum a Romana Ecclesia factum esse in responso Synodali ad Clerum professi sunt Reformati, quiq; *p. 163. Tom. II* enumerantur, singulatim plerique examinantur; quæ referre longum & supervacuum esset, cum nihil novi dicatur. Operose in primis calicis populo ablati decretum defenditur, tum vulgatis argumentis, tum maxime illo, quod Reformati abstemios ad communionem sub sola panis specie admittant, & plurimis aliis conveant, qui in celebratione cœnz oblato calice sponte abstineant. Hujus controversiæ aliarumque discussio etiam in *Dialogo III* continuatur, & in primis pro *Sacrificio Missæ* vehementer pugnatur. Unde qui solus hucusque resistere visus est, *Senior ille Charentonensis* jam manus dat Pastori, Romanæ Ecclesiæ dogmata exponenti, ita ut miretur quomodo fieri possit, ut ullus in orbe Lutheranus aut Reformatus supersit, quem tanta veritatis lux non feriat, & ad Romanam Ecclesiam reducat. Sed zelum ejus moderandum esse aut dissimulandum suadet Pastor, & narrare pergit, quo consilio *Claudius* etiam adorationem sacramentalem inter causas schismatis retulerit, ut nempe in eundem labyrinthum Ecclesiæ Reformatorum induceret, ut aut propugnare odiosissimum articulum hunc debeant, aut agnoscere, se oblata Lutheranis concordia, præsentiam realem credere, ex qua adoratio necessario consequatur, & unde genuflexio etiam apud Britannos Reformatos usita-

usitata dependet, a *Dallao & Drelineurcio* non improbat. Sic itaque Claudium, cum responsum illud conscriberet, scientem & volentem arma Catholicis tradidisse, quibus ultimum istum agonizanti Calvinismo infligerent. Multi inde sunt omnes, ut Virginis Deiparæ, ut & Angelorum & Sanctorum cultum ab idololatria defendant, distinctione nempe inter cultus species, aliisque in vulgus notis, quæ neophytis his mire satisfaciunt. Succurritur etiam eorum hæsitati ex Concilio Tridentino, quod non jubet, sed permittit saltem hunc cultum, ita ut pro lubitu ad Christum ipsum dirigi preces possint, omisso ad Sanctos circuitu; modo etiam horum honor conservetur, nec culpentur, qui his quoque preces offerunt. Lutherani vero iterum producuntur, imaginum nempe cultores. Ultima disputationis pars est de primatu Pontificis, in quo Claudium non minus prævaricatum esse, socius iste secretorum revelator contendit. Articulum vero illum, secundum Gallicorum Prælatorum, *Meldenfis Episcopi & Rheimensis Archiepiscopi*, sententiam moderatus & ita explicat, ut jus Episcoporum consistere cum Pontificatu possit, & de infallibilitate problematicè sentire liceat: Lutheri etiam assensum & Melancthonis, eo quo in aliis fecit modo, allegat, multorumque e Protestantibus. Inde Patrum testimonia in subsidium advocat, eorumque auctoritati & Ecclesiæ universalis iudicio tutissime credi posse concludit.

Tomo Tertio Refutatio, quæ in titulo operis indicata est, adversus Autorem *Historia Parallela Calvinismi & Papismi* instituitur, assumpto in scenam quodam ex Nobilitate, qui peregre adventare fingitur, Reformatam religionem professus, sed mixæ dicacitatis & qui eandem futiliter & ironice defendendo jugulat. Ita junctis viribus in Autorem historię, quam diximus, & quæ in Actis nostris anno 1683, p. 521. & anno 1684 p. 15. & seqq. excerpta habetur, tanta cum exagitationum, & convitiis asperitate irruitur, ut si quid vehementius in suo scripsit opere, jam cum immani fœnore responsum recipiat. *Dialogo primo* irridetur methodus auctoris, quod per modum epistolæ scripserit, sed ea prolixitate, ut quatuor volumina impleverit. Effrenis illi in Reges, Reginas, Pontifices & Prælatos petulantia, spiritus rebellionis & blasphemię, summa impudentia & mentiendi libido, tum creberrimæ conradictiones, paralogismi, & quid non? obijciuntur. Papismus, qualem Anonymus describit, pro chimerico figmento habetur,

habetur, imo pro absurdissimo. Negatur, quam Pontificibus tribuit, factio & universalis Monarchiæ cupiditas, quam neminem præter Carolum V meditatam esse ajunt, multis quidem admiraculis ad eam instructum, exitu tamen infauso. Laudatur *Gregorius VII*. Papa, & si qui alii in Germanos rigidi fuerunt, horumque jus ad Imperiæ axioma recte sugillatur. *Passagia & Crucjata* sive bella in Palæstina gesta, quæ Autor Parallelismi multas ob causas improbat, prolixè defenduntur; jus Christianis in Palæstinam, Judæis a Deo ablatum, asseritur, veneratio locorum sanctorum extollitur, & cum Apologista internam cultum & adorationem in spiritu & veritate commendaverit, id eo trahitur, quasi omnem externi cultus ordinem & decorem improbasset, & in turpissimis abjectissimisque ædium partibus non minus, quam in templis exerceri eum posse statuisset. Crudelitatis & persecutionum invidia, qua Papisimum oneravit Apologetes, depellitur, nec probari dicitur Catholicis, quod Hispani in India incolas tanto numero extirpaverint; si quid porro in moribus peccatum sit a Pontificibus & Prælatibus, id nihil officere statuitur Ecclesiæ ejusq; puritati.

Dialogo secundo pergunt collocutores in excusandis non tantum, sed & laudandis Pontificibus & Regibus, bello sacro adversus Græcos non minus quam Saracenos intentis, in primis Innocentio III, & Ludovico IX Galliarum Rege; & captæ Constantinopoleos a cruce signatorum exercitu historiam ab imputatione injulitiæ vindicare conantur. Episcopos & Clericos, qui militiæ illi nomen dederunt, defendunt, quod ob ditiones feudales, quas possidebant, regibus obstricti fuerint Retorquetur in Protestantes tumultuandi & bellandi libido, allatæ inter alia, exemplo nupero A. 1683, in agro Vivarensi, ubi Ecclesiasticarum, & in primis *Borici* cujusdam hortatu, plebs arma adversus Regem summa cum temeritate sumisse dicitur. Multa ex assertis ab Autore Parallelismi, Tigurinam reformationem commendante, arripiunt, de jure Magistratus circa Sacra, eoque multo magis Regem uti posse & debere in Reformatos contendunt. Quæ sequuntur convitia & invectivæ, & quæ de potestate Pontificia prolixè disputantur, cum omnibus nota & a polemicis innumeris disputata sint, referre super sedemus. Neque multum ad rem facere potest, quicquid Protestantibus de secessione ab Hierarchia Romana, tanta cum verborum acerbitate objiciunt, nisi probetur, quod ab Ecclesia Christi deficient, qui

Romani Præfulis jurisdictioni se subtrahunt. Id enim est, quod Protestantes negant. *Dialogus tertius* repletus est querelis de *excessibus reformationis Genevensis, Scoticae, & aliarum: de ministris Ecclesia ex infima plebe sumis: de Luthero, Zwinglio, Calvino, Beza, Maroto & aliis*, quorum vitia nescio quot jam vicibus, ex inimicorum delationibus repetita, in scenam protruduntur. Deinde jactanti Anonymo, quod Reformati ne unum quidem hominem ad religionis suæ professionem mortis metu adegerint, vel cæde in renitentes grassati sint, opponitur exemplum Serveti Genevæ puniti, & Lusitanorum centum, quos Rupellani captos profundo merferint, quia religioni Romanæ renuntiare noluerint. Batavorum summæ impietati tribuitur immanis contra Christianos in Japonia persecutio: & insultatur Protestantibus, quod nullus ex iis unquam a Turcis aut Paganis religionis causa martyrium passus sit, cum id tot Rom. Catholicis quotidie accidat. Exprobratur etiam Gallicæ plebi, quæ Reformata est, inconstantia & pusillanimitas, qua fiat, ut tantum ob evitanda hospitii militaris incommoda, minimeque expectata majori afflictione, catervatim a religione discedat. Tandem ad partem primam Parallelismi pauca regeruntur, excerptis ex Calvini libris dogmatibus, quibus ille in Christianam religionem peccaverit. Sed de his immensa disputationum volumina dudum bibliothecas implerunt. Neque hoc agitur tribus hisce dialogorum voluminibus, sed id potius, ut Auctores reformationis omnibus modis ut infames & detestabiles describantur & exagitentur, & inde potissimum inferatur, religionem nequicquam a talibus emendari potuisse. Vident quidem nec dissimulant Differentes, si a moribus ad religionis veritatem argumentari liceat, non deesse Protestantibus quæ Romano Clero, & Pontificibus ipsis objiciant: sed differentiam in eo statuunt, quod Pontifices aut Episcopi quantumcunque corrupti & profani, religionem tamen non invenerint, sed traditam ab Apostolis servare potuerint & servaverint; Reformatores vero novam excuderint, & ad hoc præstandum miraculis & morum sanctitate instructi omnique labe puri esse debuerint. Sed quæ vis argumentationi huic insit, expenderunt jam sæpissime Theologi Protestantium partium, neque concedunt, aut puram illam esse, quam Pontifices stabiliverunt, aut novam quam ipsi docent, religionem, neque probata agnoscunt, quæ circa vitam & mores autoribus reformationis

mationis obijciuntur, & si maxime sint, non magis religionis veritati obfutura esse confidunt, quam Apostolis, quos a peccatis immunes fuisse nemo affirmat, quorumque doctrina sine nova miraculorum auctoritate inter Protestantes subsistit. Post tanta igitur & argumentationum molimina, & convitiolorum fastidia, in circulum reditur, & quæ controversiam omnem expedire & finire deberet, disquisitio sincera & modesta de veritate dogmatum aut omittitur, aut quæ maxime stringunt argumenta, per declamationes & criminationes evitantur. Hæc considerantes, nimium forte fecisse videri possumus, qui hucusque tot libros talis argumenti enarravimus. Certe angelicentibus in posterum, ut verisimile est, hujusmodi scriptis, multo parciores in recensendis iis futuri sumus, & nisi insignia, eruditisque & modestis scriptoribus digna reperiamus, cætera quæ protrita & reiecta sunt, multoque magis bilem satyricam & diceriorum argutias, in universum & mallo sectarum discrimine, veluti brevia & scopulos prætervehemur. Qua occasione nolumus dissimulare, librum Gallicum, (si quis alius,) jaculeatum, *Antonii Arnaldi ingenio sive spiritui (L'esprit de Mr. Arnaud,)* diffamando, anno superiori in Belgio *Daventria* editum, ad nos quidem mature perlatum fuisse, sed causas nobis subortas, quo minus in Actis nostris mentionem ejus libri faceremus. Nondum etiam videramus, cui is, quem diximus, tractatus oppositus est, *Apologia pro Catholicis*, quæ Arnaldo tribuitur. At cum nuper admodum exemplar hujus Leodii anno 1681 excusum acceperimus, comparato jam utriusque Autoris fervore, fatius duximus, neutrius libri compendium Actis nostris inserere. Apologia sane etiam temporis Actorum nostrorum metas fere præcurrit, & si quid in illa alicujus momenti est, in *Historia parallelâ* ventilatum deprehendetur, a nobis dudum excerpta. Si vero sunt, quibus libros hoc affectu & stylo scriptos legere volupe est, brevi hoc indicio nostro viam commonstratam invenient.

L'ART DE JETTER LES BOMBES, PAR
Monsieur Blondel &c.

hoc est,

F. Blondelli, Regiorum Exercituum Campi Mare-
schalli &c. Ballistice, sive Ars jaciendarum bolidum
igniariarum (Bombarum.)

Parisiis, apud Autorem & Nicolaum Langlois

1683 in 4.

PROdiit demum dicto anno elegantissimus, & plane ingenium Au-
toris sui spirans hic liber, postquam jussu Regis Galliarum, cui
eundem clarissimus *Autor* jam anno 1675 manuscriptum obtulerat,
ejus editio hucusque suspensa fuerat: ne videlicet, Rege bello gravi-
tum temporis implicito, intempestiva artis publicatio arma veluti vi-
resque Gallie ministraret hostibus, quæ mox in ipsam noxiæ eventu
verterent, Partibus omnino quatuor, historica, practica, theorica &
elenctica constat: quarum quælibet in suos iterum libros, prout exi-
gere videbatur distinctior argumenti tractatio, & capita distributa est.

lib. I. c. I.

Parte prima, ubi pauca de origine Bombarum & Granatarum
præmisisset: eas nempe, utut mortaria, seu machinæ e quibus illæ ja-
ciuntur (quod ex structura quorundam pervetusta, & bellis, præci-
pue in Italia, sub initium seculi abhinc proximi, gestis comprobatur)
æque fortassis antiqui ac tormenta bellica sint usus, recentioris ævi
esse inventum; primamque Wachtendoncam, armis Alexandri Farnesii
sub Ernesto Mansfeldiæ Comite anno 1588 petitam, earum vim ex-
pertam, & ad deditionem compulsam esse: cum paulo ante Venetor
primus inventor ludicris ignibus similes globos destinans, ex infelici
jactu, postiore hujus oppidi parte in favillam redacta, miserandum or-
bi spectaculum dedisset: Hispanis & Batavis eas passim deinceps in usu
fuisse *Autor* refert; Gallis vero anno demum 1634 in obsidione Mot-
tensi (non, ut perperam in *arte magna Artilleria* notarit *Siemienowi-
zów*, Rupellana) usurpari cœpisse, evocato a Ludovico XIII ex Batavis
Anglo quodam Malto: cujus felici opera (utut sola experientia, citra
ullam matheseos scientiam, subnixâ) deinceps, præcipue in Illiberis
expugnatione, sæpius usus esset; donec illum Gravelingæ posterior
obsidio improspere fato sustulisset: Maltum insecutos Bombardarios
ultra experimenta qualiacunque nihil profecisse; nec plus sapere, qui
ab

c. 2.

c. 3.

ab eo hucusque argumentum hoc tractariat. At vero cum certa & demonstrativa in promptu sint regulæ, geometricis principiis, & scientia motus corporum projectorum fultæ; complura insuper instrumenta suppeditari possint, quibus ars ista javari maximopere queat, facilisque reddi: publico gratam rem utilemque facturum se ratus est *Blondellus*, studiosa inquisitione hujus argumenti & sententiarum ab Autoribus prolatarum; adnotatis eorundem erroribus, & comprobatis, quorum in praxi aliquis esse potest usus. Unde in hac parte exponit, quæ a *Nicolao Tartaglia*, *Didaco Usano*, *Ludovico Colhado*, *Davide Rivako*, *Danielo Elrichio* & *Galeo* prodita sunt: horumque errores, ex non intellecta natura linearum curvæ, motu globi projecti descriptæ, ita recenset, ut simul, quæ in uniuscujusq; hypothese commendantur, ita recenset, ut simul, quæ in uniuscujusq; hypothese commendantur, ingenue proloquatur; praxes eorum examinet; Tabulas jactuum, pro diversis machinarum (qua appellatione tam tormenta bellica quam mortaria signamus) elevationibus ab ipsis conditas, exhibeat, & cum veris jactibus, legi sæ hypotheseos conformibus conferat. Subjungit his praxes, a Bombardariis seu machinatoribus regiis institutas, & Tabulas ex proprio eorum ratiocinio (jactuum differentias inter quosq; elevationum gradus proximos esse æquales) confectas, pro amplitudine jactuum ad singulos elevationum gradus, ex diversæ magnitudinis mortariis, diverso pyrii pulveris pondere oneratis vibratorum

Epsam posthæc statim praxin jaciondarum pilarum *Parte secunda* subnectit, tanto minus implicandis ingeniis, quæ cum fructu aliquo *Autoris* placitis assuescere cupiunt. Eandem vero maximam partem acceptam fert *Toricellio*, *Galilæi* discipulo & successori, a præceptore suo hæc pleraque edocto. Requirit autem *Toricellius*, ut cognoscendis diversis jactibus pilarum ejusdem machinæ pro quoq; elevationis angulo, ante omnia experimentum quoad fieri potest exactum, sub angulo certæ elevationis probe cognito, capiatur amplitudinis (per hæc ubique rectam ab orificio machinæ ad scopum, in quem pila impingit, ductam intelligimus; quam supra memoratorum autorum aliqui *jactum mortuum* appellant) ipsius jactus, accurato studio mensurate: atque hæc deinceps fundamenti loco esse pronuntiat, ex qua cæteræ omnes deduci securissime queant. Hæc præmissa accingit se Autor ad jactus, quorum amplitudo aggeri tormentario ad libellam, hoc est linea horizontalis est, aut horisonti paral-

a c. 4. ad
fn. c. 11. Lib.
II.

C. II.

P. II.

L. I.
c. 1.

- parallela : & beneficio *sinuum*, cum amplitudinem data certa machinae elevatione, tum vicissim elevationis angulum, data amplitudine jactus investigare docet. Cujus gratia etiam *Tabellam* peculiarem *sinuum Galilaei & Torricellii*, huic negotio inservientem exhibet, ejusque usum in *solvendis* Problematibus istis ostendit: subjungens alias eorundem *Autorum*, nempe *altitudinis* jactuum aequali impetu propulsorum, ad quosque elevationis gradus; *altitudinis & sublimitatis* (est haec recta, aequalis quartae parti lateris recti ipsius parabolae, jactu quovis descriptae) jactuum ejusdem amplitudinis pro diversis quibusque elevationibus; *impetus* seu violentiae, jactibus ejusdem amplitudinis, sed elevationis diversae competentis: quarum singularum usum succincte simul indicat. Supra dictorum porro problematum solutionem beneficio instrumentorum, *Quadrantis tormentarii per Torricellium* correcti, & *Semicirculorum binorum Torricellianorum*, quae singula describit, aequique incisa exhibet, citra adjumentum canonis sinuum, edocet: eaque ipsa circa jactus super planis inclinatis (quibus & illos accenset, qui ex machina altius super horizontem collocata, horizontaliter diriguntur) tum varie per sinus, tum etiam per semicirculum *Toricellianum* posteriorem resolvit.
- L. IV. Subjungit his descriptionem novi cujusdam instrumenti, omnibus omnino jactibus inservientis, ejusque usum per antegressas *praxes* singulas aperit: quibus insuper circum proportionalem non minori ingenio accommodare, pariaque ope ejus praestare docet.
- L. V. Tandemque partem hanc alterius Instrumenti universalis explicatione concludit, in eam perfectionem concinnati, ut quam facillime omnia huc spectantia expediri ejus ministerio possint. Transcriptione & delineatione ipsorum instrumentorum studio superfedemus, cum citra expositionem usus eorundem, quae mensuram discursus instituto nostro convenientis longe supergreditur, nulli Lectoris commode futura esset, longe consultius haec eadem ex *Auctore* ipso petiuri, & perspicue & breviter, ut tamen captui vel mediocri ingenii abunde sufficiat, sensa sua explicante.
- P. III. Praxin sequitur *Parte tertia* Theoria, ex *Galilaei*, qui primus veram tantam naturalis quam violenti motus naturam exposuit, *discursibus de motu locali & resistencia solidorum*, anno 1638 per Elzevirios impressis, desumpta. Proponit hic *Autor* distinctas motus species, aequalis ac uni-

uniformis, & inæqualis uniformiter accelerati. Hujus posterioris accelerationem duplici ratione explanat, quarum prior in *dialogis de systemate mundi* tradita est, & spatia a mobili percurta equalia facit sinibus versis arcuum æquatoris terrestriis, tempore interea lapsa convenientium: altera in *dialogis supra citatis* & secundum quam mobile unoquoque momentorum æqualium projectionis suæ, æquales gradus acquirit suæ celeritatis; hoc est, ubi spatia percurta sunt in duplicata ratione temporum. Utriusque hujusmodi proprietates recenset, eosque inter se committit, atque ita propinquos veritati utrumque asserit, ut intellectui humano prope impossibile sit, eos per experimenta discernere, aut falsitatis convincere; quamvis posteriori *Galileum* in *dialogis dictis* suffragatum affirmet *Autor*, aperto etiam suo per totum hunc librum assensu.

Descendit inde ad explicandum modum projectionis, ejusque species, *perpendiculararem*, sursum deorsum; *lateralem*, horizontalem, inclinatum enumerat; & quid unicuique horum gravitatis causa accidat, recenset: in specie, projectiones horizontales & obliquas parabolam describere probat, cujus generationem & proprietates huc conducentes (nimirum abscissas parabolæ esse in duplicata ratione ordinatarum; producto extra verticem parabolæ axe, ad interval- lum abscissæ alicui æquale, rectam connectentem extremitates, axis producti & ordinatim ad abscissam dictam applicatæ, tangere parabolam in communi cum ordinata concursu) simul adducit. Porro cum amplitudo parabolæ ab impetu impresso dependeat, qua ratione eundem mensurare docuerit *Galileus*, tradit: atque hic quartam partem amplitudinis parabolæ, mediam proportionalem constituit inter ipsius parabolæ altitudinem & sublimitatem; has duas junctas vero, æquales spatio, per quod mobili descendendum est, ut acquirit impetum parabolæ (secundum tangentem ab extremitate amplitudinis ductam) describendæ convenientem: ipsam denique amplitudinem perpetuo quadruplam sinus anguli duplicati, tangentis modo nominatæ & ipsius amplitudinis, hoc est anguli directionis jactus propositi. Ex quo colligit: 1. Parabolæ æquali celeritatis impetu descriptarum amplissimam esse, cujus mobile directionem sequitur anguli semirecti: 2. Parabolas secundum inclinationes a 45 gradu æquidistantes descriptas, æque amplas esse: 3. Parabolas ab 0 ad 45.

- parallela: & beneficio sinuum, tum amplitudinem data certa machinae elevatione, tum vicissim elevationis angulum, data amplitudine factus investigare docet. Cujus gratia etiam *Tabellam* peculiarem *sinuum Galilei & Torricellii*, huic negotio inservientem exhibet, ejusque usum in solvendis Problematibus istis ostendit: subjungens alias eorundem Autorum, nempe *altitudinis* jactum æquali impetu propulsorum, ad quosque elevationis gradus; *altitudinis & sublimitatis* (est hæc recta, æqualis quartæ parti lateris recti ipsius parabolæ, jactu quovis descriptæ) jactum ejusdem amplitudinis pro diversis quibusque elevationibus; *impetus* seu violentiæ jactibus ejusdem amplitudinis, sed elevationis diversæ competentis: quarum singularum usum succincte simul indicat. Supra dictorum porro problematum solutionem beneficio instrumentorum, Quadrantis tormentarii per *Torricellium* correcti, & Semicircularum binorum Torricellianorum, quæ singula describit, ærique incisa exhibet, citra adjumentum canonis sinuum, edocet: eaque ipsa circa jactus super planis inclinatis (quibus & illos accenset, qui ex machina altius super horizontem collocata, horizontaliter diriguntur) tum varie per sinus, tum etiam per semicirculum Torricellianum posteriorem resolvit.
- L. IV. Subjungit his descriptionem novi cujusdam instrumenti, omnibus omnino jactibus inservientis, ejusque usum per antegressas præces singulas aperit: quibus insuper circumum proportionalem non minori ingenio accommodare, pariaque ope ejus præstare docet.
- L. V. Tandemque partem hanc alterius Instrumenti universalis explicatione concludit, in eam perfectionem concinnati, ut quam facillime omnia huc spectantia expediri ejus ministerio possint. Transcriptione & delineatione ipsorum instrumentorum studio super sedemus, cum citra expositionem usus eorundem, quæ mensuram discursus instituto nostro convenientis longe supergreditur, nulli Lectoris commode futura esset, longe consultius hæc eadem ex *Autore* ipso petiuri, & perspicue & breviter, ut tamen captui vel mediocri ingenii abunde sufficiat, sensa sua explicante.
- P. III. Præxi sequitur *Parte tertia* Theoria, ex *Galilei*, qui primus veram naturam quam violenti motus naturam exposuit, *discursibus de motu locali & resistentia solidorum*, anno 1638 per Elzevirios impressis, desumpta. Proponit hic *Autor* distinctas motus species, æqualis ac uni-

uniformis, & inæqualis uniformiter accelerati. Hujus posterioris accelerationem duplici ratione explanat, quarum prior in *dialogis de systemate mundi* tradita est, & spatia a mobili percurta aequalia facit sinibus versis arcuum aquatoris terrestriis, tempori interea lapsa convenientium: altera in *dialogis supra citatis* & secundum quam mobile unoquoque momentorum aequalium projectionis suae, aequales gradus acquirit suae celeritatis; hoc est, ubi spatia percurta sunt in duplicata ratione temporum. Utriusque hujusmodi proprietates recenset, eosque inter se committit, atque ita propinquos veritati utrumque asserit, ut intellectui humano prope impossibile sit, eos per experimenta discernere, aut falsitatis convincere; quamvis posteriori *Galileum* in *dialogis dictis* suffragatum affirmet *Autor*, aperto etiam suo per totum hunc librum assensu.

Descendit inde ad explicandum modum projectionis, ejusque species, *perpendiculararem*, sursum deorsum; *lateralem*, horizontalem, inclinatum enumerat; & quid unicuique horum gravitatis causa accidat, recenset: in specie, projectiones horizontales & obliquas parabolam describere probat, cujus generationem & proprietates huc conducentes (nimirum abscissas parabolae esse in duplicata ratione ordinarum; producto extra verticem parabolae axe, ad interval- lum abscissae alicui aequale, rectam connectentem extremitates, axis producti & ordinatim ad abscissam dictam applicatae, tangere parabolam in communi cum ordinata concursu) simul adducit. Porro cum amplitudo parabolarum ab impetu impresso dependeat, qua ratione eundem mensurare docuerit *Galileus*, tradit: atque hic quartam partem amplitudinis parabolae, mediam proportionalem constituit inter ipsius parabolae altitudinem & sublimitatem; has duas junctas vero, aequales spatio, per quod mobili descendendum est, ut acquirat impetum parabolae (secundum tangentem ab extremitate amplitudinis ductam) describendae convenientem: ipsam denique amplitudinem perpetuo quadruplam sinus anguli duplicati, tangentis modo nominatae & ipsius amplitudinis, hoc est anguli directionis jactus propositi. Ex quo colligit: 1. Parabolarum aequali celeritatis impetu descriptarum amplissimam esse, cujus mobile directionem sequitur anguli semirecti: 2. Parabolas secundum inclinationes a 45 gradu aequidistantes descriptas, aequae amplas esse: 3. Parabolas ab 0 ad 45.

gradum continue crescere; ab hac vero continue decrescere: 4. Amplitudines parabolarum eodem impetu, sed sub diversis inclinationis angulis descriptarum, inter se esse, ut sinus dupli dictorum angulorum.

L. III. IV.
V. VI. VII.

His statuminatis *Autor* jam vestigia partis secundæ relegit: & Præx tum beneficio sinuum, tum singulorum instrumentorum ibi descriptorum institutas, usumque Tabularum ibidem propositarum demonstrat. Cumque *Torricellius* modum non tradidisset inveniendi elevationem machinarum in planis inclinatis, amplitudini datæ parabolæ, sive scopo convenientem; modus vero in *libris pyrotechnicis mundi mathematici a P. de Chales* propositus parum esset geometricus: *Autor* problema hoc sub terminis simplicissimis regie academiz Parisinæ sociis propositum cum elegantibus *Buoni*, *Römeri* & *La Hire* solutionibus præfert, & præxes antegressas iis innixas demonstrat.

L. V. c. 3.
c. 4.
c. 5. 6. 7.
L. VI.
L. VIII.

Ultimo hujus partis libro peculiarem *Clarissimi Caspini* doctrinam, principiis tamen *Galilæi* consonam, & unica propositione omnes omnino casus circa projectiones gravium obvios solventem, proponit. Quatuor nempe rectas in hoc negotio contemplatur *Caspinus*, *lineam aequalitatis* (rectam, qua mobile projectum, tempore jactus solo motu impulsione citra gravitatem perpendiculariter ascensurum esset; aut descensurum sola gravitate sua, nullo impetu externo) *impulsione* (qua mobile æquali motu impetus impressi moveretur, si gravitatis expers foret) *jactus respectivi* (perpendicularem, ab extremo lineæ impulsione ad punctum parabolæ descriptæ ductam) & *distantiæ* (quæ lineam impulsione & jactus respectivi ex altera parte connectit) harumque tres priores continue proportionales facit. Unde datis directione (seu elevatione machine super Horizontem) & lineæ distantiæ, dantur in Triangulo (cujus latera lineæ impulsione, jactus respectivi & distantiæ constituunt) præter lineam distantiæ, angulus alteruter huic lineæ adiacens, elevatio scilicet machine super lineam distantiæ (quæ aut horizonti coincidit, aut infra supra illum, angulo certo, quique mensurari facile potest, inclinatur) & eidem oppositus, complementum directionis ad quadrantem: indeque facile lineæ impulsione & jactus respectivi (per trigonometriam) & acquisitis his duabus, tertia proportionalis, lineæ scilicet æqualitatis (quæ quadrupla semper est jactus perpendicularis, & dupla maximæ amplitudinis parabolæ, hoc est sub directione 45 graduum) inveniri potest;

c. 5.

vicis-

vicissim etiam, data linea æqualitatis & distantia, directio quaesita. Atque huic philosophiæ *Autor* debere se positetur inventionem instrumenti universalis, P. II. l. 6, c. 1. 2. descripti, cujus usum hoc loco demonstrat. c. 67.

Ultima Pars destinata est diluendis objectionibus, quibus ea, quæ partibus duabus antecedentibus statuta sunt, impeti aut convelli videntur. Harum quædam theoriam attinent, sabefactantque hypothesis lineæ projectionis parabolicæ; alia praxin juxta regulas ab *Autore* præscriptas supervacaneam, & præstando quem promittit effectui omnino imparem esse contendunt. P. V.

Illæ sequentibus nituntur mediis, quod L. I. c. 2.

I. Linea horizontalis non sit recta, nec eidem perpendiculariter inter se parallelæ; quæ lineam projectionis arguant spiralem;

II. Ob resisteniam mediæ, impetus mobili impressus nec perpetuus sit, nec æqualis aut uniformis; nec c. 3.

III. Proportio motus deorsum, a gravitate mobilis profecti, constans; c. 4.

IV. Duorum motuum differentium (ab impetu impresso, & gravitate mobilis nativa) in unum compositio non contingat citra aliquam eorum immutationem; c. 5.

V. Mobile descensu suo probabiliter non percurrat spatia, quæ sint in ratione duplicata suorum temporum; c. 6.

VI. Theoriæ huic sæpius adversetur experientia: quæ omnia projectionis lineam aliam esse ac parabolicam evincant. c. 7.

Hæ vero, ad usus bellicos.

VII. Solam praxin, nativa judicii & sensus facultate nixam, qua unica eximii Regis sui Machinatores artem hanc in tantum exerierint fastigium, ultra quod humana non pertingere possit industria, commendant; L. IV.

VIII. Varias autem & perpetuis mutationibus obnoxias materiæ conditiones, circumstantiasque quæ negotio huic nunquam non intercedant, praxes regulis *Autoris* suffultas frustrare, quoque minus optatum successum sortiantur multis modis impedire, sustinent. c. 2.

Has objectiones plerasque uti per exempla complura, libratissime rationum momentis speciose exaggerat; ita non minori acuminè & solertia singularum aciem retundit: & ad

L. II. c. 1.

I. quidem, autoritate se tuetur *Archimedis*, qui in *libris de aequi-ponderandibus & quadratum parabola*, contrarium, atque vult objectio, circa horizontalem & perpendiculares ad eam lineas, assumserit; & *mechanicorum*, qui ex eodem assumpto bonam partem deducant pulcherrimorum theorematum. Nimirum, ut in rigore geometrico vera sit objectio; consideratis tamen, tanta centri terræ, & loci ex quo pilæ projiciuntur distantia, tum tantilla jactus amplitudine in comparatione ad superficiem terrestrem; oppositæ sententiæ quoad sensum nihil falsitatis inesse, *Autor* omnino concedendum arbitratur. Quod ipsum porro exemplo confirmat machinæ horizontaliter directæ, centumque perticis super horizontis plano elevata; quæ si vel integro milliari Gallico, hoc est 2500 perticis jactum promoveat, perpendiculares tamen ab extremis jactus punctis utrinque ad horizontem demissas, non totos sex pollices propiores sibi ad superficiem terræ factas exhibeat. Ex quo, quamvis projectio, sumpta a puncto excussus usque ad centrum terræ, revera sit helix secundi generis; portionem tamen ejus super horizonte interceptam, tam prope ad parabolam accedere, ut pro ea accipi secure possit, concludit.

c. 2.

II. Difficile esse pronunciat, de effectu resistentiæ mediæ universim sub aliqua certitudine philosophari, ob infinitas fere inconstantia suæ causas: has tamen omnes non obstat, quominus certi simus, corpora gravia rotunda, mediocri celeritate promota, quam minimum resistentiæ in medio tam raro, quale aer est, experiri. Atque huc vel maxime projectiones ex mortariis spectare, quarum tractus in aere descriptus adeo similis parabolæ deprehendatur, ut mutationem ab aeris resistentia receptam penitus insensibilem esse, audacter possit asseverari. Probat hoc *Autor* suffragio experimentorum *Gabielæ* ejus generis, in quo aeris renixus maximam exercet energiam: hoc est, duorum corporum descendantium ejusdem molis, sed diversissimæ gravitatis; & rursus duorum pendulorum diversissimæ celeritatis: quorum utrobique eadem plane sit ratio, nullo resistentiæ alicujus indicio aut effectu. Qui quanquam etiam quoad sensum aliquis existat, nihil tamen consequentiæ inferat, regulis præceos præsentis adversæ: cum jactus quicumque in eodem medio, ab eodem impetu propulsi, eandemque resistentiam passi, eandem inter se verosimillime proportionem retineant, quam nullo mediæ obstaculo intercedente, habiuri essent. Quod idem etiam regerit ad

III. Ubi.

III. Ubi, præter instantiam, quod variatio proportionis, in ejusmodi altitudine ad quam pilæ projectæ percutiunt, sensibilis esse nequeat; ex *Mersenni Ballisticis* experimenta adducit, quæ plus centies repetita, bombas ad altitudinem 100 perticarum elevatas, spatio temporis præcise æquali ascendisse ac descendisse comprobarunt. Porro cum resistantia aeris dupliciter officiat motui projectorum: retardando effectum, semel motus uniformiter accelerati & a gravitate mobilis profecti; & iterum motus uniformis, secundum lineam directionis impressi; per illud ostendit *Autor* augeri amplitudinem projectionis; per hoc eandem imminui. Unde rationabiliter conjicere liceat, bina hæc impedimenta se reciproce destruere; ita ut amplitudo hac ratione intra legitimos suos limites, citra medii resistantiam illi alias competentes, coerceatur. Ad

c. 3.

IV. Cujus vim porro a violentia impetus impressi, ob quam jactus, saltem initio sui, ad lineam rectam, magis ac parabolæ leges requirant, accedat; & jactibus horizontaliter directis, qui pilas tardius, ac juxta *Autoris* hypothesin oporteat, impingant, *Autor* intendit: respondet, experimenta hæc duplici de causa sibi valde esse suspecta: 1. quod directio vulgaris machinatorum horizontalis, sit infra horizontem cavitatis ipsius machinæ; adeoque hujus directio ut plurimum horizontali altior: 2. quod pilæ ductus non semper idem sit cum directionis linea; cum pulvis accensus pilam intra tormentum versus limbum ejus superiorem impellat, adeoque supra lineam directionis extra tormentum projiciat. Quamvis autem non omnino neget, permixtis duobus motibus istis mutationem quandam accedere posse; quod experimenta, a quibus proportio accelerati descensus gravium capta est, facta sint in aere nos proxime circumstante, qui altiori aeri, aut magis denso rarove leges pangere nequeat: illam tamen non nisi projectionis lineam aliquanto rectiorem, ac parabolæ conveniat, efficere; neutiquam vero proportionem amplitudinum juxta diversas directiones, & numeros in Tabulas ab *Autore* relatos vitare.

c. 4. 5. 6.

V. Refutat *Autor* sententiam acceleratorum momentorum, spaciis percursis æqualium, aliasque; suam contra, sive *Galilæi*, rationabilem, ordinariis naturæ legibus consonam, uniformem, simplicem, facilem, facillimeque explicantem omnia, quæ gravium descendentium motibus accidunt, statuit: idemque observatis *Galilæi*, *Gassendi*

c. 7. ad 14.

sendi, Merfenni, & ratiociniis Joannis Baptiste Baliani (tractatu de motu) Hugeniique (tr. de horologiis oscillatoriis) confirmat.

L. 15.

VI. Theoriæ suæ cum *Galilæo* eximit prodigiosos effectus, quos pulvis incensus pilis imprimit tormentariis; quorum sc. celeritas supra vires sit naturæ: iisque adjungit sclopetorum jactus horizontales, aut non multum elevatiore; qui in principio forte rectiores sint, ac parabolæ ductus ferat, & propterea majoris amplitudinis. Quod cum in cæteris jactibus inprimis Bombarum, præcipuo *Autoris* scopo, non contingat, insuper haberi posse objectionem hæc pronunciat. Cui nihilominus opponit constantiam experimentorum; in Societate Regia per Dominum *Mariottum*, *Perraultium*, *Römerum* diversis machinamentis institutorum.

L. III.

L. IV. c. 3.

VII. Falsissimum esse pronunciatum: Theoriam inutilem esse viris castrensibus. Cum ea demum praxis eosdem consummatos reddat, quæ solidis præceptorum fundamentis superstructa est. Cujus asserti veritatem, citra anxie conquisitas rationes, aut prolixum immanium errorum recensum, in quos, destituti suppetiis regularum, toto die incidant, ubi inexpectati aut insoliti quicquam obtingat; *Autor* non alio argumento efficacius adstruit, quam sensu maximi hodie Regum, & longe peritissimi artificum: qui Desino suo tempus haud perire judicavit, quod addiscendæ huic theoriæ impendit. Quod exemplum secutæ sint complures illustrium personarum, primarilique adeo Regiæ Majestatis ministri, quibus ista matheseos pars, quæ bellicis inservit negotiis, serio pervolvatur hodie studio. Nihil vero quicquam *Autoris* sententiæ derogare, quod machinatores regii artem hanc ad tantum perfectionis, sola genii sui magnitudine, provexerint; cum certum sit, adminiculo theoriæ hujus illos longe facilius id assecuturos fuisse.

L. 4.

VIII. Obstacula materiæ vitio objecta, jugi meditatione & studio sufficienter remove eos posse, qui serio huc animum applicant; nec ab illis impediri commodum præceptorum usum: uti nec praxeos suæ compendia, & juste ferendi notitiam, memoratis modo machinatoribus, quibus eadem obstacula omnia infesta sint, intervertere potuerint; ipso usu de mediis eadem cognoscendi corrigendique edoctis. His vero minime inferiores esse posse, qui juxta præcepta *Autoris* operantur, quo minus defectibus obviis debita ante praxin adhibeant reme-

remedia. Verbo, simplicem præceptorum cognitionem ad nullius artis perfectionem sufficere, sed ea subjecto artis scite applicanda esse; unde demum & materiae rigor, & subnata inde mille impedimenta, at simul ex crebro artis exercitio tollendis his media opportuna, artifices innotescant.

Excipit hæc discursus de Collegio aut coetu Bombardariorum, a rege Galliae instituto, variisque, quæ scopo ipsorum feliciter obtinendo conducunt, experimentis faciendis: nec non alia quædam notata, de mortariorum diversis usibus; veterum machinis ballisticis, ad jactus granatarum idoneis; machina quadam *Perraltii*, similes in usus constructa; peculiarique Polonorum praxi, anno 1659 in obsidione Toruniensi jaciendis, citra mortariorum opem, lapidibus molaribus, & saxorum ingentium mole, usurpata.

*SCOTIA ILLUSTRATA, SEU PRODROMUS
Historia Naturalis, cum figuris aeneis. Opus vigin-
ti annorum, jussu Caroli II. Britannia &c. Monarchæ edi-
tum, autore Roberto Sibbald, M. D. Equite
aurato, &c.*

Edinburgi, sumptibus Autoris 1684 in fol.

EST hac anxia nimis atque propensa in novitatem ætate, exotica cuncta indigenis præferantur rebus; præ reliquis tamen vitium hoc seculi materia medica hæctenus experta est. Scilicet parum abfuit, quin crediderint plurimi, morborum curari nullum posse, nisi apparatus peregrino adhibito, utut æquipollentia, ne dicam validiora passim præ foribus cernant medicamenta. Et licet quidam ab hac luxuria cives suos avocare laborarint, ostendendo ipsis, profapiam exoticorum incertam ac suspectam juxta, ac inconvenientiam summam cum nostris temperamentis, & denique mereatorum, lucrum ex nostra stultitia captantium dolum; nihil tamen obtinere unquam. Nec credas nostras solum oras hoc vesano exoticorum medicamentorum amore correptas; eundem enim perversum moremprehendes in aliis quoque gentibus. Testes si postulas, *Thomas* aderit *Bartholinus*, in dissertatione de Medicina Danica suos sympatriotas ex eodem capite falso redarguens; & ut alios taceamus, *Rosbertus*

berus Sibaldus præsentis Historiæ Naturalis Prodrōmi Autor. Hic siquidem totus est in illo opere, ut Scotis suis persuadeat, naturam ipsis non novercam esse, sed matrem almam summeque benignam; quæ non ad vitam solum necessariam, verum etiam ad delicias, potissimum autem ad sanitatem amissam recuperandam, uberrima media suppeditat. Hæc summa est integri hujus libri. Quoad tractandi methodum, placuit auctori præmittere *Nuncium Scoto-Britannum*, Atlantis Scotici proxime edendi contenta recensentem. Sistet vero ille Geographicam totius Scotiæ descriptionem, juxta singularum provinciarum ac insularum terminos & fines; una cum oceani ambitu, terræ indole, oppidorum ac arcium situ, magistratuumque regimine: paucis, omnia quæ in singulis urbibus, templis, munimentis atque ædificiis observata sunt digna. Et quo magis hæc omnia innotescant, Tabulis copiosissimis, seu quemadmodum alias vocant, Mapis opus illud exornabitur. Sequitur hunc Nuncium *Prodromus* in duas partes divisus. Prima generalis duos continet libros, quorum primus de Scotiæ situ, aere, aquis, locis ac incolis; alter vero de morbis in Scotia grassantibus, illisque medendi methodo ac materia medica indigena agit. Secunda pars specialiora duobus tomis tradit. In primo plantæ, & sponte nascentes, & hortenses secundum alphabeti seriem, una cum nominibus vernaculis, notis characteristicis, locis natalibus, & viribus exhibentur. In secundo vero de animalibus tam veris quam domesticis; tam terram inhabitantibus, quam aquam aut aërem; item de mineralibus, metallis, ac macinis disquiritur. Singulis libris præmissus est index capitum, titulos singulorum explicans, & sub finem utriusque partis indices rerum copiosissimi sunt adjecti. Ad evitandam prolixitatem nihil ulterius de methodo monemus, adeoque nec singulorum capitum titulos enarramus; ne tamen specialium aliarumque curiosarum rerum, quibus ubertim *Prodromus* hic scætet, benevolus Lector plane sit ignarus, quædam ex eodem excerptæ placuit.

Parte itaque I. L. I. c. 3. refert auctor, quibusdam in Scotiæ locis per duos integros menses radios solares de die ac nocte conspici; c. 8 ex *Moraviæ* Regiæ Societatis Londinensis olim Præsidis observatione propria recenset, in insulis Hebridum locū esse in fræto, insulis minusculis, rupibus ac syrctibus frequentibus obsito, inter insulas *Heaf & Herres*,

in

in quo fluxus maris ab oriente versus occidentem, & refluxus ab occidente in orientem, duobus diebus ante & post plenilunium ordinate sex horarum spatio procedit; alitertio die & deinceps longe aliter fluxus hic contingit; toto namque tempore diurno sive fluat sive refuat, cursus aquæ semper occidentem versus dirigitur, nocte vero in orientem vergit. C. 9. dignum videtur consideratione, prope castrum de *Slaines*, nec non in *Sylva Hamiltonia* fontes existere petrificantes, & *Monachopoli* (quod prædium est prope Edinburgum) fontem strepitu singulari emisso tempestatem certo prædicentem, & alium ad latus occidentale montium *Campsey* inebriantem. Porro lacum in loco *Strath-errick* vocato deprehendi, cujus aqua nunquam etiam a vehementissimo frigore ad Februarium usque congelascit, post illud tempus, sæpe unius noctis spatio, glacie operitur firmissima. Ulterius in *Glevelg* ad lacum *Achbigniglium* nuncupatum, rivulum esse, ita Agrifolium in lapidem subviridem commutantem, ut ollulis futoriis aliisque utensilibus conficiendis, commode inserviat. Denique in rupe Castris *Britannodum* fontes scaturire duos, pedes vix tres a se invicem distantes, quorum unus dulcis, alter salis aquam fundit. C. 10. fons *S. Catharina* memoratur, cui oleum nigrum, infallibile doloris ex causa frigida remedium, imnat, & fons *Kingbornensis* appetitum deperditum restituens, ac calculos renum & vesicæ pellens. C. 16. mores & victura præcorum Scotorum proponens, commemorat, probro non solum sibi duxisse, sed etiam adulterii suspicionem adstantibus movisse foeminas, si proprio lacte prolem alere noluerint aut non potuerint: item morbo comitiali, amentia, mania, vel simili morbo laborantes castratos esse, ne in sobolem morbos illos transferrent, & foeminas quæ conceperant a tali, vivas una cum foetu fuisse defossas. C. 17. 18. 19. in cibum, quo (juxta *Dionem Cassium* Hist. Rom. L. 76.) sumto Britanni veteres famem & sitim per plures dies tolerarunt, inquit, rejectisque variis opinionibus, illum Altragali Sylvatici Thalii, seu Orobi Sylvatici perennis filiquis pendentibus *Morisonii*, tubera, saporem glyzyrrhizæ referentia, fuisse existimat, quoniam hodiernum Scoti montani ad fallendam sitim ac famem illa masticant.

L. II. S. I. c. 5. rationes ac observationes medicas communicat. Febrem nimirum intermittentem, septimo, imo 14 die recurrentem. Variolos & morbillos cum maculis nigris ac lividis, periculo omnivacantes.

eantes. Februm, Scarlatinam dictam, cujus Historia nostratium purpuræ, Germanicæ *Friesel*, accurate respondet. C. 9. mulierem cornutam narrat, & 12. hydropem horrendam tubæ uterinæ dextræ, libras videlicet aquæ centum & tredecim cum unciis quatuor continentis.

S. III. c. 9. & 10. sufficientiam medicinæ indigenæ probaturus, duabus in tabulis, quæ ex indigenis commode in locum exoticorum surrogari possint, depingit.

P. II. T. II. S. I. c. 2. de singularibus quibusdam Scotorum hominum agens, allegat (1) *Marci Alexandri Bodii* vitam & eruditionem rarissimam. (2) Foeminarum fecunditatem miram, utpote quæ frequentissime gemellum, trimellum & quadrimellum partum enitantur. (3) singularem affectum hominis cujusdam, solo naturæ instinctu, sine omni affectatione, cunctos gestus ac motus eorum quibuscumque versatur, imitantis. (4) ossa humana stupendæ magnitudinis in templo *Pette* regionis Moraviæ asservata, quæ hominem vivum ad minimum quatuordecim pedum altitudinem æquasse produunt: os namque coxendicis longitudinem totius cruris humani æquat, in cavitate vero ejus commode brachium potest inferi. (5) ossa exilissima humana, quorum copia in insula una inter occidentales seu *Ebudæ* in hunc usque diem frequenter eruitur.

S. III. c. 6. avis *Bernicla* sive *Clakis* lingua vernacula vocatur, mentionem injicit, cujus generationem valde æquivocam, ex foliis puta arborum mari incidentium, (prout ex tractatu *Michaelis Mayeri* sub titulo *Volucris Arborea*, videre est,) vulgo credunt. Cui tamen fabulosæ opinioni contradicens, evincit, anserum hoc genus more aliarum avium æque ova ponere, ipsisque incubare; hinc etiam femellas ex his, anatomico scalpello subjectas, ovarium nunquam non fecundissimum spectandum afferre.

Sect. IV. c. 12. ubi de conchis margaritiforis Scotiæ agit, nuperis annis margaritam nucis moschatæ magnitudinem adæquantem reperisse incolas refert. Sufficiant hæc specimenis loco: plura ipsius libri evolutio Lectoribus dabit.

CAROLI RENALDINI MATHEMATUM ANALYTICA ARTIS Pars Tertia.

Paravii apud Petrum Mariam Frambotum, 1684 in fol.

Du-

Dudum publico clarissimus hic Magni Ducis Hetruriæ mathematicus, & in Patavino Lyceo primæ sedis Philosophus, destinavit consummatum artis analyticiæ mathematicum opus, tribus partibus distinctum; ejusq; primam partem, veterum analystarum Algebram Florentiæ anno 1665 typis excusam edidit: quam mox annis 1668, 1669, 1670 Patavii altera, Algebram speciosam, duos de resolutione, & compositione mathematica libros, ac Geometram promotum complexa, excepit. Quæ duæ partes a. 1684 Venetiis a Joh. Jac. Herzio recufæ sunt, & commodum ea in urbe, cum peregrinas regiones auspicio perlustraret, tum præfenti Serenissimo Saxoniz Duci, MAVRTIO WILHELMO, Numburgensis Episcopatus Administratori &c, Domino nostro Clementissimo, dicatæ. Tertiam vero, ex Autoris instituto primo theomata & problemata, in majorem artis illustrationem resoluta, exhibituram, superiori demum anno luci publicæ exposuit; in eadem secretiora arithmeticiæ & geometriæ mysteria, supremo artis analyticiæ complemento, se proditurum in fronte libri pollicitus,

Primo partis hujus *Tractatu* (constat enim tribus omnino distinctis, nec inter se nexis,) naturam & constitutionem disciplinarum mathematicarum tribus libris explicat: *in* quoque de matheseos nomine, subjecta disciplinis mathematicis materie, aliisque ad earum veritatem & certitudinem attinentibus, disserit; mox mathematicas demonstrationes earumque principia perscrutatur; post de problematis ac theorematibus natura, partibus & differentiis, de utriusque speciebus, de paralogismis & paradoxis disputat. *Secundo libro* species sub singulis magnitudinum generibus varias, geometricæ physiceque simplices & mixtas contemplatur; de angulis, quantitibus imaginariis, rationibus, proportionalitatibus, progressionibus, logarithmicis quædam strictim subnectens. *Tertio* naturam continui in genere, dein geometrici & physici investigat, indeque ad indivisibilem contemplationem excurrit, eaque in rerum natura non dari, concedendas vero esse partes in infinitum, saltem geometricæ, divisibiles, contendit; & hanc sententiam allatis in medium rationibus, explosisque quæ contrariæ favent, studiose tuetur.

Secundus Tractatus commercium epistolicum argumenti ut plurimum mathematici, quod *Renaldino* cum Viris quibusdam eximie eruditionis, præsertim mathematicæ, *Stephano de Angelis, Jo. Alfonso*

Borello, Bullialdo, Paulo Casato, Jacoba Gregorio, Kirchero, Kochanski, Michaele Angela Riccio, Robervallio, aliisque intercescit, explicat. Præcipua ejusdem capita sunt, observationes deliquiorum Lunarum anni 1659 & 1664; Martis; Saturninæ faciei; Cometarum anni 1677 & 1681; varia problemata geometrica, cum aliquorum solutionibus; discursus de vacuo, & mercurii in tubulis thermometricis ascensu & accidentibus aliis; causa ascensus corporum, extrusione; facillima ratione inveniendarum binarum mediarum proportionalium, & trifsectionis anguli; propositione quadam *Torricellii*, circa gravium momenta & centrum gravitatis; inventionem trium numerorum quadratorum, quorum duorum quorumlibet intervallum, & intervallum ex duobus quibuscunque lateribus sit quadratus; conjunctionibus magnis anni 1682 & 1683, earumque significationibus; doryphoria planetarum, nativitatum regiarum indice, ubi & themata Julii II & Sixti V Pontificium, ut & Caroli V Imperatoris; lachrymis vitreis; diligendis inimicis; doctoratu Theologico foeminis conferendo; resistentia ponderis & impetu potentiaæ moventis, ratione physica æquponderantium &c; prædictionibus genethliacis, & veritate Astrologiæ judiciaræ, ubi *Autor* suam ipsius genesin in exemplum artis minimè vanæ, non dissimulatis affectibus laudabilibus & vitiosis ab astris significatis, sibi que propriis, prolixè exponit; eventum vero obsidionis nuperæ Viennensis, Dei Optimi Maximi benignitate, themati astrologico hujus gratia a se erecto adversum non dissimulat. His porro interserere *Autori* etiam visum est Orationem suam, Patavii, cum illustrissimam & excelssimam indolis atque eruditionis virginem, Helenam Lucretiam Corneliam Piscopiam Philosophiæ laurea publice donaret, habitam, non sine effusissimo Heroinæ hujus elogio.

Ultimum paralipomena, ut *Autor* nuncupat, artis analyticiæ constituunt, in duas iterum sectiones distincta. Prior æquationes duplicatas & triplicatas evolvit, in quibus videlicet duabus tribusve æquationibus (quarum singularum una pars est Quadratus, sed reliqua in singulis variat) utimur ad ignotam quantitatem inveniendam, idemque habetur Radicis valor. Proponuntur autem hic modi diversi partium æquationis duplicatæ, & singulorum moderum variis casibus certæ regulæ constituuntur; pluribus exemplis, inter quæ & versati illius problematis, quod paucos ante annos mathematicorum totius

totius Europæ exercuit aut provocavit ingenia, cujusque supra mentionem fecimus, illustrata: indeque quomodo æquationes triplicatæ expediendæ, strictim edisseritur.

Posteriori tertiæ partis *sektione* Auctor quidem problematum variorum, tam analyticorum quam zeteticorum tractationem suscipere instituit; in præsens tamen non nisi analyticorum *duos* exhibuit *libros*: quorum *primus* problemata, ad additionem & subtractionem; *alter*, ad multiplicationem & divisionem spectantia complectitur: zeteticis, ut & reliquorum generum analyticis (circa triangula aliasque figuras, quibus binos libros destinavit) curæ & elaborationi alterius temporis reservatis. Duobus porro libris istis, singulis centum problemata refert, circa quæ ita versatur, ut redacta quantum fieri potest ad generalem, & cuilibet quantitatis speciei convenientem formam, per numeros, species & magnitudines, hoc est utraque Algebra & Geometria duce, resolvat; porismata ex analysi deducat, & regressu instituto, analyticos vestigia legens, effectione geometrica, aliquando & speciosa sive symbolica, eadem tandem construat & componat. Hanc suam industriam scholiis subinde adjectis exornat, & quæ peragenda susceperat, subsidiariis theorematibus firmat. In quibus singulis peculiare hinc inde *Autoris* elucet ingenium & solertia, latis arti analytica per inventa sua commode suppetiis, instructoque salutaribus præceptis lectore, quorum ope molestiis & ambagibus tædiofarum inquisitionum evitatis, grata laboris analytica facere queat compendia.

CONSIDERATIO STATUS DAMNATORUM,
quod actiones ipsorum, inprimis malas, concernit; auctore Joanne Fechtio SS. Theologia Licentiate, &c.

Spiræ, 1683 in 4.

NON otiosam æstimari tam in *ἀδὲς διήγησις*, sive disquisitionem controversiæ de statu damnatorum, sed variis gravissimisque; usibus referendam censi jure meritoque; debere, tot sententiarum docent divortia, in quæ cum veteris tum recentioris ævi auctores abisse constat. Hinc de universa infernalium civium poena, & præcipua ejus parte, quæ in malis actionibus consistit, quæstionem accuratius excutiendam sibi sumsit Auctor, variis iisque exquisitis jamdiu scriptis non in

celebris. Argumenti nimirum hujus in dolis sic illi visa est comparata, ut ejus discussio desperatissimo seculi nostri morbo medendo, moribusque pietati & probitati Christianæ infestis emendandis, non parum possit servire. Cum igitur complures non solum priscae ecclesiae doctores, suomet ore loquentes, sed scholasticos quoque rheologos allegasset, & quanta ab his caligo otiosis speculationibus affusa sit, ostendisset, a §. 3. usque ad §. 22. tandem Pontificiorum, Reformatorum, & Augustanae confessioni addictorum theologorum dissensum, & adversa fronte pugnantem hac de re opiniones pluribus recenset a §. 23. ad §. 33. Quibus, ut & aliis, quæ ad statum controversiæ, *peccamine in inferno damnati?* rite formandum faciunt, præmissis, utriusque sententiæ argumenta longo ordine producit; & quidem primo *affirmantium* (1) ex Psalmo LXXIV, 23. ubi superbia eorum qui Deum oderunt semper, (adeoque & in damnationis statu) ascendere dicitur, §. 41. (2) ex Apocal. XVI, 9. ubi ex atrocitate & vultu poenarum nomen Dei blasphemare damnati scribuntur, §. 42. (3) a natura & forma peccati; quia inordinati motus animarum rationalium sive hominum sunt in inferno, §. 43. (4) ab obstinatione voluntatis damnatæ §. 44. (5) a principio motorum actionum, seu voluntate, cujus motus secundus a lege Divina declinans est peccatum actuale, §. 45. (6) a voluntaria status peccaminosi acquisitione, §. 46. (7) ex comparatione status infernalis cum statu hujus vitæ, §. 47. (8) ab iaduratione voluntatis damnatæ, §. 48. (9) ab auctoritate Patrum vetustissimorum, §. 49. (10) a conformitate damnatorum cum angelis malis, quorum voluntas converti non potest, §. 50. (11) ex analogia status damnatorum cum statu salvandorum: malitia enim remanebit in damnatis, sicut & gratia in beatis, §. 51. (12) a consequente absurdo: scilicet, vitiosam damnatorum naturam meliorem cum factam, & gratia supernaturali immutaram dici oportere, si privati essent habitu & potentia peccandi, §. 52. (13) ex desperatione, statui infernali necessario annexa, §. 53. (14) a stridore dentium damnatis in Scriptura tributo, quem proprie intelligendum, & invidiæ ac indignationi adscribendum esse, probatur §. 54. (15) a tenebris exterioribus quibus involventur damnati (scilicet non solum naturalibus, sed & spiritualibus, in quibus peccata, tenebrarum opera, patrabunt, §. 55. (16) a morte secunda, quam de damnatis Scriptura affirmat: & nihil aliud esse probatur, quam pri-

vatio-

vationem usus vitæ æternæ, qui in bene agendo consistit, §. 56. (17) a voto & desiderio damnatorum, quo contra Dei voluntatem, nec citra gravissimum peccatum, vellent se non esse, seu in nihilum redigi, §. 57. (18) ex difformitate damnatae voluntatis a voluntate divina, qua omnes homines secum eodem damnationis supplicio involutos cupient, §. 58. (19) a suppliciorum infernalium interminabili æternitate, quam ob peccatum in æternum continuatum damnati merentur, §. 59, quo loco simul gravissimam quæstionem de cruciatuum æternorum & temporalium peccatorum æquiparatione, contra Origenianos, Episcopium, & Socinianos prolixè persequitur. (20) ab Ecclesiæ denique consensu, §. 60. Affirmantium isti argumentorum numero parem & *negantium* subjicit, quibus damnatos in inferno sive peccare non posse, sive actum non peccare asseritur. (1) ob poenitentiam quam acturi dicuntur damnati Sap. V, 8. quæ cessationem ab omni peccato designet, §. 61. (2) ob auctoritatem Augustini, cui vis infernalium dolorum libidinosas carnis actiones sufflaminatura videtur, §. 62. (3) ob deficientem peccati finem, libidinosam nimirum delectationem, §. 63. (4) ob infinita infinitorum peccatorum merita, quæ absurda videntur Bonaventuræ, §. 64. (5) ob finalem rerum omnium ordinationem, §. 56. (6) ob atrocitatem infernalium cruciatuum, §. 66. (7) ob naturam latæ post perpetratum delictum sententiæ, §. 67. (8) ob immutabilitatem voluntatis damnatae, §. 68. (9) ob *maximè* dupliam Dei, qua tempore extremi iudicii desinente, ejus & objectum, scilicet peccata, quibusdam desitura videntur, §. 69. (10) ob exemplum Christi infernales poenas sine ullo peccato perpeffi, §. 70. (11) ob locum Pauli ad Rom. VI, 7. Hugoni Sanfordio & Roberto Parkero citatum, ubi mortui a peccato liberati pronunciantur, §. 71. (12) ob naturam poenarum infernalium, in passione mera consistentium, §. 72. (13) ob absurdum aliquod, Sanfordio tale visum, ac si lædere Divinam majestatem damnatis quasi solaminis loco esset permissum, §. 73. (14) ob interminabilem & nunquam interruptam dolorum vehementissimorum continuationem, §. 74. (15) ob auctoritatem doctorum Scholasticorum, §. 75. (16) ob negatum peccati objectum, scilicet legem, quam in inferno nullam esse asserit Sanfordius, §. 76. (17) ob totalem impiorum interitum: sicut oves enim & pecudes in inferno positi dicuntur ii, Psalm. XLIX, 15. §. 77. (18) ob silentium a Davide tributum Psalm. XXXI, 18 §. 78. (19) ob

(19) ob panicum timorem damnatorum, & reverentiam erga supremum judicem, §. 79. (20) ob auctoritatem quorundam Theologorum, inferorum scelera vel negantium, vel ubi meminisse eorum poterant, plane silentium, §. 80.

Partis utriusque sententiis in conspectum ita positis, calculum adjiciendum iis esse ait, qui peccaturos affirmant damnatos. Nixos etenim hos dicit praesidiis adeo validis, quibus corruentibus multos fidei articulos in caducum inclinare parientem sit necesse. Et quamquam minori periculo se implicaturum fateatur illum, qui quamcunque Doctorum sententiam (quippe quae circa fidem potius sit quam de fide) amplectatur; quot tamen & quanta fidei capita unius aut alterius sententiae vel defensione vel oppugnatione etiam non advertentibus convellantur, seria & diligenti argumentorum tractatione declarat. Cum primis in hoc argumento recte perpendendo, universum de peccato cum actuali tum originali articulum discuti oportere, §. 126 docet. Unde pro affirmantium argumentis magis confirmandis plura afert memoratu dignissima a §. 89. usque ad §. 104. In primis de purorum naturalium statu, tanquam palmaria hypothesis, qua impeccabilitas damnatorum fulcitur, egregie multa disputat §. 91. contrariae opinionis argumenta distincte examinat, & qua parte vacillent, quaque sub specie veri fallant, dilucide demonstrat a §. 106 usque ad §. 126.

Actionibus praevae damnatorum illustratione assertis, tandem aggreditur ex indubitatis sacrarum literarum fundamentis disquire: an aliquid damnati, & quid in universum acturi sint? §. 170. Ubi quidem praeliminari saltem quadam defungitur tractatione, circa cuius initium, quantum argumenti huius modesta ac praevae sacrae scripturae luce facta consideratio Christianismo nostro conducat, ex Augustino, Chrysostomo, aliisque demonstrat, §. 130. Quam deinde significationem vox *damnatorum*, *status*, *inferni*, *actionis* hoc loco obtineat, §. 135. usque ad §. 147. fuse explicat. Generalem denique de actionibus infernalium controversiam, pluresque speciales, ex Lucae XVI capite, & recensita ibi a Salvatore de divite epulone & paupere Lazaro, sive historia sive parabola, tanquam fundamento & palmaria omnis de actionibus damnatorum disputationis sede, decidendas esse praemonet §. 148. Et quamquam (quod omnino oprandum) prolixior

xiorem totius hujus argumenti disquisitionem polliceatur §. 152. si ramentum alienorum nunc a *χολασιμωτίους* hisce animum gerentem haud certi aliquid posse promittere, in Præfatione fatetur,

LITERATUS FELICISSIMUS,

Sacra Metancæ Profelytus; sive de Conversione Literatorum Commentarius, selectis Doctorum veterum, scriptorumque Ecclesiasticorum monumentis & documentis, nec non singularibus conversorum literatorum exemplis & historiis illustratus. Autore Theophilo Spizelio.

Augustæ Vindelicorum, ap. Hered. Theophili Gœbelii
1685 in 8.

NUnquam ita bene cum literis actum est, quin subinde theoriæ literatorum praxis valde fuerit dissimilis. *Quoruscunque Philosophorum invenitur, non abs re dixit Cicero, qui sit ita monitus, in animo ac vita constitutus, ut ratio postulat? qui disciplinam suam, non ostentationem scientiæ, sed legem vitæ putet? qui obtemperet ipse sibi, & decretis suis pareat? Videre licet alios tanta levitate & jactatione, iis ut fuerit non didicisse melius: alios pecunia cupidos, gloria nonnullos, multos libidinum servos: ut cum eorum vita mirabiliter pugnet oratio. Quod quidem mihi videtur esse turpissimum. Ut enim, si grammaticum se professus quispiam, barbare loquatur, aut si absurde canat, qui se haberi velit musicum, hoc turpius sit, quod in eo ipso peccet, cujus profitezur scientiam: sic Philosophus in ratione vitæ peccans, hoc turpius est, quod in officio, cujus magister esse vult, labitur, artemque vitæ professus, delinquit in vitæ. Tametsi vero literarum utilitati nihil decedat hoc dissidio, quod periniquum habeatur, in artem ipsam culpam artificis diffundere; Literatorum tamen felicitati, honestorum atque turpium discrimini, pietati, Christianæque charitati quin plurimum detrimenti hoc malum adferat, dubium plane erit nemini. Cum enim *παράδειγματα*, ex sententia Platonis, *ἄμνηροι τῶν λόγων* sint, eoque vitæ mortalium exemplis maxime regatur, efficitur morum ista, præceptorumque discordia, ut non doctrina tantum literatorum fide sua, & qua pollere debebat, autoritate excidat, sed ut*

morum quoque pravitas radices tanto altiores agat, nra jusque indies in illiteratorum animis aquirat robur.

Hinc malorum sane non minimo quæsit remediâ, adhibuitque Reverendus Autor non spernendum, numero diversis Scriptis diversoque tempore jam editis, quorum unum de *Vitiis*, alterum de *Vita & moribus*, tertium de *Conversione Literatorum*: vel, si mavis, istud *Felix Lit. ex infelicium periculis*, illud *Infelix Lit. miseriis suæ curæ posteriore ereptus*, hoc *Literatus felicissimus sacra metanæa profelytus* inscribitur. Et duo priores quidem libri Latentis quasi conditionem morbi, ejusve depellendi rationem, Lectoris animo obijciunt. Si quidem eorum *primum* in exponendis vitiis, quois laborare literatorum animos quandoque videas; ut sunt, impietas, fastus, inanis gloriæ studium, æmulatio, contentio, maledicentia, ambitio, avaritia, curiositas noxia; nec non in fatis singulorum, sordibus hisce contaminatorum recensendis, eo consilio occupavit Vir Clarissimus, ut quæ aliis exitio fuerunt, enixò nos vitemus studio, & rectius ubique sapiamus tot infelicium periculis & casibus edocti, nec in nobis erudite doctrinæ studium, a pietatis unquam, & virtutis veræ cultu, divelli patiamur.

Secundus precedenti succenturiatus, idem institutum urget alquanto copiosius. Nam ut tanto rectius intelligatur argumentum, de quo nunc agitur, neve in progressu vagari & errare cogatur oratio, veram initio infelicitatis pariter, ac felicitatis, quam literariam dixit, indolem: mox literatum vitiosum, tanquam gentis, montis, & artis suæ infamatorem sistit: virtuosì contra, vitæque Christiano dignæ ideam, ex Jo. Ludovici Vivis de *Vita & moribus viri eruditi* Oratione repetitam & expressam. Hinc eruditorum hominum, a vanitate ad pietatis studia converforum, exempla producantur: ostensaque per angusta ad augusta quæ ducit, via, sanitatis tuendæ, componendi animi, vitæque hujus beneficio extendendæ ratio proponitur. Tum literatum introducit *Φιλαντρον*, gemina potissimum labe notabilem; sententiæ putæ male receptæ defensione, & captatione novitarum. Porro de intima & perpetua divini Spiritus cum piis doctoribus consociatione: de gravissimis, quibus hi proponuntur tentationum telis: ut & de literatis, quorum virtus maxime exercuit splendorem suum malis exercita; ubi disseruisset, peculiari commonefactione viam nobis præit, qua cum eruditione copulari virtus, & vita

ac conversatio literatorum mundana, in spiritualem commutari queat.

Decima quinta, & quæ sequuntur Commonefactiones, respiciunt commentationum seriem, in primo opere servatam, earumque supplementa & declarationes uberiores exhibent. Nova quippe cura adhibita, memorantur Atheismi apud quosdam nimio opere regnantis exempla: superbiorum evincitur calamitas, humilium vero doctorum gloria. Alibi, quam misere quidam per fatuos umbratilis gloriæ igniculos: nonnulli per famæ aucupium decipiantur, ostendit. Ad sanandum scribendi cacœthes ubi stylum vertit, librariæ infelicitatis originem primo expendit loco, idque ex novis præcipue Thomasi (quem felicissimis ævi hujus literatis annumerare non dubitat) ad tractatum *de Plagio Literario* accessionibus. Livoris & invidiæ imaginem delineans, & patriæ novercantis genium expressit, tersumque invidiæ Ecclesiasticæ speculum, & quinque præsci ævi doctorum, Tertulliani, Basilii, Nazianzeni, Hieronymi, & Chrysostomi, fatis denuo extruxit. Mordacitatem styli & caninam facundiam, in Buchananò, Bodinò, Tassiano, Villano, Gaza, Poggio, Ferrerio, aliisque notandam sic persequitur, ut probata hujus delicti gravitate, non maledicorum tantum Scriptorum poenas recenseat, sed & arma expediat, quibus bona fide Christiano adversus hunc maledicentiæ morsum sit pugnandum: quoque patientiæ lorica isto in genere cunctis esset commendatior, Justi Lipsii Orationem *de Calumniâ* annexere placuit. Ambitiosos, philotimosque Clericos quantæ manent miseriæ, exemplo probat Apollinaris, Photii, Joasaphi, Genebrardi, Plantavitii. Inde, quantum mali & choro, & foro; & Sacriariis, & Lyceis Christianorum inwexerit amor nummi, & qua ratione ex literario non minus agro, quam ecclesiastico, radix illa evellenda sit, docetur. Tandem & literati male curiosi ac polypragmonis facies sic satis deformis exprimitur, ex quibusdam noxiæ curiositatis documentis, in Apulejo, Thoma Erasto, Johanne Sturmio, Jsaaco Peyrerio, & Hugone Grotio residuis.

Præterea commonstrat præcipitia, in quæ non paucos inexplebili sciendi, & cuncta pervestigandi ardore abreptos cernimus, cave ratione ingeniorum æstum temperatum voluit. Commendat nihilominus laboriosam & indefessam sedulitatem, luculentis Casau-

obni, Vosii, Seldeni & Bocharti exemplis eam ad rem accommodatis. Desultoriam ingeniorum levitatem crebramque mutationem instituti, sub Genti errantis: propensionem vero in meliora & sanctiora studia, sub fidi Achatæ, nomine atque symbolo descriptam habes commonefactione prima & tricesima. In Jureconsultorum quoque & Medicorum felicitate asserenda sic versatur Autor, ut eam non aliunde, quam ex virtutis & pietatis studio metiendam esse, peculiari probet commonefactione. Celophonem operi quæ imponit meditatio, unde Concionatoris felicitatem æstimare deceat, desinit, agitque de arte fructuose in sacris fidelium conventibus dicendi, nec non de genio, prudentia, & dotibus priscorum Homiletarum distinctus. Hæc utcunque summa eorum est, quæ medio hujus argumenti volumine nobis proponuntur.

Postremum quod sub Literati Felicissimi nomine, Infruitionem Literatorum ad pœnitentiam seriam promittit, cujusque titulum expressimus, viginti sectionibus absolvitur. A divina enim Literatorum ad agendam pœnitentiam vocatione exorsus, vitæ considerare brevitatem jubet, in eorum maxime exemplis, qui in ipso ætatis suæ flore perhibentur extincti. Animorum dein curationi admovens manum, medicinæ vicem nequaquam præstare posse probat pœnitentiam, a Gentilium forte laudatam scriptoribus, multo minus Pharisæico-Judaicam, aut aliam hypocriticam. Cumque de nævo emendando gemino, infincera scilicet, & nimis sera, vel de die in diem protrusa respicientia lectorem monuisset, genuinam explicat metancæ a literati ordinis Christiano agendæ indolem, exhibita simul literati pœnitentis & compuncti imagine, ac salutari secessu eidem commendato. Memoriam porro quorundam mire, feliciter, & subito converforum ex veteri partim, partim ex recentiori ævo repetit, eorundem vestigia nos premere, conscientiam omnem sedulo excutere, imam cordis abyssum explorare, non elevare admissa, sed fateri docet, ac de iis dolere serio. Tum necessitas fidei, & vivum ejus exercitium commendatur pœnitenti; moribus item pravis emendandis indefessam dare operam, interiorem domum repurgare, nec quicquam fugere sollicitius, quam relapsum perniciosum, quod multo gravius ægrotant, qui cum levati morbo videntur, in eum de integro incidunt. Quoque major indies adhibeatur cura, pro custodienda vitæ ac

morum

morum integritate, subjunguntur tristes admodum ex relapsu ruinae, præter Judam *πρωτότυπον*, in Novato, Lucifero Calaritano, Juliano transfuga, Theodoro Mopsuesteno, Pelagio, Lamberio, Ruffino Aquileensi, aliisque memorabiles. Inde relapsuum, qui doctis adeo exitio sint, causas persequitur, easque inter abjectionem intimioris cum Deo familiaritatis, ingratitude pro divinis beneficiis, torporem, teporemque detestabilem, tumorem, animi elationem, securitatem non esse minimas contendit.

Rursus, quæ felicitati non nisi insidias struunt, voluptates refrænare: coercere perturbationes, motus animi, more Christianum hominem decete, compescere, abnegare, omnique reditu excludere: conscientiam tueri rectam & illasam: fidam concordia navare operam: cunctas peccandi occasiones & pravum consortium vitare tanquam scopulos, consuetudines noxias proscribere, culpas, licet videantur minimæ, locum non relinquere, animoque adeo in studio virtutis atque pietatis undique esse obfirmato, inter summe ducit necessaria. Quo ipso sacræ merentis studio, nec unquam interrumpendo exercitio, effectum denique concludit iri, ut non per omnem modo vitam Literatus existat felicissimus, sed ut tutus & erectus adversus mortis discrimina, momento quovis impendens, *Εὐσυνείδητος* tempore suo exoptatissimam consequatur.

Atque hæc fere sunt eorum capita, quæ tertio etiam hujus instituti volumine continentur. Propter vicinitatem argumenti adduntur: Autoris *Pius Hominis Literati Secessus*, iterata editione luci redditus, cum D. Speneri de eo ad Autorem Epistola: Selecta nonnulla, Cypriani, Tertulliani, Augustini, Basilii, Chrysofomi, Ephraem Syri, Cypriani Magi, Fulgentii, Isidori, Alchvini, Bernhardi, Rusbrochii, de conversione ad Deum monumenta, cum Autoris præfationibus: coronidis item loco, pœnitentialia aliquot Scriptorum Ecclesiasticorum meletemata: quorum agmen fere claudit Enchiridium Episcopi, a Nilo Constantinopolitano reformatum, sublatisque ethnicismis, ad hominis pie docti usus accommodatum. Ex quo ipso non minus, quam e triplici hoc opere Autoris hierosophico, satis intelligitur, quam pulchrum, quamque fructuosum sit, ingenuas literas, lectionem variam, omni ævo gestarum rerum noticiam, in usum pietatis scite ac studiose convertisse, spoliisque adeo Ægyptiis, quod in Cypriano Erasmus cum Augustino laudat, templum Domini locupletasse.

JOH. EICHELII, JCTI ET ANTECESSORIS
 primarii in Academia Julia, Commentarius
 in Tit. Digest. de diversis Regulis Juris antiqui,
 Editio secunda,

Helmstadii, sumptibus Georg. Wolffg. Hammii,
 1684 in 4.

TAmo si ingens eorum sit numerus, qui famosum hunc Pandectarum titulum, ordine quidem ultimum, dignitate tamen inter primos merito collocandum, explicare sunt aggressi: paucos nihilominus in isto agmine reperies, qui accuratatione & interpretandi dexteritate Nobilissimum hujus commentarii Autorem æquarint; qui superari, facile neminem. Videlicet non id tantum egit ille, ut genuinum cujusvis regulæ sensum, allatis in medium ex reliquo legum systemate exemplis, dilucide exponeret; sed & eo cum primis incubuit, ut ex rationibus earundem sollicitè indagatis illarum demonstraret certitudinem, usumque ostenderet, quem in interpretandis Romanis legibus habere possint. Rationes vero istas ex ipsissimis Juris naturæ partim, partim civilis prudentiæ, secundum Aristotelis maxime placita, principiis, Romana etiam quandoque antiquitate, eruere atque deducere nullibi non sategit. Cumque videret insuper, tumultuarium istum ordinem, quo in Pandectis hæ regulæ proponuntur, non parum obstare fini, quem in iis colligendis compilatores intendisse videntur, ut nempe per recapitulationem ejusmodi materiarum juris, memoriæ discentium consuleretur; hinc alia eas methodo ordinandas judicavit. Eam vero novam excogitare maluit, quam ab aliis, ut Bermanno, Mopha, Ryfwichio, Ramo aliisve tentatam imitari, eo quod vias a singulis horum initas adhuc incommo-di quid fovere deprehenderet. Talem itaque in disponenda regularum serie rationem commentus est, quam & disciplinæ practicæ, qualis hæc est, congruam, & simul memoriæ proficuum putaret. Univas nempe regulas ad pauca quædam, sed summa materiarum capita revocat: hæc ipsa vero tali ordine collocat, ut connexio, quam studiose ubivis pro juvanda discentium memoria ostendit, ex ipsa do-

Arine

Erinz politica natura quodammodo fluxisse videatur. Cæterum ex iis, quæ supra de Autoris nostri proposito diximus, jam quantantenus liquet, Commentarium hunc non in tyronum adeo gratiam conscriptum esse, quibus quidem alioqui tituli hujus lectio quam maxime commendari consuevit: sed ad eorum inprimis usum spectare, qui jamjam ad jura aliis exponenda manum admovent, ipsoque interpretum munere funguntur: ad hos enim Regulas has Juris potissimum & primario pertinere, Autori omnino persuasum est.

COMETES ANNO 1684 MENSË JUNIO
Julioque Roma observatus.

Celeste hoc Phenomenon, Clarissimo Francisco Blanchino superiore Anno Roma observatum, quanquam novitatis exuisse gratiam censei queat, tanto ab ejusdem natalibus evoluto tempore; publica tamen mentium dubitavimus, ne ejus noticia Transalpinis periret: cum de eo, quod nos sciamus, nihil lucusque sit prodium, idemque adeo fortasse, quod mirum, a nemine sub celo borealiori observatum. Cujus quidem non ipsum cælum ubique in culpa fuisse, sed quod curiose cælestium spectaculorum scrutatores, alio oculorum quam ubi fidem hoc exarset, per id tempus, aciem intendissent, fidem nobis facit, tanta fecissima illa, Junio Julioque mense; aeris per universam Germaniam, forte & conterminas provincias temperies; tum Eclipsis Solis, Cometa synchrona, pluribus in locis observata. Nos ergo quod propriis usurpare negatum fuit oculis, gratisima ab aliis mente accipimus, parique nobiscum in sorte constitutis cæteris, quod esse omnium est scire, non invidemus; indeque historiam prodigii hujus cælestis, & diligentissimo observatore consignatam delineatamque, prout a Clarissimo Viro Emanuele a Schelstraten, Bibliothecario Vaticano celeberrimo, quam humanissime, literis die 17 Martii 1685 Roma datis, submissa est; exhibemus:

Die 30 Junii (stilo novo) Cometa primum mihi visus est, in gr. 9 cum aliquibus minutis; latitudo in Borealis ejusdem fuit graduum

TAB. VI. graduum octo & aliquot minorum, quæ nondum satis certo determinare potui ex observationibus. Gradus tamen tam longitudinis quam latitudinis extra aleam dubitationis est, ut sequitur.

Dies Julii	Long. Com. \circ \prime	Lat. Com. \circ Bor. \prime	Dies Julii	Long. Com. \circ \prime	Lat. Com. \circ Bor. \prime
1	11.	18 13.	12	10 24	42 39.
2	13.	16 17.	57	11 25.	44 40.
3	14.	58 22.	12	12 26.	38 41.
4	16.	45 25.	40	13 27	23 43.
5	18.	30 28.	50	14 28.	31 44.
6	19.	50 31.	34	15 29	49 45.
7	21.	7 33.	54	16 0. m	58 46
8	22.	20 36.	6	17 2.	8 46.
9	23.	32 38.	0	18 2.	48 47.
				19 3.	40 47.

Quatuor dierum observationes (*nimirum 14, 15, 16, 17.*) meliori indigent calculo; nam aliquis fortasse minorum error irrepsit. Alias etiam nonnullas habeo, nempe diei 18 & 19, (*harum longitudinem & latitudinem, ex Ephemeride delineationi transmissa inserta, Tabule adjecimus*) quæ cum nudo oculo habitæ sint, abluerent fortasse pluribus minutis, si eas nunc afferrem. Postremis hisce noctibus cum jam senescente Luna stellarum etiam minorum fulgor se proderet, Cometam quoque languentem prospexi prope lemniscos Coronæ.

Observatio diei primæ Julii accuratissima est; Cometa enim in telescopio apparebat una cum stella Virginis, quæ Bayero inscribitur σ , & audit *sub cingulo septentrionalis partis primæ.*

Observationes sequentes usque ad diem quintam satis certæ haberi possunt. Omnium tamen certissima est observatio diei sextæ, quæ die Arcturus in tubo optico simul cum Cometa inspiciebatur. Die pariter 14 Cometa & stella χ in collarobo Bootis seu venabulo subter humerum uno intuitu detegebantur. Aliæ observationes etiam satis accuratæ sunt.

Erratum.

In Actis anni 1684. pag. 459. lin. 31. pro *Veneris*, lege *Venetæ.*

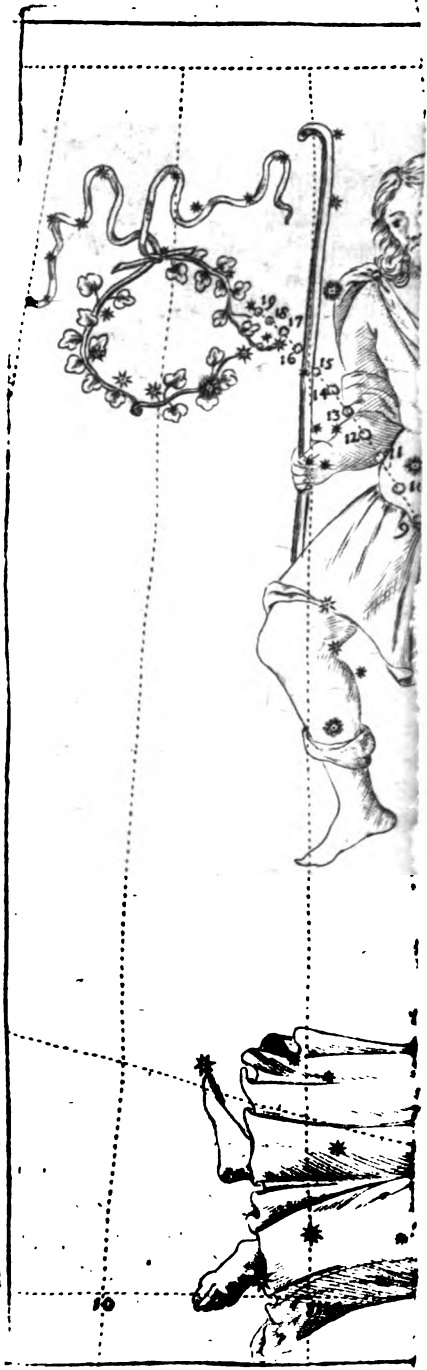

TAB. VI.

N. V.
A C T A
ERUDITORUM,

publicata Lipsiæ

Calendis Maji Anno M. DC. LXXXV.

LA MINORITE DE S. LOUIS, AVEC
l'histoire de Louis XI, & Henri II, Par le
Sieur de Varillas.

id est

Minorennitas Ludovici Sancti, adjuncta Historia
Ludovici XI & Henrici II, autore Varillasio.

Hagæ, 1685 in 12.

NOVAM nobis Actorum materiam præbet bis jam memoratus Scriptor, dum partem quandam historię Regum, quos nominat, solita cum industria elaboratam exhibet, causas haud dubie (si modo hæc conscio ipso & volente prodiit) habens, cur integram non ediderit. Agit autem prima operis parte, de gestis anno 1226. & sequentibus tribus, a *Blanca*, Alfonsi Castellæ regis filia, quæ *Ludovici VIII* Gallię regis uxor fuerat, eoque defuncto *Ludovici IX* filii tutelam administravit. Huic præter naturæ dotes, magnam sapientiæ laudem, imo & pudicitię tribuit; licet hoc nomine ab aliis Scriptoribus sugilletur, nec speciem labis, ut ipse autor dissimulare noluit, vitaverit, dum magnates quosdam pulchritudine sua inescatos, desperare de amore suo non sivit, illibatum quamvis pudorem retinens: quod quidem amicitię parandæ, vel firmandæ factionis artificium periculosum est. Hoc tamen *Comitem Campaniæ*, potentem admodum ea tempestate Principem, a conjuratorum adversus se procerum societate abstractum, in exitium tandem impulit. Teneri vero affectus, quo filium profecuta est, specimen memoratur, quod tanta cum amulatione lacte suo illum nutriverit, ut cum ali-

Bb

quando,

quando, se ægrotante, illustri matrona regio puero, famem fletu testanti mammam porrexisset, ipsa immisso faucibus digito ejicere alienam alimoniam illum coegerit. Porro non minus politica prudentiæ, quam muliebris astutiæ exemplum præbuit, conjuratorum, quam diximus, coitionem variis vafamentis dissolvendo, & Anglorum expeditionem, quam illi procuraverant, corrupto primario regis Angli ministro bellico, avertendo. Nec minori astu & successu *Comiti Tolosano* provinciam *Aquitaniam* eripuit, & *Aremorica* (*Britanniam* vulgo vocant) Ducem ditionibus, quas extra Ducatum habebat, exiit, tum ut hunc Galliarum regno clientelarem, & aliquando, ut postmodum accidit, uniendum faceret, adegit.

Secundum fragmentum initia Regni *Ludovici XI*, aut quæ ante id obtentum egit, exponit: ut nempe vivo patre sumere illud frustra tentans, pluribus annis apud *Philippum* Burgundiæ ducem exulaverit, simultatis seminibus cum *Carolo* ejus filio eo tempore jactis, quæ bellicorum postea causam dederunt. In solium demum nonnisi annos 38. natus ascendit, consecratus ut fieri solet, in Rhemorum urbe anno 1461. Quatuor ibi regum exterorum legati adfuisse referuntur, *Persarum, Armeniorum, Georgianorum & Curdorum*, societatem adversus Turcos orantium. Caput legationis erat monachus quidam Franciscanus, *Ludovicus* nomine, impostor insignis, qui conjunctionem orientalem Christianorum cum Romano Pontifice prætexens, se ipsum illarum partium Patriarcham factione quorundam adjunctus constituit, Pontificem vero & Reges variis modis defraudavit. In regni inaugurationis solennitate *Philippus*, quem nominavimus, *Burgundus*, orationem incomptam quidem, sed mascula cum libertate ad Regem habuit, amorem subditorum & clementiæ laudem ei commendans, ut si obsecundare prudentissimi Principis monitis Rex voluisset, miseriæ postea secutas, Autore ita judicante, non difficulter evasurus fuisset. Inter primæ regni facinora fuit abolitio *Sanctionis pragmaticæ*, quam vocant, magno labore a Rege patre, pro libertate Ecclesiæ Gallicanæ, adversus Aulæ Pontificiæ artes obtentæ. Prolixe describitur, qua calliditate *Johannes* quidam *Joffredus*, humili in Sequanis loco natus, sed sub Philippo Burgundo ad intimiora consilia & *Atrebatensem* Episcopatum eVectus, negotium difficillimum, non ut Regi aut regno, sed ut suæ ambitioni, qua purpuram Cardinalitiæ & ipsam Pontifi-

Pontificatus dignitatem cupiebat, satisfaceret, ad exitum perduxerit, delusus tandem iisdem, quibus utebatur, artibus, & sperato præmio magna ex parte excidens. Magnæ inde ad Turcicum bellum præparationes memorantur, cui Ludovicus Rex cum septuaginta millium exercitu, instigante Pontifice nomen dederat, nullo effectu. Subortæ enim cum Anglis, ex quorum historia quædam non vulgaria adnectuntur, inimicitiz, destinata corruperunt.

Sequuntur, quæ maximam opusculi hujus partem constituunt, *Henrici Secundi* gesta ab anno 1547 ad annum 1554, in quatuor libros distributa. *Primo* memorabilis descriptio ingenii & morum Regiorum præmittitur, ut & familiarium ejus, *Momorantii* Equitum Magistri seu Connestabilis, *Guiforum* fratrum, quos Momorantio opponendos concubina Regis in aulam introduxerat, dein *Coliniorum*, quos spororios filios, ut Guisus obfisterent, Momorantius gratiæ Regis insinuavit, *His Dampetra, Sansandream, & imprimis Castagnerius*, is nempe, cujus celebre & funestum cum *Chabotio* duellum ab historicis illius temporis narratur, subjunguntur. Narrat postea, ut *Annebaldu* maris Præfectus, & *Turnomius* Cardinalis gratiæ Regis exciderint: ut *Paulus III.* Pontifex misso legato, Regis patrocinium pro familia sua *Farnesiana* impetraverit; qua occasione cædes *Petri Aloysii Farnesii* exacte refertur. Adduntur quædam de rebus Angliæ & Scotiæ, utque ex hac *Maria* regia filia in Galliam venerit: deinde de itinere Regis in Subalpinam regionem frustra suscepto, cum Genuensium libertatem *Andreas Auria*, (vulgo Doria) decrepitis licet tunc senex, mascule tueretur. *Libro II.* acta annorum 1549 & duorum sequentium referuntur: Burdigalensium ob salis vectigal tumultus, rigide a Momorantio punitus: recepta pacis cum Anglorum Rege initis *Bonomia*, maritimum in Gallia Belgica oppidum: Regis ad res Italicas applicatio, morte *Pauli III.* & *Montani* Cardinalis *Julii III* nomine in sedem Romanam erecti consiliis, valde mutatas: Cardinalis *Lotharingi* accessus ad aulam & Regis favorem, itidem regię pellicis artibus procuratus, indeque *Olivarii* Cancellarii & *Lizeti* Præsidis casus: *Brissaci* amoros ejusque amotio, specie Subalpinæ præfecturæ obvelata. Susceptus posthæc in patrocinium *Octavii Farnesius*, bellorum cum *Carolo Casare* initia præbuit. Rex ut Cæsari ægre faceret, Concilium Tridentinum averfatus est, missoque *Jacobo Amiato*, cujus descriptio

memorabilis inferitur, protestationem famosissimam Concilio interposuit. Fœdus inde cum *Mauritio* Saxoniz Electore, & quæ secutæ sunt, *Henrici* in *Mediomatrics* & in vicinas regiones expeditiones recensentur, inter quæ reperiuntur, quibus ex historia Germanica & Saxonica non pauca opponenda forent, pro defendenda existimatione Principum Germanorum, non parum ab autore læsa. Multi etiam in nominibus hominum errores notari possent. *Libro III* ex annorum 1551 & 1552 historia afferuntur, quæ Rex in Belgii finibus, & in Italia gessit: occupato ibi *Montemedio*, hic *Sena* urbe. Turcorum classis, ex fœdere cum Gallis inito, ad Italiz oras conspecta tunc fuit, nullo successu, dum Galli quæ promiserant, præstare cunctarentur. *Merenfis* inde urbis obsidio, a Carolo Imperatore infeliciter tentata, accurata & non sine Germanorum dedecore exponitur, & ut *Hesdinum* a Rege captum, sed a Cæsare receptum sit, aliaque in Belgio, in *Hetruria* atque *Insubribus* gesta. *Libro IV* altera Turcicæ classis expeditio adversus *Corficam* insulam, sed hæc quoque irrita memoratur, tum *Caroli* Imperatoris cum Anglis contra Gallos fœdus, & *Henrici* in Belgii limitibus sat prosperi progressus. Interim amissa fuit *Sena* in *Hetruria*, & res Gallorum, a *Strozza* exule Florentino perperam aut infeliciter administratæ, in illis partibus conciderunt. Cæterum in hoc quoque libro servavit autor moratæ & politicæ descriptionis institutum, ut lectoribus non tam eventus, quam causas rerum, & ingenia atque consilia hominum ob oculos ponat.

DES DECORATIONS FUNEBRES &c.
par le R. P. C. F. Meneffrier de la Compagnie de Jesus &c.

sive

C. F. Meneffrierii S. J. Tractatus de Funerum Exornationibus; in quo luculenter agitur de aulæis, luminibus, mausoleis, castris, quæ vocant, doloris, inscriptionibus & aliis ornamentis exequialibus, a centum & pluribus annis in honorem Pontificum, Imperatorum, Regum, Regina-
rum,

rum, Cardinalium, Principum, Prælatorum, Literatorum, aliorumque genere, virtute & dignitate illustrium virorum, inventis & factis. Additi sunt Iconismi.

Lutetiæ apud Rupertum de la Caille. 1684. in 8.

INter antiquissimos & nunc quoque frequentissimos, sive pietatis demonstrandæ, sive ingenii & magnificentiæ exercendæ, pecuniæ etiam prodigendæ modos, impensas in illustria funera referri debere, nemini vel levi historiarum notitia, vel aliqua rerum experientia imbuto ignotum esse potest. Diuturnus usus culturam & artem harum ceremoniarum effecit, de qua V. Cl. *Menesserius*, jam sæpe nobis memoratus, in tractatu hoc commentatus est, ita tamen ut observationes potius, quam præcepta, ex plurimis quæ affert exemplis colligere, & unicuique, quæ sequi aut omittere data occasione velit, liberum relinquere voluerit. Complexus est materiam diffusissimam aliquot capitibus, quibus numeri ab ipso omissi, a nobis facilioris methodi causa in excerptis his adscripti sunt. I. de ornatu funebri generatim agit, antiquitatem ejus & continuatum usum notans, ita ut ad quingenta exempla intra annos centum quinquaginta comperta sibi esse tradat, quæ in magnatum & illustrium virorum exequiis locum habuerint. At neminem tradidisse ait, quomodo in decorationibus illis procedendum sit, quanquam libri habeantur, qui media inveniendi & disponendi suppeditent. Inter eos laudat *Jacobum Gutherium* Advocatum Parisiensem, ob singularem eruditionem Patritii Romani dignitate cohonestatum, ex cujus libris tribus *de Jure Manium*, indicem capitum exhibet. Idem præstat recensione operis Gallici de funeribus Romanorum, Græcorum, aliarumque nationum, autore *Claudio Guichardo* jam anno 1581 editi, cujus compendium titulo *Libitina* elaborasse refert *Franciscum Pompejum* Soc. Jesu. Allegat etiam *Colomberii Thesaurum honoris*, ejusque partem de sepulturis nobilibus, & celebre *P. Aringha* opus, *Romanæ subterraneam*. II. catalogum descriptionum de illustribus funeribus, in variis regionibus Europæ celebratis inserit, inter quæ pauca quædam ex Germania reperiuntur, pluribus quæ lingua patria descripta habemus omisissis. III. distinguit ornatum *consuetum*, in pannorum tensione & cereis fere consistentem, & *eminentiorem* atque *illustriorem*, ad quem *Pictura*,

Inscriptiones, Emblemata, Manufolia, Lecti funebres, Capella ardentis, & alia, quæ luctui conveniunt, & tamen magnifica & splendida sunt, adhibentur. Nam modestiæ & parsimoniæ, quæ vivos deceat, in celebrandis eminentibus virtutibus post mortem, non æque locum esse, nec eo prætextu sumptibus parci debere contendit. IV. multa monet de delectu materiæ, sive de inventione ad ornatum, ejusque fontibus sive capitibus. Cum vero pleræque exornationes in templis fiant, ad Christianam disciplinam respiciendum esse docet, nec ex profanis fabulis & poematibus assumenda esse ornamentorum argumenta, quanquam extra templa, in collegiis puta Academicis, similibusque locis id fieri possit. Cæterum non deesse, unde illa hauriantur; Defunctorum nempe nomina, dignitates, ætatem, genus, nationem, virtutes, affectus, alia, ex quibus quanto plura conjungantur, observata gravitate, & personarum atque locorum ratione, tanto pulchrius & mirabilius futurum, quod exhibetur. Sed ingenio opus esse, ut accurata, jucunda, varia & tamen ad unum scopum apte collimantia beneque disposita, tum allegoriis & antiquitatis æmulatione expolita repræsententur, utque formæ & simulacra magnificum & elegans aliquid habeant, v. g. figuram *templorum, pyramidum, altarium, trophæorum, palatiorum, cæli & astrorum*; sententiæ denique ex sacris & aliis autoribus cum judicio depromptæ accedant, V. dispositionem sive ordinem quod attinet, eum vel *naturalem & necessarium* esse ait, v. g. si gesta defuncti sive historiam vitæ ejus exhibere velis, vel *arbitrarium*. Ut autem error evitetur, homine literato & architecto non vulgari, tum operariis peritis utendum esse. VI. inventionum fontes ulterius persequitur, & post sacras literas, unde plurima peti possunt; lectioni bonorum autorum, qui de funeribus scripserunt, aut parentationes prosa vel ligata oratione composuerunt, incumbendum esse monet. VII. partes ornatuum & ceremoniarum indicat, & cum in exequiis illustribus eminentioribus *Invitatio, Conductus, Sacrum Ecclesiasticum, Concertus Musicus, Elogia, & Sepultura* denique ipsa requirantur, (de quibus alio libro acturum se esse spem facit,) ad actuum istorum diversitatem exornationes etiam accomodandas esse ostendit. Agit porro de structuris sive plane novis, sive intra templa & ædes sacras erectis. VIII. de *Frontificiis* sive introitu spectatim; IX. de *ornatu luminum*, cui in templis locus est;

X. de

X. de figuris, quales sunt *effigies, statua, simulacra* sive icones virtutum, *pittura, sculpturaq;* historiarum, *emblemata, demmata, symbola, insignia;*
 XI. de inscriptionibus, earumque fontibus sacris & profanis; XII. de *Mausoleis, Capellis ardentibus* sive castris doloris, quæ Italis *Catafalci* dicuntur, utque ista ex veterum Mausoleis, rogis, cenotaphiis & lectis funebribus inventa & composita sint, pro personarum diversitate, prout in sacra vel politica dignitate, literis aut armis clari vixerunt; XIII. de ornatu altarium & fornicum templi, debita cum gravitate præstando; XIV. de epilogis sive cohortationibus ad abeuntes, post peractas exequias directis, quæ capita omnia egregiis exemplis illustrantur. In fine promittit se de exornatione templorum in solennitatibus Ecclesiasticis tractaturum esse alio libro. Notari mereatur, quod principio hujus opusculi Autor catalogum omnium in hoc genere a se editorum librorum & tractatum præmisit, quorum numerus ad LVII ascendit, quique omnes præter unum Gallice scripti sunt: Latinus enim est quem anno 1663 editum refert, titulo: *Nova & veteris Eloquentia placita ex antiquis & recentioribus Rhetoribus depromta, & nova methode unum in corpus digesta.* Ex Gallicis vero in Acta nostra relati sunt *Tractatus de Dramatibus Musici* anno 1682. p. 226. & anno 1683. *de philosophia imaginum.* p. 17. & 344. tum *de diversis nobilitatis generibus* p. 51. & 250. hoc vero anno p. 113 *de Equestri nobilitate.* Nam quos in Actis 1683, p. 238, 261 & 412 recensuimus, in indice isto non habentur.

ΤΟΥ ΕΝ ΑΓΙΟΙΣ ΠΑΤΡΟΣ ΗΜΩΝ
 Θεοφίλου Αντιοχείων Επισκόπου πρὸς Αυτό-
 λυκον Βιβλία γ.

S. Theophili Episcopi Antiocheni ad Autolycum libri tres recogniti & notis illustrati.

Oxonii e theatro Sheldoniano 1684 in 12.

Theophili Antiocheni Episcopi libros ad Autolycum pro Christiana religione scriptos Tiguri A. C. 1546 cum Maximi & Antonii locis communibus *Conradus Clauserus*, Basileæ A. C. 1555 in monumentis orthodoxographis *Johannes Heroldus*, Lutetiæ A. C. 1624 in auctario G. L. bibliothecæ Patrum *Fronto Ducaus*, & ibidem A. C. 1636

1696 cum Justino Martyre, Athenagora, Tatiano, & Hermia *Federicus Morellius* ediderunt. Cum vero infigne illud opus passim mendosum & hiulcum deprehenderetur, non desuit in Anglia ingeniorum ad promovendam rem literariam natorum feracissima, qui ut omnia, quantum fieri posset, integritati suæ restituerentur, nulli operæ pepercit. Is enim manuscripto codice Bodlejano aliisque subsidiis adhibitis menda sustulit, lacunas supplevit, versionem Latinam, ubi Græco textui e regione posito minus conformis esset, immutavit, & adjectis, ubi opus visum, notis hos Theophili libros, sacra & profana eruditione instructissimos & ipsa antiquitate venerandos, denuo typis imprimi curavit. Ad calcem libelli velut in tabella exhibetur temporum supputatio, qualem in his libris Theophilus adornavit, qui præ Justino & cæteris ejus ævi scriptoribus, Christianam religionem adversus gentilium calumnias tuentibus, hoc peculiare habet, quod gentilissimi fundamenta chronologicis rationibus evertat.

TWO EXERCITATIONS: THE FIRST ATTEMPTING to demonstrate, that the Jews till after the return from the Captivity of Babylon were not allowed the publick and promiscuous use of the Canonical Books of the old Testament: the Second concerning the true pronounciation of the Tetragrammaton among the Jews &c. by John Turner, Fellow of Christs College in Cambridge.

five

Joh. Turneri, Socii in Collegio Christi, quod Cantabrigiæ est, Exercitationes duæ: quarum prima probare nititur, Judæis post reditum usque ex captivitate Babylo-nica non fuisse concessum usum publicum ac promiscuum librorum Canonicorum veteris testamenti: altera agit de vera pronounciatione Nominis Tetragrammati inter Judæos &c.

Londini apud Guatr. Kettelby, 1684. in 4.

Quid

Quid duabus hisce dissertationibus pertractet Auctor, titulus ipse satis loquitur. Et prima quidem opposita est Rabbini, perhibentibus hinc inde in scriptis suis, quemlibet in veteri Judaica ecclesia obstructum fuisse, exemplar Legis pro captu proprio sibi describere: quod assertum non falsitatis solum arguit *Turnerus*, sed & insuper evincere allaborat; ne permissum quidem ulli ex plebeis tam fuisse, proprium legis exemplar ad usum privatae lectiois penes se habere, inde a Mosis ævo usque ad Esaiæ tempora, imo diutius adhuc, donec Versio 70 Interpretum completa potestatem in communem usum transfret. Initio ergo removet locum *Deut. 11. v. 20.* valgo hanc in rem allegari solitum: ubi scilicet Israelitæ jubentur verba legis peritis ac postibus domuum suarum inscribere: quem textum de scriptione proprio distincti posse negat, nec de tota lege Mosica ibi sermonem esse existimat. Inde rationes proponit, quibus assertum satum fulciat. Ex primo quidem urget parcum istis temporibus literarum usum, apud Judæos aequae ac alias gentes, quodque tum vox sola peritia scribendi legendique, (Legem imprimis ad ductam traditionis a majoribus acceptæ,) aptus quis judicatus fuerit supremis in Republ. dignitatibus gerendis: unde factum existimat, quod non solum tantum *Sopher & Shepher* apud Hebræos multum conveniant, sed re ipsa etiam Scriba pro Judice sæpius accipiatur, quodque vox scribæ in veteri quidem testamento sæpiusculæ, in novo vero semper virum summae auctoritatis atque dignitatis significet. *Secundo* allegat, magnam legis partem non ad plebem, sed unice ad sacerdotes pertinuisse: hujus proinde cognitionem non nisi impedimento futuram fuisse hominibus simplicioribus in percipiendis ac retinendis attentius iis, quæ proprias ad eos spectarent. *Tertio*, quædam in lege contineri, quorum investigatio non tantum haud proficua fuisset plebeis hominibus, sed etiam tentare eos quodammodo & incitare potuisset, natura scilicet semper in vetitum nitente, ad faciendum periculum eorum, quæ lege ipsis interdicebantur, sub pœna etiam capitali; qualis v. g. fuit compositio unguenti & suffimenti sancti. *Quarto* adducit tam frequentem inter Judæos idololatriam, quodque toties ab hac tanquam epidemica lue liberati, toties nihilominus in eandem reciderint, non obstantibus minis istis atrocissimis, quibus Deus crimen hoc in verbo suo prohibuerat: id quod ne-

quaquam fieri potuisse arguit, si populus ille tam familiarem Legis habuisset cognitionem. Ex quo decidi posse statuit, quare toties ante, nunquam vero post captivitatem Babylonicam Judæi in idololatricam relapsi fuerint: scilicet devia ista cautius evitari cõpisse, postquam, restituta per Esdram & Nehemiam cultu, jam lex divina tam Judæis, quam ethnicis mediante versione, & Interpretum apertius pateret. *Quinto* pro ratione affert Aton, quod *Nehem. 8. v. 2. seqq.* populus legatur Esdram rogasse, ut librum legis in medium proferret, quodque hic præter lectionem etiam necesse habuerit eandem explanare, quodque tanta legis ignorantia populum cepisse deprehensa tum fuerit, ut ne quidem fectorum inibi ordinatorum recõdarentur, id quod, fieri non potuisset, si antea tam frequenter apud ipsos legis cognitio viguisset, maxime cum multi adhuc inter eos tum reperirentur, qui templum prius ejusque structuram meminere viderent. *Sexto* ex antiquitate constare dicit, mysteria religionis apud omnes fore gentes solis Sacerdotibus commissa fuisse, libroque, in quibus ea contingerentur, hisce solis parasse; eo quod vel omnis literarum usus apud hierophantas istos unice resideret, aut certe hi characteres a populari scriptione omnino discrepante ad eas res confegnandas uterentur, id quod in specie de Ammonitis & Ægyptiis, tanquam Palæstinæ vicinis populis probat. Ut ad horum itaque in divinis sic omnino cocceptientium sacra transirent Israelitz, fieri potuisse negat, si ipsi tam planam & familiarem divinæ legis cognitionem penes se habuissent, idem enim alioqui fuisse, ac si se ex meridiana luce in profundissimam noctis caliginem consulto præcipitassent. *Septimo* pro se allegat locum ex *Malach. 2. v. 4. & 7.* ubi lex appelleretur fœdus cum Levi, non autem cum toto Israele: maxime quod addatur, Sacerdotis labia custodire debere scientiam, & ex ejus ore legem quærendam esse. Quinimo occasio hujus textus autor in sequentibus colligit, non plebi tantum, sed maxime etiam parti Levitarum denegatam fuisse promiscuam Legis inspectionem, verum hanc, & ejus quidem non authenticam solum, sed & exempla alia maxime emendata, tanquam pretiosissimum depositum apud solam Aaronis familiam resedisse atque custodiri debuisse. *Octavo* ait, antiquissimis temporibus sacrum codicem Hebraicum unice et consonantibus constituisse; citat etiam hanc in *rem. 17. V. 8. 9.* constantem

stantem se inter duo millia, quæ viderit, exemplarium S. Codicis Hebraici, ne unicum quidem reperisse exemplum punctis seu vocalibus instructum, quod antiquitate 600 annos transcenderet. Qua hypothese supposita, considerare jubet, quam diversi sensus ex iisdem vocibus mediante diversa punctatione educi queant; adeo, ut si cuilibet commissum fuisset legis exemplar sibi describere, fieri non potuerit, quin populus iste, in factiones alioqui nimis proclivis, in tot subinde sectas scinderetur, quot possibiles in quolibet textu dari potuissent modi eundem punctandi. Quibus ita stabilitis, fatetur tamen, consultum non esse, ut Bibliorum lectio vulgo nunc quoque interdicator: eum apud nos non tanta, ut dicto modo apud Judæos olim, ex eorum lectione incommoda metuenda sint: & si quæ adhuc eandem comitentur, ea aut per leges civiles satis compesci queant; aut certe majore inde resultante utilitate abunde compensentur. Atque hæc de prima Autoris nostri dissertatione dicta sufficiant.

Sequitur altera, ubi in aliam non minus vulgatam Judæorum traditionem inquit, quæ perhibent nimirum, nomen Dei, quod tetragrammaton vulgo audit, vix absque piaculo juxta genuinas, ex quibus constat, literas proferri posse, imò veram ejus prononciationem tantum non in totum intercidisse. Et primo quidem exponit, qua origine & occasione opinio ista primum invaluerit, cujus duplicem rationem fuisse autumat, partim videlicet reverentiam nominis divini; partim superstitiosam invidiam ꝑ Interpretum. Illius prioris intuitu sedulo cautum fuisse ait, ne divinum nomen promiscue & in vulgari sermone a quolibet adhibitum quodammodo vilesceret; atque hanc ipsam venerationis speciem Judæis cum plerisque gentibus communem fuisse: quo nomine ex Græcis autoribus unum alterumque exemplum allegat jurantium quidem per Deum, suppresso tamen ejus nomine tantum *μα τὸν*, aut *εἰ μα τὸν* elliptice dicentium. Alteram rationem quod concernit, a ꝑ Interpretibus petitam, dicit hos sollicitè cavisse, ne id, quod apud ipsos, uti dictum, tam sancte habebatur, notitiæ & conspectui orbis gentilis temere exponeretur; indeq; in versione sua nec digrammaton, nec tetragrammaton Dei nomen propriis literis & vocalibus exprimere voluisse, (nisi quod nomen *Jah* in voce ἀλλήλεια reliquerint, tanquam sub compositione

quodammodo latens,) sed ubique ejus loco tantum vocem *Adonai* aut *Κύριος* substituisse: quam ipsam putat esse rationem, quare Rab-
 bini postea ad punctationem nominis tetragrammati non nisi vocales
 ex voce *Adonai* mutuo acceptas adhibere fuerint soliti: licet hi alio-
 qui 70 interpretibus nil quicquam debere, sed longe iis sapientiores
 videri velint. Hoc ergo istorum interpretum institutum in causa fu-
 isse ait, quod nomen Dei, (ut pote quod per religiosam illam ab eo
 proferendo abstinentiam jam quodammodo in animis hominum ob-
 literatum fuerat,) sequentibus temporibus penitus oblivioni sit tra-
 ditum. Non aliam proinde de nomine isto notitiam fere superesse
 ait, quam quæ a solertioribus ex nonnullis antiquitatis reliquiis eru-
 tur: quarum cum fere incuriosi soleant esse Rabbinus, non mirum
 esse, quod veram ejus prononciationem omnino intercidisse perhibe-
 ant, aut certe hanc suam ignorantiam prætextu reverentiae obve-
 lent. His præmissis jam sollicitus est Autor, quodnam proprie fuerit nomen
 illud tetragrammaton, quod mysterii instar tacendum nunquam non
 Judæi crediderint. Qua in re tametsi antiquitatum Judaicarum scri-
 ptorem Josephum penitus cœcutiisse ex eo colligit, quod is alicubi
 scribat, nomen illud *ἐκ τεσσάρων Φωνήντων*, seu ex quatuor vocalibus
 componi: confidit nihilominus alio ex ejus loco argumentum hujus
 rei satis firmum capi posse. Videlicet Josephus *Lib. 2.* ubi de Mosis
 vocatione & ad Pharaonem ablegatione agit, postquam exposuisset,
 Deum a Mose rogatum, ut nomen ipsi suum ederet, ad regem efficacius
 convincendum, hæc verba subjicit: *καὶ ὁ Θεὸς αὐτῷ σημαίνει τὴν*
ἑαυτοῦ προσηγορίαν, ἢ προσηγορὴν εἰς ἀνθρώπους παρελθῆσθαι, πρὸς ἧς
ἢ μοι θέμις εἶπεν. Ex quo loco Autor noster argui evidenter posse
 existimat, nomen illud Dei tetragrammaton, cui ab antiquo Judæi tan-
 tam venerationem detulere, non aliud esse, quam *Ehjeb*; id enim a Deo
 tum temporis Mosis revelatum in Scriptura legi. Quod ut ulterius
 confirmet, ex Græca antiquitate patere ait, summum numen vocari
ἰάω, idq; cum isto *Ehjeb* plane plenèque convenire. Scilicet per levem
 hodiernæ punctationis variationem, mutato *segal* in *halem* fieri *Ehjeb*,
 quod Græcis literis expressum sit *αἰω*, cessante ob genium linguæ me-
 dia adspiratione; ex *αἰω* vero euphoniæ gratia transpositis literis
 factum esse *ἰάω*. Istam autem vocis punctationem per *halem* anti-
 quiorem etiam esse, colligere audeo, tum ex Punica salutandæ formula

avo, in Plauti Poenulo hinc inde obvia, quam ob linguæ Punicæ cum Hebraica affinitatem exinde deducere non dubitat: tum etiam ex veterum more, quo sternutamentum, tanquam rem divini quid habentem, venerati leguntur; eum enim ritum non alia ratione nisi conjicit, quam quod sternutans, licet præter intentionem, sono exprimere soleat vocem *Ehjob*. Hoc ergo propriè esse nomen illud Dei *מַיְהוִב* tetragrammaton dictum, quodque tanta cum cura ab antiquis Judæis celatum fuerit, existimat: tametsi non diffiteatur, alteram illam & communem opinionem, quæ nomen hoc dicit esse *Jehvob*, (hanc enim veram vocis punctationem atque prononciationem esse statuit,) jam tum Hieronymi ævo viguisse. Quicquid sit, non multum inter *ehjob* & *jehvob*, interesse autumat, sed idem utrumque pondus habere, utpote ab eodem etiam fonte descendens, ab *hahab* nempe seu *hajab*, cujus quidem prima Futuri sit *ehjob*, tertia vero persona ejusdem temporis *jehvob*: nec aliam proinde inter utrumque differentiam esse, quam quod Dei de seipso loquentis nomen propriè sit *ehjob*, hominum vero respectu de ipso loquentium *jehvob*: cæterum tam hoc quam illud primario quidem Dei existentiam signat, quæ tamen implicite una summam ejus potentiam involvat. Verum a duobus hisce Dei nominibus tetragrammatæ nequaquam differre tertium illud contractius & digrammaton *Jab*, sed ejusdem cum illis virtutis atque ponderis habendum, æque etiam ac illa incommunicabile esse scilicet *Jab* Imperativum modum ab eodem *hajab*, & idem significare ac existat; quæ sit quasi vox per gratulationem agnoscens & adorantis existentiam Dei. Quemadmodum autem super dixerat, cum *ehjob* exacte convenire Græcum *ἰάω*, ita ad *jehvob* referret *ἰέω*, quod sacrum nomen Philo Bybliæ citet ex Phœniciis monumentis *Sanchoniatonis*, qui illud a Jerembaah seu Gideone accepisse dicitur. Atque de hac voce *ἰέω* intelligendum erodis quod superius ex Josepho allegavit, nomen Dei ex quatuor vocalibus consistere. Nec alia referendum statuit, quod in quibusdam Græcorum monumentis nominis divini heptagrammati, & quidem ex septem vocalibus compositi, fiat mentio; id enim non aliud esse posso; quam *ΙΕΤΩΙΑΩ* duabus scilicet distinctis vocibus per ignorantiam Græcorum in unam conflatis. De cætero quod nomen Dei tetragrammaton, sive de *Jehvob*, sive *Ehjob* illud capias, penitus ethnicis absconditum fuerit, id

quidem futilibus Rabbīnorum nugis unice accensendum esse, Autor cum Seldeno existimat. Nam quod primum attinet, illud *Jesaja 36*, aliquoties a Rabsake Assyriō prolatum legi, adeoque ei incognitum esse non potuisse: alterum vero citius fere gentilibus quam Judæis ipsis innotuisse, dum *Deus Exod. 3.* id expresse cum in finem Moisi revelasse perhibetur, ut id Pharaōnunciaret. Ex hac ipsa tamen gentilium noticia insecte a quibusdam colligi ait, Pythagoræorum Tetractyn, quam tam reverenter habuerunt, & per quam jurare etiam soliti leguntur, esse unum idemque cum nomine tetragrammato, quod a Judæis ipsi acceperint. Videlicet quaternarium numerum, quo tamen tetractyos vox maxime collinet, a Judæis nusquam pro sacro aut mystico reputatum deprehendi; sed potius septenarium, respectu nempe habito ad eum, qui sex diebus mundum condidit & septimo quievit. Aliam proinde viam demonstrat Autor tetractyn istam explicandi, desumptam p̄ta a methōdo Pythagoræorum mystica, qua dogmata sua fere per n̄meros certos indicare & explanare fuerint soliti. Delabitur hac occasione ad alias Pythagoræ doctrinas, quarum plerasque eō directas ostendit, ut hominibus persuaderet, sibi divinitatis aliquid inesse: ita primis vero edocet, quo sensu capienda sint, quæ de aureo ejus femore apud Lucianum, Lærtium, Elianum, Porphyrium aliosque legantur: ubi simul excurrit ad indagandam rationem ritus antiqui apud orientales, quo juraturi manuum femori imponere fuerint consueti: cujus rei hodiernum apud Turcas vestigia nonnulla superesse, ex Busbequio demonstrat. Cæterum, quemadmodum ex his, quæ hæcenus diximus, jam quodammodo apparet, Autorem in hac dissertatione multum indulsisse conjecturis suis criticis: ita speciatim iis passim utitur in origine variorum nominum antiquitatis tam Græcæ, quam Latine, ex Hebraicis fontibus eruenda. Sic v.g. nomina *Σελ*, *Σελ*, *Σελ*, *Σελ*, *Σελ*, *Σελ*, a nomine Dei *Jab* deducit, uti *Jaba* a *Jebnobi* similiter *Apollo* ipsi idem est eum *Ab belson*, pater *exetli*; *Priapus* cum *Pri Ab*, pater *fructuum*; *Zabrus* eum *Jab Berith*; *Deus fidei* cum *Abibatur* cum *Bi Abib*, *Deus spicæriti*; *Bambollet* cum *Jab Mo*, *Deus Rex*; ut alia complura hujus generis taceamus: in quibus non solum semper reartorigerit, apud alios esto judicium.

THE HISTORY OF THE OLD TESTAMENT METHODICALLY digested; to which is annexed a short History of the Jewish Affairs from the end of the old Testament to the Birth of our Saviour, by Samuel Cradock, B. D.

five,

Samuelis Cradocci Historia Veteris Testamenti methodice digesta; cui subnectitur brevis Historia rerum Judaicarum a fine testamenti veteris usque ad nati-
vitatem nostri Salvatoris.

Londini, apud Thom. Simmons,
1683. in fol.

Cum non parum inter sit in consignandis, æque ac membris tēnendis quibuslibet rebus gestis, exactam temporum rationem habere, ductumque Chronologiæ non secus ac filium Ariadnæ sequi: hinc Autor noster, postquam veteris Testamenti historiam enutiatius concinnatam exhibere sibi proposuerat, in id maxime incubuit, ut per vitam annorū seriem, tanquam in libris bibliis multoties post habitam, quantum pote restitueret, ac lectori ante oculos poneret. Quæ res ne eo felicius procederet, placuit ipsi totum opus in septem capita septentidem mundi ætates dispescere, singulis deinde rursus in plurimas sectiones subdivisis. Ac prima quidem ætas annorum 1656 a creatione mundi usque ad diluuium tendit; *secunda* annorum 422 in promissione divina Abrahamo Ure Chaldæorum facta terminatur; *tertia* annis 430 constans porrigitur usque ad egressum Israelis ex Ægypto; *quarta* annorum 480 finit in fundatione templi Salomonici, uti *quinta* annorum 410 in ejusdem destructione & Judæ captivitate; *sexta* non nisi 70 annis in ista deportatione peractis absolvitur, ac *septima* tandem annos 490, adeoque 70 septimanas a Daniele prædictas complexa, currit a liberatione per Cyram facta usque ad mortem Christi. Utque in tenenda hæc temporum serie Lectoris memoriæ melius succurreretur, non indigentantum singularum sectionum per-

mittitur;

mittitur; sed & insuper adjicitur tabella chronologica, historię totius in septem aetates distinctę synopsis exhibens. Quum vero Autor videret, Historiam Veteris Testamenti ad septimam seu postremam periodi enarrationem, non nisi notitiam suppeditare 99 annorum; dum sc. in libro Nehemias finit, annumque adeo 32 Artaxerxis Longimani non egreditur; a quo tamen usque ad mortem Salvatoris integri 358 anni restant: hinc ne hiulcum hic maneret historię filum, consultum judicavit, seriem rerum Judaicarum eoque breviter supplere; & aliunde ex optimis tamen autoribus contexere, atque historię illi appendicis loco subijcere. Quo in negotio id maxime egisse se proficetur, ut primo quidem eorum memoraret, quinam in Persia reges ab Artaxerxe isto usque ad Alexandrum M. tertio Moliarchis fundatorem imperarint; deinde, in quot regna posthac imperium Alexandri dilapsum fuerit, & quinam in singulis eorum sint potius; ac denique quot & quos Judaei summos Sacerdotes habuerint post reditum ex captivitate Babylonica. Et hac occasione simul inserit historiam Maccabaeorum, docetque quomodo tandem horum potentia ab Herode, a Romanis rege constituto, absorpta quasi fuerit; in cujus regni annum 33 juxta Autoris computationem, nativitas Christi incidit. Non est vero, cur quis ex iis, quae antea attulimus, colligat, in presenti nostra historia Veteris Testamenti Chronologię unice rationem esse habitam. Quis potius primarius Autoris scopus fuisse videtur, ipsum textum librorum biblicorum, (quem scilicet ubivis, quantum commode licuit, *Prosa* sicutus est,) hac occasione explanare atque dilucidatorem reddere. Videlicet in toto hoc opere, per commodam & absque coactione decurrentem paraphrasin, dubia tollere obvia in sacris literis, auribuscula emollire, contrarietates conciliare, ritus quoque Judaicos, sicut res talit, exponere allaboravit; idque adjectis etiam, ubi nuda paraphrasis haud commode sufficere visa fuit, succinctis in margine annotationibus. Tametsi vero in historię tantum Scripturę libris proponendis proprie occupatus fuerit; non tamen eapropter metricos atque propheticos omnino neglexit: sed eorum quoque, ubi de Autoribus mentionem injicere temporum series exegit, brevem analysin ac sciagraphiam insimul addere proficuum existimavit. Ut adeo jure dici queat, in toto Scripturę volumine dilucidando Autorem desudasse; maxime cum *Historia* etiam *Salvatoris* & *Apostolo-*

Galorum, Paraphrastos item omnium Epistolarum Apostolicarum, utriusque a se antehac in lucem editæ mentionem in præfatione hujus operis fecerit.

JACOBI GRONOVII RESPONSO AD CAVILLATIONES Raphaelis Fabretti.

Lugduni Batavorum, apud Jordanum Luchtman
1685 in 8.

Qui jamdudum doctissimus Italiæ Abbas celebratur, *Raphael Fabrettus*, dissertationes aliquot de *Aqueductibus* Romæ edidit. In tertia harum, postquam Argentianam aquam ductui illi ad viam Tusculanam, quia *Algidum* rectissime respicit, applicari posse ostenderat, occasione arrepta *Jacobum Gronovium*, celeberrimum hodie Academiæ Lugduno-Batavæ Professore, refellit, quod locum *Livii* in libro XXVI se emendare jactans, *Pedum* pro *Algido* reposuerit. Quo loco tria in eo notat: (1.) quod *Algidum* pro oppido ad radices sui montis in via Latina jacente accipiat, cum tamen *Livius* in locis a *Gronovio* allegatis non de ipso *Algidi* oppido intelligendus sit, sed de monte aut dorso ejusdem non modicam extensionem habente. (2.) quod ex *Strabonis* sententia inter *Albanum* hinc montem, & *Tusculi* inde atque *Algidi* juga, vallem illam profundam, (ut verbis *Fabrettinis*,) & per plura passuum millia protensam, aperiri inficietur, & gigantea machinatione vallem claudat, & continente tractu ab urbe *Tusculo* ad *Albanum* montem aggerem stupendum, ut minus, XXV stadiorum ducat. (3.) quod locum illum *Strabonis* lib. V de derivatione viæ Latinæ: *Incipit via Latina ab Appia, ad sinistram ab ea prope Romanam descensens, ac super Tusculanum montem transit inter Tusculanum oppidum, & montem Albanum*, ut ad suam thesin accommodet, de transcensu verticis *Tusculani* interpretetur, cum tamen de sublimi ad latera collis *Tusculani* viæ Latinæ conscensione exponi debeat.

Gronovius autem modo laudatus, cum errorum illorum præter meritum se redargui a *Fabretto* intelligeret, non reddere responsi quidpiam ad imputationes ejus, vel, ut ipse vocat, cavillationes non potuit. Et primum quidem negat, se locum illum *Livii* cum jactantia quadam emendasse, cum hæc tantummodo scripserit: *nihil video ob stare, quominus & controversiam omnem minutum iri, & a Livio scriptam fuisse*

D d

opinaret; qua occasione & patrem suum, doctissimum virum, Joannem Fridericum Gronovium, a jactantiae vitio, cujus eum insimulaverat Johannes Doujatius, qui Livium in Serenissimi Delphini usum edidit, vindicat. Deinde non pro *Algido Pedum* se reposuisse ait, sed in literis vulgatis *ũ Algido* deliberandum statuisse, an non lateret *ab Pede*. In his enim omnino esse aliquid similitudinis.

Nōn falsum autem tantummodo esse, quod ullibi prodiderit, in omnibus illis Livii locis *Algidum* stricte, ut Fabrettus velit, pro oppidulo montis accipiendum; sed, si maxime etiam id prodiderit, loca a se allegata melius de oppido intelligi, quam de monte aut dorso ejusdem, quod & locis illis denuo allatis declarat. Negat autem iterum, se unquam & ullibi professum, se in Livii locis illis *Algidum* accipere de oppido; quin potius existimasse se semper, quoties de Romanorum castris in Algido positis memoratur, nunquam illic oppidum ipsum intelligi oportere, nisi agatur de eo jam expugnato; Fabrettum autem in expositione historiae Livianae de castris Romanorum in Algido non ter falli, sed quoties de eo Livius agat: imo falsam quoque ejus esse opinionem, montes Præneste & Orientem æstivum versus ab antiquis comprehensos sub vocabulo Algidi: omnino enim Prænestinos fuisse appellatos Livio, III, 8. Denique extra oppidum Algidum fuisse editum aliquod vel aptissimum castris, vel quod hostes Romanorum consueverint plerumque occupare; id quod probat ex Livii III, 60. *Amena* vero *Algida*, quæ Silius deprædicet, non fuisse per omnes Algidi vertices, uti Fabrettus arbitratur, sed prope ipsum Algidum oppidum; Silium præterea non implere historiae sinceritatem, sed uti in omnibus, ita hac quoque in parte licentiæ poeticae suæ relinquentum.

Secundum accusationis Fabrettinae caput erat, quod locum Strabonis non recte explicuisset Gronovius, & negasset, inter Albanum montem & Tusculi Algidique juga vallem illam profundam aperiri. Sed Gronovius id negatum a se inficiatur; de progressu vero viæ Latinae agentem cum Phil. Cluverio se dixisse ait, non posse nec debere agnosci ullam vallem, per quam ea via inter Tusculum vel Tusculanos montes & Albanos duxerit; & hinc citavisse verba Strabonis, in quibus vallis ejus ne minima quidem mentio occurrat; ex aliis deinde citatis ex eodem scriptore verbis collegisse, illud jugum, in quo vetus fuit
Tuscu-

Tusculum, continente tractu procurrere ab ea urbe proximo ad Albanum montem, & tunc perspicue addidisse: *Ubi si quabumilitas distinxerit Tusculanum & Albanum montes, profecto per eam via Latina non transit.* Itaque non negavisse, vallem ibi esse, sed sollicitum fuisse, an via Latina per illa depressa inter hos montes duxerit; eo quod a Strabone, qui & integram illam viderit, & accurate descripserit, longe aliud quid edoctus fuerit. Atque hic locum Strabonis prolixè executi Gronovius, nec Fabrettum tantum, sed & Xylandrum, quem ille secutus, male Strabonem explicasse docet. Ostendit deinde, per *αὐλαῖνα ἴδιον κατὰ Ἀλβανῶν* non intelligi vallem Albanam a Livio semel nominatam, ut Fabrettus velit, sed quæ media est inter duos tractus montanos, quorum in altero est Tibur ac Præneste, in altero Tusculum; de cætero non inficiari se, vallem inter Tusculum & Albanum montem aperiri, multo minus post eam gigantes machinatione clausam, continente tractu ab urbe Tusculo ad Albanum montem aggerem stupendum, ut minus, XXV stadiorum ducere; ut & Phil. Cluverium refutet, qui Tusculanum Ciceronis, & Crabram aquam in valle Albana perpetuam posuerit.

Tertium accusationis caput absolvitur his verbis in Indice: *Jacobi Gronovii errores de via Latina ducta.* Item: *Latina via Tusculum non transcendebat cum Gronovio.* Verum repõnit Gronovius, nunquam probaturum Fabrettum, se de ipso summo, quicumque esse potest, Tusculani verticis transcensu quidquam dixisse; sed viam Latinam super vel trans jugum montis Tusculani supergressam, hoc est per, vel super, vel trans aliquam partem eorum montium, qui Tusculani vocabantur, fuisse ductam. Neque enim a Livio & Seneca per *ju-ga* summos montium vertices intelligi; Strabonem etiam dixisse non *ὑπὲρ* sed *ἐπὶ τῶν Τυσκλανῶν ὄρεσιν*, ut innueret, nec in summo colle, nec in infima radice viam illam fuisse actam, at in monte tamen, scilicet medio.

Hæc postquam ad objectiones tres Fabretti reposuisset, cur in loco illo Livii, pro *inde Algidum*, legerit *inde ab Pædo*, rationes suas exponit Gronovius. *Prima* est, quod Hannibal Romam festinans, Latina via per Frusinatem, Ferentinum aliosque agros a Livio nominatim positos fuerit usus, eumque adeo credibile sit ex Lavicano non ad Algidum, utpote ambagiosa, sed recta via in Tusculanum agrum devenisse. *Secunda*

cunda, quod Livius nunquam loqui ita solet, nisi addita præpositione. Sic enim ille alibi: *a Piræo, ab Dio, ab Egina, ab Anabura, &* nusquam aliter. Addit, quod cum toties Algidi in Livio occurrat mentio, nunquam ea exhibeatur sine prævia præpositione; quod vel exempla a Cluverio collecta doceant. Vero itaque simile non esse, auctorem, qui adeo semper sibi constet, uno hoc loco ab sese discessisse. *Algido* præterea apud Livium notare non posse *per Algidum* vel *per Algidi montes*, quia per eos Tusculum venire non poterat, nisi ab Præneste veniens, cum a Lavico progressi recta statim ab Lavicano agro ad Tusculanos agros aut colles incurrant. *Tertio*, quod auctores nonnulli, Livius nempe, Dionysius, & Plutarchus, in historia captorum a C. Marcio oppidorum, Lavicum & Pedum jungant, sic ut semper Lavicum præcedat, & Pedum sequatur tanquam inde non procul. Statuit igitur, Hannibalem non per Algidi montes, quæ via ordinaria non sit, sed potius per vallem inter Prænestinos ac Tusculanos montes Straboni descriptam, vel per hos ipsos Tusculanos, ut potuerit, utque alii fecerint, Tusculum adiisse vel *ab Pædo Tusculum petiisse*.

PANTHEUM MYTHICUM,

*sive Fabulosa Deorum Historia, auctore P. Francisco Pomey,
Societatis Jesu.*

Venetiis apud Andream Poletum,

1683 in 12.

Opus paravit hic Autor, quod *Epitomen Eruditionis* inscribere induxit animum, acturus quippe in I ejus volumine *de Diis*, in II *de Sacerdotiis & Sacrificiis*, in III *de Comitibus & Magistratibus*, in IV *de Nuptiarum ritibus*, in V *de Re bellica*, in VI *de Ludis & spectaculis*, in VII *de Mensis & Epulis*, in VIII *de Re vestiaria*, in IX *de variis urbana vita officii*, & in X *de Funeribus & Sepulchris*. Et quia Romanæ res seculorum omnium memoria sunt illustrissimæ, idcirco *Palaophilum*, hoc est, antiquitatis studiosum, in ipsam Romam tanquam hospitem inducit, per celeberrima quæque loca a *Mythagogo* deducendum atque informandum. In hoc primo operis volumine, quod de Diis est, jamque Lugduni a. 1659 prodiit, *Palaophilum Mythagogus* ducit in *Panthæum Mythicum*, & quoniam qui liberalium disciplinarum peritus audire vult

vult, in Deorum Dearumque ignoratione versari sine dedecore non potest, ea omnia, quæ ad Deorum Dearumque notitiam pertinent, plane ac plene edocet.

In accessu ad Pantheum, Idololatriæ origo exponitur. In ingressu Dii in varias classes dividuntur, in *Majorum* puta *gentium*, *Minorum gentium*, ac *Minutorum* seu *Vescorum*, quibus & *Novensiles* adjunguntur. In Panthei vero inspectione tres illæ Deorum classes inenas distribuuntur, diversis Panthei partibus appictas. Nam I *Cælestes Dii ac Dea* in fornice templi exhibentur. II *Terrestres* in dextro pariete. III *Marini* ac *Fluviales* in sinistro. IV *Inferi* in inferiori regione juxta pavementum. V *Minuti* seu *Semones* ac *Miscellanei* a fronte. VI *Adscriptitii* vero seu *Indigetes* a tergo. In parte ergo prima representantur *Dii cælestes*; Jupiter videlicet, Apollo, Mars, Mercurius, Bacchus; & *Dea cælestes*, Juno, Vesta, Minerva seu Pallas, Venus, Latona, Bellona; colloquioque inter Palæophilum & Mystagogum instituto, a Deorum & Dearum Rege, hoc est, Jove initium sumitur. Jovis describuntur imago, genus, facinora, nomina, & quid Jovis nomine physice ac moraliter sit significatum; eademque methodus & in descriptione Apollinis cæterorumque Deorum ac Dearum observatur, ita quidem, ut & festa in honorem illorum illarumque instituta memorentur. In parte II exhibentur tum *Dii Terrestres*: Saturnus, Janus, Vulcanus, Æolus, Momus; & *Deæ*: Vesta, Cybele, Ceres, Musæ, Themis; tum *Sylvæstres*: Pan, Sylvanus, Fauni, Satyri, Silenus, Priapus, Aristæus, Terminus; & *Deæ*: Diana, Pales, Flora, Feronia, Pomona & Nymphæ, quarum aliz terrestres, aliz marinæ, ut & minutiora ruris numina recensentur: Rufina, Collina, Vallonia, Hippona, Bubona, Seja, Segetia, Runcina, Occator, Sator & Sarritor, Robigus, Stercutius, Proserpina, Nodosus, Volusia, Patelina, Lacturca, Matuta, Hostilina, Tutelina, Pilumnus, Mellona, Fornax. In parte III *Dii marini*, Neptunus (cujus uxores sunt Amphitrite, Salacia & Venilia) Triton, Oceanus, Nereus, Palæmon, Glaucus & Canopus; ubi & de monstris marinis, Sirenibus, Scylla & Charybdi agitur. In parte IV. *Dii Inferi*, & quidem post Charontem Pluto, Plutus, Proserpina, Parcæ, Furiz, Nox, Mors, Somnus, Morpheus, nec non Inferorum Judices, Minos, Æacus & Rhadamantus, cum damnatis famosissimis Gigantibus & Titanibus,

ut & monstribus Tartareis: Centauris, Gerione, Harpyis, Gorgonibus, Lamii, Chimæra, Sphinge &c. In partē V *Dii minores*, Penates, Lares, Genii, item Dii nuptiales, Jugatinus, Domiducus, Maturna, Virginensis, Cinxia, Priapus seu Mutinus, Pertunda seu Partunda, Viriplaca, Matuta, Mena ac Februa; nec non Dii præsidēs prægnantium, Pilumnus, Intercidona, & Deverra; item parturientium, Juno Lucina, Diana, Egeria, Prosa vel Prosa & Postverta, Manageneta, Latona, & Nixi Dii; & nascentium, Janus, Opis, Nascio, Cunia, Carmenta, Vagitanus, Levana, Rumina, Potina, Educa, Ostillago, Carna, Nundina, Statilinus, Fabulinus, Paventia; adulterorum etiam, Juventus seu Juventas, Agenoria, Strenua, Stimula, Horta, Quies, Murcia, Aedona & Abeona, Vibilia, Vacuna, Fessonia, Meditrina, Vitula, Voluptas, Orbana, Pellonia, Numeria, Camæna, Sentia, Angerona, Hæres Martæ, Stata, Laverna, Avertuncus Deus, Confus, Cælius, Volumnus & Volumna, Honorius, Ajus Locutius, Poena & Beneficium; & denique Dii funerum, quorum princeps est Libitina; sed de his Autor peculiari agēt volumine. In parte VI *Dei Indigetes & adscriptiis*, qui & Semidei ac Heroēs appellantur: quales sunt Hercules, Jason, Theseus, Castor & Pollux, Perseus, Æsculapius, Prometheus, Atlas, Orpheus & Amphion, Achilles, Ulysses, Orion, Osiris, Apis & Serapis. Additur appendix de *Deabus Deorum effectricibus*. Et primum quidem sistuntur *Virtutes Deæ seu bona Numina*, Virtus & Honor, Fides, Spes, Justitia, Pietas, Misericordia, Clementia, Pudicitia, Veritas, Mens, Concordia, Pax, Salus, Libertas, Ritus, & Bonus Deus; deinde *vitia seu mala Numina*, Invidia, Contumelia & Impudentia, Calumniæ, Fraus, Discordia, Furor, Fama, Fortuna, Febris, Silentium, vel Silentij Deæ Angerona & Tacita, & Deus Harpocrates. Et hic quoque silet Autor, sic tamen, ut indicem rerum & verborum hujus volumini primo subjiciat. Num vero reliqua operis utilissimi volumina lucem jam adspexerint, vel adspectura sint, nobis quidem non constat.

PANTHEON ANTIQUORUM

Exhibens imagines Deorum, qui ab antiquis colebantur; olim a Vincentio Chartario Rbegiensi ex variis autoribus in unum collectum, atque Italica lingua expositum, nunc Latine

*Latino sermone ab Antonio Verderio, Domino Vallisprivata &c.
expressum, inque meliorem ordinem
digestum.*

Rotenburgiad Tubarim, apud Noam de Milenau,
Anno 1683, in 8.

P*antheo Mythico a Francisco Pomey, Jesuita non incelebri,* divulgato, modoque recensito, commodum hoc *Pantheon Antiquorum*, propter geminum plane argumentum subjungimus. Fabrefecit hoc primum *Vincentius Chartarius* Rhegiensis, Vir in illustranda antiquitate valde industrius, & ante seculum, quodque excurrit, non sine maximo literati orbis applausu publicavit. Nam in eo insuitorum propemodum Deorum, qui ab antiquis colebantur, imagines multiplices ex veterum scriptis, lapidibus ac antiquis numismatibus, in unum quasi corpus redegit; utque id operis lectoribus tanto magis prodesset, ipsarum imaginum rationem explanationemque, vel ab eisdem auctoribus traditam, vel a se excogitam adjuunxit. Cum vero liber Italico sermone scriptus cupidissime ab eruditis omnibus esset exceptus, eo quod non plurimum tantum facere ad antiquorum scripta, praecipue poetarum intelligenda videretur, sed & praecleara pictoribus ac poetis recentibus, omnibusque universim, qui de uno aliquo genere scribendum suscepissent, argumenta suppeditaret; incredibili praeterea oblectatione quadam cum eruditione conjuncta animos animum in modum perfunderet; *Antonius Verderius*, ut opera sua nationes omnes tantae utilitatis fierent participes, hunc librum in Latinum sermonem convertit, Lugduniquae Gallorum A. 1581. in 4 editum, viro illustri *Henrico Memnio* Domino de Roissy &c. Christianissimi Regis Consiliario intimo dedicavit. Librum autem non tanquam interpretes convertit, verbum de verbo exprimens, sed mutatis aut inductis quibusdam, prout decere videbatur, sensum reddendum, non verba appendenda curavit, praecipue cum aliud *Chartarius* in Italico sermone, aliud *Verderius* in Latino spectaverit. Ab anno illo 1581 usque ad A. 1683, non alia, quod nos quidem sciamus, libri utilissimi pariter atque jucundissimi editio intermedia in publico comparuit,

ruit. Nam anno demum, quem diximus, 1683 Rotenburgi ad Taberam, sed absque ulla dedicatione & præfatione ad Lectorem, fuit recusus. In hoc primum LXXXVIII diversæ Deorum Dearumque imagines æri incisæ exhibentur; deinde imaginum præmissarum proluxa atque erudita *Vincentii Chartarii* ab *Antonio Verderio* in Latinam linguam translata subsequitur declaratio, & denique variarum imaginum, quæ toto libro repræsentantur, compendium juxta ordinem, quo descriptæ sunt, subnectitur. In præfatione declarationis jam dictæ Autor, æque ac *Fr. Pomey*, de idololatriæ natalibus agit, sed longè uberius illo ac disertius, & maxime quidem de statuarum in honorem Deorum effingi erigique solitarum origine. Dicit autem Ægyptios primos, uti templa & altaria, ita & statuas Diis dedicasse, huncque postea morem ab Ægyptiis ad Græcos, a Græcis ad Romanos transfuisse. Exponit etiam in eodem præloquio, cur Deorum effigies ad humana ut plurimum corpora sint effictæ; cur item Dii variis modis sint fabrefacti, & quæ materia simulacrorum id genus dedicatorum extiterit. In Declaratione ipsa Dii Deæque antiquorum hoc ordine recensentur, cumque imaginibus suis, post præmissas Æternitatis imagines, explicantur: Saturnus, Janus, Apollo, Diana, Jupiter, Juno, Magna Mater, Neptunus, Pluto, Mercurius, Minerva, Bacchus, Lares, Fortuna, Cupido, Venus & Gratia. Nec simulacra tantum, sed & ritus ac ceremoniæ, imo veterum Religio tantum non omnis ab Autore elucidatur. Et ne imperfectionis forte incusari hic liber possit, cum longe major Deorum Dearumque gentilium, uti vel ex solo *Pomey* patet, sit numerus, de reliquis quoque veluti per episodica, sed perquam commode ac convenienter agit, v. c. in Apolline de Musis, Juventa, Æsculapio, Hygeæ vel Salute & Aurora; in Diana de Lucina, Hecate, Natura & Iside; in Jove de Pane, Fauno, Sylvano & Satyris, & de Deo Fidio; in Junone de Dea Syria, Iride, Dioscuris seu Castore & Polluce, & de Diis nuptialibus; in Magna Matre de Diis nascentium, de Vesta, Hera, Cerere & Bona Dea; in Neptuno de Glauco, Tritonibus, Sirenibus, Scylla, Thetide, Oceano, Eurynome, de Ventis item Boreæ, Austro, Euro, Zephyro & Flora; de fluviiis Tiberi, Pado, Acheloo & Nilo, ut & de Vertumno; in Platone de Minæ, Eury-nomo, Pluto divitiarum Deo, Proserpina, Furiis, Strigibus, Sphinge, Parcis & Charonte. In Mercurio de Pace, Concordia

dia & Fide, de Somno, Noctis & Morte, uti & de Hercule. In Minerva, de Bellona, Veritate, Opinione, Virtute, Honore, Voluptate, Angerona, Harpocrate vel Sigalione, Terrore, Pavore, Gorgonibus, Vulcano, Marte, Fama, Furore, Discordia & Victoria. In Baccho, de Como, Typhone, Horto & Priapo. In Laribus, de Sospeli & Genio. In Fortuna, de Nemesi, Justitia, Calumnia, Invidia, Momo, Fraude, Occasione, Favore, Felicitate. In Cupidine, de Amoribus & Ate seu Calamitate; in Venere de Horis, quibus & Gratia mox subjunguntur. Nimirum sicuti pictores tabulas omnimodis ornamentis, quæ intuentium oculos oblectare queant, conveſtiunt: ita & Autor adumbratas a se imagines omni pigmentorum genere distinxit, ut tanto majori legentium animos voluptate perfunderet. Interdum enim nomen aliquod enucleat, aliquando fabulam vel ritum ac ceremoniam interserit, eamque vel longe interpretatione declarat, vel leviter perstringit: nec intermittit aliquid ad Historiam pertinens attingere; omnia vero ita præstare satagit, ut singula congruo ponat loco, lectoresque ex continua varietate oblectationem quoque continuam sine fastidio omni percipiant.

Optandum autem omnino, ut Rotenburgeris hæc editio Lugdunensi illi in omnibus fuisset conformata. Nam hæc vel monstro similis, si cum illa conferatur, videri potest. Nam primum in illa imagines Deorum suis ubique locis percommode sunt insertæ; in hæc imagines omnes numero LXXXVIII sine paginarum, in quibus explicentur, annotatione præmittuntur: & quamvis *Verderius* sub finem moviſſet, Barbatam Venerem, quæ ex errore quodam ultimo loco fuerat posita, ad locum suum referendam, eadem tamen & ultimo loco in hæc editione sistitur. Deinde in Lugdunensi editione elegantissimi poetarum versus, iique satis interdum prolixi, ad illustrandas Deorum imagines gemmarum instar hinc inde sunt intertexti; in hæc versus obtupescenda quadam audacia, addo & ἀρρωτία τῆς Ἄρρωτίας omiſſi sunt omnes, discursusque adeo doctissimi miserandum in modum luxati ac mutilati. Denique Lugdunensis illa non correctissima tantum est, ac typis elegantissimis exscripta, sed duplici etiam indice, altero imaginum, altero rerum atque verborum, quæ toto libro continentur, enotata; hæc autem mendis scætet quamplurimis, & indice rerum ac verborum necessario destituta est: ut ta-

ceamus imagines æri non tam scite, ut in illa editione ligno, incisa.
Sed defectus hosce emendatio fortassis editio, quam liber tuam ob vari-
am eruditionem, tum ob genus dicendi non impositum omnino prome-
retur, aliquando pensabit.

*TRAITE HISTORIQUE DE L' ETABLISSEMENT
& des Prerogatives de l' Eglise de Rome & de ses
Evêques. Par Monsieur Maimbourg.*

i. e.

**Tractatus historicus de Institutione & Prærogativis
Ecclesiæ Romanæ ejusque Episcoporum,
Lud. Maimburgii.**

Juxta exemplar Parisiense, 1685 in 8.

AUtorem, ut apparet, vita citius, quam scribendi ardor & sedulitas
deferet. Nam sicut licet, ut ipse fatetur, gravis, Tractatum hunc
elaboravit, scopique tenax, Regis sui zelum, in reducendis ad Ecclesi-
am Romano-Catholicam Reformatis, laudibus prosequens, argumen-
tum sumit a Decreto Cleri Gallicani, & Edicto Regio, de Pontificia po-
testate anno 1682 promulgato. Eo enim ait doctrinam in Gal-
lia stabilitam fuisse, qua Protestantibus maximum obstaculum
redeundi ad Romanam Ecclesiam ademptum fuerit; persuasis huc-
usque, Pontificiam autoritatem super Ecclesiam universalem, ipsosque
Reges & Principes evehi: quo errore sublato promptiorem fore
eorum, qui adhuc cunctantur, conversionem, & ipsi Romano
Præsulatui majus beneficium exhiberi arbitratur, quam obtentis
olim tot provinciis a Regibus Galliarum perceperit; regnum enim
Christi non esse de hoc mundo. Offensus autem, ut profite-
tur, historice, & absque argumentatione & disputandi subtilitate, an-
tiquitatis fide niti Decreta Cleri & Regia, ita progreditur, ut prioribus
libri capitibus quinque exponat, quodnam jus, quamque præ-
rogativam habeant Episcopi seu Pontifices Romani; ex insti-
tutione Christi, & consensu antiquitatis; utque hanc potestatem ad versus
pro-

Protestantium, Calvini inprimis objectiones, oppositis Scripturæ & Patrum testimoniis tanquam legitimam tucatur. Sequitur in hoc vestigia aliorum suæ professionis, Gallicorum tamen theologorum maxime, qui unam ecclesiæ cathedræ Romæ agnoscunt, sed ita, ut omnes Christiani orbis episcopi, ob communionem cum doctrina & successore Petri apostoli, partem ejus ad munus sui administrationem *divino jure* teneant, (quemadmodum in cathedra Moïsi omnes olim sedere dicebantur scribæ & doctores legis) salva scilicet capitis prerogativa, qua Romanus episcopus præditus esse statuitur vi verborum Christi: *Tu es Petrus*. Prærogativam autem Pontificiam ex verbis Concilii Florentini anno 1439 (in quo Græci cum Latinis conciliati pro tempore fuerunt,) in primatu & jurisdictione universali ita asserit, ut sit *S. Petri successor, verus Christi vicarius, caput totius ecclesiæ, pater & doctor omnium Christianorum; potestatem à Christo ex persona Petri habens, nutriendi, regendi & gubernandi ecclesiam universalem ad eum modum, qui & in Actis Conciliorum & in sacris canonibus continetur*. Hanc enim clausulam ex Græco concilii textu adversus pravam, ut ait, *Abrahami Cretensis* versionem firmat, qua forma gubernationis præscribatur; cum ex Latine translationis verbis: *quemadmodum etiam in Actis Conciliorum & S. Canonibus continetur*, non forma & norma regiminis, sed id tantum innui videatur, primatum Pontificis in his stabilitum esse. Ex primatu vero sequi statuit, ut Pontifex jus habeat *respondendi de controversiis fidei, & de moribus ac disciplina fidelium, convocandi concilia, iisque per se aut per legatos præsidendi*, (licet aliquando id negligi possit, neglectumque sit,) *Jus etiam recipiendi appellationes ab omnibus Episcopis, & dijudicandi causas majores Patriarcharum & Metropolitanorum: quod Agapeti Papæ actione maxime probari posse putat, qui Anthymium Patriarcham C. P. deposuit, Menna substituto; idque eo tempore, cum Roma in Gothorum potestatem jam delata, nec ulla externa potentia Pontifex subnixus esset*. Reprehendit, quæ *Calvinus* in recensenda hac historia, & in aliis, præsertim quando Petrum Romæ fuisse negavit, antiquitatis imperitia, ut ait, vel maligno proposito erraverit, illique *Davidem Blondellum*, Doctorem Reformatum, ob eruditionem & modestiam longe præfert.

Ita adstructis, quæ Pontifici concedenda esse arbitrat, & rejectis satis acerbe Protestantibus, ad quæstiones inter Romano-Catholicos controversas accedit, easque ad quatuor capita reducit; acturas historice, & allatis antiquitatis testimoniis, (1) *de infallibilitate Pontificum*. (2) *de superioritate supra eos conciliorum*. (3) *de administratione eorum ad Canones restricta*. (4) *De possessæ in Imperia & regna temporalia, sive directa, sive indirecta*. Quæstionem de infallibilitate *cap. VI* ita format, ut disputatione carere dicat, an Papa errare possit, *ut doctor particularis*, id enim a nemine negari; nec minus certum esse inter Catholicos, non posse errare, si tanquam caput Ecclesiæ concilio universali præsidens decernat; sed hoc queri: an falli possit, & ideo a concilio generali corrigi, si ex cathedra, adhibitis etiam Cardinalibus suffraganeis, Theologis, imo post preces & processiones, matura deliberatione habita, aliquid constituit, & pro lege populis Christianis, officii sui jure proponit. Hoc negari tradit a majori Doctorum ultramontanorum, i. e. Italorum parte, & sententiæ negativæ defensores primarios fuisse Cardinales celeberrimos *Cajetanum, Baronium, Bellarminum*: affirmari vero ab infinito aliorum Doctorum numero, inter quos nominat veteres Doctores *Gerfonem, Majorem, Almainum, & Facultatem Parisiensem* tantopere a Pontificibus laudatam, dein ex Hispanis *Navarrum, Vithoriam, Celajam*, insuper *Dionysium Carthusianum, Alfonso Tostatum, Thomam Ilyricum*, Cardinales etiam *Cusanum, Cameracensem, Florentinum*, Episcoporum Gallicorum synodum, *Pium II* antequam Pontifex factus esset, *Adrianum Sextum* etiam post Pontificatum; præter plurimos in Gallia, Germania, Polonia, Belgio, qui primatum strenue defendant, at infallibilitatem negent. Post hæc *cap. VII* rem ab ovo, ut dicitur orsus, Petri Apostoli lapsum a Paulo *Gal. II* notatum refert, & cum Augustino, Ambrosio, Cypriano, & Pelagio II Papa, adversus excusationes tum Hieronymi, tum maxime Baronii, ita explicat, ut omnino exasse Petrum & infallibilitate caruisse evincat; sed rem accidisse notat ante Concilium Hierosolymitanum, etiam in hoc a Baronio dissentiens, qui Petri defensor majori eum culpa oneraverit, si post Concilii decreta peccasset. Dicitum vero quod contra urgent: *Regavi pro Te Petre*, vel ad qualitatem Pontificis cum adjunctis sibi Episcopis decidentis, vel ad personam Petri

ex abnegationis peccato Christi precibus conversi restringit. *C. VIII* ex *Viktoris* Papæ, cum Orientalibus & Gallicis Episcopis de jejunio & celebratione festi Paschalis certantis, historia argumentatur, Papæ infallibilitatem non agnitam fuisse seculo secundo ab Episcopis, decreta ejus recusantibus, quorum tamen successores auctoritatem Nicensi Concilii, quod post annos plusquam centum Victoris sententiam approbavit, lubentes fuerint secuti. *Cap. IX* idem infert ex historia *Stephani* Papæ, qui a Cypriano, in repetendo Baptismo conversorum ex hæreticis, discrepans, apud Africæ, aliarumque provinciarum Præsules nihil effecit, cum tamen iidem conciliorum decreta, *Stephani* sententiam confirmantia, non recusaverint. Cum igitur illis tribus prioribus seculis ne recte quidem sentientes & statuentes Pontifices pro infallibilibus habuerint Ecclesie, quanto minus id (ait) fecisse putandum est, cum, ut *cap. X* demonstrat, *Liberius* Papa manifeste peccans Arianismo patrocinator est, condemnationem Athanasii approbans; dein (*cap. XI*) cum *Vigilius*, (de quo jam *cap. VII*, quia ejus lapsus exemplo Petri a Pelagio II. excusatus fuit, ageratur,) in causa *trium Capitularum* errasset, absolvens & probans, quæ in quinta Synodo damnata & improbata fuerunt? Nec negari posse, (*cap. XII*) *Honorium* Papam nimio concordie & quietis amore in Monothelitarum negotio graviter lapsum esse, & propterea in Synodo sexta memoriam ejus anathemate notatam, consentientibus successoribus, *Leone II* & *Adriano II*. Frustra autem *Baronium*, *Bellarminum*, *Pighium* & alios effugium in corruptis Concilii sexti actis querere, quæ anno 1648 *Franc. Combessius* Dominicanus, editis *Agathonis* Diaconi *C. P.* scriptis ab omni suspitione vindicaverit. Addit & alia adversus mitigationes lapsus *Honoriani*, & in ipso *Breviario Romano* ex veteri editione Veneta anno 1482 in secundo Nocturno d. 28 Jun. festo *Leonis II* expresse legi dicit: *Hic (Leo) suscepit sanctam sextam Synodum, in qua damnati sunt Cyrus & Sergius, Honorius, Pyrrhus &c.* quamquam posteriora exemplaria nomen *Honorii* omiserint. Constat inde dicit, seculo octavo & nono de fallibilitate Pontificum non esse in Ecclesia dubitatum. *Cap. XIII.* sequentium Pontificum lapsus recenset: *Clementis* puta III in *c. laudabilium*, de permittendis nuptiis foeminae conversæ, si maritus in hæresi persistat, quod revocavit *Innocentius III*, ut ex MS. Cardinalis *Roberti Gorzeonis* in collegio *Regula-*

gularium S. Victoris (quod nunc Mainburgio hospitium præbet;) extrante, lueulenter commonstrat. Sed & Innocentii hujus erratum in decreto de Confessionis secreto casu quodam revelando, ex *Casarii Cisterciensis* relatione eruit, in concilio Lateranensi postmodum correctum. Pergit ad *Bonifacii VIII* insolentiam, in famosa illa bulla, *Unam Sanctam*, supremam in Reges potentatibus invadentis, quam in concilio Viennensi *Clemens V* abolere non detrectaverit. Sic evidens esse, seculo XIV nihil constituisse de infallibilitate, nec magis postea, cum *Clemens VIII* Sixti V bullam supprimeret, qua Bibliorum a se editorum errores correctos esse falso jactaverat. Regreditur *cap. XIV* ad *Johannem XXII*, qui in decrepita ætate errorem de animabus fidelium a visione Dei antè resurrectionem corporum remota, Ecclesiæ obtrudere tentaverit, ad retractationem tamen Regia autoritate, ex sententia Theologorum Parisiensium compulsus. Fatetur se in tractatu de *declinatione Imperii* allaborasse, ut Pontificem hunc ea ratione excusaret, quod error iste nondum fuisset ab Ecclesia condemnatus; agnoscat autem non deesse, quæ contrarium ostendant. *Cap. XV* sententiam contra infallibilitatem ex actis Pontificum stabilis, qui decreta sua, v. g. quæ *Leo M.* contra Eutychem, *Leo X* adversus Lutherum, jam pronunciaverant, concilli universalis cognitioni submiserunt, frustra id facturi, si ea pro oraculis habenda credidissent. Quod si quasdam hæreses extra concilium valide damnaverint, tribuendum id esse consensui Ecclesiarum decreta sponte recipientium. Adducit clarissima verba *Adriani VI* ex *Comment. in IV. Sentent.* cum Decanus Lovaniensis esset, edito, sed in Pontificatu ejus, absque omni mutatione, denovo typis vulgato, ubi art. III de mimist. confirm. scripsit: *Certum est, quod Pontifex possit errare, etiam in iis, quæ tangunt fidem, hæresin per sitam determinationem, vel decretalem afferendo.* Allegat etiam *Paulum IV*, rigidissimum & opinionum suarum & autoritatis Pontificialis assertorem, in congregatione ob causam quandam matrimonialem, Cardinales ita alloquentem: *Non dubito, quin ego & prædecessores mei errare aliquando potuerimus, non solum in vobis, sed etiam in plurimis aliis rerum generibus.*

Jam *cap. XVI* de supremo conciliorum in Pontifices jure, effi id sublata infallibilitate per se pateat, disserere incipit, quaestionem sic proponens: *Num concilium,* (sive ei præsideat Papa, sive non præsideat,)

deat, in membris suis unicum supremam in Papam auctoritatem habeat, ut hic de eam Concilii obedientiam diffidente, approbare teneatur; aut an nulla sint ista & irrita, nisi à Papa approbentur? De affirmando Concilii jure summo, ne quaesitum quidem esse ait ante concilium Pisanum; ut vero id uberius demonstraret, cap. XVII adducto exemplo Hierosolymitani Concilii, quod sentis omnibus regule loco esse debeat, statuit, Spiritum Sanctum esse, qui in Conciliis decidat, cui proinde Pontifices omnino obedire debeant. Ideo veteres Pontifices, v. g. Sylvestrum Concilii Niceni decreta acceptantem, obsequium testatos esse, non arrogata sibi confirmandi potestate, neque vocabulum illud eo tempore aliud quam obedientiam & assensum significasse, ideoque ab aliis eorum Episcopis, eodem sensu in encyclicis confirmationem petitam, & ab iis prestitam esse, ut exemplis allatis comprobatur. Cap. XVIII Leonis Sancti factum refert, sententiam, quam contra Eutychetem jam tulerat, examen & approbationem a concilio petentis, & impetrata ea latari. Vigiliis vero decretum in causa trium capitulorum, etiam presente eo & retinente a Concilio sexto ablatum, Marini approbatum fuisse. In Donatistarum causa a Melchiorde Papa jam damnata, concilium deum Arelatense sub Constantino M. convocatum, supremam sententiam pronunciaffe. Adscribit verba Augustini: *Ecce putemus illos Episcopos, qui Roma judicaverunt (i. e. Pontificem cum Episcopis suis) non bonos judices fuisse: restabat adhuc plenarium Ecclesie univiersalis Concilium, ubi etiam sum ipsis iudiciibus causa posset agitari, ut, si male iudicasse convicti essent, eorum sententiae solverentur;* neque obstaré, quod alibi in causa Pelagii scripserit Augustinus: *Rescripta a sede Apostolica venerunt, causa finita est;* loqui enim eum de tribunali Pontificio, non excluso Concilii supremo jure, quod postea Ephesi congregatum in eadem causa ultimam tulit sententiam. Cap. XIX Pontificum ipsorum confessiones & testimonia congerit, Syricii in causa Meletiana, convocato jam concilio, pronunciare reculantis: *Innocentii I* idem iudicandi onus, in causa Chrysofomi defugientis, quod Concilii definitione dignam crederet: *Innocentii III*, Philippi Augusti desiderium, ut a conjugé Ingelberga separaretur, his verbis declinantis: *Non auderemus in hujuscemodi casu de nostro sensu pro te aliquid definire. Si super hoc absque deliberatione Concilii determinare aliquid tentaremus, preter divinam*
offen-

*offensam & mundanam infamiam, quam ex eo possemus incurere, fuisse ordinis & officii nostri periculum immineret. Idem antea agnovisse in alio negotio Agapetum in epistola ad Casarium Arelatensem, in qua decreti Synodalis auctoritatem inviolabiliter a se custodiendam esse proficitur. Et Sylvestrum II (celeberrimum illum Gerbertum) Sequano Archiepiscopo Senonensi rescribentem, Ecclesie sive concilii supremam auctoritatem candidè asseruisse his verbis: *Constantè dico, quod si ipse Romanus Episcopus in fratrem peccaverit, sapiusque admonitus, Ecclesiam non audierit, hic, inquam, Romanus Episcopus precepto DEI est habendus sicut ethnicus & publicanus.**

Cap. XX tertium ex quaestis aggreditur, ut ostendat, Pontifice in gubernatione Ecclesie ad canonum observationem obligari. Allegat Gelasium Episcopis Dardaniæ scribentem: *Uniuersauique Synodi constitutum, quod uniuersalis Ecclesia probauit assensus, non aliquam magis exequi sedem præceteris oportet, quam primam.* Addit alia in eundem sensum Celestini I, Leonis Sancti, Simplicii, Marini Sancti, Gregorii Magni, Imperatrici caput vel aliam partem corporis D. Petri roganti, statutorum, quæ infringi a nulla Ecclesia possint, robur opponentis. Taxat hac occasione Maimburgius eos, qui brachium Frænc. Xaverii Gœa Romam miserunt, ob violatas, ut arbitratur, leges, morte intra annum secuta a DEO punitos: brachium etiam, quod recens & incorruptum a corpore pariter integro avulsam fuerit, Romæ exaruisse, & Goam urbem in multas incidisse misérias. Subjungit ex historia concilii Florentini, quæ partim supra tetigitur, & ut Eugenius Papa, in bulla Concilii, Græcorum monitu tantum *Episcopi* nomen præscripserit, & Imperatoris ac Patriarcharum consensum allegaverit. Jus vero dispensandi contra canones, a Pontificibus non nisi casibus, quos ipsi canones præscribunt, urgente necessitate & utilitate maxima, exercendum esse vult; alias non foret *sedulo dispensatio, sed crudelissima dissipatio*, quæ Bernardi verba ad Eugenium allegat, ut & responsum Cardinalium & Theologorum, a Paulo III anno 1536 de reformatione Ecclesie in consilium adhibitorum, ubi scribunt: *Principium malorum inde fuisse, quod nonnulli Pontifices coarctauerunt sibi Magistros, & prurientes auribus, ut eorum studio & calliditate inueniretur motus, qua liceret id, quod liberet. Pontificem esse Dominum beneficiorum*

ciorum omnium. Ita quod voluntas Pontificis, qualicumque ea fuerit, sit regula, qua ejus operationes & actiones dirigantur. Appellationum inde ad concilia usum, adversus iniqua Pontificum decreta, & in Gallia & in Germania obtinuisse memorat, sed promptius esse remedium in Gallia a provocatione ad Parlamentum, in quo Rex canonum protector judicet, & ne illi violentur, curam gerat; in quo putat maximam Ecclesiae Gallicanae libertatem consistere. His interpositis *cap. XXI* ad quaestionem de superioritate concilii denuo accedit, & narrat, ut in concilio Pisano ad tollendum schisma *Gregorii XII & Benedicti XIII* congregato, primus omnium Pontificum Gregorius iste asserere ausus fuerit, Papam concilio non subesse, utque non solum Universitatis Parisiensis nomine, sed & aliorum qui aderant, centum & trium Theologorum, solenniter fuerit contradictum; & pro concilii jure postea decretum, exauctorato Gregorio & successore in ejus locum *Alexandro V*, qui concilii acta ratihabuit. Hujus concilii, & quod ex illo ortum & prorogatum est, Constantiensis auctoritatem multis argumentis propugnat Maimburgius, exponens quomodo in hoc post orationem *Job. Gersonis*, in confesso novem Cardinalium & ducentorum Episcoporum, assistente Imperatore & tot Regum Legatis definitum sit, concilium esse supra Papam, non tantum schismatis, sed omni tempore, utque post annos XIV idem in Basileensi concilio, praesidente *Eugenio Papa*, neque ulla tunc de concilii legitima potestate controversia existente, decretum fuerit, quamque masculis verbis, & egregiis rationibus Patres concilii dissolutionem molienti Pontifici anno 1432 resisterint, ita ut anno sequenti Pontifex dissolutionem edita constitutione revocaverit. Concludit inde, post duorum conciliorum universalium definitiones, ne disputari quidem amplius de hac quaestione licere. Laudat igitur *cap. XXII* Cleri Gallicani declarationem, anno 1682 pro firmitate conciliarium decretorum editam; sed quoniam (ut scribit) *D. Emmanuel a Schelstmen*, vir clarissimus & Bibliothecarius hoc tempore Vaticanus, edito libro (est is, cujus compendium in *Actis nostris anno 1683. p. 591. exhibuimus*) Acta Constantiensia ex manuscriptis quae allegat, in dubium vocaverit, & decretum pro concilio ad tempus schismatis restrinxerit, imo revocatum esse per bullam statuerit, refutanda sibi ejus asserta esse existimavit, idque tribus capitibus. *XXIII, XXIV, XXV*

exequi aggressus est. Summa eo redit: manuscriptorum, quæ allegat, & numero novem esse memorat Schellstratenus, autoritatem tantæ non esse, ut ex iis falsi argui possint Patres Basiliensis concilii, qui ante tot annos acta Constantiensia allegaverint. Errorem potius manuscriptis imputari debere, præsertim cum alia, quorum decem sibi visa Maimburgius refert, cum verbis a Patribus recitatis concordent, tum ex *Petri de Alliaco & Johannis Gersonis* scriptis indubitata testimonia adminiculum præbeant. Adscribit locum insignem ex Gersono, cujus operum novam editionem Parisiis meditari notat *Antonium Vionem Hervoualliam, Can. Reg. S. Aug.* Respondet etiam ad alia ab adversario, & ante eum a Bellarmino objecta, quasi non satis mature & prolixè de quæstione illa in concilio deliberatum fuerit, quodque non adfuerit, quæ adesse debuerit, Episcoporum frequentia. Hac enim exceptione, & aliorum conciliorum, & eorum, quæ Constantiæ adversus Hæreticos decreta sunt, autoritatem periclitaturam esse. Absentiam vero Pontificis non officere conciliorum autoritati, exemplo *Synodi I & V C. P.* ostendit, quarum illa absente *Damaso*, hæc præsentè licet, sed se subtrahente & contradicente *Vigilio* Papa decreverit. Explicat etiam processum concilii Constantiensis; & quid significet *vox conciliariter*, utque ea nihil juvet Pontificiæ infallibilitatis assertores, non magis ac bulla *Martini* Papæ, quam adversus appellationes a Pontificibus publicavit. Hanc enim ex sententia *Gersonis* ad Ecclesias particulares restringi debere, quibus nulla potestas est de Pontificum effatis judicandi; aliud vero competere Ecclesiæ universali in concilio congregatæ, quæ sine omni dubio, s. etiam *Augustino* teste, Romana superior sit. Et quanquam *Eugenii* confirmatio concilio Basiliensi accesserit, deque ea nihil moveat Schellstratenus, conciliorum tamen decreta etiam absque illa valere, nisi quis vetustissima concilia in dubium vocare velit, & errorem *Job. Samseni* errare, a. 1429. Parisiis damnati, qui docuerat, omnem autoritatem decretorum in conciliis in solo Pontifice residere. Multum paræ est, ut ostendat Papam non esse dominum Ecclesiæ, sed caput, & quidem ministeriale, primum nempe corporis membrum, quod de ipso S. Petro asseruit *Gregor. lib. 4. ep. 1.* Ejus itaque vel absentis, vel vacantis vicem ab alio sustineri posse, & totum majus esse parte; orbem, ut Hieronymus loquitur, urbe potiorum. Plus affectant Pontifices peccare in præceptum Christi: *Vos*

veritatem non sic. Tutissimam sententiam esse, quam omnes Catholici teneant, concilia esse infallibilia, adeoque præferendam particulari eorum opinioni, qui Papæ infallibilitatem tribuunt. Respondet ad verba concilii, quod *Papæ ligari non possit*, & ad Tridentini concilii stylum provocat, argente Cardinale Lotharingo ita conceptum, ac Pontifici potestas in Ecclesiam universalem arrogetur.

Post ista *cap. XXVI ad XXX*, ultimum ex quaesitis tractat, de potestate Pontificum in Reges & Principes, quam adultores non sedis sed curiæ Romanæ, (hæc enim multum ait differre,) olim excoGITaverint: neque tamen requiri facile putat, qui bullæ *Unam sanctam*, rigorem hodie teneantur; esse autem, qui subtili modo, dum jus deponendi Reges ex causa religionis Pontificibus tribuunt, eodem indirecte tendant. His opponit omnia Christi & Apostolorum dicta, de obedientia Regibus & Magistratibus debita, & de spiritali regni Christiani natura. Refutat *Buchananum*, qui præcepta illa ad Reges paganos restringat, quia his sine periculo resisti non potuerit, affertque locum notissimum *Tertulliani*, qui Christianorum obsequium laudat, quod etiam possent, non repugnent. Rejicit *Bellarmini* & *Beccani* explanationes dictorum: *Pasce agnos meos &c.* & *Quicquid ligaveris super terram &c.* notatque *cap. XXVII* insignem audaciam, qua Breviarium Romanum in *Festo Petri Cathedra* mutatum fuit. Cum enim vetera exemplaria præcatiunculam hanc habeant: *Domine qui Beato Petro Apostolo tuocollatis clavibus animas ligandi atque solvendi Pontificium tradidisti &c.* in iis quæ sub Clemente VIII (viventibus qui temporale jus Pontifici adscribebant,) ut & postea prodierunt, vox animas omissa est. Affert inde Patrum testimonia adversus temporalem Pontificum potestatem, & Bernardi allegoriam ad dictum, *Eccæ duo gladii hic*, commode & ex aliis ejus scriptis explicari debere contendit. Pontificum etiam confessiones adducit, & *Gregorii M.* factum, tributum Græcorum Imperatori negantis, ita defendit, ut id non fecerit, ut Pontifex, sed ut primarius Romæ civis, pro salute urbis politica. Negat *Pipino a Zacharia*, aut *Carolo M.* a *Leone III* regni & Imperii jus datum esse, sed consultum illum a proceribus Gallis consilium dedisse, ab hoc vero *Carolum*, jam ante annos quatuor Romæ potitum, consecratum esse, eo scilicet jure & ritu, quo Rex Galliarum Rhemorum Archiepiscopo consecratur. At ex *Ottone Frisingensi* sa-

tis aperte demonstrat, primum omnium ex Pontificibus *Gregorium Septimum* ausum esse Imperatores deponere, ejusque scriptoris verba refert: *Primus omnium Romanorum Pontificum Gregorius VII, armis Normanorum fretus, opibus Comitissa Matildis mulieris per Italiam potentissima confusus, discordia Germanorum Principum bello civili laborantium inflammatus, prater majorum morem, contempta Imperatoris autoritate & potestate, cum summum Pontificatum obtinisset, Casarem ipsum, a quo si non electus, saltem confirmatus fuerat, non dico excommunicare, sed etiam regno imperioque privare ausus est. Res ante ea secula inaudita. Nam de fabulis, qua de Arcadio, Anastasio & Leone Ionomacho circumferuntur, nihil moror. Quod si conciliorum gesta illa probantium decreta allegentur, sciendum esse ait Maimburgius, ex constanti Catholicæ Ecclesiæ doctrina, concilia in rebus solummodo spiritualibus infallibiliter decernere posse, neque id jus ad secularia extendi debere. Tandem Ecclesiæ Gallicanæ & Academiæ Parisiensis perpetuam ab aliquot seculis sententiam adducit. Perronii Cardinalis dicta de potestate Pontificia in comitiis anno 1614 auctoritate carere dicit, & id tantum a Clero tunc actum fuisse, ne quaestio alieno loco & tempore tractaretur. Novissimum Cleri decretum anno 1682, & edictum Regis denuo deprædicat, quo maximo, ut ait, jure injunctum est Professoribus, ut doctrinam hanc publice tradant. In epilogo mediam sententiam se secutum esse dicit, inter Protestantium proterviam, primatum a Christo Pontificibus datum negantium, & errorem illorum, qui zelo indiscreto, aut spe purpuræ, quam quidam obtinuerint, plus illis tribuant, quam a Christo concessum est. Adscribit adversus zelotas tales, *Leonis Papæ & Vincentii Lirinensis* monita.*

Prolixius hæc quam brevis libelli exigere videbatur, enarravimus: non quod sententia Gallicani Cleri pro conciliorum infallibilitate & in Pontifices superioritate nunc demum innotescat, tot libris per aliquot secula proposita, & nuper in *Edmundi Richeris* & *Job. Launoy* scriptis luculentissime confirmata; sed quod temporum nostrorum conditionem respiciendam esse existimavimus. An vero stante licet Gallorum, & aliorum paucorum ex Romana Ecclesia, qui iis adstipulantur, sententia, a Maimburgio speciose asserta, schismatis tollendi spes nova & singularis orta esse credi debeat, & obstaculum

hanc præcipuum amotum sit, cum plurima de conciliorum universalium convocacione, ordine, regula, processu, potestate, controversa maneant, non est, ut in Actis hinc nostris ventilemus.

JOHANNIS MUYTS,
*Medicina Doctoris Arnhemensis, Praxis
 Chirurgica Rationalis.*

seu

Observationum Chirurgicarum secundum solida
 veræ philosophiæ fundamenta resolutarum
 Decades IV.

Lugduni Batavorum ap. Petrum van der Aa, 1684 in 12.

Quod Apollineæ artis coryphæus Hippocrates de Medico Philosopho pronuntiavit, nempe DEO illum esse æqualem, id de Chirurgo quoque præsentis Praxeos Autor affirmare nullus dubitat, modo veræ Philosophiæ fundamento ædificium artis suæ superstruxerit. Intelligit autem per veram philosophiam, non Peripateticam, quam vanam ac garrulam in dedicatione vocat, sed Cartesianam, utpote explicandis cunctis phænomenis mire aptam ac convenientem. Adeoque quicquid operis impendit in has observationes, ex Cartesianis principiis resultat: usque enim adeo illecebris hujus Philosophi est captus, ut ætiologiam juxta ac curandi methodum in præsentis scripto exhibitorum casuum, unice ejus ex placitis deducat. Delectatur vero præprimis doctrina salium; hinc maximam partem in reddendis causis acidum incusat, & pro cura postmodum solis acido contrariis utitur, aut saltim illorum operationem juxta hanc suam hypothesin explicat. Exempli loco sit prima statim observatio decadis primæ, de ophthalmia ex pulvere fungi orbiculatis nata; in illa namque acidum hujus fungi rodens, vellicans ac constringens oculum, ipsi est causa, ad quod destruendum collyrium ex vitriolo albo, & emplastrum ex gummi Ammoniaco, Galbano, Sagapeno & lithargyrio, sale nimirum contrario turgidis, adhibet. In secunda observatione, quæ ophthalmiam a causa interna examinat, easdem querelas de acido audies; in sanguine etenim tale hærens, causa dicitur morbi,

Ff 3

& re-

& remedium ejus fonticulus est, tanquam solum acidum e sanguine, exclusis aliis laudabilioribus partibus secernens; simili modo ac charta bibula oleo ebria ex mixtura aquæ ac olei hoc solum, & versa vice aqua prius madefacta aquam tantum transmittit. Plura adducere exempla non vacat, quemadmodum etiam titulos reliquarum observationum non adscribimus, quæ ex eodem principio theoriam æque ac praxin diversorum affectuum sistunt. Præterea curiosas quasdam observationes practicas deprehendes annotatas, scilicet de tendinis crepitu; de ulcere mirando, ova plus quam centum humore limpido plena excludente; de abscessu, frustulum fistulæ, qua tabacum accensum fugitur, continente &c. e quibus simili modo ac ex rationibus de operatione viribusque medicamentorum hinc & inde ab Auctore redditis, Chirurgici studii tyronibus fructum pollicemur non vanum.

CHARACTER PLANTARUM NATURALIS A FINE ultimo, videlicet Fructificatione desumptus, ac premisso Fundamento Methodi genuinæ cognoscendi plantas per Canones & Exempla digestus studio D. Pauli Ammani.

Francofurti & Lipsiæ apud Nicol. Scipionem 1685.
in 12.

EX quo clarissimo Auctori & professio Botanicæ, & horti Academici cura in Philurea hac commissa est, nihil ille prius antiquiusque habuit, quam ut in tanta plantarum multitudine ac varietate propemodum infinita, quæ vel intricatissimi Labyrinthi instar videri potest, filo Ariadnæo quodam in erudienda juventute uti posset. Itaque susque deque habitis antiquorum Botanicorum operosis magis, quam nervosis voluminibus, sequi illos induxit animum, qui methodum plane novam, eamque breviorẽ & naturæ ipsi consentaneam adinvenere, *Andream* puta *Casalpinum*, *Fabium Columnam*, & *Robertum Morisonium*, *Gastonis* antehac, Ducis Aurelianensis, postea *Caroli II Magnæ Britanniæ Regis* & *Academiæ Oxoniensis Botanicum*. Hi enim uti plantarum cognitionem ex ipso naturæ libro addisci posse perpe-

perspexerant, ita valere iussis veterum omnium ambagibus, Botanophilos ad ipsam vegetabilium fructificationem remiserunt. Immortali autem præter ceteros laude mañandus est *Morisonius* jam dictus. Hic enim non hallucinationes tantum *Cassari Baubini*, aliorumque Botanicorum, in *Horto Blesensi* & *Historia Oxoniensi* detexit, sed & primus ac solus a tertio creationis die (id enim de seipso proficitur) methodum herbarum novam & genuinam, eamque & constantem semper, & eodem semper modo se habentem, ex libro quippe naturæ mere ac mire depromptam reperit, plantas secundum genera & species digerens, generibusque etiam late patentibus notas essentielles suas a natura datas assignans; sed qui cum Botanicam ad summum usque perfectionis apicem jam deduxisset, atque editionem reliquarum XXIV sectionum ad complendam *Historiam Oxoniensem* moliretur, mense Novembri anno 1683 Londini ex rheda subito præcipitatus, capiteque lapidæ illiso mirum quantum contusus, paulo post non sine ingenti rei Botanicae detrimento, totiusque orbis literarii dolore mortem obiit. Hunc incomparabilem præducem natus Autor, & ipse *Characterem plantarum Naturalem* paucis abhinc annis in usum botanophilorum edidit, eundemque nunc denuo, sed interpolatum magis ac longe auctiorem, evalgavit. Est autem trimembris hic tractatus. Nam primum methodi hujus genuinæ fundamentum exponitur, ostenditurque notas herbarum distinctivas essentielles neque a signatura externa, neque ab autoribus, qui nomina illis imposuerunt, neque a diversis anni temporibus ac mensium intercapedinebus, neque a loco naturali, neque a foliis, neque a qualitatibus v. g. odoribus ac saporibus, neque a radicibus diversis, sed unice a flore tanquam caractere proprio, vel potius ab ipsa fructificatione tanquam sine ultimo esse arcessendas. Deinde huic fundamento regulæ naturales seu canones generales, quas Autor æternæ veritatis vocat, numero CCXXI, superstruuntur, & denique exempla herbarum MCCLXXVI præmissis canonibus accommodanda, eaque tum ex Botanicis aliis, tum ex *Morisonii* potissimum *Horto Blesensi* & *Historia Oxoniensi* desumpta, & secundum ordinem alphabeticum disposita subjiciuntur.

§ III.

Dublinii, Typis Regiis 1681. in 4.

Theologiae studium aggredientibus Summa hæc scripta est, ut haberent illi, quod hactenus desiderabatur, Systema *Ecclesie Anglicanae* ex omni parte consonum, in quo philosophica a theologicis, Judaica a Christianis rite secreta essent, quæ alias permixta multas excitant Ecclesiae lites; in quo puri articuli fidei Christianæ, non opiniones Theologorum proponerentur & demonstrarentur.

Opus in quinque divisum est partes. In prima *Theologia Christiana originem* tradens, monstrat ejus veritatem constare non ex coelesti lumine scripturarum sacrarum, non ex enthusiastis, non ex Spiritus S. testimonio legentibus affuso (quam Calvinismi sententiam vocat) non ab Ecclesia Romana, sed ex solis miraculis Christi & Apostolorum, quæ nos sciamus ex *Traditione Universali*. Pro hujus certitudine multa verba facit, ne cum Papistis concordare videatur, miraculorum veritatem adversus auctorem Tractatus Theologico-Politici tuetur, & certissimam regulam Fidei Christianæ statuit: *Quæ doctrina pervenit ad nos ut Christiana per traditionem universalem, ea est certissime doctrina Christiana.*

Secunda pars agit de iis, quæ *Theologia Christiana pronunciat de seipso*; ut sunt (1) se exhibere consilium DEI de hominibus ad vitam æternam ducendis, patefactum per Jesum Christum; (2) se esse doctrinam rationi rectæ profus consentaneam & jucundam, eique omnes cessuros esse, qui se dociles præbuerint auditores; (3) hanc revelationem consilii divini per Christum factam esse sufficientem; (4) se esse necessariam, id est, se esse unicam magistram viæ ad vitam æternam; (5) se esse prædicandam omnibus hominibus; (6) se fuisse per Christum & ejus Apostolos aliosque ministros omnibus prædicatam. Hic concordem Christianorum sensum subjicit, de ordine promulgationis Evangelii; de Ecclesia; de obligatione ad confessionem doctrinæ, ubi opus est; de conversione innumerorum per Apostolos hominum, eorumque per omnes vitæ mortisque labores constantia; de conservatione ejus doctrinæ a Christi temporibus ad nostra; de Confessoribus per singula secula, qui & regionibus disjuncti & linguis

guis, nihil habuerunt commune præter religionem Christianam. (7) se esse semper apud homines valituram, & ad finem mundi duraturam. *Media visibilia*, quæ Christus religioni suæ propagandæ & conservandæ dedit, esse Sacros Ordines & Scripturas Sacras. Illos juxta constitutionem Apostolicam constare ex Episcopis, Presbyteris & Diaconis: Regem recte nominari caput Ecclesiæ: Concilium generale procedens per modum testimonii & consensus omnium de traditis, infallibile videri; si procedat per modum disceptationis, quantum ad naturam hominum, posse decipi. Has, scilicet Scripturas Sacras, non debere commendari plebejis hominibus, ut inde articulos fidei eruant, sed ut eas legendo doctrinam receptam cognoscant, nec claritatem in necessariis ad salutem habere ex vi phrasæ, sed ex unanimi consensu, quo tenetur doctrina in iis contenta. *Media invisibilia* perpetuandæ Ecclesiæ Christum promississe, tum auxilium Spiritus S. per prædicationem Evangelii operantis, tum providentiam Patris sui. (8) purissimam doctrinam Evangelii multoties erroribus irrepentibus aspergi; (9) eam tamen etiam multis erroribus foedatam fore salvificam; scilicet superstructiones comburendas esse, homines salvandos, atque adeo hæreticis damnationem imminere, non ex deceptione, sed ex superbia & contumacia.

Tertia pars continet ea, quæ *Christiana Theologia supponit & comprobatur*; ut (1) rectum usum rationis in homine, quem Philosophia perficit: (2) historiam V. T. esse veram, cujus tres tantum periodos considerat; creationem mundi, lapsum primorum parentum, & electionem populi Israelitici. (3) legem Mosaicam fuisse a DEO dictatam. (4) in lege Mosis multa esse moralia, & Decalogo contineri totius legis moralis summam &c. (5) Prophetias ab Ecclesia Judaica agnitas fuisse effata Spiritus S. *De quibus differendo passim monstrosas Auctoris Tractatus Theologico-Politici opiniones refellit.*

Quarta pars *credenda a Christiano* proponit, tum collective, ut habentur in Scriptura S. tribus Symbolis, & decretis quatuor primorum Conciliorum generalium, tum sigillatim, scilicet mysterium Trinitatis, Incarnationis, & quæ ex Incarnatione sunt secuta securaturæ.

Quinta pars *agenda a Christianis* seu Christianam obedientiam, inculcat, explicans partim principium ejus mediatum, nimirum prædestinationis, partim principium immediatum, tum gratiam, tum virtutes theologicas

gicas & morales. Inde pergit ad partes obedientiæ Christianæ, quæ sunt præcepta Christi servare, precari a DEO in nomine Christi, adorare, laudare DEUM, baptizari, celebrare frequenter Eucharistiam, penitentiam agere, ceremonias præscriptas observare, prædicare & audire verbum, erogare de bonis suis ad sustentandum cultum divinum, jurare cogente necessitate, adjurare, vovere.

Ad finem hujus summæ properans, omisit capita de Angelis, de merito bonorum operum, de libertate Christiana, & alia, in secunda editione ea additurus.

Cæterum in gravioris momenti dogmatibus plerisque Auctor sensum communem Reformatis sequitur, in quibusdam etiam relinquit & impugnat, uti cum *Prædestinationem ita ab aeterno factam docet, sicuti DEUS in tempore exequitur, Supralapsariorum* contra doctrinam monstrum horrendum nuncupando; *Infralapsariorum* vero minus quidem crudelem æstimando, sed talem tamen, *qua nec Philætheoniæ DEI, nec bonori Servatoris satisfaciat, nec sinceritati Apostolorum congruat.* Addit igitur, *DEUM*, cum velit *omnium salutem*, concedere omnibus *media necessaria & sufficientia* ad ipsam obtinendam. Occurrunt vero & alia, quæ Romanæ Ecclesiæ placeant; ut dum *regulam fidei* statuit *Traditionem*; dum *conciliationem Pauli & Jacobi* instituens, perhibet illum a justificatione excludere opera legis Mosaicæ, hunc justificationem adscribere fidei & operibus Evangelicis; dum confirmationem ab Episcopo faciendam pro supplemento baptismi habet, & quæ talia plura. Quæ qui legent, procul dubio nobiscum optabunt, confessiones & decreta Ecclesiæ Anglicanæ allegata fuisse, cujus in hoc opere doctrina recepta proponi perhibetur.

DAVIDIS CLERICI

*in Genevensi Academia olim Linguarum Orientalium Professoris
Quæstiones Sacrae. Accefferunt similis argumenti Diatriba
Stephani Clerici, cum annotationibus Joannis
Clerici St. Filii.*

Amstelodami apud Henr. Wetsten. 1685.

Dia-

Datribæ hoc volumine comprehensæ eodem tempore conscriptæ non sunt, sed intra plures annos ad hunc numerum pervenerunt. Nimirum in *Academia Genevensi*, in qua Professorum munere diu functi sunt *Clerici*, mos est quotannis in Encæniis Academicis linguarum Orientalium & humaniorum literarum Professoribus, quæstioni propositæ a quopiam e discipulis, præsentem magistratum, & circumstante totius populi corona, respondere. In ea solemnitate per plures annos suas partes sustinere viri laudati, atque ex variis eorum responsis illis confecit opusculum editor *Johannes Clericus Stephani filius*.

Sunt aliquot horum responsorum sexaginta ante annos pronuntiata, in quibus quanquam forte legantur, quæ ab aliis diligentius postea excussa fuerunt, noluit tamen ea abesse Collector, conquestus quæstiones aliquas, quas per triginta annos, quibus Linguae S. Professor fuit, conscripsit, perisse. Quam jacturam ut aliquatenus refarciret, ex manuscriptis ejus in librum Psalmorum notis quædam excepit, quibus exiguum quæstionum, quæ supererant, numerum, additis etiam responsionibus ad aliquot amicorum literas, auxit.

Quæstiones *Stephani Clerici*, Linguae Græcæ Professoris, recentiores sunt, sed pauciores numero; quia licet plures habuerit, cum omnes ad illustrationem Scripturæ non facerent, huic operi ex tantum adjunctæ sunt, quæ similis essent argumenti cum fratris responsionibus. Reliquas, cum ejusdem fratrisque opusculis Criticis edendas, asservat *Filius Collector*. Qui idem cum intelligeret, lectores conqueri posse de nimia responsionum brevitate, adjecit annotatiunculas, quibus indicat scriptores fusius de re aliqua agentes, vel quædam motatu digna instar supplementi affert, aliquando etiam nihil dans hac in parte vinculo consanguinitatis arctissimo, errores suorum prodit.

His de opusculo præmissis, utriusque Clerici vitæ cursum enarrat: veniam petit pro Davide Clerico, quod *borrendo dogmati de bareticis capite plestendū* favorit, *Alexandro Moro* Geneva abeunti testimonium Pastorum Genevensium nomine exhibens. *Stephani* privatam industriam commendat, quam in castigandis auctoribus, a *Jacobo Godofredo* Græcæ linguæ vix mediocriter perito Græcæ & Latine editis, collocavit; peculiariter recensionem *Philostorgii* laudat, quæ

novam editionem molienti utilis futura sit, cum multa contineat ab Henrico Valefio in editione Historicorum Ecclesiasticorum prætermiffa.

Inter Quæftiones XXXVI Davidis Clerici, *prima* de decimis & primitiis difficultates legum quarundam Mofaicarum enodat. *Tertia* verba Deut. XX, 17. **כי הארץ כי** quoniam homo arbor agri exponit, inclinans ad fenfum, quem Targumim, LXX Interpretes, & vulgata Verfio habent. In annotatione allegatur vir doctus, qui locum mendofum putans refcripferit, **כי הארץ כי** hoc fenfu: *quoniam in terra funt arbores fylveftres, ex quibus conftruas machinas ad impugnandos muros.* *Septima* de antiquis Hebræorum literis prolixè difceprat. *Oftava* de accentibus Hebraicis mutilæ fubjicitur fententiæ Capelli, ex defenfione Arcani Punctuationis adverfus Buxtorfium nondum edita. *Nona* vulgatam verfionem, Dan. IV, 24 defendit; *peccata tua eleemofynis redime*, fcil. apud homines, quemadmodum etiam Calvinus interpretatus eft. Auctori annotationis mavult cum Grotio dicere, apud DEUM etiam redimi peccata eleemofynis, h. e. poenam corporalem indictam averti. Coronidis loco ad illustrationem verfionum Theodotiani & Hieronymi, qui **צדקה** vertunt *eleemofynam*, addit annotationem H. Hammondi ad Matth. I, 19, cujus Opus ex Anglico in Latinum fe translaturum & variis obfervationibus auctum editurum efle promittit. Quod profuiffimum referimus, ut Virum eruditiffimum ad exfolvendum, cui fe in Theologorum Philologorumque emolumentum obftrinxit, incitemus. *Decima oftava* quæftio locum Gen. VI, 3. i. Petr. III, 18. exponit. In annotatione occurrit nova posterioris loci interpretatiõ: *æterna divinitas, qua cum Jefu Nazareno conjuncta fuit in conffummatione temporum, cælo veluti relicto ivit una cum angelis, ut Noachum moneret de infante diluvio, nifi homines refpicerent, eumque mandatis inftrueret.*

Quæftiones VIII Stephani Clerici habent hæc argumenta, (1) de Monocerote, quem fabuloſum putat; (2) de verbis Eph. VI, II. feqq. (3) de veneficis, quos olim exiſtiſſe & exiſtere hodie concedit, at ex ſacro Codice firmis argumentis probari poſſe negat. In annotatione Filius de veneficis noſtræ ætatis dubitat. (4) de Tireſia; (5) de Genio & angelo cuſtode; (6) de Gigantibus; (7) quare Æthiopes dicantur

cantur. *de deo.* (¶) de concione ante fores Regiæ habita apud Homerum, in cujus questionis resolutione, loca quædam Scripturæ illustrantur.

In fine annexa est *Davidis Clerici* Dissertatio de variis Funambulorum generibus, quorum artem antiquam, usu & exercitatione acquisitam, a magistratu tamen non permittendam demonstrat.

VALENTINI ESTANCEL, SOC. JESU,
 & *Theologiae moralis in urbe S. Salvatoris Brasiliae Professoris,*
Uranophilus caelestis peregrinus, sive mentis Uranicae per
mundum siderum peregrinantis
Extases.

Prostant Antverpiæ, apud Michaelem Knobbaert.
 Gandavi anno 1685 in 4.

TRiginta circiter anni sunt, ex quo *Athanasius Kircherus*, sub *Itineris Extatici* schemate, caelestis expansi, siderumque errantium & inerrantium naturam, vires, proprietates, compositionem & structuram publico scripto exposuit. Tanto tum passim applausu eruditorum exceptus est liber, ut distractis fere, priusquam prælum Romanum operasque eluctaretur typographicas, omnibus exemplis, ne gentibus exteris, præcipue Kircheri popularibus Germanis, tam luculenti operis usura intercederet, eundem necesse fuerit *Casparis Schotti* non ignobilis mathematici studio, sed scholiis & prælusionibus ab eodem exornatum, quadriennio a prima editione, anno nimirum 1660, typis denuo exscribere. Exemplo hoc animatus presentis libri *Autor* (gente Moravus, & mathecos olim Pragæ atque in Olyssiponensi Univeritate Magister; cujus *Observationes Americanas* inter *Acta mensis Augusti* anno 1683, p. 350 compendio retulimus) num gemina cum Kirchero facere instituerit, an proprium genii sui arbitratum, ignarus occupati a Kirchero argumenti, secutus fuerit, non satis nobis liquet. Nam nec probabile est, librum ab homine sui ordinis studiorumque conscriptum Autori ignoratum; cui alia illius opera lecta sunt & citata: neque tamen credibile, Autorem, si Kircheri librum

Gg 3 legisset

legisset, nullam ejus operis mentionem facturam fuisse, cum Kircheri suffragia ex aliis ejusdem monumentis in opinionum suarum subsidium non semel advocaverit.

Quicquid hujus sit, par utrique Autori institutum, conditiones corporum coelestium, & quicquid astronomorum scholis, sed philosophico more, hoc est, nullo comitu, explicari suetum est, stylo familiariori, ad delectandum composito, & proinde quaesitis verborum lenociniis in amœna diverticula passim evagante, fictis mentis extasibus ob oculos ponere; pari hortantium amicorum æstu incensum; pari utrobique occasione, invitantis ad hanc fabulam somnii, utrumque inter astra abreptum mentiti, susceptum; pari denique methodo, sub dialogi forma, veteribus dudum philosophis, oratoribus, poetis exulta, pertextum. Atque ut *Kircherum* Theodidactum Cosmiel, mundi sacer Genius, per avia cœlorum ducit, deque omnipotentiae divinæ miraculis, tanto intervallo a nobis disjunctis informat; ita Uranophilum Peregrinum, *Estancelium*, Geonisbe & Urania, geminæ sorores, terræ illa, hæc cœli sapientiam insinuans, suavissimæ comites circumstant: & jam in Tusculo Brasiliensi suburbano laborum quotidianorum tædia docto otio fallentem, blandis confabulationum prolusionibus, non injucunda rerum varietate aspersis, solantur; jam libera mentis extasi per immensum æthera Planetarum regias, & stellarum orbis lustranti, pulchri leporia discursibus cœlorum abdita recludunt.

Decem porro Extasibus peregrinationem hanc coelestem absolvit Uranophilus: quarum septem prioribus singulis singulas provincias planetarias; octava, stellarum fixarum firmamentum; nona, cœlum empyreum; decima, spatia ultra mundum imaginaria obambulat, deque iis, quæ Astronomorum alias fatigant ingenia, corporum coelestium substantia, luce, magnitudine, distantia, motu, influxu &c. cum deserto comite suo disquirat; intersertis hinc inde flosculis poeticis, Lectorem per ambages non invitum detinentibus, arduosque sententiarum conflictus & discursuum contentiones apta suavitate condientibus. Uti vero, quæ *Kirchero* intacta sunt aut neglecta, *Autor* studiose supplere voluisse videri posset; ita non levem a Kircherianis placitis dissentium subinde Lector deprehendet: quæ enim Kirche-
ro ter-

ro-cerraquea est Luna, Estancelie omni aqua exiit; quod illi fluidum est firmamentum, huic partim fluidum, partim solidum est, hæc aquis supracœlestibus ullis circumfusum, quas Kischerus isthic reponit, Estancelius magno molimine e mundo eliminat.

*STATUTA DIOECESeos VIANENSIS ET AMET-
densis, illustrata Commentario Joannis Andrea van der
Muelen, JC. Ultrajecti. Aggeris Vianensis Præfæcti
ac illius Dioeceseos Camera Senatoris.*

Trajecti ad Rhenum, apud Joh. Ribbium, 1684 in 4.

Quandoquidem ea in primis jura, quæ in qualibet, ubi quis degit, provincia vigent, curare atque pensi habere cuius convenit; hinc præsentis commentarii editor, postquam non ita pridem Senatoris in Camera Vianensi munus ipsi collatum fuerat, nulli rei utilius suam impendi posse operam præstavit, quam si ejusdem regionis jura municipalia explananda sibi sumeret. Videlicet utraque illa diocesis, antiquissimæ *Brederodiorum* genti subjacens, & in Hollandia meridionali sita, tametsi paucorum milliarium ambitu comprehendatur, propriis tamen statutis regitur, quæque in plerisque articulis haut parum a jure communi recedunt. Exhibentur vero ea idiomate tam Belgico, quam Latino, prout novissime auspiciis *Waltravii*, Domini de Brederode & Baronis Vianæ, in ordinem redacta, ampliata, immutata & ejusdem jussu anno 1613 in arce *Batefeyn* publicata fuerunt. Licet autem propositum non sit, universa illa capita, in quibus statuta hæc a jure civili divortium faciunt, hic allegare: pauca tamen ex multis, eaque potiora afferre, non ab re fortassis erit. Docet ergo v. g. *Rubr. 1. art. 1.* ibi locorum veram bonorum communionem per nuptias inter conjuges contrahi, in tantum, ut alter ad alterius æs alienum solvendum teneatur, etiamsi hoc jam tura ante initum matrimonium fuerit contractum, *ib. art. 5.* Porro, quod conjux conjugi testamento nihil relinquere valeat de bonis suis, præter usumfructum, *art. 9.* quod per matrimonium minores etiam ex parentum æque ac tutorum potestate eximantur, quamvis tum nihilomi-

nihilominus quoad bonorum alienationem expectare teneantur majoren-
 nitatem, *art. 12.* quod locationes ac venditiones aliter pro validis non
 habeantur, nisi in scripturam fuerint redactæ, *rubr. 2. art. 1.* quod-
 que emtor teneatur stare locationi a venditore factæ, *art. 5.* Ulterius
 iis in terris omnes actiones, tam personales, quam reales non nisi elap-
 so seculi triente præscribuntur, *rubr. 3. art. 11.* ubi commentator no-
 ster annotat, elapso tali tempore non attendi præterea, num titulum
 aut bonam fidem præscribens interim habuerit, nec ne. Testamenta
 ibi valide conduntur coram notario cum duobus testibus: legata ve-
 ro & mortis causa donationes nulla plane indigent solemnitate, in
 tantum, ut etiam clam fieri valeant, *rubr. 4. art. 1.* Duplicitas vinculi
 in consanguinitate computanda non attenditur, *rubr. 5. art. 3.* Inter
 collaterales successio non nisi intra decimum gradum admittitur,
art. 9. Masculi usque ad annum 25, foeminae non nisi ad 20 comple-
 tum minores reputantur, & sub curatoribus manent. *Rubrica 10.*
ab art. 1. ad 13. prolixam sistit æstimationem seu taxationem multa-
 rum pro illatis injuriis irrogandarum: sic v. g. mendacii inculpacio
 2 florenis, armorum intentatio 4, diffamatio 5, faciei conspuccio 6,
 colaphus 7, teli, canthari aliusve instrumenti in alterum coniectio
 absque tamen læsione 8, percussio sine sanguine 10, cruenta 12 flore-
 nis puniri jubetur; quæ tamen multe duplicantur, si mundanarum
 aut noctis tempore, item in templo, coemiterio, loco judicii aut præ-
 sentia magistratus tale quid commissum fuisset. Quæ ipsæ tamen
 multe cum sequenti tempore nimis leves videntur, recentiori
 Hedwigis Comitissæ de Brederode edicto, quod anno 1680 promul-
 gatum exhibetur *pag. 308 seqq.* multum exasperatæ & decuplo fere
 auctæ fuerunt. Adulterium duplicatum committens prima vice
 200 florenis mulctatur, & functionum publicarum in ea ditione inca-
 paz declaratur: secunda vero vice 300 florenos solvit, ac in
 perpetuum relegatur; foeminae eadem poena, *ej. rubr. art. 39.* Simplex
 autem adulterium in viro quidem prima vice 100, secunda 200 cum in-
 habilitate ad munia capessenda, tertia 300 florenorum multa una cum
 perpetua relegatione punitur: foeminae vero poena hoc in casu
 iudicis arbitrio permittitur, *art. 40.* Confiscatio bonorum in omnibus
 delictis capitalibus obtinet: quæ tamen, si in ipsa urbe Vianensi
 casus contigerit, 100 florenis redimi potest, *art. 42.* Furtum primum
 fulti-

fastigatione, secundum eadem poena, addita tamen stigmatis inuisione, tertium laqueo punitur, *art. 43.* Commentatoris denique nostri notas, cuilibet articulo subjectas quod attinet, non id tantum egit, ut sensum statuti ex optimis quibusque legibus, rationibus, decisionibus explanaret, sed & in eo maxime labor ejus versatus est, ut quaestiones utiliores ac elegantiores, quae cujusvis articuli occasione incidere, diligentius ex praestantissimorum autorum scriptis pertractaret, ac suo tandem calculo adjecto definiret.

JACOBI LE MORT, MED. D. LUGD. BAT. PHARMACIA & CHYMIA Medico-Physica, Rationibus & Experimentis instructa.

Lugduni Batavorum, apud Petrum vander Aa,
1684 in 8.

Cum Pharmaciae adeo necessarium intercedat cum Chymia commercium, ut illa subsidio hujus, nisi penitiori omni Simplicium sic dictorum cognitione, ad quam sola alias pyrotechnia pandit viam, penitus posthabita, carere non possit; ideo, quin Autor doctissimus utramque artem praedictam perquam concinne combinerit, combinatamque non absque fructu in lucem anno praeterlapsa miserit, dubitabit nemo, cui vel solam ejusdem Chymiam, ante triennium sub Compendii Chymici exhibitam titulo, cum applausu excepisse fuit volupe. Etenim genuinam Artis Medicæ cynosuram, Rationem videlicet & Experientiam, quam Autor tunc temporis, Actis nostris mensis Jan. superioris anni pag. 48. attestantibus, fuit insecutus, & nunc omnino ita respexit, ut, praeterquam quod in praefatione Pharmaciae praeposita erudite eam delineat, in Pharmacia tota non minus, ac in Chymia accuratum admodum lectori sese sistat Philosophum. In Pharmacia siquidem, clare enodata hujus definitione, ante omnia quo stabile Arti Pharmaceuticæ sit fundamentum, triplex hujus sensibile ad experientiam Chymicæ ductum condit & exponit Principium, viscosum scilicet, ramosum, ac terrestre; quorum ultimum, ceu passivum, Chymicorum terræ damnatae, sicut bina priora, tanquam activa, eorundem phlegmati spiritu imprægnato comparat & sulphuri; differentem omnium harum particularum qualitatem activam.

Hh

differenti pororum, velut minimorum canaliculorum, transeuntem materiam ætheream diversimode modificantium, statui ingeniose adscribens. Data sic occasione, dum ad duplicem corporum delabitur statum, fluidum nempe ac solidum, non solummodo explicat, quid ramosæ æque fluidæ, ac fluidæ viscosæ sine particulæ, item quomodo fluida in se solida corpuscula sibi proportionata recipiant, quodque discrimen solutionem interfit ac fluiditatem; sed & circumstantias utrique statui appropriatas suppeditat, modosque diversos, quibus vel corpus solidum deveniat fluidum, vel fluidum reddatur solidum docet, ac convenientibus exemplis illustrat; ita quidem, ut ex his præcognitis varias monstret sequelas, ad ipsam medicamentorum præparationem & compositionem attinentes, v. g. corporum mixturas non semper eundem statum servare illæsum, sed plurima corpora se invicem destruere vel exaltare &c. Verum Pharmacia ad debitam Simplicium præparationem, præparatorumque compositionem decentem primario tendente, quid ad utrumque pertineat, in toto reliquo curiose ac prolixè evolvit contextu. Quoad Simplicia enim, postquam aptam horum collectionem ac asservationem indigitavit, vires eorundem, quas aliorum pariter ac propria experientia sat validas deprehendit, Radicum scilicet, Fungorum, Corticum, Lignorum, Herbarum, Seminum, Fructuum, Farinarum, Succorum, Partium Animalium, Mineralium &c. speciei diversæ, partim describit, partim quoque, quomodo varie ac commode secundum variam eorum texturam, vel viscosam, vel viscoso ramosam, vel ramosam simpliciter, vel terrestrem denique, debeant præparari, sufficienter ostendit, in diversam una actionem & passionem, quam ab occurso aliorum corporum in mixturis patiuntur, inquirens. Sed quoad composita demum medicamina, horum tam bonitatem suggerit ex compositionis medicamentorum debitæ requisitis, quam diversorum v. g. Sympliciorum, Aquarum, Vinorum, Decoctorum, Conservorum, Electuario- rum, Trochiscorum, Pulverum, Pilularum, &c. confectioem concinnam, distinctè adeo, tantisque tradit encheirifibus, ut nullum nobis videatur dubium, quin hic ubique, sicut alibi, Lectoris gratiam abunde sit reportaturus.

In Chymia vero quam exacte Autor noster Rationis itidem & Experientiæ innitatur fulcro, jamdum tibi, L. B. ex citato Actorum nostro

nostrorum loco *supponimus* cognitum. Eadem enim, quæ tunc sub Compendii Chymici schemate ab eo exposita fuerunt, hic quoque occurrunt, triplici tantummodo accessione, duabus videlicet figuris furnos nonnullos ac vasa depingentibus; dein sermone hinc inde intersperso, ea quæ concisius vel obcurius antea fuerant prolata, prolixius aut evidentiùs illustrante; Contracta denique Metallurgia, locupletata.

UBERIOR RELATIO DE COMETA

Anno 1684 Roma observato.

EXhibuimus superiori mense *Act. pag. 189* Historiolam Cometa, anno 1684 a Viro clarissimo Francisco Blanchino Roma observati: cui nunc adjungimus excerpta ex literis ejusdem Blanchini ad Illustrissimum Hevelium, Gedanum Idibus Julii anni 1684 scriptis, & ab hujus humanissima manu nobis submissis: quæ cum historiam observationis latius exponant, non ingrata B. Lectori futura putavimus. Sic autem illa litera: Pridie Kalendas Julias, seu si mavis, nocte sequenti ad diem 30 Junii stylo novo, dum occiduam cœli plagam inspicerem, apparuit in asterismo Virginis stellula quædam subdubia luce micans, quæ primo intuitu nebulosa quædam videbatur. Subiit protinus animum, in illo Sidere nullam ex nebulosis reperiri: quapropter Bayeri icones statim accipiens, eamque ibi notatam non reperiens, ratus sum Cometam esse: idque luculentius novi, cum telescopium quinque palmorum circiter in eandem dirigens, similem prorsus conspexi Cometæ ultimo, quem Veronæ anno superiori detexeram prope Asterismum Helicis. At cum nullum tunc temporis daretur instrumentum angulis mensurandis idoneum, filum extendi, ut per lineas rectas Cometæ situm utcumque designarem. Hora igitur 10. 49' post meridiem Cometa erat in recta linea cum Spica Virginis, & inferiori rota ex duabus majoris plaustris, quæ in diurna revolutione antecedunt. Illa apud Bayerum notatur littera β in ilibus Helicis. Cadebat pariter paululum subter lineam rectam, ductam a lucida lanciæ australis ad eam Virginis stellam, quæ est ad *Cingulum* η & Bayero inscribitur littera δ . Subter hanc rectam lineam ad distantiam Semidia-

Hh 2

midiametri Solaris (quoad nudo oculo dijudicare poteram) reperiēbatur Cometa, qui idcirco proximus erat eidem Stellæ δ ad cingulum $\eta\gamma$, ad distantiam circiter unius gradus cum dimidio, cum Latitudine minori, quam habeat eadem Stella 40 minut. circiter, & cum Longitudine majori uno circiter gradu, vel paulo plus.

Die prima Julii n. st. licet nondum Sextante usus fuerim, locum tamen Cometæ satis accurate notavisse arbitror: apparebat enim in Telescopio, & simul cum illo Virginis Stellula, quæ apud Bayerum insignitur littera σ , estque, ut ille vocat, *sub cingulo Septentrionalis partis prima*. In Telescopio inferior apparebat inverso situ, quare in vero situ superior erat partibus nostræ reticulæ 12, qualium 10 $\frac{1}{2}$ respondent minutis primis 30, ut sæpius expertus sum. Hora observationis fuit 10. 40' post meridiem. Distabat igitur ab ea Stellula versus caudam Helicis 32'. 58". 18'''.

Die 2. Julii n. st. Hora 9. 35' p. m. per lineas rectas tantummodo hac etiã nocte Cometæ situm notavi. Duco lineam rectam per Arcturum, & Stellam Virginis, quæ Bayero audit *sub castula* $\eta\gamma$: Cometa vergit ad lævam hujusce lineæ, per Semidiametri Solaris mensuram, vel paulo plus. Duco pariter rectam per Spicam $\eta\gamma$ & per extremam caudæ Helicis, Bayero η : Cometa est superior hac lineæ $\frac{2}{3}$ circiter Solaris Diametri, vel paulo minus, h. e. min. 18 circiter. Si ducas rectam lineam per Caudam Ω & Vindemiaticem $\eta\gamma$ (s. Bayero) hæc linea continuata transit per Cometam.

Die 3. Julii n. st. Sextante, cui non satis fido, distantiam Cometæ exploravimus, quæ cum non adeo certa sit, exulet ab hisce litteris. Lineas rectas de more proferam. Ducatur igitur per Stellam Bootis ξ , quæ est in dextra tibia, & per Vindemiaticem $\eta\gamma$ recta linea, in quam & cadit Cometes. Ducatur alia per Arcturum & per δ Virginis, cui lineæ Cometes erit ad dexteram per semigradum circiter. Tertiam quoque duximus a lucida Coronæ Boræ ad eandem δ Virginis, qua linea Cometa erat lævior fere tantundem, quantum superiori dexterior.

Die 4 Julii, Sextante cujus radius palmarum circiter 5, Arcturi elevationem ab Horizonte notavimus, quæ erat grad. 45. 15'. Post 7'. 30" eodem Sextante invenimus Cometam distare a corde Scorpii gr. 56. 0'. Post alia 3. 58" Cometa distabat a lucida Coronæ Boræ gr.

gr. 25. 40'. Inito calculo comperio Cometam esse in gr. 15. 34'. 12" $\frac{1}{2}$, cum Latitudine Borea gr. 23. 7'. 36".

Die 5. Julii n. st. Hor. 9. 17' p. m. Cometa est in concursu duarum reclarum, quarum una ducitur a Lucida Coronæ Boreæ ad Stellam ν in sinistra tibia Bootis, altera vero a lucida Lancis Boreæ ad Stellam secundæ magnitudinis informem, quæ est inter Bootem, Helicem & Comam Berenices. Sextante uti hac nocte datum non fuit.

Interea Sextantem longiorem construxeram; verum quia fulcro satis magno indigebat, quod pariter construebatur, distantiam Cometæ a fixis distitis desumere non poteram. Die tamen 6. Julii n. st. hor. 9. 59' post meridiem absque Sextantis ope per reticulam Cometæ situm inveni: apparebat enim una cum Arcturo & duabus fixis prope Arcturum, quibus etiam ex Præceptoris mei institutis quidquam de Cometæ distantia statutum iri arbitror. Fuit igitur eo momento distantia Arcturi a Cometa partium reticulæ $10\frac{1}{2}$, quæ æquivalent min. primis 30. Arcturus in telescopio apparebat altior, quare in vero situ depressior erat. Ex Cometæ itinere comperio hora $6\frac{1}{2}$ circiter Cometam transiisse per punctum ab Arcturo versus Helicem distitum non plus quam duobus minutis primis.

Die 7 Julii n. st. hor. 10. 36' p. m. desumpsi distantiam ab Arcturo ope Sextantis telescopiis muniti, quem absque basi optime firmaveram. Erat ex distantia gr. 3. 8'. Distantias ab aliis Stellis non desumpsi, quia Sextans suo fulcro, seu basi adhuc carens, retineri in situ non patiebatur, nisi verticali. Cæterum judicaverim hanc sufficere ad iter indagandum.

Die 8 Julii n. st. hor. 10. 36' p. m. distantia Cometæ ab Arcturo fuit gr. 5. 24'. eodem Sextante quæ sita. Satis duxi hanc unam desumere, quia esto Cometa fortassis non describat circulum maximum (quod & in alio notavi) tam modice tamen ab illo deflectit, ut perinde sit, distantiam Cometæ ab Arcturo desumere ac distantiam ejusdem a loco, ubi fuerat die 6 Julii repetitis calculis indagare.

Die 9 Julii nondum basis Sextantis ultimam artificis manum receperat: quare non nisi distantiam ab Arcturo desumpsi, quæ fuit gr. 7. 23'. Hora observationis eadem cum præcedenti nocte, nempe hor. 10. 36' p. m.

Die 10 jam perfectæ Sextante dist. Cometæ a pluribus fixis reperimus.

H. 10. 23' Cometa distat ab ultima Caudæ Helicis (Bayero η)
gr. 26. 15'. 30".

H. 10. 30' Cometa a lucida Coronæ Boreæ gr. 10. 56'.

H. 10. 45 Cometa ab Arcturo gr. 9. 21'. 30".

Ad explorandam Sextantis fidem observavimus distantiam lucidæ Lyræ a lucida Coronæ Gnosæ, quæ fuit gr. 39. 40'. 30".

Erat ergo Cometa, ut per calculum patet, in gr. 24. 41'. 42" \approx , cum Lat. Bor. gr. 39. 40'. 8".

Die 11 n. ft. hor. min.

10. Cometa ab ultima Caudæ Helicis gr. 25. 55'. 30".

10. 16. 30" Cometa a lucida Coronæ Boreæ gr. 9. 22. 30.

10. 31. 30 Cometa ab Arcturo gr. 11. L. O.

10. 58. 0 rursus Cometa ab ultima Caudæ Helicis
gr. 25. 52'. 50".

Inito calculo reperio Cometam in gr. 25. 44'. 15" \approx , cum Lat. Bor.
gr. 40. 49'. 13".

Die 12 Julii n. ft. cum dubitaremus, an per cœli copiam, (quæ sæpe a nubibus hac nocte adimebatur,) nobis liceret observationibus incumbere, nullum expedivimus instrumentum. Ipse tamen domum reversus hor. 10. 37' p. m. filum extendi per Stellam ψ Bootis, quæ in dextera manus summitate præcedit, & cum Stella σ ejusdem Bootis, quæ duarum in ventre sequens est & inferior, Cometam quoque in hac linea reperi. Cæterum Cometa efficit hac nocte triangulum Isosceles cum Stellulis ψ & b in manu dextra Bootis. Distat a Stellula ψ $\frac{1}{3}$ circiter distantia, quæ est a Stella ψ ad s in eodem Boote. Est paulo superior (nempe fere per semigradum) linea ducta a ψ ad s .

Die 13 Julii n. ft. Sextante consueto desumpsimus distantias,

Cometæ ab ultima caudæ Helicis gr. 25. 20', hora 10. 14'.

Lucidæ Coronæ ab Arcturo gr. 7. 12, hora 10. 28.

Arcturi a Cometa gr. 13. 47. 30", hor. 10. 41. 30".

Subductis calculis erit Cometæ locus gr. 27. 22' 52" \approx , cum Latit. Bor.
gr. 43. 5'. 22".

Cæterum Cometa hic nulla prorsus cauda illustris fuit, cujusmodi

modi fere erat Cometa anni præteriti. In illo quidem aliquod caudæ vestigium subdubie conspiciebatur: in hoc prorsus nullum.

Epistolam ante conscribere cupiebam, ut celerius de novo hoc phænomeno certus fieres: verum quia die 12 Julii expectabatur Solis Eclipsis satis celebris, ut Ephemerides fere omnes promiserant, rejecimus in hoc temporis, quo posses utriusque apparentiæ observationem simul accipere. At fefellit nos aeris inconstantia, quæ totam fere diem eclipsis nubibus infecit. Hora tamen 5. 45 p. m. qua juxta nonnullorum calculos adhuc perseverare debuerat eclipsis, cum satis aperto cælo daretur Solis imaginem per opticum tubum excipere, nullum eclipsæos vestigium apparuit. Quin etiam nullam (notabilem saltem) aeris differentiam fuit dignoscere horis præcedentibus, cum tamen tenebras aliquas hæcæ regionibus satis conspicuas ex omnium fere placito debuisset affundere. Quibus æquior cæli vicissitudo faverit, nobis forsitan aliquid certi nunciabunt &c..

CHRISTOPHORI CELLARII CHALDAISMUS, sive Grammatica nova Lingua Chaldaica, copiosissimis exemplis & usu multiplici, quem Chaldaea lingua Theologia & Sacra Scriptura interpretationi præstat, illustrata.

Cizæ, 1685. in 4.

EDiderat annis abhinc septem Philologo celeberrimo *Jobanni Frischmutho* consecratum *Chaldaismam* Cl. Autor, cujus in orientalibus linguis excolendis dexteritatem dudum tum lucubrationes aliæ, tum Samaritica inprimis & Syriaca Grammatica orbi erudito comprobarent. Postquam vero melius consultum iri Chaldaismi amantibus perspexisset, si præcepta ulteriora daret, eaque copiosissimis exemplis summaque fide productis, non modo ex Daniele & Esra, sed cumprimis etiam ex paraphrasibus, quotquot exstant, confirmaret, commodis eorum deesse noluit. Institutum vero suum exsecutus de literis & lectione; de nomine, ejusque statu triplici, absoluto, emphatico & constructo, anomalia & declinatione; de præfixis & suffixis, hisque affinis literis paragogicis; de pronominiibus separatis; de verbo, & conjugationibus; de verbis defectivis & quiescentibus; de particulis; de mutatione vocalium, & de Syntaxi Chaldæorum seorsim commentatur. Inprimis cap. XI de dialectis linguæ Chaldaicæ variis diligentius agit, ostendendo, non tantum sacris ac *ἱεροῖς* scriptoribus Daniëlā atque

atque Esræ suos esse idiotismos, sed etiam Syram, Babyloniam, Hierosolymitanam & Talmudicam dialectos quam maxime discrepare; nec tantum Scriptores Chaldæos ætatibus, verum sermonis quoque puritate differre. Demonstrat insuper alios propius aliis ad dialectum Scripturæ accedere, quæ tamen totius linguæ mensura esse nequeat, cum perpauca Chaldaico stylo elaborata in Sacro codice compareant. Usum Chaldaismi triplicem memorat, (postquam vocum Chaldaicarum originem & convenientiam cum Hebræis non minus, ac discrimen ab iis, ut etiam præcipua Chaldæorum propria aut singulari mutatione ab Hebræis distincta vocabula exhibuerat,) Theologicum, exemplo desumpto ex Dan. IV, 24. verbisque authenticis cum Vulgata versione sedulo collatis & explicatis; Philologicum, productis locis pluribus; & Isagogicum, in linguam tam Syram quam Samaritanam, ut eo magis ad studium hujus linguæ lectorem excitet. Sicuti eadem de causa Messiologiam subjungit, ex veteribus Targumistis, liberalius de Messia locutis, quam sueverunt hodierni, collectam, ut non frustra in Targum locari operam pateat. Qua prolixiorum qui expetit Messiologiam Targumicam, *Buxtorffii* Lexicon Chald. Talmud. & Rabbin. in voce מִשְׁשׁוּ consilere non gravabitur. Indices in fine conspiciuntur bini, quorum prior Anomalias, alter res notabiliores complectitur.

ΚΑΗΜΕΝΤΟΣ ΑΛΕΞΑΝΔΡΕΩΣ ΛΟΓΟΣ, ΤΙΣ Ο

σολόμοϛ πλάσιϛ.

Clementis Alexandrini liber, *Quis divos salutem consequi possit.* Accedunt nonnulla in editionibus operum Clementis hæcenus desiderata.

Oxoniz e theatro Sheldoniano 1683 in 12.

QUæ hoc libello continentur Clementis Alexandrini opuscula, inter ejusdem opera a *Gentiano Herbeto*, *Daniële Heinsio* & aliis conjunctim edita non comparent. Neque tamen nunc primum in lucem prodeunt. Nam librum de salute divitum sub *Origenis* nomine *Michael Gbilerus* in suis ad Jeremiam commentariis, & *Franciscus Combessius* in auctario Bibliothecæ Patrum juris publici fecerunt. Commentariola autem in priorem Petri, Judæ, & duas Johannis epistolæ ex latina *Cassiodori*, ut videtur, interpretatione in Patrum bibliotheca sub adumbrationum nomine leguntur. Reliqua fragmenta partim ex *Niceta Catena* Græca in Jobum, partim ex *Catena Græcorum Patrum* in Lucam, a *Corderio* vulgata, deprompsit Autor, qui hoc operum Clementis supplementum typis imprimi curavit. In fine accedit hymnus, qui in manuscripto bibliothecæ Regiæ codice Clementis Pedagogo subiectus deprehenditur, ab eo, quem impressi codices exhibent, diversus.



ACTA ERUDITORUM

publicata Lipsia

Calendis Junii Anno M DC LXXXV.

R. P. PAULI CASATI PLACENTINI, SOCIETATIS JESU, MECHANICORUM LIBRI OCTO.

Lugduni 1684. in 4.

Opus hoc Mechanicum inter optima huius generis numerandum videtur. Nam præterquam quod dictio pura, elegans & perspicua est, laudandus est Autor, tum quod auctoritatem Aristotelis & scholæ rationi posthabuit; tum quod theoriam mechanicam subinde exemplis utilibus, ab artificum officinis, quin & a ludicris, ac re scenica petitis, illustravit. Refert, sese ante plures annos quasi prodromum emisisse *de terra machinis motu*, & brevem *synopsin mechanicam* in Collegio Romano tradidisse jam anno hujus seculi 54. Inde ad munera studiis istis parum affinia, translatum, tandem supra spem, absolvendo dudum destinato operi, otium nactum esse. Citat & libellum quendam suum *de impossibilitate motus in vacuo*. Geometram esse satis ostendunt calculi & demonstrationes, quibus subinde in quæstionibus difficilioribus solvendis utitur: proficitur tamen se liberiore usum stylo, quam Geometræ solent, argumento ita ferente.

Libro primo agit de centro gravitatis. Ubi post tradita communia præcepta, explicat rotas, quæ sponte ascendunt in plano inclinato, & mensuras duarum turrium inclinatarum, Bononiensis & Pisana. Multis quoque agit de gravitatione corporum suspensorum aut sustentatorum.

Liber secundus est de causa motus machinalis. Ubi docet, impetum in corpore existentem, sive innatum sive impressum, esse causam proximam motus, eumque æstimat, tum a quantitate corporis, tum a quanti-

tate celeritatis in corpore ex impetu secutura. Similiter æstimat resistantiam corporis motui obfistentis, tum a magnitudine, tum a celeritate, quæ in ipfo eſſet efficienda. In eo autem totum machinarum (quibus debiliorem potentiam majori oneri vel reſiſtentiæ præpollere efficitur) artificium, conſiſtere ait, ut ex diſpoſitione partium machinæ fiat potentiæ motus velocior motu oneris, & quidem tanto magis, quanto potentia reſiſtentiâ infirmior eſt; quoniam auſta velocitas ſignum eſt impetus auſti. Porro inutilem, & ſubinde irritum laborem, inſumere ſtatuit mechanicos pleroſque, dum Ariſtotelem ſecuti reliquas facultates ad vectem & circumum reducere conantur; cum unaquæque poſe ſe, ex principio machinarum communi derivetur. Reſiſtentiâ ipſi eſt duplex, una paſſiva tantum, qualis eſt fulcri, cui incumbit pondus; altera activa, qualis eſt ponderis alicujus, dum elevatur. Explicare etiam inſtituit, quantum rotæ, cylindri & ſcythæ motum juvent, & cur majores rotæ ſint in curribus utiles; narratque Romæ vehicula binarum ingentium rotarum ex inſtituto celeberrimi architecti & ſtatuarii, Michaelis Angeli Bonarotæ, uſitata eſſe, quibus impoſita magna pondera unus equus trahat. Agit & de attritu, ſeu ut quidam vocant, frictione corporum; modumque docet, quomodo campanæ ingentes facilius agitari queant, imminuta frictione.

Libro III. de libra, fuſe explicat varias librarum formas & uſus, variasque librarum doſoſarum ſpecies, quibus non pauca admifcet ſingularia. Divinare tentat artificium Sinenſium, vehiculum, cui inſident, propellentium; quod Atlas Sinenſis attingit p. 28, loquens de provincia Peking, ubi ſolum eſt arenofum & planum. Deſcribit & modum ſuspendendi pyxidem nauticam, & lucernas oleo plenas, ita ut agitatio ipſis non officiat. Aerobaryca vocat corpora, quorum centrum gravitatis valde elevatum eſt, & in *Hydroſtaticis* (de quibus Autor peculiare opus moſitur) inquit, *demonſtrabimus, ad navium ſtabilitatem neceſſariam eſſe eam centrorum diſpoſitionem, ut centrum gravitatis totius navis cum omnibus impoſitis, ſit infra centrum levitatis partis demerſe in eodem perpendiculari, in quo pariter erit centrum gravitatis partis extantis*. Tuetur & ſtateram antiquorum non valde diſſimilem fuiſſe hodiernæ, contra quam Blancano videbatur, qui aliam ejus formam præſcripſerat ex loco Ariſtot. quaſt. mæchan. 20. Exhibet etiam *tentamen motus perpetui*, cui quantum tribuendum ſit, Lectoris judicium eſto.

Libro

Libro IV. de Vecte, explicat tria ejus genera, ostenditque in curruum rotis proprie vecti locum non esse. Caput V integrum impendit hypomochlio mobili, ut si vectem in clathris caveæ ferreæ divellendis adhibeamus; ubi perinde esse putat, ac si fulcrum immobile esset medio loco inter duo divellenda, circa quod agendus esset vectis. Multa habet lectu digna de his, qui pondus aliquod communi palangæ incumbens gestant, ubi esse debent distantia a pondere permutatim ut vires gestantium. Occasione vectis agit & de elastate, sive lamina aliqua, aut alio corpore solido vim elasticam habente (nam fluidis, ut aeri, elastica tribui posse negat, quia fluida nullam texturam habeant, adeoque nihil cum lamina, quam Græci Elastica vocant, commune) cumque alia ejus pars fixa sit, alia mobilis, vectis aliquam intervenire rationem notat, & extrema non tantum sua, sed & aliorum omnium restitutione impelli. Agit & de tollentibus, quibus aqua ex puteo hauritur, sed imprimis de remis & gubernaculo non contemnenda habet; & cum Aristoteli scalmus sit hypomochlium; pondus movendum, aqua: ostendit ipse, potius aquam, quatenus divisioni resistit, esse hypomochlium, pondus autem movendum esse navem; remigis autem, qui longius absit a scalmis, momentum esse majus: fortissimos remiges ad puppim statui, Græcisque dictos Thranitas; iisque teste Thucydide lib. 6. stipendium datum extraordinarium. Probabile censet, conversionem navium fieri circa illud carinæ punctum, quod respondet maximæ amplitudini navigii, ubi & in majoribus navigiis malus major statuitur: carinæque longitudinem besslem relinquere puppim versus, & trientem versus proram; centrum autem gravitatis navis majoris, si quis navis formam & tormentorum situm consideret, videri esse inter puppim & malum majorem, idque ne ventorum vi prora nimis deprimatur: hinc in minoribus navigiis malum adhuc propiorem proræ. Ostendit quoque contra Aristotelem, altiores malos non juvare per modum vectis. Denique vectem cum vecte, itemque statera componit.

Lib. V. de Axe in peritrochio, adeoque de geranis seu gruibus, fucula, ergata agit. Explicat & pertinentia ad horologia automata, & officium ejus quod ipse vocat tempus, Germanis ob perpetuam reciprocationem iniquies dicitur: varias item terebras cum suis manubriis, & ex his unam singularem, quæ leniter admodum perforat, & cujus Italicum nomen proxime accedit Græco *ῥεῦσιον*. Explicat præter

alia plurima & modum numerandi instrumento conversiones rotarum currus, cujus rei primus meminerat *Vitruvius lib. 10. cap. 14.*

Lib. VI. de Trochlea, ostendit trochleam non nisi inepte ad vestem vel axem in peritrochio revocari; cum orbiculi ad substantiam trochleæ non pertineant, inserviantque tantum ad evitandam frictionem: nam quoad potentia excessum idem plane effici, si funes non super orbiculis eant, sed tantum per annulos aut foramina loculamentorum trajiciantur: componit deinde trochleas, tum inter se, tum cum aliis machinis. Docet etiam, quomodo ope trochlearum corpora magna celeritate circa suum centrum gyrentur: quod inscenicis inservit ad Solis discum melius exhibendum, ut auro obductus & facibus illustratus radios videatur ejaculari; item ad exhibendum mare undosum, dum plurimis axibus horizonti parallelis insculptæ sunt spiræ satis profundæ, marino colore tinctæ, quæ circumactis celeriter axibus fluctuam motum fingunt.

Lib. VII. de Cuneo, agit de ferris, quarum aliquæ etiam sine dentibus marmora scindunt; item cultris, gladiis, & imprimis de cuneo vulgari. Quemadmodum autem axis in peritrochio est quasi vestis perpetuus; ita cuneum perpetuum exhibet ope circuli, circa punctum eccentricum in circulo tamen positum moti, qui aliquod corpus ab uno latere prorsum, ab altero retrorsum propellit: item ope ellipseos, quæ cylindro, in quo descripta est, circa suum axem moto, apposita quibus interfertur, alternis attollit & deprimit. Potest & adhiberi circulus inclinatus, foco ellipseos. Occasione cunei agit de vi percussiois ab impetu concepto, disputatque contra eos, qui dicunt, impetum esse infinitum comparatione gravitatis. Gravia inæqualia non æqualis celeritate descendere, etsi discrimen in exigua altitudine non sit notabile. Vim percussiois metitur ductu celeritatis in gravitatem. Gravibus cadentibus quovis momento physico novos addi impetus, cum Galilæo statuit. Nonnulla etiam habet de centro percussiois. Agnoscit nullum corpus tam solidum esse, quin percussioe nonnihil comprimatur & contremisceat: hinc reflexionem non tantum esse ex impetu primo, sed & ex restitutione corporis compressi; ut in pila lusoria, quæ in terram cadens compressa se restituit. Sequitur & eorum sententiam, qui corporis obliquum incursum perpendiculari, ex loco, a quo venit incurrens, ad planum, quod locum incursum tangit ducta, metiuntur. Miram autem fo-

vet

vet sententiam circa communicationem impetus, quem putat migrare de corpore in corpus: & cum sibi objecisset, ipsos scholarum parietes clamare, accidentia de subjecto in subjectum non migrare; respondet, multa talia in scholis jactari non satis examinata; concedi id posse de modis, sed qualitates absolutas omnino a suo subjecto posse separari, & quidem virtute divina; hoc fieri, documento esse transsubstantiationem: impetus autem hoc privilegium naturale videri, ut uni subjecto non sit alligatus.

Lib. VIII. de Cochlea, notat circinos subtilius & utilis cochleolis, quam elastatibus aperiri & claudi. Inserire cochleam non tantum ad vim augendam, sed & ad reddendum motum pro arbitrio tardum. Cochleam infinitam seu perpetuam vocat, cum spiræ ejus dentem alicujus rotæ mordent, ubi una circumvolutione axis cochleæ propellitur tantum unus dens rotæ; unde ingens virium vel tarditatis incrementum. Varias quoque cochleæ applicationes exhibet, sed quæ apud Autorem videri possunt.

Cæterum placet ex Autore excerptum modum non inelegantem, quem tradit lib. 4. cap. 18. efficiendi, ut plures gestatores ejusdem oneris, licet inæqualiter ab onere remoti, æqualiter tamen ab eo præmantur. Cujus occasionem ei præbuit *Atlas Sinicus* pag. 125. his verbis: *in ferendis oneribus scitisimi sunt Sinæ, ac rustici illic non parvum sane Staticio nostris speculatoribus facerent negotium, ad causas inveniendas ac rationes, si viderent illos tormenta etiam majora ac familia pondera ita vectibus utrinque suspendentes, ut per arctissimas etiam montium fauces facillime transferant, ac licet præcedant alii, alii subsequantur, multi que passibus a pondere suspensio distent, ita tamen illud vectibus ac funibus ex aquo norant dividere, ut quilibet æquale fere sentiat onus, seu paulo remotior sit seu vicinior. Hoc pacto ingenia marmoræ atque integras etiam arbores facile humeris videas gestare Sinas.* Sed quia nullum artificii vestigium est apud P. Martinium Atlantici Sinici autorem, ideo Casatus noster hæc sane ingeniose comminiscitur pag. 491.

Sit ponderi dato alligatus vectis AB, & gravitatis centro respondeat punctum C, atque æqualia sint intervalla AC & BC. Si centrum gravitatis ponderis respondens puncto C vectis non fuerit plane in media ejusdem ponderis longitudine, neque fuerit vectis valde

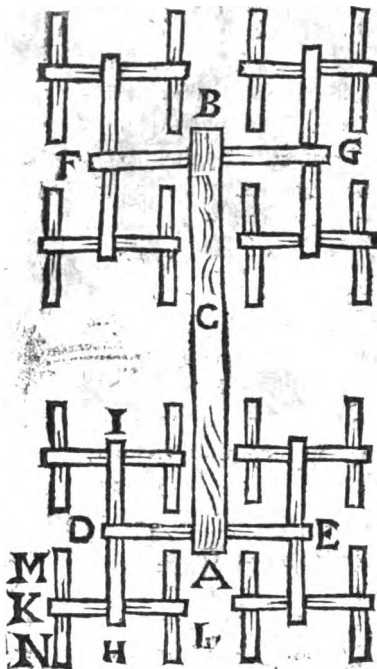

valde longior ipso pondere, non poterunt plures ita æqualiter disponi, ut ad ferendum æqualiter pondus singulis anterioribus singuli posteriores respondeant æq; a puncto C distantes, impediēte videlicet ipsa ponderis longitudine.

Quare tam in A quam in B duo alii vectes DE, & EG bifariam æqualiter divisi sustineant vectem AB: atque adeo quemadmodum in A (idem dic de B) sustinetur semisis totius gravitatis, in D sustinetur tantum quadrans, sicut & in E. Sustineatur similiter extremitas D alio vecte HI (id quod præstitum intellige pariter in extremitatibus E, F, G) & in H sustinetur octava pars: item extremitas H sustineatur vecte KL & extremitas K vecte MN; percipitur in K gravitatis pars decima sexta,

& in M pars trigesima secunda. Poterunt igitur hac ratione disponi homines 32, qui si possint singuli deferre lib. 100, transferent pondus lib. 3200, & erit æqualiter inter illos distributa gravitas. Quod si spatium non prohibeat adhuc vectem singulis extremitatibus adjungere, numerus hominum deferentium duplicabitur, & vel singulorum labor dimidiatus erit, vel duplicatum pondus transferre poterunt. Porro vectem vecti esse firmo vinculo connectendum, ne forte in motu, vecte aliquo se subducente, luxetur machina, non opus est monere, cum per se res ipsa loquatur. Illud observa, quod vectium inter se æqualitatem, sive longitudo, sive crassities spectetur, non opus est studiose accurare, dummodo singuli vectes æqualiter bifariam dividantur: imo postremi, & breviores esse possunt, ut minus spatii requiratur, & graciliores, minus quippe urgentur a pondere.

THEO.

THEOLOGIA MORALIS EXPURGATA,
& ordine Alphabetico disposita, Auctore P.F. Cas-
sano a S. Elia Carmelita Discalcoato Mediola-
nensi.

Venetis apud Gasp. de Stortis, 1684. fol.

UTinam vero expurgari Theologiam Moralem opus nunquam fuisset! Sed tantis eam sordibus conspurcarunt hoc inprimis seculo ingenia quaedam male subtilia, ut expurgatione superfederi amplius non potuerit. Factum nempe Christiani nominis cum dedecore, quod, cum invalescentibus ubique vitiis adversus improbitatem severis rigidisque præceptis munienda essent mortalium peccata, surrexerunt Viri sanctitatem præ se ferentes, morumque doctrinam professi, qui summo in id studio incubuerunt, quo laxari morum disciplina, & peccata tantum non quævis excusari ac defendi etiam, novis subtilibusque & plausibilibus commentis possent. Nec quicquam est, quod florentissimam Societatem, quæ a Jesu nomen habet, magis objecerit adversariorum ac amulorum exprobrationibus, quam quod ex eplerique pestilentium ejusmodi dogmatum architecti prodierint; tametsi ex aliis etiam Religiosorum apud Romano-Catholicos coetibus non defuerunt, quos idem virus corripuit; & quod a quibusdam Jesuitarum peccatum est, imputari universis, aut toti Ordini non debet. Speciminis loco vel monstruosum illud de *Probabilitate* dogma, geminumque illi *Aequivocationum & Reservationum mentalium* artificium memorasse suffecerit, quibus duobus admisis, actum iri de omni fide & probitate, actum de omni religione, a gravissimis jam dudum viris demonstratum est. Sed & plures in doctrinam morum investæ sine corruptelæ, aliæque super aliis propositiones pravæ in scenam productæ, ut vili sint inter se Casuistæ isti velut contendere, quis plus valeret ingenio ad omnem honestæ rationem subruendam. Quam lepidæ enim (si paucas exempli causa exhibere fas est) & Christianis doctoribus dignæ quæstio hæc similesve sunt? *Homo nullo unquam vita suo tempore tenetur elicere actum fidei, spei & charitatis ex vi præceptorum divinorum ad eas virtutes pertinentium: Licitum est quærere directè occasionem proximam peccandi, pro bono spiritali vel temporali nostro,*
vel

vel proximi: Copula cum conjugata, consentiente marito, non est adulterium: Famulus, qui submissis humeris scienter adjuvat herum suum, ascendere per fenestras ad stuprandam virginem, & multoties eadem subservit, descendo scalam, aperiendo januam, aut quid simile cooperando, non peccat mortaliter, si id faciat metu notabilis detrimenti, puta ne a domino male tractetur, ne torvis oculis adspiciatur, ne domo expellatur: Tam clarum videtur, fornicationem secundum se nullam involvere malitiam, & solum esse malam, quia interdicta, ut contrarium omnino rationi dissonum videatur: Mollities jure natura prohibita non est; unde si DEUS eam non interdixisset, saepe esset bona & aliquando obligatoria sub mortali: Dare temporale pro spirituali non est simonia, quando temporale non datur tanquam pretium, sed duntaxat tanquam motivum conferendi: Probabile est non peccare mortaliter, qui imponit falsum crimen alicui, ut suam justitiam & honorem defendat: Non tenetur quis sub poena peccati mortalis restituere, quod ablatum est per pauca furta, quantumcunque sit magna summa totalis: Famuli & famulae domesticae possunt occulte heris suis surripere ad compensandam operam suam, quam majorem judicant salario quod accipiunt: Permissum est furari, non solum in extrema necessitate, sed etiam in gravi: Regulariter occidere possum furem, pro conservatione unius aurei: Vocare DEUM in testem mendacii levis, non est tanta irreverentia, propter quam velit aut possit damnare hominem: Licitum est filio gaudere de parricidio parentis a se in ebrietate perpetrato, propter ingentes divitias inde ex hereditate consecutas: Non tenemur proximum diligere actu interno & formali: Probabile est, ne singulis quidem rigore quinqueenniis per se obligare praeceptum charitatis erga DEUM: Non est obligandus concubinarium ad ejiciendam concubinam, si haec nimis utilis esset ad oblectamentum concubinarium: Populus non peccat, etiam si absque ulla causa non recipiat legem a Principe promulgatam: Vir equestris ad duellum provocatus potest illud acceptare, ne timiditatis notam apud alios incurrat. Pudet id generis propositiones plures describere, quales tamen publice venditare ac tueri Casuistae quidam non dubitarunt, adeo ut Summi tandem Pontifices necessitatem sibi impositam viderint, nimiam isthanc licentiam, quae impune hactenus in bonos mores grassata fuerat, severe cohibendi, tantisque a corruptelis moralem disciplinam, a publico vero dedecore Romanam Ecclesiam

Ecclesiam vindicandi. Itaque & *Alexander VII* anno 1666, & *Innocentius XI* anno 1679, ille quadraginta quatuor, hic sexaginta quinque ejusmodi propositiones (quas inter & omnes supra memoratae comparent) publicis decretis condemnarunt, simulque de iis disputative, ut loquuntur, publice aut privatim tractare, nisi forsan impugnando, sub poena *excommunicationis ipso facto* prohibuerunt. Quo quidem illi rem se dignissimam praestiterunt; praesentis vero libri auctor *Cassianus a S. Elia* occasionem sibi oblatam arbitratus est, novum Opus Morale, sub titulo *Theologiae Moralis Expurgatae* componendi. Nimirum cum jam antea ad excolenda morum studia animum applicuisset, ut vel ex *Centum Historiarum Examine, seu Decisionibus Historico-Legalibus*, Bononiae anno 1682 ab ipso editis, ac a nobis in Actis mense Julio 1683 p. 269 memoratis, constare potuit; jam materias morales omnes, quae in propositionibus illis a summis Pontificibus damnatis attinguntur, in locos velut communes & ordinem quidem alphabeticum redigere voluit; reliquis, quae nulla, ut ait, damnatione hactenus affectae sunt, alteri tomo reservatis. Ita vero in singulis versatur, ut propositiones damnatas, quod unum ipsi per decreta Pontificum licebat, impugnet, & quae pro illis defendendis objici solent aut possunt, studiose diluat ac refellat.

A DISCOURSE CONCERNING AURAL Confession, as it is prescribed by the Council of Trent, and practised in the Church of Rome.

Sive

Discursus de Confessione Auriculari, qualem Concilium Tridentinum praescribit & praxis Romanae Ecclesiae servat.

Londini, apud Benj. Tooke & Fincham Gardiner,
1684 in 4.

INter praerogativas, quibus suam praeter aliis Ecclesiam Romanenses extollere consueverunt, haud postremum locum obtinet auricularis confessio: hanc siquidem, tanquam unicum remedium ad abolenda peccata mortalia post baptismum commissa, pro Sacramento

Kk

divinae

divinæ institutionis & universalis obligationis venditant, eamque proinde posthabentes Reformatæ Ecclesiæ affectas passim profcindunt. His ergo patrocinaturus præsentis scripti editor, vanitatemque præsentis istius prærogativæ ostensurus, tria inprimis hæc discursu evincere allaboravit: videlicet primo, confessionem auricularem à Christo nullibi institutam; deinde, ejus usum nec constantem nec universalem in Ecclesia fuisse; ac denique eandem non modo non necessariam, sed & pietati ac disciplinæ ecclesiasticæ noxiam potius, quam proficuum esse, prout quidem apud Pontificios administrari hæctenus adsolet. Primum membrum quod attinet, ait, veteres Canonistas, tanquam hac in parte modestiores modernis, sponte falsos esse, Confessionem istam ne utquam divina institutione, sed unice longæva Ecclesiæ præxiniti: recentiores vero, & Concilium inprimis Tridentinum, non alio Scripturæ loco suam stabilire hypotheseo, quam *Job. 20. v. 22.* quem tamen, cum ne verbo quidem confessionis mentionem faciat, frustra hanc in rem allegari nosse existimat. Multo autem ineptius exinde novi cujusdam sacramenti, poenitentia scilicet, institutionem ex seculpi ait; cum institutum tale quid dici nequeat, cujus non nisi per consequentiam, eamque longissime petitam, facta mentio putari possit; præsertim cum in reliquis sacramentis, eorumque institutione, tam dilucida omnium circumstantiarum expressio facta deprehendatur. His delibatis progreditur Autor ad alterum membrum, observantiam nempe & praxin Ecclesiæ antiquæ: ubi quidem certum autumat, in historia ministerii Christi & Apostolorum in his terris ne minimum quidem confessionis auricularis vestigium inveniri posse: nam locum *Act. 19. v. 18.* de publica coram toto coetu edita; alterum vero *Jac. 5. v. 16.* de privata quidem confessione, sed in casu extraordinario, morbi scilicet facta, loqui putat; ad effectum nempe, ut amicus, eui talis confessio credita, tanto ardentius pro ægroti salute precari valeat. Post Apostolorum tempora, annis fere 200, nullam plane talis confessionis apud ejus ævi scriptores, Ignatium puta, Clementem, Justinum Martyrem, mentionem fieri ait. Apud Tertullianum postea multa quidem de Confessione dicta reperiri; verum non nisi publica, quæ Cypriani quoque & Origenis temporibus maxime frequentata sit, ut scilicet pronos sese humi prosternerent, moerorem suum externis signis demon-

demonstrantes, confessionemque scelerum dein coram tota congregatione edentes, exposcerent absolutionem. Porro Chrysostrum quoque & Augustinum, de isto pœnitentiæ sacramento nullam habuisse noticiam, exinde conjicit Auctor, quod hi de confessione homini facta hinc inde perquam leviter, & tantum non contemtim locuti deprehendantur. De Hieronymo vero Erasmus, ei scilicet familiarissimum allegat, testantem apparere, ejus tempore nondum institutum fuisse secretorum admissorum confessionem. Ne vero quis a Romanensibus decipiatur, tot patrum testimonia hic pro sua causa allegare solitis, moniti loco quatuor has observationes voluit subnexas.

1. Ubi apud Patres reperitur vox *Exomologeseos*, quæ tamen totum pœnitentiæ ambitum in genere designet, ibi mox Pontificios testimonium de sua confessione auriculari repertum putare: 2. quando illi contra Novatianos disputantes extollunt veram Ecclesiam, spem veniæ lapsis, dummodo pœnitentiam egerint, non præscindentem, mox hos cathedræ suæ confessionariæ fulcrum inde accersere, & tali destitutos Novatianismi incusare solere: 3. encomia, quibus illi Confessionem peccatorum, Deo scilicet in secretis admittis, aut Ecclesiæ, in publicis, puta scandalis, factam commendant, ab his indistincte accommodari clanculariæ suæ confessioni. Denique 4, ubi patres nunquam secretorum criminum confessionem suadere deprehendantur, aut scilicet ob conscientiæ angores, aut tanquam expressiorem majoris zeli, aut quandoque pro casu emergente velut tunc speciatim expedientem, ea omnia a Romanæ sedis propugnatoribus avide arripi, & explicari in favorem confessionis istius suæ, tanquam legem universalem & debitum omni Christiano incumbens.

His itaque quatuor cautelis observatis, confidit Auctor omnem auctoritatibus, ex antiquitate huc trahi solitis, nervum incidi posse. Nihilominus aliam adhuc diluit objectionem, ex historia ecclesiastica Socratis & Sozomeni enascentem: qui ipsi scilicet mentionem faciunt certi Pœnitentiarum, e presbyteris ad hoc in specie munus delegati, ut confessiones pœnitentium reciperet: quod officium a Nectario Episcopo Constantinopolitano, Chrysostrumi prædecesore, ob scandalum aliquod hujus occasione enatum, postea rursus abrogatum fuisse narrant; unde apparere videtur, Pœnitentiariorum munus antiquorum istorum temporum calculo utique jam receptum

fuisse. Sed ad hanc historiam, quam prolixiuscule enarrat & examinat, respondet autor, hic quoque non privatæ, sed publicæ confessionis reliquias latere: scilicet presbyterum illum pœnitentiarium ad hoc institutum fuisse, ut confessiones reorum, publice alioqui coram cœtu faciendas, non suo, sed Ecclesiæ nomine reciperet. Idque primum ita ordinari cœptum, circa tempus Decianæ persecutionis: & quidem ob eam maxime causam, quod Ecclesia tum valde aucta, & zelo populum catervatim, ad confessionem pro more tum recepto in facie totius cœtus faciendam impellente, haud proficuum amplius putaretur, scelerum confessionem ita publice proferri, ob metum scilicet aut scandali seu contagii, aut illusionis, aut etiam severioris animadversionis, si talia ad aures paganorum iudicum hoc pacto forte penetrarent; ac denique, ut languori eorum quodammodo confuleretur, qui metu prædictæ persecutionis ex imbecillitate defece- rant, sed post in gremium Ecclesiæ peracta pœnitentia redire parabant. Hoc vero Pœnitentiarium munus divinæ institutionis tunc re- putatum non fuisse, vel inde evinci putat autor, quod ecclesia illud, ferente ita temporum conditione, rursus a se libere abrogari posse existimavit. Ostendit præterea differentiam inter illam, & moder- nam confessionem auricularem; cum ibi non in pœnitentis cujuslibet, sed Ecclesiæ solius arbitrio fuerit electio presbyteri ad munus pœnitentiarium: quodque hic, ut historiæ illius circumstantiæ edocent, pro re nata potuerit commissa sibi crimina ecclesiæ toti revelare, id quod hodie ob sigilli confessionis hypothesin omnino credatur in- terdictum. Cæterum ait Confessionem hanc auricularem dubiis ex initiis paulatim in Ecclesia Romana invaluisse, non absque omni tamen oppositione, donec tandem, postquam audax Scholasticorum dicacitas eam magis magisque evexisset, anno 1215 Concilium Late- ranense quartum edixerit, ut quilibet ad minimum semel per annum eadem uteretur: ultimum demum pondus addidisse Concilium Tri- dentinum, declarando Confessionem hanc divinitus institutam, ad salutem necessariam, & constanti ac universali Ecclesiæ praxi com- probatam esse. Venit jam autor ad tertiam sectionem, qua damna & incommoda, ex confessione tali profluentia demonstrare intendit. Ubi quidem plurimos abusos, in Romana ecclesia quoad hanc mate-
riam.

riam receptos, ad oculum demonstrare satagit: quos tamen hoc loco, cum passim de iis querelæ prostant, recensere nil attinet.

Subjicit tandem in fine Autor, sibi, postquam discursus hic maximam partem jam impressus esset, ad manus venisse librum in Gallia editum, suæque sententiæ e diametro contrariam, sub titulo *Historia Confessionis Auricularis*, (quam scilicet a *Jacobo Boileau* conscriptam commemoravimus in *Actis anni 1684 mens. Aprilis p. 172.*) seque initio ejus adpectu haud parum fuisse attonitum, veritum quippe, ut suus hic tractatus, exiguæ scilicet molis & festinanter ferè conscriptus, consistere posset cum opere, quod, teste præfatione, virum non incelebrem, & ætatis vegetæ, integris octodecim annis occupasset. Perlecto tamen libro, ait, se magnum quidem eruditionis apparatus in eo reperisse, parum tamen, quod scopum feriret, ac vix quidquam, quod non jam antea prævidisset, & cui non in discursu suo quadantenus obviasset. Scilicet multa ibi adduci testimonia, commendationem confessionis in genere, dignitatem ordinis sacerdotalis, potestatem clavium, autoritatem Ecclesiæ, periculum ejus censurarum, solatium absolutionum, severitatem disciplinarum concernentia: ea vero, in quibus cardo negotii versetur, in hoc scriptore non magis, quam in ullo ejus antecessorum reperiri: videlicet, quis unquam ex antiquis Ecclesiæ doctoribus confessionem auricularem vocaverit sacramentum, aut partem sacramenti; aut universalem ejus necessitatem adseruerit; aut denique statuerit, peccata secreto post Baptismum commissa non aliter, quam confessione homini facta remitti posse. Denique confidentius se nunc discursum hunc suum luci publicæ exponere profitetur, quam quidem facturus fuisset, si quidem prædictus liber non prodisset. Quæ omnia ne gratis dixisse videatur, unum alterumque etiam exemplum in medium adducit eorum, quæ perperam a memorato scriptore allegata autumat: quo exinde patescat, quam instabili pede nitantur, quæ fundamentis adeo lubricis superstructa sint.

JOH. CHRISTOPHORI STURMII, PROFESSORIS Altdorffini Quadratura Parabola, methodo Arithmetica infinitorum demonstrata.

Kk 3

De.

Deditus superiori anno inter Acta mensis Martii, a pag. 123, *Cylindri ad inscriptam Spheram, Parallelogrammi ad Triangulum, & Parallelepipedum ad Pyramidem ejusdem altitudinis & bases proportionem, nova infinitorum methodo a clarissimo hoc Autore ostensam. Huic non immerito, quanquam ex intervallo, subnectimus Parabola quadraturam, dudum quidem ab Archimede inventam, sed jam simili methodo a laudato Viro demonstratam, & ope schematis appositi, in literis nuperrime Lipsiam scriptis, ut sequitur, explicatam.*

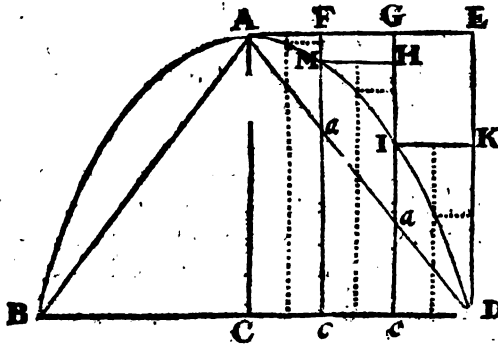

Sit $AC = 3b$; $CD = 3a$: ergo Parallelogrammum CE erit $9ab$, & Triangulum ACD $9\frac{ab}{2}$.

I. Parallelogrammum circumscriptum CF erit $3ab$ sive $9\frac{ab}{3}$.

Pro IIdo Parallelogrammo cH fiat,

Ut cF ad aF ; sic aF ad FM } id quod demonstratu
h. e. $3b, b :: b, \frac{bb}{3b}$ } facile.

Ergo cM vel cH erit $3b - \frac{b}{3}$, id est $2\frac{2}{3}b$.

Ergo Parallelogrammum cH , $2\frac{2}{3}ab$, sive $\frac{8}{3}ab$.

Pro IIIto Parallelogrammo cK fiat iterum,

ut cG ad aG ; sic aG ad GI
h. e. $3b, 2b :: 2b, \frac{4bb}{3b}$ sive $\frac{4}{3}b$

Ergo cI vel DK erit $3b - \frac{4b}{3}$ hoc est, $1\frac{2}{3}b$. Ergo Parallelogrammum cK $1\frac{2}{3}ab$, sive $\frac{5}{3}ab$; (decreſcentibus ita Parallelogrammis circumscriptis secundum numeros impares ab unitate ordine ascendentes, & prima fractionis numeratore existente quadrato numeri partium in linea GD .)

Summa igitur omnium trium Parallelogrammorum erit $\frac{22}{3}ab$, cum Triangulum ACD sit $\frac{9}{2}ab$, adeoque ad illam summam se habeat ut $\frac{9}{2}$ ad $\frac{22}{3}$ hoc est (eadem facta denominatione) ut $\frac{27}{2}$ ad $\frac{44}{3}$, hoc est, ut 27 ad 44, hoc est (dividendo utrinque per 9) ut 3 ad $4\frac{8}{9}$.

Bi-

bus nostris, (*de proportione cylindri ad spheram inscriptam &c.*) accommodetur, prout accommodari facile potest, non parum ipsis evidentiæ, & si bases ac altitudines in partes numero æquales (uti hic factum) diviſæ ſemper ſupponantur, multum facilitatis illis accedere, fractionumque multitudini tædioque parci poterit : quod hac occasione monuiſſe fortalſe non inconſultum fuerit.

ADAMI ADAMANDI KOCHANSKII, E SOC.
Jeſu, & S. R. Maj. Polonia Mathematici,

CONSIDERATIO Speciminis Libri de Momentis
Gravium, Authore J. F. V.
Lucenſi.

Recolet B. Lector, ſuperioris anni Acta menſ. Nov. pag. 511. ſpecimen dediſſe libri de momentis gravium, Autore J. F. V. Lucenſi, una cum cenſura Viri cujuſdam rerum mathematicarum ſcientiſſimi. Huic jam alteram jungimus, clarifſimo Kochanſkio, ſuperiore jam anno d. 24 Novembr. Autori ſpeciminis per literas repositam; ſed quod de fato literarum ſuarum nihil haſtenus compèriſſet, nuperrime nobis humaniter communicatam, & publico omnium juri benevole permiſſam.

Quemadmodum laudabiles ſunt ii conatus, qui vel noviter, investigandæ veritati, vel etiam veteri explorandæ impenduntur; ita majori res hæc circumſpectione tractari debet, ubi quidpiam contra recepta paſſim dogmata tentatur. Nihil autem magis arduum, errandique periculis obnoxium eſſe credo, quam ſolius rationis diſcurſu, naturæ leges investigare velle, quæ ſecretis ſuis recessibus, ſæpenumero noſtros eludunt ſyllogiſmos, niſi hi frequenter, ac diligenter inſtructis fulciantur experimentis. Palmare hujus rei exemplum nobis offert ipſemet ſummus Ariſtoteles, qui dum ad canones quidem rationis, non tamen ad naturæ ſancitæ, pronunciat; *Ut gravitas ad gravitatem, ſic velocitas ad velocitatem*; vehementer in eo fallitur, & fallit: cum ſicut notum eſt, globus bilibris ex alto demifſus, non duplo velocius ſcendat, quam alter pondo unius. Non erit itaque ingenioſiſſimo Autori J. F. V. pro-

brofum, si ejus quoque rei specimen, in suo de iisdem Gravis specimine, nobis, fortasse de industria, obtulerit. Sed rem aggredior.

Triplex Gravis unius, per duo plana inclinata descendens, statui poterit hypothesis. Vel enim *in primis* utrumque planum declive, XC, CZ, est omnino immobile super Horizonte N C O, nec ab invicem separabile in C. Vel *secundo* ponitur Planum XC firmiter stabile, alterum vero CZ per Horizontem C O, sub eodem angulo Z C O propellibile, aut vicissim. Vel *denique* utrumque Planum inclinatum C X, C Z, super Horizonte N C O, libere & absque

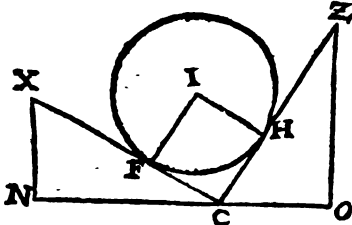

que resistentia, in utramvis partem, a potentiis in F & H impellentibus, dimoveri potest, ac divelli. Plures hypothesis ex Auctoris Figura exsculpi posse, non video. Nunc de singulis suppositionibus breviter, initio sumpto a *prima*, in qua sola Auctor procedit.

In *prima* igitur hypothesis, si rigide loquamur, supervacaneum videri posset inquirere, Gravis unius ejusdemque duo momenta I F, I H: quia impossibile est, unum idemque corpus duobus simpliciter moveri motibus, hoc est ad terminos disparatos F & H tendentibus, ac praesertim quando nullum hujusmodi lationibus spatium conceditur. Investigari tamen potest pressio, vel vis incumbens utrique Plano, a Gravi deorsum tendente, sed objectu planorum impedito, impressa. In hujus autem rei inquisitione, discursus Auctoris mihi non probatur, sequentibus de causis.

Tribuantur enim duobus Triangulis orthogoniis XNC, ZCO, latera rationalia & quidem numeris integris taxata, velut 3, 4, 5; vel si magis placet, istis, 5, 12, 13. Tum sic: Auctor sui speciminis (pro ut illud exhibetur in Actis mensis Novemb. anni 1684. pag. 512, lin. 25) sic ait. *Planum ZC sustinet pondus aequale momento, quo globus exigit descendere super XC, &c.* Ac simili modo, pag. eadem lin. 31. de altero plano discurret; nulla interim facta mentione ejus momenti, quo idem globus exigit descendere deorsum utrobique, & quod momentum quodammodo reclinat, ac deponit in planis declinantibus, & ut ita loquar, illud deperdit: quin imo pag. 513, lin. 1.

L I

ex-

expresse affirmat; *Momentum totale globi super plano Horizontali, æquari duobus illis momentis partialibus &c.* Atqui momentorum, quoque illorum, quæ perpendiculari nisu in Planis globum quodammodo sustentantibus deponuntur, non minor ratio, ac obliquorum illorum impulsuum, haberi debet; alioquin non poterunt exacte suppulari momenta omnia partialia, & consequenter nec recte conferri cum momento Gravis totali, prout contigit Autori, & ex dicendis constabit.

Alterum $\sigma\Phi\acute{\alpha}\lambda\mu\alpha$ reperio eadem pag. 513, lin. 9, in his verbis: *Momentum totale ad momenta partialia simul sumpta, est ut Hypothenusa XC, ad latera XN & NC in directum posita.* Atqui dicendum erat, est ut Hypothenusa XC bis, vel plus Hypothenusa CZ; nec præterea excludenda erant ab hoc computo momenta illa deposita, vel reclinata, de quibus paulo ante. Huic autem lapsui offendiculum præbuit istud, quod Autor latera Triangulorum N X C, O Z C, sumpsit tanquam quantitates absolutas, cum tamen ea in præsentis ratiocinio exprimant solummodo quantitates relatas, sive rationes, quæ longe aliter atque priores illæ tractari debent. Unde, Triangulum O Z C per accidens habet latera priori æqualia, quin & illi dissimile esse poterat, dum modo Orthogonium &c. Immo in tribus, aut quotlibet planis inclinatis ejusdem Gravis momenta considerare licebit.

His breviter indicatis exempli loco meum in præsentis hypothesei discursum sic ordino. Ponantur latera XN, 3; NC, 4; CX, 5: idem facilitatis gratia intelligatur de lateribus CO, OZ, ZC. Tum sic:

Gravis globosi super declivi XC, in F collocati, Gravitatis Integra ad Accisam, aut Infractam plani declivitate, est sicut XC (5) ad XN (3) & consequenter Gravitatis Deposita, vel Reclinata, ad Integram est, ut 2 ad 5. Similiter in altero plano CZ Gravitatis Integra ad Fractam est, sicut CZ, (5) ad ZO (4): Ac proinde eadem Integra ad Depositam est ut 5 ad 1. Colligendo igitur partes in unum, est universim Gravitatis Integra ad Infractam, ut bis 5, ad 3 plus 4: & eadem Integra ad Depositam in punctis F & H, ut bis 5, ad 2 plus 1.

Sunt igitur jam nobis manifestæ horum omnium Quantitates relatae, & quibus Absoluta Quantitas nullo negotio colligetur, Æsti-

Æstimetur enim Gravitas integra globi , Assē uno , sive Unciis 12. Tum fiat, ut Gravitas Integra bis 5, sive 10, ad Fractam $3 \frac{1}{4}$, sive 7 $\frac{1}{2}$; sic 12, ad $8 \frac{3}{4}$. Et ut Integra 10, ad Depositam $2 \frac{1}{4}$; sive 3; sic 12, ad $3 \frac{1}{2}$; quæ cum Infracta $8 \frac{3}{4}$ æquatur Integre 12, prout oportet. Quod si circa hæc aliter discursus instituat, is enormiter claudicabit, prout experienti patebit. De duabus aliis supra memoratis suppositionibus, ut & de illis, quando Angulus FCH, planis inclinatis comprehensus, minor aut major est recto, nihil attinet hoc loco memorare, maxime cum hæc ipsa, temporis angustia, negotiorumque moles, vix exarare permiserint.

LUCII COELII LACTANTII FIRMLANI OPERA, quæ extant, ad fidem MSS. recognita & commentariis illustrata a Thoma Sparck A. M. ex æde Cbristi.

Oxonie Theatro Sheldoniano 1684. in 8.

AD Lactantii opera in nova hac editione accedit liber de mortibus persecutorum, quem e manuscripto Colbertinae bibliothecæ codice A. C. 1679, cum secundam miscellaneorum partem ederet, primus publici juris fecit, & uberrimis notis illustravit *Stephanus Baluzius*. Breviores notas Baluzianis omittis substituit *Sparckius*, novæ hujus Lactantii editor, quales & reliquis disertissimi Patris operibus adjecit, quorum analysin ex *Abrahami Sculteti* medulla Patrum deprompsit, *Servatii Gallei* exemplum imitatus, a quo etiam Lactantii gloria & vitam mutuatus est.

Ante *Sparckium* & *Gallaum*, *Antonius Thyfus*, *Josephus Isaac*, *Michael Thomafus*, & *Xyflus Berulejus* Lactantium notis suis & commentariis illustrarunt. Quoties autem Lactantii opera prelucubierint, dici vix potest. Leidensem, Genevepsensem, Florentinam, duas Romanas, duas Lugdunenses, quatuor Basileenses, totidem Antverpienses & octo Venetas editiones in sua, quæ Lugduni Bavorum A. 1660. lucem publicam aspexit, recenset *Gallæus*, qui omnium primam ac principem existimat Venetam anni 1472, cui eo nomine primum inter tot editiones locum assignavit. Verum anti-

quior est Romana A. 1470 a *Jobanne Andrea Aleriensi episcopo curata*. Et ne hæc quidem omnium prima, siquidem *Hottingerus* in *Bibliothecario quadripartito* exemplar Lactantii, Romæ A. 1465. characteribus adhuc satis rudibus impressum, in Carolina bibliotheca asservari memorat. His addi possent Venetæ A. 1478, 1497 apud Bevilaquum, & 1502; ut Parisiensem A. 1513, Basileensem 1532, Lugdunensem 1543, Coloniensem 1544, Antverpiensem 1555, & alias taceamus.

Ad calcem Oxoniensis, quam nunc recensemus, editionis legitur *Henrici Dodwelli* A. M. Dubliniensis dissertatio de Ripa Strigæ, cujus Lactantius in libro de mortibus persecutorum meminit, cum Diocletianum per circuitum Ripæ Strigæ Nicomediam venisse refert. In hac dissertatione doctissimus Autor primum se a *Baluzio* dissentire profiteretur, qui hunc locum aut mendosum, aut de ora Propontidos intelligendum suspicatus fuerit. Deinde vocem Strigæ Gromaticam & castrensem fuisse annotat, qua occasione de forma castrorum Romanorum ut plurimum quadrata disserit, quorum frontem Strigam, & latus Scamnum veteres appellaverint. A castris transit ad colonias pro castrorum more & disciplina dispositas, quarum prætenturas Strigarum nomine signatas observat. Hinc agrorum, castrorum & provinciarum limites plerumque fluvios fuisse, animadvertit, nec alium fluvium quærendum existimat, cujus Ripam Strigam Lactantius nominaverit, quam Danubium, quem Imperii Romani limitem plerique veteres agnoverint, & a cujus ripæ tot ab ea parte provinciæ Ripenses vocatæ fuerint. Idem probat a castris in Danubii ripa frequentissimis, & qualia prætenturarum munimenta fuerint ostendit, ripæque Strigæ memoriam in Strigonii urbis ad Danubii ripam sitæ nomine adhuc constare, cum Oxoniensi, quem vocat, Patre conjicit. Postremo, cum Romanos raro Danubii ripam egressos, & Diocletiani ætate nullam Trans-Danubianam provinciam habuisse demonstrasset, quam apte hæc ripæ Strigæ explicatio cum Diocletiani consilio ac itinere conveniat, exponit.

PETRI BIARNOY DE MERVILLE, IN
Supremo Galliarum Senatu Patroni, Examen
Juridicum in Jure Canonico.

Parisiis, apud Laurentium d' Houry, 1685. in 12.

Iuris Canonici doctrinam compendio traditurus Autor, non aliam sibi methodum eligendam censuit, quam erometricam, utpote qua & captum & memoriam legentium optime omnium juvari persuasus est. Continuis proinde quaestiunculis, sua utique se perspicuitate commendantibus, jura hæc proposuit: & eo quidem ordine, quo Lancellottus suas Institutiones concinnavit, ita ut librorum ac titulorum series exacte utrinque respondeat. Atque hujus ejusdem vestigia quoad ipsas quoque materias secutus est Autor, non ita presse tamen, quin subinde, quæ ibi deficiunt, ex reliquo juris Canonici corpore suppleat. Præterea vero, quæ magis proficuum libelli hujus usum contrariis suis redderet, non omisit singulis articulis subnectere praxin fori Gallicani, sicubi hæc a regulis Juris communis Pontificii discrepat; itemque insigniora historię Ecclesiasticę loca, ubi scilicet occasio eorundem commemorationem exposcere visa fuit. Et Galliæ quidem praxin quod attinet, ait magnam juris ecclesiastici, ibidem hodie vigentis, partem consistere ex Pragmatica, quam vocant, Sanctione, seu Constitutionibus, quas Carolus VII Galliæ Rex in Bituricensi conventu anno 1438 de rebus ecclesiasticis promulgavit, quæque fere ex decretis Concilii Basileensis constant; & Concordatis sive tabulis foederis, anno 1516 inter Leonem X & Franciscum I initi, ad temperanda pragmaticæ sanctionis sancita eorumque rigorem. In recensendis ipsis ejus Regni juribus, quatenus a jure Canonico abeunt, non erimus prolixi, sed exempli tantum loco pauca referemus, quæ in appellationum materia ibidem specialiter recepta perhibet. Videlicet testatur, sententiam in Gallia post decem dies, non amplius, ut olim, transire in rem judicatam, sed ab ea appellari posse usque ad 30 annos, *lib. 3. tit. 15.* Apostolorum usum penitus cessare, per Constitutionem anni 1539, *l. 3. tit. 17.* Duplex ibi vigere appellationis genus, scil. appellationem simplicem, quæ a iudice ecclesiastico ad alium ecclesiasticum provocetur; & appella-

tionem *tanquam ab abusu*, per quam a iudice ecclesiastico, sua scilicet jurisdictione, per sententiam contra regni jura latam, quodammodo abusu, appelletur ad curias supremas seculares, *ibid.* Ad petendam quoque in integrum restitutionem, ex Constitutione Ludovici XII, non quadriennium; sed decennium continuum indulgeri, perhibet. *lib. 3. tit. f.* Plura huc transferre non immerito superfedemus, maxime cum autor ipse differentias istas summo tantum digito commonstrasse fuerit contentus. De cætero licet testetur, se nihil omnino in hocce compendio posuisse, quod non expressis Juris Canonici textibus comprobari valeat: eorundem tamen allegationem in totum omisit, veritus ne citationes istæ interspersæ, & animum lectoris quodammodo distraherent, & memoriæ etiam ejusdem, cui tamen in primis consultum voluit, impedimento esse possent,

**FRANCISCI CLARKE PRAXIS FORI
Ecclesiastici, per Thomam Bladen S. T. D. Decanum
Ardertensem, Jacobo Duci Ormonia, Hiberniæ Proregi,
a Sacris. Editio secunda.**

Londini, impensis Hannæ Savvbridge, 1684 in 4.

Retulimus præterito mense Martio hujus anni succinctos Mocketti & Zouchei tractatus, de jure & foro Ecclesiastico Anglicano conscriptos. Libuit nunc in supplementi vicem subjicere præsentem librum, utpote ex quo forma litigiorum ibi servari solita prolixius perspici potest. Etenim nil aliud continet, quam processus ibidem recepti aliqualem delineationem; potissimum vero formulas, in quovis litis articulo, tam a iudice, quam utroque litigantium adhiberi consuetas. Non mirum proinde, quod liber hic apud eos, qui in foro versantur, teste præfatione, hætenus tanto in pretio fuerit habitus: præsertim cum talem hæctenus sit autorem, quem non vitæ genus tantum, sed & longa experientia talibus consignandis redderant habilem. Scilicet cum hæc Praxin primum ederet, id quod contigit anno 1596, jam continuus 36 annis in primarii Archiepiscopi Cantuariensis Curia, de Arcubus dicta, steterat, Procuratoris ibi munere functus. Contenta ipsa hujus libri, cum uti dictum, in formulis

lis maximam partem consistant, ulteriori commemoratione non indigent. Id tamen silentio præterire noluimus, quod in foro ecclesiastico Anglicano contumacia litigantium coerceatur excommunicatione, *tit. 20.* quam passus si ne sic quidem compareat intra 40. dies, decernitur contra eum captura, *tit. 22.* Quod si vero talis bannitus seu *utlegatus* in eo statu manserit per annum, non tantum, (qui excommunicationis mox effectus sunt) arcetur a conversatione fidelium, omni actione in judicio caret, & sepultura, si mori eum interim contingat, in coemeterio excluditur; sed & ulterius iudex ecclesiasticus contra eum inquirere valet, tanquam in causa hæreticæ pravitatis, *tit. 139.* Et hæc ipsa pœna excommunicationis etiam contra testes locum obtinet, si in judicio contumaciter recusent comparere, *tit. 43.* Similiter tametsi injuriam passus ibi quoque post annum agere nequeat: nihilominus ipsi integrum est a iudice petere, ut reus pronuncietur incidisse in sententiam excommunicationis: id enim constitutiones Provinciales sanciunt: & tum excommunicatio hæc retrotrahitur, & reputatur ac si facta esset mox a die injuriarum prolatarum, nec tollitur, priusquam reus condonationem injuriæ a læso, vel publice in ecclesia, vel in alio loco, iudicis arbitrio assignando, petierit, *tit. 120.* Occurrunt quidem alia adhuc singularia, sed cum eorum pleraque jam tetigerimus, ubi modo dictos Mocketi & Zouches tractatus commemoravimus, plura nunc afferre superfedemus. Cæterum quamvis Praxis hæc primario respiciat observantiam Curie de Arcubus, tamen eadem in aliis etiam curiis, inferioribus præsertim, suum præstat usum; dum hæc, teste autore, a stylo curiæ de Arcubus nomen suam nanciscuntur.

STEREOMETRY MADE EASIE, OR THE DESCRIPTION and use of a new gauging-rod &c.

hoc est

Stereometria reddita facilior, sive descriptio & usus virgæ Stereometricæ pro doliis metiendis, per Thomam Everard.

Londani apud R. Clavel, 1684. 12.

Instru-

*THESAURUS EX THESAURO PALATINO
selectus, sive Gemmarum & Numismatum, quæ in
Electoralis Cimeliarchio continentur, elegantiorum ære expres-
sa & convenienti Commentario illustrata dispositio, auctore L.
Begero, Sereniss. Electoris Palatini Antiquario &
Bibliothecario.*

Heidelbergæ, Typis Philippi Delborn, 1685. in fol.

Postquam non paucæ hætenus tam Regum ac Principum, quam
privatorum hominum inclaruere gazæ nummariz & antiquariz,
ex tenebris in lucem nunc quoque producitur cimeliarchium Sere-
nissimi Principis ac Domini CAROLI, Comitis Palatini Rheni, S. R.
Imp. Archithesaurarii & Electoris, nuper cheu! die $\frac{16}{6}$ Maji in ipso
ætatis flore immatura morte extincti. Continet illud ingentem &
Gemmarum & Numismatum apparatus. Sed Clar. Begerus, qui
Electoris hujusdem & Antiquarium & Bibliothecarium se profitetur,
ex spissa cimeliorum illorum farragine, potiora tantum atq; elegan-
tiora in hoc volumine selegit, unde & idem *Thesaurus ex Thesaurio Pa-
latino selectus* inscribitur. Ac primum quidem *Gemmas* æri incisas
exhibet, easque in capita duo distinguit, quorum alterum de diis agit,
alterum de hominibus; & quemadmodum in illo pleraque omnia, quæ
sub Theologiam Gentilem cadunt, explicat: ita in hoc Philosophiam
moralem eruditissimis discursibus, monitisque saluberrimis elucidat.
Deinde *Numismata*, eaque & ipsa, uti Gemmaria cimelia, ære expres-
sa in tribus capitibus repræsentat, contemplaturque in primo Reges
quosdam Macedoniz, Asiæ, Syriæ, Ægypti, Cariz, Pergami, Bithy-
niæ, Ponti; Viros illustres Græciæ, Tyrannosque Siciliæ: in secun-
do aliquot Colonias Magnæ Græciæ, Insularum, Græciæ, Asiæ &
Africæ: in tertio Augustos Romani Imperii Rectores, quicumque a
Julio Cæsare vel in Occidente, vel in Oriente, (paucis exceptis,) præ-
fuerunt. Nummos autem, quos vocant *Consulares*, consulto omit-
tit; utpote a *Cl. Patino* in restituto & aucto *Ursono*, jam exhi-
bitos. Cumque diversæ in his nummis res contineantur, eos diverso
quoque modo disponit, servans quippe in Imperatoribus ordinem
Chronologicum (a Julio enim Cæsare incipit, & in Manuele Impera-
M m tore

tore Græco definit) in Colonia Geographicum; in Regibus & Viris illustribus ex utroque mixtum. Gemmas autem quod attinet, in capite illarum primo initium sumit a Jove, variisque Deorum ac Deorum simulacris & actionibus consideratis, omnia tandem ad Jovem refert; in secundo, ut temporis quodammodo servaret ordinem, Græcorum effigies & actiones præponit, & Romanorum subjicit, ita quidem, ut omnia tandem (nam sectioni cuilibet anacephalæosin moralem, corollarii quasi loco, annectit) ad Deorum metum reducat. Nam uti in explicatione Nummorum Historici; ita in Gemmarum illustratione Theologi ac Philosophi moralis obire partes Begerus voluit, satius esse ratus, si gentilis superstitionis figmenta ad normam veri exigeret, & præcepta virtutum interspergeret, quam si vel Deorum genealogias tædiose recenseret, vel de lapidum generibus prolixè differeret; quam nec Deorum genealogias, & genera lapidum plane subtrahit; quemadmodum & in Numismatibus rum genus metalli his monogrammatibus AV, AR, Æ, & num primæ, vel secundæ, vel tertiæ magnitudinis sint, his numeris 1, 2, 3, indicavit.

*GEMMÆ ET SCULPTURÆ ANTIQUÆ
depictæ ab Leonbardo Augustino Senensi, additæ
earum enarratione in Latinum versa ab Jacobo Gronovio,
cujus accedit præfatio.*

Lugduni Batavorum, apud Danieleme a Gaesbeck.
anno 1685, in 4.

Apparaverat hic Augustinus Siciliam Parutz, post primam editionem notabili numismatum augmento locupletatam, apparatusque id genus alium lectori antiquitatis studioso in præfatione spononderat. Promissis itaque suis ut stare, imagines Gemmarum collegit, seu sculpturas ac varios lapides, in quibus luculentissima antiquitatis vestigia effulgebant. Erat autem tum minister eminentissimi Cardinalis, Francisci Barberini, quem nepotem suum agnoscebat Urbanus VIII Pontifex M. isque uti literatissimus ipse, ita summus literarum ac literatorum fautor. A quo Cardinali cum & in familiam Pontificis ejusdem fuisset receptus, in id operam industriam-

dusriamque impendit omnem, ut tam numismata, quam statuas & inscriptiones ex ruderibus eriperet, inque celebri palatio ac bibliotheca Barberina reponeret. Nec marmora tantum, metalla, & eruditae sculpturas, sed & multiplicem egyptorum & variorum lapidum copiam, tanquam rara monumenta in pinacotheca ejusdem bibliothecae adunavit. Geminas autem imprimè antiquissimas conquisivit, earumque raras & excellentes multas possedit ipse; utque muneribus sibi commissis faceret satis, (nam & titulum Antiquarii, & Probatoris antiquitatum ab Alexandro VII, P. M. obtinuerat) cimeliorum suorum participes amatotes eruditionis hujusce facere voluit, usus opera tum celeberrimorum hoc seculo peritorum, Andreae Sacchii, & quem valde deprædicat, Joh. Bapt. Galestruzii; tum Johannis Petri Bellorii, a quo multas doctissimas observationes notasque est indeptus, quem & ipsum novam gemmarum Augustini editionem Romæ curare, ex literis Illustr. Magliabechii nuper accepimus. Quæ monumenta antiquitatis rariora cum ab eruditissimis quibusque magni æstimentur, non difficulter permoveri se passus est Vir. Cl. Jacobus Gronovius, ut Belgicam hanc editionem, quanto maximo opere posset, adornaret. Adornavit is etiam feliciter, nec archetypa tantum sine ulla aberratione purissime per Blotelingium retulit, sed & explanationem cælaturis annexam, ex Italico sermone in Latialem fideliter transtulit. Emendavit etiam in præfatione errores, eosque partim typographicos, partim ex festinatione vel humanitate Augustini profectos, ita tamen, ut & Augustinum contra tres nonneminis censuras defenderit. Præterea, ut volumini huic aliquid gratiæ accederet, non Smetium tantum confutavit, Mithræ (per quem Sol intelligendus,) statuem, Romæ in Alteriorum ædibus ad S. Marcum extantem, falso in opere Gruteriano describentem, sed & tres alias Mithræ figuras descripsit, & æri incisæ statim post præfationem libro Augustiniano præmisit. Liber alias Augustini in duas divisus est partes. In prima, quæ Alexandro VII inscripta est, præmittuntur ad Gemmas CCXIV, Annotationes totidem; subjiciunturque illis Gemmæ ipsæ pulcherrime æri incisæ, Deorum, Dearum, Philosophorum, Poetarum, Regum, Reginarum, Imperatorum, Imperatricum, aliarumque personarum & rerum, addito semper lapidum genere. In secunda, quam magno Hetruriæ Ducis Cosmo dedicavit

præmittitur *Dissertatio de gemmis antiquis annulorum*; excipiunt hanc annotationes ad Gemmas antiquas alias, easque numero L, una cum Inscriptione verusta marmorea, hisque Gemmæ ipsæ, ut in prima parte, faberrime a sculptore expressæ subjunguntur.

*JOHANNIS HARDUINI, SOC. JESU
Presbyteri, Nummi Antiqui populorum
& Urbium illustrati.*

Parisiis, apud Franciscum Muguet, 1684. in 4.

Viris longe clarissimis, qui nummos hæcenus antiquissimos & publicarunt & illustrarunt, accensendus nunc venit *Job. Harduinus*. Is, uti raræ & exquisitæ eruditionis laude apud Gallos jam dudum inclaruit, ita in Serenissimi Delphini usum Commentarium elaborare in Plinium, Naturalis Historiæ conditorem, fuit iussus. Cui operi conficiendo cum se accinxisset, jamque *γεωγραφώμιστα* seu populorum situs descriptionemque illustrare œcepisset, etiam nummos populorum illorum perlustrandos explicandosque sibi esse existimavit; præsertim cum ex nummis plurimum Geographiæ, nec minus vicissim ipsis ex Geographia lucis accessurum intelligeret. Quorum notitiam non superficialiam ut sibi compararet, omnia Collegii Claromontani numismata, & quæcunque in Regis Christianissimi cimeliarchio asservantur, curiose admodum inspexit, ingentesque exinde nummaria & antiquaria eruditionis thesauros sibi collegit. Constituerat autem primum, Commentarii Plinii parti primæ tractatum de Nummis populorum, singularem velut appendicem, quandam annectere. Sed quia in ampliorem opinione molem id operis excreverat, (nam in eo non populorum modo nomina & appellationes variæ indicantur, singulorumque situs statuuntur, sed & prærogativæ, jura, conventus, magistratus, sacra, ludi, fœdera, æræ, explanantur) veritus, ne *πρόσπερον ἔργον* factum videretur, hunc ipsum tractatum ceu particulam a grandi suorum in Plinium commentariorum corpore defecare, & emittere in publicum, tanquam *Prodromum Plinianum* voluit. De cætero, cum tota de nummis disputatio, in tres partes tribuenda Harduino videatur, in Symbolicam, nempe, Historicam & Geographicam; dilatis in aliud tempus prioribus.

ribus duabus, quibus Deorum effigies, & reliquæ, quæ symbolice vocantur, icones, nec non Regum ac Cæsarum res gestæ illustrantur; hic eam duntaxat partem, quæ populorum situm, æras, originem, prærogativas, magistratusque complectitur, elucidandam sibi sumpsit; quanquam & ex reliquis duabus partibus *Tthesauri hujusce rei nummarie* (sic enim totum operis corpus inscribit) nonnulla, quæ ad *περὶ ἀρχαίων νομισμάτων* hæc illustranda videbantur necessaria, hinc inde adpersit. Partem vero hanc tertiam miris involutam ambagibus, utpote non neglectam tantum ab aliis, aut obiter saltem tentatam, sed & infinitis Autorum, qui ex amplissimis in rem Nummariam commentariis jam eximium sibi nomen pepererunt, erroribus scatentem, visus sibi est deprehendisse. Facem igitur huic parti attulit, erroresque omnes quos putat, quam liberrime detexit. Affirmare etiam Harduinus in præfatione ad lectorem non dubitat, hoc opus suum *Erasmii Antiquariorum*, nisi jactantiæ subterfugere, voluisset notam, inscribi potuisse; sibi que lectionem autorum in eodem argumento versatorum non tam profuisse, ut proficeret, quam ut illi coarguerentur; præterea innumera fere in hoc doctrinæ genere se animadvertisse, quæ nondum a quoquam animadversa sint; explanatos etiam a se nunc primum nummos sexcentos antea obscuros; patefactos innumerabiles antiquariorum lapsus; situs plurimarum urbium, quarum nomina quoque ipsa Ortelium, Holstenium, universumque ante se Geographorum gregem latuerint, indicatos; æras variarum gentium proprias, quæ Chronologicæ artis magistratos fugerint, designatas; nodos denique complures, inexplicabiles hætenus & plusquam Gordios visos, non sine ingenti felicitate quadam solutos &c. In fine libri satis prolixam *de re monetaria veterum Romanorum* disputationem ex Plinii secundi sententia subnectit (locus extat lib. XXIII, sect. XIII.) explicatque, quid sit *as*, *denarius*, *quinarius*, *sestertius*, *quadratus*, *victoriatas*, *nummus bigatus*, *quadrigatus* &c. concluditque his verbis: *Hæc sunt omnino, quæ Plinius de nummis habet, ab eruditis sæpe tentata, a nemine ante hunc diem intellecta.* Nummos etiam adjicit addendos, & suo quemque loco inserendos; errata item operarum & curas secundas, & indicem tum Cæsarum & Augustorum, quorum nummi in hoc volumine conti-

nentur, tum Magistratum, Prætorum, Pontificum &c. tum rerum memorabilium.

CAUSA VALESIANA,

Autore F. Petro Valesio Ord. S. Francisci, S. Theologiae Professore.

Londini, apud Joannem Brome 1684, in 8.

Cum Carolus II. Magnæ Britanniaæ Rex &c. patrium regnum recepisset, Romano-Catholicus Hiberniæ Clerus exosus suspectusque multis rerum novarum, professionem fidelitatis Regi suo fecit anno 1662, adstringendo se ad juramentum, quod vocant Allegiantiam, id est fidelitatis, a Jacobo Rege anno V regni Anglicani, post conjurationem pulverariam detectam, omnibus quibuscunque subditis ex autoritate Parliamenti præscriptum, quo Regia Majestas adversus qualemcunque Romani Pontificis prætentam auctoritatem validissime vindicatur. Quod cum perfide factum ab Hibernis in Romanam ecclesiam, Clerici Belgæ, Hispani aliique censerent, ac Pontifices ipsi, Innocentius X, Alexander VII, Clemens IX & X, indignissime ferentes excommunicationibus vindicarent, patrocinium pro omni Hiberniæ Clero susceperunt Fr. *Raimundus Caronus* Ord. S. Francisci, SS. Theologiæ Lector Jubilatus, & Fr. *Petrus Valesius* Ord. S. Francisci, S. Theologiæ Lector & Hibernici Cleri Procurator. Inter hæc fati functo Carono, Valesium deinceps causam tueri, indignationemque ferre oportuit.

Acta igitur in hoc negotio collegit, ediditque Valesius. In horum præfatione initio rationes profert, quæ se impulerint, ut ea Londini in Anglia publicaret; deinde de partibus singulis disserit, ex quibus libellus componitur. Edidisse se acta illa ait (1) ut causæ suæ justitiam interea palam faceret, donec Apologeticum opus magnum, si tamen per senectutem id liceret, absolveret. (2) ut Commissarium Generalem Franciscanorum, Ignatium Broeyer, qui excommunicatoribus Valesii, Jacobo de Riddere & Guilielmo Herinx in officio successerat, instrueret tam de momentis causæ, quam de judicii novi necessitate. (3) ut demonstraret doctrinam, quæ Regum personas,

nas, vitas, ditiones arbitrio Papæ subjeit, communiter Romano - Catholicis ad concitandum in eos odium & periculum, & nuper iterum a Thoma Lincolnienſi Epifcopo imputatam, ab univerſali Romana Eccleſia, ſive eccleſia Romano-Catholica deteſtabilem & impiam haberi, nec niſi ab aula Romana, aut eccleſia Romana particulari approbari.

Libellum ipſum componunt Epiftole Valeſii tres, cum brevi ad primam reſponſo, duæ Appendices, & Additamentum:

In prima Epiftoſa Londini ſcripta anno 1677, Valeſius Guilielmum Herinx, Commiſſarium Generalem Ordinis S. Franciſci nuper ad Britannos appulſum, enixe rogat, ut cauſis ſuis omnibus diem ſtatuat, ac ſecundum Ordinis ſui conſtituta & eccleſiæ Romanæ canones, præſentibus & arbitris patribus Angliſ Capitularibus, auditum primum, quæ in utramque partem allegari poſſint, judicet. Neque enim alibi quam in Anglia, hoc judicium inſtitui debere. Nam Eccleſiæ Catholicæ indubitanos ac divinos canones præcipere, ut cauſarum judicia ibi ſiant, ubi crimina, quæ objiuntur, ortum habuerunt, probarique vel refutari poſſunt fide dignis testimoniis. Idem ſe ab initio controverſiæ poſtulaſſe ait. Extra regnum bis citato in Belgium, per regni leges & interdicta Regiſ ſpecialia non licuiſſe comparere, ideoque a Definitorio Generali Valliſoletano injuſte ob contumaciam quoque excommunicatum ſe eſſe. Cum verò inter patres eos iniquiſſime decernentes fuerit Herinx, ægre ſuo ore reſciſſurus quod ſtatuerat, arbitrium omne committi cupit Valeſius Capituli Anglicani patribus, quos, ſi velint non hominum, ſed DEI cauſam attendere, pro ſe pronuntiaturus ſperat. Sibi enim firmiſſime propoſitum, veritatem doctrinæ & juſticiam factorum conſtantiſſime tueri, ac externa communionem privatum, interna ſeu inviſibili omnium DEI Sanctorum communicatione velle frui, & beate mori, inſtar aliorum, qui mortem obierint a Pontificibus ipſis Romanis excommunicati. Ad finem in mentem revocat Commiſſario Generali tribunal DEI terribile, ut cogitet, qua ratione coram illo poſt non longam moram compariturus, excuſaturus ſit injuſtiſſimam ac tyrannicam ſententiam Valliſoletanam, adverſus tot innocentes fratres ſuos latam.

Ad hanc Epiftoſam mox diſcedens Londino Herinx, reſponſum breve

brevissimum reliquit, causam Valefii ad aliud tribunal devolutam, immo jam in eo judicatam, non pertinere amplius ad suam cognitionem; & si pertineret, in Anglia non decidendam esse. In ditione autem Catholica, si arbitrium suum requiratur, præsto se fore, si reus præsto sit. Neque literas securitatis omnimodæ defuturas accedere cupienti. Frivole virum religiosum allegare, sibi fas non esse ex regno egredi: serio petentes quoscunque licentiam tantisper exeundi facile obtinere. Quod si peccata non excuset, sed agnoscat Valefius, ad obedientiam Ordinis sui & Ecclesiæ redeat, fore, ut omnia præterita oblitterentur.

Epistola II. proliza Valefius responsum Guilielmi Herinx secundum omnes partes excutit, exprobrando acerbis quandoque verbis, tum inique denegatam in Anglia defensionem causæ suæ, tum injustissimum decretum Valisoletanum, inter cujus Auctores ille extiterit haut postremus.

Epistolam III. Valefius, eodem quo cæteras anno 1677. Londini dedit ad Sebastianum Antonium, Comitem Tanarium, Protonotarium ac Internuncium Apostolicum in partibus Belgii. *Apud hunc querelam insituit de injustitia sibi facta; ut post innumeros pene labores pro libero Hibernis Catholicis religionis exercitio conservando, multas & graves injurias passus sit; ut deinde citatus in Belgium, ob falso imputatam contumaciam fuerit excommunicatus, cum, quod se non posset sistere, interdictum Regium speciale mature allegasset, & appellationem contra sententiam omnem interposuisset ad Ildephonsum Salizanes totius Ordinis Franciscani in universo orbe Ministrum Generalem; ut nihilominus in Capitulo Generali totius Minorum ordinis Vallisoleti an. 1670. celebrato, non confessus, non convictus, neque citatus neque monitus, rursus excommunicatus sit; ut judicium regulare seu Canonicum sæpe & anxie rogans obtinere non potuerit.* *Hinc per Christi vulnera obsecrat ac obtestatur, ut Interveniens Apostolicus Innocentio XI. referat, Valefium ob duas causas exosum reddidum fuisse Romana Curia; unam esse, quod in Hiberniæ controversiis an. 1648. quæ in causa tum cessationis armorum inter Confœderatos Regni Catholicos & Baronem Inchiquinimum initæ, tum censurarum, interdicti & excommunicationis contra eosdem confœderatos, eandemque ob cessationem a Rinuccini*

Nun-

Nuncio in Hibernia Apostolico Extraordinario latorum, emerferant, Valeſius pro appellatione ab iisdem cenſuris ad Innocentium X interpoſita cenſuerit; adeoque & cenſuras iſtas, neque juſtas neque validas fuiſſe docuerit: *Alteram*, quod fidelitatis Regi in rebus temporalibus promittendæ famoſam iſtam formulam, quæ vulgo Remonſtrantia Hibernorum dicitur, & ſubſcriperit & defenderit, Plane enim confidit, Innocentium XI non Gregorii VII, non Alexandri VII, non alterius cujuſcunque ſuccedanei Romanorum Pontificum, vel dictata, vel facta, vel odia, vel præjudicia in controverſiſ iſtis fatalibus, quæ de poteſtate Regia & Papali in temporalibus, poſt mille annos exortæ primum ſunt, labente ſcilicet in deterius Chriſtianiſmo, ſecuturum, ſed pro ſua clementia & æquitatē toto orbe celebratiſſima pronunciaturum eſſe, Valeſium ob hoc, quod ſupremi magiſtratus laici poteſtatem in rebus plane temporalibus conſtanter aſſeruerit, juxta doctrinam Chriſti, Apoſtolorum, Patrum per mille annos religionis Chriſtianæ, antecellorum ſuorum cenſuras immerito paſſum, peſſime autem cum eo egiſſe inferioris ſubſellii iudices. Quod ſi Internunciuſ Apoſtolicuſ intercedere pro Valeſio, aut Pontifex deprecantem pro ipſo exaudire noluerit, ob officium omiſſum utrique graviſſimam incumbere culpam, nulla excuſatione coram univerſorum iudice olim diluendam.

Appendix prior continet Inſtrumenta ad cauſam Valeſianam pertinentia. *Primum eſt Remonſtratio*, quam an. 1661 nomine Cleri Catholico-Romani Hiberniæ, Carolo II Regi Valeſius exhibuit, quæque totius controverſiæ cardo eſt. *Secundum eſt decretum Capituli Generalis Ordinis Patrum Franciſcanorum celebrati Valliſoleti an. 1670*, quo Valeſius ejuſque aſſectæ grande ſceluſ perpetrariſſe iudicantur, interque reliquos ille jure meritoque ob contumaciam ſuam excommunicatuſ pronunciatur, ac ipſi & reliquis dieſ dicitur, ſcripta quævis ab eis edita prohibentur & damnantur.

Tertium Inſtrumentum faciunt Declarationes Facultatiſ Theologicæ Pariſienſiſ, factæ ſuper quibusdam propoſitionibus an. 1663: cum Ludovici XIV Regiſ Galliarum declaratione præfixa. In quibus declarationibus Theologi illi profitentur, ſe conſtanter docere, (1) Summuſ Pontificem aliquam in temporalia Regiſ Chriſtianiſſimi auctoritatem non habere, ne indiſcretam quidem. (2) Regem Chriſtianiſſimi

stianissimum nullum agnoscere nec habere in temporalibus superiorum, præter Deum. (3) Subditos eidem ita debere fidem & obedientiam, ut ab iis nullo prætextu dispensari possint. (4) Pontificem nihil valere contra Regis sui auctoritatem, aut geramas Ecclesiæ Gallicanæ libertates & receptos in regno canones; v. g. non posse deponere Episcopos adversus eosdem canones. (5) Summam Pontificem non esse supra Concilium Oecumenicum. (6) Eundem, nullo accedente Ecclesiæ consensu, non esse infallibilem.

Quartum Instrumentum quatuor vel quinque articulis, Cleri Gallicani de ecclesiastica potestate declarationem, factam an. 1682 continet, una cum annexo Regis edicto. Decreta hæc sunt præsertim sonantia his, quæ ex præcedenti Instrumento attulimus.

Quintum Instrumentum producit illud, quod Jacobi Regis lege præstari debet in Anglia & Hibernia, non Supremitatis quidem, sed Allegiantiæ, id est, Fidelitatis in temporalibus juramentum.

Sextum Instrumentum refert quaestionem ab Angliæ doctoribus Papæ Sorbonæ propositam, *an salva fide & tuta conscientia præstari possit juramentum Allegiantiæ?* & responsionem Doctorum ejus Facultatis an. 1680, testantium, nihil in juramento illo reperiri verbo Dei, aut Catholicæ & Apostolicæ fidei contrarium, proindeque salva eadem fide & tuta conscientia a Catholicis Angliis præstari posse; immo & eos ex religione teneri, illud idem, ut fideles decet subditos, omni ratione adimplere & exequi.

Ultimum denique *Instrumentum* est Resolutio Sorbonicorum, an. 1683, super propositione quadam, de Papæ potestate supra Concilium, ex Decreto nupero & famoso Primatis Hungarici extracta.

Quorum Instrumentorum tertium & quartum specialiter eo fine prioribus se annexisse, monet in præfatione totius libelli Valesius, ut appareat, judices in hac causa, seu Romanos, seu alios quoscunque subordinatos non recte, sancte, Christiane, non absque respectu personarum vel studio partium, non solius Catholicæ religionis vindicandæ zelo ductos, ob solam Remonstrantiam, tam severe totis annis continuis persecutos esse Hibernos Remonstrantes; Valesium vero inter ipsos maxime & acerrime, diris omnibus caput ejus devovendo, nomenque excommunicati Ecclesiarum affigendo valvis. Siquidem eo ipso tempore ac deinceps semper, illi ipsi Censores cum Auctori-

bus

bus prædictarum sex Propositionum, & cum Declaratoribus subsequentium quinque articuloꝝ, atque adeo & cum Ecclesiis, Academicis, Curis, Parliamentis, Populo, Clero, Rege ipso Galliarum Ludovico XIV, non tantum in humanis, verum etiam in divinis communionem habuerint. Certe ausam Pontificiam intimius pungere, & Papatum periculosius concutere oportere, negatam Pontifici Maximo & infallibilitatem in desinendo, & independentiam in gubernando, adeo ut ne potestas quidem sit ipsi, deponendi Episcopum, contra Ecclesiæ Gallicanæ canones, quam abnegationem seu abjurationem jurium temporalium quorumcunque in summos Principes æ regna a Papa prætenſorum. Et tamen ob istam solam Valeſium hominem Hibernum a fidelium communione pelli, quanquam ita nemo Gallus, neque ob ista, neque ob illa quidem, neque vero ob utraque simul. Quid, quod totos jam viginti annos integræ, salvæ, intactæ, a Romanis maneat, propositiones sex Parisienses? Quod ne censura quapiam hæctenus notatæ sint? Quid, quod neque Innocentius XI, qui tam incomparabili zelo, tam irrefragabili constantia Ecclesiæ universalis jura tueatur, etsi cum Ecclesiæ Gallicanæ Patribus nuper in regalium causa gravissime ex postularit, contra præfatam eorum de potestate ecclesiastica declarationem ne verbum unum? Quid, quod in Doctores illos Parisiorum scholæ Theologos quinquaginta, novem, qui etiam nuper tunc, hoc est anno 1680, *juramentum Anglicanum, sive Jacobinum & Allegiantia*, olim a Paulo V reprobatum, approbarunt, idem Pontifex Innocentius neque succenseat, neque moveatur quidem?

Appendix altera *Excerpta* continet, partem maximam ex *Caroli Remonstrantia Hibernorum* contra Lovanienses vindicata, partem aliquam ex *Edmundi Richerii Historia Conciliorum Generalium* de Gregorio VII Pontifice, alias Hildebrando. In quibus ex fundamento eruitur, discutitur, demonstratur, & adversus Bellarmini ac Baronii officias, (hoc enim nomine ibi vocantur) vindicatur, Gregorium illum contra Legem, Prophetas, Evangelium Christi, præcepta Apostolorum, contra totius per mille postea annos Ecclesiæ Catholicæ traditionem, contra ipsam naturæ lumen, primum sibi violenter sumsisse, & deinceps effusione sanguinis Christianorum, tam horrenda, tam immani, vindicasse potestatem excommunican-

nicandi, deponendi, deijcendi ab imperio terreno, Principes, Reges, Imperatores ipsos maximos Christiani orbis.

In Additamento describit Valesius Caroni fidi parastatæ sui vitam per turbas Hibernicas transactam, subnexo indice operis ab eo contra Lovanicenses publicati.

*VOYAGE DU MONT LIBAN, TRADUIT DE
L' Italien, du R. P. Jerome Dandini &c. avec
des Remarques par R. S. P.*

i. e.

Hieronymi Dandini Soc. Jesu Iter ad montem Libanum, ex Italico Gallice versum: cum annotationibus de Theologia Christianorum orientalium, ut & Mahometanorum, Autore R. S. P.

Ad exemplar Parisiense 1685 in 12.

TRactatus hujus interpretem, adjectarumque illi annotationum auctorem eundem esse; qui *Historia Critica de religione & ritibus populorum Orientalium*, in Acta nostra anno proximo pag. 496 relatæ, auctor habetur, dubitari vix potest, & quæ præscriptæ sunt literæ, R. S. P., *Richardi Simonis Presbyteri* nomen satis aperte indicare videntur. Concordant stylus, & libertas de Missionariis Pontificiis judicandi. Nam in hisce ad Dandinum annotationibus non minus, quam in historia ista Critica ostenditur, minus recte fieri, quod Ecclesijs illis Orientalibus errores dogmatici impurentur, qui fere ex solis terminorum Scholasticorum ignoratione exculpi solent; nec magis probandum, quod ritus reformentur, qui Latinis antiquiores sunt. Ita scilicet a Missionariis, falsa quandoque subornatione, cujus exemplum notabile refertur, hæresium indagatarum & extinctarum gloriam affectari, & omnia ad placita Romana, recentioribus seculis inuenta, imprudenter exigi. Cavendum etiam esse ait, ne omnibus credatur, quæ Autores ex illis sectis Romæ educari scripserint, non magis ac manuscriptis, quæ jactantur, cum aut interpolata sint, aut imperfecta. Dolet autem Interpres, quod *Faufus Nairo Maronita*,

de

de quo in historia allegata mentio facta est, non edat, quos dudum paratos habuerit libros, & donec id fiat, aut aliis documentis certioribus contrarium probetur, non vult accedere illorum sententia, qui *Sanctum* quendam *Maronem* commemorant, a quo nomen populi inditum fuerit. Probabilius id Maroni cuidam adscribendum esse aurumat, Monothelitarum hæresi infecto. Seminarium vero, ad adulescentes Maronitas educandos Romæ jam dudum institutum, eo tendere, ut imbuti Latina Theologia domum remissi, vetera dogmata & ritus sensim immutent; quanquam ex Dandini relatione apparet, non caruisse id difficultate, nec alumnos illos Romanos sacerdotia, quæ ambibant, obtinuisse, nec semper exequi potuisse, quæ voluerint: peccatum etiam in eo, quod pueri fere stupidi & doctrinæ incapaces Romam missi fuerint. De Bibliis & de ritualibus Maronitarum patria habentur in Commentario hoc, ac in Historia Critica, sed uberius hic explicata. Arabica lingua ab illo tempore, quo Omar Califa Saracenorum Syria potitus est, usos esse Maronitas, satis ait constare, neque in alia reperiri, quæ ab illo tempore scripta sunt, sed in Liturgia Syriacam, (quam Chaldæam vocat Dandinus,) retentam fuisse, interpretatione Arabica expositam, cum pauci etiam ex Sacerdotibus Syriacam intelligant. De *Missa Maronitica*, & quæ eadem fere est, *Jacobitica*, formulis & ritibus plurima lectu digna congestit Interpres in Not. ad Cap. Dandini XXIV; ut & de precibus & cantibus canonicis, *Bonam Cardinalem* in multis sequens. Quæ vero de Turcorum moribus & religione, de qua parum certa Dandinus affert, ad cap. ejus XI annotavit Interpres, non minus accurata & digna sunt, quæ considerentur, quorum tamen aliqua in historia Critica jam tetigit. Explicat autem quam subtiles & operosi sunt Turcorum Theologi, in tradendis de Deo, de libero arbitrio, de prædestinatione aliisque ejusmodi dogmatibus, ad ductum Aristotelis, quem ab Arabibus prius quam a Latinis visum versumque, communem cum Scholasticis Christianis doctorem habeant. Ita plurimas eorum sectas recenset, ostendens quomodo non minus quam *Scotista* & *Thomista* dissideant, utque & *Calvino* & *Socino* præverint. Quod vero inter tot opinionum divergia de religione unanimiter consentiant, id propterea fiet, quod paucissimos articulos ad fidem & salutem necessarios statuant, & in his convenientes, liberrime de omnibus aliis quæstionibus disceptent.

sceptent. Hæc ex commentario, quem forte libello ipsi præferent Eruditi, præmississe sufficiat: ex hoc etiam, quia brevis est, referemus, quæ præ cæteris notari, ut putamus, merentur.

Hieronymus Dandinus, nobili familia, quæ etiam hodie apud Cæsennates, in Pontificia ditione Comitum titulo nobilitata est, natus, & Jesuitarum societati adscriptus, floruit sub finem seculi superioris, primusque sui ordinis fuisse dicitur, qui Parisiis Philosophiam Aristotelicam professus est, uti librum egregium edidit, cui titulus *Ethica Sacra*. Hunc *Dandinum Clemens Octavus* Nuntium, ut vocant, sive Legatum minoris gradus, ad Maronitas misit, ubi habita Synodo decreta & canones anno 1596 fieri procuravit, ad Romanæ Ecclesiæ leges proxime accommodatos. Habentur isti Gallice cap. 28 & 29, sed Latine cap. 34. Relicta quidam in integro per hos fuit communio *sub utraque*, & conjugium Sacerdotum, nisi quod cogi hos ad uxores ducendas (id enim plebe urgente fieri solebat) vetitum fuit, & suasionibus effectum, ut etiam communio *sub una* frequentari posset. Sed alia non pauca ex scitis Latinis inculcata fuerunt, de ritibus Sacramentorum, de purgatorio, & liberandis per preces & missas ex eo animabus, de festorum multiplicatione, (cum ob victus necessitatem paucissimis populus iste uteretur) de aquæ benedictæ usu, & alia ejusmodi, quæ ut legationis suæ officio recte fungeretur, Dandinus curanda sibi esse existimavit. In quibusdam tamen repulsam tulit, & inter alia persuadere genti isti non potuit, ut Concilii Tridentini decreta, & factos Gregorianos agnoscerent. Dominum inde reversus cum relationem ad Pontificem composuisset, hanc de itinere suo in regionem Maronitarum, & ad S. sepulchrum, quod Hierosolymis colitur, historiolum conscripsit, ex qua illam tantum partem, quæ de Maronitis agit, interpretes ex Italico Gallice vertit, non dissimulans, quod sensum quam verba sequi potius sibi visum sit, & quod quædam negligentius, aut cum exaggeratione scripta omiserit.

Prioribus XIV capitibus narrat Dandinus occasionem itineris, de qua diximus, & ipsum iter ex *Venatorum urbe* usque in *Tripolim Syriæ*. In his de Cypro Insula, & Christianorum, qui tunc ibi erat, statum quædam reperitur. Postea *acap. XV* Maronitarum rerum narratio incipit, & ad *XXXV* usque extenditur; reliqua ad *XLII* reditum

ditum in Italiam exponunt. Regio Masomitarum describitur, quod in monte Libano a septentrione meridiem versus extensa, lata sit unius, longa quatuor aut quinque dierum itinere: montosa & cautibus tota horrens, sed rudi ex lapidibus substructione complanata, omnis generis fructuum feracissima, vineas etiam egregias habens, quae non fodiuntur, sed arantur, ita disposita vitium serie, ut bobus & aratris spatium praebent. Botrorum & uvarum magnitudinem insignem notat autor, unde historia exploratorum, quos in Palaestinam misit Moyses, comprobari possit. Frigore tamen & nivibus, ob situm montosum, infestari tradit, & ex cedris nonnisi viginti aut paulo plures, (numerari enim certo non posse superstitiose credunt,) superesse, quae peregrinis pro miraculo ostenduntur. Gentem non malo esse ait ingenio, forma corporis Italis simillimam, sed pauperrimam, ob miseram, qua a Turcis opprimuntur, servitutem. Tributorum sane eam annotat gravitatem, quae Interpreti incredibilis visa est: scripsit enim, non tantum in singula hominum, qui infantiam egrediuntur, capita XVII scutos annuos exigi, sed & pro spatio agri octo pedum, scutatatum unum, errore, ut Interpres existimat, manifestum. Nullas ibi urbes, nec pagos populosos invenit Dandinus. Vicis parvis, & vilibus casis miseri habitant, vestitu tenui, nudi pedes, quos etiam sacerdotes, dum Missam celebrant, non tegebant; sed Dandinus canonem promulgavit, ut calceati sacra facerent. Moribus ceteris parum a Turcis diversi sunt, nisi quod vinum assatim bibunt. De Clero haec habet: Episcoporum, Presbyterorum, reliquorumque clericorum ordines rite servari, sed Diaconos antiquo more redditus curare, nullaeque sollicitudinis parte Sacerdotibus aut Episcopis injecta. Monachos a *S. Antonio* nomen mutatos ex veteri disciplina vivere, victum sibi quemque manibus parantes. Ceterum castitatem, obedientiam, paupertatem, absque ulla votorum solennitate, sanctius quam Europaeos servare agnoscit, sicut & jejunia multatim: omnimoda carniū abstinentia servant. Rudes & indocti sunt etiam clerici, nisi qui Romae literis imbuuntur. Patriarcha principatum quendam generis tenet, e monachis electus, ex quibus Episcopos sumunt. Residet in paupere monasterio, cui *Camubinum* nomen est. Duo Diaconi majores, administrationi reddituum, aliarumque rerum praesunt. Eodem tempore, quo Dandinus legatione fungebatur,

batur, obiit *Sergius Patriarcha*, aliusque *Josephus* nomine electus est, unde ritum electionis c. 32 refert. Factionibus tamen locum hoc casu esse, & plerumque defunctorum fratres aut necessarios eligi notat, ut adeo etiam *de paupere hoc regno lis sit*. Petri cognomen electi habenter adsumunt, quod Antiochiæ Episcopum fuisse credunt; nam Antiocheni titulum affectant, & aliquando a Pontificibus accipiunt. Confirmari se curant ab his per diplomata, (quæ stylo curiæ magnifico scribi moris est,) & aliquando delegatos Romam mittunt, qui obedientiam ceremoniis consuetis profiteantur.

*TRAITE DE LA NATURE ET DE LA
Grace, par L'Auteur de la Recherche de
la verité.*

i. c.

Tractatus de Natura & Gratia, per Autorem Libri de inquirenda veritate. Editio novissima, plurimis explanationibus nondum visis aucta.

Roterodami apud Reinerum Leers 1684 in 12.

Libri hujus jam in Actis anni præteriti p. 237. meminimus, Tractatum *Antonii Arnaldi* contra *Malebranchium*, cum quo de Ideis disputat, referentes. Abstinuimus tamen ab illo excerpando, tum quod Actorum nostrorum epocham antecederet, tum aliis de causis. Prævidebamus enim fore, ut novis opinionibus contradiceretur, & Autori occasio præberetur, obscurius dicta luculentius exponendi; Factum id est repetitis libri editionibus, adjunctisque in fine illustrationis & explanationibus, nec paucis, quæ novissimæ huic accesserunt, additionibus. Certum est, eum qui mentem Scriptoris plene assequi velit, vel ipso fatente & monente, librum ejus *de Inquirenda veritate*, legisse & intellexisse oportere. Aliquid de libro isto loco allegato diximus, neque plura nunc dicturi sumus, cum in multorum manus jam pervenerit, & nuper Latine versus, ac Genevæ hoc ipso anno editus, latius indies evulgetur. Enitemur tamen, ut tractatus hujus contenta, absque tædiosa compilatione eorum, quæ alibi docuit Autor, ea qua fieri poterit, perspicuitate exhibeamus.

Sc-

Scopus scripti in præfatiuncula proponitur; id nempe agere autorem, ut satisfaciat difficultatibus Philosophorum quorundam, qui dogmata Christiana conciliari non posse autumant cum bonitate & elementia Dei, sed duritiam atque iniquitatem aliquam in œconomia salutis, quam Ecclesia docet, deprehendere sibi videntur. Autor itaque defensionem sapientiæ & justitiæ divinæ suscipit, eamque constare tradit, etsi in natura irregularia quædam & monstruosa, & in gratiæ dispensatione aliqua reperiri existimentur, quæ culpam, perditionis Deo videantur tribuere. Præmissa est libro *Epistola Amici*, in qua excusatur *Malebranchius*, quod dicta Augustini non adscripserit, quibus sententiam suam potuisset stabilire. Veritum enim esse dicit, ut apud omnes parem obtinuerint assensum, aut ea credatur esse Augustini mens, quæ excerptis ex ejus libris tribuitur. Ita nec *Jansenium*, qui tamen magna volumina ex Augustino congesserit, fidem omnibus fecisse, recte intellectæ aut relatæ Augustini sententiæ.

Partes tractatus sunt tres, sive totidem dissertationes. In prima agitur de necessitate Legum generalium naturæ & gratiæ. Theoremata potissima hæc sunt: Deus non agit nisi per voluntatem; voluntas Dei est amor sui ipsius; agit itaque propter se, nec mundum nisi sui causa creavit. Non creasset autem mundum, utpote finitum, & respectu divinæ infinitatis pro nihilo habendum, nisi persona quædam divina operi creationis sese jungens, dignum id opus gloria Dei effecisset. Fecit autem hoc Christus, qui est *principium viarum Domini*, & prototypus, ad quem homo creatus est, & ipse mundus, sedem nempe Ecclesiæ præbiturus. Mundus vero non debuit esse æternus, quia non est emanatio necessaria divinitatis, nec gloria ex ejus creatione essentialis est Deo: creatus igitur est in tempore, non citius nec tardius, & sufficit quod æternitas creationem antecesserit, nihilque efficitur curiose querendo, cur non prius creatus sit; id enim objici potuisset, quocumque etiam tempore creatio facta fuisset. Disquirat hac occasione, quatenus liceat mysteria divina perscrutari, & cum Augustino (cujus verba ex Epistola ad Cosentium 221 adscribit,) statuit, licere id post fidem; precibus enim impetrare fideles, ut lumen divinæ sapientiæ in intellectu magis magisque resplendeat, eo quidem, ut scribit, cum profectu, ut etiam cum Sacra Scriptura, modo

populari sive anthropologico de Deo vulgo loquamur, longe tamen exactius sentire & loqui discant Theologi. Supponit inde, ex Dei attributis duo necessario in creando mundo concurrere, sapientiam infinitam, & potentiam irresistibilem. Pro sapientia autem sua Deum inter innumeros creandi modos, eum præferre debuisse & prætulisse, qui sit simplicissimus, quanquam explicari non possit, in quo proprie simplicitas illa summa consistat. Exemplum affert de pluvia, quæ etsi divina potentia ita dispensari potuisset, ut non caderet, nisi in fundos cultos, cadit tamen indiscriminatim etiam in incultos absque utilitate; ita enim, ut scribit, decuit simplicitatem divinæ operationis, nec multiplicatio motuum digna Deo fuisse. De motus legibus, Cartesianum dogma sequitur. Destruit omnem Philosophorum de causis secundis doctrinam, tam in gratiæ, quam naturæ regno, & voluntatem Dei particularem quantum potest, vel negat, vel ad extraordinaria quædam, pro ostendendo divino imperio & absoluta potestate, restringit: ideo miracula Vet. Test. per declarationem, quæ inter quatuor libro adjectas ultima est, ad voluntatem Dei generalem, sed ab Angelis determinatam refert, eamque sententiam ex Scripturæ locis, ubi de ministerio Angelorum in legislatione aliisque mirabilibus operibus Vet. Test. mentio fit, probari posse putat. Hanc opinionem *Arnaldus* totius libri refutationem moliens, per modum prodromi dissertatione singulari refutavit, de qua seorsim dicemus. Non minus ex sua deducit hypothesi, quod monstruosa quædam in natura fiant, quam quod non omnes salventur, licet per generalem Dei voluntatem perfectio creaturarum, & salus omnium hominum intendatur: voluisse nempe Deum simplici modo agere, & leges generales statuere, ne particulari voluntate parum se digna distraheretur. Ita mirabiliorem esse mundum ob simplicitatem viarum divinarum, & ob diversitatem, quam irregularitas occasionalis secum fert: sic gratiam lege generali destinari, & particulariter applicari, licet non omnes juvet, ut sapientia tamen Dei, quæ ei consubstantialis est, semper subsistat & demonstretur.

Secunda dissertatio in prima parte ubertius illa explicat, docens Christum esse scopum omnium, & ab illo, iisque qui eiz, tanquam membra capiti uniuntur, omnem gloriam ad Patrem redundare, nulla eorum, quorum perditio in contumeliam Dei cedere videatur., Habita

bitatione. Ut igitur mundus solummodo propter Christum Deo placet, ita nec placere posse, nisi qui imagini Christi & perfectioni ejus conformes sunt; per certamina vero, piorum, eorumque in concupiscentias victoriam, gloriam Christi augeri. Licet igitur absoluta potestate Deus Ecclesie pulchritudinem producere potuisset, non permissio peccato; nullum tamen modum sapientie ejus magis convenisse, quam quod permiserit omnes peccato involvi, ut omnium in Christo posset misereri: gloriam enim quam electi per gratiam Christi, resistendo concupiscentie, acquirunt, majorem, & ideo digniorem omni alia esse. Nondum itaque, qui durissimus videtur, quod scilicet non omnes salventur, & gratia quibusdam frustra detur, hoc uno solvi posse existimat axioma, quod Deus non velit sanctificare homines voluntate particulari, etsi generali omnes salvos velit. Si vero particularis voluntas Deo attribuat, responderi non posse putat, cur alicui v.g. tres gradus gratie dentur, non dato tamen quarto, qui ad salvandum requiratur. Liberari autem Deum omni culpa, si generalis causa ei adscribatur, nec minus sanctum esse in rejiciendis, quam salvandis hominibus. Christum enim exemplum dedisse resistendi voluptatibus & superbis: mortuum esse pro omnibus, etiam pro perituri, 1. Cor. VIII, 11: perire autem homines, qui gratie se non accommodant, nec occasiones peccandi, vel amore sui, vel metu inferni evitant, neque impedimenta salutis remouent, sed ad eam nullo labore perventuros se esse putant, non minus stulti, quam qui fruges ex agro expectant, quem non coluerunt. Addit tamen, merita naturalia non esse causam gratie, non magis quam pluvie causa est labor agricolae; sed dari gratiam secundum regulas generales, quemadmodum pluviam ex generali lege naturae. Ad gratias vero Deo agendas nihilominus electos obligari, quia generalia salutis media per Jesum Christum proposuit; quae qui negligunt, nec agnoscunt, Christum esse scopum omnium, aut se ipsos praeferrunt, & quasi centrum mundi se esse autumant, non habere quod de Dei duritia querantur. Ita rejicit Pelagianos, tum etiam eos, qui Deum absoluta potestate in electione agere statuunt, cum nihil faciat, nisi ex summa illa sapientia, ad cujus contemplationem Paulus exclamavit: *O altitudo sapientiae & scientiae!* Rom. XI, 33. Conatur tamen sententiam suam etiam ex illorum hypothese adstruere, qui Deum particulari gratia agere existi-

manet. *Vid. n. 57*, & quæ ibi de animabus æterno Dei decreto corporibus uniendis docet, quod factum fore ait cum omnium utilitate ante lapsum, at nunc cum damno fieri, si anima in corpus veniat, v. g. a pagano progeneratum, vel locorum aut temporum, vel speciali sua culpa inter reprobos numerandum. Ad Ecclesiam tamen etiam ex reprobis utilitatem pervenire, sive quod eorum posteritas aliquando convertatur, sive ex comparatione cum electis, quos exercent & excitant. Deum vero semper justum esse, cum reprobos propter abusum libertatis, neque tamen poena doloris afficiat, nisi quatenus voluntarie sive proæressi peccarunt. Respondet postea ad dicta Scripturæ, quæ eo sensu intelligi possunt, ac si Deus particulari gratia operaretur, & omnia ad anthropologias refert, non aliter scilicet, quam metaphorice accipienda, quemadmodum illa, quæ Deo membra humana attribuantur: neque ex miraculis aliud demonstrari posse, quam ut regula per exceptiones firmetur.

Secunda dissertatio autor lectorem ad *opus de Inquirenda veritate*, part. II. lib. 6. cap. 3. ejusque *declaraciones* remittit, unde sumat, immediate agere Deum in spiritus & animas, easque modificare, atque sic veram & propriam causam gratiæ esse, Christum vero meritariam. Quæstionem dein format de causa, quæ *secunda* sive *particularis*, aut ut mavult, *occasionalis* vocetur, quæ causæ generalis efficaciam applicet & determinet. Hanc neque in Angelis, neque in homine, ut nunc post lapsum sese habet, sed in solo Christo statuit inveniri. Operationem autem animæ Christi, allegatis Scripturæ locis, Eph. I, 22. 23. Col. II, 19. Act. IX, 5. Col. I, 24. 1. Cor. XII, 27. describit, & notandum dicit, animam Christi non esse infinitam, atque ita non esse omnisciam actualiter sed habitualiter, ob unionem cum divina natura sive verbo. Hæc prolixius exequitur *in additione ad §. 17*: desideria nempe animæ Christi, ait, generaliter ferri ad corpus suum mysticum Ecclesiæ quam optime constituendum, & quia meritus est, ut preces suæ a cœlesti patre semper exaudiantur, animam Christi fidelium precibus excitari, ut intercessione sua gratiam his impetret. Animam igitur Christi, licet ob unionem cum verbo habitualiter omniscia sit, agere tamen particulariter, neque infinita cogitare actu, id enim molestum & inutile scribit fore: molestum, cum non delectabilia tantum, sed & displicitura scire deberet; inutile, quia.

quia nihil prodest cogitare, quæ post mille annos agenda sunt. Cur vero Christus non efficaciter succurrat unicuique, imo totas nationes negligat, hac explicat similitudine: considerari Christum ut architectum, qui dum de extruendo cogitat ædificio, non respicit ad cæmentum vel tignum particulariter, sed ad formam & pulchritudinem operis in univèrsum, curam vero cæmenti aut tigni uniuscujusq; tum demum habet, cum id aptat, & ædificio inserit: ita Christum de Ecclesiæ ædificio generatim sollicitum esse, dum omnes ad se venire jubet; at non excipere particulariter, nisi venientes & vigilantes, & horum tentationes scire iisque mederi. Quæ vero ad objectam difficultatem respondet, cur nempe non omnium tentationibus, quas actualiter noverit, particulari & sufficienti gratia, qua vincere queant, consulat, eo tendunt, ut dicat, aut scire Christum, cui non profuturum sit gratiæ suæ auxiliium, aut ut hominem, non debere cordium esse, scrutatorem, nec obligari, ut actualiter cogitet de futuris determinationibus, aut harum revelationem a Patre petat. Ordinem scilicet generalem, quem sequitur, non exigete, ut dona sua pro negligentia hominum futura, sed ut necesse est, & ad suum propositum facit, distribuat; alias egrederetur terminos causæ occasionalis: quapropter mirandum non esse, quod non omnia succedant. Putat autem locum hæc habere, stante licet sententia, quod Christus, ut homo, cognitionem specialem actu habeat; fieri enim id posse modo quodam singulari, & ut loquitur, abbreviato. Explicat hoc p. 26, sed problematice, & in eo persistit, animam Christi non semper & eodem tempore de sanctificandis omnibus hominibus cogitare, neque omnia desiderare, quorum capax est, nec æquali mensura sed successivo influxu gratiam distribuere. Hanc recipientes non opus habere desiderii Christi particularibus, sed novas virtute meriti Christi ipsos mereri, & ad hoc sufficere ordinem Dei generalem, ut merentes præmium consequantur: Christum tamen sæpius de fidelibus cogitare, consilia ejus sequentibus, sive de pauperibus spiritu, & de religiosis, quam de aliis. Gratiam porro, quam Christus ut sapientia incarnata confert, non esse *illuminationis*, sed *sensus sive delectationis prævenientis*, qua concupiscentiam post lapsum nobis in hærentem perdomamus, a peccato abhorremus & in bono delectamur. Gratiam vero *illuminationis* esse a Creatore, sive a Christo, ut sapientia æterna. Illam naturalem fuisse

ante lapsum, hodie per meritum Christi obrineri, pro diversis nostris applicationibus hanc semper pure gratuitam esse, pro diversis animæ Christi desideriis. Interim *unelio*, ut I. Joh. II, 27. dicitur, *docet de omnibus*, sive, delectatio a Christo collata excitat attentionem nostram ad cognoscendum bonum, quo delectamur.

Hæc parte hujus dissertationis altera latius deducit, ex principiis suis monens, illuminationem non determinare necessario libertatem aut amorem nostrum, sed efficere ut per amorem boni generalem a Deo nobis impressum, ad bona particularia ipsi feramur; delectatione vero voluntatem ad objectum quodammodo transferri, ita ut libertas minuatur, ratio distrahatur, & sic nobis non relinquamur integri. Ante lapsum præveniente delectationis gratia opus non fuisse, quippe quæ meritum tenuisset, ut non tam ex ratione, qua incorrupta uti poterat homo, quam ex instinctu Deum amasset. Sed post lapsum præter illuminationem etiam delectationem conferri debere, & ex merito Christi conferri, qua homo præsentibus voluptatibus, quæ illuminationem debilitant, vincere valeat, & futura bona respicere, quæ absque hac gratia imaginatio spernit, & pro nullis habet. Illuminationis autem causam occasionalem dicit esse *attentionem* spiritus, & præces assiduas & ab affectibus purgatas, dein *instructionem* & prædicationem ab aliis: hac enim Christum usum esse, via nempe simplicissima, licet absolute & immediate illuminare mentes potuisset. Dissertit etiam de scrupulis, cur Christus non citius quam post annos 4000 a condito orbe, natus sit; cur ex Judæis, & ex semine Davidis; cur sub Imperio Romano, aliisque ejusmodi, & rationes quasdam, licet consilia hæc Dei obscurissima & liberrimæ sint dispositionis, ex contemplatione legis seu ordinis divini generalis, reperiri posse putat, quæ sub finem hujus partis secundæ leguntur.

Jam *tertia dissertatione* de libertate tractat, & voluntatem hominis definit, esse *continuum & naturalem animæ motum seu propensionem erga bonum in genere sive indeterminatum, & erga Deum*; provocat ad *Libr. III. de Inquir. veris. & Explicationem de natura Idearum*, unde constat, spiritum non cognoscere veritatem, nisi per unionem necessariam & naturalem cum ipsa ratione universali, sive cum verbo, & sapientia Dei. Itaque motum mentis ad bonum invincibilem esse, & ab omnibus spiritibus necessario Deum amari, nisi fallantur falsa spe-

cie

esse boni, & sic delusi aliud quid quam Deum ament, & particulare
 quoddam ex iis, quæ corpus & sensus circumstant, pro bono arripi-
 ant. Innatum enim illum amorem boni sive Dei non esse invincibi-
 lem, & in hac non-invincibilitate consistere libertatem: ita, ut bonum
 particulare universali & vero præferatur, idque fieri dicatur volun-
 tarie. Cum vero bonum dupliciter intelligi possit, vel ut cum volu-
 ptate percipitur, vel ut est causa voluptatis: inde fieri, ut anima bonum
 delectatione percipiens causam quoque ejus amet, eique se uniat, ut
 voluptatem semper obtineat. Quamdiu hoc non facit, sed in solius
 delectationis amore hæret, nihil amare a se distinctum, sed tantum mo-
 dificationem suam, quæ ex delectatione oritur. Cæcæ hæc & in-
 gratam esse, nisi causam delectationis amet, quæ nõ est alia, quam De-
 us, qui solus in animam agere eamque vere delectare potest. Quan-
 quam autem populariter bona vocari possint creaturæ, per quas dele-
 ctatio efficitur, fieri tamen id respectu Dei, non nostri, quia non sunt
 vera delectationis causa. Determinatur autem voluntas hominis vel
 clara & evidenti cognitione boni particularis, vel confusa. Per hanc
 indeterminata quodammodo manet anima, omniaque bona in gene-
 re appetit, obtentoque uno ad ulteriora invincibili impressione fer-
 tur, & sic amorem mutat aut dividit, oblato alio bono, quam quo
 fruitur. Desideria ejus sunt causa occasionalis cognitionis, qua ob-
 jecta detegit, & sibi admovet pro modo desiderii. Homo autem per-
 fectè liber & rationalis, licet omnia bona desideret & examinee, ne-
 glectis tamen reliquis, non capit nisi immutabilia & æterna. Id facere
 ante lapsum potuisset Adamus, & nunc faciunt Angeli boni. At ani-
 ma libertate sua non recte utens mavult præsent a bono frui, quam ali-
 ud querere; fruitio enim delectat, inquisitio molesta est. Deprehen-
 sa deinde præsentis boni imperfectione aliud querit, & pterumque id,
 quod sensibus gratum est. Hæc imperfecta libertas non potest vince-
 re amorem particularium bonorum, habet tamen gradus, sicut & con-
 cupiscentia, licet omnes homines post lapsum imperium in corpus
 perdidissent; abutuntur enim libertate magis aut minus, pro corporis
 & spirituum naturalium statu & occasionibus conversationum. De-
 beret quidè quilibet perfectè liber objecti appetibilis amorem suspen-
 dere; donec veram ejus bonitatem explorasset, sed hujus suspensionis fa-
 cultas & judicii præsentia per lapsum infirmata est, & ideo ratio semper

per instrui debet continuis meditationibus ad augendam libertatem sive resistendi tentationibus facultatem, quamquam graviores superari nequeant, neque auxilio gratiæ per preces impetrato.

Parte hujus postremæ dissertationis *secunda*, gratiæ rationem prolixius explicat, & eam, quæ a Christo datur, & delectationem efficit ac mentem prævenit, semper efficacem esse statuit: utut enim debilis sit, nec integre statim hominem convertat, semper tamen illuma, ut scribit, ad Deum inclinat, & pondus in se habet, licet pondere affectuum majori vincatur; *Gratiæ vero creatoris*, ut ait, sive luminis, sola non est efficax, quia animam in libertate relinquit. Porro Gratiæ Christi *efficax* quidem est, at non *invincibilis*, sed concupiscentia præpollente impeditur. Etsi vero vincat cupiditates & amorem Dei producat, hic tamen non est meritorius, gratiæ quippe adscribendus; meritorius autem fit, postquam delectatione sive sensu motum amoris ad bonum determinavit, & amor inde per judicium, per ratiocinationem & per cognitionem amabilitatis progreditur. Ita Adamus mereri potuit, quia non instinctu, sed ex judicio amare potuit, & Christus, licet impeccabilis fuit, ob eandem rationem meruit, quod nempe ex electione & judicio amavit, non opus habens præventionem, quia carebar concupiscentia. Tanto sanctius vero puriusque fuit ejus sacrificium, quia a voluptatibus abstinuit, nec in se suisque perfectionibus voluptatem quæsit, sed terribiles illas siccitates toleravit, quas pii derelictionem vocant; aut dicendum est, amorem ejus delectatione percepta majorem fuisse, & per dolores seu passiones meruisse. Luc. XXIV, 26. Act. XVII, 3. In homine datis perceptionibus æqualibus, semper præpollent, & victoriosa est gratia, quia concupiscentia non est invincibilis, sed rationis luce ac conscientiæ morfu quadantenus retunditur, accedente, ut dixit, merito, si quis cum judicio & libera electione, non ex instinctu vincit. Qui vero falsa bona etiam ex instinctu apprehendunt, nihilominus peccant, quia concupiscentia vincibilis est, levius tamen ut jam monuit puiuntur. Pendent scilicet omnia a recto vel malo usu libertatis sive electionis, qua semper verum bonum eligere, falsum rejicere deberemus; succumbimus autem sæpissime, quia sensus ex apparentibus & falsis delectat, non æque ex amore Dei: imo hic cum siccitate & amaritudine conjungi solet, ut ipsi Christo accidit, cum derelinqui se a Deo quereretur. Hæc fere est auctoris de duplici gratiæ sententia, *Creatoris* una, altera *Christi*; sive *luminis* & *delectationis*, præter quas nulla agnoscit determinationis ad bonum principia. Oppugnare tamen eos non vult, qui putant Deum actione particulari conversionem nostram operari; nescire vero se fatetur, quomodo Deus consequentias actionum humanarum faciat, quæ ex decretis ejus absolutis non dependent, metuitque ne metaphysice disputando, moralis doctrinæ noceat. Hæc ex libro ipso ejusque novis additionibus excerptimus; de explanationibus & quæ adversario *de Ville* respondet, alibi dicturi. De orthodoxia judicium ut feramus, non est nostri propositi. Facient id sine dubio non pauci, & ut jam innuimus, proluxa a veterano controversiarum Scholasticarum Tractatore discussio expectatur, cujus primiciæ jam editæ sunt, & proxime in Actis nostris comparebunt.

N. VII.
ACTA
ERUDITORUM

295

*publicata Lipsia
Calendis Julii, Anno M DC LXXXV.*

GODEFRIDI BIDLOO, MEDICINÆ DOCTO-
ris & Chirurghi, *Anatomia Humani Corporis centum
& quinque Tabulis illustrata.*

Amstelodami, apud Viduam Joannis a Someren, 1685,
in fol. chartæ augustæ.

Tantum abest, ut artium præclarissima Anatome, licet hodie majori longe, quam olim, splendeat nitore, ad ultimum perfectionis omnimodæ fastigium evecta sit, ut de die potius in diem novis iisque egregiis ab indefesso modernorum labore locupletetur accessionibus. Hi siquidem nec antiquiorum, nec recentiorum ac coætaneorum nude acquiescentes inventis, proprias sectionibus frequentioribus adaptare amant manus, plurima omnino in Animalium adhuc Machina perscrutanda restitare non ignari. Nihilominus talis eorum fere cernitur fors, ut, cum in locis permultis humanorum cadaverum sectionibus destinandorum summa regnet penuria, paucioribus Humani Corporis Fabricam in suas cultelli acie partes exacte dirimere sit concessum; hinc plures in Brutorum magis & comparata Anatomia, quam hominis illustranda, cum laude observantur defudare. Palmam tamen omnibus Autor noster præripere videtur, qui plurimis incommodis susque deque habitis, omnes propemodum solidas Machinæ Humanæ partes per clarissimum quandam pictorem, *Gerardum de Lairesse*, ad vivum curavit delineandas, delineatasque in præsentem exhibet Anatome. Ea vero pro nova omnino suscipienda est, non solum quod omnes ejus Figuræ novæ penitus sint, aque nemine alio ante Autorem tali exsculptæ facie, sed & quod multa multis quidem Anatomicis cognita, non ta-

Pp

men

mén depicta, schematicis hic per opticum sæpius instrumentum adornatis, sicut v. g. *cutis & pinguedinis, glandulosa itidem & tubulosa cerebri, item plexus choroidæ, lingua involuorum, mammarum, glandularum hepatis* structura est, illustrentur; plura emendentur, circa figuras e. g. *cerebri, pulmonum, arteriarum, hepatis, renum &c.* alia vero de novo quoque adjiciantur, nova v. g. *cerebri meninx duram inter ac piam sita media, item branchiorum interior facies* stanno igne soluto ac fistulæ immisso apte investigata, nec non *succiferi chordæ umbilicæ tubuli, &c.* Sed ipsum quod ordinem centum & quinque Tabularum spectat, alio haud stipatarum textu, quam qui ad earum explicationem necessarius est, totum opus in sex distributum deprehenditur *partes*: quarum *prima*, præter denudatum sexus utriusque corpus, caput cum collo adjuncto spinalique medulla; *secunda* pectus, dorsum ac lumbos; *tertia* ventrem; *quarta* uterum ingravidarum, foetum, ejusque annexa; *quinta* artus partesque his continuas; *sexta* denique osteologiam universam ita repræsentant, ut anceps quis merito hæreat, num elegantia Figurarum, an accurata partium his designata præpolleat structura.

BIBLIOTHECA ANATOMICA, SIVE RECENS
in Anatomia Inventorum Thesaurus locupletissimus, in quo integra atque, absolutissima totius Corporis Humani descriptio, ejusdemque Oeconomia, e Præstantissimorum quorumq; Anatomicorum Tractatibus Singularibus, tum hætenus in lucem editis, tum etiam ineditis, concinnata exhibetur. Digesserunt &c. Daniel le Clerc & J. Jacobus Mangetus. M. M. D. D.

Genevæ, apud Joannem Antonium Chovez 1685 in fol.
Quam ab uno modo Autore integram Humani Corporis rimatam & depictam lustravimus Fabricam, denuo nobis sistitur, prout ab Autoribus celeberrimis permultis descripta, a duobus vero viris clarissimis junctim in Thesauro præsentis duos in tomos digesta prostat, consideranda. Cum enim prælaudati hi duo Viri integra Anatomies Humanæ Systemata non ea *ἀνεύβητα* ac diligentia, qua singulæ

ſingulæ quidem a pluribus hinc inde partes deſcriptæ ſunt, ab uno eſſe conſcripta animadverterent, duobus abhinc annis ſelectiſſimos præſtantiſſimorum Anatomicorum libros, unam quampiam partem penitus excutientes, ſeparatimque hæc editos, in corpus unum, a perfecto ſyſtemate Anatomico haud diſcrepaturum, cogere ſuſceperunt, illudque ad terminum feliciter productum nunc quoque exhibent. Torum opus ſex conſtare partibus obſervatur, quarum tres priores, methodo Anatomicis plerumque ſolemni, tribus, quos vocant, ventribus, abdomini, thoraci & capiti dicatæ ſunt; quarta vero pars ea, quæ toti propemodum corpori communia exiſtunt, quemadmodum ſunt oſſa, muſculi, venæ, arteriæ, vaſa lymphatica, lactea, nervi & glandulæ, perſequitur. Quinta animale ſecundum *Cole* & *Borellum* ſcrutatur œconomiam, Microcoſmi particulas antea proſectoria arte velut diſcerptas nunc denuo colligens, quo membrorum invicem habitudo conſtet atque uſus. Sexta demum pars admiſtrationem tradit Anatomicam, modumque deſcriptas ſuperius partes commode perſpiciendi expedit. Scripta, ex quibus ſingulæ coagmentatæ cernuntur partes, maximam quidem partem jam edita ſeorſim habentur, v. g. *Gliffonii*, *Borelli*, *Malpighii*, *Peyeri*, *Wartboni*, *de Graaf*, *Bellini*, *Stemonis*, *Svammerdamii*, *Needham*, *Harvai*, *Loveri* &c. hiſce tamen ſubinde nova, e. g. *Malpighii* de Cornuum Vegetatione, *Ejundem* de Ovariis Mulierum & Generationis Hiſtoria, *Sanfredi* novæ circa aurem obſervationes &c. deprehenduntur interſperſa: de quibus ut ſeorſim alibi dicamus, operæ fortæſſis futurum erit pretium.

ESSAYES OF NATURAL EXPERIMENTS
made in the Academic del Cimento, englishd by Richard Waller Fellow of the Royal Society.

hoc eſt

Specimina naturalium experimentorum in Academia, quæ Lydii lapidis dicitur, factorum;
 Anglice reddita per Richardum Wallerum e Societate Regia.

Londini, apud Benj. Alſop 1684. in 4.

Pp 2

Inter

INter Italiae celebres Academias clarissimum nomen a triginta fere annis possidet *Academia Lydis Lapidis*, quam pro suo in bonas literas amore singulari, Serenissimus Toscanae Princeps Leopoldus quondam auxit & protexit. Eam vero amplissimam societatem hodie diremtam esse, tanto eruditus orbis acerbius dolet, quanto ille majorem de ea spem conceperat, cum naturalium experimentorum in Academia factorum volumen decimo octavo abhinc anno publicasset Societatis Secretarius. Librum certe illum Italico sermone compositum tam avide ubique Viri docti susceperunt, ut non facile quis ullum ejus exemplar obtinere nunc possit. Quo quidem post alias rationes motus Richardus Waller, Societatis Regiae Anglicanae dignissimum membrum, in Anglicam linguam, quae Secretarius Italice scripserat, nuper transtulit, ne opere illius pretii exinde careret gens sua, in qua esse quamplurimos noverat, qui rerum naturalium studio delectentur, & ad eam scientiam augendam cogitationes & labores conferant. Ut pauca de argumento libri dicamus, quamvis Auctori visum non fuerit, in sectiones & capita librum suum distinguere, ea tamen serie experimenta ipse enarravit, ut quasdam veluti classes constituisse inveniatur. Primum locum obtinent instrumenta, quae mutationibus aeris, temporumque intervallis dimetiendis serviunt. Sequuntur experimenta de pressione naturali aeris, & alia complura facta in vacuo, postquam nimirum educta fuerant e vase crassiores particulae circumfluentis nos elementi perantiam Bolyeanam. Post haec differitur de frigore & glacie, cum a natura tum ab arte productis. Ostenditur immutari figuram vaporum pro caloris intensione & remissione. Aquam comprimi & ad minorem redigi quantitatem posse non negatur quidem, refertur tamen compertum fuisse, eas vires, quae aeri notabiliter condensando sufficiunt, si vel millies multiplicatae fuerint, vix tantillum inspissare aquam, aut imminuere ejus expansionem. Pugnatur inde adversus levitatem corporum positivam; & enarrantur experimenta de magnete, de electricitate corporum, de coloribus mutandis, de sonorum motu, & de corporibus projectis. Porro pondus aeris ad aquam comparati examinatur, & varia promiscue dicuntur, ad historiam naturalem pertinentia. Ultima sunt experimenta de lumine, & animalium quorundam digestionem.

Versio-

Versionem quod attinet, ea satis est, si quid recte judicamus, accurata, optimeque factum ab Autore, quod is terminos Physicos & ex arte Chymica petitos ex codice Italico ad marginem Anglici apposuit, ut videlicet illico lector judicare possit, an bene singuli Anglice redditi fuserint.

*DAN. CLASENII, PH. ET J. U. D. ET IN
Academia Julia quondam Antecessoris, Commentarius in
Constitutiones Criminales Caroli V, editus opera
Joh. And. Minneri, Jur. Pract. Helmst. ad.*

Francofurti & Lipsiæ, apud Frid. Lüderwald,
1685 in. 4.

EX quo judiciis criminalibus per Germaniam certa forma præscribi cœpit, eumque in finem famosa illa Constitutio, auspiciis Imperatoris Caroli V. & universorum Statuum anno 1532 in Comitibus Ratisbonensibus promulgata prodiit; non defuerunt, qui pragmaticam hanc Imperii sanctionem suis illustrarent commentationibus. Sic post Georgii Remi paraphrasin, extant in eandem *Bernb. Zierizii, Matth. Stephani, Casp. Manzii, Lud. Gilbaufii*, aliorumque Commentarii; quibus nunc noviter accedit posthumus hic, quem sistimus, *Claseni* factus, nulli sane eorum, quos modo recensuimus, sive perspicuitatem spectes, sive doctrinæ soliditatem, facile secundus. Proposuerat commentationes has B. Autor publice auditoribus suis ante hos tredecim annos, cum adhuc in Academia Julia Professoris munere fungeretur: & quia has non tunc tantum avide exceptas, sed & postmodum multorum precibus expetitas vidit præfens editor, rem non ingraram publico se facturum credidit, si easdem ex selectioribus Autoris manuscriptis, quorum scilicet ipse heres nominatus fuerat, depromtas publici juris faceret. Ita vero hoc in opere se gessit Commentator noster; ut propositis prius ipsis Constitutionis Carolinæ verbis (ad primum illud & antiquissimum exemplar, anno 1533 Moguñtiæ autoritate Imperiali excusum, correctis,) subjiciat singulis articulis argumentum succinctum ac dilucidum, addatque deinde solidam ac methodicam cujuslibet exegésin. Inprimis autem id egit:

egit, ut non singulorum tantum criminum, sed & omnium, quæ in processu criminali extantiora deprehenduntur capita, naturam atque doctrinam locis convenientibus distincte, ac tanquam ex professo tractaret ac proponeret. Præmittuntur operi ad præparandum melius Lectorem prolegomena, aliquot capitibus comprehensa, in quibus generatim de delicti definitione, divisionibus, speciebus, libris denique juris nostri, in quibus de his materiis tractatur, extense satis pro instituti ratione egit Auctor.

*JOURNAL DU PALAIS, OU RECUEIL
des principales décisions de tous les Parlemens &
Cours Souveraines de France.*

hoc est

**Ephemerides Fori, sive Collectio principalium
decisionum in universis Parliamentis & supremis
Galliæ Curiiis latarum. Pars Nona.**

Parisiis apud Dionysium Thierry & Joh. Guignard.

1684 in 4.

PERquam laudabile consiliū est, quod ante annos aliquot inierunt Advocati duo Parlamenti Parisiensis, quorum nomina sub initialibus literis C. B. & G. G. latent, colligendi nempe elegantiores & notabiliores quæstiones hinc inde in summis Galliæ Sicasteriis decisas, easdemque postea conjunctim per certa temporum interval- la publici juris faciendi. Etenim cum tantum non quotidie novæ factorum species oboriantur, scriptis legibus aut non omnino, aut obscurius certe comprehensæ, utique non utile minus quam jucundum est, easdem tantorum judicum effatis subinde decisas legere. Sed & in iis causis, quæ frequentiori strepitu forum occupant, variantem pro temporum ratione curiarum observantiam perspectam habere, omnibus conducit. Utrumque vero horum egregie præstant præsentis ephemerides, in quibus insuper non nuda tantum casuum recensio cum secuta decisione exhibetur, sed & integræ fere advocatorum utrinque disputationes, satis quandoque prolixæ, sistuntur:

tur; ut adeo æque & iudicium in pronunciando dexteritas, & patronorum in orandis causis ingeniosa facundia exinde perspicua, leat. Imo inferuntur quandoque causæ, quæ per sententiam revera non decisæ, sed mediante tantum partium transactione finitæ sunt; dummodo casus singularibus circumstantiis aut argumentis utriusque allegatis se commendet; ut videre est pag. 88. Nonam vero harum ephemeridum partem tantum exhibemus, recentissimam scilicet; anteriorum vel ideo minus curiosi, quod initia hujus laboris, Actorum nostrorum natales longe, & integro quidem decennio transcendant; inchoati quippe jam anno 1672. Operam tamen, Deo secundante, in posterum dabimus, ne tomos insequentes, si quos posthac noviter editos inaudiamus, (quod nunc fere semel quotannis fieri consuevit) intactos relinquamus. Cæterum ut pro more nostro ex decisionibus nonnullas per compendium & speciminis loco referamus, ex aliis libuit sequentes indicare. Nimirum iudicatum fuisse perhibetur, donationem inter vivos omnium bonorum, factam a parentibus filio, cum onere eisdem ad vitæ tempus alendi, non egere in sinuatione, pag. 24. seqq. Filios naturales, tanquam per legem regni successionem omni excludos, ne tum quidem ex patris testamento succedere posse, si hic non alium heredem habiturus sit, quam fictum, pag. 62. seqq. Matrimonio cum defunctæ uxoris sorore illicito contracto, per dispensationem tamen postmodum confirmato, corrumpere legata atque donationes, quæ in odium hujus matrimonii a fratribus & sororibus uxoris in alios facta fuerant, pag. 119. seqq. Vigente consuetudine, ne retractui lineari amplius sit locus post tres menses, a vasalli in fidem receptione computandos, currere prescriptionem, ex quo vasallus ad jurandum semet obtulit, licet ipsam juramenti præstationem ob Domini absentiam differre iustus fuerit, pag. 106. seqq. Actionem hypothecariam Ecclesie contra tertium possessorem decem annis expirare, nec hoc in casu quadragenariæ prescriptionis esse locum, pag. 214. seqq. Valere testamentum, quod testator, per apoplexiam in tantum loquela privatus, ut non nisi per se, & non mentem explicare posset, fecerat ad interrogationem notarii, revocata alia ultima voluntate, quam sanus antea condiderat, pag. 230. seqq. ubi etiam modus in interrogando adhibitus curiose describitur. Porro, publicanum civiliter teneri de delicto ejus, quem telonio

lonio præposuit, in tantum ut sententia contra hunc lata stringat etiam illum, licet non vocatum in iudicium, pag. 247. seqq. Viduæ jus valide quæsitum esse per pacta nuptialia a cognatis utriusque contrahentium subsignata, tamen si sponsus ipse iisdem subscribere neglexisset, & biduo post celebratas nuptias fuisset mortuus, pag. 361. seqq. Venditorem ratione pretii residui non habere privilegium præ reliquis creditoribus in fundo vendito, cui emtor antequam bonis cederet, ædificium superimposuit pag. 477. seqq. Legato nomine 40000 librarum, cum heres inconsulto legatario transegisset cum debitore ob exactionis difficultatem, ut hic non nisi 27000 solveret; non posse legatarium ab herede integram summam petere, sed eo contentum esse debere, quantum hic a debitore accepisset, pag. 455. seqq. Plura hujus generis addere superfedemus, præsertim cum reliquarum decisionum pleræque in explicandis aut interpretandis particularibus provinciarum statutis occupatæ sint, adeoque ad exteros minus spectent.

LE PLUTVS ET LES NVEES D' ARISTOPHANE. Comedies Greques, traduites en François, avec des remarques & un examen de chaque piece selon les regles du theatre, par Mademoiselle le Fevre.

Plutus & Nubes Aristophanis. Comoediæ Græcæ in Gallicum sermonem conversæ: cum observationibus & cujusque comædiæ examine, juxta regulas theatri instituto, ab Anna Tanaquilli Fabri filia.

Parisis 1684. in 12

Cujus elegantia industræq; *Anacreontis & Sapphus* odas e Græcis, & *Plautinas* tres fabulas e Latinis Gallicas factas annotationibusque eruditissimas illustratas debemus, *Aristophanis* quoque binas comædias, *Plutum & Nubes*, Gallicum habitum indutas, doctissimis observationibus ac præfatione clariores reddere sategit doctissima Anna Fabri filia. Nempe ut exquisitæ suæ eruditionis studium non in uno

in uno quodam Scriptore saltem, sive Græco sive Latino, sed in omni genere doctrinæ, cunctisque bonis Auctoribus expoliendis, ac suæ genti cultioribus exhibendis versari ostenderet. Cum autem inter Græcos veteres elegantia, urbanitate ac solida prudentia, nemini philosophorum aut poetarum quicquam concedere Aristophanem intelligeret, ejus duas comoedias, quas diximus, sermone Gallico, stylo tersissimo exprimendas sibi proposuit: idque adeo feliciter executum est, ut cum ipso Scriptore, quem vertendum sumserat, nativa pulchritudine certare videatur, & ambiguum eruditis relinquat, utrum Græci sermonis rotunditas, an Gallica suavitas palmam ferat. Auctoris characterem laudesque, ac ingenii præstantiam & reconditam prudentiam in *Præfatione* ostendit: uti simul causas affert, cur a paucis pro dignitate comoediæ istæ satis æstimentur, quas omnes dramatum leges exacte servare demonstrat, singularumque scenarum argumenta expendit; quarum connexionem in *observationibus* ulterius exhibet, & non cuivis obvium auctoris sensum dilucide exponit.

CEREMONIALE HISTORICO-POLITICUM
di Gregorio Leti.

id est

Ceremoniale Historico-Policum, VI voluminibus comprehensum, autore Gregorio Leti.

Amstelodami apud Janssonios 1685. in 12.

EX compluribus libris historicis atq; politicis, quos *Gregorio Leti* debemus, recentissime ad nos duo satis ampli, *Theatrum Britannicum & Ceremoniale Historico Politicum*, perlati sunt. Et illo quidem, qui Amstelodami anno superiore excusus ac quinque tomis absolutus est, statum publicum Britannicæ omnemq; gentis historiam ita persecutus est, ut memorem se probebitorum *Petri Ronquilli*, Regis Catholici ad Magnæ Britannicæ Regem legati, qui consulenti nostro, ex antiqua historia pauca sed selecta adspargenda, ex recentiori vero omnia, sed insigni brevitate & accuratione, expromenda responderat. Posteriorem vero in usum Legatorum a se composu-

Qq

tum

tum profitetur, quorum pudendam sæpe in historiis rebusque civilibus ignorantiam a se deprehensam conqueritur.

Initio operis hujus prolixis querelis de adversa fortuna se vindicat, quam tamen nimia scriptorum suorum libertate a se provocatam haud obscure innuit, & quousque historiam scripturo, ubi de vitiis & occultis Principum sensibus dicendum est, progredi liceat, exponit. Inde dignitatem muneris Legatorum explicat, & Principes, qui ineptos illi admovent, multo sale perfricat, & generalia quædam Legatos concernentia persequitur. Sic Legatorum immunitates & characterem, & quomodo in utrumvis peccetur, distincte exponit, illosque perstringit, qui ob canem cæsum, famulumve pulsatum, de violato characterem queruntur; inquiri etiam, utrum si binas pluresve ædes diversis in civitatibus Legatus conduxerit, omnes inamunitate gaudere debeant. Deinde diversas legatorum species, Legatos, Abligatos, Residentes, Agentes &c. enumerat, nec omnibus easdem immunitates deberi, primum vero locum illis, qui libera potestate instructi sunt (Ambassadeurs Plenipotentiaires vocant,) præ aliis etiam primi ordinis Legatis tribuendum, contra Wicquefortium & communem fere usum contendit. Libro II, tomi I, Historiam universalem orditur, integris tribus tomis continuandam, ita tamen ut non raro de itinere deflectat, amœnitatibus haud adeo intempestivis admonitus. Unde catalogum Romanorum Præfulum, Conciliorum, Regum Galliæ, Hispaniæ, Ducum Brabantiæ, Bavoriæ, Sabaudæ &c. reperire datur. Historiam etiam Antipaparum compendiosè exponit, & utrum illorum legatis tribuenda fuerit immunitas ministris publicis debita examinat; illam vero de Alexandro III, ficto sub habitu Roma Venetias fugiente, quam putat fabulam prolixè refutat. Hierarchiam porro Ecclesiæ Romanæ, & Pontificum in infringenda potestate seculari artes prolixè exponit, & plurima mala ex nimio Pontificum, non religionem asserendi, sed jurisdictionem suam pro tendendi studio, in orbem Christianum derivata, per temporum se- sionem demonstrat, Ecclesiæ vero Gallicæ libertates proponit, & adversus objectiones aliorum tuetur. Inserta est etiam tractatio satis ampla, de originae Conclavis, & ritibus in electione Pontificum adhiberi solitis, de Cardinalium origine & dignitate, de Ordinibus Equestribus, aliisque materiis tractata dignis.

Aboluta

MENSIS JULII A. M DC LXXXV. 305

Absoluta sic historia universali, tomo V statum Europæ præsentem & reditus singulorum regnorum accurate rimatur, & VI denique ad tractationem de Legatis postliminio redit, de receptionibus solennibus illis decerni solitis, aliisque copiose edifferens; inter quæ potissimum notanda accurata enarratio omnium, quæ cum Ducis Sabaudia legatus Regiis honore in Aula Britannica æquaretur, evenere, aliunde haud ita facile repetenda. Unde colligere licet, hunc tractatum ob insignem rerum varietatem, nec injucundum nec inutilem esse, adeoque proluxa commendatione nostra non indigere.

TRAITE' DE LA NATURE ET DE
la Grace, augmentée de plusieurs Eclaircis-
sements,

id est

Tractatus de Natura & Gratia, plurimis ex-
plicationibus auctus.

Roterodami apud R. Leers 1684 in 12.

Tractatum hunc *Malebranchii* in nuperrimis mensis Junii Actis pag. 286 enarravimus. Reliquum est, ut, quas huc differendas putavimus, explicationes novæ libri de Natura & Gratia editi-
oni a Malebranchio adjectas, promissi memores nunc recenseamus.

Explicatione prima ostenditur, quid sit agere voluntate generali, quid particulari. Statuit nempe Autor, DEUM agere in nobis voluntate generali, cum agit secundum leges generaliter a se stabilitas, v. g. ut punctiorem dolor sequatur, globus a globo impulsus moveatur; particulari vero voluntate agere, si efficacia voluntatis ejus non est determinata ad effectum, per legem aliquam generalem. Hoc modo minime ait derogari providentiæ divinæ, sed eam potius stabiliri, dum docetur, DEUM esse, qui omnia in omnibus agat, & quod Natura a Philosophis perperam descripta, nihil sit aliud, quam Lex DEI generalis, secundum quam simplicissimo & sapientiæ suæ convenientissimo modo, & ut causa generalis, operatur. Signa deinde proponit, ex quibus dignosci possit, utrum aliquid ex
Q 9 2 volun-

voluntate generali, an ex particulari efficiatur. Pro illa tamen regulariter esse præsumendum ait, maxime si effectus immediate causam occasionalem sequatur, v. g. si lapis desuper cadens hominem occidat: si vero effectus sine causa occasionali appareat, vel contrarius sit legi generali, v. g. si venenum hauustum non noceat, si pluvia non promoveat fertilitatem, tunc pro particulari voluntate argumentum sumi posse. Applicat hæc ad dispensationem gratiæ, eamque fieri tradit per leges generales, Christum vero ejus causam esse occasionalem, quia intercedit pro fidelibus. Quamvis vero Christus etiam sit causa meritoria, meritis scilicet ut preces suæ occasio gratiæ impetrandæ esse possint, neminem tamen salvari ex sola causa meritoria, sed occasionalem a Christo accedere debere, ut nova vita in fideles influat, illique membra fiant corporis, cujus caput est Christus. Eph. 4, 16. Col. 2, 19. Respondet postea ad aliquas objectiones, v. g. de salute fidelium Veteris Testamenti; cujus occasionem non minus ait fuisse Christum, respectu futuri meriti. Dein si dicatur, inutile esse novum hoc causæ occasionalis inventum, quia DEUS voluntatem Christi determinet, adeoque res eodem recidat, & omnia DEO sint adscribenda; plurimis ad hæc avertendâ stabilire vult sententiam suam, de animæ Christi libertate, & volitionibus non infinitis sed particularibus, & ex principio suo, quod DEUM non deceat voluntatibus particularibus singulis momentis agere & variare, demonstrationem a priori mollitur; a posteriori tamen argumenta facilio- ra esse agnoscit. Ita quia aliqui homines donis gratiæ abutentes pejores fiant, liquido apparere; quod gratia non detur voluntate speciali; alias in Deum culpam abusum & peccati recidere. Gratiam igitur generaliter cadere sicut pluviam, adeoque etiam in pectora sterilia, in quæ DEUS voluntate particulari non agat, quippe quod frustra nunquam esset facturus. Denique hac opinione sua, quam novam esse non negat, & ideo Ecclesiæ judicio omnimodò subjicit, precum utilitatem non tolli, quia voluntate generali DEUS statuerit, ut preces piorum exaudiendæ sint, & peccatoribus advocatum Christum dederit, occasionalem salutis causam præbiturum.

Explicatione secunda ostendit, Christum præfiguratum esse per totam Scripturam, etiam in eventibus ante lapsum, & inde disci, quod primarius DEI scopus fuerit Incarnatio Christi. Declarat hoc maxime

maxime ex dictis Pauli Eph. V, 22. & seqq. de mysterio conjugii spiritualis inter Christum & Ecclesiam, cujus typus fuerit conjunctio Adami & Evæ ante lapsum; addit & alia ejusemodi.

Explicatio tertia id agit, ut demonstret, Christum & Ecclesiam principaliter a DEO intendi. DEUM ait vere amare omnes homines, sincere omnium salutem velle, dignoque sapientia, bonitate, immutabilitate aliisque attributis modo agere, & exponit, qualis sit ordo decretorum, quæ prædestinationem Sanctorum continent. Præmittit axiomata non pauca, per quæ adstruat, etsi homo non peccasset, futurum tamen fuisse, ut persona quædam ex Trinitate operi Divino creationis sese unisset, ut id sanctificaret & dignum autore suo redderet, neque nisi interveniente alio, DEUM semetipsum honorare potuisset. Ita theoremati suo intixus, quod indignum sit DEO compositis modis agere quæ simplicibus fieri possunt, & quod omnipotentia DEI non ita sit intelligenda, ut sapientiæ ejus contraria sit, permissionem lapsus humani sapientiæ divinæ omnino convenisse docet, & ad scopum tendisse, qui erat Christus ejusque Ecclesia; sive mundus futurus, cujus causa præsens factus sit. Ex sapientiæ hujus contemplatione impediri Deum, quo minus a simplici agendi modo discedat, nec absoluta potestate omnium hominum conversionem & salutem operetur. Ordinem itaque decretorum prædestinationis non esse humanum, ut nempe decernat, prius hos & illos salvos facere, & postmodum de mediis consulat, per quæ id exequatur; utque pœniteat, si non procedant; sed sapientiam suam in omnibus consulere. Principium igitur prædestinationis esse sapientiam & scientiam DEI, neque quidquam esse in homine, quod prædestinationem ejus determinet, & ita sapientiæ ejus tribuendum; quod etsi velit omnes salvos fieri, particulari tamen & irresistibili voluntate; obstante sapientia sua, conversiones & salutem non procuret; alias enim omnes salvos fore. Ideo nihil durum esse in prædestinatione; quia DEUS aliter quam pro sapientia sua agere nequit. Ita sufficit, ut scribit, liberalissima illa gratiæ generalis dispensatio, hominibusque imputandum venit, quod non evitent, quæ efficaciaz gratiæ resistunt. Quanquam vero judicia DEI sint abscondita, & prædestinationis mysterium profundissimum, licet tamen cum *Augustino & Prospero*, quantum analogia fidei permittit,

scrutari, & ad sapientiam & scientiam Dei respicere, nec putare, quasi Deus ex nuda voluntate & obstinatione agat, sed quod pro præscientia sua prævideat, quæ acturi sint homines nec ne, datis gratiæ auxiliis. E contrario destrui religionem, si Deus credatur potens supra sapientiam, & ad exemplum Regum quorundam terrestrium, perversa & obfirmata voluntate ageret. Naturam itaque, sive rationem supremam & universalem Deo coæternam & substantialem esse, quam licet independentem, necessario tamen & invincibiliter, atque immutabiliter sequatur, nihilque agat, quod non justum, sapiens & ordinatum sit. Cum Augustino quidem tenendum esse, Deum non fundare prædestinationem in meritis naturalibus, simul tamen respiciendum esse ad ejus sapientiam & scientiam. Conciliat hæc cum Hieronymi & aliorum Patrum dictis, quæ meritis & differentiæ eligendorum aliquid tribuere videntur, & a Pelagianismo eos defendit, allegatque dicta Augustini *de bono persév. c. 9. & Epist. 107. de cor. & grat. c. 13. & Auctorem libri de vocatione gentium.*

Explicatione quarta probare vult, ex miraculis Veteris Testamenti concludi non posse, quod Deus sæpe agat per voluntates particulares. Causam nempe miraculorum occasionalem Angelis adscribit, quorum voluntati particulari Deus voluntate generali obsecutus sit. Hanc opinionem quomodo refutaverit *Antonius Arnauldus*, mox videbimus. Cæterum de omnibus hisce explicationibus Theologorum esto judicium, an salva fidei analogia, quæ demonstranda fuit Autor, vere & legitime demonstraverit, & an per tantam terminorum novitatem & subtilitatem scopum propositum assecutus sit, ut nempe difficultates, quæ in negotio salutis & imprimis circa prædestinationem objici solent, hypothesebus istis, de voluntate generali, de causa occasionali, & de sapientia & scientia Dei, facilius & efficacius removeantur, quam hucusque per alia Theologorum systemata factum est.

Addimus pauca ex defensione, quam Autor adversario, *Ludovico de la Ville* opposuit. Edidit hic Parisiis a. 1680 librum cum approbatione & privilegio, & Archi-Episcopis ac Episcopis Galliæ dedicavit, in quo dogma *Cartesii*, *Gassendi*, & *Malebranchii*, quod extensus sit de essentia corporis, hærescos accusavit. Ex eo enim *Trans-*
sub-

substantiationis articulus infirmari videtur, cum de corpore Christi transubstantiato extensio prædicari non possit. Directe autem ad hanc objectionem non respondet Malebranchius, sufficere ratus quæ in libro *de inquirenda veritate* scripsit, ab adversario, ut putat, non satis intellecta: sed per modum instantiæ demonstrare nititur, hæreticum non esse, qui principium aliquod statuat & agnoscat, ex quo malæ consequentiæ deduci queant, si capere non possit, quomodo consequentiæ illæ ex principio sequantur, aut si has neget & rejiciat, aut saltem Ecclesiæ judicio sese submittat. Exemplis vero tribus instantiam illam confirmat. Ex vulgari enim opinione, quod bruta animas habeant, & quod causæ secundæ dolorem & voluptatem efficiant, ut & ex negatione principii Cartesiani de extensione, falsa & impia elicit porismata, neque tamen ideo condemnari oportere arbitratur, qui ista principia amplectuntur, at consequentias non agnoscunt. Pro se itaque eandem poscit æquitatem, & philosophandi libertatem, qua fidei articulis minime putat præjudicari, & per quam ad majorem veritatis lucem perveniri possit.

*DISSERTATION DE M. ARNAULD, DO-
cteur de Sorbonne, sur la maniere, dont Dieu a fait
les frequents miracles de l'ancienne Loy par
le ministère des Anges &c.*

i. e.

**Differtatio Antonii Arnaldi, Doctoris Sorboni-
ci, de modo, quo Deus tempore Veteris Testamenti,
per ministerium Angelorum frequentia miracula fe-
cit; Responsi loco Autoris tractatus de Natura & Gra-
tia novis Cogitationibus, in additamento, cui titulus
est: *Miracula frequentia Veteris Testamenti nequa-
quam probant, quod Deus sæpe voluntate particu-
lari agat, exhibitis, opposita,***

Coloniz, 1685, in 8.

Ex

EX præfatione apparet, ab Arnaldo refutationem totius tractatus *de Natura & Gratia* parari, cujus jam duos libros absolvisse se scribit, & tertii caput primum, per anticipationem huic ipsi dissertationi adjunctum producit. Per motum autem se esse dicit, ut hoc scriptum præmitteret, tum quod impedimenta non desint, per quæ editio refutationis integræ sufflaminetur, tum ut *Malebranchio* aliquo modo satisfaceret, qui moram refutationis impatientius ferre videatur. Præsupponit ante omnia (*cap. 1.*) sententiam omnium Theologorum & Philosophorum, ut scribit, Christianorum, Scripturæ Sacræ conformem esse, quod Angeli possint agere in corpora, eaque movere, quatenus id Deus præcipit aut permittit, & quod ita sint executores voluntatis divinæ. At novi systematis autorem *Malebranchium* contrarium statuere, nempe Angelos non executos esse voluntatem Dei, sed Deum obsequutum esse voluntati Angelorum: ita nempe ut Deus, veteris Testamenti tempore, voluntate generali voluerit, sive lege generali se obstrinxerit, ut id quod vellent Angeli, quos populi Judaici gubernationi præposuerat, ipse efficaciter præstaret: unde inferat, non posse ex miraculis illo tempore frequenter editis probari, Deum sæpe voluntate particulari agere. Verum Arnaldus nihil probari ait a novæ opinionis inventore, ex allatis Scripturæ locis, quam quod Angeli sint ministri Dei, & quod Deus eorum ministerio utatur, minime vero quod Deus agat ex voluntate Angelorum. Aggreditur inde duo axiomata quibus innitatur *Malebranchii* opinio, nempe quod Deus omnia agat, adeoque doctrina de concursu & de efficacia causarum secundarum inter Christianos locum habere non debeat; dein quod Deus potentiam suam cum creaturis etiam intelligentibus non communicet, nisi eatenus, ut causæ occasionales sint, per quas voluntas divina ad producendos effectus determinetur, indeque fiat, ut creaturæ tantum agant per desideria, Deus autem solus vere & realiter: utrumque vero hoc dogma falsum esse arguit. Dein (*cap. 2.*) prolixè *Malebranchii* opinionem exponit, quibus conditionibus causæ occasionales agant, indeque concludit, etsi concedatur, (quod tamen minime concedendum existimat,) Angelos nullam potestatem realem ad movendum corpora habere, minime tamen sequi, quod Deus non egerit voluntate particulari in miraculis veteris Testamenti. Falli scilicet *Malebranchii*

branchium, & fallere, quod non sufficienter distribuerit causas in reales & occasionales: præter istas enim dari potentias non reales, quæ tamen non sint occasionales, eo sensu quem docet Malebranchius. Respondet speciatim (*Cap. III*) ad omnia Scripturæ loca, quibus nova opinio, qua voluntas Dei particularis impugnatur, adstrui posse videtur, Augustini sententiam sæpe allegans, & ejusdem & aliorum Patrum autoritate, ut & ex allatis Scripturæ locis (*Cap. IV*) contrarium docet, angelos scilicet non nisi jussu & mandato Dei agere. Cum vero Malebranchius ex dicto Apostoli *Gal. III, 19* maxime urgeat, quod *lex ordinata sit per angelos*, ostendit Arnaldus (*Cap. V*) neque ex illo, neque ex aliis locis legitime inferri, quod Deus non agat voluntate particulari, etsi ministerio angelorum utatur; itaque ignorance elenchi aut petitione principii peccari. Probari enim debuisse, Deum neque legem dedisse, neque miracula patrassè suo consilio, aut voluntate & destinatione particulari, sed solum angelorum, ut causæ occasionalis, consiliis & destinatis obtemperassè: nam de hoc quæri, minime vero an Deus ministerio angelorum usus sit; hoc enim facile concedi, & ex Interpretum tam Judaicorum quam Christianorum consensu constare, quod quæ Deo in Veteri Testamento immediate adscribuntur, per angelos peracta fuerint. Notat hac occasione & miratur, quod *Hieronymus* locum *Exod. III, 2*, vertens, in apparitione Moyssi in rubo ardenti facta, vocem *angelus Domini*, quæ in fonte Hebræo & versione LXX habetur, & a B. Stephano & D. Paulo allegatur, omiserit. Super eadem materia (*Cap. VI*) pressius infistit adversario, neque sententiam ejus molliiri posse scribit, si dicat, Deum nihilominus autorem legis esse, quia Angelis occasionalem causam præbentibus, v. g. legislationem desiderantibus, efficaciam & vires præstiterit, veluti homini brachium movere desideranti, motus facultatem præstat. Nam si hoc tantum modo causa realis sive efficax Deo adscribatur, manifeste sequi, quod Deus etiam causa realis sit actionum pessimarum, eademque ratione v. g. autor Alcorani dici possit, Mahometo nempe ut causæ occasionali, librum scripturo, vires commodans. Addit plura, quibus Malebranchio in hac quæstione de Lege Dei generali & ordine immutabili, & quomodo sapientia Dei ab omnibus, qui veritatem aliquam percipere volunt, consuli possit & debeat,

multas difficultates & contradictiones impingit. *Cap. VII.* sequelas quasdam ex hypothesi ista deducit, honori divino contrarias, & stante illa regimen populi Judaici non Theocratiam, sed Angelocratiam dici debere indicat. Opinionis vero tam novæ, omnibusque Patribus & Theologis incognitæ, fundamenta temere poni in præsuppositis, quæ autoris sola assertionem & persuasionem nitantur, quibus negatis superstructa omnia corrunt. Errasse in primis, quod dum viderit Deum agere ex lege generali, sibi ipsi præscripta, putaverit idem dici, ac si dicatur Deum non agere per voluntates particularis; cum tamen ex innumeris exemplis demonstrari queat, agere Deum ex lege generali, & tamen eodem tempore etiam agere voluntate particulari. E. g. Deus lege generali decrevit, ut anima creetur, & jungatur corpori humano, statim atque id in utero matris concipitur, neque ab hac lege recessit in incarnatione filii sui. At sine horrore ne cogitari quidem posse, quod Deus non egerit voluntate particulari, cum crearet animam Jesu Christi. Addit, se Christiani nomine indignum fore, nisi crederet animam suam voluntate Dei particulari creatam fuisse, etsi dependenter a prima formatione corporis sui in utero matris; itaque pro Epicuræ cogitatione detestaturum esse, si putaret formationem corporis sui ex fortuito naturalium concursu factam esse, non vero ex ordine præciso & determinato providentiæ divinæ. Tandem etiam in dubium vocat, quæ de idea entis perfecti *Malebranchius* præsupponit, & contradictionibus implicari existimat, allegans *Meditationes* ejus *Christianas Cap. VII, §. 6. & 7.* Ubi contra Atheos productionem creaturarum etiam minutissimarum voluntati divinæ particulari adscribit. Ultimum demum effugium ejus de anthropologia Sacræ Scripturæ ita ereptum est, ut etsi quædam locutiones, v. g. ubi Deo os, manus, pedes, tribuuntur, a nemine sano pro metaphoricis non habeantur, inde tamen minime liceat clarissima dicta, quibus voluntas Dei particularis probatur, pro figuratis habere, aut indignum Deo judicare, si particulari voluntate agat.

Cæterum in adjecto specimine ex libro suo inedito, *Arnaldus* ad hanc ipsam dissertationem provocat, & iisdem fere rationibus thesin *Malebranchii*, qua Christum causam salutis occasionalem esse tradit, oppugnare aggreditur, tria dogmata ex illa eliciens ortho-

thodoxiæ aduersantia. *Primo* enim non recte negari, Christum hominem ullam potestatem agendi in corpora habere, cum tamen ex tot Patrum dictis constet, vi unionis personalis Christum divina operatum esse miracula in corpora & mentes hominum, & carnem ejus in sacra coena fidelibus divinæ vitæ vires conferre. *Secundo* male doceri, Christum hominem ita causam esse gratiæ distribuendæ, ut Deus nulla particulari voluntate hujus vel illius peccatoris conversionem, aut Evangelii prædicationem in hoc vel illo loco procuret, sed tantum desiderii Christi, ut hominis, lege generali obstrictus effectum præstet. *Tertio* quod id fiat, ne molestia particularis voluntatis siue curæ Deo indecenter tribuatur. Ex his enim sequi notat Arnaldus, si indignum sit Deo particulari voluntate agere, nihilque ei quam executio eorum relinquatur, quæ Angeli vel Christus, ut causæ occasionales, desiderant, indignum etiam fore, ut illis desideria particularia inspiret, indeque futurum, ut Christus desideria saltem humana habuerit & habiturus sit. Ex dictis vero Scripturæ, quibus *Malebranchius* firmare voluit, Christum causam esse occasionalem, nihil aliud ait probari, quam officium Christi mediatorium. Exigi autem omnino probationem evidentem a novarum assertionum autoribus, easque valide negari a receptorum sententiarum propugnatoribus, donec noviter inventa rite probentur. Ea propter Epilogum addit, quo *Malebranchium* ad sufficientem probationem cohortatur, & assensum suum, si illam præstet, non denegat, aut succumbenti gratiam divinam apprecatur, ut veritati palmam porrigat, nec pernitiōsa licentia alienum sensum Scripturæ affingat. Præmissæ sunt dissertationi approbationes censorum *Mechlinsensium*, & Theologorum quorundam *Lovanii*, *Leodii*, & *Insularum Flandriæ*, unde conjici potest, integram refutationem ab *Arnaldo* compositam in publicum prodituram esse, si approbatores ejusmodi invenerit, & in censorum manibus fortassis hucusque hæsisse.

OBSERVATIO DE VSV INTESTINI COECI
in figurandis quorundam animalium
excrementis.

Ex Transactionibus sive Actis Philosophicis Anglicis Januar.

1684 num. 155. pag. 455.

Rr 2

Vir

Vir Clarissimus, Martinus Lysterus Medicus Oxoniensis, inuenerat in Transactionibus anni 1673 num. 95. intestini cœci usum, colo & recto subservientem, manifestum videri in animalibus, quorum excrementa determinatam habent figuram. Id vero in *Epistola ad Henricum Oldenburgium Societatis Regiæ, dum viveret, Secretarium meritissimum (quæ nunc primum editur)* ita explanat: determinatam figuram a se intelligi (1) in excrementis in multas minutas partes similis figuræ divisis, qualia sunt ovium, cervorum, cuniculorum, leporum, foricum, murium, equorum, bruchorum, cochlearum quarundam, &c. (2) Laxiore sensu in omnibus excrementis quæ liquida non sunt, qualia sunt stercus columbinum, anserinum, humanum, canis, felis, &c. Cœcum putat ambobus figurandis inservire, sed hoc maxime manifestum esse in prioris generis excrementis. Nimirum hujus intestini usum in eo consistere videri, ut excrementa in cavitate ejus delata (quod ipsius opinione, in sanis saltem animalibus, vel omnibus alvinis fœcibus, vel maximæ earum parti contingat) tam diu ibi serventur, donec satis exsiccata, indurata, ac justam consistentiam nacta sint (quemadmodum argilla formis attemperanda) ut figuram in colo & recto melius recipiant. Hoc in animalibus prioris generis sibi manifestius apparere. Nam in mure majori, exempli gratia, cujus excrementa utique constant figuram similem servant, cœcum valde amplum esse, ipsoque stomacho capacious, & mirabilem coli structuram in hoc animali adjuvare conjecturam. Nam statim infra valvulam intestini coli esse spirales quasdam fibras, quæ cochleæ quoddam genus componant: unde colligit fœces mœra in cœco justam consistentiam nactas, atque inde propulsas in spirales istas plinicas coli, non recta & ad perpendicularum, ut ante in tenuibus intestinis, descendere posse, sed lente per cochleæ anfractus, atque inde figuram accipere. Itaque si ligaretur cœcum, aut alia ratione fœces non admitteret, credit inevitabilem animali fore diarrhocam. Nescire se quidem, an in universum & in omni animalium genere, quo magis figurata sunt excrementa, eo capacious cœcum deprehendatur; illud tamen certum esse, in quibusdam animalibus natura laxis cœcum aut nullum reperiri, aut perexiguum, ut in talpa, echino terrestri, gulone, genere picorum quos Angli vocant *Wood-pecker*, genere accipitrum, aliisque. Varias autem excrementorum figuras in non paucis animalibus

bus

bus jam a se observatas, modumque quo & recipiuntur in cœco & ibi præparantur, & conjecturas quasdam suas de consilio naturæ in figurandis excrementis, impediendæ primum diarrhœæ, deinde retardandæ famis causa (quemadmodum testudinibus tota hyeme plena sint intestina) denique fermentationis ac digestionis in stomacho & tenuibus intestinis diutius perficiendæ gratia (de quo mox cogitationes suas alio loco publicaturus sit) a se nunc præteriri.

*EXPERIMENTA CIRC A INCREMENTUM
ponderis in oleo Vitrioli aeri exposito, una cum inventis
quibusdam novis Hygroscopicis, per VVilb. Gouldi,
M. B. & Collegii VVadhamensis, quod Oxonia
est, Socium.*

Ex Transactionibus Philosophicis Anglicanis, Mens. Febr.
1687. n. 156. pag. 496. seqq.

EX quo Celeberrimus Boyleus doctrinam de magnete aëreo erudito orbi communicavit, varie ulterior negotii hujus investigatio curiosos occupavit. Observatum inter alia est, corpora quamplurima, per ignem nonnullis sui partibus constituentibus exuta, a vide postmodum particulas aereas imbibere, in tantum ut etiam pondere manifesto augeantur: cujusmodi quid deprehenditur in calce, viva præsertim, itemque in capite mortuo salis, nitri, aluminis & vitrioli. Eodem spectat, quod omnia salia fixa, per deliquium fluida redduntur; quodque terra, ex qua nitrum fuerat extractum, spatio septem annorum in loco umbroso accumulata, plene per aërem imprægnata de novo fuerit deprehensa. Hactenus tamen hæc de incremento corporum ex aëre indagatio fere circa solida substitit: de liquidis enim, cum proprio, quo constant, humore jam abunde satiata crederentur, parciore suspicio fuit, ea novum ex aëre pabulum appetere. Nihilominus cum casu animadversum a nonnullis esset, oleum vitrioli notabile ex ambiente aëre incrementum capere solere, rem dignam Gouldius existimavit, quam experimento instituto curiosius investigaret. Rem vero ita aggressus est. Tres drachmas olei vitrioli, in tantum dephlegmati, ut filum crassius corrodendo dissolveret, vitro
R r 3 aper-

aperto, cujus diameter trium pollicum erat, infudit, illudque bilanci accuratè impositum statuit in loco ab igne & Sole libero, posteaque pondus aliquoties quotidie examinavit ac consignavit, adnotatis insimul curiosè tempestatum ventorumque variationibus. Sensit itaque pondus Indies augeri, in tantum, ut intra spacium 57 dierum, a tribus drachmis, ad drachmas novem & 30 grana ascenderet. Incrementum autem hoc neutiquam æquale quotidie fuit, sed singulis diebus decrevit, & adeo quidem, ut cum primæ diei augmentum mox fuisset dr. 1. gr. 8, ultima dies vix dimidium granum adjecisse ponderi notata fuerit: quo magis enim liquor saturatus, eo minus quotidie incrementum accedere visum, non æqua quidem descensus proportione, sed ea modo acta, modo imminuta, pro diversa aeris ventorumque temperie. Scilicet observatum est, incrementum largius fuisse tempestate humida, pluviosa, nebulosa aut nivosa, flante item austro aut æphyro, quam tempore gelido, claro & sicco, eurove aut borea spirante; nocturnis itidem, quam diurnis horis. Causam primariam hujus phænomeni non aliam suspicatur Gouldius, quam humiditatem aeris, quam liquor hic tanquam ignis potentialis æque à vide imbibat, ac nitrum ignis actualis depascit; ut adeo incrementum hoc non aliud sit, quam mera aqua. Probat hoc non ex colore tantum hujus liquoris, qui cum antea saturate ruberet, limpidior postea evasit; sed & ex eo, quod de materia hac, distillationis examini subjecta, liquor primum prodiit æque insipidus ac aqua pura, postea vero, igne magis intenso, guttæ evaserunt acidæ; remanens in Retorta oleum eandem corrodingi vim retinuit, ac initio habuerat. Observatum ulterius est, quo amplior liquoris superficies proportione habita ad ejusdem quantitatem, aeris pateat, eo celerius esse incrementum. Si tria hujus olei grana frusto vitri infusa ad latitudinem 4 pollicis, mox primis 6 horis alia 3 gr. attraxerunt, & intra minus quam 48 horas liquor jam tantum non plene saturatus plus quam triplum primi ponderis exhibuit. Cæterum eundem effectum, quem recensito hæcenus modo oleum Vitrioli præbuit, expectandum credit inventor ab oleo sulphuris per campanam, oleo tartari per deliquium, liquore item Nitri fixi, &c.

Cum vero Oleum Vitrioli, dicto modo ab aere humidissimo plene saturatum, postmodum aut retineat aut remittat acquisitum pondus;

prout

TAB.VII.
ad A. 1685. pag. 517.



Fig. 1

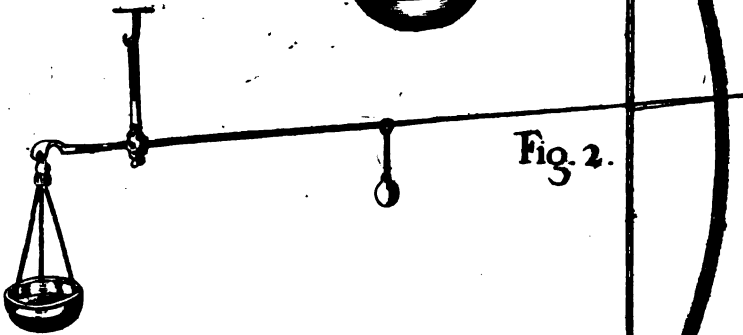

Fig. 2.

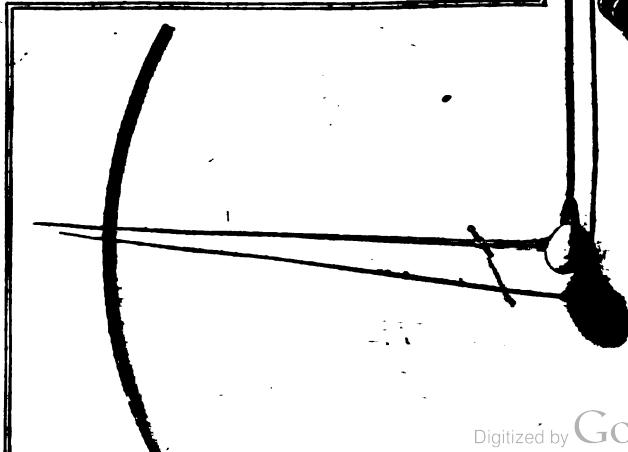
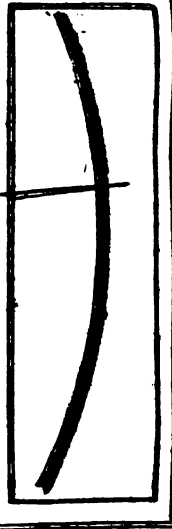
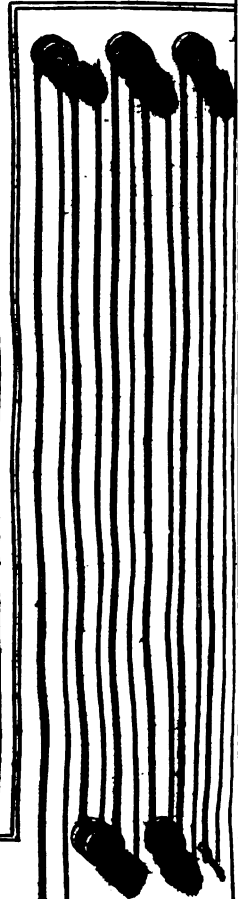

Fig. 3.



prout aer magis minusve humoribus scatet; Gouldius existimat, ope hujus observationis hygroscopium construi posse, aecuratione nulli alii cedens. Scilicet liquore dicto modo comparato librae imposito, si siccior fuerit tempestas, pondera appensa; sin humidior, liquorem præponderare. Duplicem vero modum docet, libram talem construendi, quo res accuratius procedat: nimirum ut aut axiculo in medio scapi posito, lingula examinis in arcu ansæ applicato monstret gradus humiditatis, prout videre est in *Fig. 1.* aut lance, quæ liquorem continet, proxime axem appensa, alterum scapi brachium tam prolixum fiat, ut ejus cuspis in tabula apposita limbum, gradibus distinctum, commode stringat, uti ostendit *Fig. 2.* Utroque modo jubet lancem liquori dicatam fieri ex vitro concavo, quatuor aut quinque pollicum diametrum habente, quo amplior olei superficies aeri pateat.

TAB. VII.

Occasione hujus inventi, aliud hygroscopium facile parabile construere docet *Fig. 3.* ex prolixiore nervo fidium (*Viol-string.*) Juber enim hunc super aliquot trochleas ita protendi, ut altera quidem extremitas paxillo infixio alligetur; altera vero pondus appensum habeat, cui prolixior stylus super axiculo versatilis sit applicatus: stylum nempe hunc in apposito limbo gradus designaturum; prout pondus, cui inhæret, aut chorda per aeris humiditatem laxata demittatur; aut per siccitatem contracta sursum elevetur. Commodius adhuc rem processuram existimat, si stylus index centro ultimæ trochleæ applicetur.

*ADAMI ADAMANDI E SOCIETATE JESU,
Kochanski Dobriniaci, Serenis. Poloniarum Regis Mathematici & Bibliothecarii, CONSIDERATIONES & Observationes Physico-Mathematica circa Diurnam Telluris vertiginem, a multis absque certis Demonstrationibus assertam; quarum aliquot Methodi proponuntur. Ex Epistola ad Actorum Collectores.*

I.

Cum præservido nimis studio complura seculi nostri Ingenia complexa fuerint Hypothesin Philolaicam, a Copernico populari nomine

stro exultam, eam ob rem prudenti consilio, Purpuratus S. Inquisitionis Romanæ Senatus, occasione a Galilæo Florentino data, vetuit, ne opinio hæc in Thesin dogmaticam transiret, ac tanquam pura veritas ubique deprædicaretur. Quæ enim Hypothesi illi, tanquam si reapse vera esset, stabiliendæ, ejusdem Sectatores hucusque substruxerunt Argumenta, sunt ejus firmitatis omnia, ut meræ probabilitatis limites haud transcendant, ac proinde nos minime cogant, ut apertas S. Codicis de Statione Terræ locutiones, aliter ac sonant, interpretemur: Id enim tunc primum facere licebit, ac etiam oportebit, cum fuerit inventa, quam quærere cuique licitum est, inconcussa Demonstratio Physico-Mathematica, vertiginem Telluris evincens. Tales equidem hoc loco prolaturum me non adpromitto, visum tamen mihi est Viris per Europam Eruditis expendenda proponere sequentia Cogitata, & Observata mea; ut ipsi quidpiam istis exactius cogitando, & si quidem tulerit occasio, etiam diligentius explorando deprehendant.

OBSERVATIO I.

2. **A**D enodandam hanc oppido implexam difficultatem Astronomicam, plurimum, nisi fallor, faciet sequens Observatio mea, quæ est hujusmodi. Cum Anno 1667. in Collegio nostræ Societatis Florentino Mathesin publice prælegerem, contigit Mensis Aprilis die 17, in quam tunc Dominica in Albis inciderebat, Hora Italica 11 $\frac{1}{2}$. totam Urbem trina motæ telluris reciprocatione fluctuare. In quo Phænomeno, mihi nunquam antea viso, duo mecum expendebam: Primum subitanam Aeris, tunc summe sereni, & tranquillæ concussionem: Deinde vero, tres illas terræ vibrationes ab Oriente Æquinoctiali in Occidentem, & vicissim, directas fuisse; actum eo ipso momento mihi venerat in mentem, Phænomenon hoc idoneum fore ad probandam diurnam telluris vertiginem, si modo in omnibus Terræ motibus id ipsum constanter eveniret. Eam ob rem eo ipso die sollicitè inquisivi ab omnibus in illo Collegio Sociis, qui alias alibi terræ motum sæpius fuerant experti, quamnam Mundi plagam agitationes Terræ in illis locis tunc spectaverint: ac tum a compluribus eorum didici, probe tamen prius intellecto ædificiorum situ, ab illis mihi expo-

sito,

sito, vibrationes illas simili plane modo peractas fuisse. Contuleram postea Florentiæ meam hanc Observationem cum Doctissimo Viro, mihi que amicissimo, Dn. Vincentio Viviani, celeberrimo per Europam Geometra, ac insuper eadem de re egi per Epistolam, cum P. Jo. Bapt. Ricciolio nostro, in Astronomia, & aliis scientiis versatissimo; qui tamen in sua Responsorio, quam etiamnum adsero, non videbatur magni facere meam istam Reflexionem.

3. Cum vero Anni 1670 Mense Januario Florentia Pragam iter agens, Venetias pervenissem, ibidem fortuito intellexi, Dn. Franciscum Travagini, Virum eruditum, id ipsum observasse in illo Terræ motu, qui prædicto anno 1667 die April. 6. hor. 13 Ital. Urbem Ragusanam subverterat, & ipsas quoque succusserat Venetias, ubi varias recenset Observationes, quibus telluris ab Ortu in Occasum, & vicissim, fluctuatio manifeste evincitur. Sed & in alio Terræ motu, quem Anno 1661 Aprilis 22, Flaminia (vulgo Romagna) senserat, idem observasse se commemorat. Quibus ego intellectis, vehementer gavisus sum, meam illam Observationem, tot alijs eidem consentientibus firmari; Quanquam in reddenda harum Vibrationum causa, a Dn. Travaginio tunc etiam dissenserim, prout paulo post edisseram.

4. Præterea Anno 1670, quo in Comitatu Tyrolensi Urbs Oenipontana, & Hallensis, terræ motu, sæpius recurrente, divexabantur, a die 17 Julii, in ipso fere Novilunii momento, per Mensem fere integrum, & ultra, si recte memini; dedi illuc Epistolas Praga, ubi tunc Mathesin profitebar, ut certius intelligerem circumstantiam illam agitationis ab ortu in occasum: sed & illinc accepi Observationes prioribus illis congruentes; & inter cætera, quod nonnulla ædium altiora fumaria Orientem vel Occidentem versus prolapsa fuerint. Tandem cum Mathematica tractarem in Academia Olomucensi, quidam e nostris Patribus testati sunt, anno quem illi nominabant, mihi que memoria excidit, terræ motu in Ecclesia Cathedrali dejecta fuisse scamna omnia leviora, nec inter se connexa, quorum longitudo porrigebatur a Boreali latere templi ad Australe, ita ut hæc corrue- rint versus Altare majus, quod ibi directe Orientem respicit.

5. His consentiunt sequentes Observationes: Anno enim 1681, die 19 Augusti, Jassis in Moldaviæ Metropoli, hora post med. noct. 2. fuit Terræ motus, qui duravit fere semiquadrante horæ; Quem qui-

dam

dam e nostra Societate ibidem commorans, & a me scripto requisitus, significat ab Ortum in Occasum, & vicissim, vibrationes suas peregrisse; quod ille colligebat ex situ sui cubiculi, & lecti, quorum utrumque ab Ortum æstivo in Occasum hybernum porrigebatur: addit autem sequentia verba: Id ipsum fatebantur experti, a me, propriam experientiam tacente, diligenter examinati, qui etiam affirmarunt, sonitum prævium ab Occidente æstivo venisse, & ab eodem Occidente motum Terræ cœpisse, indeque ad Ortum transiisse, & iterum rediisse ad Occasum, tandemque in Ortum defuisse, aut in illum ulterius perrexisse. Hæc ille.

6. Idem significat, eadem in Urbe priorem Terræ motum aliquo eodem anno subsequutos fuisse; videlicet 16 Novemb. cujus prævium sonitum, tanquam e plurium tormentorum explosione factum, ab Occidente æstivo venientem, audivisse se asserit. Alius contigit 18 Novemb. quem se quidem non observasse significat, alios tamen advertisse, ab Occidente provenisse. Denique postremus eodem anno ab eodem ibidem observatus, acciderat 27 Decemb. sesqui hora ante initium diei; audiebatur, inquit, primum mugitus Terræ, similis illi sono, qui excitatur ab incendio, in alto magnarum ædium fumario, quem sonitum consecutus est ipse Terræ motus, brevis quidem, at violentus; uterque autem venerat ab Occidente, & progrediebatur in Orientem, successiva propagatione. Addit & aliorum testimonia, hoc ipsum confirmantia. Quod autem affirmet, ab Occidente æstivo sonitum, motumque processisse, crediderim id tribuendum montibus Carpathiis, qui Urbi illi ad prædictam plagam siti sunt, & a quibus sonitus ille aeris concussus, fortius reflectebatur.

7. Neque prætereundum videtur illud, quod habetur in Ephemeridibus Gallicis anni 1682 Mensis Junii die 1. Ubi in Resp. ad Qu. III. habentur sequentia =: *Mr. Pantbot écrit de Lyon, que par l'agitation différente, qu'ont ressentie ceux, qui estoient couchés, suivant la situation de leur lits, on a remarqué que le mouvement s'est fait de l'Orient, au Couchant.* Quod autem ibidem paulo inferius addatur: *Mr. Grillon dit, que les secouffes furent du Septentrion au Midy &c.* intelligendum est, opinione mea, de fluctuatione & elevatione telluris undulantis, & ex hac, ædium inclinatione; hæc enim in isto casu, in omnem positionem vergere potest, dum interim primæ vibrationes, absque

absque succussione, vel fluctuatione terrenæ superficiæ, quæ non semper contingit, in Ortum ab Occasu, & vicissim, peraguntur. Atque hæc Cautela memoria probe teneri debet in observando: Quia Inclinatio ædium, præsertim altiorum, ex hac fluctuatione telluris orta, speciem quandam præferre potest Motus a Borea in Austrum, & vicissim, directi.

8. Causam vibrationum ab Ortum in Occasum supra laudatus Dn. Travagini sic explicabat. Sicut in navi clausa, & tranquille fluente, tum primum observatur motus in certam aliquam positionem directus, quando motus navis, quem uniformem esse supponimus, derepente nonnihil retardatur, vel etiam acceleratur: Ita pariter quando quædam partes Telluris, diurna vertigine circumactæ, propter inclusas exhalationes intumescunt, & in arcum curvantur, necesse est, ut hinc earum quædam tardius, quædam velocius ferantur, quam si solo diurno motu circumagerentur. Ergo habitatores illius terræ advertunt, se in sua motus tranquillitate turbari, ac etiam, quoniam in partem Motus is dirigatur. Ita ille in sua Dissertatiuncula, duobus circiter chartæ foliis comprehensa.

9. Ego vero sic discuro. Quando Rota quædam ad instar figurinæ, Horizonti parallela, vastique ambitus, ab Occasu per Meridiem in Ortum velociter circumacta, ad extremitatem sui ambitus secum defert corpora gravia, sibi affixa glutine quodam, ejus tenacitatis & naturæ, ut in illo motu velocissimo, nonnihil lentescere & laxari concipiatur, tum continget ut corpus quoddam B, medium inter A



Oriente, & C Occidentale, remittente nonnihil illa prima ad Rotam firma adhæsione, incipiat cedere in partem motui oppositam, hoc est versus C. Verum dum impingit in C firmiter consistens, ab illo resiliet, & similiter illisum ad A, ab hoc repelletur in suum pristinum locum B, vel etiam ultra hunc, iterum versus C. Idque fiet roties, ac tamdiu, usque dum B recuperata sua pristina fixitate, in ea persistat.

10. Simile quiddam evenire oportet in Terræ motibus, si hæc diurna vertigine rotari concipiatur. Nam dum subterranei halitus ab ignibus subterraneis, vel aliter excitati, ingentem quandam terrenæ superficiæ crustam, quæ alioquin suamet Gravitate, vel quod alii sentiunt, partium magnetismo, toti globo firmiter affixa fuerat, ab eo separant, & attollunt, consequens est, ut hæc Terræ pars, ab ejus unione non nihil distracta, fortiter impingat in partes C firmiter obsistentes; & ab his repulsa, reflectatur & incurrat in partes A Orientaliores, quæ similiter easdem B pertinaciter retrudunt in locum priorem, donec emissa magna parte halituum illorum, per rimas & hiatus, quos in tali casu terra solet agere, segmentum illud B pondere nativo iterum subsidat, tellurique firmiter affigatur, & eundem cum ea motum pacifice continuat.

11. Porto subitanea illa Aeris succussio, terræ motum concomitans oritur, si non ex halitibus subterraneis foras erumpentibus, & aerem huc illucve protrudentibus, tum certe ex eo, quod totus ille Cylinder aereus, qui Crustæ illi Telluris, in altum non nihil sublata, & lateraliter agitata, pondere suo firmiter affigitur, cum sua illa basi huc & illuc violenter, ac velociter transferatur: Et hanc succussionem non modo aves in aere, sed & naves in aqua sentiunt; prout testantur, quibus id observasse contigit.

12. Ex dictis hactenus colligitur, validissimum fore pro stabilienda diurna Telluris vertigine argumentum, si quoties contigit terræ motus lateralis, observatum fuerit, vibrationes has, ab Ortum in Occisum, & vicissim, reciprocari; quod ipsum posset forsitan animadverti in illis violentis terræ succussionibus, quæ sursum ac deorsum agitant universa. Quod si aliquando contingeret terram agitari, non directe versus ortum æquinoctialem, sed non nihil versus æstivum, aut hybernium, non ideo tamen hæc Observatio priores illas everteret, nisi tunc, quando agitatio illa, (non autem ædium inclinatio, de qua superius num. 7.) recta Boream & Austrum respiceret: Nam declinatio illa posset attribui fortissimis quibusdam montibus, & rupibus, longo & obliquo tractu porrectis, quæ Crustam illam terrenam, directo alioquin motu agitandam, insuperabili sua resistantia, situque non nihil obliquo in latus aliquantum detorquere possunt. Quod autem in Observationibus illis Moldavicis superius num. 5. recensitis, dica-

dicatur motus ab Occidente æstivo processisse, id videtur tribuendum observatoris apprehensioni situi cubiculi alligatæ, quod ille disertè memorat, eas mundi plagas spectasse.

OBSERVATIO II.

13. **H**ujus considerationis occasionem, totumque fundamentum mihi porrexit Epistola Clarissimi Descartes, qui ad P. Merfennum præstanti Virum ingenio, Epistola (mihi 73) sic scribit: — *Efin si l' Experience, que vous m' avez mandé, vous mesme avoir faite, & que quelques autres ont aussi écrite, est veritable; a sçavoir, que les bales des pieces d' Artillerie, tirées directement vers le Zenith, ne retombent point, on doit juger, que la force du coup les portant fort haut, les éloigne si fort du Centre de la Terre, que cela leur fait entierement perdre leur Pesanteur.*

14. E quibus ego talem Conjecturam, ab illa longe diversam, formavi. Globi illi tam alte fuerant e tormento excussi, ut pervenerint ad eam regionem Athmosphæræ, quæ exiguo suo, & æris altioris sibi superstantis pondere pressa, non potest firmiter adherere huic inferiori Aeri, ideoque non omnino pari passu sequitur ejus diurnam vertiginem, sed plurimum ab ejus velocitate deficiendo, occidentem versus rapidissime progredi videtur. Unde fit, ut globus ille eandem in partem ab isto pigro aere detortus, longius a tormento alicubi in terram relabatur.

15. Ad id autem facilius animum inducet, quisquis sibi persuaserit id, quod admodum est probabile, Aerem hunc nostrum crasriorem, ejusque supremam superficiem, simili modo se habere ad auram subtiliorem sibi superjacentem, quo Elementum Aquæ, ad Aerem infimum sibi superincumbentem. Ponamus jam flumen quoddam rapidissimum ab Occasu in Ortum velocissime fluere; certum est, Aerem illi contiguum exigua sui particula, nec nisi languide, cursum aquæ prosequi: Unde si piscis aliquis eodem fluminis impetu abreptus, caput extra aquas porrigeret, ad captandum aerem, existimaret ille se eodem loco in aqua quiescere, se tamen vento ab ortu in occasum flante impeti.

16. Fingamus ulterius eundem piscem decem cubitis intra flumen positum, & solius aquæ vi abreptum, margaritam ore comprehensam

hensam versus suum Zenith perpendiculariter ejaculatum esse, ad altitudinem cubitorum 9, ascendet hæc, & recidet eadem via, hoc est juxta lineam perpendiculararem Physicam, in aqua designatam, licet non juxta Mathematicam, & imaginariam, respectu fundi quiescentis, & spatii Mundani (immo & Imaginarij, supposita Telluris ac totius mundi in illo quæta consistentia) Quod si idem ille piscis, eodem loco consistens, ejecerit margaritam ad altitudinem cubitorum 20, hoc est 10 Cubitis ultra superficiem fluminis; tum vero margarita in aere constituta, ab hujus pigra restitutione in Occidentem, non aliter ac flatu quodam venti, in Occidentem tendentis, abripitur, nec recidet in idem punctum aqueæ superficiei, e quo antea sursum proruperat, sed ab eo longius Occidentem versus, cubitis e. g. duobus; ac tum suo per aquam relapsu describet perpendicularem, duobus cubitis a pisce distantem: Idem continget, si loco aeris ponatur aqua superior in Occidentem fluens; quemadmodum in mari, oppositos superioris, ac inferioris aquæ cursus, nauæ dicuntur observasse in locis, quos Currentes appellant.

17. Discursus hic applicetur ad globum illum e tormento perpendiculariter excussum, ac duo spatia diversæ densitatis, ac motus permeantem; videlicet aerem hunc nostrum, qui crassis, ac ponderosis Terræ, & Aquæ effluviis constat, & illum puriorem, a talibus effluviis fecibus immunem. Ego interim obviam ibo cuidam oppugnationi, quæ contra hæc instrui potest ab iis Experimentis, quæ Doctissimus Gassendus enumerat, *Libro de Motu, a motore translato*. Sic enim me quispiam invadet. Glans plumbea e sclopo manuali, juxta malum navis velociter actæ, perpendiculariter explosa, recidit ad locum, e quo sursum projecta fuerat: Item pila, vel pomum, sursum projectum ab homine, dum is effuso equo, vel carpento vehitur, in manus ejusdem relabitur; prout Experientia constare narrat Gassendus: Igitur etiam globus e tormento perpendiculariter excussus, ad quamcunque altitudinem id fiat, sequetur motum tormenti, cum tota Tellure Orientem versus translati.

18. Respondeo primum opponendo Experimentum Merfenni, superius commemoratum. Deinde ajo, magnam esse disparitatem inter illa Experimenta, quæ Gassendus in ejusdem densitatis medio peregerat, & inter istud a me conceptum, quod spatia, densitate, ac motu dis-

tu dissimilia, supponit. Unde sicut nec illa Gassendi successum eundem habitura sunt, si vento fortiter reflante instituantur, ita & in casu nostro, in quo Aer ille superior æquipollet vento vehementi. An vero mea illa conjectura verior sit, quam Clarissimi Cartesii sententia, id in quendam gravitatis magnetismum referentis, explorandum esset hujusmodi Experimento.

MAGNUM EXPERIMENTUM

Ad Explorandam diurnam Telluris vertiginem.

19. **M**agnum appello, non modo rei, quam spectat, dignitate, sed etiam apparatus ad illud necessarii magnitudine, quam proinde Magni Mæcenatis auxiliarem manum deposcat. Deligatur mons editus, cui Occidentem versus subjecta sit vasta quædam planities: In ejus montis vertice statuatur tormentum bellicum, situ ad horizontem exacte perpendiculari; sitq; nec brevius nec longius pedibus duodenis; quod observatum sit, ea longitudine pilas longissime projici. A loco tormenti ducatur Occidentem versus linea, verticali primario, sive occasui æquinotiali respondens; & in hac linea, ad competentem distantiam, potius magnam, quam exiguam, disponantur milites, qui attendant ad relapsum globi, in monte illo sursum ejecti: Si enim repetitis aliquoties explosionibus, compertum fuerit, globos Occidentem versus constanter recidere, Argumento erit, Tellurem diurna vertigine circumagi. Contra istud tamen quidnam opponi possit, inferius commemorabimus.

20. Non videtur hoc loco silentio prætereundum esse id, quod aliquoties a me fuit observatum, altiora illa Meteora, quæ vocantur Dracones volantes, faces aut globi, ab Oriente in Occidentem plerumque dirigi. Ejus adversionis occasionem mihi dedit draco volans a me conspectus Vratislaviæ, dum Cometam anni 1677. observarem. Ferebatur is velocissime in Occidentem ab Ortu, & quidem contra validum ventum ab Occidente spirantem. Similiter illa Fax, quæ a. 1676 die 31 Martii transvolavit Italiam, ferebatur ab ortu æstivo in occasum hybernum, juxta Relationem mihi Florentia transmissam, ab humanissimis meis olim ibidem discipulis in Mathesi. Ea vero, quæ

.Danz

Dantisci, & in vicinia anno 1680 Decembris die 17 visa fuerat, trajiciebat a Sud Ost, in Nord West, juxta Relationem ibidem Germanice typis editam. Sed & Varsaviae primis diebus Januarii, anni 1681 visa fuit alia, quae versus eandem mundi plagam tendebat. Hæc porro declinatio ab Occidente æquinoctiali, in alterutram partem, tribui potest primo impulsui, a prima inflammatione dato, qui causa est, ut in alterutrum latus torqueatur; sicuti fulmina quædam leviora, pro diversa positione primæ accensionis, sursum, deorsum, vel in latus excutiuntur.

21. Fortasse meretur & istud aliquam considerationem, & examen in pluribus terræ climatibus, quod ego notaveram Moguntia, Bambergæ, Olomutii, quæ urbes sub eodem fere jacent climate; videbantur mihi illic venti Orientales fortiores esse Occidentalibus. Sed præcipue inter Tropicos, ubi Orientales perenniter spirare perhibentur, observandum esse, an nubes altiores velocius moveantur inferioribus; hæc enim cognitio usui esse posset.

22. Verum contra hæc omnia, quispiam e sectatoribus Ptolomaici Systematis, huic in modum poterit opponere. Dato etiam casu, quod globus ille sursum e tormento perpendiculariter excussus, procul a tormento versus Occidentalem plagam recideret, dici potest, illum ad hanc partem depulsum esse a superiori Athmosphæra regione, motu Raptus, ut vocant, sive primi mobilis, in Occidentem tendente, suaque vi globum illum a prima sua perpendiculari deturbante. Fateor huic Argumento vim inesse, neque mihi nunc occurrere, quod illi solide opponi possit: Succidit enim nervos omnes illius Experimenti; nisi forsan ope Barometri, vel aliter, ostendatur, immensa ista mundi spatia, omni prorsus æthere, aliove simili corpore vacua, vel motus tam rapidi incapacia esse; Vel denique ob suam subtilitatem globum gravem, & incitatum, secum abripere non posse. Habebunt hic igitur eruditi, quo sua exerceant ingenia, ut inveniant non speciosas quasdam congruentias, quibus plerumque Copernicani nituntur, sed Physica Experimenta vel Observationes, contra quas non detur exceptio. Tales opinor fore illas a Terræ motu petitas, si in locis, ubi frequentius is contingit, ad eum observandum intenti sint eruditi.

23. Istis vero & alterum hoc Problema Physicum diligentius expen-

pendendum propono. Opinio illa Clariss. Descartes, quod Gravia ad Tellurem vi quadam Magnetica trahantur, & accurrant, non videtur probabilitate sua destitui. Nam præterquam quod aves grandiores, (quod prædictus Author observat) magno conatu terra subvolent, ab hac autem altius sublata, vix alarum remigio utantur; etiam ego notavi sequentia. I. Legimus in Historiis, magnæ molis lapides ex aere decidisse; dici posset, hos non ibi generatos, sed in incendiis Ætææ, Vesuvii, Heclæ &c. in altum explosos, extra Sphæram gravitationis attractivæ, in suprema aeris regione tam diu fluctuando oberrasse, usque dum casu quodam, terræ viciniore facti, ab hac e sublimi detracti fuerint; maxime cum ejusmodi saxa legantur fuisse ferruginea, qualia montes illi eructant. II. Narrantur vi gurbinis in altum sublata fuisse res multum graves, actum in locis distantibus, e nubibus delapsæ: hinc fortasse lapidum & carniū pluviz, inter portentā habitæ. III. Idem contingit in mari, ubi turbo ingentem aquæ columnam subvehit in altum, ad nubes usque, quæ, ni fallor, ibidem detinetur, aliquo saltem notabili tempore. IV. Grando prodigiosæ magnitudinis nonnunquam decidit, imo frusta glaciæ magnæ molis; hæc autem omnia verisimilius est, non momento temporis formata fuisse, sed longiore mora illud incrementum cepisse; nam solo lapsu per nubem roridam, non potuissent eoque exrescere.

D. Philipp Jacob Speners / Predigern und Seniorn zu Frankfurt am Mayn / Evangelische Glaubens-Gerechtigkeit / wider D. Johann Brevings Canonici daselbst / Glaubens-Streits Anfang und Ende; samt einem Anhang wider dessen heraus gegebene und so genandte Enge und Angst;

id est

D. Philippi Jacobi Speneri, Theologi Francofurtensis, Evangelica Fidei Justitia, contra D. Joh. Brevingium, Canonicum ibidem; una cum Appendice contra ejusdem Scriptum editum sub titulo: Enge und Angst.

Francos. ad Moen, ap. Joh. Dav. Zunnerum, 1684 in 4.

T t

Qui

Qui Bernhardum hæcenus in non paucis, studio imprimis ex-
 claudæ augendæq; pietatis, Ecclesiæ reddidit, Vir Dei Spenerus;
 eodem etiam, quo Bernhardus olim, fato nuper contra votum
 suum in arenam pertractus est, ubi disputantium in morem mascu-
 le ipsi est pugnandum. Uterque nimirum non nisi coactus dolens-
 que jacturam temporis, longe melius in exercitiæ & profectus veræ
 pietatis impendendi, arma induit, & cum Adversariis est congressus.
Scito, inquit Bernhardus de se in Prologo Apologiæ, ad Guilielmum
 Abbatem S. Theodoricæ, *non modico me hujusmodi scripturæ assionibus*
feriri detrimento, quia multum hinc devotionis subtrahitur, dum stu-
dium orationis intermittitur, præsertim cum nec astitisset distan-
di, nec otium. Similia plane de se scribit Spenerus in *Præfat. ad Ed-*
ictorem pag. 2. & 3. ut quam recte Bernhardum secum hac in re con-
 tulerimus, ipse non sit negaturus. Nisi vero in eo a Bernhar-
 do distinguendus est nobis, quod argumentum ipsi longe illustrius con-
 tingerit atque utilius. Cum enim Bernhar-
 do disputandum fuerit de
 vita & moribus Religiosorum, quæ ad res humanas, aut si malis, ad
 Ecclesiasticas nec ultra est referenda; Spenero data est occasio defen-
 dendi non minus quam declarandi divinam Ecclesiæ nostræ de Ju-
 stificatione doctrinam, quæ tantum eminent inter omnes fidei Arti-
 culos, ut merito suo Metropolis, Umbilicus, Nucleus & Medulla to-
 tius Theologiæ a Nostris dicatur. Postquam nimirum sermones
 suos, e suggestu pridem de hoc argumento ad populum pie docteq; que-
 habitos, in commodum Ecclesiæ typis evulgaverat; Brevingius e-
 Pontificiis oppugnavit illos, missis in lucem publicam quinque Episto-
 lis, & redactis in libellum, cui Titulus: *Initium & finis pugnae de fide,*
(Glaubens-Streits Anfang und Ende.) Huic Antagonistæ cum
 respondendum esset ob causas gravissimas, quæ in Præfatione alle-
 gantur, nec tamen operæ pretium se facturum putaret Theologus
 prudentissimus, si in solis Adversarii argumentis, solutu facillimis,
 tempus atque laborem confumeret suum; occasionem hanc arripuit,
 totamque de Justificatione doctrinam solide atque prolixè deduxit,
 & adversus Pontificios quoscunque non minus quam Brevingium,
 fortiter ac feliciter defendit. Totius hujus utilissimæ tractationis
 XVII sunt capita, quorum priora VIII jam edita sunt, tanquam
 hujus Apologiæ pars prima; reliqua IX, quæ alteram Partem consti-
 tuent

taent, brevi subsequenter. Methodus, quæ per totum Librum constanter adhibetur, est optima; Thesin enim nostram ejusque, inprimis e Scriptura, post ex abundantia etiam e Patribus, imo nonnunquam e Scholasticis ipsis, subjunctam probationem, sequitur Antithesis Pontificiæ Ecclesiæ, tum ex aliis Scriptoribus, tum e Brevingio fideliter adducta doctæque refutata; non dissimulatis etiam causis, propter quas Pontificii non sine commodo suo, quod Religionis Interesse non male dicitur, ita sentiunt atque docent. Brevingius verò tum ante hujus Apologiæ editionem, alium libellum evulgaverit, in quo Spenerum ad angustias esse redactum, sed sine causa ostendere conatus fuit, vanum hunc strepitum esse, in Appendice Spenerus breviter quidem, solide tamen & absque mora demonstravit; pari felicitate non minus quam fortitudine pro causa optima, Deo sanctatè, quod precamur, benigne conservante, ulterius pugnaturus.

*SELECTA HISTORIÆ ECCLESIASTICÆ
capita & in loca ejusdem insignia Dissertationes Historica,
Chronologica, Critica, Dogmatica. Autore R. P. F.
Natali Alexandro, Ordinis FF. Prædicatorum, in Sacra Facul-
tate Parisiensi Doctore Theologo, & in Majori Conventu &
Collegio Parisiensi ejusdem Ordinis Sacra Theologia
Professore, & Studii Regente. Secu-
lum XIII. & XIV.*

Parisiis, apud Antonium Dezallier, 1684, tomi tres in 8.

TRibus his voluminibus gemina censura præfixa legitur, una Conventus Dominicani, qui in opere hoc tripartito nihil fidei vel Christianæ morum disciplinæ contrariū contineri declarat; altera Facultatis Theologiæ Parisiensis, quæ itidem in hac historiæ ecclesiasticæ continuatione nihil fidei Catholicæ, Apostolicæ & Romanæ, aut Christianæ morum disciplinæ adversum deprehendit, imo studiosis lectoribus utilissimam, cæterisque ejusdem Autoris operibus eruditione minime inferiorem existimat. Utrum simili judicio tria hæc volumina sit approbatus *Innocentius XI P. R.*, valde dubita-

mus, cum præcedentes tomos, duodecim pridum seculorum historiam complexos, una cum cæteris Auctoris operibus, de Cardinalium quorundam consilio, & ex ea, qua se pollere putat, Apostolicæ potestatis plenitudine proscribendos & damnandos censuerit, eorumque omnium & singulorum impressionem, descriptionem, lectionem, & usum omnibus & singulis Christianis, sub pœna excommunicationis, a qua nemo, nisi in mortis articulo constitutus a quoquam, præterquam a Pontifice Romano, absolutionis beneficium obtinere valeat, severe interdixerit. Idem fatum tribus his, quæ nunc recensemus, voluminibus vel jam evenisse, vel eventurum esse, quod mense Julio anni superioris cæteris contigit, obscura non sunt indicia.

Quamvis enim Auctor quavis occasione Romani Pontificis benevolentiam capteret, ejusque primatum & cætera privilegia tueatur, *Albigenses, Petrum Johannem Olivum, Fraticellos, Dulcinum, Lombardos, Marsilium Patavinum, Jandunum, Wiclefsum* & alios, ob impugnatam ecclesiæ Romanæ & Pontificis auctoritatem, inter hæreticos recenseat, *Johannem XXII* tam contra eos, qui ejus constitutionem de paupertate Christi & Apostolorum *Nicolai III* decretis adversari asserunt, quam contra eos, qui ipsum erroneam de statu animarum post mortem sententiam propugnasse statuunt, peculiari dissertatione apologetica defendat, aliisque modis suum erga Romanam sedem obsequium approbet: non pauca tamen inter has blanditias occurrunt, quæ Pontifici possessionem dignitatis suæ omnibus modis sartam tectam conservare cupienti non possunt esse non ingrata.

Nam, ut aliqua saltem ejus rei specimina producamus, in Dissert. 3. quæ concilii Lateranensis IV canon tertius illustratur, canonem illum Ecclesiæ, vel Romano Pontifici, potestatem in temporalia Regum & Principum saltem indirectam tribuere, contra *Perronium* & *Bellarminum* negat, doctrinam illam de potestate Pontificis R. in temporalia Regum & Principum falsam, erroneam, Sacræ Scripturæ & traditioni palam adversam, ante Gregorii VII ætatem ecclesiæ ignotam, tetram, immanem, seditiosam multisque aliis nominibus detestandam esse docet, & *Barclajum* regii juris vindicem, a Bellarmino tanquam ethnicum & publicanum immerito traduci profiteatur. In dissertatione V. quæ de concilio Lugdunensi I agit, artic. 3, *Fridericum II* non ab hoc concilio, sed privato *Innocentii IV* ausu ex-

autora-

auctoritatem censet, & quam injusta fuerit illa sententia demonstrat, pronuncians zelum Fratrum Ordinis sui, qui sententiam istam publicandam susceperunt, non secundum scientiam fuisse, quamvis quodammodo venia dignos censet, cum veritatem variis opinionibus obnubilatam & præjudiciis concussam non cognoverint, nec Pontificis factum ad juris regulas, aut opinionem ejus ad Scripturam S. & traditionem expenderit. In dissertatione octava admodum prolixa Regi suo, cujus auctoritatem in temporalibus ab ecclesia vel Romano Pontifice prorsus independentem in ipso limine profitetur, *Jus Regalia*, de quo Pontificem inter & Regem ab aliquot annis acerrime disceptatur, saltem ex Senatus Parisiensis & Jureconsultorum Gallorum sententia, contra nuperum tractatus de Jure Regaliae auctorem ejusque affectas vindicat, & citra violationem canonis in Lugdunensi concilio constituti, a Rege juris illius extensionem usurpari posse contendit. In Dissertatione IX, de diffidio *Bonifacii VIII & Philippi Pulchri*, inter alia, quam inique Pontifex summa rerum spiritualium administratione non contentus, jura temporalia Christianissimi Regis invaserit, ostendit, argumenta quibus iste Pontifex in extravagante *unam sanctam* duos ecclesie gladios, temporalem scilicet & spiritualem asserere conatus est, ex *Egidio Romano* maxime & *Jobanne de Parisiis* refutat, & iniquis Bonifacii censuris, decretis & mandatis, successorum *Benedicti XI & Clementis V* diplomata opponit. In dissertatione XII, hanc F. *Jobannis de Montesono* propositionem; *Solius sedis Apostolicae est declarare, damnare, & probare, & eorum qua tangunt fidem, ad solum summum Pontificem pertinet examinatio & decisio*, ad examen revocat, & *Petri Alliaci* sententiae suffragatur, qui in tractatu pro vindicanda Facultatis suae censura contra Montesoni errores edito, propositionem hanc manifestam haeresin continere statuit, cujus conclusiones & argumenta Auctor noster suis annotationibus illustrat; subjiciens nonnullas Facultatis Theologicae censuras, quae episcoporum in judicandis fidei controversiis auctoritatem stabiliunt, eamque soli Papae Romano perperam tribui demonstrant. Dissertationi huic subjectum legitur suffragium censoriorum, quod Auctor noster post centum & sexaginta amplius Magistrorum se antiquiores, in generalibus comitiis, diebus 7 & 8 Maji anno 1683, in aula domus Sorbonicae, pronuntiavit de propositione ab Amplissimo

plissimo Senatu ad Theologici confessus examen ac iudicium doctrinale delata, & his verbis concepta: *ad solam sedem Apostolicam Divino immutabili privilegio spectat de controversiis fidei judicare.* Quam propositionem falsam, temerariam, erroneam, praxi ecclesie adversam, verbo Dei contrariam, & doctrinæ alias a Facultate Parisiensi damnatæ consentaneam esse, refutatis adversariorum objectionibus demonstrat.

Reliquæ dissertationes, quarum mentionem hæctenus nondum fecimus, agunt de actis & decretis concilii Lateranensis IV, de orthodoxia *Joachimi Abbatis*, qui ab hæreseos infamia vindicatur, de sensu canonis: *Omnis veriusque sexus*, de Summa *Thoma Aquinatis*, de actis & decretis concilii Lugdunensis II, de concilio Viennensi & causa Templariorum, de sacrificio Missæ adversus Albigenes & Wiclefistas, & de bonorum temporalium possessione ecclesie non deperganda contra Wiclefum.

Dissertationes hæctenus enumeratas, juxta methodum in præcedentibus seculis observatam, historica Synopsis antecedit, quam Innocentii III ejusque ad Bonifacium usque IX in cathedra Romana successores auspicantur. Proximum his locum occupant hæretici & singularium opinionum architecti, quos excipiunt præcipui Scriptores, numero circiter 130, quibus recensitis conciliorum nationalium & provincialium canones & acta subnectuntur. Hinc Autor, qualis politice Ecclesiasticæ facies hoc ævo fuerit, exponit, a Metropolitanis & Episcopis ad Clericos, Canonicos & Monachos, nec non ecclesie bona, immunitates & onera progressus. Postremis vero Synopses capitibus Imperatorum orientalium & occidentalium, Regum Francorum, Hispanorum & Anglorum historiam enarrat.

Utrobique nimirum, & in synopsis & in dissertationibus, plurima occurrunt notatu non indigna. Verum ea huc transferre prolixitatis vitandæ studio prohibemur.

LA GVERISON ASSVRÉE DES FIEVRES tierces, doubles tierces, en deux jours, quartes et doubles quartes en quatre par le Remede Provençal en tablettes, que le Sieur B. Alary maître Apoticaire de la ville de Grasse en Provence, fait & distribue par privilege du Roy. 12. Paris chez P. Auteur sur le pont S. Michel vis a vis le Quay des Augustins au page du Roy, 1685.

id est

Certa Februm, Tertianarum duplicium non minus ac simplicium intra duos dies, Quartanarum vero itidem simplicium & duplicium intra dies quatuor, Curatio ope remedii-cujusdam Provincialis in forma Tabellarum a Dn. B. Alary Pharmacopœo Provinciali confecti ac ex Privilegio Regio distributi

Parisiis apud Autorem 1685. in 12.

Non confuevimus in *Alta nostra* referre libros; nisi qui nobis ipsi visi sunt ac peruolati. Præsentem uero libellum, tametsi nondum ad manus nostras peruenerit, prætereundum minime putauimus, quod multorum uideretur interesse, ut de nouo remedio febribus cuiuscunque generis feliciter præstigandis inuento quam maturissime admoherentur. Utamur uero uerbis clarissimi Sponii, Medici Lugdunensis ac Polyhistoris celeberrimi, qui litteris Lugduno nuper ad nos datis, & indicium libelli primus fecit, & argumentum ejus sequentem in modum descripsit:

Hoc decennio plus forte inquisitum in febrifuga, quam omnibus anterioribus sæculis, nec sine fructu. Præter enim stupendam corticis illius Peruviani toties decantati vim, in febrili fermentatione sedanda plenius detectam, varia uariis produxere, inter quos non minimum meretur locum Provincialis Gallie (Provence) Pharmacopœus iste B. Alary, qui nuper Lutetiam Gallie metropolim petens insigni hoc febrifugo celebratur. Cujus quidem noticia eum ad Christianissimum Regem pervenerit, artium liberalium Mecenatein, is iussit in nosocomiis experimenta fieri: comprobataque ipsius efficacia, arcanam compositionem rescire uoluit, tumque authorem Alarium munifico regioque dono compensauit: utque ipsamet plebecula emolumentum inde percipere possit, pretium uniuscuiusque tabellæ assuum duntaxat quinque esse uoluit. Tabellæ ipsæ (sive Frages) commodissimæ sunt; absque ullo enim fastidio assumuntur; utpote gratissimæ. Dux in febribus tertianis & dupl. tert. sufficiunt, quatuor aut quinque in quart. Ieiunio stomacho comeduntur.

etur, septem horis ante paroxysmum si longa sit intermissio, sin minus, ineunte paroxysmo. Superhauritur semicyathus aquæ aut vini, dein per quinque horas abstineat æger a cibo ac potu, exactis vero quinque illis horis jusculum aut prandium sumat. Effectus varii sunt pro variis temperamentis, variisque quos in corpore reperiunt humoribus. Quandoque enim vomitum, quandoque secessum excitant, sæpe utrumque. Alias per urinas, sputum aut insensibilem agunt transpirationem, semper autem sine vi ulla. Prægnantibus enim tuto dantur, imo & pueris ad mediam dosim. Solita dosis est circiter unius scrupuli. Diutissime servari possunt, sed in loco sicco: in humido enim liqueferent. Undequaque mittuntur in pyxidibus surfuri admixtæ: asseritque Autor in suo libello Regi dicato, Dominum Marchionem de Louvoy intra duos menses viginti mille in castra misisse. Sic cuivis in exteris regionibus non difficile fuerit, præstantissimum hoc remedium experiri, debitasque Deo medicinæ Autori gratias reddere, cum pristinam sanitatem recuperaverit.

RAYMVNDI VIEVSSENS DOCTORIS

*Medici Monspelienſis Neurographia
uniuerſalis,*

hoc est

**Omnium corporis humani nervorum simul ac
cerebri, medullæque spinalis descriptio
anatomica.**

Lugduni apud Joh. Certe 1684 in fol.

Quod si in ullius visceris anatome recentiores Medici antiquorum superarunt sedulitatem, factum id esse in cerebri ac nervorum dissectione, intrepide affirmare audemus. Etenim unusquisque cordatus, utrorumque scripta remoto præconceptæ opinionis peplo legens, nitro nobiscum facebitur, in illis densa caligine omnia adhuc tecta; quæ in his experientiz radio affulgente corruscant eleganter. Exempli loco sit neurographia. Pudet sane referre, quam mutilam, mancam, sapius etiam falsam illam tradiderint veteres; quicquid enim a primis professoribus neglectum est, id nec a posteris inquisitum fuit. Neque negligentiam talem inquirendi

quirendi nervorum distributiones de præcedentibus solum seculis accipias, nostrumque ab illa penitus immune credas: leges namque a Clarissimo *Diemerbrœckio* lib. 8. suæ Anatomæ c. 7. exactam nervorum (præprimis cutaneorum) descriptionem pro absolute impossibili haberi. Non diffitemur, arduum mireque laboriosum ac intricatum opus esse scrutinium nervorum, interim tamen non absolute impossibile, quodque constanti opere ad optatum finem perduci haud possit. Sufficenter hoc jam ante aliquot annos *Thomas Willisus* in tractatu de cerebri structura, & ne aliunde testimonia petamus, præsens noster *Auctor* in ipso hoc libro demonstravit. Sic enim in præfatione refert, ex illo statim tempore, quo Medici munus in nosocomio *Montpeliensi* obire cœpit, nil magis in votis habuisse, quam ut assiduis cadaverum sectionibus, quorum copia ipsi fiebat, neurologiæ illam partem illustraret, quam cæteri anatomici fere intactam reliquerant. Quid præsterit improbo hoc decem annorum labore, quo curiositate pene religiosa cerebrum lustravit, hac Neurographia in tres libros divisa sistit, ita ut in primo ex his, cerebri dissectionem accuratam quatuor & viginti capitibus exhibens, cap. I. verba faciat de generatione & divisione cerebri, II. de crassa seu dura meninge, III. de vario crassæ meningis usu, IV. de motu cordis & arteriarum, V. de pia meninge, VI. de arteriis utramque meningem & cerebrum irrigantibus, VII. de reti mirabili, VIII. de infundibulo, IX. de glandula pituitaria, X. de distinctis cerebri substantiis, XI. de cerebro stricte sumto, XII. de cerebello, XIII. de medulla oblongata, XIV. de cerebri muniis in genere, XV. de natura & necessitate spiritus animalis, in quo & de succo nervoso simul differitur, XVI. de capitis aquosis ductibus & emissariis, XVII. de muniis glandulæ pinealis & plexuum choroidum, XVIII. de materia spiritus animalis, de loco, & vera productionis illius ratione, XIX. de dispensatione spiritus animalis, in quo distinctæ viæ quas intra cerebrum inire solet, ostenduntur, & variæ motus illius actiones explicantur, XX. de differentiis motuum, qui spiritus animalis ope peraguntur, in quo distincti ipsius fontes exhibentur, XXI. de Facultatibus animalibus, ac primo de sensibus externis, XXII. de sensibus internis, ac primo de imaginatione, XXIII. de sensu communi ac memoria, XXIV. de judicio ac ratione. Secundus liber medullæ spinalis examen in tribus capitibus suscipit, e quibus

I. tractat de membranis, II. de vasis spinalem medullam irrigantibus, eorumque muniis, III. de medulla spinali ejusque usu. Liber tertius de nervis loquitur, & quidem cap. I. de nervis in genere eorumque muniis, II. de prioribus quatuor nervorum conjugationibus intra cranium oriandis, in quo insimul interna baseos calvariz foramina describuntur, III. de quinta, sexta & septima conjugatione, IV. de nervis octavar conjugationis, V. de nervis intercostalibus eorumque muniis, VI. de nona ac decima conjugatione nervorum, qui cerebro prodeunt, VII. de nervis spinalibus, VIII. de sensu tactus, IX. de ratione motus muscularis.

Quam vero operose cuncta hæc in tractatione Autor noster sit prosecutus, prolixius diduci haud potest, nisi transcribere totum librum velimus: adeoque sufficere solum ex scripto hoc in specie annotasse, quæ nova sunt, quo ex illis tanquam ex ungue Lectori de Leone constet. Ex his primo loco stabunt sinus quatuor duræ matris Lib. I. cap. 2. & 3. commemorati, de quibus quantum nobis constat, nemo Auctorum hæcenus literarum monumentis consignavit quicquam. Situs earum in ea est matris parte, quæ cranii basi infertitur, ad prominentiam sellæ equinæ. Duo autem ex his superiores sunt & minores, & duo inferiores ac majores: illi, quorum vestigia petrosi ossibus, supra foramina quæ septimum nervorum par subit, ut plurimum leviter inscripta cernuntur, ex ea parte, qua sellam equinam respiciunt, receptaculis sellæ ejusdem lateribus apposis inhiant, altera ex parte in sinus laterales abeuntes, ubi scilicet in ad calvariz basin deflectunt: isti vero, quorum vestigia binis ossibus, petroso nempe & cuneiformi paulo profundius incisa sunt, ex una parte in prædicta receptacula, ad sellam equinam exculpta aperiuntur, & ex altera venas jugulares internas subeunt, ubi in eos sinus laterales deflunt. Usus horum sinuum est, ut una cum sanguine superfluo, etiam depluentem e cerebro aquosum humorem, ad venas jugulares internas demandent. Et enim in receptaculis ad sellam equinam factis, excipitur non solum sanguis ex ossis cuneiformis substantia refluens, sed etiam omnis serosus latex ex cerebro per infundibulum, & glandulam pituitariam in cavitates ipsorum descendens. Clarius quo cuncta hæc patefiant, necessarium visum fuit, in tabula ænea sinus cum dictis receptaculis expressos adnectere. Sequitur sinus hos novos, alterum novum inventum,

Tab. VIII.

TAB. VIII.

ad A. 1685.

pag. 337.

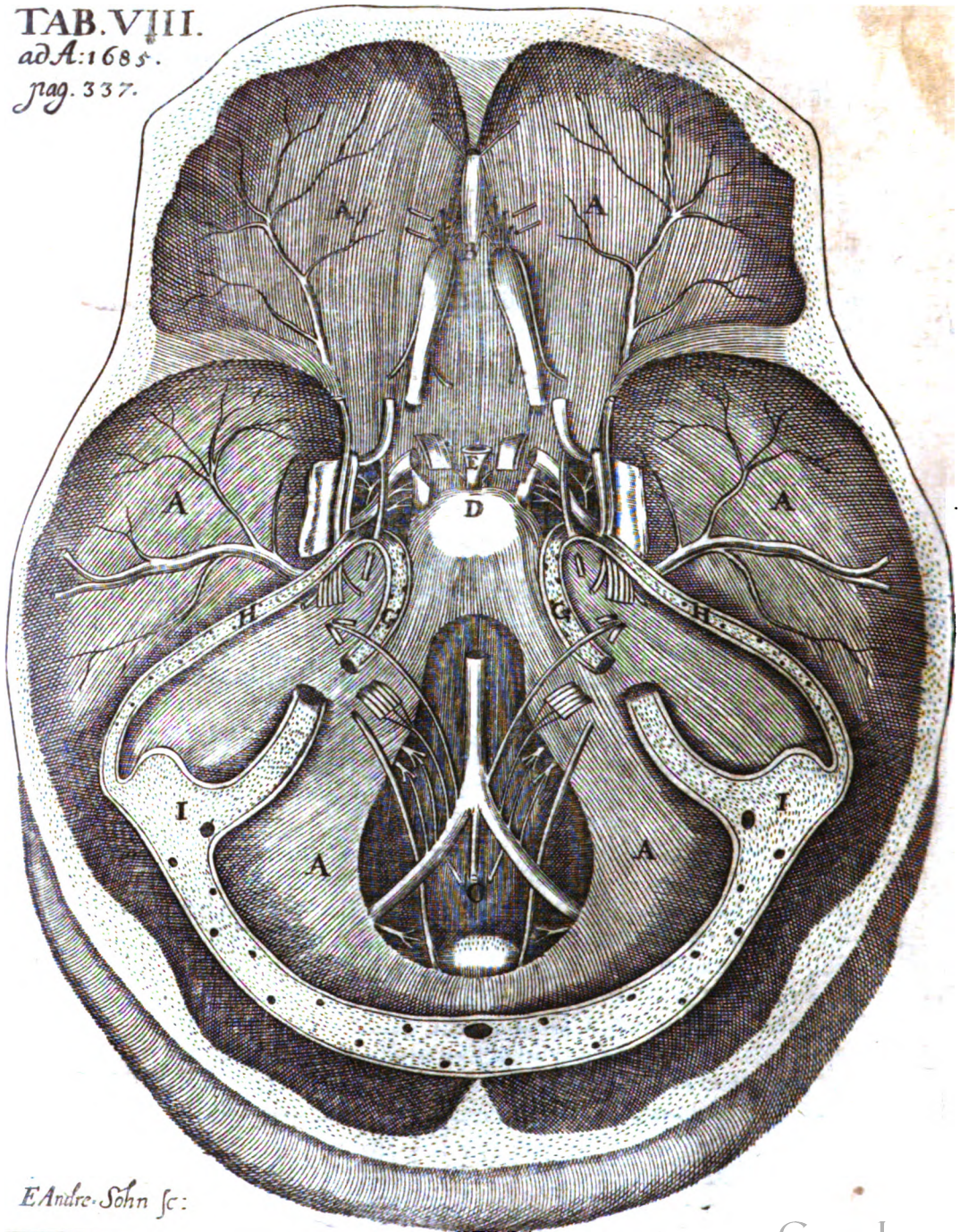

E. Andre. Sohn sc.

tum, nempe alia longe fibrarum musculosarum cordis descriptio, quam hactenus innotuit, vid. cap. IV. cit. Libri. Cap. XVI, inquirit in originem pituitosi humoris, qui in narium emuncione vel per screatum solenniter rejicitur, deque illo sequentem illam nondum omni ex parte notam adstruit opinionem. Scilicet organon hujus secretionis primarium pituitariam esse membranam, variis hunc in finem muciferis vasis a natura exornatam; in sinibus autem ossium maxillæ superioris & calvariæ baseos, tanquam in cisternis asservari istum mucum e sanguine secretum, usque donec data occasione ad narium cavitatem, aut in patentes ad fauces meatus deponatur. Numerum horum sinuum externorum determinans, ad duodenarium extendit, & duos in sphaeroide osse, sex in ethmoide, binos in frontis & par in maximo maxillæ superioris osse, recenset. Concludit itaque ex horum, prout vocat, aquosorum ductuum & emissariorum præsentia, catarri descensum a capite mere imaginarium esse, cum ne guttula quidem seri, nisi per sinus fellæ equinæ supra descriptos, e cranii cavitate destillet. Adderemus huic inventorum novorum catalogo plura alia, præprimis tamen illa, quæ integro Lib. III de distributione nervorum, causisque, quamobrem pro variis soni rationibus, variæ in quibusdam subjectis animi & corporis motiones sequantur; Item cur in spasmo correptis brachia frigida evadant, & quæ sunt alia sexcenta hujus farinae; attamen brevitati studentes, sicco, ut ajunt, pede transilimus, remittentes Lectorem curiosum ad ipsum librum, ubi brevissimis nunc indigitata, prolixius non solum exposita, sed etiam æri incisa observabit. Reperiuntur enim in hoc scripto triginta exactissimæ tabulæ æneæ, naturali magnitudini partium, quas exhibent, respondententes, de quo Lectorem adhuc circa finem monendū duximus.

Explicatio Figuræ.

TAB. VIII.

- A. A. A. A. Interior cranii basis crassa meninge obducta.
- B. Crista galli cum adjacentibus nervis olfactoriis.
- C. Foramen cranii maximum medullam spinalem transmittens cum vasis sanguiferis & nervis.
- D. Posticus fellæ equinæ processus.
- E. Infundibulum.
- F, F. Receptacula fellæ equinæ apposita,

Uu 2

G, G, Si.

G. Sinus duo inferiores fellæ equinæ adjacentes.

H. Sinus duo superiores fellæ equinæ appositi.

I. Sinus duo laterales, in quos postica sua parte sinus superiores fellæ equinæ desinunt.

ANNALES ECCLESIASTICI FRANCORVM

Auctore Carolo le Coïnte Trecenti, Congregationis

Oratorii D. N. Jesu Christi Presbytero.

Volumina octo.

Parisiis, e typographia Regia, 1665 --- 1683 fol.

Vastum nempe opus est & octodecim minimum annorum, quod Carolo Coïntio eruditus Orbis debet; nec dum absolutum tamen, sed morte Auctoris, cum dimidium noni post Christum natum seculi vix attigisset, abruptum. Adeo late diffusæ sunt res Ecclesiæ, ut ne unius quidem gentis Historia Sacra, quam justo studio componere vir doctissimus instituerat, octo spissis tomis, qui luci publicæ expositi sunt, comprehendi integra potuerit. Superfunt enim octo, & quod excurrit, secula, quæ si quis pari, qua cœpit Coïntius, apparatu curaque enarranda vellet suscipere, non possent non octo alia, imo longe plura volumina Ecclesiasticæ Francorum Historiæ nasci: crescente eo magis scribendi materia, quanto longius a religionis Christianæ primordiis Historia digreditur. Quo minus mirandum, Acta Sanctorum, quibus componendis post *Johannem Bolandum* & *Godefridum Henschenium* operi immortuos, strenue hoc tempore incumbit clarissimus Societatis Jesu Presbyter *Daniel Papebrochius*, & post ejus fata incumbent alii, quæque Sanctorum omnium, quotquot toto orbe noscuntur, vitas complectentur, in quinquaginta tomos excretura. Nec existimandum tamen, in Coïntianis his Annalibus nihil pertractari, nisi quod Sacræ Historiæ illustrandæ inserviat. Tametsi enim præcipuus ille Auctoris scopus fuit, Ecclesiastica Francorum gesta tradere, non dissimulandum tamen, interspersi passim, quæ Historiæ Francorum civili lucem affundant clarissimam; Regum inprimis Genealogiam, quam in prima præsertim Merovingorum stirpe intricatissimam esse nemo ignorat, incredibili studio evolvi, & Chronologicas etiam difficultates, collatis examinatisque *Sigeberti*

berti, Bucherii, Valefi, Henfchenii, Labbei, aliorumque calculis, felici industria expediri; ut adeo universa Hiftoria Francica, a prima gentis origine usque ad Lotharii Imperatoris annum imperii 29, orbis redempti vero 845 deducta, & ex omnibus quotquot superfunt & comparari ab Auctore potuerunt, civilis sacræque antiquitatis monumentis collecta, hic exhibeatur. Cæterum uti ex tam grandi opere excerpta dare prolixum nimis foret, ita non gravabimur tamen, singulorum tomorum periochas, sed quam paucissimis indicare.

Tomus I, qui jam *anno 1665*. lucem adspexit, præmissio Apparatu Chronologico ad Annales Ecclesiasticos, ab anno Christi 235, quo prima Francorum mentio reperitur, incipit, & ad annum usque 561, quo Clotarius I seu Senior, Franciæ tum universæ dominus, e vita discessit, protenditur, resque adeo annorum 326, quorum priores 261 steriles Auctori fuerunt, reliqui uberiorem dicendi copiam præbuerunt, postquam nempe Clodoveus Magnus, everfis idolis, Christianam fidem suscepisset, comprehendit.

Tomus II, qui *anno 1666* prodiit, ab anno 562 ad annum 632 progressus, ea quæ regnantibus in Francia Clotarii Senioris filiiis, nepotibus ac pronepotibus, intra annorum 71 spatium contigerunt, enarrat.

Tomus III, *anno 1668*. editus, annos tantum 47 complectitur. Incipit enim ab anno 633, quo Dagobertus I filium suum Sigebertum Regem Austrasiæ constituit, desinitque in anno 680, quo nepos Dagoberti illius Theodoricus III universa iterum Franciæ monarchia solus potiri cœpit.

Tomus IV, *anno 1670* publici juris factus, ab anno 681 exorsus ad annum 737, quo Theodoricus IV e vivis excessit, progreditur, annorum 57 gesta recensens. Quo temporis intervallo qui Franciæ præfuerunt Reges, summæ ignaviæ vulgo accusari, nec nisi umbratiles ac scenici ab omnibus fere rerum Francicarum scriptoribus describi solent. *Miseranda* (sic Johannes de Busfieres Hist. Franc. l. 4. n. 6.) *posteriorum Regum conditio, quibus luculentissimo Regno interdictis, prædium rusticum dabatur in sumptus, cum aliquot famulis, potius inopia testibus, quam regiarum opum ministris. Semel in anno in urbem veti plastro junctis bobus, ut Regis larvam induerent, promissamq, ostentarent casariam (nam is unus character supererat tanta potentia) mox iisdem quadrigis redibant in villam, toto deinceps anno pompam*

absumente; interim dum Magistri Palatii jus belli & pacis, vita & necis, potestate summa exerceret. Sed tantam labem posteriorum e Merovæis Regum memoriæ adpersam indignatus Cointius, id passim, & primus quidem, ut profiteretur, hoc tomo egit, ut productis variis monumentis, a tam turpi, quam vocat, calumniâ Franciæ Reges illos vindicaret, & a tam ignominioso commento Historiam suæ gentis repurgaret; ratus aut ætatem plerorumque minorem, aut quod longam non duxerint vitam, nec regno diuturno fuerint potiti, ansam fabulæ præbuisse.

Tomus V, *anno 1673.* editus, ab interregno, quod post Theodorici IV obitum cœpit, & per annos sex & amplius, donec filius tandem ejus Childericus III Regnum sibi asseruit, continuatum est, orditur, recensitaque Regni a Meroveadis ad Carolinos translatione, quæ sub Pippino & filiis ejus, Carolo ac Carolomanno ad annum usque 771 gesta sunt persequitur.

Tomus VI, *anno 1676.* editus, gesta Caroli Magni, postquam solus Francorum Monarchiam suscepit, per annos 33 complectitur, ac in anno 804, quo bello Saxonico totidem annis gesto finis impostus est, desinit.

Tomus VII, qui *anno 1678* publici juris factus est, ultra metas annorum 25 non protenditur, ad annum usque 828 Historiam contextens.

Tomus octavus denique, qui *anno 1683* impressus est, in anno 845 desinit, adeoque licet reliquis mole non inferior, annos tantum 17 continet, augescente cum seculis ipsis, imo annis singulis dicendorum materia, ut vel hinc pateat, non unius hominis laborem esse, quem Ecclesiastica Francorum Historia justo apparatu componenda requirit. Et Cointius quidem, cum ad quadringentesimam paginam tomum hunc perduxisset, vivis ereptus est. Reliqua ex schedis auctoris *Gerhardus Du Bois* Congregationis item Oratorii Presbyteri adjecit.

Singulis tomis subjuncti sunt accuratissimi indices, primus rerum & verborum, alter Episcopatum & Monasteriorum. Ultimo etiam præmissa præfatio est, qua Auctoris, anno 1611 Trevis nati, anno 1681 Parisiis defuncti, vitæ curriculum ab eodem *Gerhardo Du Bois* descriptum exhibetur.

MENSIS JULII A. M DC LXXXV. 341
MICHAELIS ETTMÜLLERI, PH. ET MED.
D. & Prof. Publ. Lips. *Chimie Rationalis & Experimentalis Curiosa, cura ac sumptibus Joh. Christophori Aufsfeldi Med. Doct.*

Lugduni Batavorum, 1684 in 4.

*MEDICVS THEORIA ET PRAXI GENERALI
instructus, hoc est, Fundamenta Medicina vera, olim a D.
Michaeli Ettmüllero, Medico & Practico Lips. celeberrimo,
Prof. Publ. privatim tradita, luci publica
nunc primum donata.*

Francofurti ac Lipsiæ, Sumptibus Michaelis Güntheri
1685 in 4.

MICHAELIS ETTMÜLLERI, PH. ET MED.
D. & quondam in Acad. Lipsiensi Prof. Publ. celeberrimæ
Opera Omnia Theoretica & Practica, in quibus univ-
ersa Praxis Medica exhibetur: accedit Chirurgia
Medica, ut & Methodus Con-
sultatoria &c.

Lugduni, 1685 in 4.

EO avidius excepta a multis Opera hæc fuisse non dubitamus, quæ sub Etmülleri nostri nomine nuper divulgata sunt, quanto majorem is, dum viveret, æstimationem famamque sibi comparavit. Et tunc enim vir fuit solidissime, non arte tantum Medica, quam theoria & opere profitebatur, sed scientiis omnibus, quæ illi adjumento sunt aut ornamento, doctus, miraque semper ac felicissima dexteritate, & in erudienda studiosa Medicinæ juventute, & in experimentis, quibus hæc disciplina magno hoc tempore cum fructu

excolitur, capiendis, & in exercenda medendi arte ægrisque ad salutem reducendis usus. Unde non Lipsiæ tantum nostræ, cui studia sua operamque consecraverat, sed Orbi litterato dolendum, vivis hunc virum in ipso ætatis flore (annum enim trigessimum nonum non excessit, die 26 Maji anno 1644 natus, denatus d. 13. Martii anno 1683) immaturo fato ereptum. Neque dubitandum est, profecturâ ab illo scripta publica fuisse seculo, & splendore illo, quo se Medica hodie scientia effert, dignissima, si vitam illi Divinum Numen prorogasset. Sic enim secum vir prudentissimus constituerat, nonnisi provectiore ætate ad libros componendos animum applicare, & comparare interim subsidia, quæ experientia diuturnior, Auctorumque plurimum lectio subministrant. Quo major eos, qui Etmüllero nostro familiariter usi fuerunt, cepit admiratio, quando eodem fere tempore diversis locis edita conspexerunt memorata superius opera, Etmülleri nomen præferentia: ut Vidua etiam ac Hæredes Etmülleriani, famæ beati Viri consulturi, necessitatem sibi impostam censuerint, publico programme, scripta illa supposititia esse, certe luci publicæ nunquam a beato Auctore destinata fuisse, declarandi. Atque id quidem, nullo licet monente, deprehendent facile omnes, quibus pervolare libros hoscæ visum fuerit, contineri iis nonnisi discursus maximam partem extemporaneos, nec caute semper ab auditoribus exceptos, sed hiulco verborum concursu & tautologiis fœdos; quos qui tribuere Etmüllero velit, tanquam opus ea methodo curaque, ut in publicum prodire possit, elaboratum, nã is in beati clarissimique viri manes foret injurius. Cæterum sicut hanc ipsam ob causam argumentum librorum horum uberius recensere supersedemus; ita speramus futurum, ut quod in se Vidua ac Hæredes receperunt, ex schedis Etmülleri, a viro quodam in Arte Medica maxime excellenti revidendis, edantur aliquando Opera ejus limatiora, & famæ beati Auctoris convenientia.



ACTA ERUDITORUM

*publicata Lipsiæ
Calendis Augusti Anno M DC LXXXV.*

Herrn Zeit Ludwigs von Seckendorff Christen-
Stat in drey Bücher abgetheilet. Im ersten wird von dem
Christenthum an sich selbst/und dessen Behauptung/wider die
Atheisten und dergleichen Leute; Im andern von der Verbes-
serung des weltlichen/und im dritten des geistlichen Standes /
nach dem Zweck des Christenthums gehandelt.

five,

*DOMINI VITI LUDOVICI A SECKENDORFF,
Christianismus in libros tres divisus: quorum prima de
Christianismo ipso agitur, ejusque adversus atheos & simi-
le hominum genus defensione: Secundo de Politici: Tertio de
Ecclesiastici ordinis emendatione, ad scopum Chri-
stianismi exacta.*

Lipsiæ, apud Joh. Fridericum Gleditsch, Anno 1685 in 8.

IN virtutum & artium numero, quas literatus orbis in Autore ad-
miratur, scientiam architectonicam sic enitere, ut inter ætatis no-
stræ Heroas togatos eum (Cl. Morbosi in Epistola dedicatoria
elegantissimi tractatus de Patavinitate Liviana, quem in *Actis Men-
sis Decembr. superioris anni p. 570* memoravimus, judice) repo-
nat, persuadebitur haud difficulter, qui tractatum cædro dignum ex-
tati evolvere sustinuerit. Nam si alias ullibi, hoc certe scripto cla-
rissimum in oculis, in luce omnium, excelset hujus artis documen-
tum, Vir facile (ut ab Hieronymo vocatur Pammachius) omnium no-
bilium Christianissimus, & Christianorum nobilissimus statuit. Quo
ipso non obscure simul intelligitur, quanti ad veram solidamque pru-

Xx

dentiam

dentiam acquirendam interit, ex piissimi quondam Ducis Saxo-Gothani ERNESTI disciplina velut alumnum prodiisse, nec educatum modo in illius aula, cui in augustissimo pietatis, religionis, & sapientiz sacratio a teneris, sed negotiis quoque publicis administrandis mature admotum fuisse. Quo minus mirandum etiam, eundem Virum celeberrimum per annos septendecim Cancellarii munere a-pud laudatissimæ virtutis Principem MAURITIUM, Ducem Saxoniz, Administ. Episc. Numb. dexterrime esse functum, & omnia ejus negotia summa cum fide & successu felici curasse, donec morte optimi Principis otium exoptatum nec sine dignitate fuit consecutus.

Propositum vero Illustri viro hoc in opere non fuit, systema integrum pro defendenda Christianæ religionis veritate conscribere, multo minus dogmata, quibus Christianorum fides nititur, & controversias ordine singulas excutere; sed specie libere potius & absque præjudicio differentis, calammum non adversus atheos solum, qui esse DEUM negant, stringere, sed adversus Deistas etiam, qui non ad modum revelatum divinitus agnoscunt eum, solam naturalem notitiam concedentes; aut providentiam Numinis & gubernationem universi in dubium ac incertum vocant: ut & contra hypocritas, qui externa quidem professione religioni alicui adjungunt sese; vera tamen animi sententia, nullo aut vilissimo omnem habent loco, factisque nihil nisi contraria, quam profitentur, fidei ostendunt. Quocunque nomine jam hujusce sortis homines usurpentur, sive dicas Atheos, sive Deistas, Pyrrhonios, Epicureos, Scepticos, Libertinos, Politicos, dissolutos, impios, contemtores Numinis, empæctas, vel, quod familiare Gallis, *Esprits forts*; suscepit refutationem eorum non ad methodi scholasticæ probatæque normam, quod exquisitiorem, ut monet, sententiarum quas fovent, instantiarumve quibus uti non verentur, dijudicationem postulasset; sed sequi ingenui leges discursus maluit, easve cum primis exceptiones attingere, quarum mentionem facere frequentius monstra hominum ista consueverunt, sepositis tantisper subtilitatibus, ex Metaphysicorum forte scriniis, vel etiam Scholasticæ Theologiæ depromendis.

PRIMO librorum itaque innotum jacturus fundamentum, cui structura omnis reliqua imponi tuto queat, de DEO, de Scriptura Sacra, de æterna salute, de viribus hominis, de fide salutifera, & Sacramentis,

mentis, velut de Christianæ religionis objecto, principio, fine, subjecto, ac mediis copiose sapienterque differit. Sententiarum quippe de Numine Divino divortis enumeratis, diversisque atheorum constitutis classibus, docet inter alia, nullum voluptatis genus esse tanti, ut ejus fruendæ causa, avertere quis à felicitate vera debeat æthim; id quod inductione vitiorum aliquot maxime regnantium ad oculum ostenditur. Atque cum *ἁγιωγραφία* salutifera hauriri non aliunde, quam e Scripturis queat, harum autoritatem contra eosdem adversarios tuetur strenue & vindicat, a DEO asserens perhiberi testimonium Scripturarum veritati ipsis in credentium cordibus, sine ingenioso humano ratiocinio; efficacissime eandem probari ex impletis vaticiniis; invictum quoque argumentum pro religionis veritate ab excellentia Scripturarum, internaque virtute peti, constantique ejus fructu, utpote cujus ope sublatus & eversus fuerit Ethnicismus. Hinc explicare aggreditur, quam gravis admittatur ab iis culpa, qui finem homini in verbo propositum, divinoque beneficio revelatum, justo expendere studio ac quærere detrectant: cum dici tamen non possit, quantum adjumentum id ipsum afferat oneri in quovis statu hominum levando, pellendisve morbis. Gravius adhuc ab iis peccati, qui finem habent cognitum, vanissimis tamen seculi deliciis sic immerguntur, ut ad ejus dictamen & amissim nolint actiones suas dirigere, aut ullo modo componi vitam. Necessariam porro homini commendat *ἀνθυρωγραφία*, viriumque, quas non nisi DEO acceptas ferre potest, notitiam. Tandem & de mediis agit, ad supremæ salutis portum hominem perducuntibus fide nimirum, & Sacramentis, ad eum modum, qui divino verbo legitur præscriptus, concluditque falsis dogmatibus destruendis simplicem Christianam veritatem sufficere, Verbo DEI non fallaci existente regula; ejus vero atque Sacramentorum extremum contemptum gravissimis querelis dare materiam, & præcipue nasci ex secularium amore voluptatum.

SECUNDO libro, ex hæcenus asserta fidei professione evicturus, quod innumeris gravibusque corruptis, quovis in statu deprehensis, occurri non alia ratione felicius possit, quam si primum pietatis fundamentum excutiat probe, & princeps totius Christianismi scopus, æterna felicitas pro actionum regula habeatur; tres hierarchias divinitus institutas curatius contempletur, & quomodo gerantur

officia tributa singulis, exigente fidei demonstratz norma debeant, quam procul inde vero re ipsa (quod dolendum) abeant, imo quam sæpe aduersentur eidem ediametro, expendit. Cuncta siquidem in quibus Christiani hominis officia versentur, multo facilius, rectius, atque plenius Christianismo, sinceroque ejus exercitio emendari, re-purgari, & sanctificari posse, quam lege aliqua aut politici Magistratus disciplina; quanquam nec hoc coactionis genus moveri loco suo fas sit, propter hypocritarum & improborum segetem, vel optimo coctui sese immiscentem.

Enumeratis itaque bonis, quæ statum œconomicum ornant, ut sunt: integra valetudo corporis, victus & vestitus copia, nec non cetera seu necessitatem vitæ, seu commoditatem attinentia; pro ætatis item conditione, matrimonium exoptatum, *evrosia*, extentum vitæ spacium, nec inuisitatio mortis genere interimi: quorsum referas & publicam salutem, libertatem, & jus statuendi de rebus propriis, iusto inter civēs haberi loco ac pretio, tranquillitate etiam ac defensione adversus vim & injuriam frui: malis quoque privatorum vitam affligentibus excussis; in molestorum ac turpium causas inquiri, statuens iusto nunquam eas loco quæri, sed tribui ut plurimum viris in aliquo imperio constitutis: raro admodum contingere, ut se quis probet ipsum, suamque ipsius vitam & rem privatam in censuram vocet, absque philautiz & adulationis patrocinio, propterea excusatione culpæ: neglecto vero hoc examine, emendationem ullam in exigui etiam momenti rebus, neminem sperare posse: principem scopum ut plurimum commutari in secundarium, veramque beatitudinem mundanis voluptatibus longissime postponi. Quibus in genere monitis, ire per singula bonorum genera juvat, & ostendere, quam commoda ratione obtineri eorum unumquodque, conservari, auerive possit, natis ex Christianismo regulis consultis, bonaque fide servatis semper & expressis. In malorum contra exaggeratione sic versatur, ut origine cujusque detecta, remedia etiam probata & ex Christianismo derivata singulis opponat.

Ab œconomico, ad Politicum progreditur ordinem; de quo scribere cum res non minoris difficultatis sit, quam periculi, cauto ac circumspectu opus esse viris Ecclesiastici muneris, quando in vitiis huic ordini familiaribus reprehendendis occupantur. Probaturus itaque

itaque, geri officium magistratus seu superioris, seu inferioris, emendarive non posse rectius, quam e Christianismi præscripto, divinam initio urget Magistratus originem, observatque solenni titulo, DEI GRATIA, confirmari non modo potestatem & auctoritatem Principum in subditorum animis, sed magnates quoque ipsos per eundem non minus, quam per juramenta, & Capitulationes, officii sui admoneri. Inde ex Christianismi fundamentis tyrannidem destruit ac dominatum, commodi privati causa usurpatum, firmatque in subditis obsequium. Magistratum Christiani hominis officio non solum esse, inde efficit maxime, quod obtingere imperanti salus non alia ratione possit, quam parenti: quodque Christiana fide, sed vita profana Magistratus majori sit suis offendiculo; quam fuere ipsimet ethnici: ab eodem porro omnem eo, Christiana doctrina & conscientia duce, conferri curam, ut bona fide Christiani sint & subditi, licet aliud in ethnicis appareat, potestate sua ideo minime privandis. Quo loco docetur etiam, quam enervata potestas Imperatorum fuerit in rebus religionem concernentibus; contra, quæ occasione creverit Papalis: & quamvis episcopus, quæ Magister secularis gaudeat, præscribere tamen eum fidei articulos, conscientiasve cogere, consentientibus vel maxime Episcopis, nequaquam posse.

Capite libri decimo de regionum pretiosissimo, salutem animæ si exceperis, thesauro, pace pacisque custodia, nec non de bello, & justis belli causis, eoque prudenter gerendo sic agitur, ut & malorum, quæ militia secum adfert, principia & remedia exponantur. De militum delectu cum sermo est, fatetur quod Principis externi militiam sequi res sit, cujus justitia difficulter ex regulis Christianismi defendatur: bellicæ fortitudinis autorem & magistrum, Christianum esse animum, de bona conscientia & meliori a morte vita quam certissimum. Ut prætereamus, quæ de expeditione equestri Ducibus præstanda, ejus justitia, conditione, & usu; nec non de pedestri provinciarum defensione hoc loco subjiciuntur. Qui sequatur discursus, officium partim Magistratus universe, in administranda justitia tam in processu, quam ex officio, positum, ab usumque processuum pro argumento habent: partim mala & damna, quæ invehuntur in civitatem imperantium avaritia: ut & æris signati valorem, & modos augendi Principis ærarium. Postremus eorum officium Magistratus

explicat, quod in subditorum variis vitæ generibus ornandis, promovendis cujusque commodis, & oneribus minuendis versatur, & concludit, plurimum interesse Magistratus, ut bene benigneque agatur cum agricolarum, opificum, ac militum ordine.

TERTIO libro de status Ecclesiastici ad religionis amantissimæ emendatione tractat: ita quidem, ut ponderato momento hujus instituti, eorum hæresin redarguat, qui contendunt, commune omnibus Christianis esse Ministerium Ecclesiasticum, quanquam verum sit, quod omnes Christiani suo modo sint sacerdotes, & Scripturas legere teneantur non soli Presbyteri, sed Christiani omnes; nec ecclesiam ex solis clericis, verum & ex auditoribus constare: Ecclesiæ ministris salaria & stipendia deberi: antiquissimum erudiendi in religione genus esse, quod per Patres atque Patriarchas præstitum. Hinc proponuntur, quæ ad scholarum & academiarum, studiorumve tractandorum in iis emendationem: ad dignam candidatorum Ministerii præparationem: ipsumque maxime, Ecclesiam per sacras conciones in fide & moribus ædificandum studium, rectius excolendum & exercendum faciunt, quemadmodum & reliqui discursus de Ministerii capite solo Christo, de discrimine Episcopos inter verbiq; ministros ceteros, de ministerii gradibus, de Episcoporum successione, vocatione Ministrorum, de Ecclesiarum subordinatione, & unius prærogativa præ alia: de scopo Ecclesiastici regiminis primario, puræ nempe doctrinæ, bonique conservatione ordinis, de Conciliorum necessitate & autoritate; de potestate monarchica, num in regimine sacro habeat locum, de Consistoriis per Germaniam institutis, de censura Ecclesiastica & satisfactionibus deprecatoriis, de usu legitimo juris Patronatus, ac Episcopalis, de componendis in religione controversiis, de religione vera inter infideles propaganda, aliisque gravissimis æque ac utilissimis argumentis pro modo instituti tractant.

ADDITIONES quæ subjunguntur, selecta testimonia ex prisca ac recentioris ævi scriptoribus proferunt, ad confirmationem & illustrationem totius operis facientia plurimum, cum monitis eidem dilucidando non parum servientibus. Ad quam quodque pertineat partem, numeri designant lemmatis præfixi.

In Additionum denique *Supplementum*, quo ve transferri tanto facilius ad usum possint, quæ secunda & tertia parte pro emendando
Politi-

Politicorum, & Ecclesiasticorum monuit ordine, leguntur in extremo *Conscientiarum Scrutinia*, ex celebratiss. D. Speneri Tractatu de usu & abusu querelarum super Christianismum corruptum moveri solitarum huc translata, una cum perspicuo rerum potiorum per totum opus dispersarum indice.

MISCELLANEA ERVDITÆ ANTIQVITATIS, in quibus Marmora, Statua, Musiva, Torcumata, Gemma, Numismata, GRVTERO, VRSINO, BOISSARDO, REINESIO, aliisque antiquorum monumentorum collectoribus ignota & hucusque inedita referuntur ac illustrantur: cura & studio JACOBI SPONII, Lugdunensium Medicorum Collegio, Patavina Recuperatorum, & Regia Nemausensi Academia Aggregati.

Lugduni, apud Thomam Amaulry, sumptibus Auctoris, 1685. in fol.

Incredibilem quandam inscriptionum, quæ vetustis saxis continentur, esse præstantiam, & late diffusam per omne genus priscae ac reconditæ doctrinæ varietatem, ingentemq; in Historiam veterem & omne litterarum genus ex iis redundare utilitatem, jam pridem ostenderunt, qui in colligendis iis & a situ ac interitu vindicandis operam salutarem posuerunt: quos immortali beneficio demeruisse sæculum & post futuras ætates, quivis & eruditorum agnoscit. Omnium in hoc genere studia collegisse & congesisse existimandus GRUTERUS, evulgato sub initium sæculi hujus vasto opere, quod æterni nomine passim ab eruditis insignitur, & veris elogiis a doctissimis ejus ævi viris decoratum est, quæ præfixa augusto operi leguntur. Post ejus tamen tempora e parietinis & ruderibus ipsisque terræ visceribus eruta, aut alibi observata multa fuerunt, & in hunc usque diem proferuntur, non minori observatione & cura digna monumenta, in quibus asservandis eodem studio incensi operam collocant exquisita doctrina viri. Inter quos primum merito tenet locum JACOBUS SPONIUS, varia & recondita eruditione insignis, cujus institutum in

ALBIS

Actis anni 1683 mense Sept. p. 369. seq. jam laudavimus, ut nunc, quando id feliciter executum ipsum esse intelligimus, tanto paucioribus verbis recensere, non sine laudis tamen præfatione, possimus. *Tribus libris* se collectionem suam includere velle constituerat prius; quod consilium mutavit, *unico* omnia monumenta si includeret, satius futurum existimans.

Decem autem *sectionibus* istum distinxit: quarum tres suis discretas articulis, quæ superioribus annis prodire, loco indicato in Actis memoravimus; *septem* reliquas, quæ nunc demum accesserunt, jam enarraturi.

Nimirum postquam prioribus *tribus* sectionibus eas inclusisset epigraphas, quæ Deorum gentilium cultum mentionemve exhiberent; *quarta* istas complexus est, quæ illustrium virorum, & tam bellica laude quam scientiis ac artibus clarorum hominum memoriam tradunt. *Quinta* ad historiam geographicam urbium, municipiorum, coloniarum & pagorum spectantia monumenta repræsentat. *Sexta* officiorum & artium, *septima* militaria, *octava* Cæsarea & Imperatoria, *nona* varia ad rem funerariam pertinentia monumenta, amuleta item, bullas, collaria, pondera, tesseras, mensuras, tegulas, toreumata, scrinia, & ad antiquariam rem spectantia alia profert. Cognitionem enim antiquorum monumentorum non e saxis solum accersendam, sed undique ex ædificiis, statuis, gemis, & omnis generis instrumentis depromendam esse, in Præfatione tradit: ubi & octo scientias archæographicas, quas vocat, statuit: *numismatographiam* quæ nummorum; *epigrammatographiam* quæ inscriptionum; *architectonographiam* quæ ædificiorum; *iconographiam* quæ imaginum; *glyptographiam* quæ gemmarum cælatarum; *torematographiam* quæ tabularum exsculptarum; *bibliographiam* quæ librorum; & *angæographiam* quæ omnis generis instrumentorum noticiam indagat, & in harum rerum perstrutatione versatur, easque in vetustis monumentis venatur. • Quibus accensendum addit *dipnographiam* quæ convivia; *bimariographiam* quæ vestimenta; *dulographiam* quæ servos; *saphographiam* quæ funerum ritus explicat.

Græciam autem æque ac Italiam cum studiose Auctor doctissimus perlustrasset, cujus eruditæ peregrinationis commentarios Galileo sermone edidit; ac plurima egregia aliis antea non observata marmora

marmora annotasset, quorum multa in Itinerario isto leguntur; plura jam afferre, nec repetere tamen, quæ jam evulgaverat, eaque decima sectioni includere, & sic integrum opus absolvere libuit clarissimo auctori. Qui & eruditis observationibus istud illustrare, & æri incisis pulcherrimis formis exornare sategit, oculis æque ac animo elegantiarum hujusmodi studiosorum abunde satisfactorus.

*MARTINI LISTERI MED. D. OBSERVATIONES
de natura & origine terræmotus ac
fulminis.*

Ex Transact. Philos. Anglic. M. Martii 168 $\frac{3}{4}$ num. 157,
pag. 511. seqq.

Magnam esse terræ motus cum tonitru affinitatem, circumstantiæ utrumque horum comitantes haud obscure indicare videntur. Scilicet non strepitus tantum utrinque; similis, teste experientia, percipitur, desultorius nimirum & tractim quasi impulsus; sed & factor iste sulphureus, quem res fulmine tactæ plerumque spirareprehenduntur, non obscure ante & post terræmotum in aquis æque ac aere sentiri solet. His ergo & similibus rationibus per motus Listerus autumat, utrumque hoc meteorum ex uno eodemque principio dependere; id vero non alibi querendum esse statuit, quam in pyrite, cujus exhalationem inflammabilem vult esse unicam causam materialem fulminis pariter atque terræmotus: id modo discriminis intercedere, quod illic quidem exhalatio ista, quam dicit esse sulphur ex tota substantia, ignem concipiat in aere libero; hic vero in meatibus & cavitatibus subterraneis. Fundamentum hujus opinionis in eo potissimum situm est, quod firmiter credit Listerus, non dari sulphur, quin originem suam pyritæ debeat. Scilicet existimat, nullum minerale aut fossile esse sulphureum, nisi quatenus aut ex toto, aut ex parte sit pyrites; nec dari posse mineram, quæ naturaliter contineat sulphur, quin mediante magnete in ea ostendi valeat adesse ferrum simul, & consequenter pyritem, sub alia licet forma latentem. De ferifero enim pyrite ipsi potissimum sermo est; non de eo qui cupro est imprægnatus, cujus fere solius notitiam

Yy

veteres

veteres habuisse persuasus est. Præterea confirmat sententiam suam ex eo, quod non nisi unica detur species sulphuris, quæ quidem ipsi sit cognita: ea vero cum naturaliter & unice ex pyrite proveniat; consequens esse ait, vaporem quoque sulphureum; ubicunque tandem deprehendatur, non aliunde, quam ex pyrite prodiisse. Cumque hic Listero, obijci potuisset sulphur vivum ac nativum, quod citæa montes ignivomos præsertim magna copia eruitur; occupat hoc dubitum, negatque dari sulphur tale purum; quin aliquando mediante vi ignis ex pyrite productum fuerit per sublimationem, quod igitur prædictis in locis tanta copia reperiatur, causam esse ait, tum longam durationem ac vehementiam ignis subterranei; tum ingentem pyritæ copiam, qui præterea, ibi locorum sulphure magis sca-teat, quam in Anglia aut alibi terrarum. Ad aliam objectionem, qua negari posset, effectum prædictum unice adscribi posse pyritæ, dum alia præterea reperiuntur mineralia inflammabilia, respondet, dari utique talia, sed ea tota specie differre a sulphure; præterea nullibi, quod quidem ipse sciat, in notabili quantitate aut copia reperiri; idque bono, ut credit, generis humani, dum talia fere mera venena sint; exemplo auripigmenti, quod auri mineram esse dicit, uti pyritem ferri. Cæterum quod spontaneam accensionem prædicti vapores ex pyrite oriundi, in fulmine ac terræ motu attinet, possibilitatem ejus experientia comprobari docet, dum v.g. fornicum humidam accumulatum ex semetipso ignem concipiat; homo in accessu febrili absque externo moyente vehementissime incalêscat; fossiles denique metal-larum vapores multoties sponte inflammari testentur. In specie vero asserit, pyritem tam in corpore ipso, quam in vapore naturaliter aptum esse ad spontaneam accensionem. In testimonium hujus rei adducit Vulcanos seu montes ignivomos, utpote quos magna ex parte e pyrite constare, conjicit tum ex ingenti sulphuris quantitate, ibidem modo antea dicto sublimati, tum ex applicatione magnetis ad ejectos inde cineres. Nimirum hos quoque montes ex seipsis flammam concepisse arguit, partim ex eo, quod eorundem incendii initium omnem hominum memoriam transcendat; partim quod non constet de ulla causa externa, quæ fomiti horum flammam admove-re potuerit; statuit proinde montes istos mox a creatione ardere coepisse, nec minus naturale credit, geocosinum igne actuali, quam mari

mari aut aquis instructum esse. Quod de cætero pyrites præ omnibus aliis mineralibus durabilem fomitem Vulcanis istis præbere valeat, confirmat exemplo anthracum seu carbonum fossilium, quos scilicet tanto diutius igni resistere se expertum ait, quo plus pyritæ in se habeant: in specie allegat carbonem talem, ex quadam Hiberniæ fodina, Christophori Wandsfordii propria, erutum se vidisse, qui 24. horis candens manserit salva propemodum figura, quam primum habuerat: hunc vero, teste pondere ac calore, maximam partem e pyrite constituisse. Denique pro confirmatione prædictæ suæ sententiæ Listerus adducit unum alterumque exemplum ex historicis, testantibus diversis temporibus frustra, jam majora, jam exiliora, ferri, ut & cupri quandoque, non vero alius metalli, ex aere ac nubibus in terram decidisse: existimat igitur, siquidem hæc autoribus fides habenda sit, istud ferrum aut æs nubigenum concretum fuisse ex istiusmodi pyritæ exhalationibus, quas ipsas scilicet esse pyriten ex tota substantia, alibi a se demonstratum esse dicit.

COMMENTARII SVPER LIBRVM PROPHETIARVM
*Jeremias Tomi II, opera Sebastiani Schmidt S. Theol.
 Doctoris in Vniuersitate Argentoratensi Professoria
 Senioris & Conuentus Ecclesiastici
 Præsidis,*

Francos. ad Mœnum apud Zunnerum, 1685 in 4.

Jeremias inter Prophetas posteriores primum, Ezeielis secundum, Jesaiæ tertium, duodecim minoribus quartum veteres assignasse locum, traditio est Rabbiorum, quæ in *Talmude Babyl. Bava Batra* f. 14. l. legitur, a *R. Davide Kimchio* in præfatione ad *Jeremiam* repetita. Rationem ordinis produciunt hanc: cum liber Regum terminetur in excidio, cumque initium Ezeielis sit de excidio, finiaturque in consolatione, cumque totus Jesaias sit de consolatione, excidium cum excidio, consolationem cum consolatione debuisse conjungi, licet alias tempore præcesserit Jesaias *Jeremiam* & *Ezeielem*. Hinc etiam ejus memoriam præ omnibus aliis Prophetis viguisse apud *Judeos*, ex *Matth. XVI, 14*; & *Jeremias* citatione, aut totum volumen Prophetarum, quia primum ibi tenuit locum, aut ejus partem quam-

cunque, perinde ac Psalmorum libro *Lac. XXIV, 44.* omnem Hagiographorum codicem, utpote in quo primam occupavit sedem, notari ex *Matth. XXVII, 9.* conjicit oculatissimus Anglus *Ligtfootius*. Quicquid sit de ordine, non minus insigniter locare videntur operam, qui Jeremiam, quam qui Prophetas reliquos sumunt explanandos. Etiam ut de temporum Jeremiaz hodiernorumque conformitate maxima nihil dicamus, non persuadebimur unquam, adeo ignobilem esse & subrusticum hunc Prophetam, sive res ipsas, sive dicendi genus considerare lubeat, ut indignus debeat censeri, cujus vaticinia vestigentur curatius. Nulli potius dubitamus, quin de Ecclesia, in primis orthodoxa, meritis sit immortaliter *Venerandus Argentoratensium Præsul*, quando Annotationes suas in *Jeremiam* prælectionibus publicis pridem propositas, & privato studio iis, quæ deesse videbantur, auctas publicis diutius noluit invidere desideris. Certo nimis certius auguramur fore, ut eo majori cum applausu ab omnibus excipiantur, quo pauciores hactenus ex nostratibus extiterunt, qui arduum hunc Jeremiam illustrandi laborem in se suscipere non sunt gravati. Ea omnino Nostro relinquatur gloria, adeo plenas & perfectas esse has lucubrationes, ut commentariis aliis a Lutheranis adornatis, quotquot hactenus lucem subierunt publicam, merito præferantur. Totum Opus absolvitur Tomis duobus, eadem omnino methodo ac ordine concinnatis, imo si tractandi rationem attendas, fere per omnia cum aliis ejus commentariis, & in primis cum commentario in librum *Judicum*, a nobis in Actis anni 1684 mense Novembri pag. 532 enarrato conformibus. Ex Præfatione ad Lectorem ac inspectione ipsius libri, sequentia de scopo Autoris uberius testantia observare non abs re erit. Præmittit videlicet unicuique capiti resolutionem, partesque ejus non modo primas & immediatas sive principales, sed minus principales quoque indigitat, adeo ut sit instar accuratæ delineationis omnium eorum, quæ in ipso capite continentur. Deiu textum Hebræum cum Latina versione ad singulos versus præponit, ne opus sit ex Commentario ipso deum conquirere. Aliquando *Vulgatam*, *Tremellianam* vel aliam aliquam sequitur, aliquando ubi satis videtur, propriam addit, inque ea verba textus fideliter premit, nisi quod particulas fere coherentiz faciendæ commodiores ubi vis eligit. In primis sollicitus est de vera copula He-

ſæ Hebrææ Vav, quæ alias omnibus aliarum linguarum conjunctionibus æquipollent, in quovis loco expreſſione, ex contextu rerum diſpiciens, quam vim habeat, & quomodo verti poſſit aut debeat. Verſuum ſingulorum verſioni, quam olim elaboratam tempore excluſum accuratius conferre ſe nequiviſſe fatetur, aſt haud difficulter, ſi quæ in eam deſcribentis incuria irreperſerint vitia, corrigi poſſe pronuntiât, commentationes ſubnectit, nihil quicquam prætermittentes, quod vel ad verum ſenſum eruendum, vel ad tollendas difficultates a philologis aut adverſariis motas pertinere viſum eſt. Capitibus ſingulis Locos Communes ſubjicit, non præter neceſſitatem multiplicatos, ſed ita fere ordinatos, ut fœcundi plerique ſint & feraces novorum, ſicubi conſequentia textus legitima & neceſſaria plures poſtulat, & negotio exiguo ab iis, qui numeroſiores expetunt, vel ſecando & diſtinguendo, quæ in unum contracta ſunt, vel adijciendo omiſſos & breviter indicatos extendendo augeri queant.

Indices in fine tomi utriusque conſpiciuntur tres, quorum primus dicta ſcripturæ Sacræ, quæ vel concife vel fuſius in hoc commentario explicata ſunt, alter vocabula Hebraica, tertius res præcipuas complectitur.

*RESOLVTIO BREVIS CVM PARAPHRASI
Verborum Evangelii D. Johannis Apoſtoli in Univerſitate
Argentoratensi quinque ſolemnibus Diſputationibus propoſita
Auctore & Præſide Sebaſtiano Schmidt Do-
ctore Theologo &c.*

Argentorati apud Sporium 1684 in 4.

Videbatur omnino Evangelium D. Johannis Apoſtoli & Evange-
liſta, non minus ac alia V. & N. T. monumenta requirere, ut
qua Venerandus Autor hæcenus ſuavit methodo dilucidaretur,
commentariusque prolixior in illud ipſum adornaretur, quippe
quod ſublimiſſimum fere & abſtruſiſſimum omnium Scripturæ ſa-
cræ voluminum ſemper eſt habitum Nec diſſitetur idem Cl. Autor,
quando in præfatione ad lectorem, cur juſtum non dederit commen-
tarium

tarium, rationem assignat hanc, quod opus nimis prolixum & (quæ summa ejus est modestia) forte suis etiam viribus præarduum sit visum. Exoptans tamen quodammodo assurgere bonorum expectationi, brevem ejus analysin sive resolutionem & paraphrasin suscepit compendiosam, ex qua de sensu verborum sententia *Autoris* sufficienter intelligi, quæque commentariorum locum expleat, & laborum lectionisque breviarium quoddam non incommode dici posset. Quamobrem dubium est nullum, quin etiam acutissimos viros, quibus sæpe vasta commentatorum volumina, utpote mole laborantia sua, non adeo placeant, opera hæc sit habitura præcones. Non unius certe approbationem indeptum est simile quid ab Autore circa Epistolam D. Apostoli Jacobi triennia abhinc tentatum, cujus quidem prior tantum pars Disputatione solenni proposita in eruditorum manibus est, altera ad proelium parata (verbis præfationis utimur) sua occasione & tempore, si DEUS clementer concesserit, sequetur. Summa præsentis scripti hæc redit. Postquam in proœmio commendationem Evangelii Johannæi & Autoris ejus cum Augustino potissimum laudans instituerat, argumentum libri exponit, eundemque in partes duas, materiam scripti & ipsum Salvatorem duces secutus, dividit, quarum prior a *cap. I* usque ad *cap. XII* inclusive adventum Filii DEI in mundum, quo omnia, quæ ascensum ejus ad Hierosolimam, mortem & abitum e mundo præcesserunt, referri debent; posterior a *Cap. XII* ad finem usque libri abitum Christi e mundo declarat. Dehinc capita singula partitur, paraphrasi versuum quorumvis & subdivisione partium particularumque textus fideliter subnexa. In toto autem opere se non tam suum ingenium secutum, quam egregiorum virorum desiderii satisfacere conatum esse cum fateatur ipse, nihil relinquere nobis videtur, quam ut eandem ei felicitatem a Divina exoremus benignitate, quam clarissimo Philologo & Theologo *Dn. Casperi Hermannæ Sandhagen*, clarissimi juvenis, qui respondentis vices sustinuit in disquisitionibus præsentibus, fratri germano est comprecatus, ut habeat Ecclesiæ orthodoxæ, quod de tanto sui volumine & præfide diu gloriatur.

CHR.

CHRISTOPHORI CELLARII SMALCALDEN-

*sis Historia Antiqua multis accessionibus aucta &
emendata, cum notis perpetuis & tabulis
synopticis.*

Gizæ apud Jo. Bielkiurn, 1685. in 12.

Cujus doctissimos factus non unos Actis nostris jam inserui-
mus, Vir indefessæ diligentæ Cellarius jam ante decennium
Historiæ Antiquæ Synopsin ediderat, eamque ad statum usque
mundi Sospitorem perduxerat. Ex eo tempore uti defixissimus
fuit in optimis autoribus evolvendis, ita oculatior indies factus
(nam dies diem docet) id Compendii in secunda hac editione ul-
tra limitem jam dictum exporrexit. Nimirum cum non imæ ca-
vez scriptores, quales Tacitus, Suetonius, Plinius aliique æquales
fuerunt, etiam post reparatam humani generis salutem floruerint,
non in Augusti Imperio subsistere amplius, sed filum historiæ suæ
ad incrementa Imperii Romani, quæ sub Trajano longe maxima
erant, imò ad Constantinum usque Magnum extendere voluit.
Hunc enim Imperatorem veluti terminum antiquæ historiæ & Gen-
tilissimi constituit mediæ ævi historiæ, quæ tempora Imperii Chri-
stianorum Constantinopolitani complectitur, ad Constantinopolis
expugnationem; novam vero, quæ novam orbis regnantis & re-
rumpublicarum faciem recenset, ad nostra usque tempora deduc-
ens. Enimvero non longius tantum summarium historiæ suæ
jam produxit Autor clarissimus, sed & auctius multo atque emen-
datus illud reddidit. Quæ enim in vulgatis historiæ compen-
diis aut prætermissa sunt plane, aut leviter saltem attracta, ea accu-
rate fuit persecutus, & optimorum scriptorum, in quibus versa-
tissimus est, autoritate in notis perpetuis pagellæ cuique substratis
confirmavit. Divisit autem Autor Historiam hanc Antiquam in
V libros, inque primo res Chaldæorum, Assyriorum & Medorum,
in II res Persarum, in III res Græcorum, in IV res Romanorum
sub Regum & Consulum imperio, in V res Romanorum & Ecclesiæ
sub

sub Ethnicis Imperatoribus exponit. Et Græcorum quidem res dum enarrat, Regnum Macedonicum Asiaticum non in Antigono, uti compendia id genus pleraque omnia referunt, exspirasse, sed post Antigonum satis diu durasse in Regibus Bithyniæ, Pergamenis, Ponticis, Cappadociæ aliisque, luculenter ostendit. Cæterum ut memoriæ discendium, quorum studiis unice hoc opusculum addictum est, tanto melius confuleret formator juventutis dexterrimus, etiam Tabulas Synopticas editioni huic, addidit, & in illis Historiam antiquam omnem, imo plura (ut illæ videlicet hujus complementum essent, & quæ vel prætermissa vel breviter enarrata antea fuerant, uno conspectu repræsentarent) fuit complexus. Exhibet autem primum in Tabulis jam dictis, post Monarchiæ I vulgarem, Scaligerianam & Usserianam dispositionem, Reges Orientis a Chr. Schotano recensitos: deinde Reges Judæ & Israelis, quibus duplicem Israelitarum deportationem, & quatuor Judæorum captivitates annectit, cum antiquis Ægyptiorum & Lydorum Regibus. Porro bella Græciæ liberæ tam externa, quam civilia, nec non prælia belli Peloponnesiaci graviora, & Reges, Græciæ domitores. Macædoniæ postea Reges post mortem Alexandri, ut & Ptolemæos seu Lagidas cum vetustis Cyrenæorum Regibus, Seleucidas item, Reges Commagenos, Principatus Hasmonæorum, Regulos Emesenos, Principes Chalcidenos, Reges Nabathæos, Principes Ituræorum, Reges Arfacidas seu Parthicos, Regesque reliquos Trans-Euphratæos, quin & Reges Edesseos sive Osroenos, Armeniæ majoris ac minoris Reges, Reges Ponticos, Reges Cappadociæ, Reges Bosphoranos, Reges Paphlagoniæ, Reges Bithyniæ, Reges Ciliciæ, Galatarum Principes, Reges Epirenenses, Numidiæ ac Mauritanæ Reges, Reges Romanorum, horumque post ejectos Reges bella Italica, Punica, Macedonica, Hispanica, Asiatica, & externa reliqua, ut & bella eorundem civilia; Romanos tandem trium seculorum seu Ethnicos Imperatores, & persecutiones Ecclesiæ graviores. Superesse dicit Autor Reges Siculos, & Germanorum Duces inclutos, quos meliori otio ac curæ reservat. Quo ipso instituto cum salivâ erudito orbi moverit Autor doctissimus, non possumus non scalar ei occasione hac addere, ut non propositum tantum illud suum de ducibus Germanorum nobilioribus persequatur, sed & mediâ ævi historiam, imo & novam eadem, qua antiquam, brevitate & concinnitate adornet, vel jam adornatam propediem in publicum emittat.

ספר הזוהר
על התורה

מאיש אלהים קדוש והוא נורא מאד. התנא רבי שמעון בן יוחאי זלה"ה עם חידושים רבים. והמזן סדרי תורה ומדרש הנעלם. ותוספתא על קצת פרשיות וכל חיבור הרעיא מהימנא. וחרושי הבהיר. מדרש רות. ומדרש חזית. ומאמר תא חגי. וחגי רהיץ. והיכלות וכו'.

נרמס מה ק"ק זולץ באך ע"י המחוקק משה בר אורי שרוא ז"ל ממשפחת בלאך בשנת ויכתבם על שני לו"ת אבניו לפ"ק

id est,

LIBER SOHAR IN LEGEM, SCRIPTUS a Viro divino, sancto, maximeque Venerabili, Rabbi Simeone ben Jochai, cum novis accessionibus quam plurimis ex Sidre Thora, Medrasch hannehlam, Tosifhta, Rahja Mehemna, Bahir, Medrasch Ruth, Medrasch Chasith, Ta Chafi, Rafe derafin, Hechaloth, aliisque libris Cabbalisticis, passim interspersis.

Sulzbaci, apud Mosen bar Uri Scherga, cognomento Blach, Anno 444. supputationis minoris (i. e. Christi 1684.) in fol.

DE ipso libro Sohar, cabbalisticorum omnium palmario, & ut e Juchasin eum R. Schabhtai in *Siphre Jescbenim* laudat, על פני קבלה עמוק עמוק מי יפצאנו *Cabbalístico admodum profundo atq; impervestigabili*, de quo ejus Autore, Rabbi Simeone ben Jochai, quæ dicenda forent, jam pridem Buxtorfius in *Bibliotheca Rabbinica*, & in *Abbreuiaturis Hebraicis*, רש"כ, Plantavitius in *Bibliotheca Rabbinica Num. CXX*. Capellus in *Exercitatione ad locum Zoharis Diatriba de Ebraeorum literis Buxtorfo opposita adjuncta*, pluresque alii, observarunt abunde, potissimum vero Kabbalæ denudatæ, nobis superiore anno mense Julio, p. 310. commemoratæ Autor idem Perillustre, cui *εργασια* novam hanc Soharis editionem debemus.

debemus. In qua quid post Mantuanam, Venetam, Cremonensem, & Lublinensem præstitum sit, non Præfatio tantum nomine Mosis bar Uri Scherga Typographi præmissa, sed ipsa cum primis splendidissimi operis perlustratio docet. Nempe textus ipsiusmet Soharis quadratis literis emendatissime recensetur, ita quidem, ut ipsa emendatio, quoties & quomodo facta, literis rotundis compareat, varias quippe lectiones e R. Isaaci Lorjensis & R. Mosis Kõrduero monumentis, itidemque e Manuscriptis Sapientum terræ Israeliticæ, & ex impressis editionibus excerptas, simulque emendationes libri *Derech Emet* inscripti, suo ubivis loco exhibentibus. Deinde defectus quam plurimi, undecunque fieri potuit, suppletur, inserti quidem textui eodem, quo textus exclusus est, typo, sed binis inclusi lunulis: perinde uti parenthesi quadratæ inclusa sunt, quæ supervacua quidem, at suo tamen loco relinquenda, nec plane eliminanda videbantur, quandoquidem nec circa minutissima castrari hæc editio debuit, etsi nulla religio fuit, plurimas dissertationes in aliis editionibus loco non congruo politas suo restituere ordini. Accessiones vero illæ & supplementa, quæ ex Sidre Thora, Medrasch hanneham, & cæteris libris Cabbalisticis in titulo commemoratis passim inseruntur, peculiarem semper columnam a textu abscissam, literis rotundis occupant. Porro vocum difficiliorum explicationes, quas R. Isaschar Beer in *Imbre bina* (qui illius in Sohar Commentario titulus est) planissime tradidit, ad cuiusque columnæ finem adscriptæ sunt, cum locis libri Sohar parallelis; plane uti in recentioribus libri *Rab-bos* editionibus Commentarius *Mattanoth keburna* appellatus compareret. Neque omissæ Commentatiunculæ Cabbalisticæ e Scriptis sapientum Orientalium hinc inde compilatæ, imo & loca B. blicæ in textu more Rabbinico citata, summo studio ad marginem qua libros, capita & versus, quod allegandi compendium Christianis hominibus solenne est, consignatum. Cumque Mantuanæ editio Orientalibus maxime atque Italis usurpata aliter paginas numeret, quam Cremonensis, quæ cum Lublinensi convenit; & vero ab utraque præfens hæc discedat, ipse quoque paginarum numerus intra geminas cujusque faciei columnas, Mantuanæ quidem editionis minoribus, majoribus vero characteribus Cremonensis & Lublinensis exprimitur. Tandem, ne quid defuit, index etiam Locorum Scrip-turæ

pturæ absolutissimus e libro *Petach Enajim* subjungitur. Atque hæc editionis libri omnium obscurissimi structura est, cujus si versionem, quam molitur, Latinam Vir Perillustris absolvet, tale exiget profecto opus, quale in hoc literarum genere Sol nunquam vidit. Nam de abstracta rerum pariter & verborum difficultate queruntur ad unum omnes, quotquot in illius lectione desudarunt, & fatetur Episcopus Lodovensis, Plantavitius (*fol. 509.*) *se quidem hætenus neminem invenisse, etiam inter Hebræos, qui mentem illius plane sit assecutus.*

CASPARIS SAGITTARII, P. P. ANTIQVITATES Regni Thuringici.
h. e.

Gründlicher und ausführlicher Bericht von dem Nahmen und alten Zustande des Thuringischen Landes/ insonderheit aber von dem alten Thuringischen Königreich/ desselben Königen und dero Thaten/ wie auch endlich dessen Zerstückung und Theilung unter die Francken und Sachsen/ nicht weniger auch von dem Nahmen und Erbauung der Stadt Erfurt etc.

Jenæ apud Matthæum Bircknerum, Anno 1685 in 4.

Cum Thuringiam non illiberalem & honorum & bonorum dispensatricem expertus sit Autor clarissimus, in inferiori alias Saxonia oriundus, velut ex lege gratitudinis Thuringicum monumentum quoddam, idq; muneri suo Academico non disconveniens condere induxit animum. Sepositis autem, nunc quidem, cæteris ad Historiam Thuringicam spectantibus, in *Antiquitates tantum Regni Thuringici* hoc in opere inquirat, quod & in *epistola de antiquo statu Thuringia*, quam anno 1657, occasione ex *Jobannis Mauricii Gudeni Historia Erfurtensi* arrepta, edidit, jam fecerat; cumque in duos id operis divideret libros, in primo, qui IV constat capitibus, de nomine Thuringiæ, nec non de origine Thuringorum adventuque in has regiones agit; non diffitens insimul, sibi ob defectum fide dignorum de præscarum gentium nomenclatura & migrationibus

Historicorum, infallibilem in multis deesse certitudinem. Existimat autem, rejectis aliorum opinionibus, Thuringos dictos esse a *Thor*, Idolo Gothorum veteri, & *ing*, quod progeniem significet, quasi *Gottes Rinder*, hosque, si ad majores vetustissimos respicias, post Japhetum ejusque posteros, a Gothis, septentrionali populo; si ad propiores, non ex Wandalis, quæ Ægidii Bucheri fuit sententia, sed ex Saxonibus originem suam deducere. In II libro capita XIV continente operose ostendit, Thuringiam peculiare olim fuisse regnum, recensetque non Regum tantum antiquorum quorundam nomina, sed & prosapiam, vitam, res gestas & obitus, ex Græcis Latinisque Scriptoribus, Clodionis puta, Merovei, Basini, ejusque filiorum Baderichi, Bertharii & Hermenfridi. Qui Hermenfridus cum Regum Thuringicorum fuerit ultimus, paulo fusius & bella & fata ejus extrema exponit. Narrat autem, ut rem in pauca contrahamus, Hermenfridum a Francis in acie victum, arcemque ejus regiam Scheidingam a Saxonibus, qui Francis subsidio venerant, expugnatam; ipsum postea Hermenfridum a Francis interfectum, & stemma tandem Regum Thuringicorum omnino fuisse extirpatum. Nam & filium ejus Amelfridum, quem mater Amelberga, Theodorici Ostro-Gothorum Regis ex sorore neptis & hujus belli fatalis fax & tuba, in Italiam secum abduxerat, post egregia virtutis bellicæ sub Justiniano contra Gepidas specimina edita, in Oriente obiisse; Baderichum quoque & Bertharium jamdudum instinctu Amelbergæ ab Hermenfrido sublatos; Bertharii quoque filium, a Clotario, Francorum Rege, qui captivam ejus sororem Radegundem in matrimonium duxerat, interfectum. Cæterum cum regnum Thuringicum post fata Hermenfridi inter Francos & Saxones divisum, Thuringiaque adeo faciem longe aliam nacta fuerit, Annales Thuringicos interspergit Autor, & quoniam Erfurtum, amplissima celeberrimaque Thuringiæ urbs, famosissimi Tyranni Attilæ tempestate extincta fuisse creditur, tum de bellis Attilæ (ubi & quæstionem, an unquam in Thuringiam pervenerit Attila, ventilat) tum de nomine Erfurti, & quo tempore condita sit, probabiliter disserit. Annectit etiam corollarii loco *Petri Albini Specimen Historiæ Thuringorum novæ*, nunquam antehac editum, idque ab *Antonio Weckio*, olim Sereniss. Electori Saxonie a Secretis & archivis, donatum. Promittit præterea in præfatione ad Lectorem non *Antiquita-*

quitatos tantum Gentilismi Thuringici cum Historia Bonifacii, quæ & nundinis hujusdem anni vernis prodierunt, sed & Antiquitates Thuringia Francica ut & Antiquitates Thuringia Landgravica, quæ non minus, quam Historia Comitum Glichensum, aliæque affecta doctissimi Autoris scripta, ab erudito Orbe impatienter desiderantur.

Gründlicher und ausführlicher Bericht von dem Heyden- und Christenthum der alten Thüringer / worinnen absonderlich dargethah wird / daß schon längst vor den Zeiten Bonifacii gute Christen in Thüringern gewesen / und dieser also mit nichten der Thüringer Apostel sey etc.

seu

**CASPARIS SAGITTARII ANTIQVITATES
Gentilismi & Christianismi Thuringici, in quibus Bonifacium non primum Thuringorum. Apostolum fuisse ostenditur, & universa ejusdem vitæ per censetur.**

Jenæ 1685 in 4.

Promiserat diligentissimus Autor in præfatione *Antiquitatibus Regni Thuringici præfixa*, se his, præter alia affecta, *Antiquitates Gentilismi Thuringici cum Historia Bonifacii* mox submissurum. Promissis itaque ut fidem faceret, non pigritus est id opusculi in lucem publicam emittere. Divisit isthoc in tres libros. In I post communes Deos, quos Thor seu Jovem, Wodan seu Mercurium, & Fream seu Venetem, ut & Crodonem, Saxonum deastrum, fuisse conjicit, speciatim de Piestero, Germanicè *Büsterich* / Idolo illo Thuringorum, quod Sondershufz hodieque asservatur, & Jecha agit; ut & de cultu Idolorum Thuringicorum, adoratione nempe & sacrificiis, inter quæ & *avd gawro d v o r i a* extitit, de auguriis item, incantationibus aliisque paganis superstitionibus. In II id unice Autor dispicit, an Bonifacius primus Evangelium in Thuringia prædicaverit, hominesque a Gentilismo ad Christianam fidem converterit, ipseque adeo Thuringorum imo Germanorum Apostolus appellari jure possit. Pro-

ductis scriptoribus, Bonifacium pro Germanorum, & imprimis Thuringorum Apostolo venditantibus, negat Autor Bonifacium primum Germanorum fuisse Apostolum, eo quod jam ante ejus tempora Evangelium prædicatum in Germania fuerit, ut puta primo, secundo, tertio & quarto post C. N. seculis. Thuringiam Hermenfrido Rege imperante, quod Amelberg Theodorici Regis ex sorore neptem, Arrianam quidem, at Christianam tamen, in matrimonium duxerit, Christianam suscepisse fidem conjectat. Id autem clare ostendit, Bonifacium Christianam fidem non tam intulisse Thuringiæ, quam in ea instaurasse, & quamvis puram Evangelii doctrinam prædicarit primitus, postmodum tamen decretis Papalibus plus quam verbo divino inhæsisse, multasque adeo traditiones, ad quas juramento adstrictus fuerat, in Germanam Ecclesiam innoxisse; effecisse etiam, ut sacerdotes sibi obloquentes, anathemate Papali ferirentur; prohibuisse esum cætarum carniarum, orasse pro mortuis, & sacrificium missaticum in Thuringiam introduxisse; sanctos & invocasse ipsum, & horum invocationem non minus, quam cultum reliquiarum promovisse; monasteria præterea pro monachis & monialibus hinc inde per Germaniam extruxisse &c. atque adeo Bonifacium non sanctum, sed magnum fuisse peccatorem, multosque adeo Christianos factos non tam convertisse, quam pervertisse. In III libro *Johannis Letzneri & Cyriaci Spangenbergii* exempla secutus, totam Bonifacii vitam percauset. Quam si in nuce quasi velis exhibitam, en eam ex XXXVIII Capitibus excerptam sic habe: Natus est in Anglia Bonifacius A. secundum quosdam 684, secundum alios 689, & quidem Kritonii in Devoniâ, parentes nobiles sortitus, & Winfridus in fonte lustrico appellatus, Adultior factus monasterium Excestrense, renuente patre, fuit ingressus; in Nuzellensi dein cœnobio instruxit alios, cognitaque ejus aptitudine anno ætatis XXX sacerdotio inauguratus; cumque in Anglia occidentali schisma obortum esset, ad Episcopum Cantuariensem missus. Transfretavit postea in Frisiam, summam ejus tenente Radbodo. Regressus exin in patriam Romam se contulit, Episcopi Danielis systaticis instructus, acceptoque a Pontifice diplomate, quo potestas ipsi plenaria juxta Papales traditiones hinc inde docendi concessa fuerat, discessit. In itinere reliquias Roma allatas donavit Luitprando Longobardorum Regi, perque Bavariam in Thuringiam digressus,

gressus magnates ejus ad Pontificis decreta amplectenda animavit. Ex Thuringia post mortem Radbodi tetendit in Frisiam, & cum Willibrordo Episcopo cultum idolorum pro vitili evertit. Structo in Hassia Hamelburgi cœnobio, conversisq; a se & sociis ad Christianam fidem quam plurimis, Romam denuo pergit, nec Episcopatum tantum, & nomen Bonifacii ob res bene gestas, sed & tres literas commendatitias, ad Corolum nempe Martellum, ad Episcopos & alios Prælatos, nec non ad reliquum Clerum & universum populum a Pontifice obtinuit. Susceptus etiam fuit a Carolo Martello in patrocinium, & literis salvi conductus ad Episcopos, Principes, Comites, aliosque Magistratus instructus. In Hassia postea Caroli Martelli indultu convertit, qui a Christianismo defecerant, & Idola passim, v. g. Stufonem, Fortunam, Retonem, Bielum, Lahram & Jecham destruxit. Ex Hassia perrexit in Thuringiam, & remotis prioribus, novos constituit sacerdotes ac diaconos, templa etiam & cœobia in Thuringia extruxit, interque illa & Cathedrale templum Erfurtense. Evocavit etiam ex Anglia collaboratores plures, ut & sanctas feminas ac virgines, easque monasteriis immisit. Accepto a Gregorio III episcopali pallio, templum Frizlariense condidit, & solemniter dedicavit; persecutus deinceps Ehrenhulsum doctorem quendam in Bavaria, Rosnam venit vice tertia, & loca ibi sancta visitavit. Digressus inde, Episcopatus in Bavaria IV, Salzburgensem, Ratisbonensem, Frisingensem & Passaviensem instituit; instituit etiam Eichstetensem, eique Wilibaldum nepotem ex sorore suum præfecit, ut & Wurtzburgensem in Franconia. Interfuit non ita multo post Synodo Lesdunensi A. 743 a Carolomanno instituta, ut & Suessionensi A. 744 a Pipino indicta. Primus Moguntia Archiepiscopus factus, Sturmium adjuvit in monasterio Fuldensi extruendo, qui & primus Fuldensium Abbas fuit constitutus. Inunxit etiam Pipinum Francorum Regem, successorumque in Episcopatu Moguntino nactus est Lullum. Abiit etiam tertium in Frisiam; sed cum aliquot hominum millia in ea convertisset, a Frisiis idololatris una cum sociis A. 753 fuit trucidatus. Corpus ejus Ultrajecti primum fuit repositum; sed exinde Moguntiam, ubi & intestina ejus sunt condita, & postea Fuldam, prout jusserat, transportatum ac ibi tumulatum. Scripsit alias non epistolas tantum, sed & vitam Livini Episcopi & Martyris, ut & vitam Libvini Episcopi, item

con-

contra hæreticos librum unum, pro rebus Ecclesiæ librum unum, de fidei unitate librum unum, Instituta Synodalia, de suis in Germania laboribus, ad Ethelaldum Regem librum unum, de sua fide, doctrina & religione librum unum. Nec defuerunt & olim & propioribus temporibus, qui vitam Bonifacii monumentis literarum consignarunt. Ex veteribus nominandi veniunt *Wilibaldus*, Episcopus Eichstetensis, & Bonifacii ex sorore nepos, *Ludgerus* primus Monasteriensium in Westphalia episcopus, *Rutbardus* Monachus Hirsaviensis, *Radbodus* XIV Ultrajectinus Episcopus, & *Orblo* Monachus, qui sub exitum sæculi X floruit; Ex recentioribus M. *Johannes Spangenbergius*, *Job. Letznerus*, & M. *Cyriacus Spangenbergius*, Lutherani Pastores, & Jesuita *Nicol. Serarius* in rebus Moguntiacis, Hæc nimirum summa eorum est, quæ a clarissimo Sagittario per capita XXXVIII libri tertii percensentur. Additæ sunt huic opusculo duæ vetustæ Bonifacii imagines æri insculptæ, & in frontispicio cum titulo exhibitæ, tum tria Fuldenia Sigilla p. 330 & 331 Bonifacium repræsentantia; ut & duo indices, alter autorum citatorum, alter verborum ac rerum.

**JOH. VVILH. ITTERI, AVR. LIC. ET AD-
vocati Mœno-Francofurtensis, De Feudis
Imperii Commentatio Me-
thodica.**

Frankofurti ad Mœnum, apud Georg. Erh. Martium, 1685. in 8.

DUrum de feudis Imperii inscripsit Autor hanc suam commentationem, mox apparet ejus institutum non fuisse, materiam feudorum in genere pertractare, talem scilicet, quæ multorum jam nimis calamos in commentariis & compendiis concinnandis occupasset. Quin potius circa illustria regalemq; dignitatem annexâ habentis Imperii feuda unice versatur ejus labor, ita ut non nisi leviter e tangere fuerit dignatus, quæ cæteris inferioribus & levioribus beneficiis communia videri, aut in vulgatis Feudistarum scriptis satis explicata reperiri poterant. In tractandis vero ac dilucidandis sublimibus hisce mate-

materiis non unice jus commune, qua civile, qua feudale sequendum ratus est; nec solas etiam Imperii constitutiones illo excluso sibi ad hoc sufficere putavit; sed utraque hæc adminicula utiliter combinare satagit, vocata etiam in subsidium, sicubi opus erat, historia Germaniæ. Cæterum in examinandis ac decidendis Juris Publici quæstionibus præprimis occupatus est, adductis ubique in medium præstantissimorum hujus generis scriptorum suffragiis, recentissimorum præsertim; quorum nempe doctrina vel ideo antiquioribus plerumque præstare creditur, quod isti sæpenumero juris Justiniani vestigiis nimis presse inhærentes, jus publicum inibi traditum Imperio nostro applicare allaborant, tametsi id & temporum & publicæ rei mutata conditio tantum non in totum respuat. Testatur etiam insuper autor, in concinnando hoc opere varia Imperii acta & monumenta, partim etiam inedita, a se adhibita fuisse; quemadmodum v.g. pag. 262. lectori communicavit ex certo MSC. indicem Italicorum feudorum, una cum accurata recensione contributionum, quas sub initium hujus sæculi Consiliarius Imp. Aulicus, D. Paulus Gerzveilerus jussu & autoritate Cæsaris ab Italicis Principibus & Vassallis exegit, & partim etiam impetravit. Denique non immerito dissertationem hanc Methodicam appellavit autor, dum non capita tantum ipsa satis concinno ordine sese excipiunt, sed & eorum cuilibet præfixa epitome synoptica ad oculum demonstrat, materias inibi tractatas non indigeste disjectas, sed justâ & commoda serie propinatas exhiberi.

*DE ADORATIONE EUCHARISTIÆ LIBRI
duo. Quibus accedit Disquisitio Theologica de Præcepto
Divino communionis sub utraque specie: autore Jacobo
Boileau, Theologo Parisiensi, Ecclesiæ Metropolitana
Semonensis Decano.*

Lutetiæ Parisiorum apud vid. Edm. Martini, 1685. in 8.

Autor hujus libri clarissimus, cujus in *Actis anni superioris p. 172.* propter editam *Confessionis Auricularis historiam*, a nobis mentio jam facta est, hæc methodo non dissimili molitur *Adorationem*

Eucharistia, ex Patrum secundum seculorum a Christo nato seriorum adductorum, scriptis probare: ut pressis & tantum non oppressis in Gallia Reformatis, cultum hunc Romanensium antiquæ Christianæ Ecclesiæ autoritate niti, facilius persuaderet. Laudat quidem aliorum ante se circa hoc argumentum insumtam operam: ut Joannis Gropperi, Claudii Espenczi, Gilberti Genebrardi, Claudii Sanctesii, Bellarmini & Perronis, cujus cineribus in Ecclesia Senonensi requiescentibus, & spiritu ædium, quas incolit, ad hoc scribendi genus instigatum se fuisse arbitratur. Verum cum memorati modo scriptores adorationem corporis Christi, & ejusdem præsentiam ac transubstantiationem promiscue tractaverint, aut adorationem ex eadem præsentia, consecutione (ceu loquitur) naturali comprobaverint; ipse omissis de præsentia & transubstantiatione quæstionibus, *Adorationem solum*, ex historia ecclesiastica, inde ab ortu rerum Christianarum observatam & notatam, demonstrare satagit. Imo cum alii doctores Pontificii ritum & cultum externum Eucharistiæ præcipue adstruxerint; internum, scilicet mentis & cordis in spiritu & veritate, consistentem, probare heic laborat. Ad quod lioubrationis genus se imprimis incitatum fatetur, quod ex *Foto pro pace Christiana, Oxonii in Theatro Sbeldoniano anno 1678 a D. Andrea Sall* edito intellexisset, cultus exterioris ceremonias nihil officere resarciendæ paci inter Protestantes & Catholicos; quia ille in libro allegato numero VI. scripsisset: *Tantam* (quanta nempe in Ecclesiis Anglicanis spectatur) *magnorum Præsulum demissionem, tam eximiam Principum & populi reverentiam, in S. Eucharistia administranda & recipienda, nusquam ego vidi apud Romanenses, qui tamen se mos sacramenti istius cultores jactant.* Itaque sibi tantum incumbere putat, hoc libro *internum cultum*, seu sinceram & intimam adorationem Eucharistiæ defendere, quam in cultu ac veneratione summi rerum omnium Domini ac Creatoris, & in obsequio sincero, atque animi propensione ac conversione ad perficienda mandata ejus sicut in celo & in terra, consistere ait. Hinc *libro I.* ex Patribus Grecis & Latinis, secundum seculorum periodos, testimonia conquirat varia, quæ adorationem illam Romanensium stabilire debent. In *II. libro* Dallæum aggressus, argumenta viri contra adorationem hanc ex Patribus allata & alia confutare nititur. *Quæ ad præsentia hoc*

labo-

labore perfunctus sit, ex inspectione Patrum allegatorum, & collatione doctissimi Jo. Dallai libri de cultus religiosi objecto, eruditus lector judicare potest.

Sub finem libri II. *Disquisitionem Theologicam de precepto divi-
no communionis sub utraque* annectit. In qua hanc præcipue quæstio-
nem pertractat: an absolute necessarium sit ad salutem procuran-
dam, corpus Domini sub specie panis comedere, & sanguinem sub spe-
cie vini bibere. Quam ut resolvat, varios Novi Testamenti locos,
qui communionem corporis & sanguinis Christi spectant, singulari
(ut videri vult) cura examinat, atque allata trita Pontificiorum exce-
ptione, præceptum Christi de bibendo Matth. XXVI, 26. 27. Marc.
XIV, 22. 23. & 24. Luc. XXII, 19. & 20. negat omnes fideles spectasse,
sed ad solos præsentés ac cum Christo speciatim ac nominatim discum-
beantes Apostolos pertinuisse. Et quia *Claudius* Charentoniensis Ec-
clesiæ minister doctissimus, in *Explicatione vernacula sectionis LIII.
Catechismi typis Haga-Comitis anno 1682. impressa*, scripsit: *si præ-
ceptam his verbis expressam, Bibite ex eo omnes, non spectat ad
laicos, nihil in institutione sacramenti erit, quo ejus participatione
teneantur, nihil quo jus habere videantur percipiendi sive panis, sive
calicis; nihil respondet magis ejusmodi ratiocinationis genere vanum
ac supervacaneum esse: quippe cum Christus suos Apostolos non in-
stituerit sacerdotes & ministros, nisi ad usum populi; ac consecratio-
nem, seu confectionem Eucharistiæ in eorum potestate non posu-
erit, nisi ut eam plebi Christianæ porrigerent & administrarent.
Quamvis lege speciatim sancita non significaverit, ejusmodi admi-
nistrationem sub una, aut sub utraque specie fieri debere. Dein-
de cum *Claudius* locum I. Cor. XI, v. 27. *quicumque manducaverit
panem hunc ET biberit calicem Domini indigne &c.* pro communio-
ne sub utraque urfisset; ipse ibi non legendam esse particulam *co-
pulative* $\eta\gamma\alpha\ \kappa\alpha\iota$, sed *dijunctivam* $\eta\ \kappa\alpha\iota$, magnopere contem-
dit. Quia admittit hac lectione consequi putat manifeste, S. Pau-
lum existimasse, posse vel solum comedi panem, vel bibi solitaria
vinum; atque utrovis indigne sumto, hominem polluti corporis &
sanguinis reum exitisse.*

L'ART DES EMBLEMES,

*ou s'enseigne la morale par les figures de la fable,
de l'histoire, & de la nature. Ouvrage rempli de près de
cinq cent figures. par le P.C.F. Menestrier de la Com-
pagnie de Jesus.*

A. C.

**Ars emblematum : in qua morum disciplina per
imagines ex fabulis, historiis & natura depromptis tradi-
tur. Opus quingentis ferme iconismis instructum,
auctore P. Claudio Francisco Menetrerio
Soc. Jesu.**

Parisiis, apud R. J. B. de Caille, 1684. in 8.

P*hilosophiam morum & natura totam in emblematis occupari Clau-
dius Minos asseruit, in oratione quam Lutetiae habuit anno 1576,
cum interpretationem emblematum Alciati auspicaretur : idque non
solum ipse ex Alciati venustissimis ingeniosissimisque in hoc studiorum
genere monumentis, antehac in commentationibus ad ista ostendit, sed
Menetrerius editis hactenus insignibus libellis idem demonstravit,
quorum bini in Actis anni 1683, p. 17, & 344, jam recensiti sunt. Ipsam
emblematum artem in hoc tractatu, quem superiori anno emisit in
publicum, tradidit : originem, naturam, materiam, formam, diver-
sasque eorum species & partes distinctis veluti capitibus executus.
Cumque vastissimum sit hujus artis objectum, nec quidquam in orbe
existat, unde non peti possit argumentum emblemati conficiendo,
quod prae caeteris apologi & fabulae subministrant ; istud studioso
Auctor investigavit, & eorum varia genera distincte enarravit : sa-
cra, moralia, politica, doctrinalia, chymica, heroica, satyrica, pathe-
tica : singulorumque exempla selectissima e melioris notae emble-
matographis adduxit, ea etiam quae in palatiis hinc inde conspici-
untur exhibuit, imagines ipsas ligneis minusculis formis incisas
conspicui sistens. Eas quae erudire nos possunt, quatuor tradit esse
generum : mathematicas, philosophicas, theologicas, morales ; qui-
bus*

bus jungi posse ait ænigmatias, quales sunt steganographicæ, cabalisticæque figuræ, characteres magici & talismani, chymicæque & occultæ figuræ aliæ: de quibus tamen obiter saltem agit, omnem eo curam adhibens, ut oculis & animis lectorum icones & epigraphas ac lemmata ingeniosa objiciat.

DE CONCHIS FOSSILIBUS SEU LAPIDE

Conchite Observatio Griff. Hatlesi,

M. D.

Excerpta ex Transact. Philos. Anglic. M. Jan.

168 $\frac{1}{2}$ Num. 155. pag. 463.

Cum in Comitatu *Cantii* prope *Huntoniense* oppidum in loco, quarta milliaria parte a flumine *Medway* distito, piscina amplificanda esset, inter fodiendum argilla primum reperta est trium pedum profunditate; inde marga cærulea optima trium pedum cum dimidio; dein stratum durum ex conchis, seu conchiformibus lapidibus satis dense coagmentatis, quorum interstitia itidem marga replebantur. Stratum hoc pollicis saltem crassitie ac ita planum, ut in eo commode ambulari posset, procurrebat, quemadmodum solent venæ silicis in terra cretacea; ac sub eo rursus marga pedis circiter profunditate deprehendebatur. Concharum istarum pleræque ex turbinatarum, reliquæ ex bivalvium classe erant; ex his tamen posterioribus nullæ ambabus valvis invicem coherentibus repertæ, sed non nisi singulæ seu separatæ. Ac turbinatas quidem seu contortas quod attinet, crassities earum erat a vicia ad avellanam; figura omnium eadem, nisi quod in nonnullis latera nonnihil depressa essent: color, abluta marga seu terra lapidosa, lapidi Bezoar similis apparebat: costæ tamen albescabant & cretacei quid in digitis tangentis relinquabant; quæ ipso a cochleis fricatione ablato, subtilissimæ striæ nigricantes extrorsum emergebant. Observatum quoque, conchas has in aceto fortiter & cum bullis effervesce. Ex bivalvibus pleræque non excedebant crassitiem phaseoli, paucae fabam majorem latitudine æquabant: valvæ tamen adeo erant tenues, ut consimilibus animalium exuviis multum hac in parte cederent. Color idem, qui turbinatarum, nisi quod in paucis lineæ oblongæ, circulariter

xiter ad commissuram, qua valvæ jungi solent, tendentes observatæ. Una tamen inter reliquas reperta ex distinctis quasi lamellis composita, cujus convexa facies pulcherrimo nigrore splendebat, interiore margaritæ-colorem referente. Ex bivalvularibus hæc multæ imperfectæ apparebant, & ut scholæ loquuntur, in fieri; non quantum ad figuram, sed quantum ad crassitiem & duritiem: & in aliquibus velut prima statina, in aliis quasi gradus & profectus variâ ad perfectam figurationem.

Ex hac ipsa jam imperfecta in nonnullis formatione, ut & in jam completis valvarum singularitate arguit Hætlejus, conchas istas nunquam exuvias animalium fuisse; præsertim cum non auditum fuerit, exundans flumen eousque unquam pertigisse, aut locum istum attona fuisse detectum. Quin potius existimat eas esse lapides sui generis, tales scilicet ex quibus Conchites, ut vocari solet, constar. Confirmat hoc ex eo, quod frustra prædicti concreti dissimularis, ubi marga induruit, perquam similia appareant vulgari isti marmor, quod circa *Pluckley* in *Cantio* effossum adhiberi solet viis sternendis; nam & hoc non aliud credit esse quam coagmentationem ejusmodi lapidum conchiformium, quibus interfusa marga firmam soliditatem ac duritiem adquisiverit: unde & fieri ait, quod marmor istud acri expositum sensim exiguas ostendere cavitates incipiat, interjectis scilicet margæ portionibus, tanquam minus duris, per temporis tractum erosis. Pro alio adhuc suæ opinionis argumento allegat Hætlejus, quod non longe a loco illo priori in agro Huntoniensi, & quidem profunditate eidem horizontaliter parallela ex quadam margæ fodina effossum fuerit marmoris frustum, quod tessellatè quasi opere distinctum appareat lapidibus ejusmodi conchiformibus; quodque adeo verisimiliter eadem cum composito antea descripto principia agnoscat.

DE MODO ELICIENDI AQUAM DULCEM

*ex marina mediante balitu plantarum marinarum,
ut & de ventis Tropicis, Observationes Mart. Listeri,*

Med. D.

Excerptæ ex *Transact. Philos. Angl. M. Febr.*

1682 Num. 156. pag. 493.

De

DE aqua marina ejusque edulcoratione, quid sentiat Listerus, ex libro ejus *de Font. Med. Angl.* eruditus innotuit. Statuit scilicet, initio non nisi aquam marinam seu salinam a Deo conditam esse; dulcem vero ex accidenti postea subnatam, origines suas maximam partem debere vaporibus plantarum, halitui animalium & exhalationibus a Sole excitatis: putatque, cum in Scriptura omnia flumina e mari prodire asseruntur, non alia via id expediri, quam per exhalationes atque vapores. Ut vero, quod in specie de halitu seu vapore plantarum hac in materia asseruerat, facilius persuaderet, novam commentus est methodum, naturæ, ut credit, apprime conformem; ex aqua marina dulcem educendi. Videlicet cucurbitæ vitæ oblongæ, aqua salinæ propemodum repletæ indidit communem algam marinam: vitro sic penitus impleto aptavit Alembicum una cum Recipiente; absque omni tamen lutatione, seu juncturarum obturatione; viditque hac ratione ex plantis istis quotidie, licet exigua quantitate, destillare aquam apprime dulcem potuique aptam, absque omni empyreumate aut ingrato sapore; quæ tamen incommoda fere destillationem per ignem factam comitantur. Facilem ergo hanc methodum navigantium necessitatibus commendat; aitque alias etiam maris plantas huic usui inservire posse, v. g. crithmum petrosum, brassicam marinam, aliasque quæ aut non nisi in mari, aut in terra quidem, sed non aliter tamen quam aqua salinæ quotidie irrigata provenire soleant. In specie vult Sargillum seu Lenticulam marinam commodissime hanc ad rem adhiberi posse, ut quæ in superficie maris, profundissimi etiam, maxima in quantitate crescere reperitur, a gradu 36. ad 18 latitudinis Borealis, & alibi. Et ex uberissimo quidem plantæ hujus proventu arbitratur reddi posse rationem famosi istius Venti Generalis seu Tropici, qui in zona torrida continuo ex ortu seu plaga orientali spirare in mari deprehenditur. Nimirum cum juxta Listeri hypothésin, præcipuam ventorum materiam suppeditent plantarum exhalationes; non mirum esse ait, quod in tractibus istis, ubi unice hæc planta & quidem copiose adeo crescit, ventus gignatur uniformis: quod enim in terra aut prope eandem ventus tantopere variet, ex magna ista arborum herbarumque halitus adeo confundentium varietate deducendum esse conjicit. Quod vero ventus iste Tropicus circa meridiem inalescere fere observatur.

vetur; existimat ex eo fieri, quod ea diei parte Solis radii plantam hanc quam validissime instigent ad vapores istos emittendos. Quod vero ventus iste præcisè ab oriente in occasum tendat, causam assignat duplicem; partim scilicet generalem maris motum ad eandem plagam vergere solitum, adeoque ventum simili modo secum rapientem, quemadmodum videmus in fluminibus lenes auras secundum currentem undam spirare; partim vero, quod plantæ singulæ hoc respectu quadantenus heliotropii naturam habeant, dum Solem versùs semet extendant, eorsumque consequenter vapores suos emittant; ut adeo mirum esse nequeat, quod ventus ex his enatus Solem etiam perpetuo sequatur.

D. GEORGII MOEBII, SS. THEOL. PROF. Publ. Primarii in Academ. Lips. Tractatus Philologico-Historicus de Oraculorum Etbnicorum origine, progagatione & duratione &c. cum vindictis adversus D. Anson. van Dale, aliisque accessibus.

Lipsiæ apud Justinum Brand, 1685. in 4.

Cum Academia huic Philureæ post expurgatum Pontificæ Religionis fermentum nunquam defuerint Theologi perpetua laude digni, tum illi maxime memorari & vindicari ab oblivione merentur, qui scriptis in lucem editis doctrinam Evangelii repurgatam, quæ Lutherana audit, contra hæreticos invictè propugnarunt; quales hoc seculo præter cæteros in hac Alma florere *Heinricus Höpfnerus, Johannes Hülfemannus, Johannes Benedictus Carpzovius, Hieronymus Kromayerus*, & cujus mortem ne nunc quidem perdolimus, felicissimus præceptoris sui *Hülfemanni* æmulus, *Job. Adamus Scherzerus*. Sed nec sua laude defraudandus est, qui primi Theologiæ Professoris partes in eadem Philurea jam tuetur, maxime reverendus *D. Georgius Mæbius*. Postquam enim ex Gymnasio Martisburgensi, cujus factes per annos bene multos gesserat, in hanc Academiam ad obeundum Theologiæ Professionis munus fuit evocatus, tum libros Biblicos explanando, tum contra hæreticos disputando suarum partium pro-

be sat

be fategit, nec ullum propemodum ex eo tempore dilabi passus est annum, quin unum itemque alterum Theologicum foetum in lucem evulgaret. Edidit autem, ut potissima tantum ejus scripta, quae in mentem nunc veniunt, referamus, *Vindicias Hutterianas pro Compendio Theologico D. Leonardi Hutteri, Marco Friderico Wendelino oppositas: Apylologiam sacram: Exercitationes de aneo serpente ex Num. XXI.* (quae primum A. 1674 editae, secunda vice jam sub prelo sudant) quibus addendum & *D. Johannis Affelmanni Syntagma Exercitationum Academicarum*, in duas partes ab eodem distributum, revisum item, a mendis repurgatum, novisque indicibus auctum, & publici juris eodem anno factum. Edidit porro *Moscholatriam populi Israelitici ex Exod. XXXII: Historiam Bileami ex Num. XXII, XXIII & XXIV: Theologiam Canonicam: Disputationesque Theologicas* alias non paucas, interque illas *Consilia Pacifica Marcelliana*, sive discussionem mediorum & consiliorum pro reconciliatione universali omnium dissentientium, qui Christiano nomine gaudent, & *Disputationem solennem de Gratia Irresistibili*, ejusque *Apologeticam* contra *D. Johannem Heinium*, irresistibilem gratiam propugnantem. Primo alias loco nominandus erat *Tractatus ejusdem Philologico-Theologicus de Oraculorum Ethnicorum origine, propagatione & duratione*, utpote jam anno 1656 editus, & A. 1660 una cum duabus dissertationibus recusis, quarum altera agit de sacrificiorum origine & materia, & speciatim de ἀνθηρωπώσια seu immolatione hominum; altera id quaestionis ventilat: An Evangelium ab Apostolis etiam Americanis fuerit annunciatum? Sed quoniam ille hoc ipso anno cum vindiciis adversus *Antonium van Dale*, & nova quadam oratione prodiit, non abs re postremo a nobis loco jam ponitur. Quem ipsum tractatum cum in VI capita Autor distribuerit, in I, ubi autorem Oraculorum Ethnicorum facit Diabolum, *Antonium van Dale*, cujus librum de Oraculis in Actis superioris anni p. 207 recensuimus, confutat insimul, adversantem quippe sibi in libro isto, & oracula ethnica ex meris artificii ac fraudibus hominum, honorem, auctoritatem & lucrum captantium constituisse contendentem; in II praecipuas oraculorum Ethnicorum sedes & domicilia excurrit, & ostensa in cap. III & IV tum convenientia, tum disconvenientia Ethnicorum Oraculorum cum Divinis, in V id dispicit, unde oracula ethnica multa

rum futurarum, aliarumque obscurarum rerum notitiam haulerint; & in VI, quousque Oracula Ethnica durarint, & quo tempore desierint. Subnectit postmodum præter duas præmemoratas Dissertationes *Consultationem*, qua *Johannus Matbie*, Episcopi Stregnensis in Suecia rationes, quas *Carolo Gustavo*, Potentissimo Sueciæ Regi pro syncretismo ineundo propofuerat, expenduntur, una cum rerum ac verborum indiculo.

REGALE SACERDOTIUM ROMANO PONTIFICI assertum, & quatuor Propositionibus explicatum, Auctore EUGENIO LOMBARDO S. Theol.

& J. U. D.

Typis & expensis Cyriandri Donati 1684 in 4.

IN præfati ad Lectorem Auctor, ut videtur personatus (nam nec locus editionis expressus est) persuasum eundem esse cupit, se nullo aut partium studio, aut odio, nullis præmiis obstrictum, stadium hoc decurrisse. Roma se & Parisiis abesse, ut parum sua interesse debeat, utri magis, Luparæ an Vaticano placeat; in solam quippe veritatem intentum, & ab hac una gratiam relaturum, Cœlo teste, pugnare. Enimvero si *quatuor propositiones in Conventu Parisiensi*. 1682. editæ, Regiisque edictis armatæ, intra Galliam sterissent, nec eo devolassent, ubi hostibus potentibus Romana Ecclesia cingitur, satius fuisse silere, Galloque eam curam relinquere, ut sedem, quam calamo infestabat, imperio & potentia adversus hæreticos in regno suo paucos debilesque tueretur. Ast ubi doctrina Parisiis deprompta totum orbem pervasit, nec hæretici (quos Lombardus putat) circumscripta Pontificis auctoritate molliti sint, nec in partes Romanæ Ecclesiæ tracti, (quod tamen Propositionibus illis prætexatur) sed potius Papias Pontificiam majestatem tentantes riserint, triumphum de Gallis ipsi & Ecclesiastico præsertim ordine in suam velut sententiâ perducto egerint, evaserintq; alieniores a Religione Romana, stupidi plane gelatiq; animi esse, silentium tenere, optimamq; causam deserere, quæ Scripturis, Canonibus, Patribus, Conciliis, sacris Doctoribus, antiquitate, usq; perpetuo ac ratione nitatur. Nec illam doctrinam Ecclesiæ Gallicanæ esse, quam Conventus Parisiensis nuperis propositionibus exposuit, cum Concilio Lugdunensi, Viennensi, Patribus Constantien-

sibus.

fibus, Doctoribus Gallis, Cardinali Perronio, toti Clero Gallicano, denique Galliarum Regibus aperte repugnet. Quare *Ludovicum Maimburgium*, qui inter præclaros scriptores aliquando censeri potuerit, si amoenitatem floremque Gallici sermonis, pari in sedem Romanam reverentia æquasset, nimiamque Aulam demerendi cupidinem prudentia vicisset, præter professionem suamque institutum in arcana Imperii calamus meruisse, seque regnantium litibus miscuisse, ac veluti stipendio conductum Pontificiam auctoritatem ex composito carpisse. Æquius fuisse, Ecclesia tot hæreticis obsessa bello abstinere, eoque calamus ac ingenium vertere, ubi plus gloriæ, plus præmii, minusque periculi ostendebatur.

Nos pari candore, quo Maimburgii Tractatum pro decretis Cleri Gallicani regisque edictis scriptum, mense Majo hujus anni pag. 216. retulimus, hunc adversum illa editum excerpemus. Narrabimus causam controversam, non judicabimus.

In præludiis in Tractatum ipsum factis, contentionis inter Pontificem & Regem Galliarum de Jure Regaliæ sive custodiæ fructuum vacantium Ecclesiasticorum universorum in Gallia, ortus & progressus enarratur, ex quâ in multos Galliarum Prælatos a Regis parte stantes Romani Pontificis indignatio, & in Gallis par indignationis offensa extiterit, qui ipsi deinde injuriæ, quam putabant, arcendæ causa Parisiis congregari propositiones illas contexerint. Ad quorum illustrationem & confirmationem subjungit *Brevia* ut vocant *Apostolica* tria ad Regem, *litteras Pontificis* ad Conventum Parisiensem & ad moniales Sciarenses, *litteras Cleri Gallicani* ad Regem suum ex Gallico Latine versas. Et cum quidam Pontificia ad Regem diplomata mollius scribi oportere censuerint, recitat *fragmenta epistolarum, & Pontificibus subinde ad summos orbis Principes missarum*, ex quibus colligit, Pontificum animum & morem semper eundem fuisse.

Verum cum Regaliæ argumentum non modo hac nostra tempestate, sed jam olim per gravissimas contentiones agitatum fuerit, & Ecclesiam diu multumque afflixerit, ut merito dubitare possis, plusne illi dirimendo calamis certatum an armis fuerit; operæ pretium se facturum credidit Lombardus, si rem totam a suis principiis evolvet, maxime cum vix aliud in historia Ecclesiastica obscurius occur-

rat magisque implexum, dum tot Canones decretaque Conciliorum, aliter semper aliterque statuunt.

Ut ergo claritatem huic nocti affundat, *Jus Regalia* ex quatuor juribus conflatum esse ait; ex jure videlicet eligendi, jure investien- di, jure conferendi beneficia sede Episcopali vacante, ac tandem ju- re proventus fructusque, dum nova electio expectatur, percipiendi: hoc ultimum temporalem Regaliam vocari, cætera ad Regaliam spi- ritualem pertinere.

De omnibus sigillatim agit. *Eligendi ad cathedras Episcopales rationem variam* & multiplicem observatam fuisse dicit, observariq; posse putat, cum ille *ritus* nullo divino aut naturali jure sancitus, sed *ex voluntate hominum pendens*, sicut alia humana jura mutari potue- rit, novis hominum moribus leges novas exposcentibus. Initio nascentis Ecclesiæ, & multo post tempore, *non Episcopos tantum sed etiam populum* ad electionem Pastoris convenisse; attamen populum proprie non elegisse, sed aut optasse tantum petivisseque, aut testimo- nium de vita & moribus eligendi tulisse, exemplo non præcepto Apo- stolorum, aut tantum consultum fuisse, aut facta electione populi con- sensum expetitum esse, non quia necessarius, sed ne invitis Pastor ob- truderetur. Deinde paulatim etiam *populum* ab electionibus *remo- tum* fuisse, donec partim consuetudine, partim latis Canonibus peni- tus excluderetur. *Principum* sola voluntate primis Ecclesiæ flore- scentis annis Episcopos fieri, gravissime fuisse vetitum; *assensum ve- ro eorundem expetitum*. Imo cum magna necessitas, aut metus ci- vilium discordiarum premeret, Episcopos jus eligendi Imperatori- bus demandasse, & istorum præcepto totam electionem stetisse. In eodem necessitatis publicique periculi casu etiam *Romanos Pontifi- ces a multis Imperatoribus electos constare*, maxime cum schisma vo- tis tertantibus Ecclesiæ immineret: neque tunc proprio jure Impe- ratores, sed delegato usos, & nomine ac voto Cleri populique. *Prin- cipes autem intra limites non stetisse*, sed ultra proventus necessitate in morem conversa, potestatem instituendi & deponendi Pontificem Romanum usurpasse: ex quo magnæ & exitiales Ecclesiæ & Reipubl. turbæ, resistentibus subinde Pontifice & Clero, exorta sint. *Omnium obstinatissime pro Ecclesiarum libertate contra Imperatores pugnasse Gregorium VII*, suoque rigore & ardore, qui nimis videri poterat, effecisse

effecisse, ut tandem anno 1122 sub Callisto II Henricus Imperator cederet, libertas electionum Episcopatum, & præsertim Pontificiæ concederetur, investituræ quoad spiritualia abolerentur, & pax tandem reduceretur. Ab hoc tempore pacem inter Sacerdotium Regnumq; sancitam fuisse, jacta que illius altissimæ quietis fundamenta, qua Romani Pontifices modo fruuntur. Electiones Episcoporum extra Germaniam, præsertim suorum Pontificum, ab omni Principum assensu exemptas; in Germania Clero quidem permissas, sed tamen præsertim Imperatore ejusve legatis, eaque conditione, ut a Clero electi ab Imperatore per sceptrum regalia & feuda acciperent. Anno 1274 Concilium Lugdunense II a Gregorio X celebratum, totum jus Pontificem Romanum eligendi in solos Cardinales, non solum exclusis Principibus, sed etiam populo, cujus a longissimo tempore votum & optio electionem præcesserit, contulisse.

Ex illo autem tanto, quod sibi in Romanorum Pontificum electionem sumserint Principes seculares jure, facile conjici scribit, multo plus illos sibi arrogasse in Episcopos. Ergo vix aliquas in Germania, Gallia, Hispania electiones Antistitum reperiri, quæ non ex Principum aut consensu, aut voto, aut imperio fierent, quamvis id graviter Canones prohiberent; cum Principum voluntas pro imperio esset, imperium pro necessitate, sicque electionum libertas pessum iret. Huic malo ut Concilium Parisiense III mederetur, anno 507 prohibuisse electiones regio imperio violari, & a Rege electos omnino sacerdotiis amovisse: anno tamen 549 Concilium Aurelianense V, licet electiones Episcoporum solis Clericis & populo concesserit, vetueritque ne Principes ad consensum faciendum cives aut Clericos inclinent, approbationem tamen electionis regis voluntati permisisset. Idem in Concilio V Parisiensi anno 615 & edicto Regis Clotarii confirmatum, sicque consuetudinem in jus & legem versam. Idem quoque Jus Regibus Hispaniæ in Concilio Toletano XII collatum aut confirmatum esse. *Septimo seculo labente Martellum rerum in Francia positum, una cum aliis Juribus ecclesiasticis etiam electiones sibi adscripsisse; eamque rem & Marcello fatalem fuisse, & Ecclesiæ, tanta rerum omnium inducta confusione, ut Episcopatus laici potentiores ad se raperent. Cui malo ut mederetur Zacharias Papa, Pipino Francorum Regi privilegium illum dedisse ad omnes regni va-*

eantes Ecclesias Episcopos nominandi. Huic privilegio renunciaſſe anno 816 Ludovicum Pium Pipini nepotem, permiſiſſeque Episcopos ex Cleri populique conſenſu eligi, ſola neceſſitate aſſenſus ſibi ſervata, qui tamen nullam induxerit neceſſitatem eligendi quem Rex optabat; nec omiſſo Principis aſſenſu irritam electionem fuiſſe, ſed tantum ſi litibus & diſcordiis expoſita eſſet, quo caſu etiam ſuas partes Romani Pontifices interpoſuerint. Hunc ſtatum electionum fuiſſe uſque in annum 1122, quando, ut jam ante dictum, in Concilio Lateranenſi ſub Calliſto II electiones Episcopales in pleniffimam libertatem aſſertæ, & ab omni regio aſſenſu exemptæ ſint, ſalva tamen Regibus feudorum & regalium inveſtitura, per ſceptrum facienda. Anno tandem 1315 poſt inſignem ad Marignanum victoriam, Franciſcum I Galliarum Regem cum Leone X Bononiæ congreſſum, abolita Pragmatica ſanctione, tot diſcordiarum matre, concordata iniſſe, quibus jure eligendi a Capitulis avocato, integra facultas ad Episcopatus vacantes nominandi Regi conceſſa ſit, jus tamen electiones & nominationes confirmandi Papæ reſervatum. Pragmatica autem ſanctio pactis illis abrogata intelligitur, conſenſu Eccleſiæ Gallicanæ a Carolo VII Galliz Rege edita anno 1438, quæ decreta Concilii Baſileenſis recipiebantur, quibus libertas electionum reddebatur, & gratiæ expectatiivæ beneficiorumque reſervationes vetabantur. Sæpe ejus everſionem Pontifices Romanos fruſtra conatos fuiſſe. Doluiſſe quidem Clerum Gallicanum, Concordatis illis libertatem eligendæ ſibi ademtam, & ideo ad futurum Concilium generale provocaiſſe: ſed vix aliquid hæc provocatione ipſum ſperare poſſe, Concordatis in Concilio Lateranenſi confirmatis, quod pro Generali Reges Galliz habuerint, & ad id Eccleſiam Gallicanam sæpe vocatam, multumque expectatam fuiſſe, ſubmotis, quæ obtendebantur, impedimentis. Nec Clerum Gallicanum de ſublatis electionibus conqueri potuiſſe. Licuiſſe enim Leoni Papæ id Franciſco I concedere, quod jam dudum Zacharias Pipino dederat, Clero Galliz nihil contra moliente. Deinde modicum per concordata Clero ademtum: nam ante ea aſſenſum Regis eligendis Episcopis neceſſarium fuiſſe, imo preces regiæ (quæ pares ſunt imperio) ex præſcripto pragmatice ſanctionis electiones præceſſiſſe. Nihil ergo Concordatis præter nomen electionis Clero deceſſiſſe, collatione ipſa dignitatum, precum obtentu, jam in Re-

in Reges translata. *Et in hoc forte sensu sustineri utcumque posse, quod scripsit Maimburg. Hist. Iconoclast. l. 2. f. 259. pactis inter Leonem & Franciscum initiis, nullum novum jus Gallia Regibus questum, sed illud tantum confirmatum, quod privilegio Zacharia jam obtinebant.* Id verum esse, si velit preces regias electionibus interponi solitas, eundem pene effectum habuisse, quem jus nominandi & presentandi per concordata Regibus permissum. Extra hunc sensum assertionem non constare, quia Ludovicus Pius privilegio renunciaverit, & in Concilio generali Lateranensi sub Callisto II libertas eligendi Clero permessa fuerit, Regibus assensu tantum & approbatione relicta.

Quibus de electionibus & nominationibus Episcoporum dictis, pergit ad *Investituras*, quæ proxime ad electiones sequuntur. Harum ortum, progressum, & post certamina cruenta etiam inter Imperatores & Pontifices exitum narrando, bis ob censuram duplicem *Maimburgium castigat*, semel, quod Brunonem Episcopum Signinum temeritatis accusavit, investituras hæreseos postulanti; iterum, quod Anselmum Archiepiscopum Cantuariensem imprudentiæ arguerit, diu recusantem homagium Henrico Regi Angliæ præstare, ab eoque investituras accipere.

Jam ad ultimum Regaliæ caput, quod in custodia ac usu fructu bonorum Episcopaliū sede vacante consistit, calamum vertit. Primis, *inquit*, Ecclesiæ temporibus Episcopos solis fidelium oblationibus decimisque vixisse: Constantinum lege lata permisisse fidelibus, ut bona, quæ vellent, Ecclesiis relinquerent: hinc Ecclesiarum opes vehementer auctas. Præcipuam Clodovei, Pipini, Carolique M. liberalitatem fuisse, integras provincias imo regna Ecclesiis gratitudinis ergo ob accepta ab his summa beneficia donantium; & cum circa annum 1050 pœnarum pro peccatis redemptio induceretur, ut quantum pauperibus aut Ecclesiis donaretur, tantum pœnitentibus decederet, a divitibus profusas fuisse donationes. Auctis ergo Ecclesiæ opibus, juxta Canones Oeconomum ex Clericis præfectum, cujus præcipuum officium fuerit, defuncto Episcopo proventus Ecclesiæ curare custodireque successori tradendos. Et cum Principes seculares vacante Ecclesia facultates redditusque sibi vindicarent, severe id eis prohibitum esse in Conciliis. Sed nullas leges coercendæ Principum cupiditati pares fuisse, adeo ut nomine obventuque custodia, omnia.

omnia vacantis Ecclesiaz bona sibi Principes addicerent, non solum quæ titulo regalium feudique Ecclesiaz obvenerant, sed etiam decimas, supellectilem, ipsasque beneficiorum ecclesiasticorum collationes. Seculo XII sub Ludovico Juniore, Philippo Augusto, Ludovico IX Galliaz Regibus invaluisse illum morem. Priusquam autem in legitimam consuetudinem transferit, gravissimis proborum censuris vapulasse. Tandem in privilegium verumque jus transisse, quando Gregorius X in Concilio Lugdunensi ann. 1174 Principibus concessit, ut ubi hætenus consuetudo obtinuerat, vacantium Ecclesiarum fructibus gauderent, excommunicatione percussis, qui hoc jus Regaliaz extenderent ad loca, ubi hætenus antiqua consuetudo non fuerat. Cæterum *Jus Regalia in Galliis extendi ad omnes provincias non posse, probantem allegat Petrum de Marca, quod etiam aperte ex Concilio Lugdunensi deduci posse videtur Lombardo.*

Hæc in primo Præludiorum paragrapho habentur. In altero rationibus & exemplis (inter quæ immerito reformationem a B. Luthero, zelo divino susceptam retulit) evincere studet, animum passionibus agitatum in errores prolabi Ecclesiaz fatales, eum quidem in finem, ut suspectas reddat propositiones Parisienses, a calentibus adhuc animis, & ut credebant, injuste lacescitis conceptas & productas.

Paragrapho III disquirat, quam in hoc Regaliaz negotio Patres Jesuitæ personam egerint, ac non diffitetur quosdam paucos, alienos a pietate suum institutum decente, & acceptorum a Romana Ecclesia beneficiorum immemores, Pontificis adversarios se constituisse, at *ipsius Societatis fidem Pontifici ita obligatam manere, ex voto & lege gratitudinis immortalis, ut nunquam causam ipsius sit desertura.*

Paragrapho IV exhibetur Edictum Regium Latine ex Gallico redditum, cum Propositionibus Conventus Parisiensis.

Paragrapho V titulum Declarationi præfixum, juvandi videlicet hæreticorum conversionem, quos facilius sperare liceat ad unionem reversuros, circumscripta Pontificis, quam maxime avversantur, auctoritate, perstringit, contendens, minuta ea non propterea hæreticum facilius converti, imo ex conniventia insolescere; ipsos vero Papistas oppugnato capite turbari.

Paragrapho VI & ultimo inter præludia persuadere suscipit,
Calvi-

Calvinistis, & Lutheranis non favere *propositiones Parisienses*, quibus causam suam meliorem faciant, Papistarum pejorem reddant, cum nec de summa rerum & fidei sint, nec rebus ac dogmatibus jam decisis certisque quicquam ob sint, nec denique unitati veræ fidei obtent: nihilominus merito refelli debere curarique, *morbum enim afferre, etsi non mortem.*

Tractatum ipsum pro numero Propositionum, Parisiensibus totidem oppositarum, in quatuor libros dispescuit.

Liber I Propositionem I tuetur, Pontifici Romano in Principes seculares, eorumque provincias & regna, competere jus aliquod & potestatem, non ordinariam & directam, sed indirectam, per quam, cum urget necessitas tuendæ religionis, illos coercere, & nisi acquiescant monenti, etiam exarmare, ne noceant, regnisque privare possit. Hanc Pontificis potestatem esse sacris literis Patrumque doctrinis expressam, a sacris Canonibus, universalibus Conciliis, præsertim Constantiensi & Lateranensi IV assertam, usu seculorum & exemplis subnixam, omnium fere Doctorum calculis traditam, cum recta ratione necessario connexam, & demonstrare & adversus argumenta adversariorum defendere suscepit. In textibus Canonicis decem exponendis urgendisque occupatus, passim Maimburgium refutare conatur, inficiatum a Leone Papa in Carolum M. Imperium Occidentis translatum esse, itidem negantem, datum esse a Pontifice jus eligendi Imperatorem, Principibus & Electoribus Germanis.

Liber II Propositionem alteram tractat: Pontificis Romani potestatem omni Concilio superiorem esse. Præmissis autem nonnullis de Concilii Generalis definitione, conditionibus, origine, necessitate, commodis & incommodis, de quæstionis ultimis seculis (ut perhibet) Pontifici motæ initio occasioneque, prærogativam & superioritatem, Pontificis supra Concilia asserit ex sacris paginis, Conciliorum Pontifici se submittentium testimoniis, Patrum aliorumque suffragiis, tandemque rationibus conquisitis. Subjicit autem casus septem, quibus Papæ Concilium prævaleat, in quorum nullo tamen Papa manens Papa judicetur. Sollicitus quoque est gravissimas rationes suæ assertioni oppositas, ex sacris literis, auctoritatibus Conciliorum Constantiensis & Basileensis, textibus Canonicis, exemplis Pontificum a Conciliis judicatorum, declinare & removere,

Liber III Propositionem tertiam habet : Pontificis summi, res fidei extra Concilium definitis e cathedra, infallibilem esse auctoritatem. Hic postquam pramississet, *e cathedra definire Pontificem, cum non temere procedit, sed sufficienti examine rei habito, quod quantum esse oporteat, prudentia & discretioni ejus committatur*, rursus provocat ad Scripturas, Concilia, Patres, praxin Ecclesiarum, adversariorumque argumenta aggreditur convellere.

Liber IV Propositionem IV praescriptam gerit: Pontificis auctoritatem limitibus quibusdam esse circumscriptam. Neque enim illum posse in legibus divinis & naturalibus dispensare, neque juri quaesito, pactis & privilegiis, quae in pactum transierunt, derogare, posse tamen in jure naturali permissivo, votis, juramenti DEO factis, & Canonibus Apostolorum ex causa dispensare : Obstringi etiam suis suorumque Praedecessorum legibus, quoad vim directivam, habere autem facultatem in omni lege Canonica legitimis honestisque de causis dispensandi.

JOH. CONRADI PETERI, MED. D.
MERTCOLOGIA,

feu

De Ruminantibus & Ruminatione
Commentarius.

Basilæ, apud Joh. Ludov. König & Joh. Brandmyllerum,
1685 in 4.

TRIBUS libris absolvitur universum opus, quorum summam ordine recenseri, operæ fuerit pretium.

Libro I de ruminantium speciebus & differentiis agitur, exhibitoque totius operis argumento, & ruminantium in certas classes distributione facta, enumerantur primum *Insecta* ruminantia, uti sunt gryllus, bombyx, eruca, lumbricus, limax, vermis cucurbitarius seu gryllotalpa; moneturque simile quid ruminationi in *musca*, scarabzo, apibus, crabronibus & vespis quoque observari, ad veram tamen ruminationem non referendum. Dein *Aquasilia* ruminantia.

fia recensentur, scarus, salmo, aurata, mugil, ochinus, turio & phocena. Gammari, quoniam ventriculo gaudent dentato, oreque bidente, præmorsa alimenta ibidem iterum masticare solent, ruminare, quodammodo videri dicuntur, inter vere ruminantia nihilominus non numerandi. Sequuntur *Volatilia*, velut ardea, ciconia, pelecanus, columba. *Quadrupedum* vero plura occurrunt genera, bubulum, cervarium, ovillum atque caprinum, tandemque anceps & mixtum. Potiora sunt, boves domestici pariter ac feri, vaccæ, cervi, alce, tarandus, platycerotes, caprea & capreolus, oves, aries, hircus, capra, ibex, rupicapra, taurelephantus, butragus, hippelaphus, onelaphus, tragelaphus, item camelus, lepus, cuniculi, mures Pontici & Alpini, cuniculi Brasilienses, &c. Denique *Hominum* ruminantium exempla decem, partim ex *Fabr. ab Aquapendente, Sennerto, Salmutho, Job. Fabio Lynceo, Velschio, Ludovico, Wildio*, partim ex propria observatione narrantur.

Libro II de organis ruminatiōis inservientibus differitur. Sunt vero juxta Auctorem partium ruminatiōis inservientium alie *principales*, os, gula & ventriculus: alie *ministra* seu sociæ operis, diaphragma cum pectoris abdominisque musculis, & copiæ auxiliares spirituum animalium. Ventriculus nonnullis ruminantibus saltem, unicus est, leporibus, cuniculis, muribus Alpini, scaro & hominibus ruminantibus: cæteris multiplex, duplex in capra Libyca, addace atque capreolis, quadrigeminus in primis notatur in quadrupedibus bifulcis. Nomina hinc ventriculo quadrigemino ab Aristotele imposita hæc sunt: primus dicitur *κοιλία*, secundus *κερέφαλλος*, tertius *ἐχίνος*, quartus *ήνυστρον*. Ex versione Theodori Gazæ venter, araneum seu reticulum, omasum & abomasum. In quibus vero duplex tantum est ventriculus, in iis observatur venter seu rumen cum abomaso; reticuli & omasi vestigia quidem apparent, verum ita confusa, ut pro singularibus reputari nequeant. Porro ubi de coagulo pilisque in ventriculo ruminantium repertis incidenter sed curiose actum est, de singulis ventriculi quadrigemini partibus, de *κοιλία* seu ventriculo primo, ejusque nominibus, magnitudine, figura, substantia & muniis: de *κερέφαλλο* seu reticulo: de *ἐχίνο* seu omaso: de *ήνυστρον* seu abomaso tractatur. Leporum inde & cuniculorum describuntur ventriculi, pisciumque, ovium atque insectorum, quæ ruminatiōis

tioni analogum quid agunt. Hinc de gula & œsophago (quem proprie dici stomachum asserit,) sermonem faciens Autor, inprimis fibras ejusdem omnino obliquas demonstrat, ita ut motu contrario & pabulum ad ventrem impellere, & inter ruminandum in os repellere valeant. Explicat inde os, dentes atque linguam, inque lingua, palato atque malis notat asperitatem ad detinendum pabulum factam. Dentes in maxilla tantum inferiori ait reperiri incisores, caninos plane nullos, si bifurca intueamur ruminantia. Caninis tamen gaudere cuniculum & leporem binos in utraque maxilla monstrare incisores. Denique de partibus ruminantem adjuvantibus loquitur, ac docet, quomodo inter alias diaphragma faciat ad removendos quasi pabuli bolos. Hisque sic explicatis, icones ruminantium ventriculos illustrantes exhibet.

TAB. IX.

Et icon quidem I representat universos ruminantium bifurcorum ventriculos, exemplo hircinorum, quam hic etiam exhibere nobis visum est. Notandum vero de positura, in animalibus sinistro ferme conditi hypochondrio, quæ hic a gulæ dextris pinguntur; qua conversione opus fuit, ut ventriculi omnes in conspectum venirent. Est verò AAA κοιλία μεγάλη, magnus seu primus venter, in quem pabulum præmansum immittitur & ruminantem præparatur. BB κερύφαλλον, reticulus sive secundus ventriculus, in quo plerumque cibus ruminatus & succosus invenitur, sæpeque tam spumeus, ut manifesta fermenti operantis signa pateant. C ἐχίνον, omasum, ventriculus tertius, ad compressionem magis cibi, quam ruminantem faciens. DD ἄντις ἔσθν, abomasum, quartus & ultimus ventriculus, a quo intestina producuntur ruminantibus longissima. E pylorus, qua transitus est eliquatis cibis e ventriculorum novissimo ad intestina. F intestini tenuis portiuncula, quæ cum pyloro & abomaso communicans alimentum probe resolutum prima excipit & transmittit. GG gulæ & œsophagi portio, alvum petens in magni ventris & reticuli confinibus. H conspicuus venæ ramus, magnam ventrem perreptans, & furculos etiam vicinæ porrigens. I arteriæ coeliacæ propago, ventrem ut vena pervadens, ramulis etiam, vicinæ traditis. Nervos atque lymphæ ductus pictos non esse, intuenti patet, quorum specimen in *Tb. Willis* neurologia & parte I de operat. medic. cernitur.

Icon.

TAB. IX. ad a. 1685. pag. 386.

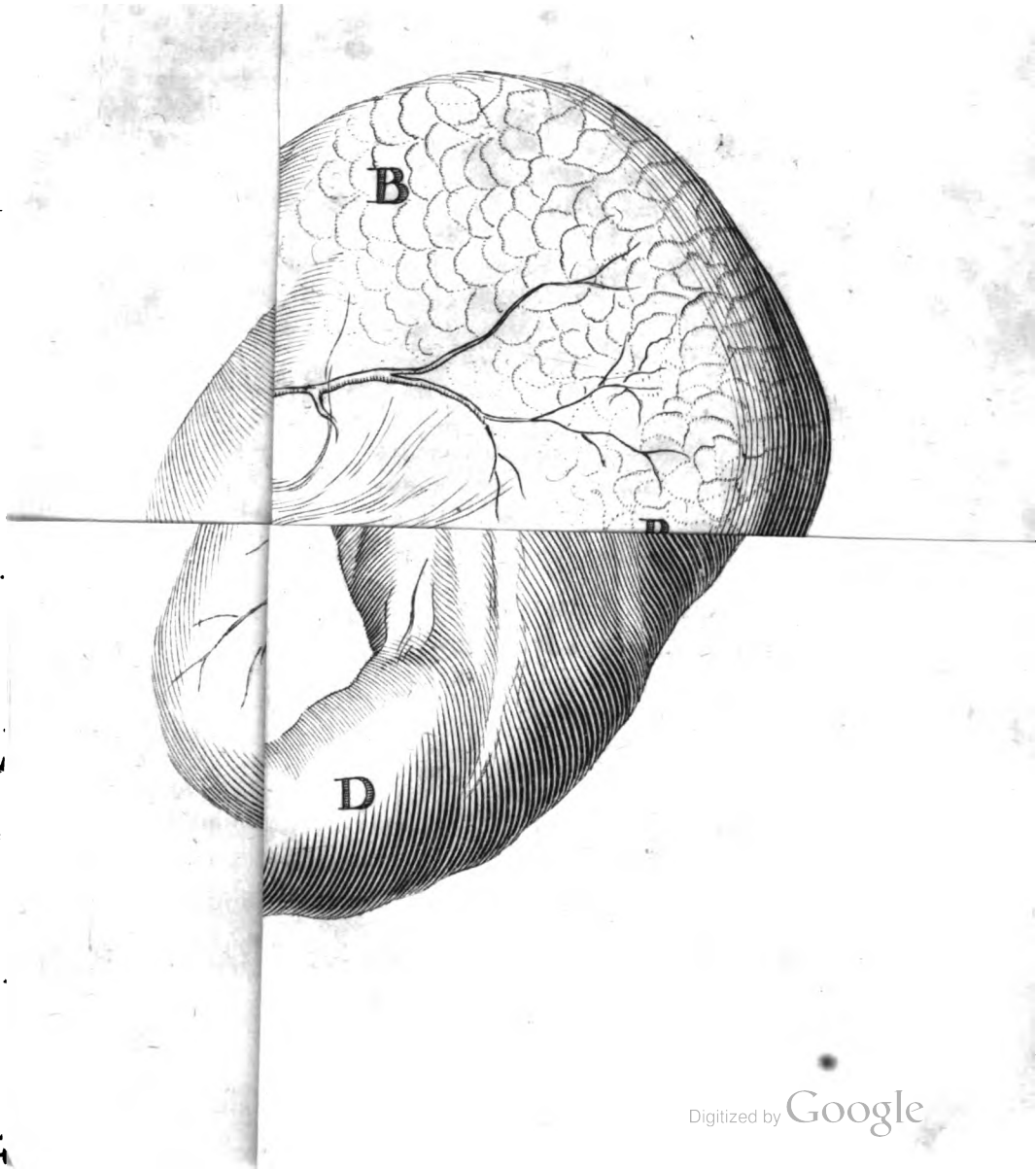

Icon II, ut ad reliquas progrediamur, quas huc transferri omnes instituti nostri ratio non patitur, exprimit magnum ventrem feorfim, qua faciem externam, sublata tamen extima membrana cum valis atque pinguedine. III eundem exhibet ventrem, qua fibras interiores, detracto involucro externo ablatisque fibris exterioribus. IV internam faciem ejusdem ventris refert ex parte, potissimum ut illius imbricati apices conspiciantur. V adumbrat reticuli fibras musculosas interiores. VI spectandam proponit internam reticuli superficiem cancellatam. VII schematicus est omasi bubuli, ab externis fibris denudati, ut interna in conspectum veniant. VIII, IX & X omasi folia membranacea majoris, minoris, ac mediæ magnitudinis delineant. XI effigiem sistit, ventriculi e cuniculo atque lepore, in quo curiosum est, œsophagum, medium ejus petere, & valvulam quandam membranaceam in duos quasi ventres eundem discriminare. XII denique œsophagum bubulum spectandum offert.

Librum III ab etymologia ruminacionis & differentibus ejus speciebus auspiciatus Auctor, characteres ruminantium potiores dicit cornua, maxillam superiorem edentatam sub labro, pastum graminis & foeni expeditum, oris ac linguæ asperitudinem, ventriculorum pluralitatem, inque his nonnunquam motu complicatas & coactas pilas, coagulum item, lac spissum & pingue, denique uterum foemellarum cotyledonibus præditum. Ex his autem non omnia ait omnibus competere, sed alia magis huic, quam alteri speciei; leporibus & cuniculis paucissima tribuit. Porro ruminacionem aliam genuinam vocat, aliam simulatam; hæc ita dicitur, quando desunt essentialia quædam requisita, quale quid observamus in cancris & astacis. Hi enim escam quidem remandunt, ex analogia tamen ruminare solum dicuntur, quoniam cibum in os non refundunt, sed ventriculi dentibus conficiunt. Pariter aves & gryllotalpæ, quamvis pastum bis deglutiunt, non ruminant tamen legitime, quoniam secunda vice non ex ore sed ingluvie cibum deglutiunt. De ruminacionis deinde natura & causis ubi agit, cum ruminacionis essentiam in motu consistere statuatur, hinc ad motus diversitatem explicandam, triplicem eum constituit in animalibus, voluntarium, naturalem & spasmodicum seu convulsivum. Brutis voluntarium omnino denegat, solique homini adscribit. Naturalis autem quatuor recenset species. Primus

facit ad nutritionem animalis, secundus ad corpus de loco in locum transferendum, tertius ad defensionem corporis, quartus ad speciem propagandam. Cumque motus ille ad nutritionem tendens vel sit majoris necessitatis adeoque continuus, vel minoris ac intermittens, hinc apposite ad intermittentem motum naturalem referri ruminacionem putat. Causas ruminacionis, quarum communiter tres enumerant, pabuli asperitudinem, dentium inopiam & multitudinem ventriculorum, respuit, creditque causam impellentem tantum esse pabuli ruditatem seu asperitatem, duritiem, crassitudinem & cruditatem. Hac de causa, inquit, cum bruta foeno, stramine, stipulisque vescuntur hyeme, magis ruminant quam æstate, & quodocunque tenera aut mollis ac delicata est pastio, tunc vel nulla vel brevissima observatur ruminatio. Voracitati autem ac amplitudini ventris adscribendum censet, quod rude pabulum assumant animantes; id ipsum vero cum mole sua distendat ventrem, incitare ruminacionem videri. Progredditur inde Auctor ad ruminacionem humanam; præmissaque historia cum voluptate legenda ruminantis textoris, subjungit ruminacionem homini non esse naturalem, sed a machinæ corporeæ depravatione ortam. Causas hujus rei tres addit, nempe errorem matris, morbos, & consuetudinem. Gravida enim cum attentius aspicit animalia ruminantia, vi imaginationis dispositionem ruminacionis tenellulo embryoni imprimere potest. In adultis stigmata, ulcera aut bilis similesque humores acres, ad cibi non immutati reddicionem ventriculorum cogunt. Prava quoque consuetudo in naturam interdum abit, ut pro lubitu alimenta in os revocari queant. Consilium vero suppeditat Auctor ad tollendam ruminacionem homini molestam, suadetque assumendum esse paucum & facillimæ digestionis, in ediam nocivam pronunciat, at masticationem diligentem summe proficuum, Alimenta seligit minus acria, sed temperata & mollia. Deambulationem quoque a pastu jubet, amicamque conversationem. Inter medicamenta omnia amara, acida, austera, acerba ac ingrata rejicit, nec nisi grata & ventriculo accepta præscribenda esse contendit. De ruminantium inde pastu acturus, facta distinctione pabuli in recens succosumque, & aridum atque exsuccum, recensitisque plurimis in nutritionem ruminantium cedentibus, quætionem format, quomodo animantia, utpote sensibus destituta, salubria ab insalubribus & vene-

venenosis discernere queant. Respondet autem, eam esse narium subtilitatem & conformationem organicam, ut effluvia plantarum commode excipere valeant, talem motum cerebro nervisque imprimantia, unde constet vel congruum esse vel incongruum, i. e. edendum vel minus edendo aptum. Postmodum de varietate in pascendo loquitur docetque, quomodo animalia quædam labris atque dentibus primoribus pastum avellant, alia fodiendo, alia lambendo eundem corripiant; item quodnam discrimen sit masticationis in ruminatione, dum nonnunquam magna sit, concitata ac frequens, interdum vero exilis, tarda brevisque. Tandem explicat aeris in plantarum poris atque meatibus contenti efficaciam in ruminatione, utpote qui calore ventris rarefactus pabulum simul attollat, præsertim si pastus maceratione turgeat, venterque satis repletus sit. Subjungit porro utilitatem ruminantium & ruminationis. Ac initio asserit, ruminationem facere ad meliorem ciborum digestionem, ideoque pro sanioribus habenda esse ruminantia, quippe quæ etiam olim ab Israelitis, Deo sic statuente, pro mundis habita fuerint, non modo ad usum quotidianum, sed & ipsa sacrificia. Rationem autem salubritatis triplicem monstrat, videlicet 1 quod simplici utantur victu: 2 quod ruminatio pastum extenuet recludatque, ut aditus fermento ventriculi ad intima pateat facilior: 3 quod propter ventriculorum pluralitatem intestinorumque longitudinem, assumpta penitus digerantur, atq; in alimentum excoquantur perfectissimum.

De impedimentis deinde ruminationis acturus, ea partim ad morbos refert, partim ad pabuli malignitatem aut nimiam quantitatem. Subnectit his curam modumque, juxta quem tolli ejusmodi impedimenta, servarique ruminatio queat. Ultimo loco medicinæ atque philosophiæ præstantiam, felicemque conjunctionem satis prolixè commendat.

Subjuncta operi Appendix, præter Sciagraphiam Autoris de Ruminantibus ad Naturæ Curiosos, continet sub titulo Symbolæ 1 Epistolam D. *Heideggeri*, quæ circa observandum ciborum discrimen præceptum divinum examinat, ac docet ejus rationem non simpliciter fuisse mysticam: Symb. 2. Epistolam *Wesseri*, quædam circa digestionem & ruminationem brutorum tradentem, quæ & alia ejusdem Autoris exempla ruminationis humanæ memorat, & quæ circa cer-
vum

vum bovemque observata sint. Symb. 3. Epistolam *Wagneri*, quæ varia continet circa ruminatiõnem notatu digna, in lepore, cuniculo, locusta, gryllotalpa, salmone, scaro, camelo, &c. Symb. 4. *Harderi* meditationes de chylicatione & ruminatiõne, inprimis contra *Glissonium*. Symb. 5. *Job. de Murilo* sententiam de ruminantibus, cur a Judæis habita pro mundis fuerint, & quamobrem ea tantum vescantur vegetabilibus. Symb. 6. confert *Petrus de Apples*, anagrammate carmineque Græco in honorem Autoris factõ concludens.

PETRI PETITI DE AMAZONIBUS

Dissertatio: qua an vere extiterint nec ne, variis ultro citroque conjecturis & argumentis disputatur; multa etiam ad eam gentem pertinentia ex antiquis monumentis eruuntur atque illustrantur.

Parisiis, apud Andream Cramoisy, 1685 in 12.

QUæ de Amazonum rebus in litteras relata & memoriæ prodita sunt a priscais auctoribus, communi etiam assensu recepta; mendacii suspecta nonnullis fuerunt visa & pro fabulosis habita. Strabo sane lib. XI. multa *τεργάωδη καὶ πρίστωσ πρόβω*, hoc est, portentosa & fide indigna in earum historia notat; & Philosophorum plerique tale regnum aut ejusmodi rempublicam mulierum seorsum absque viris degentium, qualis describitur, extitisse multis rationibus in medium allatis negant, nullam civitatem ex solis constare feminis posse arbitrati. Neque enim consilii capax esse muliebre genus, aut magnas deliberationes ab eo posse institui: peccus præterea iis deesse animique magnitudinem ad bella suscipienda aut repellenda necessariam. Præterea ostendi non posse quo pervenerit hoc hominum genus, aut quibus in locis nunc degat, vel ubi terrarum isti similis extet civitas. Discrepare autem, & ab ordine quem natura in cunctis operibus suis ostendit alienum videri, mulieres posse in unam reipublicæ formam solas coire, & revera olim coaluisse, idem autem nunquam postea tot seculis contigisse. Quibus & aliis argumentis Strabo, Palæphatus, & nonnulli alii adducti collegerunt, falsa esse illa omnia quæ de Amazoni-

zonibus dicuntur, nullasque ejusmodi unquam fuisse in terris feminas.

Quas tamen & existere potuisse, & revera extitisse, doctissimus Auctor *viginti* prioribus eruditæ hujus Dissertationis capitibus accurate demonstrat: nequaquam absurdum esse aut naturæ adversari ostendens feminarum imperium. Quæ autem a Strabone (cap. 2.) & Philosophis, ac cum primis Aristotele (cap. 3.) afferuntur, de naturali & usitato rerum ordine accipienda esse docet, quo viri mulieribus præesse jubentur; qui tamen adeo fatali necessitate quadam definitus, constans, perpetuus & immutabilis non sit, quin æque ut aliæ naturæ partes quæ Lunæ subsunt quapiam exceptione vacillet: (cap. 20.) nec posse eodem per universum orbem terrarum modo se habere homines, sed pertinere ad universi ordinem, ut quædam ab eo certis in partibus orbis recedant, cum ne monstra quidem & peccata extra omnem ordinem esse philosophi ostendant. (cap. 18) Porro legibus naturæ & rationi quod adversetur, nihil in Amazonum historia deprehendi manifestum facit, dum causas inusitatæ ac singularis earum indolis affert: (cap. 8) quarum *prima* est loci ac regionis natura ubi vixerunt, (cap. 9. 10. 11. 12. 3.) *altera* educatio, qua victu aspero admodum, assiduo in montibus venatui atque laboribus ab infantia assuefactæ, & corpore robustæ, & animo audaces supra sexus conditionem factæ sunt, (cap. 14) *tertia* sexus conditio, qui virili par, aliquando superior, (cap. 15) *quarta* assiduus labor & exercitatio, (cap. 16) *quinta* cœli frigidi sub quo degébant natura, quæ feminarum ingenia virorum moribus plane similes reddidit. (cap. 17) Exemplæ etiam regnorum a feminis conditorum & administratorum affert, (cap. 7) eorumque objectionibus, qui fidem Amazonum historiæ derogant, respondet cap. 19 & 20.

Affertis hac ratione Amazonibus, & earum historia adversus eos, qui negant extitisse tales quales memorantur, vindicata; multa ad eandem pertinentia haud vulgaria subjungit, & ex omni antiquitate ac prisca rarioribus monumentis ea affert, quæ alibi non reperire licet. Ad hanc rem veteribus nummis potissimum usus, quorum magna apud doctos semper fuit auctoritas ad fidem faciendam, longè que major est hisce temporibus, præsertim apud notæ urbanioris homines; quibus in hac rerum antiquarum investigatione nihil satis

D d d

confi-

constitutum videtur, nisi idem aliquo nummorum aut aliorum ejusmodi monumentorum testimonio etiam demonstretur. Hæc igitur illustrium virorum & amicorum ex armariis nactus, adhibita Græcorum potissimum scriptorum ope & omnifaria eruditione, qua præstat, egregia plane & nemini antea observata notat de Amazonum cultu (cap. 21) ad quem mos ille pertinet, quo obtinuisse apud eas fertur dextræ in virginibus teneris mammæ exustio, de quo quid statuendum (cap. 22 & 23) disquirit; de earum armis (cap. 24.) & cumprimis pelta; (cap. 25, 29.) de earum expeditionibus præcipuis; (cap. 27) de instrumentis quibus signum pugnæ dederint ac Martem accenderint; (ibid.) Sedes dein & urbes ab iis habitatas culasve commemorat, (cap. 28 & seqq.) monumenta item & templa (cap. 30, 39) ac sepulcra earum (cap. 40) exponit: tum in nomina istarum inquiri, quæ a Græcis scriptoribus immutata, eque barbaris nitidiora conficta (cap. 41) docet; ac tandem temporis rationem quo inceperit ac defierit Amazonum potentia ac regnum (cap. 42, 43) investigat: hoc loco de Thalestridis Amazonum reginæ profectioe ad Alexandrum M. cum in Hircania versaretur, generosæ sobolis ex eo suscipiendæ causa, (pag. 362. seqq.) fuse & erudite differens.

*HISTOIRE DE L'EMPIRE &c.
par le Sieur Heiff.*

i. e.

Historia Imperii, (Romano scilicet Germanici) in qua agitur de ejus origine, incrementis, revolutionibus, gubernatione, politia, fœderibus, pactis, novisque pacis Westphalicæ legibus. Autore Dn.

Heiffio.

Parisiis apud Cl. Barbin 1684 in 4. & Hagæ Comitum, apud Hadr. Moetiens, 1685 in 8.

EN novum rerum Germanicarum scriptorem, in Germania, ut refert, natum, sed qui Gallice scripsit, & in Gallorum forte gratiam. Incipit a Carolo M. ejusque historiam omniumque successorum, usque ad annum 1648 prima operis parte libr. I. II. III. concinne & perspicue contexit: altera statum Germaniæ publicum seu politicum præ-

præsentat. *Libro* nempe IV mutationem status pristini a schismate religionis, secutisque postea motibus, & pacis Westphalicæ placitis deducit, Protestantium partibus & hic & alibi parum favens. Cæterum ortus sui memor, Romanæ cognominis honorem Germaniæ non detrahit, & de forma Imperii disputans, Monarchicam asserit Aristocraticæ temperatam. Deia electionem & coronationem Imperatoris & Regis Romanorum describit. *Libro* V de tribus Statuum curiis, de comitiorum ordine, & de circularum, summorumque tribunalium constitutione tractat, inseritque *Matriculam*, quæ vocatur, Imperii. *Libro* VI de singulis Electorum, Principum & Comitum familiis, ditionibus, insignibus aliisque memorari solitis agit, nec non de Nobilitate & Civitatibus Imperii & Hanseaticis, denique de Republ. Helveticorum. Subjunctæ sunt integræ versiones Gallicæ, Instrumenti pacis Westphalicæ A. 1648; Recessus Norimbergensis A. 1650; Protestationis Pontificiæ A. 1648 paci oppositæ; dein Capitulationis Leopoldinæ A. 1658; Transactionis Passaviensis A. 1552, secutæque post triennium constitutionis pacis Religiosæ; Concordatorum cum sede Romana A. 1448, eorundemque Declarationis Gregorii XIII de beneficiis mense Apostolico vacantibus A. 1576; denique Constitutionis Caroli IV, quæ Auræ Bullæ nomen habet, A. 1356.

Etsi vero nec tempori, nec industriæ pepercisse videatur Autor, evitare tamen non potuit lapsus, qui aliis tot tantasque res in compendia digerentibus, præsertim circa locorum & hominum nomina, accidere solent; multa quoque a typographis peccata sunt. Unum modo aut alterum specimen ex provinciæ nostræ descriptione dabimus, ea tantum fini, ut diligentia in corrigendis erroribus exciteretur, & ne promiscue pro veris & certis accipiantur, quæ fide aliorum, nec satis accurate, novis ejusmodi libris inseri solent. Scribit autem Lib. VI. cap. 10, ubi illi de Serenissima familia Saxonica sermo est, optima Potentissimi Electoris Saxonici oppida esse Pitskam in Bohemia, Budisfinam, Dresdam. Ubi non tantum ordo turbatur, & ex Misnia saltus fit in Bohemiam, sed & Pitska urbs primo loco celebratur, quam nullibi reperiri certum est. Putabamus Pirnam Saxoniciæ ditionis non ignobile, versus Bohemiæ fines, oppidum, auctori in mentem venisse; sed hoc ipsum paulo post, cum arcæ suæ diserte memorat. Misnam ad fluvium ejusdem nominis collocat, qui parvus & pene ignotus rivulus est, sed Albis celebratissimi fluminis obliviscitur, cujus

ripæ Misna amœnissimo situ prætenditur. *Augusto Saxonie* Duci glor. memor. Archiepiscopatum Magdeburgensem ex hæreditate paterna obvenisse dicit, quem ut notissimum est, & ab ipso autore *d. Lib. VI. cap. II* observatum, non nisi ad vitæ tempus, jure quod vocant, *Possulationis* tenuit, morteque sua ad Potentissimum Electorem Brandenburgicum transmissit. Præterimus alia non pauca in Saxonie aliisque rebus, quæ emendationem desiderant, & a peritis lectoribus haud difficulter observari poterunt.

*ADAMI ADAMANDI E SOCIET. JESU
Kochanski Dobriniaci, Sereniss. Poloniarum Regis
Mathematici & Bibliothecarii, OBSERVATIONE Cyclometrica,
ad facilitandam Praxin accommodata;
ex Epistola ad Actorum
Collectores.*

Qui Mathematica serio coluerit, nectamen ad difficillima quæque & adhuc insoluta Problemata vires ingenii sui pertentandas censuerit, vix quenquam repertum esse existimo. Haud equidem diffiteor, me quoque olim eodem morbo laborasse, & ut alia præteream, in Circulo quidem quadrando, vel examinandis aliorum in eo conatibus, operæ non nihil collocasse. Non attinet hic enumerare Methodos, quas ea in re secutus fueram: unam tantum, quam fortasse quispiam feliciter excolere poterit, commemorabo. Persuaseram mihi conjectura quadam, possibiles esse aliquas Rectarum sectiones, quarum segmenta invicem, & cum aliis rectis Longitudine vel Potentia incommensurabilia essent, Circuli tamen Areæ, vel Peripheriæ partibus Longitudine aut Potentia commensurarentur; ita ut inventa sectione istiusmodi, liceret ex ea Tetragonismum expedire Geometricè, vel saltem rationem Diametri ad Ambitum, in numeris ad lubitum maximis supputare.

Ad eam porro cogitationem videbar mihi non temere, sed illius Quadratricis, a Dinostrato inventæ, ductu devenisse. At cum ab istis laboribus ad alia disparata studia animus avocaretur, illum tandem adjeci, & quidem magnorum Virorum exemplis incitatus, ad investiganda compendia quædam Cyclometrica, Praxibus mechanicis utilia, idque tam in Numeris, quam Lineis; quorum nonnulla hoc loco adferre lubet.

DIA-

MENSIS AUGUSTI A. M DC LXXXV. 395
 DIAMETRI AD PERIPHERIAM CIRCULI
Rationes Arithmeticae

Defectiva

Excessiva.

A	1. ad 3. +	Aa	1. ad 4. —
B	8. ad 25. +	Bb	7. ad 22. —
Z	1... 15... 3	Zz	1... 16... 3.
C	106. ad 333. +	Cc	113. ad 355. —
Y	1... 4697... 3.	Yy	1... 4698... 3.
D	530762. ad 1667438 +	Dd	530875. ad 1667793. —
X	1... 5448... 3.	Xx	1... 5449... 3.
E	Diam. 2945 294501. Periph. 9252 915567 +	Ee.	Diam. 2945 825376. Periph. 9254 583360. —
V	1... 14774... 3.	Vv	1... 14775... 3.
F	Dia. 43 521624 105025. Per. 136 727214 560643 +	Ff	Dia. 43 524569 930401 Per. 136 736469 144003 —

Harum quaedam minoribus terminis,

cc 22 $\frac{1}{2}$	ad	71 —
d. 265381.	ad	833719 +
e. 30685681.	ad	96401910 +

Methodicam prædictorum Numerorum Synthefin in *Cogitatis,*
 & *Inventis Polymathematicis,* quæ, si DELUS vitam prorogaverit, uti-
 litati publicæ destinavi, plenius exponam; fufficiet interim ad eorum
 notitiam infinuaffe fequentia. Numeri Characteribus Z. Y. X. V.
 tam simplicibus, quam geminatis insigniti, funt *Genitores,* e quo-
 rum ductu, Numeri illis fubjecti C. D. E. F. fimplici, geminoque cha-
 ractere notati, procreantur hoc modo. Ratio 7. ad 22. *Excessiva,*
 ducta in Genitorem Z. 15; & adjecto ad Productum Diametri, nume-
 ro 1. ad Peripheriæ autem, hoc altero adjacente 3; conftituit Rationem
 C. 106. ad 333, *Defectivam:* Genitor autem major Zz. 16, ductus in eos-
 dem terminos Excedentes 7. ad 22, adjectisque ad horum Producta nu-
 meris 1 & 3, conficit Rationem Cc. 113. ad 355. *Excess:*

Similiter hi termini *Excessivi* 113, 355, multiplicati per Genito-
 res Y. Yy. videlicet 4697 & 4698. fervata adjectione numerorum 1 & 3
 ad Producta Diametri Peripheriæque, offerent terminos Rationum.

Ddd 3

D. &

D & Dd, quæ longe propius accedunt ad Archimedeam, a Ludolpho, & Grümbergero nostro vastissimis expressam numeris. Eadem ratione in reliquorum Terminorum genesi proceditur. Ut autem oculis ipsis usurpare liceat, quantum exactitudinis adferant Rationes illæ, visum est hoc loco adjicere Synopsin totius calculi, quo prædictæ Rationes ad Archimedeam, tanquam ad lapidem Lydium examinantur, ut appareat, quantum sit uniuscujusque peccatum, defectu vel excessu Peripheriæ taxato in partibus Diametri totius, in particulas Decimales subdivisæ.

Examen Rationum Cyclometricarum.

Diam.	100000	00000	00000	00000	00000	Archimedis
Periph.	314159	26535	89793	23846	26433	Ratio
B.	312500	00000	Defectus			
	1659.	26535				
Bb.	314285	71428	Excessus			
	126	44892				
C.	314159	94339	62264	Defectus		
	8	32196	27529			
Cc.	314159	29203	53982	Excessus		
		2667	64189			
D.	314159	26535	81077	77120	Defect.	
			8715	46725		
Dd.	314159	26536	37862	02024	Excess.	
			48068	78178		
E.	314159	26535	89787	82814	Defect.	
			5	41031		
Ee.	314159	26535	89796	49172	Excess.	
			3	25326		
F.	314159	26535	89793	23833	89913	Defectus
				2	36520	
Ff.	314159	26535	89793	23855	91866	Excessus.
				9	65432	

Ex hac Tabella colligitur: imprimis quantitas Defectus, vel Excessus cujusvis Rationis, taxata Fractione, cujus Denominator est Diameter supremo loco posita, videlicet 1 cum totzeris, quot libet assumere: Numerator autem eritis, qui in eodem cum Denominatore gradu Decimali consistit. Sic Rationis C Defectum metitur hæc Fractio $\frac{8}{100000}$ quæ exactior erit, si prolixior Denominator assumatur.

Col.

Colligitur ex eadem secundo. Rationes a nobis exhibitas, ad eo compendiosas esse, ut earum nonnullæ, duplo pluribus notis Archimedeis æquivalent; quanquam ipsa Cc duplum earum excedat, quæ proinde brevitate, nec non exactitudine sua, in Praxi cæteris præferenda videatur, cui, dum quid acuratius quæritur, ipsa d succedat. Præter has quidem mihi suppetunt adhuc plures, consimili dote præditæ, sed eas, ne nimius videar, alteri occasione servandas existimo. Concludam interim singulari quadam, & ut ita dicam, curiosa Ratione, quæ est 991 ad 3113 $\frac{221}{3113}$, quæ cum Archimedeâ consentit in octonis notis prioribus, ac tum primum illam incipit excedere, minus quam 23 centesimis.

GRAMMICÆ RATIONES CYCLOMETRICÆ,

Ad Usus Mechanicos.

HARUM quidem complures olim a me repertæ; hoc tamen loco visum mihi est eam tantam proponere, quæ huic Anno præsentî, quo ista scribimus, affinitate quadam conjuncta est.

Oporteat igitur Semiperipheriæ BCD Rectam proxime æqualem reperire. Ducantur Tangentes BG, DH, quarum prior Radio AC æqualis, & jungantur GCH. Tum Radio CA secentur ex C arcus utrinque æquales CE & EF: quorum quivis complectetur Gradus 60, reliqui autem BE, DF singuli gr. 30. Agatur per E Secans AI, determinans Tangentem BI. Capiatur tandem HL, æqualis Diametro BD, ac tandem ducatur IL.

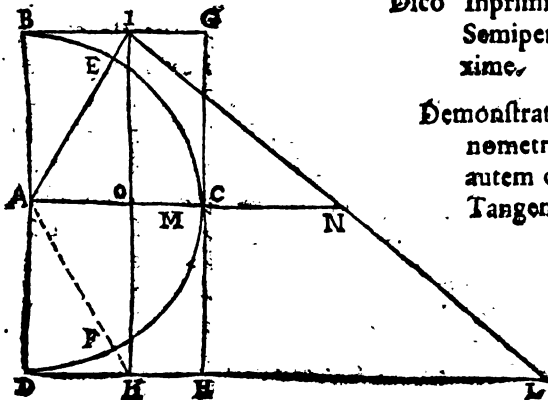

Dico Inprimis IL æqualem esse Semiperipheriæ BCD proxime.

Demonstratur calculo Trigonometrico. Intelligatur autem ducta esse IK, quæ Tangentes BI, DK conjungat.

Quo-

Quoniam ad Radium AB. 100000 00000 00000.
 Tangens gr. 30 est...BI. 57735 02691 89626. Erit hujus
 Compl.ad Radium, ipsa IG. 42264 97308 10373. Igitur
 Tota KH + HL, sive KL. 2.42264 97308 10373. Ergo
 IK q + XL q. 9 86923 17181 95572 75995 52843 99129.
 Horum Radix est. IL. 3 14153 33387 05093. Hæc autem
 Deficit ab Archimæda. Z.5 93148 84700.
 Continetur in AB. vicib. X. 16859.

Dico deinde, Peripheriam sic inventam, ab Archimæda verè proxima deficere minori Ratione, ea, quam habet Unitas ad Decuplum currentis Annis 1685 a Christo nato, Æra vulgari numeratis majore autem, quam eadem i habeat ad decuplum anni 1686, proxime secuturi. Cum enim Peripheria nostra IL, ab Archimæda (præcedentis Tabulæ) deficiat numero Z, qui totam Diametrum, numero AB taxatam, metitur numero X: manifestum est, Unitatem ad numerum præsentis Anni decuplum, videlicet 16850, majorem habere rationem quam ad X, priore majorem: minorem autem, quam ad hunc 16860, per demonstrata Prop. 8 Quinti Elem. Euclid. E quibus Præceos istius *εὐπορία καὶ ἀκρίβεια*, cum intellectu comprehenditur, tum memoria facile retineri poterit.

Epimetri loco adjungam alteram Praxin Linearem Mechanicorum Circino opportunissimam, quod ea continua Diametri bisectione peragatur, sitque longe exactior præcedente: sic autem instituitur. Dati Circuli Diametrum, Circino bisectioni destinato, divide in partes 32. Talium enim Peripheria erit $100\frac{1}{32}$, hoc est, erit eorum Ratio, 1024. ad 3217. — In Praxi igitur, Triplo Diametri, sive partibus 96, adjiciendæ erunt $\frac{7}{32}$, sive $\frac{7}{1}$ totius Diametri, & insuper Semis unius Trigesimalæ secundæ, cum alterius Semisis, particula decima sexta. Hujus *εὐχεινός* exactitudinem probat calculus, quo provenit Peripheria P. 31416 015 6. — quæ Archimædam excedit numero Q.....891, qui minor est Defectu Z, Peripheriæ præcedentis. Quoniam nec istud subtrahendum sit, istam Praxin in Majoribus Circulis potissimum locum habere, in parvis aciem oculorum effugere, quoad particulam, postremo addendam.

N. IX.
ACTA
ERUDITORUM

399

publicata Lipsiæ

Calendis Septembris Anno M DC LXXXV.

SECTIONES CONICÆ IN NOVEM LIBROS DIS-
tributa, autore *Pb. de la Hire* Regio Matheseos Professore
& Regiæ scientiarum Academia
Socio,

Parisiis spud St. Michael 1685, fol.

Sectiones conicæ, quas vulgus Mathematicorum vix attingit, eximium aliquid affectantibus cognitu omnino necessariæ sunt. Magnus enim earum usus est in perspectiva, in catoptrica & dioptrica, in gnomonica, in mechanicis & balisticis, in architectura & (postquam Keplerus ellipticas voluit planetarum vias) in astronomicis quoque: ut reliqua nunc prætermittam. *Apollonius* primus deprehendit, non alias ex cono scaleno sectiones prodire, quam quæ ex recto haberi possunt, primusque hujus scientiæ elementa tradidit; ejus scriptorum tum conicorum, tum ad loca pertinentium cum pars perierit, supplere eam sunt conati insignes Geometræ *Maurolycus*, *Vieta*, *Snellius*, *Vivianus*, aliique. Cum vero ex octo libris Apollonii conicis, non nisi quatuor haberentur in Græcis codicibus, constaretque quintum, sextum & septimum Arabice extare, eos edere dudum polliciti quidem erant *Claudius Hardy* & *Jacobus Golius*, ambo & linguæ hujus & Geometriæ cognitione excellentes, edidere vero tandem, sed diversos satis inter se, & Arabum more deformatos, Florentiæ quidem *Job. Alphonfus Borellius* geometra celebris, vertente *Abrahamo Eccbellensi* Maronita; Kiloniæ vero *Christianus Ravius* linguarum orientalium notitia clarus, *Samuele Reibero* mathematicum Professore doctissimo eum adjuvante. Verum nostri sæculi Geometræ non contenti Apollonianis, in immensum scientiæ

Eſſe pomæ

pomeeria protulerunt; inter quos duo emānent, *Gregorius a S. Vincentio* S. Jesu, & *Desarguesius*: quorum ille pulcherrima invenit theoremata complura, hic primus sectiones conicas universali quadam ratione tractare, ac propositiones multas sic enuntiare cœpit, ut quæcunque sectio subintelligi posset. Hunc ductorem secutus ingeniosissimus *Pascalius* (cujus libros de vacuo & æquilibrium liquorum, epistolas de cycloide, & cogitata posthuma habemus) nondum 16 annos natus libellum conscripsit subtilissimum, cujus in epistolis Cartesii & alibi passim fit mentio, in quo elementa conica pulchre admodum & universaliter demonstraverat linea harmonice secta usus. Verum cum nihil de his Pascalii, Desarguesii autem pauca sint edita, eo gratior fuit labor doctissimi geometræ *Ph. de la Hire*, qui vestigiis istorum insistens, multaque perpulchra de suo adjiciens, jam ante 12 annos libellum titulo *nova methodi sectiones conicas & cylindricas explicandi* edidit, sexto post anno *Elementa conicarum sectionum* publici juris fecit, præsentem autem opere majore & sua & aliena in hoc genere optima complecti se voluisse profitetur. Lib. I tractat de linea recta harmonice secta. Lib. II elementa dat sectionum conicarum ex occursum superficiem conicæ cum recta harmonice divisa; ubi inter alia probans theoremata generale, quod omnes rectæ, ad sectionem conicam vel sectiones oppositas utrinque terminatæ, inter se parallelæ ab eadem diametro bisecentur, monet totum opus conicum huic propositioni inniti. Lib. III de quadratis agit ordinatim applicatarum ad diametrum, & rectangulis sub partibus diametri, itemque de parametris. Lib. IV de asymptotis hyperbolarum. Lib. V de variis theorematis, ubi & de parabolæ quadratura: quanquam alioqui quæ proprie ad dimensiones conicarum sectionum, quoad lineas, spatia plana, superficies, solida spectant, hoc opere non attingat, quippe quæ ex aliis fontibus profuunt. Lib. VI de sectionibus similibus & æqualibus. Lib. VII de maximis & minimis, rectis & rectangulis quæ ad sectiones pertinent: ubi ostendit lineas, quarum evolutione describi possunt conicæ, quas invenit vir suo merito celeberrimus *Christianus Hugenius*, etiam alia quadam ratione sic explicari posse, ut dicatur talis linea esse locus punctorum, ex quorum uno non nisi unica recta ad curvam conicam perpendicularis duci potest. Lib. VIII de focus seu umbilicis. Lib. IX. de variis per puncta descriptionibus sectionum conicarum in plano.

Sub-

Subjicit deinde quædam de sectionibus superficierum coniformium, quarum basis conica est, quæ sectiones rursus sunt conicæ, item de sectionibus cylindricis: denique appendicem adjicit de quibusdam lineis circuli-formibus, quibus & eximius geometra *Joh. Wallisius* usus est in Arithmetica infinitorum, sed noster autor eas adhibet alio plane instituto; nam rectam ex puncto in sublimi circum eas ducit, & ita superficiem coniformem generat, cujus sectiones quasdam ad imitationem communium conicarum, nonnullis propositionibus universalibus ingeniose declarat.

*HORTI INDICI MALABARICI PARS QUINTA
de Arboribus & Fruticibus bacciferis Regni Malabarici, ad-
ornata per Henricum van Rheedee tot Draakestein, quondam
regni Malabarici Governatorem &c. & Johannem Mun-
nicks M. D. Anatomes ac Botanices in Acad. Ultra-
jectina Professore, cum notis Johannis
Commelini.*

Amstelodami apud viduam Johannis van Sommern &c.
anno 1685. in fol.

QUa occasione & qua fortuna Hortum Indicum Malabaricum condiderit atque adornarit, quosque in Botanico hoc opere disponendo augendoque *ovsey's* adjutoresque habuerit Illustris *van Rheedee*, Malabarici antehac regni Governator & Supremi Confessus apud Indos Belgæ Senator Extraordinarius, nunc Equestris Ordinis nomine Illustribus ac Præpotentibus Provinciæ Ultrajectinæ Proceribus adscriptus, sic satis prolixè in Actis superioris anni p. 159. & seqq. cum ejusdem Horti Malabarici partem IV una cum tribus antecedentibus recensuerimus, exposuimus. Eo igitur lectorem remittimus, cramben jam semel a nobis appositam recoquere hic loci non sufficientes. Prodiit hoc anno pars Horti Malabarici quinta, & quidem eodem, quo anteriores quatuor, modo adornata. Nam & in hac Latini, Malabarici, Arabici, Brachmanum characteres nominaque exprimuntur, arbores etiam & frutices bacciferi, una cum floribus, fructibus &

feminibus, a peritissimis pictoribus delineati ad vivum exhibentur; descriptioque earundem plantarum, quarum multæ nulli hæcenus notæ vel animadversæ sunt, exacta atque accurata, quod colores, odores, sapes, facultates & præcipuas in Medicina vires attinet, ubique subjicitur, una cum *Johannis Commelini*, Botanici longe clarissimi, qui & tres partes Horti Malabarici antegressas, secundam, tertiam & quartam, uti *Arnoldus Syen* primam, illustraverat, notis & commentariis subinde (obscuris enim & plane incognitis addere quicquam nec potuit, nec voluit) adpersis. Edentur post hanc quintam partem novem adhuc alia Horti Indici Malabarici volumina, & quidem non *Johannis Munnicks* amplius, qui tertiam, quartam & hanc quintam cum nobilissimo *de Rbeede* adornavit, sed qui ex schola Botanica hujusdem prodiit, *Theodori Jansonii ab Almeloveen*, Medicinæ Doctoris & Botanici præcellentis, (cujus scitissimam *de vitis Stephanorum*, celebrium typographorum, dissertationem Actis superioris anni p. 202. & seqq. ut & *Novantiqua Inventa* p. 556 inseruimus) obstetricante opera. Quamvis enim integram stirpium Malabaricarum historiam literato orbi pollicitus sit *Munnicks* experientissimus, curatum tamen tam Academicarum, quam practicarum (nam præter duplicem professionem, & poliatrium Reipublicæ Ultrajectinæ agit) multitudo distractus, intermittere id operis, & alteri rerum Botanicarum æque gnaro hanc lampada tradere necesse habuit. Tradidit autem sectatori olim suo, nunc amico, quem diximus, *Jansonio*, qui de pro eo, quo in eximium hoc opus Botanicum flagrat, amore hanc operam non invitus in se suscepit. Habebit igitur nobilissimus *van Rbeede*, post *Matthæum de S. Josepho*, *Johannem Casparium*, *Christianum Henricum de Donep*, *Guilielmum then Rhyneu* & *Johannem Munnicks*, in Horto hoc Malabarico disponendo deinceps ac perficiendo adjutorem & collaboratorem *Jansonium* jam laudatum; cui & non minus, quam illustri *epycodierp*, ad tam operosum tamque egregium, & literario orbi proficuum laborem feliciter consummandum, vires animi corporisque vegetas atque inconcussas apprecamur.

M.MAR-

M. MARTINI LIPENII BIBLIOTHECA REA-
lis Theologica omnium materiarum, rerum ac titulorum
in universo SS. Theologia studio occurrentium ordine
alphabetico disposita, & in duos tomos
divisa &c.

Francof. ad Moenum apud Joh. Friderici, 1685 in fol.

Cum non desint in orbe literario Bibliothecæ, ut ita dicam, no-
minales, rubrum nigro vel autorum nomina scriptis ipsis præpo-
nentes, qualis præter cæteras *Conradi Gesneri* est a *Josia Simlero* in epi-
tomen redacta, & *Catalogus impressorum librorum Bibliothecæ Bodle-
janae in Academia Oxoniensi* a *Thoma Hyde* Proto-Bibliothecario ibi-
dem A. 1672 editus; Autor clarissimus *Draudii* exemplum secutus, rea-
lem instruxit Bibliothecam, eamque non particularem, sed universa-
lem, & secundum IV Facultates, in IV quoque partes distributam, ita
quidem, ut nigrum ubique rubro præponeret, seu primo aspectu ti-
tulos, & mox sub titulis Autores velut in justa acie collocaret. Nec
infeliciter inuenta illa opera Vir scholasticis alias laboribus circum-
vallatus fuit defunctus, collaboratorem diligentissimum fidelissi-
mumque nactus *Davidem Christianum Zeisum*, SS. Theol. consecra-
neum, & senis optimi *Christiani Zeisii*, Pastoris in agro Lipsien. Oel-
schaviensis filium, Hic enim, postquam tigna veluti rerum præstru-
xerat Lipenius, latera & cavædia, h. e. autores sub titulis collocandos,
labore plane improbo & indefessa contentione adjecit, in *Bibliothecæ*
inprimis *Medicæ & Philosophicæ*. Quæ reales Bibliothecæ cum Stu-
diosis omnibus, cujuscunque sint Facultatis, mirum quantum utiles
& proficue viderentur, eas non intra Vestæ penetralia asservare, sed
communicare potius cum erudito orbe doctissimus Collector voluit
it. Emisit autem primum *Bibliothecam Realem Juridicam*, & *Biblio-
thecam Realem Medicam*, utramque Francofurti ad Moenum anno
1679 in fol. Dein A. 1682 *Bibliothecam Realem Philosophicam* edi-
dit, eamque in duos Tomos dispersitam, Philosophiæ voca-
tam late capta, ut omnem etiam linguarum, antiquitatum
ac sententiarum notitiam, omnem item veterum & recentiorum
Criticam, omnem Historiam, Philologiam, Oratoriam, Poeticam,
Ecc 3 &

& quicquid *πολυμαθειας* aut *πανσοφίας* nomine venit, includat. Submisit tandem hoc anno *Bibliothecam Realem Theologicam*, eamque non minus, quam *Philosophicam*, in duos Tomos distribuit, adjutus in hoc opere perficiendo post obitum *Davidis Christiani Zeisii*, pastoris jam vocati, quem fidum Achatem, & laborum bibliothecariorum socium laudat, a fratre ejus natu minore *Christiano Valerio Zeisio*, SS. Theol. & ministerii candidato, ut & a perreverendo Viro *M. Davide Springinsgute*, Ecclesie Wismariensis Archidiacono, utpote qui hæc scripta non revidit tantum, ac dubia notavit, sed errata quoque delevit & omissa addidit. De cætero ne & nominum autorumque desiderari hic possit catalogus, unicuique Bibliothecæ reali index autorum & scriptorum longe copiosissimus est subjunctus,

D. JOHANNIS BOHN / PROFESS. IN ACADEMIA Lips. Publ. Dissertationes Chymico-Physicæ, quibus accessit ejusdem Tractatus de Aeris in sublimaria influxu.

Lipsiæ apud Joh. Fridericum Gleditsch, 1685 in 4.

Cum juxta Johannis Rhenani, Chymiotæchniæ L. 1. effatum, *in toto hoc universo nullum studium tot utilitatibus ac beneficiis ornatum ac illustret hominem, quam unum illud Chymia vera negotium, utpote quod hominem sanum a morbo præservat, agrum sanitati restituit, pauperem ab inopia sollevat, natura mysteria eruit, animum solida scientia imbuit, nulli injuriam facit, omnibus prodest, & denique ad ipsam Creatoris cognitionem adducit; merito omnibus maximo in pretio habendum illud esset, in primis tamen iis, qui medicam artem in ægrostantium salutem aliquando exercere intendunt.* Ast cum difficile admodum, si non penitus impossibile sit tyronibus studii hujus ad abdita ejus penetrare; itaque immortaliter de iniciandis in re Chymica præmeritis est excellentissimus noster Auctor, dum in gratiam illorum præsentibus Dissertationibus Chymico-Physicis, finis, instrumentorum & operationum Chymicarum examen, potissimum tamen reddendo de singulis causas, & explicando phænomena, suscepit. Restringimus vero hic calamum, cæl. Auctoris improbum laborem industriamque insignem in hoc opere adhibitam exprimere paratum; ne

ne Viro nil minus quam ambitioso, suisque scriptis admirationem venari haud cupienti, sumus importuni. Lege itaque, Lector, Benevole, has Dissertationes, & ipse judica. Interim a nobis Dissertationum numero XV titulos accipe. I agit de corporum dissolutione, II de corporum combinatione, III de igne, IV de aere, V de aqua & terra, VI de mensuris, VII de comminutione, VIII de digestionibus, IX de fermentatione, X de putrefactione, XI de sublimatione, XII de calcinatione, XIII de vitrificatione, XIV de solutione & inspissatione, XV de secretionibus.

Quod attinet annexum tractatum de aeris influxu in sublunaria, editus hic est jam ante aliquot annos seorsim ab Auctore, divulgatisque omnibus exemplaribus, a Bibliopola nunc denuo recusus, orbi literario se sistit. Argumenti summam ipse Clar. Auctor in praefatione exposuit, cujus verbis transcriptis, hic illam offerimus. Quinque capitibus haec materia examinatur ac declaratur; quorum *primum* potentissimum & catholicum aeris in sublunaria corpora influxum proficitur & confirmat: *Alicum*, modum quo juxta Peripateticos aer mixtis inesse & ad horum mutationes concurrere dicitur, exponit ac dubium reddit: *Tertium* Chymicorum de formali pariter ac materiali ejus concursu asserta atque argumenta enarrat: *Quartum* eadem pariter insufficientia esse monstrat: *Quintum* denique efficientis saltem rationem in mixtorum productione, alteratione & corruptione aeri decernit.

LE CARACTERE DE LA VERITABLE ET DE
la fausse pieté, par M. de la Volpiliere, Docteur
en Theologie.

i. e.

Character veræ & falsæ pietatis, autore Dn. Volpilio, Doctore Theologo.

Lutet. 1685 apud Steph. Michalet in 12.

In signem ad dignoscendam falsam & hypocriticam pietatem a vera & sincera, ab Autore doctissimo & eloquentissimo operam praestitam esse, nemo ut putamus negabit. *Ulus autem est ea methodo,*
ut

ut in principio libelli brevem veræ pietatis descriptionem præmitteret, ejusque tam internos quam externos effectus recenseret. Ad illos refert venerationem Numinis per fidem agniti, fidem ipsam verbo ejus præstandam, zelum ad gloriam Dei promovendam, contemplationem attributorum, amorem perfectionum Dei, metum divini judicii, admirationem operum, gratitudinem ob beneficia, obsequium erga leges, conformitatem cum voluntate Dei, fiduciam in ejus misericordia, refugium ad clementiam, promptam mentis ad cultum divinum applicationem: inter externa nominat laudes, sacrificia, templâ, altaria, aliosque honores, ad Romanæ Ecclesiæ disciplinam, ut videtur, intelligendos. Deinde, quia facilius est de rebus arduis dicere quid non sint, quam quid sint, & quoniam contraria ex contrariorum oppositione luculentius judicantur, in reliquis omnibus capitibus de fucata & imperfecta pietate tractatur, ejusque specimina XXVI ita proponuntur, ut simul ad verum cultum manuctio fiat. Improbatur nempe (1) restrictio pietatis, quia hæc in Spiritu i. e. illimitate & infinita quadam ratione Deo, enti spirituali & infinito, debetur. (2) Fictio seu simulatio; Deus enim in veritate vult adorari. (3) Cultus ambiciosus & vanæ gloriæ affectatione institutus. (4) Is, qui emolumentis causa exercetur. (5) Qui externis & speciosis adhaeret, neglectis internis. (6) Qui cum austeritate & cum severa aliorum censura præstat. (7) Qui minutias scrupulose sectatur, graviora præterit; tum (8) si contrario vitio majora observentur, minorum nulla habeatur ratio. (9) Si aliqua cultus parte præstita satisfactum per omnia existimetur. (10) Si singularis & insolens quædam cultus ratio affectetur. (11) Si accedat superstitio, ad quam inter alia refertur fictio miraculorum & revelationum, abusus S. Scripturæ ad stabilimentum falsarum opinionum, obstinata rituum indifferentiæ observatio. Sequuntur subtiliores quædam species, (cap. lib. 12) ubi taxantur, qui Deum colentes etiam mundo placere volunt. (13) Qui cultum exerceant, quando commodum est. (14) Qui pigri ad eum sunt. (15) Qui nimis delicati in deligendo cultus genere. (16) Qui præmium & mercedem intendunt. (17) Qui ex metu pii sunt. (18) Qui nimis curiosi, aut (19) scrupulosi. (20) Qui directores conscientie consulere negligunt. (21) Qui nullas tentationes senserunt. (22) Qui in cultu irregulares & inconstantes sunt. (23) Quos ejus tædet. (24) Qui

(24.) Qui indiscreto zelo aguntur. (25 & 26.) Qui insatiabiliter & cum excessu justitiam & perfectionem desiderant, nec gratiæ divinæ gradibus contenti sunt. In epilogo cohortatur Autor omnes ad fugiendam hypocrisin, & averfandas laudes vanas & perituras ab hominibus, utque his conscientiæ testimonium, & Dei interna approbatio, tutissime rectissimeque possit & debeat anteferri.

VOYAGES DE Mr. DE THEVENOT, CONTENANT la relation de l'Indostan, des nouveaux Mogols, & des autres Peuples & Pays des Indes.

id est

Itinera Dn. Thevenotii, in quibus referuntur res Indostanenses, novorum Mogolorum aliorumque populorum & regionum Indiæ.

Lutetiæ apud viduam Bieftkinsiam, 1684 in 4.

Ultimum hic liber laborem celeberrimi Autoris exhibet, cui etiam immortalus est. Continet narrationem eorum, quæ priora ejus itinera, duobus voluminibus edita, subsecuta sunt, id est historiam profectionis a *Balsora* in Indiam, & inde rursus in Persidem, cœptæ d. 25. Novembr. 1666, cujus, ut & vitæ peregrinantis, mensè Novembri anno 1667 defuncti, meta fuit oppidum *Miana* Persicæ ditionis. Quanquam vero jam plurimæ & amplissimæ regionum istarum & gentium descriptiones extent, magnique nominis sit, & multorum jam manibus teratur, quæ ex *Job. Baptista Tabernarii* relationibus composita est; denegari tamen non debet laus sua editoribus posthuminum horum commentariorum, & invenient in his Lectores, quæ cum aliorum narratis conferri merentur, & quæ alicubi lucem afferunt, aut neglecta suppleunt. *Duobus libris* absolvitur hoc opus. *Primus 49* habet *capita*, in quibus agitur de Indiæ finibus & divisione, & de Magni Mogolis, quem vocant, latissime inter Indos regnantis familia, potentia, provinciis, urbibus, populis, eorumque religione, ritibus & ceremoniis. *Liber secundus capitibus 12* exponit Autoris relationes de *Decanenfis* regni provinciis, quæ per seditiones & rebelliones in particularia regna non ita pridem divisæ

Fff

sunt

sunt, in quibus ob adamantum fodinas innotescere maxime coepit *Golconda*. Cæterum simplicitas styli genium auctoris ita exprimit, ut de veritate narratorum magna Lectoribus fiducia suboritur; de iis præsertim quæ auctor ipse vidit & expertus est; neque enim dissimulat, quæ ab aliis relata accepit, inter quæ sunt, quæ de redivisibus ærarii Mogolensis leguntur. Malabaricarum literarum, quarum multus in istis regionibus usus est, figura & sonus Lib. II. c. I. p. 264 describitur; nec minus notabilia sunt, quæ de monetis & ponderibus, & de incredibili adamantum copia observavit, v. g. lib. II. c. 9. ubi refert, Dynastam quendam, qui a Rege Golcondæ ad Mogolem defecit, possedisse quinque gemmarum istarum pondera, quæ *Mans* vocantur, quibus respondere ait 408 libras Batavicas. Ad aurifabrorum etiam, & gemmariorum instructionem haud pauca proficere possent, commentariis his inserta. Motus quoque tunc temporis novi, quibus Mogolense regnum non parum debilitatum fuit, exacte enarrantur: nec apud alios facile reperias, quæ de *Cassu* quas vocant, sive tribubus paganorum seu idololatrarum Indorum, & de abominandis illorum sacris referuntur; item de perlarum piscatione, & de molestissima, eademque fructuosissima Batavorum apud Indos & Japones negotiatione, aliaque, quæ omnia *Thevenotius*, unice id agens, & cunctarum, quibus opus erat linguarum gnarus, facilius rectiusque perquirere & observare potuit, quam qui mercaturæ solum causa peregrinantur, & ut plurimum indocti sunt. Adjecta capite ultimo habentur paucula ad res Persicas pertinentia, & inter schedas auctoris reperta, quæ cum Indicis istis conservari posse editori visum fuit.

*MEMORIÆ THEOLOGORUM NOSTRI SEculi
clarissimorum renovata Centuria, curante M. Hen-
ningo Witten.*

Francofurti ad Moenum, apud Martinum Hallervord,
anno 1685 in 8.

SI præclaram apud eruditos laudem meruere inter alios *Laertius*, qui Philosophorum, *Philostatus* & *Eunapius*, qui Sophistarum vitas descripserunt; non minor viris tribuenda erit, qui *B. Hieronymi* de scripto-

scriptoribus Ecclesiasticis agentis exemplo invitati, Theologorum præclare meritorum vitas ad pesteros propagare student, quo istorum exemplo ad simile studium alii exeitentur. Inter hos celebris maxime nostro tempore est Autor libri hujus clarissimus. Nam postquam anno abhinc decimo *Memoriae Theologorum nostri seculi clarissimorum renovatae* senis decadibus comprehensas edidisset; & dein quoque *Jctorum, Medicorum, Philosophorum, Oratorum, Poetarum, Historicorum & Philologorum clarissimorum* vitas pari studio collegisset; hoc anno iterum Theologorum, quorum nomina in Ecclesia celeberrima sunt, vitas in certas decades divisas publicavit. In harum ultima eorum, qui non ita pridem rebus humanis exempti sunt, vitas, verbis aliorum potissimum recenset, ut *D. Jo. Elai Terferi* Episcopi Lincopiensis, *D. Balsb. Menzeri* Concionatoris aulici Darmstadiensis, *Jo. Sebast. Mitternachtsi* Conc. aul. Sax. Cizens. *D. Jo. Ludovici Hartmanni* Rotenburgo-Tuber. Superint. *D. Tobia Wagneri* Cancellarii Academiae Tubingensis, *D. Martini Geiseri* Concionat. aulici primarii Ser. Elect. Sax. *D. Jo. Musai* S. Theol. Prof. Jenensis, *D. Gerb. Titii* S. Th. Prof. Helmstad. *D. Jo. Meisneri* Theol. Prof. Witteberg. *D. Egidii Strauchii* Pastoris & Profess. Gedanensis. Reliquorum nomina singulis decadibus præmittuntur. In præfatione libri, catalogum multorum aliorum Theologorum exhibet, quorum vitas consignatas habet. Has, si non plene describere sibi detur, concise saltem in *Speculo*, quod sub manibus habet expolitque, *Eruditi seculi*, orbi se exhibiturum pollicetur.

JUSTIFICATION DE LA MORALE DES REFORMEZ contre les accusations de Mr. Arnauld, par le Sieur Jurien Docteur & Professeur en Theologie.

hoc est

Vindiciæ doctrinæ moralis Reformatorem ab accusationibus Arnaldi, per Jurium Doctorem & Prof. Theol.

Hagæ Com. apud Arnoldum Leerium 1685 in 8.

Opposuit ante complures annos Arnaldus, scriptor Gallus notissimus, Calvinianis librum, cui titulum fecit, *Renversement de la*

Fff 2

Morale

Morale de Jeshu Chrifti par la Doctrine des Calvinistes sur la Justification. hoc est, *Everfio doctrinae moralis Jeshu Chrifti per dogmata Calvinianorum de Justificatione.* In illo id curæ habuit, ut comparatis ad S. literas Calvinianæ fidei partibus, ostenderet pestilentissima quæque a Reformatis doceri, quibus regulæ vitæ Christianorum formantes penitus pervertantur. Duo autem sunt summa capita probationum; alterum complectitur ea, quæ Calviniani de perseverantia verorum fidelium tradunt; alterum continet ipsorum sententiam de certitudine, qua omnes, qui verè sancti sunt, de sua salute securos esse jubent. Huc refertur doctrina de virtute & efficacia Sacramentorum, (quatenus a Baptismo parvulorum argumentum ducitur adversus perseverantiam in fide,) & nonnullæ aliæ, unde tanta scribendi materia Arnaldo subnata fuit, ut volumen sat amplum compluribus partibus constans multis verbis conscripserit. Objecit vero huic viro sic in aciem adversus Reformatos egresso illico se Jurius, sæpius nobis in Actis commemoratus, cum facile intelligeret caveri debere a suis, ne talem Reformatorum doctrinam esse tacendo fateri videantur, qualem Arnaldus descripsit. Principio monet, veteres admodum controversias esse, & vel millies agitas, quas Arnaldus nunc resuscitet, quasque immerito tam prolixè pertractet, partim aliena imprudenter miscendo, partim Augustini integros sermones transcribendo. Hanc esse causam profitetur, cur & vasto operi libellum exiguæ molis opponat, & ea repetere quandoque cogatur, quæ jam sint ab aliis abunde declarata. Totius libri hæc methodus est, ut Jurius primo suæ Ecclesiæ sententiam, ex decretis Synodorum generalium, & autorum, quos omnium calculi approbaverunt, verbis exhibeat, deinde vero argumenta & rationes Arnaldi ponderet, plerumque etiam respondeat ad testimonia ab Arnaldo e scriptis Reformatorum deprompta, circa quæ cum passim, tum maxime l. 4. c. ult. inculcat, *non esse uniuscujusque doctoris privatam opinionem toti cætui illico tribuendam, nisi ea fuerit in aliqua publica fidei confessione approbata.* Libro primo queritur Jurius, Arnaldum quoties, quid Reformati sentiant, dicendum sit, mala fide agere, nec sibi temperare, quin conviciis adversarios oneret. Postmodum ostendit, eundem scripto illo, cui ipse jam respondere susceperit, non tam moralem doctrinam religionis Calvinianæ, quod titulus operis spondere videatur, quam dogmaticam

eam ejus partem aggredi, quippe qui de justitia inamissibili, de peccato in Spiritum S. de peccato regnante & non regnante, de statu excommunicatorum, de Baptismo ejusque efficacia disputet, & omnino Calvinianos Legem Dei & Evangelium recte ac incorrupte tradere fateatur. Consequentias ipsum e Reformationum nonnullis thesibus deducere, quæ moralem Theologiam inquinent; sed eas ex Scriptorum suæ partis verbis per vim exprimi, & nunquam ab ipsis vel formaliter vel virtualiter agnitas fuisse. Hoc in sequentibus demonstrandum sibi Jurius sumit, ac proinde *libro secundo*, ordine dicto, initio doctrinæ Reformationum de Justificatione eam partem, qua ipsi cum Lutheranis conspirant, proponit, eamque ab Arnaldi objectionibus vindicat. Deinde dogma Calvinianis proprium, de justitia, quæ amitti nulla ratione possit, deque veris fidelibus, qui nequeant omni ex parte gratia Dei & statu suo excidere, explicat, & confirmare conatur, satisfaciens rationibus Arnaldi, quibus ille probaverat, vere credentes & amittere Spiritum S. & æternum perire posse. *Libro tertio* Jurius demonstrare satagit, nihil bonis moribus contrarium habere doctrinam Reformationum præcedenti libro exhibitam, & quicquid Arnaldus in adversam partem differat, meras esse calumnias, quibus innocentes proscindat. Sub finem annexa est tractatio de statu excommunicatorum, & quibusdam aliis quæstionibus, quæ aliqua ratione illuc spectant. Eadem methodo Jurius controversiam de certitudine salutis *libro quarto* pertractat. Postquam enim c. i. Reformationum sententiam e Synodi potissimum Dordracenæ sanctionibus exposuit, Arnaldo exinde respondet, qui & falsum esse ineptumque dogma, & regulis doctrinæ moralis, quas S. literæ præscribunt, adversum dixerat. Hactenus de Jurii libro qui jam antehac lucem vidit, non ita multo post Arnaldi scriptum, cui ille oppositus est. Accessit hoc anno *Pars altera*, in *duos* iterum *libros* divisa, quorum *prior* complectitur, quicquid de Baptismo deque infantibus in Ecclesia natis Calviniani discernunt. Existimaverat Jurius, cum primum Arnaldi oppugnationem susciperet, non opus esse, ut illis responderet, quæ Arnaldus tam prolixè contra hanc doctrinæ partem differuit. Nam ad scopum propositum ea omnia vix quicquam faciunt, nec alio consilio ab adversario allata fuisse videntur, quam ut librum magnæ molis Reformatis objiceret. Placuit nihilominus in hac nova

editione Vindiciarum, sub examen revocare etiam quæ de Sacramentis Arnaldus dixit, quamvis illa parum tempestive allata fuerint. *Liber secundus* partis posterioris in refutando novo aliquo scripto Arnaldi occupatur, quod is non ita pridem quoad argumentum priori non absimile, vulgavit. Nimirum displicuit Arnaldi liber, quem refutaria Jurio hæctenus vidimus, inter ipsos Romanenses non paucis, qui multa in eo Reformatis invita veritate tribui agnoscentes, maximopere verebantur, ne conversionis negotium, quod tanto opere urgebant, impediretur. Itaque Doctor quidam Parisiensis, *Fevrius*, in eo libro, quem *de mediis convertendi Reformatos*, Meldensem Episcopum secutus, conscripsit, parum sibi probari non obscure significavit, quod Arnaldus controversiarum, quæ utramque Ecclesiam separant, & numerum & pondus auxerit, muscamque faciens ex elephanto, inter duas religiones immensam abyssum somniaverit. Arnaldus ista Fevrii censura commotus libellum alium composuit, in quo ante à se scripta roborat, & Calvinismum denuo impietatis reum agit. Cui non expectata Fevrii responsione, Jurius sub finem libri sui satisfacere voluit, animadvertens scilicet, non tam Fevrii, quam Reformatorum rem agi. Inseruit huic suæ refutationi literas duorum Doctorum ultro citroque missas, & non pauca de Arnaldi rixis cum Claudio, Bruguierio, Merlatio aliisque Reformatæ Ecclesiæ luminibus.

REPLIQUE A Mr. ARNAULD POUR LA DEFENSE du livre des Motifs invincibles, par Mr. le Fevre Docteur en Theologie de la Faculté de Paris.

i. e.

Replicatio facta Arnaldo pro defendendo libro de Rationibus invictis &c. autore Fabro D. Theol. Facult. Paris.

Insulis, anno 1685 in 12,

EXhibemus scriptum Viri Romanæ fidei addicti, interque suos non in finimum honoris ac dignationis gradum obtinentis, quo eorum defensionem suscipere velle videretur, quos ab Ecclesia sua in hæreticorum numerum relatos non potest non averfari. Diximus jamjam de

de controversia, quæ inter duos Doctores Sorbonicos agitur, cum Juri librum sisteremus; causam, quam subesse inuimus, Fevrius non dissimulat, testatus sub initium opusculi, curæ sibi esse, ne intervertatur negotium conversionis, quod ipse maxime promoveri posse existimet, si ostensum fuerit, Reformatos ab Ecclesia Romana immerito descivisse. Certum equidem est, Calvinianorum principi- paliter rem agi, quippe quorum dogmata Arnaldus ex una parte pestilentissima esse disputat, Fevrius ex altera emollire studet; interim tamen Lutheranorum quoque passim fit mentio, estque in eo Fevrius, ut extenuet illam doctrinæ partem, qua disidemus a Romanis, omnemque controversiam in pugnam de verbis & ratione loquendi revocet. Ita in articulo de Justificatione existimat fieri, ut, cum fidem solam justificare absque operum meritis affirmamus, de prioritate quadam naturæ sit sermo, qua utique fides præcedat justificationem, opera eandem sequantur, ubi interim nulla sit temporum distinctio. Similiter disputationem de bonis operibus & quasdam alias mere verbales facit, nixus cum primis autoritate Fratrum Walenburgiorum. Cæterum in duas partes divisus est liber, quarum altera de fide nunquam amittenda, altera de certitudine salutis agit. In priori duo adversus Arnaldum evincit. Unum: dogma illud, quo Calviniani statuunt fidem a vere credentibus, etiam dum in peccata atrocissima prolabuntur, non amitti, ab ipsis non haberi pro fundamentali. Quod probat partim expressa quorundam Calvinianorum autoritate, ubi potissimum conatur ostendere, Synodum Dordracenam de hoc articulo nihil definiisse; partim inde, quia Lutherani a Calvinianis habeantur pro fratribus, quos tamen certum sit, in hoc dogmate cum Romanis facere. Alterum: multos esse ex ipsis Calvinianis, qui per peccata atrocissima expelli fidem agnosant. Quod cum olim quamplurimum Reformatorum, & ex eis Grotii Vossiique testimoniis confirmasset; nunc ad Arnaldi exceptiones respondet, & nominatorum Virorum utrumque religionem Calvinianam ad vitæ finem usque professum fuisse, adversus communem famam asserit. Pars posterior format initio statum controversiæ de certitudine salutis, & deinde docet, posse sententiam Reformatorum utique cum assertis Ecclesiæ Romanæ conciliari, præeuntibus iterum Fratribus Walenburgius. Lutherum fatetur durius in hac materia locutum esse, & ideo

ideo censuram ac anathema Concilii Tridentini meruisse; inveniri tamen existimat Ecclesiæ R. sententiam in ejus scriptis, involutam ob- scurioribus terminis, quos ipse inusitato quodam sensu adhibuerit. Calvinum scribit recte sentire, sed in explicandis Concilii Tridentini decretis odio perverso animatum incongrue itidem loqui, quem & Chemnitius sequatur. Ultimo totius doctrinæ Protestantium de justificatione summam traditurus scribit: ipsos justitiam nostram stantibus cum Augustino potius in remissione peccatorum consistere, quam in perfectione virtutum Christianarum, quæ in hac vita speranda non sit, & vocabulo justificationis, ceu in sacris nonnunquam accipiatur, usos pro imputatione meriti Christi, decernere, sola fide nos justificari, quod, etiamsi quis bona opera perfecerit, quanta possit, nunquam tamen futurus sit perfecte justus. Neutiquam interim ipsos fidei operibus destitutæ, adeoque mortuæ, justificationem vendicare. Per opera nos mereri ideo ipsos negare, quod ista intrinseca dignitate destituantur. Quibus positis non posse non eosdem affirmare, ut quis justus esse pergat, non aliud requiri, quam conservationem fidei, quæ nos de gratia DEI & æterna salute dubitare non permittat. Hæc ita Fevrius, quem satis apparet mediatoris partes inter tres religiones in unam cogendas sibi sumere; cujus proinde librum non a Calvinianis tantum, sed & a nostratibus penitius examinari par est.

*DEFENSE DE Mr. ARNAULD CONTRE
la réponse au livre des vraies & fausses
idées.*

hoc est

**Defensio Arnaldi adversus Responzionem ad li-
brum de veris & falsis Ideis.**

Coloniæ, 1684 in 12.

Diximus superioris anni mense Majo nonnihil de controversia, quæ tunc inter Arnaldum Doctorem Sorbonicum, & Mallebranchium Patrem Oratorii Parisiensis erat, circa definiendum modum perceptionis nostræ, & sensus illius, quem de rebus corporeis habemus

habent. Eam litem ne nunc quidem, compositam esse, duo scripta paucis recensenda probabunt, quibus disputantium uterque suam sententiam antehac declaratam porro defendere, novisque rationibus confirmare allaborat. Altero eorum, cujus titulum modo dedimus, Arnaldus pergit Mallebranchii asserta refellere de extensione intelligibili infinita, quam DEUS animæ nostræ sic applicet, ut in ipsa corporum quorumcunque essentiam intueamur, & demonstrat, Autorem infeliciter illa adversus librum de veris falsisque ideis propugnasse. Dissimulandum autem non est, quod, cum ante susceptam disputationem de Ideis, Viri nominati clarissimi necessitudine quadam conjuncti fuerint, quæ nunc per illam contentionem non parum labefactata videtur, uterque a se amoliri læsæ amicitiae crimen, & in alterum convertere, quicquid est odii, studeat. Hinc tertia fere pars scripti Arnaldini in eo occupatur, ut appareat, Arnaldum ingenue egisse, & solius amore veritatis ductum impugnasse nova commenta; Mallebranchium vero exacerbatum contradictione Arnaldi fuisse, & jam ægre ferre, quod sua cernat impune contemni, Reliqua, quæ lectorem intelligendæ controversiæ cupidum cognoscere interest, continentur *epistola ad amicum, & parte ultima libri in quinque omnino partes divisi*. In epistola Arnaldus tria monet. *Primo*; quicquid Mallebranchius de hac materia scripserit, esse adeo & perplexum & debile, ut ad reportandam victoriam id sibi solum curæ esse debeat, ut exoret Lectorem, ne gravetur suam de Ideis commentationem cum responsione Mallebranchii comparare. *Secundo*; Adversarium jam causa cecidisse, quoniam antehac promiserit, se victas daturum manus, quas primum Arnaldus probaverit perceptiones, quas anima nostra de objectis materialibus habet, essentialiter esse illorum objectorum representativas. Id enim se nullo negotio ad oculos demonstrare. *Tertio*; non posse non pro absurda haberi ab omnibus, qui sint mentis compotes, Mallebranchii opinionem de chimerica ista extensione, in qua corpora omnia juxta ipsum intellectus noster cognoscat. Quo loco lepida & ad risum comparata narratione exponit, quid discipulo cuidam Mallebranchii nuper Parisiis in congressu familiari contigerit. *Quinta libri pars* responsionem Mallebranchii accuratius examinat, & XXIV exemplis probat, Mallebranchio ubique aquam hæere, nec unquam difficul-

tatibus ab Arnaldo cum olim, tum jam denuo propositis satis certum esse. Unum adhuc memorandum superest. Objecerat Mallebranchius Arnaldo, quod in capite Theologico de *Gratia*, a communi Ecclesiæ Romanæ opinione secessum fecerit, affirmando, *Gratiam esse, per quam merita Sanctorum sint dona Dei, esse fundamentum gratiæ prædestinationis*. Quod ut nunc refellat Arnaldus, seque nihil novi docuisse probet, in principio epistolæ sæpius memoratæ, quæ proœmii vicem obtinet, post allegatam multorum Doctorum Romanensium auctoritatem, potissimum ad illum canonem Concilii Tridentini respondere satagit, in quo damnatam dudum ejus sententiam fuisse Mallebranchius dixerat.

*TROIS LETTRES DE L' AUTEUR DE LA RE-
cherche de la Verité, touchant la Defense de Mr.
Arnauld. &c.*

h. c.

Tres Epistolæ Autoris libri de inquirenda veritate, concernentes Defensionem Arnaldi adversus Responsionem ad librum de Ideis.

Rotterdam apud R. Leers, 1685 in 12

Liceat nobis ab *ultima harum epistolarum* auspiciari, in qua Mallebranchius de origine controversiæ, quæ cum Arnaldo est, differit. Accusaverat Mallebranchium Arnaldus, quod historiam cœptæ disputationis perverse exposuerit, & eo consilio falsis narrationibus interpolarit, ut adversarium rixæ autorem faceret. Quam criminationem ut a se repellat Mallebranchius, enucleatius singula rei gestæ capita proponit, & quid illorum dissimulaverit Arnaldus, notat. *Epistola secunda* probat, Arnaldum utique errare, cum affirmat *merita Sanctorum per gratiam acquiri, qua non liceat ipsis bene aut male pro lubitu uti*; damnatamque jam olim fuisse hanc sententiam in Concilio Tridentino per canonem IV sessionis VI, non Luthero tantum, & aliis, (cui vult Arnaldus) qui hominem se in conversione habere velut inanime quoddam dixerint, (quem tamen errorem

rorem alienum & olim a Luthero fuisse, & nunc a Lutheranis esse, Mallebranchius agnoscit,) sed omnibus oppositum, qui negent, posse nos, prout visum fuerit, gratiam DEI vel admittere vel repudiare. Ex hæcenus dictis constat, Mallebranchium neque secunda, neque tertia epistola controversiam de Ideis pertractasse, aut quicquam dixisse, quod ad ejus decisionem faciat. Solam nimirum *epistolarum primam* principali argumento destinavit, in qua hoc unum ipsi curæ fuit, ut adversus Arnaldi accusationem evinceret, *se in DEO formalem quandam extensionem haud quaquam ponere, nec DEUM adeo facere corporeum.* Quæ Arnaldus præterea prolixè ad ipsius librum regressit, ea silentio præterire visum est, vel quod crederet, maximam illorum partem ad dictam Arnaldi accusationem referri, vel quod nova responsione indigna judicaret, quibus jam olim pluribus satisfecisset.

NOUVELLES LETTRES DE L' AUTEUR DE LA
Critique Generale de l' Histoire du Calvinisme
 de Mr. Maimburg.
 Premiere partie.

h. e.

Epistolæ novæ Autoris Criticæ Generalis Historiæ
 Calvinismi a Maimburgio editæ.

Pars Prima.

Villæ Francæ 1685 in 12.

Qui antehac Maimburgianam historiam Calvinismi epistolis aliquot ad familiares scriptis, quas postmodum contigit *Critica Generalis* titulo in publicam prodire lucem, refutavit, is novo hoc literarum volumine, quod exhibemus, Criticam illam ab accusatione multiplicis contradictionis & manifestæ falsitatis defendere conatus est. Significaverat ipsi amicus e Gallia, non pauca esse, quæ in memorato libro reprehendantur, & unde colligatur vulgo, & studium diligentiamq; autori, & fidem defuisse, leviq; brachio ipsum attingisse, quæ prolixius examinari merebantur, sed ne in his quidem paucis doctorum satisfactum fuisse expectationi. Quibus omnibus

Ggg 2

ctli

etsi crederet Autor non necesse esse minutatim responderi, amici tamen sui monitis se adductum memorat, ut singulorum examen susceperit. Et in hac quidem prima parte operis loca conciliat Criticæ suæ, quæ sibi ut contradictoria videntur committi posse, ac ostendit nihil quicquam se veri reticuisse, aut asseruisse falsi. Secunda parte olim responsurus est ad querelam, quod rebus non exigui momenti iusto minus fuerit immoratus. Tertia satisfaciet difficultatibus de controversiis quibusdam fidei, quemadmodum epistola 20 sub finem spondet; ubi tamen non dissimulat, evenire facile posse, ut promisso de secunda aliqua ac tertia parte vel omnino stare nequeat, vel eo saltem serius se ob negotia, quæ curanda incumbant, liberet. *Epistolas* in univrsam *viginti* numeramus & *duas*, quarum *prima* demonstrat, facilius esse aggredi alios, quam se defendere ab aggressoribus. *Alterâ* & ipsa præliminari, causas evolvit, quare Autores plerique doctissimi sibi tam sæpe contradixerint, idque probat inter alios S. Ambrosio contigisse. *Tertia* demum ad Criticæ suæ defensionem descendit, & in ea primam contradictionem, quæ sibi objecta fuerat, dissolvit. Dixerat enim alicubi, *Episcoporum esse de rebus fidei judicare, non Jesuitarum*; alibi vero postea *hic incumbere* scribit, ut, *qua dogmata sint hæretica, declarens*. Sed huic malo facile remedium invenit, adjiciendo ad priorem propositionem voculam *definitive*. Putatum equidem fuit, hac via elabi autorem non posse, quod solius Pontificis sit, in rebus fidei jus dicere: veruntamen cum amplius neminem lateat, quantum sibi Clerus Gallicanus ab aliquo tempore sumserit, utique se Autor hoc pacto recte extricavit. *Epistola quarta* conciliat duos Criticæ textus, quorum alter Arnaldum laudibus non vulgaribus evchit, alter eundem acerbe vituperat. Ita porro contradictiones, quarum reus agitur, in sequentibus dirimit. Ez sunt plerumque exigui admodum momenti. Est alicujus decima, & quæ ab epistola XIII inde proponuntur usque ad libri finem, de causis, quæ cum superiori, tum hoc currente seculo, partim Romano-Catholicæ, partim Reformatæ fidei addictos moveruat, ut e castris suæ religionis ad castra alterius mutuo transfirent.

De hoc epistolarum opusculo ut judicium ferri queat, observandum est, quod in præfatione Autor monuit, se neque antea, cum Criticam ederet, viris doctis scripsisse, neque nunc iisdem scribere, sed so-

lis

lis iis, qui cum non sint profunde literis immerfi, lectione tamen delectentur illorum quidem librorum tantum, ad quos intelligendos modicæ eruditionis supellex sufficiat. Itaque nec ea se scribendi ratione uti, qua libros condere homines eruditi soleant, quibus æternitatem nominibus fœnerentur. Quibus præmissis dicendum est, & suavitatem quandam singularem his epistolis inesse, & elegantioris eruditionis, qualis in homine non scholæ, sed Principum conversationi apto quaritur, haud vulgaria specimina Autorem dedisse.

HENRICK VAN QUELLENBURGHS
Vindicia Batavica, ofte Refutatie van een Tractaet van
J. B. Tavernier &c.

Amstelodami 1684 in 4.

Invenimus operi illi, quo itinera sua per Orientem Tabernarius descripsit, quodque e Gallica lingua in vernaculam nostram Vir quidam doctissimus anno abhinc quarto transtulit, adjectam narrationem de Batavorum in Asia viventium moribus, quam Autor privatis potissimum injuriis, de quibus ipse c. I. illius Tractatus perhibet, provocatus concinnasse videtur, ut quam alia ratione non poterat, vindictam, crimina & turpitudinem revelando sumeret. Si tale Tabernarii consilium fuisse, quod ipsius adversarius, cujus jam scriptum sistimus, persuadere satagit, credamus, non tamen recte illico concludemus, quæcunque memoravit, aut omnino esse conficta, aut admixtum habere falsi plurimum, nisi id apertius demonstratum fuerit. Hoc igitur est libri, cujus titulum exhibuimus, argumentum. Quellenburgius in totidem capita Responsonem hanc partitus, quot Gallus librum suum complexus fuerat, pleraque illorum negat, quæ Tabernarius de crudelibus Batavorum factis perhibet, ac diluit, quæ adversus modum regiminis in Batavia passim objiciuntur, calumniisque retorquendo respondet. Sic maxima pars utriusque scripti altercationibus destinata est, & ad personarum vel laudem vel vituperium pertinet, ut inter eos libros, qui proferendæ eruditionis causa conduntur, memorari neutrum fere mereatur. Inseruit tamen Quellenburgius unum alterumque non indignum suis Vindiciis, quarum eapropter mentionem hic facere visum fuit. Ejusmodi est, quod

insulam, quam a pulchritudine Formosam Lusitani dixerunt, mo-
 dum quo illa olim gubernata fuerit, describit. Dicitur deinde u-
 troque nonnulla Tabernarius, sed, ut Quellenburgius vult, in
 ac invita veritate. Deinde Bataviam quoque originem, & quo
 urbs illa paulatim creverit, ad eorundem persequitur, ubi
 tis in relationis sue fidem Gubernatoris ejusdam Generalis In-
 rum, van der Burg, ephemeridibus ab anno 1689 & sequentium. Ad-
 etiam chartam, qua situs universitatis circa Bataviam exhibetur.
 Sunt & alia præterea passim intersparsa, quibus legendis tempus non
 inuiciliter locatur.

JOH. CHRISTOPH. STURMII, MATHEM. ET
Pbjf. P.P. in Academia Altorfina, Collegii Experimen-
talis sive Curiosæ Pars secunda.

Norimbergæ apud Wolfg. Maurit. Endersiana, 1685
 in 4.

Posteaquam ante annos circiter viginti aliquot selectissimi ingeni-
 orum laudabile sciendi desiderium, Experimentalis Collegii primum
 aperiendi occasionem præbuit Viro solertissimo, eorum velut in-
 mentes deinceps alii complures, annis sequentibus post septagesi-
 mum quinto nonoque, post octogesimum primo, tertio, quarto, pari
 studio effecerunt, ut iterata singulis vicibus tentamina priora, non
 quaedam alia, sive ejusdem, sive diverſi generis experimenta sibi ad-
 jungerent, quæ vel ab aliis interea temporis inventa, vel ab ipso Col-
 legii hujus Magistro excogitata feliciter fuerant. Quemadmodum
 autem eousque tandem excrevit novorum istorum tentaminum nu-
 merus, ut priora si non exsuperaret, saltem adæquaret, rerum
 étate certe & usu, & admirandi naturæ rationisque vires argum-
 mento multiplici nihil concederet: ita benevolum & honorificum, quod ex-
 teri quoque de primis experimentis tulerunt judicium, ad secunda
 Auctorem excitavit, & quod merx illa prior suos ex voto reperisset
 emptores, & Editori stimulum addidit, ut partis secundæ Collegii Ex-
 perimentalis editionem meditaretur, & Auctori, ut operi jucundo ma-
 num promptus lubensque admoveret. Sic igitur enata est hæc Col-
 legii

legii Curiosi pars altera, & oculis eruditorum exposita, in qua *presentis avi Experimenta & Inventa Physico-Matematica compluribus, speciatim Hygrostaticorum quorundam instrumentorum, Siphonis reflexi grandioris, Lachrymarum vitrearum, Clepsydram & Clepselaurum, Tubarum Stentorophonicarum sive acusticarum, Hamisphariorum Magdeburgicorum, Nova Potentia Mechanica, Hydrarum Helmontianarum, Sclopeti Pneumatici Guericckiani, novarumq; Campanae Urinatoria, Antlia pneumatica, Laterna megalographica accessorium &c. phenomena & effecta, ad causas suas naturales demonstrativa methodo reducta, summa cum voluptate cognoscant, ingeniumque ac dexteritatem Sturmii orbi notissimam depraedicare pergant.*

Auctariorum loco in fine subjecta est epistola ad Henricum Morum Cantabrigiensem, nec inutiliter nec inconvenienter. Cum enim in plerisque tum prioris, tum posterioris partis hujus tentaminibus, hypothesis de aeris virtute elastica, ejusdemque & fluidorum elementarium generatim omnium gravitatione, vel confirmata, vel ad effectuum rationes reddendas adhibita fuerit: ea vero alias a plurimis hodie Philosophis recepta, ex paucis suis adversariis non alium habeat, qui ad labefactandam ipsam aut penitus evertendam, plus studii, & ad onerandam pluribus absurditatibus, plus zeli & ingenii afferat, quam laudatus Morus, peculiari quodam praesudicio abreptus, de principio aliquo immateriali, per universum mundum diffuso, ac intellectu tamen sensuque destituito, quod Hylarchicum ipse vel Spiritum naturae appellat; ideoque non uno loco Auctariorum partis primae, Auctor noster vel contra principium hoc hylarchicum disputasset, vel ad objectiones quasdam respondisset; Morus vero vicissim in Enchiridii Metaphysici, cum operibus ceteris nuper denuo editi scholiis, sparsim ad Sturmiana vel objecta vel responsa prolixè quasdam excepisset: operae omnino pretium fuit, totam hanc controversiam excuti, ejusque statu rite formato, argumentis Angli acutissimi, quibus fluidorum partes alias in alias gravitare negat, & vim elasticam aeris impugnat, fieri satis, tandemque novis exceptionibus nihil firmi subesse monstrari. Quae omnia more suo Sturmius, id est ingeniose & modeste praestitit.

TEN-

Londini apud Sam. Smith, 1684 in 8.

UTi numerosissimi corporum partium miniores sunt, quam ut sub aspectum cadant; ita eorum speculatio non tanti aut momenti, aut emolumentum videri poterat. Etenim, cum illustri Boyle se cum ipse reputaret, plerasque corporum qualitates, adeoque & operationes, pendere a structura minutarum ac sigillarim inconspicuum particularum, atque ad latentem hanc contexturam necessariam molem, figuram, collocacionem intervallorum atque pororum, una cum figura, mole, dispositioneque aut textura partium substantialium concurrere; merito iudicavit, doctrinam exilium corporis pororum permagni esse momenti, ac Philosopho naturæ indagatori perquam utilem; immo non dubitavit asserere, illustrem Verulamium, si hæc exilia respexisset, non infimum locum sua inter desiderata porologie facturum fuisse. Licet autem per alia negotia non potuerit nobilissimus Boyle hoc argumentum pro rei (siquidem ipse id præfatus) merito tractare, aut tam fusè quam constituerat, offert nihilominus collectas a se notas hoc super argumento, duabus partibus comprehensas.

In priore parte porositate corporum animalium adstruit (1) ex ipsa stabilitate in ipsis partium textura & constitutione. (2) ex nutritione. (3) ex sudore & insensibili transpiratione, non solum per cutem exteriorem, sed & membranas, quibus internæ partes, ut jecur, splen, renes teguntur. Hic inter cætera adduxit membranas aut cuticulas sub testis ovorum gallinæ, quamvis arctam admodum contexturam habeant, & testas, quæ easdem involvunt, crassas etiam spissasque urinarum vesicarum in mortuis animalibus membranas, porosas esse, ac ipsa etiam aqua permeabiles: Sinenses methodo Europæis ignota sale condire ova, ut communes in usus apta perseverent: aliquem manu sua oleo chymico madefacta, familiaris sui, inscui quid subesset, manum apprehendisse; paulo post prehensum motu quodam cathartico proprio percepto, quater brevi tempore absque dolore

dolore dejecisse. (4) *Ex effluviis*, quæ in internas corporis partes, ut operationes illic suas exercent, per cutem porosque cutis intromituntur, ab emplastris exterius applicatis, unguentis, pericarpis, periaptis & appensis. Inter pericarpia commendat mixturam ex uvis Corinthiacis, lupulis, & nigro sale simul bene confusis, cujus ope ipse aliique a simplici tertiana, aut etiam duplici tertiana, ac quotidiana febris liberati fuere. Ex appensis notari merentur tum muscus cranii humani pro sistendo sanguine e naribus fluente, tum trochisci ex bufonibus juxta Helmontii methodum præparati, quos a peste præservare testimoniis fide dignorum medicorum asserit. Ac ut probabilius fiat, effluvia viam sibi aditumque per poros cutis animalis patefacere, exemplum in cute animalis mortui proponit, cujus poros fumi a liquore (quem præparare itidem docet) celeriter permearunt, atque in convolutum illi metallum egerunt, licet ipsum corium, aut agnium aut ovinum, nec privaretur albedine, nec decolor redderetur, sulphureas nihilominus exhalationes redoleret. Unde in memoriam Lectori revocat fulmen interdum in crumenis hominum argentum decolorans, crumenis nec ambustis nec decoloratis. Porro exempla profert, quibus patefiat membranas ipsas etiam fumis, si subtiles satis, aut earum poris congrui fuerint, esse permeabiles. Non omitendum est, quod in militis vegeti, qui junior & sanus sicca frequentique tussi laboraverat, laqueo ob crimen strangulati corpore dissecto, observasse se aliosque prodidit. Dum enim vitii, quod speraverant, nihil in pulmonibus invenissent, internis thoracis partibus inspectis, in altero laterum pleuram inter substantiamque intercostalium musculorum, materiam quandam rotundam fere, novumque caseum firmitate æquantem resedisse deprehenderunt, quam unanimi consensu pronunciarunt pleuritis male curatæ fuisse reliquias, transmississeque per poros pleuræ, utut arctæ admodum membranæ, noxia quædam effluvia, quæ irritatos continue pulmones irregulari molestoque motu concitarent, tussimque producerent. *Neque tantum singulas membranas esse permeabiles, sed & corporis partes aggregatas, qua ob artissimam sibi invicem adhesionem unica tantum pars habentur, non destitui poris, evincit tum ex eo, quod in ascite afflictis, aquæ quæ abdominis cavitatem implet, appropriato medicamento brevi tempore magna copia alvo deturbetur atque*

Hhh

ure.

urethra interdum; tum quod pulmones aliquando quædam ad distantes corporis partes mirabiliter provehant; tum quod quidam hydropicus a scirrho splenis, ut credebatur orto, sanatus sit, qui latiorem spongiam in aqua optima ex calce viva intinxit, superfluoque expresso liquore, eam splenis regioni alligavit, resoluto scilicet scirrho. *Ultimo loco ossa, cornua, similesque substantia partes solidiores suos habere poros peculiaribus experimentis ostendit; ut quod unguis hominum, ac ebur, facile ac permanenter metallinis solutionibus tingantur; quod in majoribus cavis ossibus reperiatur medulla, sitque verosimile, sanguinem ipsum exiguis quibusdam canalibus in ipsam ossis substantiam devehit, ita ut ipsi canales aliquo usque in illud producantur, licet is, quem secum vehunt, liquor ab interioribus ossis partibus postea imbibi possit &c. quod observationes diversis anni temporibus factæ testentur, ossa bovina solida & lata integra medullaria, sat copiosas aeris imbibere exhalationes, easque iterum una cum suarum parte emittere, juxta ambientis aeris dispositionem.*

In altera libelli parte porositatem solidorum corporum adstruit. Rationes petit a priori, ut vocant, tres, ab origine ac formatione ipsa variorum durorum corporum; a magna disparitate, quæ occurrere potest gravitates inter specificas ejusmodi corporum, in quibus oculus poros distinguit; ab ipsa figura constitutioneque corporum solidorum, quippe quæ ex conventionem aut coalitionem plurimarum diversæ molis ac figuræ particularum resultant, inter quas parva quædam intervalla porosque intercipi omnino necesse sit. Quibus argumentis subjungit observationes, quæ quasi a posteriori eandem sententiam roborant, quarum quædam spectant corpora minoris gravitatis specificæ, quædam fossilia metallinis partibus carentia, quædam mineralia naturæ metallicæ, quædam metalla ipsa, ac vitrum nonnulla. Elegantes illæ sunt, ut non transcribi aliquas, sed in parvo libello legi omnes facilius sit atque jucundius.

**APHORISMES D' HIPPOCRATE TRADUITS
en François, avec des Explications Physiques & des
Annotations curieuses.**

h. e.

hoc est

Aphorismi Hippocratis in linguam Gallicam
translati, una cum Explicationibus Physicis & An-
notationibus curiosis.

Parisiis, apud Stephanum Michalet, 1685 in 12.

Quo sanitatis, omnibus reliquis bonis corporalibus multum ante-
ferenda major, quam plerumque solet, habeatur cura, Autor
noster anonymus apud Gallos suos praesenti obtenturum se versione
credit Aphorismorum Hippocratis, velut Lectoribus mala ea, quo-
rum insultus omni ipsis momento pertimescendus est, repraesentan-
tium. Quem in finem omnem eorum ita absolvit interpretationem,
ut hanc non solum intellectui perquam exhibeat expeditam, verum u-
tilem quoq; omnibus iis, qui neque Graecam, neque Latinam, sed Gal-
licam tantum callent linguam. Ast cum Aphorismus brevem infe-
rat sententiam adeoque obscuram quandoque, non abs re Aphorismis
singulis, quorum septem hic habentur sectiones in duos distributa to-
mos, perspicua subiiciuntur enodationes, maximam partem ex Ga-
leno, Hollerio, Brasavola, Libautio, Fuchsio, Heurnio, Mercuriali,
Christophoro a Vega, Oribasio aliisque petita; omni tamen facul-
tate retentrice, expultrice, attractrice aliave simili neglecta, quando-
quidem rem ejusmodi terminis significatam, diversa longe ratione,
eaque magis intelligibili posse explicari, nostro Autori cum Recen-
tiorum plerisque fuit visum.

**Q. CURTIUS RUFUS DE REBUS ALEXANDRI
Magni, cum commentario perpetuo & indice absolutissi-
mo Samuelis Pitisci. Quibus accedunt Motteuayeri de Cur-
tio dissertatio: Freinsbemi Supplementa: Figura ex Vete-
rum monumentis ad historiam Alexandri Magni illustran-
dam deprompta & illarum Exegetis: Alexandri Ge-
nealogia & Synopsis chronologica.**

Ultrajecti, apud Franciscum Halma, 1685 in 8.

Iis qui in Curtium commentando de literis praclare mereri fatege-
runt, accessit studium Samuelis Pitisci, in hoc potissimum occupa-
tum,

rum, ut posthabitis variantibus lectionibus & critice morosa, quam vocat, antiquitatum & phraseologiæ rationem haberet, & indice velut digito commonstraret, ubi fuscè pertractata invenire liceat quæ leviter ipse attigit; quod juvenibus potissimum prodesse studeret, & scholasticum commentarium moliretur. His igitur ut tantò magis arrideret hic labor, eum variis iconismis distinxit, & figuras complures Alexandri historiam illustrantes ex Veterum monumentis depromptas inseruit editoris amicus *Henricus Christianus Henninius*, qui & exegesein earum præmisit, ac unde quævis petita sit, quidve indicet exposuit. Argumenta nova eaque fusiore singulis capitibus præfixa sunt; *Dissertatio de Curtio ex operibus Gallicis Francisci de la Mothe le Vayer, ab Henninio in Latinum sermonem translata, operi præmissa.* Genealogia Alexandrina, quam Reineccio adornatam Freinshemius evulgarat; Synopsis item chronologica æstorum Alexandri ad ductum Curtii a Tellerio concinnata, subjectæ sunt; ac Index verborum locupletissimus, diversus a Freinshemii, Lotcenii & Tellerii indicibus in Scriptorem hunc accuratissimis, annexus; in epistola etiam nuncupatoria *Lexicon Catullo-Tibullo-Propertianum* promissum: in quo quia plurimorum Scriptorum veterum loca congesta eaque illustrata, exhibitum iri Auctor promissit, editioni ejusdem faustos natales precamur.

JOANNIS NIXDORFF, Jcti GEDANENSIS, Opuscula Juridico-Practica, Regnum Poloniae terrasque Prussiae Regalis concernentia.

Dantisci, sumptibus Simonis Beckensteinii, 1685 in 12.

Formam processus judiciarii ac stylum curiæ in Regno Poloniae terrisque Regalis Prussiae vigentem, quinque distinctis tractatibus, fasciculo hoc comprehensis, delineare propositum fuit Auctori: quorum quidem duo priores jam anno 1654 & 1655 in lucem editi, nunc tantum locupletiores paulo prodeunt, reliqui tres vero jam primum juris publici fiunt. Ac *primus* quidem dictorum quinque tractatum Compendium sistit Processus judiciarii Poloniae Prussiaeque Regalis, qui ipse licet a communibus Processus nostri regulis haud parum discrepet, nihilominus eum & ibi non nisi brevissimis traditus reperiatur,

riatur, vel ideo a nobis hic commemorari non potuit, ne aut totum exscribentes prolixitatis; aut compendii compendium facere suscipientes obscuritatis notam incurreremus. Cæterum occurrunt in eo passim termini forenses, quos aliarum tertiarum tribunalia aut ignorant planè, aut certe suppositione perquam diversa adhibent. Sic v. g. *Instantia* ibi vocatur, quicquid in quolibet iudicii termino obtinetur; *Evasio* est amissio causæ; *Lucrum* dicitur, cum Actor desiderium suum impetrat; *Perlucrum*, quicquid post lucrum obtinetur; *Astutio* est satisfactio pro facta condemnatione; *Rumatio* ejectio ex bonis; causæ *Kapturales* vocantur, quæ tempore *Kaptura* seu Interregni in iudicium deducuntur; *Motio* denique idem est, ac ipsa appellatio; ut alia complura hujusmodi afferre omittamus. *Secundus* Tractatus agit de Tribunalitio Regni Poloniæ iudicio ejusdemque Regestris. Institutum primo fuit hoc iudicium anno 1578 in Comitibus Warsaviensibus a Republica Polonica universa, Rege nimirum, Senatoribus & Nunciis terrestribus, tanquam tribus illis membris, ex quibus totum hujus Regni corpus componitur: constat vero ex certis a Nobilitate electis ac deputatis iudicibus, ac summa pollet autoritate, utpote a quo ulterius provocari nequit; celebraturque tempore quidem hyemis Petricoviæ, per æstatem vero Lublini, prout hæc omnia fusius & ex professo in tractatu hoc traduntur. In specie vero occupatus est Autor in commemorando hujus tribunalis *Regestro*, hoc est, codice, quo continentur causæ, quas in iudicio hoc decidere fas sit; cujus quidem rei quantopere habenda sit ratio, vel inde apparet, quod exceptionem Regestri idem operari, quod exceptionem fori incompetentis, ibidem perhibetur. Cæterum appendicis loco huic tractatui adjiciuntur quoque Regestra tam Comitialium, quam Regiorum Judiciorum: illorum quidem ex Constitutione Regni anno 1641 lata: horum vero ex Ordinatione Judiciorum Regiorum, quæ a Commissariis Regiis, nempe Joanne Malachowski, Episcopo Culmensi ac Pomesaniæ, Regni Vicecancellario, & Joanne Wielopolski, Cancellario Regni concinnata, & anno quidem 1680 a Rege, anno vero 1683 ab omnibus Regni Statibus & Ordinibus, ut lex perpetua Regni, approbata fuit, ac tractatui huic integrè subjicitur. Sequitur *tertio* loco tractatio de citatione literali: de qua quid ibi tertiarum imprimis sciendum sit, breviter & methodice traditur, allegatis

tis ubique optimis Autoribus ac Constitutionibus regni Polonici. Subjiciuntur etiam huic perinde, ac præcedentibus duobus tractatibus succinctæ ac perspicuæ tabellæ synopticæ, quæ contenta eorundem uno quasi conspectu exhibentes, indicis vices commode suppleant. *Quartus* in ordine Tractatus Systema formarum judicialium, uti *quintum* formarum extrajudicialium, in judiciis equestribus terrarum Prussiæ regalis usitatarum sistit: quorum illud quidem actuum plerumque in foro obviorum formulas consuetas continet, eo ordine, quo Compendium Processus judiciarii, de quo initio diximus, conscriptum est, utpote cujus etiam quasi commentarium esse voluit autor: hoc vero, extrajudicialium scilicet formarum systema exhibet formulas in variis pactis atque contractibus in eundis ibi locorum adhiberi solitas, eo fere ordine digestas, quo Institutiones Imperiales sunt conscriptæ. Promittit denique Autor in præfatione hisce opusculis præmissa, farraginem Actionum in Judiciis regni Poloniæ usitatarum a se proxime edendam, & methodo quidem, ut ait, Svendendorffiana: de quo opere, si quidem promissis steterit, suo tempore plura dicere non omittemus,

ADAMI ADAMANDI E SOC. JESU KOCHAN-
ski Sereniss. Polon. Regis Mathematici, *Novum genus Per-
pendiculari pro Horologiis Rotatis portatilibus. Vulgarium Ele-
tere vibrante instructorum Nova Dispositio, & ex hac
suprema Perfectio.*

Ex Epistola ad Auctorum Collectores d. 8. Aug. a. 1685 scripta.

NOVUM appello Perpendicularum istud Magneticum, quia hætenus inusitatum, tamen illud a me fuerit excogitatum Moguntiæ anno Sal. 1659, ac etiam in P. Casp. Schotti *Technica Curiosa* libro IX, qui totus a me in gratiam Auctoris id flagitantis conscriptus fuerat, indicatum sub facili steganographia, clavem suam ultro commonstrante, quæ habetur citati libri propositione 31. pag. 692, sub istis characteribus,

RGT. TCO. MME. RIP. NAE. INS. ATE.
Quæ legentur, *per magnetis tractionem*, si dispositis 21 punctis, tertio
cuique,

enique, inchoata a primo numeratione, characteres, ut jacent, adscribantur.

Ad hoc porro inveniendum manuduxerat me alia quaedam observatio mea, & quidem (ut quod res est fatear) plane fortuita, videlicet aptitudo perpendiculari communis ad reddendum regularem horologii vulgaris cursum, antequam quidquam inaudivissem, illud a Cl. *Hugenio* ad idem applicatum fuisse. Cum enim nactus fuisset horologium quoddam portatile, in quo altera medietas librilis, in duo velut cochlearia (ut mos erat antiquior) efformati, casu quodam abrupta fuerat, observavi alteram medietatem superstitem, & axi suo coherentem, veloces quidem, sed tamen uniformes, in situ debito, vibrationes peregisse; ac tum mihi venerat in mentem *Galilei* pendulum, quo illum in dimetiendis temporibus usum fuisse, alicubi legeram, ac etiam ipse ego fueram expertus.

Consimilis quoque casus me circa annum 1672 deduxerat ad usum elateris, in reddendis uniformibus vibrationibus librilis in horologio portatili. Observaveram enim in quodam horologio pervertuto, ac usu jam detricto, librile illius plumbi liberaliter affixo praegravatum, dum in geminas fetas tenues, atque multum flexibiles, fortiter inter vibrandum impingeret, vibrationes æquidistantes, quamvis eas perquam incitatas consecutum fuisse. Quæ non idcirco percenseo, ut horum inventorum laudem in me transferre velim, sed ut eruditus constet, res omnium oculis expositas, applicationes ad usus minus obvios, nobis etiam incogitantibus, velut ultro ingerere solet; cujus rei complura exempla alio tempore producam, nescio an a quoquam observata.

Jam vero penduli magnetici ad horologia rotata applicationem mihi peperit analogia gravitatis, & situativitatis, hoc est magnetismi, quocumque tandem modo utraque operetur; sive extrinseca quadam vi attractiva, sive interno partium homogenearum ad sua tota accursu. Observaveram enim, acus etiam magneticas, pro varia mole sua, nec non admoti magnetis distantia, vibrationes magis aut minus veloces, ac fere æquidistantes peragere. Quocirca theoriam hujus rei, prædicto anno mente conceptam, non prius quam anno sal. 1667, ad praxin deduxi Florentiæ, ac etiam ipsummet opus Sereniss. Ferdinando II M. Duci Hetruriæ, Mæcenati meo singulari, spectan-

spectandum exhibui; cujus experimenti rationem modumque paucis subjicio.

TAB. X.

Fig. I.

In adjecta figura . . . circulus ABCD refert eam horologii portatilis faciem, indici oppositam, circa quam librile, vel pendulum reciprocatur: AB est frustulum magnetis validum: EFG pendulum magneticum e chalybe; cujus axis, & polus vibrationum, intelligatur E punctum: CD, est antisacoma e metallo quodam a chalybe diverso, factum, & æquilibratum cum toto pendulo chalybeo EFG sibi opposito. Punctum F, quod est centrum totius systematis horologi ABCD, intelligatur esse in figura . . .

TAB. X.

Fig. II.

axis FH, circa quem, vel verius cum quo, totum illud systema appensum in car- dinibus H & F, intra suam pyxidem libere convertitur.

Hæc dico ad faciliorem intelligentiam: commodioris enim usus erit hæc constructio, si horologium cum tota sua pyxide argentea KL gyrari possit intra thecam extimam, crystallo MHN instructam, in cujus centro H terebrata cavitas, polum H excipiat, alter autem F illi oppositus, & in argentea pyxide firmatus, in extima theca volvatur, Ante omnia tamen totum horologii sic appensi corpus, ob magnetem BA, parte una prægravantem, ad æquilibrium erit reducendum; non modo sic disponendo partes horologii graviore, ut in opposito magneti situ collocentur; sed etiam supplendo, quod deest, plumbi, vel alterius metalli adjectione.

Posita igitur hac, vel alia consimili structura, illud ea necessario consequimur, ut vibrationes penduli magnetici EFG, nihil profus incommodi capiant, etiamsi totum horologii, in axe HF pendens, corpus cum exteriore theca MNO in quamcunque partem convertatur, vel agitetur; quandoquidem impetus iste violenter impressus, qui alioquin vibrationes penduli magnetici turbaret, in polis H & F frangitur, ac perit, nisi forte sit paulo vehementior, & horologii rotationem inducat, quæ tamen plerumque cursum penduli non impedit, nec inter gestandum contingere solet.

Cæterum minime dissimulanda mihi videntur duo incommoda hujus Penduli Magnetici, utut curiose perelegantis: quorum *primam* est, quod horologium istiusmodi propter magnetis frustum (posset tota pyxis interior e solido magnete formari) & ejus antisacoma non nihil ponderosius efficiatur; quamvis illud, prout experi-
entia

TAB. X.
ad fl. 1685 p. 430. sqq.

Fig. 3.



Fig. 1.

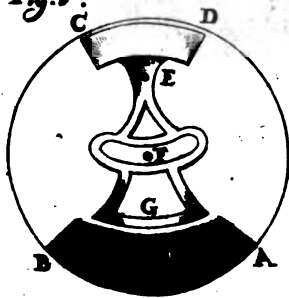
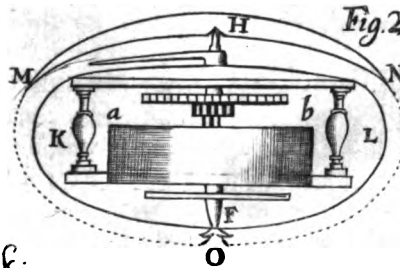

Fig. 2.



Et. S. f.

entia didici, cursum habeat admodum regularem, qui tamen pro exigentia rei tardior vel celerior reddi potest, ope lamellæ chalybeæ, magnetem BA superne operientis; hæc enim si propius admoveatur pendulo EFG, magnetemque plane contegat, ejus activitatem refringit, motumque penduli tardiorum efficit; si vero eadem lamella magnetem retegat, eam versus ambitum BA nonnihil reducendo, tunc magnes violentius pendulum trahit, ac vibrationes illius accelerat.

Alterum incommodum, cui pendulum istud magneticum subiacet, est, quod si toti horologio admoveatur exterius, casu vel industria, ferrum aliquod grandius, lamina, gladius, claves &c. magnetis in hæc corpora activitas remittat eam vim, quam in pendulum exerebat, ac proinde cursum illius nonnihil tardiorum efficiat. Id quidem facile præcaveri potest, hæc ipsa tamen attentio nonnihil oneris imponit horologii gestatori; sicut & hoc alterum, ne dum pendulum suo loco inseritur, ipsummet magnetem, vel ejus operculum chalybeum, propius attingat; sic enim pendulum animatur in vibrationes multo velociores quam antea; nec dubito, quin ipse magnetis ac penduli diversus situs, ad telluris, tanquam grandis magnetis, polos, aliquam in illius vibrationes, licet forte non valde sensibilem differentiam inducat. In magnete meo sic poli magnetici erant dispositi, ut superficies BA esset æquatori magnetico parallela ad eoque axi illius perpendicularis, ita ut polus magnetis superficie BA terminatus, ad borealem telluris polum accederet, libertati suæ relictus; id quod legibus magneticis est conforme; si quidem index horologus plerumque zenith respicit, in mensa collocatus.

Jam vero inventum istud *appensionis totius horologii in axe suo, axi penduli parallelo*, insigni utilitate transfertur etiam ad horologia hujus temporis portatilia, videlicet elatere vibrante instructa: hac enim ratione vibrationes eorum nihil incommodi patiuntur, nec in sua motus æqualitate ullatenus turbantur, quemadmodum ego nonnullis automatopœis ipsamet experientia demonstravi, & horologium geminum hac arte, directore me, constructum, cuivis exhibere possum. Alioquin hoc artificio sublato, horologium portatile, quantumcunque regulari motu præditum, si vel data opera manu ageretur reciprocano, circa axem imaginarium, indici horologii

perpendicularem, vel inter ambulandum similes impulsus in sac-
perio recipiat, adeo vibrationes suas præcipitat, ut intra tempus u-
nius quadrantis horarii, duos & amplius percurrat.

Ad perfectionem quoque horologiorum portatiliū pertine-
re judico, ut ea non temere, quemadmodum plerumque faciunt ar-
tifices, sed ad numeros astronomicos supputentur, ac vibrationes suas
peragant. Habeo equidem tabulas aliquot eos in usus methodice
supputatas, quas *Cogitatis & Inventis meis Polymathematicis* refer-
vo: hic sufficere speciminis gratia exhibere geminū horologium
portatile rotarum quinque; in quorum uno geminæ vibrationes
compositæ respondent uni scrupulo secundo horario, adeoque tales
7200 horam unam constituent: in altero tres vibrationes, minutum
secundum æquant, hinc earum 10800 uni Horæ respondebunt. In
utroque rota II semel convertitur intra horam, & axe suo, cui index
affixus, minuta prima commonstrat: rota vero IV, ab artificibus
coronata dicta, sexagenas intra horam conversiones efficit; hinc
ambitu suo, in quo armillam quandam mobilem, & in 60 partes di-
visam circumfert, minuta secunda indicat.

Pro Vibrationibus
Horariis 7200.

72. I. semel horis 6.
60. II. 12. semel in hora
56. III. 8.
48. IV. 7. sexages hora 1.
15. V. 6.

Pro Vibrationibus
Horariis 10800.

72. I. semel horis 6.
64. II. 12. semel hora 1.
60. III. 8.
60. IV. 8. sexages hora 1.
21. V. 7.

Numeri Latini utrobique rotas indicant, a maxima sumpto initio. Nu-
meri barbari finitimi, computant earundem dentes; dextimi vero,
dentes tympani, singularum axibus affixi.

Concludo hunc discursum gemino problemate, quod ante ali-
quot annos, automatis chronometris, tam portatilibus, quam stabi-
libus ad majorem perfectionem promovendis excogitavi: sed utri-
usque prolixior explanatio alteri tempori, locoque reservanda erit.

PROBLEMA I. Artificium tale condere, ut quilibet rudis ho-
mo, puer, fœmina, immo cœcus ipse, rotulas horologii quamvis mi-
nutas,

nutas, in dentes imperatos, eosque subtiles, exactissime incidere possit; & quidem rotas neque prius torno laboratas, neque præviis, ut moris est, divisionibus dispunctas; & insuper eadem opera plures simul, adeoque magno laboris, & temporis compendio.

PROBLEMA II. Docere artificium formandi torno conum illum vel turbinem, spiraliter incisum in ambitu suo, quo chordam vel catenulam excipit; & quidem tam apte, ut hæc incisio, quamvis prompta & facilis, exactissime conveniat difformi datæ elateris tractioni, eamque temperet, & æqualem in motu horologii reddat; quod alioquin artifices, non nisi repetito tentamine, eoque sat operoso, vix consequuntur: id autem præstari poterit ad datum quemvis numerum revolutionum spiralium in turbine. Sed de his & aliis, alias.

NOVA RATIO AERIS PONDERANDI INVENTA a Bernoullio Maib. Basileensi.

Excerpta ex Ephemeridibus Parisiensibus d. 31 Jul. 1684,
& ex Gallico in Latinum traducta.

Cum multa passim ab eruditis inventa sint instrumenta aeri ponderando, hætenus tamen omnibus palmam præripuisse visus est ingeniosissimus Boyle. Lagunculas ovi vel pilæ minoris magnitudine, & collo tenuissimo instructas, eo quo ex fornace prodeunt momento hermetice sigillari is facit. Postea cum refrigere, pondus accurate explorat, particulaque defracta, ut aer intrare queat, rursus illarum gravitatem adjecta illa particula examinat, hacque ratione aeris, qui ingressus est, gravitatem facile deprehendit.

Non tamen defuere qui in tam nobili invento quædam desiderarent, nempe quod nimis exigua aeris portio examini subjiciatur, ut adeo in proportionem ad majorem partem instituenda facilis sit lapsus; quod si vero majoribus vitris utaris, ob gravitatem illorum vix minimi ponderis accessio deprehendi queat. Experientia enim constare, si trutinæ aurificis decimam grani partem imponas, manifesto illam inclinare, cum tamen si utrique lanci unam vel duas uncias adjicias, vix decem duodecimve grana superimposita illam tam manifeste in alterutram partem declinare faciant. Præsertim vero urgent quan-

titatem aeris laguncula ejecti liquido deprehendi non posse, ut exinde ad comparationem gravitatis ejus cum reliquis corporibus progressus fieri queat. Restabat ergo, ut ratio iniretur majorem aeris quantitatem ponderandi, ut tamen gravitas vasis non impediret, quo minus trutina tam libere moveretur, ac si nullum plane pondus impositum foret. Id reperisse creditur Bernoullius mediante receptaculo satis grandi, cujus gravitatem in aqua explorat, & postea aere ope antliæ exhausto, examen repetit. Modum vero procedendi ita delineat.

**TAB. X.
Fig. III.**

Seligendum est recipiens insignis magnitudinis A, cujus orificio epistomium B cum tubulo C firmiter jungendum, posthæc infra orificium cingendum est circulo ferreo satis largo D, cujus extremitates sursum reflexæ sint, ut imposita decidere prohibeant. Quatuor partibus hujus circuli æquali distantia jungendæ sunt laminæ ferreæ satis crassæ EE, quæ in imo decussatim se implicent, ut in illis uncus lancis F requiescat; hæc vero tanto pondere gravanda est, quod recipienti aquæ immergendo sufficiat. Satius tamen est in defectu hic peccare quam in excessu, cum facilius adjici aliquid ponderi queat, quam detrahi.

His præmissis recipiens cum omni apparatu demittendum est in vas G aqua fere plenum. Tria vero serici fila immittenda ansis aa, in tubulo supra epistomium B eminentibus; filorum horum extrema alliganda statera subtili & accurata, cujus ex altera parte lanx H dependeat, cui tantum saltem ponderis est imponendum, ut gravitati aeris recipienti inclusi respondere queat, quatuor nempe sexve drachmæ, aut uncia secundum recipientis capacitatem. Posthæc semper magis onerandus circulus D, donec torum recipiens cum tubulo & epistomio aquis immergatur, & exacte cum sacomate lanci H imposito in æquilibrio constituatur.

Exinde binis digitis leniter elevandum est recipiens, quo orificium tubuli aquis extet usque ad C, & aqua quæ in concavitate epistomii esse poterat, mediante arundine accurate exhaurienda, omniaque probe siccanda, ne cum epistomium converteris, gutta in recipientis decidat.

Posthæc aerem per antliam I quantum fieri potest ex recipiente extrahere oportet, & ne situm perpendicularem recipientis antliæve mutare necesse sit, adhibendus erit siphon incurvatus K, qui cera hinc tubulo recipientis, illinc antliæ accurate jungendus.

Ex-

MENSIS SEPTEMBRIS A. M DC LXXXV. 435

Exhausto aere versandum est epistomium & aditus acri obstruendum, inde solvendus siphon K, & cera follicite abradenda a tubulo G: quod si vero aliquam particulam forte restare contingat, non tamen credendum est pondus recipientis mutatum iri, respectu ad gravitatem universae massae, æquali aquae quantitati impositae habito; vix enim centesimam grani partem conficiet, ob nimis exiguam differentiam inter aquae & cerae gravitatem specificam.

Inde recipiens rursus aquae immergendum est, & ex pondere lancis H, tantum detrahendum, donec in exacto cum recipiente aequilibrium subsistat, & quicquid inde detraxeris, manifestum aeris exhausti faciet pondus. Tandem totum recipiens extrahendum, & circulus D cum laminis E & lance F auferendus, ipsum vero recipiens rursus immergendum, ita ut inversum jam sit & collum primum immergatur, & concavitas tubuli C aqua repleatur, post versandum epistomium tubuli, ut aqua ascendere queat locum aeris exhausti occupatura, quae quidem superficiem aquae exterioris transcendet, unde profundius semper immergendum est recipiens, donec aqua quae intrat, eadem altitudine sit cum exteriori, alias neutiquam exacte occupatura aeris extracti spatium, obstante aere qui remansit, & rarior factus est, quam naturaliter esse solet, ut notum est illis, qui regulas virtutis elasticæ aeris norunt.

Cum vero aqua recipiente inclusa ad libellam erit exteriori, invertendum est epistomium tubuli, recipiens extrahendum, partes ejusdem exteriores probe siccandae, ipsum vero eum aqua prius, postea eadem effusa accurate ponderandum, ut de aquae effusae pondere constes, quod postea comparandum est illi, quod detractum est ex lance H, ut adæquata proportio gravitatis inter aerem & aquam eruatur.

Objici poterat, hanc ponderandi aeris rationem minus esse accuratam, cum aqua vasis, dum librationi recipientis resistit, impediatur stateram, quo minus minutissimas quasvis diversitates ponderis suo motu indicet, licet alias non nimio onere gravata sit.

Huic objectioni Bernoullius respondet, verum quidem hoc esse, ideoque plus ponderis imponendum lanci H, quam quidem necesse futurum erat, si illud ad quod pondus isthoc examinari debebat, in aere suspenderetur. Sibi tamen persuadet, minori pondere hanc aquae repugnantiam vinci, quam frictionem axis, ex gravitate ejusmodi recipientis resultantem, siquidem in aere ad lancem oneri tanto citra inclinationem sustinendo parem librari debeat.

EXA-

EXAMEN PONDERATIONIS AERIS PER VESICAM a Bernoullio Basilea institutum & Abbati de la Roque transmissum.

Excerptum ex Ephemeridibus Parif. d. 19. Junii 1685.

ANtequam novam istam machinam aeri ponderando inservitutam, quam in Ephemeridibus publico communicasti, tibi transmitterem, cum cura alia hujus generis inventa magis recepta examini subjeci, & hæc inter illud, quo mediante vesica aeris gravitas exploratur, cujus & experimentum *Ricciolus*, *Sturmius* Altorfii, & alii denique complures instituere, & rationem ipse *Boyleus* in prolegomenis paradoxorum hydrostaticorum defendere velle videtur. Post tantorum virorum adprobationem non sine stupore Lector intellet, secundum principia hydrostatica vesicam inflatam non gravioris esse ponderis, quam complicatam, licet aerem gravitate haud defuitui præsupponas.

Manifestum est, lagunculam aqua plenam neutiquam majus pondus in lance stateræ exprimere, quam faceret, si aqua in lancem effunderetur, & huic adinjiceretur laguncula vacua. Eadem fere ratio est vesicæ inflatæ, ex qua aer exprimitur. Illa enim si contrahatur, mediante isthac contractione, tantum spatii aeri effugienti relinquit, quantum in vesica antea occupaverat. Ut adeo eadem semper aeris quantitas in lance ponderetur. Ne vero quis aliter se rem habere existimet, si vesica brachio stateræ aut infra lancem alligata fuerit, concipiatur animo columna perpendicularis aeris quæ vesicam istam in se contineat, & juxta illam, alia adhuc columna ex aere constans, ejusdem altitudinis & circumferentiæ, quæ priorom elevare conetur. Certum est ex principiis hydrostaticis, vesicam licet ponderæ universæ columnæ, qua continetur adjunctam, non posse brachium stateræ declinare facere, nisi tantum, quantum vesica æqualem aeris portionem gravitate superat; ergo alteri lanci non nisi tantum ponderis imponendum est, quantum exprimendæ huic disparitati sufficit. Omnis enim aer prioris columnæ, tam intra quam extra vesicam constitutus, aliquid efficere per alteram illam columnam juxta existentem impeditur. Ut ergo certior fierem, utrum his rationibus eventus responderet, porci vesicam mediante folle aere naturali implevi;

acc

nec enim os admovere volebam, quod aer inde procedens multas partes aquosas admixtas habeat. Posthæc orificium vesicæ apertum reliqui, ut ex communicatione aeris inclusi cum exteriori, certus essem, non illum magis quam hunc compressum esse; postea vesicam cum chartæ folio brachio stateræ accuratissimæ appendi & pondus exploravi. Quo factò aerem expressi, involatis chartæ isti digitis, ne pinguedine inficerem, & rursus stateræ vesicam imposui. Ubi quidem revera reperi bina eam grana minus ponderis efficere, quam antea, sed diversitas isthæc minor erat, quam ut ex aeris expressi pondere ortam crederem. Etenim comparatione inter vesicam & phialam vitri, cui inclusum aerem antea ponderaveram, instituta, ad minimum 14 aut 16 grana conficere debebat; unde conclusi differentiam hanc binorum granorum adscribendam esse exhalationibus, quibus concavitas vesicæ semper abundat; hæ enim simul cum aere, dum hic ejicitur, effugiunt, cujus rei fidem facit ingratus odor, quem si nares propius admoveas, exhalat.

Quo vero certius evincerem, neutiquam aerem vesica ejectum diversitatem hanc inducere, secundâ vice eandem implevi aere, adminiculo follis, sed tantum aberat, gravitatem ejus inde augeri, ut potius grano minus penderet, idque evenisse credo, quod per contrectationem vesicæ, ventumque quem follis adspirat, semper particulæ quædam pingues & volatiles separentur, inque aerem abeant.

Facile ergo ex dictis efficitur, illos, qui huic aeris ponderandi rationi institerunt, coactos fuisse, longe minorem ei, quam revera habet, gravitatem tribuere. Unde P. Ricciolus aqua decies millies leviolem facit, & Boyleus experimento per vesicam factò innixus, ut minimum 7500 aqua leviolem censuit. Firmum ergo manet, omnes, qui aeris pondus explorare contendunt in vase, quod non eandem ante & post evacuationem extensionis quantitatem retinet, summopere falli, ne Aristotele quidem excepto, qui ex illorum numero fuit.

*GOURS D' ARCHITECTURE. SECONDE ET
troisième, quatrième, cinquième & dernière parties.*

Par M. François Blondel &c.

hoc

hoc est

Francisci Blondelli Cursus Architecturæ, pars secunda & tertia, quarta, quinta & ultima &c.

Parisiis apud Autorem, anno 1683 in fol.

EX quo Ludovicus XIV Galliarum rex, sub finem anni 1671 Parisiis Academiam instauravit, provehendis architecturæ civilis studiis, perficiendæque elegantissimæ huic arti, quæ gentibus politioribus maximo semper habita est in pretio: clarissimus *Blondellus*, academiæ huic à magnificentissimo conditore director datus, usib9 ejusdem Cursum Architecturæ, duabus partibus praxin & theoriam artis attinentia complexurum, scribere instituit; quas deinceps etiam per alia qua annorum intervalla typis exposuit publicis.

Prodiit vero *prima pars* anno jam 1675. totaque praxi destinata præter pauca *libr. 1* de origine, incrementis, partibus & ordinibus architecturæ generatim & *ως ἐν τῷ πῶ* tradita, reliquis *quinque libris* singulos quinque columnarum ordines, juxta scita *Vitruvii*, & ubi hic obscurior est, ex optimis ejusdem interpretibus, *Philandro, Barbaro, Cataneo, Serlio, Alberto* accurate adornare docens, perfectum præceptorum systema conficit. Idemque etiam, ne soli *Vitruvio* lectorem mancipare videatur, ad leges & placita præstantissimorum ex recentioribus architectis triumvirorum, *Vignole, Palladii, & Scamozzii*, distinctis ubique capitibus & schematicis æri incisis exsequitur.

Alteram, aut verius quatuor posteriores (sic enim *Autori* opus partiri visum est) annus 1683 *duobus tomis* publico dedit: quos tamen, quod hoc demum anno ad nos perlata sint, inter Acta nunc demum referre licuit. Uterque *tomus* duas partes continet: quibus universis *Autor* jam particulatim diffusiusque examinat, & inter se committit præcepta architectorum prima parte tradita: ut cognitorum consensu aut dissensu decidi queat, quid eorum universaliter recipi possit, quid minus; simulque gustus non solum aliquis haberi, qua ratione tradita ad usum debeant referri; sed vel maxime iudicium ferri certum de iis, quæ *Autor* huic alteri parti inseruit, puta proportionibus ordinum invicem superstructorum, mensuris intercolu-

columniarum, tam porticuum simplicium, quam arcuatorum aut cum antis constructorum; portarum, fenestrarum, forulorum, & partium hujusmodi complurium aliarum. In specie

Parte II Libr. I de origine columnarum ut & ordinum disquir: columnarumque & capitulorum figuram ab iis populis derivandam conjicit, qui, ut benemeritorum ad posteros tanto luculentius duraret memoria, erectis super sepulchra demortuorum lapidibus (columnis, pyramidibus, antis, obeliscis,) nomen & facta mortui inscripserint: hosque deinceps credit monumentis istis urnas, cinerum conditoria, superposuisse, arcendis tempestatum injuriis latere undiquaque prominente clausas; easque ipsas referre capitula singulorum ordinum, itidem latere, qui hodie abaci nomine veniat, cooptas; naturali urnarum figura ab ornamentis capitulorum (elegantiae causa circumjectis) nihil imminuta. Deinde altitudinem, crassitiem, contracturam, varias columnarum formas, bases & capitula contemplatur. Lib. II de stylobata, ejusque altitudine & partium mensuris; pari ratione Lib. III de trabeatione ejusque origine; de trabeationibus, sine columna, interioribus porticuum, figura trabeationum & fenestris; Lib. IV de epistylis; Lib. V zophoro; Lib. VI coronice singulorum ordinum varia; Lib. VII de frontispiciis, eorum altitudine, vitis & acroteriis; Lib. VIII de antis, caryatidibus, variisque structurarum ornamentis; pyramidibus, obeliscis, trophis, Auctor agit: capiteque penultimo hujus libri non ineleganti discursu disceptat, quo habitu figuræ, statuaeve historiam aliquam representantes effigiari debeant aut sculpi, antiquo an presentis temporis: non dissimulato erga gentilitium h. e. Gallicum vestium cultum, pluribus hodie Europæ nationibus unice quaesitum æstimatumque, affectu.

Partem III Libro I orditur a peristyllis templorum diversi generis, & inde ad intercolumnia itidem varia progreditur, regulasque tradit distribuendorum in coronice mutulorum: eadem porro juxta *Vitruvium* & supra memoratos Triumviros fusc recenset & delineat; plurimis etiam circa Scamozzii intercolumnia animadversis. His jungit doctrinam de columnis jugatis, sive duplicatis. Lib. II de ratione differit, qua diversorum ordinum columnæ superstrui sibi debeant,

Kkk

beant, & an quinque ordinibus sextus aliquis diversus a prioribus addi possit: frustraneos innumerorum fuisse conatus questus, qui propositorum a rege præmiorum magnitudine illecti, inveniendo novo ordini Gallico (istud enim cognominis gloriæ gentis hujus laturus fuisset) ingenii aciem nequicquam hæcenus intendissent. Inde, qua ratione axes columnarum superstructurarum sibi respondere, quæque proportio ipsarum Columnarum in diversis tabulatis esse debeat, differit. Et hoc argumentum Lib. III juxta Architectos præmemoratos, plurimaque operum utriusque ævi exempla, ratione ordinationis stylobatæ, columnæ & trabeationis persequitur; indeque ad determinandas partium habitationis, tabulatorumque altitudines, juxta diversorum Autorum præcepta digreditur. Lib. IV & V columnarum superstructurarum crassitiem definit, regulasque a *Serlio* facilitando huic argumento traditas, juxta ordinationes *Vitruvii* & recentiorum Autorum examinat.

Parte IV reliquas aperturarum sive adituum ædificii species, earumque structuram & mensuras tradit: & *libris* quidem *quatuor* primis de arcubus ex doctrina *Vitruvii* & trium reliquorum architectorum per singulos ordines sigillatim agit; idemque Lib. V ex *Serlio* præstat: præstantia quædam post exempla adjungit arcuum, tum antiquitatis, tum recentioris ævi; suumque de regulis trium architectorum judicium, prælati *Scamozzianis*. Subnectit his cognata de structuris concameratis; fornicum armaturis, quibus operæ in construendis arcuatis operibus utuntur; & ipsarum concamerationum ornamentis. Lib. VI tractat de porticibus arcuatis columnarum liberarum (*isolées*) uno super altero in diversis tabulatis extracto, & proportione intercolumniorum in diversis casibus & quacunque hypothefi; mox ad alias testudinum species describendas defertur, ex. gr. ovalium seu ansatarum, reptantium, conicarum, planarum: Lib. VII de portis & fenestris variorum ordinum, secundum *Vitruvium*, *Vignolam* & *Palladium*: Lib. VIII de iisdem & forulis ornamentisque portarum fuscæ, juxta *Scamozzium*; Lib. IX *Serlium*, *Leonem Bapt. Albertum* aliosque; post quos & exempla portarum ex diversis operibus antiquis profert: Lib. X de fenestris tecto immixtis, & caminis: Lib. XI de arcubus triumphalibus, eorum origine & illustrioribus exemplis,

emplis, puta arcus Titi, Beneventani, Anconitani, Justinopolitani, Argentariolorum, Severi, Constantini, Veronensis, Portæ Santonienſis, Portæ Majoris. His quæ jungerentur non indigna putavit *Autor Opera Parisienſis*, nec Urbi nec Monarchæ ſuo imparia, indeque Lib. XII Lectori deſcribit portas S. Antonii, Bernardi, Dionyſii, ſingulas cum ſuis, quas præferunt, inſcriptionibus.

Partis V Lib. I circa Pontes occupatur, & doctrinam eorum ex antiquiſſimis omnium qui in eadem verſati ſunt, *Alberto, Palladio, Scamozzio & Serlio* depromit, deque iis fundandis & fundamentorum diverſis rationibus diſcurrit, adjecta deſcriptione pontis Santonienſis. Lib. II brevibus de clœacis & aquæductibus præcipue Romanis agit; ſuſius Lib. III de ſcalis ex *Vitruvio, Alberto, Scamozzio, Savoto*, earumque ſpeciebus, loco quo reponendæ, magnitudine, figura, lumine, gradibus, ornatu. Lib. IV quæſtionem longe maximi momenti tractat de mutationibus, quæ altitudinis aut elongationis cauſa, architecturæ partibus obtingere poſſunt; ubi præmiſſa *Vitruvii* & Interpretum ſententia, architecto rationem altitudinis aut diſtantiæ habendam, eaque propter meſuras partium immutandas eſſe; contrariam etiam, cujus cauſam *Perraltium*, in *Opere ſuo Ordinationis Columnarum* Anno 1684 meſe Martio pag. Actorum 128 a nobis recensito, peregiſſe B. L. meminiffe poterit, cum ſuis argumentis in medium adducit: Ipſe tamen paria facit cum *Vitruvio*, & adverſam partem rationis & exemplis refellere conatur, ſimul quomodo meſuræ ordinariæ partium ſtructuræ alicujus mutationem ſubire poſſint aut debeant, indicans.

L. V. *Autor* diſſuſe tractat de proportionum ſpeciebus, partibus operum juxta ſcita ſæpius nominatorum Scriptorum convenientibus, plurimis in hanc rem utriuſque ævi propoſitis exemplis; inprimis vero Panthei, quod ob ſummam proportionum harmoniam ſuper omnia antiquitatis opera extollit: exemplorum iſtorum ſuffragio neceſſitatem inferens proportionum in Architectura, utut aliter quibusdam videatur. Compendio etiam refert librum a Domino *Ouvrard*, paucos ante annos, ſub titulo *Architectura harmonica* publicatum, in quo *Autor* partes ſtructurarum omnes in proportionibus ad invicem muſicis conſiſtere debere contendit, ſuamque hanc ſententiam

tiam exemplo templi Salomonei firmare nititur. Mentionem porro injicit libri, ab *Abbate S. Hilarionis* edendi, in quo mensuræ partium Architecturæ omnes ad proportionem geometricam reductæ sint: ita ut determinata tantum ratione, quam inter se habent principales operis partes, facile adjungi possint in eadem ratione, quæ spectant ad decorem aut ornamentum frontis ædificii, inventionem certarum mediarum geometricè proportionalium, pro altitudine, crassitiis & projectura; non tantum principalium membrorum ordinationis, puta stylobatæ, columnæ, trabeationis, harumque partium, Bascos, Capituli, Coronicis &c. sed particularium etiam ornamentorum; traditis constantibus regulis, juxta quas ad decorem extrui possint: Judicium Blondelli super hoc scripto latum, nihil vulgare de eodem promittit, ut optandum sit publico idem quamprimum indulgeri. Posthæc *Autor* argumenta, quibus architecturæ proportionibus sola assuetudine subnixæ firmatæque pronunciantur, examinat & refellit, inductioneque probat, proportionibus esse causas elegantis ædificiorum, quæ non minus in natura fundata sit, quam gratia sonorum musicorum; nec consistat in ornamentis exterioribus citra proportionibus debitas; quin vel maxime se prodat iisdem his ornamentis & materis operisque venustate destituta, exemplo structurarum quarundam Gothicarum, præcipue templi cathedralis Mediolanensis, (ab Autore magni semper habiti, & hoc loco descripti) quarum pulchritudo ex symmetria & proportione partium nata nunquam se commendare cesset, utcunque vilibus & misellis ornamentis comitata.

Ultimo Libro *Autor* quatuor architectorum, quorum sensa toto hoc Opere exposuit, mensuras, columnis earumque singulis partibus per quosque ordines attributas, in Tabulis exhibet; ut uno intuitu Lectori in promptu sint, quæ circa laborem tædiumque e sedibus peculiarium doctrinarum vix alias excerpatur aut colligatur.

ACTA

*ACTA VITÆ S. FERDINANDI REGIS CASTELLÆ & Legionis, cum posthuma illius gloria & historia S. Crucis Caravacana; commentariis, annotationibus & iconibus illustrata: opera Danielis Papebrochii
Soc. Jesu.*

Antwerpizæ apud Mich. Knobbarum 1684 in 8.

EA est fuitque dudum inter vicinas gentes Gallos & Hispanos æmulatio, ut cum illi inter Reges suos Ludovicum Sanctum recenserent, ante aliquot jam secula Divorum ordini adscriptum, idque gloriæ sibi ac decori eximio ducerent, non ante quiescendum sibi Hispani censuerint, quam ipsi etiam in Rege quodam suo Sanctorum in numerum relato gloriari possent. Ac mirandum utique est, cum inter Reges suos Christiani populi plerique Sanctum quendam ostentent, ex Hispanicarum gentium tot Regibus neminem hactenus Sanctorum in catalogis comparuisse, cui quidem titulus ille Romanæ Sedis vindicatus esset iudicio. Eo itaque majori gaudio perfusa fuisse omnis existimanda est Hispania, postquam tandem inventus inter Reges est, qui hoc honore dignus a Romano Pontifice reputaretur, & is quidem Ludovico S. Galliæ Regi coævus, imo ætate illo major, ejusdemque consobrinus. Ferdinandus ille est Rex Castellæ & Legionis, ejus nominis tertius, patre Alphonso Legionensi, matre Berengaria Alphonsi IX Castellani Regis filia, anno 1198 genitus, pulsus post tota Bortica, quam quingentos per annos infederant, Mauris, fideique adeo Christianæ cultu propagato, ac metropolitana Ecclesia Hispalensi fundata dotataque clarus, ac Hispali anno 1252 defunctus, nuperque demum a Clemente X Romano Pontifice in sanctorum Hispaniæ patronorum catalogum, rogatu Regis Catholici Caroli II relatus. Tamen si enim privata jam olim veneratione apud Hispalenses præcipue cultus, Sanctique cognomine discretus ab aliis Castellæ Regibus fuisse perhibeatur; tamen si etiam anno 1629 pro canonizatione ejus, quam vocant, processus indicti jam ab Urbano VIII fuerint, permisumque ut imago ejus cum diademate ac radiis sculperetur, lente ta-

men negotium promotum est; ut solet in Romana Curia istis canonizationum ceremoniis, ne quid temere scilicet aut inconsulto in re tanta gestum videatur, mora interponi: donec tandem, postquam anno 1668 corpus Regis solenni ritu inspectum denuo, ac divino, quod quidem medici testati sunt, miraculo incorruptum fuerat deprehensum, Pontifex Clemens X. A. 1671, & cultum S. Ferdinandi confirmavit, & Officium illi ac Missam decrevit, posteaque anno 1673 festum S. Ferdinandi in omnibus Hispaniarum regnis ritu duplici, ut vocant, fieri iussit, Lectionibus etiam propriis pro Officio S. Ferdinandi a Congregatione Rituum anno 1675 approbatis, ac canonizatione hunc in modum absoluta, De hoc autem novo Divo ac patrono cum Hispani sibi gratularentur, id reliquum utique erat, ut vita ejus accuratius descripta publice extaret, populi que adeo in colendo Divo studium, cognitio distinctius illius meritis, accenderetur. Cujus rei curam cum Decanus & Capitulum Hispalense, a quibus jam antea curandæ apud sedem Romanam canonizationi, & primæ festivitati apud Hispalenses celebrandæ, impensi haud modici sumptus fuerant, in se suscepissent; commodum evenit, ut eodem tempore describendis Sanctorum, quorum obitus in mensem Majum incidit, Actis Antverpiæ occurreretur clarissimi Vir nominis ac Societatis Jesu Presbyter, *Daniel Papebrochius*. Nam cum die illius mensis trigésimo e vivis Ferdinandus excessisset, & sexto eodemque ultimo Actorum Maji romo vitam & gesta Ferdinandi S. complecti Papebrochius decrevisset; facile a se impetrari passus is est, ut anticipato hoc labore, singulari tractatu Ferdinandi Acta in lucem præmitteret, sexto quem diximus Actorum Maji, totius vero operis decimo septimo tomo, brevi tempore repetenda. Idque studii eo in se lubentius Vir doctissimus suscepit, ut specimen aliquod industriæ ac methodi, quam componendis Sanctorum Actis adhibet, iis etiam exhiberet, quibus vastum illud Actorum opus, quinquaginta circiter tomis absolvendum, aut legendi otium, aut coemendi, fortasse etiam vivendi deest commoditas. Paucis itaque, quid in Actis hisce Ferdinandi actum sit, nunc videamus.

Præmittitur vitæ Ferdinandi tum Commentarius Papebrochii, tum Chronologia Ferdinandæ. Et hæc quidem summam totius hystoriae

floriz uberius postea enarranda Lectoris conspectui juxta annorum intervalla sistit. In commentario autem pravo id imprimis agit Auctor, ut vulgarem quendam errorem, de fororum duarum, Berengaria & Blanca, ab Adelphonso Castellæ Rege progenitarum, quarum illa Alphonso Legionensi nupta S. Ferdinandi, hæc Ludovici VIII Galliz Regis conjux Ludovici S. mater fuit, ætate detogar ac resellat. Nimirum Blancam natu majorem, minorem ætate Berengariam fuisse, non Francici tantum historiographi, sed Hispanici etiam magni nominis scriptores, *Garibayus* & *Mariana*, tradiderunt, inconsiderate hi quidem, nec sine præjudicio Regiz Domus, cum ex ea sententia consequatur, Castellæ ea tempestate Regnum non ad Ferdinandum Legionensem, sed ad Ludovicum potius Gallum proximiori successiois jure pertinuisse. Contra vero testimoniis coætaneorum S. Ferdinando scriptorum, *Luca Tudensis*, & *Roderici Toletani*, Papebrochius evincit, non Blancam, sed Berengariam natu majorem Alphonfi Castellani filiam fuisse; cumque *Rodericus Palentinus* uno quidem loco Berengariaz, altero Blanca primogenituram afferuisse videretur, posteriorem adulterinum esse ac spurium ostendit: quin advocatis in subsidium ex Chronologia rationibus aliis comprobare nititur, Blancam Berengaria tanto juniorem fuisse, ut filia ejus per ætatem esse poterit.

Ipsa dein *S. Ferdinandi vita* breviter primum, tum ex Chronico *Luca Tudensis* coævi scriptoris, tum ex libro Hispano dicto *Flos Sanctorum* anno 1533 edito describitur: inde Acta proluxiora ex libro VIII *Roderici Archiepiscopi Toletani*, & *Chronica Hispanica S. Regis* juxta MS. Hispalense Vallisoleti a. 1555 edita, exhibentur. Singulis vero Vitæ paragraphis, & Actorum proluxiorum capitibus, annotationes Papebrochii pro ratione instituti ipsius subjiciuntur; insertis insuper quatuor, quæ vocat, *Parergis*, quibus nonnulla ex monumentis aliis uberius declarantur.

Vitam S. Ferdinandi excipit *Gloria ejus postuma*, ubi & universa canonizationis Ferdinandæ historia traditur, ex qua in illustri hoc exemplo elucescit, qua ratione ac modo procedi in decernenda canonizatione soleat, ac quibus velut gradibus ille honorum Romano-Catholicis apex ascendatur, & accurate describitur solenne festum

festum magno apparatu sumptuque in urbe Hispalensi a. 1671 instructum ac celebratum, machinaque triumphalis magnifice erecta, & cætera festiva ornamenta iconibus æri incisus expressa, oculis animisque lectorum subjiciuntur.

Denique post appendicem addendorum, mutandorum, corrigendorum in altera cum reliquis Maji Actis editione, ultimo loco *Historia Crucis Caravacana* exhibetur, illius nempe, quæ ipso quo S. Ferdinandus nasciturus erat anno, cum forte in urbe Caravaca sacerdoti missam coram Maurorum Rege quodam celebraturo crux deesset, præter spem per Angelos allata memoratur, ac sancte hodieque asservatur, cum decantata illa Ampulla Rhemensis non inepte fortassis comparanda. Cæterum quod ad Historiam illam Crucis Caravacanz attinet, mallet doctissimus Auctor (ut ipse ingenue nobis fassus est per literas) abesse totam a libro illo, ad quem non aliter pertinet, quam ratione temporis a Romano de Higuera ex meris imposturis definiti; quas dum evertere Papebrochius nititur, aliamque certiore chronotaxim substituere, quæ ipsam non omnino excluderet a Sancti Regis Historia, cuidam Licentiato de Luna, minus *curiosus* commento. & veteres loci characteres (qui Gothicis Runicisque fatis affines sunt) ut Arabicos interpretari auso, nimium credulus

Incidit in Scyllam cupiens vitare Charybdim:

idque omnibus voluit etiam per nos innotescere: Si quis forte prædictos characteres aliquando possit certius explicare; eos præsertim qui sunt sculpti in lapide circum fenestram, & fortassis nihil faciunt ad crucem istam. Quam enim antiqui fuerint ceteri, qui picturis ibidem olim visendis permixti fuisse dicuntur, dubitare possumus; atque vereri, ne una cum ipsis sint diu postea scripti, ad imitationem aliquam prioris literaturæ; quandoquidem aliquid certius pro vel contra statuendi, curioso huic seculo abstulerint imperiti ædiles, veteres omnes picturas oblinendo, ut parietes sacelli dealbarent.

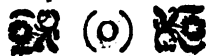

N. X. 137
ACTA
ERUDITORUM

publicata Lipsiæ
Calendis Octobris Anno M DC LXXXV.

**HISTORIÆ BYZANTINÆ SCRIPTORES POST
Theopbanem, partim nunc primum editi, partim recensiti &
nova versione adornati, opera & studio Francisci Com-
besii Ord. F. F. Prædic. Congreg. S.
Ludovici.**

**Parisiis in Typographia Regia excudebat Sebastianus
Mabre Cramoisy. 1685 in fol.**

Quadragesimus jam annus agitur, cum sub Ludovici XIV
Galliarum Regis auspiciis Byzantinæ historiæ Scriptores ni-
tidissimo habitu & majori quam unquam antea apparatu e
Luparza typographia prodire cœperunt. Anno enim 1645
JOHANNIS CANTACUZENI libri, qui Græce hætenus nondum
editi fuerant, cum Latina interpretatione *Jacobi Pontani*, ejusdemque
& *Jacobi Gretseri* annotationibus lucem aspexerunt. Hos anno 1647
GEORGII CEDRENI historiarum compendium, cui supplementi
loco excerpta ex JOHANNIS SCYLICÆ Curopalatae breviario hi-
storico accefferunt, cum *Guilielmi Xylandri* & *Jacobi Goari* annota-
tionibus, & *Caroli Annibalis Fabroti* glossario; eodemque anno NI-
CETÆ ACOMINATI CHONIATÆ historia, quam jam olim *Hie-
ronymus Wolfius*, variis lectionibus & annotationibus additis, Latine
interpretatus fuerat, ejusdem, quem modo diximus, *Fabroti* glossario
Græcobarbaro auctior, & ope codicis MSC. Regii emendatior exceptit.

Volumini proxime securo, quod anno 1648 prodit, *Philippus
Labbens* Protrepticum præfixit, quo & Byzantinæ historiæ Scriptores,
quotquot hætenus deprehendi potuerant, sive editos, sive typis non-
dum impressos recensuit, & eruditos per uniuersum orbem Christia-

num, ut bibliothecarum angulos excuterent, & institutum augusti hujus operis pro viribus jurent, excitavit. In ipso autem volumine primum EXCERPTA LEGATIONUM a *Davide Haschelio* Græce quondam edita, & postea a *Carolo Cantoclaro* Latine reddita, cum ejusdem & *Henrici Valesii* notis; deinde ECLOGÆ HISTORICORUM de rebus Byzantinis, cum notis, quas jam olim *Joannes Meursius* ad Hefychii de rebus patriis libellum, & in novo hoc syntagmate *Labbeus* ad reliquorum Auctorum eclogas adornaverat; tum THEOPHYLACTI SIMOCATTÆ historiarum libri octo, cum Latina interpretatione & notis *Jacobi Pontani* & *Fabroni* glossario; & denique NICEPHORI Patriarchæ Constantinopolitani breviarium cum notis Latini interpretis *Dionysii Petavii* simul exhibentur.

Eodem anno 1648 *Jacobus Goar* , GEORGII CODINI Europæata, de magnæ ecclesiæ & aulæ Constantinopolitanæ officiis tractatum, nonnullis accessionibus locupletatum, cum suis & *Jacobi Gretseri* annotationibus, ejusdemq; *Gretseri* opere de imaginibus Christi non manu factis in publicum emisit. Quem anno proxime sequenti 1649 ANASTASII BIBLIOTHECARII historia ecclesiastica, ejusdemque liber de vitis Romanorum Pontificum excepit; quibus illustrandis is, quem de corpore historiæ Byzantinæ bene meritum jam aliquoties innumimus, *Fabrotus* annotationes, varias lectiones, & glossarium adjunxit; quale etiam ad LAONICUM CHALCONDYLAM addidit anno 1650 cum Latina versione *Conradi Clauseri* , & annalibus Sultanorum a *Johanne Leunclavio* Latine redditis, illustratis & usque ad annum 1588 continuatis, e typographia Regia emissum.

GEORGII ACROPOLITÆ historia, cui *Joëli* chronographia compendiaria, & *Johannis Canani* narratio de bello Constantinopolitano subjecta fuit, cum observationibus *Theodori Doufa* & notis *Leonis Allatii* , ejusdemque de Georgiorum scriptis diatriba, anno 1651 prodiiit; quo etiam DUCÆ historia cum notis *Ismaëlis Bullialdi* , & CHRONICON ORIENTALE ab *Abrahamo Eccbellensi* Latine redditum, & ANNÆ COMNENÆ ALEXIAS quindecim libris comprehensa, cum *Davidis Haschelis* notis, & Latini interpretis *Perri Possini* glossario, in splendidissimo hoc Byzantinæ historiæ opere locum meruerunt.

Secutus anno 1652 GEORGIUS SYNCELLUS, cujus chronographiam

graphiam *Jacobus Goar* Latine reddidit, & cum brevi *Nicephori* Patriarchæ Constantinopolitani chronologia, adjectis ad utramque annotationibus & emendationibus, evulgavit. Ejusdem *Goari* interim mortui, & succedanea *Francisci Combesii* opera, THEOPHANIS & LEONIS GRAMMATICI chronographia, Latina versione, annotationibus & variis lectionibus illustrata, in orbis eruditi conspectum prodit. Factum id anno 1655, quo præterea CONSTANTINI MANNASSIS breviarium cum *Johannis Leunclavii* & *Johannis Meursii* notis, & *Fabroti* glossario, ejusdemq; & *Leonis Allatii* variis lectionibus; nec non GEORGII CODINI origines Constantinopolitanæ, cum aliis nonnullis antiquitatis Byzantinæ monumentis, quibus & suas & aliorum clarissimorum Virorum annotationes *Petrus Lambecius* adjecit, insigne corpori historię Byzantinæ augmentum præbuerunt.

Anno 1660 & AGATHÆ Scholastici de imperio & rebus gestis Justiniani libri quinque, cum notis *Bonaventura Vulcanii*, & MICHAELIS GLYCÆ Siculi annales nunquam antea Græce editi, cum *Leunclavii* continuatione & *Philippi Labbei* notis atque emendationibus, Regiæ typographiæ prelum evaserunt, quæ anno 1661 in imprimendis NICEPHORI BRYENNII commentariis, quibus illustrandis *Petrus Possinus* suam operam impendit, anno autem 1662 & 1663 in edendis duobus PROCOPII Cæsariensis tomis, quorum unus octo historiæ libros interprete *Claudio Maltreto*, alter libros sex de ædificiis Justiniani, & historiam arcanam cum versione & notis *Nicolai Alemanni* continet, occupata fuit. Ad quos longo post tempore, anno nimirum 1670, JOHANNES CINNAMUS de gestis Johannis & Manuelis Comnenorum, & PAULI SILENTIARIJ descriptio ædis Sophianæ, cum *Caroli du Fresne Domini du Cange* ad Nicephorum Bryennium, Annam Comnenam & Cinnamum notis, ejusdemque, uberiore ad Paulum Silentiarium commentario accessit.

Verum hanc diuturnam Lutetiæ moram Roma quodammodo pensavit. Ibi enim *Francisci Barberini* Cardinalis typis GEORGII PACHYMERIS de rebus sub Michaelis & Andronici Palæologorum Imperio gestis historia, in duos tomos, quorum prior anno 1666, alter anno 1669 prodit, distributa, & *Petri Possini* glossario notisque historicis & philologicis illustrata, lucem publicam aspexit, quam cæteris

historiæ Byzantinæ monumentis hactenus recensitis splendore non inferiorem deprehendimus.

Sed ad Luparæam typographiam redeamus, quæ cum hactenus per quindecim annos ab evulgandis Byzantinæ historiæ Scriptoribus quievisse visa fuerit, hoc ipso anno novum historiæ Byzantinæ tomum evulgavit, *Francisci Combesii* studio, dum viveret, collectum, cujus annotationes post obitum non inventas, sive casus perdidit, sive mortis interventus antevertit. Continentur autem hoc tomo nonnulli Scriptores, qui historiæ Orientalium Imperatorum a Leone Armeno, in cujus antecessore Theophanis chronicon desinit, usque ad Nicephorum Phocam pertexerunt.

Primo enim loco comparet *chronicon anonymi Autoris* jussu Constantini Porphyrogeneti conscriptum, quo Leonis Armeni, Michaelis II cognomento Balbi, Theophili, & Michaelis III vitæ recensentur, pro Imperatorum istorum numero in totidem libros distributum. Sequitur vita Basilii Macedonis a *Constantino Porphyrogeneto* literis mandata, quam cum *Leonis Allatii* interpretatione inter eisdem *ouvvrage* *Bartoldus Nibufius* anno 1653 jam ediderat. Verum pro Allatiana versione Combesius in hoc volumine novam adornavit. Basilio Macedoni Leo Sapiens successit, cujus & reliquorum usque ad Romanum Constantini Porphyrogeneti filium proxime sequentium Imperatorum historiæ, *Autor* quidam *anonymus* concinnavit, qui tertium in hoc volumine locum occupat. Huic appendicis loco subjicitur *investiva adversus iconomachos*, ab autore itidem incerto scripta, & *dialogi* nomine, quamvis nullas personas colloquentes inducat, insignita, cum *Johannis* cujusdam *Hierosolymitani* narratione ejusdem argumenti. Hanc excipit *Johannis Cameniata* de excidio Thessalonicensi narratio, quæ cum jam olim a *Leone Allatio* Latine reddita, & cum cæteris ejus *ouvvrages* edita fuerit, nunc Combesii, qui novam versionem composuit, opera pristinum habitum mutavit. Aliud Thessalonicæ excidium, quod non ab hostium furore, sed ab intestino civium tumultu conflatum est, *Demetrius Cydonius* descripsit, cujus monodia ob argumenti similitudinem *Cameniata* subnectitur. Claudunt hoc volumen *excerpta ex vita Basilii Junioris* autore *Gregorio* ejus discipulo, *Simonis Magistri* ac *Logotheta* annales a Leone Armeno ad Nicephorum Phocam, & *Georgii Monacbi*

ubi vitæ recentiorum Imperatorum, a Leone Armeno usque ad Constantinum Porphyrogenetum.

Poterat ad Theophanis continuatores hoc volumine contentos etiam GENESIUS adjungi, qui Byzantinam historiam a Leone Armeno usque ad Basilium Macedonem perduxit, Scriptor insignis, quamvis paucis notus, paucioribus visus. Manuscriptus extat in bibliotheca Academiz nostræ Paulina, quem codicem edendi spe facta jam pridem celeberrimi nominis Polyhistor *Joh. Andreas Bosius* descripsit. Sed quod morte præventus præstare non potuit, nunc a clarissimo viro *Georgio Schubarto* expectamus. Quod indicasse Byzantinæ historiæ cultoribus non ingratum fore pollicemur.

DISSERTATION SUR DOUZE MEDAILLES
des Jeux Sæculaires de l'Empereur Domitien, par le Sieur
*Rainsant de Reims, Medecin, Antiquaire & Garde des
Medailles de sa Majesté.*

five

Dissertatio super XII Nummis Domitiani, Ludos
Sæculares concernentibus, autore Dn. Rainsantio, Re-
mensi, Medico, Antiquario ac supellectilis num-
mariz custode Regio.

Verfalii, apud Franc. Muguet, 1684 in 4.

Ludorum sæcularium festivitatis pristina Romanorum repu-
blica inter leviores minime recensitam fuisse, vel inde evidens est,
quod eadem non nisi elapsis 100, aut, ut quidem Quindecimviri Au-
gusti tempore contenderunt, 110 annis regulariter recurrebat, ipsa ad-
eo raritate illustris: unde & in eorum ludorum publicatione per
præconis vocem proclamari solebat, ut quisque veniret visurus lu-
dos, quos nec ante vidisset, nec posthac, dum viveret, revisurus esset
unquam. De eorundem vero solemnitatibus tametsi haud pauci
scripserunt, (quos inter *Paminius*, & *P. Taffinum Soc. Jesu* præcipue
commendat Autor,) ipsorum tamen opera vel ideo imperfectionis ar-
guit idem, quod numismatum adminiculo destitutis haud leves sub-

LII 3

inde

inde ceremoniarum circumstantiæ fuerint ignoratæ. Qua ex parte cum fors favorabilior Autori, cimelia^{thæ} quippe regio, contigisset, tanto alacrius ad dilucidandam hanc materiam semet accinxit, expresso insuper Regis jussu, ut quidem rubrica testatur, ad id faciendum instigatus. Tametsi vero ipsi hanc ad rem varia variorum, Augusti inquam, Domitiani, Severi item ac Philippi numismata in promptu essent: eum tamen dissertationem tantum, non justum volumen concinnare ipsi esset propositum, idcirco solos Domitiani nummos de ludis sæcularibus agentes enucleandos sibi sumpsit, maxime quod eos a nemine adhuc explicatos existimaret. Fundamenti vero loco, ne super incertis tantum conjecturis fluctuare videatur narratio, subternit Zosimi historiam, præcipuas scilicet istorum ludorum ceremonias continentem: cujus proinde etiam Librum II, ubi nempe hanc materiam pertrahat, aut ejusdem potius fragmentum, integrum Gallico idiomate operi subjectum voluit.

Ipsam tractationem quod concernit, præmittit initio pauca de origine & intervallis ludorum sæcularium: quæ cum apud Rosinum aliosque antiquitatum Romanarum Scriptores satis obvia sint, hic referre nil attinet. Festi ipsius introitum hunc fuisse ait, quod Imperator, Pontificis maximi scilicet munere una fungens, in Capitolio ad populum verba fecerit, exhortans, corporis se animique puritatæ ad festum adeo solenne præpararent. Testem hujus rei allegat Nummum I, in quo Cæsar exhibetur stans in templo, specie perorantis ad populum genibus incumbentem manusque elevantein: quem ipsum tamen populi gestum Autor unice adscribit ambitioni Domitiani, divinitatem nempe adeoque adorationem affectantis; cum aliqui genuum flexio in actu tali adhiberi solita non fuerit. Nummi hujus inscriptio, quam tamen cum reliquis omnibus communem habet, his verbis constat: COS. XIII. LVD. SÆC. FEC. indicans nimirum sub quartodecimo Domitiani consulatu, hoc est, octavo ejus Imperii anno ludos hos fuisse celebratos. Nummus II sistit Cæsarem suggestui ante templum insidentem, positus ex utroque latere vasis: addat minister cum puero, uterque quasi porrecta manu a Domitiano quid accepturus: inscriptio præter communem illam supra dictam, est hæc: SVF. P. D. Scilicet *Suffimenta Populo Data* hic significari ait Autor, sulphur nempe & bitumen: hæc enim a Cæsare Quindecimvi-

TAB. XI.

FIS

est dari solita fuisse, ab his rursus populo distribuenda, quo hic suffitu tali semet lustraret; puerum vero una hic appingi ideo autumat, quod parvulis etiam, dummodo jam aliqualem rationis haberent usum, talia suffimenta haud fuerint denegata. Ita Nummo III Domitiano suggestui itidem prope templum insidenti adsunt Romani duo, quorum alter mensuram fructuum ad pedes Caesaris effundit; adduntur verba: A. POP. FRVG. AG. *Acceptas a populo fruges hoc designari docet noster, primitias scilicet novorum anni fructuum, tritici inprimis, hordei, & fabarum, quas ipsas siquidem in rebus sacris Romanorum haud exigui usus fuisse probat.*

Atque haec quidem recensita non nisi preparatoria instantis festi habenda esse dicit: ipsum vero Ludorum initium ab instituta solenni Supplicatione fuisse factum; cui non Sacerdotes tantum omnium ordinum, sed & Senatus aliique magistratus, populus denique; albis vestibus indutus, floribus redimitus palmasque manibus gestans adstiterint hymnos praeterea per plateas cantatos, Deorumque statuas superbis impositas lectis in transitu adoratas fuisse. Afferre in hujus rei testimonium Nummum IV, in quo ante duas personas, in altiori strato stantes, (quarum alteram pro Domitiano, alteram pro Praefecto Praetorio habet Autor) transeunt tres aliae, frondes manibus gestantes. Supplicationem hanc insecutum ait trium noctium pervigilium, vacatumque in templis fuisse precibus & sacrificiis. Et prima quidem nocte, cum Diis inferis placandis inprimis ludi hi instituti essent, Plutoni taurum nigrum, Proserpinae vaccam ejusdem coloris immolatam fuisse: die vero insequente Jovi & Junoni similes victimas cecidisse, sed candidi coloris: reliquum diei tempus ludis publicis fuisse dicatum, Apollini & Dianae sacris. Secunda nocte preces & sacrificia instaurata fuisse, & quidem ad Parcas inprimis directa, quibus ovis & capra, atri utraque coloris sacrificatae fuerint: sequenti die matronas Capitolium aliaque templa frequentare consuevisse, supplicantes non pro salute tantum publica, sed & pro privatis necessitatibus, praesertim pro felici puerperio; cui scilicet Parcas non minus, quam Lacinas praesidere crediderint: reliquum diei similiter, ut praecedentis, ludorum & spectaculorum gaudium exactum fuisse. Tertia nocte Telluri suam mactari solitam perhibet ex Zosimo Autor. Atque triplicis hujus sacrificii vestigia in Nummo, V, VI & VII exhiben-

hibentur: in quorum quidem singulis Domitianus representatus, pateram in aræ flammam vergens, adstantibus duobus musicis, quorum alter lyra, alter duplici tibia canit: at vero in Nummo V victima, adstat taurus, in VI ovis cum capella, in VII denique scrofa: adjaeet in hoc ultimo imago Tiberis, specie viri barbati ac seminudi cum cornu Amaltheæ: rationem hanc reddit Autor, quod sacrificium hoc in ripa hujus fluminis peractum fuerit. Die tertiam noctem sequente, tanquam ultimo horum ludorum sæcularium, ait choro duos, alterum puerorum, puellarum alterum, e melioribus Romæ familiis, quique omnes patrimi matrimique essent, cecinisse hymnum, speciatim hanc in rem compositum; cujusmodi inter odas Horatii sub finem libri Epodon extat, Augusti ævo recitatus. Eodem die Salios etiam saltare more soleanni solitos fuisse conjicit Autor ex Nummo VIII & IX, quorum prior exhibet Salium gradientem cum habitu consueto, alter vero Salium stantem ante tripodem, & cippum, inscriptione sub initium memorata insignitum. Cum vero uterque horum scutum gesserit rotundum, Minervæ, (quam scilicet Domitianus protectricem sibi elegerat) capite signatum, qua tamen figura Ancilia, Saliis alioqui propria, minime fuisse, sed oblonga potius & ovali, ex aliis numismatis constat; hinc Autor in causam hujus rei inquirens, existimat, Ancilia ob Antiquitatis venerationem istis temporibus sanctius asservata, eorumque loco tantum scuta ista Saliis gestanda tradita fuisse. Nec porro dubitat, quin eodem die moneta, in festi memoriam cusa, in vulgus jactata fuerit, ejus nempe figuræ, quam Nummus X representat, generatim scilicet omnia horum ludorum sacrificia indigitantis: coincidit enim fere cum nummo VII superius memorato, nisi quod nulla hic omnino victima adstans apparet; quod ideo factum credit noster, ne si omnia ista hostiarum genera exprimenda fuissent, figurarum multitudo ad spectum confunderet. Festo finito ait munera ab Imperatore data ministris ceremoniarum, & ab his deinde rursus eorum partem in populum distributam fuisse, tanquam rem sacram, reliquo sibi servato. Colligere hoc audeat ex Nummo XI, exhibente Domitianum suggestui insidentem, stantibus ex utroque latere vasis, porrigentemque patere speciem duobus togatis, qui & ipsi simile quid manibus tenere videntur. Fatetur quidem Autor nummum hunc magna ex parte cum III coincidere, ma-

maxime quod hic quoque verba addita: A. POP. FRVG. AC; nihilo-
minus typi diversitatem satis innuere autumat, diversa etiam ex occa-
sione utrumque numisma excusum esse. Denique ex Nummo XII
cippum cum inscriptione: COS. XIII. LVD. SAEC. FEC. continente,
probat, memoriam hujus festivitatis monumentis publicis inscribi ac
marmoris insculpi solitam fuisse, tamen si hujus rei vestigia vix alibi,
quam in numismatis reperiantur. Atque hi quidem sunt XII isti num-
mi, quos Rainfsantius explicandos sibi sumsit, confidens eosdem vix
alibi conjunctim repertum iri, nisi in cimeliarchio Regis sui; quem
proinde hac etiam ex parte, quod amplissimo antiquorum numisma-
tum apparatu instructus sit, sibi parem neutiquam habere asserit. Quod
de cimeliarchiis, in quibus numismata ipsa asservantur, capiendum est:
nam ad libros, quibus ea describuntur, respicere si velis, non dissimu-
lamus, plures & ad viginti usque nummos, a Domitiano occasione
ludorum secularium cusos, exhibere *Franc. Mediobarbum Biragum, in
Thesaurο numismatum Imperatorum Romanorum, quem superioris
anni mense Majo retulisse nos meminimus.*

POMPONII MELÆ

Libri tres de Situ Orbis &c.

Lugd. Bat. apud Jord. Luchtman, 1685 in 8.

Pomponii Melæ de Situ Orbis libri, sæpius jam olim diversisque lo-
cis, ac diversorum Auctorum studio excusi fuere: ast nulla eorum
editio majori hactenus in pretio Eruditis fuit quam quæ Hagæ Comi-
tis a. 1658 curante viro longe clarissimo *Isaaco Vossio* lucem adspexit.
Nam non textum tantum ipsum Pomponii quam emendatissimum
ea exhibet, sed subjectæ etiam illi sunt luculentæ ac profundam erudi-
tionem criticam præ se ferentes *Vossii* observationes, ut postrema ad-
eo jam manus Pomponiano illi operi, quod vel brevitate sua obscu-
rum male collocata quorundam editorum industria insuper depravaverat,
emendando ac illustrando imposita videretur. Nec commentarium tantum
in Melam exhibuisse visus est *Vir doctissimus*, sed ad aliena etiam subinde
digressus, argumenti varii doctrinam illi intermiscuit, notatis passim
aliorum visorum celebrium, quæ putavit, erratis. Verum ea in re cum
usûs licentia magna fuisset, nec ipsi peper-

pepercisset *Salmasio*, cujus in Solinum exercitationes hic illicque, exprobrata etiam Viro, qui *Erasmianus* cenferi voluit, Græcarum literarum ignorantia, redarguit; fieri non potuit, quin in eorum incurreret offensionem, qui sanctam habent *Salmasiani* nominis memoriam, nec æquo animo quascunque vellicationes ferendas putant, quibus Viri de literis tam præclare meriti famæ derogetur. Surrexit itaque tandem *Salmasii* vindex, is qui novam hanc *Pomponii Melæ* editionem adornavit, Vir, quisquis est, (*Jacobum* vero *Gronovium* esse fama fert) ingenio ac doctrina præcellens. Tametsi enim in Præfatione ad Lectorem, *Vossium clarissimi per bona studia nominis & meriti Virum* vocat, fateturque, hanc etiam *Pomponii* editionem plurimum illi debere; mox tamen conceptam in eum indignationem haud obscure prædit, inque ipsa præfatione speciminis velut loco ostendere nititur, quam varie hallucinatus lapsusque in explicando *Arriani* loco Vir celeberrimus fuerit, ubi de *Pallacopa*, nobilissima *Euphræis* dioryge in *Arabum* campos agitur; & in novis in *Pomponium Melam* notis, id unum fere videtur agere, ut *Isaacii Vossii* ad eundem Auctorem *Observationes* perstringat refellatque, eandem in eum licentiam usurpans, quam in *Salmasium* ille quondam exercuerat. Nos *Palæmonis* partes in hisce doctissimorum virorum contentionibus criticis minime sumimus, per quas tamen haud parvam lucis obscurissimis antiquorum scriptorum locis accenditur, dum viri iusta doctrinæ copia ad id instructi, ad explicanda antiquitatis monumenta vires intendunt, ac utilissima publico æmulatione experiuntur, uter plus ingenio ac conjiciendi dexterritate, ad eruendos veterum scriptorum sensus, aut restituendos integritati suæ auctores antiquos valeat. Gratulamur interim rei litterariæ, prognatam nobis hac occasione novam eamque commodissimam *Pomponii Melæ* editionem, & ea quidem industria correctam, ut confidat Curator illius, præter unam in sine indicatam mendam, vix aliam repertum in ea iri; indice insuper, quem in prioribus editionibus cunctis futilem ridiculumque ac fallacem deprehenderat, concinnius formato instructam, ac denique accessione non contemnenda auctam. *Melæ* enim de *Situ Orbis* libris, tum *Julii Honorii Oratoris* Excerptum, quod ad *Cosmographiam* pertinet, toties a viris doctis citatum, sed nunc demum ex manuscripto *Bibliothecæ Thuanæ*

aneæ exemplari editum; tum Cosmographia, quæ *Æthiopicæ* auctorem, sed ex eruditorum sententia falso præfert, variis lectionibus ex MS. illustrata subjiciuntur.

ADDIZIONI COPIOSE DI LIONARDO NICODemo alla Biblioteca Napolitana del Dottor
Nicolo Toppi.

scu

Leonardi Nicodemi locupletes additiones ad Nicolai Toppii Bibliothecam Neapolitanam.

Neapoli, 1683 in fol.

Cum & eruditionis partem non minimam bonorum Auctorum cognitio faciat, & ex lege gratitudinis obligata videatur posteritas, ad studiose conservandam illorum memoriam, quorum eruditis laboribus tanto cum fructu utitur; mirandum non est, hisce facibus accensos eruditorum complures, sacra ista nomina cum designatione operum studiose congesse, totque nobis Bibliothecas & indices librorum dedisse, ut ex horum tantum titulis locuples Bibliotheca Bibliothecarum componi potuerit. Sed quia diffusior hæc materia videtur, quam ut unius cujuscunque hominis industria eadem exhauriendæ sufficiat, rectius sese facturos credidere aliqui, si ad certæ tantum gentis eruditos enumerandos operam referrent. Ex quorum numero est *Nicolaus Toppius*, qui ante aliquot annos Scriptores ex regno Neapolitano oriundos, magna cura in sua Bibliotheca Neapolitana digessit, eo instituto, ut patriam, officia, & gestos honores, opera edita & inedita, & testimonia denique aliorum eruditorum cuius nomini subjiceret. Cum vero prodidisset isthoc opus, incidit id in manus Illustris MAGLIABECHII, qui cum in transcurso non pauca deprehendisset, vel perperam ab Autore posita, vel in tanta materiæ copia omissa, breves notas sub manu natas in marginem libri conjecit, & *Petro Valerio Diazio*, Visitatori generali Siciliæ & Regis Catholici Consiliario, pro mutua familiaritate illas communicavit. Quas hic intra privata scrinia delitescere minime passus, *Leonardo Nicodemo* tradidit, adjecta lege, ut certo or-

M m m 2

dine

dine digestas editioni prepararet. Nicodemus vero non modica accessione de suo locupletatas, sub titulo *Additionum ad Bibliothecam Neapolitanam* Nic. Toppii, typis excubi fecit. Quo tamen facto nequiquam in alienam gloriam involare, aut Toppii laudibus detrahere se voluisse profiteretur, potissimum libri partem celeberrimo *Magliabechio* (cujus liberalitati eum & nos debemus) acceptam referens.

C. CORNELII TACITI OPERA.

Interpretatione perpetua & Notis illustravit Julianus Pichon Abbas. Jussu Christianissimi Regis in usum Serenissimi Delphini.

Tomus primus. Parisiis, 1682 in 4.

Tomus secundus. Parisiis, 1684 in 4.

HORATIVI PETRI RONDELII E SOCIETATE

Jesu, ad Serenissimum Galliarum Delphinum.

Tolosæ, 1683 in 8.

D. IVNII IVVENALIS ET A. PERSII FLACCI

Satyræ. Interpretatione & Notis illustravit Ludovicus Præseus Rhetorica Professor emeritus. Jussu Christianissimi Regis in usum Serenissimi Delphini.

Parisiis, 1684 in 4.

C. SVETONII TRANQVILLI Opera omnia quæ ex-

stant. Interpretatione & notis illustravit Augustinus Babelonius, Jussu Christianissimi Regis, ad usum Serenissimi Delphini.

Parisiis, 1684 in 4.

P U-

MENSIS OCTOBRIS A. M DCLXXXV. 449

PVBLII P APINII STATII OPERA.

*Interpretatione & Notis illustravit Claudius Beraldus. Jussu
Christianissimi Regis ad usum Serenissimi Delphini.*

Parisiis, 1685. in 4.

CAII PLINII SECVNDI NATVRALIS HISTO-
ria libri XXXVII. *Interpretatione & Notis illustravit Joannes*

*Harduinus Soc. Jesu. Jussu Regis Christianissimi Ludo-
vici Magni in usum Serenissimi
Delphini.*

Parisiis. 1685. in 4.

DE bonorum Auctorum in Delphini usum aptandorum cultu;
præclare cum antea meruerint varii in Gallia eruditi homines,
quorum plurimos in Actis anni 1683 mense Martio p. 83 recensimus;
istud institutum ab eo usque tempore promoverunt, & quos erudi-
tionis laude florere animadverterent, ad urgendum idem incitarunt
li, quorum gloriosissimo auspicio patrociniisque opera hæc cœpta
fuerat, Illustrissimus Dux MONTAVSERIVS, Reverendissimus Præ-
sul JACOBVS BENIGNVS BOSSVETVS, doctissimusque Abbas
PETRVS DANIEL HVETIVS. Hi nimirum ut Regii sui alumni
animum ingeniumque optimis disciplinis & virtutibus imbuerent, &
exemplis firmarent, auctores extiterunt præstanti doctrina viris, ut
meliores Latinæ linguæ auctores sic adornarent, quo recte constitu-
tus textus interpretatione seu paraphrasi Latina perpetua perspicuus
redderetur, notisque illustraretur.

Hunc in modum excultus TACTIVS jam anno 1682 prodire
cœpit, editis primo tomo prioribus quinque Annalium libris: quem
superiori anno secutus est alter tomus, reliquos Annalium libros
complexus; Historiarum & cæteris Taciti monumentis in aliud tem-
pus sepositis, quo publicam lucem sic apparata conspiciet.

SVETONIVS eadem ratione eundemque habitum indutus
prodiit, nulla tamen paraphrasi instructus, Notis autem insignibus
ornatus, & accuratissimo vocabulorum indice auctus.

HORATIVS minori forma, eodem tamen modo quo cæteri, in
M m m 3 usum

usum Delphini proditi auctores, publicam lucem aspexit: cuique sive oda sive satyræ sive epistolæ argumento præfixo, & interpretatione seu paraphrasi subjecta, notisque additis: præmissa Chronologica synopsis rerum temporibus Horatii & Augusti Cæsaris gestarum, ut cuiusvis facile constet, quo anno quodvis carmen scriptum fuerit, aut geri contigerit res, quarum mentio fit in carminibus.

IVVENALIS ET PERSIVS, STATIVSQUE, ab auctoribus quos nominavimus, cum librorum titulos exhiberemus, eadem cura instructi sunt; interpretatione subjecta, & luce in notis allata locis caligine quadam laborantibus. Cumque Satyrici immunda quædam & obscœna aspersa habeant, castitati lectorum consulere ea omisere editores, potiore rationem habentes animorum virtutibus instruendorum, quam aurium mollicularum. Indicibus etiam accuratis verborum hos poetas instruxere eorum editores, ut modo unicuique memoriæ succurrat verbum, illico versus, in quo istud legitur, inveniri possit: quod apprime utile est iis qui verborum curam sollicitam habent, & auctoritates in numero habere cupiunt.

PLINII Naturalis Historia, vastum & eruditum opus, nec minus varium quam ipsa natura, ingenti studio & inexhausto labore ab Editore doctissimo est pertractata. Si quid in ea truncum mucilumque extitit, tersum jam omni ex parte & nitidum atque integritati suæ restitutum: quæ mendosa hæcenus, nunc emendatissima: explanataque omnia jam esse quæ tenebris involuta fuerant, ipse profiteatur. Nec dissimulat, plus laboris ac industriæ ad opus hoc illustrandum & absolvendum se attulisse, quam omnes, qui antea in expoliendo eo fuerunt versati, adhibuerint: quorum tum eos, qui integrum Plinium ediderunt & notis dilucidarunt, *Joannem Andream, Hermolaum Barbarum, Sigismundum Gelenium, Batum Rhenanum, Stephanum Aquæum, Ferdinandum Nunnesium, Guzmanum Pincianum, & Jacobum Dalechampium*; tum hos qui locos quosdam ex toto opere delibatos, vel partem aliquam explicandam sumpserunt, longo ordine in Præfatione recenset, de quovis quid sentiendum, monens. Salmasio tamen iniquior; quem in Exercitationum Plinianarum in Solinum vasto opere multa aliena ab instituto attulisse; difficilia loca prætervectum esse; quidquid demum boni & probabilis, quod ad Plinium quidem attineat, in istis lucubrationibus continetur, id fere totum

totum ex alienis hortis esse subreptum; quidquid de suo primum excogitatum protulerit, obelo configendum fuisse, profitetur. Uni sibi plus laboris superfuisset, quam quantum ab omnibus & singulis fuerit exhaustum, affirmat; nam vix partem operis millesimam attingisse universos. Retractandas igitur singulorum lucubrations, discrepantes codicum lectiones excutiendas, veramque constituendam, (quod factum in bis millibus & pluribus locis) geographica restituenda, truncata, divulsa, aut male constata nomina nitiori suo & situi restituenda, historiamq; ab editoribus aliisve corruptam confirmandam, curationes medicas discutiendas, omnia denique recte constituenda fuisse. Quod quibus adjutus præfidiis præstiterit, quaque arte ac via tandem effecerit, ut non modo emendatior multo prodeat Plinius quam antea extitit, sed & politior, nitidior, integriorque quam cæterorum Latinorum scriptorum ullus legatur, in Præfatione aperit: duos Codices MSS. e Regia, quatuor e Colbertina, unum e Claromontani Collegii (cui ipse præfatus est) bibliotheca sibi præsto fuisse indicans, aliorum etiam operam, qua in conferendis variantibus lectionibus usus sit, commendans: sed præter istud studium, sexcenta tum prisca tum recentia, tum Græca tum Latina, evolvenda sibi fuisse volumina, & diligenter conferenda alia cum aliis, cum Plinio singula, ut is emendatior ac luce necessaria illustratus prodiret, memorans. Hoc eruditionis apparatu & industria copia instructæ *Nota* mirum quam insignem utilitatem non Plinio solum recte legendo & intelligendo, sed omni literaturæ cognoscendæ afferant. Quippe in iis & emendationum ratio perspicue redditur, & altercationes Auctorum super controversis Plinii locis dirimuntur, & innumera uberius explicantur; nec veterum tantum scriptorum menda tolluntur, sed recentium quoque, qui de situ terrarum, quique de animalium natura, & qui de re herbaria medicaque volumina concinnarunt, errata non pauca animadvertuntur. Titulos seu lemmata capitum sustulit Editor, quod Plinium non haberent auctorem, & quibusdam nihil potuerit fingi inoptius, recepta etiam capitum sectio in antiquioribus & melioris notæ libris inveniretur nulla. Totum vero opus in quinque volumina partitus est: quorum *primum* reliquorum librorum indicem, & *νομογραφήν καὶ γωνογραφήν* libris sex; *alterum* *τῶν ζώων*, libris quinque; *tertium* *τῶν φυτῶν*, libris octo; *quartum* *τῆς ἰατρικῆς* libris tredecim; *quin-*

quintum denique *τα μιστάλινα* libris quinque exhibet. Indices instructissimos, ne quid absoluto operi desit, maxime industrius editor adjecit, Syllabum quidem auctorum, qui a Plinio in partes vocantur, præmisit, calci adjectum primi libri, in quo Plinius ipse eos recensuerat, sed quorum nomina ætatis vitio valde fuerant corrupta; quæ doctissimus Editor restituit, & ætatem, patriam, scripta que eorum undique collecta indicavit, Elenchum emendationum singulis libris, Geographicos autem & verborum singulorum accuratos Indices operi integro subjecit, omnibusq; adeo numeris istud absolutum reddidit, ut nihil amplius ad consummationem præstantissimi hujus operis desideretur,

*INSTITUTIONUM JURIS NATURALIS IN
moralis philosophia doctrina Representatio, Auctore*

Joanne Eisenhart in Acad. Julia P. P.

Helmstädi apud Wolfg. Hammium 1684, in 12,

Qui jus naturæ hoc nostro seculo tradere instituerunt, diversas inter se ac a veteribus vias ingressi sunt: vel quod veterum modus, tradendi hanc disciplinam, minus vitæ ac moribus nostris convenire videretur: vel quod novitatis gratia magis seculo adblandiretur. *Autori* vero libri hujus *clarissimo*, ex veteris philosophiæ practicæ doctoribus, Aristotele inprimis, novas *Juris naturalis Institutiones* adornare placuit; ut de usu illius philosophiæ in Jurisprudentia, quam simul cum hac, in laudata Academia Julia strenue profitetur, constaret magis. Primum ergo ex historia literarum vetustos juris naturalis interpretes, poetas & philosophos recenset; quippe ex quibus veteres Jcti suam juris peritiam hauserunt. Inde, postquam obiter *Conradum Sincerum* notasset, qui in *dissertatione Epistolica*, jus Hebræum eundem usum præstare posse, quam Romanum, asseruerat, pergit de recentioribus juris naturalis interpretibus agere. Hos inter nominat Thomam Aquinatem, Franciscum Petrarcham, Fr. Victorium, Dominicum Soto, Azorium, Leonhardum Lessium, Suarezium, Jac. Covarruviam, Fernandum Unsyvium, Albericum Gentilem, Joachimum Hopperum, Benedictum Winclerium Soltquellensem, Hugonem & Guilielmum Grotius, Seldenum, Samuelem Pufendorfium, Thomam Hobbesium (quem simul ob perversam doctrinam perstrinxit.)

git,) Samuelem Rachelium, Casparum Zieglerum, nostrum Valentinum Alberti, & Joh. Joachimum Zentgravium. His nominatis aut laudatis, de Juris naturalis existentia, definitione, origine atque immutabilitate: item de principiis & objecto juris naturalis tractare satagit. Quibus quatuor libri capitibus quasi præmissis, docet, ut jus naturale pietatem in Deum præcipiat, impietatem vetet. Inde reliqua ejus præcepta adducit, eaque ad virtutes morales, prout in Ethica doctrina tradi solent, applicat; tandemque ut processum forensem jus etiam naturæ dirigat, subjunctis duobus de *panis & pramis* capitibus, demonstrat.

ANTONII DADINI ALTESERRÆ, U. J. PROFESSORIS & Decani Universitatis Tolosana, Recitationes Quotidiana.

Tomus II.

Tolosæ, apud B. Guillemette, 1684 in 4.

Quanta cum dextertate Professorio munere, quod in Academia Tolosana sustinet, defunctus sit Autor, Quotidianæ hæ, quas sistimus, Recitationes abunde testantur; prælectæ scilicet ac dictatæ Auditoribus, famosam istam Universitatem frequentantibus. Illustrare vero prælectionibus his allaboravit varias partes Digestorum partitæ, atque Codicis, prout eas ad palatum, aut explicatu præ aliis digniores esse judicavit. Et partium quidem istarum leges singulas exactiores, legumve paragraphos, quo distinctius procederet, seorsim aggressus est. Ubique vero servavit Autor modum docendi jus *xij* *rida*, a Justiniano ipso injunctum: unde legem tantum ex lege declarans, rejiciendam omnino duxit molem commentariorum, quos scilicet ingenium obruere potius, quam sublevare, magisque tenebras legibus, quam lucem affundere autumat. Divisit totum opus in quinque tomos, quorum primus jam anno 1679 editus, in frontispicio exhibet elenchum harum recitationum, commonstrantem qualis materiarum series in singulis tomis lectori sit expectanda. Agmen in primo tomo ducunt Claudii Tryphonini Libri 21 Disputationum, quos scilicet, quatenus eorum fragmenta per jus nostrum dispersa re-

N n n

stant,

stans, interpretari primum aggressus est Auctor. Sequuntur promissive ex Codice ac Digestis tituli, quos illustrandos Auctor suscepit. Cæterum optandum utique est, ut in editione trium, qui residui sunt, tomorum celerius, quam quidem hætenus factum, pergatur: verendum enim alioqui, ne ob provectam nimis Auctoria, octogenario quippe jam majoris ætatem, longior procrastinatio iisdem nos forte penitus defraudet.

LA DOCTRINE DES RAPORTS DE CHIRURGIE,
par Mr. Nicolas de Blegny Docteur en Mé-
decine &c.

hoc est,

Doctrina Relationum Chirurgicarum, autore Ni-
colao Blegny Medicinæ D.

Lugduni apud Amaulry, 1684 in 12.

Autor hic, qui pluribus Scriptis, v. gr. de Lue venerea, de Re-
medio febrium Anglico, Zodiaco in primis Gallico, literario jam
dum Orbi innotuit, Cadomi a Medica Facultate in Doctorum relatus
numerum; quo gratum huic referret animum, presentem de Relatio-
nibus chirurgicis divulgavit libellum, e tribus quem contextum vo-
luit partibus. Quid Chirurgicæ enim Relationes in genere sibi ve-
lint; quæ ipsi juratorum Chirurgorum, tam magistrorum simplici-
ter talium, quam in Gallia simul vel a Rege, vel a primario Regis Me-
dico eum in finem delegatorum, intuitu virtus insit; & quotuplices
demum Relationes chirurgicæ habeantur, una cum circumstantiis æ-
que singulis Relationum speciebus appropriatis; ac qualitatibus in
Chirurgo pro Relationibus bene conficiendis necessariis, in prima
declarat parte. Hinc in tradendis formulis triplici Relationum a se
constitutæ classi accommodatis desudat totus, Relationum videlicet
proprie sic dictarum, v. gr. circa vulnera diversa, ingravidationem
itidem, abortum, virginitatem, &c. exempla in parte secunda; in ter-
tia vero Excusationum in variorum infirmorum gratiam ac Æstima-
tionum exhibens specimina.

LA

LA VIE DE JEANNE DE VALOIS REINE DE
France, par le R. P. Louis de Bonny de la Compa-
gnie de Jesus.

five

Vita Johannæ Valefiæ Reginæ Franciæ, autore Lu-
dovico Bonio, Jesuita.

Parisiis, anno 1684 in 8.

HAud obsecrum in Historia rerum Gallicarum est nomen Johan-
næ illius, quæ trium Franciæ Regum filia fuit, soror, & conjux, sed
invisa ob impensum pietatis studium patri Ludovico XI, neglecta a
fratre Carolo VIII; postque viginti fere annorum matrimonium re-
pudiata a marito Ludovico XII, pronunciante per Delegatos senten-
tiam divortii Alexandro VI, quem spes eminentis lucris, Regemque
sibi conciliandi desiderium, adversus Reginam armaverant. Infelicia
hujus Joannæ vitæ & res gestas peculiari libello ita nunc descripsit Je-
suita Bonius, quasi ipsam Sanctorum numero propediem inserendam
esse crederet, quod quidem antehac frustra a sede Romana aliquot
Galliæ reges petierunt. Quicquid ergo laudis cumulari in Sanctos
solet, id Joannæ Valefiæ Bonius tribuit; quicquid singularis pietatis
speciem hominibus conciliat, id de Joanna Bonius affirmat; visionum
que in primis & miraculorum, quæ inde a tenera ætate patriverit,
catalogum sat prolixum textit. In quatuor partes divisum est totum
opus, quarum prima exponit, quid Joannæ acciderit imperante pa-
tre; secunda, quid evenerit imperante Carolo: tertia quantum ad-
versum experta sit sub initium regiminis mariti: quarta quid egerit post
institutum a se novum ordinem monachalium. Merentur a nobis
potissimum tria commemorari, in quibus ab alijs Gallicæ historiæ
conditoribus secessum Bonius fecit. Primam, quod, cum Joannam
vulgo deformem; claudam, monstruosamque nobis Autores depin-
gant; Bonius eam ita describat, ut formosa videri possit; nixus ve-
tusta quadam ipsius effigie, quam operi etiam suo præfigi curavit. Al-
terum, quod cum alii Ludovicum quidem matrimonium cum Joan-
nâ invitum inisse, postmodum tamen idem & approbasse & consum-
masse

N n n 2

masse affirmant; Boninus in eam sit sententiam pronior, quæ Ludovicum illico clam renunciasse conjugio palam inuito, & toto illo viginti annorum tempore fraterno potius, quam conjugali amore uxorem profecutum fuisse statuit. Id vero Jesuita eo, nisi fallimur, animo asseruit, ut novi nomine miraculi posthac celebrari in Joanna possit, quod per tot annos conjux virginitatis florem conservaverit. Tertium est, quod Joannam isthanc Ordinis monachalium, qui Annunciationis dicitur, autorem fuisse Boninus pronunciet. Quamvis enim ab aliis scriptoribus diserte id non negetur, dissimulant tamen plurimi, & dum Joannam monasterium virginum Annunciationis ingressam fuisse memorant, Lectori persuadent, ut istius congregationis originem non ad Joannam referat, sed in vetustiorum temporum caligine investigandam putet.

NAUWKEURIGE VERHANDELINGE VAN DE Scheur-buik en des selfs Toevallen. Als ookeen maakt verzoeg wegens de Fermentatie oft innerlyke beweginge der ligbamen, meest op de gronden van Des-Cartes gebouwt door S. Blankaart, N. F. Ph. & Med. Doctor en Practi-ziën tot Amsterdam.

h. e.

Tractatus Curiosus de Scorbuto ejusdemq; Symptomatis. Nec non Demonstratio plana Fermentationis feu intestini corporum motus, maximam partem fundamentis Cartesii superstructa. Autore Stephano Blancardo, N. F. Ph. & Med. Doct. ac Practico Amstelodamensi.

Amstelodami, apud Johannem ten Hoorn, 1684 in 8.

TAmetsi omnibus, qui Scorbutum hactenus scriptis publicis enodare susceperunt, *Willisus & Charleonus* palmam videantur præripere; nihilominus cum nec ab his universum difficultatis nodum expeditum fuisse Autor noster clarissimus deprehendisset, operam sibi relictam autumnavit; Scorbutum non minus, ac Fermentationem, tra-

tractatu præsentis penitus & imprimis ex acutissimi Philosophi Cartesii placitis, (ceu quibus Academiam jamjam suam Cartesianam seu Medicinæ Institutiones, Actis nostris mense Aprili hujus anni insertas, adaptaverat) excutiendi. Variis proin Scorbuti, quem ipsi quoque Indiæ utrique præter regiones alias observat endemium, nominibus enucleatis, ac definitionibus diversis, prout a *Sennerto, van der Voorde, Eugaleno, Horstio, Willisio, Charletono* aliisque suggeruntur, labefactatis, morbum hunc simpliciter sanguinis incrassationem esse asserit, assertumque remediis antiscorbuticis volatilibus, generallique morborum theoria confirmat. Ipsam vero crassitiem uti duplicem concipit, a pituita seu visciditate alteram, alteram ab acido particulas volatiles figente proveniente; ita & a differentia notata duplicem pariter scorbutum, calidum alium, alium frigidum dimanare ostendit. In crassiori siquidem sanguine, qui visciditatis expers, eo ipso, quod particulæ hujus a materia subtili tantum admissa valde agitentur, ac globuli una coelestes excludantur, magnum excitari calorem; in sanguine contra viscido, quia ab hujus hamis ætherei globuli retineantur firmiter, nec adeo liber materiæ subtili aditus concedatur, enasci frigus. Unde ad præcipuas sanguini nostro spissitudinem inducentes commode progreditur causas, tanquam scorbuti remotas, effectum ejusmodi ab aere, ab ædificiis novis cellisque subterraneis, ab alimentis itidem tam salis, quam acidis, v. g. lacte ebutyrato, vino Rhenano, saccharo &c. aliisque proficisci non solum subinnuens, sed & rationem e Cartesianâ philosophia desumptam subnectens. Sic e. g. ab aere inspirato, si purus sit, sanguinem rite accendi indigitat, quatenus prævaleat tunc materia subtilis, locumque ubique occupet derelictum a globulis coelestibus, velut quibus nitrosæ particulæ aeræ pyramidalem obtinentes figuram, dum a calore paulatim primum, mox celerius ac velocius quidem versus apicem quam basin moventur, sint impedimento, quo minus cito invicem associari denuo queant; vice versa, ubi aer alterius figuræ atque motus particulis, e. g. acidis atque salis, quales aeri Amstelodamensi inesse rationibus æque evincere nititur atque experimentis, inspiretur inquinatus, cum impuritates ejusmodi convenientem nitri aerei motum, instar obstaculi cujusdam rotarum in horologio circumgyrationi positi, remorentur, oppido talem sanguinis cessare accensionem seu

volatilisationem, qua deficiente non posse non ejusdem sequi increafationem. Quem fere in modum postquam reliquas quoque causas Scorbuti remotas explanavit, & contagiosum una recte dici Scorbutum, propter vermiculos e sanguine scorbutico inter expirandum aliis communicatos demonstravit, ad signa ulterius scorbuti diagnostica & prognostica accedit, curamque in genere crassum attenuando sanguinem perficere docens, in scopum hunc ex alterantibus remediis alcalia fixa, sub quibus & terrea comprehendit, petrosa sibi dicta, & alcalia volatilia, adeoque potum quoque Théé ac Coffée, nec non aromatiza vult commendata, quorum partim catalogum, partim formulas cum fructu a se usurpatas enumerat, acidis medicaminibus, quæ alias hic simul laudari solent, parvi vel nihili æstimationis. Ex Evacuantibus vero venæsectione omni omiffa moderatum saltem Emeticorum & Catharticorum suadet usum, operandi horum rationem materiæ subtili acutas purgantium particulas versus nervam Ventriculi & Intestinatorum tunicam adigenti attribuens. Tandem prolixum satis ac sollicitum sese gerit in speciali plurium Scorbuti symptomatum, numerum denarium ter excedentium, & Theoria & Praxi e causis datis apposite deducendis, ita quidem, ut præter eos casus sub finem appositos alia nonnulla hinc inde immisceat observata, e quibus illud omnino curiosum, quod in cadavere cujusdam, dum viveret, gravi sæpius cordis palpitatione oppressi, aperto pericardium lymphâ limpida ad libras septem apparuisse repletum, item naturalem cordis magnitudinem altero tanto auctam, magnamque arteriam una cum valvulis plane ossream, & adeo circa valvulas angustatam, ut vix majoris aciculæ caput potuerit pertransire, reliqua vero viscera omnia, præter hepar scirrhosum, sana fuisse deprehensa recenset.

Alter vero qui de Fermentatione adjunctus est tractatus, si generalem elementorum doctrinam ad Cartesii mentem evolutam, nec non generalia Fermentationis requisita ejusque phænomena demonstrata excipias, non nisi speciales fermentationis exhibet modos, circa panem v. g. cerevisiam, vinum, lac, plantas, corporum item incallescencias, corruptiones, effervescentias, solutiones, præcipitationes, coagulationes, quin & ignem ipsum observabiles. Verum quis nimis longum foret singularum istarum mutationum rationes, e Cartesia-

tesianis plerumque priiicipiis depromptas, hinc velle commemorare, earum unam vel alteram saltem, quo de reliquis haud difficultet judicare liceat lectori, nobis nunc attulisse sufficiat. Scilicet Autor, dum panis exponit pisturam, farinam frumenti post aquam additam ideo acescere acescendoque fermenti naturam induere ostendit, quod particulae frumenti acidae ac rigidae praeter aliis ejus moleculis a materia subtili impetuosius commotae, ratione figurae acutae & utriusque seccantis, connexas sibi particulas ramosas seu oleosas, a quibus antea velut ligatae tenebantur, discindere nunc soleant ac disperdere, adeoque omnibus reliquis praevallere. Inde, priusquam uvarum succum, musti nomine venientem, a materia elementi primi in fermentationis abripi motum, transitus rectilinei denegati intuitu, doceat, ipse quandoque uvae immaturae cur duritiem contrahant, si a grandine scilicet tangantur, apte a tubulorum plurium, succum ad uvarum vesiculas devolventium, laesione derivat. Quod uvae autem novae ac plenihujus tempore magis maturescant magisque succi sint plenae, majori seu celeriori, quem Luna tunc in vortice suo oblongo habet, adscribit motui. Sed uti porro globulorum atque thesaurorum pressioni motuique materiae subtilis refert acceptum, quod lac sibi relictum in tres substantias distinctas, pinguem videlicet, serosam & caseosam, secedat: ita utriusque pariter motum ac pressionem in plantarum, quae totae jamdum in seminibus suis fabarum & lupinorum exemplo conspiciantur, considerat vegetatione, jucunde satis & prolixae se delineata. Ulterius ubi in acidi atque alcali invicem commixtorum inquit effervescentiam, hanc ex eo suboriri declarat, quod primo acidum alcali ex particulis longis & politis composito affusum aequae inde resiliat, ac globulus sive pila in pavementum politum incidens; deinde vero, cum inter resiliationis hunc motum particulae confundi incipiant, ipsi tunc extrudantur globuli coelestes, quorum meatus triangulares sola permeare possit materia subtilis motum priorem auctiorem reddens; demum, dum particulae sic invicem impingantur, quidam adhuc excutiat ignis, non secus ac ex chalybe cum silice percusso. Inter varias denique quas rimatur praecipitationes, haud infimum meretur locum ea, quae Mercurii ab Aqua forti soluti interveniente sale communi vel spiritu salis contingit praecipitatio, hunc in modum

dum ab Autore expedita. Scilicet, etiamsi sal commune & Spiritus salis acido non minus sint imprægnati ac Aqua fortis, quia tamen præcipitantium horum spicula acida longe sunt crassiora, quam solventis, ideo evenire, ut, statim ac graviora ejusmodi salis hujusve spiritus acida poris argenti vivi sese insinuant, acidasque exinde Aquas fortis, moleculas subtiliores per circularem quendam motum ejiciant, ipsum argentum vivum gravius sic redditum præcipitetur ad fundum.

De reliquo cum Autor in Institutionibus Medicinæ fuscæ jam egerit de alterationibus in sanguine ac humoribus nostri corporis occurrentibus, studio earundem nullam hic iniecit mentionem, alia quoque quæ hic afferri una potuissent, ad tractatum *de medicamentorum operationibus*, it. *de Chymia* sibi reservans; quorum contenta, ubi lucem aspexerint, imposterum pariter dabimus ac eorum, quæ *de Podagra, Lue Venerea, Infantum Educatione ac Morbis, Præxi itidem Medica &c.* a Nostro in publicum jamdum prodire.

ΘΕΜΙΣΤΙΟΥ ΛΟΓΟΙ ΑΓ.

*b. c. Themistii Orationes XXXIII, cum notis Dionysii Petavii
& Johannis Harduini Jesuitarum &c.*

Parisiis in Typographia Regia, 1684 in fol.

Philosophis acutissimis suo merito jam olim adscriptus est Themistius, isque ex familia Aristotelis, si Hermolao Barbaro credas, oriundus. Egregium sua memoria Philosophum vocat Augustinus, & Casiodorus diligentissimum scriptorem ac lucidum, & omnia ad facultatem intelligentiæ reducentem & revocantem. Antonio Zimarræ, qui Tabulas super Aristotelem edidit, creditus est Alexandri Aphrodisæi abbreviator; sed falso, siquidem ab eo dissentit haut timide, observante eodem Hermolao, cum collibuit, ordinemque ac seriem ejus variavit; vestigiis tamen ejus insistens Aristotelis Posteriora & Physica, item librum de anima, memoria & reminiscentia, somno & vigilia, insomniis & divinatione per somnum eleganter & perspicue explanavit, seque ipsum paraphrasten Aristotelis non obscure est professus. Hos libros Themistii Paraphrasticos

eos Hermolaus Barb rus, Patritius Venetus jam dictus; Latinos reddidit, & Veneriis A. 1570 in fol. edidit, una cum Themistii ejusdem paraphrasi in libr. III de anima, a Comite Ludovico Nogaroſa Veronenſi tralata, & ſubtiliſſimis ſcholiis illuſtrata. Sed ſi Voſſium de *Philoſophia* p. 8. audire velis; Themistius ab Hermolaſo, dum nimium ſtudet elegantiz, tanta converſus eſt libertate, ut ſæpiſſime longe aliud dicat, quam ſenſerit Themistius; optandumque adeo ſit, edi tralationem veterem, quam apud Carpetanos alicubi deliteſcere ajunt. Fuit autem Themistius non inſignis tantum Philoſophus, ſed *lucidiffimus Peripateticus*, uti in titulo libri jam dicti ſadatur, ſed & Orator *ſine pari*; unde & *ἐν ᾧ ᾤοντο* h. e. eloquens fuit cognominatus. *Themistii Orationes* dum lego (inquit Muretus, Orator ipſe diſertiffimus, II Or. 18) *nullum ei Sophiſtarum, qui hoc unum agebant, ut comite ac polite dicerent, antepono.* Nec mirum, eum, cum excellentis fuerit indolis, tam celſum ſapientiz atque eloquentiz culmen attingiſſe. Patrem enim (ut & vitam ejus ſtrictim pereenſeamus) habuit Eugenium, Philoſophiz in Paphlagonia Profeſſorem ſapientiffimum, cumque ſub diſciplina ejus plurimum profeciſſet, in Ponto Aſiz præclaris artibus fuit inſtitutus. His præſidiis inſtructus commentarios ſcripſit in Ariſtoſelem, qui tanti a Sicyonio quodam Philoſopho fuerunt æſtimati, ut ſchola ſua derelicta recta Conſtantinopolim advolarit, ferturque & ipſe non minus, quam Socrates ab Oraculo, a diſcipulis dubitantibus conſulto, ſapientiffimus omnium judicatus. In ipſa autem celebritatis *cinium* conſtitutus peregrinari cœpit, & Philoſophiam hinc inde, Antiochiæ in primis, Nicomediæ, & in Galatia, & Conſtantinopoli, & Romæ proſiteri. Et Romæ quidem tanto cum applauſu omnium Philoſophiam docuit, ut, quo retinere eum apud ſe poſſent, non honeſtiſſimas tantum conditiones ei proponerent, ſed & Imperatorem ipſum ea propter interpellandum cenſerent. Sed Conſtantinopolin ille, ubi docendi munere functus jam viginti annos fuerat, rediit, ibique & uxorem duxit, & liberos procreavit. Fixo ibi fortunarum ſuarum domicilio, & principatum inter Philoſophos, & gratiam apud Imperatores obtinuit. A Theodoſio certe non ubi tantum, poſt legationes X obitas, ſed & Arcadio filio, cum præfecturus in Occidentem eſſet, fuit præfectus; quanquam non ſoli Theodoſio, ſed & pleriſque Imperatoribus charus extitit; Conſtan-

tio inprimis, a quo Senatoribus Constantinopolitanis adscriptus, Prætorisque insignibus exornatus, imo & statua ærea fuit donatus, & Valenti, cujus & sævientem in orthodoxos rabiem eloquentia & autoritate sua compescuit. Christianus inde, & quidem hæreticæ factionis princeps, nonnullis fuit visus. Verum discernendus omnino est hic Themistius a Themistio alio, qui sectam Agnoetarum condidit, proque gentili habendus, cum in Orationibus non alio, quam perpetuo gentilium more, consuetudineque loquatur. Tamen enim in Orationibus illud in sacro Codice obviatum: COR REGIS IN MANU DEI est, aliquoties afferat, affert tamen tanquam ex libris peregrinis, atque Assyriis, ut vocat, atcesitum. Fuit interim cum Gregorio Nazianzeno familiariter conjunctus, testibus Gregorii ad eum scriptis, atque huic operi præfixis literis. Sed de vita Themistii fati; nam, quo anno, quoque Imperatore diem suum obierit, nondum cognitum atque exploratum est.

Orationes ejus quod attinet, earum XX annis abhinc LXI doctissimus Jesuita Dionysius Petavius edidit: nec intermisit post illa tempora MSStos hinc inde codices quam diligentissime conquirere, ut tredecim alia accesserint prioribus, atque adeo XXXIII Orationes jam edi potuerint. Ex hisce paulo ante obitum undecim fere ipsemet, eam deinde, quæ ordine XVII est, & extremam XIII Orationis partem *Gabriel Cossartius*, postremam vero *Johannes Harduinus*, magnæ eruditionis Jesuita, & hujus editionis adornator, a *Johanne Garnerio* ejusdem Societatis instimulatus, in Latinum sermonem transtulit. De ordine Orationum Panegyricarum seu Augustalium si quæras, Harduinus non sine ingenti labore eas disposuit, prout scripta unaquæque, ab autore ac pronuntiata est. Cæterarum vero, quæ Sophisticæ & declamatoricæ sunt, ob temporum velligia non deprehensa, primo loco eas, quæ jam antea fuerunt editæ, & denique e MSStis libris erutas, eo, quo repertæ sunt, ordine collocavit; & ne eruditæ molestiæ quid creari queat, Themistianas Orationes primæ editionis longe aliter dispositas jam videntibus, triplicem Orationum indicem subjunxit, primum Petavianarum, quæ A. 1628 Parisiis prodierunt; alterum Themistianarum omnium, eo, quo nunc sunt, sita & ordine; & tertiam Panegyricarum, seu Augustalium Chronologicum, seu quæ quæque anno, quibus

bis Augustis, quibusque Consulibus dicta sit, præmonstrantem. Addidit etiam notas & observationes; & primum quidem Petavianas suo quasque loco reposuit, easque intactas, si paucas exceperis, reliquit; dein & suas inseruit annotationes, utque sua a Petavianis discerni possent, singulis notis Petavii nomenque suum præfixit. Has pervolventibus non pauca occurrunt lectu & observatu digna, v. g. cingulum militiæ primum, tum cujusvis magistratus & honoris, etiam Augustalis symbolum f. 372; calceus purpureus Imperatoris insignis f. 378; coronæ aureæ publicæ a civitatibus, a sociis etiam ac Fœderatis, Regibus ac Principibus oblatæ, f. 392; Trabeæ vestis triumphalis descriptio f. 444, ritusque plures notabiles alii. Occurrunt & loci autorum correcti & emendati, qualis ille est Herodoti, pontes a Xerxe in Hellesponto fabricatos describentis f. 450 seqq. ut & narrationes sententiæque gravissimorum autorum confutatae, v. g. Appiani f. 396, qui de Syllæ Dictatura loquens, Romæ regnatam C. Olympiadibus, h. e. CCCC annis, a Regibus fuisse absurde dixerat, totidemque Olympiades Consulari Reipublicæ tribuerat, a quibus tamen XXXIII anni ad summum deessent, annumque præterea illum, quo Sylla dictaturam iniit, cum Olympiade CLXV, contra rationem temporum, comparaverat; Plutarchi item f. 404, qui Græcorum navalem ad Salaminem conflictum jam mense Munychione, alibi mense Boedromione contigisse memoravit, cum tamen pugna illa in Mysteriorum dies inciderit; ut & Josephi Scaligeri f. 405 seqq. qui pugnam hanc Salaminiam tanquam basin periodi Atticæ constituerit, quæ tamen magis ad speciem, quam ad rei veritatem sit expressa; minora etiam Cereris mysteria trieterica, & majora quinquennalia fecerit, cum tamen & majora & minora, uti Petavius ex Scriptoribus Græcis ostendit, celebrata fuerint, f. 409 & seqq. Inter ea autem, quæ Harduinus annotavit, non prætereundum est illud f. 477, de Theodosii M. & Flaccillæ liberis. Cum enim Arcadium & Honorium Theodosii filios ex Flaccilla natos plerique omnes doceant, nec occurrat facile, qui liberos alios, præter hos, numeret, Harduinus par alterum reperit, Gratianum & Pulcheriam, in Gregorii Nysseni & Ambrosii scriptis. Nam ille in extrema Oratione, quam in funere matris Flaccillæ habuit, disertè liberos quatuor fuisse illi profertur, tres virilis sexus & filiam; hic vero

de obitu Theodosii etiam fratris nomen prodit, imo, si cum Harduino legas, etiam sororis. Quatuor ergo Harduinus Theodosii ac Flaccillæ repræsentat liberos, Arcadium, Honorium, Gratianum, & Pulcheriam. Ex his Pulcheriam ante matrem ex Gregorio, Gratianum ante patrem obiisse, ex Ambrosio declarat. Sed consulatur Themistius ipse Petavii & Harduini notis illustratus, qui & indice verborum ac rerum necessario non destituitur.

SUPPLEMENTUM PATRUM,

quod e MSS. Codicibus eruit, notisque & dissertationibus illustravit Jacobus Hommey, Augustinianus Communitatis Bituricensis.

Parisis, apud Petrum de Laune 1684 in 8.

Quantum Bibliotheca Patrum in novissima editione immane quantum fuit adaucta, reperiuntur tamen indices in Bibliothecis Codices MSS. quibus multo auctior ea ac cumulator potest reddi. Cujusmodi scripta cum in diversis Bibliothecis invenerit *Jacobus Hommey*, hæcenus in Isidori Hispalensis operibus castigandis ac locupletandis occupatus, *Supplementum* hoc, ut vocat, *Patrum*, quin ederet, intermittere non potuit. In hoc primum se offert *S. Bernardi Musica*, inq; ea (1) epistola sive præfatio in Antiphonarium Ordinis Cisterciensis. (2) tractatus de ratione cantandi Antiphonarium, (3) tractatus de ratione cantandi Gradale. (4) de tonis in genere, & (5) qui quærendus p. 188, de tonis in particulari. Deinde *S. Bernardi Expositiones morales*, quas quidem S. Bernardi genuinas esse ipse Hommey non agnoscit; item liber S. Bernardi de laudibus Deiparæ metricus, & continuatio *Commentariorum in Cantica Canticorum*, autore Abbate G. cujus nomen adhuc incognitum est. Succedit S. Ambrosii supplementum, seu tria ejus opuscula, quorum primum est Fidei ejus Symbolum, 2 expositio in Cantica Canticorum, & 3 Recapitulationes. Sequitur Supplementum D. Gregorii sive Commentaria in Cantica Canticorum, sed quæ Hommey Radulpho Fontanellensi, qui hæcenus Flaviacensis dictus est, postliminio restituit; & Guillelmi Diaconi S. Guillelmi Bituricensis allegoriæ veteris & novi testamēti,

ti, ejusdemque opuscula de quinque sensibus, de passione Domini, de Eucharistia, & prologis librorum bellorum Domini contra Judæos & hæreticos &c. Excipit hæc Supplementa Supplementum Operum Hildeberti, primum Cenomanensis, dein Turonensis Archiepiscopi. In hoc exhibetur 1. liber de querimonia & conflictu spiritus & carnis, 2. liber de concordia veteris & novi testamenti metricus, 3. Orationes Theologicæ seu rhythmici sacri, quorum initium est *Alpha & Omega Deus meus, Eli, Eli, meus Deus &c.* 4. liber unus elegiacus de suo exilio, cujus initium: *Nuper oram locuples &c.* 5. liber metricus de urbe Roma, & 6. *alia miscellanea metrica.* Adduntur his opusculis nomina eorum, ad quos Hildebertus epistolas suas direxit, ut & notæ ad ejusdem epistolas, in quibus Hommey acephalis eorum, ad quos scripta sunt, nomina imposuit, depravatis lectiones veras restituit, & obscuras illustravit. Annectitur Viridarium Gregorianum, sive Biblia Gregoriana a Jacobo Folquerii, Eremita Augustiniano, & Doctore Tholosano collecta, & vita S. Augustini Hipponensis Episcopi a B. Jordano de Saxonia Eremita Augustiniano scripta, nec non Supplementum Concilii Basileensis, sive Oratio præambula responsionibus disputatorum hujus Concilii ad articulos Boemorum; ut & Index rerum ac verborum locupletissimus. Si de MSS. Paulinæ Bibliothecæ nostræ addere quid hoc loco licet, afferere cum nobilissimo Barthio, Paullini Collegii quondam incola, & Critico admirando, non dubitamus, ex ineditis ejus libris non multo pauciores tomos, quam Canisianos, posse confici; tanta siquidem a Bibliothecario ejus in nupera excussione deprehensa est copia, ut Supplementa id genus Patrum vel librorum Theologicorum ἀνιδότων vulgari adhuc alia possint. Sunt inter illos MSS. Hildeberti Epistolæ ac Sermones, versus item de Sacramentis, de vita S. Mariæ Ægyptiacæ, de creatione mundi & operibus sex dierum; nec rhythmici tantum illi ab Hommey hoc libro editi, sed & alii LXXX in Mariam Deiparam, quorum initium: *Imperatrix reginarum, & Salvatrix animarum &c.* ut & Elegia de suo exilio. Extat in eadem Bibliotheca & *Musica Bernardi.* Hunc enim titulum præ se fert liber quidam membranaceus estque epistolæ dedicatoriæ hoc initium: *Domino Deoque dilecto Archiepiscopi Piligrino, vero hujus mundi advena & peregrino Bern.* Sed Bibliothecarius in fine adscripta reperit hæc verba: *Explicit Musica*

fica Bernonis. Scripsit enim Berno, Abbas Cœnobii Augiensis, & Ordinis Cluniacensis, non hunc tantum libellum, ut vocat, tonarium Pſigrino inſcriptum, ſed & de Muſica peculiarem librum, ut & librum de menſura Monochordi, & Antiphonarium; qui libri & ipſi MSSi in Bibliotheca noſtra reperiuntur. Extant præterea in eadem Bibliotheca tot rhythmi Latini MSSi, ut Tomus exinde non exiguus poſſit concinnari. Sed hæc omnia clarius pateſcent ex catalogo MSSorum Paulinorum novo propediem publicando.

**JOH. CHRISTOPH. AB UFFENBACH, COM-
ſum ab Iſenburg & Rudingen Conſilarii, Tractatus de Cõn-
ſilio Cæſareo-Imperiali Aulico, vom Kãyſerlichen Reichs-
Hoff-Kathl/ ejusque prerogativis, ordina-
tionibus & praxi.**

Viennæ Aultriæ, typis Joh. Chriſtoph. Coſmerovii,
1683 in fol.

Suprema in Imperio noſtro Romano-Germanico, & extrême pro-
vocationis tribunalia eſſe Conſilium Cæſaris Aulicum & Came-
ram Spirenſem, nemini, qui vel ſummis ſaltem labris Reipublicæ hu-
jus notitiam deguſtavit, ignotum eſſe poteſt. Ac de hac quidem,
Camera nempe Spirenſi, non eos tantum, qui generatim jus no-
ſtrum publicum explicare ſunt adgreſſi, fuſe ſatis egiſſe paſſim de-
prehendes: ſed & præterea ejuſdem formam ac proceſſum ſingulari-
bus libris delinearunt *Blumius in Proceſſu Camerali noviſſimo, Ro-
dingius in Pandectis Cameralibus*, aliique. De Aulico tamen judicio,
quod mireris, parcius hæcenus notitia extitit. Præter eos enim,
qui aut Academicis Diſſertationibus materiam hanc delibarunt, aut
incidenter ſaltem in opèribus ſuis de ea tractarunt, (quorum utro-
rumque catalogum præfatio hujus libri exhibet) nemo hucusque
comparuit, qui juſto ac methodice ſcripto volumine & ex profeſſo na-
tuſam & practicam ſplendidiffimi hujus tribunalis traderet. Unde
& ipſe noſter Autor non abſnuit elogium, quod operi huic Rich.
Malcomerſus, Conſiliarius Haſſo-Darmſtadinus, in epiſtola paræne-
tica ad eundem tribuit: nimirum *ejusmodi opus eo habitu inter ju-*

vis publici scriptores hactenus visum non esse. Optime proinde de publico meritis est laudatus Autor, quod ad dilucidandam pleniusque tractandam hanc materiam manum admoovit: tanto majoribus insuper gratis dignus, quod non super incertis rumoribus aliorumve relationibus, sed propria plerumque experientia, optima illa rerum magistra edoctus, scriptum hoc concinnavit; utpote qui, cum hæc literis mandaret, jam per duodecim annos in negotiis Sæptuum & membrorum Imperii, Judicium hoc & Cameram Imperii Spirensem frequens invisere consueverat; occasionem adeo nactus specialia contemplura, quæ alios fore latent, observandi atque investigandi. Liber ipse, cujus contextus jam Latino, jam Germanico idiomate, prout Autori commodius visum fuit, constat, in diversa capita digestus est, quorum singulorum œconomia & architectura quasi, in tabella operi præmissa exhibetur, elegantem eorum inter se nexum ostendens. Et initio quidem de judicii hujus præstantia, statutis, autore item & scopo agit: hinc personas, ex quibus componitur, partes item litigantes sistit: porro de ejus Jurisdictione & causis executis tractat; ac denique singulas processus partes, & quid in qualibet observandum, studiose explicat; ultimo loco, quomodo mortuo Cæsare ipsum quoque hoc archidicasterium quasi commemoratur, & quid vigente Vicariatu obtineat, tradens. Ad specialia, quæ subinde communicat, si descendendum foret, facile prolixi esse possemus: sed brevitatis & instituti nostri rationem habentes patet saltem, quæ de ipsis hujus Consilii assessoribus perhibet, speciminis loco attulisse erimus contenti. Numerum horum Consiliarium, licet juxta Ordinationes ultra 18 ascendere non debeat, hodie ait ad 29 usque auctum esse; eo quod nunc ad legationes obeundas frequentissime adhiberi soleant: providendum ergo fuisse, ne per horum absentiam collegium ad exilem nimis numerum redigeretur. Salarium eorundem ordinarium esse 1300 florenorum (sicut Assessorum Spirensum 1000 Imperialium) una cum habitatione libera: accedere dein accidentia, quæ vocant, nonnulla, quæ itidem enarrat pag. 28. Ulterius asserit, Consiliarios hos dignitate antecedere Assessoribus Cameralibus; atque hoc insuper habere prærogativæ, quod ii etiam, qui ex literatorum saltem ordine sunt, ex eo ipso tempore, quo recipiuntur in hoc Collegium, Nobiles fiant, ac nobilium juribus ac privilegiis

giis gaudeant, in tantum ut etiam titulus *Hochedelgebohren* ipse tribuatur. Indefessam porro ipsorum industriam commendat inter alia ex eo, quod ne quidem messium, vindemiarum aut nundinarum tempore *ferias* agant; sed non nisi anniversariis festis, quorum catalogum *pag. 216.* exhibet, a laboribus cessent. Prohibitum insuper ait, ullis, præter Cæsaris regentis effigiem, picturis conclave, ubi conveniunt, exornare; ne hoc pacto forteân cogitationes eorundem quodammodo distrahantur. Notat denique, per mortem aut resignationem Cæsaris officia & functiones horum Consiliatorum plane expirare, in tantum ut in liberrima Successoris voluntate sit, quoniam ex illis de novo recipere velit. Et hæc quidem de Assessoribus summi hujus tribunalis allata sufficiant; quorum insuper confessum integrum cum conclavis, in quo congregantur, figura in tabula ænea delineat Autor; tam scrupulosa quidem cum accuratione, ut nec nola argenteæ, cujus tinnitu signum pedello sive janitori dari solet, sumum in mensa locum adsignare fuerit oblitus. Non minus fere exactum se præbuit in describendis ceremoniarum minutiis; quæ in diversis actibus solennibus observandæ veniunt: sic v. g. *pag. 257.* enarrat ritus, quibus Heraldus, si quando id ipsis committitur, Cæsaris mandata insinuare soleant: quam in rem affert ipsam relationem *Balth. Hamoir, Heraldus Imperialis de expeditione sua apud Francofurtenses, ad quos tumultum machinantes ablegatus fuerat anno 1614.* Pariter suo ipsius exemplo exponit ceremonias in audientia actu coram Cæsare observandas, *pag. 226.* Investiturarum etiam ritus & solennia multis edisserit *pag. 114. seqq.* ubi inter alia narrat, Rudolphum Cæsarem non, ut hodie fieri solet, porrecto ad osculum gladii conq. vasallos investisse; sed per tactum imaginis Crucifixi. Notat etiam ibidem, tametsi moris sit in actu investituræ utrumque genu coram Imperatore flectere, Bohemum tamen uno tantum flexo admitti: imo Archiducem Austriæ id privilegii habere, quod tecto & plumis cristato capite, equo insidens investituram recipiat. Cæterum utut liber hic jam per se satis æstimari mereatur, nihilominus ejusdem pretium & præstantiam haud parum abangere appendices, quas Autori subnectere placuit. Sic enim primo exhibet sex diversas supremi hujus dicasterii Ordinationes a Ferdinando I, cumque secutis Imperatoribus promulgatas. Porro

com-

communicat Decreta hujus Consistorii communia, quorum ope v-
riis abusibus, qui subinde ibidem irreperant, obviam itum est: quæ
ipsa hætenus nondum edita Autori ex Originali, dem Reichs-
Hof-Raths-Buch, ad describendum concessa fuere. Sequuntur
Cancellariæ atque Taxæ Ordinationes, & speciatim novissima, cura
Electoris Moguntini anno 1659 die 6 Januarii publicata, ipsa quo-
que hætenus in lucem publicam nondum emissa. Ulterius quoque mo-
dus re- & correferendi, in Judicio hoc receptus, melius cognoscere-
tur, exempla diversarum Re- & Correlationum, nec non votorum
aulicorum retulit Autor, prout ab ipsis Assessoribus fuere concepta.
Denique subjungit Codicem Titularem tam Consiliariorum, quam
Agentium & Cancellariæ inservientium in hoc Judicio, qui & ipse sci-
licet ad pleniorum ejus cognitionem, maxime cum integer cujusque
titulus recensatur, haud parum contribuere posse ipsi visus est.

JOHANNIS PAULI LANCELLOTTI

*Institutiones Juris Canonici, cum notis Johannis Doujassii,
Antecessorum Parisiensium & Regionum Professorum
Primicerii atque Historiographi
Regii.*

Tomi duo.

Parisius, apud Antonium Dezallier, 1685 in 12.

Supervacuum & otiosum foret, multis hic deprædicare, quanto in
Spretio, apud Romanæ imprimis Ecclesiæ affectas, habeantur In-
stitutiones a Lancelotto conscriptæ. Præterquam enim quod pri-
mus fuit, qui ad concinnandum tale compendium manum admovit,
ipsius etiam Pontificis autoritate, aut indultu certe, id conscripsit
ipsissimis insuper per-umque verbis usus est, qualia in corpore juris
canonici adhibentur; unde eadem opera & præcepta ab eo accipere,
& receptis in jure isto loquendi formis adulescere potest lector. At-
que hæc etiam aliæque similes rationes Doujassium permoverunt, ut
facius diceret, Lancelottum notis explicare, quam Institutiones ju-
ris Canonici proprio Marte concertas, quas alioquin in promptu ha-
beret, edere. Cum vero Lancelotti labor usibus cupiet canonum
PPP *juvat*

juventutis in Gallia per se non satis accommodatus videretur, eo quod Jus ejus regni ecclesiasticum specialia multa habet, ab ipso, homine scilicet Italo, quique paulo ante exitum Synodi Tridentinæ (cujus tamen Decreta ibidem magnam partem per constitutiones regias recepta,) scripsit, omissa: hinc Doujatius id inprimis egit, ut notis suis illius Synodi sanctiones suis locis infereret, rerum dein Ecclesiasticarum origines indicaret, ac denique Ecclesiæ Gallicanæ instituta peculiariter suppleret. Cûræ etiam ipsi fuit, loca juris canonici, ex quibus ceu fontibus scriptum suum hausit Lancellottus, in margine ubivis allegata, cum mendis antea scaterent, suæ integritati restituere. Appendicis tandem loco diversa subjunxit, quæ ad commodius addiscendum jus Canonicum facere poterant: nimirum brevem ejus juris historiam; rubricas Decretalium, adjuncta per modum tabellæ sequentium collectionum concordia; porro notarum & abbreviationum utriusque juris explicationem; regulas juris ex VI. Decretalium; seriem, numerum, ætatem Pontificum Romanorum, nec non Conciliorum omnium: indicem item Patrum Græcorum & Latinorum servato sæculorum ordine; ac tandem Regulas Cancellariæ Apostolicæ: ut adeo fatendum sit, librum hunc usibus studiosæ juventutis, cui jam per quadriennium in Academia Parisiensi principia juris Canonici clarissimus Autor profitetur, apprime convenire.

NOVA METHODUS CASSINIANA

observandi Parallaxes & distantias Planetarum a terra, tentata Roma a Clarissimo Abbate Francisco Blanchino, transmissa Lipsiam ab Illustriss. Emanuele a Schelstraten, Bibliotheca Vaticana Prefecto.

In literis a. 1685, d. 15 Sept. Roma datis.

TErrestris Semidiametri longitudo, modica quidem si cum Cœli amplitudine conferatur, satis tamen ampla ad Astronomiæ vestigium excipiendum, modulus est, quo Planetarum distantias metimur. Pro quantitate anguli, quem illa subtendit, si ex diversis ætheris partibus inspicatur, illius puncti, a quo inspicitur, elongationem conjicimus ope Trigonometricæ facultatis, quam longe facillimam reddidit hoc ipsum, quod vivimus, sæculum. Fit itaque, ut sinus dimi-

TAB XII ad A. 1685.
pag. 471.

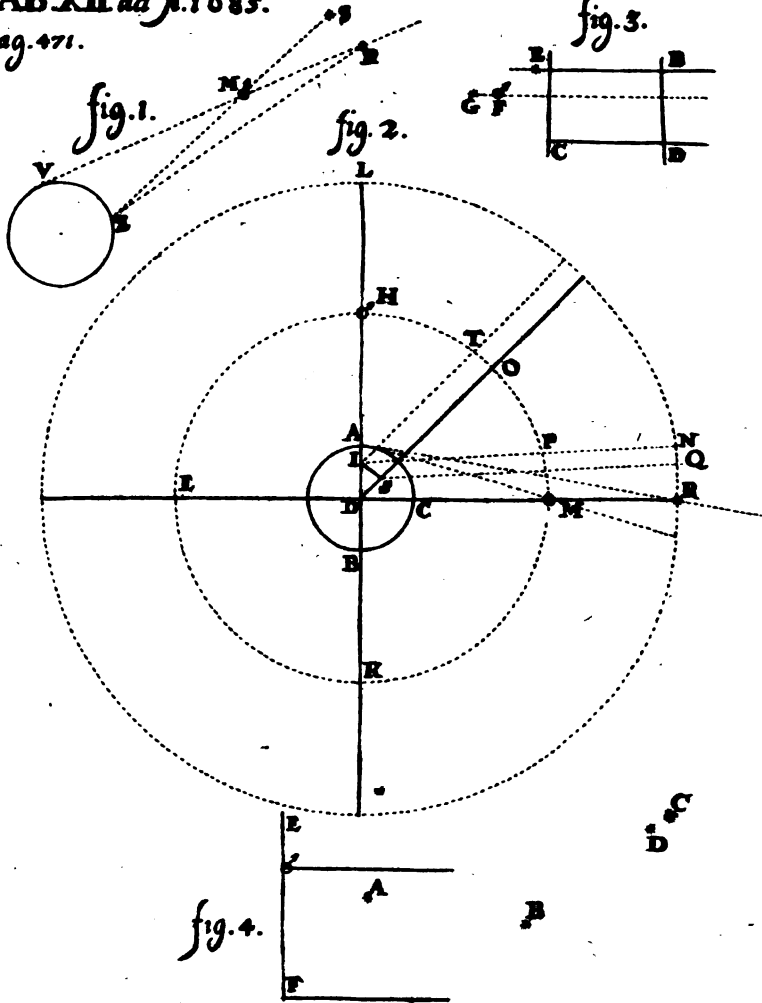

Simidii anguli, sub quo tellus e. g. e Luna spectata appareret, ad finem totum; ita Semidiameter Terræ ad Lunæ distantiam in terrestribus pariter Semidiameteris. Tota igitur difficultas definiendæ distantie in eo versatur, ut quispiam terræ insidens metiri possit angulum, quem terrena Semidiameter subtenderet, si ab eo puncto spectaretur, cujus elongationem a nobis inquirimus.

Antiquitus anguli hujus quantitatem investigabant Astronomi *TAB. XII.*
 ope duplicis observatoris, qui eodem tempore e diversis ac distantibus terræ locis in idem Astrum intenderent. Ut puta cum Mars esset in M, alter vero observatorum in V, alter in Z, duobus Globi Terraquei punctis ab invicem distitis: uterque illorum notabat Coeli punctum, ad quod referri e loco suo Mars videbatur. In hac positione, observator Z vidisset Martem cum stella S per rectam lineam ZMS; alter vero degens in V, illum vidisset per rectam VMR cum stella R. Tum collatis observationibus, ex differentia RS arguebant angulum RMS (qui in maxima fixarum elongatione fere idem est ac RZS) seu illi ad verticem ZMV, nempe illum; sub quo Terræ portio ZV e Marte spectaretur. *Fig. I.*

Præclarissimus ætatis nostræ Astronomus Jo. Dominicus Casinus prudenter animadvertit, stellas ipsas fungi posse munere alterius observatoris. Quapropter in doctissimo opusculo, de Comete anni 80 hujus sæculi, methodum docet accuratissimam & maxime compendiosam ejusdem rei præstandæ, per unicuique observatorem, qui per plures vices eadem nocte collimet in astra tubis opticis, reticula seu micrometro (ut aliqui vocant) armatis. Operæ pretium est tanti viri nunquam satis commendatum inventum uberius exponere, ut sæculi nostri felicitas in dies adaucta illos potissimum recreet, a quibus dignitatem accipit plurimam, & novam amplitudinem sibi non temere pollicetur. Quod si præstitero, fidem quoque diligentiam nostris observationibus astruam, & auctoritatem non modicam exhibitio inventi specimine comparabo.

Quærendum itaque est, quonam pacto ab unico Observatore in Terra posito inveniri possit Quantitas anguli, quem subtenderet Terræ Semidiameter, si ex aliquo Planetarum spectaretur.

Supponamus me in Axe mundano positum Terram D inspice *Fig. II.*
 re. Punctum D referet Polum, Terrestris æquinoctialis, qui per circulum

lum ABC apte exhibebitur. Intelligatur planum BAC indefinite produci: jam referet planum Cœlestis æquatoris in omnibus Planetarum sphaeris quas attinget, tum etiam in suprema fixarum sede, cum eo usque productum fuerit: Sit itaque e. g. Mars in H, qui supponatur versari in plano æquatoris. Ut diurnam illius vertiginem describamus, nihil aliud præstandum erit, quam centro D distantiam DH circumducere; describetur enim circulus HMKE, quem intra 24 horas Mars videbitur absolvere, si nullo proprio motu niti in anteriora, vel contra ordinem supponatur. Ita cum Jovem, Saturnum, & stellas etiam attingemus, ut diurnam istorum corporum vertiginem exhibeamus, satis fuerit e centro D ad illorum distantiam circulos concentricos designare. Quod si unum ex hisce Circulis in 24 partes æquales diviserimus, per quarum singulas ducantur plana ad æquatores recta, & in puncto D se mutua secantia, jam habebuntur etiam Circuli horarii, qui respectu locorum Terræ vicem obibunt meridianorum. Unum ex his sit planum LHAD, nempe Circulus meridianus loci A sub æquatoris linea in Terra constituti, ubi supponatur aliquis Martem H & stellam L inspicere. Sit autem stella & Mars in eodem æquatoris plano, in quo & observator degit: limbisque ita cohæreant, ut eadem linea DHL transeat per limbum planetæ & stellæ, quod modo facilitatis gratia præstat supponere. Si nec stella nec Mars ullo alio motu cieretur, quam eo, quem vocamus diurni raptus, intra 24 horas utrumq; astrum ad pristinum locum devolveretur: & si diurnus iste motus æquabilis foret, intra sex horas utrumque esset in plano EDM ad meridianum recto, & per polum D transiente, nempe in circulo horæ sextæ Astronomicæ. Si quis itaque in axe revolutionis istius, & in plano æquatoris insimul positus, hoc est in centro Terræ D, posset perpetuo Martem & stellam spectare, utrumque corpus eodem modo limbis connexum videret, sive Mars & stella essent in plano DHL, sive in plano DMR. Non ita vero contingeret priori observatori, quem supposuimus degere in A, qui in suo quidem Meridiano tam stellæ quam Martis limbos in eadem recta AHL videbit: sed cum fuerint in alio Meridiano DR, qui respectu loci A est Circulus horæ sextæ Astronomicæ, Martem videbit in plano AM, stellam vero in plano AR, adeoque illi videbitur Mars in antecedentia regressus, vel stella in consequentia signorum promotâ, licet

cet revera æquabiliter a solo diurno motu utrumque astrum ex sup-
positione fuerit circumactum.

Cæterum cum sciat æquabiliter utrumque moveri, post sex ho-
ras cognoscet utrumque degere in plano horæ sextæ Astronomicæ
veræ: at inveniet etiam, paulo ante horas sex Martem præterlapsam
fuisse planum horæ sextæ sensibilis, cum hora sexta sensibilis respectu
loci A non sit planum EDR, sed planum APN. Differentia vero
temporis, quæ intercedit inter transitum Martis, e. g. per duo plana
horæ sextæ, nempe AP horæ sextæ sensibilis, & AM horæ sextæ ratio-
nalis seu Astronomicæ, dignoscetur a portione PM paralleli diurni à
Martæ descripti, quæ portio æqualis erit angulo PAM, seu alterno
in parallelis AMD, nempe illi, sub quo Terræ Semidiameter e Mar-
te M spectaretur: Ita ut si portio ista MP fuerit unius gradus, e. g.
Mars videatur pertransire planum AP quatuor minutis horariis, an-
tequam sex horæ elapsæ fuerint a transitu ipsius per meridianum.
Quo longius autem removebitur Mars a Terra, eo minori sub angu-
lo Terra e Martæ spectabitur, ut Optica aperte demonstrat: atque ad-
eo minor futura est differentia transitus Martis per planum horæ sex-
tæ sensibilis & rationalis. Quod si elongatio maxima astri illius sit,
qualis est distantia fixarum, ad eam exiguitatem perveniet angulus
ARD seu illi æqualis NAR, ut sensus nostros omnino fugiat, &
eodem sensibili tempore, quo stella est in plano DR, appareat in pla-
no AN.

En itaque quomodo stella ipsa, vel potius horologium automa-
tum una cum stella obire possit vices alterius Observatoris degentis in
C. Peto enim quid aliud præstaret observator C, nisi quod certiores
nos redderet se vidisse stellam & Martem in eodem plano meridia-
ni sui, seu nostræ sextæ horæ Astronomicæ, dum Nos in hæc astra
intendentes diversum illarum situm observaremus? Atqui primum
illud præstatur ab horologio nostro, dum horas numerat post Mar-
tis transitum per meridianum. Cum enim constet, stellam L post
sex horas a transitu suo per meridianum, futuram esse in plano ho-
ræ sextæ DR, satis certi sumus stellam in eo versari, si sexta hora no-
bis ab horologio indicetur. Quoniam vero relate ad fixas planum
horæ sextæ sensibilis convenit cum plano sextæ rationalis, si post sex
horas a transitu stellæ per meridianum disponatur planum aliquod

sica Bernonia. Scripsit enim Berno, Abbas Cœnobii Augiensis, & Ordinis Cluniacensis, non hunc tantum libellum, ut vocat, tonarium Pfligrino inscriptum, sed & de Musica peculiarem librum, ut & librum de mensura Monochordi, & Antiphonarium; qui libri & ipsi MSSi in Bibliotheca nostra reperiuntur. Extant præterea in eadem Bibliotheca tot rhythmici Latini MSSi, ut Tomus exinde non exiguus possit concinnari. Sed hæc omnia clarius patefcent ex catalogo MSSorum Paulinorum novo propediem publicando.

**JOH. CHRISTOPH. AB UFFENBACH, COM-
situm ab Tsenburg & Budingæ Consilarii, Tractatus de Con-
silio Cæsareo-Imperiali Aulico, vom Kayserslichen Reichs-
Hoff-Kath/ ejusque prerogativis, ordina-
tionibus & praxi.**

Viennæ Austriae, typis Joh. Christoph. Cosmerovii,
1683 in fol.

Suprema in Imperio nostro Romano-Germanico, & extremæ pro-
vocationis tribunalia esse Consilium Cæsaris Aulicum & Came-
ram Spirensis, nemini, qui vel summis saltem labris Reipublicæ hu-
jus notitiam degustavit, ignotum esse potest. Ac de hac quidem,
Camera nempe Spirensi, non eos tantum, qui generatim jus no-
strum publicum explicare sunt adgressi, fuscè satis egisse passim de-
prehendes: sed & præterea ejusdem formam ac processum singulari-
bus libris delinearunt *Blumius in Processu Camerali novissimo, Ro-
dingius in Pandectis Cameralibus*, aliique. De Aulico tamen iudicio,
quod mireris, parcius hæcenus notitia extitit. Præter eos enim,
qui aut Academicis Dissertationibus materiam hanc delibaverunt, aut
incidenter saltem in operibus suis de eâ tractarunt, (quorum utro-
rumque catalogum præfatio hujus libri exhibet) nemo hucusque
comparuit, qui iusto ac methodico scripto volumine & ex professo na-
turam & practicam splendidissimi hujus tribunalis traderet. Unde
& ipse noster Autor non abnuat elogium, quod operi huic Rich.
Malcomesius, Consiliarius Hasso-Darmstadinus, in epistola paræne-
tica ad eundem tribuit: nimirum *ejusmodi opus eo habitu inter ju-*

vis publici scriptores hactenus visum non esse. Optime proinde de publico meritis est laudatus Autor, quod ad dilucidandam pleniusque tractandam hanc materiam manum admovit: tanto majoribus insuper gratis dignus, quod non super incertis rumoribus aliorumve relationibus, sed propria plerumque experientia, optima illa rerum magistra eductus, scriptum hoc concinnavit; utpote qui, cum hæc literis mandaret, jam per duodecim annos in negotiis Sæptimum & membrorum Imperii, Judicium hoc & Cameram Imperii Spirensem frequens invisere consueverat; occasionem adeo nactus specialia conspici; quæ alios fore latent, observandi atque investigandi. Liber ipse, cujus contextus jam Latino, jam Germanico idiomate, prout Autori commodius visum fuit, constat; in diversa capita digestus est, quorum singulorum œconomia & architectura quasi, in tabella operi præmissa exhibetur, elegantem eorum inter se nexum ostendens. Et initio quidem de judicii hujus præstantia, statutis, autore item & scopo agit; hinc personas, ex quibus componitur, partes item litigantes sistit: porro de ejus Jurisdictione & causis exemptis tractat; ac denique singulas processus partes, & quid in qualibet observandum, studiose explicat; ultimo loco, quomodo mortuo Cæsare ipsum quoque hoc archidicasterium quasi commoriatur, & quid vigente Vicariatu obtineat, tradens. Ad specialia, quæ subinde communicat, si descendendum foret, facile prolixi esse possemus: sed brevitas & instituti nostri rationem habentes patere salutem, quæ de ipsis hujus Consilii assessoribus perhibet, speciminis loco attulisse erimus contenti. Numerum horum Consiliariorum, licet juxta Ordinationes ultra 18 ascendere non debeat, hodie aut ad 29 usque auctum esse; eo quod nunc ad legationes obeundas frequentissime adhiberi soleant: providendum ergo fuisse, ne per horum absentiam collegium ad exilium nimis numerum redigeretur. Salarium eorundem ordinarium esse 1300 florenorum (sicut Assessorum Spirensum 1000 Imperialium) una cum habitatione libera: accedere dein accidentia, quæ vocant, nonnulla, quæ itidem enarrat *pag. 28.* Ulterius asserit, Consiliarios hos dignitate antecedere Assessoribus Cameralibus; atque hoc insuper habere prærogativæ, quod ii etiam, qui ex litteratorum saltem ordine sunt, ex eo ipso tempore, quo recipiantur in hoc Collegium, Nobiles fiant, ac nobilium juribus ac privilegiis

giis gaudeant, in tantum ut etiam titulus *Hochedelgebohren* ipsis tribuatur. Indefessam porro ipsorum industriam commendat inter alia ex eo, quod ne quidem messium, vindemiarum aut nundinarum tempore sarias agant; sed non nisi anniversariis festis, quorum catalogum *pag. 216.* exhibet, a laboribus cessent. Prohibitam insuper ait, ullis, præter Cæsaris regentis effigiem, picturis conclave, ubi conveniunt, exornare; ne hoc pacto forteân cogitationes eorundem quodammodo distrahantur. Notat denique, per mortem aut resignationem Cæsaris officia & functiones horum Consiliatorum plane expirare, in tantum ut in liberrima Successoris voluntate sit, quosnam ex illis de novo recipere velit. Et hæc quidem de Assessoribus summi hujus tribunalis allata sufficiant; quorum insuper confessum integrum cum conclavis, in quo congregantur, figura in tabula ænea delineat Autor, tam scrupulosa quidem cum accuratione, ut nec nolæ argenteæ, cujus tinnitu signum pedello sive janitori dari solet, suum in mensa locum adsignare fuerit oblitus. Non minus fere exactum se præbuit in describendis ceremoniarum minutiis, quæ in diversis actibus solennibus observandæ veniunt: sic v. g. *pag. 257.* enarrat ritus, quibus Heraldus, si quando id ipsis committitur, Cæsaris mandata insinuare soleant: quam in rem affert ipsam relationem Balth. Hamoir, Heraldus Imperialis de expeditione sua apud Francofurtenses, ad quos tumultum machinantes ablegatus fuerat anno 1614. Pariter suo ipsius exemplo exponit ceremonias in audientia actu coram Cæsare observandas, *pag. 226.* Investiturarum etiam ritus & solennia multis edisserit *pag. 114. seqq.* ubi inter alia narrat, Rudolphum Cæsarem non, ut hodie fieri solet, porrecto ad osculum gladii conq. vasallos investisse; sed per tactum imaginis Crucifixi. Notat etiam ibidem, tametsi moris sit in actu investituræ utrumque genu coram Imperatore flectere, Bohemum tamen uno tantum flexo admitti: imo Archiducem Austriæ id privilegii habere, quod tecto & plumis cristato capite, equo insidens investituram recipiat. Cæterum utut liber hic jam per se satis æstimari mereatur, nihilominus ejusdem pretium & præstantiam haud parum adaugent appendices, quas Autori subnectere placuit. Sic enim primo exhibet sex diversas supremi hujus dicasterii Ordinationes a Ferdinando I, cumque secutis Imperatoribus promulgatas. Porro com-

communicat Decreta hujus Consistorii communia, quorum ope vitiis abusibus, qui subinde ibidem irrepsissent, obviam itum est: quæ ipsa hæcenus nondum edita Autori ex Originali, dem Reichs Hof-Raths-Buch, ad describendum concessa fuere. Sequuntur Cancellariæ atque Taxæ Ordinationes, & speciatim novissima, cura Electoris Moguntini anno 1659 die 6 Januarii publicata, ipsa quoque hæcenus in lucem publicam nondum emissa. Ulterius quoque modus re- & correferendi, in Judicio hoc receptus, melius cognoscere- tur, exempla diversarum Re- & Correlationum, nec non votorum aulicorum retulit Autor, prout ab ipsis Assessoribus fuere concepta. Denique subjungit Codicem Titularem tam Consiliariorum, quam Agentium & Cancellariæ inservientium in hoc Judicio, qui & ipse scilicet ad pleniorum ejus cognitionem, maxime cum integer cujusque titulus recensatur, haud parum contribuere posse ipsi visus est.

JOHANNIS PAULI LANCELLOTTI

*Institutiones Juris Canonici, cum notis Johannis Doujatii,
Antecessorum Parisiensium & Regiorum Professorum
Primicerii atque Historiographi
Regii.*

Tomi duo.

Parisiis, apud Antonium Dezallier, 1685 in 12.

Supervacuum & otiosum foret, multis hic deprædicare, quanto in pretio, apud Romanæ imprimis Ecclesiæ asseclas, habeantur Institutiones à Lancellotto conscriptæ. Præterquam enim quod primus fuit, qui ad conscribendum tale compendium manum admovit; ipsius etiam Pontificis autoritate, aut indultu certe, id conscripsit; ipsissimis insuper plerumque verbis usus est, qualia in corpore juris canonici adhibentur; unde eadem opera & præcepta ab eo accipere, & receptis in jure isto loquendi formis adsuescere potest lector. Atque hæc etiam aliæque similes rationes Doujatium permoverunt, ut fatius duceret, Lancellottum notis explicare, quam Institutiones juris Canonici proprio Marte contextas, quas alioquin in promptu habebat, edere. Cum vero Lancellotti labor usibus cupidæ canonum

PPP

JUVEN.

juventutis in Gallia per se non satis accommodatus videretur, eo quod Jus ejus regni ecclesiasticum specialia multa habet, ab ipso, homine scilicet Italo, quique paulo ante exitum Synodi Tridentinæ (cujus tamen Decreta ibidem magnam partem per constitutiones regias recepta,) scripsit, omissa: hinc Doujatius id inprimis egit, ut notis suis illius Synodi sanctiones suis locis infereret, rerum dein Ecclesiasticarum origines indicaret, ac denique Ecclesiæ Gallicanæ instituta peculiariora suppleret. Cūræ etiam ipsi fuit, loca juris canonici, ex quibus ceu fontibus scriptum suum hausit Lancellottus, in margine ubivis allegata, cum mendis antea scaterent, suæ integritati restituere. Appendicis tandem loco diversâ subjunxit, quæ ad commodius addiscendum jus Canonicum facere poterant: nimirum brevem ejus juris historiam; rubricas Decretalium, adjuncta per modum tabellæ sequentium collectionum concordia; porro notarum & abbreviationum utriusque juris explicationem; regulas juris ex VI. Decretalium; seriem, numerum, ætatem Pontificum Romanorum, nec non Conciliorum omnium: indicem item Patrum Græcorum & Latinorum servato sæculorum ordine; ac tandem Regulas Cancellariæ Apostolicæ: ut adeo fatendum sit, librum hunc usibus studiosæ juventutis, cui jam per quadriennium in Academia Parisiensi principia juris Canonici clarissimus Autor profitetur, apprime convenire.

NOVA METHODUS CASSINIANA

observandi Parallaxes & distantias Planetarum a terra, tentata Roma a Clarissimo Abbate Francisco Blanchino, transmissa Lipsiam ab Illustriss. Emanuele a Schelstraten, Bibliotheca Vaticana Præfecto.

In literis a. 1685, d. 15 Sept. Roma datis.

TErrestris Semidiametri longitudo, modica quidem si cum Cœli amplitudine conferatur, satis tamen ampla ad Astronomiæ vestigium excipiendum, modulus est, quo Planetarum distantias metimur. Pro quantitate anguli, quem illa subtendit, si ex diversis ætheris partibus inspicatur, illius puncti, a quo inspicitur, elongationem conjicimus ope Trigonometricæ facultatis, quam longe facillimam reddidit hoc ipsum, quod vivimus, sæculum. Fit itaque, ut sinus dimi-

TAB VII ad A. 1685.
pag. 471.

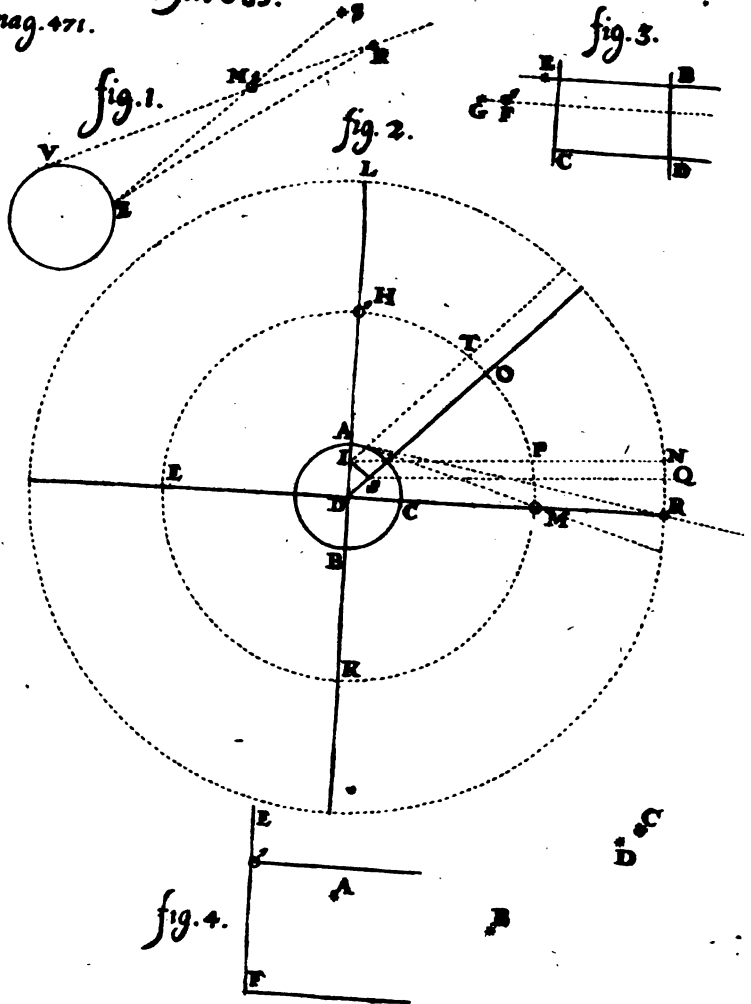

Simidii anguli, sub quo tellus e. g. Luna spectata appareret, ad finem totum; ita Semidiameter Terræ ad Lunæ distantiam in terrestribus pariter Semidiametris. Tota igitur difficultas definiendæ distantie in eo versatur, ut quispiam terræ insitens metiri possit angulum, quem terrena Semidiameter subtenderet, si ab eo puncto spectaretur; cujus elongationem a nobis inquirimus.

Antiquitus anguli hujus quantitatem investigabant Astronomi TAB. XII.
 ope duplicis observatoris, qui eodem tempore e diversis ac distantibus Fig. I.
 terræ locis in idem Astrum intenderent. Ut puta cum Mars esset in M, alter vero observatorum in V, alter in Z, duobus Globi Terraquei punctis ab invicem distitis: uterque illorum notabat Coeli punctum, ad quod referri e loco suo Mars videbatur. In hac positione, observator Z vidisset Martem cum stella S per rectam lineam ZMS; alter vero degens in V, illum vidisset per rectam VMR cum stella R. Tum collatis observationibus, ex differentia RS arguebant angulum RMS (qui in maxima fixarum elongatione fere idem est ac RZS) seu illi ad verticem ZMV, nempe illum; sub quo Terræ portio ZV e Marte spectaretur.

Præclarissimus ætatis nostræ Astronomus Jo. Dominicus Cassinus prudenter animadvertit, stellas ipsas fungi posse munere alterius observatoris. Quapropter in doctissimo opusculo, de Comete anni 80 hujus sæculi, methodum docet accuratissimam & maxime compendiosam ejusdem rei præstandæ, per unicum observatorem, qui per plures vices eadem nocte collimet in astra tubis opticis, reticula seu micrometro (ut aliqui vocant) armatis. Operæ pretium est tanti viri nunquam satis commendatum inventum uberius exponere, ut sæculi nostri felicitas, in dies adaucta illos potissimum recreet, a quibus dignitatem accipit plurimam, & novam amplitudinem sibi non temere pollicetur. Quod si præstitero, fidem quoque diligentie nostris observationibus astruam, & auctoritatem non modicam exhibito inventi specimine comparabo.

Quærendum itaque est, quonam pacto ab unico Observatore in Terra posito inventi possit Quantitas anguli, quem subtenderet Terræ Semidiameter, si ex aliquo Planetarum spectaretur.

Supponamus me in Axe mundano positum Terram D inspice- Fig. II.
 re. Punctum D referet Polum Terrestris æquinoctialis, qui per circu-

lum ABC apte exhibebitur. Intelligatur planum BAC indefinite produci: jam referet planum Cœlestis æquatoris in omnibus Planetarum Sphæris quas attinget, tum etiam in suprema fixarum sede, cum eo usque productum fuerit. Sit itaque e. g. Mars in H, qui supponatur versari in plano æquatoris. Ut diurnam illius vertiginem describamus, nihil aliud præstandum erit, quam centro D distantiam DH circumducere; describetur enim circulus HMKE, quem intra 24 horas Mars videbitur absolvere, si nullo proprio motu niti in anteriora, vel contra ordinem supponatur. Ita cum Jovem, Saturnum, & stellas etiam attingemus, ut diurnam istorum corporum vertiginem exhibeamus, satis fuerit e centro D ad illorum distantiam circulos concentricos designare. Quod si unum ex hisce Circulis in 24 partes æquales diviserimus, per quarum singulas ducantur plana ad æquatorem recta, & in puncto D se mutua secantia, jam habebuntur etiam Circuli horarii, qui respectu locorum Terræ vicem obibunt meridianorum. Unum ex his sit planum LHAD, nempe Circulus meridianus loci A sub æquatoris linea in Terra constituti, ubi supponatur aliquis Martem H & stellam L inspicere. Sit autem stella & Mars in eodem æquatoris plano, in quo & observator degit: limbisque ita cohæreant, ut eadem linea DHL transeat per limbum planetæ & stellæ, quod modo facilitatis gratia præstat supponere. Si nec stella nec Mars nullo alio motu cieretur, quam eo, quem vocamus diurni raptus, intra 24 horas utrumq; astrum ad pristinum locum devolveretur: & si diurnus iste motus æquabilis foret, intra sex horas utrumque esset in plano EDM ad meridianum recto, & per polum D transeunte, nempe in circulo horæ sextæ Astronomicæ. Si quis itaque in axe revolutionis istius, & in plano æquatoris insimul positus, hoc est in centro Terræ D, posset perpetuo Martem & stellam spectare, utrumque corpus eodem modo limbis connexum videret, sive Mars & stella essent in plano DHL, sive in plano DMR. Non ita vero contingeret priori observatori, quem supposuimus degere in A, qui in suo quidem Meridiano tam stellæ quam Martis limbos in eadem recta AHL videbit: sed cum fuerint in alio Meridiano DR, qui respectu loci A est Circulus horæ sextæ Astronomicæ, Martem videbit in plano AM, stellam vero in plano AR, adeoque illi videbitur Mars in antecedentia regressus, vel stella in consequentia signorum promotâ, licet

cet verè aequabiliter a solo diurno motu utrumque astrum ex sup-
positione fuerit circumactum.

Cæterum cum sciat aequabiliter utrumque moveri, post sex ho-
ras cognoscet utrumque degere in plano horæ sextæ Astronomicæ
veræ: at inueniet etiam, paulo ante horas sex Martem præterlapsam
fuisse planum horæ sextæ sensibilis, cum hora sexta sensibilis respectu
loci A non sit planum EDR; sed planum APN. Differentia vero
temporis, quæ intercedit inter transitum Martis, e. g. per duo plana
horæ sextæ, nempe AP horæ sextæ sensibilis, & AM horæ sextæ ratio-
nalis seu Astronomicæ, dignoscetur a portione PM paralleli diurni a
Martē descripti, quæ portio æqualis erit angulo PAM, seu alterno
in parallelis AMD, nempe illi, sub quo Terræ Semidiameter e Mar-
te M spectaretur: Ita ut si portio ista MP fuerit unius gradus, e. g.
Mars videatur pertransire planum AP quatuor minutis horariis, an-
tequam sex horæ elapsæ fuerint a transitu ipsius per meridianum.
Quo longius autem removebitur Mars a Terra, eo minori sub angu-
lo Terra e Martē spectabitur, ut Optica aperte demonstrat: atque ad-
eo minor futura est differentia transitus Martis per planum horæ sex-
tæ sensibilis & rationalis. Quod si elongatio maxima astri illius sit,
qualis est distantia fixarum, ad eam exiguitatem perveniet angulus
ARD seu illi æqualis NAR, ut sensus nostros omnino fugiat, &
eodem sensibili tempore, quo stella est in plano DR, appareat in pla-
no AN.

En itaque quomodo stella ipsa, vel potius horologium automa-
tum una cum stella obire possit vices alterius Observatoris degentis in
C. Peto enim quid aliud præstaret observator C, nisi quod certiores
nos redderet se vidisse stellam & Martem in eodem plano meridia-
ni sui, seu nostræ sextæ horæ Astronomicæ, dum Nos in hæc astra
intendentes diversum illarum situm observaremus? Atqui primum
illud præstatur ab horologio nostro, dum horas numerat post Mar-
tis transitum per meridianum. Cum enim constet, stellam L post
sex horas a transitu suo per meridianum, futuram esse in plano ho-
ræ sextæ DR, satis certi sumus stellam in eo versari, si sexta hora no-
bis ab horologio indicetur. Quoniam vero relate ad fixas planum
horæ sextæ sensibilis convenit cum plano sextæ rationalis, si post sex
horas a transitu stellæ per meridianum disponatur planum aliquod

per nostrum oculum & stellam transiens, axi mundano parallelum, id erit planum horæ sextæ sensibilis, in quo necessario versabitur stella Mars vero ab eo discrepare videbitur tot minutis sui paralleli, quot exigit illius Parallaxis. Attendatur itaque ope penduli numerus minutiorum temporis, quæ intercipiuntur inter transitum Martis & stellæ: ita enim fiet, ut attribuendo quatuor secundis horariis singula minuta primi paralleli diurni Martis, cognoscamus angulum MAR seu MAN; qui ad sensum idem est ut explicuimus, sive alternum in parallelis AMD, hoc est, eum, sub quo Telluris Semidiameter e Martis distantia spectatur, quod nobis præstandum erat.

Hoc angulo invento, in triangulo rectangulo ADM si fiat ut sinus anguli AMD, ex observatione cogniti, ad sinum totum anguli recti D; ita linea AD ad quartum, proveniet quantitas lineæ AM seu Martis distantia a loco observatoris A, in partibus terrestri Semidiametro respondentibus.

Fig. III.

Quomodo vero præstet observare hanc differentiam temporis inter transitum Martis & stellæ, docet in eodem libro Cassinus, ope machinæ peculiaris tubo optico & reticula, seu micrometro (ut quidam vocant) armatæ. Disponuntur in concursum focorum lentis objectivæ & ocularis quatuor vel plura fila ad rectos angulos se invicem decussantia: tamdiu circumagitur Telescopium ita præparatum, quo usque stellarum aliqua Marti vicina per aliquod filum videatur fluere, dum imago illius in Telescopio movetur æquatori parallela; tunc enim constat, etiam fila esse in eodem situ parallelo æquatori: fila vero, quæ primis orthogonaliter insistant, respondent circulis ascensionum rectarum, satis apte in exiguo cœli spatio, quod a Telescopio comprehenditur, præsertim cum ea sidera observantur, quæ intra Tropicos sunt locata, ut in apposita figura filis AB, CD parallelis, fila AC, BD inter se parallela ad rectos incumbant. Sit alicujus stellæ ex iis, quæ Marti proximæ reperiuntur, imago in C, quæ moveatur recta per filum AB, dum stella diurno motu circumlata suum iter describit per imaginem suam in foco lentium: constabit filum AB esse æquatori parallelum; adeoque fila AC, BD quæ priori filo ad rectos incumbunt, respondebunt circulis ascensionum rectarum. Expectetur tantisper, quo usque Mars F diurno motu citatus attingat filum AC in H, & tuac invitetur pen-

pendulum: numerentur vibrationes inter transitum Martis F & stellæ T, quæ non multo tempore post Martem in idem filum videbitur impingere. Tempus hoc in minuta Circuli conversum exhibebit minuta parallaxeos Martis, ex quibus deinde ejus a Terra distantiam per solutionem Trianguli eruemus.

Huc usque facilitatis gratia plura supposuimus, nempe Martem nullo proprio motu cieri, observantem degere in æquatore, & differentiam sumi in circulo horæ sextæ (quod postremum attuli tantum exempli causa; nam revera in eo situ Sphæræ talis observatio fieri non potest, cum circulus horæ sextæ respectu loci sub æquatore positi sit ipsius horizon: in horizonte vero plurimis de causis observationes istæ fieri nequeant.) Quod itaque hucusque contemplati sumus, tanquam possibile aliquod in suppositionibus data opera constitutis, reducamus ad Praxin in iis casibus, ubi conditiones illæ non adsunt, sicut in nostro horizonte, dum Martem hoc anno conspeximus.

Sit itaque *primo* observator in alio Terræ parallelo, ab æqua-*Fig. II.* tore satis disito, puta in Romano, distante ab æquinoctiali $41^{\circ} 56'$, Parallaxis ascensionis rectæ hic observabilis seu differentia horæ sextæ sensibilis a verâ minor erit; non enim locus observantis erit in A, sed in aliquo puncto intermedio inter D & A, nempe in I, per quod cum duci debeat planum horæ sextæ sensibilis I Q, differentia planorum utriusque horæ sextæ minor erit, adeoque minor & Parallaxis. Hanc autem proportionem habebit Parallaxis maxima ascensionis rectæ hic observabilis, ad Parallaxim maximam sub linea æquinoctiali spectabilem, quam habet linea I D ad AD, nempe sinus complementi elevationis poli ad sinum totum. Si ergo in Parallelo Romano observetur Parallaxis maxima ascensionis rectæ, quæ Marti competit in æquatore versanti, ut habeatur quantitas Parallaxeos, quam observabunt illi, qui degunt sub linea æquinoctiali, fieri debet per regulam auream, ut sinus complementi latitudinis urbis Romæ, ad sinum totum; ita Parallaxis ascensionis rectæ Romæ observata, ad Parallaxim observabilem in Insula S. Thomæ, vel in quacumque alia regione, sub æquatoris linea constituta.

Secundo concedamus primam quidem observationem fieri Marte versante in Meridiano, secundam vero non fieri in Circulo horæ sextæ,

sextæ, sed in Circulo horæ tertie v. gr; hic denuo ponenda erit duplex hora tertia, alia quidem Astronomica seu rationalis per centrum Terræ transiens, altera vero sensibilis, priori æquidistans & per locum regionis nostræ ducenda. In schemate nostro prima erit DO, altera vero IT: quæ inter se non dissidebunt tota linea ID, sed tantum linea IS, quæ ad ID se habet, ut sinus horæ 3 seu anguli HD O graduum 45, ad sinum totum. Fiat itaque sicut in præcedenti: ut sinus IS anguli ADS, ad sinum totum ID, anguli recti S; ita parallaxis Martis observata in circulo horæ tertie, ad observabilem in circulo horæ sextæ.

Tertio demus & Martem extra planum æquatoris. Instituenda modo erit Regula aurea e converso superiorum, nempe ut sinus totus, ad sinum complementi declinationis Martis; ita Parallaxis inventa in parallelo, quem Mass describit, ad maximam observabilem in aliquo maximo circulo: eo profus more, quo reducimus diametrum Solis apparentem ad minuta circuli maximi, quando illam metimur penduli adjuncto, Sole percurrente Tropicos, vel alium circum extra planum æquatoris.

Demum auferatur & illa suppositio, qua Martem nullo proprio motu juxta vel contra signorum ordinem ferri supposueramus. Demus illum moveri æquabiliter, vel saltem uniformi & certa acceleratione, aut retardatione, quam inquiremus ope plurium observationum diebus sequentibus & antecedentibus faciendarum, dum Mars per Meridianum feretur: igitur singulis temporibus innotescit nobis locus verus Martis, quem si comparemus cum apparenti per Parallaxim, perinde erit, ac si supposuissimus Martem nullo alio motu quam diurno circumferri. hanc enim suppositionem quietis in Marte idcirco feceram, ut certum locum statuerem pro singulis momentis. Ita cum hunc locum inquirere possimus etiam concessio Martis motu, jam absque illa suppositione Regulæ Cassinianæ evidentia & usus apparebit.

Quas gratias doctissimo Cassino debeat Astronomorum Respublica pro invento adeo admirabili, facile testabitur quisquis animadvertit compendia Methodi istius, & superiorum pericula cum illa contulerit. Testatur autem se hac methodo Martis distantiam exploravisse, cum Soli oppositus Terræ maxime propinquus ferretur.

Ipsè

Ipſe quoque tanti viri veſtigia relegens, licet non paſſibus æquis, conatus ſum Martis acronychie fulgentis hoc anno Parallaxim inveſtigare. Obſervationum harum nonnullas elegi, quæ peractæ a me ſunt diebus proxime ſequentibus Martis oppoſitionem cum Sole, cæterarumque omnium viſæ mihi quam diligentiffimè habitæ: exhibitæ ſequenti Tabella

Obſervatio	Di- es. H. / // ſtyli novi. Inſpiciatur Figura IVta.
	Maij
I	30. 8. 45. 55. Martis limbus in revolutione diurna antecedens ad filum EF. Post vibrationes 106 penduli (qualium 52 æquivalent uni minuto primo horario) ſtella A ad idem filum appellit. Post vibrationes 365 a tranſitu Martis ſtella D eodem illabitur. Post vibrationes 375 a tranſitu Martis ſtella C ad idem filum fertur.
II	11. 10. 12. Martis prior limbus ad filum EF. Stella C ad idem filum poſt vibrationes 393.
III	12. 20. 12. Martis limbus antecedens ad filum EF. Stella C poſt vibrationes 399 ad idem filum pertingit.
IV	31. 11. 23. 55. Martis limbus prior ad filum EF. Jun. Stella C poſt vibrationes 535 illuc fertur.
V	1. 11. 6. 19. Martis limbus occidentalis ad filum EF. Stella C ad idem revolvitur poſt vibrationes 670.

Fig. IV.

Supputatio ex obſervationibus.

Collatis obſervationibus 2 & 4, conſtat Martem intra horas 24 & min. 13 mutaviſſe tantum aſcenſionis rectæ, quantum ſubtendit portio Cœli excurrans vibrationibus 142. Igitur intra unam horam, ſi æquabiliter mutet aſcenſionem rectam (mutat vero, ut ex obſervationibus 2, 4 & 5 patet, fere æquabiliter) regreditur ab hiſce ſtel-

Qq

lis

lis seu elongatur per vibrationes $5\frac{1}{2}$. Ab observatione prima ad tertiã excurrunt horæ $3\frac{3}{4}$. Ergo si nullam pateretur retardationem, conficeret tantundem suæ ascensionis, quantum important vibrationes $20\frac{1}{2}$. Sed cum tempore observationis primæ volocius retrocederet, quia sensim indies ejus regressio imminuitur vibr. circiter 5 vel 6. mutare debuisset intra illud tempus vibrationes saltem $21\frac{1}{2}$. Hanc mutationem confero cum prima & tertia observatione, ex quibus apparenter mutavit vibr. 24. Igitur differentia quæ summa esse potest, non excedit vibrationes $2\frac{1}{2}$. Jam ad parallaxim indagandam propius accedo.

Tempore observationis primæ Mars distabat a Meridiano horis 3 seu gr. 45, quorum sinus est 707. Tempore secundæ observationis distabat Mars a Meridiano horis $03\frac{1}{4}$, seu gr. $8\frac{1}{2}$ Horum sinus 148
 Ut 885 ad sinum totum 1000, ita $2\frac{1}{2}$ ad $3\frac{1}{2}$ seu $3\frac{5}{8}$ Summa 857
 Ut 744 sinus complementi Latitudinis Romæ ad 1000 S. T. ita $3\frac{5}{8}$
 ad $4\frac{7}{8}$.

Ut 1000 ad 921 sinum complementi declinationis Martis, ita $4\frac{7}{8}$
 ad $3\frac{1}{2}$ seu rotundo numero ad 4.

Jam vero si 92 vibrationes mei penduli dant minuta horaria secunda 60, quot dabunt vibrationes quatuor? Invenio $2\frac{5}{8}$ seu $2\frac{5}{8}$. At horaria $\frac{11}{36} \cdot \frac{111}{30}$ sunt minuta æquatoris & consequenter cujuscunque circuli maximi $\frac{11}{39} \cdot \frac{111}{7} \cdot \frac{111}{30}$ Ergo parallaxis maxima horizontalis Martis est minorum secundorum $\frac{11}{39}$. ejusque distantia a terra est semidiam. terrestrium 5250 circiter. Si assumas parallaxim rotunde $\frac{11}{40}$ erit distantia ejus a terra semidiam. plusquam 5100. Non curavi, ut vides, minimas fractiones, ne frustra in re adeo ambigua morosus haberer.

NOVUM MICROSCOPIUM,

Autore Carolo Antonio Tortono, Sacerdote Piceno.

Communicatum in iisdem Dn. Schelstratenii literis.

IN Academia Physico-Mathematica Romana, habita de more in Idomo Illustrissimi Domini Ciampini die quinta mensis Augusti presentis anni 1683, inter res alias curiositate dignas, quæ prædicta die

die in ipsa Academia fuerunt expositæ, non minoris admirationis fuit illa parvuli tubi duorum digitorum, duarum scilicet unciarum longitudinis & duorum scrupulorum ex semidiametro latitudinis ad mensuram palmi Romani.

Ufus hujus exigui Tubi maxime inservit ad hoc, ut in majori copia colligantur species objectorum visibilium, & ad hoc ut appareat objectum majoris magnitudinis: quod certe nequit præstare Microscopium constans tribus palmis; quin immo etiam cum majore luce, propinquitate & termino, cujus rei experimentum exhibitum est in ipsa Academia, in qua omnes spectatores communi consensu dixerunt, hunc parvulum Tubum novum esse Artis prodigium, tum ratione maximi commodi, quod ex ipso resultat, cum ipsius adminiculo intueri possimus objecta etiam sine magnæ lucis beneficio, quæ tamen necessario requiritur in aliis Microscopiis, tum etiam quia potest quis curiositatis gratia observare sanguinis cursum in bestiolis diaphanis & transparentibus, quapropter potest etiam Medicis inservire in ordine ad curandos morbos.

Ex hoc parvulo Microscopio nova curiositas resultat, quæ manifeste ostenditur, ex eo quod ex iisdem chrystallis dictum microscopium componentibus efformatur etiam eximium conspiciendum ab auctore nuncupatum Tubo spicillus digitalis, & idem prorsus habet præstare, quod præstaret conspiciendum unciarum octo.

Tubus quamvis sit parvulus, componitur tamen quinque partibus, quæ simul uniuntur mediantibus commissuris se invicem copulantibus in parte subsequenti; unde ex hoc parvulo Tubo duo commoda resultant, unum microscopii, aliud conspicii.

Inquisitus auctor ab aliquibus, qualis esset structura hujus parvuli, sed mirabilis opificii, non aliud notum fecit, nisi quod componatur ex quinque chrystallis, & unum ex iis formam sphericam non habere; pollicitus tamen est, si poterit post multa studia ad breviorum formam redigere conspicienda magnæ amplitudinis, notam facere structuram.

Huic opificio Academici proludentes diversi diversa dixerunt, inter quos unus dixit, quod vitrum ab auctore non propalatum habere possit figuram hyperbolearum, quod certe majus prodigium esset,

cum nostra ætas potuerit adinvenire thesaurum, quem nondum tot laboribus potuerunt Patres nostri.

Deinceps prodibit in lucem, quidquid Autoris ingenium in hac scientia propalare conabitur. Est autem autor Carolus Antonius Tortonus Sacerdos Picenus in urbe a multo tempore degens, & in construendis omnium generum conspiciis versatissimus.

NOUVEAU TRAITE' DU TOISE RENDU FACILE & démontré par I. B. Tarragon Professeur des Mathématiques,

hoc est,

**Tractatus de calculo Hexapedario reddito facilio-
ri & demonstrato per I. B. Tarragon Matheseos
Professore.**

Parisi. 1685 in 8.

Autor *Punctum physicum* vocat quantitatem sensibilem tam exiguan, ut earum 72 conficiant pollicem. Habet ei *Hexapoda* (toise) pedes 6, *pes* pollices seu digitos 12, *pollex* lineas 12 (linea enim, *ligne*, apud Gallos appellatur $\frac{1}{12}$ pollicis.) Denique *linea* continet puncta (physica) sex. Ut autem mensuras lineares componit ex punctis physicis, ita superficiales ex punctis physicis quadratis, solida vero corpora ex punctis physicis cubicis; calculi arithmetici usum in mensuris lucide satis ostendens.

TRAITE' DES FORTIFICATIONS, CONTENANT la démonstration & l'examen de tout ce qui regarde l'art de fortifier les places, tant régulières qu'irrégulières, suivant ce qui se pratique aujourd'hui. par le Sr. Gautier de Nismé.

id est,

**Tractatus de Munitionibus, continens demon-
strationem & examen eorum quæ ad artem muniendi
loca tam regularia quam irregularia pertinent, secun-
dum hodiernam praxin, per H. Gautier.**

Lugduni, 1685. in 12.

Libellus

Libellus est satis brevis. Autor præmissis more solito Geometricis quibusdam principiis, partes munimentorum explicat, inde tradit varias diversarum nationum muniendi methodos. Comitæ Pagani munitiones parum laudat, Casamattas ait mature destrui a tormentis obsidentium, & cum alæ C. Pagani ad lineam defensionis angulum rectum faciant, propugnaculorum humeros (*epanles*) magis detectos atque expositos esse, quam ut diu possint resistere. Casamattam infirmam tectam quidem esse, sed superiorum ruinis mox inutilem redditum iri. Apicem propugnaculi Paganici, eum obtusus esse soleat, non valde procurrere, ideo nec obsidentibus satis incommodi afferre, præterquam quòd plus sumtuum & temporis talia munimenta requirant.

THE ELEMENTS OR PRINCIPLES OF GEOMETRIE.

h. e.

Elementa sive principia Geometriæ.

Londini, 1684 in 12.

Autor ait, se usui tironum ad praxin festinantium hæc destinasse. Euclidis ordini se non obligat. Theoremata separat a problematibus, sed irrationales lineas aliaque difficiliora omittit. Nonnulla tamen supplet, quæ apud Euclidem non habentur.

LA GEOMETRIE PRACTIQUE DE Mr. OZANNAM

Professeur en Mathematiques à Paris. Tables des Sinus tangentes & secantes & des Logarithmes par le même.

id est,

Dn. Ozannami Professoris Matheseos Parisini Geometriæ practica; nec non Tabulæ Sinuum tangentium & secantium, ac Logarithmorum.

Parisiis, 1685 in 8.

Autor in præfatione suæ Geometriæ practicæ, promittit novam editionem *Diophanti* ad calculum Algebræ speciosæ reducti, cum multis additionibus, quibus duplo auctior sit futurus; nec dubitamus

bitamus, complura non aspernanda in hoc genere, in quo apprime versatus est, præstari ab eo posse. Quod vero hunc tractatum præsentem attinet, ais se praxi voluisse adjungere demonstrationes faciliores. Itaque ad dimensionem Circuli practicam facillime demonstrandam, Autor noster adhibendam sibi putavit admirabilem illam *proportionem Leibnitianam* inter Circulum & Quadratum circumscriptum, scilicet ut $\frac{1}{2} - \frac{1}{3} - \frac{1}{4} - \frac{1}{5} - \frac{1}{6}$ &c. ad 1 (quæ jam decennio & amplius abhinc inventa, & decem anni nostrorum Actorum primi mense secundo publicata est) quoniam ita sine omni consideratione polygonorum, & extractione radicum, magnitudo Circuli perfecte & simplicissime in numeris rationalibus exprimitur. Demonstratio autem insignis adeo theorematis partim a clarissimo Inventore, partim ab ejus amicis, communicata est dudum summis quibusdam Parisinorum ac Londinensium Geometris, ac magno cum applausu suscepta; unde ad hunc quoque autorem pervenit. Interest autem scientiarum, ut ab ipso inventore editio demonstrationis, cum multis aliis novis repertis posteritate dignissimis, obtineatur.

S. PONTII MEROPII PAULINI NOLANI EPISCOPI Opera digesta in duos tomos, secundum ordinem temporum nunc primum disposita, & ad manuscriptos codices Gallicanos, Italicos, Anglicanos, Belgicos, atque ad editiones antiquiores emendata & aucta, nec non variorum notis illustrata.

Parisis apud Johannem Couterot & Ludovicum Guerin 1685 in 4.

EDitiones operum S. Paulini Nolani Episcopi, novæ hujus editionis Autor in præfatione hoc ordine recenset, ut primo loco Parisiensem, anno 1516 *Jodoci Badii Ascensii* typis ex corrupto & mutilo codice expressam, & ab ipso Badio, ut censet, magis depravatam; secundo Colonensem, anno 1560 Choliniano prælo *Henrici Grævii* Dominicani studio emissam; tertio Basileensem, anno 1569 a *Job. Jacobo Gryffo* monumentis orthodoxographis insertam; quarto Colonensem, quæ A. 1618 in bibliotheca Patrum *Andrea Schotti* opera epithalamio Juliani & Jæ auctior evasit; & quinto denique Antverpiensem numeret

ret, quam anno 1622 suis & *Frontonis Ducai* notis illustratam, *Heribertus Rosweidus* Plāntinianis typis evulgavit.

Eundem in referendis Paulini editionibus ordinem & numerum jam olim *Petrus Franciscus Chiffletius* tenuit, miratus, quod *Rosweidus*, dum editos Paulini codices recenset, Gravianam editionem Parisiensibus Patrum bibliothecis, quæ Margarini de la Bigne nomine prænotantur, insertam dixerit; cum tamen in tribus illis Parisiensibus Patrum bibliothecis, quæ Coloniensem antecesserunt, Paulini opera non legantur. Verum qui *Rosweidum* falsa persuasione deceptum existimavit *Chiffletius*, ipse fallitur, cum utique tomo tertio, quem S. Patrum epistolis *Bigneus* destinavit, Paulini quoque epistolæ, & soluta & ligata oratione scriptæ, lectorum oculis incurrant. Nam de vita *Martini Turonensis* in sex libros distributa, quam sub Paulini *Nolani* Episcopi nomine ad octavum bibliothecæ suæ tomum *Bigneus* retulit, dicere hic nihil attinet, cum jam pridem inter eruditos opus illud non *Pontio Meropio Paulino*, sed *Benedicto Paulino Petricorio*tribuendum esse constet.

Cæterum, quamvis *Rosweidiana* Paulini editio in postremis Patrum bibliothecis, quæ Coloniensi successerunt, repetita cæteris palmam præripere videretur, prædictus tamen *Chiffletius*, postquam eam cum manuscriptis aliquot codicibus contulisset, Paulini ad *Eucherium* & *Gallum* in *Lero* insula degentes epistolam plane omisissam, eas quas *Paulinus Pammachio* & *Alethio* inscripsit, turpiter inter se commixtas & confusas, & cæteras passim depravatas animadvertit. Quocirca parum abfuit, quin novam Paulini editionem moliretur, sed cum mansionem suam *Divionensem* proposito huic, ob accuratoris typographiæ defectum, non satis oportunam intelligeret, saltē alios, ut egregio operi manum admoverent, excitare, & non pœnitendo subsidio viam illis paratorem reddere voluit, cum anno 1662 *Divione* Paulinum suum illustratum, seu appendixem ad opera & res gestas S. Paulini, luci publicæ donavit.

Certe *Chiffletii* collectanea ad emendandum Paulinum, & historiam ejus illustrandam, haud parum sibi profuisse, novæ hujus, quam nunc recensemus, editionis Autor ingenue fatetur, quamvis his non contentus, longe plures manuscriptos codices, quorum
 haud

haud mediocrem copiam ab *Emerico Bigotio* sibi factam agnoscit, contulerit, & majori apparatu instructus nulli pepercerit operæ, ut *Paulinus* elegantior, quam unquam antea prodiret. Ac ne cœco impetu *Paulinum* emendasse videretur, lectionum suarum rationes in annotatiunculis *Pauliniano* contextui subjectis diligenter annotavit.

Totum opus duobus tomis constat, quorum prior indubitata *Paulini* opera continet. In his primum locum tenent epistolæ expeditioris usus gratia in certa capita divisæ, & juxta temporis seriem, a qua non parum lucis accipiunt, digestæ, ad quas unicus, qui superest, sermo de gazophylacio, nec non *Augustini* & aliorum ad *Paulinum* epistolæ accedunt. Ac ne novus epistolarum ordo quempiam perturbet, vulgaris numerus in margine notatur, in quo etiam præter vocum quarundam obscuriorum explicationem, Sacræ Scripturæ loca consignantur. Nec minor diligentia in *Paulini* poematibus adhibita, quæ alteram prioris tomi partem constituunt.

In posteriorem tomum rejecta sunt opera *Paulini* dubia, aliena & supposititia, quibus Auctor suas & aliorum ad *Paulinum* observationes, nec non insignia *Paulini* elogia ex variis Scriptoribus collecta, cum *Uranii* de *Paulini* obitu epistola, & vitam præterea *Paulini* ex ipsius aliorumque veterum Scriptorum operibus prolixè concinnatam subjunxit. Quæ quantum cum ea, quam tacito Auctoris *Françisci Sacchini* nomine, jam pridem *Rosveidus* edidit, conveniat, aut ab ea discrepet, quibus otium est, conferre poterunt. Hanc *Paulini* vitam septem dissertationes excipiunt, in quibus primum de ordine chronologico epistolarum & poematum *Paulini*, deinde de *Sulpitio Severo*, *Alethio*, *Victorio*, & *Apro*, ad quos *Paulinus* scripsit; tum de operibus *Paulini* amissis, dubiis & suppositis, ac tandem de *Paulini* captivitate ejusque tempore agitur. Postremo loco præter variantium lectionum Syllogen, quindecim indices comparent.

OR (O) KE

ACTA ERUDITORUM

publicata Lipsiæ

Calendis Novembris Anno M DC LXXXV.

L' HISTORIA AVGVSTA DA GIVLIO
Cesare a Constantino il Magno, illustrata con la
verità dell' Antique Medaglie da Francesco An-
geloni. Seconda impressione &c.

ii. c.

Historia Augusta a I. Cæsare usque ad Constanti-
num M. illustrata antiquorum numismatum veritate a
Franc. Angelonio. Editio secunda, cum emendationibus
posthumis ipsius Auctoris, & Supplemento exhibente aver-
fas nummorum facies, quæ in tabulis prioris editionis de-
erant, depromptas ex Thesauro Nummario Reginae
Christinae Augustæ, & descriptas a Joh. Petro
Bellorio.

Romæ, apud Fel. Cefarettum. 1685. fol.

ANi jam plures abiere, ex quo *Franc. Angeloni* historia Augu-
 sta, antiquorum numismatum autoritate illustrata, prælum
 prima vice subiit, eo adplausu ab eruditis excepta, quem &
 historix ex selectissimis Autoribus decerptæ jucunditas, & non vul-
 garis eruditio in explicatione numismatum elucens merebatur. Sane
 enim hoc opere luculenter ostendit Angelonus, quanta fuerit anti-
 quitatis & rei nummarix cognitione instructus, suæque in hoc stu-
 diorum genere peritix fidem ingeniosis conjecturis, ad exolvendas
 difficultates adhibitis abunde fecit. Sic numisma quoddam Trajani
 tempore cufum, in cujus postica parte pontis in Danubio extructi me-
 moriam conservari hæcenus interpretes crediderant, de Anconitano

Rrs

porta

portu erudite explicat p. 96. seq. nec minori felicitate alia exposuit, quæ brevitate studio omittere cogimur. Sed quod peritissimis quibusvis in hoc genere eruditionis versantibus accidere solet, ut conjecturas suas non omnibus æque adprobare queant, id Autori quoque nostro evenit. Non enim defuere ex eruditis, qui naves quosdam in pulcherrimo opere detegerent, sive illi irreperint temporum vitio, quibus hæc eruditionis pars nondum ad istud perfectionis fastigium pervenerat, in quo nunc virorum summorum industria collocata est, seu quod Autor aliis negotiis districtus (Cardinali enim Aldobrandino operam addixerat) labori suo ad accuratorem limam revocando unice vacare nequiverit. Erat tum adhuc in vivis Angelonus, qui ubi scripta contraria expendit, alicubi se lapsum ingenue agnovit, & emendandis erroribus alteram quam adornabat, editionem destinavit. Verum his curis intentum mors, non immatura quidem, erat enim provectæ ætatis, acerba tamen occupavit, & propositum tam egregium evertit. Videbatur ergo spes omnis Autoris obitu concidisse, sed factum bonum; succesit in hoc labore *Job. Petrus Bellorus*, amicitia & similitudine studiorum defuncto conjunctissimus, & ex scriptis eruditis orbi jam pridem notus. Is ergo amicitia quondam cum Angelono contractæ & communium amicorum precibus hoc dedit, ut novam quam nunc habemus, Historiæ Angulæ editionem instrueret, in qua ea ratione versatus est, ut in ipso textu nihil plane mutaret, sed contrarias doctorum virorum sententias, quibus manum dederat ipse Angelonus, sapius suo quoque calculo comprobatas, aliquando rejectas subnecteret, Lectori judicium relinquens, uter felicius conjecisse videatur. Non pauca etiam numismata, quorum notitia accuratam Angeloni diligentiam fugerat, ad explendos hiatus in tabulis prioris editionis occurrentes, ex Serenissimæ Suecorum Reginae Christianæ, cui a cura Bibliothecæ & Antiquitatum est, cimeliarchio adjecit; ut adeo lectio hujus libri historiarum & antiquitatis studiosis non nisi jucundissima esse queat.

*IACOBI PERIZONII ANT. F. ANIMAD-
versiones historicae, in quibus quamplurima in pri-
scis Romanarum rerum utriusque lingua Auctoribus notan-
tur, multa etiam illustrantur atque emendantur, varia deni-
que antiquorum rituum erantur & uberius
explicantur.*

Amstelodami, apud Boomios 1685. in 8.

Quam in Dissertationibus eruditissimus Auctor promise-
rat variarum animadversionum decadem, historiis veterum
Scriptorum inter se conferendis destinata, post sex annos dedit: In
quibus priscorum auctorum errores aliquot manifestos detexit,
nodos quosdam intricatissimos expedivit, obscurissima & corru-
ptissima nonnulla loca sive illustravit sive emendavit, & bona fide,
Critici exacti munus implevit. Nam cum iis etiam, qui olim inge-
nii ac doctrinae monumentis aeternitatem sibi pararunt, somnum ali-
quando obrepisse animadverteret, ita in eorum scriptis sibi versan-
dum duxit, ut errata neutiquam dissimularet; quod plerique a-
gunt, modo alienissimis & longissime quaesitis interpretationibus
sententiam Auctorum obscurando atque adulterando, modo verba
violentissimis conjecturis audacissime contra codicum auctorita-
tem torquendo & interpolando; sed potius ostenderet; plerosque
rerum Romanarum Scriptores, vel memoriae vitio, vel animi quadam
incuria, humani interdum quid passos & falsos fuisse. Quod ante
se jam Sabellicum ad Livium, Budaeum in commentario de asse, alios-
que dudum observasse, immo a Paulo Manutio in comm. ad Cice-
ron. epist. Att. integrum de mendosa historia huius argumenti librum
fuisse promissum refert. Dum propositum autem suum exequi-
tur, plurima intexit, inter quae nihil vulgare aut protritum, sed o-
mnia ex reconditiori doctrina, qua clarissimus Auctor hoc seculum
exornat, deprompta. Complura etiam antiquorum Scriptorum
loca, quae longinquitate temporis & incuria librariorum corru-
pta & multa vitiorum labe inquinata erant, eruditionis atque inge-
nii ope emendavit passim & illustravit: nec recentium auctorum,
doctissimorum hominum, *καποδίστρια* intacta praetermisit, sed
acri iudicio cum observasset, sub cultissimi styli censuram voca-
vit,

vit, absque omni tamen verborum acerbitate. Indiculus eorum
 ipsis animadversionibus subjectus est, nec recensere proposita ratio
 permittit. Optatus, autem, ut eruditas in *Vallium Maximam*
animadversiones, quarum hic qui nunc prodit liber, & ante seculum
 um evulgatae: *Libertationes* gustum praeberunt, ut & doctissimi
de Nominibus commentarium, plurimum lucis multorum auctorem
 tenebricosis locis allaturum, a celeberrimi nominis & eruditionis re-
 condita viro Perizonio absolute, in publicum emitti quamprimum
 detur.

THE SAURUS ASCETICUS, SIVE SYN-
tagma opusculorum octodecim a Graecis olim Pa-
tribus de re ascetica scriptorum. Ea nunc primamur traduntur
a vetustissimis MSS. codicibus eruta: Collectore atque
interprete Petro Possino Soc. Jesu.

Parisiis apud Ant. Oezallier, 1684. in 4.

Cum, qui Scriptorum gentilium fragmenta colligunt atque ty-
 pis publicis exscribi curant, non leve operæ pretium fecisse pu-
 tantur; tum majus illi laboris præmium meruisse censendi sunt, qui
 sanctorum virorum fragmenta pietati excitandæ idonea, typorum
 opera vindicant ab interitu. Fecit id laudabili sane industria eru-
 ditissimus Possinus. Nam *Thesauro* hoc *Ascetico*, duodeviginti o-
 puscula complectitur: quorum sedecim ex antiquissimo volumi-
 ne Msc. Græco triginta lucubrationes de re ascetica continente, &
 a Francisco Turriano in domo professa Romæ anno 1566 depofi-
 to, cum Societatis Jesu ille membrum fieret, descripsit. Reliqua
 duo, nempe *S. Theodori Studitæ capitula* ex codice Vaticano peran-
 tiquo, cui numerus inscriptus 730, & *Vitam S. Bartholomæi Abb. Cry-*
ptoferratenensis, quod ultimum est in hoc volumine, ex Cryptoferraten-
 si bibliotheca depromsit.

Primum omnium istorum opusculorum est *S. Joannis Chry-*
sofomi Epistola ad monachos in Turriano codice inscripta, quam
 eripuisse illum putat, cum Antiochiæ inter monachos vixerit, ante
 quam

quam episcopus fieret Constantinopolitanus. *Septem opuscula*, quæ post laudatam epistolam collocantur: ut, de *Custodia cordis*, de *Perfectione in Spiritu*, de *Oratione*, de *Patientia & discretione*, de *Elevatione mentis*, de *Caritate*, de *Libertate mentis*, Macario Magno, prout in eodice Turriano illa hoc titulo signata legerat, ipse tribuit. Quæ occasione duos celebres fuisse *Macarios* observat: unum *Ægyptiũ in Scithi*; alterum, & quidem eo juniorem, *Alexandrinum*: in *Cellis* degentem; ambos *Antonii anachoretæ* discipulos. Ab utroq; vero hoc *aliũ Macarium*, & illis quidem antiquiorem fuisse, ex *Athanasio* in *S. Anthoni*, & *Hieronymo* in *Pauli primi Eremitæ vitæ* comprobatur. Hi enim *Magnum Antonium* trajunt duos secum habuisse discipulos intimos, comites individuos, *Macarium & Amatham*; obitus sui testes, qui anno *Constantii XIX. Christi CCCLVI* contigit. Atqui de *Macario Ægyptio*, quem passim ponunt *Alexandrino* fuisse seniore, ex ejus actis constat, eum naturæ debitum solvisse anno *391 nonagenarium*, post annos *sexaginta* in *Scithica* solitudine transactos: unde sequitur, cepississe illum *solitariam* vitam apud *Scithia* anno *Christi 331*; ubi cum ad finem vitæ commoratus fuerit, consequitur, hunc non fuisse *Macarium* illum *Amathæ* collegam, magni *Antonii* socium individuum, quem ille jam ab anno *Christi 341*, dum in montem interiorem, reliquæ vitæ illic stadium decursurus secederet, in loco huic vicino; hoc est, in monte exteriori, præsto sibi semper ad extremum esse jussit. *Macarium* ergo focium *Amathæ*, *Possini* autorem fuisse tum *quingenta Homiliarum*, quæ *Macarii* nomine inscriptæ prostant, tum *septem* modo nominatorum *opusculorum* statuit. Atque ideo *Joh. Picum*, qui illos a se latine redditos vulgavit, & *Macario Ægyptio* *Scithicæ* solitudinis incolæ tribuit, contrario *Gennadii Massiliensis* testimonio mixus refutat. Deinde, ne quis *juniorem Macarium*, vulgo *Alexandrinum* a civitate, qua natus fuerat, dictum, illarum autorem putet, negat, hunc quidemquam, quod in lucem & famam exierit, scripsisse; quia *Sozomenus* lib. III. c. 13, *Socrates* lib. IV. c. 18. & qui ex his de more sua habuit, *Nicephorus* LIX. c. 14, ubi de *Macario* hoc agitur, nihil de scriptis ejus commemorant: neque alius quisquam seu veterum seu recentiorum scriptorum illi libellos hos tribuerit. Quæ propter memoratas homilias cum hisce VII. opusculis antiquissimo *Macario* mag-

gni Antonii istimo individuoque ministro vindicat, ita quidem, ut eum non tam illum autorem, quam interpretem faciat. Adhuc enim ab Antiocho magistro Coptice loquenti, ipsum Macarium in gratiam monachorum Græce reddidisse ac perorasse; inde illis Macarii nomen præfixum fuisse ait. Eius vero quod de *Macario Alexandrino* hic inspergit *Possinus*; nihil illum scripsisse, quod quidem innotuerit eruditis; aliter sese habere ex codice MS. antiquæ bibliothecæ Lipsiensis nostræ Academicæ, quæ Paulina vocatur, videmus. Nam inter varia ejus MS. quoque catalogum singularem inductis confectum proxime bibliothecarius noster Academicus, vir clarissimus *L. J. Fellerus* publicabit, extat Macarii Alexandrini MS. hoc titulo insigne: Τὸ ἀγίῳ Μακαρίῳ τῷ Ἀλεξανδρίῳ ἐπιγραφὴ περὶ ἐξόδου ψυχῆς διαταγῶν καὶ ἀμάρτυριων, τὰ ἐκ χειρὸς οὐκ ἐκ τῶ σωματὸς καὶ πῶς εἰσὶν, id est *D. Macarii Alexandrini sermo de egressu animæ justorum & peccatorum, quæ ratione separantur a corpore & quomodo sint*. Id quod obiter hic memorare libuit. De cætero recte *Possinus* nævum Macarii de Angelorum & Samaritanorum corporeitate, qui in opusculo *Theauri* hujus sexto p. 121. & in ejus *Homilia III* occurrit, simul notavit. Nonnum opusculum *Theauri* hujus sunt *Apophthegmata Patrum*, a scriptore anonymo collecta. *Deo timendum, de non desperando*; S. Amphilochoii nomen præfert, quædam epistopatius Iconiensis cui ille præfuit, mentione; quæ ut *Possinus* arbitrat, commentarius hic ab Amphilochio ad hoc opusculum scriptus fuerit. Confer Amphilochoii opera ante hos 41 annos Parisiis Græce simul & Latine edita p. 91. seqq. ubi oratio de *penitentia*, quod quoque de sua ipsius salute non sit desperandum, legitur. *Opusculum XI*, quod *alloquia quarundam B. Abbas Zosima sanctimonie laude celebris continet*, ipse editor magnopere commendat, simul probans, eundem esse hunc Zosimam, cum illo celebratissimo viro, qui sanctæ Pœnitentis Mariæ Ægyptiaca cognovit vitam ejusque funus curavit. Postea *Fraaci Syri de cogitationibus* libellus sequitur: cujus autoris multa & præclara opera nondum edita, in bibliotheca Vaticana sese vidisse memorat. Huic *S. Theodori Studite*, qui seculo octavo vixit, *Capicula* subjungit, quæ *XIII opusculum* faciunt. De quo multa præfari supersevit *Autor*, quia vir quidam doctissimus, omnium ejus operum plenam & luculentam editionem adorna-

ret,

ret. Extant alias in nostra Paulina bibliotheca viri hujus *ducenti & viginti sermones Græci*, una cum *Testamento ejus Græco ad discipulos, & Naucratis filii Studita*, qui se *ἀμαρτωλὸν μοναχὸν* nominat, *Epistola Græca MSS. ad spirituales Fratres & Patres hinc inde dispersos*. In *Tthesauro* autem hoc porro *Abbatis Isaia* vel *Esaiæ* opusculum XIV, *capitulum* nomen inscriptum habet: qui quo tempore vixerit, *Belarminus de Script. Eccl.* invenire se non potuisse scribit. *Nicephorus* tamen monachus infra in opusculo XVII ejusdem mentionem injicit. *Sermo S. Philothei de mandatis Christi*, qui XV opusculum est, subjungitur: quem alium esse ab illo, cujus *Spondanus in Contin. tomo ad ann. 1350. 1354. & 1362.* meminit, *Autor* tribus argumentis evincit. *S. Theodori Archiepiscopi Edesseni*, qui opusculi sequentis XVI autor vocatur, ætatem ad initium seculi XII refert. In tomo XXII Bibliothecæ Patrum editionis novissimæ *Logdunensis*, quinquaginta ejus capitula Latine extant. Sed *Possinus* centum & duo heic Græce & Latine exhibet. Paris cum *Theodoro Edesseno* ætatis *Nicephorum Monachum*, autorem opusculi de *Custodia cordis*, quod est hic penultimum, *editor* clarissimus facit. *Ultimi* denique *opusculi de vita S. Bartholomæi* autor anonymus, monachus cœnobii Græci ordinis *S. Basilii* in agro *Tusculano*, a *S. Nilo* juniore circa finem seculi X fundati, celebratur. His octodecim memoratis opusculis, *index* eorum copiosus satisque accuratus subjungitur.

Gründlicher Beweis von der Menschlichen Seelen Unsterblichkeit / aus dem blossen Licht der Natur abgefasst durch Vincentium Placcium, J. U. L. Phil. Pr. & Elog. Prof. P. Hamburg.

Demonstratio solida immortalitatis animæ humanæ, ex solo lumine naturæ facta a Vinc. Placcio.

Francos. ad Moen. apud Jo. Dav. Zunner, 1685. in 8.

PRæfatur clar. Auctor, occasionem opusculo amicum quendam magnæ dignationis dedisse, rogantem, ut cogitata sua de animæ immortalitate delinearet; quæ a se concepta Philosophis quamplurimis ac Theologis communicarit, ipsorum judicia prius exquirens, quam in lucem proferret. Distribuit autem illud in tres partes. In prima quæstionem statuit, *an anima post mortem corporis semper*
acta

actu maneat. Et vivat? In altera parte Lectorem supra præparat, quem non vult animum afferre vanas mundi voluptates amantem, ac de æternis nihil cogitantem, & qui contemnat, ac impugnet hæc, antequam satis expenderit, veritus, ne si æternitatem agnozerit, præsentis vitæ voluptate excidat. Optat autem eum accedere, qui fugiet, res temporales inconstantes animum suum non exfatigare, ideoque aliud æternum & sufficientius bonum esse, de quo aliqui, antea voluptatibus mundanis dediti, constanter testantur, & præ quo omnia temporalia parvi faciunt; qui cum illius cognitionem adeptus fuerit, præsentia, in quantum spera futuri impediunt, relinquere paratus sit, & porro summo studio meditari expectat, quæ de animæ immortalitate traduntur, verisimilia non contemnat, cum contraria opinio nullam certitudinem habeat, neglecta autem de animæ immortalitate consideratio periculo existat. *Tertia pars* quaestionem affirmat argumentis, quorum vis æt minori negotio perspiceretur, ea sub finem in forma sua Logica & in certas classes distincta exhibentur.

Prima classis Thesin demonstrat: Anima humana, sive substantia vel pars in homine cogitans, est spiritus, sive res incorporea, seu substantia distincta ac diversa a corpore nature. Argumenta ex Philosophia Cartesiana aliter nota sunt.

Secundæ classis Thesin est: Annihilatio mundi, aut substantiæ creatæ, non est DEO tribuenda. Ratio generalis, quæ id facere Deum repugnat perfectionibus divinis, & fecisse ipsam ratio compertum est. Exemplo.

Tertiæ classis Thesin proponit: Annihilatio animæ DEUM ac summum bonum suum amantis, de DEO non est præsumenda. Probatur, veritati enim & bonitati divinæ infinitæ contrarium est destruere Deum animam se amantem ut bonum.

Quarta classis objectiones adversus præposita argumenta cum suis solutionibus continet.

**JO. HENRICI SLICERII, PHILOSOPHIE
& Lingua Græcæ in Athenæo Tigurino Professoris,
Compendium Physicæ Aristotelico-Cartesianæ.**

Amstelodami, apud Henr. Wetsteinium in 8. & Basilee, ap.
Joh. Philip. Richter. 1685, in 12.

Tracta-

TRactatum hunc cum a multis expetitur prælo concedere nollet Suicerus, Bibliopola Amstelodamensis ad illum amicum suum invisens, in scio atque inconsulto manuscriptum secum abstulit, atque typis commissum Auctori dedicavit, factum hoc suum scite excusans. Comprehendit vero Institutiones Physicæ juxta philosophiam Cartesii per erotemata, facili ac perspicua methodo. Præfigitur breve & succinctum philosophiæ theoreticæ, uti appellatur, Theatrum. Altera Basileensis editio, ommissa ista philosophiæ idea, in fine aucta est *Ontosophia* Joh. Claubergii, quam ipse Suicerus in theoremata & axiomata digessit.

ATHENAGORÆ ATHENIENSIS PHILOSOPHI Christiani de Resurrectione mortuorum Liber, cum Annotationibus, opera & studio L. A. Rechenbergii Prof. Publ.

Lipsiæ apud J. F. Gleditsch, 1685 in 8.

UT fidem suam, qua anno superiori, publicando Athenagoræ Apologiam pro Christianis scriptam, se quasi adstrinxerat, clarissimus *Editor* libelli hujus liberaret; eundem pari modo, quo *Apologiam* in Actis superioris anni p. 337 nobis memoratam, notis illustratam variis divulgavit. Illas partim ex *H. Stephani* conjecturis, partim ex *D. Kartholti* annotationibus desumptas, suis adspersis reddidit auctiores. Interpretatio Latina, quæ e regione Græci textus ponitur, est P. Nannii, τὸ αὐτοφύεῖς illud sapientissimi auctoris mire exprimentis. Et ut summa tractationis Lectori statim adpareret, illius analysin tabula comprehensam opusculo huic præmisit, annexa quoque rerum; quæ in illo continentur sublimes, indice. Nam Athenagoras, dum arduum hoc fidei Christianæ caput, contra Scepticos atque improbos Sophistas nervose adstruit, de homine ejusque sine simul altissime philosophari instituit.

OPUSCULA MATHEMATICA DE POTENTIIS obliquis, de pendulis, de vasis, & de fluminibus; Johannis Ceva Mediolanensis.

Mediolani, ex typographia Ludovici Montis, 1682. in 4.

Quamquam liber hic ferius ad nos, nec nisi beneficio Illustr. *Magliabechii*, pervenerit, placet tamen ob argumenta, quæ satis ingeniose tractat, ei nunc demum locum dare. Dedicatur *Michaeli Angelo Riccio* Cardinali, qui ipse magni inter Mathematicos nominis fuit. Parte I. *de potentiis obliquis* agens, concepit mobile tanquam affectum diversis virtutibus, secundum quarum unamquamque, si sola esset, certa linea & celeritate procederet; atque mobile affectum duabus virtutibus inæqualibus, in eadem linea recta in partes eadem (vel oppositas) tendentibus, ferri ad partes majoris virtutis tanta virtute, quanta est summa (differentia) duarum. Virtutes autem

TAB. XIII. motrices facit esse, tanquam velocitates. Quod si duæ virtutes tendant ad lineas diversas, ut si mobile A tendat virtutibus & directionibus AB & AC, jungit rectam BC; in eaque sumit punctum medium D, & AD producit in E, donec sit AE dupla AD, & hanc AE ait virtutem directionemque qua mobile feretur exprimere, quod cum communi sententia convenit: est enim AE diagonalis parallelogrammi, cujus latera sunt AB & AC, ipse autem eleganter ita ostendit. Ducta ad BC perpendiculari AG, productaque AG in F, ut sit AF dupla AG, supponens virtutem AC esse summam virtutum AG & GC, & virtutem AB esse summam virtutum AG & GB, hinc colligit, totam virtutem mobilis consistere ex virtute AG bis, seu ex virtute AF, & ex virtutibus GB & GC, in eadem recta tendentibus seu (per supradicta) virtute FE: quia recta FE est summa vel differentia ipsarum GB & GC, quod est lemma Geometricum, cujus demonstrationem subjicit. Summa autem virtutum AF & FE est virtus AE. Itaque saltem supposito virtutem compositam esse in diagonali trianguli rectanguli, si virtutes componentes sunt in lateribus, hinc optime conficitur idem de aliis triangulis quibuscunque. Hinc porro monstrat, quomodo invenienda sit virtus mobilis datis quotcunque virtutibus componentibus: duas scilicet ex iis jungendo in unam, tres redigit ad duas, & quatuor ad tres, &c. idque variis modis.

Ex his deinde ducit quædam non inelegantia, de gravi a pluribus funiculis vel palis sustentato, ita ut libretur, nec in unam magis quam alteram partem moveatur.

Tractatus secundus *de pendulis* hoc habet peculiare, quod ostendere conatur contra Galilæum & alios omnes, qui hoc argumentum tracta-

tractaverunt, tempora vibrationum pendulorum non esse in subduplicata ratione longitudinum, sed potius ut longitudes; putatque assertionem communem natam esse ex falso principio, quod vibrationes ejusdem penduli, licet inæquales, sint æquiditurnæ; ut autem ostendat, tempora vibrationum esse ut longitudes, modo gravia suspensa sint ejusdem gravitatis specificæ, prius hoc lemma ostendere suscipit: si sint duo pendula longitudine æqualia & æquiangula cum lineis perpendicularibus, tempora semivibrationum fore reciproce ut gravitates specificas gravium suspensorum. Sed in ejus lemmatis demonstratione aliqua difficultas subesse quibusdam videtur.

Tractatus III. *est de vasis*, ex quibus aqua effluit: aitque in Schol. ad prop. I, dubitari a nonnullis, an aqua quæ est in vase, universa moveatur, dum erumpit ex aliquo foramine, vel tantum cylindrus aqueus descendat, qui foramini incumbit; & quoniam Ballinus, P. de Chales, & alii sint in posteriore sententia, ideo se velle afferre experientiam a se pluries diligentissime repetitam. Cadum oblongum in basi perforatum, foramine stупpa obstructo, aqua se implevisse, superficiem ejusdem aquæ leviter atramento infecisse, permissoque exitu optima in luce observasse, num post descensum cylindri prædicti aqua higræsceret, quod necessarium erat in illa sententia; sed nullam ne levem quidem maculam unquam visam, donec atramentum una cum libella descendens itas vasis partes obtinuit; unde recte concludit, aquam quæ in imo est prius erumpere. Porro ostendit, si sint duo vasa cylindrica vel prismatica, velocitates aquæ initio motus fore in ratione luminum, subduplicata altitudinum & reciproca basium.

Tractatu IV. *de fluminibus* notat, si vas plenum aqua in aliquo navigio statuatur, liberque ipsi aditus permittatur infra basin, dum ipsum navigium vehitur a flumine, vas tardius exhauriri, quam si navis quiesceret, licet discrimen sit insensibile. Nam quatenus vasa liquod, ex quo aqua effluit, ipsummet cum aqua inclusa descendit, (ut hic cum navigio) eatenus aqua ex eo non effluit. Notat etiam corpus aqua specie gravius, sed ita excavatum, ut in aqua nec ascendat, nec descendat, eodem modo moveri in flumine, ac aqua moveretur cujus locum occupat. Hinc infert, si solidum corpus demittatur in flumen, velocitatem quam habet a flumine, fore ad velocitatem

tem ipsius aquæ in eodem loco reciproce, ut tantundem aquæ occupantis dicti corporis locum ad ipsum corpus. Consequentiam probare instituit his verbis: Si solidum immersum ita excavatum esset, ut concipi posset instar partis aquæ fluentis, esset æque velox ac ipsum flumen; sed quodcunque sit corpus, impellitur eodem semper fluminis momento; ergo cum momenta amborum corporum sint æqualia, necesse est, ut velocitas unius corporis ad velocitatem alterius, sit reciproce ut corpus ad corpus. Ex iis etiam quæ de vasis dixerat, colligit, aquarum quantitates per datas fluminum sectiones assignatis temporibus transmissas, esse in ratione composita magnitudinum sectionum, velocitatum atque temporum, aliaque habet lectu non indigna, quæ brevitatis causa prætermittimus.

*ESSAIS DE PHYSIQUE, PROUVEZ
par l'experience & confirmez par l'Ecriture
Sainte.*

hoc est,

**Tentamina Physica, probata per experientiam &
confirmata per Scripturam Sacram.**

Parisiis, apud A. Pralard, 1684. in 8.

AUtor hujus libri in præfatione & passim invehitur in recentiores philosophos, quod Solem, quem Syracides vocat vas admirabile, opus Excelsi, velint esse minutissimi cujusdam pulveris seu materiæ subtilis acervum, & quem Josua dixit moveri, velint quiescere: item quod dicant nihil sua sponte moveri, & vim elasticam ab interlabente materia quadam insensibili proficisci, in quo multas sibi imaginatur difficultates.

Parte prima explicat principia mixtorum, quæ statuit esse *Aquam, Spiritum Domini*, qui ferebatur super aquas, & *Lumen*. Terram autem esse ex aqua, seu esse partem aquæ siccam condensatione seu unione factam. Spiritum aquæ ait esse immaterialem, & lumen primitivum caractere mixti cujusque imbutum esse fere spirituale. Putat autem, id quod replet locum a Mercurio desertum in experimento Torricelliano

liano esse illum Spiritum Domini, ejusque miram vim attractivam patere ex vi qua suspensum Mercurium tenet. Negat enim pondus aeris, & aliquid funiculo Franc. Lini simile defendit. Causam cur pila vel vesica semiinflata ascendendo in excelsum montem amplius inflatur, hanc esse putat, quod spiritus cum a centro terræ magis removeatur, sese magis dilatant. Putat, si aer esset gravis, cylinderque ejus tanti esset ponderis, quantum est 30 pedum aqua; tunc pendulum aliquod inter oscillandum, aeremque cui succedit loco pellendum, continuo tantum pondus propellere debere :: aliaque his similia contra novos philosophos affert. Defendit deinde formas substantiales, & contra eos disputat, qui bruta volunt esse machinatas. Formas plantarum specificas probare conatur ex earum resuscitatione apparenti in vitro, quam quidem viri honesti ipsi asseruit in Germania a se visam. Et cum plantæ creatae sint ante astra, earum formas esse a lumine primigenio tantum, animalium vero formas esse participationem duorum magnorum luminarium; & terrestrium; quippe calidorum, formas esse a Sole, aquatiliū a Luna, & omnia mixta quodammodo habere naturam lapidis Bononiensis in lumine attrahendo; terram per se posse producere herbas, non vero animalia, quippe quæ astrorum præterea lumine geant. Species visuales per diaphanum propagatas esse radios lucis primigeniæ latentes, sed a luminoso excitatos; eosdem radios specificari in mixtis, & lumen specificum magnetis per corpora solida radiare. Animam sensitivam esse substantiam mediam inter corpus & animam rationalem, & cum sit immaterialis, mediante spiritu cum corpore uniri. Colores & alias qualitates revera esse in objectis, contra sententias recentiorum, & nos videre res, quales in se ipsis sunt, existimat.

Parte secunda ex jactis his fundamentis explicare conatur varios naturæ effectus, & corporum qualitates. Rarefactionem & condensationem vult fieri, dum spiritus supra dictus plus minusve loci occupat. Fluiditatem esse ab eodem spiritu, dum corporum partes distinctæ in eo quasi natent. Hunc spiritum quatenus hoc præstat, vocat spiritum exteriorem rebus fluidis materialibus connaturalem; esse vero alium spiritum ipsis magis internum, qui vi caloris dilatatus corpora extra ordinem fluida reddere possit, quemadmodum fit cum metalla funduntur. Salia alcalia se habere ad fluida unctuosam & lumi-

nosa, ut magnetem ad ferrum; hinc alcali tartari vult attrahere spiritum vini, & si oleum commune a creta abstrahatur, tertia distillatione prodire puram aquam; & generaliter in acidis esse calidum & luminosum specificum, quod alcali attrahant & ab eo specificentur: ita cum acido vitrioli aut nitri quodlibet alcali abire in vitriolum aut nitrum. Invehitur non minus in formas accidentales Peripateticorum, quam in corpascula recentiorum. Cometas aut esse nubes quædam coelestes ex aquis toto coelo dispersis forte collectas, eamque esse causam & novorum astrorum. Inde etiam meteora persequitur suo modo. Magnetis proprietates explicans, notat in primis in mineris ferri aut cupri eos reperiri, & optimos qui in Europa habentur plerosque venire ex Norvegia, tantæque esse raritæ, ut ferro non cedant, sed secari ferri non habentibus carente, humectato smiridis pulvere interveniente. Bonos magnetes solere esse colore aquæ aut nigredinis lucidæ, vel nonnihil ruberæ, solidosque esse ceteroquin, & homogeneos, & parum porosos, & chalybem optimum ex iis elici posse. Inter duos magnetes ejusdem bonitatis, longiorem (secundum axem seu distantiam polorum) atque ita sectum ut poli duo sint in extremis, præstare latiori (seu majori secundum æquatorem & parallelis) chalybem duplo majorem ferro, ab eodem magnete trahi & ex distantia majore; polum quoque solidiorem (*le pole le plus massif*) fortius trahere. Si culter rosæ nauticæ perpendiculariter imaginæ, tunc acum ei australem extremitatem obvertere, inferius exhibito septentrionalem; acum nec candescantam directionem amittere. Causam miraculorum magnetis esse lumen quoddam specificum, & tale quid etiam in vegetabilibus reperiri, ubi loco polorum magneticorum sint Zenith & Nadir. Hinc si a summitate vegetabilis aliquid rescetur, & postea jungatur, eodem situ reponi debere, ut cursus spirituum a Nadir ad Zenith continuari possit. Si alterius vegetabilis portionem loco summitatis abscissa inferere velimus, extremitatem recipientis quæ Nadir respiciebat, obverti debere in eam partem, qua inferendum respicit ad Zenith, quemadmodum polum septentrionalis unius magnetis meridionalem alterius naturali situ respicit. Et quemadmodum duorum magnetum poli similes pugnant, ita insertionem in vegetabilibus non procedere, si inferendum ivertatur, & pars Zenith respiciens parti recipientis ad Zenith respicienti jungatur. Si findas fruti-

fruticis stipitem, & mox partem unam alteri inferere velis, non debere partes antea conjunctas rursus conjungi, sed contra, alioqui inferendi extremitas quæ Zenith respiciebat, nunc ad Nadir tenderet, quod esset contra cursum spirituum; quemadmodum magnete secundum axem secto, partes prius connexæ se repellunt. Et cum acum magnete tangis, perinde esse, ac si acus esset portio magnetis, quæ nunc ressecatur sectione secundum æquatorem, ubi partium separatarum poli oppositi, seu qui post separationem diversos mundi polos respiciunt, antea conjungebantur, prorsus quemadmodum vegetabili parallele ad horizontem secto, extremitates sectionum prius unitæ in diversa spectabant, una ad Zenith, altera ad Nadir. Et quemadmodum magnete quasi peculiaris est terrella respectu acus, ita si vegetabile in vase quodam terram continente colles, & vas invertas, cavendo ne terræ elabi possit, vegetabile suum Zenith & Nadir habiturum non respectu mundi, sed respectu vasis, atque adeo futurum in hoc casu, ut deorsum crescat. Idem esse si stipitem fruticis inflectas, vel summitas deorsum tendat: quod si ex summitate inflexa quasi annulum facias, vim primariam communicari portioni, quæ est opposita summitati deorsum flexæ, quemadmodum si annulum ferreum magnete tangas, punctum tactum pariter & oppositum vim directivam primariam accipiunt. At lumen specificum animalium, cum sit a Sole & Luna, nulla certa puncta habere quæ respiciat.

Parte tertia aliorum principia examinat, & imprimis disputat contra *Cartesianos*, quos vocat Cartistas, quanquam huic multa referat, quæ non Cartesianis peculiaris, sed ab aliis etiam ante Cartesium inventa, & nonnunquam omnibus communia sunt, qui naturam mechanice & intelligibiliter explicant, qualia sunt motus terræ, gravitas aeris, principium quod nihil a se moveatur, sed omnia quantum in ipsis est in priore statu maneat, &c. Irridet Cartesianos, quod non nisi Deo velut per miraculum operante explicare possint, quomodo anima sentiat motus corporis, aut corpus sequatur animæ affectus, putatq; se philosophiam eorum pulveream dissipasse, probando materiam subtilē Cartesianam ne per vitrum quidem penetrare possit; nec minus tamen *Peripateticis* irascitur, quod vim substantias producenti accidentibus tribuere ipsi videantur, & lucem putent esse accidens; materiam quoque eorum primam explodit, & passim disputat contra

P. de

P. de la Grange, qui contra novos philosophos probare conatur, sine entitatibus illis naturam explicari non posse. Præfert utrisque *Chymicos*, qui principia mixtorum secunda statuunt salem, sulphur, Mercurium, phlegma & terram damnatam; & passim urget, ut physica principia ex Scriptura sacra petantur. In Eucharistia negat superesse accidentia vera panis & vini, sed esse apparentias tantum, & DEUM in nobis producere effectus, quos produxissent panis & vinum, nisi fuissent destructa. Postremo indignatur *Robaultio*, stultitiam eos accusanti, qui ratione sperant artem metalla in aurum transmutandi reperire, eique Augurellum, & Autorem arcana philosophiæ Hermetice, atque Helmontium opponit, tanquam multo in natura Cartis oculatiores.

Hæc Autor nos, de cujus ratione philosophandi iudicium aliis relinquimus, illud tantum admonentes, sæpe quidem peccare recentiores philosophos nimium hypothesibus indulgendo, & parum ad practicas scientias ab illis conferri, qui sola principia corporum remota (sive illa sint formæ, sive corpuscula) ad phænomena specialia explicanda adhibent; ac proinde felicius sæpe ad usum vitæ eos philosophari, qui ultima analysi in remotas illas causas minime tentata, interim resolutiones quarunt in illa quæ manu tenere, & sensibus vel omnino vel sic satis assequi, & in praxin traducere possumus. Hos ipsos tamen remotas illas causas non explodere, sed agnoscere potius debere, tanquam indubitatas, & ad generalia naturæ cognoscenda, rectumque de summa rerum iudicium ferendum necessarias; cum nihil perfecte intelligatur, nisi ad principia velut mathematica, licet in partibus a sensu remotioribus consistentia, sit reductum. Hypothesin etiam esse magni faciendam ad usum, ex qua quamplurima phænomena particularia velut prædici possint, licet a priori aliam demonstrationem non habeat. Gravitationem autem aeris, aliaque multa id genus accurate stabilita, ac pro demonstratis habenda doctis plerisque videri. Denique si suppositiones suppositionibus comparandæ sunt, illa quæ sunt intelligibilia, (qualia sunt, particule striatæ invisibiles, & his similia) censenda esse meliora, quam Entia quædam semimaterialia in distans radiantia, quæ non tantum sensu sed & intellectu percipi nequeunt, & de quibus ob incognitam eorum naturam nulla definitione factis explicatam, quidvis etiam fortasse repugnans affirmari solet; ex
priori-

Prioribus enim, si distincte concipiuntur, saltem aliquid discimus quod sit possibile, ex his omnino nihil.

*G.G.L. DEMONSTRATIO GEOMETRICA
regula apud Staticos recepta de momentis gravi-
um in planis inclinatis, nuper in dubium vocata: & solutio
casus elegantis, in Actis Novembr. 1684. pag. 512. propositi, de
globo duobus planis angulum rectum facientibus simul in-
cumbente; quantum unumquodque planorum
premat, determinans.*

SIt in Fig. 2. planum verticale ADB, & inclinatum ACE; & in illo TAB. XIII.
descendere tendat grave B, in hoc grave C, quæ designo per pun- FIG. II.
cta, in quæ incidunt eorum centra gravitatis. Sint autem gravia,
connexa fune BAC, & in æquilibrio, angulusque ABC rectus. *Ajo*
fore grave B ad grave C, ut recta AB ad rectam AC, quod sic ostendo:
Funem, (qui gravitate carere intelligitur), manuprehendendo in C,
trahendoque grave C deorsum in E, adeoque simul grave B sursum
in D (quo factò æquales erunt CE & BD) patet æquilibrio, quod
prius erat inter gravia, manere, nec manum ab ipsis juvari vel impe-
diri, nec proinde eorum centrum gravitatis commune (seu centrum
totius ex ipsis compositi, sive centrum æquilibrii) attolli vel deprimi.
Et cum gravium in situ B, C, centrum gravitatis commune es-
set in recta BC, horizonti parallela, ideo eorundem centrum in situ
DE positorum manebit in recta BC, alioqui attolleretur vel deprime-
retur. At idem est & in recta DE; quippe quæ eorum centra gra-
vitatatis, B & C, jungit: erit ergo in H puncto communi rectarum BC
& DE. Jam ex Geometria ostendi potest *Lemma* facile nec injucun-
dum: si sint CE & BD æquales, fore DH ad HE, ut AC ad AB, (*de quo*
mox.) Est autem etiam grave E (sive C) ad grave D (sive B) ut
DH ad HE, quia H est centrum æquilibrii ipsorum. Ergo erit gra-
ve C ad grave B, ut AC ad AB, quod asserbatur. *Idem aliter etiam*
sine assumpto lemmate illo geometrico ostendi potest, si grave B attol-
latur usque ad A, seu si (D) incidat in ipsum punctum A, eo enim ca-
su C (E) seu B (D) erit æqualis BA, & (H) incidet in C, & (H) (D) co-

T t t

inci-

incidet cum CA; eritque C centrum æquilibrii gravium ex B & C translatorum in A & (E), ac proinde grave in (E) hoc est grave C, ad grave in A, hoc est grave B, erit ut A C ad C (E) five AB, ut ante Placet tamen ipsius propositionis Geometricæ supradictæ demonstrationem subjicere.

LEMMA: *Omnium triangulorum, angulum coincidentem, & summam laterum circa eundem angulum æqualem habentium, bases a basi unius ex ipsis trianguli in eadem ratione secantur; quæ scilicet est ratio laterum hujus trianguli positorum circa angulum communem.* Sit angulus communis FAM in eadem Fig. 2. & triangula quotcumque ut ABC, ADE angulum BAC, DAE habentia coincidentem, & summam laterum BA + AC vel DA + AE semper æqualem (unde & BD æqualis erit ipsi CE) unumque ex his triangulis assumatur ut ABC: dico a Basi ejus BC secari basin DE trianguli alterius cujuscunque supradictas condiciones habentis ADE, in partes DH, HE, quæ sint in ratione AC, AB. Nimirum ex D ad AC ducatur DG parallela ipsi BC, & ex G ad BC ducatur GL, parallela ipsi AB. Jam (ob triangula ABC, GLC, similia) est AC ad AB, ut GC ad GL, seu ad DB, seu ad CE. Rursus (ob triangula EGD, ECH similia) GC ad CE, ut DH ad HE. Ergo (a primis ad postrema) erit AC ad AB, ut DH ad HE, quod ostendendum proponebatur. Patet autem ex demonstratione, nihil referre utrum angulus B sit rectus, & proinde etiam DE, basin trianguli ADE, secare basin BC alterius trianguli ABC (eandem laterum circa communem angulum summam habentis) ita ut segmenta CH, HB, sint proportionalia ipsis DA, AE, lateribus trianguli ADE circa angulum triangulis communem A. Potest etiam Lemma nostrum haberi pro accessione locorum Planorum. Locus enim punctorum, quibus bases omnium triangulorum, eandem summam laterum circa communem angulum habentium, in data ratione secantur, est recta. Superest nunc, ut veniamus ad solutionem casus de globo I (Figur. 3.) duobus planis XC, ZC, ad horizontem NO inclinatis sed ad se invicem angulum rectum facientibus simul incumbente, illi in F, huic in H; ut determinemus, quantum sit momentum, quo unumquodq; planum premitur. Statim autem patet, (quod etiam ab Adm. Rev. P. Kochanskio in Actis Junii 1685 recte notatum video) globum in plano aliquo inclinato duplex exercere momentum, unum quo decliviter descendere tendit,

TAB. XII.
FIG. 3.

tendit, alterum quo planum declive premit, quæ duo simul absolute seu totale gravis momentum constituunt. Itaque in nostro casu *ob duas causas* planum alterutrum ut XFC, a globo I premi intelligitur: *prima* est quod globus I descendere tendens in plani XFC linea FC, momento, quod sit ad totale, ut XN ad XC (quemadmodum demonstravimus) aget reliquo, (quod erit ad totale, ut XC-XN, ad XC) in ipsum planum declive XFC, a quo sustentatur. Sed actio ista etsi vera & realis sit, est tamen alternativa & ob præsentiam alterius plani etiam sustentantis refracta, ut postea explicabitur. *Secunda* causa premendi planum XFC est, quod globus I descendens in altero plano ZHC, momento quod sit ad totale, ut ZO ad ZC, premit hoc ipso momento planum XFC descensui suo declivi, in linea HG affectato, se directe objiciens, atque ita hanc descensus vim excipiens. Porro eadem ratiocinatio institui potest de plano altero ZHC, etiam ex duabus illis premendi causis, & quidem *ex prima causa* quæ erat *sustentatio* globi in ipso plano, in quo decliviter descendere tendit, premitur hoc planum ZHC momento, quod sit ad totale momentum globi, ut ZC-ZO, ad ZC: at vero *ex altera causa*, quæ erat *exceptio* globi, dum scilicet planum ZHC, ei in altero plano XFC, decliviter descendere conanti, se directe objiciens, vim illam excipit, premitur planum ZHC momento, quod sit ad totale, ut XN ad XC. Et quidem causa prima premendi planum XFC, & secunda premendi planum ZHC, quæ sunt dissimilares, simul constituunt totum momentum globi; globus enim premit planum XFC quatenus ab eo sustentatur, & planum ZHC quatenus a priore non sustentatur. Similiter causa prima premendi planum ZHC, & secunda premendi planum XFC, licet dissimilares, constituunt totum momentum globi. Cause autem similes conjunctæ, duæ scilicet pressiones ob sustentationem, vel duæ pressiones ob exceptionem, (quibus duabus posterioribus compositis utitur doctissimus Autor speciminis de momentis gravium in Actis Novembr. 1684. exhibitæ, qui casum hunc de duobus planis angulum rectum facientibus, a se ingeniose excogitatum proposuit) momentum totale non integrant, sumptæ scilicet ex diversis momenti totalis partitionibus. Verum cum quatuor premendi causis simul sumtis bis integretur momentum totale, patet illas sic absolute sumtas non esse compatibles, nec *cumulative*, sed ut post dicam

tantum *elective* sive alternative componendas: alioqui effectus globi in plana major esset momento globi totalis absoluto. Cum vero manifestum sit, duas semper causas in quolibet plano æquali ratione in considerationem venire debere, nec tamen integras retineri posse; adhibenda est *regula alternativorum*, quæ in jure acerescendi, in æstimatione spei alea ludentium, aliisque casibus locum habet, hoc est, utriusque momenti sumendum est dimidium, seu quod eodem redit, medium inter ipsa arithmeticum, sive dimidium summæ ex ambobus. Itaque si momentum globi totale sit unitas, cum duæ momenta premendi planum XFC sint $\frac{XC-XN}{XC}$, & $\frac{ZO}{XC}$ seu $\frac{ZO}{XC}$ (si ponantur XC & ZC æquales) sequitur momentum, quo revera in hoc situ premitur planum XFC, fore dimid. $\frac{XC-XN}{XC}$ + dimid. $\frac{ZO}{XC}$ seu $\frac{XC-XN+ZO}{2XC}$, & similiter momentum quo revera premitur planum ZHC erit dimid. $\frac{ZC-ZO}{ZC}$ (seu dimid. $\frac{XC-ZO}{XC}$) + dimid. $\frac{XN}{XC}$ hoc est $\frac{XC-ZO+XN}{2XC}$ quorum duorum momentorum revera duo plana prementium summa componit momentum globi totale seu unitatem, quod omnino opus erat observari. Atque adeo cessat difficultas, quæ ex casu proposito nasci posse videbatur; quæ tamen talis erat, ut omnino mereretur explicari: nec ideo minus obligati sumus Autori speciminis, qui eam excogitavit, pariter atque Adm. R. P. Kochanskio, qui viam jam tum designavit, cui recte insistendo ad determinationem pressionis cujusque plani perveniri poterat. In numeris Kochanskianis sit XN vel CO, 3. CN vel ZO, 4. XC vel ZC, 5. tunc planum XFC revera premitur a $\frac{2}{7}$ & planum ZHC a $\frac{2}{7}$, momenti totalis. Sin pro 3, 4, 5, numeri sint 5, 12, 13, tunc planum XFC premitur a $\frac{10}{17}$, & planum ZHC a $\frac{1}{17}$ momenti totalis. Ad examen autem regulæ nostræ proderit etiam considerare, & cum regulâ conferre solutiones casuum specialium aliunde notas: ut si XN fiat æqualis nihilo, planum XFC fiet horizontale, ZHC verticale, rectæq; XC & ZO æquales, ubi etiam ex regulâ recte prodibit totum momentum totale pro premendo plano XFC, & nihil pro premendo plano ZHC. Si vero rectæ XN & ZO sumantur æquales, adeoque & anguli XCN, ZCO æquales, tunc per se manifestum est, utrumque planum eodem modo premi a globo, ac proinde

inde dimidium momenti totalis unicuique impendi: quod ipsum & ex regula nostra prodit. Methodus autem qua usi sumus, per regulam alternativorum, etiam in aliis casibus perplexis enodandis magnum usum habere potest; quamvis non sit pure Geometrica, sed quodammodo Metaphysica simul; unde provisionaliter censeretur potest, donec idem demonstraretur alia via, magis secundum vulgares notiones geometrica & rigorosa, quam ubi vacaverit, exhibere mihi refero. Porro unum adhuc admonendum est, ne quis in captione fati alioquin subtilem incidat, & ut appareat clarius, cur duos conatus componendos vocaverimus alternativos: nempe hæc quidem quæ de pressione cujusque plani determinavimus, tantum locum habent, cum unumquodque planum satis firmum est, ut resistere possit unicuique conatum alternativorum a quibus premitur, separatim sumto; sed si unum ex planis resistere quidem posset minori conatui se urgenti, vel etiam dimidia amborum summæ, non vero majori, alterum vero planum ita firmum esset, ut unicuique ex ambabus in se pressionibus posset resistere, tunc eo ipso locum habebit absolute unus ex casibus alternativis *pre reliquis*, ac proinde cessante regula alternativorum æqualiter locum habentium, prius illud seu debilius planum vi ejus conatus, cui impar est, superaretur. Quæ quidem observatio singularis est, utilisque ut conatus naturæ alternativi singuli, a conatu ob exitum alterutro modo frustra tentatum, ex ipsis alternativis sibi obstantibus resultante, distinguantur: nec ideo, exempli causa putetur planum XFC premi absolute momento $\frac{20}{xc}$, quoniam eo ipso momento premitur conditionaliter; ita scilicet, ut frangendum sit, si ei resistere non possit. Nam in casu quo ei resistere potest, vi sua elastica, renitens prementi, onus in alterum planum rejicere tentat; quod ipsum si etiam satis firmum sit, ex conflictu ea demum æquissima distributio sequitur, quam exposuimus, ubi non ipsa quidem quatuor momenta, sed tamen ipsis proportionalia adhibentur, in quæ momentum totale distribuitur. Sunt autem hæc, quemadmodum prima fronte paradoxa (ut scilicet planum aliquod dicatur certo aliquo momento seu conatu premi alternative sive conditionaliter) ita considerato jucunda, & processum naturæ non tantum mathematicum, sed & quodammodo Metaphysicum illustrare apta.

LETTRE DE QUELQUES PROTESTANTS
*pacifiques, au sujet de la Reunion des Religions,
 a l'Assemblée de Mess. du Clergé de France &c.*

id est:

Epistola quorundam Protestantium pacificorum, de conciliatione Religionum, ad Congregationem Cleri Gallicani, mense Majo, anno 1685. San-Germanni habendam.

Impressa anno 1685. in 12.

ET si fera, imo ut nunc sunt res *Reformatorum in Gallia*, desperata videri possunt, quæ Autor hujus epistolæ ad unionis cum Romano-Catholicis mediâ inveniendâ proponit; utilitate tamen non carebit, contenta Scripti nosse & considerare. Scopus ejus, & summa petitionis ad Clerum est, ut reunio sive conciliatio (quam non immerito a *Rege Christianissimo magnum suum opus* vocari scribit) eum in modum ineatur, ut tamen salva sit fides & conscientia; utque sublatis persecutionibus, *Reformati* ad colloquium admittantur, non ad disputandum, sed ad tractandum de mediis concordiæ; tum ut tempus & potestatem habeant inter se, & cum religionis suæ sociis extra Galliam deliberandi: sperandum enim esse, ut facta conventione, exemplum Gallorum tota Protestantium Ecclesia secutura sit. Ante omnia vero requiri, ut Rom. Catholici ipsi reformare & mutare in sua ecclesia incipiant, quæ pacis causa emendare possint & debeant, soli enim spei & pollicitationi, quod id aliquando facturi sint, fidi non posse, & moram summe periculosam esse.

Hæc & similia partim in exordio, sed luculentius & efficacius in epilogo, nec sine reverentia & modestia deducuntur. Argumentorum autem vim, per quæ movere Præfules Gallos aggreditur Scriptor epistolæ, *septem principis sive axiomatibus* fulcit, quorum singula utrinque ut putat, nota & concessa præsupponit, dein exemplis & illustrationibus quibusdam elariora facit & applicat. *Primum est: concordiam sive unionem ad quam invitantur Reformati, ad aliarum trans alioquum modum insistere debere, utrad, scilicet parte alteri aliquid conce-*

concedente, & remittente. Si enim pars potentior sive dominans, per iussa solum eorumque rigorosas executiones procedere velit, subjugationem & oppressionem partis debilioris id esse, non conciliationem & unionem: neque sic unius fidei veros confessores, sed hypocritas fieri, aut reluctante conscientia obsequentes, de salute periclitaturos. Obtestatur inde proceres Cleri, an non credant, causas schismatis vel sufficientes, vel certe non plane nullas superiori seculo fuisse. Expetiisse enim tunc omnes reformationem; querelis de corruptelis Ecclesie omnia perstrepuisse; neque sine ratione Legatos & Episcopos Gallie in Concilio Tridentino tot capita proposuisse, a Pontifice mutanda & concedenda: inter quae nominat usum linguae patriae in re divina, sacri calicis restitutionem, & correctionem abusu in cultu imaginum: qualia igitur tunc salva religione postulaverint, talia nunc ipsos admittere & concedere posse, infirmorum conservandorum causa, ex Apostoli monitu; vel praetextum saltem Reformati daturus, ut dicere possint, Ecclesiam Gallicanam aliam nunc & meliorem esse, quam olim fuerit.

Secunda Auctori regula est: neutram partem ab altera postulare posse, ut cedat in rebus gravis momenti, in quibus salutis cardinem versari, etiam ex errore, sibi persuaserit. Ratio, quia peccatum est quicquid fit contra fidem conscientiae. Nec sufficere si dicatur, standum esse definitioni Ecclesiae; controverti enim, quae sit vera illa Ecclesia, quae jus decidendi habeat, & an recte deciderit. Eadem aequitate Reformatos quoque non desideraturos a Rom. Catholicis, ut relaxent, quae ex suae conscientiae praescripto relaxare non possint: explicent modo, quanam illa sint, & facile apparituum, an concordia sperari possit. Se tamen, consideratis *Episcopi Meldensis* expositionibus, pauca videre quae necessario retinenda sint; nam nec *Misam*, si commemorationis saltem sacrificium sit, in illo censu fore, & Christianos aliquo tempore & loco esse posse, qui Sacerdote & Missa careant. Nec majorem necessitatem circa ceremonias & alia ejusmodi mansuram, ne quidem circa adorationem Sacramenti, cum utrinque agnoscat, Christum adoratione dignum esse, sed tantum quaratur, an etiam in pane adorandus sit. Magna etiam illum articulum *de potestate Pontificis*, obstaculo non futurum, abjudicata ei jam publice a Gallis infallibilitate, & asserta concilii supra eum auctoritate,

tate,

tate, quæ tanta sit, ut etiam monarchiam Pontificiam totam abrogare possit, si id ex Ecclesiæ utilitate esse judicetur.

Tertia regula: si de articulo fidei sive theoretico sive practico quaestio sit, quem altera pars ut falsum & fundamento Religionis adversum rejiciat, altera pro vero habeat, ita tamen ut essentialiter ad religionem non putet pertinere: hoc casu eam partem, quæ verum quidem sed non absolute necessarium statuit articulum, charitate & prudentia Christiana obligari, ut cedat, & infirmitati alterius, quæ articulum pro pernicioso & intolerabili habet, sese accommodet. Exemplum adducit de invocatione Sanctorum, quam veram sed non necessariam habeant Rom. Catholici, item de imaginum cultu, quo per trecentos minimum annos caruisse Ecclesiam, negari nequit. Huc quoque trahit quæ de usu calicis, de lingua patria in sacris, de conjugio clericorum, disputantur. Nec ad rem fore ait, si dicatur, liberum relinqui Reformatis, an credere ista cum Rom. Catholicis & exercere, an spectare, saltem & tolerare velint. Communionem enim cum Ecclesia, quæ articulos, quos Reformati ut fundamento fidei contrarios averfantur, publice asserit, sine peccato haberi non posse.

Quarta regula: Si agatur de articulo, quem una pars affirmat, altera negat, utraque tamen agnoscit, sine salutis dispendio asseri illum aut negari posse: hoc casu partem potentiorē a debiliore tolerandam esse. Hoc stante, multum putat lucraturos esse Romano-Catholicos; alioquin populi offensam non vitaturos Reformatos, si etiam tolerabilia mutatum irent.

Quinta: Si vero una pars quosdam articulos magnificat, altera levioris momenti esse putet, in his cedendum esse illis, qui magnificiunt, nec cogendos, ut sententia sua sese abdicent. E. gr. Rom. Catholici sententiam de præsentia reali maximi faciunt, Reformati eandem pro erronea habent, sed tali quæ fundamentum salutis non subvertat, ad eoque in Augustanæ Confessionis Ecclesiis illam tolerant. Procedente itaque inter partes concordia, Reformatos urgere non debere, ut Rom. Catholici sententiam de præsentia reali ejurent, neque peccare Reformatos, si errorem tolerant, quia error ille non habetur perniciosus ad salutem.

Sexta: multum differre, an error toleretur, an etiam credatur & probetur. Prius ex charitate & prudenter fieri posse; posterius, si re-

se reclamante fiat conscientia, manifestum esse peccatum. Ita multa toleraturos esse Reformatos apud Rom. Catholicos, licet ea ipsi pro veris agnoscere non possint, nec ut id faciant cogi debeant. V. gr. si ferant illos, cum presentiam realem credunt, non ideo ipsos ad eam, credendam, aut ad abjurandam absentiam realem adigi posse. Ita si Rom. Catholicij abolerent adorationem Sacramenti, aut cultum Sanctorum & imaginum; non ideo postulandum esse, ut condemnent quæ antea egissent. Nihilo magis, si ponatur, opinionem de purgatorio tolerari posse, obligandos Reformatos, ut ipsi quoque id credant, aut dissentium celebent: imo etiam partem cultus, qui solius purgatorii causa instituitur, illique articulo insititur, abrogandum fore, quia illo retento sine peccato communicare cum Rom. Catholicis Reformati non possent.

Septima denique: nullo pacto veritati prejudicari debere, quin per amica colloquia, sive publica sive privata, super articulis mutuo tolerantis aut remissis ulterior fiat investigatio; ita tamen ut pax Ecclesie minime turbetur. Sic in primitiva Ecclesia Judæos & Gentiles ad Christianismum conversos dissentisse, salva concordia, de observatione legis Moysaica; & in ipsa Romana Ecclesia de magni momenti quæstionibus, sine schismate disputari.

S. ATHANASII ARCHIEP. ALEX. SYNTAGMA doctrinae ad Clericos & Laicos. Valentiniæ & Marciani Impp. Epistola duæ ad Leonem M. Theodori Abucara tractatus de unione & incarnatione. Singula, præter Marciani priorem epistolam Latine extantem, utraque lingua primum prodierunt cum notis, edente Andrea Arnoldo C. F. Norimbergensi.

Lutetiæ apud viduam Edmundi Martini & Johannem Boudot, 1685. in 8.

TRia hæc antiquitatis ecclesiasticæ monumenta, in Anglia, partim ex Vossiana, partim ex Bodlejana bibliotheca descripsit, qui ea nunc in Gallia bono publico donavit.

Primum quod *Athanasii* nomen præ se fert, non alium agnoscere

U u

fcere

ficere Autorem, quam celeberrimum flum Alexandrinæ ecclesiæ Episcopum, ex eo persuasum sibi habet, quod antiqui codicis inscriptionem confirmet *ἔρωτησεις καινογενῆς καὶ ἀποκρίσεις τῆς ἀγίας συνόδου* in bibliotheca Regia reperiatur, nec Stylus ab Athanasiano multum discrepet, & præterea in Athanasii tractatu de virginitate & in exhortatione ad monachos nonnulla, quæ cum hoc syntagmate aliquatenus congruunt, legantur.

E. duabus Valentiniani & Marciani ad Leonem M. epistolis priorum, quæ jam antea Latine in operibus Leonis prodierat, nova versione non indignam judicavit, cum prior illa quodammodo imperfecta videretur; ex quo etiam colligit, quod epistola illa non Latine scripta, sed ex Græco fonte hausta fuerit. Posteriores, quæ nunquam antea neque Græce neque Latine lucem publicam aspexit, tanto libentius divulgavit, quod eam actis Chalcedonenſis concilii perquam necessariam censeret. De utraque *Paschasium Quæstnelium* novissimum operum S. Leonis editorem consuluit, qui priorem ad annum 452, alteram ad annum 453 pertinere respondit.

Quindecim *Theodori Abucaræ* dissertationes latinitate abs se donatas jam olim *Genebrardus* publici juris fecit. Plura ejusdem opuscula, a se & *Francisco Turriano* Latine reddita, *Jacobus Greſſerus* cum *Anastasi Sinaita* Hodego postea conjunxit. Sed utrobique hunc de *unionis & incarnationis tractatum* omiſſum videas, quem nunc *Cl. Arnoldi* paternis insistentis vestigiis industria & bonas literas ornandi studio debemus. Cur autem Abucaræ non æque ac Athanasiano syntagmati, & duabus Val. & Marc. epistolis notas addiderit, in causa esse dicitur venerandum unionis personalis mysterium, quod mirari potius quam rimari voluerit, cum præsertim ob iter cunctationis impatiens, sufficiens temporis eopia haud superfuerit. Virum verò quendam doctum in Anglia Theodori hujus ætatem ad septimum seculum retulisse meminit, & *Καπῶν* civitatem, ubi episcopi officio functus est, non aliam esse existimat, quam quæ apud *Ptolemaum* lib. 5. c. 18. *Καπῶν* nomine venit, & in notitia eparchiarum, quam manuscriptam tenet, *Καπῶν* appellatur.

Ceterum etsi nostrum de primo e tribus munimento, quod Athanasio vindicare clarissimo VOSSIO, ac editori Arnoldo visum fuit, judicium merito suspendimus: non possumus tamen non ex Novellis Reipublicæ

publicæ Litterariæ, qua mense Martio superioris anni cæptæ, in Hollandia Gallico sermone per mensium intervalla eduntur, hæc transferre, qua de illo opusculo Vir, quisquis est, doctissimus censuræ. Persuasum autem habemus, clarissimum Novellarum illarum Auctorem, cujus magnam varietatemque eruditionem non minus, ac ingenii acumen & elegantiam, stylique venustatem merito veneramus, egre non laturum, si in eorum, qui Gallici sermonis ignari sunt, gratiam nonnulla ex iis Latine reddita, in *Aëtia* hac nostræ subinde derivemus; eum in modum, quo ex celeberrimi Roquii Diurnis Parisiensibus, & Anglorum Transactionibus Philosophicis excerpere quadam, Latinoque sermone expressa *Aëtia* nostris inferere hæcenus consuevimus. Sicuti vicissim, si quid in *Aëtia* hisce exhibetur, quod Gallice verti mereatur, & seu in Diurna Parisiensia, uti factum non semel fuit, seu in Novellas Reipublicæ Litterariæ Roterdamenses referri, quominus id fiat, non intercedimus; illi etiam, qui *Aëtia* hac nostris integra in Gallicam linguam traducere novitæ prædem Hæge Comitum cæpit, minime succensentes.

EXCERPTUM EX EPISTOLA ROTHOMAGO Auctori Novellarum Reipublicæ Litterariæ transmissa, qua ostenditur, scriptum non ita pridem ab Arnolde publici juris factum non esse Divi Athanasii.

Traductum ex Novellis mensis Julii a. 1685. p. 744. sqq.

Raciones quibus motus fuit Arnoldus, ut D. Athanasio istud opus cederet, hæc sunt. 1.) Quod titulus id ei tribuat. 2.) Quod in Codice MS. Bibliothecæ regiæ, cui titulus *Quæstiones Canonice & Responsiones S. Synodi*, bina ex hoc libro loca tanquam S. Athanasii citata deprehenderit. 3.) Denique quod complura hic occurrant, illis quæ alibi in Athanasii libro de virginitate habentur, plane conformia. Quibus reponi poterit (1) Titulum a Scriba adjectum fuisse eadem ratione, quâ librarius aliquis, cum Novatiani nomen libro cuidam præfixum videret, expulso illo, Tertulliani ut celebrius & minus exosum substituit. (2) Synodum illam, quæ D. Athanasio laborem hunc adscribit, ipso quoque Arnolde agnoscente, seculo

demum IX habitam fuisse, quo tempore, prævalente ubivis bonarum literarum ignorantia, facilis error fuit in assignando vero autore. Codicibus Mss. (3.) Scriptum de quo agitur, a S. Athanasio in suis operibus nullibi esse agnitum, nec a quoquam Patrum eidem tributum. (4.) Certeum esse, Athanasii temporibus neque communionem inter Monachos fuisse, nec regulam, quarum tamen mentio in hoc libro occurrit. Jubet enim isthoc Monachos 1) bonis suis renunciare, aut hæc saltem est explicatio verbis p. 22. ab Arnolde subiecta. Jam vero Athanasii temporibus, jus adhuc erat Monachis proprio nomine bona possidendi. Codex enim Theodosianus lib. 5. tit. 3. (ubi videndus Godofr. in Comm.) liberam testandi facultatem eis concedit. Et Gregorius M. l. 1. Ep. 42. tradi jubet Faustino bona, a Joanne monacho cum moreretur relicta. Doctissimus Mabillonius videtur interdictionem bona propria possidendi ad D. Benedictum referre velle. Sed agnoscit ipse Magistrum hunc regulæ c. 82. statuisse, ut donationum a Monachis factarum instrumenta testamento Abbatis inserantur, talesque donationes factas exemplis Abbatum & Abbatissarum, præsertim Reginæ Radegundis & Fulradi S. Dionysii Abbatis, docet l. 1. de re diplom. c. 2.

2) Vult ab iisdem decimas exsolvi, quod quidem præceptum non saltem interpretationi Arnoldi loci supra allegati e diametro adversatur, sed etiam S. Athanasium non esse hujus scripti autorem, evidenter ostendit; nec enim decimæ solvi cœpere, nisi longo post obitum ejus tempore. Sane de sævientibus decem persecutionibus in usu non fuisse; & si hac voce Cyprianus usus deprehenditur, factum id est respectu ad Veteris T. decimas habito. Constantinus pastori bus frumenti certam quantitatem dari præcepit, quod institutum usque ad Juliani Apostatæ tempora duravit, & post ejus obitum a successore Joviano in usum reductum est. Autor historię Beneficiorum originem decimarum avaritiæ Episcoporum quorundam Aulam frequentantium adscribit, qui quarta ipsis assignata non contenti omnem penitus adeo exhausserint substantiam, ut necessarium fuerit, decimas exigi ad alendos Sacerdotes, quam rationem in Italiam primus introduxit Carolus M.

3) Observari mandat jejunium Ecclesiæ. Arnoldus rigide hæc verba interpretatur de jejunio a die cinerum ad Palmarum usque

usque festum observari solito. Sed si ex Socrate Hist. Eccles. l. 5. c. 22. constat, Alexandrinos sex septimanis jejunasse, certe factum id non est nisi Valentiniano, & Theodosio imperantibus.

4.) Conjugio Clericos prohibet. Nec tamen probabile est Athanasium, qui Concilio Nicæno, ubi contraria sententia prævaluerat, adstitit, autorem esse prohibitionis ad omnes æque Clericos porrectæ. Oblitus pene eram dicere, librum inscribi tertium ad Quirinum; & certum quidem esse, in operibus Athanasii duos libros ad Quirinum comparere, sed contra Judæos scriptos; denique illustrem Bigotium persuasum esse, ne utquam Athanasium, sed alium quendam ex veteribus esse autorem hujus libri, luce aliqui publica dignissimi.

OBSERVATIO SINGULARIS DE FRACTURA, in qua nova quadam efformata fuit Articulatio, communicata a Dn. Silvestro Medicina Doctore Parisiensi.

Traducta ex Novellis Reipublicæ Litterariæ mensis Juliï an. 1685. p. 118. sqq.

ANni sunt plures, cum Vir quidam ex casu sibi brachium sinistrum, ad quatuor a carpo digitos transversos ita fregit, ut utrumque ulnæ & radii os in transversum diffractum haberet & omnimode disunitum. Mox equidem Chirurghi pro brachio repouendo fuere accersiti, Vir tamen hic doloris vehementioris metu tangi ab iisdem plano recusavit, abnuendo una fascias ipsas, quibus brachium commode deligaretur. E diverso brachium commovere potius incepit, huicque postea obtui tali successu assuevit, ut brachium vel in ipso fracturæ flecteret loco: in quo statu, commovendo videlicet manum, ac duobus in locis absque dolore vel incommodo ullo cubiti os flectendo, satis diu vitam protraxit. Postquam vero esset defunctus, unus e Chirurgis, qui ipsum visitaverant, brachium hoc ab ejus petiit agnatis, musculisque rescissis oppido novam in fractura factam invenit articulationem, sequenti dispositam ratione. Scilicet ex parte flexus cubiti in utriusque ossis extremitate caput

U u 3

quod-

quoddam rotundum apophyseos nomine insignitum, occurrit, ex parte autem carpi duæ adiunt cavitates satis profundæ, capitibus ossis cujuslibet recipiendis inservientes. Dehinc ipsum periossum, quod tempore fracturæ erat laceratum, circum circa majori præditum observatur crassitie, adeo ut ligamenti vicem pro articulatione firmanda præstet. Tandem cavitatum harum oræ a parte anteriori multo minus advertuntur elevata, quam a parte quidem posteriori, unde duo notabiles producebantur effectus; quippe ex una regione satis sic erat opportunitatis pro meliori flexionis motu ineundo; ex altera vero nimia brachii extensio hoc in loco impediabatur, similem fere in modum, ac in cubiti flexura contingere deprehenditur. Quæ omnia in ossibus pariter exsiccatis, a Dn. *Dn. Varney* inter plura alia rara Anatomica asservatis, ac in apposita cernere licet Figura, veluti quam ideo delineandam curavi, ut eo exactius novæ hujus articulationis mechanismus queat comprehendî. Est vero ibi AA os radii. BB os cubiti. CCC fractura; in qua novus quidam efformatus erat Articulus.

Tab. XIII.

Fig. 4.

Duo hic sese offerunt consideratu digna, quorum rationes indagari omnino merentur: primum est, qua ratione articulatio talis nova fuerit concinnata; alterum vero, quomodo hic vir cubitum eo in loco flectere potuerit, cum absque dubio muscoli novi, motui isti inservientes, formati essent nulli. Quæ meæ circa utramque questionem sint conjecturæ, ea nunc proferam lege, ut aliorum majori meo perspicacia pollentium subijciam iudicio.

Quo intelligatur ratio, qua talis articulus efformatus fuit, animo concipiatur oportet, ossium brachii, postquam utrumque in transversum fractum ac penitus disjunctum esset, extremitates nihilominus sibi invicem oppositas, simulque unam supra alteram ita permanisse adaptatas, ut calli materies e qualibet ossium extremitate stillans, haud dubie illas denuo conglutinasset, nisi brachium continuo agitatum fuisset. Hic siquidem motus in causa fuit, quod materia calli non saltem a fracturæ lateribus insensibiliter deflueret, sed & quia viscida ac glutinosa, ossium fractorum adhaereret margini, ubi temporis successu species quædam limbi enim ad modum, quo, etiamnum in ossibus cernitur, fuit efficta; qui limbus cavitatis loco est, ex carpi potius, quam cubiti parte, ob declivem

car-

carpi situm concinnatus. Cavitate vero sic formata, ipsis ossium extremitatibus ex parte cubiti necessario capitibus seu apophysicos figuram recipienda, quoniam materies calli tota exudans mollis atque fluida, brachii dum motu ad alteras ossium extremitates ferebatur, non poterat non ad eam rationem, qua illæ dispositæ erant, formari, i. e. propter concavam cavitatis figuram evadere convexa.

Sed priusquam motus, qui in nova ista articulatione fiebat, enodetur, duo veniunt consideranda: primo, musculos plerosque ulnæ ac radii ossibus superstratos ubique fere duobus hisce ossibus annecti & agglutinari; deinde carpum, veluti partem mobilem respectu cubiti, versus hunc secundum motus musculorum regulas flecti. Quibus suppositis, si nova quædam formetur pars mobilis, seu quod idem est, si duo ossa penitus frangantur, musculi agentes necessario cubitum in articulatione videntur flectere; extremitates quippe ossium eorum, quæ sunt ex parte carpi, eodem modo ac si nova essent ossa, evadunt mobiles respectu cubiti, & flectantur oportet ratione adhaerentium musculorum, contractionis tempore necessario partes divisas seu ruptas, quibus adnectuntur, adducentium. Atque hæc ratio motus ejusmodi est mechanica, musculorum connexioni cum ossibus superstrata: verum si talis connexio haud esset, idem nihilominus motus adhuc procedere posset, quia ossium ulnæ ac radii extremitates, quibuscum carpus articulatur, cum non sint stabiles, necessario carpi sequerentur motum, id est, musculi carpi agentes trahere omnino cubitum versus deberent partes carpi fulcrantes, veluti mobiles factas.

Meum non est in consequentias hic inquirere, quæ ex observatione hac necesse queunt. Chirurghi interim exinde poterunt discere, quam necessarium sit ossa fracta, ut reuniantur, deligare fasciis eaque servare immobilia; ab altera vero parte observabunt inde Physici, naturam in rebus extraordinariis iisdem semper insistere viis, adeoque credendum haud esse, quod omne monstruosum nobis visum effectus quidam sit fortunæ, vel naturæ quædam aberratio; sed quod omne potius in mundo per constantes motus fiat leges, a Deo in generationis ac conservationis corporum gratiam stabilitas. Præterea certus sum, alias adhuc inde sequelas, quoad succi ossium nutritii motum, & quoad rationem, qua eorum formantur articulationes,

lationes, posse inferri, sed locus hic minimè est, hanc excutiendi materiam.

Ad nostram regredior observationem, quæ rarissima videtur maximeque singularis, qualem similem apud Auctorum legere neminem licuit. Verum est, quod *Fabritius Hildanus Cent. 3. Observ. 91. refert, in Viro quodam, postquam brachium idem sinistrum inter cubitum & brachium haberet con fractum, duoque ossa omnino inter se disjuncta una cum insigni carnis contusione, ingentem ortam fuisse suppurationem, qua durante multa prodisse ossicula, remittentibus vero symptomatibus & vulneribus consolidatis, ossa nihilominus remansisse disjuncta, ita quidem, ut veluti novum quendam constituerint articulum; virum enim, ubi dextram adhiberet manum, brachium sinistrum in ipso fractura loco antrosum & retrorsum duxisse.* Unde cernere est, magnam inter historiam utramque intercedere quidem convenientiam; interim non una profus eademque res mihi videtur. Certum est in Viro, de quo *Fabritius Hildanus* loquitur, ossa haud denuo fuisse conjuncta, quæ est ratio, cur brachium in fracturæ flecteret loco: verum inde non sequitur articulationem quandam ibi fuisse factam, quia tali in casu Vir iste absque dextræ manus auxilio brachium sinistrum æque commovisset, ac ille, de quo nos differimus. Quicquid itaque inferre inde licet huc recidit, nullum callum, cum insignis facta fuerit suppuratio multaque una prodierint ossicula, fuisse generatum pro ossibus fractis uniendis, horumque extremitates exsiccatas induruisse absque eo, ut invicem essent conjunctæ vel se invicem tangerent, quemadmodum id expressis ibi verbis innuit *Hildanus, Ossa, inquit, se invicem non attingunt, sunt enim ipsorum extremitates callo obductæ.* Ast non video, quomodo elici exinde possit, ullam in modo enarrata fracturam factam fuisse articulationem; præprimis cum Auctori Observationem hanc commemoranti occasio defuerit, eam ex ossium brachii post Viri mortem scrutinio asserendi.

DESCRIPTIO AC USUS PORORUM IN cute manuum atque pedum, per *Nebemiam*

Grey, Med. D.

Translata ex *Transact. Anglic. M. Maji, 1684. num. 159.*

Per

Per poros Medici nil aliud intelligunt, quam certa spatia permeabilia inter partes alicujus corporis. Quin proinde pori in cujuslibet hominis cute dentur, non magis in dubium vocari potest, ac nunquam homo unquam sudet aut perspiret. At in manibus atque pedibus iidem admodum sunt notabiles, respectu tam positionis, quam amplitudinis eorundem, hæcenus quantum ego novi, a nemine Anatomicorum descriptæ. Etenim si quis modo laborem impendet, contemplandi ope vitri mediocris palmam suæ manus, diligenter & adhibito saponis ablutæ; advertere poterit (præter majores illas lineas, a quibusdam certis nominibus insignitas, ut & eas, quæ mediæ sunt magnitudinis, ac rugæ cutis audiunt,) innumeras strias exiguas, æqualis amplitudinis atque distantia, ac ubivis ad semet invicem parallelas. Ac speciatim tales deprehenduntur in summitatibus ac primis articulis digitorum ac pollicis, in suprema parte volæ, ac prope radicem pollicis parum supra carpum. In quibus locis omnibus striæ istæ perquam regulariter dispositæ sunt in triangula spherica & ellipses, ut in manu, quam delineari feci, videre est. Super hisce striis *Tab. XIII. Fig. 5.* stant pori, æquis omnes ordinibus ac talis magnitudinis, ut absque vitro etiam oculo visus acumine pollenti pateant. Quod si vitri cujusdam ope lustrentur, quilibet porus speciem exhibet fonticuli cujusdam, ac sudor inibi stagnans apparet æque limpidus, ut aqua fontana, denuo etiam refurgens, quoties abstergitur. Intentio naturæ in disponendis hisce striis hæc est, ut ex tanto magis juvent usum ac motionem manus: hæc quidem quæ imam eujuslibet trianguli partem seu basin faciunt, ad flectendos seu contrahendos digitos; illæ vero quæ reliqua duo latera constituunt, ut & ellipticæ, ad pressionem manus aut summorum digitorum versus quodvis corpus, exigens scilicet, ut cedant ad dextrum ac sinistrum latus. Perquam autem provide super hisce striis, ac non in sulcis interjectis pori locati sunt, (*vid. fig. 6.*) quo sic eorum structura tanto firmitior esset, nec ita facile depravationi per compressionem obnoxia; per quam ipsam scilicet sulci tantummodo dilatantur aut coarctantur, striis constantibus iisdem manentibus, porisque adeo non alteratis. Ac ob eandem rationem pori etiam hi largiores sunt, ut semper tanto melius conserventur, cute quantumvis maxime compressa ac condensata per usum ac laborem manus. Idem est in poris pedum, non

impeditis, licet cutis ab incumbente mole totius corporis prematur. Atque pori hi sic constructi ac muniti, admodum bene conveniunt ac viam aperiunt evacuationi particularum sanguinis magis noxiarum ac perspirabilium, copiose nempe ad eos advectarum ope continui usus manuum atque pedum. Unde est, quod sudor pedum in plurimis magis nares offendit, quam qui ex ulla alia corporis parte prodit: item quod plurimi homines hypochondriaci, aut foeminae hystericae, tantum non continuum ardorem persentiscant in soleis pedum ac palmis manuum: non autem in suprema pedum parte aut manuum dorso; quae partes scilicet non adeo caleferi aut fricari solent, minus aptae sunt ad recipiendas praedictas particulas noxias, nec proinde etiam isto pororum genere instructae fuerunt.

ESSAIS D'UN DICTIONNAIRE UNIVERSEL, &c. recueilli & compilé par Messire Antoine Furetiere, Abbé de Chalvroy, de l'Académie Française.

id est,

Specimen Dictionarii universalis, omnes in universum Gallicas dictiones tam veteres quam modernas omniumque scientiarum & artium nomina complectens: e praestantissimis antiquis & recentioribus auctoribus collectum & congestum per Antonium Fureterium, Abbatem Chaliveiensem, Academiae Francicae Socium.

Amstelodami, apud Henr. Desbordes. 1685. in 12.

Qui in lexicis Gallicae linguae adornandis in ista gente operam posuere, extiterunt multi: quorum tamen industriam superare annis est Fureterius, omnes omnium scientiarum & artium, ac cujusvis generis voces apud Gallos receptas, earumque origines & ab iis ducta proverbialia, uno exhibiturus opere, cujus specimen dedit. Hujus sub initium amplitudinem doctrinae, qua istoc se commendat explicat, & longo ordine vastum ejus ambitum exponit; omnes in phi-

philosophia, medicina ac jurisprudentia, cæterisque artibus ac disciplinis, vulgari etiam opificum usu, & ullibi occurrentes dictiones, vocum etymologias, rerum inventiones, proverbiorum origines, auctorumque nomina qui de rebus quæ voces spectant tradiderunt, seindicaturum, & historiis, aut ex natura depromptis memorabilibus, sententiisque moralibus, quæ exempla phrasium aut constructionum suppeditant, illustraturum proficitur. Quod institutum, quo magis arduum tanto majori æmulationi expositum, ab Academia Gallicanæ, quæ puritati ac nitore linguæ suæ intendit, Sociis, qui eidem operæ & ejusmodi lexico concinnando jam pridem incubuerunt, summo studio impeditum, & ut privilegium regium Furterio concessum ipsi iterum adimeretur, allaboratum fuisse, clarissimus Auctor Novellarum Reipublicæ Litterariæ anno 1685 pag. 29, 172, 523 seqq. indicat. Cujus pulcherrimi certaminis eventum expectabimus, nil dubitantes, quomodocunque hæc res cadat, æmulatione incensos tot præstantissimorum hominum animos, singulare eruditionis vastæ monumentum egregio publico edituros: ut Hesiodæum illud huc referre liceat: *αἰαθὴ δ' ἔστι ἡδὲ βεγοῦσι.*

LE GENIE DE LA LANGUE

Françoise,

sive,

Genius Linguæ Gallicæ.

Parisiis, apud Laurentium d' Houry, 1685 in 8.

Neminem fugit, quantopere in excolenda Gallicæ gentis lingua hoc nostro sæculo fuerit desudatum. Nulla certe e modernis linguis dabitur, in cujus puritatem restituendam splendoremque adaugendum, tantum laboris fuerit impensum, quantum in hujus, ex quo auspiciis Cardinalis Richelii celebris illa Academia Francica fundari cœpit. Inter eos vero, qui perficiendo magis, ac per partes examinando huic idiomati suam locarunt operam, haud parum eminent *Vaugelas, Boubours & Menagius*, utpote quorum sancita tantæ passim auctoritatis haberi meruerunt, ut nihil magis ad assequendam linguæ istius perfectionem conducere existimetur, quam

sedula eorundem lectio. Cum autem observationes a triumviris hisce factæ, fortuito tantum aut nullo potius ordine congestæ sint, haud parvo discipulorum dispendio, ut quorum memoriam per methodicæ tractationis seriem non parum juvari constat, hinc operæ prætium semet facturum putavit Auctor hujus scripti, si prædictas eorum observationes in unum idque ordinatum systema redigeret. In duas autem partes librum partitus est, quorum prior compendiosæ grammaticæ formam habet, communia tantum linguæ principia exhibens, nisi quod doctrina articulorum, intricatior alioqui, nova methodo per sex diversas declinationes tradita reperitur: quo tamen pacto animis discipulorum magnopere fuerit consultum, alii viderint; nec deerunt forte, qui entia hic præter necessitatem multiplicata esse conquerentur. Altera pars prælaudatas observationes ac annotationes, in certis titulis & capitulis digestas, & juxta receptam partium orationis seriem dispositas sistit; & ita quidem, ut adscripti earum cuilibet diversæ figuræ asterisci, mox primo aspectu indicent, cuiusmodi istorum triumvirorum eadem debeatur. At Auctor, non defuisse sibi, quæ sancitis horum superadderet; noluisse se tamen tantis oraculis admiscere sua, non futura scilicet ejusdem cum illis ponderis & autoritatis. Tertiam nihilominus operi partem sermet posthac adjecturum promittit, ea exhibituram, quæ ad puritatem & elegantiam styli perficiendam hic adhuc deesse videri possint.

**TRAITE' DE LA CONFESION CONTRE
les erreurs des Calvinistes, par Denis de
Sainte-Marthe, Religieux Benedictin.**

hoc est:

Tractatus de Confessione contra errores Calvinistarum, per Dionysium Sammarthanum, Monachum Benedictinum.

Parisiis apud Lambertum Rulandum, 1685. in 8.

Recensuimus anni superioris mense Aprili Historiam confessionis auricularis a Jacobo Boileau conscriptam, oppositamque imprimis libro Joannis Dallai de auriculari Latinorum confessione; indicavi-

cavimus etiam, prætermisſis fere dogmaticis atque ſcholasticis Dallæi argumentis, hiſtorica ſaltem a prædicto autore impugnata eſſe. Novus nunc adverſus Dallæum antagoniſta ſurgit Sammarthanus, non hiſtorica tantum, ſed univerſa ejus tradita convellere nitens: integrum enim ejus libri refutationem ipſa præſentis tractatus rubrica promittit. Nimirum ait Autor, doctrinam de neceſſitate confeſſionis ſibi dum alii cuidam operi, cui hæc maximam partem implicata erat, inſudarot, funditus perveſtigandam, atque ex Scriptura, Conciliis atque Patribus eruendam fuiſſe: eumque hac occaſione neceſſe haberet, hinc inde ſuper hac materia ſcriptitata pervolvere, Dallæi etiam librum penitus ſibi fuiſſe excutiendum. In eo vero talem neutiquam a ſe ſoliditatem deprehenſam fuiſſe, quæ vulgo ipſi tribuatur: quin potius pleraque ejus argumenta lubrico & fallaci ſuperſtructa fundamento apparuiſſe, taliaque quæ ex antiquiorum ſcriptorum monumentis, formatas tantum non ad ea reſponſiones continentibus, facillime ſubſtrui poſſent. Nil itaque fere aliud ſibi ad reſutandum Dallæum agendum fuiſſe perhibet, quam ut reſponſiones iſtas, ex antiquis illis monumentis collectas, in aliqualem redigeret ordinem. Cæterum quod in tanta ſcriptorum copia, ſe ad concinnandum hunc librum applicuerit, eam potiffimam rationem fuiſſe dicit, quod libros controverſiarum vernaculo idiomate ſcriptos, multum sæpe ad convertendos plurimos contribuiffe experiendo didicerit; & vero nullum adhuc talem de Confeſſionis Sacramentalis articulo viderit divulgatum; quæ ipſa tamen doctrina ab ipſorum sæpe Romano-Catholicorum nonnullis, diſſolutioris ſcilicet diſciplinæ ſectatoribus, ſubinde in dubium vocari ſoleat. In duas autem partes opus dividere placuit autori. In priori ex præſtantiffimis quibusque ſcriptoribus, concinne juxta ſeculorum ordinem digeſtis, probare intendit, inde ab ipſo Eccleſiæ ſtabilite tempore, conſtanter inter Chriſtianos Confeſſionem habitam fuiſſe pro lege Chriſti inviolabili ac omnibus injuncta, qui poſt baptiſmum in peccata, occulta licet aut clam commiſſa, eſſent prolapſi: non autem demum ſeculo 13 hanc doctrinam ab Innocentio III in concilio IV Lateranenſi fuiſſe ſtabilitam, prout Dallæus ſupponit. Quam in rem fatetur quidem Sammarthanus, teſtimonia pleraque a ſe allata fere jam a Bellarmino aliisque allegata eſſe: nihilominus cum ad ea Dallæus reſpondere allaboraverit,

plurima nondum dicta iisdem a se adjicienda fuisse : ac præterea testatur, haud exiguum locorum numerum illis a se superadditum esse, a seculo V in primis ; multa etiam facta singularia , aliis parum cognita, passim in medium afferri. Loca vero Autorum singula Gallico idiomate exhibere placuit, potioribus saltem terminis, sibi necessitas id exigere visa est, in margine Græce Latineve expressis. In parte posteriori Dallæi argumenta universa, summatim contracta, ordine recenset, adjecta cuilibet compendiosa, quamque sufficere credidit, responsione. Breviorem enim se in hac vel ideo gessit autor, quod in disputationibus his plerumque lectorem ad probationes in prima parte allatas, ac dubia quodammodo præoccupata remittendum putavit. De universo autem opere judicium illis merito relinquimus, quos controversiæ Theologicæ exercent. Nam nobis argumenta librorum indicare, unice est propositum.

PRÆJUGEZ LEGITIMES, CONTRE LE PAPISME.

sive

Præjudicia adversus Papismum. Opus, in quo Ecclesia Romana in tota externa facie sua consideratur, indeque ostenditur, illam non esse veram Ecclesiam, exclusis, ut prætendit, omnibus aliis Christianorum cœtibus.

Divisum in partes duas.

Amstelodami, apud Henr. des Bordes. 1685. in 4.

Auctorem libri, in dedicatione ad *Sereniss. Electorem Brandeburgicum*, subscriptione nominis sui sese profitetur *D. Jurius*, cujus scripta jam non una *Actis* nostris inseruimus; inter alia *Historiam Calvinismi & Papismi parallelam*, anno 1683 pag. 520, & 1684 p. 15. hanc enim, sicut & celeberrimum tractatum, quem *Condomenfi Expositioni* sub *Præservativi* nomine opposuit, in hoc ipso opere sibi vindicat, & pro suis agnoscit factibus. In Præfatione deploratam Reformatorem, quæ nunc est in Gallia, sortem, eo quoque malo aggravari queritur, quod ab apologiæ etiam libertate exclusi,

clasi, multitudine criminationum & pluribus quam unquam antea libris contra se editis obruantur. Sibi tamen aures feruisse illud Poetae: *Semper ego auditor tantum, nunquamne reponam?* & jam dudum publicato contra Reformatos libro *de Praejudicio, praejudicia* opponere paratum fuisse, nisi prius habuisset, violentas *Maimburgii & Arnaldi* accusationes retundere, ita quidem, ut in Historia Papismi jam tela quaedam in Reformatos vibrata retorserit, & bellum in horum transtulerit. *Praejudiciorum* vero librum tam solide refutatum esse, imprimis a *Claudio & Pajonio*, ut eorum aures & fautores in pudendum silentium per decem aut duodecim annos demersi, ne nunc quidem, postquam *Nicolius* primae notae inter *Jansenistas* olim scriptor, & nunc a Clero ad refutandos Reformatos constitutus, calamum stringere coeperit, aliud quam sophismata & convitia reponere potuerint. Et ad haec quidem propedem, si Deus vitam viresque dederit, responsurum se esse pollicetur. De hoc vero Praejudiciorum adversus Papismum tractatu, contestatur, scopum suum esse, ut caecis ex adversa parte oculos aperiat, suae vero religionis hominibus animum contra gravissimas tentationes adaugeat. Affectibus quidem nihil se dedisse, mirum tamen non futurum, si iis aliquando cessisset, ob crudelissimas a Clero Gallico curatas persecutiones, qui Regem natura optimum ad tot fidelium subditorum oppressionem, ad templa omnia destruenda, ad tollendum cultum, dissipandos coetus, carceri mancipandos pastores, agendas in exilium ceteros, aut in extremam miseriam conjiciendos adegerit. Monet dein, ut nemo ea, quae Papismo in libro hoc suo tribuit, aestimare velit ex scriptis *Episcopi Meldensis* aliorumque conciliatorum, ubi omnia fucata & emollita sint, sed ex illis, quos irritatos & vehementes (*outrés*) vocat *Arnaldus*, interque eos refert, quos *Craffetus Jesuita* exscripserit. Eadem ratione non vult de praxi Papismi judicari, qualis conspicitur alicubi in Gallia, & sub quibusdam Episcopis, per quos abusus nonnulli quadantenus diminuuntur: nihil enim hoc esse, si conferatur cum tot aliis regnis & provinciis, puta cum Hispania, Italia, Austria, Bavaria, & ubicunque ob praesentiam *Lutheranorum & Calvinianorum* pudor aliquis horrida & maxime deformia non supprimit. Ex his merito de Papismo iudicium ferri, talemque esse, quem Ecclesia Latina per septem aut

aut octo secula exercuerit; illumque ipsum statum (detur licet, aliquid ex corruptelis post id tempus correctum fuisse) tempore reformationis extitisse, & propterea hanc defendi posse & debere; simulque evinci, conciliationi cum illa locum non esse, nisi melius & solidius quam huc usque factum est, reformetur, cum gravissima præjudicia etiam hodie in pristino versentur vigore. Distingui tamen a se religionem Romanam & Papismum, & hunc potissimum a se peti, ad quem pertineant vana & superstitiosa. Si enim sint inter religionem Romanam (quatenus Christiana est) profitentes, qui isthæc condemnent, eos jam a Papismo discessum moliri, quibus merito divinum ad perficienda cœpta auxilium apprecetur. Denique iis qui forte reprehensuri sint, quod *Præjudicia* nunc scribat adversus Romanam Ecclesiam, cum ipse antehac improbasset, quod ab illa hæc methodus usurpata fuerit, ita sese excusat, ut dicat, non improbari a se hunc scribendi modum, dummodo ab examinatione particulari singulorum dogmatum non absteatur; hæc enim interna respicere, Præjudicia vero ad externa pertinere. Convertit se inde ad alloquendos Protestantes, quos ex profundo somno excitare, scripto hoc sibi, ut profiteretur, proposuit. Hæc vero parænesis gravissimi est momenti & multæ libertatis. Nam postquam asseruit, religioni maximam mutationem, illique quam superiori seculo experta est, non absimilem instare, inque eo esse, ut aut Protestantium religio funditus pereat, aut divinæ providentiæ miraculo, (de quo quidem desperari non debeat) restituatur, causas adfert defectuum, quos habet, & majorum damnorumque quæ in omnibus quaqua versum regionibus patitur. Inter defectus primam facit morum depravationem; addit pietatis zelum in populo frigefactum, Principes suis tantum utilitatibus intentos, torpentes pastores; auctum e contrario fervorem Romanæ Ecclesiæ ex vitiis Protestantium, & ex sua potentia. Hunc tamen a Protestantium, coetibus & proceribus otiose spectari, diversissimo a majoribus animo, qui tanto labore ac sanguine a jugo Papismi sese liberaverint. Progreditur inde ad remedia, hortaturque ad accuratam Papismi contemplationem, & quos progressus, oppressis aut ad incitas redactis Protestantium coetibus, per omnes quas autor enumerat provincias, Bohemiam, Austriam, Hungariam, Poloniam jam fecerit. In Gallia

lia vero ait perditas esse funditus res Reformatorum, qui tamen numero, dignitate personarum & eruditione aliis non cesserint: apud Germanos etiam circa Rhenum principia mali jam ingruere. Ante omnia igitur Protestantium tam Lutheranorum quam Reformatorum consilia jungenda, & communi hosti opponenda esse suadet, ne universalis quam instare timet, ruina & servitus utrosque opprimat. Quod si conciliari inter se ratione dogmatum non possint, communis tamen utilitatis causa sociari debere: neque dubitandum, quin juncta opera apud Principes, qui subditos suos religionis causa vexant, obtineri possit consilii damnosissimi & in desperationem erupturi mutatio. Neque tamen armis, sed seruis modo opus esse admonitionibus, iisque obtineri posse putat, ut promissa libertas religionis servetur. Ad eam obligari omnibus modis Principes Rom. Catholicos, sive edictis, sive pacificationibus, sive privilegiis, concessionibus & donationibus eam promiserint, pluribus confirmat rationibus, ex jure petitis. Speciatim clericos Protestantium adhortatur, ut ex lethargo tandem expergefacti, non minori quam R. Catholici zelo, religionis curam suscipiant. Ita scilicet (1) ut cesset tandem ab odiis & criminationibus, quibus Lutherani & Reformati sese mutuo proscindunt. (2) ut tolerantia mutua introducatur, donec de controversiis conveniri possit. (3) ut ad exemplum R. Catholicorum, ministri Ecclesie apud Principes instent, ut officio suo satisfaciant, non quidem per vim & cedes, ut ex adverso fit, grassando, sed ut bonis modis subversionem religionis avertant. (4) ut mediatorum personam inter Principes sumant, hosque concilient, & ad veram utilitatem rerum suarum considerandam & promovendam inducant. Agit tandem de conciliatione sive reunionem, quam a plurimis annis obtulisse videri voluerint R. Catholicis; quamvis de ea nunc, postquam res ad vim pervenit, taceant, nec aliam, ut ait, admissuri sint, quam quæ cæco obsequio in Romana placita concedat, aut ut Reformati ita se instructos per librum Expositionum aliaque ejusmodi scripta esse fateantur, ut majores suos schismatis sine causa procurati reos faciant. Quod enim quidam, quem nominat *Duifféau*, talem inter omnes religiones tolerantiam stabiliri posse putaverit, ut servato licet in dogmatibus dissensu, non detrectent mutuò in sacris communicare, id fortasse inter Luthera-

nos & Reformatos, & inter Episcopales & Presbyterianos locum habiturum, quia, ut putat, in veritatibus fundamentalibus non dissentiant. Sed cum Rom. Catholicis fieri id sine extrema turpitudine non posse; nihil enim hos remissuros esse ex intolerabilibus dogmatibus ritibusque suis, nec cereum, ut loqui solent, unionis causam extincturos. Id ex viginti annorum, in quibus de reunione & emendatione plurimum, sed frustra actum sit, experientia satis patere statuit; maxime vero ex novissimo *Nicolii* libro, in quo Reformatos, ut schismatis reos accusat, & omnia a quibus illi maxime abhorrent, præfracte defendit. Nec aliter Hispanos, Italos, & qui in Germania sunt, Catholicos animatos esse; quibus etsi emendationes promittant, aut initium quoddam earum faciant, fidi tamen non posse, non una contendit ratione, licet existimet non difficile, multoque minus impossibile esse, ut salva fide & conscientia sua cedere in multis queant. Inter quæ, ut putat, sunt cultus imaginum omniumque creaturarum, usus linguæ Latinæ in sacris, ademptio sacri calicis, magnus ceremoniarum inutilium numerus, cœlibatus clericorum, adoratio sacramenti, missæ solitariæ, infallibilitas Papæ: cum enim hæc jam per decreta in Gallia sublata sit, una cum superioritate in concilia, & in temporalia regum, superesse solum, ut adempta in episcopos cæteros jurisdictione, *Papa Romæ* sit, quod *Bosuetus Meldis*.

Hæc bona, ut speramus, cum Lectoris gratia paulo prolixius enarravimus, in contentis ipsius libri recensendis breves futuri. Divisus est in duas partes. *Priori* per capita XXXV decem præjudicia adferuntur, ex quibus autor demonstratum id, quod sumserat, Ecclesiam Romanam non esse veram Ecclesiam. *Primum* est, quod falsa Ecclesiæ idea efficta, iudicium infallibile de controversiis fidei sibi arroget. (2) quod ejus dominatus exacte conformis sit dominatui Antichristi, qui in Prophetiis V. & N. Testamenti describitur. (3) quod per omnia secula fuerint, qui Prophetias istas ad Ecclesiam Romanam applicaverint. (4) quod imperium Pontificum prorsus sit temporale. (5) quod humana penitus politia & regendi artibus utatur. (6) quod vitæ & mores Pontificum a spiritu Christianismi plane discrepent. (7) quod spiritus superbiæ in omnibus ejus membris appareat, (8) itemque spiritus avaritiæ. (9) quod

corru-

corruptelis maximis obnoxius sit. (10) quod spiritus reprobationis in Papismo regnet, circa dogmata, cultum, mores, ordines monachorum. *Parte Secunda* capitibus XXX novem alia ejusmodi præjudicia proponuntur, nempe (11) quod cultus publicus in Papismo neque spiritualis neque rationalis sit, atque sic essentialibus veri cultus requisitis careat. (12) quod inter Papisimum & Paganisimum magna sit æqualitas. (13) quod e contrario a regula & lege Christianismi evidenter recedat. (14) quod legi communi Christianorum, violenter contrarietur. (15) quod sacra scriptura abutatur. (16) quod totus non nisi fabulis innitatur. (17) quod spiritu calumniæ regatur. (18) quod spiritus crudelitatis, sanguinis, turbarum & persecutionum semper in eo regnet. (19) denique ex prosperis etiam ejus successibus præjudicium, sive mala nota eruitur. Isthæc omnia exemplis, argumentis, testimoniis pene innumeris ab autore stabiluntur, & objectionibus atque exceptionibus respondetur, magna ubique cum *ωαππησία* & perspicuitate. Conclusionis loco ex singulis præjudiciorum istorum capitibus, nova & compendiosa methodus ostenditur, ad finiendas controversias, absque illarum discussione, eadem nempe via & ratione, qua R. Catholici convincere Protestantibus ab aliquo tempore conati sunt. Sed ista singulatim, persequi & referre longum foret. Cum vero præjudicium de Ecclesia, quam solam veram, omnibus aliis cœtibus exclusis, sibi adscribunt R. Catholici, sit omnium maximum, ex primo saltem libri prioris capite annotamus, quæ autoris sit sententia de definitione, sive de natura & notis Ecclesiæ: in hac enim non tantum a R. Catholicis, sed & a plurimis Protestantium Theologis dissentit. Præmissis autem, quæ pro stabilienda sua opinione facere existimavit, tandem hanc subjungit definitionem. *Ecclesia est corpus (sive cœtus) eorum, qui credere se profitentur, Christum esse verum Messiam & redemptorem mundi, quod quidem corpus in multas sectas divisum est, notabilem tamen aliquam partem habet, in qua semper reperitur numerus quidam electorum, qui vere, sincere & pure illa credunt, quæ corpus Ecclesiæ in genere credere profitetur, & qui per participationem sacramentorum & sub ministerio pastorum, ad vitam æternam perducuntur.* Hinc definitioni suæ opponit & rejicit definitionem Rom. Catholicam, quod *Ecclesia sit cœtus hominum eandem veritatem*

proficientium, eadem sacramenta percipientium, sub iisdem pastoribus legitimis, & sub uno capite supremo & visibili ad omnem veritatem perducendorum. Deinde nec hanc, quam Protestantibus assignat, vult admittere, quod Ecclesia sit cœtus verorum fidelium, efficaciter vocatorum, qui externam puram veritatis professionem faciant, & igitur eandem sinceram fide recipiant, eorundem sacramentorum vinculo uniantur, sub iisdem pastoribus legitimis, & sub una gubernatione, spiritui & intentioni Jesu Christi penitus conformi. Posteriori quidem modo definiturum se esse scribit Ecclesiam, ut erat Apostolorum tempore, sed suam definitionem omnium temporum & seculorum Ecclesiæ convenire, & disputationibus ac paradoxis de visibilitate & invisibilitate, perpetuitate & extinctione, fallibilitate aut infallibilitate occurri, quas ex aliis definitionibus sequi existimat, sive Ecclesia ad unionem sub visibili capite, sive ad solos electos, aut in vero & plane intemerato cultu versantes restringatur; sua tamen definitione omnes sectas Christianorum comprehendi non dissitetur, sed id ex causis, quas affert, aliter fieri non posse contendit. Explicat ista per similitudinem de homine, qui ex corpore & anima constat, & modo perfecta sanitate omniumque membrorum optimo habitu fruitur, modo languet, & membrum hoc vel illud infirmum corruptumque, aut plane exuccum & intermortuum habet, in quod animæ vires non influunt. Sic hæreticos & corruptos cœtus, membra quidem corporis Ecclesiæ esse, sed morbida, quædam vero pro errorum magnitudine plane mortua, id quod de Socinianis vere prædicari possit. Differre vero ait, esse aliquem membrum corporis Ecclesiæ, & esse membrum corporis Christi: illud hæreticis & hypocritis etiam contingere, hoc vere fidelibus & electis: ratione illorum Ecclesiam esse visibilem, horum vero invisibilem. Hac enim definitione sua stante, triumphantem in coelis Ecclesiam, comprehendi non posse agnoscit, neque id necesse esse arbitratur.

JOHAN.

MENSIS NOVEMBRIS A. M DC LXXXV. 329

JOHANNIS GEORGII NICOLAI JCTI ET
Serenissimi ac Potentissimi ELECTORIS Saxo-
nie Consiliarii Ecclesiastici, Tractatus de Repudiis
ac Divortii.

Dresdæ apud Chr. Bergen, 1685 in 4.

INter innumeras lites, quæ Ecclesiastica fatigant Judicia, nullæ fre-
quentiores in dies occurrunt, quam quibus cum sponsalicio tum
conjugali vinculo nexi, de illo vel dissolvendo vel laxando iterum
sunt solliciti. Testis hac in re omni exceptione major est ipse libri
hujus Autor amplissimus, qui Principali ornatus cingulo, per noven-
nium Illustrissimo, quod Dresdæ ecclesiasticis præest negotiis, Proto-
synedrio affedit. Vir sacri humanique Juris scientissimus, & multiju-
ga rerum forensium experientia insignis. Cum igitur animadvertisset
ille, hanc materiam tritura fori usitatissimam, & a quamplu-
rimis Theologis pariter ac Jctis pertractatam, nova summisse incre-
menta, dum per observantiam in multis veterum placita fuerint ab-
rogata, & in horum locum haud pauca iis incognita invaluerint, in
specie vero Processus Consistoriorum Saxoniorum circa modum
pronunciandi, ut in plerisque aliis, ita tum maxime in casibus Repudii
ac Divortiorum limatior multo ac expeditior fit redditus; laborem
non poenitendum nec inutilem se suscepturum esse credit, si hanc
doctrinam cum connexis denuo ex jure Divino, Canonico, Civili ac
Provinciali, ut & præcipuorum Jctorum commentariis concinnaret,
ac quod hi sparsim & per transennam quasi tradidissent, in unum fa-
sciculum relectis ubique superfluis, colligeret. Nec infeliciter huic
saluberrimo instituto eventus respondit. Ea enim diligentia tan-
tum non omnia, quæ huc spectant, excussit, ut dubium haud appa-
reat, quin non minus Antecessoribus quam Togatis sese sit probatu-
rus, præcipue cum insertis passim Supremi Electoralis Consistorii præ-
judiciis & formulis pronunciandi, novissimam observantiam ac præ-
xin hodiernam docuerit. Ipsum vero plenissimum bonæ frugis opu-
sculum in duas divisum partes est, quarum prior de *Repudiis*, altera
autem de *Divortii* agit. Antecedit utramque generalis capitulum

Y y 3

elen-

elenchus, quem in frontispicio cujusque articuli summarius rerum tractandarum conspectus excipit. In proemio ad Lectorem promittuntur *Variorum Casuum & Controversiarum illustrium resolutiones*, quas ut propediem consultissimus Autor orbi erudito communi-
cet, merito optamus.

JOHANNIS SCHILTERI INSTITUTIONES JURIS, ex Principiis Juris Naturæ, Gentium & Civilis, tum Romani, tum Germanici, ad usum fori bodierni accommodatæ.

Lipsiæ apud Val. Adler 1685 in 8.

EX quo Jurisprudentiæ Universalis studium, obstetricante magno Hugone Grotio, in lucem protractum est, non defuerunt inter Romanæ Themidi addictos, qui illi summa cum cura certatim in-
eumberent. Cum enim istud, utpote reliquarum legum fundamen-
tum ac cynosuram, tantum nobilitate jura quævis particularia ex-
cedere viderent, quantum omne genus humanum una civitate, totius-
que civitatis salus & tranquillitas singulorum civium incolumita-
te potior est; omnem industriam in eo posuere, ut ex Jure illo æ-
terno, quod seculis omnibus ante natum est, quam scripta lex ulla,
aut omnino civitas constituta, Romanorum placitis lumen concilia-
rent, hocque simul ipso testatum facerent, Justinianeam Jurispru-
dentiam suo merito dignam esse, quæ ab omnibus in pretio habeat-
tur, cum ejus auctores atque conditores tot conclusiones ex fonti-
bus Juris Naturalis felicissime derivatas ubique exhibeant. Horum
igitur vestigiis insistens Auctor præsentis libri celeberrimus, noluit in
concinrandis his institutionibus orbitam eorum premere, qui aut
soli textui usum fori adjecerunt, aut, eo omisso, reliqua juris argu-
menta suppleverunt; sed ut una eademque opera & insufficientiæ ti-
tulum, & quamplurimis nunc in alio orbe & diversa Reip. forma
desuetudine inumbratis succurreret, eum in modum prima legitime
scientiæ elementa adornavit, ut textu Justiniano retento expo-
sitione, ac materiis deficientibus passim suppletis, ipsas Juris Naturæ
atque Gentium scaturigines quolibet in articulo aperiret, ac sic sug-
gestis ubique solidioris Jurisprudentiæ fundamentis, eorum in-
simul

simul instituto medelam afferret, qui posthabito Jure Justiniano nova tyronibus Instituta ex solo Jure Naturali atque Gentium proposuerunt, cum in Foro Civili non nisi ex Jure positivo, eoque sive Romano sive Germanico, sive alio quocunque, controversiæ deciderentur. Sperans itaque, has Institutiones, etiam ubi Jus Romanum receptum ac approbatum non est, tum pro cathedra in scholis, tum in foro pro tribunali usui futuras, introductionem quoque aliquam in Pandectas & Codicem, partim per allegationes præcipuarum legum & remissiones ad titulos, partim per seriem harmonicam circa finem subjectam attexuit, accedentibus in calce titulo digestorum de diversis regulis Juris antiqui succincta paraphrasi illustrato, & collectione regularum in Institutionibus contentarum; nec non indice paraphorum & rerum ac verborum locupletissimo.

*LAURENTII THEODORI JO. FR. F. GRO-
novii Emendationes Pandectarum juxta Floren-
tinum exemplar examinata.*

Lugduni Batavorum, apud Dan. a Gaesbeck,
1685 in 8.

Famosum illud Pandectarum exemplar, ab Amalphitanis antiquitus possessum, inde Pisas translatum, tandemque, cum anno 1406 Florentini Pisanos in suam redegerunt potestatem, Florentiam in subjectionis quasi symbolum transportatum, quanta apud eos auctoritate polleat, qui Jurisprudentiæ Justinianæ castra sequuntur, omnibus notum est. Etenim cum ex indubiis signis constet, manuscriptum illud antiquissimum, ac si non archetypum, tale certe esse, ex quo omnia, quæ hucusque habemus Digestorum exemplaria fluxerint: hinc ad illud tanquam ad cynosuram, nunquam non respiciendum duxerunt celeberrimi pandectarum editores, Haloander, Taurellus; Godofredus, Ruffardus, aliique. Operæ itaque pretium omnino semet facturum credidit Autor noster, cum Italiam peragrans Florentiam appulisset, si pretiosissimum hoc volumen curiosius perlustrandum sibi sumeret. Familiaritatem proinde

et Viri nostras supra laudes positi, quemque *Gregorius Leti* na-

Cē.

rem. Pol. P. 4. sub fin. non abs re vocat scientiarum oraculum & ærarium, *Antonii* inquam *Magliabequii*, Magni Ducis Etruriæ Bibliothecarii, id favoris impetravit Gronovius, ut Manuscriptum istud per tres quatuorve menses, in palatio veteri, quod vocant, pervolvere & calide, ut ait, tractare fuerit datum, in cujus beneficii remunerationem, laudato Magliabequio scriptum hoc dedicatum, voluit. In eo vero in id maxime incubuit, ut ab editoribus prædictis præterita aut non curata, notatu tamen non indigna, annotaret; quædam etiam ab illis non neglecta, at ipso restituendi actu corruptiora, ad ductum Florentini exemplaris suæ redderet integritati. Ipsarum emendationum exempla hic recensere nil attinet, cum eas hic nude absque subnexa ubivis autoris deductione commemorare, jejunum, illam vero conjungere nimis prolixum foret. Cæterum ipsa pagellarum hujus libri paucitas vel primo aspectu arguit, non opus universum, sed primitias velut ejus tantum exhibitas a Gronovio fuisse. Hactenus namque tantum circa tres istas Justiniani præfationes Digestis præmissas, & indicem Jureconsultorum veterum illis itidem præfixum, occupatus est. Quamvis vero utique fatendum sit, perspicaciæ laudem in detegendis iis, quæ ab aliis incuriose prætermissa erant; ingenii etiam in restituendis, quæ in Florentino codice manifesto vitiosa ariolum magis quam interpretem exposcere videbantur, Autori neitiquam denegari posse: dissimulari tamen in simul vix potest, eum antiquos illos interpretes ac editores, de re licet literaria haud vulgariter meritos, ubivis fere, durius tractasse, passimque eos tyrannidis, stultitiæ, anilis vanitatis, stupidæ confidentiæ, crassi erroris, lasciviæ, aliorumve criminum, inculasse. De cætero, num ad ipsum etiam Pandectarum corpus ita emendandum imposterum progressurus sit Autor noster, non, expresse quidem promittit, spem tamen ejus videtur facere pag. i. ubi hæc habet verba: *uti ad illam legem sumus probaturi, Deo volente.* Quod si fecerit, & æque oculatam ac exactam industriam, ut in hisce, monstraverit, utique imposterum de Pandectarum volumine multum correcto ac illustrato gloriari poterimus.

*JOANNIS MEURSII THEMIS ATTICA,
sive de Legibus Atticis libri duo.*

Trajecti ad Rhenum, 1685 in 4.

Græciæ antiquitatibus e melioris notæ & genuinis scriptoribus
Georumque fragmentis eruendis asservandisque præcipuam stu-
dii sui partem esse voluit Meursius; quod Collectanea ejus testan-
tur, quæ vel vivus ipse edidit, vel post obitum ejus clarissimi viri
Samuel Pufendorfius & Joannes Georgius Graevius a situ & tenebris
vindicata in publicum emiserunt, præclare de bonis literis hac cura
meriti. Alter horum, in epistola nuncupatoria alterum admonens,
ut qui adhuc supersunt *de Regibus Laconicis & Piræo* commentari-
os propediem evulget, jam *de Legibus Atticis* quæ congesserat Meur-
sius, e bibliotheca Regni Sueciæ adeptus, publici juris fecit. Idem
argumentum varietate non magis quam insigni utilitate se com-
mendans in Gallia *Samuel Petrus*, vir doctissimus, diffuso com-
mentario anno 1635 Parisiis edito, executus est, leges Atticas tam a
regibus quam Dracone & Solone & archontibus aliis latas, ex me-
lioribus Græciæ qui supersunt, vel quorum fragmenta restant, scri-
ptoribus excerptas colligens, & juxta ordinem a Justiniano in con-
cinnanda juris arte servatum digerens, ac eruditis observationibus il-
lustrans. Cumque neutri præstantissimorum horum virorum de al-
terius instituto quicquam constituisse, cum commentarios suos scribe-
rent, appareat: utrosque contulisse; & Meursiana collectanea, quæ
nulla temporis aut ordinis habita ratione congesta esse ipse auctor
non diffitetur, ad Petri capita & titulos retulisse, & alterum ex al-
tero supplevisse, juvabit Græcarum antiquitatum & jurium studiosum.

ANATOMIA ET CONTEMPLATIO

*nonnullorum Naturæ invisibilium secretorum,
comprehensorum Epistolis quibusdam scriptis ad Illustre In-
chytæ Societatis Regia Londinensis Collegium ab Antonio de Leeu-
wenboeck ejusdem Societatis Regia membro.*

Lugd. Batavorum apud Cornel. Boutensteyn,
1685 in 4.

Zzz

Quan-

Quantum valeat microscopii usus in detegendis naturæ mysteriis, neminem arbitror latere potest, cum post curiosissimas observationes Malpighii, Hockii, Borelli aliorumque eo deventum sit, ut nemo vel in Anatomia, vel universa rerum naturalium doctrina, quicquam credat aut tuto statuatur, nisi armato oculo penitus inspexerit minima atque occulta rerum. Simile quid varia circa objecta dudum tentavit Cl. Autor, suaque observata microscopii perfectissimi ope facta, jam pridem magnam partem Anglice in Transactionibus Philosophicis, pleraque nuper idiomate Belgico, & nunc quædam etiam Latine tribus his epistolis in publicum edidit. Prima vero continet observationes circa acetum vini, ipsumque vitum varii generis. In aceto quidem acerrimo, præter vermiculos innumeram multitudinis, observavit innatantes copiosissimas particulas salinas, quæ variæ quidem figuræ, diversi que coloris erant, paucissimis tamen exceptis in acutum terminabantur utrinque. Quandoquidem vero dictos vermiculos in omni aceto deprehendi negat, hybernoque

Tab. XIII. tempore eos mortuos observat, inde concludit aceti acrimoniam

Fig. A. falso a nonnullis adscribi puncturæ ejusmodi anguillarum; atque ideo saporem omnem aculeis salium innatantium tribuendum esse unice. Confirmat id imprimis observatio altera, quando post injectionem lapidum cancerorum aut cretæ acetum ita immutatum vidit, ut nullas plane particulas repererit acutas ut ante, sed omnes insigniter alteratas, juxta figuram hic expressam; ut proinde nemo amplius dubitare queat, destructam aciditatem, manifestamque alterationem saporis in aceto deberi omnino transfigurationi salium, ab injectis cancerorum lapidibus vel cretæ factæ. Quales postmodum in vino Aurelianensi, Hispanico, Mosellano, Rhenano, Gallico & Hogelandico annotavit salium figuras, variis Tabulis æri incisis edicavit.

Tab. XIII.
Fig. B. Inter has aliæ conveniunt cum atomis salinis in aceto visis, aliæ multum sunt dissimiles, ac nonnunquam figuræ plane irregularis. Notabile autem est, experimentum feliciter succedere, quando vinum per aliquot dies in vase aperto steterit; forte quod exhalante aquositate melius coeant salia. Item nec illud prætereundum, vina antiqua longe minorem copiam continere salium, quoniam maxima eorum pars successu annorum concresecat atque sub nomine tartari cohaereat dolio. Porro quales figuras salium notavit in solutione

one

one tartari cum aqua simplici facta, & qualem alterationem in vino, post lapidum cancrorum vel cretæ immersionem, similiaque, ex ipsius Epistolæ inspectione haud gravatim intelliget Lector. Quæ in altera traduntur observationes, concernunt potissimum structuram cerebri. Et quidem circa partem ejus corticalem facto examine accuratissimo statuit, eam nullis aliis partibus constare, quam ex incomprehensibili multitudine vasculorum, quæ tam arcte sibi invicem adjacent, ut ob suam pelluciditatem per microscopium referant substantiam vitream. Medulla cerebri autem maximam partem constabat ex tenui, translucida & oleosa materia, quæ sub specie globulorum ingenti multitudine reperiebatur, præcipue circa spinalis medullæ radices. Præterea quali sub forma calx arthriticorum, squamæ leproforum aut in anguillarum cute hærentes appareant, si per microscopium spectentur, tabula docet ænea. Epistola denique tertia primum loquitur de ranarum generatione, nec non piscium atque avium. Non inelegans videtur observatio circa semen masculinum ranarum, quod e testiculis extractum innumeris scatere vermiculis viventibus visum est. Similiter & in ovulo pediculorum, quod adhuc in matris sinu fovetur, membra omnia distincte formata cerni, non est de nihilo. Cetera, quæ in contemplatione stercoreis ranarum vel aëllorum vel proprii notata memorat, uti & quæ circa fibras musculorum, ventriculi atque intestinorum, aut cordis motum differit, prolixius repetere non vacat. Si cui volupe est, ipsum Autorem nostrum evolvere, eum operæ minime pœnitebit.

DE ORIGINE FONTIUM TENTAMEN

Philosophicum; per ROB. PLOT L. L. D. Custodia

Musæi Ashmoleani Oxonia Præpositum & Regia Societatis Londini Secretarium.

Oxonii A. 1685 apud Henr. Clements in 8.

INter difficiles quæstiones physicas, non ultima est de origine Fontium, *utrum ex imbris, nivibus & grandine solutis; cæterisque exbalationibus, in spongiosis montium cacuminibus, eorumque clivis collectis, an in vallibus prona scaturigine profliantibus oriantur? an*

ex mari tanquam ex magno aquarum thesauro per varios telluris anfractus deriventur, in quod iterum per amnes & flumina ressuant? *an utraque ratione*, scilicet ex mari, tam superiori quadam circulatione per nubes, quam inferiori per secretiores quosdam mæandros in intimis terræ visceribus originem trahant? Quam quæstionem licet plurimi Auctores diligenter tractarint, ut de ea scribere superfluum videri posset, attamen cum in itinere per comitatus quosdam Naturalis Historiæ totius Angliæ contexendæ gratia suscepto, Clar. Plot plurimas observavit fontium scaturigines admirandas, laudabili instituto communicavit Philosophis, quæ ad quæstionis propriæ elucidationem plurimum conferre queant. Atque, ut in hac sua dissertatione perspicue doceat, *prima ejus fonte varias species fontium enumerat*, secundum varios fluxus modos, decursus durationem, & minerali virtute saturationem. Nimirum Fontes alii sunt temporales, qui non jugiter fluunt, alii perennes qui indefinenter scaturiunt. Temporales rursus dividuntur in regulares & irregulares. Regulares sunt vel incerti, qui tamen pluvias semper subsequuntur, vel certi sive periodici, qui certis quibusdam temporibus fluunt. Irregulares partim sunt annui, qui quolibet anno fluunt, incertis ejus temporibus, partim septennes aut decennes, *septennio* aut decennio fluentes vel deficientes. Perennium fontium alios dicit limpidos, puros putos fontes, quorum quidam guttatim, quidam præcipitanter decidunt; alios mistos, qui saturantur vel sale, vel sulphure, vel bitumine. Sale saturati aut calidi sunt, uti thermæ; aut frigidi, uti salinæ ac aliæ aquæ medicatæ.

Quibus præmissis audacter pronunciat, *temporarios illos & regulares incertos fontes omnes omnino dependere a pluviiis*, vaporibus &c. insuper ut plurimum *illos perennes prope summa montium fastigia, sæpissime guttatim manantes potius quam fluentes*, ab aquis pluvialibus oriri, sive vaporibus, quos non raro summitatibus eorum incubantes intuemur, dum interim valles sudo fruuntur cælo & radiis nitent solaribus. At omnes alios fontes parem ortum ex pluviiis habere, non assentitur Vitruvio, Petro Martyri, Cardano, Molina, Palissy, Gassendo, Rayo, Hooekiõ aliisque. Inprimis enim dissentaneum rationi videri, quomodo ulli *fontes temporarii & irregulares*, qui aliquando fluunt, & statim deficient, a pluviiis,

vapo-

vaporibusque dependeant, cujus generis enumerat aliquos Angliæ fontes, ex quorum fluxu frugum penuriam aut alias calamitates publicas colligunt, exarescentiam pro certo magni proventus indicio vulgo habent. Præter has temporarias irregulares scatebras, æque improbabile esse, *temporarias*, legitimum autem in orbem redeuntes scaturigines, pluviis, roribus & cæteris originem debere: nam præterquam quod certas observent vices, cœlo æque sudo ac pluviali; nonnullas ex illis contingit vel sub æstate tantum, quamvis arida, fluere; aut magis tum profluas esse, in extrema licet imbrum inopia. Exemplis quamplurimis memorabilibus accenset ingens illud Ægypti flumen Nilum, cujus incrementum annum non a pluviis Habessinibus, sed a stillis quibusdam nitosis, roris instar deciduis, quæ in aquis fermentationem excitent, atque in altiorem eas tolem extollant, argumentis plausibilibus evincit. Ex quibus ipse Plotus ansam capit dubitandi, an hujusmodi diurni æque ac annui rores, pro phæson Lunarium variatione variabiles, cadere non possint, qui aliqua saltem ex parte fluxum & refluxum maris creent ejusmodi fermentationibus.

Nec minus probabile apparere ait, admirandas aquas in Carniola periodicas lacus Lugeæ seu *Zirchnitzer See*, quæ una cum piscibus mense Junio singularis annis terram subeunt, interim terra aquis liberata subito gramen proferente, pabulum pecoris in hiemem insequentem, mense Septembri revertuntur ad altitudinem peticæ salientes, piscesque secum referentes, a pluviis pendere non posse. Quibus peregrinis fontibus adjungit domesticum rivulum Lamburnam copiosius æstate quam hyeme fluentem, medio Septembri deficientem, medio Februario rursus profluentem. Alios similes ab eodem annotatos nominare omittimus.

Quemadmodum autem improbabile est, hos temperarios fontes a pluviis derivari, ita multo minus verosimile putat, *perennes aquas*, quæ nec dum Sirius urit, quicquam remittunt, a tam incertis principiis, puta pluviis nivibusque unice pendere. Hinc speculatur altitudinem, ad quam assurgat aqua pluvialis in conservatorio communibus annis, juxta æstimationem cujusdam Gallici auctoris: quot aquæ modii aut cadi sufficiant, ut ex foramine unciali, aqua per 24, horas indefinenter emittatur: quot sufficiant

in annum ; computationeque facta concludit, conservatoriis fontium, multo minus maximorum fluviorum, tantum aquæ a pluviis aut nivibus solutis suppeditari non posse, quantum splendendis aquis, quas in mare ejiciunt intra anni spatium, satis sit. *Nec fontes calidos, salsuginosos aut amaros* a pluviis peti debere, quarum illapsu proprietatum suarum dispendium faciant. Nec existimari debere, fontes a pluviis suppleri, ubi raro pluit, aut conservatoria sunt nimis angusta. Tandem cum non in paucis locis nullæ scaturigines reperiantur, quamvis abunde imbrium eadere soleat, & cætera adsint, requisita, patescere fontes a pluviis non deducendos.

His dictis cum probabile reddiderit, *plerosque fontes a pluviis non pendere*, demonstrare aggreditur, *fontibus per meatus subterraneos ab ipso mari aquas suppeditari*. Ac nonnullos quidem fontes a mari continenter originem trahere, pro comperto habet, cum, vix usquam gentium ora reperiat maritima, cujus accolæ non ultro testimonium suum adjungant, quod aquas fere omnes experiantur amariusculas, magis autem minusve, prout a mari propius aut longius absunt. Restare igitur hoc unice ait demonstrandum, non solum fontibus & mari subterraneam circulationem actu intercedere, verum etiam dari charybdes & voragines, a quibus illud *valide* resorbeatur. Et ejusmodi charybdes dari probatur eo, quod fluvii maximi aliquando substiterint, & quod amnes aquæ dulcis in amaro abierint. Dari etiam circulationem subterraneam demonstratur a fontibus, qui mari accedente augetur, decedente subsidunt; ex lacubus amarulentis, qui nullos supra terram exitus in mare habent, quorum nonnulli tamen canibus carchariis aliisque marinis piscibus abundant; ex complusculis heterogeneis corporibus, quæ sæpius inter fodiendum in terræ visceribus reperiuntur, qualia sunt conchæ marinæ, mali, ancoræ, fragmenta navium &c. ubi quædam insperguntur de charybdibus inexploratæ altitudinis, de æstu inferne relabente in aliquibus fretis.

Quibus rationibus e Philosophia petitis, ad adstruendam complurium, si non omnium omnino fontium nobiliorum, a mari per meatus subterraneos originem, addit *Sacræ pagine* perpetuum testimonium, quæ diserte nominat *Gurgites maris* (Job. 38. v. 16. Amos 9. v. 6.) *Fontes abyssi* (Gen. 8. v. 2.) cujus perpetuam in gyrum revolutionio-

lutionem plenius explicet Ecclesiastes cap. i.v.7; cujus sensum vulgo intellectum a Job. Raii interpretamento vindicat, accipientis de superiori quadam per nubes circulatione, quasi diceretur Sol ab universo mari vapores ad se allicere, quos iterum de nubibus in terram demittat, e quorum parte, in loca soli editiora decidua & subsidente fontes & fluvii deriventur, qui in mare remeant. His divini verbi oraculis complurium ex priscis sententias allegat consonantes, puta Homeri, Platonis, Aristotelis, Senecæ & aliorum.

Huc redit summa dictorum pro adstruenda hac antiquorum sententia. Quibus nonnulla quidem regei solent, sed quæ facilius solvi posse in sequentibus monstrat, quam argumenta sua infirmari. Maxima difficultas objicitur, *quomodo aqua ascendere possit ad summities montium, & inde effluere, cum mare nullos tales agnoscat tumores, nec partes alias exhibeat ceteris altiores, quales cernimus in salubrosa telluris facie, neque ascendere valeat supra libramen propriae superficiæ.* Enimvero aquam ascendere supra libellam asserit, (1) cum in jugo descendens & ascendens aquæ dispar est momentum; insuper cum prior in amplis meatibus deorsum fertur, & posterior in teretibus tubis ascendit, qui usque & usque minuuntur, donec in capillares tandem desinunt. (2) ope caloris hypogæi. (3) ope filtrationis. (4) ope inæqualis altitudinis marium, quam multis exemplis probat. (5) ope distantie centri gravitatis a centro magnitudinis. (6) ope procellarum. Post hanc *aliam dubitationem solvit*, qua ratione aqua marina salsedinem deponat, & cryptæ, per quas percolationes fiunt, nondum sint obstructæ, licet aqua fontana a mari proveniat; nec vicissim mare omnem suam salsedinem dudum erogaverit.

*D. ABRAHAMI CALOVII PROF. PUBL.
in Acad. VVitteb. Primarii, Facult. Theol. &
Consistor. Senioris, & Elect. Sax. Superint. Generalis SGRIP-
TA ANTI-SOCINIANA in unum corpus hunc
redacta.*

Ulmæ apud G. W. Kühnen 1684 in fol.

Qui

Qui bella Domini adversus Heterodoxos quoscunque tota vita strenue gessit, veritatemque Evangelicam diversis olim locis, postremo in illustri Academia Wittebergenfi ex cathedra B. Lutheri, editis in lucem quamplurimis scriptis propugnavit, Venerandus hoc tempore senex, sapiusque nobis laudatus Theologus *Abraham Calovius*, Socinianam hæresin eo accuratiores studio oppugnandam censuit, quanto illa foedior ac pestilentior est, ipsique Christianismo infensior. Inde tot gravissimo Viro nata fuere opera, Socinianis opposita, quæ ut per temporum intervalla publicæ luci exposita hætenus fuerunt, ita in unum corpus redigi, postquam exempla primarum editionum pleraque distracta essent, & ut eo rectius posteritati conservarentur, orthodoxæ Ecclesiæ interfuit. In tres vero partes opus universum distributum est, quarum contenta syllabus eidem præfixus exhibet, ut cum scripta insuper pleraque Eruditorum manibus trita dudum fuerint, nobis sufficere videri queat, ipsum Operis vastissimi titulum plenius huc transcripisse. Exhibentur nempe in eo Auctoris celeberrimi *Scripta Anti-Sociniana*, quibus hæresis illa pestilentissima non tantum ex ipsis Socinistarum Scriptis bona fide detegitur, sed etiam e Scripturis sacris, haud neglectis Antiquitatis Ecclesiasticæ testimoniis, solide profligatur; secundum omnia capita controversa, præcipue vero quoad summa fidei *Mysteria de S. S. Trinitate, & de satisfactione meritoria Christi, nec non de justificatione & salvatione aterna: antea Rostockii, Regiomonti, Dantisci & Witteberga publice prælecta & Disputationibus Academicis divulgata, nonnulla etiam privato studio, tum Latina tum Germanica lingua elaborata, quedam hætenus à vèrdoctis, pleraque non amplius in officinis occurrentia, omnia passim desiderata, nunc in unum corpus redacta; ad solius Dei gloriam, conscientiarum consolationem, siueque salvifica confirmationem; cum indicibus locupletissimis.*

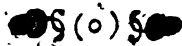

ACTA ERUDITORUM

publicata Lipsiæ

Calendis Decembris Anno M DC LXXXV.

DE DISCIPLINA ARCANI CONTRA DISPV-
tationem Ernesti Tentzelii *Dissertatio Apologetica, per D.
Emanuelem a Schelstraten S. T. D. Bibliotheca Vati-
cana, Præfatum, Ecclesiæ Antverpiensis
Canonicum.*

Romæ, typis Congreg. de Propaganda Fide, 1685. in 4.

Viguisse olim in Veteri Ecclesia per unum saltem alterumque sæculum, circa S.S. Eucharistiæ in primis augustissimum mysterium, Disciplinam Arcani quam vocant, ita ut catechumensorum, Judæorum, & infidelium oculis auribusque illud occultaretur, nemo fortassis ibit inficias. Quotusquisque enim est, qui ignoret, cum post orationem ad populum univèrsam habitam, ad Eucharistiæ celebrandam procederetur, catechumenos non minus quam Judæos & gentiles dimitti olim consuevisse, Diacono solennis illud, *ite, Missa est*, proclamante, nec permissum adeo iis fuisse sanctissimos Sacramenti ritus oculis usurpare? At de duobus controversia est, tum quo tempore in Ecclesiam Christianam illa Arcani Disciplina inuicta fuerit, tum quam late patuerit illa, & ad quæ religionis Christianæ mysteria proprie pertinuerit. Commentatus ea de re quædam fuerat Vir illustris clarissimique nominis *Emanuel a Schelstraten*, in erudito opere *de Sacro Antiochæno concilio pro Arianorum conciliabulo passim habito, nunc vero primum ex omni antiquitate auctoritati suæ restitute*, Antverpiæ anno 1681 edito, ac a nobis primo Actorum horum mense, qui Januarius fuit anni 1682, pag. 4 recensitos sed non multo post antagonistam nactus est *Wilhelmum Ernestum Tentzelium*, Ecclesiasticarum antiquitatum indagatorem solertissimum, qui proposita publice in Academia Wittenbergensi d. 3 Januarii an-

ni 1683; Disputatione sub censuram non dubitavit vocare, quæ de *Disciplina Arcani* apud veteres Christianos Schellstratenus tradiderat. Qua cum potius ille esset, Antverpia interim Romam ad Vaticanæ Bibliothecæ turam evocatus, nihil antiquius habuit, quam ut argumentum hoc sane gravissimum diligentiori studio excuteret, persuasus nova ex eo arma peti posse, quibus Hæretici, quos vocat, valide repellantur; ac simul Tentzelio responderet. Unde præsens ipsi nacta est Dissertatio Apologetica, circa quam ita versabimur, ut controversiæ momentis strictim enarratis, quænam ex hypothese sua adversus Heterodoxos confectaria nectat, paulo uberius recenseamus, Lectoris judicio pro instituti nostri ratione relinquenda.

Duo Tentzelius, *Haacum Casanbonum*, *Gebhardum Theodororum Meierum*, aliosque secutus, contra Schellstratenum asseruerat; primum non ipsa fidei Christianæ dogmata, sed Sacramentorum tantum, quæ non nisi duo agnoscit, baptismi & S. cœnæ ritus ac ceremonias per Disciplinam Arcani fuisse occultatas; deinde morem hunc minime cum ipsis Ecclesiæ Christianæ primordiis, sed exeunte demum secundo post Christum natum sæculo cœpisse. Unde ad hæc quoque duo capita revocari fere cuncta possunt, quæ a Schellstrateno in Dissertatione Apologetica disceptantur. Primum enim, postquam sollicitè innotuisset, Arcani illam Disciplinam non promiscue erga omne hominum genus, sed tantum adversus paganos, Judæos & catechumænos exercitam fuisse, hosque adeo latuisse mysteria, quæ fidelibus patuerint; demonstrandum suscipit, & ipsum de sanctissima Trinitate dogma occultatum olim fuisse; nec unum vel duo, sed reliqua etiam Sacramenta, quorum septem cum Romana Ecclesia profiteatur, eorumque non ritus solos, verum & dogmata occultari non initiatis consuevisse. Inde ad alterum accedit, & comprobare nititur, Disciplinam illam Arcani institutam ab ipso Christo fuisse, statimque ab Apostolorum temporibus in Ecclesia viguisse, ad illud imprimis Christi Matth. VII. provocans; *non esse dandum sanctum canibus, neque margaritas proficiendus esse ante porcos*. Hæc enim verba non alio sensu accepta ab antiquioribus fuisse, quam ut non exponerentur sanctiora Christianæ fidei mysteria, nisi fidelibus, aliis vero occultarentur, ex *Libris* sub nomine *Recognitionum* editis (quos quidem Clementi I falso tribuit, *Ingenour* fatetur) et *Dionysio*, quem putat, *Areopagita*, *Tertulliano*, *Origene*,

gene, Cypriano, Athanasio, Gregorius Nysseno & Nazianzeno, Basilio, Hieronymo, Epiphano, Cyrillis Hierosolymitano & Alexandrino, Ambrosio, Augustino, Chrysofomo, aliisque Patribus evincere operose contendit. Cumque Tentzelius tum ex eo, quod gentiles occasionem Christianis obrectandi, & Thyesteas epulas objiciendi, non aliunde sumpserint viderentur, quam ex perspectis, sed per calumniam malitiose explicatis S. Eucharistiæ mysteriis; tum quod Sacræ Scripturæ codices duobus primis sæculis ab ethnicis passim legi consueverint, contrarium ostendere satagisset; ad objectiones has respondet Schelstratenus, thesinque suam pro virili tuetur. Denique cum Tentzelius morem arcendi catechumenos ab Eucharistiæ celebratione ad Disciplinam illam Arcani referre non dubitasset, & Cardinalis Bona l. 1. res. Liturg. c. 16 censuisset, de Disciplina Arcani desuetudine ex prætermissa illa catechumenorum dimissione statuendum, disquirendum etiam sibi putavit, quo tempore consuetudo illa desierit, ac desisse eam alibi citius, alibi serius, prout Paganismus citius seriusve eradicatus est, ostendit; qua in re num Tentzelium magnopere refragantem habiturus sit, non definimus.

Ita firmata, ut putat, hypothese sua, usum jam ejus amplissimum, capite VII eodemque ultimo, adversus Heterodoxos præsertim declarat, variaque ex ea consecraria ad dogmata & eruditionem Ecclesiasticam spectantia elicit, quæ nunc subjungimus.

I. Qui septenarium Sacramentorum numerum ab Ecclesia Romana traditum impugnant, provocare inter alia ad altum apud Scriptores antiquos de eo silentium solent, ipseque fatetur Schelstratenus pag. 104, *si pervolvamus omnia Antiquitatis monumenta, si perscrutemur cuncta antiquissimorum Patrum scripta, si investigemus ipsa Synodorum decreta, nullum librum, nullum decretum reperiri, quod ante seipsum sæculum egerit de septem Sacramentis, eorumque ritus exposuerit.* Sed illi difficultati paratissimum est Schelstrateno remedium, vocata in subsidium *Arcani Disciplina*, quæ quam diu locum usumque habuit, ullum de Sacramentis tractatum prohibuerit publicari.

II. Non ex Reformatis tantum & Lutheranis plerique, sed non pauci etiam ex Romano-Catholicis, hosque inter *Joannes Morinus* libro de sacris Ordinationibus, *Joannes Launojus* in Judicio de libris Dionysio Areopagite inscriptis, *Carolus le Coigne* tomo VIII Annal.

Eccles. Franc. ad annum 833, infallibilibus prope indicis convicti Opera, quæ Dionysii Areopagitæ nomen præferunt, non Areopagitæ illi, Pauli Apostoli discipulo Athenis ad fidem converso, sed posterioris ævi Scriptori cuidam tribuunt; certumque est, in collatione Constantinopolitana anno 532 habita, cum Severiani Hæretici Dionysii Areopagitæ testimonia allegassent, ab Orthodoxis eorumque nomine respondente Hypatio Ephesino Episcopo pro genuinis agnita minime fuisse. Verum enim vero, uti Schelstratenus libros illos Areopagitæ Pauli discipulo *ἡρεσιων προσων* vindicare contendit; ita cum diffiteri non posset, adeo paucis eos Patribus cognitos fuisse, ut apud antiquiores vix vestigia eorum reperiantur, ad *Disciplinam Arcani* recurrit, studioque occultatos Dionysii libros fuisse asserit, quod manifeste nimis de sanctissima Trinitate, Baptismi ritibus, Eucharistiæ mysteriis, sacris ordinationibus aliisque Sacramentis tractasset.

III. Contra cultum imaginum, *Iliberitanæ Concilii*, quod ante redditam Ecclesiæ pacem, ipsis persecutionum temporibus, a novendecim ex omni Hispania Episcopis cum 36 Presbyteris celebratum fuisse, Auctor noster non dissimulat, Canon trigessimus sextus adduci solet: *placuit picturas in Ecclesia esse non debere, ne quod colatur & adoratur, in parietibus depingatur.* Quod argumentum ejus momenti quondam *Baronio* Tomo I Annal. ad annum 57 visum fuit, ut Concilium illud in multis haberet pro irrito, canonemque illum spurium & ab uno ex Claudii Faurinensis discipulis suppositum fuisse suspicaretur. Et si veto felicius se expedire *Bellarminus* l. 2. de Imaginibus Sanctorum c. 8 visus est, arbitratus Canone illò non nisi Dei & Sanctæ Trinitatis imagines pingi prohiberi, quod Deus & sanctissima Trinitas proprie colatur & adoretur: mavult tamen ex *Disciplina Arcani* rationem accersere Schelstratenus, qua permoti Patres Iliberitani prohibuerint depingi in parietibus imagines, ne sacratiores religionis mysteria irrupentibus quandoque in Ecclesiam gentilibus, & admisis quotidie catechumenis proderentur, ac non initiatorum exponerentur ludibriis.

IV. Superioribus jam sæculis de tempore, quo Constantinus M. baptismum susceperit, acerrimè nec levibus utrinque argumentis fuit disceptatum, quod alii *Eusebii Cæsarensis* Constantino æqualis auctoritatem secuti, Nicomediæ sub fine demum vitæ; alii Romæ
 jam

jam antea a Silvestro Papa baptizatum eum fuisse contenderent. Schelstratenus cum firma ab ueraque parte antiquitatis monumenta stare persuasum haberet, & nec Eusebii fidem auderet vōcare in dubium; alteram vero sententiam ipsius Silvestri Papæ Actis, ac Athanasii; Severi Sulpitii, Augustini, Gregorii Turonensis, omniumque fere Scriptorum Latinorum inprimis, qui a septimo sæculo floruerunt, traditione, nec non Constantini baptisterio, quod Romæ hodieque ad Aedes Lateranas visitur, niti deprehenderet; illam in conjecturam (qualem tamen aliis quoque ante se in mentem jam olim venisse, postea a se cognitum fatetur) adductus est; ut existimaret, bis baptizatum Constantinum M. fuisse, primum Romæ a Silvestro Papa, iterumque sub vitæ extremum, cum Arianam in hæresin lapsus esset, Nicomediæ ab Eusebio civitatis illius Episcopo, idque ex Arianorum instituto, quæ ad se accedentes rebaptizare consueverint. Quam sententiam suam cum in *Antiquitate illustrata circa Concilia Generalia & Provincialia* &c. hbro Antverpiæ anno 1678 edito, publice exposuisset, & in *Vindictis Concilii Antiocheni* supra citatis repetisset, Tenzelius *Examen fabula*, ut vocat, *Romana de duplici Baptismo Constantini M.* publice proposita Wittebergæ d. 6. Nov. A. 1683 Disputatione instituit, ac Schelstrateni hanc opinionem refellendam suscepit; quod & ante ipsum a *Natali Alexandro* sæculo IV Hist. Eccles. Dissert. XXII factum jam erat. Itaque Schelstratenus & in Præfatione Dissertationi huic Apologeticæ præmissa locum Divi Hieronymi, quem olim, ut fidem faceret conjecturæ suæ, allegaverat, vindicat; & baptizatum omnino Romæ a Silvestro Constantinum fuisse, argumento ex *Disciplina Arcani* desumpto, demonstrare denuo allaborat. Nimirum cum Niceno Concilio, omnibusque quæ in eo de summis fidei Christianæ mysteriis actitata sunt; nemine prohibente Constantinum inrerfuisse constet; religionis vero arcana non infidelium tantum, sed & catechumenorum oculis auribusque ex disciplina istius temporis occultanda fuerint; inde, ut & ex aliis Constantini actis, quæ catechumeni conditioni non conveniunt, consequi certo statuit, ante Nicenum concilium Constantinum jam fuisse baptizatum. Quemadmodum jam olim scriptor Græcus *Theophanes*, ab *Anastasio Bibliothecario* Latinitate donatus, eod. in argumento pro adstruendo Constantini ante Nicenum Consilium baptismi usus est; quod, particeps alias mysteriorum

fiorum divinatorum fieri, & cum sanctis Patribus orare non potuisset, Cæterum cum hoc loco Auctor noster non in Tentzelium tantum, sed & quem doctorem ille suum laudaverat, quique Tentzelii conatibus eleganti epistola Disputationi præfixa applauserat, in *Conradum Samuelem Schurtzschium*, Historiarum & Græcarum Litterarum in Academia Wittenbergensi Professore celeberrimum, calamum strinxerit, nulli dubitamus, quin vir clarissimus, & ut in omni litterarum genere, ita in Ecclesiasticis quoque Antiquitatibus versatissimus, occasionem arrepturus sit, impeditum hoc & difficile de initiato mysteriis Constantino M, argumentum iusto aliquando studio pertractandi.

V. In controversia de perpetuo azymorum in S. Coena apud Latinos usu, quem cum *Christiano Lupo* & *Joanne Mabillonio* multi assentunt, alii cum *Jacobo Sirmondo* & *Cardinali Bona* negant, *Bona* pro confirmando indifferenti azymi & fermentati usu, *libro rerum Liturgic. c. 23. n. 16* decreta adduxerat Melchiadis, Siricii, & Innocentii Romanorum Pontificum, quibus S. Eucharistiae Sacramentum *fermenti* nomine appellatur. Sed ejus argumenti vim ut labefactet *Schellstratenus*, contendit, Eucharistiam non ex eo fermentum esse dictam, quod ex pane esset fermentato, sed quod ipsa, quocumque ex pane fieret, Ecclesiis, ad quas mittebatur, fermenti vicem præstaret, iisque unionis inter se vinculum esset, sicut fermentum massæ cui commiscetur; neque aliunde quam ex *Disciplina Arcani* factum, quod tam Romani Pontifices in Decretis, quam fideles in colloquiis Eucharistiae Sacramentum sub fermenti nomine occultarint.

VI. Reformatis, *Morneo*, *Albertino*, *Claudio* aliisque solenne est, cum realem corporis & sanguinis Christi in S. Coena præsentiam impugnant, ad ea veterum Patrum loca provocare, quibus sacra dona, signum, figuram, imaginem, typum, antitypum, symbolum & mysterium corporis & sanguinis Dominici vocant. Esti vero ad ea loca responsum jam ab aliis fateatur Auctor noster, veroque eorum sensu indagato ostensum, realem potius corporis & sanguinis Dominici præsentiam demonstrari ex iis posse: eorum tamen studia plurimum ex *Disciplina Arcani* censet juvari posse, ex cujus instituto Patres sæpius Eucharistiae veritatem sub figuræ, imaginis, typi, symboli, similibusque nominibus occultaverint.

VII A

VII. A Lutheranis æque ac Calvinianis dogma Romanæ Ecclesiæ de Transubstantiatione impugnari ex eo solet, quod nec apud Patres Latinos primorum sæculorum *Transubstantiationis*, nec apud Græcos *μετασώσεως* nomen, ubi de S. cœna agunt, occurrat, crebra vero mentio panis, frumenti, vini & vitis fiat. Verum his ex *Disciplina Arcani* iterum respondet Schelstratenus, quippe quæ occultari mysterium hoc iusserit; respondet vero ita, ut committere hoc in negotio Lutheranos cum Calvinianis studeat. Eo enim adigi posse Lutheranos censet, ut aut cum Calvinianis realem corporis & sanguinis Christi præsentiam negent, aut cum Romano-Catholicis panis in corpus, vini in sanguinem transubstantiationem concedant; etsi a nostratibus dudum demonstratum est, Transubstantiationem ex reali corporis & sanguinis Dominici præsentia minime sequi, adeoque qui hanc agnoscunt, Transubstantiationem tamen rectissime rejicere.

VIII. Novitatis denique argui a nostris solet, tum corporis Christi festum, quod tanta nunc cum solennitate Romana Ecclesia celebrat, tum publica hostiæ consecratæ in processionibus circumgestatio. Sed hós ritus tantum abest, ut recentioribus sæculis coepisse neget Auctor, ut cum *Christiano Lupo* in Dissertatione de Sanctissimi Sacramenti expositione, ultro fateatur, publicas cum Eucharistia processiones non cohasisse cum disciplina antiquæ Ecclesiæ. Scilicet quod vetus Ecclesia ritus illos non celebravit, ex *Disciplina Arcani* factum: eosdem vero post Gentilium conversionem, Judæorum servitutem, & Catechumenorum abrogationem, merito institutos fuisse, Schelstratenus contendit. Atque hæc sunt, quæ ex libro non magnæ molis vel ideo prolixius paulo referre voluimus, quod paucorum adhuc in manibus versetur, nec exemplum ejus aliud, quam quod ab ipso illustri Auctore transmissum est, hætenus huc pervenerit: suo tempore *Tentzelii*, fortasse & *Schurzsteinschis* Responsum pari fide exhibituri.

PETRI POIRET COGITATIONES RATIONALES
de Deo, Anima & Malo.

Amstelæd, ex typogr. Blaviana 1685, in 4.

Cogi.

Cogitationes istas in libros quatuor relatas, Amstelodami itidem anno 1677 primum editas, & philosophiæ Cartesianæ in multis conformatas, nunc Auctor ab eadem in aliquibus alienus, diffusiores, sed & obscuriores, quo profundius Theologiæ mysticæ, quam passim prædicat, immeras habuit, exhibet. Nam *in initio* meditatio præliminaris occurrit de Fide divina & Ratione humana; in qua dissertatio utriusque notionem aliam, quam Theologi tradunt, proponit, perhibens eos, qui verba in Scripturis S. revelata assumunt, atque consulunt, humanam rationem sequi, neglecto fidei immediate a Deo adveniëntis lumine; solam Theologiam mysticam esse veram Theologiam, exclusa matzologia Scholastica. *Deinde* notæ continuæ textui librorum quatuor subjiciuntur, in quibus difficultates Metaphysicæ tractantur, & Spinozæ errores passim confutantur. *Tertio* in Continuatione cap. 8, lib. 3. more Geometrico demonstrare suscipit, SS. Trinitatem esse naturaliter notam. *Quarto* continuatur caput 10 de Deo, Dominio & Idearum originè, dependentia & natura. *Quinto* caput 11 de Bonitate Dei aliquam accessionem habet. *Sexto* Appendix, quæ a pluribus prioris editionis exemplaribus aberat, annectitur, complexa curas secundas circa nonnulla in libris quatuor proposita. *Septimo* Objectiones & Responiones primæ concernentes totum contextum; *Octavo* Objectiones & Responiones secundæ de animæ immortalitate ad cap. 25 libri 3 exhibentur. *Nono* tandem examen & confutatio instituitur principiorum Ethicæ Spinozianæ methodo Geometrica.

THE HISTORY OF THE RIGHTS OF PRINCES
in the disposing of Ecclesiastical benefices and Church-
lands; by Gilbert Burnet DD.

hoc est

Historia Jurium Principis circa beneficia Ecclesiastica & territoria Ecclesiæ; autore Gilberto Burneto Th. D.
 Londini apud Richardum Chisvvel 1682 in 8.

Quæ

Quæ Romanum inter Pontificem, & Galliarum Regem Christianissimum hætenus agitatur controversia Regaliæ, utur pacis publicæ vincula non solverit, nec apertam belli flammam duabus nobilioribus Europæ partibus intulerit, amicitia tamen mutua fœdus non parum infirmavit, summamque universo orbi Christiano expectationem attulit; ut rem omnem exactius cognoscere nemini ingratum esse possit. Itaque nunc etiam juvat pauca de *Gilberti Burneti* eleganti tractatu, cujus quidem dudum meminisse inter eruditorum monumenta par erat, referre, dum novus Galli doctissimi liber de eodem argumento, quem huic subjuncturi statim sumus, in manibus nostris versatur. *Præfatio* prolixior, quæ tractationi præmissa est, a modo removendi abusus, in Ecclesiam quotidie irrepentes, orditur, & hinc exponit, qua ratione quondam profusis Principum largitionibus & concessionibus immunitatum, potentia Sacri ordinis nimium creverit, docetque, augmentum illud postea produxisse Jus Regaliæ, metuentibus Laicis, ne Clericorum autoritas suæ exitiosa esset. Regalia ergo olim erant jura Principis in terras Ecclesiasticorum, quorum vigore poterant ipsarum nomine eadem omnia exigere, quæ antea debebantur, cum seculari adhuc potestati subessent. Successu temporis commutatum adjectivum plurale in substantivum singulare, & coarctata vox est ad significandum jus illud, quo vacante sede Princeps utitur. Atque id hodie duabus partibus constat; nominatione novi Episcopi, quæ in locum electionis successit; & collatione beneficiorum simplicium, ut vulgo audiunt, sine cura, redituumque Episcopaliū perceptione, quamdiu vacaverit sedes. Quibus ita deductis Burnetus porro statum hodiernæ, quam diximus, controversiæ exhibet, Jesuitarum Gallorum artificia describit, ac denique latissime differit de calamitatibus Reformatorum, quibus nunc per illius regni fines premuntur. Quod attinet primum, contendit Rex Galliarum sibi jure majestatico competere, nec expectandam eo nomine esse Romanæ sedis indulgentiam. Proinde in illis etiam provinciis, quæ nondum suberant Regi, cum cogere Concilium Lugdunense, in quo ipsi assertum est jus Regaliæ, sed quæ post ea tempora unita regno Franciæ hæreditario, vel per liberam gentium subjectionem, vel per testamenta aut nuptias fuerunt, se alteram Regaliæ partem, (de prima enim lis nulla est,) merito exercere non requisito Pontificis consensu

sensu. Ex adversa parte Pontifex disputat, Principibus Regaliæ jus ex
 munificentiæ Ecclesiæ deberi, omnesque adeo Ecclesias, in quibus no-
 minatim nihil istorum jurium Principi cessum sit, ab ejusmodi onere
 liberæ intelligi: quales sint in Gallia Ecclesiæ Languedoci, Pro-
 vinciz, Guiennæ, Delphinatus, & aliarum regionum, quæ tempore
 Concilii Lugdunensis suos dominos habuerunt. Hæc Pontificis sen-
 tentia propugnata initio fuit ab Episcopis provinciarum, quas nomi-
 navimus modo, sed postea deseruerunt ipsam omnes, exceptis Præsu-
 libus Allerenfi & Apamiensi, quos ad finem usque vitæ Papa habuit
 auctoritatis suæ strenuos defensores. Regias partes non parum adju-
 verunt Jesuitæ. Nam cum essent Innocentio XI minus propitii,
 quod is auditis Jansenistarum querelis, publice non paucas propo-
 sitiones, quas Jesuitæ hæctenus defendere ausi fuerant, condemnasset;
 existimarent non esse sibi expectandam occasionem magis oportu-
 nam, de Pontifice vindictam sumendi, quam ortam auspiciato con-
 troversiam Regaliæ. Sed ne ista agendi adversus Pontificem ratio
 eos, qui Romanam fidem, maxime in Gallia, profitentur, offenderet,
 utque ipsi suo simul odio in Reformatos indulgerent, consilium de
 extirpanda hæresi inierunt, paulatimque a Rege impetrarunt ejus ex-
 ecutionem. De his omnibus fuse Burnetus, quem pressius sequi,
 dum brevitati studemus, non licet. Ipsa Tractatio, ad quam nunc
 accedendam est, electionem clerici ordinis, & dotationem redditusque
 Ecclesiarum a primo N. T. tempore ad præsens usque seculum evol-
 vit. Ac initio quidem reliquarum etiam partium Christiani orbis
 meminit, in progressu vero intra Galliarum regionum fines se conti-
 net, soliusque cleri Gallici historiam texit. Distinxit omnem histo-
 riz tractum in sex periodos, quarum prima trecentos annos com-
 plectitur, porrigens se usque ad Concilium Nicænum. Sub nascentis
 Ecclesiæ exordium Apostolos electionem sorti commississe inveni-
 mus, & sic a supremo pastore expectasse, quem vellet e duobus sacro-
 officio initiari. Postquam deinde inter dotes divinitus immittas nu-
 merarent rationem discernendi spiritus, coeperunt ipsi destinare fun-
 ctioni Ecclesiasticæ, quem e pluribus idoneum maxime reputassent.
 Præcisè vita Apostolis auctoque passim Christianorum numero, ad
 populum devota electio est, quam & Episcopos & Diaconos legi
 suavisset de grege, cui debebant præesse. Post conversionem denique
 Con-

Constantini, a plebe ad communitatem, h. e. ad publicum civitatis concilium jus eligendi Ecclesie ministros pervenit, ut seditionibus popularibus omnis ansa praevideretur. Stati Ecclesie reditus in hac periodo nulli fuerunt. Qui divitiis affuebant, inter pauperes distribuabant ipsi, quantum videretur. Alii voluntarie offerebant Episcopis, ipsorumque placito committebant divisionem. Sed cum quorundam coetum ea esset inopia, ut alere pastores suos difficulter possent, coacti sunt hi artibus manuaris victum quaerere, profanisque negotiis se miscere, & in ditiorum domibus rei familiaris esse administratores. Qui mores, utat minime cum sacra dignitate convenirent, extirpari tamen, ubi semel invaluissent, non facile potuerunt. Secundae periodi terminus alter est concilium Chalcedonense. Hanc inchoat vocatio Athanasii ad Episcopatum, quam non ab Alexandro Athanasii antecessore, quod affirmat Sozomenus, sed antiquo more a populo, assistente universo clericorum ordine, factam esse Burnetus demonstrat. Eo mortuo invaluit Alexandriae novus ille antea memoratus mos eligendi, quem Theodoretus his verbis descripsit: in Athanasii demortui locum universus clerus, quique magistratum gerebant, aut in dignitate erant constituti, eligebant Petrum, applaudente populo. Ab obitu Constantini varie conturbata fuit electionis ratio, partim ob dissensum variarum religionum, partim ob divitiarum honorumque amplitudinem, quam sacer ordo spondebat. Horum enim alterum plebem eligentem in partes scidit, alterum homines arrogantes & voluptuosos stimulavit, ut illicitis quibusque modis eligentium vota sibi conciliarent. Utriusque non pauca exempla Burnetus ex monumentis ejus temporis deprocta receperat. Praeterea dissimulari non potest, coepisse illis temporibus Imperatores peculiarem curam gerere circa eligendum Episcopum illius civitatis, in qua sedem regiam fixerant: saepe etiam Praesules grandiosos fastos, sibi nominasse successores. Sed horum neutrum eligendi libertatem populo abstulit, nec Canonum sanctiones everit. Ceterum Constantius & Imperatorum alij in hoc intervallo annorum, Ecclesiam cum mobilibus tum immobilibus bonis liberaliter auxerunt, ordinemque Ecclesiasticum ab operibus munerum publicorum & exactionibus censuum exemerunt. Sic, ut non quantum, potiorum tamen Ecclesiarum fixi reditus fuerint, donec evetso per barbaros Imper-

rio occidentali, Ecclesie quoque facies immutata est. Illud memorare hic juvat. Cum Episcopi nepotum suorum curam habituri bona Ecclesie invaderent, clerici post mortem cujusque presulis non dubitarunt omnem ejus hereditatem fisco sacro inferre; qua occasione non tantum ea abstulerunt, quae ex administratione reddituum Episcopus retinuerat, sed simul quaecunque ipsi supererant patrimonio. Hanc igitur depraedationem, ut injuriam, vigesimo secundo canone Concilium Chalcedonense clericis interdixit, de qua in sequentium temporum enarratione Burnetus late scripsit, cum eam invenisset regaliae juri ansam dedisse. *Tertia periodus* complectitur, quicquid in Ecclesia orientali a Zenonis imperio per mille fere annos, usque ad captam a Turcis urbem contigit. Principes tum quidem partim aperta vi, partim clandestinis artibus ad Episcopale fastigium suos evehebant. Nulla tamen sanctione abrogatus est antiquus electionis modus. Immutavit eam nonnihil Justinianus jubens (Nov. 123 c. 1.) *clericos & primates civitatis in tribus personis decreta facere, e quibus melior ordinaretur electio & periculum ordinantis.* Principi tamen nullas esse in electione partes voluit. Quamvis, si historis habenda sit fides, ipse & fecerit & dejecerit Episcopos pro lubitu. Exinde in pejus semper res abiit. Cumque vulgariter Episcopi ad nutum Imperatoris ordinarentur, invaluit apud Graecos scriptores, ut si quem Praefulem laudare vellent, hunc a populo assistente Clero dicerent electum; si quem reprehendere decrevissent, Imperatoria autoritate evedum scriberent. Sequentibus seculis inolevit mos in oriente, Pontificum Romanorum vigilantia ex occidentali Ecclesia ejectus, quo Principes per baculum Episcopalem sacram dignitatem conferebant eo ordine hisque ceremoniis, quas Codino Burnetius describit. In ista tot seculorum serie vastis opibus aucta est Ecclesia, privilegiis amplissimis ordo sacer munificentia Principum, contigitque sub Justiniano, omnem clerum a tutorem munere publico eximi, a quo solo hactenus excusati non erant. Caterum memorabile est, anno 1190 Michaelem Comnenum Imperatorem condemnasse jus Regaliae; quod tunc exerceri coeperat, & sanxisse, ne thesaurarii regni exinde Episcoporum decedentium bona auferrent, vacantisque sedis redditus caperent, sed illa quidem voluntati & legibus de hereditate intestatorum latis, hoc

Hos vero clericis ejus Ecclesiæ relinquerent. *Periodus quarta* incipiens ab everfo Romanorum imperio, currit ad tempora Caroli M. ubi dici non potest, quantis calamitatibus barbaræ nationes, in Italiam omnesque provincias Romanis subjectas effusa, florentissimas regiones affecerint. Antiquæ tamen leges, donec in nova Domina orbis noster divideretur, obtinuerunt, nec tunc quicquam immutatum in Ecclesia fuisse constat. In Gallia Clodoveus, cum sub initium seculi sexti ad veram fidem converteretur, immensis clerum, donationibus cumulavit, & propterea plus sibi in eligendis episcopis sumit. Sed Clotarius ejus successor, cum crederet nimis amplios Ecclesiarum redditus esse, eos iterum diminuit, sibi que jussit ex annuis censibus tertiam partem numerari. Post eam ætatem Episcopi conversis in gladios baculis pastoralibus, in bellum egressi sunt, pro suo quisque Principe, quos quidem complures Gallia tum habebat, nondum inducta in hoc regnum consuetudine, quæ primogenito fratrum reliquos subjicit. Qui inde a Clotario e Merovingorum stirpe Galliam tenuerunt, quamvis antiquos canones de electione non abrogaverint, multis tamen modis jus illud universo populo assertum circumscripserunt. Postquam ad Carolum M. delata res esset, isque Longobardos in Italia debellasset, quo gratum animum testaretur Pontifex, in Synodo generali constituit, ut Carolo M. jus esset omnes Episcopos & Archiepiscopos per universoni imperium nominare. Sed non ita multo post Carolus liberum eligendi jus populo & clero restituit, aliisque sanctionibus prudentissime statum Ecclesiæ formavit. Reditus clericorum per hanc periodum multum aucti sunt decimis, quas post Turonense Concilium & Matisconense aliud populus primum obtulit. Eæ ut convenienter exsolventur, Carolus legibus conscriptis effecit. *Periodus quinta*, quæ ad Philippi Augusti tempora extenditur, corruptos clericorum mores, multumque mutatam Ecclesiæ faciem exhibet. Principes tunc ubique investiebant Episcopos annulo & virga, ut ejus ævi Scriptores loquuntur, & tantum non omnia sibi in eligendo novo præfule vendicabant. Cujus rei hæc erat ratio, quod eo tempore bona Ecclesiæ immobilia ex allodialibus, ad quorundam similitudinem censum ordinarium pendebant, fierent feuda beneficaria, quod nomen in isto annorum cursu primum inventum

esse constat. Nam ut ob hujusmodi feuda, quæ Principes domesticis suis & militibus in ornamentum virtutis conferebant, certum armatorum numerum, quandocunque placitum esset, in aulam mittere oportebat; sic Episcopis tunc idem onus imponebatur, ablato ab ipsis illo, quod diximus, pendendi consuetum censum annuum. Cumque ita conveniret bona Ecclesiæ cum feudis laicorum, putatum est porro convenire debere etiam in illo, quod feuda, morientibus absque mascula prole dominis, in manum Regis cadant, eique jus sit pro lubitu aliis eadem donandi. Sic ergo conclusum est, non immerito vacantes Episcopi redditus a Principe percipi, imo æquum esse designari ab ipso personam, quæ priori domino in bona succedat. Auctis & firmatis hoc pacto juribus Principum in bona Ecclesiæ, Episcopi quoque ex altera parte potentia & dignitate creverunt. Nam præter spiritualis jurisdictionis arbitrium, indultum ipsis fuit, ut de rebus cujuscunque generis, quæ in suis ditionibus emergerent, cognoscere per defensores Ecclesiæ, quos Galli *Vicedominos* appellabant, possent. Hi successu temporis non raro cum præfectis regni contenderunt, prætexentes se causam agere Sanctæ Ecclesiæ. In Periodo sexta, quæ a Philippi Augusti ætate ad hoc usque seculum se porrigit, Burnetus ex mille abusibus, qui tunc in Ecclesiam irreperunt, prolixius Regaliæ jus describit, docetque Philippum Augustum in testamento, quod in bellum sanctum profecturus scripserat, de utraque Regaliæ parte disposuisse. Pontifices, utut se initio Regibus opponerent (quod imprimis Gregorium septimum auctoritatis suæ conservandæ studiosissimum fecisse certum est) tandem tamen acquieverunt: suntque inter Canonistas non pauci, qui cum animadverterent, collationem beneficiorum, etiam illorum, quæ sunt sine cura, esse actum spiritualem, qui exerceri a laicis nec debeat nec possit; Regis tamen jura defensori, scripserunt, Principem oleo sacro unctum sustinere duplicem personam, *ex Ecclesiastica & civili capacitate compositam*: tum speciatim, Regibus Galliæ quamprimum coronati sunt, locum inter Canonicos Ecclesiarum, Andegavensium, Tyronensium, & Pictaviensium, debere, quæque sunt alia. Postquam ergo per plura secula Gallorum Reges ea jura exercuissent, cumque omnis Europa, papalis oppressionis perterrita, excutere jugum tam grave laboraret, scribit anno 1431 Concilium

cilium Basileense, quod Pontificis Romani auctoritatem in immensum auctam imminuere conatum est. Ejus decreta a Gallia auide excepta sunt, & confirmata in pragmatica sanctione Caroli VII. Quæ sanctio uti maxime adversa erat, arcanis Pontificiis, ita laboratum diu fuit omnibus modis, ut eam Reges Gallie revocarent. Cui desiderio Papparum satisfecit Ludovicus XI, politicis rationibus ad id motus; sed contradicente Parlamento, quod huic sanctioni, tanquam fundamento libertatis Ecclesie Gallicanæ insistendum esse clamabat. Deinde Franciscus I ad regiam dignitatem proventus, aulam Pontificiam sibi conciliare studens, cum Leone X sic transigit, ut intra sex menses a morte Episcopi Rex nominaret successorem, quem Papa confirmaret, nisi justissima esset causa dissentiendi. Quantumcunque huic conventioni, quæ *Concordatum* vulgo nuncupatur, se Gallie Status opposuerint, nunquam potuit vel Francisco vel Successoribus persuaderi, ut eam rumperent. Quid autem a morte Francisci ad hodiernum Gallie Monarcham factum fuerit, distincte Burnetus peculiari capite exposuit, placuitque in appendicem rejicere omnes literas, quæ durante disputatione de jure Regalie conscriptæ sunt. In universi operis conclusionem, quid sibi de Regalia videatur, paucis aperuit. Ejus hæc est summa: *quamcunque soli partem certam alicujus regionis subesse, censui imperantis, eique vel ordinario & definito, vel arbitrario & casuali. Esse sane in aestimandis subditis naturalem equitatem observandam Principi; attamen & hanc negligenti parendum.* Hinc concludit: vacantis sedis reditus, tanquam partem census ita per leges ordinati, jure a Principe aut ab iis, penes quos est *το κέρρον* percipi. Porro, quod beneficiorum Ecclesiasticorum collationem attinet, scribit, *aliud esse spirituales potestatem, aliud ejus applicationem ad subiecta.* Adeoque Principes existimat applicare potius sacram auctoritatem personis a se nominatis, quam conferre.

NOUVEAU TRAITE DE LA REGALE, PAR
feu Mr. de Larroque.

h. e.

h. e.

Tractatus novus de Regalia, autore Dn. Larroquio.

Roterodami apud R. Leers 1685. in 12.

Prodiisset in publicam lucem illico post enatam de Jure Regaliæ controversiam hic libellus, nisi obstitisset autoritas Præsidis Rōtomagenſis, qui nolebat Monarchæ Gallici causam adverſus Romanum Pontificem defendi ab homine Reformatæ religioni addicto, ejusdemque fidei publico doctore. Postquam vero in vivis esse deſiit Autor, magis propitiā fortunam habuit opusculum, quippe quod apud Batavos nuper excudi metuit, quodque, ut præfatio spondet, aliæ lucubrations ejusdem Larroqui Latino idiomate excipient. Defensurus, ut innuimus, Regem suum Autor, proponit hic succincte, quam potestatem inde a Clodoveo ad hæc usque tempora Reges Galliæ in Ecclesiam exercuerint, docetque ex perantiquis juribus Regis esse, de quibus hodie Pontifex immerito litem moveat, Libellum in aliquot capita partitur, habita ratione trium classium, in quas vulgo dividi omnis series Regum Galliæ solet. Dum ad Clodoveum & ad successores libertatis Ecclesiæ Gallicanæ originem refert, unum alterumque exemplum ex historia promit, unde constat, omnes Episcopos jamdum ipsorum nutu & voluntate fuisse creatos. Quæ vero ex illorum temporum vetustate assumi ab aliis solent, ad probandum, si non ubique & semper, saltem aliquando, & per maximam partem Galliæ liberam Episcoporum electionem obtinuisse, ea vel refutat vel dissimulat, ut non injucunde conjungi a Lectore cum hoc tractatu ante memoratus libellus Burneti hic de eodem argumento possit, quippe cujus auctor in diversam sententiam pronior, Clodovei quidem successores aliquos fatetur sibi ipso in Ecclesiam potestatis, quam aliarum regionum Principes, sumpsisse, sed communem tamen per omnem Europam, adeoque etiam per Galliam consuetudinem fuisse probat, ut Episcopi ab universo populo legerentur. Concilia scribit Larroquius se Regum juribus diu multumque opposuisse, ab aliquibus autem non invitis ea fuisse agnita, in quorum numerum reponit Concilium V Aurelianū, quod Regis auctoritatem & consensum electiōni populi ac cleri Canone X junxerit; quamvis eam Canonis partem in

MENSIS DECEMBRIS A. MDC LXXXV. 557

in plerisque exemplaribus deesse ex Sirmondo Burnetus memorat, Postremorum capitum uno Larroquius docet, jura Ecclesiastica Regni Galliarum non potuisse a quibusdam Regibus alienari, aut in Pontificis gratiam imminui: altero respondet ad palmariam rationem, quam allegant, qui partes Pontificis adversus Regem tuentur, depromptam e verbis constitutionis 12 Concilii Lugdunensis, quod tempore Gregorii X anno supra millesimum ducentesimo septuagesimo quarto coivit. Asserit Gregorium in eo confesso non examinare voluisse jura Regis Philippi, sed reliquisse res in eo statu, in quo tunc erant; adeoque nihil facere allegatum canonem ad definiendam controversiam, quæ hodie emerfit, & de qua illo tempore nemo cogitaverat.

IN CLAVDII CLAVDIANI LIBROS DE RAPTU Proserpinae Commentaria, Italicis textum Musis explicantibus, auctore Nicolao Biffio, Nobili Bergomensi &c.

Mediolani ex typograph. Ludovici Montiz
Anno 1684. in fol.

Quamquam Claudii Claudiani, prægloriosissimi illius Poetarum, uti in tabula Romæ marmorea suo merito salutatus est, opera luculentissimis notis a Parrhasio, Demstero, Delrio, Cluverio, Barthio & Heinsio aliisque; jam sint collustrata, temperare tamen sibi Nic. Biffius non potuit, quin & in illis elucidandis vires suas periclitaretur. Aggressus autem primum est libros Poetæ hujus de Raptu Proserpinæ, quantum quidem illorum ad nostra usque tempora perlatum est. Factum enim, ut aut persecutionem operis neglexerit Poeta ipse, aut quod vero magis est affine, injuria temporum, quicquid illorum librorum fuit reliquum, non sine ingenti, & tantum non deploranda jactura interierit. Egit autem Biffius in lucubrationibus suis sane quam prolixis non mythologum tantum, dum poetarum sensuum arcana ex philosophia physica ac morali detegit, sed & grammaticum aut vocabulorum interpretem; siquidem omnium, cum pulvisculo percenset, non ullum temere vocabulum, quam notissimum

Ccc

tissimum

tiffimum etiam ac minutulum, prætergressus. Deinde ut se pariter ac lectorem delectaret, ea quæ Latinis iisque vere heroicis Musis decantavit Claudianus, Italicis ubique sub finem Commentariorum suorum reddidit, ita quidem, ut memor præcepti illius Horatiani, non verba, sed sensum fuerit sectatus; unde, quanquam sententiarum ubique fuerit tenacissimus, aliqua necessitate metri superaddidit, quædam immittit, nonnulla etiam leviter commutavit. Cæterum cum dividia sint inter autores de Claudiani patria, aliique, ut Gyraldus & P. Crinitus cum Sidonio Apollinari Ægyptium; alii, ut Petrarcha, Laudinus, Collutius & Volaterranus Florentinum eum faciant, Biffius in vita Claudiani commentariis suis præmissa, utramque sententiam conciliandam esse existimat, dicendo, poetæ hujus patrem, Florentie utique civem, patrio solo mercaturæ gratia relicto in Ægyptum secessisse, ibique uxore ducta Claudianum ex ea suscepisse, Claudianumque adeo jure nativitatis esse Ægyptiacum, sed jure originis Florentinum. Porto uti Claudianus Florentinum nactus est Mæcenatem, clarissima nobilitate virum, omnique literarum genete insignem, qui & de re rustica Græce scripsit: ita & Biffius non alium commentariorum horum in Claudiani libros quæsit patronum, quam Florentinum, Serenissimum nempe Cosmum de Medices, Magnum Hetruriæ Ducem VI. Huic enim tanquam incomparabili literatorum Mæcenati lucubrationes hæc suas dedicavit. Addidit etiam in fine, vastum rerum notabilium, quæ in hoc volumine continentur, indicem, imo & indicem errorum maxime notabilium, in hac impressione, ut loquitur, animadversorum.

POMPEÏI SACCHI PARMENSIS, IN PATRIO

Lyceo Publici Med. Theor. Professoris, Iris Febrilis, factus inter antiquorum & recentiorum opinioniones Febris promittens.

Genevæ, apud Leonhardum Chouët, 1685 in 8.

Quam detestabilis ac periculosa syncretismus religionum, tam necessarius ac proficiuus contra opinionum medicarum est, præputis hoc fetacissimo controversiarum serubo, ubi quilibet si non
novi;

MENSIS DECEMBRIS A. MDC LXXXV. 559

novi, peculiaris tamen aliquid in theoria æque ac praxi medica statuit. Equidem jam dudum summam hujus Syncrētisini Medici necessitatem clarissimus in hac Phylurea Medicus ac Professor Publicus D. Paulus Ammannus in præfatione ad Medicinam Criticam urisit, lucusque tamen labor adeo laudabilis a paucis serio est susceptus. Præconium itaque meretur nostri Auctoris conatus, qui omnis eo tendit, ut circa illam maxime vexatam febrium doctrinam veterum hypotheses cum recentiorum placitis amicabiliter conciliet. Primo namque febris definitionem ex Avicenna tradit, cumque hac, Helmontii, Willisii, Sylvii, aliorumque convenire ostendit. Progreditur postmodum ad causas in febribus a Galeno incusatas, scilicet motum corporis ac animi, viciniam & admixtionem rei calidæ, obstructionem, putredinem, ac sanguinis adustionem, deque his prolixè satis, in primis tamen de ultimis duobus, & priscorum æque ac modernorum sententiis differens, tandem cum Helmontii ac Willisii causis, Archeo puta irato, fermentatione, accensione, ac effervescentiâ sanguinis, conciliat. Deinde de modo quo fiunt febres, item de differentiis illarum tam essentialibus quam accidentalibus ex mente veterum loquitur, iterumque nec in his recentiores dissentire probat. Denique de ratione curæ concordantiam exponit; nulla namque aliâ hodie medicamenta ad profligandas febres, tam intermittentes quam continuas, tam benignas quam malignas, a Sylvio & Willisio (qui instar omnium recentiorum ipsi sunt) esse præscripta, quæ non apud antiquissimos etiam reperiantur, vel saltem cum Senneriti methodo medendi non consonent. Sic undiquaque conciliatorem strenuum egit noster; unico tamen in loco, nimirum capite XII, mediatoris relinquit partes, suamque propriam sententiam profert. Controvertitur autem isto in loco de causis intermissionis febrium & typo, sive (prout Auctori efferre placet) periodicatione earum, de quibus hanc sententiam profert. Scilicet supponit, febriâ intermittentiâ causam proximam consistere in aliqua substantia peregrina sanguini & cordi communicata, ex qua effervescentia illa dependeat. Deinde ulterius statuit, illam substantiam in quolibet paroxysmo, vel per transpirationem insensilem, vel per vias urinarias ejici, nihilominus ad reditum novi paroxysmi novam quoque materiam sanguini advenire ex intestinis, per vasa lactea, ductum thoracicum

cicum ac venas. Porro naturam hujus substantiæ putridam aut saltim combustam statuit, ejusque origines ex mora diuturna, propter obstructionem vasorum deducit. Tandem quod concernit recursum paroxysmorum, imaginatur sibi acrem illam substantiam disrumpere obstacula, ac abire ad massam sanguineam, & quidem nunc cito in quotidianis, nunc tardius in reliquis intermittentibus. Sed summa cum modestia cuncta hæc proponit Auctor, dum nempe istam ex Medicorum variorum, præprimis tamen Willisii ac Sylvii opinionibus compactam sententiam, Lectoribus suis non dictatoria voce, sed solummodo pro phantasmate suo commendat.

POMPEZI SACCHI PARMENSIS, MED. THEOR.

Prof. Publ. Nova Methodus Febres curandi, fundamentis acidi & alcali superstructa.

Genevæ, apud Leonhardum Chouët a. 1685 in 8.

Quamobrem immediate post conciliationem veterum & modernorum de febribus opinionum, hunc tractatum de febrium cura fundamento acidi & alcali superstructa typis commiserit Auctor, ejus rationem reddit præfatio ad Lectorem. Scilicet, ut illam Sylvii hypothesin ab antiquorum opinionibus non discrepare agnoscat, placuit tamen ipsi, hos recentiorum terminos, tanquam magis distinctos ac claros, in expositione curationis retinere, præ antiquioribus hac luce destitutis. Tribus vero sectionibus absolvitur hic tractatus, quarum singulis præcæmium aliquod de materia tractanda præmittitur. In prima sectione agit Auctor de febribus continuis, & quidem capite primo de acido & alcali, quatenus omnium mixtorum, adeoque etiam sanguinis sunt principia. Cap II loquitur de sanguinis effervescencia præternaturali, constituens tres ejus species, immoderatam, debilem, & mediocrem, additis singularum causis. C. III de immoderata effervescentiæ cura sermo est, adversus quam laudat ex evacuantibus venæ sectionem, leviora purgantia, vomitoria & clysmata, ex alterantibus vero sulphuris vitrioli, (cujus descriptionem apponit) usum. C. IV curatio febris cum lenta effervescencia traditur, cujus causam quærit in acido quodam coagulante

lante, adeoque alcalina remedia propinat. Cap. tandem V, quomodo moderatæ effervescentiæ occurrendum sit, docet. Sectio altera continet intermittentes febres, ita ut cap. I causam frigoris cum succedente calore intenso, in acido ac alcali fundatam, una cum curâ recenscat, cap. vero II, III, & IV febres, in quibus calor in minori gradu notatur, item in quibus nec frigus nec calor notabiliter excedunt, & tandem in quibus horror & tremor occurrit, exponat, ultimæ classis causas in alcali volatili quærens; curamque ad hujus correctionem dirigens. Denique Sectio III symptomata febricitantes sæpius affligentia; delirium puta; vigiliæ, lethargum; motus convulsivos, tussim, cardialgiam, vomitum; singultum; alvi fluxus, parotides & petechias, in undecim capitibus, cum causis singulorum ac ratione curandi distinctim examinat.

TRAITE DE L' EGLISE CONTRE LES HÉRÉTIQUES; principalement contre les Calvinistes;

is est;

Tractatus de Ecclesia contra Hæreticos, præcipue Calvinianos.

Lutetiæ apud St. Michael. 1685 in 12.

Incomparabilem & invincibilem, si standum est *Doctorum Sorbonicorum* libello huic præfixis testimoniis, Ecclesiæ Romanæ propugnatores sistimus, *Ludovicum Ferrandum* Advocatum Parliamenti Parisiensis. Hic ut *Jo. Claudio* Charentonensi Ecclesiastæ respondeat, ante omnia vexatissimam quæstionem de Ecclesia tractandam aggreditur, omni aut maxima argumentorum vi ex traditis Augustini contra Donatistas desumpta. Capite itaque I Augustinus introductur, promissionem Abrahamo de multiplicando semine ejus factam, ad diffusam per totum orbem Ecclesiam applicans, & successione Pontificum Romanorum jam tum urgens. In his duobus characteribus Romanæ Ecclesiæ prærogativam versari certum esse putat Autor, & assentientem subjungit *Optatum* Milevitanum, nec aliud docere scribit antiquiores doctores Irænezum & Tertullianum.

num, licet hi de veritate doctrinæ ab Apostolis ad successores Episcopos propagata agant; præsupponit enim hanc quoque apud Pontifices Romanos semper & incorrupte conservatam fuisse. Ne quis autem Augustini postulatam de extensione Ecclesiæ per totum mundum pro hyperbole habeat, & dum non ubique terrarum Romanæ Ecclesiæ placita & ritus deprehendit, de veritate notæ characteristica dubitare incipiat, civiliter interpretandam esse phrasin illam monet, id est de multis orbis provinciis; nec obstare, quod angustioribus terminis includatur. Sufficere saltem hoc argumentum adversus Calvinianos, quemadmodum suffecerit contra Donatistas, quibus angulum Africæ quendam tenentibus, recte opposuerit Augustinus defectum extensionis, quam habet Ecclesia, & continuationem successio- nis Episcoporum doctrinam Ecclesiæ propagantium. *Cap. II* objecta diluere vult a Claudio & aliis, qui ex testimoniis Hieronymi potissimum & Hilarii contendunt, fuisse tempora, ubi vix reperiri potuit iactata illa Ecclesiæ dilatatio, Arianismo putâ per orbem vigente. Licet enim negari nequeat, pauciores tum fuisse orthodoxos quam hæreticos, illorum tamen numerum per se sat magnum & in tot loca distributum ait mansisse, ut nihilominus universalitatis notam retinuerit; tanto quidem magis, quia in Episcopis veritatis professoribus, & Martyribus Arianam persecutionem perpessus fidelitatis & sanctimonix experimenta dederit, & magna licet sui parte obscurata, corpus tamen in Pontifice & Episcopis, fidelibusque aliquibus conspiciendum exhibuerit. Multus deinde est in refutandis, quæ *Episcopo Meldensi* Claudius responderat de septem milibus, quos Deus veros sui cultores in corrupta Ecclesia Israelitica reliquos se habere, Eliæ Prophetæ revelaverat, quibusque comparare Claudius voluit, qui ante cœptam reformationem in Romana Ecclesia puritatem doctrinæ retinuisse existimantur. *Cap. III* disputat contra objectiones, quas Protestantes ab interruptione Pontificii muneris, per intrusos, sceleratos, monstrosos (quales aliquando sedem Romanam occupasse *Baronius Cardinalis*, Annalium scriptor ipse tradit) formare solent; eamque vel interruptionem vel corruptionem nihil officere statuit legitimæ successioni, & in ea fundato Ecclesiæ characteri: adversus enim Præsules male moratos secundum Augustinum remedium esse ex observatione præcepti Christi Matth.

XXIII, 3^a *Facite quae dixerint, secundum vero ea, quae faciunt, nolite facere.* Provisum scilicet a Deo, ne ex cathedra illa, perinde ac ex Mosaiica, doceri aut pronunciari quidquam possit, nisi orthodoxum: concludit hæc laudibus Pontificis, qui nunc præest, Innocentii XI. *Caput IV* oppositum est definitioni Ecclesie, qua Claudius utitur, ut eam restringat ad fideles, exclusis hypochritis & malis, eamque opinionem cum Donatistis communem illum habere arguit. Sed concessa definitione Claudii, manifestum tamen esse ait, Ecclesiam Reformatam non esse illam, quam definire voluit, veram Ecclesiam, quia non saltem fideles sive pii & iusti, sed & mali & impii in ea inveniuntur: id quod exemplo violatorum a Lutero & aliis votorum monasticorum, maxime evidens esse existimat. Addit argumenta contra invisibilitatem Ecclesie, & elevat Claudii responsum, qui distinctione visibilitatis *individualis, & indistinctæ* sive complexæ, sese expedire voluit, sufficere dicens, ut prædicari de aliquo cœtu possit, in eo esse vere fideles & electos, licet demonstrari nequeat, qui sint. Urget e contrario *Ferrandus* cognitionem sive visibilitatem distinctam, claram, personalem, determinatam, quæ scilicet ex notis & characteribus illis, quos Romana habet Ecclesia, conspici possit, sine exploratione interioris bonitatis, sive fidei singulorum. *Cap. V* persequitur eadem, & respondet ad illa, quibus Claudius definitionem suam stabilire voluit, imprimis ad dictum *D. Pauli Eph. V, 27.* idque non, ut *Bellarminus*, synecdochice de fidelibus & electis, sed de statu Christianorum in baptismo intelligi vult. Testimonia vero Patrum, qui puritatem immaculatam & perfectam Ecclesie requirere videntur, ad sanctitatem doctrinæ & Sacramentorum referenda esse putat, notatque Augustinum ea, quæ Claudius allegat, retractasse, sufficere itaque ad Ecclesie sanctitatem sanam doctrinam, imo et si *spiritualiter* separetur peccator ab Ecclesia, ut locutus est Augustinus, manere tamen, si professionem externam teneat, unitum Ecclesie *realiter, vere & effective*, & a Deo *inhabitari presentia reali & effectiva, nisi non gratiosa sive spirituali.* Respondere denique vult Claudio, ab unitate Ecclesie militantis & triumphantis, quæ stare nequeat, nisi utraque ex sanctis & fidelibus constet, argumentanti, adducendo Augustini responsionem ad eandem objectionem Donatistis datam; docetque in eo saltem essentialiter convenire utriusque Ecclesie mem-

membra, quod eadem fidei capita credant; sanctitatem vero, quam triumphantis membra habent, non competere illis ideo, quod membra sint Ecclesiæ, sed quod Deum jam possideant, & æternum sint possessuri. Sic efformata & asserta, ut putat, Ecclesiæ idea, *cap. VI* ulterius progreditur, & evincere vult, Ecclesiã Romanam, quæ confitentibus adversariis semel vera fuerit, nunquam posse titulum illum amittere, neque unquam ab illa separationem fieri posse, non ob morum depravationem, non ob errores in fide, imo nec ob idololatriam. Prius illud de perpetua Ecclesiæ fide conservanda, consequens quidem est ex opinione auctoris, cui Romana & universalis Ecclesia unum idemque sunt: & in iis, quæ ex Augustino contra Donatistas, ob morum corruptiones separationem orsos adducit, consentientes haud difficulter habet Protestantes, sed non æque in cæteris, quæ hoc capite, de non deserenda, ne ob hæresin quidem, & idololatriam Ecclesia adstruit, & ex historia Israelitica aliisque argumentis probare nititur. Multo minus lis finita erit per ea, quæ *cap. VII* ex Augustini certaminibus cum Donatistis prolixè refert & Claudio objicit. Hic enim cum aliis Protestantibus, differentiam inter suam & Donatistarum causam nondum agnosceret refutatam esse. Donatistæ enim in dogmatibus Ecclesiæ sui temporis nihil reprehendendum habuerunt, & ideo ob morum solummodo & disciplinæ, quem urgebant, defectum, Catholicos pro paganis immerito traduxerunt, ita ut qui ex illis ad se transibant, illicito plane ausu & hæretica pertinacia rebaptizarent. At Protestantes reformationis tempore utique de dogmatum falsitate querebantur, eorumque correctionem poscebant. Manet itaque capitalis hæc controversia: *an fas fuerit Principibus & populis emendationem doctrina non minus quam morum, quam obtinere querelis præcibusque suis a Romana Ecclesia Antistitibus non potuerunt, suo jure & arbitrata & absque schismatis crimine procurare.* Ab hac quæstione pendet, ut facile apparet, dogmatum, quorum corruptio justam separationis causam præbere potuerit, examen & discussio, quam tamen cum aliis novis disputatoribus *Ferrandus distoc. VII, p. 393.* omnino superfluum habet, & ad condemnandam omnem separationem sufficere existimat, si modo monstretur, ubi sit Ecclesia. Observabunt tamen, si qui cum illo in arenam descenderint, (id enim nostri nunc non est

est propositi,) ipsum quem omnibus pene libri paginis exscribit Augustinum, veritatem doctrinæ in disputatione de Ecclesia præsupponere. Nam *Epist. 48.* (quam p. 278 a Ferrando allegatam legimus) adversus Donatistas profitetur, neminem ex Orthodoxis Ecclesiam querere *in justitia morum, sed in divinis scripturis*; & Manichæis Catholicæ quidem Ecclesiæ titulum, & universalem consensum & successionem Episcoporum, sed ita objicit, (cap. IV contra epist. Manich.) ut illa *vincula teneant in Ecclesia Catholica eos, quibus propter intelligentiæ tarditatem vel vitæ meritum veritas nondum aperte se ostenderit*: addit vero: *si manifesta monstratur*, quam Manichæi pollicitabantur, *veritas, præpositurum se esse eam omnibus illis externis, quibus se in Catholica Ecclesia teneri* paulo ante dixerat. Videatur locus integer, Latine in epilogo hujus tractatus adscriptus p. 429. Unde mentem Augustini longe aliam fuisse conjicere licet, quam ut unionem, absque dogmatum veritate, solum propter externa illa præjudicia, servandam esse existimaverit. Sed hæc alio loco disquirenda sunt.

RÉPONSE A L' APOLOGIE POUR LA REFORMATION, pour les Reformateurs, & pour les Reformez. &c.

id est,

Responso ad Apologiam pro Reformatione, Reformato-
ribus & Reformatis; in qua tractatur de statu
monastico; de viduis secularibus & religiosis: de se-
cundis & ulterioribus nuptiis: de veri martyris quali-
tibus: de ceremoniis Ecclesiasticis: de Sacra Scri-
ptura: de ecstasibus & visionibus: de cœlibatu Cle-
ricorum, & aliis quibusdam materiis ad re-
ligionem pertinentibus.

Lutetiæ, apud St. Michalet 1685. in 12.

Libro Ferrandi de ecclesia alium ejusdem auctoris subjungimus,
non minoribus encomiis a Theologis Parisiensibus Coquelino,
D d d d Fras

Frassenio, Luillerio, Basilio & Maleto ornatum, quo notissimo tractatui Apologetico pro Reformatione, sive *Historia Calvinismi & Papsismi parallela*, cujus in Actis nostris non uno loco mentio facta est; respondere satēgit. In præfatione exemplum *Origenis* sequendum sibi proponit, qui monenti *B. Ambrosio*, ut *Celsi* calumnias adversus Christianos refutaret, primo resistit, & silentium prætulit, quod apologiam optimam Christianorum non in verbis, sed in pietate & sanctimonia consistere putaret; postea tamen ad confirmandos fidelium animos calidum sumsit. Modestia autem adversus *Historiæ Parallelae* autorem se usurum, ex iisdem promittit rationibus, quas olim *B. Augustinus* allegavit, cum contra *Manichæos* mansueto stylo uteretur; optatque hunc instituti sui eventum, ut adversarium victorem potius erroris, quam a se victum sistat; exemplo *Luciferiani* illius, qui teste *Hieronimo*, refutanti se orthodoxo cedens; dixerat: *Non solum te vicisse existimes; vicimus utique uterque nostrum: palmam refer tu meis ego erroris.* Dissertatio libello præmissa est, in qua Autor ea, quæ Regio imperio adversus Reformatos in Gallia ad Ecclesiam Romanam reducendos, tunc agebantur, & tunc dirutis omnibus eorum templis & suppressis coetibus, abolitisque edictis quibus nitebantur, exitum, quem scimus; habuerunt; partim negat ut falsa, aut imajus exaggerata; partim exemplo *Honorii* Imperatoris contra *Donatistas* vi agentis, & multis *Augustini* approbationibus (quas adscribit) defendere voluit.

Tractatus ipse duas habet partes. In prima *Cap. I* ex patrum dictis, conciliorum decretis, pontificum responsis, nuptias monialitum, adversus Apologizæ exculationes, vel improbatas, dignasque poena ac censura judicatas, vel plane annullatas fuisse vult evincere, eaque occasione multa eruditè de ætate virginum, quæ ad abjurandas nuptias, sive ad velum admittebantur, commentatur, autori, ut videtur, Rom. Catholico, quem non nominat, opposita. Hoc ipso capite, paragrapho altero, de viduis tractat, quæ vel cum renuntiatione nuptiarum, vel sine ea, Ecclesiis sese addicebant, ex quibus Diaconissæ sumebantur. Prioribus nuptias plane interdictas fuisse asserit, at non posterioribus; his enim etiam secunda, tertia, imo quarta vice nubere licuisse; quamvis multi ex Patribus, quædam etiam concilia non nisi prima matrimonia probarint. Infert ex his omnibus

mnibus, quæ variorum autorum adscriptis testimoniis firmat, male facere Apologistam, & Apostolis atque Patribus repugnare, dum scribit, coelibatum antiquis incognitum, & religionis utriusque sexus permiffum fuisse ut nuberent, si continentiam servare non possent. *Cap. II* adductis itidem testimoniis Monachos veteres, post sumtum habitum, sive vestem monasticam, nuptiis abstinuisse ostendit. *Cap. III* respondet ad objectam ab Apologista auctoritatem *Athanasii & Augustini*: illum ait loqui de matrimoniis Episcoporum ante Episcopatum contractis; hujus vero opinionem, quod scilicet ordines fieri non impediunt matrimonium, quæ in jure Canonico *Can. nuptiarum c. 27. &c.* Quidam *disp. 17.* refertur, ab Ecclesia reprobata esse. Cum vero & hic & alii Patres damnent eos, qui coelibatus votum seu promissionem violantes ad nuptias convolant, & Reformati priorum quatuor seculorum tempora pro Ecclesia pura & vera habeant, sequi inde putat, *Zwinglium, Lutherum* aliosque, qui spretis quibus obligati fuerant votis, uxores duxerunt, graviter peccasse & damnatos esse, adeoque pro reformatoribus Ecclesiæ haberi non posse. *Cap. IV* relatis veterum variis opinionibus de origine monachatus, ita conciliari eas posse statuit, ut dicatur, prima ejus fundamenta ab *Elia Propheta*, inde a filiis Prophetarum, a *Rechabitis*, & *Esseniis*, tum a *Joh. Baptista & Apostolis*, aliquibus etiam solitariis ante *Paulum & Antonium Egyptios* designata fuisse, sed hos pro monasticæ vitæ autoribus & ordinatoribus habendos. Antonius certe innumeros discipulos fecisse, eorumque exemplum in occidentem propagatum fuisse, sed ita ut ab initio solitariam & coelibem vitam apud suos quisque domi ageret, ut ex *Pammachii & Marcellæ* historia a *D. Hieronymo* relata, constare possit: eodem tamen tempore construi monasteria cœpisse, in quibus communi vitæ & pullo aut fusci coloris habitu monachi monachæque uterentur. Rejicit vero *cap. IV* (per errorem bis numerato) *Erasmi* sententiam, de statu monastico, qualem in vita *B. Hieronymi* a se scripta figuravit, ex quo Apologistam hausisse sua & in pejus auxisse arbitrat. Dein *cap. V* ex *Hieronymo* ipso probare nititur, monachos jam tum obedientiæ voto constrictos fuisse, & *Hieronymum* ab aduersariis allegatum, de abusus, non vero de regulis loqui. *Cap. VI* ad *Xusque* de aliis vitæ monasticæ institutis agit, eaque laudat

eodem quo supra sine, ut profanos & incestos fuisse probet reformationis auctores, ab illa scilicet disciplina diversissimos. *Cap. XI* adversus Apologistam defensionem Maimburgii suscipit, qui de Marcionitarum martyrio in historia Calvinismi commentatus fuerat. Hac occasione, sectione altera hujus capituli, diversas Patrum & aliorum scriptorum sententias proponit, super quaestione, *an heretici mortis supplicio sint afficiendi*. Suam vero ita declarat, ut eos quidem Magistratus non damnet, qui id faciant, praeferat tamen, qui vitæ eorum parcent. Qua lenitate quia *Regem Christianissimum* uti dicit, in laudes ejus hoc nomine digreditur. Redit in appendice ejusdem capituli ad martyria, quorum honorem Apologista Reformatis arrogaverat, qui superiori seculo vel per supplicia vel promiscua laniena necati fuerunt, Deum in ipsa morte laudantes. Hos indignos martyrum titulo pronunciat autor, quia extra Ecclesiam & rupta per schisma charitate, tum & pro causa non justa occubuerint; id quod hæreticis sui temporis jactantibus *Optatum Milevitanum & Augustinum* objecisse scribit. Affert & adversario opponit exemplum Judæorum, qui eodem modo magno numero, post concilium Claromontanum sub finem seculi undecimi, cæsi fuerint, non minus magnanimi & læti, Deumque laudantes. Probat id ex Josephi cujusdam Judæi historia Hebræa MS. quam in bibliotheca regia extare dicit. *Cap. sequenti*, (cui iterum numerus XI datur) aliud argumentum Apologistæ aggreditur, a probitate & sanctimonia eorum, qui reformationis auctores promotoresque fuerunt, Maimburgio oppositum. Nihil enim inde colligi posse dicit, etsi probari possit, de quo dubitat, illa morum probitas. Eadem enim laudis specie hæreticos veteres, *Montanistas, Catharos, Pelagianos, Priscillianistas* superbivisse, speratos tamen nihilominus & damnatos a Patribus Ecclesiæ, ut adductis illorum testimoniis ostendit. *Cap. XII* ad laudatam *Calvini* & aliorum eruditionem respondet, & Sorbonam defendit adversus imputatas persecuciones & condemnationes grammaticorum & poetarum, qui Francisci I tempore in Galliam acciti, hæresin simul invexissent; ut & Erasmus, qui Bibliorum lectionem populo concedendam suaserat; additque plurima, de obscuritate Scripturæ & abusu sensus literalis Veritatis ex Patribus quibusdam, præsertim *Origene*. *Cap. sequenti* (eodem

dem iterum numero XII insignito) male defensam esse altarium & templorum destructionem a Reformatis olim in Gallia perpetratam dicit, & eodem modo a Donatistis factam ostendit. *Cap. XIII* reformationem *Tigurinam* nullo jure a Senatu, ut pote laicis, fieri potuisse statuit; neque *Anglicam* ab *Henrico VIII Angl. Rege*, qui ipse primus legum divinarum, quas restituere volebat, sanctitatem violaverit, totaque postea vita nil nisi crimina & crudelitatem exercuerit.

Hæc ad primam Historiæ sive Apologiæ pro Reformatis partem reponenda habuit Autor. Jam secundam illius secundæ oppositurus, *cap. I* incongrue & extra propositum titulumque libri, *re- criminationes* adversus Ecclesiam Romanam susceptas ab adversario fuisse ideo censet, quia si maxime probari possent, quæ ille objicit, schismatis tamen causam justam non evincant, cum aut ante illud acciderint, quæ refert, aut postea sint secuta. Quædam tamen, quæ aliquo modo ad propositum facere videri possent, speciminis causa examinanda sumit. Itaque *cap. II* multa elogia ex antiquis Ecclesiæ scriptoribus adducit, quibus illi vitam monasticam maxime extulerunt, & ab hæreticorum sui temporis moribus defenderunt. Dein speciatim *Ignatium Lojolam, Franciscum, Dominicum, & Theresiam*, sanctitatis nomine in Romana Ecclesia celebres, ab insectatione adversarii tæri nititur, & quæ visiones aut ecstasies probandæ aut improbandæ sint, disquirat. *Cap. III* ceremonias Ecclesiæ Romanæ tanquam novas taxantem Apologistam nihil efficere scribit; neque enim opus esse, ut omnes antiquæ retineantur, neque prohiberi, novas pro populi utilitate introducere. Inter alias tamen *aquam benedictam* & *vestium sacerdotalium ornatum*, antiquitatis laudem mereri, multis probare nititur. Negat paganas ceremonias receptas esse in Ecclesiam, quanquam Judaicas quasdam introductas esse constet. *Cap. IV* multus est in laudando & probando coelibatu Clericorum, & inrefellendis quæ objici solent. Disputat etiam de conjugio Subdiaconorum, & his quoque nuptiis interdictum fuisse, evincere adversus dissentientes quosdam laborat, tanto magis iis, qui superioribus ordinibus initiati fuerunt. *Cap. V* in Protestantes retorquet objectionem de rebellionem adversus Magistratus, quam ex dogmatibus Romanæ Ecclesiæ sequi existimant: eos enim, qui Pontifici ob malos mores vel hæresim obsequium derogarunt, eadem

licentia Regibus & Magistratibus suis rebellaturos esse arguit; scilicet quia non minus, ut putat, juris divini sit obedire Ecclesie, id est, Papae, quam Principi. *Cap. V* adversus notam querelam de corrupta tempore reformationis Ecclesia insurgens, quamvis concedat magnum numerum Clericorum indoctorum & male viventium tunc fuisse, probare tamen aliquot exemplis nititur, illo ipso tempore, ab anno nempe 1517, quo Lutherus, & 1534 quo Calvinus reformationem coeperit, illustres doctrina & pietate viros vixisse & Ecclesie decus servasse. Inter illos refert Cardinales, *Ximenium, Cajetanum, Doctores Job. Eccium, Albertum Pighium, Job. Cochlaum & Hieron. Emserum*, quos doctiores Luthero fuisse statuit, sicut & *Job. Fische- rum* Roffensem Episcopum, & *Thomam Morum*, Britannos, martyrio quoque claros. *Leonis* dein *X*, & *Adriani VI* elogiorum non obliviscitur: novosque eo tempore *Theatinorum, Capucinorum, Barnabitarum, Recollectorum, Charitatis* aliorumque ordinum & sodalitorum fundatores, & sanctas observationes collaudat, maxime, *Ignatium* Jesuiticæ Societatis autorem, & qui ex illa, ut & ex *Franciscanorum* ordine, in Indiam profecti religionem propagarunt. Addit *Pauli III, Marcelli Cervini, Pii. V* Pontificum, multorumque Cardinalium, Prælatorum & Doctorum, qui postea floruerunt, laudes & encomia, quibus nullo modo pares esse arbitratur, quos Protestantibus inter suos extollant; imo ne unum quidem ex his nominari posse, qui in linguarum notitia, qua tantopere gloriantur, *Rudam, Pagninum, Vatatum, Tusanum, Turnebum, Muretum, Genebrardum, Ariam Monsanum* aliosque æquaverit. Sanctitatem vero *Lainesi, Maldonati, Lippomani, Baronii, Bellarmini* mire effert, & veterum Episcoporum & sanctorum exempla renovasse tradit *Carolum Borromæum, S. Theresiam & Johannem de Cruce, Petrum etiam de Alcantara, Philippum Nerium, Ludovicum Granatensem* aliosque. Unde concludit, nil opus fuisse Luthero & Calvino aliisque, moribus illaudatis & mediocri eruditione. *Morum* vero corruptelam ad schisma minime excusandum sufficere, probatum a se dicit in *libro de Ecclesia*: adscribit tamen locum ex Epistola Augustini 166, in qua adversus idem objicientes Donatistas dictum Christi *Matth. XXIII, 3, qua dixerint vobis servate*, urget: & cum huic argumento opponi solcat, quod Christus nihilominus Synagogam, cui obedi-

diij

ditum tunc jubebat; abrogaretur, respondendum esse putat, abrogationem illam non ob culpam Judæorum (qua etiam majores eorum sæpe gravius laborarint) sed ob expletum tempus V. T. evenisse; denique reformatoribus eandem, qua Christus usus sit, potestatem minimè comperere; nec fas fuisse, præceptum Christi, qui obsequium erga pastores exigit, per eos violari & tolli. Addit quæ *Origenes in comment. in Ezech. XVI, 18* mortuit, quod tanto magis vitandi sint hæretici, quanto majori sanctitatis specie personati incedant; auditores suos hortatus, ut se e cathedra docentem sectentur, mores vero suos non imitentur, sed exemplum Christi & Prophetarum atque Apostolorum pro norma vitæ habeant.

Magnam Patrum & antiquitatis Ecclesiasticæ notitiam, eloquentiam etiam insignem cum modestia junctam, ex hoc etiam Auctoris libro, nemo non deprehendet. An vero demonstraverit, quæ demonstranda sibi proposuit, & obstantia everterit, nostræ nunc non est disquisitionis.

*METHODVS NOVA, PHENOMENORVM
cælestium intervalla a terris facillime determinandi, non
variata statione seu loco observationis, neque
captis eorundem altitudine vel
azimutho.*

Communicata a G. S. D.

Novam methodum Cassinianam, qualem Blanchinus ad præxim applicuit, Roma Lipsiam nuperrime missam, cum in Actis mensis Octobr p. 470 & seq. offenderem, & schema oculis usurparem, haud dissimile primo intuitu visum est inventum his cogitatis, quæ circa hoc negotium pridem & fortuito habui: siquidem & parallaxes secundum æquatorem seu Asc. R. numerare, & parallelum terrestrem indefinite producere, unica insuper statione instituire observationes utrisque placet. Verum re penitus perspecta, cum non parum differant hæc cis & trans Alpes nata *εὐρηματα*, quod nostrum neque telescopicam præcisionem necessario postulet, neque semidiametrum terrestrem (ut parallaxes hæc ratione quasi duplicentur)

centur) consideret, ansam sum inde nactus, *πρόσπερον* meum, pro-
 ut triennio abhincin schedam conjeci, peritioribus comprobandum
 dare. Præcipuus usus esse saltem poterit, ad contentionem nostri
 seculi de Sedibus Cometarum; promptius dirimendam. Videas
 enim alios libertatem collocandi crinita sidera extra systematis pla-
 netarii pomœrium, in patentissimos supra-Saturninos campos, sibi
 sumere, variisque hinc indulgere speculationibus, magis nonnun-
 quam miris, quam piis; aliis contra obnitentibus. Ad compe-
 tens autem *Parallaxium* tribunal (ubi & Peripateticorum perorata-
 lis est) causam hanc omnino, vel ob primam instantiam, remitta-
 mus. Quippe rem iudicatam norunt Astronomorum filii, Lunam
 maxime notabili, Saturnum vicissim quam minime sensibili cum pa-
 rallaxi, a terricolis conspici. Quod si illa in Cometis quoque liqui-
 do deprehendi poterit sensibilis, eadem opera evagationes istas su-
 pra-planetarias mox præscindi, haud facile quis diffitebitur. Qua-
 re videndum inprimis, an Cometas omnes omni adeo parallaxi
 tuto quisquam exuat? id quod ante omnia exploratum habere, si
 qua commoda datur via, operæ pretium est. Sed dissimulantes
 passim hic agi, non mirabitur, qui animo satis perpendat difficulta-
 tem dimensionis & calculi parallactici, asperam nimium atque scru-
 pulosam: qualem, qui post *Regiomontani*, *Tychonis*, aliorumque
 acumen, suam hac in re limatissimam industriam, in admirando o-
 pere Cometographico, præsertim libro IV, (ubi inter cætera Co-
 metæ A. 1652 parallaxin horizontalem, mensuram dimidii gradus
 superasse ostendit) prolixè & abunde probavit, profitetur ipse:
*Hocce, inquit, de Parallaxibus inprimis Cometarum studium rerum
 omnium Astronomicarum pene esse subtilissimum, intricatissimum ac
 difficillimum, (f. 169) non solum ingratis austerisque laboribus, (f.
 181, 229) ac bene amplo calculo opus habens, (f. 189) verum etiam
 iis commendandum, qui ingenio pollent, & acri ac limato sune præ-
 dicti iudicio, (f. 177.) tanquam rem altioris indaginis, ac perquam
 difficilem perceptu, sicut non cuilibet hic detur adire Corinthum, sed
 solummodo cælestium arcanorum peritis sumo, remque totam summis in-
 genii viribus discutienti, expendentique: cæteris pene impossibile esse,
 sine Delio natatore hac assequi. (f. 194.)* Enim vero animum ad al-
 liud forte advertenti, non plane absolum mihi visum est, sciri hoc
 & de

& determinari posse, quoniam in caeli aspectabilis puncto Phænomenon quoddam, parallaxi quantumvis affectum, ad certum temporis momentum non modo in loco, ubi degimus, sed & alibi terrarum, v. g. in America, incolis appareat, non secus ac si ibidem Spectator aliquis pariter nobiscum habitam Observationem ad nos perscripsisset. Tentavi inde modum planiorem, determinandi intervallum, quantum distet tunc a nobis Phænomenon, idque per Parallaxes, non usitata illa ratione ad centrum Terræ & Verticalem, sed ad Aequatorem, saltem apparenter, relatas. Et succedere reiphae hac via animadverti, adeo, ut sic uno eodemque in loco, absque Altitudinis, Azimuthi, Parallaxeosve verticalis Cometæ, aut Motus Solaris cognitione, intra breve temporis spatium, minimo cum apparatu, paucis iisque errori non facile (ut cum lubrica *Regiomontani* ratione comparatum est) obnoxii observationibus, calculo denique neque amplo neque injucundo, multo minus difficili, cujus nimirum cardo in unica versabitur Additione, omnia absolvantur.

Problema ponotal: Datis Phænomeni cœlestis, Tellurem motu primo diurno circumeuntis apparentibus Distantiis a Meridiano inter biduum aut triduum ter quaterve, certo tempore sidereo, eodem in loco habitationis observatis, nec non visibili Declinatione, semel saltem intermedio tempore captæ, ejusdem tunc Intervallum a loco observationis, una potissimum additione aliquot Logarithmorum, prope determinare. *Solutionem* TAB. XIV,

per Exemplum (ad Demonstrationis fundamentum simul remittendo) ita ostendo. Sit (Fig. I.) ABDA, Planum Paralleli terrestris, sub nostra latitudine Geographica seu Elevatione Poli; CE, Linea meridiana; A, Locus habitationis, ex hypothesi, cum ipso Globo Terraqueo, immobilis. Contipiamus idem Planum, undique indefinite protensum, vicem Plani Aequatoris nobis in A, quasi in centro hujus constitutis præstare, ubi visus noster siderum apparentes distantias a Meridiano, seu differentias Ascensionum Rectarum visibilium tum Phænomeni cujusdam, tum medii cœli, per angulos exempli gratia EAF, EAK, EAQ, &c. discernere ac metiri consuevit: Consideremus porro Cometarum aliquem, versus Orientalem plagam, in linea

Ecco

AF

AF visum, cujus observatur ascensio recta apparsens, eo momento, quo simul fixa quaedam, ab æquatore non multum remota, nobis dicenda, per meridianum AE transit. Id quod commodissime fit, intercapedinem Cometæ a vicinis aliis, saltem binis, Fixis, per sextantem, Radium, (sed ad eccentricitatem oculi correctum,) aliudve organum juxta magnitudinis, metiendo, & hinc modo vulgari ascensionem Rectam eliciendo; quæ hic est $24^{\circ} 0'$. Quare subtracta fixæ æ culminantis ascensione recta, (e.g.) $155^{\circ} 45'$, non ignoratur Cometæ a meridiano distantia orientalis EAF, $84^{\circ} 15'$. Postmodum, quando fixa æ post peractam integram revolutionem, iterum meridianum stringit, eadem proorsus ratione simul observatur Cometæ, nunc quidem ob motum proprium in linea visoria AG conspicui, ascensio recta $237^{\circ} 0'$; adeoque distantia ejusdem a meridiano EAG, $81^{\circ} 15'$. Sequenti quoque die, fixa æ ad meridianum AB denuo revoluta, similiter capitur Cometæ distantia EAI, $78^{\circ} 15'$. Idem post revolutionem tertiam (ut proportio motus diurni apparentis ascensionis rectæ Cometæ certius addiscatur) repeti potest: Ita h. l. distantia EAK emergit $75^{\circ} 15'$. Unde patet, motum diurnum hujus Cometæ, secundum ascensionem rectam visibilem (in Plano centroque æquatoris vicario) numeratum, retrogradum esse, & hoc tempore sensibilibiter æquabilem, nimirum $3^{\circ} 0'$. Intermediis aliquo momento, quo ipso nempe intervallum Cometæ quaeretur, hora videlicet siderea decima præterlapsa, postquam Cometa in linea AG, & stella æ in culmine AE fuerant, quando jam alia Fixa β , cujus ascensio recta sit $305^{\circ} 45'$, Meridianum AE tangit, tunc non solum, ut prius, Cometæ ascensio recta $234^{\circ} 33'$, & hinc distantia a meridiano occidentalis EAQ $71^{\circ} 12'$ (quam vocabimus *distantiam intervallum*;) sed & apparentis declinatio Septentr. $15^{\circ} 0'$ annotatur. Ex capta semel intercapedine a Fixis, sine ulteriori observa-

servatione tam declinationem, quam ascensionem rectam, novit Trigonometra haud difficulter explorare. Cæterum qui mavult altitudinem vel Azimuth, quam culminationem, duarum commode sitarum stellarum observare, opus insuper habebit indagare triangulari distantie utriusque a meridiano, ad pernoscentem ascensionem rectam medii coeli, quam vero statim indicant Fixæ illæ, priori modo in meridiano observatæ. Jam igitur ad calculum ipsius Intervalli Cometicæ pertendendum, sufficiunt, quæ sequuntur, Data: I. *Interstitium temporis* siderei, cum *plaga* sua. Solis motum hic non attendimus, sed fixarum potius, ut mox patebit. *Interstitium* illud dico arcum AB, seu angulum ACB

170. 0. Nam post 10 horas sidereas, fixa α , cui obvertebatur in priori culminatione locus terræ A, jam respicit directe locum B: ad cujus meridianum BR illa per diurnam coeli conversionem pervenit, dum altera pariter Fixa ζ in meridianum AE successit. Ideoque differentia ascensionum rectarum utriusque fixæ est mensura hujus interstitii AB. *Plaga* ejus in nostro exemplo est *occidentalis*,

quorsum coelum rapitur; Sin ultra 180 excurrat quandoq;, excessus hujus complementum ad semicirculum erit surrogandum, & sic interstitium ab A retro numeratum, orientale dicendum. In operatione postmodum, interstitii AB,

saltem Semissis 75. 0 adhibetur. II. *Angulus intervalli*. Est angulus ABQ, oppositus nim. Intervallo quæsito AQ, in Triangulo ABQ. Ad constituendum hunc angulum, prærequiritur *distantia reducta*, quæ ex observatis hunc in modum deducitur. Notum est, in illa observatione, quæ id momentum, quo ipso intervallum Cometicum desideratur, proxime antecessit, Cometam in linea visoria AG, & fixam α in meridiano AE constitisse; post integrum autem diem sidereum, quando nempe fixa α circa QRFE motu communi circumvoluta ad AE rediit, eundem Cometam in observatione, momentum illud intermedium secuta, lineam visoriam AI visum esse occupare: Unde ejus *motus proprius diurnus*, secundum ascensionem rectam visibiliter numeratus, antea detectus fuit,

3. 0 GAL. Si coelum fingamus per hunc diem omnino substitisse immotum, fixa α tantisper a meridiano AE non digressa, Cometæ tamen nostro motum ipsum proprium interea relinquamus, facile patet, hunc observatori in A ita apparuisse, ut intra 24 horas sidereas ex linea AG successive ad AI retrogressus, horis intermediis observari intra easdem lineas potuerit: E. g. hora 10 post illam observationem, qua prius in AG cernebatur, apparuisset jam in AH. Ergo

at H. 14, ad H. 10; vel, ut integra revolutio ABDA 360° , ad interstitium AB 15°

ita diurnus GAI 3° , ad partem proportionalem GAH, $1^\circ 15'$. Ex collatione enim Diurnorum FAG, GAI & IAK, hic quidem motus proprius Cometæ re-
pertus supra fuit ad sensum æquabilis. Quod si alibi ejusmodi motus notabile
decrementum vel incrementum habeat, non deerunt pragmatice arithmetice,
quarum ductu pars proportionalis, utut inæquabilis, satis præcise acquiri possit.

Hanc igitur partem congruentem GAH $1^\circ 15'$, si ex EAG $81^\circ 15'$, distantia Come-
tæ, quam a culmine in priori observatione habuit, auferas, (cum motum is ha-
beat retrogradum, singulisque diebus propior fiat Meridiano A E) relinquatur

EAH, 80° . *O* ipsa distantia reducta, scilicet ad tempus, quo intervallum Phæno-
meni quaeritur: habetque denominationem (a plaga, in quam vergit) *orienta-*
lem. Semper vero minor esto semicirculo hæc distantia reducta; quem si ex-
cedat, complementum excessus ad semicirculum in ejus locum veniat, cum titulo
plagæ oppositæ. Porro, ut dubio caret, si coelum eo in situ, in quo fuit, cum cul-
minante fixa α Cometa semel in AG, ac deinceps in AF conspiceretur, sine
motu permanisset, quod observatori in A locato, Cometa visus esset in linea AH,
nempe hora 10 post observationem antecedentem, qua in AG notabatur; Sic
quoque, concessa nunc diurna Fixarum circumvolutione, neq; tamen Cometæ
simul motu proprio ullatenus luxato, si vicissim observatorem illum, prius in A
constitutum, cum fixa α ab ejus loci meridiano A E intra 10 horas ad alium me-
ridianum BR, loci terrestris B, devoluta, concipiamus (si daretur) pari celerita-
te, qua ipsum coelum volvitur, ex A per Parallelum suum in Globo terrestri im-
mobili, una translatum in B (ut, si quis posset hisce horis e Germania per Flan-
driam, Oceanum Britannicum, Mare Atlanticum, Terram Canadensem, par-
tesque mediterraneas Americæ Septentrionalis, ad Fretum Arrian usque, nescio
quâ transvectione excurrere) nemo sane inficiabitur, Cometam ibi tunc ipsi ap-
pariturum fuisse in linea visoria BQ: quoniam RBQ (seu RBN) & EAH, &
ita etiam EAF & RBL, EAG & RBM, EAI & RBO, EAK & RBP æquantur, imo
identificantur, quippe designando partes coeli easdem, per has 10 horas alior-
sum translatas, nec aliter conspiciendas ab observatore simul provento in B, ac
prius in A. Revera autem nec coelum ante immobile, nec observator postea
loco motus fuit, sed potius, dum fixa α ab AE ad BR recessit, novaque ϵ ad AE
accessit, is in A relictus, distantiam Cometæ a meridiano suo versus occidentem
EAQ

EAQ instrumento dimensus est, 71. 12; quem angulum appellabimus *distanti-
am intermediam, h. l. occidentalem*. Constat ergo, Cometam eodem instanti, &
conspectum esse ex A in linea AQ, & conspiciendum simul fuisse ex B (si mo-
mentaneus accessus eo paruisset, aut alter ibi fuisset observator) in linea BQ.
Quamobrem in Q, puncto concursus harum linearum, Cometæ locus tandem
deprehenditur: oriturque ita *Triangulum parallaxicum*, in quo ABQ, *Angulus
intervalli*, (seu oppositus intervallo Cometæ a loco observationis, A.Q.) nulli
negotio & sine calculo trigonometrico, sic addiscitur:

Si Inter- stitii & Di- stantiæ re- ductæ nu- merantur in plagam	eandem (ut sint simul vel occident. vel orient.)	Semi-inter- stitii, Qua- drante au- cti, & Di- stantiæ re- ductæ	Summa semi- circu- lum	non excedente;	exhibet <i>Angulum Inter- vallæ</i>
	oppositam (ut illud sit oc- cid. hæc vice- versâ);			excedente; Excessus hujus complemen- tum ad Semi- circulum	
			Differentia.		

Igitur ab interstitii occidentalis ACE 150. 0, semisse 75. 0, cum Quadrante, id
est, 165. 0, si subducatur distantia reducta orientalis, E AH seu RPQ 80. 0 (cum

plagas obtineant oppositas) relicta differentia 85. 0, æquatur *Angulo intervalli*
h. l. ABQ. III. *Parallaxis Æquatoræ*. Ita angulum representatum hic ut curvæ
(neq; enim charta debitam mensuram capit) per AQB vel QAS, dum accom-
modatius vocabulum non suppetit, interim liceat nominare: siquidem in Plano
si non æquatoris, ejus tamen vicarii Paralleli, secundum gradus etiam
æquatoris, licet eccentrica quadam ratione, aliter quidem ac Parallaxis ascen-
sionis rectæ, visibilem determinationem accipit. Quam peculiarem Paral-
laxin ex observatis, nuda eadem collectione ita enucleamus:

Si Inter- stitium & Distanti- æ inter- mediæ nu- merantur in plagam	eandem;	complemen- ti Semi-in- terstitii, & Distantiæ in- termediæ	Sum- ma le- mi cir- culum	non-excedente;	sistit Angu- lum, a quo si auferas <i>Angulum Inter- vallæ</i> , re- sidua erit <i>Parallaxis æquatoræ</i> .
	oppositam;			excedente; Excessus hujus complementum ad Semi-circulo.	
			Differentia		

Sic Semi-Interstitii $75^{\circ} 0'$, complementi $15^{\circ} 0'$, nec non distantia intermedia EAQ, $7^{\circ} 12'$, quia versus eandem plagam occidentalem numerantur, simul addita, efficiunt Summam, quæ semicirculum non excedit, $86^{\circ} 12'$. Hinc ablato Angulo

Intervalli nuper cognito ABQ, $85^{\circ} 0'$, relicta differentia est *Parallaxis aquatorum* AQB, $1^{\circ} 12'$. Dixi, *anferendum* semper, adeoque nunquam majorem esse Angulum intervalli, hoc Angulo posterius invento. Nam si *major* forsan prodeat, error inter observandum aut computandum irrepit; Sin *aqualis* fuerit, Phænomeni Intervallum a loco A vel immensum erit, vel tantum saltem, ut per inobservabilem Parallaxin nequeat satis determinari; cum proportio inter distantiam, quanta linea viserit BQ & AS, tunc quasi parallelæ, disjacent, (in presenti casu 1053 Mill. Germ.) & longissimum illud Intervallum, ad sensum evanescat. IV. *Declinatio*. Septentrionalis sit, an Meridionalis, nihil refert. Nec indigemus vera, qualis ex centro Terræ spectaretur; sed solum visibili, ad Planum Paralleli terrestris, nec non locum habitationis A, velut centrum apparentis, relata. Et hæcenus quidem Cometam nostrum consideravimus perinde, quasi semper (quod vix unquam tamen usu veniet) in ipso Plano Paralleli nostri, indefinite extenso, motum suum omnem exercuerit, Declinatione ejus visibili (qualem, & quotidie illam quidem variabilem, Cometæ communiter possident,) studio dissimulata: Sed hæc etiam debite nunc attenda, corpus Cometicum non in ipso puncto Q, verum perpendiculariter supra illud (ob declinationem Septentrionalem) in puncto T (vid. Fig. 2) hæcere intelligitur, ita ut QAT

sit $15^{\circ} 0'$, angulus Declinationis apparenter observatus. Proinde *Interstitium verum*, quod quaerimus, AT adhuc longius est ista, cui incumbit, linea in Plano Paralleli ducta, AQ; quæ dicenda potius (si *Keplerianum* terminant hæc trahamus) *intervallum curvatum*, vel (ut Dn. *Hevelius* in parili negotio loquitur) *vestigium intervalli*. V. *Latitudo loci* seu elevatio poli. Quam assumo exempli

ergo $50^{\circ} 30'$. VI. *Numerus binarius*. Hoc enim omisso, Semi-Intervallum solummodo prodit. Quibus omnibus ita conquistis, per ipsam palmariam operationem dabitur amenissimus calculi exitus. Unica namque additio tot Logarithmorum, quæ sunt Data, res omnis peragitur; si saltem memineris, ex Aggregato Numero characteristico, tres Denarios tandem abjicere. Habebis hoc pacto statim Logarithmum Intervalli veri AT, in Semidiametris Terræ. In præxim!

I.Semi-

I. Semi-interstitium,	75. 0.	Log. Sin.	9. 984944.	} <i>co. ar.</i>
II. Angulus Intervalli,	85. 0.	Log. Sin.	9. 998344.	
III. Parallaxis æquatoræ,	1. 12.	Log. Sin.	1. 678973.	
IV. Declinatio,	15. 0.	Log. Sin. compl. 0.	0. 015056.	
V. Latitudo Loci,	50. 30.	Log. Sin. compl. 9.	9. 803511.	
VI. Numerus binarius,		Logar.	0. 301030.	

Cometz intervallum quæsitum, Sd. T. 60 $\frac{114}{1000}$ Log. (3) 1. 784854
 accedens proxime ad Intervallum Lunare. Quod si placuerit simul addere
 VIIum Logarithmum 2. 934498, Numeri 860, quivis intelligit, proditurum In-
 tervallum in Mill. German. 52042. Demonstratione prolixa, quam conside-
 ratio Schematismi supplere potest, superfedemus, nonnulla saltem *monita* sub-
 necentes. *Primo*, cavendum, ne attenuetur nimis Angulus parallaxicus AQB,
 oppositumve Latus AB. Tunc enim vix certi quid de intervallo pronunciare li-
 eet. Quare, uti minor latitudo loci, cæteris paribus, præstat majori; ita & In-
 terstitium temporis, quantum poterit semidiurno (180. 0) proximum, ad infi-
 tuendas observationes seligatur; inprimis autem distantia Phænomeni a meri-
 diano tanta capiatur, ut quoad ejus fieri potest, tanto major inde Parallaxis æ-
 quatoræ prodeat. Id quod eo magis obtinebitur, quo propius Angulus Interval-
 li ad Quadrantem accesserit. Sufficit, ad delectum observationum, huc atten-
 disse.

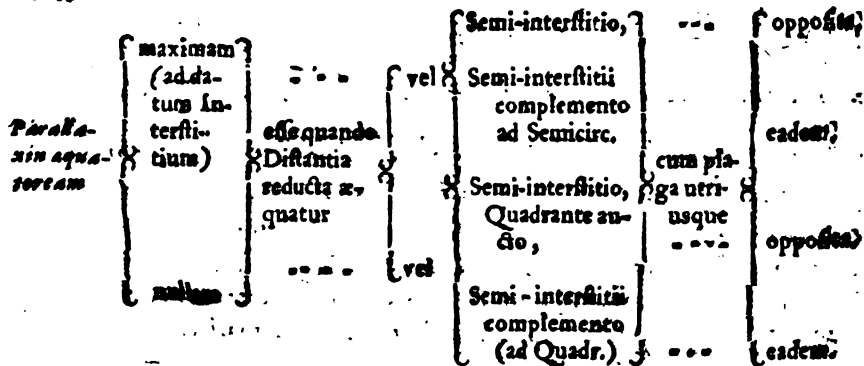

Secundo, si quis præter Intervallum Cometz, seu Phænomeni, a loco ob-
 servationis, ipsum Intervallum a centro terræ rigide postulet, quod tamen ab
 illo nunquam ultra semidiametrum terrestrem differt, leviori quidem manu id
 assequetur, si *altitudinem apparentem* Cometz simul observaverit. Nam ex da-
 tis Sd.

cis Sd. Terræ, & Intervallo a loco observationis, cum angulo comprehenso, qui ex altitudine visa & Quadrante componitur, notissimum est, elicere Intervallum a centro, cum *parallaxi altitudinis & Horizontali*. Quæ singula tamen, ipsaque *altitudo apprens*, quin & *Azimuth, Distantia vera* a meridiano, *vera que declinatio*, & hinc *Parallaxis genuina declinationis & ascensionis recta*, brevi quoque artificio trigonometrico (absque solutione Trianguli Obliquanguli sphericæ) erui possunt ex tribus saltem Datis, latitudine loci, declinatione visa, & distantia apparente a meridiano. Nam (vid. Fig. 3.) Logar. Sin. totius ∇

Log. Tang. QAT, Declin. appar. $15^{\circ} 0' 9''$ — Log. Sin. Compl. EAQ, Dist. intermed. $71^{\circ} 12' 0'' =$ Log. Tang. QPT, $39^{\circ} 44' 31''$. Qui angulus ∇ complem. Latit. Loci QPT, $30^{\circ} 30' 0'' =$ TPT, $79^{\circ} 14' 31''$: cujus Log. Sin. ∇ Log. Sin. QAT, Declin. $15^{\circ} 0' 0'' -$ Log. Sin. QPT, $39^{\circ} 44' 31'' =$ Log. Sin. TAX, *altitudo apprens* Comete, $23^{\circ} 26' 7''$. Porro Log. Sin. totius ∇ Log. Sin. compl. TPT, $79^{\circ} 14' 31''$ ∇ Log. Tang. QAT, $15^{\circ} 0' 0'' -$ Log. Sin. QPT, $39^{\circ} 44' 31'' -$ Log. Sin. EAQ. $71^{\circ} 12' 0'' =$ Log. Tang. compl. XAW, *Azimuth* Comete occidentale, $85^{\circ} 16' 33''$.

Hinc usitate colliguntur, *altitudo vera*, $24^{\circ} 17' 54''$; *Parallaxis altitud.* $0^{\circ} 51' 47''$, & *horizontalis*, $0^{\circ} 56' 26''$; *Intervallum a centro Terra*, Sd. T. $60 \frac{212}{1000}$; *Declinatio vera*, $15^{\circ} 39' 2''$; *Distantia vera a merid.* $70^{\circ} 36' 42''$; adeoq; *Parallaxis declinationis* $0^{\circ} 39' 2''$, & *Parall. ascensionis recta* (Ang. AQC in Fig. 1) $0^{\circ} 35' 18''$, cujus

dupla fere est *æquatoræ* illa, supra observata, $1^{\circ} 12'$. *Teresio*, scrupulosum, quem circa annum Telluris motum fortassis movere quis possit, nil moramur, quem & ipsimet Copernicæi (Leg. Hevel. Cometogr. L.) hic insuper habent: & ut in horum denique gratiam a proprietate & evidentiâ sacrorum literarum recedamus, nulla equidem demonstratione, hoc nomine digna, hæcenus cogimur.

Καὶ ταῦτα μὲν μῦθη.

COM-

COMMENTARIUS CAROLI PATINI IN TRES
*Inscriptiones Græcas Smyrna nuper
 allatas.*

Patavii ex typographia Seminarii Patavini

Anno 1685 in 4.

Smyrnæis illis marmoribus, quæ inter Marmora Oxoniensia ex TAB. XV.
 Arundellianis, Seldenianis, aliisque conflata, & ab Humphrido
 Prideaux recensita & explicata, loco principe sunt conspicua, ut &
 Lapidum illi oblongo Smyrnæ effosso, quem ab viro cl. Ismaele Bu-
 lialdo visum descriptumque Th. Reinæsius, felicissimus Antiquitatum
 evolutor, in Syntagmate Inscriptionum Antiquarum classe I. n. XLIII
 exhibet, adjungi omnino merentur tres lapides Smyrna non ita pri-
 dem Venetias advecti, jamque a cl. Patino, indefesso illo Antiqua-
 rio, publicati, & commentario illustrati. Nam & hi non minus,
 quam reliqua marmora, a Thoma Howardo ex Asia Græciæque
 ruinis conquisita, longe semota vetustate se commendant.

Notabilis autem præ reliquis duobus, qui Heroes cum equis
 representant, est primus, seu Tryphænz monumentum, marmori
 albo purissimo inscriptum, & quidem non solum ob inscriptionis in-
 tegratem, sed & ob antiquitatem. Elucet hæc tum ex scriptu-
 ra, tum ex literis quibusdam a consueto more deflectentibus. Vo-
 cabula enim pleraque (pleraque inquam, nam & separata conspi-
 ciuntur, vel ob imperitiam calatoris, vel ob linearum proportionem)
 sunt unita vel cæteris connexa citra interstitium; sicuti & omnes
 Græcæ Inscriptiones, teste Sponio in Miscell. p. 51, lapidibus in-
 sculptæ in autographis sine ulla vocum distinctione, secus quam in
 Latinis, leguntur. Literas autem quod atinet, & in vocabulis
 ΑΛΕΞΑΝΔΡΟΥ & ΕΘΟΥΣΙΑΝ ita apparet, ut in ære sculpta est,
 Δ temper trajectur, non ima latera conjungendo ad formam tri-
 anguli, sed in media litera; M medio pede ad imam literam pro-
 tracto, ut æquales sint extremi & medius; novaque iterum ratio-
 ne linea VIII; litera N pro F ter scripta est in voce ANEION
 iterata, cum alias duplex FF scribi soleat; linea XII insolito modo
 scriptum est A; linea penultima P in F includitur, sicut & linea V.
 Ffff VII.

VII & IX. E in Γ, forte ob characterum in ea exprimendorum copiam; Litera Γ nunquam pura legitur, sed constanter ei adjicitur transversalis, vel ad latera adjunguntur puncta .Γ. Curiosa quoque est illa Ω pictura, ut & notulae duae postremae hac forma ΩΩ conspicibiles; quae vel compendia fuere Notariorum, ut Amicus quidam Patini existimavit, vel finales quadratariorum termini pro arbitrio effecti. In voce ΧΕΙΛΙΑ, ΕΙ scribitur pro Ι, uti in ΑΠΟΤΕΙΣΕΙ pro ΑΠΟΤΙΣΕΙ, quae scribendi ratio & in aliis monumentis antiquis advertitur. Ita autem legenda est ista ari incisa Inscriptio: *Αυρηλία Τρυφαινα Αλεξανδρα επεσκύασε το παροικιακόν ηρώον αυτή και κληρονομίαις αυτής κη απελευθέρους, κη Αντωνίου Μελιτινω μή τ' υνωαικος όμοίαις, κη τέκνων αυτών, κη Παμφίλου μόνα, ανησαμένη το καινον ανγηιον Προκοννησιον το κη Σολαριου, μηδενός έχοντ' έξεσίαν επρος εις το καινον ανγηιον τεθνηαι, η μονη τ' Τρυφαινης. όμοίως μηδε εις το έτερον ανγηιον το παροικιακόν μηδε απιλλοτεριώσαι το ηρώον ως εαν υς. ΩΩ παύτα παλμηση ποιήσαι, άποκεισθ Μητρίθεών Σιτυλλωη διαταραχαι δις χείλια πεντακόσια. Ταύτης τ' Απυραφής άποκειται το ανπυραφον εις το άρχαιον άποκειθεν Απυραφουρα Αλις Βιών, μλωος τετρα. h. e. verterente sic Patino, *Aurelia Tryphena Alexandri, instituit hoc auitum monumentum sibi, & heredibus suis, & libertis, & Antonio Melitino cum ejus uxore simili, & filiis eorum, & Pamphilo solo, cum emisset novum vas Proconnesium, situm juxta Solarium, nullo alio habente facultatem, ut ponatur in novum vas, nisi sola Tryphena: Et pariter nec in aliud vas auitum, neque ut alienet monumentum: Ut si quis ausus fuerit prater hac facere, pro multa pendat Matri Decurum Sipylena denariorum duo millia & quingentos. Hujus Inscriptiois servatur exemplar in Archivis, repositum tempore Stephani pbori Aelii Bionis, mense tertio.**

Illustrari Inscriptio hęc potest vel ex solo illo lapide Smyrneo, a Reinesio in Syntagmate l. c. explicato. Nam & juxta Inscriptio-nem illius Græcam, Ulpia Agrippina, Heroum vel monumentum cum urnis, loculis seu capsulis, sibi, viro, & liberis & posteris suis, comparaverat, ea contractus lege, ut nemini jus potestasque esset, illud alienandi: multa etiam a Domina monumenti indicitur ei, qui contra interdictum hoc ejus fecerit, certus videlicet denariorum

numerus solvendus eidem, cujus mentio in Tryphænz monumento fit, *Matri Sipylenæ, Phrygiæ*, hoc est, uti Reinesius exponit, arcæ Flaminum & Sacrancorum Cybeles. Est enim Sipylenæ eadem cum Matre magna seu Cybele, a Sipylo monte, in quo sita antiqua Smyrna erat, sic dicta, & religiosissime ibidem culta. Unde & in fœdere inter Smyrnæos & Magnetas iſto, quod extat inter marmora Oxoniensia fol. 8. & seqq. & in Syntagmate Reinesiano in Classe VII, uterque populus post Jovem, Terram, Martem, Minervam Martialem, & Dianam, jurat etiam *τῷ μητρὶν τῷ Σιπυλίην*; quem admodum & Ulpianus inter Deos, quos e SCto seu constitutionibus Principum licebat hæredes instituere, *Matrem Deorum Sipylenæ, qua Smyrna colitur*, nominat. V. Reinesium l. c. Sed Patinus, ut lectoribus rerum antiquarum non ita gnaris rem gratam faceret, Inscriptionem supra exhibitam verbatim exponit, eamque tum locis autorum præcorum & vetustis ritibus, tum Inscriptionibus Gruterianis, Arundellianis, Reinesianis & Sponianis, ut & nummo quodam Smyrnæo, in quo ΣΙΠΥΛΗΝΗ turrata conspicitur, & aliis illustrat; cujusmodi notas & reliquis duobus lapidibus Smyrnæis a se per cunia cum monumento Tryphænz comparatis addidit.

JOH. LUDOVICI PRASCHII PSYCHE
Cretica,

Ratisponæ apud Joh. Georg. Hoffmannum in 12. 1685.

ANnus integer cum duobus mensibus jam est præterlapsus, ex quo *Reflexions sur les Romains*, h. e. Considerationes fabularum Romanensium a S. E. P. *Joh. Ludovici Praschii* cordatissimi Ratisponensium Senatoris, conjugæ conscriptas, ad Acta nostra retulim⁹. In hisce, quid palmam, quid virgulam censoriam mereatur in Fabulis Romanensibus huc usque editis, satis accurate ostensum ivit doctissima femina. Sed jam a thesi illa, ut Rhetores loquuntur, progressus ad hypothesin est maritus ejus prudentissimus, & fabulam Romanensem in hac Psyche Cretica sua exhibet, quæ nec prolixa nimis est, libellis quippe tantummodo tribus, iisque brevibus constans, nec ludicri quippiam aut fœcenniani, ut pleræque aliæ fabulæ Romanenses,

Ffff 2

in se

in se continet; sed *πρέτω* ubique cuilibet personæ conveniens observat; imo, nisi omnia nos fallunt, animam Christianam in Ecclesia militante cum hostibus spiritualibus colluctantem, & coelestia anhelantem, sub profano schemate, & quidem ingeniose admodum, & stylo Barclajum, vel Petrum Firmianum æmulante, describit. Neque enim inusitatum est, sacra dogmata sub fabularum Romanensium involuero lectoribus proponere; quemadmodum & illa Barlaami & Josaphati historia a S. Johanne Damasceno, seculo post C. N. quinto composita, quæ bis MSSta in Paulina nostra extat, nihil aliud est, Hæciodice, quam fabula Romanensis, sed pia, & de divino amore agens, plane ut Psyche hæc Cretica. Et quid quæso Psyche hæc aliud, quam anima Christiana? Quid amarius Psyche's Amor, a quo deserta est, quam Deus ipse, vel Salvator mundi Jesus Christus? quid Cosmus, grassator puellæ mortem intentans, quam mundus cum suis illecebris? quid sorores Psyche's duæ Sarcis & Cacodocia, quam caro & Curiositas? quid Theophrastus Princeps Psychen a Cosmo liberans, quam Ecclesiastes animam mundanis delictis subtrahens? & quid hortus ejus amœnissimus, nisi sacra Scriptura, & duo illius ambulacra vetus & novum, quam vetus & novum Testamentum? Quid Erebus, nisi Diabolus, & duo monstra ex Orco evocata Philargyrus & Philotimus, quam avaritia & ambitio, vitia duo animæ Christianæ internocina? Interspergantur etiam episodica (est enim fabula Romanensis nihil aliud, quam epopœia ἀμύθη) v.g. de poetarum in versibus lascivia, de amoribus juvenilibus, de abusu Philosophiæ & curiositate in rebus divinis, de inferno item & cælo, ubi & prægestus vitæ æternæ eleganter describitur. Sed iterata lectio oculos legenti cuique magis haud dubie aperiet. Nos digitum tantum ad fontem intendere secundum proverbium voluimus, non dubitantes fore, ut Autor ipsemet clavem hujus fabulæ Romanensis lectori cupido suppeditet.

L. COECILII FIRMIANI LACTANTII DE

Mortibus Persecutorum liber, cum notis Johannis

Columbi, ad perillustrem & Magnificum virum

Gisbertum Cuperum.

Aboæ, excudit Johannes Winter S. R. M. in Finlandia typographus, anno 1684. in 8.

L. Cæ-

Læcili Firmi Lactantii librum ad Donatum confessorem de moribus persecutorum, quem per annos plus mille in obscuro latentem, doctissimus *Baluzius*, ex codice MSc. bibliothecæ Colbertinæ primum in Gallia ediderat, eumque male multatum & lacunis hiulcum aliquatenus restitutum *tom. secundo Miscellaneorum suorum* inseruerat; propter argumenti raritatem ac elegantiam, in Septentrione, *Johannes Columbus*, vir clarissimus, cum novis observationibus *Giuberti Cuperi*, additis etiam suis notis, Aboæ Finlandorum recudi nuper curavit: in quibus multa, quæ ad historiam, aut etiam puriorem sermonem faciunt, observavit. Cum enim *terfissimus scriptor* de ferali ac violento exitu Cæsarum Romanorum, qui ab imperio Neronis ad sua tempora Christianos persecuti essent, ex instituto egerit; quivis facile intelligit, historiam illorum temporum inde illustrari posse. Et quia *auctor* nimium in studium armorum, & militiæ, quod in Diocletiano necessarium fuit, invehitur, & a libi quoque (*v. libr. VI Inst. c. XX.*) bella inter Christianos in totum damnat, laudatus *editor* in libri hujus præfatione, adolescentes monet, ne errore hoc imbui se patiantur. Optavit etiam celeberrimi *Grævii* promissas in hoc opusculum emendationes videre. Sed cum morte præventus ipse piis optatis exciderit, eruditus orbis, quem obstrictum sibi vir ille doctissimus habet, easdem nunc expectat.

LVCII COELII LACTANTII FIRMIANI OPERA
ra, quæ extant omnia; ad fidem codicum tam impressorum, quam manusciporum recensita.

Cantabrigiæ, ex officina Joh. Hayes, 1685, in 8.

Qui novam hanc Lactantii editionem procuravit, in illa recensenda tribus codicibus impressis, Basileensi anno 1532, Thomasio Antwerpiz anno 1587, & Thyfiano Lugduni Batavorum anno 1652 excusis; & duobus manuscriptis codicibus se usum esse profitetur. Quos dum inter se diligenter contulit, variasque inde lectiones annotavit, emendatiorem reddere scriptorem elegantissimum studuit. In præfatione monet, *Epitomen auctoris*, quæ B. Hieronymi

mi ætate *duis* fuit, in suis codicibus MSC. non inveniri: quare ex illis eam emendare nequivit. Sub finem operum, *librum de Mortibus Persecutorum*, cum duabus prioribus editionibus (Parisiensem & Oxoniensem puta,) collatum, & novis animadversionibus auctum subjungit. Carmina de *Phanice, Pasca & Passione*, editioni Antwerpensi addita, omisit; quia fatente doctissimo Michaele Thomaſio, in nullis antiquis codicibus reperiantur.

MARTINI LISTER E. S. R. LONDIN. DE
Fontibus Medicatis Angliæ, Exercitatio altera.

Londini, apud Walt. Kett. 1684, in 8.

QUAM A. 1682 Exercitationem priorem de Fontibus Medicatis Angliæ ediderat, (cujus contenta vide in Act. Febr. 1684.) ea superiori anno Londini recusa alteram Exercitationem annexam habet, quam in editione prioris Listerus promiserat. Cumque Auctor in hoc scripto usum & effectus Aquarum Medicatarum explicare intendat, primum loquitur de digestionibus & humorum natura in corpore humano. Imprimis circa chylicationem pluribus occupatus est, ut demonstrat eam per putredinem fieri, quatenus assumpta tabescendo convertantur in humorem falsum. Cui negotio non modo favet calor loci, sed & pituita ex saliva præcipue oriunda. Tum porro docet, quomodo chylus reliquorum humorum & partium solidarum nutrimentum assugatur partim per vasa lactea, partim per venas mesaraicas; item qua ratione fiat, ut crudi quasi humores ad massam sanguineam cum chylo devehantur, uti exemplo ictericorum cumprimis probat. His præmissis declarat Aquarum facultates, & experientia edoctus asserit, Aquas frigidas salvas, si potentur, vehementem sitim, vomitus & æstuationes stomachi excitare, diarrhoeam movere, pustulasque in toto corpore expellere foedas. Contra aquæ frigidæ nitrosæ alvum obstruunt. Aquæ frigidæ nitro-atramentosæ vertiginem quandam & levem quasi ebrietatem gignunt, item diarrhoeam sed indolentem, diureticæ sunt, atque si copiosius hauriantur, febres

febres pariunt. Aquæ autem calidæ sive Thermæ usu externo sudores movent inter balneandum, item alvum & urinam, præsertim Buxtonenses. Itaque thermarum usum sequitur plerumque macies, sitis, viscerumque, maxime ventriculi, debilitas.

Et quandoquidem in priore Exercitatione monstravit aquarum medicatarum vim petrificandi, hinc concludit, a nitro calcario & ochra sive vitriolo abortivo omnem lapidum in corpore humano generationem. Quid? quod nec aqua fontana aut pluvialis ab ejusmodi ochra & nitro immunis sit. Commendat autem contra calculum, uti & podagram, tanquam insigne arcanum, liquamen veneris volatile, monstratque abhibito magnete, calculum humanum revera de ferro participare. Præterea observatio calculi curiosa est, quem ex utero vaccæ exemptum libras 20 pependisse, variaque conchyliâ intus abscondisse narrat.

Tandem cum ab aliis Aquæ frigidæ commendentur adversus melancholiam hypochondriacam, cachexiam ex morbo chronico, scorbutum, calculum renum & vesicæ, arthritidem, vermes, sterilitatem foeminarum &c. inde data occasione de causis & natura horum morborum disserit. Cum primis singulare est, quod circa sterilitatem mulierum annotavit, eam a cicatricibus oriri posse, quas variolæ ovaria occupantes relinquunt.

SHORT MEMOIRS FOR THE NATVRAL EXPERIMENTAL HISTORY OF MINERAL WATERS, addressed by way of Letter to a Friend. By the Honourable Robert Boyle, Fellow of the Royal Society.

h. e.

Apparatus brevis ad Naturalem & Experimentalem Aquarum Mineralium Historiam, in Epistolæ ad Amicum quendam forma concinnatus a Roberto Boyleo, Nobili Anglo ac Societatis Regiæ Membro.

Londini, apud Samuel Smith. 1685, in 8.

Si quis

SI quis Aquarum Mineralium naturam tot tantorumque Virorum
 Indagine exhaustam penitus sibi persuadeat, multum se falli haud
 difficulter ex lectione libri praesentis, quem tibi nunc L. B. exhibe-
 mus, poterit colligere. Etenim licet vel solus loquatur titulus, per-
 fectam hic minime de Aquis Mineralibus expectandam esse Histo-
 riam, itemque monitum in frontispicio positum, celeberrimo Au-
 tori ob valetudinem aequae adversam ac alia negotia graviora, revi-
 dere scriptum hoc revisumque edere locupletius minus licuisse, at-
 testetur; maxime tamen eo allaborasse illustrem Autorem, ut talem
 nobis de naturali Aquarum Mineralium Historia hic conderet Ide-
 am, quae vulgarem multum, multa de iisdem antea fere incognita
 aut saltem neglecta revelando, amplificet notitiam, oppido e *Seccio-*
num, quales *sex* habentur, elucescit *prima*, introductionis veluti vi-
 cem gerente, ac nonnullorum in sequentibus pertractatorum ratio-
 nes exponente. Siquidem uti Autor ingeniosissimus in genere cen-
 set, observationes omnes circa minerales aquas instituendas ad tria
 summa capita seu genera commode sic revocari posse, ut primum
 circa aquas minerales in loco nativo adhuc existentes, alterum cir-
 ca easdem e fonte jamdum depromptas, ac tertium demum circa ef-
 fectus ab aquis ejusmodi in corpore humano productos versetur;
 ita in specie titulos plures ad genus primum, Mineralogicum di-
 ctum, pertinentes in *secunda*, ad secundum vero, Chymico-physi-
 cum appellatum, qui spectant caput, in *tertia* ordine recenset lectio-
 ne. Ast cum secundum titulorum genus palmarium sit, cui desi-
 gnando Autor suam locavit operam, ideo lectio *quarta* & *quinta*
 nonnisi annotationibus quosdam ejusdem articulos deprehendun-
 tur illustrare. Exhibet scilicet *quarta* observationum diversarum ex-
 perientia comprobatarum fasciculum, tanquam animadversionis cu-
 jusdam prolixioris in Articulum 13 specimen, de ipso solenni Aquas
 Minerales gallarum ope examinandi modo, quem postquam con-
 venientius, ac vulgo fieri solet, adhibitis quoque gallarum loco
 adstringentibus aliis, adornandum decuit, cum primis ea nec lati-
 tudine nec certitudine, quam communis fert opinio, frui ostendit,
 partim quia corporibus nonnullis metallicis seu mineralibus de
 Marte haud participantibus, v. g. *Arsenico* & c. detegendis effectum im-
 par, partim quod cum certo quodam concreto naturae metallicae ferri
 tamen

tamen experte, pariter colorem satis obscurum inierit, vice versa vero cum liquore alio ferro vel chalybe saltem infecto immutationem ejusmodi coloris intulerit nullam. Huc vulgarem etiam refert opinionem, pro concessa ab omnibus quidem arreptam, quasi aquæ Mineralis, ubi cum gallarum infuso devenirent nigra vel purpurea, de Vitriolica participarent natura; pro falsa tamen ex eo potius habendam, quod cum vitriolo cupri aut plumbi divite, quale est v. g. Vitriolum Romanum, aut Saccharum Saturni, item certa Terra albicantis species in Septentrionalibus Angliæ locis reperta & nullum simile observari potuerit phenomenon, neque Mercurii aut Stanni, sed sola Auri solutio, gallorum pulvere adjecto evaserit atra. Juxta hæc nihilominus annotantur ea, quæ a curiosis Aquarum Mineralium perscrutatoribus, ut usitatum immutationis in colore interventu viam ad majorem & latitudinis & certitudinis gradum perducant, debeant attendi, multumque eum in finem celebratur spiritus quidam sulphureo-volatilis ex sale tartari, sulphure ac sale ammoniaco destillatus, utriusque vitriolo, Martiali & Venereo, manifestando proportionatus. Unde cum Nobiliss. Autor spiritum suum sulphureum in se clarum a vitriolo non minus Dantiscano magis venereo, quam Anglicano, nigrum subito adfiscere colorem cerneret, probabilius sulphura in aquis interdum delitescencia vitrioli ipsius adminiculo investigari posse autumavit, quin experimento cum Arsenico quoque facto, solutionem hujus a parva solutionis vitrioli Anglicani & Dantiscani copia instillata, pariter in obscurum præcipitari colorem deprehendit. Occasione sic oblata in ipso Arsenici naturam inquiri, hujusque corrosivitatem sui ferre esse generis, nec ex acido solo derivandam, tam ex gustu, quam ex variâ solutionis Arsenici cum concretis variis suspicatur miscela. Arsenici quippe solutionem cum aqua simplici factam, neque ab oleo vitrioli, neque a spiritu sulphureo-volatili turbatam, non solum a spiritu urinae & ab oleo tartari per deliquium in lactescentem, sed et a mercurio sublimato soluto in similem albicantem mutatam fuisse liquorem; item syrupum violarum in viridem lente vertisse colorem.

Quinta vero quæ sequitur Sectio Notas marginales multos in titulos generis secundi suggerit. Sic v. g. quoad Tit. 1. modum, quo frigoris & caloris gradus æstimandus, tradit; quoad Tit. 2. rationem

tionem Auctori usitatam Aquas Minerales ponderandi, id quod alias in se satis difficile est, describit, simulque experimenta, quibus aquae minerales diversae diversum obtinuisse pondus, earumque aliquae ipsa aqua communi leviores extitisse fuerunt deprehensae, commemorat. Circa Tit. 5. nullum discrimen aquam inter communem ac mineralem apparuisse Microscopio refertur, animalia tamen, quae in aqua, cui piper infusum, microscopio caruuntur, reversa vita esse donata ex eo evincitur, quod guttula spiritus salis ejusmodi aquae instillata, confestim animalia ipsa se movere, i. e. vivere cessent. Circa Tit. 15 Auctori viam innotescere observatur, qua sal commune in aquis mineralibus absque omni evaporatione possit cognosci, quae ipsa nec levissimae aquae omni sale communi caruisse fuerint advertit; verum cum Nobil. Auctori non permittatur eandem hic libere communicare, duos interim alios modos viris maritimis usitatos suppeditat. Quantum ad Tit. 26, quomodo diversi generis salia in Aquis mineralibus investiganda sint, exponitur, nullamque aquam mineralem ex iis, quae circa Londinum prostant, manifestum praebuisse vitriolum docetur, etiam si pluribus in locis Marcaitae, Vitrioli matrices, haud desint. Quod Tit. 27. attinet, varia subministrantur experimenta, quibus diversi ponderis corpus mortuum a diversis aquis mineralibus exhiberi ostenditur &c. *Sextam* denique *Sculimam* sectionem denuo Tituli respicientes aquas minerales, prout medicina humano existunt corpori, constituunt, una cum conclusionibus ad Medicum quendam, cujus impulsu haec de Aquis Mineralibus divulgavit, directae, qua spes quodammodo ostenditur, fore ut in secunda editione multa hic omissa, suo suppleantur tempore.

AUTORITAS SEDIS APOSTOLICAE PRO S.

Gregorio Papa VII vindicata adversus R. P. F. Nobilem Alexandrum Ordinis FF. Praedicatorum in Sacra Facultate Parisiensi Doctorem Theologum, &c. per F. Franciscum D'Enghien, ejusdem Ordinis in alma Universitate

Lovaniensi & Theologiae Professoris.

Coloniae Agrippinae, apud Joannem Kinckium, 1684, in 8.

Con-

COntroversiam de autoritate Sedis, ut loquuntur, Apostolicæ in Reges, inter ipsos Pontificios adeo lubricam, vexatam, & incertam esse, ut ipsos etiam Fratres unius ordinis in diversas partes trahat, exemplo nunc docemur satis luculento. Præbuerunt siquidem polemico huic scripto argumentum selectæ non tantum historicæ, ac chronologicæ, verum & criticæ atque dogmaticæ ad Historiam Ecclesiasticam XI & XII seculi Dissertationes *Natalis Alexandri*, Doctoris Theologi in sacra Facultate Parisiensi, de FF. Prædicatorum ordine. Nono is dissertationis secundæ articulo p. 319. seq. asseruerat, probatumque argumentis dederat non obscuris, Gregorium VII Romanorum primum Pontificum sibi Regum exauctorandorum tribuisse potestatem, contra Patrum doctrinam, imo contra verbum Dei. *Adversus eandem sententiam*, inquit p. 348, *militant, eamque funditus demoliantur Scriptura sacra testimonia. Regnum meum non est de hoc mundo* (inquit Christus) *Et, Reddite ergo quæ sunt Cesaris Cesari, & quæ sunt Dei Deo &c.* Præterea articulo decimo nullius ponderis docuerat esse argumenta, quibus novam illam ac singularem opinionem suam, de potestate exauctorandi Reges, Romano Pontifici & Ecclesiæ a se attributa, probare nitatur Gregorius VII in Decretali Epistola ad Herimannum. Effatum quippe Christi (*quodcumque solveris super terram, erit solutum & in cælis*) de solis peccatis exaudiendum esse & censuris: de potestate vero absolvendi subditos a fidelitatis juramento, quo Regi sunt adstricti, si quis exponeret illud, eum peccare contra decretum Synodi Tridentinæ, & contra Professionem fidei ab ipsa præscriptam. Tum autoritate Apostoli dicentis, *Nescitis quoniam Angelos iudicabimus, quanto magis secularia?* ab usum fuisse Gregorium, quod Paulus non propriam sacerdotum potestatem eo loco innuat, sed communem fidelium omnium in iudicandis fratrum litibus, quæ de secularibus rebus moventur facultatem, si ad ipsos causarum huiusmodi arbitrium deferatur. Porto, verba Gregorii Magni ex Epistola ad Senatorem (*Si quis Regum, iudicium, atque secularium personarum, hanc Constitutionis nostræ paginam agnoscens, contra eam venire tentaverit, potestatis honoris que sui dignitate careat &c.*) imprecantis, non imperantis esse, non decernentis, non iudicantis: quem admodum & illa (*in æterno examine distributa ultioni subjaceat*) eo

que potestatem exauctorandi Reges, aut quamlibet in eorum temporalia auctoritatem penes Romanum Pontificem residere, non nisi inepte ex hujusmodi execrationum atque devotionum formulis confici. Sensusque adeo Sancti Gregorii parum affectum esse Gregorium VII, qui e verbis imprecantis collegerit, ipsum decrevisse, ut deponantur Reges, qui violarent Xenodochii privilegium. Exauctorationem denique Childerici Regis Francorum ex Merovingia stirpe postremi, & absolutionem Francorum a juramento, quo summi ipsi fidem obstrinxerant, a Zacharia; ut volunt, peractam; fabulosam esse. *Novam itaque* (sic concludit Doctor Parisiensis d. l. §. XIII p. 391) *& singularem opinionem, quam invenit* (Gregorius VII) *de potestate Ecclesie in temporalia Regum, salva que ipsius dignitati ac eximiiis virtutibus atque miraculis debetur reverentia, ut falsam, & Scriptura sacra, atque Traditionis dissentaneam, nec Ecclesie judicio & assensu receptam deserimus, rejicimus.* Unde nec alibi erroneam, invidiosam, privatam opiniunculam, periculosam, a sacra facultate Parisiensis merito damnatam, ipsam vero exauctorationis sententiam a Gregorio latam, non solum de jure, sed & de facto nullam & irritam, dicere dubitavit. Hæc itaque & id genus alia sunt, quorum elenchum Lovaniensis hic de auctoritate Sedis Apostolicæ in Reges liber sibi habet propositum. Quo successu eundem vero præfiterit, ex ipso, quo utitur passim, armorum genere feliciter, quam ex aliena recensione, sincerus cordatusque lector judicabit.

DELLA VITA DI GAJO CILNIO MÆCENATE.

id est:

Vita G. Cilnii Mæcenatis, descripta & illustrata
a Doctore Jacobo Maria Cenni.

Romæ, apud Franc. de Lazari, 1684.

Quam non deperant collata in bonarum literarum cultores beneficia, vix illustriori exemplo quam Mæcenatis deprehensum est. Hic enim cum intimis Augusti consiliis admotus fortuna tanta prudenter uteretur, & in dispensandis amicitiis primas partes deserviret eruditus, quos beneficiis crebro cumulatis prolixo favore apud ipsum

ipsum Augustum sublevabat, famam sibi peperit nullo unquam temporis tractu obruendam; ita ut hodiernum post interjecta tot secula in memoria atque ore omnium perpetuo versetur, & immortalitatem nominis famamque sempiternam redemerit. Nec enim Patrono tam munifico ingratos sese exhibuere eruditi. Ut enim Scriptores contemporaneos prætereamus; in quibus utramque paginam sæpe Mæcenatis laudes faciunt; ne recentioribus quidem temporibus decora defuerant ingenia, quæ tanti herois famam solícite propagarent, vitamque ejus in exemplum, omni posteritati memorabile, scriptis consignarent. Notiores sunt *Cæsaris Caporali* & *Job. Henr. Meibomii* aliorumque labores, quam ut a nobis exponi debeant. Accessit his nunc qui recens ad nos perlatus est, eruditissimi viri *Cenni* de vita Mæcenatis libellus in binos libros divisus: quorum prior vitam Mæcenatis ad tempora usque Jani post Actiacam victoriam clausi, reliquam secundus continet, diversitate observationum eruditarum, quas subinde Auctor aspergit, jucundissimam. Sic ubi de Mæcenatis hortis agit, sepulchra plebis non Augusti, sed prætorum Regum temporibus, in Esquilino fuisse probat, & Priapeia ista, quæ adhuc hodie extant, Priapi sacello hortis istis incluso deberi asserit. Domum quoque Mæcenatis ex optimis Scriptoribus delineat, & utrum famosa illa turris conjuncta eidem fuerit, examinat. Inde dum eruditos, qui Mæcenatis amicitia floruerunt, enumerat, rationes excutit, quare Ovidius nullam ejusdem in suis operibus mentionem faciat; & tandem dum mores nostri describit, suspiciones de vagis ejusdem amoribus diluit, Senecæque criminationes refellit. In calce libri habetur index operum Mæcenatis & fragmentorum, quæ nobis inde restant; notæ denique illustrationi aliquot locorum inservientes subjiciuntur.

**GEORGII SCHVBARTI ENARRATIO PÆR-
gica Metamorphoseos Ovidianæ, de diluvio Deucalio-
nis. Accedit Thomæ Reinesii dissertatio criti-
ca de Sibyllinis oraculis.**

Jenæ, apud Jo. Nisium, 1685, in 4.

Ovidii transformationum libri, carmine sublimi epico scripti, non ex titulo solo æstimari debent, quasi fabularum serie de-

Gggg 3

scri-

scriberentur ibi sacra gentium, instituta ac ritus varii sub hoc involucro laterent, ad demulcendos hominum animos. In Virgilio laudetur ingenii diviniore præstantia, ipseque regulam faciat, quam tato sequantur ceteri; in Ovidio plus est operæ ac sapientiæ veteris, cui semper pretium statuerunt, qui cum numeros observant inversu & gloriam inventionis, tum reconditæ veritatis ac doctrinæ potissimum semina anquirunt. Speciminis loco doctissimus Auctor partem Metamorphoseos celebratissimam *de diluvio Deucalionis* proposuit, in quo explicando ætatum a præcisis sctarum ordinem erudite indicavit, ac simul occasionem, quam aucupatus fuerit Poeta, Augusto Imperatori post tot cruenta bella velut in tranquillitate applausurus, ostendit.

Inter causas, quibus Numen coeleste motum est, ut universali & plenario diluvio mortales excinderet, morales juxta naturalesque cum Ovidio ponit. Corruptos enim adeo subjectos describit, perque intervalla magis magisque defecisse ait, qui non solum regi ac magistratui obsequia, sed ipsi quoque Deo conditori suo cultum denegaverint: qui exuto pudore in omne nefas prolapsi, dolo, insidiis, vi, blanditiis nocere singulis optaverint. Ubique autem comparatio instituitur inter historiam & fabulam, cunctaque ad fontes reducuntur, paucis quidem allatis, sed præcipuis ex antiquitate documentis. Gigantum inprimis aUSA, & stolidi regnandi cupiditas, quorum pertineant, brevibus declarat. Naturæ soli qui diluvii magnitudinem adscribunt, eos modeste relinquit, facta tamen serâ percerensione, ac dijudicatione illorum, quæ jam olim & nuper commentis sunt nonnulli. Aquarum terras inundantium copiam ductu vatis Peligni tradit, & cum sacris conciliat, rejectis *ab eo præcipit* quæ de mari & fontibus magnæ voraginis perverse cumulantur. In ipso diluvio quomodo Deucalion servatus sit cum suis, nova sectione docetur; ac quis egressus in aridam, quis modus fuerit genus humanum reparandi, additur præterea, cum applicatione ad Noachum, ejusque tempora. Eventus diluvii tandem a pœnæ gravitate, mira tamen clementia Dei in mediis fluctibus, describitur, perpenfa quæstione pariter de universalitate hujus supplicii.

THOMAM REINESIUM Germaniæ nostræ & Lipsiæ hujus præcipuum ornamentum, alibi laudavimus, a studiis plane singularibus

ribus & iudicio maximo. Is cum scripserit plura, tamen edidit pauca, quæ in museis doctorum virorum adhuc supersunt. Neque facile quis negaverit, ingentem doctrinæ solidioris partem ipsum Quæsitis per epistolas absolvisse, quas ad eruditos de quovis argumento quotidie prope mittebat. In his est præsens dissertatio de *Sibyllinis oraculis*, ad HENRICUM GEBHARDI, et WESENERUM, Cancellarium quondam Saxo-Altenburgensem, qui vaticiniis his multum tribuebat. Ut autem rectiora monstraret Reinesius, ea quæ supersunt, a Christianis heterodoxis profecta esse dicit: qui sæculis primis ab instaurata ecclesia mire delectati fuerint id genus enthusiastis, indeque natis prædictionibus. Provocat hoc sine ad scripta Irenæi, Epiphaniæ panarum, Augustinum de hæresibus; in primis etiam nominat oppositos Apostolis Nazaræos, Cataphryges, eorumque primipilum Montanum, ac similes: quorum pleraque non sint prædictiones de futuris, sed eorum quæ a Prophetis & Apostolis hauserint novæ ac vanae incrustationes. Hinc docet, quomodo a Patribus usurpata vel probata aliquando sint, a Justino martyre præcipue, quæ credulitate peccasse in talibus ait & exemplis probat: itemque suboluisse mox Romanis, Christianorum Sibyllina discrepare omnino a suis, quæ vetustiora in extremis reipublicæ necessitatibus obtinuerint, quare & lege prohibita sint. Nec male discernit ea, quæ in manibus erant omnium, Christianorum & Gentilium, ab his quæ in templo Vestæ asservabantur, & non nisi a certis hominibus rarissime evolvebantur. Theophili, Clementis Alexandrini, Origenis, & Celsi Epicurei, Lactantii quoque & aliorum sententias recenset paucis ac judicat, ut adeo constare possit cuivis, quid de volumine Sibyllinarum, quæ legimus hodie, & ipsis Sibyllis censendum. Quando vero celebrata illa acrostichis injiceret scrupulum longe plurimis, facultate critica rite adhibita demonstrat similiter, quænam sit illa, & unde homo? quare nihil reliquit amplius dubium aut suspectum.

Sed de Sibylla omnique ejus vaticinandi facultate, istisque de Christo oraculis, quid sentiendum sit, vere ac solide ostendit celeberrimus vir Petrus Petrus; cujus doctissimum de hoc argumento commentarium, Parisiis hæc missum, nostri jam excudunt typi: cuius, ubi absolutus fuerit, summa capita in sequentibus annis Actis comparebunt.

INDEX

I N D E X

AUCTORUM AC RERUM.

I. Theologica & ad Ecclesiasticam Historiam spectantia.

A Nonymi Disquisitiones Criticae, de variis Bibliorum Editionibus. Item Castigationes Theologi cujusdam Parisiensis ad opusculum Isaaci Vossii de oraculis Sibyllinis &c.	2
Anonymi quatuor Dialogi. 1. de Immortalitate animae: 2. de Existentia Dei. 3. de Providentia. 4. de Religione.	59
Anonymi Apologia pro Reformatione Angliae.	68
Anonymi Triumphus Christianitatis, sive vita Cl. Flaviani Juliani Apostatae.	71
Anonymi Angli Tractatus adversus Reprobationis absolute decretum.	94
Anonymi Responsio ad varias observationes in D. Henrici Mori Expositionem Apocalypsoe & Danielis.	119
Anonymi Gallia tota Catholica sub regno Ludovici Magni.	123. 157
Anonymi Discursus de Confessione Auriculari, qualem Concilium Tridentinum praescribit, & Praxis Romana Ecclesia servat.	255
Anonymi Auctoris Criticae generalis Historia Calvinismi a Meimburgio edita, Nova Epistola.	417
Anonymi Epistola de Conciliatone Religionum ad Congregationem Cleri Gallicani.	506
Anonymi Epistola, qua ostenditur scriptum non ita pridem ab Arnaldo publici juris factum non esse Divi Athanasii.	511
Abbadii Tractatus de Veritate Religionis Christianae.	126
Theodori Abucarae Tractatus de Unione & Incarnatione, edito a Andrea Arnoldo.	509
Natalis Alexandri Selecta Historia Ecclesiastica capita, & in loca ejusdem insignia dissertationes.	329
F. Francisci d' Anguien Auctoritas Sedis Apostolicae, pro Gregorio Papa VII vindicata adversus Natalem Alexandrum.	590
Antoni Arnaldi Dissertatio de modo, quo Deus tempore Ver. Testam. per ministerium Angelorum frequentia miracula fecerit, Malefranchio opposita.	309
	S. Athar

INDEX AUCTORUM AC RERUM.

<i>S. Athanasii Syntagma doctrinae ad Clericos & Laicos,</i> <i>edente Andrea Arnoldo.</i>	509
<i>Athenagoræ Atheniensis Philosophi Christiani Liber de Resurrectione</i> <i>mortuorum cum notis Adami Rechenbergii.</i>	493
<i>Jacobi Boileau de Adoratione Eucharistiae Libri duo, & Disquisitio de</i> <i>Præcepto Divino communionis sub utraque specie</i>	367
<i>Rogeri Boyle Summa Theologia Christianæ.</i>	230
<i>Gilberti Burneti Historia juris Principis circa Beneficia Ecclesiastica</i> <i>& Territoria Ecclesiæ</i>	548
<i>D. Abrahami Calovii Scripta Anti-Sociniana in unum corpus nunc red-</i> <i>acta.</i>	539
<i>Calliani a S. Elia Theologia Moralis expurgata & ordine Alphabetico</i> <i>digesta.</i>	253
<i>Wilhelmi Cave Vita Patrum primitivæ Ecclesiæ.</i>	85
<i>Dissertatio de Regimine veteris Ecclesiæ.</i>	117
<i>Clementis Alexandrini Liber, Quis divis salutem consequi possit.</i>	246
<i>Davidis Clerici Quæstiones Sacrae.</i>	232
<i>Caroli le Cointi Annalès Ecclesiastici Francorum.</i>	338
<i>Job. Columbi nota ad Lactantii Librum de Mortibus Persecutorum</i>	584
<i>Richardi Cofini Ecclesiæ Anglicanae Politia.</i>	106
<i>Samuelis Cradocci Historia Veteris Testamenti methodice digesta.</i>	205
<i>Fabri Replicatio facta Alnaldo pro defendendo Libro de Rationibus in-</i> <i>victis.</i>	412
<i>Johannis Fechtii consideratio status damnatorum, quod actiones ipso-</i> <i>rum imprimis malas concernit.</i>	179
<i>Ludovici Ferrandi Liber Psalmorum cum argumentis, paraphrasi &</i> <i>annotationibus.</i>	60
<i>Tractatus de Ecclesiâ contra Hæreticos, præcipue Calvi-</i> <i>nianos.</i>	561
<i>Responsio ad Apologiam pro Reformatione, Reformatori-</i> <i>bus, & Reformatis.</i>	565
<i>Danielis Hervei Explanatio Historica Apocalypsis B. Johann. Apostoli</i>	95
<i>Joachimi Hildebrandi vita aeterna ex lumine natura ostensa, & ex</i> <i>Pensateucho Mosamo evicta</i>	27
<i>Jacobi Hommey Supplementum Patrum e MSS codicibus erutum no-</i> <i>risque illustratum</i>	464

H h h h

Jurij

INDEX

<i>Jurii Vindicia doctrinae Moralis Reformatorem ab accusationibus Arnaldi.</i>	409
<i>Prajudicia adversus Papismum.</i>	522
<i>L.K. Regula credendorum, seu methodus polemica ad omnes homines a Religione vera dissidentes convertendos.</i>	92
<i>Lucii Celsi Lactantii Firmiani opera quae extant.</i>	265
<i>De Mortibus Persecutorum Liber cum notis Johannis Columbi.</i>	584
<i>Opera quae extant omnia.</i>	585
<i>Larroquii Tractatus novus de Regalia.</i>	596
<i>Martini Lipenii Bibliotheca realis Theologica</i>	403
<i>Wilhelmi Lloyd Historica relatio de regimine Ecclesiastico Magnae Britanniae & Hiberniae</i>	120
<i>Eugenii Lombardi Regale Sacerdotium Romano Pontifici assertum</i>	376
<i>Malebranchii Tractatus de Natura & Gratia</i>	286.305
<i>Ludovici Maimburgii Tractatus Historicus de Institutione & Prærogativa Ecclesiae Romanae ejusque Episcoporum.</i>	216
<i>S. Pontii Meropii Paulini Opera secundum ordinem temporum nunc primum disposita, & variorum notis illustrata.</i>	482
<i>Petri Poiret Cogitationes rationales de Deo, anima & malo</i>	547
<i>Petri Possini Thesaurus asceticus, sive Syntagma opusculorum orthodoxorum a Graecis olim Patribus de re ascetica scriptorum</i>	488
<i>Dionysii Sammarthani Tractatus de Confessione contra errores Calvinianorum</i>	520
<i>Emanuelis a Schelstraten de Disciplina Arcani contra disputationem Ernesti Tenzelii dissertatio apologetica.</i>	541
<i>Sebastiani Schmid Commentarii super librum Prophetiarum Jeremiae</i>	353
<i>Resolutio brevis cum paraphrasi verborum Evangelii D. Johannis Apostoli</i>	355
<i>Viti Ludovici a Seckendorf Christianismus</i>	343
<i>Rabbi Simeonis Ben Jochai Liber SOHAR in Legem</i>	359
<i>Thoma Sparck L. Celsi Lactantii Firmiani quae extant, recognita & commentariis illustrata</i>	265
<i>Philippi Jacobi Speneri Evangelica fidei justitia contra Johannens Brevium asserta</i>	327
<i>Theophr.</i>	

INDEX AUCTORUM AC RERUM.

<i>Theophili Spizellii Literatus felicissimus S. Moranae Profelytus, seu de conversione literatorum Commentarius.</i>	183
<i>D. Theodoretii Episcopi Cyri operum Tomus V^{us}, nunc primum in lucem editus a Joh. Garnerio S. I.</i>	47
<i>S. Theophili Episcopi Antiocheni ad Autolycum Libri tres, recogniti & notis illustrati</i>	197
<i>Job. Turnerii Exercitationes de non concesso Judaeis usu promiscuo librorum Canonicorum V. T. & de vera pronuntiatione nominis Tetragrammatis inter Judaeos</i>	198
<i>F. Petri Valesii ord. S. Francisci Causa Valesiana</i>	276
<i>Völpilieri character vera & falsa pietatis</i>	405
<i>Henningi Witten memoria Theologorum nostri seculi clarissimorum renovata centuria</i>	408

II. Juridica.

<i>Antonii Bandini Alteferre Recitationes Quotidianae</i>	473
<i>G. B. & G. G. Ephemerides Fori, seu Collectio principalium decisionum in universis Parliamentis & supremis Galliae curiis Lazarum</i>	309
<i>Petri Biarnoy de Merville Examen juridicum in jure Canonico</i>	267
<i>Francisci Clarke Praxis Fori Ecclesiastici</i>	268
<i>Danielis Clafenii Commentarius in Constitutiones Criminales Caroli V</i>	299
<i>Job. Doujatii Nota in J. P. Lancellotti Institutiones juris Canonici</i>	469
<i>Job. Eichelii Commentarius in Tit. Digest. de diversis Regulae juris antiqui</i>	188
<i>Laurentii Theodori Gronovii Emendationes Pandectarum juxta Florentinam editionem examinata</i>	97
<i>Petri Hevini decreta Parlamenti Britannici, cum Annotationibus</i>	61
<i>Job. Wilbalmi Itteri de Feudis Imperii commentatio methodica</i>	366
<i>Job. Pauli Lancellotti Institutiones Canonici juris cum notis Joh. Doujatii</i>	469
<i>Job. Leleti Observationes in Consuetudines Pisonum</i>	37
<i>Job. Meursii Thomae Attica, seu de Legibus Atticis Libri duo</i>	535
<i>Mocketti Tractatus de Politiâ Ecclesiae Anglicanae</i>	100
<i>Job. Andrea van der Mylen Statuta Decretorum Vianensis & Amoyensis Commentario illustrata</i>	437

Hhhh a

Joh.

INDEX

<i>Jurii Vindiciae doctrinae Moralis Reformatorem ab accusationibus Arnaldi.</i>	409
<i>Prajudicia adversus Papismum.</i>	522
<i>I. K. Regula credendorum, seu methodus polemica ad omnes homines a Religione vera dissidentes convertendos.</i>	92
<i>Lucii Celsii Lactantii Firmiani opera quae extant.</i>	265
<i>De Mortibus Persecutorum Liber cum notis Johannis Columbi.</i>	584
<i>Opera quae extant omnia.</i>	585
<i>Larroquii Tractatus novus de Regalia.</i>	596
<i>Martini Lipenii Bibliotheca realis Theologica</i>	403
<i>Wilhelmi Lloyd Historica relatio de regimine Ecclesiastico Magnae Britanniae & Hiberniae</i>	120
<i>Eugenii Lombardi Regala Sacerdotium Romano Pontifici assertum</i>	376
<i>Malebranchii Tractatus de Natura & Gratia</i>	286.305
<i>Ludovici Maimburgii Tractatus Historicus de Institutione & Prærogativa Ecclesiae Romanae ejusque Episcoporum.</i>	216
<i>S. Pontii Meropii Paulini Opera secundum ordinem temporum nunc primum disposita, & variorum notis illustrata.</i>	482
<i>Petri Poirret Cogitationes rationales de Deo, anima & malo</i>	547
<i>Petri Pollini Thesaurus asceticus, sive Syntagma opusculorum otioticum a Graecis olim Patribus de re ascetica scriptorum</i>	488
<i>Dionysii Sammarthani Tractatus de Confessione contra errores Calvinianorum</i>	520
<i>Emanuelis a Schellstraten de Disciplina Arcani contra dissertationem Ernesti Tenzelii dissertatio apologetica.</i>	541
<i>Sebastiani Schmid Commentarii super librum Prophetiarum Jeremiae</i>	353
<i>Resolutio brevis cum paraphrasi verborum Evangelii D. Johannis Apostoli</i>	355
<i>Viti Ludovici a Seckendorf Christianismus</i>	343
<i>Rabbi Simeonis Ben Jochai Liber SOHAR in Legem</i>	359
<i>Thoma Sparck L. Celsii Lactantii Firmiani quae extant, recognita & commentariis illustrata</i>	265
<i>Philippi Jacobi Speneri Evangelicae fidei justitia contra Johannem Brevingium asserta</i>	337
<i>Theophr.</i>	

INDEX AUCTORUM AC RERUM.

<i>Theophili Spizelii Literatus felicissimus S. Matanae Profelytus, sive de conversione literatorum Commentarius.</i>	183
<i>D. Theodoretii Episcopi Cyri operum Tomus V^{us}, nunc primam in lucem editus a Job. Garnerio S. I.</i>	47
<i>S. Theophili Episcopi Antiocheni ad Autolycum Libri tres, recogniti & notis illustrati</i>	197
<i>Job. Turnerii Exercitationes de non concesso Judaeis usu promiscuo librorum Canonicoꝝ V. T. & de vera pronuntiatione nominis Tetragrammatis inter Judaeos</i>	198
<i>F. Petri Valeſii ord. S. Francisci Causa Valeſiana</i>	276
<i>Vulpilarii character vera & falsa pietatis</i>	405
<i>Henningi Witten memoria Theologorum nostri seculi clarissimorum renovata centuria</i>	408

II. Juridica.

<i>Antonii Dandini Alteserrae Recitationes Quotidiana</i>	473
<i>G. R. & G. G. Ephemeres Fori, sive Collectio principalium decisionum in universis Parliamentis & supremis Gallia curiis Lazarum</i>	309
<i>Retri Biarnoy de Meruille Examen juridicum in jure Canonico</i>	267
<i>Francisci Clarke Praxis Fori Ecclesiastici</i>	268
<i>Danielis Clasenii Commentarius in Constitutiones Criminales Caroli V</i>	299
<i>Job. Doujatii Nota in J. P. Lancellotti Institutiones juris Canonici</i>	469
<i>Job. Eichelii Commentarius in Tit. Digest. de diversis Regulis juris antiqui</i>	188
<i>Laurentii Theodori Gronovii Emendationes Pandectarum juxta Florentinam editionem examinata</i>	371
<i>Petri Hevini decreta Parlamenti Britannici, cum Annotationibus</i>	61
<i>Job. Wilhelmi Itzeri de Feudis Imperii commentatio methodica</i>	366
<i>Job. Pauli Lancellotti Institutiones Canonici juris cum notis Joh. Doujatii</i>	469
<i>Job. Leleti Observationes in Consuetudines Piſconum</i>	37
<i>Job. Meursii Themiſtica, seu de Legibus Atticis Libri duo</i>	333
<i>Mocketti Tractatus de Politia Ecclesiae Anglicanae</i>	100
<i>Job. Andreae van der Muiſen Statuta Diaconos Vianensis & Ameyriensis Commentario illustrata</i>	337

H h h h a

Joh

INDEX

<i>Job. Georgii Nicolai Tractatus de Repudiis ac Divortiiis</i>	528
<i>Job. Nixdorf opuscula Juridico-Practica, Regnum Polonia Terrasque Prusae Regalis concernentia</i>	426
<i>Job. Schilteri Institutiones juris, ex principis juris Natura, Gentium & Civilis</i>	530
<i>Barthol. Leonb. Schvvendendorferi Summaria Actionum Forensium Expositio.</i>	119
<i>Luciani Suavis Sylloge nova plurimarum Quaestionum decifarum per decreta in Audientiis Parlamenti Parisiensis lata</i>	107. 153
<i>Henr. Gunth. Thulemari Orationatus, seu de S. R. I.</i>	138
<i>Cassari Ziegleri Rabulistica, sive de Artibus Rabulariis dissertatio</i>	41
<i>Richardi Zouch descriptio juris & judicii Ecclesiastici secundum consuetudines Anglicanas, & Temporalis secundum consuetudines Feudales & Normannicas.</i>	100

III. Medica & Physica.

<i>Anonymi effecimen naturalium experientiarum in Academia, qua Lydi lapidis dicitur factorum.</i>	297
<i>Anonymi Explicatio Aphorismorum Hippocratis.</i>	424
<i>Anonymi Tentamina Physica, probata per experientiam & confirmationem per Scripturam Sacram.</i>	496
<i>Davidis Abercromby Tuta & efficax luis Venerea, saepe absque Mercurio, ac semper absque salivatione Mercuriali curanda methodo.</i>	74
<i>JoAlary certa Februm curatio ope remedii cujusdam Provincialis in forma Tabellarum confecti</i>	333
<i>Pauli Kmmanni character Plantarum Naturalis a fructificatione desumptus.</i>	228
<i>Caspari Bartholini de dubio Salivae haliene non descripto observatio Anatomica.</i>	30
<i>Bernoullii Nova Ratio aeris ponderandi.</i>	433
<i>Examem ponderationis aeris per vesicam.</i>	436
<i>Cesefridi Bidleo Anatomia humani corporis antum & quinque Tabulis illustrata.</i>	295
<i>Stephani Blanckardi Academia Cartesiana.</i>	144
<i>Tractatus de Scorbuto ejusque Symptomatis, nec non demonstratio</i>	

AUCTORUM AC RERUM.

<i>monstratio Fermentationis doctrina Cartesii superstru- ta.</i>	456
<i>Nicolai de Blegny Doctrina Relationum Chirurgicarum.</i>	454
<i>Job. Bohn Dissertationes Chymico-Physica, cum tractatu de aeris in sublunaria influxu.</i>	404
<i>Roberti Boyle Tentamen Porologicum.</i>	422
<i>Apparatus ad Naturalem & Experimentalem Historiam Aquarum Mineralium.</i>	587
<i>Danielis le Clerck & I. Jacobi Mangueti, Bibliorbeca Anatomica</i>	296
<i>Johannis Dolzi Encyclopadia Medicina Theoretico-Practica</i>	138
<i>Michaëlis Ertmulleri Chymia Rationalis & Experimentalis curiosa.</i>	341
<i>Medicus Theoria & Praxi generali instructus, h. e. Fundamen- ta Medicinæ vera</i>	341
<i>Opera omnia Theoretica & Practica.</i>	341
<i>Wilhelmis Gould Experimenta circa incrementum ponderis in oleo vi- trioli aëri exposito &c.</i>	315
<i>Nehemia Geew Descriptio ac usus pororum in cute manuum atq; pe- dum.</i>	516
<i>Job. Groenveld Dissertatio Lithologica.</i>	124
<i>Griff. Hatleji observatio de Conchis Fossilibus seu lapide Conchite</i>	371
<i>Antonii de Leuwenhoeck Anatomia & Contemplatio nonnullorum Na- tura invisibilium Secretorum.</i>	533
<i>Davidis Listeri Observatio de usu intestini cæci in figurandis quorum- dam animalium excrementis.</i>	313
<i>Observationes de natura & origine terra motus ac fulminis</i>	351
<i>Observationes de modo eliciendæ aquam dulcem ex marina mediante balitu plantarum marinarum, ut & de ven- tû Tropiciis.</i>	372
<i>De Fontibus Medicatis Angliæ Exercitatio posterior.</i>	586
<i>B. Martini Tractatus de lactis usu.</i>	83
<i>Jacobi le Mort Pharmacia & Chymia Medico-Physica rationibus & experimentis instructa.</i>	239
<i>Job. Muys Praxis Chirurgica Rationalis.</i>	227
<i>Job. Nicolai Pechlinii Theophilus Bibaculus, sive de potu Thea Dia- logus.</i>	45

INDEX

<i>Job. Conradi Peyeri Merycologia, seu de Ruminantibus & Ruminat- ione Commentarius</i>	384
<i>Roberti Plot de origine Fontium Tentamen Philosophicum.</i>	555
<i>Henrici van Rhedec tot Drackestein Horti Indici Malabarici pars V</i>	401
<i>Pompeji Sacchi Iris Febrilis, sedus inter antiquorum & recentiorum opinionones de Febris promittens</i>	558
<i>Nova methodus Febres curandi fundamentis Acidi & Alca- li superstructa.</i>	560
<i>Job. Schwammerdammi Historia generalis de insectis.</i>	46
<i>Roberti Sibbaldi Scotia illustrata, seu Prodrromus Hist. Natur. Scotiae</i>	173
<i>Silvestri Observatio singularis de Fractura in qua nova quadam effor- mata fuit Articulatio</i>	513
<i>Job. Christoph. Sturmii Physica Conciliatricis Conamina.</i>	93
<i>Job. Henr. Suiceri Compendium Physica Aristotelico-Cartesiana</i>	492
<i>Eduardi Tyson Anatomia Apri Mexicani Moschiferi.</i>	75
<i>Raymundi Vieussens Neurographia universalis.</i>	335
<i>Georg. Wolfgangii Wedelii Amoenitates Materia Medica.</i>	123
<i>Job. Sogeri Weidenfeld de Secretis Adeptorum, seu de usu Spiritus Vini Eulliani Liber 1.</i>	87
<h3>IV. Mathematica.</h3>	
<i>Anonymi Elementa seu Principia Geometria.</i>	481
<i>Thoma Backeri Clavis Geometrica Catholica, sive Janua Aequationum referata.</i>	25
<i>Francisci Blanchini Cometes anno 1684 mense Junio Julioque Roma observatus</i>	189-241
<i>Nova methodus Cassiniana observandi Parallaxes & distan- tias Planetarum a terra, tentata Rome.</i>	479
<i>Blondelli Rallistice, sive Ars jaciendarum bolidum igniatarum (Bom- barum.)</i>	164
<i>Cursus Architectura.</i>	438
<i>P. Pauli Casati S. I. Mechanicorum libri VIII.</i>	247
<i>Job. Cevæ Opuscula Mathematica de Potentis obliquis, de Pendulis, de Vasis, & de Fulminibus.</i>	493
<i>G. S. Dörfelii Methodus nova, phanomenorum caelestium intervalla a terris facillime determinandi &c.</i>	571
	<i>Valen-</i>

AUCTORUM AC RERUM.

<i>Valentini Estancel S. I., Uranophilus Caelestis peregrinus.</i>	235
<i>Thoma Everardi Descriptio & usus virgulae Stereometrica pro dolis metiendis.</i>	269
<i>H. Gautier Tractatus de Munitionibus secundum hodiernam praxin</i>	480
<i>Job. Hevelii Annus Climactericus, sive Rerum Uranicarum observationum annus quadragesimus nonus</i>	141
<i>Pbil. de La Hire Sectiones Conicae.</i>	399
<i>Adami Adamandi Kochanskii S. I. Consideratio Speciminis Libri de Momentis gravium Auctore I. F. V.</i>	262
<i>Considerationes Physico-Mathematicae circa diurnam Telluris vertiginem</i>	317
<i>Observationes Cyclometricae ad facilitandam praxin accommodatae</i>	394
<i>Novum genus perpendiculari pro Horologiis Rotatis portabilibus.</i>	428
<i>G. G. L. Demonstratio Geometrica regulae apud Staticos receptae de Momentis gravium in planis inclinatis</i>	501
<i>P. Francisci Tortii de Lanis S. I. Magisterium Naturae & Artis, opus Physico-Mathematicum</i>	31
<i>Ozanami Geometria Practica, nec non Tabulae sinuum tangentium & secantium, ac Logarithmorum.</i>	481
<i>P. Ignatii Gastoni Pardies Elementa Geometriae</i>	130
<i>Caroli Renaldini Mathematicae Analyticae Artis pars Tertia</i>	176
<i>Job. Christoph. Sturmii Quadratum Parabola, methodo Arithmetica infinitorum demonstrata.</i>	259
<i>Collegii Experimentalis seu curiosi pars secunda.</i>	420
<i>Job. Baptista Tarragon Tractatus de calculo hexapedario.</i>	480
<i>Caroli Amonii Tortoni Novum Microscopium.</i>	478
V. Philosophica & Philologica Miscellanea.	
<i>Anonymi Memoria familiae Stuartorum.</i>	22
<i>Anonymi Genius Linguae Latinae.</i>	519
<i>Franc. Angelonii Historia Augusta a I. Cesare usque ad Constantinum M. antiquorum numismatum veritate illustrata, cum supplemento Job. Petri Bellorii.</i>	484
	Annæ

INDEX

<i>Annæ Tanaquilli Fabri Filia Observationes in Comædiis Aristophanis Plutum & Nubes.</i>	302
<i>Aristophanis Plutus & Nubes Comædia in Gallicum sermonem conversa cum Observationibus Anna Tanaquilli Fabri Filia</i>	302
<i>Ant. Arnaldi defensio adversus responsionem ad librum de veris & falsis idæis.</i>	414
<i>Leonhardi Augustini Gemma & Sculptura antiqua, addita earum enarratione in Latinum versa a Jacobo Gronovio.</i>	272
<i>Augustini Babelonii nota in C. Suetoni Tranquilli opera.</i>	448
<i>Bobuslai Balbini S. I. Miscellaneorum Historicorum Bobemia Decadis I. Liber V & VI</i>	18
<i>L. Begeri Thesaurus ex Thesauro Palatino selectus, sive Gemmarum & Numismatum, quæ in Electorali Cæsali archiepo continentur dispositio.</i>	271
<i>J. Bernerii Epitome Philosophiæ Gasfendi.</i>	70
<i>Nicolai Biffii Commentaria in Claudii Claudiani Libros de Raptu Proserpine.</i>	577
<i>Laudovici Bonii Vita Johanna Valesia Regina Francia.</i>	455
<i>Christoph Cellarii Chaldaismus, sive Grammatica nova lingua Chaldaica,</i>	245
<i>Historia Antiqua.</i>	357
<i>Jac. Maria Cennii Vita C. Cilni Macenatis, descripta & illustrata</i>	592
<i>Vincentii Chartarii Pantheon Antiquorum, exhibens imagines Deorum, qui ab Antiquis colebantur.</i>	212
<i>Francisci Combesii Historia Byzantina Scriptores post Theophanem, partim nunc primum editi, partim recensiti & nova versione adornati.</i>	437
<i>Q. Curtius Rufus de Rebus Alexandri M. cum commentario Samuelis Pitisci & variorum.</i>	425
<i>Hironymi Dandini S. I. Iter ad Montem Libanum Gallice versum, cum Annotationibus de Theologia Christianorum Orientalium usque Mahumedanorum.</i>	282
<i>Job. Eisenhart Institutionum juris Naturalis in Moralis Philosophiæ doctrina Representatio.</i>	452
<i>R. Samuelis Eliesaris ben Juda Nova Explanations Historiarum toto opere Talmudico comprehensarum</i>	I
<i>Antonii</i>	

RERUM ET AUCTORUM.

<i>An omni Foreterii Specimen Dictionarii universalis Gallici.</i>	519
<i>Thoma Goveani Logica Elenctica.</i>	65
<i>Balthasaris Gratiani Viri Aulici ex Hispanico Latine versus a Do. Amototo Hussae.</i>	89
<i>Jacobi Gronovii Responso ad Cavillationes Raphaelis Fabretti.</i>	207
<i>Johannis Harduini S. I. Nummi Antiqui popalorum & Urbium illustrati.</i>	274
<i>Nota in C. Plinii Secundi Historia Naturalis libros.</i>	449
<i>Nota in Themistii orationes.</i>	460
<i>Heis Historia Imp. Rom. Germanici.</i>	392
<i>Heur. Christiani Henninii dissertatio paradoxa de Lingua Graeca secundum Accentus non pronuncianda</i>	147
<i>Horatius cum Notis Petri Rondelii.</i>	448
<i>Ampliori Hussae Annotationes in Virum Aulicum Balthasaris Gratiani & Junii Juvenalis & A. Persii Flacci Satyra cum notis Ludovici Pratei</i>	448
<i>Gregorii Leti Ceremoniale Historico-Politicum.</i>	303
<i>Malebranchii Epistola tres, concorsentes defensionem Arnaldi adversus Responsum de Idcis.</i>	416
<i>Pomponii Melae de Situ Orbis Libri III.</i>	444
<i>Francisci Menestrierii S. I. de Equestri dignitate veteri & nova Tractatus.</i>	113
<i>Tractatus de Funerum Exornationibus.</i>	194
<i>Ars Emblematum.</i>	371
<i>Pauli Merulæ Opera varia posthuma.</i>	28
<i>D. Georgii Meibii Tractatus de oraculorum Ethnicorum origine, propagatione & duratione.</i>	374
<i>Leonhardi Nicodemi Additiones locupletus ad Nicolai Toppii Bibliothecam Neapolitanam.</i>	447
<i>Dux. Papadocchii S. I. Altra Vita S. Ferdinandi Regis Castella & Legionis cum Posthuma illius Gloria.</i>	433
<i>Caroli Dodini Commentarius in tres Inscriptiones Graecae Satyra nuper allatas.</i>	581
<i>Glaucii Peraldi Notae P. Papinii Statii opera.</i>	449
<i>Jac. Perizonii Animadversiones Historicae.</i>	487
<i>Petri Petiti de Amazonibus dissertatio.</i>	390
<i>Johanni Pithonis nota in C. Cornelii Taciti opera</i>	448

Samus-

INDEX AUCTORUM AC RERUM.

<i>Samuelis Ritschi Commentarius in Q. Curtium Rufum de Robus Alexandri M.</i>	425
<i>Vincencii Rocci Typus Medicinae Moralis.</i>	56
<i>Demonstratio solida immortalitatis animae humanae ex solo lumine naturae facta.</i>	490
<i>C. Plinii Secundi Naturalis Historia Libri XXXVII cum notis Joanni Harduini S. I.</i>	449
<i>P. Francisci Pomey S. L. Rantbaum Mythicum seu Fabulosa Deorum Historia.</i>	310
<i>Job. Ludovici Praschii Psyche Cretica.</i>	588
<i>Ludov. Exzeri Moriae Jovencalis & Persii Satyras.</i>	448
<i>Henrick van Quellenburghs Vindiciae Basaricae.</i>	419
<i>Rafsanstii dissertatio super XII Nummis Domitiani, Ludaeae Seculares concernentibus.</i>	442
<i>Thoma Reinoldi dissertatio Critica de Sibyllinis oraculis.</i>	595
<i>Petri Rodelii Horatius.</i>	448
<i>Cesariae Saegertii Antiquitates Regni Thuringici.</i>	362
<i>Antiquitates Gentilismi & Christianismi Thuringici.</i>	363
<i>Georgii Schubarti Enarratio Parergica hinc amorphaeae. Ovidiana de diluvio. Devaluatione.</i>	595
<i>Speldoniani Theatri Curatorum Tomus I. Rerum Anglicanarum Scrip- torum Veterum.</i>	143
<i>Jacobi Sponii Miscellanea Erudita Antiquitatis.</i>	349
<i>Publii Papinii Statii Opera cum notis Claudii Peroldi</i>	449
<i>C. Suetonii Tranquilli Opera cum notis Augustini Babalotti.</i>	448
<i>C. Cornelii Taciti opera, cum notis Juliani Pichanis.</i>	448
<i>Themistii Orationes, XXXIII commentis Dionysii Petavii & Job. Har- duini S. I.</i>	460
<i>Thevenocii itinera, in quibus referantur res Indostanicae, Martium Mogolum, aliorumque Populorum & regionum Indiae.</i>	407
<i>Varillae Historia Francisci I. nec non comparatio Francisci I. cum Ce- rolo V.</i>	10
<i>Minoremniae Ludovici Schellii, capituli ecclesiasticae Indrocoed XII & Henrici II.</i>	595
<i>Maesi Vossii Observationes in Catalana.</i>	72

ADDE



SERENISSIMIS PRINCIPIBUS

AC DOMINIS,

DN. JOHANNI

GEORGIO IV,

Electoꝛatus Saxonici Hæredi,

&

DN. FRIDERICO

AUGUSTO,

Ducibus Saxoniae, Juliae, Cliviae & Montium, Landgraviis Thuringiae, Marchionibus Misniae Superioris item ac Inferioris Lusatiae, Comitibus Principalibus Hennebergicis, Comitibus Marcae, Ravensbergi & Barbiae, Dynastis in Ravenstein &c.

DOMINIS NOSTRIS CLEMENTISSIMIS.

uarto anno qua collegimus Erudita gentis
Acta, Celsissimis Vestris, PRINCIPES SE-
RENISSIMI, Nominibus inscripta, subje-
ctissimo nunc, anno feliciter, qua Divini
Numinis est benignitas, in orbem redeunte, exhibemus
cultu. Nec est, cur annum hunc vel magnitudine editorum
operum, vel scriptorum inventorumq; ubertate atque co-
pia, cedere praesumamus prioribus. Sane animo si recolimus,
qua per Europam publice hoc anno a Principibus aut
inter Principes gesta sunt, Bone Deus! quam ampla scri-
bendi materia nascetur iis, qui seu sacram seu civilem Hi-
storiam condere, & eorum, qua vel uno hoc anno conti-
gere, memoriam ad posteros propagare instituent? Tur-
carum, truculenti atque ut olim, sic & nuper Orbi Chri-
stiano formidandi hostis, vires in Hungaria invictissimi
Cesaris, in Graecia Serenissima Venetorum Republica
auspicis, adeo fractas esse prostratasque, imo eas in angu-
stias redactam esse gentem mortalium facile superbus si-
mant, ut licet alias dare leges victis, non accipere a victo-
ribus solita sit, hisce tamen temporibus pacem deprecari
supplex nulla dubitet: ELECTORIS SAXONIAE, Po-
tentissimi Parentis Vestri, Domini nostri clementissimi
arma, Veneta Republica, et a turba aduersus barbaros auxi-
lium, in Peloponnesum penetrasse, & ut regionibus a Ger-
manorum oculis & commercijs longissime remotis, ere
perenniora Saxonica virtutis monumenta posuisse: Al-
bi in Regem, qui defuncto Fratri, iure summo, maximoque
populi

populi cum applausu successerat, specioso religionis obtentu, sed in quam vis nullaparabatur (Rege ad Sacra Romana dudum quidem transgresso, sed uno conscientiae impulsu, non ut alicuius conscientia ad Regnum aliquando euectus, laqueos aut nervos & vincula injiceret) arma nefario prorsus ausu, & felicibus quidem initiis, sed exitu admodum funesto sumpta: Christianissimum Regem, qui clementia atque justitia non minus, quam fortitudinis prolatorumq; Regni finium laudem summo decori gloriagq; sibi ducit, moveri eo potuisse, ut subditos a religione quaedam, quam profitetur ipse, alienos, sed fide in Regem illibata meritorumq; in Regiam Domum magnitudine adversariis minime concedentes, sanctissimisque praedecessorum Regum Edictis conscientia tuentes libertatem, eorum violentia permetteret, qui praepostero religionis zelo ducti non nisi unam Numinis colendi rationem in Regno tolerandam persuaserant: Hac & alia, quae memorare neque hujus loci nec nostri est instituti, ut in stuporem & admirationem dubio procul omnem rapient posteritatem, ita industriam exercebunt & fidem eorum maxime, qui componenda justo studio civili atque sacrae Historiae applicaverunt animum. Nostris vero Musis, quae Rex solam Litteraria Historiam texere laborant, non minorem dicendorum cupiens hoc oblatam animo fuisse, res ipsa, & vel hoc, quod Celsissimis Vestris manibus obsequentissimo animo nunc offerunt, Volumen loquitur. Adeo enim ornandis litteris expoliendisque scientiis incubuere, & certissime

*tatim quidem, Viri docti, ut libri non pauci, ac inter eos
prima nota, qui cum hoc tuum superiori anno aspexerunt
lucem, in secutura Divino munere tempora rejiciendi
fuerint, nec materia facile nobis defutura videatur, si
vel maxime ferias ad tempus in divulgandis ingeniorum
monumentis indicere. Et typis ubiq; sudantibus orbi non
nihil indalgere Orbis Eruditorum deserderet. Ut vero quar-
tum hunc Actorum annum non alia, quam qua primum
triennium dignati estis fronte, i. e. serenissima ac gra-
tiosissima excipiatis, **CELSISSIMI PRINCIPES**, sum-
ma devotione animi et obsequio contendentes; Deum
immortalem venerati, ut Vestra summorum Principum
vota porro expleat, nec quicquam deesse Vobis eorum pa-
tatur, qua ad felicitatis absoluta possessionem ullo mo-
do facere posse videbuntur; ac Te cumprimis, Serenis-
sime Princeps, **JOHANNES GEORGI, ELECTORA-
TUS HÆRES**, ex peregrinatione, quam ad exteras
nuper provincias suscepisti, non modo incolumem, sed
magna etiam prudentia omnique virtutum genere ex-
cultum Patria reddat. Dab. Lipsia Kalendis Dec. M.
MDCLXXXV.*

**SERENISSIMARUM CELSITUDINUM
VESTRARUM**

Subiectissimi

Actorum Collectores;

ADDENDA ET COR- RIGENDA.

Pag. 298. lin. 8. post verba: *Clarissimus Saggiatus lege*: (*idem enim nominis ex more Academicis Italicis solenni sibi sumpsit Societatis amplissima isto tempore Secretarius.*) Pag. 580. lin. penult. post verba: *hactenus cogimur*; lege: *Ceterum quomodo intervalla itidem Planetarum, e. g. Martis Acronychi, per distantias a fixa quadam commode sita, cujus & Asc. R. datur, continuis aliquot diebus vesperi & interim semel mane, ope micrometri curiosus observatas, non absimili calculo venari liceat*; intelligentium indagini non latebit.

Pag. 28. l. 21. lege: *discessum*. Pag. 46. l. 23. lege *potulentis*. Pag. 123. l. 24. lege *traumaticis*. Pag. 77. l. 25. lege *maculosus*. Pag. 192. l. 12. lege, *Ludovici XI*. Pag. 199. l. 9. pro *Esaiæ*, lege *Esdra*. Pag. 243. l. 24. pro *ex*, lege *ea*. Pag. 270. l. 26. pro *corveidem*, lege *conocidem*. Pag. 278. l. 7. lege, *frivole*. Pag. 290. l. 2. pro *fore*, lege, *futurum fuisse*. Pag. 336. l. 30. lege *stuum*. Pag. 373. l. 23. lege *irrigata*. Pag. 443. l. 34. lege *Lucinas*. Pag. 483. l. 22. lege *Gallam*. Pag. 521. lin. 31, pro *ab omnibus*, lege, *ac omnibus*. Pag. 522. l. 27. pro *530*, lege *520*. Pag. 570. lin. 24. lege *Turnebum*. Pag. 584. l. 75. lege *Cacodocia*.





