



Over dit boek

Dit is een digitale kopie van een boek dat al generaties lang op bibliotheekplanken heeft gestaan, maar nu zorgvuldig is gescand door Google. Dat doen we omdat we alle boeken ter wereld online beschikbaar willen maken.

Dit boek is zo oud dat het auteursrecht erop is verlopen, zodat het boek nu deel uitmaakt van het publieke domein. Een boek dat tot het publieke domein behoort, is een boek dat nooit onder het auteursrecht is gevallen, of waarvan de wettelijke auteursrechttermijn is verlopen. Het kan per land verschillen of een boek tot het publieke domein behoort. Boeken in het publieke domein zijn een stem uit het verleden. Ze vormen een bron van geschiedenis, cultuur en kennis die anders moeilijk te verkrijgen zou zijn.

Aantekeningen, opmerkingen en andere kanttekeningen die in het origineel stonden, worden weergegeven in dit bestand, als herinnering aan de lange reis die het boek heeft gemaakt van uitgever naar bibliotheek, en uiteindelijk naar u.

Richtlijnen voor gebruik

Google werkt samen met bibliotheken om materiaal uit het publieke domein te digitaliseren, zodat het voor iedereen beschikbaar wordt. Boeken uit het publieke domein behoren toe aan het publiek; wij bewaren ze alleen. Dit is echter een kostbaar proces. Om deze dienst te kunnen blijven leveren, hebben we maatregelen genomen om misbruik door commerciële partijen te voorkomen, zoals het plaatsen van technische beperkingen op automatisch zoeken.

Verder vragen we u het volgende:

- + *Gebruik de bestanden alleen voor niet-commerciële doeleinden* We hebben Zoeken naar boeken met Google ontworpen voor gebruik door individuen. We vragen u deze bestanden alleen te gebruiken voor persoonlijke en niet-commerciële doeleinden.
- + *Voer geen geautomatiseerde zoekopdrachten uit* Stuur geen geautomatiseerde zoekopdrachten naar het systeem van Google. Als u onderzoek doet naar computervertalingen, optische tekenherkenning of andere wetenschapsgebieden waarbij u toegang nodig heeft tot grote hoeveelheden tekst, kunt u contact met ons opnemen. We raden u aan hiervoor materiaal uit het publieke domein te gebruiken, en kunnen u misschien hiermee van dienst zijn.
- + *Laat de eigendomsverklaring staan* Het “watermerk” van Google dat u onder aan elk bestand ziet, dient om mensen informatie over het project te geven, en ze te helpen extra materiaal te vinden met Zoeken naar boeken met Google. Verwijder dit watermerk niet.
- + *Houd u aan de wet* Wat u ook doet, houd er rekening mee dat u er zelf verantwoordelijk voor bent dat alles wat u doet legaal is. U kunt er niet van uitgaan dat wanneer een werk beschikbaar lijkt te zijn voor het publieke domein in de Verenigde Staten, het ook publiek domein is voor gebruikers in andere landen. Of er nog auteursrecht op een boek rust, verschilt per land. We kunnen u niet vertellen wat u in uw geval met een bepaald boek mag doen. Neem niet zomaar aan dat u een boek overal ter wereld op allerlei manieren kunt gebruiken, wanneer het eenmaal in Zoeken naar boeken met Google staat. De wettelijke aansprakelijkheid voor auteursrechten is behoorlijk streng.

Informatie over Zoeken naar boeken met Google

Het doel van Google is om alle informatie wereldwijd toegankelijk en bruikbaar te maken. Zoeken naar boeken met Google helpt lezers boeken uit allerlei landen te ontdekken, en helpt auteurs en uitgevers om een nieuw leespubliek te bereiken. U kunt de volledige tekst van dit boek doorzoeken op het web via <http://books.google.com>

Oswald Verlag
Leipzig, An der Buchstr. 4

Acta	5 voll.	=	17
Nova Acta Vol. 1-36	=	14	
Suppl.	10 voll.	=	5
Nova	8 voll.	=	6
Indices	3 voll.	=	2
			<hr/>
			44

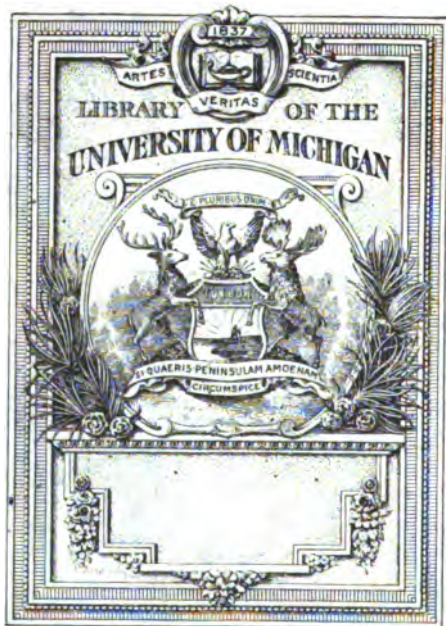

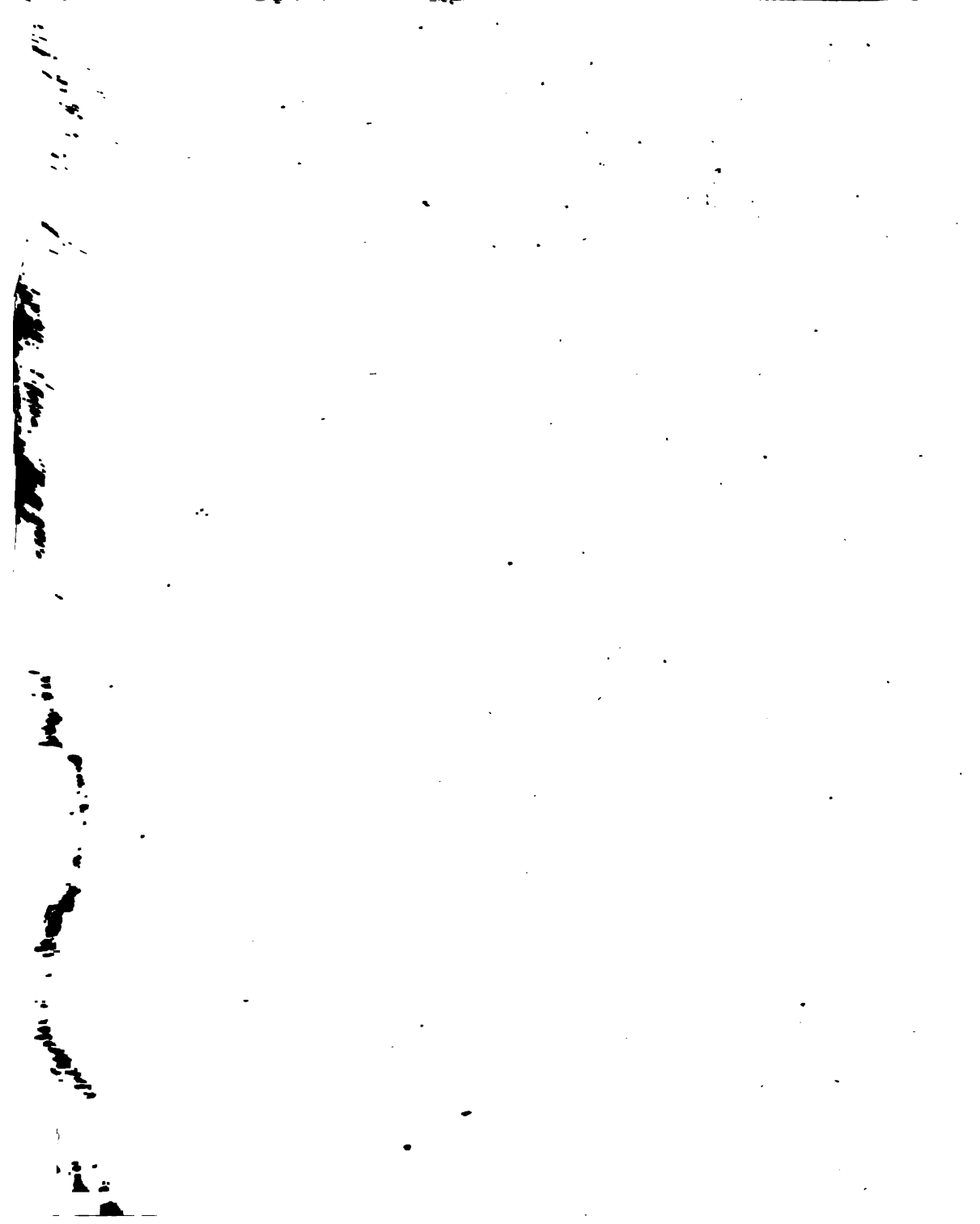

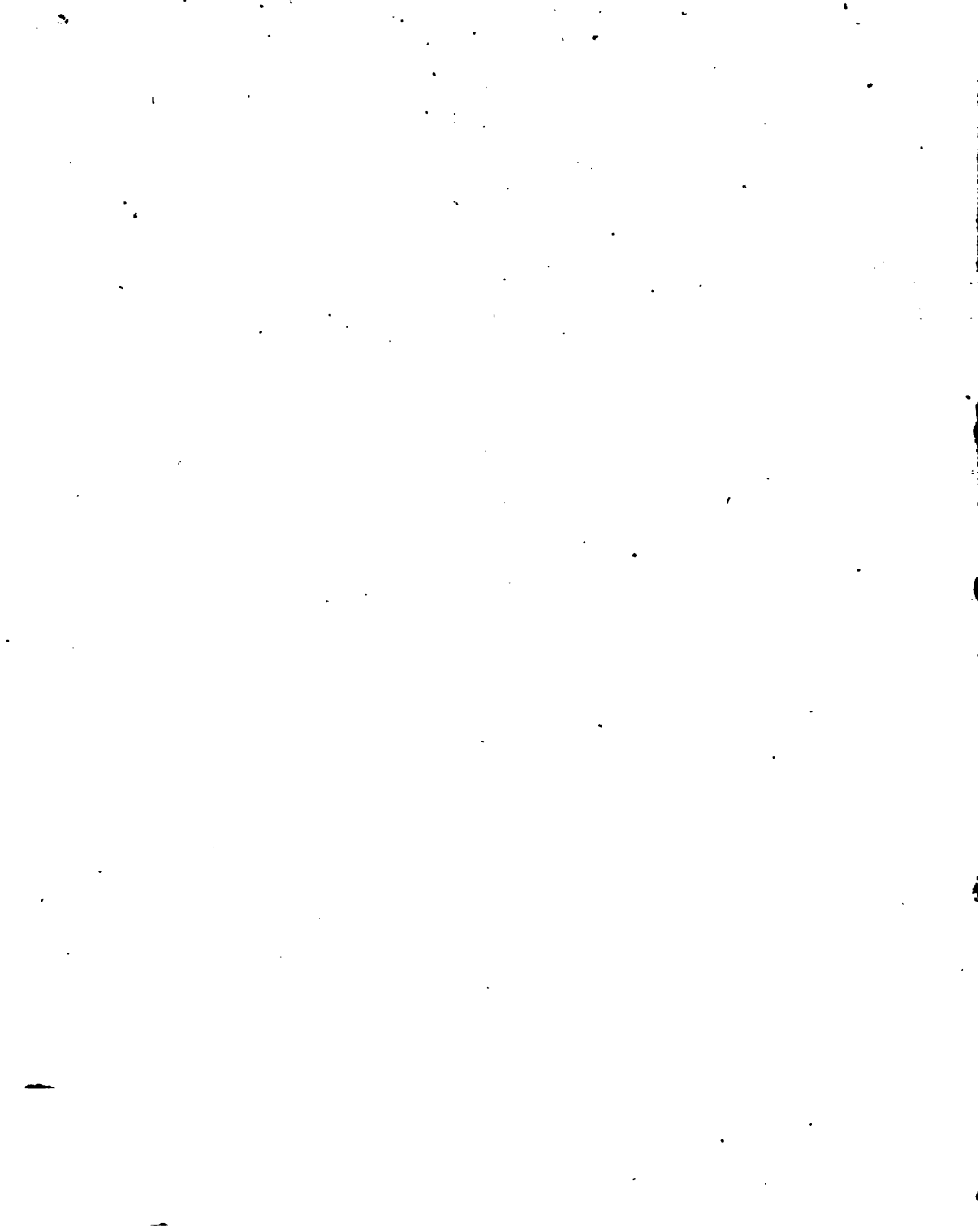

ACTA ERUDITORUM

ANNO MDC LXXXII

publicata,

57985

ac

SERENISSIMO FRATRUM PARI,

DN. JOHANNI
GEORGIO IV,

Electoꝛatus Saxonici Hæredi,

&

DN. FRIDERICO
AUGUSTO,

Ducibus Saxoniae &c.&c.&c.

PRINCIPIBUS JUVENTUTIS

dicata.

*Cum S. Casarea Majestatis & Potentissimi Ele-
ctoꝛis Saxonia Privilegiis.*

LIPSIÆ,

Prostant apud J. GROSSIUM & J. F. GLETTISCHUM.

Typis CHRISTOPHORI GÜNTHERI.

Anno MDC LXXXII.

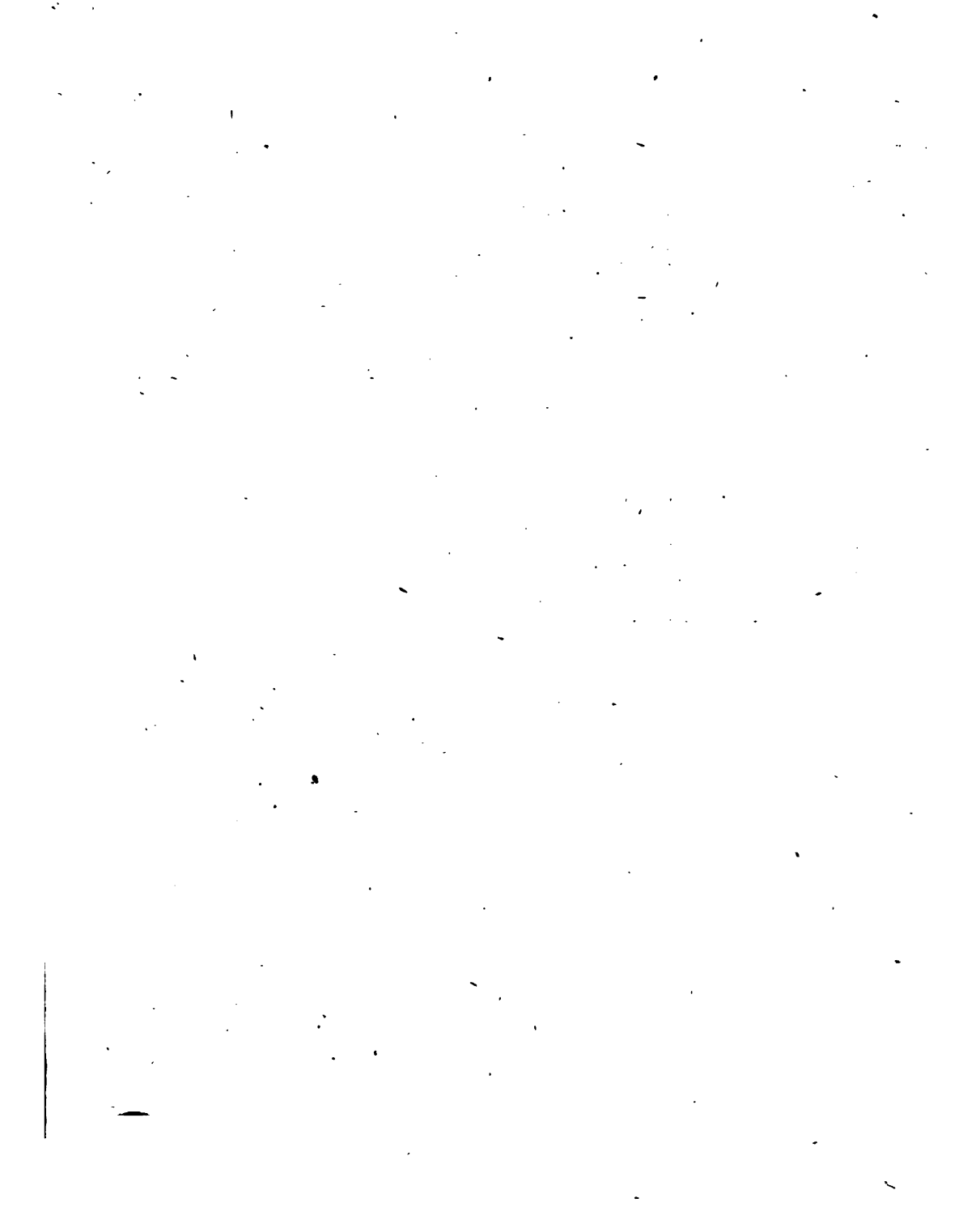

*POTENTISSIMI AC SERENISSIMI
PRINCIPIS AC DOMINI*

**DN. JOHANNIS
GEORGII III,**

Ducis Saxoniae, Juliae, Cliviae & Montium, S.R. Imperii Archimarschalli & Electoris, Landgravii Thuringiae, Marchionis Misniae, Superioris item ac inferioris Lusatiae, Burggravii Magdeburgici, Comitum Principalis Hennebergici, Comitum Marcae, Ravensbergi, & Barbiae, Dynastae in Ravenstein &c.

DOMINI NOSTRI CLEMENTISSIMI

Pignoribus sacratissimis,

SERENISSIMIS PRINCIPIBUS
AC DOMINIS

DN. JOHANNI
GEORGIO IV,
Electo Saxonici Hæredi,

&

DN. FRIDERICO
AUGUSTO,

Ducibus Saxoniae, Juliae, Cliviae &
Montium, Landgraviis Thuringiae, Marchionibus
Misniae, Superioris item ac inferioris Lusatiae, Comiti-
bus Principalibus Hennebergicis, Comitibus Marcae,
Ravensbergii, & Barbiae, Dynastis in
Ravenstein &c.

DOMINIS NOSTRIS CLEMENTISSIMIS.



Ua per mensum haecenus intervalla,
eoque non nisi particulatim oblat a gra-
tiosissime excepistis, DOMINI CLE-
MENTISSIMI, Eruditorum Acta, ea
uno nunc, post absolutum primum annum, volumine
comprehensa, Serenissimo Vestro conspectui animo ob-
sequentissimo sistimus. Sanctissimis enim Vestris,
Literata juventutis PRINCIPES, Nominibus sacra
haec esse Acta volumus, quod concinnandis iis non a-
lio instituto, quam Vobis ut serviremus pro virili, ma-
num admovimus. Etenim sic reputabamus animo,
cum literarum studiis incumbendum strenue, nec alia
re ulla magis, quam disciplina hanc aetatem vestram
excolendam esse statuatis, non ingratum esse nos aut
inutile quid praestituros Vobis, si qua toto hodie orbe
ornandis literis perficiendisque pulcherrimarum re-
rum scientiis geruntur, in tabella velut Celsissimis o-
culis vestris sisteremus, & quam late quod Eruditione
vocamus pateat, quamque varium sit, vel unius alte-
riusve anni, qui tot praecleara diversissimorum monu-
menta ingeniorum atque studiorum nobis peperit,
specimine ostenderemus. Itaque licebit Vobis jam,
FRATRES SERENISSIMI, velut Literati Or-
bis Academiam ingredi, omniumque Facultatium viros,
Theologos, Jurisconsultos, Medicos, Physicos, Mathematicos,
Criticos, Historicos, Politicos, nec otiosos eos, sed di-
versis quidem honestissimis tamen omnes studiis oc-

cupatos contueri, simulque attendere animo, quam ex tanta literarum optimarum copia, genio vestro arrideant maxime, quibusque excolendis deinceps impendatis operam. Nam licet in omni illo humanioris doctrina genere nihil sit, cuius pudere Principem debeat, aut quod illo fastigio atque culmine, in quod Celsitudo generis Vos collocavit, parum videri dignum queat: Vobis insuper, **PRINCIPIES SERENISSIMI**, ingenium obtigerit Divinum plane, quodque complecti ambitum illum omnem politioris doctrina valeat: persuasum tamen habemus, non requiri a Vobis, ut totum hoc literarum aequor, quod vastum satis vel hac Aetate produunt, peraretis, sed seligenda ex tanto rerum esse cumulo, quae aut usum Vobis ingubernanda aliquando Republica certum solidumque praebeant, aut in qua naturali quadam propensione feramini, & nunc pastura suavissime ingenii vim, & olim inter gravissimas imperandi curas, oblectationi Vobis atque recreationi futura. Istum modo, **SERENISSIMI PRINCIPIES**, servate Musis animum, quo complexi earundem Sacra ab ineunte aetate estis, & quam incredibili illo vestro in literas amore jamdudum omnibus ingenuarum artium studia profesfis spem ostendistis, illustri admodum nec laudando in omnem posteritatem satis exemplo tuemini. Nam tantum abest, ut non constare amplius honorem suum literis queramus, aut non constiturum

*fiturum aliquando metuamus, ut jam seculum in
bis saltem regionibus cogitatione precipiamus Eru-
ditum, quo profligata, qua subinde movere lacertos
suos ac spiritum recipere videtur, barbarie caput
extollent bona artes, ac literarum studia ad inui-
diam usque efflorescent. Enimvero quid non ma-
gnificum polliceamur Musis, qua tantis sumptibus,
tamque provida cura POTENTISSIMI PAREN-
TIS VESTRI, non minus quam in imis telluris re-
cessibus aurum, gemma & pretiosa quaque beni-
gno influxu Solis, animantur, eriguntur, nutriun-
tur: quas principes in Aula, seu toga seu sago, Viri
toto complectuntur animo: quas, quod erat praci-
puum, Vos, SERENISSIMI FRATRES, honestissi-
ma emulatione, ac studio prorsus inusitato, heroica-
que indole vestra dignissimo; sub moderamine Ge-
nerosissimi ac incomparabilis Knochii vestri coliti-
tis. Utique, si recte facere cives suos Princeps o-
ptimus faciendo docet, ut de Augusto Vellejus lo-
quitur: sique est (quod Lipsio facile largimur) im-
possibile, ut Sui dissimilem formet Princeps Rempu-
blicam, dubitandum non est, quin illustre hoc exem-
plum vestrum Generosa Juventutis florem univer-
sum ad excolenda diligentius literarum studia, e-
gregie excitaturum sit; modo secum ille reputet, ad
gratiam tantorum Principum adspirare posse nemi-
nem, aut locum aliquando in Aula Eorundem, in
Senatu,*

*Senatu, in Exercitu habiturum, nisi qui virtutem a-
mulatus vestram literarum ante studiis ingenium
probe expoliverit: quamque alienum a decoro sit
futurum, si exquisita eruditionis Principes circum-
stant ministri literarum omnium expertes, & ad
miscenda erudita colloquia, quibus hoc jam tempo-
re nihil Virtuti Vestrae accidit jucundius, & quo-
rum vicissitudine graviores olim curas solabimini,
apti cum ineptissimis. Nec est, cur quisquam me-
tuat, ne ab armorum studio avocentur Equestris
ordinis ingenia studiis operata strenue, animique
blandissimarum literarum consuetudine mollescant
aut imbelles reddantur: ex quo non apud exteros
tantum, Gallos cum primis, supremos cordatissimos-
que belli duces arte non minus quam Marte excel-
lere, sed a POTENTISSIMO quoque GENITORE
VESTRO, DOMINO NOSTRO CLEMENTISSI-
MO, exercitus florentissimi curam Viris solide do-
ctis ac literatorum amantibus commissam vidimus.
Deus vos servet, Principes Serenissimi, & studiis
ita vestris actionibusque cunctis moderetur, ut
Amor ac Delicia generis humani aeternum audire
mereamini. Dab. Lipsiae Calendis Decembr. Anno
MDC LXXXII.*

VESTRARUM SERENITATUM

Subiectissimi

Actorum Collectores.

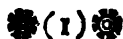

ACTA ERUDITORUM

publicata Lipsiæ

Calendis Januarii, Anno MDC LXXXII

MUSÆUM REGALIS SOCIETATIS.

Or, a Catalogue & Description, of the Natural and Artificial Rarities, belonging to the Royal Society &c. by

Nehemias Grew Med. D. &c. Whereunto is subjoyned

the comparative Anatomy of Stomachs and Guts:

by the same Author &c.

London 1681

Catalogus & Descriptio rariorum rerum Na-

turalium & Artificialium, quæ pertinent ad Societatem

Regalem: per *Nehemiam Grew*, Med. Doct. cui subjungitur

Anatome Comparata Ventriculorum & Intestino-

rum: per eundem Autorem &c.

Londini 1681. fol.

UTi felici hætenus progressu per plures annos studia sua, pro Naturalis scientiæ ac Medicinæ, hinc & aliarum artium majori complemento, continuavit Illustris Societas Regia Anglicana, ita interes temporis insignem supellectilem plurium rerum, tam naturalium quam artificialium collegit, & in Musæum suum ceu Gazophilacium recondidit, primo hujus fundatore existente *Daniele Collwall*, Armigero. Ut vero recondita curiosa pluribus innotescerent, exactam eorum descriptionem instituit *Nehemias Grew*, Med. D. & dictæ Societatis olim, post defunctum *Oldenburgium*, Secretarius. Præmisit vero Naturalia, quibus subjunxit Artificialia, observando in istis quidem trium naturæ regnorum ordinem. In descriptione ipsa ita se gessit, ut incognita, vel alias non delineata, exacte

describat, recensita jam ab aliis, suis ubique scriptoribus debita allegatione tribuat, vitiose ab aliis tradita studiose corrigat & emendet; subjungendo simul subjectorum magis curiosorum figuras convenienter et iunctas. Nec historicae saltem enarrationi inhæsit, sed subinde succinctas etiam ac elegantes speculationes, ut & curiosas observationes inseruit, Lectori non minus jucundas quam utiles. Ex ingenti hoc Cornu Copiæ, saltem pauca quædam excerpere placuit.

Ex ANIMALI REGNO se offert *Mumia Ægyptiaca* integræ p. 2. in qua non tantum molliores partes conditura balsamica undique penetravit, sed etiam ipsa ossa ita infecit, ut penitus nigra reddita, adusta quasi videantur. Unde probabiliter colligit autor, quod Ægyptii balsamanda corpora coxerint in Caldario, in certa quadam balsami liquidi specie, donec aqueæ partes corporis exhalaverint, oleosa vero & gummosa balsami substantia penitus se insinuaverit. Qua occasione simul parilem condiendi corpora rationem, per coctionem aut macerationem eorum in oleo v. g. juglandis nucis, pro usu speciatim anatomico proponit. *Integrum* porro *systema Arteriarum, Venarum & Nervorum*, artutum pariter ac viscerum, ex corpore humano, Patavii, sub anatome, extractum, & in Tabula exacte explicatum, p. 4. *Ignavus seu Pigrizia*, p. 11. *Tamandua* major, p. 14. *Cranium Hippopotami* seu potius *Bupotami*, in Scriptura Sacra dicti Behemoth, ab aliorum erroneis descriptionibus vindicatum p. 14. *Echinus Brasiliensis* seu *Tatu* aut *Armadillo* p. 7. it. *Tatu* porcinus & *Tatu* Mustellinus, nullibi descripti, p. 18. & 19. *Sciurus volans*, p. 20. idem apparenter animal, puod sub nomine felis volantis designat Scalliger. *Cutis integra Rhinocerotis junioris* p. 29. *Crocodylus*, in sacris dictus Leviathan, p. 41. ejusque *skeleton*, p. 42. exacte descriptum, ubi simul motus maxillæ superioris, tam hujus, quam aliorum quorumvis animalium, seu fictitius redarguitur, p. 45. *Caput Hungum, seu Rhinocerotis avis*, h. e. Corvi cornuti, p. 58. it. *Corvi Coronati*, p. 59. *Caput Toucan seu Pica Brasiliensis* p. 60. *Avicula Gvanumbi*, p. 62. *Caput Ciconia Indica*, nullibi descriptæ, p. 64. *Penquin seu Anser Magellanicus* Clusii p. 72. *Costa Trisohis*, p. 81. *Caput Xiphia inferioris*, p. 87. nondum descriptæ. *Monoceros marinus minor*, nuspiam alias, sed hic accurate descriptus. p. 104. *Remora piscis*, ejusque descriptio clarior, cum consideratione traditionis, de potentia ejus sistendi motum navium

navium, p. 106. *Hirundo marina* Salvianip. 116. *Stella marina*, levior arborefcens, coronalis, haftenus non defcripta p. 122. 123. Quibus accedunt *Conchyliorum 600. differentia*, eodem in Mufeo affervata, p. 124. quae inter, *Cochlea dactylata*, nondum defcripta p. 135. it. *Cochlea turbine antico*, p. 136. it. *Spondylus echinatus & corallinus*, nondum defcripti p. 45. quorum omnium differentias, in Tabulas ordinate difpofitas, pro varietatis faciliori apprehenfione, fedulus autor fubjunxit, p. 150. Sequuntur haec, alia inter, *Mufca feu potius Locufta fpecies*, *Cucujus Peruvianus*, capite noctu lucente, penitus differens ab eo, quem defcribit *Moufetus*, adeoque ab alio haud delineatus, p. 158. it. ex Scarabeorum genere, *Carabus India Orientalis maximus*, it. *crabus*, it. longus, a nemine adhuc expofiti. p. 165, 166.

Animale regnum excipit V E G E T A B I L E : in quo inprimis fe offert *Ramus arboris fatida* p. 180. ita dicta, quod fortiffimum excrementorum humanorum foctorem fpiet, etiamfi aliquot annos jam affervata fit; aft dum comburitur, nullum odorem fpargit. Hinc fructus, quos India utraque fert, plures; in fpecie fructus *Palma Coccifera*, die Coccus Nuffi exacte defcriptus, p. 167. cum explicatione multiplicis ufus arboris cocciferae, ejusque partium. *Nuci dactylus* nullibi defcriptus, p. 204. *Nux Cacaw*, p. 204. cum ratione parandi ex granis ejus, feu potius nucleis, Chacavvlata: quodque ex amygdal. dulc. faecharo ac fpecibus aromaticis potus aeque gratus, ac optima chacavvlata parari queat. *The Butter-Nut* ex nova Anglia, nufpiam defcripta, p. 205. *Avellana purgatrix Mexicana*, exacte explicata, p. 206. una cum obfervatione virtutis ejus laxativae, fimpliciter in tenui membrana, interius, intra quafi-nucleum, complicata residentis. p. 207. *Nux Metella*, & genuina *Nux Vomica*, communiter ex nominum transpofitione confufa. p. 210. *Conus Cedri Magna* ex Libano. p. 212. *Maizum*, feu *frumentum Indicum*, p. 222. ubi autor fimul varios preparandi iftud modos, pro ufu tam alimentofa quam medicamentofa recenfet. *Papyrus feu potius Cyperus Niloticus*, p. 226. cujus medulla (cum aliorum vegetabilium vel cortex vel folia ufui fcriptorio infervierint) in pafam contufa, hinc in tenuia folia expanda, & haec denuo apte compofita, papyrus fcriptorium olim fubminiftravit. *Radix Ninfu*, Chinenfium quafi panacea: p. 227. cujus planta penitus haecenus fuit incognita, pictura tamen ejus pa-

riter in Museo hoc asservatur, p. 376, & ab autore delineatur, quod caulem exhibeat, triticei graminis crassitie, pedis unius altitudinis, cum foliis similibus istis leucocii lutei seu cheiri: flores dum adhuc complicati, rubescant, aperti vero conspiciantur albi, trini semper juncti, ex 6 foliolis compositi, formati fere instar moly flor. orbiculato Bauhini, non tamen adeo magni. *Rad. Ari Egyptiaci*, p. 228. circa quam observat Autor, radicem ejus annuatim regenerari novam, pro plantæ perennitate, ex ipso ejus caule, id quod pariter in aliis plurimis plantis obtineat, minus licet a Botanographis observatum: modum regenerationis vide c. l. Sequuntur *frutices marini* plures, tam lignei, quam corneo lignei, p. 244. & sq. cum consideratione, quomodo nutriantur, ab ambiente fluido, per radices non ramosas, sed membranæ instar, super solidum quoddam corpus expansas, ob id molliusculas, & quasi spongiosas, præsertim recenter collectæ si fuerint.

Ad Regnum Minerale qua spectant, nec non Artificialia, Februarii: appendicem vero, Martii Calenda proxima, volente Deo, sistent.

SACRUM ANTIOCHENUM CONCILIIUM pro Arianorum Conciliabulo passim habitum, nunc vero primum ex omni Antiquitate auctoritati sua restitutum,
opera ac studio.

D. EMANUELIS a SCHELSTRATEN
S. S. Th. D. Eccl. Antverpiensis Canonici
& Cantoris.

Opus, in quo nomina Episcoporum cum Actis Synodicis ex editis & MSS. Codicibus eruuntur, tota Synodi anno 341 in Orientis Metropoli habita historia contra recentiorum opinionem illustratur, quin etiam occasione 25 Canonum ibidem constitutorum exponuntur prisca Episcoporum jura cum Metropolis Orbis notitia, antiqui Christianorum ritus cum Orientalis Ecclesie disciplina, præcipua demum fidei Catholica mysteria, & inter illa Confessio auricularis a Christo ad

*Bo ad hac usque tempora per Orientis universi, Egypti, Africa, Italia & Anglia regiones posteritati tradita. Ad-
ditur pro coronide de schismatico Eusebianorum conven-
ticulo Antiochia post veram ibi Synodum celebrato Dissertatio
historica. Amstverpia A. 1681. in 4to.*

Intentio Autoris generalis fuit, imitari in Antiquitate Ecclesiastica perscrutanda Baronium, Antonium Augustinum, Perronium, Bel-
sarminum aliosque. *prefationis p. 1. & 2.* quo studio ediderat jam A.
1678. *Antiquitatem illustratam circa Concilia Generalia & Provin-
cialia, Decreta & Gesta Pontificum, & precipua totius Historia Eccle-
siastica capita; Anno vero 1679, Ecclesiam Africanam sub Primatu
Carthaginensi.*

*Specialis; Antiocheni, de quo scribit, Concilii confirmationem
impetrare a Pontifice; in quo fatetur, se sequi Ferdinandum Mendo-
zam, qui industria sua ad confirmandum Illiberitanum Concilium
contulerit multum; sub initium prima Epistola ad Innocentium XI.
quam hunc in finem exaravit totique tractationi præmisit. Confer al-
teram ad eundem sub finem Operis, p. 699.*

*Specialissima; de promere hinc præter historica, nonnulla etiam
dogmatica, quæ partim faciunt ad ritus Missæ probandos. prefat. num.
6. tametsi ibid. a Patribus Antiochenis non exponi, in quibusnam confi-
stat hoc sacrosanctum mysterium, non diffiteatur; partim, quæ confes-
sionem Sacramentalem concernant, num. 7.*

Tractatio ipsa absolvitur dissertationibus quinque. Quarum *Pri-
ma* agit de causa Athanasii & occasione ac Autoritate Antiocheni Con-
cilii. *Secunda* de Episcopis, in hoc Concilio præsentibus. *Tertia* de iis,
quæ ad fidem spectant & in hoc Concilio decreta sunt. *Quarta* de Ca-
nonibus hujus Concilii 25 agit. *Quinta* continet Appendicem de Actis
post Synodum Antiochenam, deque Eusebianorum Conventiculo.

Nervus totius hujus tractationis per elegantem *ἀνακοινωσι-
ναιων* continetur in epistola altera ad Pontificem p. 699. & 700. *Verbo:*
Inter Antecedentia Epistolam a solis Eusebianis ante Synodum de fide
conscriptam, & formulam ab eisdem aliquot mensibus post Eusebianam
confectam, cum occasione hæresis Ariana edita sint, ob prætermissam vocem,
consubstantialis suspectas habet: & inter consequentia, *σιαντα & de-*

creta a quadraginta Arii complicibus post Synodum edita, imprimis Athanasii damnationem, posthumo Eusebianorum Conventiculo adscribendam plane detestatur; Canones v. XXV a nonaginta Patribus in ipso Concilio formatos probat & commendat.

EUSTRATII JOHANNIDIS ZIALOWSKI RUTHENI
Brevis Delineatio

ECCLESIAE ORIENTALIS GRÆCÆ,
nunquam antebac, nunc vero cum notis
evulgata

WOLFFGANGO GUNDLINGIO,
Eccles. ad D. Laurentii apud Noribergenses Ministro
Norimbergæ, in 8. 1681.

Opusculum hoc Autor, homo religioni Græcæ addictus, Viro Clarissimo, *Johanni Vogelio* Rectori Scholæ Sebaldinæ, anno 1621 ante abitum suum mense Octobri reliquerat, occasione scribendi accepta a *Georgio Mauritio* Professore Aلدorffino cujus hospitio *Eustratius* Aلدorffii degens usus fuerat. Hoc inter soceri sui, modo laudati Vogelii scripta reperiens *Wolfgangus Gundlingius* publica luce dignum esse vel eo nomine censuit, quod pauca admodum de statu Ecclesiæ modernæ Græcæ ad nos pervenere; suspecta vero multa, præsertim quæ a Latinis communicantur. Idem quæ brevissime in hac delineatione continentur, notis eruditis illustravit, hac methodo servata, ut (1) in quibus Eustratius cum aliis, qui de Religione hodiernæ Græcicæ Ecclesiæ scripserunt, conveniat, in quibus discrepet (2) ubi eorum, quorum in hac delineatione fit mentio, vestigia in Ecclesiæ antiqua reperiantur, diligenti studio annotaret.

Inter alia observatione digna *Gundlingius* ap. 69. ad p. 83. sic recitat *formulas Symboli*, quod perhibetur esse *Athanasii*. *Prima* eam quam *Gilbertus Genebrardus* adeptus est ex MS, Lazari Baiffii
Dion

Dionysio Episcopo Zienensi & Firmiensi anno 123. oblato. *Secunda* est, quam olim evulgavit Basileæ Nicolaus Bryling, deinde in Gallia Henr. Stephanus anno 1565. Quæ duæ formulæ septem in locis invicem disident. *Tertius* est Philippi Labbei & Gabrielis Cossartii XL. vicibus varians. *Quarta* est Ecclesiæ Constantinopolitanæ juxta Genebrardum, de qua mirum discrepante a præcedentibus, etiam quoad integras voces & constructiones, non immerito quis dubitare posset, annon sit supposititia, aut minimum corrupta, cum viderit §. 15. addi verba $\delta\alpha\delta\acute{o}\tau\grave{\alpha}\ \eta\acute{\upsilon}\ \epsilon\kappa\pi\acute{\rho}\sigma\upsilon\tau\omicron\nu$ ($\epsilon\kappa\pi\acute{\rho}\sigma\upsilon\mu\epsilon\tau\omicron\nu$;) siquidem constat, Græcos hæc verba in Symbolo Athanasiano non legere. *Quinta* hujus Symboli editio est, prout habetur Tom. II. Opp. S. Athanasii edit. Commel. p. 38. ubi notandum, in Versione quidem Latina hujus exemplaris legi: Spiritus S. a Patre & Filio non factus, nec creatus, nec genitus, sed procedens: In Græco vero verba $\delta\alpha\delta\acute{o}\tau\grave{\alpha}\ \eta\acute{\upsilon}$ non apparere. *Sexta* est, quam Labbeus ex Usserio, Usserius ex Patricii Junii apographo anno 1647, publici juris fecit. Ex diversis his Symboli Athanasiani formulis, quæ sit ipsius Athanasii, difficile erit divinare. Omnes has unius esse Auctoris, tot insignes mutationes non concedunt. *Voces* $\delta\alpha\delta\acute{o}\tau\grave{\alpha}\ \eta\acute{\upsilon}\ \epsilon\kappa\pi\acute{\rho}\sigma\upsilon\tau\omicron\nu$ Symbolo huius a Latinis intertextas esse, inde probabile sit, tum quod sic etiam fecerint Symbolo Nicæno, ut prolixè ostendit Auctor a p. 54. ad p. 68. tum quod usque ad Seculum XIV. nemo contra Græcos Symbolum Athanasianum produxerit, cum tamen controversia de Spiritus S. processione jam quingentos annos durasset.

LE PRUDENT VOYAGEUR
par le Chevalier Louis du May, a Geneve. 18.

Peregrinator prudens, autore Ludovico
Majo, Equite. 1681.

Quid observandum sit isti, qui potiores orbis partes peragrato propositum habet, insigni exemplo se veluti specimine in hoc libro ostendit Auctor, dum apud omnes gentes quid obtineat, exactè refert. Afriæ enim, Afriçæ & Americæ, sed cum primis Europæ statum exponit, illustresque familias & earum ortum, gener-

genealogias, ac fata: Rerum publicarum conditiones, provinciarum & regionum, fertilitatem, robur, magistratus; quidve cuius earum conducatur aut noceat, omnem denique civilem scientiam recenset.

Univerſum opus in tres diſtinxit partes, quarum *prima* veluti generalis, partium univerſi orbis ſitum & conditionem exponit, inque ſinibus deſignandis occupata eſt, initio ab America, Aſia, & Africa facto: quas tamen tres orbis partes levi brachio attingit, & tribus Diſcurſibus earum hiſtoriam abſolvit; inde ad Europæ, quam potiffimum exhibere ſibi propoſuit, provincias, regna & principatus, Reſque publicas progreſſus, Græciæ primum ac Thraciæ, Turcarumque gentis, inde Moſcoviæ, Poloniæ, Sueciæ, Daniæ, Britanniæ, & cum primis Galliæ, Hiſpaniæ, Luſitaniæ, Italiæ: in eaque Regni Neapolitani, Status Mediolanenſis, Papæ, Venetorum, Ducis Sabaudiæ, Magni Ducis Hetruriæ, Ducis Mantuæ, Modenæ, Parmæ & Urbini: Rerum publicarum, Genuæ, Luccæ minorumque Italiæ Principum: tandem Hungariæ præſentem ſtatum exponit.

Alteræ Germaniæ potiffimum ſtatum & regiminis formam exhibet, Imperiique circulos & originem ac progreſſum illuſtrium in ea familiarum, Imperatoris, Electorum ac Principum; liberorumque ſtatum rationem tradit. Duæ igitur ab Imperatore initio ejuſque excella gente, qua ratione illi innexæ & diſulſæ iterum ſunt illuſtres aliquot Domus, enarrat. Inde Burgundici circuli, iſtique illigatarum Belgii provinciarum, ab Imperio hodie avulſarum, Principis Arauſionenſis, aliarumque illuſtrium Belgii familiarum: circuli item Rhenani, domusque Lotharingicæ & Haſſiæ hodiernum ſtatum exponit. Inde Electoralem dignitatem, & quæ iſthac gaudent, illuſtres Familias recenset: & poſtquam tres Eccleſiaſticos Electoratus, Moguntinum, Coloniaſem & Trevirenſem leviter attigiffet, ſecularibus eorumque; Domibus preſſius inhæret, Palatinæ cum primis genealogiam exhibens. Ad Francofurtum dein circulum progreſſus, quæ ad iſtum pertinent illuſtres Domus & libera Imperii civitates enumerat: eadem ratione Bavarici, Suevici (in quo prolixior eſt, dum Sereniſſimorum Wurtembergiæ Principum genealogiam recenset & eorum provinciam deſcribit) Weſtphalici, ſuperioris & inferioris Saxonicæ Circulorum hiſtoriam pertexens, & hanc partem tractatione de
Vica-

Vicariatu Imperii, & Regiarum Imperii Romani inde usque a Carolo Magno urbium ratione claudens.

Tertia pars tota circa Hispaniam occupata est, cujus tractationem historicam & politicam exequitur, ac cum primis veras rationes indagat, quibus regnum istud superiori seculo eam in magnitudinem ac potentiam evectum sit, ut omnibus aliis populis formidinem incusserit, eosque ad infringendas has vires concitarit: hodie contra hæ adeo attrita sint, ut pleræque gentes contrariis studiis nitantur, ne alienæ potentia profus succumbat. In cujus rei dum inquirat causas, varia, quæ ad statum istius regni pertinent, profert in medium, Regesque, qui olim idtenuerunt, & quibus hodie illud paret, potentiam item atque alia, quæ huc spectant, exponit: majorique cura istud hoc regnum, quam reliquos Orbis terrarum Status describit.

TRAITE DU DROIT DE CHASSE

à Paris 12.

Tractatus de jure venandi Parisiis 1631.

AUtor hujus libelli *F. de Launay* Professor Juris Gallicani, ut specimen artis ederet, quam facere novo exemplo a Rege jussus est, hanc juris Gallicani partem, quæ circa feras occupatur, explicandam sibi sumsit. Ergo quid olim legibus Salicis, & ab ipsis Merovingorum temporibus usque hac de re sancitum sit, quodque jam tum capitale crimen admiserit, qui hoc majestatis jus involarit, docet: ejus æquitatem ostendit: qua ratione Rex istud subditis communicarit, & utrum vñ jurisdictionis competat, tradit; ad singularia vero juris hujus capitaneitatem descendit, ut ex eo, quid hodie apud Gallos obtineat, cognoscere possimus.

PHOCÆNA,

*Or the Anatomy of a Porpess, dissected at
Gresham Colledge.*

i. e.

Anatome Phocænz, dissectæ in Collegio Greshamensi.
Londini in 4. 1680.

B

Ante-

ANtèquam autor libri *Edwardus Tyson* hujus Aquatilis, quod aliat *Tursonem*, germ. *Weerschwein* vocant, descriptionem anatomicam aggreditur; Anatomen in genere, hinc comparativam, commendat, simulque qua methodo naturalis animalium historia erui & formari debeat, docet. Inde Dissectionem Phocænz, methodo commendatæ conformem exhibet, animalis, quod facietenus & forma externa pisci per pleraque simile est, (nisi pinnas anteriores excipias, quæ integumentis externis detractis, brachia humana satis accuratè representant) quoad partium vero internarum structuram quadrupes potius dicendum foret, imo, secus ac reliqui pisces, sanguine fervente gaudet. Mox enim sub cute per universum corpus, simili modo ac in porco (unde Germanica nomenclatura ipsi contigit) expansam observavit pinguedinem, Panniculum Carnosum crassiolem, Musculos valde sanguineos, ac Omentum notabile, utut hujus contrariut *Bartholinus cent. 2. hist. 25. & J. D. Major, anno III. Miscell. Acad. Na. Cur. observ. 20. p. 25. & apud Blasium in anat. animal. part. 3. c. 16. 286. sqq.* asseruerint. Huic 10 aut 12 circiter Glandulas intertextas Lini officio fungi, contra eundem *Majorem* docet. Ventriculum triplicem, Intestina Cæco & Colo destituta, Mesenterium cum *Pancreate Asellii*, hincque ad Reseptaculum sumbare derivata *Lactea* Vastatur. Epar sine Folliculo Fellis, ut in homine, integrum, minime iuxta *Ray* in *Transact. Philos. Angl. No. 76.* in lobos divisum, ac *Renes* ex plurimis Glandulis, communi cuidam tunicæ inclusis, congestatos sit. Glandulis vero renalibus, Vesica urinaria, Vasis urbilicalibus, Organis genitalibus, & quidem dissectum subjectum femineis, Diaphragmate reliquisq; Thoracis membris quadrupes quæ exactissime pariter imitari docet nisi quod in eodem pectore corpori glanduloso simile Vasisque sanguiferis intertextum, lateribus Spiritu adhærescat, quale quid in nullo alio animalium genere deprehentur, quod totum etiam Medullæ Spinalis tractum operiat; cujus men partis usum sibi satis obscurum fadetur. Ratione dentium, quorum 96 numerat, *Jonstonum* erroris accusat, dum in *Hist. natur. al. p.* illos obtusos & molaribus similes asserit, qui tamen acuti magis sunt ac quoad *Ollis Hyoidis* conformationem itidem *Majorem* stringit. Cum aliis piscibus cetaceis commune in hoc vidit spiraculum aut stulam, loco narium ipsi in inspiratione inservientem, simul tan

viam quoque concedentem pro aqua, quæ uberius cum præda assumpta est, nec deglutienda tamen, demuo expellenda. Porro quamvis *Rondeletius* omnibus piscium generibus Palpebras denegarit; illis tamen Phocæna non caret, in quarum superiore Ductus Lachrymales Stehonis cum glandula ejus inominata observavit noster Anatomicus, ut & in oculis præter Musculos sex humanos, septimum seu suspensorium brutis proprium. Cerebrum hujus, aliorum piscium atque quadrupedum cerebra mole longe superare, destitui tamen Nervis Olfactoriis & Processibus Mammillaribus, (licet *Rondeletius* olfactum Delphinis concedat) perhibet. Contra, licet *Ray* in hoc nates & testes nonprehenderit, vidit tamen Noster, & Testes quidem Natibus majores. Pariter, ut ut *Aristoteles* & *Plinius* Aures, ipsaque autopsia auricularum apparatus ipsi deneget, Meatus tamen Auditorii singularem structuram internam prolixè describit. Tandem Osteologiam annectit, in qua Spinae Vertebrae Major 54 tantum, *Tyson* 60, ac 13 cujuslibet lateris Costas numerat, & Ossium Pinnarum anteriorum cum brachio & manu humana analogiam evincit. Cuncta vero membra in tabulis duabus delineata addit.

GERH. BLASII AMSTELODAMENSIS
Anatome Animalium, figuris variis illustrata, in 4to. Amstelod. 1681.

Quam *Tyson* in Phocænae Anatome animalium diversorum commendabat Anatomem comparativam, quamque non unius hominis, sed plurium ingeniorum atque manuum opus esse, ipsi lubentissime concedimus, hujus Specimen illustre, ex propriis partim, partim aliorum, & quidem Veterum æque ac Neotericorum observatis, cum figuris pluribus, edidit *Blasius*, cujus famam alias diversis scriptis Medica atque Anatomica notissimam reddiderunt.

Dividit hoc opus in partes 5. quarum prima varias illorum brutorum, quæ terrestria audiunt, species exhibet, una cum sciagraphia nutritionis animalium ex *Theodori Alder* (alias *Maish. Sladi*) tractatulo, superioribus annis edito. Altera pars plurimum Volatilium dissectiones suggerit, cum ovi & pulli, hujusque generationis historia, ex *Aquapendente*, *Harveo*, &c. congesta. Tertia vero Aquatiliium; Quarta Insectorum; ac Quinta Serpentes anatomem continet.

*VITÆ SELECTORUM ALIQUOT VIRORUM
qui doctrina, dignitate aut pietate inclaruere.*

Londini in 4to 1681.

Guilielmus Baresius, utili sane instituto, vitas præstantium aliquot virorum, a diversis autoribus, partim orationibus, partim narratione brevi & epistolis descriptas collegit; atque illas uno volumine Londini nuper evulgavit. Quas si dignitatem virorum respicimus, in tres classes commode dispescere possumus.

Ad primam pertinent Principes ac viri nobiles. Quo spectat *Heinrici Vallia Principis* Laudatio funebris, per Franc. Neatherle Academ. Cantabr. Oratorem. p. 401. *Ulderici Dania Regis* laudatio funebris per Opitium p. 432. *Frederici Heinrici Arafionis* Principis laudatio funebris per Fridericum Spanhemium p. 441. *Johannis Pici Mirandula & Concordia Principis* vita per Johann Franciscum filium Principem Mirandulæ p. 90. In obitum *Tbo Bodleji* Equitis, celeberrimæ apud Oxonienses bibliothecæ fundaris, Oratio funebris a Johanne Halesio habita p. 4, 6. Commentas de rebus pace belloque gestis Domini *Fabiani Senioris Burggravi Donæ* per Gerhardum Vossum p. 446.

Ad secundam classem referimus viros Ecclesiastica dignitate conspicuos. Huc spectant *Heinrici Chichele* Archiep. Cantuariensis per Arthurum Duck p. 1. *Gul. VVaynslesi*, Episcopi Wintoniensi Angliæ Cancellarii, per Gul. Buddenum p. 49. *Petri Bembi* Cardinalis vita, per Joannem Casam pag. 140. Vita *Gasp. Contareni* Cardinalis, per eundem Casam pag. 154. Vita *Hieronimi Savanarola*, Joh. Picum Mirandulæ Principem p. 107. De obitu *Martini Buzi* Episcopi duæ *Johannis Checi*, & *Nicolai Carri* p. 250. Vita *Bern. Gilpini* per Georgium Carletonum Episcopum Cistrensem p. 281. vita *Jacobi Ufferii* Armachani Archi-Episcopi cum catalogo operum ab eodem editorum, p. 734.

Ad tertiam classem spectant viri ob rem literariam maxime celebres. Quo pertinent vita *Desiderii Erasmi* per Rhenanum descriptum cum indice lucubrationum ab ipso editarum, pag. 187. *Gvil. Buzi* per Lud. Rhegium p. 215. *Christoph Longolii*, p. 240. *Vincentii Pinelli* per Gualdum p. 314. *Scavola Sammaritani* per Gabrielem Michael

Rupimalletum p. 379. *Jul. Casaris Scaligeri* vita & scripta, p. 404. Dan. Heinsii Epistola de morte *Josephi Scaligeri* ad IS. Causaubonum p. 417. *H. Grotii* vita & scripta, p. 420. *Petri Pitbavi* vita p. 435. *Panegyricus Jano Grutero* scriptus a Balthasare Venatore cum catalogo Scriptorum. p. 526. *Julii Casaris Lagalla* Medici & Philosophi vita per Leonem Allatium p. 575. *Gvilicmi Cambdeni* per Degorum Wheare pag. 589. vita *Antonii Walai* p. 600. *Petri Pureani* per Nic. Rigaltium p. 660. *Dionysii Peravii* vita per Heinr. Valesium p. 678. *Jacobi Sirmendi* per Heinr. Valesium vita, cum indiculo scriptorum editorum, p. 87. *Petri Molinai* vita pag. 697. *Henrici Valesii* per Hadrianum Valesium p. 729.

Inter has vitas præ cæteris lectu dignæ videntur, Hieronymi Savanrolæ. Joh. Pici Mirandulæ. P. Bembi, Desiderii Erasmi, Jul. Caf. Scaligeri, & H. Grotii, qui nostro ævo inter eruditos principatum tenuit.

AMMIANI MARCELLINI
rerum gestarum, qui de XXXI. supersunt, libri
XVIII.

Ope MSS. codicum emendati ab **HENRICO VALESIO**,
& Auctoribus adnotationibus illustrati.

Nec non *Excerpta vetera de gestis Constantini & Regum Italia.* Editio posterior, in fol. Parisiis 1681.

DE *Ammiano Marcellino*, notissimo Romanarum rerum ab ex-
ortu *Nerva* ad *Valentis Augusti* mortem Scriptore, ac post pri-
mam editionem, quæ Romæ, ubi & opus ipsum compositum olim a
Marcellino fuerat, *A. Sabini* Poetæ laureati opera A. 1474. prodiit,
plus tredecies typis descripto, non attinet dicere. Tantum quæ novæ
hujus, nitidissimæque editionis fuerit occasio, quidque in ea diligen-
tissimus curator *Hadrianus Vales.* præstiterit, monendum erit paucis:

Ediderat an. 1636. Parisiis Marcellinum *Henricus Valesius*, vir de
litteris egregie meritus, ex manuscriptorum codicum fide d. & aliisque
conjecturis, quantum fieri potuit, emendatissimum, notisque illu-
stratum perquam eruditis. Ex quo tempore & familiaris magis reddi
hic Auctor eruditis cœpit, & cujus lectione antea quamplurimos tot

in eo lacunæ ac menda absterruerant; & editio præcipue illa *Valesiana*, distractis brevi tempore exemplaribus, summo apud doctos omnes in pretio fuit. Quo factum, ut iterari editionem, & ex *Henrici Valesii*, qui primæ editioni quadraginta annis superfuit, eoque temporis intervallo *Marcellino* suo curatius emendando aut illustrando non potuerat non subinde admovere manum, schædis perpoliri, unum omnium votum esset ac desiderium. Itaque frater *Henrici Hadrianus Valesius*, Historiographus Regius, tum ut novis in rem literariam meritis partum jamdudum augetet decus, tum quod dandū id fratris memoriæ putaret, at inprimis Illustrissimi *Colberti* hortatu, novæ tandem editionis curam suscepit, ac in ea sic versatus est, ut expectationi publicæ non responderit tantum; sed supergressus etiam docti orbis vota videri possit. Nam ex *Colcertino* inprimis codice textum *Marcellini* sapiuscule & emendavit ipse, & fratris veteribus posthumisque observationibus suas non minus eruditæ inspersit passim, & *Friderici* denique *Lindenbrogii* notas ex schædis ejus uberiores exhibuit.

Præmittitur Operi universo *Hadriani Valesii* præfatio, quæ rationem primum instituti sui reddit, totiusque operis œconomiam exhibet: tum de *Ammiani* vita scribendique, & libris, qui perire genere partim, partim supersunt, erudite disserit; inde locorum quorundam *Ammiani* ex codice *Colbertino* emendationes, in notis ipsis ob *Typographorum* festinationem omissas inserit: denique *Lindenbrogii* errores nonnullos, quos in istius observationibus notaverat, perstringit. Sequitur vetus præfatio *Henrici Valesii*, eamque vita *Ammiani* *Marcellini* a *Claudia Chislesia* composita. Ipsi textui notæ utriusque *Valesii* ita subjiciuntur, ut quæ nude expressæ sunt, veteres *Henrici Valesii*; quæ duobus asteriscis inclusæ, *Henrici Valesii* novæ ac posthumæ; quæ denique duobus uncinis inclusæ sunt, *Hadriani Valesii* esse primo conspectu intelligantur. *Ammiano* subjunguntur *Excerpta* a veteri *Auctoris* ignoti de *Constantio Chloro* aliisque nonnullis Imperatoribus, nec non ex libris *Chronicorum de Odoacre & Theodorico Regibus Italia* nonnulla; cum *Hadriani Valesii* *Dissertatione* de *Hebdomo*, & indice rerum accurato. Sub calcem operis *Frid. Lindenbrogii* notæ ad *Marcellinum* auctiores speciatim exhibentur, *Marcelli Donati* Dilucidationes in *Marcellianum*, quas tomo VI.

Theſauri Critici *Janus Gruterus* inſeruit, indignè *Hadriano Valeſio* viſæ ſunt, quæ editioni ſuz, quam omnibus numeris voluit abſolutam, jungeret. Nec tuliffet forte pretium operæ. At de ipſius *Gruteri* in *Marcellinum Obſervationibus*, quas *Corpori Scripturæ Hiſtoriæ Auguſtæ Anno 1611 editorum* inſeruit, an non ex dignitate novæ huic editioni jungi potuiſſent, cogitandum aliis relinquimus. Eſſi viſas eas *Hadriano Valeſio* non fuiſſe, hæud obſcure ex ea Præfationis parte conjicias, qua *Amplianus* ope veteris codicis emendatum, ſed nudum a notis & obſervationibus publicatum a *Grutero* commemorat.

DE VERA ANTIQUORUM HERBA
Britannica, ejusdemque efficacia contra
Stomacacem ſeu Scelatyrbem

Autore

ABRAHAMO MUNTINGIO,
 Groning. Friſio, D. & Botan. Prof. Publ. Groning.
 Amſtelod. 4to 1684

Induſtrius hic & curioſus Botanicus, cujus jam nomen, de Plantarum Cultura edito ſcripto, Belgico Idiomate, anno 1672, *Tir. waare Oeffening der Planten*, inclaruit, præſenti hoc Tractatu *Britannicam* herbam, ceu veteribus cognitiffimam, neotericis vero peſſitus ignotam, ex oblivionis tenebris, in lucem denuo protrahere fatagit; cui *Aloedarium*, ſive ſpecierum *Aloes* hiſtoriam botanicam in fine adjungit. *Britannica* ergo planta Friſiis olim, & vicinis regionibus, endemico ſcorbuti malo graviter afflictis, optima medicina extitit, adeoque & Romanis, quorum exercitus ſub primis Imperatoribus, in iſtis regionibus ex aquarum inſalubritate dicto morbo graviter laborare cœpit, demonſtrata, & explorato ejus auxilio, decantiffima tunc temporis, & poſtea pariter ab omnibus (ut ante ab ipſo mundi exortu) ſcorbuto afflictis ultra 3 annorum centurias frequentiffime uſurpata fuit. Quum vero anno Chriſti 757, 50, & ſequentibus, Gothi & Normanni in Friſiam irruiffent, libertate gentis oppreſſa, extinctis que quibusvis diſciplinis, oblivioni quoque planta hæc tradita fuit. Autor itaque 1. Veterum *Britannicam* veram denuo demonſtrat. 2. Alias pro *Britannica* habitas plantas expun-

expungit. 3 Britannicæ veræ faciem, vires & usus edocet. Primum quod attinet, postquam ex *Dioscoride* lib. 4. cap. 2. *Plinio* lib. 25. cap. 3. *Galeno* lib. 6. simpl. cap. 98. & cæteris Græcis, quin & Arabibus ostendisset, ab omnibus Lapatho, quod latinis Rumex audit, & quidem sylvestri, foliis nigrioribus & longioribus, similem Britannicam statui, universam Lapathi sive Rumicis genealogiam tradidit, & 27 ejusdem differentias, adjunctis in fine singulorum descriptionibus & iconibus æri incisis, recenset, & has inter *Lapathum sylvestre longifolium, nigrum, palustre sive Hydrolapathum nigrum*,

TAB. I.

cujus figuram tabula nostra prima exhibet, veram Veterum Britannicam esse determinat. Huic male substitutas plantas alias, in specie Bistortam, Heptaphyllon, Tormentillam, Primulam veris, Be tonicam, Cochleariam, Beccabungam aquaticam, Veronicam, Bugulam, Plantaginem aquaticam, & alias plures rejicit. Pressius postmodum Britannicam explicare aggreditur, & postquam occasione loci, in quo frequentius propullulat, plura de terris veneis, morinis, cespitibus & torfis exposuisset, ipsius Britannicæ descriptionem, p. 111. & prolixiorem explicationem pag. 113. & seq. subjungit. Ety mi rationem inprimis explicat, ostendens nomen esse absolute Frisicum, compositum ex *Brit*, quod consolidare, firmare, *Tan*, quod dentem, & *ica sive bica*, quod ejectionem significat. Ab effectu ergo a Frisiis vocatam fuisse britannicam, herbam nimirum, solidarum partium, præsertim dentium, contabescentiam, aut ejectionem consolidantem, ceu symptomata scorbuto familiarissima. Pro quorum confirmatione plura sequuntur experimenta, quantum in cura scorbuti ejusque symptomatum, hujus herbæ beneficio aut or præstiterit. Progreditur hinc ad qualitates plantæ, & ratione (sic dictarum) primarum, eam frigidam & siccam esse; ratione secundarum, adstringere, conglutinare; ratione tertiarum, nervorum malis, hinc venenis mederi, adeoque alexipharmacum esse: ratione virtutis specificæ, scorbuto efficacissime occurrere asserit. Usurpandi denique & cum aliis miscendi rationem, & multiplicem internum ac externum usum declarat. Interne speciatim decoctum ejus, tam compositum, quam principaliter simplex, ceu præ aliis efficax & probatum propinat, quod posterius, non scorbuticis saltem malis, sed præterea hæmorrhoidibus, hydropi, anginæ, dysenteris, diarrhœæ, pleu-

TAB. I.

Britannica

Antiquorum vera .

ad H 1622. pag. 16.

M. Jan.



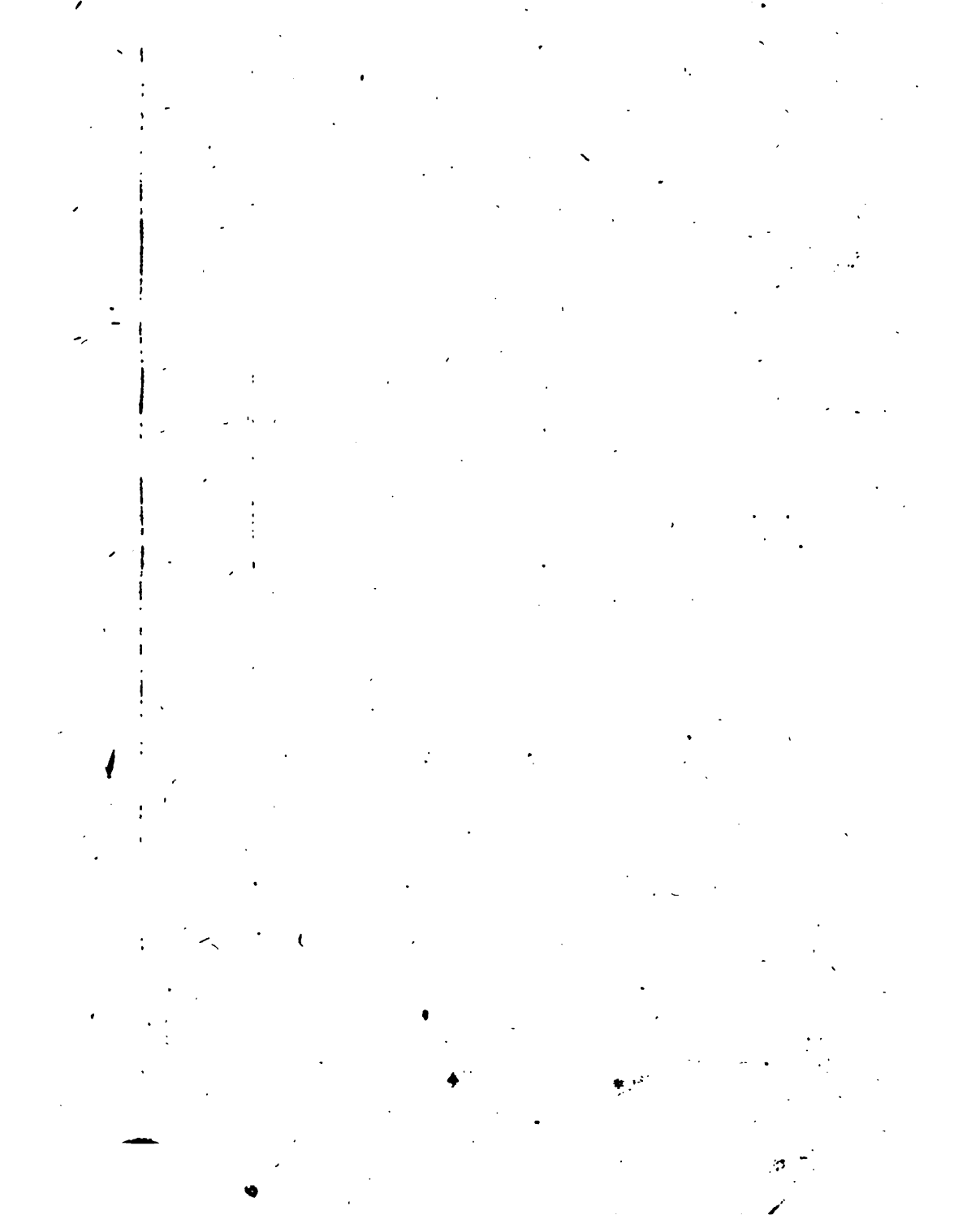

pleuritis id mediocri, exemplis ostendit: monendo simul, decoctum rad. britannicæ c. duplic. tormentillæ in sero lactis, cruentum mictum peccorum curare. Addit potiones quasdam britannicæ universalis vulnerariæ, item contra casam ac vitia dentium scorbutica, dentifricium non inelognans. Sequuntur Electuaria, item triplicia extracta, & denique spiritus abstracti, ex planta ac seminibus concinnati. Agmen claudunt Emplastra & Unguenta, ex Britannica cum aliis pro vario usu exterioro composita. Ex quibus omnibus tandem concludit, Britannicam eam Frisiorum non solum, sed etiam Belgarum, jure metritissimo vocari posse Panaceam.

In Aloedario, *Aloes mucronato folio Americana majoris*, aliarumque ejus specierum Historiam recenset, & iconibus illustrat, occasione modo dicte aloes, in Viridario Autoris, inusitato vereque stupendo more florescens, nec a quopiam, præter *Tabiam Aldinum* in Horto Farnesiano, descriptæ; protrahit autem intra triennium 18 caules, floribus onustos, modo plane inaudito, quibus omnibus deperditis ipsa adhuc virescit, annuum ægens 42. Subjungit culturam, & ejus usum tam medicum, quam dieteticum ac mechanicum, apud Americanos multiplicem. Dum porro persequitur cæteras aloes species, etiam aloem veram vulgarem, ac in specie majorem, *Asiaticam* scilicet quibusdam sempervivum marinum dictam, & cujus succus universæ Europæ adeo usitatus existit, describit, idque eo exactius, quod in Viridario suo eandem ulserit, (in quo tres flores protrahit,) & quod exacta historia a nomine hæcenus feliciter satis tradita. Florum præsertim rationem habet, qui colore luteo & glivo intermixto conspiciuntur, odore nullo. Denique concertum succum parandi modum adducit, quem speciatim ex *Garcia ab Horto* recenset.

RELATION NOUVELLE D' UN

Voyage de Constantinople. i. c.

Itinerarium novum Constantinopolitanum, in
12. juxta exemplar Parisiense A. 1681.

Auctor libelli hujus *Grelotus* tamen fatetur, nec primum se Orientem peragrasse, nec primum Constantinopoleos descriptionem fuisse aggressum: reliquorum tamen omnium, quos idem labor

C

exerc-

exercuit, industriam in delineando quam exactissime locorum situ, & ichnographica ædificiorum publicorum designatione, visus sibi est superasse. Utique decore ari incisus esse quas exhibet tabulas, inspicienti manifestum est: respondere vero eas ex amussim operibus ipsis, exprimens quæ suscepit, celeberrimorum aliquot virorum, *Marchantii, Blondelli, Bernerii, Covelli, Galandi*, qui & ipsi per orientem peregrinationes olim fecere, testimoniis præfationi subiectis confirmat. Nec diffitendum, *S. Sopsie* in primis templum, Christianorum olim sacris celeberrimum, nunc Mahumedana impietate fœdaturum, cujus alioquin aditus Christiano omnes prohiberi constat, & lustratum fuisse a *Greloro* ipso diligenti anxioque studio, & operose descriptum. Esti non minorem in designando hoc ipso templo industriam, habita tamen Antiquitatum præcipua ratione, illustris Scriptor *Carolus de Fresne*, tum in *Commentariis ad Paulum Silentiarium cum Ciunamo* A. 1970. editis, tum in *Constantinopoli Christiana* A. 1680. cum egregio *de Familiis Byzantinis* opere publicata, adhibuit.

Auspicitur vero *Grelorus* Itinerarium suum ab *Helleponto*, paucaque de *Promontorio Sigao*, ruinis *Troja*, & celebratis tantopere apud veteres, estu exilibus admodum fluviis, *Xanto* & *Simonte* præfatus, latius differit de duobus novis castellis (*Natoli-inghi-issar* Turcæ vocant, quod in Asia situm est; quod in adverso Europæ littore *Roumeli-inghi-issar*) qua *Mahumedes IV.* modernus Turcarum Imperator, ut aditus *Helleponti*, in quo non semel classem Turcicam oppresserant Veneti, communitet, extrui curavit; monetque non insuperabilia tamen ea esse, aut formidanda magnopere Christianis, ex ea parte Turcicum forte Imperium oppugnaturis.

Exin *Castella* duo vetera describit (*Dardanelles* nostri appellant, Turcæ *Boghase-issari*) quorum item alterum in Asiatico; alterum in Europæo littore, eo loco; ubi quam maxime *Helleponti* constringitur, situm est, quæque adeo pro claustris *Propontidis* habentur, credunturque vulgo ex ruinis *Sesti* & *Abydi* veterum surrexisse: atque hæc sensim in *Propontidem* delatus, recenset haud perfunctorie, tum urbes in utroque maris illius littore sitas, tum insulas de *Marmara*, quæ *Propontidi* ipsi nomen *Maris de Marmara* apud recentiores pepererunt; nec non quas nostri *Principum* Turcæ *Papas-adasi* vocant.

Tum ad urbem *Constantinopolitanam* progressus, ubi de situ ejus, origine

gine, ac hominibus; de arce item, quam *septem turrium* dicunt, de *turri Belisarii*, *columna Arcadii*, ac palatii, quod *Serraglio* Itala dictione appellant, *perta* (nam interiora ejus, velut sibi non perlustrata, ex *Taverneri* Relatione peti ipse cupit) quædam commemorasset, *Templum S. Sophiæ* curatissime describit, vel hoc labore solo, quo conciliare præcipuum libello suo pretium ac decus voluit, applausum Lectoris promeritus. Qua occasione & de *Græcorum* ceremoniis Ecclesiasticis, tam quæ olim, cum S. Sophiæ templum adhuc in manibus habuerant, receptæ fuerunt, quam quæ hodiernum obtinent; & de *Turcarum* religione ejusque præcipuis capitibus, & externo cultu differit. Inde & *Turcica* *Templa* tria, quorum primum ab *Achmetæ*, alterum a *Solimanno*, tertium ab Imperatoris moderni matre conditum est, describit; finemque libello relatione de summo Turcarum tribunali aliisque eorum institutis imponit.

JOHANNIS ADAMI SCHERZERI

Ingenui Præfulatus Misnensis ac R. Capituli S. Petri Budiss. resp. Præpositi ac Senioris,
Theologi apud Lipsienses Primarii

'ANTIBELLARMINUS

sive

In IV. Tomus Controversiarum Roberti Bellarmini
DISPUTATIONES ACADEMICÆ.

Lipsiæ, sumptibus Jo. Fuhrmanni ac Viduæ Matth. Ritteri, in 4to. 1681.

Cum Cardinalis *Bellarminus* sit celeberrimæ famæ Scriptor, & maximæ inter Romano-Catholicos autoritatis, cujus Opus Controversiarum IV. Tomis comprehensum hi adeo venerantur, ut nullum adversus hæreses præsentius antidotum isto scripto inveniri, nihilque præter apinas tricasque contra hoc ab ullo dici vel scribi posse pronuncient: causas sane gravissimas habuit Autor, cur *Dissertationes Academicas* adversus illos scripturus, hujus Cardinalis, præ cæteris Polemicis, Scripta, cæu Religionis Romano-Catholicæ murum

cem, frequentius simplicem deprehenderim: quia nihilominus, semper, cadaveribus modo epar induratum exhibentibus exceptis, aliquid ejus observavi, a conformatione illam naturali dependere, probabiliter satis infero; quamvis eam alias majorem, alias minorem, modo simplicem, modo multiplicem esse, & epatis substantiam nunc profundius, nunc superficialiter tantum, jam pluribus, jam paucioribus propaginibus subire lubens concedam.

In ductu Glissoniano ad folliculi cervicem annotavi, structuram hujus atque insertionem non semper eandem esse. Cum aliquando ipsius orificio binos similes ductus adjacentes, stylumque ab intra recipientes, viderim; rarios in fundi extremitate, ut plurimum in cystici canalis principio illius insertionem deprehenderim; imo aliquoties ne vestigium ejus observare potuerim. Quod posterius quidem etsi hactenus oculorum meorum caligini existimavi tribuendū; nuperimum tamen subjectum bubulum me docuit, ipsum potius naturæ etiā in hujus canalis ramificatione atque insertionem interdum contingere posse. Quamvis enim omnibus in hoc evolviendo usus fuerim in chiribus necessariis, minime tamen vel hujus osculum in solennioribus ipsi locis, vel ejus radices ex epate progerminantes, conspiciere mihi licuit: donec tandem in ipsius ductus cystici latere huius manifestissimus apparuit, per quem impulsa cera, adhibita levi excarnatione, canalem, digitum fere sua longitudine, crassitie vero calamum scriptorium mediocris magnitudinis æquantem, diversisque ramulis instructum exhibebat; quem ipsum non sine omni ratione Glissoniano ductui succenturiari auguror.

Quid hæc pro officina, & motu bilis, satis alias ambiguis, determinandis facere possint, aliis, pluribus forsitan experimentis instructis, judicandum nunc relinquo: ab epate tamen omnem forsitan bilem, folliculo fellis non tantum per canales superius recensitos, sed epaticum quoque porum, infundi, observatio sequens testatur. Scilicet canis vivi, presentibus pluribus spectatoribus, dilaceravi vesiculam usque ad cervicem, tentaturus, an aliquid bilis per hanc versus fundum laceratum deflueret. Respondebat expectationi eventus, i. e. non tantum bilis, quasi turgescencia quadam, ex angustiore ductu cystico per latioram cervicem copiosissime eructabatur, sed idem cysticus, post injectum ipsi

Fig: 1

TAB. II.
ad A. 1682. pag. 27.
M. Jan.

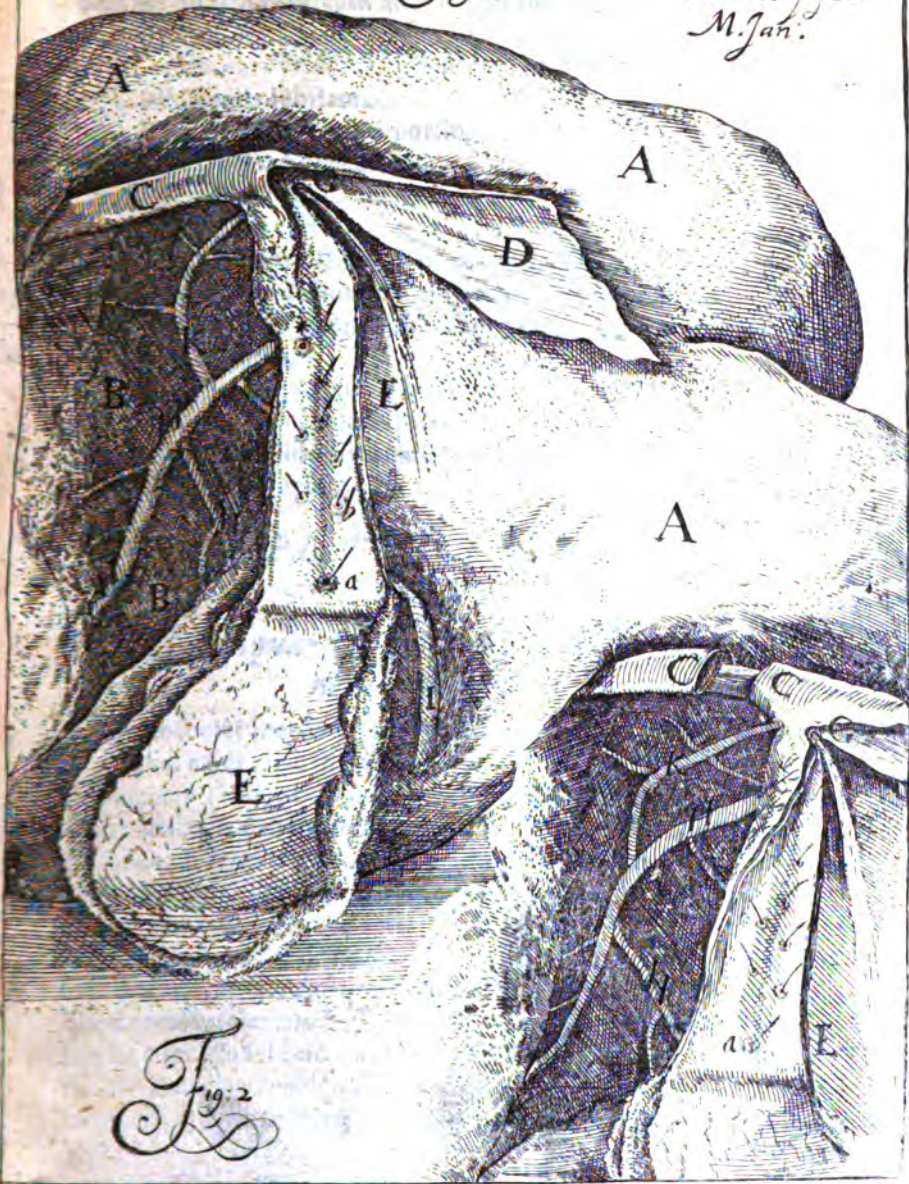
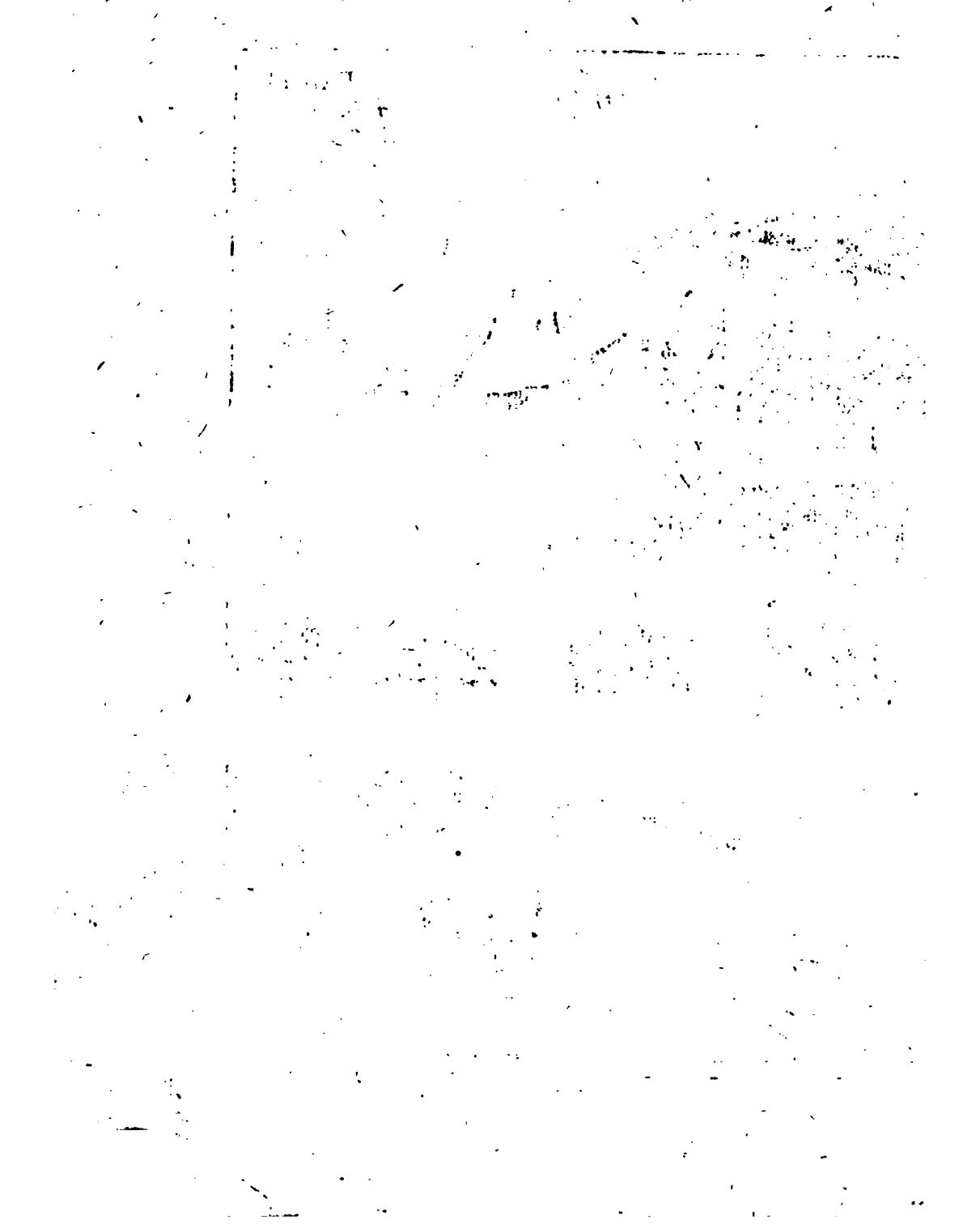

Fig: 2



ipſi vinculum, notabiliter ſic intumeſcebat, ut nihil, aut parum ſaltem bilis per dictam cervicem amplius promanaret.

Explicatio Fig. 1. & 2. Tab. II.

TAB. II.

- AA. Epatis ſubſtantia,
- BBB. Epatis excarnati portio.
- CC. Ductus Epaticus.
- D. Ductus cholodochus ſeu inteſtinalis apertus.
- EE. Ductus cyſticus apertus cum Veſicula fellis aperta.
- * Orificium ductus cyſtici & epatici intermedii.
- G. Ejusdem ductus cum poro epatico communicatio.
- HH. Ductus intermedius cum ramis, per epatis ſubſtantiam diſperſis,
- K. Hujus ramus cum epatico communicans.
- a. Ductus Gliffoniani infectio.
- I. Ductos Gliffonii canalis æmulus.
- b. Hujus orificium.

DUPLATIO TRIANGULI
ISOGONI,

*& reliquarum figurarum rectilinearum,
nova ratione oſtenſa.*

Propoſuerat menſe Septembri Anno 1679. P. Sigismundus Hartmann, e Soc. Jeſu olim Mathematicos Profeſſor, Praga Problema, de Duplacione Trianguli Iſogoni, citra adjumentum proportionum ſolvendum: invitatis ad hanc rem peculiari ſchẽda Geometris. Horum ſolutiones, ſi forte aliqua ante Solſtitium æſtivum anni 1680. ad ſe deventuræ eſſent, ſuz, quam publico tum dare deſtinaverat, non ſine debito præconio juncturus erat. Cateram invitatio dicta non ante multas hebdomadas demum, manu amici deſcripta, Lipſiam perlata eſt: incertiſ utique, utrum ſolutio a Dn. Patre Hartmanno promiſſa, quod temporis interea lapſi interſtitium arguebat, lucem adſperiffet. Unde, cum Illuſtri cuĩdam Viro, profundiffimæ in Mathematicis ſcientiæ, ſua indagine Problema non indignum, nec Marte ſuo elaborata ſolutio, ſi forte propoſitum Dn. Hartmanni interjectæ more hæcenus tar-

tardassent, ingrata eidem futura, et humanissima provocacione, videretur: quis eventus est fatum solutionis Hartmannianae fuisset, percontandum nobis ratifimus. Inter utrumque autem ambiguis, literæ Pragenses, & fato functum *P. Hartmannum*, & dicto Problemati, monumentisque ejus aliis, publico bono concinnandis, octo pari & *P. Koppilium* paucis abhinc diebus nunciare. Non dubitavi ergo, re adhuc in integro, pari animo futurum successorem, ac *P. Hartmannus* erga coactus circa hoc Problema susceptos, affectum se professus est; *Illustris Vir* ingeniosa sua, sub casu tam exusta mathematica, ut publico impertiremur, non gravate indulget. In his vero 1. *Duplicatio Trianguli Isogoni N. I & III; Aequalitas inter Triangulum Isogonum, super hypobensu, & duo similia super crura recti anguli in Scaleno constituta, N. II & IV; 3. 47 Imi Eucl. metodo ab Euclide, Clavio, Gregorio & S. Vincentio diversa, eaque, quod Peletarius olim fieri posse negaverat, sine proportionibus, N. V; 4. Unico solo denique ratio figuras rectilinas quacunque duplandi ex fig. tertio, N. V. proponitur. Annexuit Illustris Autor duo insignia theorematum, de potentis laterum, sive linearum, Pyramidis reſangula, ad verticem coeuntium junctam potentie Diametri Sphæra circumscripta equalibus, & inventionem duarum mediarum proportionalium beneficio Sphæra: quæ quin fuscitatura fiat ad demonstrationem sui solertis Mathematicorum ingenia, nihil dubitamus.*

TAB. III.

N. I.

DUPLATIO TRIANGULI ISOGONI.

Super Trianguli reſanguli (Fig. 1) ABC Isoscelis, crure uno AC constructum Triangulum Isogonum (s. æquilaterum) ACQ sit duplandum.

Constitutis super AB & BC Triangulis Isogonis ABO, BCP: dico Triangulum ABO, Triangulis BCP, & ACQ æquari, & hujus posterioris duplum esse.

Ductis enim lineis AP, BQ, CO, & perpendicularibus, OI, PH, QG; item AH, BG, CI: & tandem constituta KL æquali ipsi KC, factoque triangulo KLN, simili & æquali ipsi EKC; & KLM, ipsi CKD: Anguli BAO & QAC Triangulorum Isogonorum sunt æquales, ut & communi BAC addito, anguli CAO & BAQ; lateribus autem AC,

TAB. III. ad Fibrae p. 24.
M. Jan.

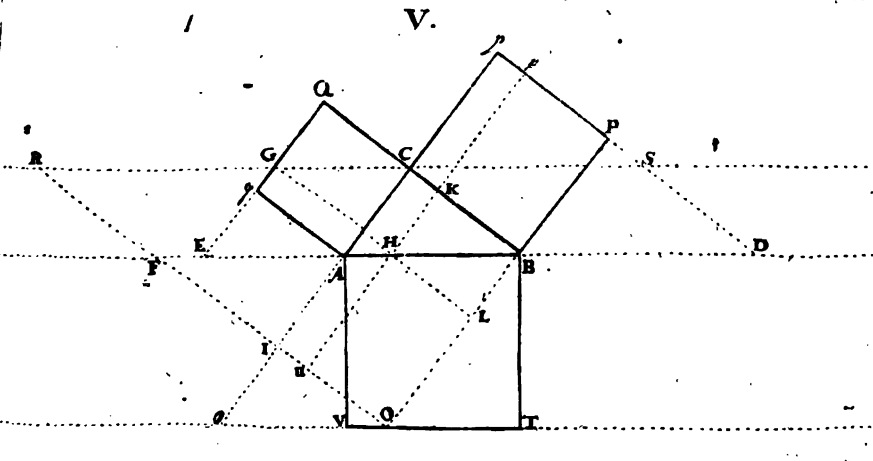
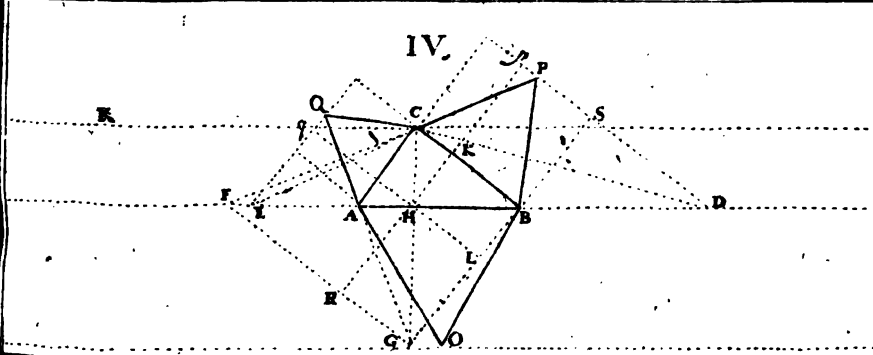
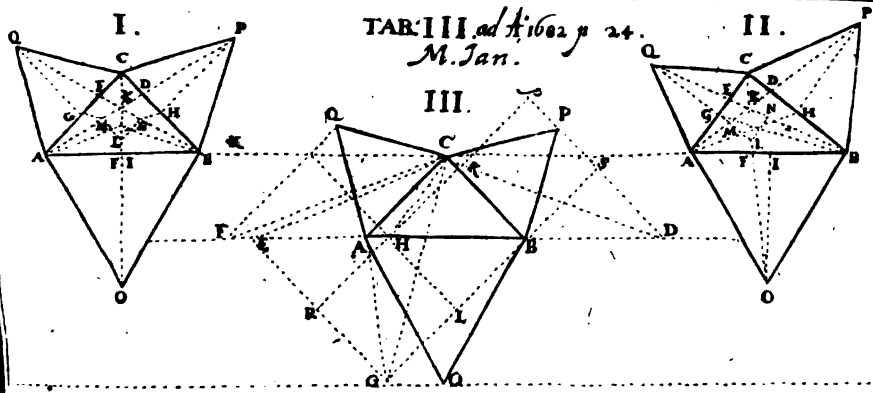

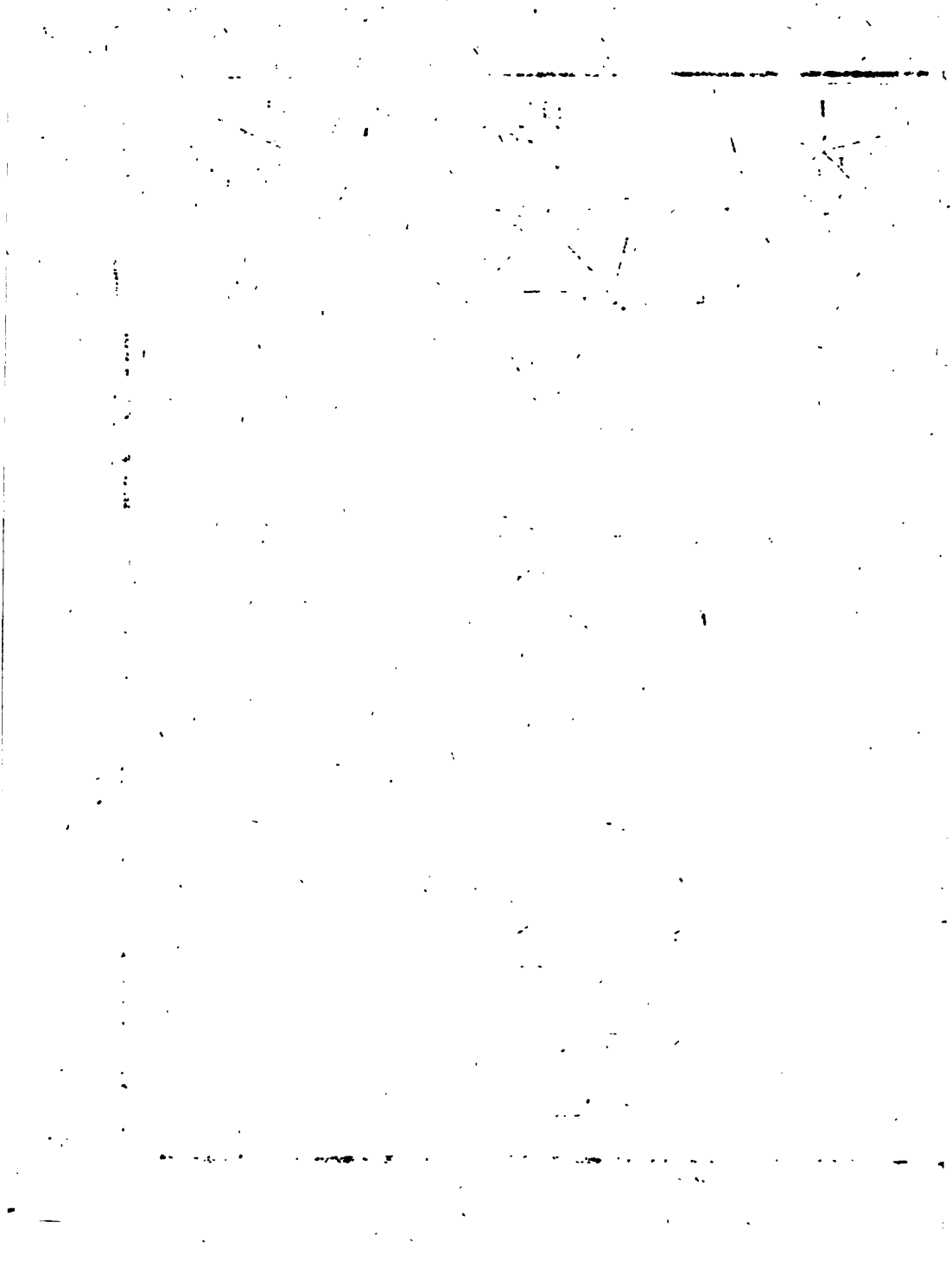

AC, AQ, item AO, AB, circa æquales angulos æqualibus, Triangula CAO, BAQ similia sunt & æqualia.

Eadem ratione Triangula OBC, ABP, tum inter se, tum, ob æqualitatem laterum AC, BC, Triangulis CAO & BAQ sunt æqualia.

Demō jam Triangulis BAQ, CAO, in K mutuo sectis, communi Trapezio AEKF; reliqua Triangula QAE & FKB junctim æqualia sunt Triangulis AFO & EKC: & demō rursus utrinque EKC, i. e. KLN, reliquum Trapezium BNLF, additum Triangulo QAE, æquale erit Triangulo AFO.

Pari ratione ostenditur, Trapezium AMLF, junctum Triangulo BDP, æquale esse Triangulo BFO.

Unde Triangula QAE & BDP, juncta Trapeziis BNLF & AMLF, æqualia erunt toti Triangulo ABO.

Porro: cum perpendiculares, PH, QG; item lineæ BG, AH, subjeetas bases bifariam secent; erunt Triangula, BCG, ACH, singula totius ABC. dimidia, adeoque inter se æqualia.

Sunt autem anguli PHC, HCG, CGQ recti, & inde lineæ PH & CA, item CB & QG parallelæ: & Triangula ACP, ACH; item BCQ, BCG super eadem basi & in iisdem parallelis, inter se æqualia; eademque ACP; BCQ (quæ & ipsa propter angulorum ACP & BCQ, laterumque circa illos æqualitatem æqualia sunt & similia, quod certa de causa obiter notamus) consequenter æqualia toti Triangulo ABC.

Demtis ergo utrinq; Triangulis ACD, BCE, i. e. Triangulo ACD, BDK, & Trapezio MKLN (loco ECKD, Trianguli BCP) æqualia remanebunt Triangula QEC, CDP, duocus Trapeziis AMLF & BNLF.

Cum ergo supra ostensum sit, Triangula QAE, BDE, una cum Trapeziis BNLF, AMLF æquari Triangulo ABO; assumtis loco Trapeziorum Triangulis QEC, CDP, erunt Triangula ACQ, BCP æqualia Triangulo ABO, & hoc duplum ipsius ACQ, q. e. d.

N. II.

Ostendendum sit (Fig. II.) constitutis super Trianguli rectanguli Scaleni ABC Lateribus, Triangulis Isogonis ABO, BCP, CAQ, primum horum æquari duobus postremis.

Demonstratio ab antecedenti nihil differt, nisi quod puncta F & I, ut in Schemate priori, non concurrant.

D

N. III

**DUPLATIO TRIANGULI ISOGONI
VIA UNIVERSALI.**

Constitutis [Fig. III.] ut supra, super latera Trianguli rectanguli Isoscelis ABC, Triangulis æquilateris, ostendendum sit, Triangulum ABO, æquale esse duobus ACQ & BCP.

Per puncta O, P, Q, lateribus AB, AC, CB, pucentur parallelæ, GG, pD, QF; & his aliæ parallelæ, CK, GE, SG,

Eritque Triangulum $\left\{ \begin{array}{l} CBD \\ CAF \end{array} \right\}$ æquale Triangulo $\left\{ \begin{array}{l} CBP \\ CAQ \end{array} \right\}$

Quia sub iisdem basibus & iisdem Parallelis sunt.

Assumpta vero ex AB linea BG, æquali ipsi FA; erit ob æqualitatem basium intra easdem parallelas, Triangulum HBC æquale Triangulo FAC; & consequenter Triangulum HCD, æquale duobus Triangulis BCP & ACQ. Porro: ob situm inter easdem parallelas, eandemque bases

$$\text{Triangulum } \left\{ \begin{array}{l} ABO \\ BGA \\ CBG \\ \text{\& conse-} \\ \text{quenter} \\ CBE \end{array} \right\} \text{ æquale est Triangulo } \left\{ \begin{array}{l} AEG \\ BGC \\ CBE \\ \\ ABO \end{array} \right\}$$

Jam ut ostendatur, lineas BD & EH esse æquales: in Parallelogrammo rectangulo Sp GR, lineæ Sp, GR; item BK, LH sunt æquales: sumatur GL sive RH, æqualis BS sive Kp, eruntque, demtis utrinque æqualibus pH & BG, residua HR & BS æqualia

Et quia Triangula BSD & HRE sub æqualibus basibus HR, BS æquales [ob parallelismum linearum, quibus continentur] habent angulos: erunt etiam æquales hypotenuse HE, BD.

Et consequenter: Triangula BCD, EHC, æqualium basium BD & EH, & sub iisdem parallelis ED, KC, erunt æqualia.

Addito jam ipsi EHC, communi Triangulo HBC, æquali ipsi FAG, sive EHC; erit Triangulum BCE, i. e. ABO, æquale Triangulo HCD, i. e. duobus Triangulis BCP, ACQ, q. e. d.

N. IV.

Eadem Methodo (Fig. IV) ostenditur, super Trianguli rectanguli ACB Scaleni hypotenusa AB, constitutum Triangulum æquilaterum ABO, æquale esse Triangulis æquilateris, CBP, ACQ, super crura CB, AC constructis, simul sumtis.

Si enim per puncta O, P, Q, singulis lateribus Trianguli ABC parallelæ, GO, QE, PD; & his aliis parallelæ Cq, BG, GF, ducantur; reliqua demonstratio pene conveniet cum superiori.

Notandum autem: Si loco Triangulorum similia Parallelogramma, aut etiam Triangula irregularia similia sumantur, demonstrationem parum variari; universalitatem vero demonstrationis ad oculum apparere.

N. V.

Eadem methodo (Fig. V) ostenditur: In Triangulo rectangulo quocunque ABC, quadratum hypotenuse ABVT, æquale esse duobus quadratis BCpP, ACQq, reliquorum laterum quomodocunque se habentium.

Ductis enim, ut antea, parallelis, CS, PO, OR: ob situm inter easdem parallelas, easdemque bases

Parallelogrammum $\left. \begin{array}{l} \text{BCSD} \\ \text{ACGE} \\ \text{CGHB} \end{array} \right\}$ æquales est Parallelogr. $\left. \begin{array}{l} \text{BCpP} \\ \text{ACQq} \\ \text{CGEA} \end{array} \right\}$

Et consequenter, Parallelogrammum HGSD æquale est duobus quadratis, BCpP, & ACQq.

Porro sub iisdem Basibus & intra easdem parallelas, æquale est Quadratum ABVT Parallelogrammo ABOo; huic eadem ratione BOCJ, & huic BCFR. Quia autem supra num. 3. ostensum est, lineas BP, HV (ibi BS, HR) æquales esse: hinc sequitur, & BD, æqualem HF; & sub his basibus, iisdemque parallelis DF, SR, parallelogrammum BDSC æquale esse parallelogr. HCRF.

Addito ergo communi BHGC, erunt BCRF, i. e. ABVT, & HGSD i. e. BCpP & ACQq simul, æqualia. q. e. d.

Quod vero demonstrationem hanc universalem nominare aucti sumus, ex Figura IVta facillime apparet, si loco Triangulorum Parallelogramma similia sumantur; demonstratio enim pene eadem erit. In Figuris regularibus Triangula e centrīs assumi, aut eadem ad Pa-

rallelogramma reduci poterunt: eadem ut in irregularibus manente demonstratione.

Cæterum quamvis mutata horum Diagrammatum constructione, idem modis aliis compluribus demonstrari potuisset: in præsens tamen ad continuandam præpositionem Pythagoream sequens enunciatum hic referre suffecerit: **IN OMNI PYRAMIDE RECTANGULA, TRIA QUADRATA LATERUM, ANGULOS RECTOS IN VERTICE COMPREHENDENTIUM, ÆQUALIA SUNT QUADRATO DIAMETRI SPHÆRÆ CIRCUMSCRIPTÆ.** Nesciis nobis, utrum a quoquam enunciatum hoc sic demonstratum, semestris spæcium (exemplo *P. Hartmanni*, ad laborem hunc nos invitantis) definitum sit: intra quod demonstrationem ejus aut ab aliis expectabimus, aut ipsi dare tenebimur. An autem (ut analogice apparet) uti **IN CIRCULO, UNICA MEDIA PROPORCIONALIS**; sic etiam **IN SPHÆRA DUE** inveniri possint, curiositati uniuscujusque pensandum relinquitur.

ECLIPSIS LUNÆ

Anno 1681. die 29. August. mane

GEDANI

2

JOH. HEVELIO

observata.

Tempus juxt. Horol. amb. Hor. /.		Altitudi- nes.		Tempus corre- ctum.	
		o.	l.	Hor. /.	l.
1. 1. 3.	Altitudo Palilicii	24.	14.	1. 4. 48.	
2. 4. 30.	Eadem altitudo.	32.	58.	2. 6. 32.	
2. 9. 0.	Rursus capta.	33.	30.	2. 10. 32.	
2. 45. 0.	Vestigium penumbrae.			2. 46. 30.	
2. 53. 0.	Penumbra paulo densior.			2. 54. 0.	
2. 59. 0.	Adhuc densior.			3. 0. 0.	
3. 1. 0.	Densissima.			3. 2. 0.	
3. 2. 0.	Initium Eclipsos.			3. 3. 0.	
3. 6. 0.	Prima Phasis.			3. 6. 30.	

Temp

Tempus juxt. Horol. amb. Hor. / . //		Altitudi- nes. o. / . //	Tempus corre- ctum. Hor. / . //
3. 12. o.	Secunda Phasis.		3. 12. 30.
3. 14. o.	Tertia Phasis.		3. 14. 30.
3. 20. o.	Quarta Phasis.		3. 21. o.
3. 22. 30.	Mons Sinai totus tectus.		3. 23. o.
3. 29. o.	Sexta Phasis.		3. 30. o.
3. 43. o.	Altitudo Pollucis.	30. o.	3. 43. o.
5. 2. o.	Centrum Solis oritur.		

ANIMADVERTE N D A.

Initio, Hor. sc. 1. matutina, eum speculam ascenderem, vix spes aliqua, ob nubes totum fere cælum obtegentes, dabatur vel quicquam solidi observandi; at vero circa Hor. 2. nubibus paulatim dehiscen- tibus, Eclipses hujus, tam Initium penumbrae, quam ipsum verum Ini- tium optime notare, ac etiam sex Phases crescentis ad Hor. usque 3. 22. min. faciei Lunariss, in Schemate delineare mihi obtigit; at postmodum densissimæ nubes intervenerunt, ut nihil quicquam amplius de reli- quis Phasibus, maxima obscuratiõne, multo minus de decrescen- tibus observari potuerit: atque exinde minime constat, quanta hæc Ecli- psis extiterit, aut quousque duraverit. Colorejus erat cineritius, sive fuliginæus. Tempore observationis Mons Porphyrites, & M. Aetna fere in eodem perpendicularo existebant.

Phasis I, quæ in Schemate delineata fuit, per Monsen Eoum transi- bat.

II. Ad Paludes Arabia incedebat.

III. Inferiorem ripam Paludis Maræotidis, & extremitatem Sinus Sirbonis tangebatur.

IV. Per Insulam Leroam incedebatur, ad ipsum M. Sinai usq; sed dictus Mons totus adhuc erat conspicuus.

V. Sinum Syriticum transire videbatur, sic ut totum M. Si- nai umbra jam tegeret.

VI. Supra Sinum Syriticum, ultra Inf. Eretam, & per Mare Martium incedebatur.

His Phasibus delineatis densissimæ nubes intervenerunt, ut nihil quicquam amplius, utut animitus exoptassem, deprehendere poterim. *Nova vero Stella in collo Ceti* hac nocte, Luna etsi plena & splendente, major erat ea in ore Ceti, sed nondum æquabat lucidam Mandibulæ; altera vero *in collo Cygni*, nudis oculis ob æjus tenuitatem parvitatemque haud quidem conspecta, sed Telescopio tamen deprehensa est.

Excerpta est hac observatio, quam Celeberrimus Autor in restituta (de quo & ipsi & universo Orbi literato enixe gratulamur) post immanem fortunarum laborumque ex lugubri incendio jacturam, Specula sua Astronomica, inter primas instituit, ex literis Ejusdem d. 20. Dec. scilicet nov. 1681. cui etiam longe benevolentissimam Operum suorum hoc anno, per Dei gratiam edendorum, communicationem nos debere, cum proluxa gratissima mentis significatione non possumus non profiteri. Tanti autem eadem nobis est, ut ex voto & re Eruditorum omnino existimemus, si, nobis indicibus, velut anticipato, quidem pteu Celeberrimi Hevelii ipsis brevi expectandum sit, cognoscant. Inter ea vero sunt

I. Annus climactericus, sive Rerum Uranicarum aut observationum Annus quadagesimus nonus; exhibens diversas occultationes, tam Planetarum, quam Fixarum, post editam *Machinam Calassem*: nec non plurimas altitudines meridianas Solis, ac distantias Planetarum, Fixarumque Anno 1679, quousque divina benignitas concessit, impetratas, cum Amicorum nonnullorum Epistolis ad rem istam spectantibus Gedani in Fölio.

Continebit Liber. referente Cel. Autore, observationes maxime notabiles rarissimasque, post editam Machinam caelestem, ad Jerusalem usque, incendiis diem, quo tota ipsius Urania conflagravit, nimirum 26. Sept. ex æthere impetratas: eas cum primis, quas presente Præcl. Dn. Edmundo Hallejo, Illustris Societatis Regiæ Anglicanæ, in fidem Instrumentorum suorum nudis pinnacidiis constructorum, observationumque totis quinquaginta annis habitarum, ac parte II. Machinæ Coelestis comprehensarum, habuit. Quæ singulari divini Numinis Benignitate flammis erepta, curiosis siderum scrutatoribus vel eo nomine accepta erunt, quod suffragio suo caterarum, ex quibus Catalogum Stellarum Fixarum, Globosque accuratissimæ mox habebunt, stabilient. Accedet

tis

is continuatio historiarum novarum Stellarum, imprimis mira illius in collo Ceti.

II. Literarum & iudicia Illustrum ac Celebratissimorum Virorum de rebus Astronomicis, ad JOH. HEVELIUM; studio atque opera I. E. O. Gedani.

III. Uranographia, Sidera Universa ex Catalogo *Cel. Antoris*, tam circa Polum Arcticum, quem Antarcticum, in plano, secundum omnium Stellarum veram magnitudinem complexa. Referet ea, præter Stellas alias recensitas, 800 circiter novas; Asterismos pristinis recenter adjectos, Camelopardalim, Canes Venaticos, Lacertam, Leonem Minorem, Lynxem seu Tigridem, Monocerotem, Uraniam sextantem a Vulcano repetitum, Triangulum minus, & Vulpeculam cum Anserem.

IV. Globi cælestes diversissimæ magnitudinis, ad annum 1700 completum: ex observatis, diligentia tot annorum incredibili, stellarum omnium hæcenus cognitarum locis correcti, & altera ferè parte Stellarum, atque hæcenus prodierunt, auctiores. Cujus documentum est Tabella ad latus posita, numerum Stellarum Tyconicarum & Hevelianarum unius & alterius sideris referens: Sparsis illis, quæ ab aliis huic illive Asterismo adscriptæ, a Nostro vero novis suis tributæ sunt, non connumeratis.

Sidera Cœlestia.	Num. Stell. Tyconis.	in Glob. Hevelii.
Andromeda.	23.	48.
Antinous.	7.	26.
Aquila.	11.	24.
Bootes.	26.	54.
Canis Minor.	3.	14.
Cepheus.	11.	52.
Cetus.	22.	47.
Cygnus.	26.	48.
Hercules.	28.	49.
Leo.	36.	60.
Pegasus.	20.	34.
Perseus.	28.	46.
Serpentarius.	18.	37.
Ursa Major.	36.	74.

V. Catalogus Stellarum Fixarum omnium, ex observationibus multorum annorum indefesso labore Gedani habitis, constructus, ac plurimis stellis hæcenus nondum a quoquam observatis, locupletatus; exhibens tam Longitudines, & Latitudines, quam Ascensiones Rectas & Declinationes, ad Annum

Annus Christi completus 1660. Cui annexa sunt quorundam Illustrissimorum Virorum loca, ad eundem Annum deducta, earum videlicet Fixarum, quas ipsi olim observarunt, secundum longitudinem & latitudinem; utpote *Tychonis Braheii, Principis Hassiae, Riccioli, Ulug. Beighii, & Prolemai.* Quo protinus ad oculum cuique pateat, an & quousque observationes omnium convenient? an vero & in quantum discrepent?

Huic Catalogo Universali, annexus erit alter ad annum 1700 completus, secundum longitudinem & latitudinem, cum Tabula Ascensionum & Declinationum, & quidem 526 Fixarum, eorundemque differentiis, inter annum videlicet 1660. & 1760.

Hac praeter Cel. Vir in quindecim Volumina, Vulcano per Dei gratiam subducta, Literas omnes Illustrum ac Clarissimorum Virorum ad se scriptas, cum responsionibus, ab anno 1630 ad presentem 1682. digessit: in quibus praeter ea, qua ad Astronomiam, Geometriam, Opticam, Chronologiam, Mechanicam & Physicam spectant, nihil rerum privatarum aut aliorum in Orbe gestorum, atque inde tanto majori Orbis Erudito thesaurus sperandus foret, si, quod elegantissima Typographia Heveliana, ubi flammis indignis evasisset, praestitura fuisset, aliorum opera sumptuque, in vicem laudabilem succedente, sperari possent. Plurimum certe referret, aliis etiam constare, ut verbis laudatae Epistolae rem enunciemus: quid inter nos (Dnum Heveliam, Aliosque) gestum, scriptum, disceptatum, & quibus rationibus quilibet res suas corroboraverit, tum quorum opinio de diversissimis rebus mathematicis praevaerit.

Potuissemus, insignis colophonis loco, antegressis adjungere Catalogum MSSorum a venditorum Celeberrimi Kepleri, in scriniis D. Hevelii hactenus reconditorum, eadem Humanissima Manu nobis indultum, nisi jam laborem hunc Clariss. Editor Transactionum Philosophicarum Anglicarum Anno 1674. Vol. octavo, pag. 20. occupasset.

Ne vero pari cum caetera erudita supellestite Heveliana feco, Eadem diris flammis in rapinam cecidisse, frustra quisquam forte dolens, suffecerit hic divinam clementiam debite deprecasse, per quam ea tam Vulcani, quam Autolycei depredatricas manus, singulari providentia evasere: ut adeo Celeberrimo Possessori & hunc thesaurum, obstetricantibus Eorum, qui publico ea curare possunt, manibus, grata aliquando debere possit posteritas.

N. II.
ACTA
ERUDITORUM

publicata Lipsia

Calendis Februarii, Anno MDC LXXXII.

MUSEUM REGALIS SOCIETATIS.

Londini A. 1681.

Prostat Lipsiæ apud J. Grossium & C. F. F. Hæredes.

Recensuimus Calendis Januarii pag. 1. sqq. Naturalia quadam ex animali & vegetabili Regno, Musco hoc recondita. Super sunt qua ad Minerale Regnum spectant, nec non Artificialia: qua nunc promissi memores subijcimus.

MINERALE ergo quod attinet Regnum, se offerunt primo petrefacta, quæ inter pag. 255. *Ichthyites* in modum typi: hoc est lapis, cujus plano figura piscis non est impressa, sed cavitas lapidis interior in figuram ac typum piscis exacte est formata, adeoque quasi matricem aut formam exhibet, cui alia corpora, pro induenda piscis figura imprimenda sint. Sequuntur plures entrochitarum, item Coralliorum species ac varietates; speciatim *Corallium rubrum*, cujus radix supra truncum corallii albi expansa p. 275. *Rupes Adami autum*, ex qua in forma crystallorum hexangulari excrescunt. p. 281. *Lapis viridis, Smaragdi species*, quæ inter sua calefactis, in tenebris, ad tempus notabile, scilicet per $\frac{1}{2}$ horam, persem luceat: ita quidem, ut color ejus viridis, (secundum ea, quæ observavit autor) admoti igne incallescens, in intensissime caruleam mutantur, quem pariter retineat, quamdiu splendet, redonate postmodum nativa viriditate p. 287, qui lapis, si non idem est cum *Phosphoro Smaragdino Elsbolzii*, in observat. de a. *Phosphoris*, p. iii. sensu haud multum ab eo discrepare videtur. De *Turcoide* etiam refert Autor, speciem enim videri æruginis, suo modo petrefactam, id quod præter colorem et sapor ejusdem

calcinati confirmet: unde minus mirum videri possit, lapidem hunc tandem, præsertim aeri diutius expositum, coloris elegantiam perdere, quæ possit restitui per Oleum vitrioli, quod absumat fatiscentem & deflorescentem ejus superficiem. p. 294. quod posterius tamen experientia scrutinio ulteriori committendum, cum alias haud facile sit, colorem Turcoidis deperditum restituere. Prout vero Autor hoc loco Turcoidis alterationem considerat, ita sub lapidum & similitum fossilium recensione ubivis fere observat, quomodo acidorum respectu se gerant, an cum iisdem, & cum quibus effervescent. Quæ inserviunt illustrando similis argumenti Autoris scripto, *of the Luffation, arising from the mixture of bodies*; hoc est, de luffa e mixtura corporum oriunda, quod ipsum jam Gallico Idiome Parisiis A. 79. prodiit, sub Tit. *Experiences sur le combat, qui arrive du melange de diverses liqueurs, avec toutes sortes des corps*. Recenset porro *Crystallum Talsosam seu Crystallum Islandicam* Bartholini, p. 309. Refractiones singulares hujus lapidis, structuræ tribuit inæquali, ideo, quod is non fructum unicum saltem, aut absolute continuum, sed compositus sit ex distinctis laminis seu bracteis, diversimode contiguis, adeo ut in quibusdam locis distinctæ istæ laminæ, saltem unam refractionem, in aliis duas, vel plures efficiant, p. 310. Prostat hinc *Magnes ponderis 60 librarum*, haud quidem ingens adeo pondus elevans, ac cum tamen novem pedes distantem movens. Partes quædam ipsius diffractæ, in proprium locum denuo repositæ, multum ejus robori addiderunt p. 317. Mutabile sc. magnetis robur est, adeo ut successu temporis multum de sua vi tractoria, & quæ inde pendet, appensorum ferramentorum suspensoria amittat. Pro avertendo tamen hoc defectu, quin & pro eodem jam facto forte, cortigendo, facit actionis ejus continuitas, simili fere ratione, atq; in moralibus exercitium virtutum generosiores eas reddit, & animales motiones per crebriorem usum fortiores evadere solent; id quod curiosa ab Autore recensita confirmat observatio magnetis cujusdam armati. Sed ecuplum is proprii sui ponderis initio attollebat, sed per aliquot annos sepositus, quantum roboris partem amiserat; cujus restituendi causa, tantum eidem rursus, quantum sustinere poterat, ponderis ferri fuit appensum, & ita aliquandiu relictus: hinc ab aliquot septimanis denuo plus ponderis ab ipso ferre posse observatus fuit; quod ubi pedetentim, addito novi

semper

semper ponderis augmento, repeteretur per biennium, lapis iste non solum pristinum robur recuperavit, sed vigoris etiam sui incrementum cepit tantum, ut vigecuplum proprii ponderis attolleret. p. 318. *Ingens mineralium lunæ varietas*, p. 323. *cum vixustum metallum, tanta minera seu matricis varietate ludat, ac Luna: sicut Cupri minera, præ aliis elegantissimorum colorum mixtura conspicua esse solet.* Item præter lunam capillaceam, etiam *Cupri Capillaris*: p. 326. *it. capillaceum & granulosum Cuprum simul, nativum in uno frusto. c. l. Minera aliquot Jovis: qua occasione mentionem Autor injicit mixturæ, contra morsum canis rabidi, ex mithridatio & stanno, plurimi a Venatoribus quibusdam æstimatæ.* p. 329. *Plumbum crystallinum, hoc est in spices hexagonos finiens, e minera.* p. 329. *Ferri minera, ex qua metallum, plurimum longarum & rotundarum stiriarum formam, majorumque acicularum crassitiem induens exurgit.* p. 330. *Duo ossa pedis humani in ferrum mutata: item frustum stiria lapidea (Germ. Tropffstein) ferrificatum.* p. 332. *Frustulum naturalis salis Ammoniæ, per subterraneos calores, in lithantra cum fodina prope Civitatem Angliæ Nevv Castle, sublimati,* pag. 339. *Idem Sal in forma Coni saccharini ex sua matrice, prout ex terra dicti loci fuit eruta, arte sublimatum: uti & spiritus vol. ex eodem Sale cum calce viva addita destillatus.* p. 353. *Sal quoddam singulare (seu anomalon) ex montanis Teneriffæ desumptum, ad alceli satorum naturam accedens.* p. 339. *Frustum succini $\frac{1}{2}$ pedis longitudine, fossile, seu fodiendo repertum sub propugnaculis Rensburgensibus in Holstia, pedes 18 sub terra, loco 25, milliaria (intellige Anglicana) a Baltico pariter & Germanico Oceano distante,* p. 343. *Frustum succini flavi, cum cicada inclusa:* p. 334. *Ut & alia, cum culice, muscis & similibus insectis reconditis. c. l. Sulphur nativum crystallizatum Peruvianum semi perspicuum.* p. 345. *Terra, quæ pluviz ad instar copiosa ex ære decidit in Archipelago, sub incendio Vesuvii a. 1631. eaq; duplex, grysea una, altera bolaris, similis jalapæ pulverizatæ:* p. 346. *hinc & alia terra pluvialis, ex Tenariffa, pallidi argillacei coloris & insipida. Hæc cum Oleo vitrioli mox effervesceit, illæ minime.*

Naturalibus succedunt ARTIFICIALIA. I. *Chymica: ut Oleum Nicosiana seu tabaci per descensum: hujus una, vel duæ guttæ lingue felis impostæ, immediate horridas convulsiones excitarunt, &*

I. minuti horæ spatio eam enecarunt; de eodem oleo aliquoties autor Parenti suo, Tabaci fumo affueto, aliquantulum contra odontalgiam exhibuit, dentibus applicandum, felici plane cum successu: ipse vero autor tabaci fumo minime assuetus, eodem modo aliquando idem oleum cum usurpasset, tametsi nihil spati salivarii deglutiverat, nihilominus summe debilis redditus fuit, cum superveniente vomitu p. 352. Oleum per Alembicum destillatum *ex rad. arboris Cinnamonis*, contusa & in aqua macerata, simillimum camphoræ, p. 352. *Oleum macis* recens expressum, liquidum, colorem referens Tincturæ croci, & odoratissimum: id quod confirmat assertum Linschotti, colorem originalem macis esse scarlatinum. *Salia fixa* plurium simplicium Vegetabilium, de quibus autor asserit, quod rite tractata, eadem ex diversis subjectis, multum inter se differant, tam acrimoniam, quam modis aliis, etiamsi æqualiter sint calcinata: adeo ut usus eorum promiscuus, in Medicina minus tutus sit: cum, exempli gratia, Sal Tartari scrup. ꝑ. tam potens sit, ac scrup. i. Sal. absinthii, p. 353. *Phosphorus Hermeticus solidus*, qui luci vel Solis vel ignis expositus, in tenebris aliquandiu lucere solet. Autor hujus primus recte dicitur *Baldwinus*, nunc defunctus, qui tamen nec modum, nec ingredientia ullibi manifestavit. Eundem *Dr. Fr. Slare*, Anglus, An. 1672. felici successu & præparavit, & Societati Regiæ exhibuit. Cretam licet calcinatam solvit in s. q. spiritus nitri, solutionem filtratam evaporat ad Salis consistentiam: hoc in testa sub tegula fornicata calcinat, non absque ebullitionis impetu successively, observando ubique debitas enchirises, (prolixius ab autore recensitas) restitente tandem, omnia ubi refrixerint, in testa capite mortuo flavescens coloris, qui quousque conspicitur, eoque etiam vis luminosa se extendit: custodienda massa hæc sedulo ab aere, alias septimanæ intra spatium vim suam amittit. Observationes haud vulgares circa hunc Phosphorum factæ, & ab autore recensitæ, sequentes sunt. Expositus auroræ splendori, paulo ante Solem exortum, exhibet lucidum quasi roseum nitorem: appropinquante vero Sole ad meridianum, ad intensiorem ferri candefacti splendorem assurgit: paulo post Solis occasum, ad pallidum colorem instar matris perlatum declinat. Luci candelæ, vel fasciculi lignorum expositus, pallidi coloris lumen, simile ille, quod sub Solis descensum asciscit, contrahere solet: expositus

vero

vero ad notabile tempus Lunæ clarissimæ radiis, nec tantillum hinc lucere observatur. In Vacuo Boyliano asservatus, etiam per 4 aut 5 menses, proprietatem istam Luminis rapacem minus solet perdere. Causam Phænomeni hujus in genere redditurus supra laudatus *Dr. Stare*, i. id, quod in mistura ista lumen suggerit, arbitratur esse partes igneas puras Spiritus Nitri, in creta concentratas: 2. modum quod attinet, fieri hoc ipsum non per imbibitionem lucis, sed saltem per impressionem ab illa factam, unde oriatur motus in mistura, luminis productivus; &c. Noster vero Autor suspendit prope judicium imprimis enim quid lux sit, pressius declarari cupit: hinc arbitratur, quod in præsentî casu Sal cretaceus, nitrosus, & aeræ particule insimul inserviant ad componendum subjectum aptum recipiendo genuino corpori lucido &c. &c. p. 357. Sed præter hunc Philosophorum solidum, Autor præterea mentionem facit duplicis *phosphorici quidi*, quorum prioris quidem supponatur autor *Dn. Dan. Krafft* (revera tamen est *Kunkelius*, *Electori Sax. olim a Laboribus Chymicis, qui secretum hoc se Krafftio communicasse affirmavit*) posterioris vero inventor est *Dn. Boyle*, qui noctilucantem aeriam appellavit.

Sequuntur 2. *Instrumenta ad Philosophiam naturalem pertinentia*: In quibus eminet imprimis a *Weather Clock*, seu automaton, mutationes tempestatum & temperaturæ aeris ostendens: constat principaliter ex horologio cum pendulo, Barometro, thermometro, mensura pluvisi, Ventilogio & hygroscopio. p. 358. Instrumentum pro mensuranda quantitate pluviæ, quæ certo temporis spatio, super certam soli partem, v.g. jugerum destuat, descriptum p. 358. Autor ejus est *D. Wren*, nunc Soc. Reg. Præses Illustrissimus. *Furnus Lampadis*, inserviens tam exclusioni ovorum, pro observando generationis processu, quam digestioni liquorum &c. p. 359. *Speculum asferium convexum*, h. e. compositum ex duobus vitris concavis, uti eo cum volueris, aqua communi replendis: p. 359. *Instrumenta Otoscopica* tria, pro juvando auditu, ex ebore unum, alterum ex eupro; in formam infundibuli, nisi quod rostrum sit nonnihil inflexum, pro meliori ad aurem applicatione & soni receptione: unum ex istano figuræ conicæ, cum inclusa cochlea, p. 359.

Hinc 3. *Arithmetica Mathematica & Mechanica*, v.g. *Telescopium reflectens*. p. 360. *Instrumentum* demonstrans, in quantum

navis adverso vento vela facere queat. p. 364. *Canoo* seu navicula Groenlandorum p. 364. *Venenum Macassarensium*, quo arma inficiunt. Cujus cum varii sint modi, in eo, quod hic prostat, apparent crura alizque partes speciei cujusdam ex cantharidibus, quæ videntur mista cum certo Sale corrosivo. p. 368.

Denique 4. *pure Mechanica. Statera Chimensis*, exacte descripta: p. 369. *Par follium* ligneorum. p. 369. *Sembradore Hispanicus*: hoc est machina, mediante qua simul & aratur & seritur & occatur. *Varia Indorum Utensilia* p. 372. item *Chirarbeca & Ocrea Islandorum*. pag. 375.

Tandem *moneta*, & alia ad *Antiquitatem* pertinentia, Opus finiunt p. 380.

Præter opinionem crevit sub manibus recensus Musei. Sed e ratione consultum voluimus Anglicana lingua minus gnaris, qui nihilominus uti hoc libro suo cum fructu poterunt, si figuras quibus expressa cuncta ad amissum sunt, conferre cum Excerptis his nostri sustinuerint. Appendicem vero qua anatomen comparatam ventriculorum & intestinorum continet, Calendis Martii sumus exhibituri

HERMANNI NICOLAI GRIM,
Chirurgiæ & Medicinæ Practici, & Societatis Indiarum Orientalium, Medici, Compendium Medicum - Chymicum.

Batavia Japonorum. Anno 1679. in 8.

Prasens hoc scriptum est succincta quadam Praxis medica; e longæ experientie sinu, ut in præfatione loquitur Autor, protrahitur. Primo quidem uniuscujusque affectus specialis remedia & formulas, sibi tam in Europa, quam India usitatiora, in genere, ille ipse recenset: hinc Observationum nomine speciales curationes, historiam morbi paucissimis enarrando, & remedia administrata adjiciendo subjungit: denique in fine Operis, curiosam variorum medicamentorum nonnullorum præparationem, annexit. Ipsas quod attine curationes, & remedia adhibita, præter Vomitoria antimonialia & purgantia vegetabilia, alterantia adhibita maximam partem de natura

tura Salium vol. Oleosorum existunt, sive præparatione jam ita elaborata, sive permissionem in ipsis præscriptionibus talia reddita. In specie *L. I. c. 1. obs. 1. p. 13.* Hemicrania gravis ex acri salsa materia, exterioribus membranis infixa, applicato cum linteis spiritu Cornu Cerv. brevi fuit fugata. *Obs. 15. p. 61.* Virgo Epilepsia habituali a 3 ætatis anno, ad 15 usque confictata, interpositis laxativis debitis, sequenti mistura, crebrius eam capiendo, fuit curata:

Rec. Spir. sangu. humani dr. i.

Tinctur. castor.

Ess. succini ana dr. f.

Sal. succini volatil. scr. i.

Aqu. secundinæ unc. ij.

Syr. Præoniæ tinc. f. M.

Observ. 99. referuntur modi, quibus restituti fuerint ii, qui sub navali ad Indiam Orientalem itinere scorbuto correpti, membrorum rigore & aliis gravioribus symptomatis laborarunt. *L. 3. Obs. 26. & 27.* contra scæterum, spiritus Salis ammoniaci acidus potui ordinario instillatus, mire extollitur. *Obs. 36. p. 295.* notatur Diabetes, cum macie, ex abusu potus Thee, curatus, cum diæta, ut plurimum ex lacte, sequenti mistura, interponendo quandoque sem. frigid. emulsionis:

Rec. Liquor. Sal. hæmatitis dr. f.

Tinct. rosarum,

Santal. rubr. ana dr. i.

Syr. corall. unc. f.

Aqu. rosarum,

Nymphææ ana unc. ij. M.

Capitur cochlearim.

Quod denique præparationes medicamentorum attinet, observandum est, quod Autor presentis scripti, jam anno 1677 Belgico idiomate Bataviz Indorum ediderit *Laboratorium Ceylonicum* ex inquisitis Ceyloniæ Insulæ simplicibus condensatum, ut patet ex *Compend. hujus l. 1. obs. 5. p. 208.* (in specie ex *Act. Hafnienf. Vol. V. obs. 5. pag. 223.*) quod a *Barthol. Pielæ Med. D.* latinitate donatum, publicæ luci, suppresso licet penitus Autoris nomine, expositum fuit. Plura ergo remedium, præsentis scripto annexorum, jam in illo *Laboratorio Ceylonensî* fuerunt descripta, præter quæ tamen Spiritum

Tartari

Tartari sassafratum, fuliginis succinatum, Sal. ammon. succinatum, Sal. ammon. theriacalis, Sal. vol. oleosum ex rad. aromaticis delando eliciendum, Sal. cran. human. aromaticum, Tincturam colorum; cum proprio eorum spiritu, Tincturam Sal. Liqueorem Ematitidis, Spiritum Sal. ammon. acidum, mediante quo Tincturam Martis parat, Elixir panis, Elixir. Helmontii, Extractum Opii Tarifatum aromaticum, Hematitem Philosophicum, aliaque nonnō preparare docet.

LA CHIAVE DEL CABINETTI
del Cavaliere Giuseppe Francesco Borri,
Milaneſe,
 hoc est.

Clavis ad conclave secretius Joſephi Franci
Burri, Meliolanensis Equitis.
 Colonia, 1681. in 12.

Cum jam olim undique Burri fama innotuerit, veridica ſub
 eadem, nos raro quoque mendaciſſima, viſum fuit, & p
 ſentis, nomĩs ejus laſigniti, ſcripti mentionem injicere. Bip
 tum eſt hoc ipſum, cujus priori parte, Editor Anonymus, Burri
 men minus favens, ut vel ex præſatione innotceſcit, ſub ſpecie Dia
 gi, aliquot epistoſas exhibet, quas Burrium ſcripſiſſe aſſerit: quĩ
 ſuccinctam Vitæ Burri hĩſtoriam, magis tamen Eccleſiaſtica
 quam civilem ſubjungit. In Parte vero poſteriori recenſentur Inſ
 tiones Politicæ, quas Burrius Regi Daniæ ſubmiſtraverit. Epĩ
 las quod attinet, earundem ſunt X. In quarum prioribus duabus
 fertur Diſcurſus habitus cum quodam nobili Dano, qui certas qu
 dam eventuales, præter hæcæus cognitæ, adeoque chimæricas, in
 ſuq; ſexus in quovis elemento ſibi fixerit, quæ ſint dociles, ſciem
 ram amantes, ſapientibus officiõſæ, aſt inimicæ ſtolidorum: qu
 in aqua ſunt *Ondini ſeu Nymphe*, in Terra *Guami*, in igne *Salom
 dre*, in Aere vero *Sylvii* quæ matrimonio junctæ cum hominĩ
 ſiant immortales, &c. In 2. conſiderat generationem metallorũ
 tam naturalem, quam artificialem. In 4. docet ſecretum ex
 he

bendi semen auri, quod sit lapis verus Philosophorum; in 5. vero modum coagulandi Mercurium per Saturnum liquefactum: sicuti in 6. modum convertendi Mercurium in Solem & Lunam. In 7. describitur aqua destillata cosmetica, ex quibusdam vegetabilibus, pro corrigendis faciei vitiiis. In 8. referuntur varia sic dicta secreta: v. g. conficere globulos vitreos, qui in igne cum insigni strepitu, instar bombardæ displodantur: item statuam, quæ extinctam candellam, quasi inspirando, reaccendat: mobile perpetuum alchymisticum: progerminationem variarum plantarum intra horæ spatium, ex earum seminibus promovere: & denique præparare atramentum crypticum, cujus scriptura evanescat, quæ alio superinducto atramento denuo compareat. In 9. docetur methodus separandi metalla ex suis mineris, per fusionem cum pulvere composito ex p. ii. Tartari p. ii. borrac. & p. nitri carbon. pulveris, p. i. In decimo denique refertur discursus Medici cujusdam Germani, de differentia corporis & animæ, & structura corporis animalium mechanica: cujus vi, citra animam, & citra ullam cognitionem, quasvis suas functiones edant bruta: & hæc omnia simpliciter ex principiis Cartesii: & hæc de Epistolis.

Altera hujus scripti pars continet plura Axiomata Politica, haud tamen adeo secreta, ad quorum normam Princeps imperium suum administrare debeat, illustrata discursibus & exemplis variis.

De quibus tamen omnibus, in Clave hæc contentis, fides quidem sit penes *Editorem*, judicium vero penes *Lectorem*.

**DE VERA PROPORZIONE CIRCULI AD
Quadratum circumscriptum in Numeris
rationalibus**

GOTHOFREDO GVILIELMO LEIBNITIO
expressa.

Proportiones curvilinearum ad Rectilinea investigare Geometra
semper sunt conati, & tamen nunc quoque, etiam post Algebram
adhibitam, nondum ea res satis in potestate est, secundum methodos
F
qui-

quidem hæctenus publicatas; neque enim hæc problemata ad æquationes Algebraicas revocari possunt: & usam tamen pulcherrimum habent, inprimis in-Mechanica ad puræ Geometriæ terminos reducenda, quod norunt, qui talia profundius inspexere, pauci quidem, sed maxime eximii Mathematicorum. Primus Archimedes, quantum constat, invenit, quæ sit ratio inter conum, sphaeram, & cylindrum ejusdem altitudinis & basis, nempe qualis est numerorum 1.2.3. ita ut cylinder sit triplus coni, & æquivalens sphaeræ; unde sphaeram & cylindrum etiam sepulcro suo insculpi jussit: Idem invenit quadraturam Parabolæ. Nostro seculo repertus est modus metiendi figuras curvilineas innumerabiles, inprimis quando ordinatæ BC, in Schemate 1. sunt in ratione utcumque multiplicata aut submultiplicata, directa aut reciproca, abscissarum AB vel DC; erit enim figura ABCA ad rectangulum circumscriptum ABCD; ut unitas ad numerum rationis multiplicationem exprimentem, unitate auctam. Exempli gratia, quia in *Parabola* abscissis AB sive DC, existentibus ut numeris naturalibus, 1.2.3. &c. ordinatæ BC, sunt ut eorum quadrata 1. 4. 9. &c. seu in *duplicata* ratione numerorum, tunc numerus rationis multiplicationem exprimens erit 2: ergo erit figura ABCA ad rectangulum circumscriptum ABCD, ut 1 ad 2. $\frac{1}{2}$. 1; seu ut 1 ad 3. sive figura erit tertia pars rectanguli. Si AB vel CD mancant numeri naturales, & BC fiant cubi, 1. 8. 27. &c. (nempe in *Paraboloide cubica*) foret ratio ordinarum *triplicata* rationis abscissarum: Ergo figura ad rectangulum, ut 1 ad 3. $\frac{1}{3}$. 1 sive 4; seu pars quarta. Sin DC sint quadrata, BC cubi, sive ratio ipsorum BC, rationis ipsarum DC *triplicata subduplicata*, erit figura (*paraboloides cubico-subquadratica*) ABCA ad rectangulum ABCD, ut 1 ad 3. $\frac{1}{3}$. 1; seu duas quintas rectanguli constituet. In *reciprocis*, numero rationis multiplicationem exprimentis præfigitur signum --, sive minus.

Sed circulus nondum hæctenus cogi potuit sub hujusmodi leges, quamvis ab omni retro memoria a Geometris exercitus. Nondum enim inveniri potuit Numerus exprimens rationem Circuli A. ad quadratum circumscriptum BC *Figur. 2.* quod est quadratum diametri DE. Nec inveniri potuit ratio circumferentiæ ad diametrum, quæ est quadrupla rationis Circuli ad Quadratum. Archimedes quidem Polygona Circulo inscribens & circumscribens, quoniam major est inscriptis,

TAB. IV. ad fl. i 682 p. 42
M. febr.

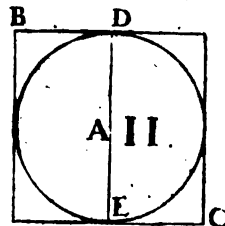
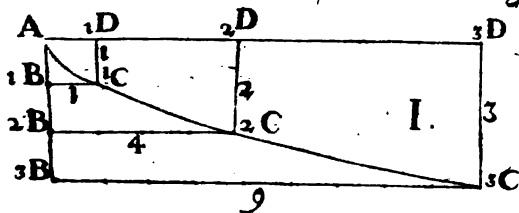

Numero DEUS
I
impare gaudet

III.

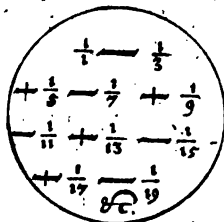

BHG F E D C A IV.
 $\frac{1}{4}$ $\frac{1}{5}$ $\frac{1}{6}$ $\frac{1}{7}$ $\frac{1}{8}$ $\frac{1}{9}$ $\frac{1}{10}$ $\frac{1}{11}$ $\frac{1}{12}$ $\frac{1}{13}$ $\frac{1}{14}$ $\frac{1}{15}$ $\frac{1}{16}$ $\frac{1}{17}$ $\frac{1}{18}$ $\frac{1}{19}$ $\frac{1}{20}$ $\frac{1}{21}$ $\frac{1}{22}$ $\frac{1}{23}$ $\frac{1}{24}$ $\frac{1}{25}$ $\frac{1}{26}$ $\frac{1}{27}$ $\frac{1}{28}$ $\frac{1}{29}$ $\frac{1}{30}$

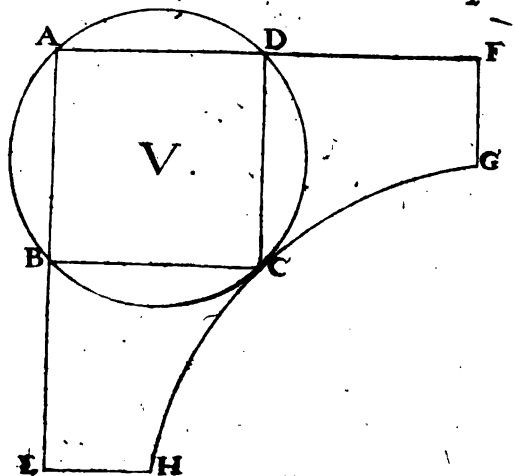



Scriptis & minor circumscriptis, modū ostendit, exhibendi limites intra quos circulos cadat, sive exhibendi appropinquationes: esse scilicet rationem circumferentiæ ad diametrum, majorem quam 3. ad 1. seu quam 21. ad 7. & minorem quam 22. ad 7. Hanc Methodū alii sunt profecuti, Ptolemæus, Vieta, Metius, sed maxime Ludolphus Colonienfis, qui ostendit esse circumferentiam ut 3 14 159 265 358 979 323 846 &c. ad diametrum, ad 1. 00000000000000000000

Verum hujusmodi Appropinquationes, etſi in Geometria practica utiles, nil tamen exhibent, quod menti latifaciat, avidæ veritatis, nisi progressio talium numerorum in infinitum continuandorum reperitur. Multi quidem perfectum Tetragonismum professi sunt, ut Cardinalis Cusanus, Orontius Finæus, Josephus Scaliger, Thomas Gephyrander, Thomas Hobbes, sed omnes falso; calculis enim Archimedis vel hodie Ludolphi, refellebantur.

Sed quoniam video, multos non satis percepisse, quid desideretur: sciendum est, Tetragonismum sive conversionem circuli in æquale quadratum, aliamve rectilineam figuram (quæ pendet a ratione circuli ad quadratum diametri, vel circumferentiæ ad diametrum) posse intelligi quadruplicem; nempe vel per calculum, vel per constructionem linearum; utrumq; vel accurate, vel propemodum. *Quadraturam* per calculum accuratum voco *Analyticam*; eam vero quæ per Constructionem accuratam fit, voco *Geometricam*: per calculum prope verum, habetur *appropinquo*; per constructionem prope veram, *Mechanismus*. Appropinquo longissime produxit Ludolphus; Mechanismos egregios Vieta, Hugenius, aliique dedere.

Constructio Geometrica accurata haberi potest, qua non tantum Circulum integrum, sed & quemlibet sectorem sive arcum metiri liceat, motu exacto atque ordinato, sed qui curvis transcendentibus competat; quæ per errorem alioqui Mechanicæ censentur, cum tamen æque sint Geometricæ, ac vulgares: licet Algebraicæ non sint, nec ad æquationes Algebraicas, seu certi gradus, reduci queant; suas enim proprias, etſi non Algebraicas, tamen analyticas habent. Sed ista hic pro dignitate exponi non possunt. *Quadratura Analytica*, seu quæ per calculum accuratum fit, iterum in tres potest dispelci; in Analyticam transcendentem, Algebraicam, & Arithmeticam. Analytica *transcendens*, inter alia habetur per æquationes gradus indefiniti, hæcenus

a nemine consideratas, ut si sit $X = \sqrt{3}$ æqual. 30, & quæretur X , reperiatur esse 3, quia $3^2 = 3 \cdot 3$ est 17 + 3 sive 30: quales æquationes pro circulo dabimus suo loco. *Algebraica* expressio fit per numeros, licet irrationales, vulgares, seu per radices æquationum communium: quæ quidem pro quadratura generali circuli sectorisque impossibilis est, Superest *Quadratura arithmetica*, quæ saltem per series fit, exhibendo valorem circuli exactum progressionem terminorum, in primis rationalium, qualem hoc loco proponam.

Inveni igitur: vid. fig. 3.

Quadrato Diametri existente 1

circuli aream fore: $\frac{1}{1} - \frac{1}{2} + \frac{1}{3} - \frac{1}{4} + \frac{1}{5} - \frac{1}{6} + \frac{1}{7} - \frac{1}{8} + \frac{1}{9} - \frac{1}{10} + \frac{1}{11} - \frac{1}{12} + \frac{1}{13} - \frac{1}{14} + \frac{1}{15} - \frac{1}{16} + \frac{1}{17} - \frac{1}{18} + \frac{1}{19} - \frac{1}{20} + \dots$ &c.
nempe quadratum Diametri integrum demta (ne nimium fiat valor) ejus tertia parte, addita rursus (quia nimium demsimus) quinta, demtaque iterum (quia nimium readjecimus) septima; & ita porro.

Eritque valor justo major 1 errore tamen existente infra $\frac{1}{1}$
 minor $\frac{1}{2}$ - - - - -
 major $\frac{1}{2} - \frac{1}{3} + \frac{1}{4}$ - - - - -
 minor $\frac{1}{2} - \frac{1}{3} + \frac{1}{4} - \frac{1}{5}$ - - - - -
 &c. &c.

Tota ergo series continet omnes appropinquationes simul, sive valores justo majores & justo minores; prout enim longe continuata intelligitur, erit error minor fractione data, ac proinde & minor data quavis quantitate, Quare tota series exactum exprimit valorem. Et licet uno numero summa ejus seriei exprimi non possit, & series in infinitum producat; quoniam tamen una lege progressionis constat, tota satis mente percipiatur. Nam, siquidem Circulus non est quadrato commensurabilis, non potest uno numero exprimi, sed in rationalibus necessario per seriem exhiberi debet; quemadmodum & Diagonalis quadrati, & sectio extrema & media ratione facta, quam aliqui divinam vocant, aliæque multæ quantitates, quæ sunt irrationales. Et quidem si Ludolphus potuisset regulam dare, qua in infinitum continuerentur numeri 314159 &c. dedisset nobis quadraturam Arithmeticam exactam in integris, quam nos exhibemus in fractis.

Ne quis autem in his parum versatus putet, seriem ex infinitis terminis constantem non posse æquari Circulo, qui est quantitas finita

nita

nita: sciendum est, multas series numero terminorum infinitas, esse in summa quantitates finitas. Exempli facillimi loco fit series ab unitate decrescens, progressionis geometricæ duplæ, $\frac{1}{2} + \frac{1}{4} + \frac{1}{8} + \frac{1}{16} + \frac{1}{32} + \frac{1}{64} + \dots$ &c. in infinitum; quæ tamen non facit plusquam 1. Nam in adjecta linea recta AB (Fig. 4.) quæ fit 1, erit AC $\frac{1}{2}$, & residuum (CB) bisecando in D, habebis CD $\frac{1}{4}$; & residuum (DB) bisecando in E, habebis DE, $\frac{1}{8}$; & residuum (EB) bisecando in F, habebis EF, $\frac{1}{16}$; & ita continuando sine fine, nunquam egredieris terminum B. Idem in fractionibus numerorum figuratorum seu triangulo Harmonico fieri, a me alibi ostensum est.

Multa notari possent circa hanc Quadraturam, sed quæ nunc persequi non vacat; hoc tamen præterire non oportet, terminos seriei nostræ, $\frac{1}{2} + \frac{1}{4} + \frac{1}{8} + \frac{1}{16} + \dots$ &c. esse progressionis harmonicæ, sive in continua proportionè harmonica, ut experienti patebit: Quia & per saltum, $\frac{1}{2} + \frac{1}{4} + \frac{1}{8} + \frac{1}{16} + \dots$ &c. est etiam series progressionis harmonicæ; & $\frac{1}{2} + \frac{1}{4} + \frac{1}{8} + \frac{1}{16} + \dots$ &c. est itidem series harmonicè proportionalium. Itaque cum Circulus sit $\frac{1}{2} + \frac{1}{4} + \frac{1}{8} + \frac{1}{16} + \frac{1}{32} + \frac{1}{64} + \dots$ &c. — $\frac{1}{2} + \frac{1}{4} + \frac{1}{8} + \frac{1}{16} + \frac{1}{32} + \frac{1}{64} + \dots$ &c. posteriorem seriem partialem, a priori subtrahendo, erit magnitudo Circuli, differentia duarum serierum progressionis harmonicæ. Et quoniam quotcumque terminorum numero finitorum progressionis harmonicæ summa, compendio aliquo iniri potest, hinc appropinquationes compendiosæ, (si post Ludolphinam illis esset opus) duci possent.

Si quis in serie nostra terminos signo-affectos tollere volet, is duos proximos $\frac{1}{2} - \frac{1}{4}$, item $\frac{1}{4} - \frac{1}{8}$, item $\frac{1}{8} - \frac{1}{16}$, & $\frac{1}{16} - \frac{1}{32}$, & $\frac{1}{32} - \frac{1}{64}$, & ita porro, in unum addendo, habebit seriem novam pro magnitudine Circuli, nempe $\frac{2}{3}$ (id est $\frac{1}{2} - \frac{1}{4}$) $+\frac{1}{6}$ (id est $\frac{1}{4} - \frac{1}{8}$) $+\frac{1}{12}$ (id est $\frac{1}{8} - \frac{1}{16}$) itaque:

Quadrato inscripto existente $\frac{1}{2}$

Erit Area Circuli $\frac{1}{2} + \frac{1}{6} + \frac{1}{12} + \frac{1}{18} + \frac{1}{24} + \frac{1}{30} + \frac{1}{36} + \dots$ &c.

Sunt autem numeri 3. 35. 99. 195. 313. &c. excepti per saltum ex serie numerorum quadratorum (4. 9. 16. 25. &c.) unitate minorum, unde fit series: 3. 8. 15. 24. 35. 48. 63. 80. 99. 120. 143. 168. 195. 224. 255. 288. 323. 360. 399. &c. ex cujus seriei numeris, quartus quisque post primum noster est. Inveni autem (quod memorabile est) seriei infinitæ $\frac{1}{2} + \frac{1}{6} + \frac{1}{12} + \frac{1}{18} + \frac{1}{24} + \frac{1}{30} + \frac{1}{36} + \frac{1}{42} + \frac{1}{48} + \frac{1}{54} + \frac{1}{60} + \frac{1}{66} + \frac{1}{72} + \frac{1}{78} + \frac{1}{84} + \frac{1}{90} + \frac{1}{96} + \frac{1}{102} + \frac{1}{108} + \frac{1}{114} + \frac{1}{120} + \dots$ &c. summam esse $\frac{2}{3}$, quin

Non momentum modo Sacrorum Dogmatum in hac Religio-
num collatione exponit Autor, sed causas quoque primas &
imas veluti radices prodit, ex quibus dissentientium Partium propriae
hypotheses profeminatae sunt, Idque sine potissimum gemino: cum
ne quis Politicorum forte in animum inducat, operam vel suam in
salutifera doctrina perdiscenda; vel Doctorum, in eadem propo-
nenda ac defendenda, occupari frustra; tum in intentione Docenti-
um ubique perspecta, rectum discernere a pravo, verum a contrario,
tanto rectius possint, quotquot Religionis curam a se non spernunt
procul; sed veram eamque unicam salutis viam non ignorare, sua
quidquam interesse arbitrantur.

Supposito autem, quod per *Interesse Partium*, in Religione puta
dissentientium, nihil designatum aliud hoc in loco velit, quam *πρωτων
αληθεις* recte; & *πρωτων ψυδοις*, secus sentientium, limites etiam
constituit Autor accuratos inter Religionis cujusque *Articulum Prin-
cipalissimum*, & *Principium Primum Dogmaticum*: Certus, Articu-
lum de *Justificatione* v. g. *per fidem*, de *Capite Summo Ecclesiae visibili
infallibili* & *Pontifice Romano*, de *Absoluto Praedestinationis Decreto*,
a suis utique Patronis ac Defensoribus pro Principalissimis haberi,
alios ab aliis; Primi vero Principii Dogmatici partes non nisi horum
effatorum, *Deus dixit, Papa dixit, Ratio dixit*, aliquod in eorundem
scholis occupare ideo, quod articulis singulis a suis, jam expresse,
jam tacite *insisterentur*, utraque *Αυστηρο* omnium ultima in ista
tandem fiat.

Quibus fundamentis instituti sui jactis, ad ipsam Articulorum
Σωφιας pedem promovet, quatuor ubique faciens dicendorum mem-
bra. Quorum *primo* distincte perque partes proponit Thesin suam,
in Libris Lutheranorum Symbolicis definitam; Diſtoque Scriptura-
rum Classico, aut testimonio etiam ecclesiastico probatam. *Secun-
do* Antithesin aliorum subjicit, e primariis cujusque Patris scriptis ac
Scriptoribus petitam: atque ita subjicit, ut simul & Synereticarum,
ut vocant, indolem, ubi thesin scilicet nostram in gratiam adverſae
partis inflectunt aut detorquent; & reliquorum Antagonistarum
artes, cum aequivocationis mysterio sua dogmata conantur occulta-
re, notet ac observet. *Tertio* ipsum non solum Lutheranarum, sed con-
trariarum quoque Religionum Interesse, quo nimirum adducta & per-

permota unaquæque hoc illudve statuat, persequitur. *QUARTUM* denique ex Historia Ecclesiastica erroris cujusque repetit originem. Atque hæc singula, ordine jam dicto, in Articulo de S. Scriptura, de DEO, de CHRISTO, de Integritate & Corruptionis statu, de Prædestinatione, de Justificatione, de Sacramentis in genere, de Baptismo, de Sacra Cœna, de Ecclesia & Hierarchiis, de Adiaphoribus & de Statu post mortem, reliquis nimirum, quibus specialis titulus datus non est, ad alios cognatos Articulos redactis, illisque potissimum Theſibus selectis. Antithesibusque, in quibus Interesse Partium fuit maxime conspicuum, solerti studio, & ad *ὀρθόδοξαν* Articulorum, integramque Fidei catenam plenius intelligendam perquam utili, exequitur.

CASPARIS ZIEGLERI

DE JURIBUS MAJESTATIS

Traſtatus Academicus, in quo pleraque omnia, que de Potestate & Juribus Principis disputari solent, ſtriſtim exponuntur.

Wittebergæ 1681, in 4.

MAGNUM libro huic decus ab Auctore, Consiliario Saxonico, Antecessore in inclyta Leucorea primario, viro tot in lucem editis literarum monumentis de orbe erudito præclarissime merito. Opus ipsum ex variis Disputationibus Academicis in unum hoc volumen succerevit, in duos libros ita distributum, ut prior inter Regalia exhibeat ea quæ *ἄνωτος τὸ κύριον* afficiunt: posterior vero in iis, quæ Fiscis augmento potissimum inserviunt, occupetur. Argumenta singula utilissimi operis ut recenseamus, ipsa eorum prohibet amplitudo ac varietas. Habent hic, quod discant, subditi: habent, quæ doceantur, Magistratus: habet ipsa, quod sequatur, Majestas. Instruunt Theologum, quæ *de jure Majestatis circa sacra* integris undecim Disputationibus, a p. 241 ad 367 traduntur. Jcto, etiam quæ in foro in usus suos transferat, abunde subministrant tot Præjudicia, ac Responsa Prudentum, in primis Nobilissimi Jctorum in Academia Wittebergenſi Ordinis, quæ explicandis juris cujusunque Quæſtionibus passim inseruntur. Civilis vero Scientiæ cultori ea propi-

nantur principia, quæ sequi tuto possit, quibusque imbutus probe ac munitus a perniciosis aliorum dogmatibus cavere sibi quam optime valeat. Adeo vel hic Ziegleri liber comprobatur, quantum consuli Reipublicæ literariæ per illos possit, qui cum civilis Canonicique ac publici-juris solidiore scientia, SS. etiam Theologiæ, civilis item ac moralis Philosophiæ, imo humaniorum quarumcunque literarum cultum per omne vitæ spatium conjungunt.

SEBASTIANI SCHELCKENS,

3Cti ET ANTECESSORIS FRISIA
Elementa Jurisprudentiæ Romana: quibus accessit liber ejus repetitæ prælectionis de Successione ab intestato, ex præscripto Novella 118. concinnatus.

Franeqveræ 1681. in 4.

HOC opusculum, pro tyronibus, ceu videtur, conscriptum, eundem ordinem methodumque servat, qua in suis Jurisprudentiæ elementis Justinianus utitur. Auctor enim totum id ad Imperatoris ductum quadraginta & una tabulis mnemoneuticis complexus, in eopotissimum occupatur, ut singulas, quæ in iis occurrunt, definitiones atque divisiones, uberiori tum ex antiquitate Romana, tum historia nonnunquam recentiori petita explicatione partim illustret, partim legibus Romani ac novissimi Juris; nec non nobiliorum Interpretum auctoritate confirmet, præmissis cuique titulo paragraphorum numero, quique in Pandectis, Codice & Novellis eidem respondeant, succincta recensione. Adjectus de successione ab intestato libellus sex capitibus absolvitur. Primum successione hujus homonymiam, definitionem atque divisionem exhibet. Secundum Descendentium jure cum primi tum ulterioris ordinis explicat. Tertium, quomodo succedant Ascendentes, docet. Quartum Collateralium ordinem enarrat. Quintum, quo jure conjuges utantur, suggerit. Sextum denique, quando succedat Fiscus, proponit; Feudorum, ut & Saxonico jure, sicubi res postulat, non penitus neglecto.

M. Ja-

M. JACOBI THOMASII
P R Æ F A T I O N E S S U B A U S P I C I A*Disputationum suarum in Academia Lipsiensi recitatae,
argumenti varii.*

Lipsiæ A. 1681. apud Joh. Fuhrmannum. in 8.

Octoginta quinque Disputationes per id spatium temporis, quo docendi munere in Academia Lipsiensi functus est, publicæ disquisitioni Jacobus Thomasius, Moralium primum, post Dialecticæ, nunc Eloquentiæ Professor Publicus exposuit. Totidem Præfationes suo quasque tempore ante ipsum confabulationis confictum ab se recitatas publici nunc juris fecit, quæ argumenti tam varii, ut neminem non reperturum in iis arbi remur quædam usibus suis ingenioque accommoda. Theologo exempli causa, quæ *de causis Arbeiismi*, (præf. 65.) *de superbia, primi in paradiso falsi matre*, (præf. 80.) *de duplici more, una corporis, altera animæ*, (præf. 38.) *de dogmate Proclianarum super visione quadam Ezechielis* (pr. 63.) *de testibus veritatis Bernardo, Anselmo, atque aliis* (pr. 84. & 85.) *differuntur: quæ contra Machiavellum, indignantem quod ethnica religio sit abolita*, (pr. 69.) *contra eos, qui Poetarum fabulis ad Historiam sacram detorqueant*, (pr. 81.) *contra duplicis & contradictoria veritatis assertores*, (pr. 42.) *contra Gentiles Deum calo alligantes* (pr. 4. & 25.) *disceptantur, non poterunt non probari. Inveniet Politicus, quæ cum fructu legat, de Machiavellistis & Monarchomachis*, (pr. 49.) *de pomo eridos in certamine dignisatum civilium*, (pr. 26.) *de Optimatum & Plebeiorum in Republica conjunctione*, (pr. 39.) *de Republica Rerumpublicarum*, (pr. 35.) *aliisque ejus generis. Ethicus ut passim in argumenta moralia incidet, & quam plurimos Aristotelis in libris Ethicis locos ætati I. Nic. 9. de πανηγουµενois προς δεσπην.* (pr. 13.) *& illum i. Magn. Moral. ult. sapientiam hero, prudentiam ejus procuratori comparantem* (pr. 64.) *illustratos animadvertit: ita præcipue de vindicata* (pr. 52. & 57.) *a pestilenti Thoma Hobbesii dogmate de statu hominis naturali, quem in bello omnium opera omnes constituit, mortuum Philosophia sibi gratulabitur. Grammatico proverbium de modo salis* (pr. 76.) *de barbaramicea* (pr. 73.) *illudque Anglorum, quo Ulagatum caput ajunt*

lupinum habere (pr. 59.) explicata placebunt. Historiarum cupido non in iucundum erit *memoriam Mauriti Electoris Saxonia* (pr. 44.) doctorumque quorundam virorum, *Joachimi Camerarii* (præfat. 75. *Joh. Benedicti Carpovii* (p. 24.) *Frid. Leibnützi* (pr. 7.) recollere; de *Brasilianorum* item *lingua religione ac Republica* (pr. 16.) cognoscere. Néc defutura vel Physico vel Dialectico sunt, quæ cum voluptate legant. Assatendum tamen, præcipuam in his Præfationibus paginam facere *Philosophicam Historiam*, quam & antehac in *Schediasmate Historico* Ao. 1665. evulgato, inque *Exercitatione de exustione mundi Stoica*, aliisque ad Stoicæ in primis Philosophiæ Historiam facientibus *dissertationibus* Lipsiæ a. 1676 editis, & in novissimo hoc opere illustrandam Auctor suscepit. Huc enim spectant, quæ de *sententia Aristotelis circa originem corporis & animæ humana*, (pr. 67.) de *controversia de tribus in homine animabus*, (pr. 46.) de *erroribus gentium circa animam hominis*, (pr. 46. & 48.) de *μυστικῶν θεῶν Aristotelicorum*, ἀπὸ θεῶν Stoicorum, ἀπὸ θεῶν Epicureorum, (pr. 55.) de *triplici Gallorum Philosophia comparata cum triplici Græcorum* (pr. 79) de *causis ineptiarum barbari ævi Scholastici*, (pr. 82.) de *origine controversiæ Scholasticæ de principio individuationis*, (pr. 43.) de *affectibus semiscentibus controversiæ de gynacocratia*, (pr. 56.) Jesusdemque generis aliis alibi traduntur. Quæ cum ita sint, consultum omnino fore putamus rei literariæ, si & *Disputationes* ipsæ, quæ Præfationibus hisce occasionem præbuerunt, junctim edantur; & varii item argumenti orationes justæ, quas paratas idem Auctor prælo habet, in publico quam primum conspiciantur.

MYTHOGRAPHI LATINI, HYGINUS, Fulgentius, Lactantius Placidus, & Albricus Philoſophus. Th. Munckerus omnes e Mss. & conjecturis emendavit & commentariis instruxit.

Amstelod. z. Vell. in 8. 1681.

Prost. Lipsiæ apud Joh. Grossium, & C. F. F. Hæg.

FAbusærem historiam, quam Mythologiam vocant, explicare instituerunt complures Veterum Græci æque ac Latini: quorum

tamen

tamen pleraque monumenta intercederunt, pauca ad nos pervenerunt. E Latinis quæ supersunt, olim Basileæ & post apud Commelinos junctim edita Th. Munckerus cum Commentariis, eo ipso, quo diem suum obiit, anno, emisit in publicum, Clarissimi Angli *Thoma Gale* ea in re huc dubie æmulatus industriam. Is enim ex Græcis Fabularis historię Scriptoribus jam Cantabrigiæ a. 1671. Palzphati, Heracliti, ac Anonymi cujusdam *Heraclito* recentioris de incredibilibus libellos, cum *Pornuti* Commentario de natura Deorum, opusculisq; similibus aliis: anno 1675. vero Parisiis Bibliothecam Apollodori, Cononis Narrationes 50, Ptolemæi Mephestionis novæ ad variam eruditionem Historię libros 7, *Pasthenii* Nicaensis Erotica, ac *Antonini* Liberalis Metamorphoses, cum Præfationibus & notis eruditissimis, in lucem ediderat. Illius ergo exemplo Munckerus noster Latinis, Mythologiæ illustrandis omni studio incubuit, tandemque duobus, eos tomis comprehensos edidit: quorum prior *Hygini fabulas & Poëticon Astronomicon*: alter *Fabii Planciadis Fulgentii Mythologias, Continentiam Virgilianam, & libellum de prisco sermone; Lactantii Placidii argumenta Metamorphoseon Nasonianarum, & Albrici Philosophi, commentariolum de Imaginibus Deorum* exhibet. In Notis, quæ cuiusvis paginae substratae sunt, plenissimus in Auctores hos, quos explicandos suscepit, habetur Commentarius, ex omnibus omnino, qui historiam fabularem persequenti sunt, contextus monumentis: Textus ex optimis impressis & Mssis Codicibus emendatus & restitutus, dictio ex variis auctoribus illustrata, indices etiam copiosi congesti sunt, & cuiusvis Auctorum de stylo, et ætate & vitæ ipsius editionibusque antea vulgaris Dissertatio præfixa: ut instructum fabularis historię thesaurum dedisse magno studio apparatus, doctissimus autor censendus sit.

THE AERIAL NOCTILUCÆ:

Or some new Phenomena, and a Process, of a fictitious self shinning substance, by Rob. Boyle, Fellow of the Royal Society. Lond. 1680. 8.

h. e.

*NOCTILUCA AËREA, SEU NOVA
quodam Phenomena & Processus substantia
artificialis per se lucentis. Per Robertum Boyle, Societatis
Regia Socium.*

Londini 1680. in 8.

NON æque intuentium oculos perstrinxisse videtur Phosphori Noctilucæque splendor, ac curiosorum excitavit ingenia, & exercuit manus; illa quidem, ad expiscanda Naturæ in istis recondita secreta, has vero ad elaborandum eadem accuratius. Phosphori itaque artificialis præmissa superius consideratio exigit omnino, ut & Noctilucæ, eaque præsentis scripti occasione, injiciatur mentio. Præmittit autem Nobilissimus Autor differentiam Phosphorum inter & Noctilucam: dum illo innuitur corpus, quod ab objecto lucido, Sole vel igne illustratum prius, aliquandiu in tenebris lucet, quale est famosus ille Lapis Bononiensis, & Phosphorus Hermeticus Balduini, collationem quorum mutua superioribus jam annis singulari scripto instituit *Christ. Menzelius*, D. Med. Noctiluca vero tale significat corpus, quod citra præviam extrinsecus factam illuminationem, in fita luce in tenebris fulget. Hujus tres recensentur differentia; 1. est *Noctiluca consistens* (sen *gramme*) quibusdam *constans* dicta, quæ sub spissiori consistentia continuo lucet. 2. *Noctiluca liquida*, sive quæ fluidi liquoris texturam obtinet. De quibus jam *Kirchmaierus* dissertatione peculiari egit. Hisce sibi a D. Kraft monstratis, tertiam, seu proprii ingenii, (haud tamen absque repetitis frustraneorum tentaminum tædiis) partum, superaddit Autor differentiam, *Noctilucam scil. Aëream*, quæ quidem ipsa more priorum non soleat splendere, tactu vero aeris immediate lucem spargat, ita quidem, ut non ipsa materia Noctilucæ, sed ejus effluvia cum aere admisso permixta, lucis phaenomena exhibeant. Hisce præmissis, subjungit plures observationes, in quibus accurate omnia recensentur phaenomena, circa aëream hanc noctilucam notabilia, ista speciatim, quæ in relatione ejus ad aërem apparent, utpote tam ad productionem, quam propagationem lucis ejus specialiter necessarium, ut vis ejus elastica ab illa imminuatur: item quod lux, & fumus lucidus, flammæ

ma ad instar, sensilis caloris haud videatur particeps, nec pulverem pyrium accendere aptus, utut densior & unctuosior luciferæ materiz portio, disposita magis ad incalescentiam, & combustionem existat: quod materia lucifera, etiam citra aeris admissionem, caloris paulo intensioris impetu, fulgurationes quasdam edat, &c. Ex quibus & aliis eo inclinatur, ut arbitretur, lucem noctilucæ dependere a peculiari & celerrima agitatione particularum quarundam minutarum materiz luciferæ, in magnitudine, figura & textura ita specialiter constitutarum, ut impellere valeat contiguum ætherem ad oculum usque nostrum; quodque aeris externi contactus, multum contribuat ad specialem istam agitationem; in Noctiluca quidem consistente, tanquam adjuvans; in aerea vero tanquam necessarium concurrens. Sequitur denique ipsa Noctiluca hujus aeræ preparatio, quæ consistit in Urinæ humanæ putrescente ad consistentiam spissioris syrupi seu mollioris extracti inspissatione, quod magna cum triplo arenæ permixtum, successivis ignis aperti, destillatur gradibus, usque ad summum ejus rigorem, donec sub finem destillationis prodeat mareris, extoris prioribus ponderosior, & in fluido prius destillato prompte subsidens in Receptaculo, quæ est illa ipsa Noctiluca. *Qui Processus, immo quoad principia, cum mosæ Anackerii coincidat, cogitandum rerum hsrum peritis relinqvimus.*

PETRI LOTICHII SECUNDI ECLOGA

in qua Serenissima dux Germanica Domus Saxonica & Palatina ab origine prima percensentur; L. Joachimi Felleri, Poet. P. P. in Acad. Lips. Notis Philologicis & Historicis illustrata.

Lipsiæ, anno 1681. in 8: apud J. H. Frommannum.

ID potissimum hic agit Notarum Autor, ut ostendat, non parum eos falli, qui præter delectationem nihil in Poetarum monumentis reperiri arbitrantur. Nam uti Poetas alios, tanquam humana sapientiz Doctores & Civilis Prudentiz Magistros, introduxit alibi, cum Rappolto, Antecessore suo, ad Philosophiam eos exigens, id est, Philosophorum dogmata ex Poetarum scriptis collecta erudito orbi sistens: ita optimum Superioris Seculi Poetam, Petrum Lotichium Secundum, in medium nunc producit, valut locupletem antiquiorum temporum & historica veritatis testem.

Pri-

Primam Scripti partem ipsa facit Ecloga, e terſis politiſque Lortichii Poematis, ſepoſitis tantisper aliſis, huc tranſlaſa: Curjuſ textui plena deinde manu flores adſperſit, e Philologorum partim, partim Hiſtoricorum hortis atque viridariis decerptos, ſadulus *de Deloyſ* 1489. Cum enim Carmen hoc Heroicum, in Saxoniae Ducis JOHANNIS WILHELMI, & Palatinae Principis DOROTHEAE SU-SANNAE Illuſtriſſimas Nuptias conſcriptum, Celiſſimos Sponſi atq; Sponſae Majores inde origine prima repetat; non modo ipſum argumentum Carminis, partes, atque genus ex hiſtoriae propriaeque artis legibus Autor explicat; ſed uberius quoque de Sereniſſimae Utriuſque, cum Saxonicae, tum Palatinae Domus origine, Majoribus, Heroum, quos utraque habuit, rebus domi foriſque praecclare geſtis, de Germania populis antiquis, metallifodina hinc inde per Sudetum juga repertiſ, Urbium, quin & Academiae in cunabulis, Nominibus, Inſignibus, & incrementis, de arcibus praedatoriis & earum deſtructione, aliſiq; rebus canam antiquitatem ſpirantibus diſſerit, Illuſtri Epithalamio ubique duce uſus atque indice; idque eo facit compendio, ut Hiſtoria Saxonica & Palatina antiquior, velut in nuce exhibita hoc ipſo commentario fuiſſe videatur. In extremo geminus, pro Philologicarum & Hiſtoricarum rerum diſtributio, in diſcultis occurrit.

LA COSMOGRAPHIE AISE'E, CONTENANT LA SPHERE, & uſage du Globe terreſtre, & la Geographie &c. par Gilles de Launay.

i.e.

COSMOGRAPHIA FACILIS, SPHERICAM, USUM GLOBI terreſtris, & Geographiam complexa.

Auctore Gu. Launayo. Pariſis 1681. in 12.

Libellus hic, in gratiam Nobilitatis, Cosmographiam compendio complexus, poſt communisſima de Corporibus Coeleſtibus, juxta Ptolemaei hypotheſin, & Elementaribus, ad placita Ariſtotelis, praemiſſa; Sphaerae artificialis circulos, ut & Globi terreſtris uſum, per vulgo hic tradi ſolita, explicat. In Geographia Terrarum continentium, Marium &c. partes generatim recensuiſſe contentus; ſoli Europaee ſpecialius deſcribendae, ſed ſtrictim, operam (niſi quod ſuae Genti praecipui quid Gallus indulſit) impendit.

N. III.
ACTA
ERUDITORUM
publicata Lipsia

Calendis Martii, Anno M DC LXXXII.

THE COMPARATIVE ANATOMY
Of Stomachs and guts begun: by Nehemiah
Grew M.D. Fellow of the Royal Society, and of the
colledge of Physicians.

i. e.

**Inchoata Anatomie comparativa ventriculorum &
intestinatorum: auctore Neh. Grew M. D. Regalis Socie-
tatis & Collegii Medici Collega.**

Londini in fol. 1681.

Liber hic Museo Societatis Regalis a Clarissimo Auctore Appendicis in modum annexus est, quo intestinatorum & ventriculorum structuram, pro animalium eorumque alimenti varietate distinctam exponit.

Cap. I. exhibet anatonem *Ventriculi & Intestinatorum* sex *Quadrupedum* carnivororum, sc. *Mustela, Furonis, Putorii, Felis, Canis, Vulpis*, in iisque ad tria imprimis respicit. I. *Ad structuram & texturam harum partium*, tam quoad substantiam plus minus membranosa vel carneam, qua ratione intestina felis in musculare & membranaceum dividuntur, quam quoad earundem secundum tres dimensiones quantitatem: una cum respectivis earum differentiis, cum mustela simplicissimam intestinatorum habeat conformationem, canis & vulpes solum obtineant caecum, omnia careant colo.

2. *Ad glandulas* intestinorum horum animalium, non in mustela quidem, at in cæteris, præsertim quatuor ultimis, copiosas; easque vel *sociatas* in racemos junctas, & has fere minores; ex opposito inferioris vasorum in intestina fitas, quorum racemosum quilibet *panctum* *intestinale* vocari possit, saltem quod non unum communem ductum habeant, cum singulæ glandulæ propria habeant sua orificia mucosi liquoris excretoria: vel *separatim* hinc inde dispersas, easque majores ac ampliores. 3. *Ad folliculos* binos sive sacculos prope anum sitos, quibus omnia hæc animalia gaudent, & quos existimat proprios saltem carnivoris quadrupedibus, interius cavos, & liquorem foetorem animali proprium spirantem continentes; quos analogos arbitratur istis folliculis, in quibus Zibethum in Civerta continetur. Speciatim in mustela expansus est super hos folliculos sphincter, qui eos & anum una comprimendo, ad simultaneam evacuationem has partes cogit.

Cap. II. Ventriculum & Intestina *Talpa*, quæ infectis vesci videtur: it. *Ermacei, Sciuri & Gliris*, qui principaliter fructuum voraces, considerat.

Cap. III. Ubi de Ventriculo & Intestinis animalium, quæ simul sunt frugum & graminis voracia, ut *Cuniculi, Equi & Porcelli*, tractat, inter alia in genere, simplex esse cæcum horum animalium, non duplex, contra Glissonium observat. In specie in Cuniculi intestinis structuram Cæci mirabilem, tam quoad magnitudinem, quam quoad valvulam, in linea curiose spirali, ab uno extremo Cæci ad alterum extensam: Gulæ Equinæ amplitudinem, crassitiem, ruborem &c. proprietates Gulæ in omnibus voracioribus animalibus; Intestinorum, præsertim Cæci, & quasi triplicis Coli singularis structuram; tam quoad amplitudinem, quam quoad quadruplex ligamentum, dicta intestina in debita figura conservans, & in plures cellulas ampliores & angustiores contrahens. Post Porcellini ventriculi quasi duplicis, ventrem magnum instar carnivorum quadrupedum figuratum & muscularem, ibique ex opposito pylori sitam rotundam carunculam, magnitudinis avellanæ, ceu obturaculum pylori, partem huic animali propriam; appensumque majori illi, simili modo cæcum aliis intestinis, ex sinistro latere alium minorem ventriculum, ob id cæcum vocandum, & mediante ligamento muscolari, tanquam semivalvula a priori

priori separatim describit. Quoad intestina in sex vel septem differentias discriminanda, ex omnibus quadrupedibus, porcelli & equi Cæco peculiare esse notat, quod ejusdem cum Colo sint structura: sicut ex omnibus quadrupedibus, hæ ipsi & cuniculo (forsan etiam asino ac lepori) proprium sit, quod geminum habeant Colon.

In *Cap. IV.* de animalibus quadrupedibus graminivoris, *Ovis* & *Vitulo* agit, ubi considerandam proponit gulæ ovinae curiosam texturam ex quinque membranarum: quarum intima & extrema cuticulares sunt, illa insuper glandulosa, candida, & friabilis. Cui proxima est nervosa, in hoc & quibusdam aliis animalibus adeo densa, ut proprie corpus nervosum dici queat, compositum ex fibris partim secundum longitudinem gulæ extensis, partim per transversum ad binas musculares membranas excurrentibus: adeoque tendo sit duarum proximarum musculosarum membranarum, quarum fibræ nec spirales simpliciter secundam *Stenonem*, nec decussatæ tantum secundum *Willisium*, sed mixta quadam ratione, ex adjecto ab Auctore schemate rectius intelligenda, instar scuticæ, qua equi incitantur, formatae sunt. His quatuor ventriculi & intestinorum sex vel octo connectuntur. Cum modo recensitis, quoad numerum, texturam & figuram, Gulæ & Ventriculus *Vituli* conveniunt: intestina vero in septem vel novem partes divisibilia, multum ab istis *Ovium* differunt; speciatim horum partes tertia, quarta & quinta, glandularum copia præ istis ovium maxime conspicuæ sunt.

His præmissis, *Cap. 5. 6. & 7.* usum harum partium, quantum ex anatomica structura earum consideratione explicabilis est, subjungit, pluribus Gulæ, officium deglutendi, evomendi, eructandi vindicans: oscitationem & expuitionem contra *Willisium* ab eadem removens: contra quem pariter genuinum gulæ motum, tam sub deglutitione deorsum, quam sub evomitione sursum exponit, idque præsertim elegantem, quam supra attingimus, gulæ *Ovillæ* mechanicam. Simili modo ex structura partium ventriculi, præter alios usus, quintuplicem ejus motum, corrugationem, adstrictionem, undulationem, convulsionem (pro vomitu) & voluntariam motionem (pro ruminatione) eruit: modum ejus perspicue ubique explicans. Idem circa intestinorum usum & officium, secundum eorum structuram diversimode exponendum agit. Speciatim Cæco intestino triplex officium assignat: laxatorem alimen-

alimentorum coctionem. 2. alimentorum & excrementorum receptionem. 3. contenti fluidi ejectione, excernendorum ex inferioribus promotam excretionem. Glandularum vero intestinalium mucositas tribuit hunc usum, ut lubrica intestina reddat, & ceu quoddam fermentum alimentorum colliquationem adjuvet; sicut in Diarrhois naturalibus & artificialibus per illas ipsas humoris evacuandi, ex sanguine fiat separatio.

Cap. VIII. Ventriculos & Intestina Avium examinat. Ex quorum quadraginta speciebus dissectis, tantum tredecim recenset Anatomem. 1. *Cassovarii*. (avis nobis incognita) 2. *Ulula*. 3. *Cuculi junioris*. 4. *Galli gallinacei*. 5. *Columba domestica*. 6. *Monedula*. 7. *Sturui*. 8. *Luscolæ*. 9. *Rubicilla*. 10. *Torquilla sive Verticilla*. 11. *Terraneola*. (*Calandre Carletoni*) 12. *Junconis sive passeris arundinacei*. 13. *Hirundinis domestica*.

Circa horum Anatomem in genere observat, quod omnes fere aves bina Coeca habeant, quæ obtusos faciant angulos cum recto, contra *Willoughby* Ornitol. Speciatim omnia gallinæcorum anatomique genera duo cæca admodum longa obtinere, quæ in gallo in rectum hient, sive aperta sint. *Torquillam* vero cæco carere. Rectum prope anum in quamplurimis avibus silvestribus amplum, adeoque fere pyriforme esse: *Cassovarium*, *cuculum*, *anatem silvestrem*, *querquedula*, & omnes hujus species, ingluvie destitui.

Porro quoad *Galli Gallinacei* Venter, in multis consentit Autor, cum illis, quæ *J. J. Peyerus* circa ventriculi gallinæ Anatomem aliquot ab annis prodidit: (quam ipsam tamen, antea demum, post lectam hanc ab Autore coram Soc. Reg. Anatomem, sequenti, lucem aspexisse asserit) In hoc tamen diversus, quod binis paribus musculorum, sive quatuor illis, molam ventriculi juxta *Peyerum* conformantibus, ab Autore vero molaribus appellatis, adhuc duos alios musculos, quoque unum ex parte sinistra, *deductorem*, alterum ex parte dextra, *reductorem* appellat, superaddit. Circa *Columbas* vero notat earum ingluviem, in *domestica*, parte inferiore, sex vel septem glandulosi laciniis, eleganti figura expressis, concinne instructam: In *Columba Turca* vero curiose præ cæteris conformatam & triplici quasi ventre constantem seu cavitatem: In *Columba* item *gutturosa* similis fere figura; gulam vero admirandæ extensibilitatis, modo tantil-

tantillam infletur. Ventriculos harum similes gallinaceo memorat. Circa intestina *Monedula*, observat fibras musculares primarias secundum longitudinem tenuium, & ex parte Recti quoque, curiosè esse sinuatas sive laciniatas, qualem structuram supra in intestinis Talpæ quoque notaverat, quibus aliæ circulares, istas lacinias æqualiter dividentes, superinstrate sunt. Similem fibrarum intestinalium conformationem in aliis pluribus aviculis, utut non ubique eodem modo, nec eodem loco, v. g. in avicula Anadavadensi, rubicilla, corruca, motacilla, passere solitario, passere domestico, fringilla, sturmo, luteola, hirundine &c. advertit.

His sequente *Cap. 9.* usum istarum partium, in specie illarum ventriculi Gallinacæ, & sinuatarum fibrarum intestinalium, subjungit.

Denique *Cap. 10.* Ventriculum & intestina Piscium considerat. Circa quæ duo inprimis singularia notat: 1. multos non habere ventriculum, scil. in specialem cavitationem expansum, aut saltem exiguum, ut *Salmo*, *Tiaca*, *Barbus*, *Abramus* sive *Cyprinus latus*. 2. Multos plura habere cæca, tria vel quatuor *Percam*, novem vel decem *Rubellionem*, supra triginta *Truttam*, supra quadraginta invicem coæservata, *Asellum majorem & mollem*, *Salmonem* circiter octoginta, intestino crassiori successive, simili fere modo, ac juba collæ equino adhaerentia, quæ ab aliis quibusdam pro tot pancreas habita fuerunt.

JOH. CHRISTOPHORI WAGENSEILII, TELA IGNEA SATANÆ.

Aldorsû Noricorum. A. 1681.

Prostat Nøibergz apud Jo. Hoffmannum & Francofurti ad
Moenum apud Jo. David Zunnerum in 4to.

Continetur hoc Volumine arcana & horribiles Judæorum adversus Christum Deum & Religionem Christianam Libri *avendo-*
vi, quos ex Europæ Africæque latebris erutos in lucem hoc sine
protruxit Autor, ut Theologi Christiani ad tanto rectius meditando
ea, quæ conversionem miserimæ Gentis Judæicæ juvare possunt, oc-
casionem nanciscerentur. Siquidem ex istis ita productis Libris satis

superque innotescit, quid in Christianæ religionē Judæi desiderent ac reprehendant, quidve ex Cacodæmonis suggestionē obstare arbitrentur; quo minus illam tanquam veram pollint admittere.

Sunt autem Librorum istorum numero quinque. *Primus est Carmen Memoriale Libri Nizzachon a R. Lipmanno, qui seculo post Christum natum XV vixit, compositi.* Scripserat is primo Librum prolixum; cui *Nizzachon* h. e. *Victoria* nomen fecerat, eo quod in eodem se omnes Christianorum copias, quas in sui sacrorumque suorum defensionem ex Veteri Testamento legere solent, fuisse & conjecisse in turpem fugam sibi visus fuerat. Idem confecto infelici hoc opere, memoriæ tribulium consulturus, potiora ejus argumenta stridim & breviter *Carmine* complexus est, idque ediscendum proposuit, ut responsiones adversus Christianos tanto magis in promptu haberentur, si ex improviso cum his agendum esset. Ipsum Librum Judæis ereptum pridem publici juris fecit *Theodoricus Hackspanius*: Carmen autem *Lipmanni*, quod Hackspaniano MS. deerat, *Wagenfeilius* ex *Guil. Hew. Vorstii*, & uno suorum Codicum primus in lucem emisit.

Alter est Liber Nizzachon Vetus Autoris incogniti ex MS. Bibliothecæ Argentoratensis, a Dn. Sebastiano Schmidio communicato, qui uti Hackspaniano multo antiquior (nam Seculo XII hunc Autor factum enixus esse videtur) ita & longe nequior ac plane talis, quem omnia secula obstupescunt. Habuit eundem hunc Librum *Sebastianus Munsterus*, & quia is complura ex eo fragmenta Commentariis in Vetus Testamentum & Matthæi Hebraicum Evangelium inferuerat, ideo pridem desiderium cepit Eruditos integro scripto potiundi. De cætero, torus refertus est mendaciis, quique ipsa Veteris Testamenti testimonia mire corrupta ac depravata passim exhibet, idque ex industria Autoris, nullo Scribarum vitio; unde & aliqua pronunciata pro divinis obtrudere laborat quæ nusquam in S. Codice comparent.

Tertius ex eodem Codice Argentoratensi exhibet πλονκίη sive Cinnum quendam ex duabus Disputationibus, ob stylum, homines altercantes, & ipsam rem, plane diversis implexum confusumque, sed a Wagenfeilio evolutum ac bene distinctum. Prior Dissusatio inter R. Fechielem & Nicolaum quendam, qui a Judæis ad Christianos secesserat Lutetiæ habitæ: Posterior vero inter Nachmanidem & Antagonistas

genitum Fratrem Paulum, Fratremque Raymundum Martini, illum ipsum
cujus Liber *Pugio fidei* inscriptus in omnium manibus versatur,
præsentate Jacobo Tarracoenfis Provincia Rege instituta fuit. Utra-
que disputatio eodem ævo peracta, & hæc quidem anno post Chri-
stum natum 1263. Prioris contentionis vix alii meminerint: poste-
rior inter Christianos famosa est, deque illa Franc. Bosquet in Epi-
stola, quæ *Pugioni fidei* præfixa est, ad Josephum de Voisus nonnulla per-
scripsit.

Quartus est *Chisuk Emanu* h. e. liber *Munimen fidei* autore R. Isaa-
co Filio Abrahami, cujus in Linguam Hispanicam conversi, Theo-
logus magni nominis Job. Müllerus in optimo Libro, quem adversus
Judæos Germanice conscripsit, passim non meminit tantum, sed &
fere totum confutavit. Dignum sane hoc *munimentum* est, in cu-
jus disturbancem Christiani nervos intendant suos, quando non ex-
tat aliud Judæorum in hoc infelici argumento scriptum, quod magis
eos in erroribus suis confirmet, veritatisque agnitionem impediat.
Ipsa Lectio facile cuique prodit, circa medium Superioris sæculi demum
conceptum esse retrum ac stygium hunc foetum. Sed quo recentior,
eo est nequior, ferocior & ad fucum faciendum aptior. *Wagen-
seilius* ipsum ex MS. Africano, quo ipsum in Abyla versantem Judæum qui-
dam donaverat, primus edidit.

Quintus & Ultimus est Liber *Toldos Jeschu*, in quo totam vim,
nervosque universos ac artus suæ exercuit erga Deum blasphemiarum
pater omnis doli ac fraudis Diabolus, horrenda & abominanda men-
dacia de vita & gestis Messie *יְהוֹשֻׁעַ בְּנוֹת*, ac Ecclesiarum ejus initiis in-
ter recutitam Gentem disseminans. Istum nefandum Libellum solo
Latino idiomate Part. II. c. 8. *pugioni* sui primus inseruit *Raymundus
Martini* circa finem sæculi a nato Christo XIII. Inde hæc multo post
Porcbetus Salvaticus Monachus Carthusianus in suam adversus Ju-
dæos commentationem transcripsit. *Lutherus* denique ex *Porcbeto*
eundem Germanicum fecit, in cujus Tomo IIX Jenensi compareret.
Hebraicum tandem Exemplar, quo hæctenus eruditus orbis caruit, ma-
gno labore summoque pretio sibi comparatum hic evulgavit *Wagen-
seilius*. Qui præterea ad hos quinque Libros jam recensitos, *Inter-
pretationes Latinas* exquisitissimas adjecit, & sedulam solidamque
Confutationem, tum *Carmine R. Lipmanni*, tum *Libri Toldos Jeschu*
con-

concinnavit. In *Prefatione* autem totius voluminis longe doctissima lectuque dignissima *rationes*, quæ ipsum ad hos libros evulgandos impulerint, gravissimo stylo exposuit, multa simul inspergens alioqui parum in vulgus nota, de modo, quem *Tribunal Romanum in Librorum censura & proscriptione observare solet*, de *Talmude Judæorum*, de *Conversionis eorundem negotio feliciter & cum successu a Christianis tractando*, deque hujus generis aliis pluribus.

In fine voluminis accedit *Mantissa de LXX Hebdomadibus Danielis* adversus *Johannis Marshami Equitis Aurati Angli* novam earundem interpretationem, qua in Libro, qui *Canon Chronicus* inscribitur, ac *Londini* primum anno 1672 editus, & postea *Lipsiæ*, non sine *prefatione* tamen, ut alia, ita & hoc paradoxum norante, ab. 1676 recusus est, orbi Christiano vult persuadere, finem septuaginta illarum *Hebdomadum* haut sane proprie ad Christum, sed ad *Antiochum Epiphanem* attinere, atque hunc vere significare omne illud *vaticinium*. Cujus novæ interpretationis accuratum examen instituens *Noster* in illa *Mantissa*, totius Christianæ Ecclesiæ, quæ est, quæ ullis unquam seculis fuit, causam masculæ defendit, & *Classici Spiritus S. vaticinii*, quo pro columna & firmamento Ecclesiæ semper usæ est, *autoritatem* egregie contra omnia *machinamenta Marshami* tuetur.

JOBİ LUDOLPHI

*Alias LEUTHOLF DICTI, HISTORIA
Æthiopica, sive brevis & succincta Descriptio*

Regni Habessinorum, quod vulgo male Presbyteri Johannis vocatur.

Francos. ad Mœnum. A. 1681. fol.

Magnam sanæ operam & curam *Historiæ Æthiopicæ seu Regni Habessinorum* condendæ insumpsit *Vir Nobilissimus & Linguarum Exoticarum callentissimus Dn. Jobus Ludolphus S. Cæsareæ Majestati*, ut & *Seren. Electori Palatino a Consiliis*, & hoc tempore *Ser. Ducis Saxo-Vinariensis ad Conventum Francofurtensẽm Legatus*. Nam quicquid de nominatæ gentis notitiâ haberi hæctenus potuit, id magno ipse studio, nec minori sumptu undique collegit, con-

veniet-

vententique post digestis ordine; præ aliis tamen multum passim tunc Patrum Societatis Jesu, qui sibi Sedique Romanæ Regnum illud ali, quot annis obnoxium habuerunt, Relationibus annuis, compõsitæque ex iis a P. *Balth. Tellesio* fermone Lusitano Historiæ Æthiopiæ; tum Habessini cujusdam exulis *Gregorii*, quo Romæ primum, post de in Germania longo tempore familiariter fuit usus, narrationibus tribuens.

Totum opus libris quatuor constat. Quorum *primum* ab Ety- mologia ipsius nominis, quo Abyssini vocantur, seu rectius Habesse- ni, auspicatur, illudque ab Arabica voce *Habes*, mixturam seu col- luvionem gentium denotante derivat, Habessenis ipsi hanc ob cau- sam exosum. Inde situm Regni, & cœli illud ambientis solique geni- um, provincias, altissimos montes, flumina, metalla, varii & rari gene- ris animalia, ac plantas describit; novas etiam easque accuratiores Tabulas Geographicas pollicitus. Inter flumina *Nilus* eminent, de cu- jus fontibus, Antiquitati tamdiu sollicitè quæsitis, ac in Habessinia tandem Patrum Societatis Jesu solertia detectis, cursu item, & duobus alveis, quorum sinistrum *Nigvis* fluvium esse pro comperto habet, cu- rate agit: ac num diverti ab Habessinis Nilus, ne in Ægyptum fluat, sed in mare Rubrum exoneretur, possit, quod multis creditum Telle- zius negaverat, non perfunctorie disquirat. Inter herbas Regionis illius ob vim alexipharmacam memorabilis ea est, quam *Affææ* vo- cant. Nam tanta ejus contra venenum efficacia perhibetur, ut um- bra etiam illius stuporem viperis inducat, possitque serpentes & hy- dros impune tollere & manibus tractare, qui radicem herbæ illius comederit. Ex quo argumentum ducitur, non alio olim, quam hu- jus aut similis herbæ remedio Psyllos, decantatissimam Africæ gen- tem, contra serpentum morsus fuisse usos.

Libro *secundo* Regum Æthiopiæ Historiam, Regnatricem Do- mum, formam regiminis, ac cætera, quæ Politicæ inquisitionis sunt, prosequitur. Et antiquitate quidem originis Principes orbis universos Habessini Reges superant, si, quod jaçant, ab ipso *Salomone* genus ducunt. Reginam enim Sabæ, quam Hierosolymam *Salomonem* salutatum venisse sacræ literæ testantur, ex Salomone filium, *Menilebecum*, Habessiniæ post Regem, suscepisse, illiusque posteros ad annua usque 969 a Christo nato continua serie regnasse; Tum

vero Familiam *Zaganam* invalisse Regnum, & trecentis ac quadraginta annis tenuisse: aut circa annum Christi 1100 *Salomonam* Familiam Regno restitutam per *Leon-Amlacum* fuisse, longo sed ambiguo commento tradunt. Quæ uti sunt incerta, sic facile fidem facit Auctor, potentiam illorum Regum olim formidandam exteris fuisse; etsi non dissimulat, eam *Adelsium* primum bellis, post vicinorum *Gallanorum* vi, ac intestinis denique dissensionibus adeo fractam, ut hoc tempore *Habessiniam* quis in ipsa *Habessinia* vix inveniret.

Cæterum, tradente Ludolpho, Despotico Reges imperio in subditos utuntur; nec proprii quicquam privati, paucissimos si exceperis, habent, sed fundi omnes atque prædia Regis esse, ac precario a subditis possideri consentunt. Reditus tamen Regii pro Regni amplitudine non adeo magni sunt, nec in pecunia numerata, sed in proventibus Regionum naturalibus consistunt. Aulæ splendor minime ad formam Europæorum. Ne palatia quidem Reges superioribus temporibus habuere, tentoriis contenti; primusque Regi domum Europæo more hoc nostro Seculo P. *Petrus Pays*, *Gorgora* in peninsula quadam lacus *Tzanici*, ubi hybernare Rex consueverat, exstruxisse memoratur. Mensæ Regiæ apparatus nullo luxu: non orbibus, non cultis, non cochlearibus appositis, imo ne salino quidem. At in eo tamen supervacaneam majestatis curam mireris, quod Principes non ipsi cibum ori adinovere sustinent, sed per famulos sibi in os ingeri ac inferciri, velut altiles apud nos aves saginantur, curant. Unum superest, quod, etsi singula attingi non patitur instituti ratio, prætereundum tamen non fuit: remedium per quod regnatricis *Donus* concordia apud *Habessinos* longo tempore stetit. Scilicet ne quæ turbæ dari ab illis possent, qui sanguinis jure tumidi rapere quam expectare imperium malunt, Reges *Habessini* olim filios suos, quamprimum res novas moliri per ætatem viderentur posse, in rupem quandam relegare, ac arcta in custodia asservare, a turbulentorum hominum commercio remotos, ac suo tempore & loco e rupe illa ad Regnum prodituros, inter Arcana Status habuere. Quem morem ex-eunte demum superiore seculo *Nachus* Rex, velut inimicem, sed magno Regni, ut Auctor noster censet, malo abrogavit.

Libertatis res Ecclesiasticas *Habessinorum* complectitur. Ad
Christia-

Christianam eos religionem, *Frumentii* opera, *S. Athanasi Alexandri-
ni* Patriarchæ temporibus converfos, Habessinorum pariter, ac Græco-
rum Latinorumque Scriptorum auctoritate facile probatur; nec im-
merito ab Auctore *Cærenus* & *Nicephorus*, *Callistus* erroris arguuntur,
conversionem Habessinorum sub *Justiniano* demum Imperatore
factam arbitrati. A Catholica Ecclesia secessionem occasione Con-
cilii Chalcedonenfis, quod hodieque damnant & convitiantur, fecere,
Jacobitarum Patriarcham spreto Melchitis secuti. Itaque Alexandri-
næ Ecclesiæ placitis subscripserunt, neque ex illo tempore ad
præsens usque seculum a Majorum religione deslexerunt. Eo vero
ineunte, cum Societatis Jesu Patres in Habessiniam, ut Romanæ
eam Ecclesiæ subijcerent, magno numero venissent, scissi fuerunt in
partes, Alexandrinam aliis, aliis Romanam religionem sectantibus,
gravissimisque inde bellis civilibus agitati; donec ad extremum,
pulsis Regno Jesuitis, avita apud illos religio prævaluit. Ejus vero
ritus si spectemus, derivantur illi partim a Judæis, ut circumcisio,
abstinentia a carne suilla, aliaque: partim a moribus antiquæ Ec-
clesiæ, ut vita ascetica, etsi hoc tempore valde soluta: partim ab Ec-
clesia Romana, ut oratio pro defunctis, ac sanctorum, præcipue *B.
Mariæ* virginis, invocatio. At in aliis doctrinæ capitibus a Roma-
na Ecclesia multum Habessini dissident. Nam ut alia taceam, nec
primatum Episcopo Romano Oecumenicum concedunt, neque com-
munionem, ut vocant, sub una probant, negantque cum Græcis omni-
bus Spiritum Sanctum a Filio procedere. Quæ omnia diligentissimo
studio ab Auctore uberius explicantur.

Quartus liber rebus Habessinorum privatis describendis occu-
patur, eo brevior, quo magis & res literaria, & commercia, atque opi-
ficia sunt apud Habessenos tenuia. Neque plura nos iis, quæ excer-
pere ex doctissimo opere visum fuit, addimus; nisi quod veniam no-
bis daturum Nobilissimum Dn. Auctorem speramus, si promissi
illum admoneamus, publicoque adeo rogemus nomine, ne uberiori-
bus, quos pollicitus est, commentariis carere diutius Literatum Or-
bem patiatur.

LE GRAND DICTIONNAIRE HISTO-
rique, ou Le Melange curieux de l' Histoire Sa-

crée & profane. Par M. Louys Moreri, Prêtre, Docteur
en Théologie.

à Lyon. M DC LXXXI

Magnum Dictionarium Historicum, seu Sacre
& Profanz Historiæ curiosa Permissio, Auctore Ladovico
Moreri, Presbytero, Theologiæ Doctore. Lugduni
M DC LXXXI. in fol. 2. voll.

Lexica Historica componere aggressi multi sunt: aut palmam o-
minibus vasis hoc opere diligentissimus Auctor cepit. Utique
accuratum æque ac absolutum Dictionarium Historicum lucem ha-
ctenus non aspexit; quodque mireris, annorum non ita multorum
Industria illud ab Auctore confectum est. Nam anno ætatis sue
trigesimo septimo satis concessit, brevis vitæ luculento hoc illustri-
que monumento relicto. Contineatur autem eo, usitato Lexico-
graphis ordine.

Vitz Patriarcharum, Judicum, & Regum Veteris Testamenti;
Sanctorum Ecclesiæ Pontificum; Patrum Sanctorum & Doctorum
Orthodoxorum, Episcoporum quatuor Ecclesiarum Patriarchalium,
Cardinalium, Prælatorum celebrium, & Hæresiarcharum: Vitz item,
Imperatorum Romanorum, Græcorum, Germanorum, Christianæ,
pagana, Mahomedanæ religionis; Regum, Principum illustrium, &
Imperatorum bellicorum; Auctorum Græcorum & Latinorum, ve-
terum æque ac recentiorum; Philosophorum, Inventorum artium, ac
aliorum cujuscunque professionis, eruditione, scriptis, aut actione
quodam speciosa illustrium: Nec non Libri paulo majoris momenti
ab Auctoribus editi: Opiniones singulares Philosophorum; & potis-
sima dogmata Hæresiarcharum. Porro Descriptio Statuum, Impe-
riorum, Regnorum, Provinciarum, Urbium, Insularum, Montium, ac
fluminum, in veteri ac nova Geographia occurrentium; ubi regionum
fines, situs, ac qualitates, populorum vero mores, consuetudines, Im-
perium civile, ac Religio exacte referuntur: Quin & Historia Conci-
liorum generalium & particularium, Synodorum, Conciliabulorum,

ERUDITORUM.

& aliorum conventuum Ecclesiasticorum, Descriptioni urbium, in quibus celebrata fuere, passim inserta: Item nomen, fundatio, ac propagatio Religiosorum & Militarium-Ordinum, Fundatorum vitæ, Genealogiæ, & actiones memorabiles plurimum Familiarum illustrium: Historia denique Fabulosa Deorum, & Heroum, ex antiquitate gentili.

Cuncta vero observationibus, & Dissertationibus eruditè exornantur, tum pro explicandis difficultatibus Chronologicis, tum pro decidendis controversiis Historicis; quodque omnium maxime placet, diligenti ubivis studio Auctores, inque selectissimi allegantur, quorum fide singula tradita sunt, quosque consilare possunt, qui unum alterumve uberius edoceri desiderant.

BALTHASARIS STOLBERGI,

P. Wittob.

De Solæcismis & Barbarismis Græcæ Novi Fœderis Dictioni falso tributis, ut & de Cilicisimis aliisque a D. Paulo nove usurpatis, Exercitationes VII. quibus varia Scripturæ S. Nov. Testam. loca explicantur & illustrantur.

Wittebergæ A. M. DC. LXXXI. in 4.

Cum de indole styli N. Testamenti, ejusque puritate, varii præstent commentarii, tum illud quoque in vulgus notum est, alios post *Erasmum* viros doctos inventos esse, qui ejusdem dictioni Græcæ Solæcismos & Barbarismos tribuerent. Horum sententia cum nec solidæ eruditionis gravitate subnitatur, nec utilitatis ac ædificationis quidquam habeat, inter alios eam nuper impugnandam sibi sumisit vit Græcæ doctissimus, *Balthasar Stolbergius Græc. liter. in Academia Wittebergensi Professor clarissimus*. Qui dum aliquot illustrata N. Testamenti loca, ab hac profana cavillatione liberat, simul in *Dissertatione sexta Hieronymi sententiam D. Paulo Cilicisimos tribuentis examinat, qua occasione dicta Apostoli Coloss. II. 18. Rom. VI. 19. 2. Cor. XI. 9. 1. Cor. IV. 3. illustrantur.*

TELLURIS THEORIA SACRA.
Orbis nostri Originem & mutationes generales,
quas aut jam subiit, aut olim subiturus est, complectens. Libri
duo priores de Diluvio, & Paradiso.
 Londini MDCLXXXI in 4.

Autor operis, docente Epistola dedicatoria, est T. Burnetius, Scrip-
 tor Anglus; qui supra vulgus hominum philosophaturus, &
 quantum in ornando argumento, utat paradoxo, valeat, ostensurus, o-
 mnes, sumto a primo Chao tenerisque rerum principiis exordio,
 naturæ motus & renovationes ad earundem rerum exitum supremum
 persequi in hac *Theoria* proposuit. *Sacram* appellavit, quod non
 communem telluris Physiologiam, sed majores mundi vicissitudines,
 quarum Scriptura sacra meminit, respiciat: alibi, *Historiam Naturalens*
nascens & denascens mundi.

Tametsi vero duplicis generis mutationes, quas terrarum orbis
 videlicet aut jam subiit, aut olim subiturus est, promittat; in duobus
 tamen hisce libris non nisi de primo mutationum genere, quo *Dilu-*
viium, & *Paradisum* retulit, egisse deprehenditur: reliquo, hodiernæ
 terræ & compagis mundanæ conflagrationem, ultimamque mundi fa-
 ciem quod spectat, peculiarem adhuc librum destinavit: & de Diluvio
 quidem prius agere, quam de Paradiso, voluit, quod ordo probandi
 facilius in sua sententia procedat a Diluvio ad Paradisum.

Primo ergo libro, ubi universalis Cataclysmi rationes sic expo-
 nere aggreditur, ut quomodo factus ille fuerit, a mente humana pos-
 sit comprehendi, hypotheseos (quam firmæ, nos non disputamus) lo-
 co ponit, *Diluvium Universale non contigisse simplici inundatione, aut sola*
aquarum redundantia, sed accessisse insuper dissolutionem exterioris tellu-
ris, & subsidentiam in abyssum magnam. Quatuor ille sectionibus
 constat: in *prima* ipsum non modo operis argumentum explicat,
 sed simul etiam, quo armorum genere susceptam tueri causam velit:
 Divinis nempe monumentis & ratione naturali, seu cœlesti & na-
 turali lumine; quanquam tutissimum esse ducat, in materia rerum
 naturalium respicere tantum conclusiones Scripturæ generales, sum-
 mas rerum, & receptissima capita; partes vero, modos, & expli-
 catio-

rationes speciales supplendas esse ex observationibus in ratione, scientiis, & experientia fundatis. Imo rebus naturalibus investigandis qui unice incumbunt, iis in sacrarum literarum interpretatione nihil esse admittendum censet, quod evidenter repugnet rationi & observationibus naturalibus.

Principiis probandi constitutis, Noetici Diluvii historiam ex Sacris repetit, & rationes contra communem explicationem militantes, imo insuperabiles, quas vocat, difficultates adfert, quibus adductum se faceret, ut Diluvium alio modo statueret contrigisse. Sex enim aut octo Oceanis mari partim, partim aridæ superfusis opus esse, suo quodam calculo nixus asserit, ut altitudinem maximorum montium mediterraneorum transcendant aquæ: vel, molem aquæ octoduplam totius aquæ in Oceano contentæ necessariam esse, ad inducendum terris diluvium eo modo, quo vulgò intelligi & explicari solet: Tantam autem aquarum vim nulpian in rerum hac natura, neque in regionibus mundi superis & mediis, neque in inferis & subterraneis reperiri posse. Imo si poneretur diluvii tempore adfuisse, an exonerari postea stupenda aquarum mole terra potuerit, dubitat. Eorum denique exceptiones, qui, ut objectis difficultatibus argumentum hoc expediant, vel ad novam aquarum creationem, & annihilationem confugiunt, vel certos diluvio limites ponere, & particulare facere malunt, diluit.

Aliena remota hypothefi ad propriam convertitur, & qua occasione in eam descenderit, quidve generatim alii Autores de dissoluta, fracta, & deperdita terræ forma senserint, *Severianus* nempe in *Hexaemero*, *Postellus* in *Cosmographia*, & ex sacris Scriptoribus *Moses* capite *Genesios septimo*, divus *Petrus* capite *tertio secunda Epistola*, ut & *Petrini* loci autoritate morus *Augustinus de Genesi ad litteram*, fusius exponit.

Sectione secunda hujus librî refutata inter alia hæresî de tellure æterna & ingenita, probat e Scriptura primum, hinc e ratione naturali, & quidem a priori, tellurem primævam, sive quæ primum ex Chaos emerfit, 1.) alterius fuisse compagis & formæ ab hodierna: 2.) totam fuisse continentem sine maris hiatus: totam lævem & æqualem, sine montibus: totam denique solidam (usque ad abyssum) sine cavernis: eoque 3.) talem & quæ dissolutione esset obnoxia, & ex cujus dis-

solu-

Solutione oritur necessario universale dibvium. Quo loco plura de Chaos motibus, & transformationibus successivis, de gyro abyssi, de ovo antiquorum, quod apud *Orpheum, Aristophanem, Plurarium, Macrobius* & alios celebratur, quasi per digressionem, adducuntur.

Tertia *sextione* ex hodiernæ telluris forma & facie, & contemplatione cavitatum subterranearum, Oceani, & Montium, tanquam ex Phænomenis quibusdam & effectis, a posteriori ostendit, regionem exteriorem terræ fuisse re ipsa disruptam & dissolutam eo modo, quo ex causis antea deduxerat.

Ultima denique *sextione*, totius primi libri recapitulationem, cum quibusdam argumentorum spicilegiis, proponit, nec tantum ad ea, quæ opponi explicationibus suis possunt, respondet, sed & eorum explicationes, qui eadem Phænomena ruinis partialibus, terræ motibus, eluvionibus, & subterraneis aquarum attritionibus, vel ignium eruptionibus imputant, refellit. Imo quæ hæctenus de terræ dissolutione protulit, ad Planetarum etiam & Planetarum maculas, sed non nisi per conjecturam, transfert. Et utinam hæc in parte nihil adhiberetur, quod innotum hæctenus discursum mentis, e contemplatione divinorum operum, non cæli solum, sed & terræ, immensam Artificis atque Creatoris sapientiam, potentiam, atque bonitatem æstimantis, labefaceret & impediat! Utinam telluris elegantiam, & orbis ordinationem atque perfectionem non ex humani alicujus artificis cerebro æstimaret, mensura sane periniqua & admodum fallaci!

Secundus liber, qui de Tellure agit Primigenia, & de Paradiso, tribus partibus absolvitur: quarum *prima* præliminaria continet de Phænomenis Paradisi generalibus, & specialibus: *secunda* quæstionem in hoc argumento principalem tractat de Paradisi Loco: *tertia* veterum de Autoris sententiis suffragia collecta sistit. Phænomena Paradisi generalia, id est, quæ reliquis orbis habitabilis cum Paradiso communia, a nostris vero sæculis diversa, habuit, primo recitat, & sunt, summa cœli clementia, & æquabilitas in recenti mundo & in Paradiso: animalium ortus: hominum, quin & cæterorum animalium longævitas: egregia fertilitas soli, morumque & vivendi ratio simplex, quoad victum, habitum, cætera: vita denique facilis & beata, quorum tamen durationem inæqualem fuisse notat.

Dein monstrat, Phænomena recepta in tellure nostra, ut hodie

ERUDITORUM.

73

de constituitur, neque reperiri posse, neque explicari juxta formam & situm hodierni cœli ac terræ, seu, quod idem est; stante hac rerum compage. Cui contemplationi dum inhzret, simul de vitz causa longævitas Antediluvianorum: de causis senectutis in genere & brevitas hodiernæ vitz, nec non de machina & constitutione humani corporis, prolixius disserit, eorumque opinionem, qui annorum nomine in hoc calculo, menses, sive annos lunares menstruos volunt intelligi, confutat. Nam ex eadem semper naturæ facie, eodem tempore, & perpetua cœli clementia & æqualitate deducendam esse censet originem atque veram rationem longævitas antediluvianæ: vitz nostræ vero brevitem ab inæquali anni forma & intemperata vi frigoris & caloris corpus alternatim impetentium, provenire. Hinc propriam hypothefin reassumens, ostendere e diverso satagit, ista rerum compage, qualem libro primo jam signavit, admissa, Phænomena memorata omnia repertum ibidem iri, & quæcunque alia de primævo naturæ statu hæctenus vel certa ratione, vel historia innotuerunt. Nec tantum hypothefin suam, præsertim de telluris ad solem situ, non obliquo aut inclinato, sed recto, explicat uberius & ad præsens institutum accommodat; sed ab hypothefi *Cætesii*, de orbe parato & omnibus vitz commodis instructo otiose in aere per multa sæcula fluitante, etiam discernit; & quamvis eum habeat pro Philosophorum omnium, qui hæctenus floruerunt, principe, aliquot tamen defectibus theoriam ejus obnoxiam esse, non dissimulat. Objectioni præterea de immodico in tali Sphæra calore, sic occurrit, ut modos adferat varios, quibus temperari solis ille æstus potuerit; causam postea mutati hujus situs ex mutato Centro gravitatis arcessit.

Phænomenis Paradisi generalibus aquarum contemplationem subjungit, tanquam Phænomenon speciale, nec ortum solum & motum, sed etiam exitum aquarum & fluviorum in primigenia tellure explicat. Pro quibus illustrandis, mox de figura ejusdem terræ agit, non accurate Sphærica, sed ovali & oblonga, deque fluvii, qui statim temporibus inundant. Denique cum Scripturarum dictis hæctenus de primi mundi aquis asserta confert, & quæ de constitutione primæ mundi ab *Apostolo Petro*: de aquis cœlestibus, de causis Diluvii superis, a partibus cœli cataractis: de fluviiis Paradisi, nec non de Iride, data *Noë* post diluvium, in signum ejus nunquam redituri, a *Mose* profo-

runtur, ordine expendit eo sine, ut suæ inde theoriæ Philosophicæ aliquam cum Sacra historia consensum efficiat.

Preliminaris disquisitio excipit de *Loco* aut regione *Paradisii*, cum argumento hujus libri principali instituta. Postquam enim *Eugabini*, & *Neotericeorum*, in Mesopotamia, vel alio Asia tractu Paradisum constituentium, opinionem refellit, propriam sententiam aperit, & situm Paradisi in orbe sive hemisphærio non Boreali, sed Australi (neque enim auferre telluri Paradisum voluit, quasi in regionibus aeris, aut in luna quaerendus esset) cum ex inspecta primæ naturæ facie, tum ex nonnullis veterum (quos quatuor classibus distinxit) dogmatibus, quæ inde fluxerunt, adstruit: sic tamen, ut non materiam hanc tantum impeditam & vexatissimam, sed & imperfectam ejus cognitionem tandem fateatur.

In postrema libri parte, coronidis loco, Veterum de mundi ortu statuque primævo placita annectit; non in hoc quidem, ut theoriam suam aliorum testimoniis probet; sed ut ingenia aspera & propositorum renacia, quæ abstractis rationibus difficulter tractari possint humanioribus argumentis, a consensu gentium, testimoniis veterum, exemplis, & similitudinibus petitis demulceat, animosque in alteram partem nimis propendentes ad æquilibrium reducat. Pro eorum vero numero, quæ tanquam nova & singularia haberi suo in opere possint, postremam partem hanc in quinque articulos distribuit.

Articulo primo suam de *Cosmogonia* sententiam cum *Cosmogoniis* aliorum confert; ac, ne quis clavi ad explicandas *Cosmogonias* Antiquorum necessaria destituatur, notat *primo*, Antiquorum *Theogoniam* nihil aliud esse, ac *Cosmogoniam*: & eorum *Cosmogoniam* nihil aliud, ac *Geogoniam*: *Secundo*, Antiquos omnes, qui originem terræ describunt, ex *Chao* rem deducere: *Tertio*, *Cosmogonias* Antiquorum non stricte & Philosophice explicare aut terræ, aut alterius cujuscunque rei formationem, sed generatim & historice memorare mutationes, quæ advenerunt *Chao*: *Quarto*, veteribus Philosophis, qui aut Poetæ fuerint, aut Poetarum similes, res naturales figurate exprimere & saltem adumbrare in more esse positum.

A *Cosmogoniis* ergo profanorum, *Orphei*, *Hesiodi*, *Aristophanis*, *Plutarchi*, *Anaxagoræ*, *Achillis Tatii*, *Empedoclis*, *Parmenidis*, & *Egyptiorum* exortus, quam singulorum asserta suæ hypothesei fateant, ostendit.

offendit. Hinc ad divina transit oracula, quidque de ortu mundi prodant, ex *Genesi Moysi* proponit, ex *Salomonis Proverbiis*, & ex *Jobo*. Supponit vero, ad Antiquorum etiam Patrum testimonia provocans, neque mundam Angelicam, neque hujus mundi partes & regiones superiores, in mundo Mosaico comprehendi; quippe quæ eidem præxiterint per ignota secula; sed illas tantum naturæ partes, quæ ex terrestri Chao educi potuerunt. Quod ut facilius obtineat, opinionem, quæ omnia propter hominum esse facta asserit, non de toto universo exponit, sed de nostri solius mundi ambitu: Cosmopociam dein Mosaicam cum primo, tum *secundo capite Genesios* expressam contemplatur, & ab hac ad illam, quæ a *Salomone*, & *Jobo* memoratur, gradum promovet.

Secundo articulo, antiquam doctrinam inter Christianos de sublimi Paradisi loco contemplationi suæ conformem esse probaturus, parum quidem sibi lucis ex *Homero* pollicetur, pensiles Alcinoi hortos recensente: ex *Hesiodo*, Hesperidum hortos ultra Oceanum locante: ex *Platone*, æthereæ cujusdam terræ mentionem faciente; apud Patres tamen, ut & sequioris ævi Doctores Christianos sententiam de sublimi loco Paradisi receptissimam esse, allatis eorumdem testimoniis evincit.

Tertio articulo, assertam novitatem montium, maris, & insularum non repugnare veterum placitis, duplici ratione, apertis scilicet verbis, & consequentiarum nexu ostendere conatur. Nam eam in rem loca ex *Historia Scholastica*, *Glossa ordinaria in Genesios septimam*, ex *Alcuino*, *Rabano Mauro*, & ex *Beda* profert; & ex eo, quod mundum antediluvianum *ἄρουρα* *Egypti*, sive impluvium dixerint, hunc in modum arguit: *Ubi nulla pluvia, ibi nulli montes, ubi nulli montes, ibi nullum mare: ubi nullum mare, ibi nulla insula: igitur, ubi nulla pluvia, ibi nec montes, mare, aut insula.*

Articulo quarto, quod de figura telluris primæ oblonga & ovata dictum, nec id autoritate veterum destitui, ex eorum suadet sententia, qui sive scaphæ, sive cylindri, sive nucis pineæ formam ei tribuerunt; præterque *Parmenidem*, testes hujus rei citat antiquissimos naturæ mystas ex *Philosophia Orphica*, *Phœnicia*, *Egyptia*, *Persica*, & aliorum. Qua occasione rursus in contemplationem doctri-

nae de Ovo mundano dilabitur, ex ea cum figuram mundi, tum formam internam & modum originis derivans.

Quinto denique articulo, testimonia veterum, Diogenis, Anaxagorae, Empedoclis, Leucippi, & Democriti, de mutato telluris situ exhibet; & quod ante hanc mutationem non alium, quam rectum esse situm, eoque aequabilem totius anni revolutionem, sine veris, aestatis, autumnii, & hyemis vicissitudine, agnoverint, edisserit, totamque suae hypotheseos cum veterum dogmatis contentianem sic concludit, ut Autores Antiquos non tanquam iudices a sese appellatos, sed velut testes honorarios adductos fuisse, protestetur.

Totius tandem libri Conclusio Providentiae Divinae Systemata Majora & Minora, intuitu mundi ideae variantis distincta, enumerat; & quid haecenus in duobus hisce libris praestitum, paucis repetit, quidque sit in tertio sperandum nobis pollicetur.

De la Guerison des Fievres par le Quin Quina,

i. e.

De Curatione Februm per Corticem Chinae Chinae.

a Paris, 1680.

Corticis Chinae Chinae seu Peruviani usus per 30 circiter annos Europaeis cognitus fuit, a nonnullis Praeclatis commendatus, ab aliis suspectus maxime redditus. Anonymus ergo hic Scriptor, cum observavit, tanto annorum decursu, nihil vel in vegetabilis hujus febrifugae praeparatione, vel exhibendi modo, a quopiam immutatum fuisse, nisi quod Medicus quidam Londinensis (*Sydenham in tr. de Morbis acutis*) illud non mox ante paroxysmum, ut haecenus factum, sed apyrexias potius tempore, propinandum esse, evicerit: asserere non dubitat, si circumstantiae necessariae haecenus accuratius fuissent annotatae, plus emolumenti ex hoc remedii genere in aegros fuisse redundaturum. Hinc quatuor praeparatis in tractatulo hoc exponenda suscepit. sc. diversas Chinae Chinae praeparationes, ejus vires atque effectus, modum illa utendi in febribus cunctis, & tandem, quae ad-

versa-

versariorum objectionibus satisfacere possint. *Primum* quod attinet, varie quidem medicamentum illud, sias, virium castratione, præparari posse, fatetur; in omnibus tamen compositionibus ab hoc, tanquam basi, potissimam febribus medendi potentiam esse petendam, reliquaque admixta saltem ejus activitatem juvare: adeoque ex his talia seligi, quæ illam non impediunt, ipsum vero corticem in proportionata dosi, de qua inferius, præscribi debere, monet. Quo facto propinari posse ait hoc remedium, vel in forma solida, sc. Boli aut Extracti, vel in liquida, nempe Tincturæ & infusi. In infusis describendis paulo prolixior observatur, parandis, vel cum potulentis ordinariis, vel cum decocto hordei aut aqua appropriata, aliquid Centaurii minoris, ligni sassafras, baccarum juniperi, &, pro extractione acceleranda, tartari, salis centaurii minoris, aut salis armoniaci addendo: ita tamen, ut quod cum musto factum, ratione fermentationis supervenientis, reliquis præparationibus cunctis anteponat, proximum vero locum vino medicato concedat. *Alium*, nempe virtutem dicti medicamenti hujusque ætiologiam dum explicare satagit, præliminariter de natura & causa febrium differit, quarum illam ebullitionem massæ sanguinis præternaturalem, hanc non bilem, ut multis visum, sed fermentum acre sive acidum pronunciat. Cum autem cortex ille particulis penetrantibus atque amaricantibus, una cum asperitate leviter adstringente, polleat, vim ejus penetrativam atque incidentem fermentum dissolvere ac dissipare, ac humorum coagulationi resistere, stypticitatem vero moderatam eorundem ebullitionem præternaturalem compescere, simulque partes solidas, quibus fermentum illud aliquid noxæ impresserat, roborare docet. Adeoque concludit, omnium tam continuarum, quam intermittentium, febrium fermentum, utpote unius ejusdemque naturæ, paucis saltem circumstantiis exceptis, hoc remedii genus debellare ac destruere, illud sc. alterando ac naturam in ejus excretionem, per vias modo sensibiles, modo insensibiles, juvando, idque eo potentius, quod reliqua ingredientia commendata corticis febrifugi activitatem intendant. Nec inutile putat, remedio huic aliquid Laudani opiatum admiscere, præprimis si paroxysmi febriles vehementiores fuerint: cum hoc nimiam humorum ac spirituum turgescitiam compescat, ratione sui amaroris febrile fermentum obtundat, ac per sudorem atque insensibilem

bilem transpirationem dissipet. De cætero hoc peculiare quoque Cortici Peruviano testatur, quod potissima febrium symptomata, v. g. inflationes atque tensiones abdominis dolorificas, viscerum infarctus, anorexiam & cruditates ventriculi, alvi fluxus similesque turbas simul cum febre tollat, & quidem hoc pariter ratione suarum superius recensitarum qualitatum. *Tertio* hujus tractatus parte modo hoc medicamine utendi proponitur, ubi, postquam a Venæsectione in plethoricis & in quibus ebullitio sanguinis nimia, ac catharsis, primarum viarum evacuandarum gratia, leniore, initium curationis faciendum esse dixerat, & dietam cuilibet subjecto & feбри appropriatam commendarat, pro diversa paroxysmorum vehementia, ac ratione symptomatum, temperamenti, sexus similiumque circumstantiarum medicamenti dosin, assumendi frequentiam, vehiculum &c. mutare jubet. Hinc genuinum & legitimum antifebrilis hujus usum in febribus, tam intermittentibus quam continuis, malignis æque ac symptomaticis, explicat, & quidem, si sub forma vini medicati illud propinetur; licet ad eandem normam cæterarum formularum applicatio disponi valeat. In febribus intermittentibus & harum potius principio, medicamentum hoc non sub initium, sed finem paroxysmi exhibet, nec in hoc ratione destitutus, & quidem paritatis vicibus, usque ad ingruentiam subsequens accessus: repetendo illud singulis apyrexii, donec paroxysmi cessent, quod brevi contingere spondet; ita tamen ut ad minimum corticis drachmæ sex vel uncia una cum dimidia interim in infuso consumantur, hujus vero singulis dosibus uncia quatuor circiter hauriantur, imo, pro recidiva præcavenda, ejus usus per octiduum, & quod excurrit, finita febre, continuetur. In febribus continuis, post universalia pariter præmissa, febrili turgescencia potius aliquantum subsidente, & quidem in minore dosi, Chinam Chinæ, si sc. cum vino infusa fuerit, exhibet: Sin vero cum decocto hordei & absque vino, mox in principio quoque & loco potus ordinarii. In febribus lentis & symptomaticis, nisi hæc inveterata admodum & a visceris nobilioris singulari vitio dependeat, eandem, ac in continuis, utendi rationem suggerit, quo nimirum fermentatione aliquomodo sedata facilius postmodum febrim ejusmodi causis mederi liceat. Post febres cum decubitu seu affluxu humorum, v. g. pleuritidem, contra malignas quoque, quarum

tum fermentum acius & activum tantum magis supponit Auctor, singularem etiam hujus specfici efficaciam deprædiat, quatenus non saltem dictum fermentum illud obtundat, sed ad diaphoresin quoque disponat. Post usum denique ejus & febre sublata, purgationes leniores & repetitas commendat, purgantia cum cortice hoc febrifugo combinando. Tandem & quarto objectionibus tribus solennioribus, quas contra usum hujus remedii movent, respondet, Quarum prima, quod hoc nullam evacuationem sensibilem præstet, adeoque nec causam morbosam, nec recidivæ merum, tollat; altera, quod calidius illud sit, & cum calidis, v. g. vino, ut plurimum propinerur, hinc æstum potius febrilem intendat, quam imminuat; tertia, quod ejus usum recidiva crebrius excipiat. De cætero non dubitat Noster, pro aliorum quoque morborum, ab acido fermento emergentium, v. g. affectionis hypochondriacæ, hystericæ, obstructionis lienis, evacuationum solennium suppressionis, modè hoc remedii genus, per experientiam propriam commendare, adeoque ad Experimenta ulteriora, in his similibusque pathematis adornanda, potissimum cum nullum periculum usui hujus corticis subfit, hortatur.

THOMÆ SYDENHAM MED. D.

Epistola Responsoria dua: 1. de Morbis Epidemicis ab anno 1675 ad 80. 2. de Lue Venerea.

Londini in 8. an. 1680.

Occasione observationum, circa morborum acutorum, & præsertim Epidemicorum historiam & curationem, ab auctore olim editarum, *Robertus Brady*, Med. D. Cantabr. literas ad eundem dedit, in quibus tria postulat. 1. ut, si quæ essent observationes febrilium annorum nuperrime elapsorum, easdem communicare, 2. usum corticis Indici, circa febrilium curationem exponere, 3. Rheumatismi citra sanguinis copiosas profusiones curam, explicare velit. Quæ sitis his in prima Epistola Responsoria satisficit Auctor; & quidem quoad prius istud, observat, anno 1676 morbillos, & hinc exeunte ætate choleram, gravioribus convulsionibus comitatam sevisse, non nisi aucta, & crebrius repetita dosi opiatorum curabilem. an. 78
epi-

epidemice admodum fuisse grassatas febres intermittentes, speciatim tertianas & quotidianas, easque facillime in continuas degenerantes, & loco intermissionis, saltem remittentes: anno 1679 easdem febres immanissime debacchatas fuisse, donec mense Novembri tuffis epidemica, convulsivæ puerorum tuffi similis, suborta fuerit, per V.S. & Catharsin repetitam, ac Vesicatorii ad nucham applicationem, profligabilis. Quoad quæsitum alterum febribus istis intermittentibus quibusvis, etiam continuis redditis, ceu probatissimum convenire remedium asserit Corticem istum Peruvianum: argumenta, ob quæ quibusdam male audiat, ceu vena rejicit: & ex eo, quod minus oportune ægro ingeratur, nec sufficiente dosi propinetur, quicquid cortici imputatur, accidere asserit. Unde non ante paroxysmos, more vulgari, sed post eosdem, atque adeo diebus vacuis, sedulo, & aucta insigniter dosi exhibendum eundem monet. Quoad 3 denique, Rheumatismum loco V. S. dista simplici admodum refrigerante, & mediocriter nutriente, æque feliciter profligari posse, speciatim sero lactis, usu ejus per aliquot dies continuato, & quidem in subiectis junioribus, macilentis, & dista minus lauta utentibus, affirmat, id quod observatione notabili in pleniorum rei fidem confirmat.

Cum porro autor simile opus de morbis chronicis promississet, hujus promissi memoriam ipsi refricuit *Hemic. Patman. D. Med.* missa ad eum epistola, & ut in arrhabonem reliquorum Luis veneræ curationem explicaret, ab eo petiit. Satisfacit huic Autor in Epist. II, & præmissis quibusdam de ejus origine & propagatione, ipsam curandi rationem succinctam & perspicuam, facillimamque suggerit. Quoad originem, arbitratur, luem hanc esse morbum endemicum regioni cuiddam Nigritarum *Guinea* conterminorum, a cujus incolis, ut sibi pro mancipiis inservirent, emptis, Hispani infecti, primi morbum in Europam intulerint. Propagationis rationem facit duplicem, per generationem & per contactum mollioris cujusdam partis, qui maxime fiat in coitu. Attamen & nutritices ab infantibus inquinari affirmat, & ipsos infantes, præ adultis, ob laxiorem & rariorem corporis habitum facilius infici, adeo ut simplex infantis cum infecto concubitus, illum contagio contaminare valeat. Hinc progressum Luis juxta symptomatum seriem persequitur, & tandem curan-

curandi rationem duplicem docet: 1. quando adhuc intra gonorrhoeæ virulentæ terminis consistit. 2. quando ulteriori progressu, totum jam corpus occupavit. Gonorrhoeæ curam principaliter per cathartica, eaque diutius continuata instituit, quæ inter, pervicaciõri in malo, turbith minerale ad gr. viij extollit. Ipsam vero luem, altius ubi intra corpus penetravit, per salivationem cum hydrargyro aggreditur, ceu unicam extirpandi hujus morbi rationem: ut ut Mercurium, non secus ac decocta lignorum, non vi specifica sive alterativa simpliciter, sed saltem communi evacuativa, hic prodesse afferat. Provocat eam litu simplici ex axung. porcina cum Mercurio vivo, & debitum ejusdem regimen, si forsan hypercatharsis superveniat, aut salivatio minus procedat, aut hæc excedat, &c. una subjungit.

JOH. GEORG. GREISELI, D.
TRACTATUS MEDICUS, DE CURA
Lactis in Arthritide.

Budissin. 12. Anno M DC LXXXI.

Cum scandalum Medicorum Podagra audire soleat, siquidem totæ eorum moliminibus contumaciter nihilominus reluctatur, posthabitis generosioribus ac fortioribus Pharmacis, ad mitiora Dietetica auxilia accessum facere Medici nonnulli instituerunt. Hæc inter Lactea Diætæ primatum obtinet, de qua rite in Podagra administranda Autor hujus scripti tractat: lactis naturam primum explicando, & ejusdem pro Podagra debellanda usum, tam rationibus illustrando, quam exemplis confirmando. Specialis contentorum enarratio, ex priori editione desumpta, videatur in Miscell. Acad. Nat. Cur. anno 1. obl. 141. p. 312.

EHRENFRIIDI HAGENDORNII
CYNOSBATOLOGIA, ad NORMAM
Academia Natura-Curiosorum adornata.

Jenz 1681. in 8.

Idem hujus tractatus autor est, qui ante triennium circiter de Terra Catecha sive Japonica scripsit. Presentem materiam ita tractat, ut post Onomatologiam Cynosbati, ejus Physiologiam seu vegetandi

getandi rationem tradat: & quidem tam in genere, ex hypothesi *Dr. Grey*, ubi de forma, loco natali, communi æque ac proprio sive specialiori, de ejus speciebus & longævitate differit; quam in specie i. e. in partibus ejus singulis, scilicet in radice, trunco, foliis, floribus, baccis, arillis, lanugine, spongiis, harumque vermiculis. Occasione radicis hujusque succi nutritii, qui per hujus orificia frutici communicatur, quomodo dispensatio ejus contingat, disquirat, partimque fusionem, partim pororum habitudinem, partim pulsionem, cum solis aerisque motu admittit.

In florum antheris quod observatur, alcohol coloris crocei sulphur vegetabile pronunciat, hujusque occasione alcohol liliorum alborum in urinæ suppressione, & summitatum pini in phthisi magnatum virium perhibet.

Dum de arillis sive acinis agit, hos elychmii flammæ expositos, ratione medullæ oleaginosæ ignem promptissime concipere, & in flammam cœruleam se diffundere, propria observatione testatur.

Lanuginem, quæ arillos ipsamque baccarum pulpam erinosa veste obvelat ac succingit, ubi considerat, qua ratione cuti prurimum, linguæ vero saporem diutius inhaerentem hancque vellicantem inferat, querit, ac utrumque a fibrillarum ejus textura acuminata seu harum cuspidulis dependere suspicatur. Hinc de natura Moxæ, Lanuginis illius Japonicæ, cujus usum causticum in Podagra curanda alias deprædicant, differit, simulque huic succedaneum quoddam ex gossipio nitrato producit.

Spongias Cynosbati muscum quendam comosum vocat, in cujus meditullio callosa & cavernosa substantia contineatur, verminosa certe progeniei receptaculum. Alveolos hujus meditullii ovula putat, in quibus, tanquam matrice, vermiculi illi generentur, quorum formam per microscopium observatam ac figuris expressam describit, ac ovulorum illorum ortum rimatur. Vermiculos hos per tempus hybernium intra alveolos suos latitare, vernoque demum, postquam in musculus seu cantharidulas abierint, eosdem, hactenus quidem prædutos, nunc vero per nives & pluvias friabiliores redditos, erodere atque effringere, docet.

Quibus absolutis præparata pharmaceutica cynosbati hujusque partium recenset, & quidem tam usualium, quam singularium

ERUDITORUM.

83

& horum conficiendorum modos describit. Hinc ejusdem Cynobati usum therapeuticum sive medicum, ac tandem æconomicum tradit.

PHILOSOPHIA NATURALIS,

Auctore WOLFFERDO SENGUERDO,

Philosophia Professore.

Lugdun. Batavor. anno 1681, in 4.

Auctor Prælectiones suas Physicas in Academia Lugduni Batavo: rum anno 1680 habitas, pluribusque Experimentis non exili pretio comparatis illustratas, in compendium hoc redegit. Ipse nulli sectæ addictus, inter Cartesianos & Democriteos modernos medius, hypothesés ad effectus naturales demonstrandos ingeniosè accommodavit.

Parte I. de Principiis & Affectionibus generalibus Corporum agens, inter cæteras demonstrationes, duas memorabiles habet. Una ostendit causam arduissimæ connexionis hemisphæriorum multa vi & pondere indissolubilis, quam magna cum verisimilitudine ingeniosè viri nuper gravitati aut pressioni aeris adscripserunt, esse impeditum circumum & successionem corporum, qualis in omni motu datur. (p. 45) Altera probat liquores ascendere descendereque, vel etiam hæerere in tubis retortis, non ex aeris pressione, quam itidem allegant recentis Philosophi, quoniam liquorum per tubum retortum motus procedit, ubi nulla datur aeris pressio, sed ipsam gravitatem liquorum efficere phænomena (p. 63.)

Parte II. de Mundo & Situ Corporum ac de Corporibus cœlestibus in specie, Systema Tychonicum amplectitur. Cometas propria & nativa lucere luce opinatur, ex cœlesti substantia genitos; modos generationis & desitionis varios speculatur (p. 149.)

Parte III. de Corporibus sublunaribus vita carentibus tractans, Aeris gravitatem & vim elasticam repetitis experimentis nuper repertis, confirmat, meteororumque generationem explicat. Dein Globum Terraqueum considerat, ejusque partes præcipuas, Aquam, Ignem & Terram cum corporibus terrestribus, quæ vulgo mineralia vocant,

& singula quidem hæc tum quoad internam constitutionem, tum quoad affectiones suas expendit.

Parte IV. de viventibus, in Plantas & Animalia distinctis, ostendit, ut ad Plantarum productionem requirantur particulæ majores aereæ, quibus deficientibus semina non pullulat; ut plantæ primo erumpant ex semine veluti ovo quodam; ut accrescant & ramulos forment; ut flores, fructus & semina proferant; ut per radicem ramulorum in terram inflexione, eorum a matrice separatione & terræ impositione, suctione, infusione, oculatione aliterque multiplicentur.

Tandem de Animalium differit semine, Generatione, Respiratione (nec aquatilibus prorsus deneganda) Fame & Siti, Nutritione & Accretione, Motu, Sensibus.

NEPOS SAXONICUS, (der Eächsische Nepos.)
A JO. GEORGIO WILCKIO compositus.

Lipsiæ ap. Joh. Frideric. Gleditsch, A. 1682. in 8.

ET si operæ pretium facturus sit non leve, qui Serenissimæ Domus Saxonicæ res illustres, justo ordine ex diversis scriptorum monumentis collectas, in unum historiæ corpus redigere instituat; tamen etiam eorum opera non contemnenda est, qui ob alias causas, diversas illius historiæ partes, insuper habita temporis ratione, in usum juventutis exponere aggressi sunt. Id quod fecit nuperrime **JOH. GEORGIUS WILCKIUS**, *illustri Scholæ Misnenfis Rector, vir Clarissimus*. Ipse enim, ut una opera pubem Scholasticam assuefaceret puriori Latinitatis sermoni, & simul Heroum Saxoniorum illustri notitia eandem imbueret, singulari cura & studio *Nepotem Saxonicum*, Germanico idiomate composuit. In quo juxta bonæ imitationis regulas ostendit, ut memorabilia inclutæ gentis Saxonicæ exempla, pura ac terâ *Emilii Probi* seu *Cornelii Nepotis* phrasi describi, atque simul discipulis in Scholâ, historia Saxonica familiaris reddi queat. Quod genus imitationis ut virile omnino est; ita Autor doctissimus librum hunc non dubitavit illustri quasi antepagmento ornare; orationem puta panegyricam ad Serenissimos **Duces**

ees Sax. Juventutis Principes (augustæ spei præmissam. *Quæ multa à Σιομνημόνισται de Heroibus Saxonis commemorat, atque oratorum more illustrat.*

VOYAGE d'ITALIE CURIEUX ET

Nouveau. à Lyon. 12.

Iter Italicum novo & accurato studio adornatum.

Lugduni 1681.

Auctorem hujus libelli Præfatio indicat esse *Huguetanum* Lugdunen-
sem advocatum: qui e peregrinatione Italica redux, regionum,
urbium, portuum, hortorum, monumentorum & aliarum observatu
dignarum rerum historiam, prout quævis se oculis ipsius obtulit, in li-
teras misit, & quædam ab aliis non observata exhibuit. Quibus *Jac.*
Sponius Med. Doctor Lugdunensis, vir celeberrimus, duas adjecit ap-
pendices: quarum altera catalogum palatiorum, ædium sacrarum,
vinearum, bibliothecarum, pinacothecarum, & hujusmodi aliarum,
quæ hodie Romæ visuntur, præstantissimarum rerum, clarorum item
eruditione virorum, qui ibidem hodie vivunt, recensum exponit; al-
tera, universæ Italiæ præstantium virorum, qui doctrina aut artificijs
inclaruerunt, & vel hodiernum vivunt, vel paucos ante annos diem
suum obierunt, conspectum exhibet: quem maximam partem e *Gre-*
gorii Leti Italia regnante petiit.

TRAIET DE L'ORIGINE DES NOMS

& des surnoms par Messire Gilles Andre de La Roque.

Tractatus de origine nominum & cognominum,

autore Wilh. Andrea Roquio. a Paris 12. 1681.

Hæc pars est majoris Operis, quod molitus est autor *de Insignibus*
Hæmilitiis, quod trecentis capitibus absolvi in Præfatione indicat.
Nimis quum ad artem explicandorum insignium, quam *Heraldicam*
vocant, cum primis pertineat intelligere rationem nominum &
cognominum, eam in libello hoc persequi propositum sibi habuit: si-
quidem diversitatem eorum, proprietates, mutationesque tam apud
Veteres quam hodie apud Gallos, Hispanos, Anglos, Germanos, Polo-
nos, Succos, Danos, Italos, aliasq; gentes, exponit: Ordinum item seu

Societatum illustrium, tam Ecclesiasticarum quam Secularium, ortus & autores recenset; & alia quæ eo spectant ex historia prisca & hodierna illustrat, variasque jucundas, quæ circa nominum vel impositionem, vel expositionem, vel mutationem oriuntur, quæstiones tractat.

SOMNIA QUINQUAGINTA FR.

Macedo, in Itinerario S. Augustini post baptismum Mediolano Romam: excusabat levi brachio P. Fulgentius Fosseus Augustinianus S. Theol. Prof. ad Reverendissimum ac Sapientissimum Patrem D. Joannem Mabillon Congreg.

S. Mauri, Ord. S. Benedicti, Lugduni Batav. 4.

Emiserat in publicum de *Incarnationis Myserio* opus Franc. Macedo, adjecta ad calcem prolixiori disputatione *contra monachatum S. Augustini*, cum Appendice *Itinerarii Augustiniani*. In quo cum asserat, Augustinum illico, postquam susceperat baptismum, anno ætatis trigésimo tertio, Mediolano Romam profectum, nec Centum cellis commoratum fuisse, & natum A. 335, baptizatum A. 388, mortuum A. 431, aliaque complura de Augustino ejusque matre, baptismo, Episcopatu &c. asserat, Fosseus refellit omnia, & somnia esse ex eburnea Pennoti *Histoire Tripartite* porta quæ prodierint, confirmat. Titulus locum impressionis Lugdunum Batavorum profert, sed typus indicat Parisiis libellum hunc fuisse excusum.

EXCERPTUM EX EPHEMERIDIBUS ERUDITORUM PARIENSIBUS.

NOUVELLE CONSTRUCTION DES

Equations completes de deux Dimensions,

par M. l'Abbé de Caelan,

i. e.

Nova Constructio Equationum completarum duarum Dimensionum, per Dn. Abbatem Caelanum.

Ex Diario XXVII. 1. Dec. 1681.

Proponit hic *Autor* sequentem novam Constructionem completarum Equationum, duarum dimensionum, quam simpliciorē & generaliorē Cartesiana proficitur.

Omnes

TAB. V ad A. 1682. pag. 07. M. Mart.

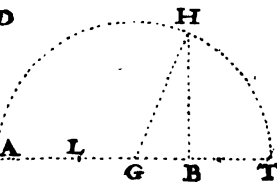
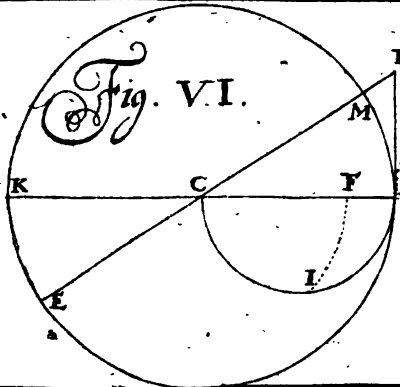
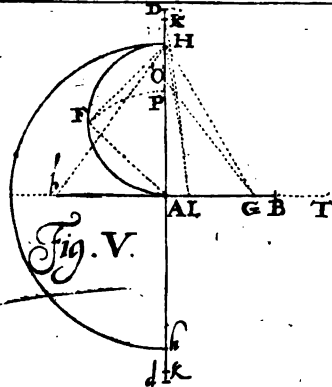
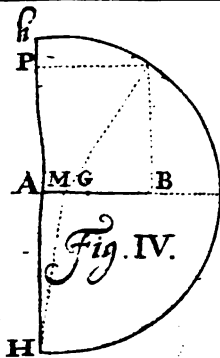
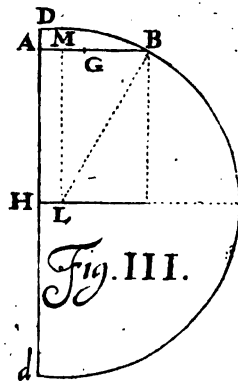
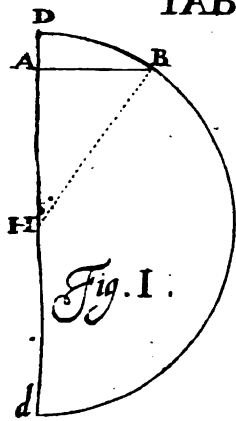



Omnes *Æquationes* duarum dimensionum ad quatuor species reducuntur, duabus formulis generalibus, yy aut $by = Zz$ & yy aut $by = az - zz$, comprehensas, quas idem Autor hoc modo construit *Fig. I. II.*
 Ductis duabus lineis rectis indefinitis, BC & DE, (juxta Schema *Ephemeridum*: in *Figuris* autem adjectis sufficiat lineas AB, AH, acceptas esse, BC enim & DE, nec commodum exhibere, nec necessarium visum fuit) in puncto A se interfecantibus, in una harum, ex. gr. DE, ex puncto intersectionis accipit partem AH, æqualem semilli lineæ datæ a, & in altera BC, partem AB, æqualem longitudine ipsi y. Porro si *Æquatio* F. I. fit yy , pro prima forma, circulum centro H, intervallo HB, & pro secunda, alium centro A & intervallo AH, describit, intra cujus circumferentiam paralleliter transfert lineam AB (ad P: quo facto Radix χ pro prima forma (*Fig. I.*) emergit $\frac{AD}{Ad}$; pro secunda, PH, & Ph.) *III. IV.*

At quando *Æquatio* est by : abscissa ex extremitatē B, de linea AB, parte BG, æquali datæ lineæ b, quam minimam supponit duarum y & b; differentiam earum GA bisecat in M: post, pro prima forma, facto rectangulo MAHL, centro L, intervallo LB, circulum describit; contra, pro secunda forma, immediate centro M intervallo MH, alium describit, intra cujus circumferentiam uti prius (*in Fig. II*) transfert totam AB. *Æquationis* Radix z est perpetuo AD (Ad) in prima forma, & PH (Ph) in secunda, quando linea AB aut y minor est radio AH aut $\frac{a}{2}$, alias enim Problema est impossibile. *F. III. IV.*

Demonstratio hujus fundatur in natura circuli & proprietate chordarum intra circumferentiam se mutuo secantium; unde etiam dependet constructio *Æquationis* by vel $yy = zz$, qui non nisi particularis casus est precedentis constructionis, & de quo non est facienda regula generalis, quia raro magnitudo $\frac{a}{4}$ \sqrt{by} aut yy , rectangulum, aut quadratum perfectum est, nec ad lineam rectam reduci potest, nisi descriptis certis triangulis similibus, quæ constructionem intricatam reddunt.

Huc usque textus Diarii Gallici, cui tamen intra parentheses alii literis, que ad explicanda diagrammata deesse videbantur, adjecimus. Schematissimum vero Ephemeridum Gallicarum immutare tantisper & in

in quantum peculiares distribuere necessum nobis fuit, ut constructioni sua constaret integritas. Nam & binarum formularum Equationes, nisi immutatis textus literis, duobus diagrammatibus exhibere non licuit; nec litera Exemplaris Gallici mentem Autoris ubiq; exprimebant satis: cum & primo Schemati circulus intervallo HB ductus deesset, & in altero (quod & ipsum circulo ex M, intervallo MH, ducendo; destitutum) recta AB major ipsa AH applicationem redderet impossibilem.

Adjunximus autem Figuram Vtam, qua unica omnes Equationum memoratarum formula comprehenduntur; methodo a laudati Domini Caelani non multum abfimili. In ea

AH } $\frac{a}{2}$	AD } $=bH$	AG } $\frac{y \times b}{2}$	FA = AP
Ah } $\frac{a}{2}$	Ad } $=bH$	LB } $\frac{y}{2}$	GH = LK
AB } $\frac{y}{2}$	BT } $=b$	AL } $\frac{y - b}{2}$	LH = GO
Ab } $\frac{y}{2}$	GL } $=b$	GB } $\frac{y}{2}$	AK = Ak
FH } $\frac{y}{2}$			

Unde si sit Equatio	$\left\{ \begin{array}{l} yy = zz + az \\ yy = zz - az \\ yy = az - zz \\ by = zz + az \\ by = zz - az \\ by = az - zz \end{array} \right.$	} Radix z emergit	HD.
			Hd.
			HP.
			Ph.
			KH.
			Hk.
			HO.
			Oh.

Hinc Fig. Vta Cartesianam subjungimus methodum: cui ne quid obta Equationes, quarum una pars est by, deesset, media, inter b & y, proportionalis inventionem, quam superfluum duxit Cartesius, adjecimus; ut posita AB=y, & BT=b, BH fiat=AD: Equationum radicibus, per rectas DM, DE, AF, FK, exhibitis. Hac autem, an Dni. Abbatis constructione, simplicior sit, Lectoris esto decernere: nobis, Dominum Caelanum sua, ex cognatione, quam cum solutionibus solidiorum per Circulum & Parabolas habet, universalitatis suffragium pra Cartesiana tribuisse, dum Ipse de hac re forte certiora prodatur, conjectasse suffecerit.



ACTA ERUDITORUM

publicata Lipsiæ

Calendis Aprilis, Anno MDC LXXVII.

SYNTAGMA INSCRIPTIONUM ROMÆ

veteris: quas collegit & Commentariis illustravit THOMAS REINESIUS. Opus posthumum.

Lipsiæ, sumptibus Jo. Fritschii hæredum & Jo. Frid. Gleditschi.
A. 1682. fol.

Postquam JANUS GRUTERUS, sub initium seculi hujus, vastum istud & æternum INSCRIPTIONUM Opus, Scaligeri & Welferi auspiciis, aliorum autem eruditione clarorum Virorum ope & consilio, in certas Classes dispositum evulgasset: multa reperta sunt Romæ & alibi Monumenta, isti inferenda, si antè oculis hominum exposita & observata fuissent, quàm iste suum Opus verè incomparabile publicæ exposuisset luci. Hæc igitur novissimè reperta, & variè hinc illinc dispersa, summo studio, partim ex editis ab isto tempore Doctorum Virorum: Aringhi, Aventini, Barthii, Bosii, Boldonii, Capacii, Chiflerii, Chorieri, Freheri, Grasseri, Gutherii, Lazii, Liceti, Lipsii, Manutii, Meursii, Palermi, Panvini, Pighii, Pignorii, Resendii, Salmasii, Savaronis, Schotti, Seldeni, Servii, Sirmondi, Sorbierii, Tomasini, Tristani, Valesii, Ursati, Vossii, Welferi aliorumque literis clarorum hominum Scriptis; partim Amicorum eruditorum: Bartholini, Bullialdi, Graevii, Gronovii, Heinsii, Holstenii, Lambecii, Langermanni, Monavii, Naudæi, Opitii, Parei, Piccarti, Puteani, Rhodii, Ruperti, Scriverii, Sponii, Volcanmeri, Vorstii epistolis, horum ope & suggestione adjutus collegit, & eadem, quam Gruterus tenuerat, ratione digessit THOMAS REINESIUS. Commentationibus etiam necessariis adjunctis, & noviter prolatas Inscriptiones, & complures, quas Gruterus aliive antea exhibuerant,

tant, illustravit, ex obscuris perspicuas, ex mutilis integras, ex depravatis correctas exhibens: adeò ut multa ex hoc Syntagmate lux Gruteriano Operi & pluribus vetustis Monumentis aliis inferri intelligendum sit.

Instituerat quidem primùm Autor Inscriptiones quasdam à Grutero publicatas, non minus indoctorum marmorariorum culpâ, quàm incuriosorum descriptorum negligentia, temporis etiam vitio, corruptas & depravatas emendare, quibus libro Commentario illustrandis inter magistratûs, quem Altenburgi gerebat, munia, & curas officii medici, quam artem per annos paulò minùs quinquaginta publicis stipendiis fecerat, infudabat: sed dum isti intendit Operi, natum ipsi consilium, illas, quæ Grutero visæ non essent & præteritæ, colligere, earumquæ velut novarum accessione Opus ingens & admirandum locupletare & supplere; has autem noviter repertas dum illustrat, iis simul quas Gruterus attulerat, lucem inferre. In quo proposito ita profecit, ut earum partim è manibus Amicorum acceptarum, partim è libris diversorum argumentorum & idiomatum excerptarum insignem copiam acquisiverit, è quâ Gruteriani in Operis modum dispositâ *Syntagma* isthoc constipavit. In quo ordinem secutus est, qui Scaligero & Grutero, dum is vultum suum Opus concinnabat, placuerat: nam *viginti Classibus* omnes, quas vel in libris reperit, vel ab Amicis transmissas accepit, Inscriptiones complexus est. Ac *prima* quidem Diis dedicatorum, templorum, aliorumve locorum sacrorum & sacrificiorum; *secunda* Operum & locorum publicorum; *tertia* Cæsarum, Imperatorum, Augustarum & Regum; *quarta* Annalium, Actorum & Historiarum; *quinta* Sacerdotum, Flaminum, Pontificum, Augurum, Ministrorum sacrorum, Ludionum, & his adfinium; *Sexta* Magistratuum majorum minorumquæ & quorumvis honoratorum; *Septima* Decretorum publicorum, Senatusconsultorum, Legum, Fœderum, Statutorum, Contractuumquæ inter privatos; *Octava* Militarium; *Nona* Libertorum & Officiorum Domûs Augustæ; *Decima* Ordinum, Collegiorum, Corporum & quarumvis Sodalitatum; *Undecima* Officiorum minorum, studiorum, artium & negotiatorum; *Duodecima* Affectûs Parentum erga Liberos; *Decima tertia* Affectûs Liberosum erga Parentes; *Decima quarta* Affectûs Conjugum; *Decima quinta* Affectûs Fratrum Sororum-

rumque; *Decima sexta* Gentilium, cognatorum, propinquorum, heredum, familiarium, amicorum, sodalium, benemeritorum, aliorumque promiscua; *Decima septima* Singulariorum ab incertis; *Decima octava* Affectus Dominorum erga Servos Liberosque, & horum adversus illos; *Decima nona* Affectus Libertorum & servorum inter se & suos; *Vigesima* Christianorum veteris Ecclesie Monumenta exhibet: quibus *Appendix* subjecta est, eas Inscriptiones illustratas Commentario sistens, quæ digestis jam Classibus cum supervenissent, suo loco reponi non potuerat.

Absoluto & elaborato hunc in modum Syntagmate hoc, Autor congeffit & elucubravit summo studio & industria incredibili EPONYMOLOGICON, quod sive accessorium Operis hujus, & latè diffusus absolutissimus Index (in istius formam, qui in Gruteriano Opere tertii & vigesimi locum implet) habeatur; sive novi & separati Operis appellationem sustineat, perfectam sanè expletamque omnibus numeris & partibus *Cognominum Romanorum* notitiam suppedietur. Quamvis autem præcipuus scopus Operis hujus Romana sint, non ignobilem tamen ejus partem Græcorum etiam aliarumque gentium, sed cum primis Germanorum, faciunt Nomina propria: quippe quibus detritis, inquinatis, disjectis & deflexis genuinam formam pristinamque dignitatem & celebritatem reddidit, & Germanis Germanos restituit. Quo studio non magis horum gloriæ quàm utilitati publicæ prospexit, & imprimis Historiæ lucem prætulit. Nam cum Græci Latiniqve Scriptores multa de Germanis & exteris nationibus aliis, quas communi Barbararum appellatione complectebantur, literis tradiderint, ignoratum tamen fuit hætenus, quinam præclarè istas res gesserint; aut si non ignoratum id planè, confusè tamen & turbatè animo conceptu est, dum vel discernendi conjuncti, vel discreti fuerunt conjungendi: pluribus seculis distantes ad eandem ætatem, ad diversas relati qui eodè tempore vixerant: unus ineptâ distinctione multiplicatus, plures contra, velut à coquo jura, in unum confusi & permixti. Quod quantas in historiâ turbas excitet, soli ignorant, qui ingentia solidæ historiæ cognitionis commoda non intelligunt. Hæc verò omnia EPONYMOLOGICO isthoc ad liquidum ab Autore perducta sunt: in quo præterea innotati Autorum loci emendati, Constitutionum in Theodosiano & Justiniano Codicibus in - & subscriptiones rectè

rectè constitutæ, abrupta & dispalata Legum fragmenta corporibus suis junctæ: & quicquid veterum elegantiarum inconsulta, & supersticiosa librariõrum correctio Scriptoribus eripuerat, maximam partem redditum est & restitutum. Qui liber sanè eximius, multis vigiliis ab Autore elucubratus, publicâ luce omnino dignus est, eiqve sistetur, ubi fortunam *Syntagmatis* hujus, quod præmitti par erat, expertus fuerit secundam qui excudi istud curavit. Nam utriqve Operi simul sumtus impendere librariõrum per Germaniam afflictæ res haud patiebantur. Igitur ipsas Inscriptiones earumqve *Syntagma*, quod GRUTERIANI OPERIS SUPPLEMENTUM ET COMMENTARIUS dici potest, præmittere voluit Bibliopola, qui in possessionem Manuscripti utriusqve Operis post Autoris obitum (qui placidus Septuagenario d. XVI. Kal. Mart. Anno M. DCLXVII. obtigit) pervenit: constitutum habens, ubi avidos Antiquitatis eruditæ amatores intellexerit, EPONYMOLOGICUM eidem prælo, quod *Syntagma* hoc expressit, submittere & publici juris facere. Ut Monumentorum veterum curiosus indagator, postquam è *Syntagmate* Victoris gentium Populi sacra & ceremonias addidit; publica Imperatorum, Consulium, Ædilium, privatorum quoque hominum Opera perlustravit; Magistratuum in Urbe, provinciis, municipiis, coloniis, decoram seriem; accuratam Ordinum, Collegiorum, Sodalitatum, Corporum enarrationem; Militiæ etiam gradus; privatamqve pietatem & domesticos affectus cognovit; in EPONYMOLOGICO, velut in atrium aliquod nitidissimum delatus, circumstantes majores suos, vel gentis suæ proceres, quorum Saxa antea perlustraverat, ipsâ vetustate venerandos intueatur, nominibus, tempore, scriptis gestisqve ad eod succinctè collocatos, ut nunc demum ab hoc ordine, in quem sollicita Reinessii eos coëgit industria, immortalitatem tot Nominibus, quæ è monumentis vetustis produxit, promittere liceat. Frustra sanè speraverant mortales, saxorum perennitate prorogatum iri suum ad seram posteritatem nomen, ac memoriam sui marmorum beneficio in longum extendi posse: quibus tamen & ipsis mortem infer ævi longinqua vetustas, quod testantur tot truncæ statutz, fatiscences tabularum crustæ, semesæ columnarum frustra, cipporum fragmina, & quæ olim vias superbè prætexebant monumenta late agris disjecta & obruta, aratris effossa sæpè, ruderibus involuta, atqve suo revulsa loco situ

musco-

muscoqve obfita, obliterata, oblimata, cuneis diffusa, trita rotarum orbitis, fundamentis interdum ædificiorum adhibita, fuggundiorum fillicidiis, fluminum marginibus, viarum stratis, urbium purgamentis destinata, alieno sepulchro illata, translata tories & jactata: Nulli pedes in frontem, nulli retrò, nusquam ambitus & maceria: nihil facti & religiosi. Cassa igitur nomina, & ignoti in ipsâ interdum patriâ tituli, peregrinaqve inscriptio. Felici tamen industriâ REI-NESI suis plurima Manibus reddita sunt, & ex ipsis Fragmentis Memoria eorum, quibus posita primùm fuerant, adserta est: ut chartæ hæc saxeam istam perpetuitatem, materiæ vitio jam senescentem, novâ perennitate munire censendæ sint;

Ecce vices rerum, tandem quoque saxa fatiscunt,

Et manet æternum quod levis aura movet.

*EPIPHANII OPERA GRÆCO-LATINA,
cum versione & Animadversionibus DION. PE-
TAVII. Editio nova, Appendicibus quibusdam
auctior.*

Coloniæ 1682. in fol. 2. Tomis.

Samptibus Jerem. Schrey, & Henr. Job. Meyeri.

Cum jam pridem in bibliopolarum tabernis, Gallorum æqvè, apud quos prodierant, quàm aliis, disparuerint nec venalia amplius prostant Epiphaniî Græco-Latina, à doctissimo Societatis Jesu Theologo *Dionysio Petavio*, anno hujus seculi secundo & vigesimo adornata & cum interpretatione novâ ac Animadversionibus eruditè edita *Parisiis* Opera, de bonis literis, bonè se merituros existimârunt bibliopolæ, qui *Lipsiæ* recudi ea curaverunt: ita quidem ut nova hæc editio veterem planè referat, & plagulæ hujus novæ impressionis totidem plagulis prioris editionis respondeant; typorum verò Græcorum major adhibitus nitor, quibusdam etiam accessionibus potior habenda sit nova. Præmittitur enim *Vita Petavii*, quam elegantè Oratione deprædicavit *Henr. Valesius*, exposuit etiam in Bibliothecâ Soc. Jesu à *Ribadensirâ* coprâ, à *Ph. Alegambe* continuatâ, à se verò ad Annum usque LXXVI. productâ *Nath. Sorvellus*. *Car-men* item præfixum habet, quo mortem ejus prosecutus est *Illustr.*

Monasteriensis & Paderbornensis Episcopus Ferdinandus Furstenbergius. Sub unum quoque conspectum omnia Retavii *Opera* juxta annorum seriem, quibus ab ipso scripta & emissa sunt in publicum, digesta sistuntur. Animadversionibus vero binæ subjiciuntur *Appendices*, pro istis vindicandis ab Autore doctissimo adversus *Maturinum Simonium* Anno 1624. & *Claudium Salmasium* Anno 1630. scriptæ, postquæ editas Animadversiones publici juris factæ. Ac poterat quidem pluribus Accessionibus editio hæc nova augeri, si adjecta fuissent scripta ista, ad explicationem & vindicationem nonnullorum Epiphaniî locorum facientia, quæ sub *Antonii Kerkoetii* nomine adversus Salmasium, qui *Francisci Franci* nomen sibi sumserat, in vulgus sparserat Petavius, amarulenta non minus quam erudita: sed quando istis nomen suum præscribere noluit Autor, ea Animadversionibus his annexere veritus est, qui editionis Epiphaniæ curam Lipsiæ gessit.

HISTORIA CRITICA VET. TESTAMENTI,

sive

*Historia Textûs Hebraici à Mose ad nostra
usque tempora,*

Autore R. P. RICHARDO SIMONE,

Presbytero Congregat. Oratoriz.

E Gallico in Latinum versa

à

NATALI ALBERTO de VERSE

S. Theol. & Medic. Doct.

Amstelodami, juxta Exemplar impressum Parisiis

1681. 4to.

Est hoc novum Historiæ Criticæ opus, Gallico idiomate ab Autore suo primum editum Parisiis 1678. in genere curiosum admodum & summæ eruditionis Scriptum, singularia plurima in Textum Hebræorum Vet. Test. & præcipuas Versiones tum à Judæis tum à Christianis editas complectens: quod Latio donatum, cum aliqva Præ-

Præmonitione ad Lectorem , publici juris denuo facere nullus dubitavit Interpres doctissimus , innumerarum illius observationum singularissimarum rationem potiùs habens , quàm aliarum quarundam ex illo contra Fontium auctoritatem eruendarum consequentiarum , quas nec Autor ipse admittat , & adversus quas nemo non Eruditorum se faciliè præmunire possit. Nos , quod nostri instituti est , hic agemus , hoc est , *scopum & summam* illius Historiæ Criticæ historicè edisseremus , ut quod inde sibi quis polliceri possit , intelligat , iudicium erudito lectori , & accuratum ejus examen aliis , quorum hoc est studium , committentes ; ad quod etiam Vir Clarissimus *Ezechiele Spanhemius* in Literis ad Amicum die 10. Decembr. 1678. Gallicè scriptis , & Amstelodami anno 1679. à Daniele Elzivirio , quanquam suppresso Autoris nomine , editis , jam viam stravisse videtur.

De SCOPO ET CONSILIO totius operis rum rectè judicabis , si quid Autorem ad scribendum impulerit , quæis adminiculis in usum advocatis , & cui Hypothesi potissimum innixus novam illam Criticam concinnarit , ex ejus Præfatione & primo Historiæ hujus Capite , nobis præcuntibus , observaveris. Scribit nempe Autor in Præfatione , se dum Critica in Scripturam aliorum opera legeret , & in proprium suum usum vitia eorum annotaret , comperisse , neminem hætenus penitus Criticam Scripturæ novisse aut investigasse , neminem non juxta sua præjudicia eâ de re disseruisse. Judæos verbi gratiâ non alios Autores , quàm suos , consuluisse , ac miratos esse , quæ nequaquam intelligebant : inter Christianos autem plerosque Patres adeò in gratiam veterum Ecclesiæ Versionum præjudicio laborasse , ut planè Textum Hebraicum negligerent : defuisse quoque illis multa ad perfectam Scripturæ Criticam instituendam : modernos quod spectat , seu Catholicos , seu Protestantes , neminem non præjudicio laborasse , ambos *Buxtorffios* nil fermè aliud in plerisque suis operibus , nisi immodicum erga Rabbinos studium , neglectis aliis Autoribus prodidisse : contra *Morinum* adversus illos , etiam antequam legisset , odio affectum fuisse , dumque meliores Ecclesiæ versiones propugnare studet , undecunqve argumenta collegisse , quibus Bibliorum originalia evertat : plus certè judicii in *Ludovici Capelli* Critica elucere , sed & illum , cum variastantum lectiones conquirere satageret , nimis eas multiplicasse : Se verò in hac Historiâ multa proferre , quibus plurimæ Lectionum varie-

varietates explicari possent absque eo, quod illis in locis hallucinatos fuisse Exscriptores dicamus: posuisse quoque *Capellum* & retulisse in numerum Variarum Lectionum manifestissimos Exscriptorum errores, qui quidem juxta probatioris Codices emendari potuissent: postremò non satis autoritatis Masoræ tribuisse: etsi enim Autores ejus infallibiles minimè fuerint, non omninò tamen spernendam aut rejiciendam hoc nomine, quòd ejus autores Judæi sint, quos, cum de lectionis usu agitur, consulendos esse ipsa ratio svadeat: non impedire tamen ista aut similia apud *Capellum* observata vitia, quominus ejus Critica cæteris omnibus anteponatur. Et hujus adeò laudati scriptoris exemplo se motum fatetur Autor, ut Historiam hanc Criticam Biblici textûs & præcipuarum Versionum, tum à Judæis, tum Christianis editarum, componeret. Cum verò *Capellus* se multas alias Varias Lectiones ob MSS. Codicum penuriam adnotare non potuisse conqueratur, huic defectui se obviam ivisse scribit Noster, conquisitis, & undiquaque sibi multis egregiis Codicibus, quos diligenter quidem inspexerit, comparatis: illorum Codicum ope Regulas dedisse, quibus errorum & vitiorum, quæ in Textum Exscriptorum negligentia invecata sunt, originem invenias, ut hoc pacto Germana Biblici textûs lectio commodius restitueretur: ex illis quoque bonos & legitimos Codices Hebraicos à malis & corruptis discernere ut possis, ejus rei gratia plurimorum examen instituisse, in quibus quid desideret, quid probeat, annotarit. Deinde quia Judæi *Masoreta* multas, ceu scribit, in textum Hebraicum immutationes intulere, horum quoque Criticam multis prætermisissis Autoribus, qui de illâ ex privatis præjudiciis, vel ex aliorum sensu judicârunt, apud Masoretas ipsos legisse, imò cum attentione perlegisse, & æquum se iis ubique judicem, quantum licuit, præstitisse profitetur; mediam sic quasi viam amplectens tum inter illos, qui Masoram contemnunt, aut cum *Isaaco Vossio* prorsus improbant & rejiciunt, quòd non permultas ex illâ Regulas ad LXX Interpretum & veterum aliorum versionis defensionem hauriri posse animadverterunt, tum inter hos, qui eam infallibilem censent, quia, ut ille scribit, non satis accuratè versiones, quæ Masoram antecesserunt, expendere. Masoram enim seu Traditionem nunquam adeò modum legendi textum fixisse & sanxisse, quin quòd pro temporum & locorum circumstantiis lectio variaverit, ostendi possit.

possit. Ut ergo modum illum, qui ad inveniendam veritatem requiritur, præ cæteris omnibus, qui circa hoc negotium occupati fuerunt, servaret, id quantum fieri potuit, præstare se conatum fuisse dicit, suam hinc Hebræo originali, suam illinc Versionibus veteribus auctoritatem illibatam conservando; nec in gratiam Græcæ Lingvæ, nec Latinæ, nec Hebræicæ, nec alterius præjudicio se affectum sincerè testando, tantummodo accuratè juxta ordinarias Criticæ Regulas & Textum ipsum, & ejus Versiones expendendo, & variis annotatis Lectionibus ostendendo, quo pacto hodiernorum Codicum menda & vitia castigari possint. De cætero nihil ferme sibi defuisse scribit ad hoc opus omni ex parte absolvendum: nam & penes se diu fuisse innumeros Libros ab Oriente allatos, & jam in Bibliotheca PP. Oratorii Domini JESU extantes: otium præterea abunde adfuisse, imò Amicorum suorum ope plurimos se Eruditos in dubiis hinc inde subortis consuluisse.

Hypothesis in hoc Opere potissimum regnans est de Bibliorum Hebræorum Auctoribus, quos certi generis Scribas fuisse statuit; qui jam inde à Mosis tempore apud Hebræos extiterint, & quamdiu illorum Respublica stetit, singula hujus Reipublicæ suæ Acta summâ fide collegerint, inque publicis & ad id destinatis monumentis asservarint. Hos cum *Josepho* & plerisque Patribus Prophetas nominat, quia scilicet Dei spiritu afflati fuere, & Scripturam omnem Prophetiæ nomine donat *Petrus Apostolus*. Eisdem etiam Scribas, ab ipsa Scriptura, vel publicos Exscriptores vult appellari, ut hoc pacto eos discriminet à reliquis aliis Scriptoribus, qui pro affectu & præjudicio suorum temporum Annales scribere soleant. Tales Scribas fuisse dicit, *Samuelem*, *Nathanaem*, *Gadem*, *Abiam* & aliquot alios, qui suorum temporum Annales scripserant, è quibus non minima Librorum Biblicorum pars, utpote Judicum, Regum, Chronicorum & Paralipomenon concinnata sit. Juxta hanc suam hypothesin solvi ait multa quæ in Pentateucho existunt, & videntur simul supponere, Mosen ipsorum Autorem non fuisse. Nimirum quicquid in Libris illis Historiam spectat, Scribis adserit de *Mose* in tertia persona loquentibus, & similia non pauca habentibus, quorum Moses Autor esse nequeat: vicissim quicquid ad leges & jura pertinet, ipsi *Mos* vindicat, & hac ratione totum Pentateuchum; *Mosis* esse jure merito affirmari posse

posse putat: quoniam illius Scriptores *Mosis* tempore vixerint, & non nisi jussu *Mosis* illum conscripserint. Ex eadem hypothese solidas rationes se reddere posse dicit, cur tot in Scripturis additiones & immutationes, quas alioqui nullo pacto explicaveris, hodie deprehendamus: si nempe observetur, hos Prophetas seu publicos Seribas pro suo officio non tantum suorum Acta temporum collegisse, sed & aliquando Actis à prædecessoribus suis collectis, iisque vel addendo, vel detrahendo, & immutando, prout expedire judicabant Ecclesiæ tum temporis, novam formam induxisse, illibata interim S. Literarum autoritate; quandoquidem illarum mutationum Autores Viri Prophetæ ac coelitus afflati essent, ut proinde, quæ ipsi immutarent, parum cum reliquis non possent non habere autoritatem. Multum pariter hac sua hypothese juvari scribit explicationem innumerarum Quæstionum circa Chronologiam & Genealogias. Si semel enim recipias, hosce Libros prolixiorum Instrumentorum compendia, tantum esse, & populo tradita solum fuisse, quæ illi erudiendo idonea magis judicata sunt, per se patere dicit, relatasibi Genealogias immediatas non esse, nec certum & infallibilem juxta eosdem libros Chronologiam componi posse, quandoquidem res gestæ non semper, quo tempore evenere, referantur, sed sæpe plura acta simul conjuncta fuerint, dum in Epitomen redigerentur, & Lector simul ad eadem illa Acta, prout in archivis prolixè continebantur, remitteretur. Isto quoque pacto *Spinoza* argumentis ex hisce Scripturæ immutationibus & enantiophaniis ad ejus autoritatem infringendam ductis, quasi nil istæ divini haberent, responder, ac illorum simul audaciam retundere satagit, qui Sacrorum Librorum Autores in iis tantum, quæ ad fidem pertinent, à Deo inspiratos fuisse, contendunt, cætera non magis pro divinis habenda esse, quàm cuncta illa, quæ Viri pii ac religiosi scribere solent. Cum enim periculosa hæc valde sententia videatur, & Novo Testamento in Scriptura Veteris nil non Propheticum & Divinum agnoscanti diametraliter sit opposita, talem se scribit hypothese constituisse, quæ viris Divinis & Prophetis adscribantur omnia in Sacris Literis comprehensa, iis saltem mutationibus exceptis, quæ lapsu temporis & Exscriptorum incuriâ & oscitantia contigere. Nam præter istas immutationes, ab iis qui cum autoritate Bibliorum Breviaria scripserunt factas, plures adhuc alias agnoscit Autor, quas non
ipsis

ipsis Sacrorum Librorum Autoribus, sed potiùs communi veterum omnium Librorum fato, aut si vis infortunio imputandas esse dicit, confirmans hanc suam sententiam ex modo, quo olim Libri in parvis membranis scribi solebant, quæ aliæ super alias circa lignum aliquod convolvebantur, nec inter se consuebantur. Sic enim accidisse scribit, ut non satis accuratè voluminum illorum ordine servato, rerum ipsarum dispositio & ordo pluribus in locis immutatus fuerit. Et magnas illas, ut ipsi videntur, mutationes, quas Bibliorum codicibus contigisse ostendit, ex quo prima Originalia periere, Protestantium, ipsorumque Socinianorum, qui hodiernos illos Codices Hebræos consulunt, sententiam funditè convellere putat, cum tantum absit, ut ad Controversias dirimendas compendiosior & tutior methodus Scriptura existimari debeat, ut econtra in hac sua Historia ostenderit, siquidem juris norma à norma facti separetur, i. e. cum Scriptura Traditionem conjungas, nihil ferè certi in Religione futurum esse, nec divino Verbo fieri injuriam, cum illi Ecclesiæ Traditio conjungatur: Eundem enim, qui nos ad S. Literas amandat, ad Ecclesiam quoque suam, cui sacrum hoc depositum concredidit, nos amandare.

Hæc de *Scopo & Consilio Autoris* dicta sunt; sequitur nunc *summatotius Operis* in tres Libros divisi, quorum *PRIMUS* unum & triginta capita complectens sit multa habet de Sacrorum Librorum Autoribus, de Prophetarum apud Hebræos munere ac potestate libris sacris addendi, detrahendi, de origine mutationum aliquot in Textu Biblico, eorundemve actorum in aliis & aliis scripturæ Libris cum varietatibus aliquot repetitorum causis, de mutationibus, quæ in Libros sacros irreplere, præsertim post Captivitatem Babylonicam, ex Rabinorum & Patrum sententia, de modo quo Bibliorum brevium factum. His ita Cap. I. II. III. & IV. pertractatis, mox cap. V. & VI. probationes & argumenta subjungit Autor additionum & aliarum immutationum, quæ Scripturis, & in specie Pentateuchis contigere. Variis item exemplis ostendit, Mosen omnium planè quæ in Libris ab ejus nomine dictis extant, autorem esse non posse, additis responsionibus ad Judæorum hic contradicentiù objectiones, cum novis in eorum opinionem argumentis. Cap. VII. modum exponit, quo libri legis scripti fuerint: Hinc Libros Patriarchis ante *Mosen*

adscriptos recenset, Sabbatarum etiam, sive Veterum Chaldaeorum Historiam tradit. Cap. IIX. de aliis Scripturae Libris disserit, quorum collectionem ad magnam sub *Esdra* Synagogam referunt: Hujus Synagogae examen, & cujusque libri Scripturae in specie suscipit. Cap. IX. Librorum sacrae Scripturae generalem Divisionem tradit, Judaeos & Christianos Autores inter se hae de re conciliat: quo sensu Judaei *Danielem* Prophetam esse negent, explicat, & hac in parte à Christianis non dissentire docet. Cap. X. XI. XII. XIII. contra *R. Joseph Albo* pro lege Mosis nunquam corruptam pugnantem disputans, ex Pentateucho Samaritano probari posse negat, etiamnum hodie superesse priscum Librorum Mosis apographum: Inde Textum Hebraeo-Samaritanum in particulari sub examen vocat, nec Judaico praefendum monet, diversisque variarum Lectionum exemplis cum observationibus in eundem additis, de Characteribus Samaritanis, eorumque origine, & convenientia cum Phoeniciis literis, ex aliquot Graecorum Patrum testimoniis rite explicatis, de Codicibus Samaritanis, deque litera *Thav* erudite disserit. Cap. XIV. XV. de Lingua Hebraea quaerit, an prima linguarum? & quomodo primum inventae literae? Post variarum hac de reserentiarum conciliationem accuratius, quomodo inventae sint linguae, exponit, factam hinc eruditam de Origine Linguarum digressionem. Cap. XVI. & XVII. quis status Hebraei textus à reditu ex Captivitate Babylonica tempore, quis aetate Jesu Christi, & initio Christianae Religionis, quis tempore *Philonis* & *Josephi* fuerit, exponit: ibi de Secta *Sadducaeorum* universas Scripturas admittentium, & Codice Hebraeo à LXX, Interpretibus usurpato; hic de *Josepho* minus accurately Scripturae tractatore, ac subsecutorum Judaeorum majore diligentia ex occasione Religionis Christianae nata Lectorem informans. Cap. XVIII. & XIX. contra *Morinum* & *Vossium* calamum stringit, ac Judaeos sacros libros non depravasse ostendit: addita Patrum, maxime *Origenis* & *Hieronymi*, de Textu Hebraico & LXX virali versione, sententiae explicatione, morem scribendi hisce duobus Scriptoribus solennem pluribus exponit, cum observationibus aliis non passim obviis. Cap. XX. XXI. XXII. XXIII. statum Hebraei textus in primis Christianismi seculis uberius pandit: varias Scripturae lectiones in Thalmude occurrentes, cum diversitate Codicum, quibus Synagogae uruntur, & quibus privati,

vati, notat: Regulas ad discernendum probatos Textus Hebraici Manuscriptos Codices à pravis tradit; aliquot Manuscriptorum examen singulare instituit; nec non peculiare observationes in omnes Manuscriptos Bibliici Textus Codices subjicit, ac tandem originem variantium lectionum à varia scribendi codices ratione ortarum prodit. Cap. XXIV. & XXV. de *Masora* quid statuendum sit, variis Judæorum & Christianorū hac de re opinionibus præmissis, edocet accuratorem Masoræ expositionem instituit: utiles Regulas, quas complectitur, eruit: unde, & quomodo Veteres Scripturæ Interpretes excusari ac defendi possint, ostendit: partiū etiam, quibus constat Masora, explicationem cum Criticis in hanc rem observationibus subjicit. Cap. XXVII. XXVIII & XXIX. de punctorum Vocalium & Accentuum hodiernorum autoritate, origine, de versuum item hodierni textus Hebraici distinctione & aliquot aliis ejusdem Textus distinctionibus quid sentiendum, multis in rem istam communicatis observationibus exponit, & *Caraitas*, peculiarem Gentis Hebrææ Sectam, non minus ac reliquos Judæos, viginti quatuor Scripturæ libros cum Puncto-vocalibus & accentibus admittere docet. Denique primum hunc librum c. XXX & XXXI. Grammaticorum Hebræorum Historiā finit, in qua Grammaticæ Hebrææ originem & progressum narrat, & hinc textus ac lingvæ Hebrææ incertitudinem demonstrare satagit.

Criticæ hujus *LIBER SECUNDUS* præcipuatum Scripturæ Versionum à Judæis & Christianis editarum Historiam complectitur. Illas omnes examinat, & quid in quaque vituperet, quid probet, studiosè aperit Simonius. Post generalem doctrinam de Bibliorum Versionibus Cap. I. propositam, præ cæteris omnibus Græcam Versionem LXX. Interpretum & ejus autoritatem per aliquot Capita expendit. Nam ubi Cap. II. Historiam *Aristæ*, & aliquot alios eā de re scriptos Libros supposititios sub examen revocavit, & solam Mosis legem primum Græcè redditam esse docuit, appellationis item rationem, cur LXX viralis dicta fuerit, enucleavit; Cap. IV. non modò varias hujus Versionis Editiones recenset, sed & explicationem Tetraplorum, Hexaplorum, & Octaplorum *Origenis* cum Criticis animadversionibus subjicit, ac versionis ipsius cum textu Hebræo collationem, variarumque illius editionum ad se invicem

comparationem instituit. His ita præmissis varias Variorum sententias, maximè *Isaaci Vossii* opinionem discutere, & contra ipsum Cap. IV. nec textum Hebræum à Judæis depravatum, nec ejus Chronologià Chronologiam LXX. Interpretum meliorem esse ostendere instituit. In te suo de hac versione judicio exposito, Cap. V. VI. VII. examen singulare locorum textus Hebraici aliter, quam nunc redditur, ab ipsis redditi, suscipit, ac tandem Cap. IIX. adversus alios non eà lingvæ Hebrææ notitià instructos, ut judicium de hisce Interpretibus rectè ferrent, certis adhibitis Regulis, quoad loca plurima defendit. Hic obiter notandum, *Isaacum Vossium* sententiæ suæ tenacissimum ad Objectiones *P. Simonii* statim Responsum adornasse, quam libro de Sibyllinis Oraculis Oxoniæ 1679. edito subjecit. Et cum totus controversiæ status versetur circa LXX. Interpretes, primo *Argumenta*, quibus ad elevandum horum Interpretum versionem in hoc libri secundi principio utitur Simonius, breviter perpendit: Deinde *Loca* persequitur, quæ vel malè, vel saltem non satis commodè à LXX. versæ fuisse Interpretibus existimat: Denique *Rationes* discutit quæ videntur movisse Adversarium, ut novam instituendam putàret versionem exactè cum Hebræo congruentem Codicè. De cætero laudat moderationem Autoris, quod Versionem hanc magni faciat, nec cum iis sentiat, qui illam ex officina Sathanæ prodiisse affirmant, ac si ea, quam & Christus & Apostoli nobis reliquerunt & commendarunt, Scriptura autorem possit habere Diabolum. Sed è diverticulo in viam, & ad ipsum Simonium est redeundum, qui jam porro Cap. IX. & X. de aliis Scripturæ Græcis Versionibus, quarum tantummodo supersunt fragmenta, præcipuè de ea, qua Samaritani sunt usi, disserit, & an præter indicatas adhuc aliæ extiterint Græcæ Versiones? an nomine LXX Interpretum plures & variæ? an *Origenes*, *Pamphilus*, *Eusebius*, *Lucianus*, *Hesychius*, *Apollinaris* novas Scripturæ Interpretationes composuerint? doctè disquirat, ac novas in Hexapla *Origenis* observationes addit. A Cap. XI. ad XIV. de præcis Scripturæ Versionibus, quæ olim Ecclesia Occidentalis utebatur, imprimis de Vulgata hodierna ejusque Autore operosè agit; mox aliquot istius Versionis Capitibus juxta Criticæ leges examinatis, generales animadversiones suggerit, quibus Hieronymiana vertendi methodus penitus innotescat: sed & Vulgatam cum LXX virali confert

iis in libris, de quibus constat illam *Hieronymi* esse, variis annexis
 Regulis pro defensione Vulgatæ exstructis, idque pluribus in locis:
 imò quo sensu hæc versio à Synodo Tridentinâ definita sit *autentica*
 exponit, nec illam esse verum ac genuinum Scripturæ fontem inge-
 nuè ostendit, multis in hanc rem adductis observationibus criticis.
 Cap. XV. & XVI. versionum à *Syris, Arabibus, Coptis, Æthiopicibus,*
Armenis editarum Historiam absolvit. Inde ad Judæorum Versio-
 nes seu Paraphrases pedem promovens Cap. XVII. quærit, utrum
Hellenistæ in suis synagogis solam LXX. viralem Versionem legerint?
 & quinam *Hellenistæ* isti? & quomodo ad proprium usum
 Versionem post LXX. adscriptam concinnarint? de Versio-
 ne item Samaritana & ejus Versionis latina interpretatione dispicit.
 Hinc ubi Cap. XIX. Paraphrasium Chaldaicarum incertitudinem
 originis cum modo, quo confectæ fuerint, exposuit, de lingua etiam
 Chaldaica, deque harum Paraphrasium styli diversitate lectu digna
 protulit, quin & punctuationis Chaldaicæ Reformatione Buxtorffia-
 na rejecta, litere de istarum utilitate vel damno Paraphrasium magna
 cum contentione agitatam diremit: Cap. XIX. ad alias Bibliorum
 Versiones sive Paraphrases à Judæis profectas in variis lingvis, *Ara-*
bica, Persica, Hispanica, & Græca vulgari accedit, & Criticas observa-
 tiones in easdem illas lingvas, maximè verò in *Græcam* hodie vulga-
 rem subjungit. In sex ultimis Capitibus à XX ad XXVII. de recen-
 tioribus Christianorum Versionibus, primò latinis, deinde vulgaris
 lingvæ, tum Catholicis tum Protestantibus, *Anglorum, Belgarum,*
 ac præsertim de *Lutheri* Versione Germanica, deque *Gallicis* Prote-
 stantium Scripturæ Versionibus Critico more agit.

Sed, quia plena periculi res foret, morbos aperire, nec reme-
 dia adhibere, fusè sic recensitis, plerarumque Versionum bonis ma-
 lisve qualitatibus, *LIBRI TERTII* initio, Cap. sc. I. & II. me-
 thodum monstrat, qua purior & exactior, quam unquam antea, Ver-
 sio concinnari valeat. Cum autem hic permultæ quidem magna-
 que occurrant difficultates, has nihilominus Cap. III. & IV. juxta præ-
 scriptas à se Regulas superari posse ostendit. Hujus novæ suæ Ver-
 sionis occasione præcipuorum Authorum interpretandi methodos
 examinat, primò Judæorum Cap. V. maximè *R. Mosis Maimonidis*
 & aliorum Rabbiorum Cap. VI. & VII. (ubi multa simul jucunda

tra-

tradit de Rabbinorum lectione in sua ipsorum Lingva) deinde prisce-
rum Patrum, *Augustini* Cap. II. *Origenis*, *Hieronymi* Cap. IX. mul-
torum aliorum, Cap. X. denique recentioris ævi Doctorum, qui in
Scripturam notas aut commentarios scripsere, sive Catholicorum Cap.
XI. & XII. sive Protestantium Cap. XIII. XIV. XV. sive Sociniano-
rum Cap. XVI. ut sic uno intuitu, quomodo & quam variè tum Ju-
daica, tum Christiana Ecclesia Scripturam interpretata fuerit, videre
queas. Et quo is labor majorem adhuc utilitatem adferat, multis re-
gulis & observationibus ad rectè Scripturas interpretandum hinc inde
propositis, Cap. XVII. utilium aliquot Librorum ad intelligentiam
Scripturæ facientium Crisim suscipit: quin & judicium suum de aliquot
aliis Scriptoribus, qui opera Critica in Scripturam composuere, sive
Catholicis, ut *Jo. Morino*, Cap. XIII. sive Protestantibus, ut *Ludovico*
Capello Cap. XIX. & XX. exponit, ac tandem in fine hujus libri à
Cap. XXI. ad XXIV. in Polyglottæ Anglicanæ Prolegomena, quæ
Brianus Walto sedecim sermonibus complexus est, censoriam vir-
gulam exercet.

Ad Calcem Operis duplicem Catalogum adposuit, unum præ-
cipuarum Scripturæ tam Hebraicæ, quam in varias lingvas translatae,
sive à Judæis, sive à Christianis profectarum Editionum, cum innume-
ris in quamque Editionem & Versionem Criticis animadversionibus:
Alterum Autorum Judæorum & aliorum minus obviiorum Scriptorum
qui passim in Historia hac Critica citantur.

ANDRÆ ACOLUTHI, *Uratisl.*

מי אמרים המאריים

De Aquis Amaris & maledictionem inferentibus,

Num. V. II. seq. descriptis *philologema.*

Lipsæ Typis Justini Brand, 1682. in 4to.

Quamvis hæc materia à Clar. Wagenfclio in Sota jam præoccu-
pata videretur, aliâ tamen methodo sandem persèqui & post
mellem spicilegium instituere Autori, novum industriae suæ specimena
post *Obadiam Armenum* edituro placuit. Sic autem procedit, ut
primùm (Cap. 1.) tremendæ hujus sanctionis cum præcedentibus &
sequentibus cohærentiam ostendat. Deinde (Cap. 2.) Hebraicarum
vorum,

vocum, quibus dissertationis hujus frontem insignivit, constructionem, originem, significationem & emphasis evolvat, tum rem ipsam aggrediatur & (Cap. 3.) rotam rationem, qua uxores Zelotypis maritis de adulterio suspectæ per aquas à Sacerdotibus propinatæ probandæ fuerint, secundum omnes causas & circumstantias exponat, & tandem in recensendis allegoriis & abusibus (Cap. 4.) occupetur, id ubique agens ut Sacros Fontes, quorum ductum sequitur, cum Interpretum rivulis studiosè conferat, & quantum in Orientalium Linguarum studio excolendo & abstrusis Judæorum sacris eruendis veritatus fuerit ostendat.

*A New Digest or Engine, for softning Bones,
Containing the Description of its Make and Use in Cookery,
Voyages at Sea, Confectionary, Making of Drinks,
Chymistry, and Dying &c.*

By *Denys Papin*, M. D. Fellow of the Royal Society,

London. 1681. in 4to.

i. e.

Novus Digestor aut Machina pro emolliendis Ossibus, continens hujus delineationem seu parandi modum cum usu in re Coquinaria, navigationibus, arte condiendi, potionibus conficiendis, Chymiâ, & arte tinctoriâ, per *Dionysium Papinum*, M. D. & Regiæ Societatis Socium.

Londini 1681. in 4to.

Postquam *Nobilissimus Boyle* in Experimentorum Physico-Mechanicorum Continuatione secunda Artic. 19. *Experim.* 4. 5. & 6. singularem ad ossium usque emolliationem coqvendi carnes modum, in vase cochleâ obturato & MB. cochleâ pariter firmato adornandum, suppeditaverat, sine instrumentorum tamen necessariorum horumque usus declaratione, præsens scriptum Autor publici juris fecit, Novamque Digestorem seu Coqvum appellavit, quod per compressio-

○

nem

nem aquæ & aëris, intra vasa conclusi, Elixationes, Digestiones seu Macerationes, fermentationes, ac destillationes variarum rerum, & inter has ossium duriorum emollitionem, perficere doceat.

TAB. VI. Instrumenta proin his finibus accommodata in sex figuris exhibet, quarum 1. & 2. illa delineat, quorum usus generalis magis, 3. 4. 5. & 6. verò, quæ destillationibus ac arti tinctoriæ præprimis sunt accommodata. Scilicet, in *Fig. 1.* AA. Lebetem designat æneum, in fundo clausum, in summo II apertum: qui instar MB aquam continet & igni immediatè exponitur.

BB. Hujus lebetis operculum, ejusdem cum illo figuræ & capacitatis,

CC. Lebetis Anfulas,

DD. DD. Duo ferramenta, alterâ sui extremitate anfulas C. C., altera Repagulum EE excipientia,

EE. Repagulum, foraminibus ferramentorum D. D. trajectum, quod tolli & adaptari potest, ubi pro rei exigentiâ aut aperienda aut occludenda fuerit Machina.

FF. Duas Cochleas, quæ foraminibus Repaguli EE trajectæ capitellum BA & receptaculum AA firmiter combinant.

HH Tubum seu canalem, operculo BB aptatum & obturaculo P. muniendum: Cujus canalis usus est, partim ut aqua, commissis jam machinæ partibus, infundi, partim ut pressuræ aëris interni gradus, per elevationem variam obturaculi P. accuratius dignosci possint.

II. Commissuram lebetis AA & BB.

LM. Baculum ferreum, eminentiâ L. Q. infixum, qui, cum à pondere N, extremitati ejus appenso deprimitur, reprimendo obturaculum P. compressionem aëris interni moderatur.

OO Angustiore canalem, obvolutum carnabe & tubo HH ita impactum, ut aliqua extremitate sua aquæ inclusæ immerfus aliquid humiditatis hinc ad P. deriveret, quò hoc ipsum charta obvolutum & leviter humectatum, orificium tubi HH exactius claudat.

Figura 2. Vas GG exhibet, descripto lebere angustius, ex vitro, stanno similive materia conflatum, coqvenda, digerenda, ac destillanda immediatè excipiens, operimento & cochlea suâ occludendum, ac Machinæ AA. BB, immittendum. Lebetem ergo AA BB furno chymico usque ad anfulas CC. imponit autor noster, ignem firma-

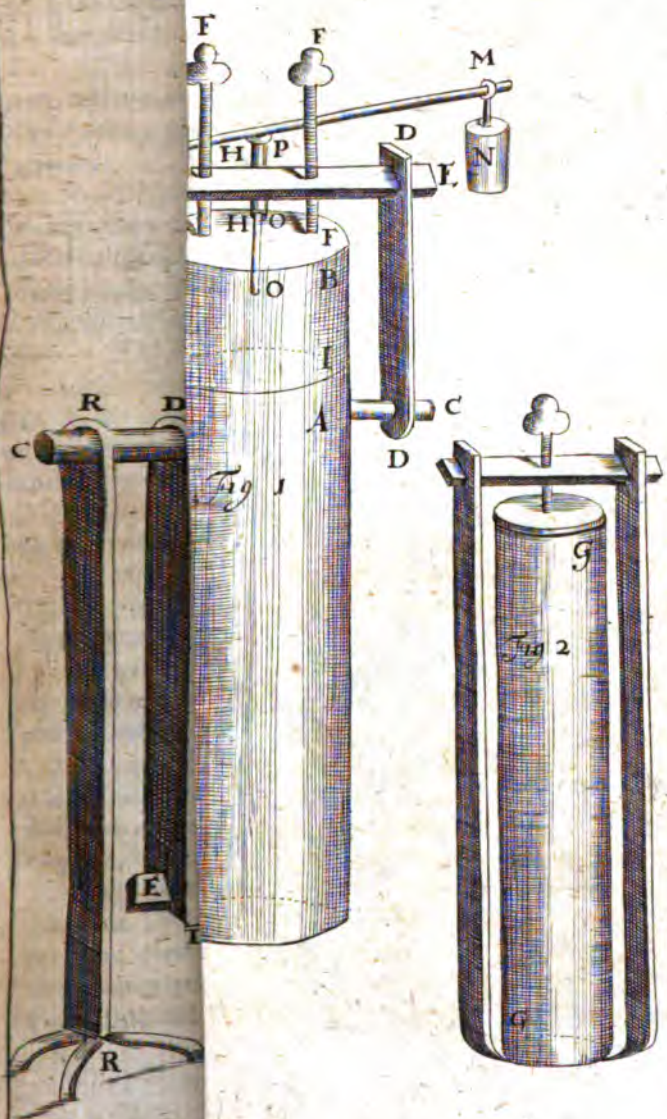



firmatis probè cochleis carbonum opesubdit, & hunc pro operationis conditione moderatur.

Figura 3. Craticulam seu sepimentum BB delineat, fulcris AAA & manubrio CC. instructum, quod vasi BB imponitur pro destillandis concretis excipiendis ac continendis.

Fig. 4. Vasa AA & GG figuræ circularis tradit, quorum una extremitas materiam destillandam continens, igni; altera, vapores excipiens, pro faciliore horum condensatione, aquæ frigidæ imponitur.

In *Figura 5.* pro commodiore destillatione delineatur Vas GG. extremitate sua II leberem AA superans, quod materia destillanda replendum, ejusque aperturæ II operculum profundius, pro vaporibus excipiendis & condensandis adaptandum, ita tamen ut lebes atque vas internum ferrumine invicem exactè conjungantur, ne aqua in Spatio TTTT contenta effluat, machinæ autem canalis HH loco ponderis cochleâ firmetur. Machina hæc ferreis duobus fulcris RRRR eo imponitur sine, ut mediantibus ansulis C. C. in æquilibrio circiter hærens inverti, pro immittenda & eximenda materia destillandâ, sine sui apertura facili negotio queat. Ignis machinæ AA mediante ignitabulo huic accommodato admovetur. Quoniam verò Tinctor quidam vas internum GG scopo suo minus necessarium judicaverat;

Fig. 6. externæ machinæ AA orificium H angustius parandum esse Noster arbitratur, admittendis tamen insimul pannis ringendis proportionatum.

Atque hæc de Instrumentorum apparatu, iisque utendi modis emolumenta eorundem quod spectat, docet Idem (1) hac ratione paucis carbonibus, v. g. VI aut VII unciarum, brevi temporis spatio, carnes, cuniculum, columbas, pisces, legumina &c. imò verustiorum animalium, v. g. vaccarum, carnes duriores ac ipsa ossa ad mollitiem decentem atque gratam percoqui posse, ita quidem, ut, justò quavis coquantur diutius, haud tamen adedè faciliè adurantur.

(2) Gelatinas breviori manu & in majore copia, ex solidissimis etiam, v. g. bubulis & ovillis, ossibus parari posse; siquidem per hanc encheirism ossa sui ponderis duplum aut triplum; Cornua cervi quintuplum gelatinæ exhibeant, illudque in substantiam caseo, quem Parmesan appellant, mollitiè & sapore non dissimilem con-

vertant. Sicut autem virtutem singularem nutriendi, & humorum acrimoniam, ex sale conditis & fumo induratis carnibus contractam, corrigendi gelatinis cunctis, hac potissimum ratione præparatis, inesse supponit: ita hoc experimenti genus navigantibus præprimis proficuum commendat, & præterea eandem gelatam substantiam vitris, vasis Sinensibus, & fragmentis eboris, succini &c. conglutinandis vel redintegrandis egregiè inservire, expertus testatur.

Nec (3) dulciariis similisque artis hominibus machinam hanc inutilem futuram credit, partim ad fructus commodius & sine notabili corrugatione exsiccandos; partim ad eosdem in succo proprio, cum & sine saccharo condiendos & conservandos, diversisque experimentis probabile negotium reddit.

(4) Fructuum succos eadem ratione in potus & vina suavissima, interveniente fermentatione, posse converti: quæ non adeò faciliè acescant ac corrumpantur, nec tormina & flatu gignant, nec caput petant, summè tamen conforrent ac nutriant.

(5) Pariter hac encheirisi Extractiones Chymicas facilitari valde atque juvari statuit, præsertim ejusmodi parandæ si tincturæ sunt, quarum confectio aliàs difficilior observatur, v. g. Tinctura salis tartari, & succini: quam utramque brevi temporis spatio efficaciorè & saturatiorem, prioremque lixiviosam magis, ac intra mensem vulgaris digestionis ope evadere potuisset, hæc effectam viâ se degustasse perhibet. Destillationibus verò, quæ mediantibus descriptis vasibus adornantur, hoc tribuit commodi, quod partim faciliores sint, quippe per descensum factæ; partim nihil substantiæ destillandæ perdant. Destillationibus tamen hisce potissimum accommodatam & fig. 5. delineatam machinam, pisturæ quoque, per carbones fossiles administrandæ, inservire conjicit.

(6) Tinctoriis inter alios effectus hanc ex lebetibus descriptis utilitatem præmittit, quod diu satis materia tinctilis ac panni tingendi, in calore etiam intensiore, sine sui tamen destructione in iis conserventur, & particularum volatiliùm exhalationes impediuntur; unde effici observat, ut ejusmodi quoque succi, v. g. prunorum, quorum aliàs viscositas facit quò minus in corpora tingenda penitus insnuare se possint, ad hoc præstandum quam aptissimi reddantur.

Tandem Experimentorum illorum, quæ in durioribus corporibus

Fig. 2.

Ascensio a recuperatione
is ad finem Eclips.

22. Febr. mane.

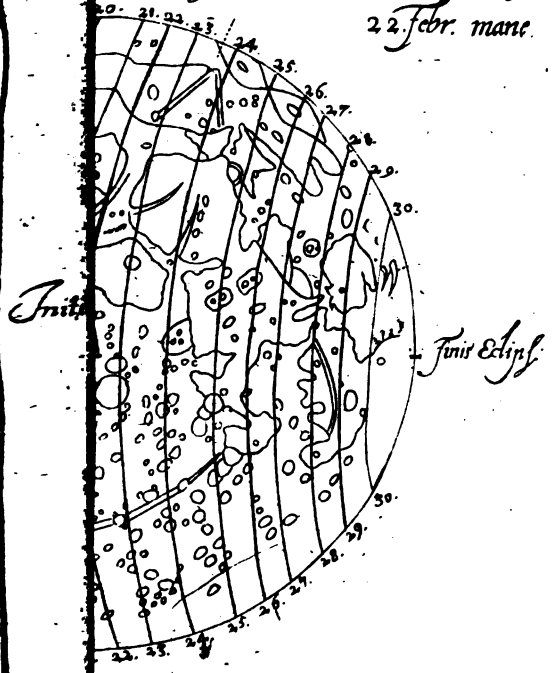

Et Andre. Joh. Sculp. Lips.



ribus, v. g. Succino, Ebone &c. emolliendis observavit, varios successus refert; & inter hos, quod Gummi Copal eque facilius, nullo verò caloris gradu succinum, sine particularum integralium secessu, nec cornu bovinum per se, nec ebur, ullo liquore affuso, emollire potuerit; idem tamen cornu bovinum, & chelonium cum aqua cocta ad flexibilitatem & mollitiem egregiam perduxerit, quam ipsam non nisi post triduum aut quatrimum deposuerint, quamque adeo variis exinde parandis utensilibus credit inservire. Ne autem impensæ, ad machinam hanc parandam necessariæ, emolumentum inde expectandum videantur superare, supputationem & collationem hujus illarumque sub finem scripti annectit, cum paucis adhuc notis, usum machinæ commodiorem concernentibus.

Eclipsis Lunæ Totalis cum morâ,
Anno 1682, die 21 & 22 Febr. vesp. & matè st. n.

observata

G E D A N I

JOH. HEVELIO.

TAB.
VII.

Temp. sc. hor. ant- bulator.	Ordo Pha- sium.	Digiti Ecliptici	Per quas maculas transiverint Umbrae sectionis, & quæ insuper notata & observata fuerint.	Tempus ex Altit. Cor- rect.
Hor. / //				Hor. / //
8 41 18			Altitudo Palilicii 39° 53'	8 40 46
8 44 9			Eadem altitudo 39 27	8 44 20
8 48 14			Denuò repetita 39 0	8 47 59
10 8 20			Initium penumbrae dilutissimæ	10 9 0
10 12 50			Penumbra densior	10 13 20
10 19 5			Penumbra adhuc crassior	10 19 36
10 23 50			Penumbra densissima	10 24 24
10 24 30			Initium Eclipsæ circa 125° limbi, in 95° sc. à puncto superioris lineæ perpendicularis Nonagesimi, ortum versus contingit.	10 25 5

Temp. sec. hor. am- bulator. Hor. / //	Ordo Pha- sium.	Digiti Ecliptici	Per quas Maculas transiverint Umbrae sectionis, & quae insuper notata & observata fuerint.	Tempus ex Altitud. Correct. Hor. / //
10 29 45	1	$\frac{1}{4}$ digit.	Incedebat per Montem Germanicianum, ad mare Syriticum & Montem Acabe.	10 30 30
10 32 13	2	2. ferè	Per Montem Porphyriten, loca paludosa Inf. Cercinnæ, Sinum Syriticum, per M. Sacrum & M. Casium.	10 32 50
10 36 30	3	$2\frac{1}{2}$ ferè.	Ad M. Baronium, Inf. Æthufam, per medium Sin. Syrbonis, & M. Pharan.	10 37 10
10 43 25	4	$3\frac{3}{8}$.	Per Sinum Apollinis, M. Ætnam, Inf. Letoam, ad Inf. Didymam.	10 44 10
10 47 25	5	$4\frac{5}{8}$ dig.	Ad Inf. Majorcam, Vulcaniam, Lemnos Carpathos, & M. Horeb.	10 48 15
10 52 20	6	$5\frac{3}{4}$	Ad Lacum nigrum Majorem, per M. Argentarium, Sipylum, Maficytum, Tabur, Sinai, & desertum Raphidim.	10 53 10
10 55 45	7	$6\frac{1}{2}$.	Per scopulos hyperboreos, Inf. Besbicum, M. Olympum, Didymum, & M. Antilibanum.	10 56 40
11 0 33	8	$7\frac{3}{4}$ dig.	Ad Inf. Cyaneam, M. Horminium, Montes Uxii, & M. Coibacaranos.	11 1 30
11 4 30	9	$8\frac{1}{2}$	Per M. Ambonum, ad I. Apolloniam, & Sin. Atheniensem, Per M. Moschü, Uxii & Coibacaranos.	11 5 30
11 9 59	10	$9\frac{1}{4}$	Per Lacum Hyperboreum superiorem, Pal. Byces, Per M. Herculis, & Sinum extremum Ponti.	11 10 55
11 13 30	11	10. digit.	Per Lac. hyperb. infer. M. Cimmericum, & ad S. infer. Maris Caspii.	11 14 27
11 16 30	12	$10\frac{1}{2}$ ferè.	Per M. Riphæos, P. Mæotidem, Inf. Alopeciam, ad Inf. majorem Maris Caspii, per Montem Nerofum.	11 17 17

Temp.

ERUDITORUM.

III

Temp. sec. hor. am- bulator. Hor. / "	Ordo Pha- sium.	Digiti Ecliptici	Per quas Maculas erant fiverint Umbrae sectionis, & quae in super notata & observata fuerint.	Tempus ex Altit. Cor- rect. Hor. / /
11 19 10	13	$11\frac{3}{4}$	Ad Ripam Paludis Mæotidis & Mont. Hippoci.	11 20 10
11 22 0	14	$11\frac{1}{2}$	Per M. Alaunum, & lacum occident. minorem.	11 23 0
11 26 30		12 digit	Totalis obscuratio circa 297° limbi, in 94° sc. à puncto super. lineæ perpendic. Nonagesimi ortum versus deprehensa.	11 27 30
11 35 36			Altitudo Pollucis $52^{\circ} 13'$	11 37 4
11 37 35			Eadem Altitudo $52^{\circ} 0'$	11 38 42
11 38 50			Rursus repetita $51^{\circ} 41'$	11 39 35
12 58 20 die 22		Febr. mane	Recuperatio luminis, circa 118° limbi, in 88° sc. à puncto Superiori lineæ perpendicularis Nonagesimi occasum versus extitit.	1 0 8
1 0 40	15	$\frac{1}{2}$ digit.	Ad M. Alabastrinum, Pentadactylum, Audum & P. Mæotidem.	1 2 31
1 3 35	16	$1\frac{3}{4}$	Per M. Porphyritem, ad Mar. Syrticum, & per Mont. Eoum.	1 5 32
1 8 10	17	2 ferè.	Per M. Baronium, Loca Paludosa Inf. Cercin. inter Mare Syrticum & Ægyptiacum ad Sinum Syrbonis.	1 10 13
1 11 48	18	$2\frac{1}{2}$ dig.	Per Sinum Apollinis, Inf. Taracini, I. Æthusam, Sinumque Syrbonis.	1 13 54
1 16 20	19	$3\frac{1}{2}$	Ad Inf. Majorcam, per M. Ætnam, M. Neptunum, Zachyntum, Inf. Letoam, Inf. Didymam & M. Lyon.	1 18 33
1 20 50	20	$4\frac{1}{2}$ dig.	Ad Inf. Corficam, per Inf. Vulcaniam & Carpathos, ad Mare Mortuum, per desertum Sin.	1 23 6

Temp.

Temp. sec. hor. ābul. Hor. / //	Ordo Pha- sium.	Digiti Ecliptici	Per quas Maculas transferint Umbræ sectiones, & quæ insuper notata & observata fuerint.	Tempus ex Altit. Correct. Hor. / //
1 24 39	21	5 $\frac{1}{4}$ dig.	Ad M. Argentarium; Mare Pamphilium, Inf. Cyprum, per M. Horminium.	1 27 0
1 26 15	22	6 ferè	Per M. Apenninum, ad Lac. Trasime- num, ad M. Sipyliū, per M. inf. Libanū.	1 28 40
1 28 32	23	6 $\frac{1}{2}$	Ad M. Carpathos, per Inf. Besbicum, M. Olympū, Didymū & M. Dalangueros.	1 31 0
1 31 12	24	7 $\frac{1}{4}$ dig.	Per M. Peuce, Byzantium, ad M. Hormi- nium, & per M. Antitaurum.	1 33 44
1 35 59	25	8 $\frac{1}{4}$	Per Sin. Circinitem, Inf. Macram, Inf. Apolloniam, Medium Montem Mo- schum, atq̄ve Montes Sogdianos.	1 38 37
1 39 33	26	9 dig.	Per lacum hyperb. inferiorē, Pal. Byces, M. Strobilum, per Sin. extremum Ponti ac M. Paropamisum.	1 42 15
1 41 45	27	9 $\frac{3}{8}$ dig.	Inter Palud. Byces, & Lac. Coroconda- meris, per M. Herculis, & Montem Caucasum inferiorem. (rosūm.	1 44 30
1 44 19	28	10	Per M. Cimмериū, M. Tancon, & M. Ne-	1 47 9
1 47 20	29	10 $\frac{1}{2}$	Per Paludē Mœotidē, Inf. minorē Maris Caspīi, Montemq; Nerosum superiorē.	1 50 14
1 51 44	30	11 paull. plus.	Per M. Alaunum, M. Sanctum, Montes- q̄ve Hippoci.	1 54 42
1 56 12		12 digit.	Finis circa 294° limbi, in 97. sc. gradu à puncto superiori lineæ perpendicula- ris Nonagesimi occasū versus contigit.	1 59 17
2 57 10			Densissima Penumbræ.	2 0 17
2 1 15			Satis adhuc crassa.	2 4 27
2 2 30			Paullò dilutior	2 5 45
2 10 20			Penumbræ dilutissima.	2 13 42
2 12 30			Finis Penumbræ.	2 15 0
2 15 39			Altitudo Pollucis 29° 12'	2 19 7
2 17 35			Eadem Altitudo 28 46	2 22 8

Animadvertenda

In Eclipsi Anno 1682, die 21 & 22 Febr.

G E D A N I

observatâ.

Cum Tabulæ Rudolphinæ bene notabilem hâc die Eclipsin, & quidem totalem cum morâ ostenderent, quales exquisitè observare rarò aliàs contingit: proinde summâ alacritate ad illam ex meâ rursus, DEI Benignitate, erectâ Speculâ, attendi; præprimis cum cœlum omnino sudum extiterit, ut quævis exoptatissima, hoc in parte, mihi pollicerer. Totam igitur diem 21 Febr. impendi, partim ut horologia ad Sciatericum lineæ Meridianæ applicatum dirigerem, atque sic omnia parata haberem, quæ ad ejus generis observationes requiruntur.

Ingruente Eclipsi Umbra erat valde diluta, limbusque ejus quafi anfractuosus, & minimè terminatus, sic ut difficulter admodum ab initio phases determinari potuerint, nec accuratè distingvi, per quas Maculas umbra transibat: successu tamen temporis, crescente Eclipsi, distinctius omnia deprehendebantur. Color ab initio videbatur satis tristis, obscurus, & fuliginosus, ac si hæc Eclipsis, eadem ratione, circa maximam obscuracionem, ut illa Anno 1642 Mens. April. adeò sese obumbratam sistere vellet, quòd vix conspiceretur; sed res planè aliter cecidit, siquidem Lunacum jam omninò esset eclipsata, totus tamen ejus discus satis clarè in oculos incurrebat: color namque ejus tum omninò rubidus sive sanguineus, aut rubiginosus erat, qui eousque perseverabat, donec Luna ad medietatem lumen suam recuperasset, atque tum rursus satis obscura & fuliginosa apparuit; adeò ut omnium optimè phases omnes, per quas nimirum Maculas Umbra transferit, annotatæ fuerint. In summâ, hujus Eclipsios observatio ex voto nobis successit; non solùm enim Initium & Finem, sed etiam ipsum momentum Totalis obscuracionis, & Recuperacionis luminis, cum 30. phasibus (quòd rarò admodum contingit) diligentissimè mihi deprehendere cœlum indulsit. Per quas verò Maculas Umbre sectiones incesserint, tum quid amplius notatu dignum, sub tempore Eclipsios

existerit, ex ipsâ observatione atqve delineationibus ad oculum clarè pater, non minùs ex subsequenti Tabella, quousqve Calculus Rudolphinus ab hâc observatione, atqve sic ab ipso coelo discedat.

	Ex calculo Rudolphino.			Ex Observatone.			Differentia.		
	Hor.	'	''	Hor.	'	''	'	''	
Initium Eclipseos	10	13	33	10	25	5	11	32	Tardiùs
Totalis Obscuratio	11	10	11	11	27	30	17	19	Tardiùs
Maxima Obscuratio	0	5	43	0	13	49	8	6	Tardiùs
Recuperatio luminis	1	1	15	1	0	8	1	7	Citius
Finis Eclipseos	1	57	53	1	59	17	1	24	Tardiùs
Duratio total. obsf.	1	51	4	1	32	38	18	26	brevior
Tota duratio Eclipseos.	3	44	20	3	34	12	10	8	brevior

Eadem ECLIPSIS

observata

LIPSIÆ

Temp. sec. horolog. ambulat.	Altitudines.	Tempus correctum	
Hor. /	G. /	H. / ''	
8. 35	36. 0	8. 16. 32	Altitudo Reguli. dub.
9. 8½	40. 20	8. 49. 48	Altitudo Poldicii.
9. 13	39. 32	8. 55. 40	Eadem altitudo.
9. 49	15. 30	9. 34. 0	Altitudo Arcturi. Penumbraz vestigiù.
9. 52		9. 37. 0	Penumbra.
9. 58		9. 43. 0	Penumbra.
10. 6½	18. 22	9. 52. 44	Altitudo Arcturi.
10. 10	18. 56	9. 56. 28	Altitudo denuò capta,
10. 15		10. 3. 0	Initium affirmatum, aut Penumb. dens.

Tem-

Temp. sec. horolog. ambulat.	Alti- tudi- nes.	Tempus correctum.	
H. /	G. /	H. / //	
10. 15½		10. 1. 30	Initium verum, in parte Africae, prope montem Audum in mari Eoo.
10. 28	21. 48	10. 14. 56	Altitudo Arcturi.
10. 44	24. 18	10. 31. 0	Eadem altitudo.
10. 54	26. 0	10. 41. 56	Altitudo Arcturi.
10. 57	26. 20	10. 44. 4.	Eadem altitudo.
10. 59	26. 30	10. 45. 8	Rurſus capta.
11. 3		10. 50. 0	Palus Mœotis obſcurari incipiebat.
11. 5		10. 52. 0	Seſtio umbræ per medium Palud. Mœot.
11. 11	28. 27	10. 57. 36	Altitudo Arcturi, Immerſio in umbrâ.
12. 45½		12. 38. 0	Emerſio ex umbrâ.
12. 47	43. 55	12. 39. 36	Altitudo Arcturi.
12. 51½		12. 44. 0	Palus Maræotis in medio inter umbram & marginem Lunæ.
12. 57		12. 49. 30	Mons Porphyrites in medio inter umbram & marginem Lunæ.
13. 2		12. 55. 0	Sinus Sirbonis totus ex umbrâ.
13. 5		12. 58. 0	Mons Ætna diametro ſui ipſius ab umbrâ.
13. 10		13. 4. 0	Umbræ per medium Montis Sinai.
13. 24		13. 5. 0	Mons Sinai totus ex umbrâ.
13. 12½		13. 6. 30	Mons Sinai diametro ſui ipſius ab umbrâ.
13. 15	21. 54	13. 8. 50	Altitudo lucidæ Lyræ.
13. 17	22. 10	13. 11. 2	Eadem altitudo.
13. 31		13. 25. 0	Seſtio umbræ per medium Paludis Mœotidis.

Temp. sec. horolog. ambulat.	Alti- tudi- nes.	Tempus correctum.	
Hor. /	G. /	Hor. / "	
13. 35		13. 29. 0	Palus Mocotis tota ex umbrâ.
13. 39 $\frac{3}{4}$		13. 34. 0	Finis Eclipseos, prope Insulam majorem in mari Caspio, ubi Hippoci montes sunt.
13. 44	25. 47.	13. 38. 16	Altitudo lucidæ Lyrae.
13. 47	26. 13.	13. 41. 28	Eadem altitudo.
13. 53 $\frac{1}{2}$	27. 10.	13. 48. 34	Rurfus capta.

Fuit ergo

Ex Tab. Riccioli

	H.	/'	"/	H.	/'	"/
Initium Eclipseos	10.	7.	30.	9.	29.	53.
Immersio in Umbr.	10.	57.	30.	10.	29.	23.
Medium Eclipseos.	11.	47.	45.	11.	25.	4.
Emergio ex Umbrâ.	12.	38.	0.	12.	20.	45.
Finis Eclipseos.	13.	34.	0.	13.	20.	15.
Digiti Eclipseati				21.	51.	0.

Cometarum Natura, Motus & Origo,
 Secundum JOH. HEVELII & P. PETITI
 Hypotheses declarata,

JOH. CHRISTOPHORO STURMIO, Math. & Phys. Prof.

Aldorfi in 4. 1681.

Argumentum hoc, quod seculo abhinc integro celeberrimorum Mathematicorum fatigavit ingenia, occasione nuperi Cometæ Anni 1680, ita sibi tractandum sumsit Auctor: ut expositis Cometarum sesquifeculo abhinc accuratè observatorum phænomenis, Binam Hypothesin Cometarum, è Planetarum quidem, & præcipuè Solis, effluviis in æthere fluidissimo genitorum, motuque rectilineo aut parabo-

parabolico trajectorum, ad HEVELII; Mundo autem coævorum, & sub certâ periodo, circuli aut ellipseos lege, in conspectum redeuntium, PETITI, tanquam præcipuorum harum Patronorum, placita dilucidè explicaret; suamqve tandem, ultra phænomenis magis respondere, & quid in unaqvâque desiderari jure posse, sibi videretur, *Ἰνίστην* subnecteret.

Itaque post phænomenon generalium contemplationem, ex institutâ Cometas inter & Novas stellas, circa inexpectatum exortum, frequentiam, durabilitatem, comparatione; conditâ durationis illorum, præcipuè novissimi (quem matutinum primò, post vespertinum, & hîc, & in Epicrisi contra Dn. MONTANARIUM prolixius, pro eodem habet) historiâ; aliisque circa apparitionis tempora, plurimum concursum, vicinas Planetarum conjunctiones, adnotatis: specialius I Capitum seu Nucleorum Cometicorum magnitudinem, figuram, alterationes, incrementi & decrementi, colorumqve vices, locum in Universo, & species: II Caudarum situm ad Solem ejusque variationem, longitudinem ac latitudinem, inflexionem, vibrationem, in ramos aut radios divisionem, colores &c. III Motum Com. duplicem, communem & proprium, & hunc sub circulo ut plurimum maximo, notatâ quorundam, nuperrimi cum primis, ab eò deflexione; ejus porro inæqualitatem, non tamen irregularem; varium per signa, in eodem diversisque, incessum; arcibus in cœlo descripti quantitatem; veri denique & apparentis motus similes, quandoque & contrarias vicissitudines, compendioso delectu habito, nec citra unius aut alterius censuram; è Cometarum historiâ recenset.

Juxta HEVELII deinde Hypothesin: Cometarum genesis, è probatis partim, partim suppositis Planetarum Atmosphæris, Maculasqve Solares inter & Cometas convenientiâ, ita describit, ut & phænomena supra memorata salvet singula; & quod palmarium, motum trajectorium, à principio ad usque metam, non inconcinnâ ratione, è *Cometographiâ Cæl.* HEVELII deducat.

Circa alteram: PETITUM, occasione Cometæ anni 1664, pensato regulari Cometarum motu, inductum statuisse, refert:

Cometas corporibus cœlestibus coævus, inter opaca & lucida medios, i.e. semilucidos, aut in circulo; sive toto extra sphæram Planetarum posito; sive, quod probabilius, eandem totam, aut maximâ

parte, ambiente; aut (quod retrogradatio Cometæ dicti ipsum, mutatâ priori sententiâ decernere docuerit) in ellipsi, circa perigeum saltem conspicuos, moveri. Unde, cum necessum sit, eosdem absolutâ periodo in conspectum denuò prodire: collato illo superiori, cum Cometâ Anni 1618; divisis etiam, juxta intervallum, quod inter utrumque est, annorum 46, anterioribus temporibus; quia complures Cometæ in conspectu hujus periodi historia memoret: verosimile esse, unum eundemque diversis istis vicibus comparuisse. Ex quo porrò & posteris, de reliquorum periodis, & reditu determinandis, rationem aliquando constituram.

Comam verò & Caudas ex effluviis æthereis generari: quæ obviâ Cometis facta, & ob peculiarem illorum fabricam circum ipsos collecta, dum sibi invicem cohærere conitantur, partim comam, partim appendicem caudiformem constituans, lumineque mutuatio illustratam, utramque Terris ostendant; Soli autem, velut expurgando ætheri, devoranda objiciantur.

In Epicrisi, commissis cum utrâque Hypothesi argumentis, quæ easdem aut fulciunt, aut premunt:

Cometarum perpetuitatem, cum è manifestâ Caudarum à Sole dependentiâ; tum præcipuè è mutationibus singularibus, & incrementis realibus ac evidentissimis corporis Cometici; ut & difficultatibus, conciliandi motum, sive circularem sive ellipticum, cum phaenomenis, rejicit: laudatâ interim non tantùm PETITI, sed & ex *Lubencio*, institutaque consimili, inter Anni 1577 & 1680 Cometæ comparatione, suppletâ & magis instructâ, revolutionis, annorum 46 per complures Cometæ deprehensæ, observatione.

Generationsi verò HEVELIANÆ, tam capitis quàm caudæ cometicæ; motui item rectilineo, aut ab hoc non multum diverso, tanquam maximis apparentium motuum anomalis, ad causas opticas scitè reducendis, aptissimo, potiores defert: dilutis illis, quibus PETITUS, è naturâ Macularum Solarium, generationis modum; & motum, rectæ tangentis hypothesi nixum, è dissentu observationum, oppugnaverat. Circa assignandas autem causas, quibus, juxta HEVELII Hypothesin, Cometa ex orbe nativo rectâ lineâ ejiciatur; prope Solis porrò perpendicularum, nullo accedente novo impetu, motum attendat; ad sphaeram deinde natalem retrahatur; toto verò cursu suo

fuo planiorem disci faciem Soli objiciat; circa nodos etiam, à Tellure sive motâ sive immotâ, nexos, uti plurima scitu digna discutit; ita omni parte absolutam nobis nondum esse scientiam Cometicam concludit.

FRIDERICI SPANHEMII, F.

Specimen Striçturarum ad Libellum nuperum Episcopi Condomiensis, cum Præfationis supplemento. Accedit de Præscriptionis Jure adversus Novos

Methodistas,

Exercitatio Academica.

Lugduni Batav. in 8. Anno 1681.

Collectum hoc est Scriptum ex Disputationibus ibidem habitis, (in præfat. pag. 1. & de præscript. pag. 119.) adcoque ex toto Polemicum, imò Flenchticum;

PRIMARIO contra *Expositionem Doctrina Catholica Jacobi Benigni Bossveti*, Episcopi olim Condomiensis, post Delphino Gallia ab informatione, hodie Meldensis Episcopi:

SECUNDARIO contra Præscriptionem Novorum Methodistarum inter Romano - Catholicos, è quibus Fratres Walenburghios impugnat cumprimis; quâ in Appendice, de re nec novâ nec ignorâ, ulterius nihil est annotandum. Expositio verò Bossveti primum edita fuit A. 1671, recentissimè iterum A. 1679 (apud *Spanhemium in Specimin. p. 107.*) scripta ad emollienda Catholicorum, quæ Reformatis improbantur, dogmata, & quidem non, ut Romano-Catholici & Reformati tolerent se murò; sed ut hi ad illos reduci se patiantur. Aliud enim (à Conciliatoribus,) illi institutum, non doctrina suorum repurganda, verùm pallianda modò, ac sanctitati illius, etiam qualis in Concilio Tridentino definita est, persuadenda Reformatis; Spanb. in præfat. p. 26. In hunc finem decreta Concilii Tridentini passim inflectit; nonnunquam etiam ab ipsis reverâ discedit: contra Spanhemii præcipuus labor, detegere has artes atque declinare.

Bossvetus Libellum suum (sic *Spanhemius ipse in Striçtur. p. 29.*) duobus ferè partibus distinctit; quarum primâ *Generalis*, propositionem & hypothefes; altera *Specialis*, singulorum Caputum declarationem

com-

complexa. Hæc rursus orditur ab iis, quæ ad *Cultum* pertinent; facto hinc transitu ad *doctrinæ* capita, de justificatione & annexis; tum ad controversias *Sacramentarias*, in specie de Eucharistiâ, Transsubstantiatione, Missæ sacrificio, Communione sub unicâ; tandem ad Fidei principium, *Traditiones* seu Verbum non scriptum, hinc & *Ecclesiæ Autoritatem*. Ad calcem, subjunctâ parænesi, leges præscribit cuiuscumque suum hoc scriptum adorturo. Has binas decernit. Prima est, ne quis *doctrinam eo comprehensam confutandam suscipiat*, aut ad *Theologorum* suorum Disputationes expendat, qui *probandam explanandamve Tridentini Concilii doctrinam*, variis inde *argumentando deductis*, susceperunt. Altera, ut in arenam descensus, probet Romanæ Ecclesiæ *fidem non esse hic sincerè expositam*; aut eâ ipsâ expositione *admissâ, relinqui quæstiones integras & validas objectiones nostratum*; aut denique sic explicatam Tridentinorum doctrinam nihilominus *fidei fundamenta convellere*.

Duas etiam partes Refutationis suæ fecit Spanhemius; *Præfationem*, in quâ excerpit nonnulla dogmata, quæ refutet; & *Siricturas*, in quibus *κατὰ πόδα* persequitur Adversarium, sed in primis Expositionis capitibus tantum, è quibus institutum ejus, methodum ac hypotheses eruit ac refellit; otium nimirum facientibus ipsi nonnullis Reformatis in Galliâ, qui Animadversiones ad hoc Scriptum in lingvâ Gallicâ, translatas nuper in Belgicam, in lucem publicam jam tum emiserant; *præfat. pag. 1. & 2. & Sirictur. pag. 1.* Imò ne Rom. Cathol. quidem hæc Expositione omnino placuit. Hinc Clemens X. calculo eam suo probare noluit; nec Innocentius XI. id fecit, *nisi tertio Pontificatus sui anno labente*; permotus crebrò *Legati Gallicani convitio ac multâ persuasione plurimarum ex libello conversionum, mirâq; propagationis orthodoxæ fidei*; *Spanh. in Sirictur. p. 112. 113.*

Notatu digna est ingenua Spanhemii Confessio

1.) De Syncretistis inter Reformatos, *in Sirictur. Non omnibus promiscuè Lutheranis jus Communionis à Reformatis oblatum, non iis certè, qui eandem horrent, quid, juxta cum Româ Pontificiâ hærescos nos postulant & anathematismis feriunt; pag. 81: sed professis consensum mutuum, in necessariis Capitibus; Ubiquitatis illo haud relicto in fundamentalium censum; pag. 81.*

2.) De Lutheranorum cultu, *in quo nihil idololatriæ, in quo nihil super-*

superstitionis; quod Carentonensis Synodi assertum ille facit suum & prolixè probat ex doctrina & praxi nostra in S. Coena; ibid. pag. 91.

SELEUCIDARUM IMPERIUM,
sive Historia Regum Syriae ad fidem Numismatum
accommodata,

per I. Foy-Vaillant Bellov. D. Med. & Regis
 Antiquarium.

Lutetiae Parisiorum, 1681. in 4.

QVam integro, eoqve profundæ eruditionis libro ante annos aliquot asseruit *Ezechiel Spanbemius* præstantiam ac usum Numismatum, tantum abest ut hoc tempore quisquam vocet in dubium, ut certatim velut ac æmulatione quadam Historiæ ex Numismatibus illustrandæ Viri docti incumbant. Et Romanæ quidem Historiæ quanta lux ex Nummorum fide superiore nostroqve seculo allata sit, Eruditissimorum virorum, *Hub. Goltzii, Carcli D. Arschotani, Gorlai, Occonis, Erizzi, Ursini, Augustini, Strada, Vici, Tristani, Oudani, Vaillantii, Patini, Oiseliæ*, pluriumqve aliorum commentarii publicè extantes, ignorare neminem patiuntur. Ast non omnem tamen nummarie rei usum in Romana tantùm Historia spectari, sed latius multò patere, uti in aliis Eruditæ Antiquitatis Historiæqve partibus explicandis non pauci dudum comprobârunt; quorum catalogum in Bibliotheca nummaria *Phil. Labbeus* contexuit; ita nuper Parisiis Triumviri celeberrimi, *Molinetus, Fresneus, Vaillantius* illustribus exemplis confirmârunt. Nam anno 1679. *Summorum Pontificum Historiam* à Martino V. ante quem nulla Romanorum Pontificum Numismata visâ confitetur, ad Innocentium usqve XI. hodieqve superstitem, ex Nummis jussu eorum, aut in illorum honorem cusis illustratam, *Claudius du Molinet* Canonicus Regularis Congregationis Gallicane, in lucem dedit. Eodem anno *Carolus du Fresne, Dominus du cange*, Dissertationem de *Imperatorum Constantinopolitanorum*, seu de inferioris ævi vel imperii, ut vocant, *Numismatibus*, Glossario ad Scriptores mediæ & infimæ latinitatis subjunctam: anno 1680. verò justum de *Familia Byzantinis* Commentarium edidit, eoqve & Historiam Byzantinam, Principumqve qui Constantinopolitanum ante Turcas

impe-

Imperiam tenuerunt, quin & Dalmaticarum & Turcicarum quarundam Familiarum, Genealogias, ex Numismatibus, & vicissim Numismata ex Annalium fide magno utilissimoque studio illustravit. Superiore denique anno 1681. *Seleucidarum seu Syria Regum* Historiam, ad eorum item Numismata accommodatam, Antiquarius Regis Christianissimi I. *Foy-Vaillantius*, idem qui ann. 1674. Romanorum Imperatorum Numismata ediderat, publicæ luci exposuit; Ptolemæorum etiam *Ægypti Regum* Historiam pari se ratione cum tempore adornatum pollicitus.

De *Seleucidarum* verò illa *Historia* ut pro instituti ratione memorentur pauca, laudanda utique doctissimi Auctoris industria est, quam in colligendis Regum illorum Numismatibus, maximam partem rarissimis adhibuit, ut eorum ope integram Regum *Syriæ à Seleuco*, primo Regni post *Alexandri M.* obitum conditore, ad *Antiochum usque XIII.* quo pulso in provinciam formam *Syria à Populo Romano Pompeji M.* auspiciis redacta est, postquam *CCXLIX.* annis *Seleucidæ* eam tenuerant, seriem exhibere: tot præterea Reges cognomines, quos Historici ludicris sæpe & ad ignominiam compositis, in nummis verò nusquam conspicuis, appellationibus notârunt, accuratè distingvere: Chronologiam denique in *Syriaca* alioquin *Historia intricatissimam* evolvere posset ac restituere. Qua in re adjutum se celeberrimorum Virorum, *Guilhelmi Lamonii, Achillis Harlai, Petri Carcavii, Francisci de La Cœrte*, liberali opera, in præfatione Auctor. honorifica singulorum cum mentione deprædicat. Præmittitur Operi primùm *Index Regum Syria*, quorum fuere viginti septem: post *Tabula Genealogica*, *Seleucidarum* Stemma exhibens: Denique *Canon Chronologicus*, quo præcipuarum rerum gestarum, juxta *annos Olympiadum, ante Christum natum, Seleucidarum, & singulorum Syria Regum*, conspectus sistitur. In Opere ipso illi plerumque viz insistit Auctor, ut Regum gesta ex Scriptoribus antiquissimis recensent, ac dein subjungat eorum Numismata, æri eleganter incisa, ac eruditè dilucidata; notatis etiam quibusdam Auctorum recentiorum, *Huberti Goltzii* inprimis, erroribus. Ubi Lectori Christiano voluptati haud dubiè erit, quæ in *Machabæorum* libris traduntur, ex profanis Scriptoribus, Nummisque antiquissimis suppleta hinc ac explicata legere. Nec enim falleremur, si *Vaillantum*, dum *Historiam Seleucidarum*

cidatum componeret, doctissimum nobis in Machabæorum libros Commentarium dedisse dixerimus, collatis diligenti studio Auctorum celebriorum, *Polybii, Appiani, Justinii, Diodori Siculi, Livii, Athenæi, Strabonis, Josephi, Nicolai Damasceni* aliorumque monumentis. Subjiciuntur denique Operi tres Indices, primus Geographicus, Nominum aliter ac rerum, tertius in Numismata, singulari industria compositi.

SAMUELIS RACHELII,

Institutionum Jurisprudentiæ Libri quatuor, Jus universale & Romanum certâ methodo, & utriusque Capita ex genuinis principiis exhibentes.

Kiliæ & Francofurti, 1681. in 4.

Scuti tum variis in lucem editis *Φιλοσοφίαισι* aliisque publici Juris Exercitationibus, tum Extraordinariâ ad nupera Pacis Neomagenfis Consilia Legatione, magnum sibi nomen comparavit eruditissimus Auctor: ita rem & Philosopho & JCo omnino dignam fecit hoc Institutionum opusculo in publicum emisso, non planè quidem ad filam Justiniani, sed methodo nonnihil diversâ contexto. Scopum verò ad quem utroque oculo collineat, ipse in præfatione ad solidioris Jurisprudentiæ Studiosos in fronte libri præmissâ, prolixius exponit. Cùm enim quatuor potissimum causas corrupti hætenus, nec ed, quò decuit, nitore exsplendescens Juris studii, *Universalis* scilicet *Jurisprudentiæ cum singulari Romano Confusionē, Corporis Justiniani cum Jodico, castioris Latii neglectum*, nec non *Philosophiæ Practicæ & Analyticæ contemptum* enumerasset, notatisque variis inde natis incommodis ac erroribus, hunc præ cæteris, quod in Practicis nulla detur Demonstratio, nec vera Juris Scientia, sed omnia sint in incerto, & JCr atque Jdices ex dubiâ & cùm formidine oppositi luctante semper conscientia lites decidere possint, confutasset, presitiùs paulò, quid In Institutionibus hîc præstitit exequitur, se id datâ operâ egisse scribens, ut non modò Jurisprudentiam Romanam Universali passim superstrueret, eumque ordinem, quem nemo *πεκαδευμυ* reprehendere jure possit, eligeret, sed tyronibus quoque quandam Juris nomenclaturam daret, arctamque Practicæ Peripateticorum Philosophiæ,

(cui præ Cartesianâ & Hobbesianâ Morali primas defert) & Juris prudentiæ inter se necessitudinem, ac insignem, si hæ conjungantur, utilitatem ostenderet, nec non Demonstrationum Practicarum viam atq; materiam ob oculos poneret. Hunc in finem se omnium rerum Definitiones, quales quidem natura earum permetteret, Cujacium in nonnullis secutum, concinnasse, his varias à quatuor Causarum generibus petitas divisiones, aliasq; universaliore & evidentes apprimè Juris regulas attextuisse, interdum verò axiomatum & hypothesium locò admiscuisse quædam, quæ methodo magis, quàm demonstrationi inservirent: singulis demùm aphorismis uberiorem *ἐξηγήσιν* subjecisse, sicq; per omnia has institutiones adornasse, ut tam futuris aliquando Antecessoribus, quàm Togatis & forum sectantibus usui esse possent. Hujus itaq; instituti memor à generalioribus ad specialiora semper progreditur, nec solùm theses suas ex Aristotelis & Grotii doctrinis moralibus ad illustrandam Juris Romani, quam mox subjungit, hypothefin, & faciliorem ejus intellectum, confirmat; sed etiam cognatas passim materias, quæ aliàs partim in Pandectis & Codice, partim Jure Publico & Feudali tractari solent, convenientibus locis interserit, potissimùm verò in tradendo Obligationum jure ita versatur, ut cum multis in hõe doctrinæ genere occupatis de palmâ contendere videri possit. Quibus omnibus cùm Saxonici quoq; Juris placita tantùm non ubivis accedant, merentur omnino hæ Institutiones Rachelianæ cupidæ legum Juventuti præ complusculis aliis libellis Ilagogenicis commendari.

CHRISTIANI MENZELII, P.b. & Med.D.

Elect. Brand. Archiatri

Index Nominum Plantarum multilingvis, Universalis.
Berolini, 1682. fol.

Cum nullibi magis, ac Vegetabili in Regno, opes suas tantâ ubertate ac varietate depromere soleat Natura Parens Rerum, haud levis momenti negotium incumbit Botanici, ut aptis nominibus partim tot Vegetabilium species, & unicuique multiplices differentias designent, partim certas in classes luxuriosam eorum multitudinem concinno ordine redigant. Posterius hoc, Botanici magis proprium, lauda-

laudabilis comatu præ cæteris aggressi sunt *Baubini, Casparus & Johanes*, Fratres, Medici Basileenses, hæud rarò tamen sibi contrariantes, & qui omnibus hîc palmam reddit dubiam *Rob. Morisonius*, Prof. Botanicus Oxoniensis. Prius verò istud, nomen scilicet impositio, commune quasi omnibus concessum videtur Privilegium; unde non solum in quavis lingua specialis plantas denominandi ratio notatur, sive ab Eruditis sive Plebejis profecta, sed etiam plura & distincta, hæud rarò penitus diversa nomina, eidem simplici Plantæ in unâ eademque lingua imposita fuerunt; id quod in Latina præcipue obtinet. Turbat ista nominum multiplex varietas non leviter Rei Herbariæ studiosos, & in Lectione Scriptorum, tam Latini, quam cujusvis alterius idiomatis insigniter subinde eosdem remoratur, specialibus istis & propriis, iisque variis plantarum Nominibus non æque semper cognitis, nec ubivis obviis. Incommodis his medicinam afferre nititur Autor præsentis scripto, indicem Herbarum multilingvem, à filio ejus Exercitii Botanici causâ ex optimis Autoribus compilatam, sed ab ipso Parente adornatam ulterius & perfectam, comprehendente. Prostant in eodem nomina Plantarum, tot sæculis in hunc usque diem ab omnibus tanquam usitatissima recepta, instar fasciculi in unum collecta, & juxta Alphabeti Latinorum seriem ordinata; Eaque non solum, quæ in Latina, Græca, & Germanica Lingua usitata sunt, sed etiam, quæ aliarum gentium, Europæarum imprimis, hinc & Asiaticarum, Africanarum & Americanarum linguis iisdem imposita observantur. Ut ita non solum cujusvis plantæ in quavis Lingua appellatio uno quasi intuitu pateat, sed etiam Lectori cuilibet in sua lingua evolendi libros herbarios detur ansa, si quid circa quamlibet herbam ulterius scire desideret: adeò ut index hic minoris Lexici Botanici, nunquam non amplificandi, cum indices in re Botanicâ suboriantur nova & addenda, tam verba sive nomina, quam subjecta sive res ipsa, loco inservire queat. Collecta fuerunt nomina ex quibusvis Scriptoribus, tam superiorum quam hujus sæculi, quotquot ad præsens institutum aliquid conferre potuerunt, Botanographis pariter ac Medicis, quam Lexicographis, quorum etiam genuina loca ubique citata prostant, ut ex amplo eorundem Catalogo, in & post præfationem conspiciendo, patet. Nec in solâ Nomenclatura hæsit autor, sed & species & differentias plantarum suis quasi generibus subjunxit, & specialiores florum differentias, juxta ordinem colo-

rum in Iride cœlesti observabilium, disposuit, simulque virtutes herbarum, parcius licet, ex *Dioscoride* adjecit. Additur his in fine Pugillus plantarum rariorum cum figuris æneis, ab Autore in variis Europæ regionibus observatarum, nec ab aliis descriptarum, quarum, ut & iatextarum plantarum nonnullarum Brasiliæ, nondum editarum, ac quarundam Breynii rariorum in *Fasciculi Rarior. Plantar. Prodromo* contentarum, indiculus, in calce operis accessit. Ubi Autor simul speciem facit, edendi à se aliquando *Theatri rerum Naturalium Brasiliæ, in IV. Volum. digesti*, continentis imagines quadrupedum, aviũ, piscium, & Plantarum Brasiliensium, jussu Principis Mauricii Nassoviensis in ipsâ Regione Brasiliâ quondam depictas, indeque in Europam transportatas, sed quæ privatim in Bibliothecâ Elect. Brandenburgicâ hæctenus asservata, publicæ luci nondum exposita fuerunt.

OBSERVATIO CIRCA PROPORCIONEM
partis purpureæ ac substantiæ seroso-gelatinosæ
Sanguinis, intra vasa animalium fluctuantis.

Massa Sanguinea tria involvit, serum aqueum, substantiam gelatinosam seu fibrosam, ac Tincturam rubicundam, i. e. sanguinem κατ' ἕξοχὴν sic dictum. Quoniam verò in Sanguine per Venæ sectionem educto & coagulato gelatinosa dicta portio partim tincturæ purpureæ intertexta est, & spissitudinem huic confert, partim à sero aqueo dissolvitur atque diluitur, duplex tantùm, serosa sc. ac purpurea, substantia hæctenus observata & credita fuit, donec sub medium præsentis sæculi accuratius fluidi hujus animalis examen gelatinam illam nutritiam detegeret quidem, qualis tamen sit has inter sanguinis partes integrantes proportio, ulteriori investigationi destinaret. De sanguificationis proin organo ac modo aliquando sollicitus ambigebam, aut potius augurabar, tantillum forsân Purpuræ sanguinæ esse, quod tantas de sua causa efficiente atque productionis ratione turbas & contentiones inter Anatomicos magnæ famæ excitasset, tantamque viscerum αἱματοποιητικῶν, sc. epatis, lienis, cor. is &c. compagem ac ambitum postulasset. Porrò per microscopium in sanguine observabilium globulorum rubicundorum sero limpido innatantium molern
ubi

ubi cum feri mole comparabam, illam huic maximè disparem & longè minorem dignoscebam : quia tamen multum adhuc gelatinosæ substantiæ eisdem globulos purpureos implicare probabile, imò certissimum erat, solo oculo, quantum Tincturæ rutilæ Liquori Sangvinis vitali adhuc subesset, discernere ac determinare me posse haud præsumebam. Ast aliis encheirifibus in subsidium vocatis, in diversis animalibus, diversisque pariter individuis humanis, deprehendi, quod tincturæ hujus partem unam modò decem, modò undècim, modò plures, nunquam pauciores, feri atque gelatinæ partes comitentur : ultimum autem, quod in sanguine hominis optimè valentis hujus theoriæ causâ adornabam, experimentum erat sequens. Unè nempe aquæ calidæ Libræ tantum sanguinis ex aperta vena profilientis influere permittebam, donec aquam pondere Unciarum trium & drachmæ unius auctam, hinc tantundem sanguinis ab illa absorptum & dilutum fuisse, observabam. Solutio hæc filtrata, in filtro gelatinæ spissioris unciam dimidiam cum drachma una relinqvebat, dum ejus reliquum leni destillatione substantiæ aqueæ libram unam cum Uncia una & drachmis. sex funderet, remanentibus in fundo retortæ grumi ex rubro fulci drachmis duabus cum semisse, ita ut substantiæ aqueæ drachmæ tres cum dimidia vel à charta filtri haustæ fuisse, vel inter destillandum in auras exhalasse viderentur. Quia tamen diversus hujus cruoris color, quem microscopio adjutus conspiciebam, aliquid gelatinæ adhuc complecti cruorem evincebat, massulam istam, quo gelatinam omnem eluer. m. denuò cum aqua tepida macerabam, postmodum filtrabam : & post. lenem exsiccationem grumi ejusdem seu tincturæ sanguinæ drachmæ non nisi duæ cum granis tribus i. e. vix duodecima massæ sanguinæ pars, restitabant, adeoque exile admodum esse, quod sanguini speciem atque nomen dat, declarabant.

BENEDICTI PAULLINI PETROCORII

de Vitâ B. Martini Carminum Libri sex, cum Francisci Jureti Notis, Cass. Bartbii Animadversionibus, & Jo. Fred. Gronovii Observationibus, editi à CHR. DAUMIO, qui

& ipse Notas adjecit.

Lipsiæ apud Hæred. Frid. Lanckisii 1681. in 8.

Trium

Trium Paulinorum ad nos venisse Poemata, quibus aliquis etiam quartus adnumerari possit, Libro XIX. Adversar. cap. 8. Caspar Barthius monuit. Ex istis peculiari Commentario eum illustrandum hic sibi sumserat, qui de *Beati Martini Turonensium Episcopi Vita*, quam Sulpitius Severus, Venantius Fortunatus, & Gregorius Turonensis etiam exposuerunt, sex Carminum Heroicorum libros, & bina poemata alia, reliquit. Non *Aquitanus* ille Nolæ Episcopus, (quod persuasum vulgo erat, visum etiam Jureto, qui tamen sententiam postea mutavit) verum *Benedictus Petrocorius*, sive ut alii, *Petricordius*; quod Sirmondus, Labbeus & Barthius notarunt. Promiserat autem postremus hic Paulinorum omnium editionem in Adversariis, sed quam non dedit; Petrocorii faciem Martinianæ Vitæ libros Commentario illustravit, quem ab Autore olim impetratum, ipsius etiam manu unâ cum Textu & Jureti Notis conscriptum, post ipsius obitum nactus V. CL. Christianus Daumius nunc demum edidit. Quo studio de bonis literis optimè meritus est: nam præter *textum* Paulini, seorsim excusum extra Bibliothecæ Patrum vasta Volumina vix rependum, doctissimi Jureconsulti *Franc. Jureti* Notas, *Barthii* item antea nondum in publicum missas Animadversiones, & *Gronovii* emendationes, ex ipsius Observatis in Scriptoribus Ecclesiasticis depromptas, in libelli non magni modum coegit, subjectis Doctorum istorum Virorum commentationibus accuratis *Indicibus* & *Notarum Spicilegio*: in quo, ubi Eucharisticon Paulini Pellæi, Ausonii Nepotis, illustrat, novos profanos, quibus tamen librariorum vitio, tum autoris culpâ istud scæter, distinctè & eruditè persequitur; simulque aliorum Christianorum poetarum in syllabis & numeris negligentiam, licentiamque ostendit. Opusculo omnium Poetarum Christianorum & eorum editionum præfixit *Syllabum*, cui præmittitur *Prefatio*, in quâ *Glossarium* & *secundas curas* suas ad Paulinum hunc Petrocorium nos expectare jubet.

ACTA ERUDITORUM

*publicata Lipsiæ
Calendiæ Maji, Anno MDC LXXXII.*

JOHANNIS MABILLON,
*Presbyteri ac Monachi Ordinis S. Benedicti
& Congregationis S. Mauri,*

DE RE DIPLOMATICA LIBRI VI.

*In quibus quicquid ad veterum Instrumentorum
antiquitatem, materiam, scripturam & stilum; quicquid ad Si-
gilla, monogrammata, subscriptiones, ac notas Chronologicas;
quicquid inde ad Antiquariam, Historicam, Forensemque
disciplinam pertinet, explicatur &
illustratur, &c.*

Lutetiæ Parisiorum. 1681. in fol. chartæ Augustæ.

Quod si præclare de Historiarum studio merentur, qui varia Numismatum genera in apicum proferunt, velut certissimos Antiquitatis testes; præferre eidem non parum quoque videntur lucis, quorum labor prisca Regum & Principum Diplomata, ex intimis Archivorum recessibus deprompta publico conspectui sistit: atque ita sistit, ut rationem simul vera & genuina hoc in genere quæ sunt, a falsis & suspectis discernendi subministrat.

Nec aliud in præsentî lucubratione propositum sibi habuit **DR. MABILLON.** Chartarum enim Veterum, quæ per Galliam hinc inde e Monasteriorum Archivis ostenduntur, fidem Scriptores quidam hujus temporis, quorum nomina infra exprimuntur, in tantum elevarant, ut in toto Francorum Regno nullam omnino chartam reperiri dicerent sinceram atque genuinam ante regnum primi Dagoberti; paucissimas autem sub illo atque post illum usque ad Reges secunda stirpis scriptas haberi, quæ vel autographa dici mererentur, vel ex au-
B
tographo

topographo fideliter desumpta: Archivum præterea Dionysianum in eam suspensionem adduxerant, ac si nil nisi officina falsorum esset diplomatum, Pontificiorum ac Reginum: Imo, quo nihil gravius videri ejusdem ordinis viro poterat, corruptionis hujus causam præcipue in Monachos coniecerant: qui cum vidissent a Potestatibus Secularibus undique accidi immunitates ac possessiones suas, non magno crimini sibi duxerint, pro ipsis tuendis fingere, quæ in nullius cessura præjudicium, solum videbantur conductura tuenda æquitati; quamvis largiantur postea ad Clericos quoque mali exempli licentiam pertinuisse. Itam igitur maculam quo deleret Autor, quoque pristino suo Diplomata mitiori, & qua pollere in judiciis debent auctoritati, suæque Cœnobii dignitati restitueret, Francorum Veterum, ut Pontificum nunc taceamus, monumenta Regum, primæ, & secundæ stirpis, ut & tertiæ usque ad Ludovicum Sanctum (nam ut in hoc consisteret, nova viro persuasit rerum facies) splendido hoc in opere, ex variis per universas Galliæ provincias Monasteriorum, Ecclesiarum, Cœnobiolorum Grammatophylaciis & Bibliothecis eruenda, illustranda, ac vindicanda sibi duxit: idque & summo studio, & animi stilique moderatione singulari.

Et quamvis non defuisse fateatur, qui varias sparsim regulas, ubi de singulari Instrumento agebatur, tradiderint, quo nomine Leonis Allatii commendat *Animadversiones ad Fragmenta antiquitatisque Italicarum*, nec non Hermannii nostri *Convingii Censuram Diplomatis Ludoviciani pro Cœnobia Lindaviensi*; neminem tamen ad hæc usque tempus peculiari tractatione rem aggressum fuisse ante *Danielem Papebrochium S. J.* editis Antwerpæ *Sanciorum Actis* Clarissimum Virum: qui in *Propylæo ad Aprilis tomum secundum* data opera discutendam eam suscepit anno MDCLXXV, tanto cum successu, ut eum, modo Archivorum tantum, quantum Actorum suorum usum habuisset, omnium felicissime hanc exornare spartam potuisse iudicaret. Quo ipso salebroso & asperi hujus itineris glaciem a Papebrochio fractam esse haud obscure videtur innuere; utut regulis ab eodem constitutis non per omnia postmodum consentiat, imo in plurimis locis easdem corrigat, ipsa diplomatum inspectione aliud edoctus.

Tametsi vero totum Opus in Libros sex distinguitur, præcipue tamen susceptæ rei summam Autor ipse exequitur primis tribus. Nam
in

in *primo* de variis agit Diplomatum *generibus*, quando chartarum alias Ecclesiasticas, Regales alias, alias Pagenſes ſeu privatas facit, ad ſumma eandem capita cum hic, tum alibi reſpicens: tum de Diplomatum *Antiquitate*; ubi adverſus laudatum Papebrochium contendit, 1. Privilegia Monasteriis ſeu Eccleſiis ſeculo ſeptimo imo & præcedenti a Romano Pontifice fuiſſe conceſſa; 2. Conſtare cum ex Beda venerabili, tum ex aliis, Scripturam in transferendis prædiis eodem ævo uſurpatam apud Angloſaxones; 3. apud Gallos a Childevo Magno, primo Chriſtiano Francorum Rege, ad ejuſdem poſteros nullum fere Francorum Regem exiſtiſſe, a quo in Monasteriorum gratiam condita Diplomata non fuerint, idque ex Gregorio Turonenſi de primis Regibus conſtare. Equalem dein Chartarum privatarum ætatem ex veteribus demonſtrat Ripuariorum legibus, ex ſecundo Marculfi libro Pagenſes formulas complectente, tum ex Legis Romanæ ſeu Codicis Theodoſiani edictis, ex variis illius temporis exemplis, nec non ex donationibus, quas a ſeculo VI Monasteria obtinuerint, diverſisque Regulæ S. Benedicci capitibus. Ad falſorum hinc originem delatus & variam Inſtrumentorum veterum fortunam, reſutata ruruſus Papebrochii ſententia, religionem Monachorum undecimi ſeculi vindicat, potiffimasque Originalium corruptorum cauſas explicat, caducitatem, jaſturam, & dolum malum; quæque his opponi remedia poſſunt.

In contemplatione *Materia* cum In, tum Ex qua Diplomata reperiantur ſcripta, non deſſe Scripturam obſervat, quæ in faxis & lateribus, in arborum ſtorumque foliis, libris item arborum, hoc eſt, corticis interioribus tunicis; in tabellis ligneis, in cereis citreisque pugillaribus, in libris elephantinis ſeu pugillaribus ex Ebore; in plumbeis lamellis, in linteis voluminibus, & Papyro Ægyptiaca; in membranis, & vulgari charta noſtra; in corio, piſciumve pollibus, ac ſerpentum inteſtinis exarata olim fuerit & excepta. Imo fuiſſe, qui ſuum ipſius ac focii ſui naufragium in teſtudinis dorſo perſcripſerit. Ex hoc tamen materiarum cumulo quinque tantum genera in quaſtionem nunc adducit: chartam nempe membranaceam ſeu coriaceam, corticicam ex ligno, & papyro Ægyptiaca, plumbeam, & noſtram communem. Et Ægyptiacæ quidem chartæ uſum in Europa, maxime in Gallia, & Italia, longe poſt Chriſtum natum, imo ad ſeculum uſq; X.

vignisse, ex veterum Scriptorum non obscuris testimoniis evincit; ut Dionysiani Archivi diplomata hoc nomine, quod in cortice exarata sint, pro falsis haberi nequeant. Pro materia vero Ex qua scripta, non modo atramentum, sed & rubricam seu minium; quo passim Imperatores Orientis usi, quin & ex Carolinis Regibus nonnulli; liquorem item aureum, & argenteum genuinis Diplomatum fuisse docet.

A materia ad literarum ductum transit, & de *Scripturarum* varietate, de prisca scil. Scriptura Gallorum, Romana, (cujus tres aumerantur species: pura, Semigothica, & minuta seu minutis literis constans) Runica, Longobardica, Francogallica seu Merovingica, Carolina; Germanorum, Anglosaxonum, aliisque, nec non de Tironis compendiosis notis eo potissimum differit consilio modoque, ut ex recitatis capitibus verorum semper discrimina a falsis colligat & ostendat.

Secundum Librum in Diplomatum Stilo, subscriptionibus, Sigillis, & Notis occupavit Chronologicis. Initio enim *stili* barbariem excusat vel eo nomine, quod ex ruditate seculi & Notariorum imperitia partim, partim ex communi usu seu formulis usitatis, nec non ex Notariorum affectatione, imo ex Orthographia, literarum pura adjectione, detractatione, immutatione, & transmutatione, quandoque proveniret. Jam in quibus stilus consistat traditurus, uberius de Diplomatum agit inscriptione, de præmissa Invocatione, de Titulis, quos Romani Pontifices in suis, nec non Episcopi, Archiepiscopi, Abbates &c. adhibuerunt. Quo loco observat inter cætera, quod titulum, *Universalis*, seu *Catholica Ecclesia Pontifex* sive *Episcopus*, Johanni Constantinopolitano Episcopo abrogari voluerit Gregorius Magnus, nec ipsemet usurpare eum affectarit, ratus id præjudicare aliorum Episcoporum dignitati, eoque tendere, ut unus censeretur Ecclesiæ Episcopus, cæteri quasi illius vicarii: quodque insequentibus Romani Pontifices hoc quidem nomine usi reperiantur, sed ad designandam suæ modo sedis præminentiam; aut eo certe sensu, quo Leo Magnus in Epistola ad Theodosium Augustum, *Papam Ecclesiæ Catholicae urbis Romæ* se nominat, id est, Ecclesiæ Romanæ, quæ Catholica est: & quidem longe potiore jure, quam Armeni & quidam Patres Asiatici, qui propter Diocesis suæ amplitudinem *Catholicos* se volebant appellari: Præterea, cum *Papa*, tum *Summi Pontificis* nomina & aliis a Romano Episcopis, & Archiepiscopis tributa fuisse quondam; neminem tamen præter Roma-

Romanum ea sibi arrogasse: nec deesse literas, in quarum inscriptione Pontifex suum nomen ejus ad quem scripsit nomini postposuerit ipse. Inde ad Francorum Regum de prima stirpe diplomata eorumque stilum reversus notat, titulum *Illustris* præ aliis iisdem placuisse, quod *Illustratus* inter honoratorum gradus tres, *Illustrium*, *Clarissimorum*, *Spectabilium*, potior ac magis præcipuus haberetur: Tum quas Carolingi, Pippinus, Carolus Magnus Rex, idemque Imperator, Ludovicus Pius, & sequentes usque ad Ludovicum S. in literis suis initiales formulas usurparint, explicat: ut & illas, quæ Imperatoribus, Regibus Italiz, Siciliz, Angliz, & Hispaniz; quæque privatis pro vario Notariorum genio, apud Francos, Germanos, & Italos placuerunt. Ut omittamus, quæ porro de vocabulis in Charta singularibus, cognominumque ratione & origine, de Diplomatum imprecationibus & pœnarum quatuor generibus in charta apponi solitis, hoc loco inferuntur.

Excussis quæ ad stilum pertinere videbantur, *Subscriptionum* & *Sigillationum* formulas persequitur, & quis primus e Francorum Regibus Monogrammatum usum in regia diplomata invexerit, & quibus monogrammatum usi fuerint Pontifices, recenset. Hinc de Cancellariorum subscriptionibus in regis literis usitatis, eorumque, ut & Notariorum, & Archi-Capellanorum officio agit, adjecto Cancellariorum Franciz Catalogo. Ad *Sigilla* veniens, anulorum primo signatoriorum usum tradit, materiam, & calaturam, quodque Francorum Reges eos aliquando usurpaverint. Postea de Sigillis loquitur in anulorum locum succedentibus: & quidem de Pontificum, Episcoporum, Capitulorum, Abbatum, Abbatissarum, Conventuum, & Monasteriorum; mox de Sigillis Francorum Regum pro discrimine stirpium diversis, de fascia eorundem gemmea, & imaginibus, sceptro, baculo, manuque Justitiz, quæ in Regis conspiciuntur: de Ierniscis item sive appendiculis, & diversi coloris cera formam sigillorum exprimente: De Sigillis Magnatum, Nobilium, Militum, & postgenitorum, nec non integrorum Collegiorum, atque Urbium apud Francos. Tandem *Notariorum Chronologicarum* examine, quod ex earum maxime instituit inductione, quas Pontifices, Reges Franci, & Imperatores in Diplomatum suis adhibuerunt, librum hunc concludit.

In tertio libro Diplomata autor examinat, quæ pro veterum ex-

emplaribus proposuerat Papebrochius, Dagobertinum nempe pro Sancto Maximino, Carolinum, & aliud Regis Lotharii, monetque ista specimina saltem de eorum esse genere, quæ sunt anomala, nec in exemplum trahi posse. Tum Papebrochii, monitum a Joh. Marehamo datum in Propylæo ad Monasticum Anglicanum: *Caute inuenda sunt ejusmodi charta, quæ fidem habent eo minorem, quo majorem præferunt antiquitatem*: approbantis, imo vehementer laudantis sententiam de vetustis instrumentis refellit, & Archivum Dionysianum ab eodem impugnatum vindicat: adhuc, quæ Scriptor quidam nuperus, quæque Conringius ex Naudæo Monachis objecerat, diluit & amolitur. In parte libri reliqua *Notitiarum & Chartariorum* varia recensentur genera: Illæ in autenticas sive publicas, quæ editæ coram Magistratu, & privatas, quæ a privato Notario conditæ: hæc in *historica, autentica, & privata* distinguuntur; nec originem tantum eorum, usum, & delectum, sed valorem quoque & vim probandi expendit: tandemque Conringii sententiam, quod nullus circa veritatem & falsitatem usucapioni, nullus proinde præscriptioni possit esse locus, quoniam veritas aut falsitas enunciationum dominio aut arbitrio humano non sit obnoxia, commendat.

Libro quarto de Francorum Regum Palatiis agitur, & villis Regiis in quibus Diplomata fuere data & concessa. Quæ ipsa CLXIII numero, totidem sectionibus, juxta Alphabeti ordinem, non tam Autoris, quam ejusdem Socii, Dn. Michaelis Germani verbis commemorantur: ita quidem ut verorum: Carisiaci v. g. Mamaccarum, Silvici, Basivi, Verni situs inter eruditos etiam controversi illustrentur; fictitia vero & ex perversa diplomatum lectione nata, quorum exemplum in *Corfintisca* num. 43. habes, rejiciantur, detecta erroris origine & vera lectione restituta.

Quinto libro, ut quam inter se præcepta & experimenta hujus rei congruant intelligatur, distinctis duodecesaginta tabulis veterum Scripturarum specimina, studio singulari & arte in æs incisa exhibentur, adjectisque notis explicantur: primo nempe Specimina veterum Codicum & Inscriptionum cum variis Alphabetis: secundo Specimina Diplomatum Regionum a Dagoberto primo ad S. Ludovicum: tertio Specimina Chartarum Ecclesiasticarum; quibus præter compendiosas Tironis notas, e Regio quodam codice expressas & vetustissimæ chartæ

tz *Ravennensis* Specimen cum difficillimæ lectionis interpretatione annexitur; cujus monumenti Scripturam Petrus Lambecius incognitam existimaverat, in *Cæsareæ Bibliothecæ* tomo 8.

Sexto denique libro *Diplomata & instrumenta* amplius ducenta in præcedentium librorum probationem adducuntur, & serie temporum servata, brevibus cum Annotationibus referuntur, pleraque ipsius ex Archetypis desumpta. Ex his sub finem Autor aliqua deduxit Corollaria, ad Cœnobii Dionysiani maxime dignitatem facientia; quibus denique universalis totius index Operis subjungitur. Nec parum adjumenti videtur concinnando operi attulisse Antonii Wionis Herovallii, Cardinalis Casanattæ, Achillis Harlæi, Petri Carcavii, Stephani Baluzii, Antonii Magliabeci, Petri Lambeci, Caroli Fresnii Cangii in Doctissimum Autorem benevolentia; quippe quæ veterum præcipue Scripturarum Speciminibus auctum illud & ornatum, teste Præfatione, dedit.

ECCLESIAE GRÆCÆ MONUMENTA

a studio atque opera Johannis Baptista Cotelarii,

qui e MSS. exemplaribus depromsit, Latine interpretatus est, Notasque adjecit.

Tom. II.

Lutet. Parisior. A. C. 1681. in 4.

Antiqua manu exarata monumenta, quæ rei literariæ vel ampliandæ vel illustrandæ inservire possunt, e latebris suis, ubi cum situ, carie, tineis, blattisque non sine magno irreparabilis jacturæ periculo colluctantur, in lucem protrahere, magni sane laboris, nec minoris emolumenti res est. Fecit id inter alios ætatis nostræ Philologos, qui hæc Ecclesiastica veteris pariter & degeneris Græciæ monumenta divulgare cœpit, *Johannes Baptista Cotelarius Sorbonica Societatis Theologus & Regius Lingua Græca Professor*, de cujus reliquis lucubrationibus Orbi Literato jam pridem notis non est hic differendi locus. Ad præsens Opus quantum attinet, varium illud est & multiplex, quo *Exegetica, Canonica, Juridica, Liturgica, Ascetica, Ethica, Historica, Chronologica, Geographica, Dogmatica, Polemica*, una cum *Homiliis, Questionibus, Symbolis, Dissertationibus, Epistolis, Scholiis, Carmi-*

Carminibus, Actis Martyrum, Vitis Sanctorum, Elogiis, Eclogis, Fragmentis, cæterisque cujusque generis scriptis continentur. Cum enim *Illustrissimus Colbertus* Cotelero & Regiam & suam Bibliothecam liberatiter aperuisset, hortatus, ut pro insigni sua Linguae Græcæ peritia & summo erga bonas literas amore Manuscripta Græca recognosceret, & quæ aliquod operæ pretium factura viderentur, publici juris faceret, is negotio huic & manum suam & ingenium non segniter admovit, Græcos Codices MSS. pervolvit, ἀνεξδότης annotavit, perlegit, qui præ aliis magis arriserunt descripsit, relegit, cum aliis exemplaribus contulit, a mendis librariorum repurgavit, interpretatione Latina donavit, & notis illustravit. Sunt autem notæ illæ duplicis generis, aliæ marginales, quæ varias lectiones, emendationes, locorum collationes, & Autorum allegationes complectuntur, aliæ ad calcem singulorum voluminum rejectæ, in quibus id potissimum Eruditus Autor agit, ut Criticorum more pro re nata Variorum Autorum loca aut depravata corrigat, aut obscura & difficilia explicet, & minus obvia animadvertat, cum in tanta literarum luce prolixis commentariis, dissertationibus, & Locis Communibus haud opus fuisse existimaverit. Cæterum in plures Tomos se hæc Sylloge diffundit, e quibus primus A. C. 1677 lucem publicam aspexit, secundus autem ob varios Autoris morbos frequenter interruptus superiore demum anno prodiit, quo sequentia comprehenduntur:

Asterii Amasænorum Episcopi, qui circa sæculi quarti finem doctrinæ, eloquentiæ, & pietatis fama floruit, in *Psalm. V. VI. & VII. homilia.*

Synodi Sextæ Generalis labente sæculo septimo sub auspiciis Constantini Pogonati adversus Monotheletas congregatæ e prima Agathonis Episcopi Romani epistola *fragmentum.*

Basilii & Apollinaris epistola mutua, quas ab Arianis vel Apollinaristis eum in finem, ut magnum illum Ecclesiæ Doctorem Basilium Apollinarismi suspectum redderent, confictas Cotelarius in notis p. 553. suspicatur.

Nonnullæ aliæ *Basilii* nomen gerentes & duæ *Libanii ad Basilium epistola* exigui momenti.

Amphilochii Iconiensis in Lycaonia Episcopi epistola quadam Synodica, quæ Spiritus S. Divinitatem contra Pneumatomachos asserit.

Photii

Photii Cypriani Patriarchæ epistola inveciva ad Statuacium, in qua multa de capitonis (qui ad mugilum genera pertinet,) inter alios pisces singulari abstinentia & iustitia præfatus, Præfectum illum Cypri reprehendit, quod homines cum facultatibus suis impudenter deglutiat.

Alia ejusdem *Photii* epistola seu potius *oratio*, in qua variis humanæ vitæ molestiis qualecunque remedium & levamen adhibere conatur.

Dominici Gradensis Patriarchæ, qui circa medium undecimi sæculi claruit, *epistola ad Petrum Antiochenum*, cum ejusdem *Petri responsio*, in quo Archiepiscopo Gradensi seu Aquilejensi ac Veneto de Patriarchæ titulo controversiam movet, & de Azymis contra Latinos prolixè disserit.

Michælis Cerularii CPolitani Patriarchæ epistola ad Petrum Antiochenum, in qua eum, ut Latinos multis erroribus, quos ordine recenset, obnoxios aversetur, nec amplius Papam Romanum in sacris diptychis referat, admonet, cum *Responsio Petri Antiocheni*, qui ad concordiam cum Latinis proclivior, nonnullos quidem Latinorum errores, quibus etiam Processionem Spiritus S. a Filio Symbolo additam perperam adnumerat, fugiendos omnino & detestandos esse, alios tamen sanabiles aut dissimulatione dignos, quosdam etiam Latinis fortasse affectos asserit, & Michaelem Cerularium, ut de rigore suo aliquid remittat, obtestatur.

Alia *Michælis Cerularii epistola*, in qua Petro Antiocheno, quomodo Legati ab Argyro Italiæ Duce dolose subornati potius, quam revera a Papa Romano missi, pittacium seu libellum excommunicationis in sacra Mensa deposuerint, & quomodo ipse hanc injuriam contrario anathemate ultus fuerit, exponit.

Arsenii Testamentum, in quo persecutiones suas enumerat, & Michaelem Palæologum, quod juramenti sui immemor imperium invasisset, legitimum Imperii Hæredem oculis privasset, & alia iniqua facinora perpetrasset, excommunicatum Satanae potestati tradit.

Alexii Comneni Novella, in qua, de corrigendis Ordinis Ecclesiastici corruptelis sollicitus, ut ii tantum, qui dicendi peritia & laudabili vita alios antecellunt, ad Pontificatum & alias Dignitates Ecclesiasticas provehantur, jubet.

Vita Euthymii, celeberrimi in Palestina Monachi, a Cyrillo Presbytero & Monacho Scythopolitano composita, & ut Cotelerio in not. p. 604 videtur, a Simeone Metaphrasi interpolata, in qua præter visiones, miracula, & res monasticas, nonnulla ad Nestorianæ & Eutychianæ hæreses historiam spectantia referuntur.

Capita nonnulla ex Johannis Moschi seu Eucrata Prato Spirituali, quæ Græcè hæctenus desiderata fuerant.

Neophyti Presbyteri Monachi & Inclusi, qui seculo 13 vixit, querelæ de calamitatibus Cypri, ab Angliis capta & Latinis venditæ; nec non duæ Germani CPolitani ad Cyprios epistola.

Johannis Zonare responsum de matrimonio duorum Sobrinorum cum una Fœmina.

Theodori Balsamonis epistola de jejuniis, in qua asserit, quod præter Paschæ Festum quatuor alia Festa, nimirum Festum Apostolorum, Transfigurationis, Dormitionis Deiparæ & Natalis Christi cum jejuniis celebrari debeant.

JOH. RODOLFI VVETSTENII,
Oratoria in Acad. Basil. Prof.
ORATIONES APOLOGETICÆ PRO
Græcæ & genuina Linguae Græcæ pronuntiatione,
contra novam atque a Viris doctis passim propugnatam pronuntianti rationem: & alia quedam diversi
argumenti.

Amstelædami 1681. in 8.

UNicus ætatis nostræ scopulus aut verius naufragium cum, Daniele Heinsio judice, Græcarum Literarum imperitia & contemptus sit, minime luisse operam censentur, qui modis omnibus in id incumbunt, ne quid cultus & elegantię suæ perdat Græcia, deliciarum illa omnium, cum ore suo loquitur, atque venustatum Mater. Nec vulgari id ipsum cura atque studio, præstitisse Autor in Apologia apprehenditur, quam pro genuina hujus linguæ pronuntiatione nunc adornavit, & novem orationibus, Programmata ut taceamus præmissa singulis, inclusit.

Primam

Primam liquidem in occasione, origine, & statu hujus de Græcarum literarum sono & valore controversiæ exponendis sic occupavit, ut argumentis simul non proletariis, ex Historia maxime evincat, Pronunciationem Græcam neque a Vulgo tantum esse petitam, neque vel a Græcis vel a Barbaris corruptam. *Secunda*, a Græcis introductam Literarum *Ἐυτοφωνίας* ostendit esse licitam, imitatione Latinorum cum in vocalium, tum in Diphthongorum permutatione expressam, & propter incommoda non mutandam sed tolerandam potius. Quo loco minuendæ etiam *ἀμφιβολίας* rationem subministrat, ex identitate sonorum forte resultantis. *Tertia* de Vocalium H & Y differit potestare, & postquam originem usumque prioris ex Plinio, Plutarcho, Eusebio, Scaligero, & aliis exposuisset; quin & testimonia, brutorum sonos, atque rationes pro sono *ἠ* H *Ἔρβα* vel *Ἄρβα*, a Beza, Ceratino, Meckerchio, Gretsero, Cheko, cæterisque dissentientibus allatas resolvisset, posterioris sonum genusnum vindicat. Succedunt Vocalibus Diphthongi, de quarum recta pronunciatione Oratio *quarta* non in genere modo agit, sed in specie quoque docet, Diphthongos EI, OI, YI, AI, AY, & EY male ut EI, OI, UI, AI, AU, & EU enunciari: rationes præterea discutit, quæ horum pro sonorum defensione solent urgeri, quæque moventur ab aliis pro duriusculo literæ B & F, aliud *γ*, *κ*, *χ*, *ξ*, præcedentis sono, curatius examinat.

Quinta oratione expediuntur arma & molis machinæ majoris pro Autoris sententia. Pronunciationem enim hæcenus assertam demonstrat viginti Seculorum usu antiquam esse, Græcis universis in oriente cognitam, ab Eruditis e Græcia allatam, suæque suavitate maxime jucundam: alteram e diverso superiori demum sæculo excoGITATAM, novam origine, Græcis auribus sono barbaram, incertam, & a confusione nullatenus immunem. Porro, potestas genuina literæ H ita Græcorum pariter atque Latinorum auctoritate, ut & utriusque linguæ collatione, adhibitis eam in rem & codicibus & nummis antiquissimis, stabilitur Oratione *sexta*. Quemadmodum & *Septima*, pro eodem literæ hujus sono argumenta proferuntur solida, ex Hebræorum, Syrorum, Chaldæorum, Rabbīnorum, Arabum, Persarum, Coptorum, Russorum, Germanorum, Gallorum denique, & Italicorum linguis; ubi scilicet H in I convertunt; nec non e

gravissimis Græcorum partim, partim Latinorum testimoniis desumpta. *Oitaya* vocalem Υ & diphthongos EI, OI, TI, a Græcis recte instar *Ι* *ω* *υ* simplicis efferri, antiquitatis suffragio confirmat: & *ultima* denique defendit Autor, quod e diphthongis, AI ut E laxum seu *Æ*; AT, ET & HT, ut *af*, *ef* & *if*: e consonis vero B *vita*, & Γ ante Γ, K, E, X, instar N, *ce* *stissime* a Græcis exprimantur.

Reliqua libri parte aliquot miscellæ Orationes disparis exhibentur argumenti. Par primum de Fœderibus deque Fœdere Helvetico in specie, nec non de Fide agit Helvetica: De Exilii miseria, & huic opponendo solatio, alterum. In extremo trium generum utilissimos reperias indices, Græcum, Latinum, & Autorum.

ULRICI OBRECHTI *Rerum Alsaticarum Prodromus.*

Vol. I.

Argentor. 1681. in 4.

Veteres Alsatiæ incolas *Triboccos*, postquam Romanum jugum subierunt, *Augustus* Imp. *Germania superiori* seu *prima*, quæ Rhœni fontibus, sicut inferior ejusdem ostiis, propior est, adscripsit. Romanis autem in Alsatiæ regimine, post Alemannos Tulpiacensi prælio a *Clodoveo* superato, & possessione sua dejectos, Franci successerunt. Ubi eorum notandus error, qui confusis temporum gentiumque discriminibus, terras, quæ cis Rhenum (Dñ. Obrechti Argentoratensis ore loquor) Alpibus & Oceano Germanico includuntur, Helvetiorum, Sequanorum, Lotharingiorum, Mosellanorum, Ripuariorum, Belgarumque, in antiquum quoddam *Austrasia Regnum* compingunt, & pro vera ac primitiva Coronæ Franciæ hæreditate venditant. Enimvero si de titulo primigeniæ hæreditatis Francia Cisterhenana seu Occidentalis cum Orientali contendat, potiora momenta pro Orientali seu Transrhenaria militant. Et hæc ipsa cum Cisterhenanis aliquot provinciis belli jure adjectis vetus *Austrasiæ Regnum* a *Neustrasia* distinctum composuit, cujus statum & terminos *Adrianus Valesius* & *David Blondellus* prolixius describunt.

Quamvis vero vetus Franciæ Regnum Germanicum fuerit, na

va tamen in Alfatia Germanici regiminis origo ab eo tempore procedit, quo Gallia & Germania ita a se invicem divulsæ & separatæ sunt, ut duo plane diversa Regna constituerint. Atque hic gradus quidam, per quos post varias Regni Francici divisiones Germanico Imperio Alfatia coaluit, observandi veniunt. Nimirum quod a Patre suo *Carolo M.* acceperat Imperium *Ludovicus Pius* inter Filios distribuens, *Lotharium* Imperii consortem adsciverat, *Pipinum* Aquitaniz, *Ludovicum* Bajoariz Regem dederat. Verum hi limites modo ob *Carolum* e secunda Uxore postea genitum, modo ob bella inter Patrem & Filios gesta, modo ob alias causas cum ipsa *Ludovici Pii* fortuna subinde fuerunt immutati, donec ille tandem humanis rebus eximeretur. Quo facto *Lotharius* ut solus rerum potiretur, Fratres Regnis suis deturbare conatus est. Sed dum Regnum suum præter se augere concupivit, minuit, & prælio Fontanidensi victus profus amississet, (siquidem jam *Ludovicus* & *Carolus* victores fœdere Argentorati isto totam paterni Regni hæreditatem excluso *Lothario* inter se partiti fuerant,) nisi Anno sequenti DCCCXLII inter *Lotharium*, *Ludovicum*, & *Carolum*, qui hæcenus ingentibus præliis & se mutuo & universam Rempubl. misere affixerant, pax tandem Viroduni imita in eas condiciones convenisset, ut *Carolus* occidentalia Regna a Britannico Oceano usque ad Mosam, *Ludovicus* orientalia, omnem scilicet Germaniam usque ad Rhenum cum nonnullis civitatibus & pagis in occidentali Rheni ripa sitis, *Lotharius* autem inter Utrumque medius incedens, Provinciam & Italiam, & Regnum, quod postea *Lotharianum* dictum est, inter Scaldim & Rhenum obtineret.

In hac Regni Francici divisione Alfatia *Lothario* obtigit, qui eam, cum se Regno abdicaret, & id inter Filios divideret, cum universo Regno Lothariano Filio cognomini *Juniore Lothario* reliquit. At hoc mortuo, cum & Alfatiam & reliquam ejus hæreditatem Patruus ejusdem *Carolus* occupare niteretur, alter Patruus *Ludovicus* eum repulit, & ut dimidiam Regni Lothariani partem sibi traderet, coegit. Itaque A. C. DCCCLXX Lotharicum Regnum inter duos istos Fratres, *Carolus Calvum*, & *Ludovicum Germanicum*, æquis partibus quas Annales Bertiniani designant, est divisum. Ægre id tulit *Ludovicus II* Imperator, *Lotharii Junioris* Frater, sed crebræ ejus obtestationes & consilia contra hanc divisionem agitata, cum morte abrumperentur, nihil valuerunt.

Alſatia igitur, quæ cum aliis Lothariani Regni partibus per fœdus cum *Carolo* Gallicano ſeu *Calvo* pactum ſub *Ludovici Germanici* ditionem & imperium venit, ita Germanico Imperio his temporibus accrevit, ut Gallis nihil in eam juris reliquum maneret. Quamvis enim poſt *Ludovici Germanici* obitum *Carolus Calvus* occaſionem rotius Lothariæ hæreditatis occupandæ non omitteret, cum Patre ſe, non cum Filiis pactum cavillatus, *Ludovicus* tamen Junior Germanici F. portionem Patri ſuo tributam, & Germaniæ aſſertam, extorqueri ſibi minime paſſus, imo Patruſi ſui iniquitatem magna Galliæ clade ultus eſt. Extincto paulo poſt *Carolo Calvo*, Filius ejusdem *Ludovicus Balbus* cum Conſobrino ſuo *Ludovico Juniore* pacem & priſtinam Lothariani Regni diviſionem, juxta Paternæ Transactionis formulam, firmavit. A quo tempore poſt *Ludovicum Juniore* ejusdem Frater *Carolus Craſſus*, & hoc ab Imperio deſecto, *Arnulphus* altero *Ludovici Fratris Carolomanno* genitus, & hujus *Arnulphi* denique Filius *Ludovicus IV* Alſatiam quiete poſſederunt.

Toto autem cœlo errant, qui, cum in *Ludovico IV* denato ramus Carolinæ Stirpis Germanicus exaruiſſet, ſupremum Alſatiæ dominium ad *Carolum Simplicem*, qui in Gallia tum ſuperſtes erat, *Ludovici Balbi* F. *Caroli Calvi* N. jure hæreditario devolutum, & poſtea in Familiam Capetinam translatum cum *Davide Blondello* aſſerunt. *Carolo* enim *Simplici* jus ſuccedendi in Franciam Orientalem per legitimam *Conradi* electionem eſt præcluſum, cum Franci Orientales non minus juſtam cauſam habuerint, cur præterito *Carolo Simplice* *Conradum* eligerent, quam Franci Occidentales, cur poſt *Ludovici V* exceſſum proximo ejus cognato *Carolo* Lotharingico *Hugonem Capetum* anteferrent, utriusque Regni rationibus & utilitatibus poſt diviſionem adeo divulſis, ut alteri Regno minus aptus cenſeretur, qui alterius commodis inſerviret. Unde Francorum Proceres, qui cum jam *Conrado* fidem ſuam obſtrinxiffent, mutatis poſtea animis in *Carolum Simplicem* inclinaverunt, a *Conrado* armis coerciti, in Annalium monumentis rebellionis infamia notantur. Quod ſi vel maxime, ſive ſucceſſione, ſive Procerum inclinatione *Carolus S.* jus in univerſum Lotharingicum Imperium ſibi acquiſiſſet, eſt tamen illud omne ſolemni & jurata ceſſione iterum extinctum, cum ipſum *Conradi* Succeſſor *Henricus*, ut Germaniæ ablata pleniffimo jure reſtitueret, adegit.

Nullam

Nullam igitur omnino juris speciem, quam suis vindicandæ Lotharingiæ conatibus obtenderet, habuit Caroli Simpl. F. *Ludovici Transmarini*, qui alienæ potius conjurationis impetu, quam causæ fiducia, Alsatiam invasit, ab *Ottone I* Henrici Successore mox repulsus, & in ordinem redactus. Ejusdem *Ludovici Transm. F. Lotharium* bis Lotharingiam infestis armis ingressum annales referunt. Semel enim ob controversiam de Comitatu Montensi arma expedivit, cujus expeditionis is eventus fuit, ut, quod apud *Sigebertum* & in *Chronico Franco-Saxon. MSC.* legitur, pace inter *Ottonem* & *Lotharium* sancita Lotharingiam *Lotharius* abjuraret. Neque dissimilis alterius Lotharingicæ expeditionis exitus fuit, quam, cum *Otto II* jam vivis excessisset, *Lotharius* suscepit. Pace enim cum *Ottone III* stabilita *Lotharius* omnia, quæ occupaverat, restituit, & *Lotharingici Regni possessio*, fatente *Blondello*, *penes Ottonem III* *ilibata mansit*.

Quomodo igitur a postremis Gallicæ Lineæ Carolinis, *Ludovico Transmarino*, & *Lothario*, & ejusdem Filio *Ludovico V* in Capetianam Familiam transferri potuit, quod ipsi nunquam habuerunt Alsatiz dominium? quam, sive belli jus valeat victoriæ; sive pacis fides attendatur, pacta toties jurata Germanico Imperio vindicarunt. Qui vero e *Capeti* Successoribus *Philippum Pulchrum* novum juris in Alsatiam titulum, per transactionem cum *Alberto I* Imp. initam, Coronæ Franciæ acquisivisse putant, oppido falluntur, cum hodie istius transactionis tabulæ neminem amplius morari possint, postquam *Puteanus* omnem fabulæ larvam detraxit, & ex intimis *Chartophylacii Regii* recessibus errorem ipsum, & erroris originem detexit.

Quamobrem Coronæ Gallicæ melius consulunt, qui omnem Gallici in Alsatia regiminis originem, non e turbulentis incertorum titulorum lacunis, sed e liquida potius Pacis *Westphalicæ* scaturigine deducunt, quam etiam pro norma habere convenit, juxta quam istius regiminis limites determinentur. Quamvis enim cessione Imperatoris & Imperii Germanici, inter ipsa pacis negotia, ab Hispanis eidem obnunciantibus haud levis difficultas objecta fuerit, quæ ad Pyrenæos usque Tractatus, *Chiffletio* interim & *Blondello* acriter inter se disceptantibus, perduravit, & ex ipsis Pacis Tabulis, inter Galliam & Imperium Germanicum Domumque Austriacam multæ eademque graves controversiæ fuerint exortæ, quarum decisio privati calami

calami arbitrium transcendit, & sublimius tribunal flagitat, liquida tamen & expedita est designatio ditionum Alsaticarum, in quas Regno Gallie, sive superioritatis, sive quodcumque aliud jus est concessum, cum Pacis Instrumentum Superioris & Inferioris Alsatiæ Landgraviatum, & Præfecturam decem Civitatum Imperialium in Alsatia sitarum nominet. Quæ autem enumeratis his partibus non comprehenduntur, nec ab iis dependent Alsatiæ ditiones, in eas nihil juris Gallia vindicare sibi potest.

Episcopatum Argentinensem quantum attinet, sunt qui eum a *Dagoberto* Francorum Rege fundatum existimant. Sed vulgarem illam traditionem, quamvis *Jodocum Coccium* & alios assertores nacta fuerit, *Godofredus Hensbenius* & ejusdem Hyperaspistes *Jacobus Masenius* funditus evertunt, cum trecentis ante *Dagobertum* annis *Amanthus* Episcopus Argentoratensis Sardicensi & Coloniensi Synodo interfuerit: cujus Successores usque ad *Heddonem*, qui A. C. DCCXXXIV Episcopus creatus est, *Erckenbaldus* carminice recenset. Quod autem Argentoratensibus Episcopis *Dagobertus* Urbem subjecerit, æque falsum deprehenditur; unde *Fr. Guillimannus* fatetur, doceri non posse, quod ante *Henrici II* tempora Argentoratum Episcopis suis subiecta fuerit. Quasi vero *Henrici II* Autoritate *Wernerus* ejus temporis Episcopus Urbem hanc subiectam sibi reddiderit, quod ex *Werneriano* Instrumento, quo tota hæc conjectura nititur, probari minime potest, cum de Urbe Episcopis subiecta nihil in isto instrumento contineatur, & præterea fides ejus instrumenti, a prorumpentis undiqueque falsitatis indicibus haud possit liberari.

Ejusdem fidei sunt Instrumenta *Francisci Rosierii in Stemmate Lotharingico* producta, e quibus aliqui Alsatiæ Ducatum cum Ducatu Lotharingiæ conjunctum, vel partem ejus fuisse, evincere conantur. Certe pleraque diplomata operi illi præmissa *Browerus* & *Masenius* manifestæ falsitatis arguunt, & Autorem istum plura contra historiarum fidem Lotharingis tribuere annotat *Tbuanus*, qui Rosierium coram Rege in genua procumbentem, & multa a se calumniose dicta confitentem, & librum ejus coram ipso laceratum memorat.

Hæc & alia ad Antiquitates Alsaticas Spectantia, unde Tribocci nomen suum acceperint, quando Alsatiæ vocabulum audiri cœperit, nam Argentoratus, cum vicus antea fuisset, *Juliano* demum aut *Valentio*

lentini imperante circumdatis mœnibus in urbem evaserit, utrum Mediomatrices a Tribocis sedibus suis ejecti & ad interiora migrare compulsi fuerint, quæ Ducatus, quæ Landgraviatum, quæ Imperialis Præfecturæ in Alsatia origo fuerit, & similia *Cl. Obrechtus* Magni Bœcleri Gener, nec degener in Cathedra Academica Successor, in hoc Alsatiarum Rerum Prodomo e variis Chronicis & Annalibus, privilegiorum, donationum, foundationum, & pactorum instrumentis, & optimis quibusque historiæ præsiidiis, editis ac ineditis, antiquis ac novis, diligenter eruit, & quæ vel a fingentium vanitate, vel a credentium ignorantia & superstitione, ortum suum habent, a sincera rerum gestarum commemoratione tam nervose segregat, ut apud omnes, qui primum hoc Volumen delibaverunt, magnum reliquorum Voluminum appetitum excitaverit, quem ut propediem citra ullum impedimentum satiet optamus.

A NEVV SYSTEME OF THE MATHEMATICKS,
Composed by Sir Jonas Moore
re Knight.

London. 1681.

h. e.

NOVUM SYSTEMA MATHEMATICA,
Compositum a Dn. Jona Moore, Equite.

Londini in 4to 1681.

Ocçasio adornandi hujus Systematis Illustri huic Viro subnata est, ex Præfectura Xenodochii Christi Londinensis, quo munere annis ante obitum aliquot solerti cura defunctus est. Instituta enim inibi Regio sumtu Schola mathematica in gratiam puerorum rei nauticæ aliquando admovendorum; id ipse laboris sibi sponte sumsit, ut conscripto hoc opere, & partes definiret matheos, Scholæ isti necessarias, & rationem insimul illarum tradendarum. Totum vero opus cum quatuor partibus complecti constituisset: ea, quæ nunc (junctis Euclideis & Algebra) Tomum priorem absolvunt, ad Primam retulit; reliquis tribus, Tabulas Astronomicas, succinctam Geographiam, & ex Elementis Euclideis libros sex priores, undecimum, duodecimumque, ut & Algebram destinavit; quo ordine, non usque quaque certum.

†

Editis

Editis enim Arithmetica, Geometria practica, Trigonometria & Cosmographia, Autor in adornanda Nautice occupatus, post absolutam Algebram, Euclideanque libros Melderianis & Domini Barrow Figuris instructos, fatis concessit, affectumque opus fortunæ post-humorum reliquit expositum. Adnitentibus autem Illustribus (quorum Præfatio non sine laude meminit) Viris, succollantibusque præcipue & sumtus facientibus Domino Harway, & Dn. Potenger, defuncti Generis, accedente porro liberali, in Nautica, Sphærica & Geographia perficienda, Domini Perkinsi, Flamstedii, & Halleji opera, Systema duobus Tomis comprehensum, tandem prodiit; serie partium insequenti.

Tom. I. proponitur 1. Arithmetica tam Naturalis & Decimalis, quam per species aut Principia Algebræ. 2. Geometria practica, cum sex Elementis prioribus, undecimo & duodecimo Euclidis, symbolice demonstratis. 3. Trigonometria plana & Sphærica. 4. Cosmographia. 5. Nautice, sive Navigandi ratio per Planum, Chartas Mercatoris, & Arcum circuli maximi. 6. Doctrina Sphærica motui Terræ juxta Systema vetus Pythagoricum aut Copernicæum innixa,

Tomo II. 7. Tabulæ Astronomicæ, & Logarithmorum, naturalium & Artificialium, Sinuum, Tangentium & Versorum Sinuum. 8. Nova Geographia, sive descriptio potissimarum Mundi Regionum & Tractuum, cum eorum chartis, Tabulisque Longitudinis & Latitudinis.

Opus tradendæ, docentium æque ac discientium insigni compendio, Mathematicæ apprime accommodum: & quod præter commendanda alia, in doctrina Surdarum quantitarum Tom. I. subnexa, Tabulisque Logarithmicis Differentialibus, pro Logarithmis numerorum vulgarium 10000 & 1000000 intermediorum, & vicissim, inveniendis habeat, de quibus sibi gratulari possit Lector: cujusque Nautice (juxta Præfationem) ob succinctam triplicis Navigationis explicationem; triplicem propositionum solutionem: certam & infalibilem cursus navium dimensionem; descriptionem Instrumentorum Nautices, usumque eorum ostensum, hæcenus editis palmam indubie præcipiat.

D. BUR-

D. BURCHERI DE VOLDE R,
*Medicina & Philosophia Doctoris, hujusque in
 illustri Academia Lugduno Batava Professoris Ordinarii
 celeberrimi*

Disputationes Philosophicæ,
*De Rerum Naturalium Principiis, ut &
 de Aeris Gravitate.*

Lugdun. Batav. 1681. in 8.

Disputationes istas antehac habitas qui edidit, continuis numeris textum copulando in duos libellos congescit. Ipse vero doctissimus earundem Auctor in iis, quas de Rerum Naturalium Principiis instituit, has ponit primorum principiorum condiciones; primam, ut clare distincteque percipiantur; secundam, ut non sint alterius causa naturalis sive corporea effecta: tertiam, ut ipsis nulla adscribatur proprietas cogitationis aut mentis; quartam, ut ex ipsis omnia hujus mundi phenomena queant deduci; quintam, ut principia certo demonstrentur esse vera; quam tamen ultimam non necessario requiri autumat, quod effectus naturales a diversis causis pendere queant. Quibus explicatis evincere conatur, condiciones eas genuinas principiorum, neque materię & formę Peripateticorum, neque atomis & inani Democriteorum, neque Sali, Sulphuri & Mercurio Chymicorum, neque *ἀναγορεύσεως* Anaxagorę competere; omnes autem convenire Materię & motui, ideoque hæc duo sola esse principia rerum genuina.

In Disputationibus vero de Aeris Gravitate, Aerem, qui tellurem nostram ambit, quemque spiritu ducimus, gravem esse i. e. premere tellurem & corpora in ejus superficie hærentia, probat 1. experimento Torricellii. 2. experimento Ottonis Guericke Consulis Magdeburgensis, qui duo hemisphæria avulsa separataque sibi invicem imposta, interjecta cera conglutinavit, deinde ex hoc concavo aerem ope Anliæ eduxit, quo ipso animadvertit tanta vi sibi invicem cohærere hæc hemisphæria, ut pro varia eorundem latitudine, non nisi notabili sive æquorum numero sive ponderum appensorum quantitate queant sejungi. Quem admirandum effectum aeris gravitati deberi

ita ostenditur: Cum aer immediate subjacens inferiori hemisphæro a gravitate aeris lateralis superiora versus feratur, nec quidquam in Sphæra sit, quod huic pressioni resistere valeat, oportet hoc hemisphærium ad alterum, quod eadem aeris superioris vi & gravitate deorsum premitur, compri tota vi & pressione subjacentis aeris, quæ quod tota dependeat ab ea, qua Aer lateralis deorsum ruit gravitate, sequitur omni hujus gravitatis vi & impetu hæc hemisphæria ad se invicem compelli. 3. Experimento proprio, quo bilance accurata non tantum in genere aerem gravem demonstrat, sed & datæ cujuscunque massæ aeræ certam gravitatem & pondus determinat.

PHILOSOPHIA CURIOSA
 seu *Universa Aristotelis Philosophia juxta*
Communes sententias exposita,

ab

Adalberto Tylkowsky e Soc. Jesu.

Typis Monasterii Olivensis S. O. Cist. Anno 1680. in 8.

Partes hujus Philosophiæ Curiosæ, Physicam & Meteorologiam, priusquam omnes junctim proditent, impressas Cracoviæ Index Librorum Anno secundo Ephemeridum Naturæ Curiosorum adjunctus docet. Institutum Auctoris est Aristotelis doctrinam, quam nonnulli insufficientem & ineptam pronunciant solvendis experimentis, a calumnia ipsi religioni noxia liberare, ostendereque ejus principia naturalibus effectibus satisfacere. Operis universi quatuor sunt partes. I. Logica. II. Physica in sex partes subdivisa. III. Metaphysica. IV. Moralis, quæ ommissis cæteris doctrinis, fere omnis in parte Oeconomicae absunta est, de re agraria ad cælum & morem Poloniæ institutenda. Pauca excerpimus ex Physica Curiosa memorabilia ad historiam naturalem pertinentia.

I. Vistula Prussiæ fluvius ante magnos imbres subito deficit, quoniam fontes ejus, qui sunt in montibus Carpathiis, in vapores atolluntur, qui postea resoluti dant pluviam.

II. Spiritus Vini Thermoscopiis infusus, incongelabilis, quia ardentissimus, hiemem constantè sustinuit, monstravitq; aeris variationem

tionem ac gradus remittentis intendentisque frigoris, sed ubi accessit ætas, minima asperitate aeris in tantum sublatus est, ac hieme summo frigore.

III. In Prussia Episcopalis, Cameratu Allensteinensi, ad villam Butrini, lacus septennio absoluto evanescit cum piscibus, datque pratum, quod minimum centum quadrigas feno oneret, post septennium redit cum piscibus.

IV. Sinus Prutenicus & aliæ aquæ certis temporibus florent, quibus inutiles sunt certis usibus; hæc efflorescentia ex fermentatione orta quousque dispersa est inconspicua, colligitur ac apparet, ubi in aliud flumen aquæ irrumpere parant.

V. Retuli Jesuita Chanowsky duos pagos Bohemiarum contiguos, in quorum uno, dum est hiemale frigus, alter hilarescit calore æstivo: hic messis, ibi viride frumentum; hic ros, ibi pruina. Suspicio est, uni nitrum, alteri copiosos ignes subesse.

VI. Terra Sigillata in Polonia ac in ripis Vistulæ prope Varsoviam eruitur, licet viribus debilior, ut in duplicata dosi exhibenda sit.

VII. Gemmæ omnis generis prope Varsoviam collectæ expoliuntur.

VIII. Sal fossilis, qui largo proventu ex fodinis minoris Poloniæ instar grandium saxorum effoditur, quamdiu sub terra, minus ponderis habet, supra terram est gravior. Causa refertur vel in aeris subterranei densitatem, in quo Sal uti lapis infra terram, utpote in densiori medio minus premit; vel quod aeris recentis afflatu rigescat satque densior Sal & gravior.

IX. Succini, cujus fodinæ prope Regiomontium in Prussia hauriuntur mari Balthico alibi in Polonia sunt celebres, minera similis plane apparuit loco, in quo olim ligna secabantur, ubi sarmenta, cortices arborum, ramusculi cum terra miscentur & ad terram declinant vetustate: habuit quid simile corticum terra obrutorum, aliquid radicum atque ramorum, & singulis intra nigram arenam adnatas particulas savi succini sparsim neque tamen adherentes. Frustum exhibitum parte succinum, parte resina fuit, cui tamen se admisceat bitumen, alumen, nitrum & vitriolum atque Sal. Modum colligendi succinum diversum observant. Muscæ, viperæ, scorices, palæ & alia, quæ succinum exhibet portentosa quasi involuta, ludibria sunt mera, nam ubi frangis, nihil habes. Vidit Hollandus quidam in frusto

frustō succini grandem numum aureum apud quendam civem Regiontanum, cupidineque auri pretio majore succinum emit; quo fractō se deceptum cognovit.

X. Pareliorum causa, motus, locus, significatio & historia per multa secula ad nostram ætatem continuata diligenter exponitur.

XI. Quæ in montibus aliquando reperta vulgus credit ossa tibiarum, dentes, crania de Gigantibus reliqua, ea in litore Vistulæ non procul a civitate Casimiria inventa Jesuita ostendit, ex luto molli seu marga formari.

XII. In Lituania nullæ nascuntur spinæ. Causam Auctor opinatur frigus regionis.

XIII. In oppido Prussiæ Holland quidam in suo viridario arbutulam tiliam vertice suo in terram defixit, quæ post multos annos in arborem amplissimam & ramosissimam procreta est, ramis quidem deorsum ab trunco vergentibus, postea se rursus reflectentibus, radice vero, quæ cælum spectabat, plurimis ex ea factis obsita surculis. Jesuita Peripateticam doctrinam secutus, quæ nutritionem plantarum per attractionem succi fieri asserit, cum intelligat alimentum in arbore inversa non potuisse vi tractorum sursum provehi, ad cælum & astra confugit, quorum calore contra naturam arboris elevatum sit.

XIV. Heliotropium Solem sequi decantatum est. Auctor in Italia, ubi plantæ vigent, diligenter attendens non potuit deprehendere, indeque conjicit ex amphibolia vocis opinionem ortam; quia flos similitudine Solem exprimit, dictum Solem sequi, quod perverse de motus sequela acceptum fuerit.

XV. Gemmas Sambuci sursum detractas per os purgare, deorsum tractas per inferiora, confirmat experientia sua. Detrahebatur, inquit, medius ex Sambuco cortex & hydropes correpto cingulo tenus supponebatur. Si detrahebatur cortex deorsum, descendebat, si detrahebatur cortex sursum, ascendebat hydrops.

XVI. Quod spectaculum lapis Bononiensis multo apparatu, hoc putre lignum pineum dat sine ulla præparatione, maxime, si bene prius pluviis perfusum Sol ingressus est. Illatam enim lucem cameræ retinet per justum spatium, quam tandem dimittit. Qua occasione adjicit, quod compertum habuit de vermiculis noctu lucentibus, qui oriuntur ex granulis copiosis per Poloniam totam, esse rubra ea modica
cujus-

cujusque herbae, maxime illius, quam vocant auriculam murium radicibus adhaerentia; in Majo debere legi, in Junio versa in vermes avolare & nocte lucere. Ex quo arbitratur ipse, semina esse vermium qui alia radici affigunt dum ipsi animantur, quae fotu terrae in vere adolefcunt; his tingis serica illa pretiosa; horum tabe scarlata, quae tanto venire fecit vanitas rubescere. Hieme, aestate & autumnno deprehendi semen hoc non posse ob exilitatem. Postquam vermis avolvit, solam relinqui vacuam vesiculam tanquam ejus secundinam, intra quam coaluit.

XVII. Ad finem Physicae Appendicem geminam attexuit, unam de podagra, alteram de Plica Polonica, qui morbus est Polonorum fere solum capillos complicans instar filtri, & paroxysmos similes epilepticis, excoecationem aliaque gravia symptomata inducens.

XVIII. Denique Partibus singulis Physicae suae adjicit Problemata & Paradoxa, quae ex sparsim dictis solvenda relinquuntur: v. g. *An quis in eodem loco manendo currere possit? an foramen melius clausis quam apertis oculis videatur? an homo infinitus haberet cerebrum in capite? an debilis oculis juvetur perspicillis in vacuo? an de sacro culex detur, cujus una ala totam terram possit tegere? an possit quis cribro aquam haurire? an detur aqua non madefaciens? an majus monstrum sit culex unius ulnae, quam cetus 100 ulnarum? an possit audiri campana, quae nunquam extitit? an unus homo simul equis mille possit insidere? an in gutta aqua possit navigare classis Xerxis? an possit esse tantum frigus, quod verba congelet? an sufficiat truncus unus, ut quis se centum annis calefaciat hieme? an melius sit gigantem esse instar turris, an pygmaeum instar psittaci? an converti possit Lapis in Ciceronis Orationem? an Eva sit filia vel soror Adami? an aliquis existens in Polonia possit videre Regem Mogoris? an quis possit gustare aliena mensa fercula ipse alibi existens? &c.*

GEORGII HIERONTI MIVVELSCHII,
Curationum Propriarum & Consiliorum Medicorum Decades X. Opus Posthumum.

August. Vindelic. 1681. 4.

UT editis in publicum scriptis pluribus notissimus est *Welschius*,
 Vita non pauca, quorum in istis spem nobis fecit, restare adhuc vi-
 dentur edenda, fato licet jam functus suo fuerit Autor. Posthuma
 hæc inter, primo in lucem publicam prodierunt *Decades X Curationum
 & Consiliorum Medicorum*, opera *Luca Schrockij* junioris, Med.
 D. & Phys. Augustani, qui memoriam *Welschianam*, seu Vitæ ejus
 amplam Historiam, cum librorum ejus tum editorum, tum eden-
 dorum catalogo jam anno 1678, mox ab Autoris obitu divulgave-
 rat. Continent autem *Decades prædictæ Casus in Praxi Medica*
subinde occurrentes, quorum curationis historiam Autor primo re-
centset, hinc prolixum ejusdem examen, tam theoreticum quam Pra-
cticum subjungit, & morbi cursum seu successivas mutationes juxta
siderum motus simul perpendit. Examina ista juxta Veterum, Græ-
corum præsertim & Arabum (quorum linguæ exactissimam habebat
notitiam, & scriptorum eorundem interpretes erat accuratissimus) pla-
cita instituuntur, Modernorum tamen hypothesibus ubique insertis,
cum Vir inexhaustæ lectionis existeret. Præ aliis vero similis argu-
menti Scriptoribus peculiare hæc obtinet, quod plurimorum morbo-
rum motum & exitum ad leges astrorum curiose trutinat, & criticas
vel propriæ tales, vel his affines mutationes observat; ita tamen, ut
Criticarum Dierum enumerationes, non solis numeris Pythagoricis
& Hippocraticis, quaternariis scil. & septenariis, prout communis-
sime fieri amat, aut humorum conditionibus & proprietatibus Fraca-
storianis, aut Naturæ modificatis operibus, similibusque aliis adsi-
gnet, sed Lunæ motum in iisdem primario respiciendum jubeat, non
exclusis penitus cæterorum planetarum benignis malignisve aspecti-
bus; & quidem non Lunæ Phases, singulis mensibus consuetas, sed so-
lummodo Lunæ motum per quadrata Zodiaci signa, eumque inæqua-
lem, nec semper septenar:io respondentem; unde sæpius octavus Criti-
cus esse soleat, tunc scil. cum Luna quadratum, respectu sui sub morbi
principio Loc: attingat. Adeo incerta esse omnia asserit, quæ vulgo de
quaternariis & septenariis diebus docentur, nisi ad leges sideralis scien-
tia exigantur, & Hippocratis Arithmetice Latitudine quadam explicen-
tur, non alia, quam ejusmodi cælestium motuum observationibus de-
finienda. Quæ ipsa adjunctis Schematibus, Lunæ Phases & aspectus,
sub morbi motu & mutatione exprimentibus, pro faciliori apprehen-
sione ulterius illustrat.

OLAI BORRICHII

*De Somno & Somniferis, maxime Papaveris.**Dissertatio.*

Hafniae & Francof. 1681. in 4.

Soporifera alioquin papavera haud leviter nihilominus hoc seculo ad sui scrutinium solertiora excitarunt ingenia, quæ inter & Autor occupatus est in facultatibus eorundem citra occultarum qualitatum opem, clarius dilucidandis. In antecessum monet, sibi non displicere sententiam eorum, qui censent, somnum *ex clementiori quadam Spirituum animalium in cerebro quiete dependere*, ita ut per somnos in cortice cerebri (ubi generationis eorum cum Willisio ponit exordia) Spiritus velut in nebulam cogi videantur, & minus prompte separari, minusque alacriter moveri. Quoad densationis hujus causam in castra transit Stagiritæ, dum ex alimentis, vaporis habitu, *corporeum aliquid*, seu corpuscula oleosi generis, eaque in minutias seu Spiritus attenuata, a calore nativo excitata, motu cordis juvante, in cerebrum ascendere, ibique Spirituum animalium, ceu corpusculorum Salinorum volatilium subtilissimorum, vivacissimuma motum, adventu suo non nihil suspendere, & procursum vehementiorem impedire asserit. Id quod per crassamentum ex S.V. rectific. & spirit. Urin. permixtis natum illustrat, hac tamen limitatione, quod blandius ista in corpore animali contingant, ubi satis sit, si in tenuiorem saltem nebulam densentur Spiritus. Progreditur hinc ad papaveris, ejusque producti, Opii, ceu somniferorum antesignani, anatomem chymicam, cogniturus, an tale oleum mite, ac spissans, idque copiosum, & facile quod distribui possit, in iisdem hospitetur; præmittendo prius considerationem controversiæ toties agitatae, calidum an frigidum sit papaver & opium, eamque ita dirimendo, ut *respective* consideratum, ad corpus scil. animale, & operationes, quas ibidem exercet, frigidum omnino illud pronunciet, cum quietem sensibus inducat, non motum, immoderatusque sumptum, gelationem & livorem artuum sudoresque frigidos inducat, & novissime frigidam mortem: sin vero *absolute* spectetur, particulas ejus potissimas, in calefacientibus numerandas esse, *ex oleosorum* scil. genere censat. Id quod per Pyrotechniam Chymicam comprobare satagit: dum ex

sem. papaver. unc. xvj igne arenæ elicit, aquæ unc. ij, olei perquam fumosi, unc. ix, relicto in vase capite mortuo ad unc. iij, & paulo amplius, reliquum odoris subtilissimi forma, per vasorum commissuras, triplici licet vesica munitas, evanuit: pariter ex Opii unc. j, aquæ limpida guttas 60, olei fumosi admodum, sive quod sumi albißimi forma, partim per collum vasis, undulato lapsu properaret, partim excipulum satis rapax oppleret, & per omnia spiracula exitum quæreret, una cum parte ejus crassiori, e rostro retortæ subinde stillante ad unc. ß, elicit. Subjungit his experimenta, cum oleis istis destillatis, ut & cum Opiæ crudo, mediante Spiritu Vini, felibus & columbæ propinatis instituta, (quæ ipsa, ut & modo enarrata Spagyrica anatome ejus videri quoque possunt in Act. Med. Hafn. Vol. V. obs. 124. p. 331.) ex quibus (incidentaliter notando, non opium tantum, sed & simplicem Vini Spiritum, solum venenum esse) concludit, opii narcosin, a sale & Spiritu quidem actuosiore reddi, proficisci vero primario ab oleo, cujus particulæ, cum minutiores sint, quam aliorum oleorum, facilius ascendant habitu albißimi vel sumi, vel vaporis, & instar nebulæ perreptent corpus, & ubi inciderint in liquores, eosdem nebulæ suæ involutos sistant, sive motum eorundem excitatiorem impediunt. Ultimo loco Opii usum explicat, tam quem per se, Spiritus densando, eorumque & humorum impetum sistendo, quam quem per accidens, sudores, urinas, secessus, & vomitus movendo, præstat: hinc fructus ejus, quos in humano corpore sub cura morborum pollicetur, exponit, observando brevibus, quibus in affectibus magis minusve conducatur, & qua metho- do adhibendum veniat; circa quam ultimo monet, minus sæcure Opi- um jungi Lapidi bezoard. gemæis, Cinnab. antimon. diaphor. &c. aliisque pharmacis mitibus & insipidis, quam manifeste calidis; cum si quam noxam imprimat frigus Opii, eam superveniens calor aro- matum corrigat; & quidem aromatum potius, quam Spirituum: quod illa actionem Opii pedetentim sequantur, hi ut omni vinculo soluti, vel antecedant vel turbent comitando.

DE PRINCIPIIS RERUM LIBRI

tres, cum Appendice duplici,

Authore GUILHELMO LAMY.

Parisiis, 1680. in 12.

Sicut

Sicut ex Titulo Scripti hujus constat, illud ab Autore in tres libros ac duas appendices digeri: Ita in *priore* Peripateticorum principia physica explicat atque refellit, hincque primis statim capitibus eorum materiam primam examinat & annihilat, nullamque loco hujus aliam, præter extensionem solidam atque impenetrabilem, concipi posse, declarat. Pariter illorum formam substantialem sub examen revocat, partim argumenta, pro hac facientia, recensendo ac solvendo, partim ratiocinia, quæ formarum istiusmodi existentiam suspectam reddunt, subnectendo, quæque contra hæc moveri possint, instantias declinando. Porro Corporum distinctionem Peripateticam in incorruptibilia & corruptioni obnoxia, numerum elementorum quaternarium, qualitatum extra corpora horumque modos realium, & quidem tam manifestarum, seu sensibilium, quam occultarum sive insensibilium magis, tam rerum inanimatarum, quam animatarum, tam activarum, quam passivarum, existentiam atque formalitatem dubiam reddit: nullamque tandem finis in rebus naturalibus rationem esse habendam; Vacui vero fugam Aristotelicorum absurdam evincit. *Librum secundum*, in quo Philosophiam Cartesianam examinat, in duas partes subdividit, atque in harum prima ostendit, neminem Cartesii philosophandi viam, quia de rebus omnibus dubitandum, omnesque nostras cognitiones seponendas ac rejiciendas esse docet, ingredi posse; ipsamque, quamvis aditu possibilis foret, ad immaterialitatis tamen atque immortalitatis animæ rationalis & Existentiæ DEI notitiam atque demonstrationem nullatenus conducere, sed utramque hanc rem declarandam partim obscuriorem reddere, partim falsis fundamentis inniti, imo contra proprias leges peccare, quatenus passim tales propositiones pro axiomatis supponit, de quibus tamen dubitare quasque falsas potius pronuntiare decebat. In parte secunda, postquam Cartesii ac Democriti & Epicuri principiorum conformitatem atque disparitatem monstravit Lamy, essentiam materiæ nequiquam ex Cartesii mente in extensione sola consistere, nec materiam juxta eundem in infinitum divisibilem esse, argumentis diversis declarat, præmissis cum illis hypothésibus admissis non determinare liceat, quid sit locus, quid motus, & quomodo fiat, nec fluidorum corporum natura, nec durorum diversitas explicari queat; tandemque legum illarum naturæ trium,

quas de motu corporum materiae, tanquam diversorum motuum causas secundarias atque particulares, slexerat Cartesius, falsitatem evincit. *Tertius* liber pariter bimembris est, utpote in quo primo Epicuri principia eo modo, quo a Lucretio tradita sunt, exponit & quae in his paradoxa reprehendit Auctor, v. g. quibus creationem impossibilem & materiam aeternam esse, Atomorum indivisibilitatem a vacui exclusione oriri, motum atomorum superne deorsum, motum declinationis, hincque dependentem hominis libertatem, asserere conabatur, indigitat. Cum vero quoad plurima Doctrinam Epicuream praeter caeteris magis verisimilem, ac univervo & phaenomenis naturalibus explicandis commodiorem habeat, principia haec deinceps paululum immutata proponit atque confirmat, ita tamen, ut illa, quae de aeternitate atomorum, harum motus, numero infinito aeternisque earum conjunctionibus per rationem meram sibi conceperat, fidei lumine corrigenda esse moneat.

Denique quoad scripti hujus binas appendices, prior Causas effectuum, quos Aristotelici Fugae Vacui, Recentiores nonnulli Aeris Gravitati, attribuunt, postquam aeris vim Elasticam explicuit, huic assignat, v. g. cur Mercurius in altitudine duorum circiter pedum cum quadrante consistat? cur Aqua machinas hydraulicas & siphonem conscendat? cur aer pulmones inspiratione ingrediatur &c. simulque argumentis Paschalii atque Gassendi, quibus aeris gravitatem comprobare satagebant, satisfacit. Posterior Naturam & modum Fermentationis, hujus ac Effervescentiae differentiam, Fermenti essentiam & agendi modum, secundum eadem Epicurea & a se correcta principia, exponit.

CANONICI JURIS INSTITUTIONUM Libri tres.

Opera Francisci de Roys, Antecessoris Andegavensis,
Parisi. 1681. in 12.

IN concinnandis juris Canonici Institutionibus eandem Auctor methodum, quam Justinianus Imperator olim in Institutionibus Civilis Juris, servavit. Nam ut is Institutiones suas sic partitus est, ut de personis primum, post de rebus, ac postremo de actionibus atque judiciis ageret: ita eandem viam stricte Noster, quantum passa est argumen-

gumenti ratio, persequi voluit. Itaque præmissa Juris Canonici, ex Canonibus Conciliorum, Decretis Summorum Pontificum, dictis SS. Patrum, & Principum nonnullis constitutionibus conflati Historia, *primo libro* personarum jura exhibet, ac de Clericis in genere, eorumque ordinatione, electione, consecratione, de Summo Pontifice, Patriarchis, & Cardinalibus, de Episcopis, Presbyteris, Diaconis, Canonicis, Monachis, personisque Ecclesiasticis aliis agit. *Altero* res Ecclesiasticas, tam quæ simpliciter, quam quæ aliquo modo juris divini sunt, persequitur, omnemque adeo de Sacramentis, & Bonis Clericorum temporalibus doctrinam evolvit. *Tertio libro* circa actiones seu judicia occupatur, deque Clericorum foro competenti, de eorundem judiciis, jurisdictione, delictis, pœnis, & quæ alia sunt hujus disquisitionis, agit. Ubique vero id imprimis propositum Auctor habuit, ut juris originem ac progressum diligenter expendere, & sensum ad sua deduceret tempora, innueretque adeo, quæ Ecclesiastici juris, antequam Imperatores ipsi Christianam Religionem professi sunt, quæ postea, ratio fuerit, & quæ ex Canonico jure locum hodieque in Ecclesia Gallicana obtineant, quæ non. Nec enim dissimulandum, Auctorem Institutiones hæc suas ad Gallicanæ potissimum Ecclesiæ Statum accommodasse, eoque non uno loco aliter sentire ac loqui, quam Romæ fortasse fuerit permissum. Nam e. g. *Politico Magistratu in Clericos jurisdictionem, de Ecclesiasticis Bonis imo rebus ad Ecclesiasticam Disciplinam pertinentibus cognitionem, nec non facultatem bona Ecclesiastica curandi legesque de iis condendi, exigendique a Clericis tributa vindicat: Summi Pontificis potestatem Concilio generali, ex Ecclesia Gallicana, omniumque Gallia Parliamentorum & Universitatum sententia subjicit: nuptias liberorum deficiente paterno consensu initas, ipso jure nullas atque irritas, repudiata Concilii Tridentini, opinionem hanc anathemate ferientis, auctoritate, pronunciat, Principibusque ferendarum legum, quibus certi generis matrimonia non prohibeantur tantum, sed & irrita sunt, jus asserit: Jurisdictionem forenses Ecclesia non nisi concessione secularium Principum competere, Clericum Ecclesiastico foro valide renuntiare, seculares judices directam in Clericos jurisdictionem obtinere, ejusque generis alia non omnibus forte Romanæ Curie paulo devotioribus probanda, tradit.*

JO. SCHILTERI INSTITUTIONES
Juris Canonici ad Ecclesie veteris & hodi-
erna statum accommodatae.

Jenz 1681. in 12.

Quemadmodum *Joh. Paul. Lancelottus* ad Ecclesie Romanæ & Hierarchiæ Pontificiæ, *Franciscus de Roye* vero ad Gallicanæ Ecclesie, suis quas vocant Libertatibus gaudentis : Ita *Dn. Schilterus*, Jctus ac Consiliarius Saxonicus, ad Ecclesiarum Evangelicarum ac juxta normam primæ & Apostolicæ Ecclesie repurgatarum Statum Canonici Institutiones Juris accommodavit. Itaque non solum *Jus Canonicum κατ' ἐξοχήν* ita dictum, quod a generalibus præcipue Conciliis vim accepit, & in Decreto Gratiani collectum est; multo minus *Pontificium*, quod a Curia tantum Romana profectum in Decretalibus magis cernitur : sed *Ecclesiasticum* Sacrumque *Jus* omne, ex Jure Divino, Conciliorum Canonibus, Legibus Imperatorum, Pontificum Decretalibus, ac Statuum Imperii Evangelicorum Ordinationibus Ecclesiasticis, usuque fori, juxta ac concinna methodo propositum habuit tradere. Id quod duobus libris, quorum primus jura personarum Ecclesiasticam Societatem constituentium, alter rerum jura persequitur, ea dexteritate præstitit, ut quæ sit inter Protestantes, postquam per Pacem Religiosam Romanæ Curie Jurisdictione liberati sunt, Ecclesiastici regiminis ratio, quamque singula in Evangelicis Ecclesiis ordinate ac decenter, contra quam persuadere sibi amant nonnulli, peragantur, nullo negotio intelligatur. Subjungitur libello, S.S. Theologiæ non minus quam Juris Cultoribus utilisimo, Opusculum aliud, Differentias Juris Civilis & Canonici in Compendio exhibens; in Academia Julia primum A. 1635 a *Christoph. Wegnero* per modum Dissertationis Academicæ propositum, post ab *Hem. Habnio* aliquoties recusum, nuncque denuo in cupidæ Canonum Juventutis gratiam a Nobilissimo *Schiltero* adjectis brevibus notis editum.

B. A. M.

B. AMBROSII ABBATIS GENERA-
lis Camaldulensis Hodæporicon, a Nicolao Bar-
tholini Bargensi C. R. congregationis Matræ DEI pu-
blicæ luci assertum.

Florentiæ ac Lucæ. in 4.

UT integritas collapsa in Italia disciplinæ monasticæ quodammo-
 do restitueretur, anno recuperatæ gratiæ MCCCCXXXI Euge-
 nii IV P. R. autoritate, *Ambrosius Camaldulensis*, cum socio suo Silve-
 stro missus est, qui monasteria per Italiam lustraret, corruptosque mo-
 nachorum ac virginum claustralium mores emendaret. Hujus offi-
 cii partes, qua fide, zelo & prudentia impleverit *Ambrosius*, quaque
 solennitate in diversis locis fuerit exceptus, in hoc suo hodæporico
 ipse exponit, nominatis etiam claris viris, quos in itinere salutavit;
 annotatis item libris, quos in Bibliothecis vel conspexit vel evoluit. Ro-
 maz Origenis in Lucam XXXIX Homilias ab Hieronymo traductas;
 Mantuæ inter multa Græca scriptorum volumina Orationes quas-
 dam Juliani Cæsaris, Homeri vitam ab Herodoto scriptam item Quin-
 tiliani Musicam & alterius Senis de Musica opus cum aliis scriptis
 perlustravit. In eodem itinere Chrysoctomi quædam scripta, ejusque
 vitam ex Græco Latine vertit, ac Pontifici Eugenio dedicavit. De
 cujus affectu erga Concilium Basileense, & fuga propter Romanorum
 insidias suscepta, simul quædam commemorat. Cosini & Laurentii
 Florentinorum virorum excellentium, quod illo tempore contigit,
 exilium cum describit, eorum virtutes quoque laudat. Editor hu-
 jus Hodæporici Dn. *Nicol. Bartholini* in adornanda ejusdem editione
 liberalem operam Domini Antonii Magliabechi Sereniss. Magni He-
 truriæ Ducis Bibliothecarii, viri ob humanitatem & studium augendi
 rem literariam celeberrimi valde prædicat, & sub finem laudati *Am-*
brofii Epistolas cum elogiis illius edendas promittit; de quibus do-
 ctissimus Vossius, qui libro III de Histor. Latin. hujus Ambrosii scri-
 pta allegat, nihil habet.

ÆGIDII MENAGII POEMATA.

Parisiis apud Petrum le Petit. in 12.

Qui

Qui Poetarum monumentis non ab antiquitate, sed nativa elegantia pretium ponere norunt, venustissima Gallorum elegantissimi eruditissimique Abbatis MENAGII, Carminum gloria Veteribus paris, Poemata sapius in unum collecta corpus prodiisse, & sexies antehac Parisiis & Amstelodami excusa fuisse, gaudent: sed jam nova hac & septima prioribus locupletiore editione ea iterum typis vulgata esse, tanto magis delectabuntur, quo plura Latina & Graeca, Gallica & Italica nova Carmina accessisse antea vulgatis cognoscent.

PETRI ALLINGÆ FAX DISSIDII

extincta, seu Exercitationes Pacifica,

*Ad nonnullas quaestiones Problematicas, quae
hodie in Belgio potissimum moventur.*

Amstelodami 1682. in 4.

Belgium nimirum, exorto Cartesianismo & Coccejanismo, in duas abuit factiones; quibus sua etiam nomina, inter plures alios, dederunt Leydekkerus & Allinga. Ille contra Cartesianos & Coccejanos in lucem publicam emisit Facem Veritatis; quam cum a se refutatam, tamen nondum editam esse, fassus esset Allinga in praefatione, Erotematibus suis praefixa, ægre id ille tulit, facemque suam inextinctam & vi veritatis nunquam extinguendam esse, gloriatus fuit in Corollario disputationis, 22 Febr. A. 1679 habitæ. Quo in arenam se provocatum esse putans Allinga, Refutationem illam, quam hactenus in scriniis suis reservaverat, evulgavit, *ut ita*, ceu loquitur ipse in praefatione, *Fax illa dissidii, ad confusionem vana Professoris jactantia, penitus ac omnino extingueretur.* Hinc Titulus Libri; qui proinde non de Pace, sed de Triumpho est accipiendus, quem super Face veritatis Leydekkeri (*face falsitatis & dissidii jam ante Allingam a Burmanno in Narrat. p. 27 dicta*), canit. Quemadmodum etiam quaestiones has in Titulo quidem problematicas vocat; parum tamen Orthodoxe Leydekkerum inter probandum agere, capite statim primo §. 6 censet. Totum itaque scriptum cum sit Elencticum, vestigia etiam Adversarii sui ubique premit, eundemque ordinem observat, & verbis ejus plene allegatis suas subjicit responsiones, postque octo & octoginta capita finem operi in octogesimo nono imponit.

OBSER-

TAB. VIII. ad A. 1682. pag. 161.

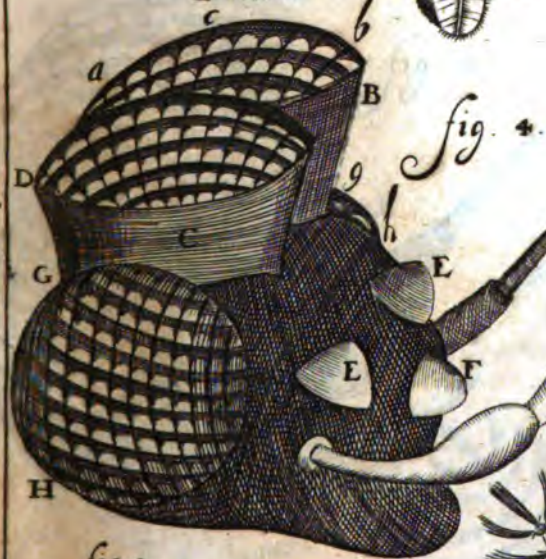
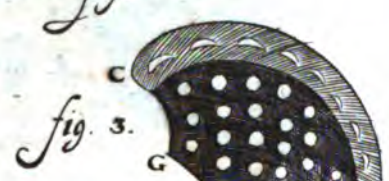



TAB. VIII. ad A. 1682 Julij. 161. M. May.



THE UNIVERSITY OF CHICAGO

PHYSICS DEPARTMENT
5300 S. DICKINSON DRIVE
CHICAGO, ILL. 60637

Dear Sir:

I have the pleasure to inform you that your application for admission to the Ph.D. program in Physics has been accepted. You will be admitted to the program in the fall semester of 1968. Your advisor will be Professor [Name].

Very truly yours,
[Name]

OBSERVATIONES QUÆDAM AB-
batis de Catelan, Oculos Insectorum concer-
nentes, ex Ephemeridibus Eruditorum Pari-
sienſibus,

n. XXIV. 1680, n. XII. & XVIII. 1681 excerptæ.

Inter reliqua, quibus Insecta nos in sui naturæque providentiæ ad-
 mirationem rapiunt, *Dr. Catelan* horum oculos refert, dispari satis
 ratione & numero in illis conformatos. Sc. gaudere, inquit, *primo*
 eorum multas species, etiam minutissimas, v. g. pediculos, pulices
 (squammis munitos) & exigua illa animalcula, quæ in canistris, & sca-
 tulis, muscarum aut papilionum, quibus vescuntur, cadavera conti-
 nentibus, reperiuntur, ac tineas, quæ æstate chartas, libros, mensas-
 que transcurrunt, quarum figuram Tabula VIII, n. 1, exhibet, instar **TAB. VIII,**
 animalium majorum, duobus saltem oculis nigris, rotundis, satis du-
 ris & magnitudine corpori reliquo proportionatis, in quibus tamen
 nullas adhuc palpebras prehenderit. Econtra & *secundo* aliorum
 insectorum capita naturam pluribus, quamvis eo minoribus, oculis
 stipasse: illorum nempe, quibus numerus tantus necessarius videba-
 tur, i. e. maximæ alatorum partis. Et inter hæc quidem alia non-
 nisi unam saltem oculorum speciem gestare, sc. Scarabæos, exceptis
 cornutis paucisque aliis, qui integra oculorum serie globulos binos,
 ad latera capitum prominentes oppleant, quod itidem in papilioni-
 bus proboscide instructis, observare contingat; dum contra culicum
 cristatorum capita, loco harum eminentiarum globosarum, circulus
 protuberans cingat, qui totus oculis obstitus cernatur, quem circui-
 tum nominatus Observator in Fig. 2, lit. L, M ex viridi rutilantem,
 totidemque quasi adamantibus ornatum testatur. Ab eminentiore
 vero ejusdem culicum capitum parte T, cujus color fere gryseus, duas
 prodire cristas plumatiles, ex fusco rubicundas, in quarum medio
 proboscis ejusdem coloris N, sceptrum æmulans, conspiciatur; lato-
 ribus autem earum alias binas adstare, quarum caules, crystallinam
 pelluciditatem ostendentes, nodis multis, ab omni sui parte infinitas
 plumas, aurei coloris, emittentibus, gaudeant.

Alia vero horum insectorum genera v. g. muscas, formicas volatiles, & perlas seu libellas, quas Gallice Demoiselles, germ. Jungfräulein appellamus; pluraque alia, oculos diversæ molis & situs habere, i. e. præter tres majores in antica capitis parte, a *Domino Hiræ* annotatos, infinitos minores in lateribus & vertice ejusdem. Nimirum sine microscopio in cunctorum horum capitis lateribus duos exiles deprehendi globulos, in muscis ignei, in reliquis speciebus alterius coloris, quos ratione numeri, situs & splendoris binos animalculorum horum oculos crediderint; ast microscopii applicationem duas has eminentias oculis pluribus stipatas & ornatas manifestasse. Et quidem in *Musca* vulgari, secundum Fig. 3, quæ caput animalculi denotat, in eminentiis BDE magnitudine uvæ minores oculos hos æmulari asserit; tres vero majores literis AAA designat Noster. Ambiguus nihilominus, an granula illa exigua lateralia revera totidem oculi essent, binæ hunc in finem adornavit experimenta. Nempe primo delineatas muscarum nonnullarum eminentias BDE pice molliore, aliarum capitis apicem, ubi oculi majores AAA, cera sigillatoria, æaliarum denique omnes has partes simili materia obtexit, cunctas vero phiolæ vitreæ immisit, observavitque semper, quod duæ priores muscæ, quibus tantum partes aut AAA aut BDE erant incrustatæ, & volarint, imo postmodum fenestram petierint, quasi visû satis claro adhuc pollerent: dum reliquæ, quarum cunctæ illæ tres protuberantiæ cera aut pice obvolutæ, leviter saltem in phiolâ se converterent; exemptæ vero, instar cæcarum, palpando progredèrentur, & nunquam evolarent. Deinde partes AAA & BDE quam accuratissime & subtilissime acute separavit, atque harum faciem inferiorem per microscopium inspiciendo sub AAA tria foramina trianguli ILM, apicibus AAA respondentia, sub BDE autem innumera foramina, in schemate CGH expressa, deprehendit: ita quidem, ut tria foramina majora ILM aut AAA obvelata fuerint membrana tenuissima & pellucida, quæ rugosa & in diversis locis sanguine tincta observabatur, probabiliter ob rupta ac discissa vala ac fibras cerebri, quæ in insectis cum his partibus communicant.

Ast in parva Libella, (notantur enim hujus tres species, magnitudine distinctæ) quæ Fig. 4 delineata nudo oculo paulo gracilior pauloque longior musca communi apparet, alis rectis ac pedibus bre-

TAB. IX. ad A. 1682. pag. 168.

fig. 1.

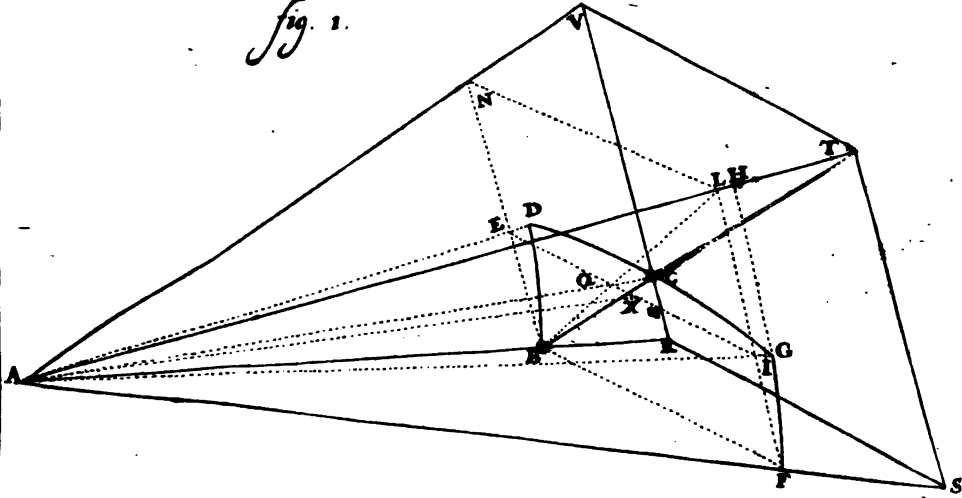
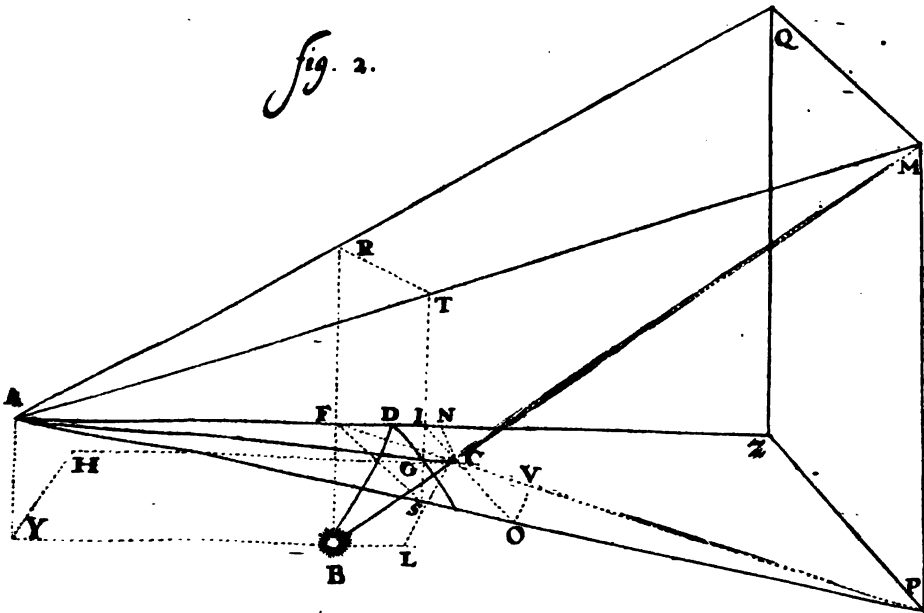
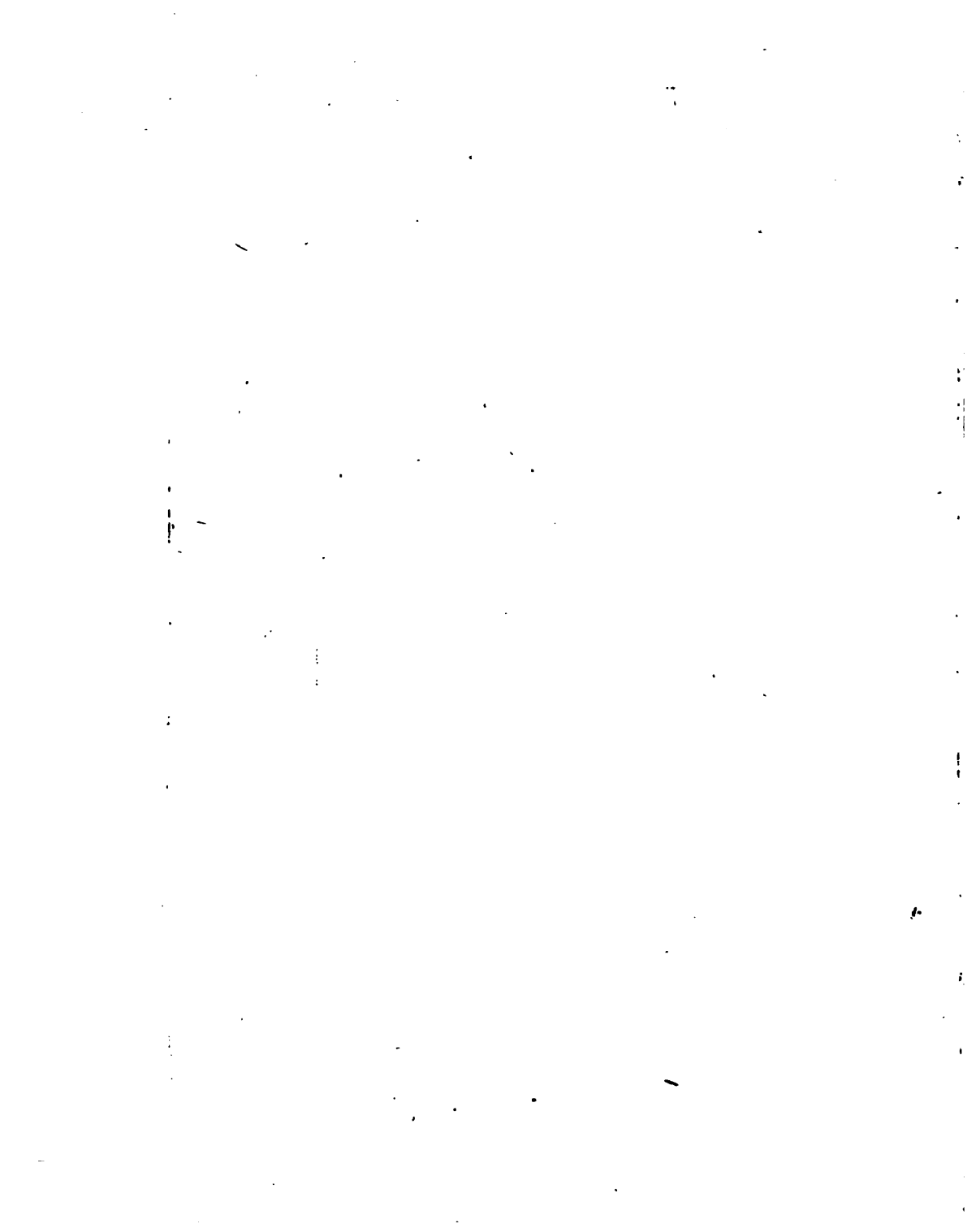

fig. 2.





TAB. IX. ad A. 1682. pag. 163. M. Maj.

Fig. 1.

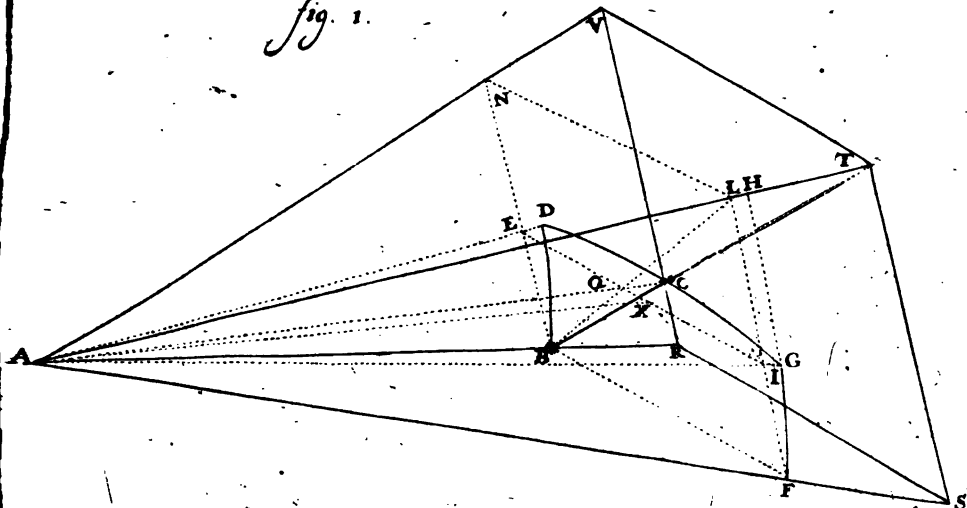
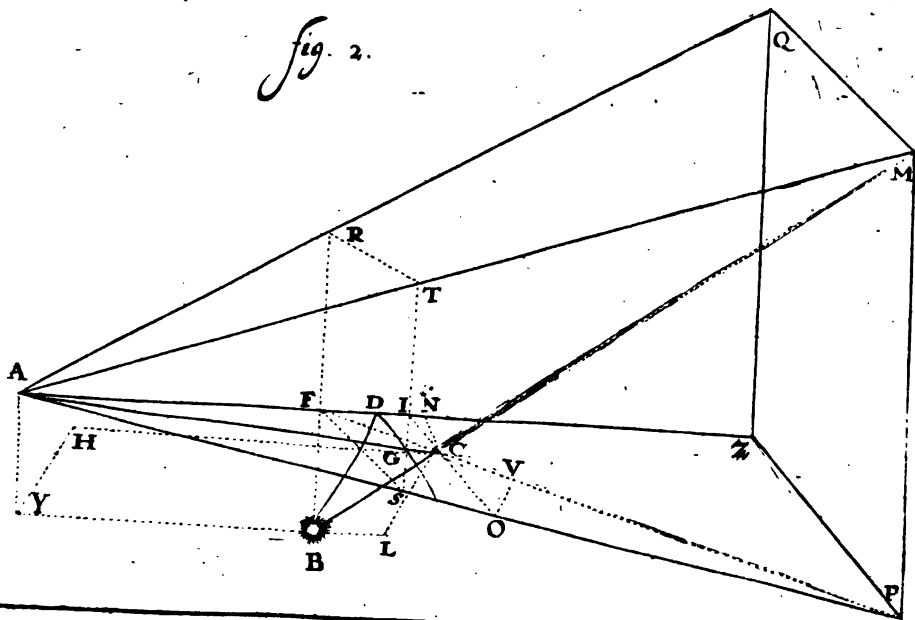
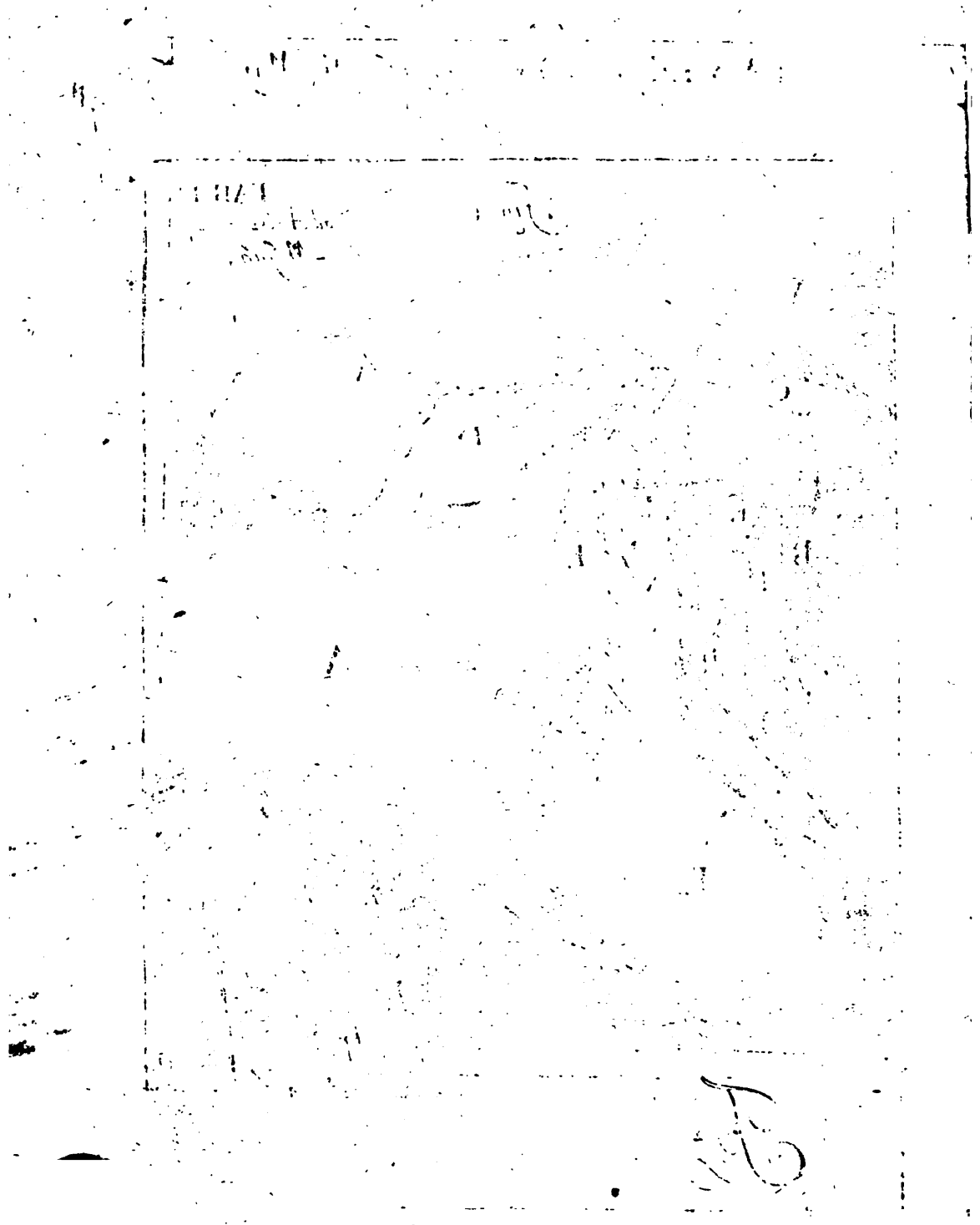

Fig. 2.





vioribus, atque instar Lacertarum distractis gaudet, cute rugosa & musci colore tincta, caudaque in bifurcatum mucronem abeunte, seu setis albis duabus instructa est, inter duo hujus cornua pellucida sunt antennae, tres magnos & virides oculos conspici, idem *Caelum* perhibet, quorum duo EE tertio paulo majores existant: praeter lacerales autem eminentias, exiguis admodum atque innumeris oculis stipatas Hg. in vertice quasi pileolos seu mortariola duo rutilantia, deb & DGC affurgere, pariter oculis multis exiliioribus & oculum spectantibus ornata.

PETRI M. KAVINÆ GEOMETRÆ
Faventini, Cometa Anni 1680 & 1681, & in e-
undem Astronomici conatus, atque Physica meditationes.

Faventiae 1681. fol.

Complectitur hoc Schediasma duas, titulo indice, partes: quibus historia Cometæ, a 24 Dec. st. Greg. 1680, ad 9 Febr. 1681, ab *Aureo* observati, brevibus præmittitur.

In priori, cum per quatuor Problemata, ex data Cometæ altitudine & Azimutho, Solisque loco, ad Obf. d. 25 Dec. hor. 0,40, ab occasu Solis habitam, Cometæ declinationem & ascensionem rectam, longitudinem, latitudinem, tempus occasus, & tunc amplitudinem occidentam Cometæ; Solis porro hoc posteriori tempore profunditatem, & circuli verticalis per Solem ducti amplitudinem occidentam deduxisset: Problem. V. & VI novam distantiam Cometarum a Terra investigandæ rationem, supposita prius cognita extremi caudæ Cometæ altitudine & Azimutho, insuperque projectione ejusdem in partem, præcisè a Sole averfam, proponit.

TAB. DE

Cui intelligendæ, sit in Fig. I, A Terra, ad Semidiametrum orbis annui puncti instar habitata; DG, Horizontis astronomici & simul orbis annui portio, differentiam azimuthalem Solis, & extremi axis Cometæ T mensurans; C, Cometæ corpus, qui in eadem cum Sole superficie spherica moveri interim intelligitur: ductæque sint ex A rectæ, ad B, Solem sub Horizonte per arcum DB mesurum C, Cometæ caput,

X 2

& T,

& T extremita cauda Cometicæ CT: Assumatur AD sive AB, tanquam radius, partium 100000, ut habeatur EB, sinus rectus primus, & AE complementi arcus DB. Et sit altitudo extremi caudæ Cometicæ (T ubi nihil *Auroræ* refert, ipsa Axis extremitas punctum hoc sit, la minus, dummodo ejusdem puncti capiatur altitudo & Azimuthum) angulus GAT, aut GAH; hujusque Tangens GH.

Facta deinde, beneficio Perspective, I Faquali ipsi EB, producuntur ambe æqualiter ad L punctum lineæ AT, & N, junganturque rectis NL, BF; hisque porro parallelæ ducantur TV, VR, RS, ST, occurrentes rectis, ex A per L, N, B, F ductis, in punctis T, V, R, S.

Ducta jam EL, eaque & angulo dato EAM per rectam AX bisariam divisâ, habetur in triangulo EAX, rectangulo ad X, ex angulis & latere AE, latus XE, & inde tota EL.

Habetur etiam in Triang. AEN, rectangulo ad E, ex latere AE, anguloque NAE, latus EN; & addito EB, tota BN, & huic æqualis FL: ex quo in parallelogrammo rectang. BNLF, diagonalis BL & angulus NBL; ex hoc vero & latere EB, in Triang. EBO, rectangulo ad E, latus EQ; & ex hoc QX ignorari nequeunt.

Pro habendo autem angulo DAC sive EAQ, sub quo Cometam in puncto C plani Horizontalis, juxta data & supposita, apparere oportuit, in Triangulo QXA, ex latere QX, & AX (quod habetur Quadrato lateris EX, ablato ex Quadrato lateris AE) inventus angulus QAX subtrahatur angulo EAX, & habebitur angulus EAQ, distantia azimuthalis Cometæ in Horizontis puncto C, a verticali Solis in B.

Atque ex hujus sive æqualitate cum differentia Azimuthali, per observationem acquisita, sive differentia ab eadem, judicium *Auroræ* instituitur de sede Cometæ.

Indicat enim differentia Azimuthalis, circuli verticalis per Solem ducti, & Cometæ

}	{	æqualis	{	ang. EAQ,	{	Soli æquidistantem.		
		minor				Cometam	Sole	superiorem.
		major						inferiorem.

Cum ergo *Auroræ* differentia Azimuthalis ex Probl. III & IV deducta, sit minutis minor sit angulo dicto:

Jam in Probl. VI ex prius datis, distantiam Cometæ (missis, ob ingena-

ingentem ejusdem distantiam a Terra, circa parallaxia altitudinis abaque, scrupulis) ita determinat:

Sit in Schemate II, A Terræ globus, pro puncto usurpatus, B Sol in reperta & calculata profunditate, C (Cometa, AD semidiameter orbis Solis in loco noto ab Apogæo, DB arcus profunditatis Solis, sub Horizontis plano vel circulo. Assumatur AD, uti radius, 100000; AF, DB, FB, uti prius; & huic parallela & æqualis demittatur AY, perque eas agatur planum AYBF. Quoniam vero ducta linea a centro Solis ad extremum axem Cometæ visum in M, ab eodem plano divergere debuit per angulum AYH, in præmissis Probl. NBL vel EBQ: fiat planum HYL, inclinatum super plano AYBF, per angulum AYH, quorum planorum inclinatio sive divergentia in horizontali plano ac circulo mensuretur per arcum horizontis DG, cujus angulus sit DAG, respondens angulo præmissæ figuræ EAQ vel DAC; ubi apparere debuit Cometa, si per eandem cum Sole distantiam incederet, ut redigeretur in recta linea BM. Sed quia visus est in acutiori angulo differentie azimuthalis a Sole, hic representetur per angulum IAC: hoc enim modo servabitur angulus inclinationis axis Cometæ caudæ, nempe CM, in eodem plano sive inclinatione AYH, prout etiam angulus visus seu observatus IAC.

Excitatis jam super plano horizontali ZAP, sub angulo A (cujus mensura est in Fig. I arcus DG) & ad easdem partes, perpendicularibus RF, TS, producat secans AT anguli altitudinis visæ caudæ, usque ad visum apicem in M.

Capiatur dati arcus DG, ubi Cometa apparere debuit in eadem cum Sole distantia, tangens, & transferatur ad C, distantiam competentem angulo IAC: & fiat, ut anguli IAC tangens, ad tangentem dati arcus DG; ita radius AG, ad AC, Cometæ distantiam a Terra, in partibus, quarum semidiameter orbis annui est 100000.

Reliquis deinde Problematibus, Magnitudinem Cometæ veram, Caudæ vergentiam, longitudinem, distantiam extremi apicis a Terra, ex Fig. II; apparentem motum, inclinationem orbitæ & nodos, Perigæum, hypothesin Astronomicam itineris Cometici, per peculiaria Schemata deducit & explicat.

In alterius partis Meditatione Ima, Veterum Pythagoræorum,

a nonnullis hodie interpolatam, sententiam, de æternitate, certoque reditu Cometarum, cum ad necessaria hypotheseos geometricæ conplexa, tum ad Cometarum, hujus præcipue, apparentias ita examinat. ut eam geometricis, physicis, opticisque argumentis labefactari; impossibilemque adeo Cl. D. Gallet Avenionensis, in Observationibus hujus Cometæ ad se missis, futuros Cometarum reditus, loca & tempora prædicendi rationem promittentis, ausum assermet.

Ilda, transit ad Sectam alteram, Generationisque Cometarum modum verbis Hippocratis l. 1 de dicta, sect. 6 n. 7 effert: *Generari idem est quod commiseri; perire, corrumpique, ac minui, idem quod scerni.* Qua ratione admitta, colorum corruptionem ex hypothese hac metuentibus succurri posse pronunciat.

Trajectorium Cometis motum, per convexam ad nos qualemcunque lineam, Med. Illia describit; impulsu vero. motusque cæteras vices, moli Cometæ, turbinationi & facultati Solis, ætheris rarioris interventui, Planetarumque radiationibus tribuit; Cometæ præcipue præsentis, ante Solem m. Novembri, dein post eundem conspicui (adeoque pro uno ab *Ipsò* recensiti) phænomena scite admodum ex causis allegatis deducit; ut & Med. Vta, immutatam caudæ longitudinem; observatamque ejus a centrali Solis directione deviationem. Vta, duas Stellas, unam d. 4 Febr. in Triangulo, cum long. gr. 7128 S , lat. borea gr. 18,32, magnitudinis quintæ; alteram d. 22 Jan. in Andromedæ femore australi, quartæ magnitudinis, long. gr. 3, 10 S , lat. bor. gr. 29 fere observatas sibi, novas, ex collatione cum Catalogis Fixarum, in hanc diem extantibus, statuit. Ultimo denique significationem malorum, Comeris alias tributam, præcipue huic, abjudicat; subnexisque ad Cl. Maliabechium literis, curvaturæ Caudæ Cometice in Austrum, Lovanii perpetuo observatæ, causam non inconcinne reddit.

Ceterum circa ea, que distantius Cometarum definiendis restitimus, B. L. notare velimus: calculi capita ab Autore recensa, ea propter a nobis omissa, quod Problematum horum usum generalius constitutum fuerit ostendere. Cum vero Cl. Autor eadem adduxerit, ut si quis calculandi error irrepserit, facilius ab Astronomis deprehendi posset, cum

omnibus technas obtrudere animus non fuerit: *fraudi credo apud V. Doctissimum nobis non erit, indicasse, qua calculum Ejus representibus diversa fuerint comperta.*

Es in Probl. quidem Illo, non ipse angulus NLG, sed ejus complementum ad maximam Solis declinationem, i. e. arcus OF, a quadrante BF videbatur subtrahendus: ex quo arcum BO 36; GI, latitudinem Cometa, et minutis majorem; CBG vero, seu longitudinem, uno minuto minorem nacti sumus. In Illio, arcus ED nobis est gr. 11. 12; & inde in Probl. IVto, ED gr. 19. 22, correctisque reliquis, amplitudo occidua circuli verticalis per centrum Solis ducti, gr. 20. 10.

In Vto porro, latus EN, factum, ut Sinus totus, ad AE; ita Tangens anguli NAE, ad latus EN, emerit 90865; quod Autori (procul dubio loco Tangentis Sinum usurpanti) tantum est 66527. Hinc calculo quatenus oportebat correcto, angulus hujus Probl. EAQ nobis non integro minuto minor eo, qui est ex subtracta, Cometa Probl. III, a Solis, Probl. IV reperta amplitudine, Cometam paulo infra Solem, vicinissimum tamen (quippe vix 5. gr. ab ipso distans) constituit.

Ex quo Dn. Kavinx, Aliisque etiam, cum Ipso unum Cometam ex matutino vespertinoque facientibus, tanto fidentius jam decernendum foret assis fuerit, de Cometa in vicinia Solis, ab instituto cursu in viciniam diversam tam violenter abrepto: ut mutatio adeo insignis, inclinationis orbita non gratis facta asseratur.

Nobis certe hac una causa fuit, adnotandorum, qua in calculo Autoris animadvertimus; dissimulaturis cateroquin, quantumcumque etiam Clmum hunc Virum Labi contigisset: cum id laudis nihil, aut egregius Ejus cogitatus detracturum, aut Nobis comparaturum fuisset; facili utique & calculi lapsu, & erroris deprehensione.

Non alienum autem duximus coronidis loco annexere, quae benevole ex Anglia submissa sunt,

COMETÆ ANNI 1680 & 1681 LOCA

ex Observationibus Grenovici prope Londinum habitis deducta,

per JOHANNEM FLAMSTEDIUM,

Astronomum Regium.

Tempo.

	Tempora post mer.		Longit. Cometæ.		Latit. Borea		Caudæ Deflex.	
	H.	l.	S.	o. l.	o.	l.	o.	l.
Dec. 12	4.	46	♃	6. 33	8.	26	o.	49 Au.
21	6.	32	♃	5. 8	21.	45		
24	6.	12		18. 49	25.	23		
26	5.	14		28. 24	27.	1		
29	7.	95	♃	13. 12	28.	10	5.	9.
30	8.	2		17. 37	28.	11	5.	57.
Jan. 5	5.	51	♃	8. 49	26	15	6.	28
9	6.	49		18. 43	24.	13		
10	5.	54		20. 41	23.	44		
13	6.	56		25. 59	22.	17		
25	7.	44	♃	9. 36	17.	57		
30	8.	7		13. 19½	16.	41		
Feb. 2	6.	20		15. 14	16.	2		
5	6.	50		17. 0	15.	27		

Cometæ loca ab æ-
jus a Fixis distantiiis
Sextante Telescopi
co, pedum fere se-
ptem radio, capti
fuere derivata a me-
ipso, adhibitis etiam
ad hoc negotium Fi-
xarum locis, e pro-
priis Observationi-
bus deductis; Ty-
chonica liquidem
tria, quatuor & non-
nunquam quinque
integra scrupula pri-
ma averitate abesse
comperi.

JO. CHRISTOPHORI RUMETSCHII,

*Schediasma Historico-Theologicum de Conjecturis Ul-
timi Temporis*

Francofurti ad Mœnum 1681. in 8.

Inter alia hic Autor post institutum brevem Discursum de Judæo-
rum vel conversione vel in terram Canaan reductione, sub examen
revocat falsas Hypotheses Scriptoris Anonymi, cui per Gallicum Ana-
grammatismum, HABITE EN SION, nomen suum occultare placuit, in
Judeorum Excitabulo Matutino, sive *Judeo Reduce*, (nam ita inscripserat
Librum) sparsas. Quia vero Anonymus iste nihil aliud præstitit,
quam ut *Judeorum*, *Chiliasitarum*, *Origenistarum*, *Weigelianorum*, *Photinia-
norum*, *Muhammedanorum*, *Fratrum Rosæ Crucis* &c. affanias novo quo-
dam interpolari mangonio, hinc & Rumetschio satis visum, fontes
saltem, unde sua paradoxa hausit Anonymus, indicare, & ad scripta si-
ve veterum sive recentium Scriptorum provocare, ubi jamdudum
sunt proscripta omnia ista ex Orco revocata Principia, quæ si indicata
solum fuerint, pro impiis rejiciantur.

ACTA ERUDITORUM,

publicata Lipsiæ

Calendis Junii, Anno M DC LXXXII.

MARCI VELSERI

*Reipubl. Augustanæ quondam Duumviri, Opera Historica &
Philologica, sacra & profana:*

Accurante

CHRISTOPHORO ARNOLDI.

Noribergæ, 1682 in fol.

UTI non uno nomine literatam orbem obstrictum sibi dudum habet Vir clarissimus *Christophorus Arnoldus*: ita in nova hac Operum Marci Velsæri editione denuo meritis de eodem est præclare. Quotusquisque enim Eruditorum est, qui non optime consultum putet rei literariæ, recusis ac publico velut redonatis egregiis Velsæri monumentis, quæ longo jam tempore nullo pretio potuerunt comparari, ac legi tamen ac pervolvi diligenter ab omnibus omnino merebantur? Non fert instituti ratio, ut in laudationes clarorum Virorum excurramus; ast sic tamen nobiscum omnes sentient, quibus Velsæri commentarios inspicere contigit, ut fuit Vir in omni vita literarum amantissimus, ac in ornandis iis promovendisque incredibili studio, ita Boicas præcipue Antiquitates neminem eo certius eruisse, aut illustrasse rectius; quem proinde ducem sequi, spretis *Aventini* commentis, qui Bavaricæ post illum Historiæ manum admo-verunt, *Brunnerus*, *Raderus*, *Adlzreuter*, *Rettenpacher*, nulli dubita-runt.

Præmittitur autem novæ huic Operum illius editioni Præfatio Arnoldi, qua instituti sui clarissimis Viris, *Joachimo Camerario*, *Nicolaso Heinsio*, *Constantino Hugenio Zulichemio*, *Fr. Ben. Carpovio*, *Antonio Magliabecchio*, *Frid. Spanhemio*, *Jac. Gronovio*, *Henr. Meibomio*,

Y

Henr.

Henr. Guntb. Thulemarie dudum probati, ac ab iisdem liberali operi promoti, rationem reddit; doctorum simul virorum de singulis *Velferi* libris iudicia encomiaque exhibet, & postremo temere ac inexplorate a nonnullis *librum*, Italico primum idiomate editum, post in Latinam quoque linguam translatum, *Squitinio della Liberta Veneta, Scrutinium libertatis Veneta*, quo *Venetæ* Reipublicæ libertas oppugnatur, a *Theod. Grauvincelio & Raph. de Turni* contra peculiaribus Scriptis asserta, *Velfero* nostro adscribi monet. Præfationem *Vita, Genus & mors Marci Velferi* anno 1558 nati, anno 1614 vero denati, per eundem *Christophorum Arnoldum* descripta excipit, qua & lectu digna alia, præcipue de *Perdinandi Archi-Ducis Austriæ* cum *Philippina Velfera* conjugio, ac *Venezuela Americæ Orientalis* provincia, a *Velferis Caroli V. Imperatoris* permissu multis annis possessa, continentur: & *Velferi* nostri illustre genus, quod a *Belisarius & sexto* post orbem redemptum seculo derivatur; familiæ illustres cognatæ ac affines; insignia Gentis; Majorum res pace belloque gestæ, & quibus fulserunt, cum *Ecclesiasticæ*, tum *Politice Dignitates*; ipsius *Velferi* studia, honores, amici, libri nomini illius inscripti, vel auspiciis etiam ac ope ejus editi, similiaque fuscè pariter ac doctè enarrantur; Subjectis insimul *Elogiis*, quibus *Velferi* funus ac memoriæ Clarissimi per Europam viri jam olim profecuti sunt. Adeo *Velfero*, etsi ferius quam par erat, obtigit tamen felicitas eadem, quæ diu ante amicissimis ejus coætaneis *Peirescio* ac *Pinello*, quorum illum Gallia, hunc Italia, perinde ac *Velferum* Germania, ingentia inter decora sua numerat, ut virtutum suarum ac in bonas literas meritorum præconem nancisceretur laudatum virum, nec magis *Velferum Arnoldi*, quam *Gassendi Peirescium*, vel *Pinellum Gvaldi* pudere unquam possit.

Ipse *Velferi* opera hoc ordine exhibentur:

- I. *Rerum Boicarum libri quinque*, Historiam a gentis origine ad *Carolum M.* complexi, & *Augustæ Vindelicorum* primum anno 1602 editi.
- II. *Rerum Augustanarum Vindelicarum libri octo*, *Venetis* quondam anno 1594 excusi; quibus a prima *Rætorum* ac *Vindelicorum* origine ad annum usque 552 a nato *Christo*, nobilissimæ gentis *Historia & Antiquitates* traduntur, ac antiqua *Monumenta*, tam quæ *Augustæ*, quam quæ in agro *Augustano*, quin & quæ alibi

sibi extant ad res Augustanas spectantis, ari incisae & notis illustrata exhibentur.

- III. Opuscula nonnulla diversorum Autorum a Velfero e tenebris in lucem eruta, & magnam partem Commentariis illustrata. Scilicet *Concordia S. S. Martyrum; Afra, Hilaria, Digna, Eunomia, Eutrophia, quae Augusta Vindellicorum passa sunt; Vita S. Udalrici Augustanorum Vindellicorum Episcopi; Vita S. Severini ab Aegypcio descripta; Narratio eorum, quae contigerunt Apollonio Tyrio.*
- IV. *Fragments Tabulae Antiquae Itinerariae, a motu quodam, ut videtur, olim delineatae, sed magni in Geographia usus, a Celte primum in quadam Bibliotheca reperta, post ad Conradum Peutingerum delatae, ex Peutingerorum Bibliotheca a Velfero cum erudita Praefatione edita, & Commentariis illustrata;*
- V. *Marci Velferi Epistola Latina & Italiana ad utrosque Illustratae, Josephum Scaligerum, Justum Lipsium, Robertum Titium, & alios, quae nunc primum procedunt.*

Denique Velferianae monumentis visum Editori fuit *Sauli Mercorii Virgilium Praeputium* ab Henrico Meibomio quondam Marco Velfero dictum, nec non *Publii Optatiani Porphyris Pansyricum Constantino Augusto dictum*, cum Spicilegio notarum clarissimi Daumii subjungere.

JOH. CASPARI SVICERI,

Canonici & SS. Linguae Professoris Tigurini, **THESARUS
ECCLESIASTICUS** ex Partibus Graecis ordine
Alphabetico concinnatus,

Amstelodami Anno 1682. in fol.

Singulari quadam illecebra, & bene de Ecclesia merendi cupiditate, ad Linguae Graecae studium, imprimis vero ad Antiquitatis Ecclesiasticae Scriptorum, quos Patres vulgo appellamus, lectionem raptus Autor doctissimus, in eo maxime a primis statim Professionis suae annis sibi semper existimavit elaborandum, ut nulla extarent Ecclesiae Luminum, vel etiam aliorum Scripta Graeca, quae non sedula volveret manum & ἀπομυκηθῆναι, inde excerpta in suas conjiceret chartas. In

hoc proposito cum obnixè annorum plus viginti in defesso studi
 continuis pergeret laboribus, id est consecutus, ut eum, quem hic
 hibemus, collegerit, ac ordine alphabetico concinnarit *Theſaurum
 eleſtaſticum*. Quale ſcriptionis genus a multis hæcenus fruſtra ex
 tum fuerat. In hoc enim Theſauro omni auro pretioſiore, non
 tum voces ac loquendi modi apud Patres quidem Græcos obvii, ſi
 Lexicographis vel proſus omiſſi vel jejune ſatis tractati, verum et
 varii veterum ritus, atque dogmata Orthodoxorum æque ac Hetero
 xorum apparent. Multis in locis Heterodoxorum & Hæretico
 nugæ & impiæ ſententiæ ex ipsis refutantur Patribus orthodoxis. I
 Scripturæ, quavis oblata occasione, ex Antiquitate illa ſancta expo
 tur. Summa, vix quidquam apud Patres Græcos occurrit notat
 gnum, quod non ex eruditiffimis temporum noſtrorum Scripto
 explicetur. Ut autem Lector memoriæ habeat ſubſidia, neceſ
 iique copioſiſſimi adjiciuntur Indices. *Unus* Autorum, ex quibus
 Theſaurus eſt collectus, addito loco & anno impreſſionis: *Alter*
 eorum Scripturæ hic explicatorum: *Tertius* Rerum ac Verboru
 toto Theſauro occurrentium. Ceterum uti hoc ad Cleanthis li
 nam elaborato opere immortalẽ ſibi famam Autor antehac ex ſe
 non uno Clariffimus conciliavit, ita ſane multum lucis bonis L
 fœnerabitur, ſi quod promiſit in præſatione, ac eruditus orbis nunc
 de expectat, cum *Lexico Græco minori*, quod ſub prelo ſudat, *ali*
 etiam *Lexicon Græcum Majus*, quod immenſo fere labore collectu
 methodo naturali diſpoſitum, omnes omnino voces exhibebit Gr
 additis ubique exemplis & variis ſignificationibus diſtincte prop
 idque in duos in folio tomos diſtributum, publicæ luci propediẽ
 verit.

CAROLI RENALDINI

*Operum Philoſophicorum Tomus primus, Rationalem Philoſo
 complectens, in Dialecticam, Rhetoricam & Poeticam
 diſtributam.*

Patavii, 1681 in fol.

Integrò equidem opere Philoſophiam tripertitam, *Rationalem,*
Iralem, atque *Moralem* tradere; præſertim *Phyſica* ex accuratis n

lium effectuum observationibus deducere, & ubi rei natura illud fert, Geometricè demonstrare instituit Autor, edita antehac Mathematicum Arte Analytica clarissimus: hoc primo tamen Volumine non nisi partem Philosophiæ primam nobis exhibuit, Dissertationibus Dialecticis, Rhetoricis, atque Poeticis ita comprehensam, ut videatur alicujus in Aristotelis Organon, in Rhetoricorum, & de Poetica libros Commentarii vicem præstare posse.

Ac ipsis quidem Dissertationibus *Præfatio* luculenta in universam Philosophiam præmittitur, de nomine, dignitate, partitione, ortu & incremento Philosophiæ, de variis olim Philosophorum sectis, diversisque etiamnum philosophandi rationibus. Sic enim in contemplatione rerum versari observat nonnullos, ut alicujus autoritate contenti curam omnem in verbis perpendendis & interpretandis ponant, nihil frequentius, quam Pythagoricum illud, *Ipsè dixit*, usurpantes; Alios sibi arrogantes nimium, nullo profus duce, audere sese contemplationum oceano committere: In ea rursus quosdam esse sententia, ac si, constituta hypothesi qualicunque, naturæ penitiores recessus exploraverint, modo Phænomena decretis hypotheleos ad amissum respondere demonstrent: Alios vero inquisitionem principiorum, rerum, præsertim naturalium, indagini substruere, & ex his vel naturæ lumine perceptis, vel experimentorum usu comprobatis distinctam effectuum notitiam adipisci. Quam postremam viam Autor quoque hoc in Cursu terendam prætulit ipse, prioribus damnatis & relictis. Præfationem inauguralis *Oratio* de Rationalis Philosophiæ laudibus excipit, & hanc aliqua de Dialectica ceterarum Facultatum janua *Prohæsis*.

Dissertationes ipsæ *Dialecticæ*, triginta quidem numero, quarum quælibet diversis sectionibus constat, de rebus Logicis, quandoque & Metaphysicis, agunt, ordine ad libros Stagiritæ in Organo comprehensos respiciente. *Rhetoricarum* dissertationum prima naturam Rhetoricæ, considerat: cæteræ de inventionem, de probationibus, locis rhetoricis dispositione, elocutione, causarum generibus, affectibus animi, & amplificatione loquuntur. In *Poeticis*, quo & hujus artis natura plenius intelligatur, primo loco Poeticæ, Poetæ, Poeseos item, & Poematis nomina involvit; tum de metro, & imitatione (Autorum) ejusque vitiiis, de causis Poeseos effectricibus, & furore Poetico: hinc de fictione Poetica, de fabula, de ejus adeoque & poematis ordine, magnitudine, & aliis pro-

proprietas, de moribus, & de dictione differit. Postrema differtionum in divisione poematum, in poesi Dramatica, Tragedia, Comedia, Epopeia; in Carmine Bucolico, Satyricoromano, Elegiaco; Epigrammate, Epitaphio, & Elegio explicandis occupatur. Cuiusmodi tandem & verborum, quae primo tomo continentur, copiosum dicem subjungit.

SEXTI POMPII FESTI ET MARCI VERII Flacci de verborum significatione Libri XX, in usum renissimi Delphini Notis & emendationibus illustrati ab ANDREA DACERIO.

Parisi. 1681 in 4.

Complures Latinos Autores veteres, ad veram solidamque doctrinam Sereuissimo Galliarum Principi Delphino instillandam, renissimi literis in isto regno florentissimo Viri haecenus iussu illustris Caroli Sancti-Maurii Montazeri Ducis, Franciae Paris, ediderunt. In enim ad opus principalium studiorum bona fide promovendi Rege Christianissimo adscitus, primam suam esse voluit curam, humanioribus literis digna tanto alumno contingeret institutio. Id autem principem locum tenere Veterum Autorum lectionem in genere, istam ut tanto faciliorem principi suo redderet, novam et omnium editionem adornari voluit: in qua amotis omnibus disti molestiis, relictis etiam inutilibus & superfluis commentationibus nihil admodum superesset, nisi quod Principem ad lectionem eorum taret, eamque perspicuam ac planam redderet. Ediones igitur omnes ita a doctis Viris, quibus id munus delegaverat, sapientis Regiae Juventutis Moderator adornari voluit, ut quatuor partibus constitutis priores vulgatas editiones longe antecellerent scilicet: nempe Autoris ad optimos Codices emendato recteque constituto interpretatione ejus perspicua & continua paraphrasi apposita; annotationibus brevibus & necessariis adjectis; ac indice omnium verborum annexo, qui ad quaevis loca reperienda viam commonstraret has adornandas selectos ex omni genere & ordine viros literatos positos praemii amplissimis, regia munificentia invitavit Illustris Dux operam praecelsam conferente. PETRO DANIELE HUI

cui in regendis Delphini studiis cum Jac. Benigno Bossueto secundæ sunt partes, & quem Interpretum omnium Commentatorumque verum dicere possis Oraculum; quod consulant, si quibus in demandato hoc opere hærere contingeret, quodque solvat dignos vindice nodos. Prædierunt ad hanc normam exacti, diverso successu, elegantissimis typis mundissimæ chartæ impressi plerique veteres Scriptores Latini: sed cum ii, qui de lingua latina ejusque differentiis ac proprietatibus verborumque significationibus monumenta reliquerant, minus exacti essent, eos quoque nitore istius expertes amplius haud relinquendos statuit *Andreas Dacierus*, ac proinde Vernii Flacci, Festique Pompeji libris curas suas impendit. Nimirum scripserat M. VERRIUS FLACCUS nobilissimus sub Augusto Imperatore Grammaticus, de verborum significatione libros, quos in epitomen redegit, præteritis intermortuis & sepultis a Flacco explicatis verbis, SEXTUS POMPEJUS FESTUS, posteriorum temporum autor, quem sub Imperatoribus Christianis vixisse verisimile est. Fatum vero quod experti sunt plerique Scriptores ab aliis in epitomas redacti, Verrium quoque Flaccum exceptit; nempe ut receptis retentisque hujusmodi breviculis, ipsi integri Antorum libri tandem perirent, vix bene superstitibus epitomis. Sane cum idem Festus ex ejusdem Flacci libris & aliunde congegesserit alterum volumen *priscorum verborum cum exemplis*; præter memoriam ejus Libro XIV in voce *profanum* ab ipso relictam, hodie nil superest. Ipsi etiam de verborum significatione libri *manili* ad nos venerunt, culpa PAULI DIACONI, qui magnam a posteritate se initurum gratiam existimans, si Sexto Pompejo faceret quod is Verrio fecisset Flacco, inepto studio Sexti Pompeji Festi de verborum significatione libros fœde mutilavit, excerptis prout ipsi videbatur oculis, truncumque cadaver pro integro corpore nobis reliquit. Unius tamen tantæ cladis superstitis libri, sed deturpati, ad præstantes eruditione viros; Pomponium lætium, Manilium Rallum, Angelum Politianum, Aldum Manutium, & Antonium Augustinum delati beneficio vitæ quasi Festo reddita est. Nam postremus hic ab Achille Maffeo, Bernhardini Cardinalis fratre, Festi Codicem nactus eo locupletiolem, qui ad Aldum Manutium pervenerat, quemque is cum Pauli epitome conjunxerat, gemino opere in unum conflato; accurate notato discrimine, quæ Festi & quæ Pauli essent, lectores monuit, cumque Fragmentis

tis quæ e Bibliotheca Farnesii Cardinalis nactus fuerat, & Commentariis eruditis in publicum emisit. Post eum Josephus Scaliger, & hunc secutus Fulvius Ursinus diligentissimam operam Festo præstiterunt, emendatioremque eum dederunt: ita tamen, ut multa intacta posterorum industriz emendanda & restituenda reliquerint. Igitur ANDREAS DACERIUS auspiciis Illustrissimi Montauserii Ducis Scriptorem hunc illustrare aggressus, infinitas ex isto mendas a prioribus editoribus relictas sustulit, miras verborum trajectiones detexit, multa supplevit, nonnulla in prioribus editionibus prætermissa addidit, varias Lectiones annotavit, sed eas saltem, quæ alicujus essent momenti, eruditus denique notis universum Opus illustravit: adeo ut divites antiquitatis Romanæ thesauros & vera totius eloquentiz fundamenta Serenissimo Delphino detexisse censendus sit. Nequaquam enim putandum, studium hoc circa verborum veras significationes ingenia saltem humilia occupare, quod altissimam exercere eruditionem & scientiam potest: siquidem, dicente Fabio, non obstant per eas euntibus, sed in iis hærentibus hæ artes Grammaticorum.

ANTIQUITATES ECCLESIAE ORIENTALIS,
Clarissimorum Virorum, Card. Barberini, L. Allatii, Luc. Holbenii, Joh. Morini, Abr. Ecchellensis, Niè. Peirescii, Petri a Valle, Thom. Comberi, Joh. Buxtorffii, J. H. Hottingeri &c. Dissertationibus Epistolicis enucleata. Quibus præfixa est Joh. Morini Congr. orat. Paris. PP. vita.

Londini, 1682 in 12.

QUOD clarorum Virorum epistolæ ac vitæ multum lucis rei literariz afferant, novo exemplo nuper docuit Autor, qui *Johannis Morini* vitam & Epistolas inter P. Ameloti libros, post ejus obitum repertas, publicavit. Nam ex illis cognosci potest, quo animi consilio Vir ille doctissimus, non solum *Pentateuchum Samaritanum, & Exercitationes* in illum ediderit; sed & cur, antequam hunc publicaret, *LXX viralem versionem* codicis *S. Græcam* cum nova præfatione, & postea alia opuscula evulgaverit. Nempe erat Morino ingenium excitatum & glo.

& gloriæ cupidum : quod ut deserta prius Religione Reformata, adprobaret Ecclesiæ Romanæ ejusque capiti R. Papæ, librum primo de *Patriarcharum & Primatum origine & antiqua censurarum in clericis praxi*, composuit, in quo Pontificis R. regimen monarchicum adstruere laboravit. Sed cum hujus operis minus accurate scripti ipsium mox penituisse, opus molitus est novum edendo *Pentateuchum Hebræo-Samaritanum*, cujus Manuscriptum Parisiis e bibliotheca Societatis suæ acceperat. Autor ejus instituti ipsi fuit Cardinalis Berullus Congregationis Oratorii Parisiensis dictæ patronus: quod Petrus a Valle, qui annos duodecim in Oriente vixerat, communicato ipsi novo manuscripto Samaritano, adjuvit. Inde Morinus postea *exercitationes in Pentateuchum Samaritanum* conficere cœpit, & nactus ex Anglia novos codices Samaritanos, etiam *varias lectiones*, sub nomine *opusculorum Hebræo-Samaritanorum* Parisiis seorsim edi curavit. Scopus Moriani in hoc opere fuit præcipuus, *αὐθεντικὸν* & autoritatem codici Hebræo S. detrudere, & contra Protestantium doctrinam, ejus versionum, inprimis *Vulgatæ*, autoritatem extollere. Quemadmodum ipse in Epistola ad Cardinalem Barberinum fatetur, *Vulgatam editionem sensibus Hebræicis multo priorum ac limpidiorem fuisse*. Videtur tamen postea sui oblitus esse, cum Ludovici Capelli Criticam S. Cardinali Barberino commendans, *vulgatam versionem corruptam esse Bellarmini & Baronii testimonio comprobare*. Antagonistæ, quos ob novi Pentateuchi sui Samaritani consecrationem habuit, in vita & Epistolis ipsius memoratis vel allegantur vel notantur, ut Simeon de Muis liter. Ebr. apud Parisienses Prof. Reg. Taylorus & Bootius, Anglus ille, hic Batavus, Joh. Henricus Hottingerus & Johannes Buxtorfius, ad quem Epistolam in hoc libro LXX scripsit prolixam, probaturus *Puncta vocalia apud Judæos recentia esse*. Inter Epistolas hæc collectas, curiosiores sunt I & II. quarum *illa* est Synagogæ Samaritanorum, quæ est in urbe Sichem seu Napolis ad Cl. Vir. Josephum Scaligerum, interprete Morino, qua fidem ritusque suos exponunt, & qua in re a Judæis discrepent, simul declarant: *Hæc est Samaritanorum in Ægypto comitantium ad eundem Jos. Scaligerum de eodem argumento*. Continent & cæteræ res ad historiam versionum Biblicarum, rituum sacrorum, & chronologiam Muhamedanorum pertinentes, non vulgares, quæ ut exscribantur hic, ratio nostri instituti vetat.

D. MATTHIÆ ZIMMERMANNI, PASTORIS
& Superintend. Misenensis

*De Presbyteris Veteris Ecclesie
Commentariolus.*

Annæbergæ. A. C. 1681 in 4to.

CUM quadriennio abhinc Cl. *Zieglerus* eruditum suum de Diaconis & Diaconissis Veteris Ecclesie Commentarium edidisset, atque quandam æmulatione accensus Commentarioli hujus Autor, Presbyteras in theatrum orbis Literati producere animum induxit. Eo igitur consilio, quales Presbyteras Ecclesia Primitiva habuerit, quæ ministræ obierint, an & quomodo ad functiones suas initiatæ fuerint, quæ & quamobrem abrogatæ fuerint, nec non quid discriminis Presbyteris inter & Diaconissas (quas ab *Holstenio* in *Dissert. 1. de locis quibus Concilii Niceni*, *Valesianis* ad Theodoretum Annotationibus & observationibus subjuncta, perperam confundi probat) extiterit, disquisit. Quod dum facit, Scripturæ loca, Patrum dicta, & Canones Ecclesie, in quibus *Πρεσβυτερων* mentio fit, Variorum Autorum, & in *mis Christiani Lupi*, qui e suis ad Tertullianum de Præscriptione Scholiis haud pauca contribuit, observationibus illustrat, Presbyterum occasione etiam ad Presbyteros digrediens, & quæ de illorum mine, dignitate, ordinatione, ætate, numero, officio, sportulis, cetero, & de variis eorundem generibus passim notata reperit, explicat. Antequam autem ad Presbyteras accedit, nonnulla de fœmineo si-
genere præfatur, & in fine dissertationis de *Jesuitissis* per Urbani Bullam extinctis, nec non de *Beguinarum* secta, & variis Fœminæ Ordinibus aliqua subnectit.

CONAMEN NOVI SYSTEMATIS

Cometarum,

adornatum a

Jacobo Bernoulli, Basileensi.

Amstelodami 1682 in 8.

TAB. X. ad A. 11

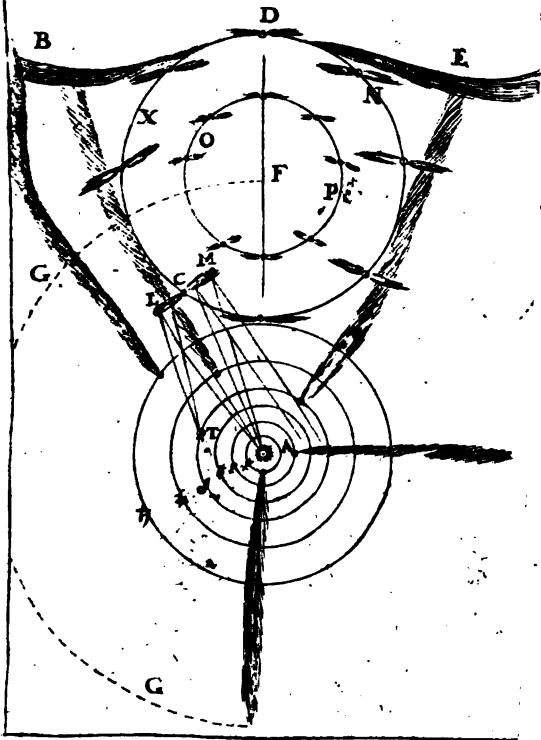

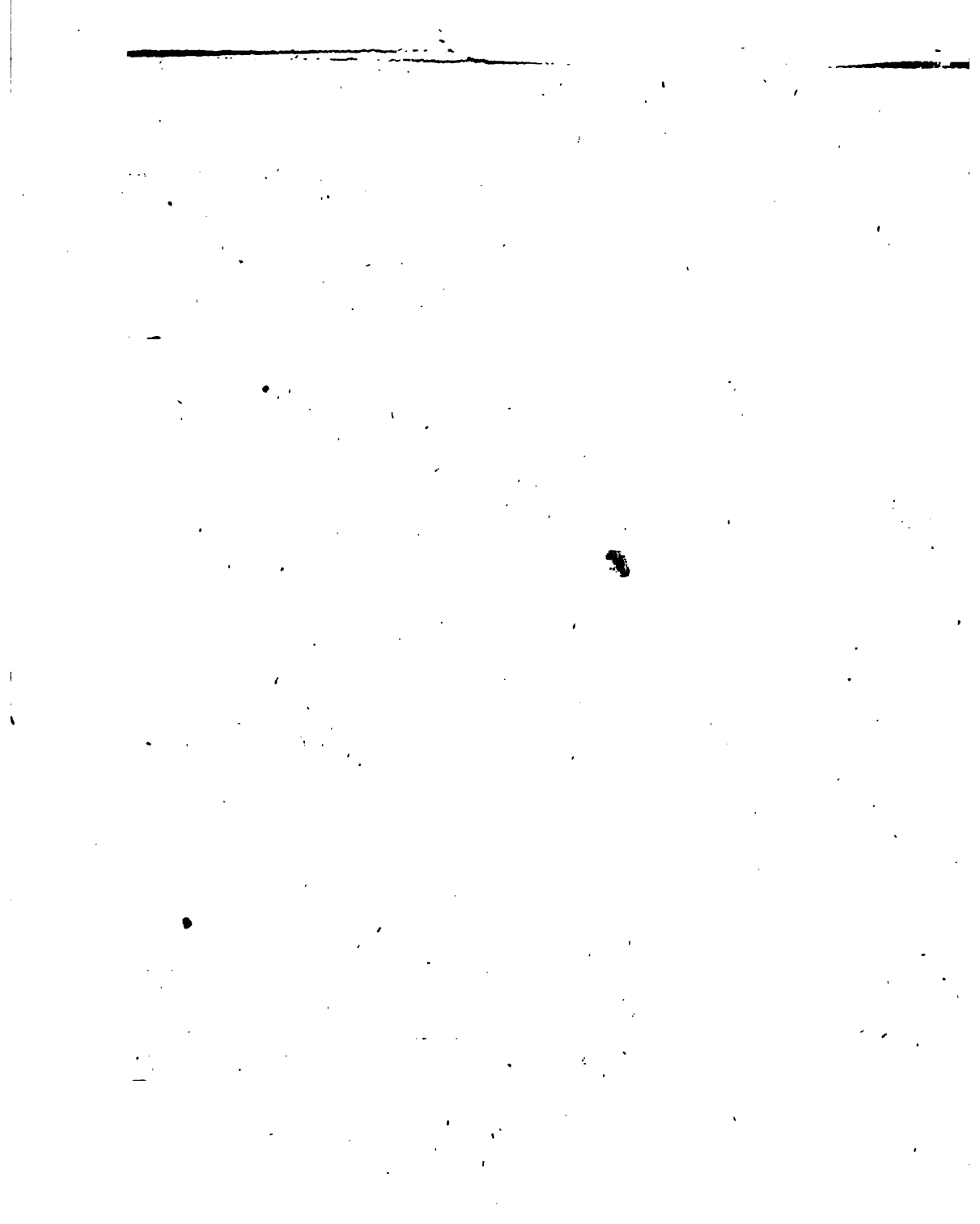

Specioſe de *Æternitate Cometarum* Hypotheſi; non vulgaribus hæc-
 nus verſatz ingeniiſ, *Autor* edito hoc ſcripto *Systema* adornavit;
 quo vago Cometarum motui leges præſcriberentur, eorumque apparitiones non ſecus ac Luminarium Eclipſes poſſent prædici. Paucis itaque de *Ortu & Motu*, quem circularem putat, Cometarum præmiſſiſ; *Locum* ipſiſ, ſpatium intra fixas & Saturnum, 5000 & amplius Semidiametris Orbis Magni (quod ex Parallaxi Orbis annui Fixarum *Hoochia-na* deducit) extenſum, aſſignat.

Suppoſito deinde, cum *Carteſio*, Deum in plurimos Vortices Univerſum hoc diviſiſſe, in centro uniuſcujuſque Fixa collocata, quam circa totus Vortex gyretur. Vorticis noſtri Fixam facit Solem; & propterea *Solarem* nuncupat, in plures orbes ſive concamerationes, pro domicilio Planetarum, ſubdiviſum.

Porro; juxta *Schema* I & II, circa Solem A, primo Mercurii, dein *Tab. X.* Veneriſ, Telluriſ, Martiſ, Joviſ & Saturni Orbes, extimumque *Cometarum*, FG ordinat; & ex hujus puncto F, pluribus peripheriis concentriciſ RH, XN, OP deſcriptiſ, unicuique harum peculiarem Cometam inferit, totamque peripheriarum compagem, *Cometarum Vorticem* appellat.

Ex hoc duplicem Cometis motum, quo partim in *proprio Vortice*, circa punctum F; partim una cum F, a *Vortice Solari* (quod & *Solaris Vorticis* pars ſit *Cometarum Vortex*, & citra hoc nulluſ eorum motu proprio ſemicirculum conficere queat) circa Solem A rotentur, exemplo ſatellitum Joviſ tribuit: Cometæſque adeo, Planetæſ ſecundarioſ puncti F, a primario quodam, ſed ob corporiſ cum exiguitatem, tum immanem diſtantiã incoſpicio, haud dubie occupati, pronunciat. Orbitaſ ulteriuſ Cometicæſ, nec in eodem cum Ecliptica plano, nec æqualiter omneſ ad eam inclinataſ; nec oculum noſtrum neceſſario implicanteſ; aliaſ etiam in ortum, in occaſum aliaſ rotatileſ; centrum vero earum F, vel in, vel prope planum *Æquatoriſ*, Eclipticæve ſtatuit.

Cauda Cometarum producendæ, Solem tanquam ignem, circum-
 fuſoſ Planetæſ perpetuo coquere concipit; unde nunquam non magna exhalationum copia, e Planetiſ ipſoque Sole, *Fig. I.* egreſſa, motu *Vorticis Solaris* ad circumferentiam ejuſdem undiquaque propellatur, ibique a reſiſtentiã ſuperiorum Vorticum BDE ulteriuſ progredi prohibita,

hibita, affluente subinde nova materia, paulatim eondensetur. *F* Planetis supra Saturninis (post Cometis) per aphelium *D* incedent adherere, auctamque accessu novarum exhalationum, dum *C* ad Perigæum defertur, se in modum lati disci, omni ex parte circa ill extendere; ita tamen, ut perpetuo altera disci planities *S*oli obvert Ex quo porro rationem reddere nititur, *cur Cauda perpetuo in pl* *S*oli oppositam vergat? quod videlicet radii *S*olis non nisi ex cita disci parte *LC*, in eodem plano, cum *S*ole & oculo nostro, existent nos in *T* reflectantur; reliquis intra *C* & *M*, aliorum plane reper Porro circa nuperum Cometam, ex confecto æquali motu, bino a lium temporum intervallo, Perigæum medio illo tempore, d. 20 colligit in 0 gr. 20. min. 22; stationem vero observasse se memora Febr. 8. veteri, & arcum a Perigæo ad stationem 99. gr. 51. min.

Unde ad eruendum Cometæ motum proprium, I. quantum apparenti ex (Fig. II) translatione Telluris ab *S*in *I* accesserit, idigulum *ZFY*, investigat, & 1. min. asserit. II. Ex collatione Perigæmetæ Anni 1664, d. 20 Dec. in 20 gr. II: lineam Perigæi *FA*, ad punctum *F*, spacio 16 annorum, evoluto ter *Z*odiaco, 220 gradibus min. promotum; ipsamque revolutionem centri orbitæ cometice 4. diebus 157 fieri colligit. III. constructa Tabella motus Perigæi, pertoque, Cometam circa centrum *F*, intra 50 dies, 1 gr. 17 min. volutum: Ipsum eundem post annos 38, dies 147, in Perigæo fu 12. min. 2, denuo compariturum affirmat. IV. modum Cometæ num ex angulis α *IU*, ζ *IU* &c. Triangulorum *AFI*; ζ *FI* &c. (ζ *UH*, 1 gr. 17 min, pro numero dierum, quos ab *V* ad *H* progre Cometa insumsit, in partes tot æquales diviso) datis angulo ad re *FI*, & Semidiametris *F*, α , ζ &c. indagari posse innuit.

Atque ex hoc Systemate evidentem rationem constare vult, Cur Cometæ

1. Plus semicirculo nonnunquam perlustrant.
2. Omnes aut *E*clipticam, aut *Æ*quatorem, aut utrumque tr
3. Circulos hos omnifariis fecent angulis.
4. Nodum Orbitæ mutant.
5. Oculorum iudicio nec lineam rectam, nec arcum circuli aliquando describant.
6. Alii juxta, alii contra seriem signorum incedant.

7. perigæa non in eodem Zodiaci loco fixa habeant.

8. Quantitate motus diurni variant.

9. Alius alio arcus majores motu diurno emetiatur.

10. Caudam in partem a Sole averfam tendant.

Posse etiam II. duos tresve aut plures, quamvis rarissimi fiat, simul apparere : &

11. 12. reditus eorum, locumque Perigæi prædici.

Claudit argumentum solutio geminæ objectiones, a reditu Cometæ dicto tempore hactenus non observato; & sublata, per talem apocatastasin, Cometarum præsumptio imminentium malorum significatione, petita; cum Examine aliquo Hypotheseos *Hroveliana*,

Ben. Lector : *Dum hac typis exscribebantur, perfertur ad nos 13tia particula Ephemeridum Gallicarum de 25. Maji hujus anni : in qua habetur, Demonstratio physica, falsitatis Systematis Cometici Bernoulliani, per Dn. LaMontre, professorem Mathematicæ Regium &c. quam subjuncturi hic eramus, nisi dispositis jam ad hunc mensem typis, opera typothetarum turbanda fuissent. Interea dum proximus mensis cum Tibi explicet, Ipsi Tibi, qua de Hypothesi hæc videbuntur digerenda, ut post cogitatis Clmi Montrei conferas, relinquimus.*

PHARMACOPOEA PERSICA EX IDIOMATE

Persico in Latinum conversa.

Lutetiz Paris. 1631. in 8.

AUctori qui Persico olim idiomate librum hunc composuit, *Mouzafer Elen Mouhammed el Hoffeni* nomen fuit. Eum vero latinitate donavit nuper montachus quidam Ordinis Carmelitarum Discalceatorum congregationis S. Eliz, Missionarii munere per 15 annos in Oriente functus, *Fr. Angelus a S. Josepho*, Missionarius omnibus in Orientem deinceps profecturis hac operæ in primis consulturus. Nempe cum Christiani nomen Persis ac Muhammedanis aliis exosum valde sit, adeo ut inter decem res immundas speciali lege declaratas (quæ sunt, urina, sterces, sperma hominis & animalis immundi, sanguis fluidus, morticinum, vinum, aqua vitæ & omnis potio inebrians, ius, canis, & infidelis) Christianum quem infidelem vocant, omnium immundorum immundissimum, & præcedentium sordium velut epitomen, censeant, ac a Christianis omnibus non minus, ac nos a carnificis, Judæi, aut peste infecti commercio, abhorreant : dici non pot-

est, quam difficilis Missionariis, inexercitatis præcipue nec dum linguarum peritis, ad Persas aditus sit, ædes pariter ac corda hominibus invidis & quos fugere lege jubentur, occludentes. Ast nulla arte, nullaque industria, tum domus Persarum, tum corda, facilius referari possunt, quam Medicinæ beneficio: ut facili negotio conciliare sibi Persarum animos possint, quotquot medica arte excellunt, miseraque gens non affuescat tantum paulatim Christianis Medicis, spe valetudinis eorum ope recuperandæ, aut recuperatæ memoria, sed & aurem ipsis præbeat de religione differentibus, imo suis eos Doctoribus ac Sacerdotibus ob eruditionem & pietatem præferat, ac velut thaumaturgos veneretur. Tantum ergo Medicinæ in convertendis infidelibus usum cum perspexisset monachus noster, antiqui cujusdam Missionarii, *P. Matthæi a S. Josepho* qui summo studio Medicinæ arcana scrutatus fuerat, quemque verum *Horti Malabarici*, superioribus annis editi Autore ait, exemplo incitatus, juxta Matheuseos studium, quod & ipsum magno Missionariis esse usui fatetur, Medicinam cum Persicæ linguarum exercitio colere atque facere cœpit, idque conatu minime irrito. Ut autem publico, & inprimis Missionariis aliis magis inserviret, præsentibus has superius nominati Persicæ *Compositiones Pharmaceuticas*, in latinum idioma convertit, continentes multa medicamina officinalia Orientalibus cum nostris Pharmacopœis communia, quædam plane singularia, cuncta vero idiomate Persico æque ac Latino nominata, ac secundum ordinem Alphabeti Persici disposita, una cum indice duplici, pharmaceutico nempe, ac Pathologico seu Therapeutico potius. Quamvis autem notis selectis singula capita illustrare, ut quidem in animo habuerat, Romam ad officium Prælectoris Linguarum Orientalium in Seminario S. Pancratii vocatus, non potuit, Specimen tamen aliquod notarum operi subjunxit, ponderum explicationem, ac nonnullorum simplicium magis descriptiones egregias & accuratas continens.

Non prætermittenda etiam est Fr. Angeli a S. Joseph in præfatione Pharmacopœæ Persicæ facta (p. 38.) digressio Critica, circa errores & errores in versione Persica Sancti Evangelii, qua usus est *Brianus Waltonus in Bibliis Polyglottis*. In ea enim ostendit Autor, errores aliquos ejus versionis a Briano Waltono & Annotationum Autore Thoma Gravio observatos quidem, alios tamen nimis officiose excusatos. Unde ambigit, quis magis reprehendendus sit, an anti-

quus

quus Interpres Perficus Simon Filius Joseph; an Latinus Interpres versionis Perficæ Samuel Clericus; an Compiler ipse Waltonus; an auctor Annotationum Thomas Gravius trium illorum, ut loquitur, advocatus. Etenim Simon idiota haut dubie & incautus, Schismaticorum Orientalium more, vulgarem duntaxat rudioremque patris dialectum callens, in fœdos errores facile lapsus est. Specimina eorum sunt:

1. Spiritum S. *Gi-oun pak*, i. e. animam puram absolute vocat, effingens verbum Matth. 28. *In nomine Patris, & Filii, & anime pure.* Sæpius autem eundem terminum simul cum Arabica voce copulat, videlicet *ROUH EL QODOS* (p. 39.) Samuel Clericus *Gi-oun* vertit non animam, sed mentem. Waltonus putat, *ισοδύναμα* mentem puram, & Spiritum S. Gravius annotat, *Gi-ounpack*, purum Perficum Spiritus S. nomen ab Interprete cum Arabica appellatione Perfis familiari *Roub el qoudous* sæpe conjungi (p. 44.) Sed monet Methaphraustes Pharmacopœæ, nec Christianos Orientales (si forte rusticos excipias) unquam personam Spiritus S. appellare Perfice aut Turcice *Gi-oun pack*, sed Arabico nomine *Roub el qoudous*, nec Perfæ Auctores ullos nomen *gi-oun* seu animæ, absolute DEO tribuere, & in Lexico Perfico Golii alibique *Gi-oun* reddi animam sensitivam. Hinc non immerito Simonem haberi Schismaticum aut hæreticum circa Spiritus S. divinitatem (p. 42.)

2. Luc. X. p. *Schust-gab* baptismum vocat, cum id nomen baptismi locum seu baptisterium significet.

3. Joh. V. *Sicut Pater habet vitam in semetipso;* sic exprimit, *sicut Pater vitam in persona fermenti sui habet.*

4. Matth. c. 28. Christi mittentis Apostolos verba, *docete, baptizate in nomine Patris*, exprimit: *baptizate h. e. aqua adbibita idololatriæ seu ignicolæ facite.* Scilicet non solum Mohammedanis familiaria sunt scommata, quibus Christianos vocant Infideles, Idololatrias aut pyrolatrias, sed & ipsimet Christiani sub jugo Mohammedico ex pusillanimitate, Turcam, aut Perfam allocuturi, Tu es Musulmannus (Fidelis) inquit, & ego infidelis. Tales ergo appellationes ab hostibus impolitæ Christianorum innocentæ, in Interprete Scripturæ ferendæ non sunt. Cum ergo Perfica ista versio stilo & idiome vili obsoletoque, vocibus indignis ac nugatoriis scripta sit, narrat Auctor, Missionarios illam Perfæ peritiorum manibus non porrigere, ne aut scandalum aut cachinnos excitent.

**GENNADIUS DE PRÆDESTINATIONE, LA-
nitate donatus & Commentariis illustratus a Carolo Li-
bertino, Societatis Jesu Sacerdote,**

Vratislaviz A. 1681 in 4.

DUx nimirum hujus Libelli sunt partes. In prima legitur Te-
Græcus Gennadii, illius scilicet, qui alias Georgius Scholarius
tur, altero Gennadio, Presbytero Massiliensi, integri circiter mille-
spatio, cum currente seculo XV. Patriarcha Constantinopolitanus
ris, junior; Et versio latina Caroli Libertini; nulla prorsus mentione
ta similis versionis, quam Federicus Morellus antehac adornav.
Parisii edidit A. 1618, adeo ut novo huic Interpreti atque Editori ca-
gisse videatur, quod Philippus Labbe, Societ. J. Theologus, in descri-
ne hujus Gennadii, aliis accidisse notat; ab iis nimirum hanc inter-
tionem atque editionem observatam non fuisse. In secunda vero
subjiciuntur Notæ Caroli Libertini, scopo Autoris prudenter in or-
bus conformatæ. Cum enim ille duplici consilio hunc libellum ex-
rit, primum quidem, ut contra Atheos & Epicureos, autoritate Ge-
dii ejusque rationibus, assereret providentiam divinam; deinde ut si-
tiam mediam, quam sæctum alias Societatis Jesu vocant, antiquior
Scriptoribus incognitam non fuisse probaret; occupatus fuit non
circa voces, quam res ipsas, declarans assertiones Gennadii de provi-
tia Dei, easque firmans magis magisque; scientiam vero mediam et
imo ex ipso Augustino per excursionem part. 2. p. 33. seqq. deducere.
fus, lectu in toto hoc Commentario, etiam apud Nostros, si paucas de
destinatione sub conditione meriti dictiones excipias, non indignu-
JO. PICI MIRANDULÆ EPISTOLARUM LIBRI

*recensus & illustratus a Christoph. Cellario Smalcaldensi
prostat Cize & Jenæ apud Jo. Bielck. Bibliop. Jen. A. 1682 in 8.*

Illustris & consummatissimi viri Jo. Pici Mirandulæ epistolas
tatis suæ viros clarissimos scriptas, & Lutetiz, Venetiis & Basileæ
non sine mendis recusas, nuperrime recensuit & emendavit claris-
Vir Christophorus Cellarius. Præmisit singulis epistolis argumen-
mam, & plerisque etiam notas breves addidit, ut autores atque
ad quos subinde, dubie plerumque & obscure, provocat, non igitur.
Sub calcem illarum, præter indicem, clarissimorum virorum
monia, quibus laudes Pici Mirandulæ illustrantur, adjecit.

Fig. 1

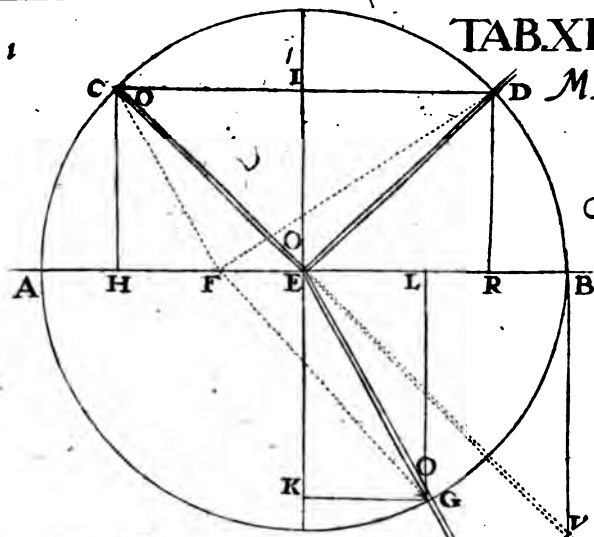

Fig. 4

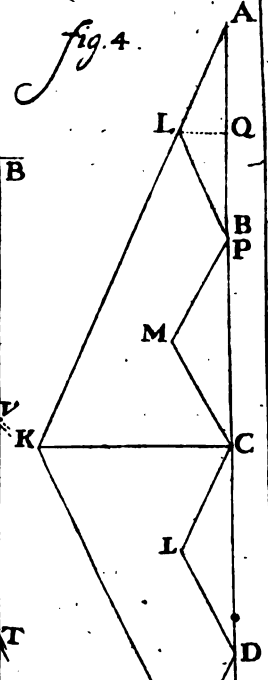

Fig. 3.

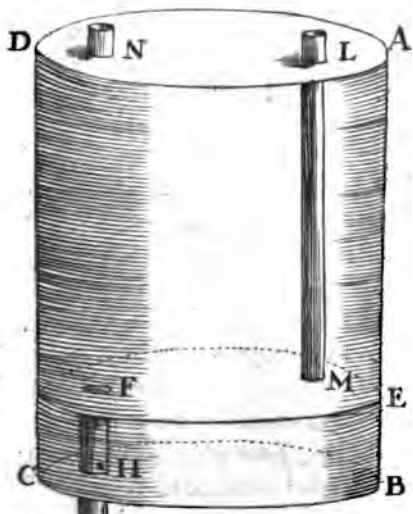
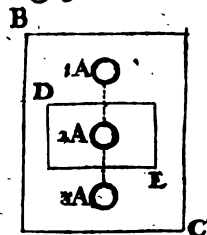

Fig. 2.





UNICUM OPTICÆ, CATOPTRICÆ,

& Dioptricæ Principium

Autore G. G. L.

Hypothesis primaria his scientiis communis, ex qua omnis radio-
rum lucis directio Geometricè determinatur, hæc constitui po-
test: *Lumen a puncto radiante ad punctum illustrandum pervenit via
omnium facillima; que determinanda est primum respectu superficierum
planarum, accommodatur vero ad concavas aut ad convexas, confide-* TAB. XI
rando earum planas tangentes. Non tamen hic rationem habeo qua- Fig. L
rundam irregularitatum, fortasse locum habentium in generatione col-
lorum aliisque phænomenis extraordinariis, quæ in praxi Optica non
attenduntur.

Hinc in Optica simplici, radius directus a puncto radiante C ad pun-
ctum illustrandum E pervenit via brevissima directa, eodem nempe
manente medio, id est in linea recta CE.

In Catoptrica angulus incidentiæ CEA & reflexionis DEB sunt aqua-
les. Sit enim punctum radians C, illustrandum D, speculum planum AB:
quæritur punctum speculi E, radium ad D reflectens. Dico id esse tale,
ut tota via, CE + ED fiat omnium minima, seu minor quam CF + FD,
si nimirum aliud quodcunque speculi punctum F fuisset assumptum.
Hoc obtinebitur, si E sumatur tale, ut anguli CEA & DEB sint æqua-
les; ut ex Geometria constat. Hac demonstratione usi sunt Ptolemæus
& alii veteres, extatque tum alibi, tum apud Heliodorum Larissæum.

In Dioptrica finis complementi, EH & EL, angulorum incidentiæ
CEA, & refractionis GEB, servans eandem semper rationem, qua est
reciproca resistentiæ mediolorum. Sit IE aer, EK aqua, vel vitrum, vel
aliud medium densius aëre; punctum radians in aere C, punctum illu-
strandum sub aqua G: quæritur, qua via radiet illud ad hoc; seu quod
sit punctum E in superficie aquæ AB, radium a C emissum refringendo-
mittens ad G. Hoc E sumi debet tale, ut via sit omnium facillima.
Jam in diversis mediis viæ difficultates sunt in composita ratione & lon-
gitudinis viarum, & resistentiæ mediolorum. Sint rectæ m & n repræsen-
tantes resistantiam respectu luminis, illa aeris hæc aquæ; erit diffi-
cultas viæ ad Cad E, ut rectangulum sub CE & m; a E ad G, ut rectan-
gulum sub EG & n. Ergo ut difficultas viæ CEG sit omnium mini-

ma, debet summa rectangulorum CE in m + EG in n esse omnium possibilium minima, seu minor quam CF in m + FG in n ; sunt puncta F alio præter E quocunque. Quæritur E. Cum ergo puncta C & G iter recta AB, data sint positione, ideo rectas datas ad planum perpendicularares, vocabimus, CH, c ; & GL, g ; ipsam autem HL, b , etiam datam At quæsitam EH vocabimus y , erit EL, $b - y$, & CE, $\sqrt{cc + yy}$, quam vocabimus p ; & EG erit $\sqrt{gg + yy - 2by + bb}$, quam vocabimus q .

Debent ergo $m\sqrt{cc + yy} + n\sqrt{gg + yy - 2by + bb}$ (seu $mp + nq$) esse omnium possibilium similiter enuntiandarum quantitatum minimæ & ut talis fiat, quæritur y . Ex mea methodo de maximis & minimis, quæ super omnes hactenus notas calculum mirifice contrahit, primo statim obtutu, sine ullo propemodum calculo patet, fore $m q y$ æqual. $n p$, $b - y$ seu np ad mq , ut y ad $b - y$, seu rectangulum CE in n ad rectang. EG in m , ut EH ad EL. Ergo positis CE & EG æqualibus, erit, n resistanti aquæ respectu luminis, ad m resistantiam aeris, ut EH sinus complementi anguli incidentiæ CEA in aere, ad EL sinum complementi anguli refractionis GEB in aqua; seu sinus complementi erunt in reciproca resistantiæ mediorem ratione, quod asserabatur. Itaque si EL uno exemplo vel experimento reperiatur esse duarum tertiarum ipsi EH, erit & in aliis omnibus, ubicunque C & G sumantur, illud in aere hoc in vitro. Si E in aere & G sub aqua; erit EL, $\frac{2}{3}$ ipsius EH circiter.

Reduximus ergo omnes radiorum Leges experientia comprobata ad puram Geometriam & calculum, unico adhibito principio, sunt a causa finali, si rem recte consideres: neque enim radius e C egrediendo consultat, quomodo ad punctum E vel D vel G pervenire quam facillime possit, neque per se ad ipsa refertur; sed Conditor rerum ita creavit lucem, ut ex ejus natura pulcherrimus ille eventus nasceretur. Itaque errant valde, ne quid gravius dicam, qui causas finales cum Cartesianis Physicis rejiciunt, cum tamen præter admirationem divinæ sapientie pulcherrimum nobis principium præbeant inveniendi earum quorundam proprietates, quarum interior natura nondum tam clare cognita est, ut causis efficientibus proximis uti, machinasque, quas conditor ad effectus illos producendos, finesque suos obtinendos adhibere explicare valeamus. Intellegimus etiam hinc veterum meditationes in his quoque rebus non adeo esse contemnendas, ac hodie quibusdam

videtur. Nam mihi valde verisimile fit, summos Geometras, *Snellium* & *Fermatium*, versatissimos in veterum Geometria, methodum, qua illi usi erant in Catoptrica, ad Dioptricam traduxisse. *Snellii* sane theorema, quod ex ejus tribus Opticæ libris ineditis affert V. Cl. *Isaacus Vossius*, suspicor simili fere methodo (licet non tanta opinor, quanta hic usi sumus, calculi facilitate) repertum fuisse. Ex nostro enim statim sequi, sic ostendam. Circulus CBG, centro E radio EC vel EG describatur, hujus in B tangenti productæ occurrant CE in V, & EG in T. Sic oculus in C. objectum quod sub aqua videtur in T, & punctum T apparebit esse in V, quia per lineam rectam CEV videre nobis videmur, cum tamen videamus revera per fractam CET, patet EV esse secantem anguli incidentiæ CEA vel ei æqualis VEB; & ET esse secantem anguli refractionis GEB. Sunt autem, ex nota trigonometriæ propositione, secantes reciproce ut sinus complementi, ergo directe EV ad ET, ut EL ad EH, seu (per theorema nostrum) ut m ad n . Ergo oculo C existente in alio medio quam objectum T, erit radius in medio objecti (aqua) apparens EV, ad radium in medio objecti (aqua) verum ET, ut m resistantia (aeris) medii oculi ad n resistantiam (aquæ) medii objecti. Quæ ratio cum semper sit eadem, iisdem manentibus mediis, ideo ratio inter radium verum ET & apparentem EV, semper eadem erit, quod erat theorema *Snellianum*.

Eodem modo ratio EL & EH sinuum complementi angulorum refractionis & incidentiæ, cum nobis sit reciproca resistantiæ mediorum, semper eadem erit: quod est Theorema *Cartesianum*, licet de resistantia mediorum diversa nostris, imo contraria senserit *Cartesius*. Quare non abs re Cl. *Spleissius* vir in his quoque studiis versatissimus animadverso hoc consensu conclusionum, dubitat annon *Cartesius*, cum in Batavis esset, viderit Theorema *Snellianum*; notat enim solenne ipsi fuisse præterire nomina autorum, & exemplum affert Mundanorum Vorticum, ad quos *Jordanus Brunus* & *Johannes Keplerus* ita digittum intenderint, ut tantum istud vocabulum ipsis desuisse videatur. Accedit, quod *Cartesius* Theorema hoc suum proprio Marte demonstraturus in magnas incidit salebras: quoniam enim videbat radium CE ex ære in aquam delatum, ibi refringi in EG, & ita versus perpendiculararem EK, adeoque illi radio similiorem reddi, cujus fortior est actio, nempe perpendiculari; suspicatus est, eum minus resistantiæ invenire in aqua, vel in vitro, quam in ære. Cum tamen supponendo contra-

TAB. XI.
Fig. 2.

rium, quod multo magis rationi contentaneum est, adhibite nostro cillinz vix principio, ad eandem conclusionem perveniat. Un recte collegit *Fermatius*, *Cartesius* non reddidisse veram theoremata sui rationem. Similitudo quoque, qua illustrare conatur explicatnem suam, parum apta est. Sit in *fig. 2* globulus *A* super tabula pol *BC* procurrens in loco *1A*: is in medio occurfu offendat partem tab *læ DE*, tapete instratam, ubi curret tardius in *2A*. Eodem igitur modo putat vitrum aliudve corpus solidum minus morari radios luc quam aerem, qui sit magis villosus. Sed (ut taceam & aquæ par satis molles esse secundum ipsum *Cartesium*) sufficit considerare globulum, ubi ex *2A*, tapete *DE* superato, rursus ad partem tabi Politam in *3A*, pervenit, ibi non recuperare priorem celeritatem quam habebat in *1A*, antequam tapetem offenderet: cum tamen dius lucis ex medio magis resistente in medium minus resistens, pri simile, rursus ingressus, priorem statum recuperet, & posito duor mediorum similium, primi & ultimi, superficies (illius emittente hujus recipientem) esse planas parallelas, Directionem recip per refractionem posteriorem illi parallelam, quam habuit ante orem.

Videtur tamen modus, quo *Cartesius* reflexionem pariter ac refractionem lucis, ad imitationem motus aliorum corporum explicat, genio ejus dignus, nec rejiciendus, sed tantum emendandus. N quod ad reflexionem attinet, prius explicandum ipsi erat, cur globus aliquis ut *l*, secundum perpendicularem *IE* incidens in planum *AB*, de reflectatur; videmus enim, aliqua corpora, ut mollia, non æque flecti. Cujus reflexionis vera causa est Elastrum vel globi, vel plani utriusque; nam cedit nonnihil planum Elasticum, ut videmus famembranam tensam, vel vesicam inflatam, lapillo incidente, & dem cedit tanto magis, quanto fortior erit ictus; eoque majore vi restituens, id quod inciderat, ea qua venerat via & celeritate re. Quanquam enim *Cartesius* hanc reflexionis explicationem jam tempore a quibusdam allatam, ferre noluerit, ut patet ex Epistolis: die tamen rationibus atque experimentis extra dubium positis. Cum ergo globus veniat ex *C* ad *E* recta *CE* in *Fig. 1*. motuque inde composito ex duobus, horizontali ut *CI* vel *HE*, qua venit *CH* ad *IE*, & perpendiculari, ut *CH* vel *IE*, qua venit ex *CI* ad

Introque incipiente a C, terminante in E, & ejus in E venientis con-
tuiti horizontali ex CH versus IE in recta CI vel HE, non opponatur
sed parallela sit superficies AB, ideo celeritatem pariter & directionem
motus horizontalis illibatam retinebit, & quantum temporis infum-
sit, ut veniret ex CH ad IE, infumet etiam, ut veniat ex EI ad RD; posi-
tis intervallis inter CH & IE, item EI & RD æqualibus. Verum mo-
tus perpendicularis, quo venit ex CI ad HE, retenta celeritate, in con-
trariam directionem vertetur, ut temporis tantundem infumat, quo
revertatur ex ER ad ID, cum ergo sit ER æqualis ipsi EH, & RD ipsi
CH, Triangula CHEDRE similia & æqualia erunt, adeoque angulus
DEB angulo CEA æqualis. Omnia hæc clariora erunt, si fingamus
regulam CID superficiem AB parallelam servato parallelismo per CH,
DR ipsi AB impingere in HR, dum interea globus in ipsa regula CI fer-
tur a C ad I, unde revera totus compositus globi motus erit in diagonali
CE; regula autem CID repercussa a superficie solida AB, eadem cele-
ritate & via qua venerat redibit, & æquali tempore iterum veniet in CID,
dum interea globus continuato in regula motu eadem celeritate perre-
xit, & proinde eodem tempore pervenit ex I ad D, per ID æqualem ipsi
CI, nam manente eadem celeritate æqualibus temporibus æqualia spatia
percurruntur, itaque globus motu composito ex proprio super regula,
per ID, & motu ipsius regulæ per EI, redeuntis scilicet ex HR in CD,
feretur ex E in D per rectam ED.

Pro refractione explicanda considerandum est, Medium magis
resistens lumini (sine opacitate tamen) illud esse videri, quod magis
impedit luminis diffusionem seu distributionem per plures mediæ par-
tes, idque dici poterit minus illuminabile, luminis enim natura se
diffundere nititur. Contra, quanto magis lumen æquabiliter partes
mediæ, quod illuminat, afficiet, aut quo pluribus insensibilibus loci il-
luminati particulis suam vim communicabit, eo medium magis erit il-
luminabile, minusque lumini resistet. Unde quo partes mediæ lumi-
ne affectæ magis sunt solidæ & exiguæ, aut minus inter se pro alia he-
terogenea materia a lumine nihil patiente, spatii relinquunt, eo ma-
gis illuminatum esse dicetur medium. Verum constat ex Me-
chanicis principiis, eundem ictum pluribus corporibus simul impres-
sum, minorem singulis vim dare, quam si uni eorum fuisset inflic-
tus; ideo fiet, ut in medio magis resistente diffusioni luminis, seu secun-

dum pauciores partes affecto, singulæ partes tanto fortius afficiantur; in magis illuminabili plures, sed debilius, impetuque impresso largiuntur. Assumendo jam modum globuli loco radii, & ponendo globulum ex G venientem in E, ibi in medium incidere, quod celeritatem ejus seu impetum retardet, proportionem si lubet sesquialtera, ergo si tempore unius scrupuli venit a G ad E in priore medio KE, idem in novo medio EI tempore unius scrupuli & dimidii venit ab E in C, posito EC & GE esse æquales, ubicunque demum sit C. Sed cum celeritati horizontali, in GK, LE & parallelis exercitur, sub primum ingressum globuli in novum medium EI seu in ipso puncto E, superficies mediorum separatrix AB non obstiterit, (hanc enim motus horizontalis LEH tantum radit) in ipso autem primo ingressu momento, seu in puncto E, (globulum considerando indefinite parvum instans puncti, ut & radii solent quasi sine latitudine spectari) statim determinanda sit linearum CE inclinatio: ideo talis statim initio assumenda est, & respectu motus horizontalis eadem maneat velocitas, & qualis in initio ingressus in novum medium assumpta est, talis in eo manet. Ergo globulus, qui dum iret in medio priore a G ad E, abolverat scrupulo temporis horizontali directione intervallum GK vel LE (inter GK & KE) is nunc scrupulo uno & dimidio temporis, quo ire debet ab E ad C, abfolvet in eadem horizontali directione intervallum EH vel HC (comprehensum inter EI, & HC) quod debet esse sesquialterum prioris LE; quia eadem manente velocitate horizontali, (quam momentum refractionis non immutat,) spatia sunt ut tempora, est ergo *EL ad EH, in ratione directa temporum, seu reciproca celeritatum, seu reciproca resistentiarum*, ostendimus enim in casu luminis a resistenti medii diffusionem impediens velocitatem seu impetum pro resistenti crescere, & pro majore diffundendi sui facilitate in singulis partibus languescere: Contra radium vim suam atque adeo directionem recuperare, cum iterum in medium venit, ubi minor diffusio est, pluresque radii in pauciores partes impellendas impenduntur, quam recuperationem *Cartesius* sua tapetis vel alterius corporis villosi comparatione explicare, ut supra monuimus, non potuisset.

OCCULTATIO PALILICII
Anno 1681, die 1 Januarii vesp. st. n. observata
GEDANI

a JOHANNE HEVELIO.

EAdem die, cum Cometa a me observaretur, simul feliciter, & quidem accuratissime Palilicium a Luna gibberosa ad oppositionem tendente observavi tectum, quod phænomenum, ut rarissimum est, sic meretur probe notari. Cum primis quia non solum punctum ipsius immersionis, sed & ejus emersionis admodum præcise deprehensum est: prout subsequens observatio & delineatio ostendit.

Hor.	/	//		
6.	47.	o	Palilicium distabat a confinio locis & umbræ tanto spatio, quanto M. Christi removetur a limbo Lunæ inferiori.	
7.	37.	o	Stella occultata est ad mare Syrticum, sub insula Cercinna, alto Capite Andromedæ	o / 50. 32.
7.	46.	o	Altitudo capitis Andromedæ observatæ	49. 24.
7.	49.	30.	Eadem altitudo captæ.	48. 55.
8.	46.	o	Palilicium rursus affulsit ad inf. Majorem Maris Caspiæ. Transit itaque via ejus itineraria, ratione Macularum Lunarium, per Mare Syrticum, M. Athos, sub inf. Lemnos, per Montem Didymum, sub Sinu Atheniensi, per Fretum Ponticum, atque insulam Majorem Maris Caspiæ.	
8.	51.	o	Altitudo Capitis Andromedæ extitit.	40. 22.

EADEM OCCULTATIO PALILICII
Coburgi in Arce Saxonica, Ehrenburgi
observata

a GOTHOFREDO KIRCHIO.

Tempus secundum horologium ambulat.			Altitudines.			Tempus ex altitudinibus deductum.		
H	/	//	Gr.	/		H	/	//
6.	40.	0			Palilicium per tubum 2 ped. non procul a Luna spectabatur, nudis oculis vero jam inconspicuum erat.	6.	49.	0
6.	50.	0			Nondum oblecta erat Stella.	6.	59.	0
6.	54.	0			Palilicium, extremum Sinus Sironis, & margo inferior Montis Sinai, eandem constituebant lineam rectam.	7.	3.	0
6.	56.	0			Stella a Luna jam erat tecta, & tam per tubum 4 pedum, quam decempedalem, inconspicua.	7.	5.	0
7.	8.	0	16.	0	Altitudo Lucidæ Lyræ.	7.	16.	12
7.	10.	0	15.	35	Eadem altitudo.	7.	19.	56
7.	12.	30	15.	25	Rufus capta.	7.	21.	28
7.	46.	0			Stella nondum affulgebat.	7.	55.	0
7.	57.	0			Stellam nondum conspiciere potuit.	8.	6.	0
8.	0.	30			Stella egressa erat, & distantia ejus a margine Lunæ occidentali tanta erat, ut exitum circa Hippoc. Montes ante 2. vel 3. min. factum esse existimarem.	8.	9.	30

EXCERPTUM EX COLLECTIONIBUS PHILOSOPHICIS, Anglicis no. 2. 1681. novum genus lampadis a ROB. BOYLE Armigero inventum exhibens.

Figuræ Explicatio.

ABCD Receptaculum est, ex orichalco paratum ac probe confer ruminatum. BCE,

BC, EF Duo hujus vasis fundi.

FG Tubus, dictis fundis impactus, cujus apertura majorem vasis capacitatem FA spectat.

H Foramen in tubo FG, duos inter fundos BC & EF conspicuum

I aliud foramen in tubo FG, cui canalis IG impactus ad G inflectitur.

PP Vasculum, recipiendo Lampadis elychnio inserviens.

LM Tubus angustior, utrinque patens operculo AD ad L & fundo EF ad M infixus, ut hujus beneficio externus aer spatio, binis fundis EF & BC intercepto, communicetur, nec tamen in vasis cavum AF illabatur.

N. Tubus brevior, foramini operculi AD impactus, per quem oleum in cavum vasis AF infundi queat, subere postmodum probe claudendum.

Hæc quo impleatur machina, orificium G tubi IG conformi & longiore claudendum est paxillo, ut & L tubi LM. Quo facto instillatur oleum per tubum N, statim quoque exactius obturandum: Duo autem illa; sc. G. & L recludenda sunt. Atque sic oleum per canalem IG ad vasculum annexum P fluet, & hoc eo usque implebit, donec superficies illius in eodem cum foramine H horizontis plano constituatur.

Atque jam nullo negotio deprehenditur, Lampadem sic adornatam omnibus illis incommodis vacare, quibus Cardani est obnoxia.

Nam (1.) in illam aer non cum impetu & confertim nimis influit, sed ubi oleum in PP a flamma eo usque consumptum est, ut ejus superficies infra foramen H descendat; ex cavo AF aliud oleum sensim in PP defluit, propterea, quod spatium in ventre AF ab hujus destillatione relictum, aere externo facile repletur, utpote qui per tubum LM & foramen H in cavitatem AF penetrat.

(2) Aer in cavitatem AF contentus, calore aliquali si attenuatur, multum olei expellit; quo ipso Lampas Cardani facile extinguitur: ast hic oleum expulsum æque in locum fundo geminato intereceptum, ac in receptaculum PP derivatur. Quoniam verò spatium hoc inter duos fundos, utpote amplius, vices vel tricies plus olei quam vasculum PP recipit, contingit, superficiem olei vices aut tricies minus in hoc receptaculo ascendere, quam si omnè oleum eo fuisset delatum. Quare replendæ huic lucernæ dum instillatur oleum, tubus L satis exacte obstruatur, quo sc. inter duos fundos BC & EF existens aer, dum nul-

lum exitum invenit, impediatur, quo minus oleum spatium hoc implere queat, quod alias, si L. apertum relinquitur ad oleum, quod ab aeris, intra cavitationem AF contenti, rarefactione propellitur, recipiendum est idoneum.

(3) Quia æqualem semper distantiam a flamma oleum servat, ellychnium non facile consumetur.

(4) Novum oleum lampadi huic infundi potest eam haud movendo aut extinguendo: quatenus saltem occludi G & L, oleumque per N infillari debet, prout ab initio dictum.

Et quamvis lampas hæc non omnibus illis usibus inferviat, qui ab experimentis illis variis, a Dno. Hooke editis, expectari poterant: nihilominus egregiæ utilitatis æstimari debet, ideo quod facile & parvo pretio comparari queat & pro usibus ordinariis commoda satis sit.

HYPOTHESIS DE STRUCTURA MUSCULI, & ejusdem contractionis ratione,

prælecta Londini, in Theatro Chirurgorum a D. CRONE:

ex iisdem Collectionibus Anglicanis pag. 22. seqq. excerpta.

POSTquam monstraveram, & pluribus comprobaveram modum musculi per hujus fibras tantum fieri, & fibram quamlibet carnosam gaudere vi se contrahendi: hypothesin proponebam de structura fibræ carnez, siquidem robur totius musculi nihil aliud, quam aggregatum contractionum singularum fibrarum est. Atque hoc quidem faciebam pro ulteriori explicanda hypothesi, Anno 1664 impressa typis, & super experimentum, paulo ante ejus gratia coram Regia Societate factum, fundata. In scripto hoc dum asserebatur, musculum, quando contrahitur, pari ratione ac vesicam flatu distentam intumescere, huncque ad elevandum pondus ingens satis potentem esse, juxta experimentum Societati exhibitum; objectio emergebat, nullam ejusmodi notabilem intumescantiam in musculi ventre conspici; cui ut satisfaceret & dogma prædictum clarius explicaretur, hæc adjiciebam.

Nimirum (1.) Supponebam, quamlibet fibram carneam, nempe AEF, ex infinitis & exilissimis globulis seu vesiculis constare; quas commodioris doctrinæ gratia per diversa exigua triangula exprimo, v. g. in dicta fibra ALB, BMC, CLD, DOE, hiantia ad se invicem in apicibus A, B, C, D, E.

TAB. XI.
Fig. 4.

2. Non

2. Non tantum supponebam, sed probare conabar, cujuslibet musculi succum nutritium, ab arteria hujus profusum & extravasatum intra illius fibras copiose ferri, seu vibratione cordis appulsum his insinuare se, & alii cuidam liquori, quem intra eas offenderet, commixtum per tunicam cujuslibet globuli aut vesiculæ hujus cavitatem subire. Pariter, a qualibet nervi intra musculum ramificatione alterum materię genus, priore fluidius & activum magis, deponi, hocque cum sanguine mixtum quamlibet fibræ penetrare vesiculam, ambo autem agitatione, & ebullitione aut effervescencia perpetua, quæ cum Calore Nativo, qui causa partim, partim constans, adjutor hujus, motus est, illudque præstat, quod vitam propriam cujuslibet animalis, quamdiu hoc superstes est, vocamus, globulos hosce semper servat turgidos. Quomodo succus ille ingrediatur, suasque particulas effectas denuo ad massam sanguineam, per diaphoresin eliminandas, ableget, singulisque momentis novas suppetias recipiat, itidem uberius in nominatis prælectionibus declarare satagebam.

3. Per agitationem memoratam assereram, quamlibet vesiculam ALB, BNC, &c. plus aut minus, quamdiu animal vita aut calore gaudet, distendi.

4. Robur, aut, energia hujus distensionis, pro contrahenda fibra AF, aut in semetipsam, ab utraque extremitate A, & F, aut, si A firmum existat, ab F, sicque elevando aliquod pondus ab F ad E, vel membrum quoddam, v. g. Biceps brachium, & manum C, olim demonstrabatur in allegatæ chartulæ fig. 1. & in experimento quodam, quod Ephemoridibus Societatis insertum.

5. Per quatuor has vesiculas indigitatæ respondeo objectioni, quæ contra Principia, in dissertatione supposita, erat mota, atque evinco, fibram AF (& sic reliquas totius musculi) dum pondus ab F ad E attollit, non tanquam unam & continuam vesicam AKE se a C ad K dilatare, sed innumerabiles has vesiculas singulas ad levissimum & imperceptibile tantum spatium distendi, ac nihilominus in pondere ab F ad E levando, eundem præstare effectum. Ponamus exempli loco quatuor vesiculas: quælibet earum a Q ad L inflata, omnes simul pondus F puncto E, æque adducent, ac una major a C ad K tumefacta; cujus propositionis demonstratio facillima est. Quoniam enim tam quatuor parvæ vesiculæ ALB &c. quam major AKE ante distensionem totam

bram AF formabant, si æqualis intumescencia tam in una minore, quam in majore, concipiatur: angulus BAL æqualis erit angulo EAK & angulus ALB angulo AKE, & cuncta parva triangula æque ac primum ALB, ac majus AKE pariter sibi erunt æqualia lateraque sibi proportionalia habebunt, quod de ALQ. & AKC. quoque concludendum. Nam quamdiu AKE haud intumescit, punctum E profundius erit, sc. in F; similique ratione ALB, si non distendatur, punctum B necessario profundius, v. g. in P, erit: Unde etiam, quia AP æqualis est lineis ALB & linea AF lineæ AKE, ex hypothesi, ideo uti se habet ALB ad AKE, ita se habebit AP ad AF, ALB autem se habebit ad AKE, quemadmodum AB ad AE. Si itaque a Proportionalibus AP, AF æquales proportionales AB & AE, tollantur, Remanentes BP & EF, pariter erunt proportionales: at Lineæ ALB ex supposito quarta pars sunt linearum AKE, adeoque BP est quarta pars lineæ EF. Hinc quælibet trium reliquarum vesicularum minorum quartam ponderis partem attollet, & per consequens quatuor quartæ, æquales EF simul elevabunt pondus integrum ad eandem altitudinem cum majore AKE, hocque per unam quartam distensionis, cum probatum fuerit QL esse quartam partem lineæ CK. Jam si in una fibra loco quatuor vesicularum harum 4000 supponamus, hæc elevabit idem pondus per spacium EF cum quadrimillesima intumescencie portione, & porro cum quadringentesima millesima parte, &c.

6. Atque his suppositis, prolixius declarabatur (1) Ratio circulationis sanguinis in singulis musculis, & quid horum motibus illa conferat: (2) quid perspiratio ex quolibet musculo hic præstet: (3) quod intumescencia quædam in qualibet muscoli contractione subfit: (4) quomodo quilibet musculus, dum contrahitur, durior atque compactior evadat: (5) cur quilibet musculus suo antagonista opus habeat: (6) cur in paralyfi aut vulnere unius lateris, antagonista ille mox convellatur: (7) cur in fracturis musculus volvatur sursum; (8) cur in animalibus recens mactatis, quamdiu horum caro adhuc calet, adeo multi insultus & contractiones musculorum observentur: & (9) cur musculus per medium dissectus versus utramque sui extremitatem convellatur. Hæc similiaque in Prælectionibus illis fusius exponere conabar, per modum tamen hypotheseos saltem non vero quod crederem, me verum motus animalis mysterium reperisse, cum mihi fere persuaserim, neminem

naquam explicuisse aut explicaturum vel hoc, vel ullum phaenomenon secundum veram naturæ methodum atque ductum.

EXCERPTA EX EPHEMERIDIBUS ERUDITORUM Gallicis, A. 1681, 24. Martii, De Nutritione infantum, sine ministerio nutricis.

Post alia plura circa infantium in utero matris sustentationem recens reperta, restat eorundem extra matris uterum salubris & semper æqualis nutritio, eaque citra nutricis adjuvamentum, cum talis ab his, ob plures animi affectus, corporis ægritudines, aliaque multa incommoda, minus speranda sit. Reipsa præstari eam in Anglia, ut & in Bavaria, a sublimioris etiam conditionis personis, jam anno 1680, Ephem. 6. recensitum, unaque perficiendi illam modus ibidem expositus fuit. Propositum est pariter istud negotium in Gallia Administratoribus Pædotrophil Exposititiorum, quorum maxima pars alioquin ex mala nutritione, & nutricum incuria perit. Adhibere quibusdam pro hoc fine placuit decoctum frumenti, alii gelatinam panis, alii pulvem. Donec Parliamentum Parisiense 1680. 19. Aug. negotium istud certis quibusdam Medicis & Chirurgis, ut & binis juratis feminis, pro communicandis consiliis, committendum decrevit. His itaque visum fuit, licet insignis nutricum sit necessitas, adeo ut optandum omnino foret, ut ad quartum usque mensem saltem haberi eadem queant, pro evitandis crebrioribus istis, quibus infantes adeo teneri obnoxii sunt periculis: non esse tamen impossibile, absque nutricis adjuvamento infantes tales educare, utut propositi superius modi, non nisi infantibus jam robustioribus, & ablactationi fere aptis conveniant. Cum vero periculosum sit, tentare auxilia per experientiam nondum confirmata, sine ratione vero suscipere aliquid in corporibus adeo delicatis sit temerarium; hæc autem minus persuadeat superius proposita media, modo consideretur status recens natorum, calor eorum debilis, ventriculus infirmus, liquores dissolventes alimenta humiditate nimia fere præfocati; ob id necesse omnino esse, ut nutrimento lacti nutricis substituendum, tam prope ad chyli naturam accedat, ut nullo fere calore pro digestionem sui indigeat, parum in ventriculo subsistat, distribuatur facile, & principaliter pro evitanda subitanea mutatione, tenerioribus periculosa, cognatum admodum sit, tam nutrimento illi matris, quo in-

fantes nutriti sunt in utero, quam isti nutricum, in cuius locum substituentum venit. Quæ proprietates cum non deprehendantur in decocto frumenti, crudo, ventriculo gravi, & minus a calore tenellorum debili alterabili, eosque absque dubio ad febres aut perniciosos alvi fluxus disposituro, neque in pulte; aut panis gelatina, alimentis crassioribus, & quæ non nisi raro admodum recens natis conveniant, & non nisi infantibus 6. vel 7. mensium post primam dentitionem appropriata sint; evidenter omnino exinde sequi, lactis loco; itidem lac, & quidem pro foeminarum isto, illud ex animalibus recipiendum esse, cum historiarum fide jam constet, plures infantes per bestias lactatos esse, & hodierna ex consuetudine, infantes per Variolas insigniter læsi, feliciter capras sugant. In defectu hujus paulo difficilioris modi, Lac Vaccinum, adhibendum esse, debitis tamen observatis cautelis, quas inter primaria, ut per modum suctionis recipiatur ab infantibus, quo maxillarum sub suctione motu vasa salivaria melius aperiantur, quoniam salivæ cum alimentis miscela mire horum dissolutionem promovet. Sine temeritate vero tentare hoc licere, posteaquam non ratio tantum persuadeat idem, sed quibusdam etiam e suis, & pauperculis pluribus foeminis bene successerit, donec superatis hoc modo periculis primæ istius ætatis, ad solidiora, ut pultem, gelatinam panis, & frumenti decoctum accessus fieri queat.

Quibus ita definitis, tres adhuc restare, conditiones pro meliori successu summe necessarias monent: scilicet ut 1. Lac sit in temperie adeo exacta, ac si immediate ex mammis foemine sane prodiret, cum alioquin infantum ventriculus minus ferre illud possit; 2. in hoc caloris naturalis gradu continue conservetur; & 3. tam facili labore ab infante recipiatur, ac si ex bonæ nutricis papillis hauriretur. Pro quibus requisitis obtinendis, Dominus du. Val. Ingeniarius & Architectus Regius occupatus fuit, pro duobus primis quidem, recipit Vas ingens cupreum intus stanno obductum, in quo contentum Lac vaccinum ad eum caloris gradum calefacit, qui æqualis est calori lactis, ex mammis Nutricis recens multæ, quæ temperies a præsentè Medico, parum utriusque; manui suæ imponendo & exacte explorando, dijudicanda sit. Ut v. æqualis ista temperatura conservetur continue, extrinsecus quidem ignem lampadis ex Spiritu vini accenso dicto vasi supponit, intrinsecus v. Thermometron vasi immittit, in quo contenti liquoris determi-
nata

nata altitudo regula est infallibilis gradus caloris in lacte conservandi: cujus machinæ delineatio in Ephemerid. c. l. videri potest. Tertio vero requisito, facilis suctionis, satisfacit per mammæ artificiales, ad imitationem mammarum nutritis bene constitutæ conformatas, quas parvis vasis stanneis artificiose accommodat, exque pelle caprina aliave subtili fabricat, aut cum hæc minus durabilis sit, & ob subtilitatem per suctum infantum relaxetur & emolliatur citius, potius telam sericeam tenuem (alias Taffent) ceu magis durabilem recipit. Ut vero continue tumentes ac turgentes maneant, pills equinis casto mibdo præparatis eas replet. Sic enim molles æque ac tractabiles erunt, ut citra ullam læsionem infantes gingivas applicare, & maxillæ motu salivæ profusionem una adjuvare queant.

HERMANNI WITSI,

*S. Literarum in Ecclesia & Academia Ultrajectina Doctoris
& Professoris*

EXERCITATIONES SACRÆ in SYMBOLUM,
quod APOSTOLICUM dicitur.

Franequeræ 1681. in 4.

Autor a commentariis, quos de *Federum Divinorum Oeconomia* ante quadriennium edidit, satis notus, id ante omnia de his Exercitationibus Sacris in Præfatione ad Lectorem præmonendum ipse arbitratus est, non Eruditis eas scriptas esse, sed Discipulis solum, atque Auditoribus suis, quibus facem ad Religionis suæ Praxin genuinam præluce-re voluit. Non enim putavit commitendum esse, ut qui e disciplina sua ad sacros venirent ambones, sublimibus fortasse, sed frigidis Dissertationibus, aut calidis etiam, sed parum profuturis Disputationibus plebis Christianæ aures obtunderent, animos interim nullo rerum æcelestium gustu, nulla Divinarum consolationum dulcedine, nullo veræ pietatis amore imbuentes. Hinc totam orationem veri Theologi ita componendam esse docet, ut mens cum stupore quodam in admirabilium veritatum meditatione defixa cœlesti se ardore inflammari sentiat, ad vitam sicuti tantarum rerum cognitione ac fide dignum est, instituendam. Auditorum etiam mentes ita vult informari, ut diligenti suscepto examine ex gnorifinatis infallibilibus dig-noscere

gnoscere queant, num ad se quoque Evangelii promissa pertineant. Adeoque nullum esse demonstrat Theologiæ caput, quod non eximiam quandam ad hanc rem vim habeat. Atque is quidem primarius sex & viginti harum Exercitationum Sacrarum de præcipuis Religionis Christianæ articulis ex Symbolo Apostolico deductis scopus, atque finis unicus est. Et quamvis initio constituerat Autor, ea quæ ad Theoriam pertinent, tanquam ex Institutionibus Catecheticis, Systematibus Theologiæ, & Locis, quos vocant communibus nota supponere, in gratiam tamen Auditorum suorum non intermisit, etiam quo ordine, & quo argumentorum selectu dogmata ista tractanda exhiberetur, tradere. Hinc factum est, ut in ipsa Dogmatum e S. literis repetitione fuerit aliquando prolixior, & occasione ita ferente τὰν ἐρωτησθέντων quoque torsiones refutarit. In argumentorum autem selectu & tractandi methodo, sua quadam usus est libertate, qua fraudandum non esse putat eum, qui veritates omnes usque adeo factas rectas esse cupit, ut iis illustrandis, confirmandis, & ad verum suum usum transducendis, omnem suam operam impendat. Ad calcem hujus libri adposuit Indicem Exercitationum singularum Breviaria vel summas complectentem.

EVOLUTIO INSIGNIUM SERENISSIMI PRINCIPIS FRIDERICI Ducis Saxonie &c. &c. juxta Artis Heraldicæ principia ex Historiarum monumentis adornata, studio Bernhardi Zechii, Serenitatis sue a secretis Feudalibus.

Francos. & Lipsiæ, ap. Christian. Gentschium 1682. in fol.

TRes hoc opusculum Tabulas continet, quarum una Saxo-Gothanorum Ducum insignia, duabus reliquis eorundem genealogia, ante oculos ponuntur. Discursus ipse duabus sectionibus absolutus, quarum prima Insignium illorum Scutum, ejusque parmulas ac areolas singulas: altera galeas scuto incumbentes ex genuinis Artis Heraldicæ regulis, & Annalium fide explicat, paucis etiam de Ordinis Elephantini, in quem anno 1678. Sereniss. Princeps Fridericus receptus est, Insigni, Principisque symbolo, *Pietate, Prudentia & Justitia*, subjectis. Non potuisse vero non simul Saxonice Domus Antiquitates, ejusque in tot provincias Domini originem ea occasione ab Auctore attingi, ac illustrari, conjiciat facile, qui norunt, quam arcto nexu Ars Heraldica & Historia inter se vincitæ sint.

ACTA ERUDITORUM

publicata Lipsiæ

Calendis Julii, Anno MDC LXXXII.

ספר שפתי ישינים

id est,

LIBER inscriptus ***LABIA DORMIENTIUM.***

Autore R. Schabtai ben Joseph.

Amstelodami in 4. Anno תל"א 441, supputationis
Judaicæ, id est Christi 1681.

Quemadmodum Judæorum Rabbini hodie ad Polymathicæ laudem aspirant, & Christianorum excitati exemplo, variam sibi eruditionem, indeque notitiam librorum acquirere moliantur: ita librum hunc, materia multorum annorum labore conquistâ, scripsit *Rabbi Schabtai*, ספורר בס ספרא, *Bassifæ Pragensis*, frater celebris inter suos Rabbini, *Jacobi Strimerii*, quorum uterque adhuc floret, & filii sunt *Sanctissimi, quem Laudant, Mar: yris, Rabbi Josephi*. Is ut feliciter institutum persequeretur, susceptis multis itineribus per omnes Judæorum Synagogas vagatus, celeberrimorum ubivis Rabbinarum Bibliothecas excussit. Exclussit tandem hunc foetum suum, a plerisque Archi-Synagogis in Polonia & Germania cum applausu exceptum, quorum censuræ & approbationes magno numero operi præmittuntur. Ad ejus quidem lectionem ipse non vult quemquam admitti, nisi *præfationem* satis operosam antea integram perlegerit. In ea autem *usum libri*, quem facit decuplum, rolixè commendat, eaque occasione de disciplinis atque scientiis disserit, tum & methodum docendi in Synagoga Judæorum Hispanorum Amstelodamensi observari solitam describit; ac rationem reddit tituli שפתי ישינים *Labia dormientium ex Cant. VII, 9*, mutuo accepti. Ipse liber *Bibliothecam Rabbincam* multo nobis ampliorem exhibet,

Cc

quam

quam Buxtorffii, Hottingeri, Plantavitii, Bartolocci, editæ de hoc argumento lucubrations, non ignoratæ Autori, quippe parte operis ultima laudatæ. Dividitur in *quatuor partes*.

Prima pars duabus sectionibus absolvitur, quarum prior circa תורה שבכתב *legem scriptam*; posterior circa תורה שבעל פה *legem oralem* occupatur.

Sectionis prior *legem scriptam* occupata, post librorum Bibliorum, eorumque diversi apud Judæos & Christianos ordinis designationem, strictim omne persequitur, quicquid ad illorum tum lectionem, tum interpretationem quoquo modo facit. Atque adeo *Capite I.* singulorum librorum Bibliorum tituli, parschæ, capita enumerantur. *Cap. II.* recensentur (1) libri, qui vocum difficultiorum per universum Codicem Hebræum occurrentium interpretationes continent, (2) libri, in quibus voces in versionibus Chaldaicis occurrentes exponuntur, (3) Commentarii literales in universum Codicem. (4) Commentarii literales in solum Pentateuchum. (5) Variæ Bibliorum versiones. (6) Commentarii Cabbalifici in Legem, Ruth & Threnos. (7) Dilucidationes præcipuorum Commentariorum Cabbalificorum, כ"ט Sohar nempe. Rakanati, & Bechai. (8) Commentarii Philosophici in Legem, quinque Megilloth in genere, & in specie in Threnos; item in Psalmos & Jobum. (9) Commentarii Grammatici in Legem. (10) Commentarii in Aben Efram, difficultiorem legis interpretem. (11) Commentarii in Misrachium, alium legis interpretem. (12) Commentarii in Rabbos. (13) Commentarii in Raschi. (14) Commentarii literales simul & Homiletici in Legem. (15) Commentarii in quinque Megilloth, qui tum in omnes universim, tum in singulos libellos seorsim scripti sunt. (16) Commentarii in Haphtaros. (17) Commentarii literales & Homiletici tum in prophetas priores & posteriores, atque in Hagiographa simul, tum speciatim in Prophetas tantum, & quidem tam in omnes quam in singulos, similiterque in omnia Hagiographa, & iterum speciatim saltem vel in Psalmos, vel proverbialia, vel Jobum, vel Danielem, vel Efram & Nehemiam. (18) Homiliarii ad certos libros Biblicos non adstricti, sed pro ratione materiæ liberius distributi. *Cap. III.* exhibentur (1) Libri precationum & cantionum, quibus uti consueverunt. (2) Libri Carminum & Poëmatum. (3) Commentarii in

in precesiones. (4) Commentarii in lectionem paschalem. (5) Libri scripturam legis & Mesusa exponentes. (6) Libri de conscribendis epistolis. *Cap. IV.* commemorantur libri (1) Genealogici & Historici. (2) Geographici. (3) Ænigmatici & Parabolici. *Cap. V.* Libri (1) Ascetici. (2) Cabbalistici ordine Biblico non dispositi. *Cap. VI.* Libri (1) Grammatici ordinem Biblicum non tenentes. (2) Masorethici. (3) Logici. *Cap. VII.* Libri Didascalici & Consolatorii (1) de redemptione & resurrectione mortuorum. (2) de futuro seculo, & anima. *Cap. VIII.* Libri Critici & variarum Lectionum in quoscunque libros legis tam scriptæ, quam oralis. *Cap. IX.* Libri Ethici de pietate, beneficentia, pœnitentia. & similes. *Cap. X.* Indices Biblici, & quidem (1) dictorum (2) allegatarum interpretationum.

Sectio posterior circa legem Oralem sic occupatur, ut *Cap. I.* recensio operis Talmudici habeatur cum indice omnium capitum Alphabetico, *Cap. II.* recensentur (1) Commentarii in Mischnam (2) Commentarii & Dissertationes in Gemaram, in Commentarium Talmudicum Raschii, & in Tosephos. (3) Commentarii in librum Hen Jacob, & cæteras Aggades, uti & in Talmud Jerosolymitanum. (4) Commentarii in Pirke Abhoth. *Cap. III.* Libri (1) Arithmetici. (2) Astrologici de embolismis, iisque omnibus, quæ ad dierum, mensium, annorum, noviluniorum rationem spectant. (3) Sphærici & Astronomici. (4) Philosophici non juxta legis ordinem, sed libere per capita, & pro ratione materiarum dispositi. (5) Cheiromantici. (6) Magici. (7) Necromantici. (8) Onirocritici. (9) Musici. (10) Pansophici. *Cap. IV.* Libri (1) Dogmatici de fundamentis fidei & tredecim articulis. (2) Polemici pro Judaica fide vindicanda. *Cap. V.* Libri (1) rituales. (2) Indices consuetudinum, legum, statutorum, aliarumque rerum in Gemara contentarum. *Cap. VI.* Libri (1) Quæstionum & Responsonum de rebus Juridicis. (2) Quæstionum & responsonum de rebus Philosophicis & ænigmaticis. *Cap. VII.* Libri (1) Medici & Physici, circa naturam hominis, brutorum & volatilium. (2) de gemmis. *Cap. VIII.* Libri Cabbalistici de Rasche tefos, Gemetria, & Notarikon. *Cap. IX.* Libri (1) Juridici secundum ordinem Gemaræ, vel Alphesium dispositi, (2) Alii secundum ordinem Arba tsrim, vel Schulchan aruch, vel Lebuschin. (3) Alii secundum ordinem Mischnæ Torah Majmonidis. (4) Alii

secundum ordinem sexcentorum & tredecim præceptorum. (5) Alii pro ratione materiarum libere dispositi. (6) Alii speciales secundum singulas partes libri Turim dispositi, vel juxta Orach chajim, vel Joreh deah, vel Eben hæzer, vel Choschen-hammischnpat. *Cap. X.* Libri (1) Isagogici in Gemaram (2) Architectonici de tabernaculo, templo, & vasis sacris. (3) Germanici, vel alterius idiomatis, sed literis Rabbinnicis excusi. (4) Methodici de studio tam Biblico, quam Talmudico feliciter tractando.

Secunda pars ordine alphabetico libros Rabbinnicos suis titulis designatos, eosque circiter bis mille ac ducentos recenset, annotatis ubique cujusvis libri argumento, Autore, editionibus.

Tertia pars שער בת רבים inscripta tribus sectionibus constat. *Prima* Autorum nomina indice alphabetico exhibet, & ad secundæ partis paginas, in quibus eorum opera hinc inde titulorum ductu dispersa sunt, remittit, simulque annotat, quæ quisque seculo floruerit. *Alteræ* (e libro Juchasin excerpta) nomina Doctorum omnium, quotquot in Mischna & Gemara sententias dixerunt, & initio quidem Mischnicorum separatim, deinde & Gemaricorum, ordine alphabetico commemorat. *Ultima* inde a primæ Synagogæ Magnæ tempore per secula Rectores Synagogæ, postea Doctores Mischnicos, qui ante & post Urbis ac templi desolationem fuere, hinc Gemaricos, porro Seburzos sive Scholasticos, ac tandem Geonzos, ad ductum libri Zemach David recenset.

Quarta pars inscribitur שער הירצון *Porta extranea*, & comprehendit libros a Christianis in literatura Hebraica vel Rabbinnica editos, eorumque titulos, autores, argumenta, editiones indicat.

Cæterum laudandus Autor est non modo a diligentia, quam in colligendis consignandisque libris prorsus stupendam adhibuit, sed & ob elegantiam styli Hebraici in præfatione insigniter comprobata. Idque fertur nunc dare operam, ut in eorum gratiam, qui Rabbinnismi adeo gnari non sunt, hic ejus liber Amstelodami in Linguam Latinam transferatur. Edidit & opuscula alia: inprimis vero Pentateuchum Hebraicum cum Targum, & commentario Raschi, collectisque in Raschium notis e variis biurim, atque ad marginem notatis locis Talmudicis e Toledos Aharon, &c.

*THERIACA JUDAICA AD EXAMEN
REVOCATA.*

*Scripta Amoibea Samuelis Friderici Brenzii, Con-
versi Judai, & Salomonis Zebi, Apella, nunc primum cum
versione Latina & Animadversionibus edita
a Jo. Wulfero*

Norimbergæ in 4. A.M DC LXXXI.

Cum ante octo & triginta annos Theodoricus Hackspanius, Lip-
manni Nizzachon Aلدorfi primum ederet, examen virulentissimi
libri pollicitus, adjecit editioni illi tractatum de usu librorum
Rabbinicorum, veluti futuræ refutationis prodromum, in quo ali-
quoties ad *Theriacam Judaicam Salman Zebi* provocans, talia inde lo-
ca, cum primis pag. 268. 278. 281. 356. 358. produxit, quæ salivam fa-
cile movebant rerum Judaicarum Studiosis. Sed nullibi prostabat
iste liber Hanoviz excusus, quod a Judæis ipsis, invidia & odio erga
Autorem accensis, supprimeretur. Continet Apologiam pro Ju-
dæis, in qua enormia a *Samuele Friderico Brenzio* iis intentata crimi-
na depelluntur. Abierat enim Brenzius a Judæis ad Christianos,
atque ut post susceptum baptismum suæ fidei, quam jam profes-
tebatur, documentum darêt novus inter Christianos profelytus, ca-
lamum in populares, quos deseruerat, strinxit, scriptoque libro Ger-
manico, sub titulo *Leberidis (Jüdischer abgestreiffter Schlangens-
balg)* Judæorum malitiam, fraudes, scelera, impietatem, atque in
Christum ejusque sanctam matrem blasphemias detexit, omnesque
sibi ab ipsis cavere monuit, tanquam a juratis Christiani nominis hosti-
bus, quorum omnis cura & cogitatio in Christianorum odium,
contumelias, & perniciem fixa sit. Ut primum ergo hoc Brenzii
scriptum Norimbergæ Anno seculi currentis XIV. prodierat, ad ejus
confutationem se mascule accinxit Judæus in Talmude & aliis Rab-
binorum monumentis non usque adeo hospes, *Salman Zebi, Offenbu-
sensis*, ita quidem, ut adversarii sui Objectiones, ordine, quem te-
nuerat, servato, diluat, & gentem suam contra tot ac tantas, quas
putabat, calumnias defendat. Atque hinc libro titulum fecit *Tha-
riacam (Jüdischer Theriack)* quia, quam ipse in præfatio-

ne rationem reddit, forte sit antidotum ad venenum ex Adversarii Leberide haustum extrahendum; scripsitque idiomate, quo ille, germanico, sed quali communiter uti Judæi solent & Rabbinicis expresso literis. Cæterum ut Judæis multa sola criminandi libidine falso objicit Brenzius, ita vicissim multa negat, vel certe emollit, aut aliter interpretatur Zebi, quorum tamen Judæi jure optimo postulantur; uterque interdum commode locutus, aliquando & mentitus est, quod in animadversionibus suis diligenter excussit Jo. Wulferus, qui non utriusque modo scriptura nativo sermone & charactere juactim, sed & in exterorum gratiam cum versione latina, justis animadversionibus auctum edidit, alteram post Talmudici tractatus de Siclis versionem perpetuo Commentario Rabbinorum scriptis illustratam, studiorum Philologicorum specimen; cui ad calcem ob argumenti cognationem *Isaaci Vise* libellum adjecit, pridem Amstelodami impressum, quem *Vindicem sanguinis* inscripsit, h. e. *Vindicias secundum veritatem, quibus Judæi ab infanticidiis & victima humana contra JACOBUM GEUSIUM vindicantur.*

EXCERPTA V. ET N. TESTAMENTI SYRIACI, cum Latina interpretatione nova & Annotationibus Christophori Cellarii. Cizæ, sumtu Jo. Bielcki, Bibliopola Jenens. MDLXXXII. in 4.

UT studiosæ Juventuti sacræ Philologiæ, ac imprimis linguarum Orientalium studium magis redderet commendatum *Christophorus Cellarius*, vir humaniorum & orientalium literarum egregie doctus, non tantum *Horas Samaritanas*, seu loca S. codicis selectiora excerpta cum versione & annotationibus edidit: verum nuperrime etiam laudabili industria *Excerpta V. & N. Testamenti Syriaci* cum nova interpretatione typis exscribi curavit publicis. Utrique parti Excerptorum ex Biblii Polyglotti Anglicanis desumptæ, novam eamque Syriacæ ad verbum respondentem adjecit versionem. Cujus rei causa allegatur in præfatione, qua de versionis Syriacæ autoritate, antiquitate & sinceritate ex Briani Waltoni Prolegomenis Bibl. nec non de ejusdem utilitate in S. Theologiæ studio, adductis variis exemplis differit. Annotationes adjectæ ad difficiliorum locorum intellectum faciunt. *Quæ*

ex *N. Testamento excerpta* publicavit, continent potiora ejusdem loca, quæ vel ad fidei Christianæ summam pertinent, vel linguæ hujus usum cultoribus commendant. Annotationes iis subjicere omisit, quod pleraque vocabula in *V. T.* excerptis jam essent exposita, & reliqua factis ex bona versione possent intelligi. Ubi variantes occurrunt lectiones, *Autor clarissimus* non *Troftianam*, nec *Gutbirianam*, sed *Anglorum* scripturam secutus est.

INSTITUTIONIS THEOLOGICÆ ELENCTICÆ

Pars Prima & Secunda,

Autore FRANCISCO TURRETINO in Ecclesia
& Academia Genevensi Pastore, & SS. Theologia
Professore.

Genevæ, 1682. in 4.

Institutionis Theologia Elenctica nomen huic Operi impositum, ne Systema aliquod Theologiæ plenum hic tradi quis credat. Is enim Autori scopus propositus nunc quidem non fuit; sed tantum, ut nobiliorum Controversiarum Theologicarum in omni Religione hodie vigente momentum exponeret, & solum Ariadneum junioribus subministraret; cujus ope ex earum labyrintho se facilius extricare possent. Ideo eas seligere voluit, quæ majoris momenti, vel magis necessariæ hoc tempore visæ sunt, cæteris missis, quæ vel arduæ sunt nimis & curiosæ, vel inanes & jejunæ, quæ nec ignoranti nocent nec scientem juvant. Quia vero constat, præ cæteris periculose errari sæpissime circa controversiæ statum, id sibi ante omnia negotii dedit Autor, ut remotis illis, quæ sunt ἐξ αἰωνία, præcipuum questionum Cardinem diligenter ex sententiis partium, quantum fieri potuit, erueret, ut eo semel riteposito & explorato, via facilis ad reliqua complanaretur, sive κατὰ σκέυασιν ἰσῶς veritas esset adstruenda, sive per ἀνασκευὴν error destruendus veniret. Quæ duo sibi insuper sic exequenda proposuit, non ut Rationes omnes operose congereret, quæ in medium afferri solent confirmandæ veritati, quia hic non tam numero quam pondere certandum; sed ut potiores ac solidiores quibus fulciri potest, cum judicio sublegeret, robore etiam, ubi opus fuit, iis addito, & Exceptionibus palmariis τῶν ἐξ ἐναντίας dilatis. Quibus tandem fontes solutionum subjecit, ut paucis

paucis & uno veluti obtutu, missa proliza argumentorum serie, distinctiones occurrerent & observationes utiles, quibus πρώτων ψυδῶν Adversantium regegi, & nervi præcipuarum objectionum sine magno labore incidi possent. Quæ omnia ea brevitate ac perspicuitate exequi conatus est, ut nec nimia brevitatis obscuritatem, nec nimis prolixitas tædium pareret. Unde nuda & simplici rerum expositione contentus omissa operosa testimoniorum, quæ coacervari poterant, citatione, brevibus punctis signare satis habuit, quæ alias in justa argumenti tractatione deducere potuisset. In *secunda* hujus Operis parte operosiorum & prolixiorum quam in *prima* secutus est viam, ut ita ex multorum voto priorem ejus laborem utroque pollice approbantium, paulo diutius in difficiliorum quæstionum examine immorari posset, & aliquanto fufus in præcipuorum & fundamentalium, quæ subinde occurrebant, Scripturæ Locorum explanatione versaretur. Hinc factum, ut absoluta tractatione locorum de *Lege & Federe Gratia*, de *Christi Persona & Statu*, ejus *Officiis & Beneficiis* variis, manum de tabula tollere coactus fuerit, & in *Tertiam* partem rejicere reliquas controversias de *Ecclesia*, de *Sacramentis* & de *Novissimis*, quas propediem discutere instituet, ut plenum *Institutionis hujus Elenctica* Systema habeatur. De cætero nullum erga diversa in Religione sentientes, nisi charitatis affectum Auror spirare videtur, procul ab omni personarum odio & livore, nec temere alienam mentem assingere iis, quibuscum agendum fuit, nec illa studio dissimulare voluit, quæ pro illorum causa facere videbantur. Id certe sedulo cavuit, ne quid *novum* hic Liber haberet, & a formulis publicis in Ecclesia Reformatorum receptis alienum, & ut nihil ibi adstrueretur, quod probatissimo- rum huic Religioni addictorum calculo non confirmaretur. Atque ita sollicitè fugiendam judicavit profanam illam ingeniorum libidinem ad nova & curiosa prurientium, qui, ut ipse quosdam suarum partium Theologos modernos describit, *sub specioso majoris lucis & penitioris indaginis veritatis antea ignorata prætexu, ante se tradita corvellere, bene constituta destruere, & idias Παλύσας, & νεώτερας δόξας instar oraculorum obtrudere præsumunt, & a se dissentientes, tanquam bona mentis vacuos, imperitos, & veteribus formulis serviliter addictos traducere non erubescunt.* Et quanquam ipse adspernari nolit Recentiorum industriam, qui luculentiora dona a

Deo

Deo consecuti, & peculiari ingenii acumine pollentes, cum laude occupantur in Scripturis scrutandis & veritate illustranda; ut tamen sub hoc prætextu vetera superciliose rejiciantur, & nova dogmata in Ecclesiam inducantur, quasi illi qui nobis præiverunt, in caligine ac tenebris adhuc versati sint, nec religionem ab erroribus suis satis repurgarint, hoc sane & fama sanctorum Virorum injuriam, & Religioni probrosum, & piis auribus intolerandum esse pronunciat.

SELECTA HISTORIÆ ECCLESIASTICÆ
capita & in loca ejusdem insignia Dissertationes,

Autore R. P. F. Natali Alexandro, Ord. FF. Præd. in Sacra Facult. Parisiensi Doctore Theologo, & in Majori Conventu & Collegio Parisiensi ejusdem ordinis S. Theologiæ Professore, & studii Regente.

SECULUM IX. & X.

Parisiis A. C. 1681. in 8.

Autori huic suas in universam Historiam Ecclesiasticam lucubrationes, continuata Tomorum serie, ante annos haud ita multos in publicam lucem emittere aggresso, ea placet methodus, ut succinctam seculi cujusque Synopsin, in certa capita divisam, Historicis, Chronologicis, Criticis & Theologicis dissertationibus illustret, & panopliam, ut vocat, adversus veterum & recentiorum, quos existimat, hæreticorum errores e Scriptura, Traditione, & Patrum doctrina subministret. Quod opus Theologiæ studiosis eo gratius & ad usum accommodatius futurum existimavit, si scholasticum & disputationibus familiarem scribendi modum in dissertationibus istis adhiberet, in quibus haud raro magni nominis viros etiam suæ religionis atque gentis impugnat, exterarum gentium Theologos tanto æquius laturos ratus, quod in fidei articulis aliis principiis innutritus, Ecclesiæ suæ Pontificiæ placita defendere in se suscepit. Hanc igitur instituti rationem secutus, octo prioribus seculis, quæ anno 1676. & deinceps prodierunt, anno superbitore Nonum & Decimum seculum duobus comprehensa voluminibus adjecit.

Et PRIUS quidem VOLUMEN, quod Historicam seculi 9 & 10

Synopsis conjunctim exhibet, Romanis hujus periodi Pontificibus auspicatur. Agmen ducit Leo III, e cujus vita Suitberti Canonizationem contra *Baronium* expungendam esse notat, cum indulgentiæ, ut cætera argumenta prætereamus, fidelibus certas Sanctorum Ecclesiæ & Altaria visitantibus erogata, quarum in actis istius Canonizationis mentio fit, ante duodecimum seculum Ecclesiæ ignotæ fuerint. Leonem III Stephanus V, & reliqui sequuntur, quorum seriem tres gestas ita refert, ut errores etiam & turpissima quorundam flagitia subinde memoret, quamvis per eam labem Romanæ Sedis auctoritati, cui ubique consulere nititur, quicquam præjudicari nolit, & nonnullis doctrinæ novos & crimina per calumniam objici, persuasum sibi habeat. Eugenio enim II, qui e pervetustis & nono seculo coævis tabulis Remigianis, a *Mabilonio T. & Analestor.* editis, ritum probationis per aquam instituisse arguitur, superstitiosum illud & cum Dei tentatione conjunctum inventum adscribere religioni habet; & *Job. Launojum* Parisiensem Theologum, qui in libro de *Regia in Matrimonium potestate* Johanni VIII hanc sententiam tribuerat, quod conjux ob fornicationem alterius conjugis post legitimum divortium aliarum nuptiarum potestatem habeat, quasi magnum illi errorem per hanc sententiam attribuisset, insigni & omnibus bonis execranda fraude Johannis VIII verba adulterasse, non sine verborum amarulentia queritur; & *Sylvestrum II*, qui inter Romanos hujus ætatis Pontifices extremum locum occupat, de necromantia & aliis magicis artibus non aliam ob causam suspectum fuisse existimat, quam quod summa ejus in Mathematicis disciplinis peritia, & ingeniosa in novis horologiis & aliis machinis elaborandis dexteritas, rudi seculo Dæmonis familiaris opem requirere videretur.

Romanorum Pontificum historiam cum hæretici, qui seculis IX & X Ecclesiam infestarunt, tum scriptores Ecclesiastici, numero pene LXX excipiunt, quorum opera sic enumerat, ut ea sicubi opus, ad criticum examen revocet, & ex plerisque flosculos aliquos excerptat. Dehinc Synodorum Nationalium & Provincialium, quibus disciplina IX & X seculi sancita & instaurata fuit, decreta subjicit, & postquam Canonum in singulis conditorum medullam perspicue exposuit, Politicæ Ecclesiasticæ faciem spectandam exhibet, a novis Primatum sedibus nono & decimo seculo erectis & constitutis telam hanc exorsus, a quibus ad Metropolitanos eorumque, jura, & insigne eorundem Pallium accedit

cedit, *Petri de Marca* iudicium tanquam veritati & Romanæ Sedi injuriosum carpens, qui pallii usum, antiquam Metropolitanorum libertatem per cuniculos infregisse, & Synodorum Provincialium auctoritatem pessumdedisse scriperat. Tam ad reliquos Episcopos devolvitur, eorumque electionem, confirmationem, juramentum Regibus præstitum, residendi in propriis Ecclesiis necessitatem, per Canones Ecclesiasticos & Regum capitularia his temporibus impositam, & alia his affinis pertractat, inde ad Clericos & Canonicos transitum faciens. Nec omittenda monasticæ rei, qualis his seculis fuit, proluxa satis enarratio, qua inter alia Cluniacensis Abbatiæ origines describit, ejusque Abbates usque ad Odilonem anno 1048 defunctum ordine recenset, & peculiare quasdam Abbatiæ istius consuetudines a Bernhardo Cluniacensi & Udalrico descriptas subnectit, qualis fuit singularis reverentia in conficiendis hostiis Eucharisticis, quæ non ejus, cujus hodie sunt, figuræ, nec denariæ tantæ magnitudinis, sed longe majores extiterunt, & pro communicantium numero in plures particulas dividi poterunt. Reliquas Abbatiæ hujus consuetudines & alia, quæ de Monachis & Sæcimonialibus horum temporum nec non de bonorum Ecclesiasticorum administratione, & Clericorum privilegiis atque oneribus Autor congestit, instituti ratio, quæ brevitatem imperat, referre non permitit. Ultimus denique hujus voluminis labor in Imperatorum Orientalium & Occidentalium, Regum item Francorum, Hispanorum, & Anglorum, a quibus per hunc noni & decimi sæculi decursum Respublica administrata est, præcipuis gestis breviter enumerandis occupatur.

POSTERIUS VOLUMEN 18 dissertationes complectitur. In prima, quæ de translatione Imperii a Græcis ad Francos agit, Carolus M. a Leone III Romæ Imperatorem coronatum, & Ecclesiæ maxime Romanæ custodem constitutum, nec tamen, quod *Bellarminus* & alii putaverant, hoc factum Imperium a Græcis ad Francos translatum asserit.

Secunda circa Ludovici Pii exustorationem & restitutionem occupatur, quem ab *Agobardi, Paschasi*, & Synodi Compendiensis calumniis acriter vindicat.

In tertia vulgatam de Johanna Papissa historiam post *Florimondum*

Remundum, Leonem Allatum, Philippum Labbeum, Davidem Blondelum & alios confutare conatur.

Quarta Photii, Ignatium sede Constantinopolitana deturbantis, ab Ignatio iterum detrusi, sed post Ignatii mortem restituti, & denuo exautorati, cum Romanis Pontificibus certamina, nec non legationum & aliarum rerum in schismate isto utrinque actarum historiam exponit. Inprimis vero Synodi octavæ Oecumenicæ, ab Hadriano II. congregatæ, cui aliam Oecumenicam IIX Photius postea opposuit, actiones ordine recenset, & occasione canonis 17. pro *Petro de Marca & Bosqueto*, contra *Christianum Lupum*, an Episcopi Gallicani ab Episcopo Romano vocati, citra licentiam a Regibus permissam, abire potuerint, disquirit.

In Godeschalchi causa, quam quinta dissertatio aggreditur, referenda ita versatur Autor, ut dissensiones in Gallia ex his certaminibus exortas, utcunque conciliet, & *Mauguinum* aliquoties refellat.

In sexta Rothadi Suessionensis ad Sedem Apostolicam appellantis restitutio, quaravis *Annalium Bertinianorum* Autor eam non regulariter, sed potentialiter a Nicolao I factam esse scribat, contra *Hincmarum Rhemensem* defenditur.

Septima controversiam, quam Hincmarus Rhemensis Wulfado & aliis Clericis ab Ebbone antecessore suo ordinatis movit, ventilat, eorumque causam contra Hincmarum cum Romana Ecclesia tuetur. Hincmari istius Rhemensis ex sorore nepos fuit Hincmarus Junior Laudunensis Antistes, qui cum ob turbulenta actiones male sibi conficius, interjecta ad sedem Apostolicam appellatione, Nationalis Synodi judicium declinasset, ab Adriano II, ut pro sui defensione graves & acerbæ ad Carolum Calvum, & Hincmarum avunculum suum literas scriberet, impetravit. Sed Hincmarus Regis Christianissimi nomine Pontificem illum Romanum pro merito haud mitioribus literis excepit, quarum summam cum reliquis hujus controversiæ actis octava dissertatio enarrat.

Nona Lotharii Regis & Teutbergæ divortium, & novum ejusdem Regis cum Waldrada matrimonium ab Episcopis Regni Lothariani, in Aquisgranensibus Conciliis & Metensi Synodo approbatum, sed a Nicolao I, quem Teutberga appellaverat, rescissum memorat, & quid de eo negotio scriptum actumque fuerit, exponit.

In

In decima dissertatione Autor Paschasii Radberti, qui se in subscriptionibus monachorum omnium periplema appellare consuevit, vitam & opera recenset, eumque ab *Henrico Boxbornio & Hospiniano* temere ad Calvinistarum partes trahi asserit, cum e contrario *Claudius & Larroguius* Paschasium arguant, quod primus realem Christi in Eucharistia Sacramento presentiam tradiderit: quorum sententiam congestis rationibus & multorum Autorum testimoniis refellit. Et cum reali corporis & sanguinis Dominici presentia transubstantiationem subinde admisceat, haud mirum, etiam Lutheranos intactos non relinquit, quos per *Gasum* Hagenoiensem Ministrum anno superioris seculi 28, Paschasii opera adulterasse audacter insinuat.

In undecima ad Rabani Mauri opera & nrvos progreditur, cui foedum Stercorariorum errorem falso tribui ex *Mabilionii Secul. IV. Benedictino* asserit. Inprimis vero negat, Rabanum realem corporis & sanguinis presentiam in Eucharistia negasse, quamvis corpus illud Christi, quod ex Maria natum est, cum eo, quod de altari sumitur, idem esse negaverit, & cum Patribus quibusdam triplex Christi corpus, Ecclesiam, Eucharisticum, & quod e Maria natum est, distinxerit.

Idem sensit Amalarius, cujus errorem de Christi corpore triformi in Carisiaca Synodo damnatum refert Florus in MSC, contra Amalarium a *Blondello in elucidationibus contraversis de Eucharistia* laudatus. Num vero Amalarius Stercoranistarum errorem foverit, ut a *Wilhelmo Malmesburienfi, Mauguino, & Antonio Arnaldo* arguitur, an realem Christi presentiam in Eucharistia plane negaverit, quod *Claudius & Larroguius* asserunt, duodecima dissertatio inquirat, in qua etiam errores Amalarii ab Agobardo impugnati recensentur.

Decima tertia Ratramni seu Bertrami scripta recenset, & inprimis librum de corpore & sanguine Domini, quem *Petrus de Marca & Antiquus Arnaldus* Johanni Scoto, sed *Mabilonio* iudice falso asserunt, nec non librum de Nativitate Christi, a Paschasio Radberto impugnatum: & librum de anima MS. Monacho Corbeiensi, qui unam omnium hominum animam esse contenderat, oppositum ad examen revocat.

Decima quarta Johannis Scoti Erigenae, quem Autor a Johanne Aethelingiensi in Anglia Abbate distinguendum, & nec Bedae discipulum, nec martyrem fuisse probat, opera & erroneas de Eucharistia, Praedestinatione, & aliis Fidei articulis sententias, earundemque con-

demnationem in Parisiensi, Valentina & aliis Synodis factam exhibet.

Decima quinta contra Calvinianos, & in specie *Albertinum*, *Clavdium*, & *Larroguium* militat, qui seculo X. fidem Eucharistia in tantum mutatam esse affirmant, ut, cum nono adhuc seculo Christiani corpus & sanguinem Christi ab Eucharistia abesse credidissent, decimo demum seculo substantialis Christi in Coena praesentia credita fuerit.

Decima sexta contra *Johannem Launojum* dirigitur, qui in Epistola quodam ad Ludovicum Marefium contra *Baronium*, *Binium*, & alia Curia Romanæ mancipia (sic enim Launojus in dicta Epistola appellat) Romanum Concilium, quod Johannem XII. deposuit & in ejus locum Leonem IX. substituit, legitimum, & illud, quo Johannem restitutum volunt, suppositum fuisse probaverat, cujus argumenta Autor refutare conatur.

In decima septima dissertatione Autor de septem Electoribus agit, eosque a Gregorio V. in Concilio Romano institutos contra *Bellarminum*, *Baronium* & alios negat: quamvis de cetero haud negandum esse lectoribus suis persuadere velit, quod jus eligendi Imperatores a sede Apostolica quodammodo emanaverit.

Ultima denique dissertatio, cui Panopliae adversus IX. & X. seculi haereses titulus praefigitur, contra Photium & reliquos Græcos processionem Spiritus S. a Filio, a Latinis symbolo adjectam, tuetur ubi obiter animadvertitur, ex Autoribus a *P. Ludovico Maimburgio* allegatis non constare, quod Henricus Imperator Benedicto Octavo, ut verba illa FILIOque Symbolo adderet, Autor fuerit aut quod Benedictus VIII. in Synodo Romana additionem illam approbaverit.

DISCOURS SUR L' HISTOIRE UNIVER-
selle à Monseigneur le Dauphin: pour expliquer la
suite de la Religion, & les changemens des Empires. Première
partie, depuis le commencement du Monde jusqu' à l' Empire de
Charlemagne. Par Messire Jacque Benigno Bossuet,
Evesque de Condom &c.

id est,

Dissertationum super Historia Universali ad Serē-
nissimum Delphinum, quibus contextus Religionis, & Impe-
riorum

riorum mutationes enarrantur, Pars prima, ab exordio mundi usque ad Imperium Caroli Magni deducta. Auctor

Jac. Benigno Bossueto Condomensi (nunc Meldensi) Episcopo.

Parisi in 4. Lugduni & Amstelod. in 12. 1681.

TRibus nempe locis eodem anno typis excusus hic liber est, quod acceptissimum eum omnibus futurum, & operis argumentum ipsum, & illustre Auctoris nomen, spem certam Bibliopolis fecisset. Neque de bono publico male merebitur, qui, ut novissimus Francofurtensis librorum catalogus innuit, in latinum sermonem transferre librum, ut legi a pluribus possit, instituit. Quid enim vile, aut inelaboratum expectari ab eo poterat, quem ex tanto doctorum virorum, quibus Gallia hoc tempore abundat, numero Rex Christianissimus selegit, qui Delphini studiis una cum doctissimo Hueto moderaretur, ac qui hoc ipso opere specimen edere prudentiæ Didacticæ voluit, ac viam velut aliis in erudienda probe & ad pietatem flectenda illustri Juventute terendam præire. Tametsi enim scopus Auctoris fuit, Historiam tum Ecclesiasticam, tum Civilem Serenissimo Discipulo tradere, id inprimis tamen per universum opus egit, ut demonstrato ab una parte Religionis Christianæ, suis met viribus nixæ, & ab exordio mundi ad nostra usque tempora subsistentis, imo æternum perstituræ, contextu perpetuo; ab altera parte amplissimorum Imperiorum vicissitudinibus, variis casibus, ac ruinis ob oculos positis; animum Principis a mundanarum rerum nimio studio abductum, pietate ac solidioris felicitatis gloriæque, ad quam sola nos Religio Christiana ducit, desiderio imbueret.

Prior operis pars, quæ jam publici juris facta est, & a condito mundo ad Caroli M. porrigitur tempora, tribus sectionibus absolvitur. Quarum prima Historiæ universalls, Ecclesiasticæ pariter ac Civilis, summa capita promiscue, juxta temporum tamen seriem, per certas Epochas, velut Adami, Noæ, Abrahami, Moïsi, captæ Trojæ, Salomonis, Romuli, Cyri, Carthaginis excisæ, Christi Servatoris nati, Constantini, & Caroli M. auctor exhibet, totque seculorum res gestas notatu digniores brevi ac concinna oratione enarrat. In quo tractatu ut passim fidem dictis profanorum æque ac sacrorum testimonio

nis adstruit; ita ubi inter se illi disident, nec conciliari possunt, explosa profanorum auctoritate, Sacras literas, velut cynosuram fallere nesciam, strictim sequitur.

Altera sectione Religionis Christianæ veritatem, successionemque nunquam interruptam uberiori sermone demonstrat, evincitque, et si alius populi Dei status sub lege naturæ, alius sub lege Moſis, alius sub Evangelio fuerit, eundem tamen Deum auctorem, eundem Christum Servatorem generis humani cultum semper ab Ecclesia fuisse, eandemque religionem eidem fundamento superstructam, ac ab hostibus, idololatria, impietate, hæresi, persecutionibus, ipsaque vi immensi temporis invictam hucusque perstitisse. Itaque ab Historia creationis lapsusque Protoplastorum, ac primi in paradiso de Messia Evangelii orsus, ad Abrahami ac Patriarcharum tempora, quibus sparsa jam per universum orbem idololatria, suum sibi populum peculiari foedere Deus adstrinxit, ad Davidem inde & Prophetas ac clariora de Messia oracula sensim ascendit, cumque de Hierosolymitani templi exstructi, destructi, instaurati fati, populique Judaici & Religionis ipsius per hæc temporum intervalle statu doctè disseruisset, ad Novi Foederis Historiam progreditur, ac Deum in carne manifestatum, Spiritum S. in fideles effusum, gentiles in Ecclesiæ sinum receptos, Rempublicam Judaicam destructam, Religionem Christianam inter sævisimas persecutiones crescentem, gravissimis discursibus prosequitur. Ast præcipuam laudem subjunctæ Digressiones profundæ sapientiæ ac doctrinæ merentur, quibus adversus Judæos pariter ac Atheos, veritatem Religionis Christianæ invictis argumentis demonstrat, ac in ea propaganda admirandam Divini Numinis providentiam prædicat. Ubi non dissimulamus, favere Auctorem inprimis Romanæ Religioni ac ejus antiquitatem, quippe quam ipse sectatur, passim extollere.

Sectione denique tertia Imperia majora, Scytharum, Æthiopum, Ægyptiorum, Assyriorum, Medorum & Persarum, Græcorum, Romanorum, Auctor recenset, memorque instituti, quo consulum inprimis Serenissimo Delphino voluit, eorum originem, instituta præclara, incrementa, vitia, occasus sic describit, ut quibus artibus steterint creverintque, per quæ vitia collapsa fuerint, nullo inde negotio intelligi, ac solida adeo civilis prudentia hauriri possit.

THEOPHILI BONETI D. M.
*Mercurius Compitalitius, seu Index Medico-
 Practicus.*

Genev. 1682. in fol.

Cum Medica Praxis circa subjecta particularia versetur, haud sufficiunt ipsi pro fausto successu Regulæ istæ generales, quas methodus medendi consuetudo tradit, quin circumstantiarum circa ægros varietas, intricatæ morborum complicationes, & idiosyncrasie cujusvis individui, determinatas magis leges postulent. Pro praxi itaque speciali dirigenda melius, tot Cautiones, Animadversiones & Castigationes, a famosioribus Practicis passim notatæ prostant, non secus ac plures istæ Observationes, Historiæque Medicæ, & Consultationes, ut harum omnium ope perficiatur habitus Medici Practicus, & ita per exempla brevia & efficax ad artem fiat iter, longius quod foret per præcepta. Utrasque amico foedere jungere placet Auctori, præsentanti in scripto, dum laboriosa ex probatissimis, priscis pariter ac neotericis Scriptoribus Practicis collectione, eorundem cautiones & observationes in singulos morbos diligenter congerere, & concinno ordine disponere, & ita nucleum Practicum ex tot scriptoribus diligenter excerptum, uno in Volumine exhibere satagit, ut hoc ipsum in controversiis Practicis, casibusque dubiis, Mercurialis quasi sit status, quæ dum in bivio anceps stat Medicus, cui viæ insistendum sit, ostendat. Opus ipsum Auctor in 20. distribuit libros, quorum 18. priores morbos particulares quosvis, secundum Alphabeti seriem dispositos, complectuntur, ut ita citius Lectori in conspectum veniant, quæ disquirunt. Quibus in Lib. XIX. præsidia Medica Universalia, secundum tres auxiliorum Medicorum fontes subjungit. Appendicis denique loco liber XX. annectitur, circa Medici munus occupatus. Præmittitur his omnibus Index Titulorum & Affectuum, prout juxta literarum seriem se mutuo excipiunt. In calce vero Operis index rerum, extra modo dictum ordinem alphabeticum collocatarum adjicitur.

PÆONIS ET PYTHAGORÆ EXERCITATIONES ANATOMICA & MEDICA BIS 50.

Basilæ 1682. in 8.

E 6

Exer

Exercitationes hæc Autores agnoscunt *Johannem Jacobum Herderum, & Job. Conradum Pejerum*, quorum ille per *Prodromum Physiologicum*, explicantem naturam humorum, Nutritioni & Generationi indicatorum, ac *Examen Anatomicum Cochlea terrestris domiparsa*; Hic per Exercitationem de *Glandinis intestinalium atque Anatomen Ventriculi Gallinacei*, ab aliquot annis Orbi erudito, Scholisque potissimum Anatomicis innotuerunt. Epistolas non minore jure eas vocare potuissent, cum sub earum forma conscriptæ ac editæ fuerint a binis his amicissimis: quia tamen his æque se reciproce in rebus Anatomicis & Medicis exercere, ac mutuam operam, in Studiis his promovendis, præstare voluerunt, Exercitationes easdem vocarunt. Complectuntur siquidem præter Observationes rerum, quæ maxime nunc inter dissectores ventilantur, varii generis pathologica, per cadaverum præprimis, his vel illis morbis defunctorum, eviscerations declarata, Scholiisque ac theoriis propriis illustrata, adeoque uno verbo Miscellanea singularis dexteritatis atque eruditionis merito dicenda erunt.

JOH. CONRADI PETERI PARERGA
Anatomica & Medica septem.

Amstelodami 1682. in 8.

EDiderat hic anno 1677. Exercitationem Anatomico-Medicam de Glandulis intestinalium cum Anatome ventriculi Gallinacei, in qua tenuium Intestinalium internam superficiem certis glandularum agminibus seu plexibus, crassorum glandulis solitariis, ornari, non solum in genere asserit, sed harum quoque in felle, cane, vulpe, lepore, sue, oye, capra, bove, homine, glire &c. conformationem, ex propriis partim, partim aliorum autopsia accurate satis describit, & figuris æneis exprimit. Atque has conglomeratis accenset, liquorem stillantes, qui intenuibus consummandæ chylicationi præsit, crassa vero contra sæcum duritiem & acrium humorum activitatem munit, simul tamen glutinositate sua particulas scybalorû coagmentet, & ad debitam consistentiam conglomeret: quibus demum pathemata earundem glandularum diversa, hincq; corpori animali obvenientia symptomata, subnectit. Illam E. dissertationem ut *primum* parergon nunc supponit, *secundum* constituens Exercitationem alteram de iisdem glandulis intestinalibus.

finalibus, in qua, quæ in priore illa de conformatione atque usu harum differuerat, ulterius explicat. Sc. distinguit primo Glandulas intestinalium in externas, nempe epar, pancreas, glandulas mesenterii, intestinalium superficiem exteriori adherentes, & sub marsupiorum exiguorum specie utrinque sub ani sphinctere latitantes: & internas, quarum diversas pariter numerat species, sc. universam intestinalium internam tunicam glandulosam, aliasque glandulas majores & conspectiores, vel sparsim in cunctis, vel areolatum in tenuibus intestinis, disseminatas; posterioris generis utramque speciem tam per autopsiam *Casp. Bartholini, Wepferi, Siresa & Hauseri*, quam per reiteratas in variis animalibus, quadrupedibus, avibus, piscibus ac tandem in homine, sectiones proprias confirmans. Imo tandem eo adducitur, ut ventriculum ipsum eum Intestinalium glandulas pronunciet, ideo quod secretionibus, quarum nullam extra glandulas fieri supposuerat, vacent, intestinalium structura, potissimum in embryone tenello, testibus atque epididymidibus perquam similis existat, glandulæ nihil aliud, quam mestus varie contorti & configurati videantur, ac pori intestinalium, per quos chylus in vasa lactea trajicitur, a diversis scriptoribus pro glandulis reputentur. Et quoniam ratione usus glandularum intestinalium in prima dissertatione docuerat, has chylum minime absorbere, contradicentem autem postmodum observarat *Johannem de Muratio* in Vade mecum Anatomico seu clave Medicinæ, assertum suum contra hunc prolixè vindicat, ac tandem certamen epistolare, subiectum hoc concernens, quod sibi cum Muratio intercesserat, subdit.

Præterteron tertium Methodum historiarum Medico-Anatomicarum exhibet, quam separatim superioribus jamdum annis ediderat, cujus ope in defunctis morbi sedes & causæ indagari & exponi debeant hujusque præcepta Ascitis, vitio cordis geniti, historia anatomico-medica, scholiis illustrata, comprobata.

Quartum epistola constituit, conscripta ad Cl. Sponium, cum hujus responsione, de amitina Peyerii, ab infantia prima oculis capta, quæ quamvis ideo literas nunquam conspiciere potuerit, tantam tamen mentis perspicaciam susceperat, ut pietatis præcepta & cum Germana linguam Gallicam, Latinam atque Italicam addidicerit, imò præter Musicam vocalem & instrumentalem, Philosophicæque disciplinas sub manu ductione partim parentum, partim aliorum Magistrorum, his addiderit,

ut ipsa postmodum eas fratres suos doceret, tandemque animum ad scribendum appulerit, quo cum absentibus quoque per literas confabularetur.

Quintum Paregon Historiam anatomicam ab H. Glasero conscriptam sistit, mulieris Ascite defunctæ, cui lien extiterat minimus, ductus autem pancreaticus maximus. Sc. Lien fabam majusculam haud excedebat, foramen vero in intestini jejuni principio, quod ductui biliary & pancreatico commune, tantæ reperiatur amplitudinis, ut digiti auricularis apicem admitteret.

In *Sexto* Historiam Anatomico-Medicam refert Mulieris hydropicæ, cujus abdomen plenum tumoribus, & uterus tuberosus repertus fuerit, cum iconibus uterum hunc ejusque tubera explicantibus.

Quibus tandem, *Septimi* loco, Miraculum anatomicum in cordibus resuscitatis addit, quatenus fibræ cordis, tam humani, quam aliorum brutorum, egelidis motus aliquis denuo inspirari possit, aerem per ductum thoracicum inflando, corque manu aut spongia calida fovendo, qui etiam fetus in corde salmonis foemellæ, e corpore evulso, pro pulsu huic restituendo aliquando suffecerit.

ZODIACUS MEDICO-GALLICUS;

s. Miscellaneorum Medico-Physicorum Gallicorum

Annus II. & III.

Authore NICOLAO DE BLEGNY.

R. G. C. O.

Genevæ 1682. in 4.

TAm mirabilis in suis Operibus ubique observatur alma Mater Natura, ut tantum non quotidie nova Phænomena curiosis sui scrutatoribus repræsentet, idque tam apto artificio, ut cuilibet nec omnia, nec eadem exhibeat, sed singulis peculiaris quædam, definitum quasi cuivis pensum distribuendo, subministret. Horum circumspecta observatio, collectioque exacta, ut summam rei tam Naturali quam Medicæ affert utilitatem siquidem tot quasi literæ illa æstimanda sunt, ex quibus tandem Alphabetum pro naturæ interpretatione componendum est, ita ne oblivioni tradantur, tot Societates, Academix, Collegia &c. conspirantur hæcenus, & publicæ perlustrationi exposuerunt omni-

omnibus, singulis quod experientia, rerum Magistra, & hujus. pedif-
 sequa Ratio suppeditavit. Atque huc referenda quoque veniunt Mi-
 scellanea illa Medico-Physica, quorum singulis Mensibus pars quaedam
 Parisiis Gallice, sub titulo, *Nouvelles deconuertes, sur toutes les parties
 de la Medecine*, Recens in Re Medica explorata, eduntur a *Nicolao de
 Blegny*, Chirurgo celebri, quæ postmodum a *Theophilo Boneto* Latini-
 tate donata, Genevæ nomine *Zodiaci Gallici* divulgantur. Prædiit jam
 anno 1680 primus hujus Zodiaci annus, respondens anno 1679, cujus
 observationibus variis in fine accesserunt tractatus bini, de herniis
 prior, posterior de Lue venerea, ab illarum Editore Gallo conscripti.
 Secutæ jam sunt binæ aliæ Zodiaci hujus revolutiones, secunda pro au-
 no 1680, & tertia pro anno 1681, duæ Miscellanea rem vel Naturalem
 vel Medicam concernentia, partim observationes multiplices, partim
 interpersas varii argumenti Dissertationes complectuntur.

Quod itaque anni secundi attinet Observationes, p. 44. habetur re-
 medium probatum contra hydropem uterinum p. 56. Monstrum
 Cervi-Taurus p. 74. Sperma in sene neogamo petrefactum, p. 75. na-
 sus omnino præcisus, perfecte denuo loco resectionis unitus, ne cic-
 trice quidem manifesta relicta. p. 89. oleum Talci singulare, & omnes
 proprietates desiderati adeo olei Talci obtinens, elegans Cosmeticum,
 post 15. annorum laborem, a nonneminè concinnatum, quod reperitur
 apud *Dm. Lemery* Pharmacop. Reg. edito Cursu Chymico satis notum-
 p. 123. Intestinum tenue ex vulnere acinacis in hypogastrio dextro,
 transversim, haud procul a loco, ubi desinit Ileon, dissectum, citra ta-
 men mortis periculum, quia mira Naturæ industria intestinum vulne-
 ris externi circumferentiæ agglutinatum fuit, ita ut optime cæteroquin
 valens læsus, tantum per intestinum in loco læsionis apertum, excre-
 menta egerere necesse habet. Casus hic singularis paria in canibus
 tentandi occasionem suggessit, pro vulnere talium, alioquin pericu-
 losorum, in homine curatione feliciori, & similiter cani p. 143. post
 apertam abdomen, intestinum ileum eodem in loco dissectum, circum-
 ferentiæ vulneris opè suturæ connexum fuit, & citra alium appara-
 tum sanatum, cane per intestinum ita apertum excrementa itidem ex-
 cludente, p. 122. Lapides in ipsa cordis substantia reperti. 127. cœci-
 tas fugax in pueris, ex calculorum in urethra genitorum extractione-
 p. 132. parva lacerta per venam secta egressa. p. 148. gravissimus & pericu-
 losus

lofus affectus cum creberrimis sanguinis vomitibus, ab hirudine in potu deglutita, per theriacam mediante animalis cum vomitu reiectione curatus. p. 188. putrefactio artificialis corporum siccorum & porosorum, intra 4. l. 6. dies, mediante certa pasta. p. 210. puer 6 mensium insigniter barbatus, & toto corpore, exceptis artubus, habitus virilis, ad instar viri 30 annorum.

Inserti his observationibus discursus sunt vari, quos inter p. 6. de febribus & febrifugis agitur. p. 57 & 158, ventilatur generatio animalium ex ovo, ita tamen, ut affirmativa videatur potior. p. 161. inseritur integer tractatus D. *Monginot* Med. Paris, de febrium cura per usum *Quinquinae*, anno 1680, cu scriptum anonymum primum Gallice editus, cujus summa capita Calendis Martii pag. Actorum 76. exhibuimus. p. 191. de usu & noxa frequentioris sanguinis missionis, cujus occasione simul & in respirationis usum, & sanguinis sulphurei ab aere nitroso quasi incohesionem fit inquisitio. p. 217. proluxe de alvi fluxibus in specie tractatur: sicuti p. 260, potus glacie refrigeratus, a nocuentis ipsi alias imputatis vindicatur.

In anno tertio observanda veniunt p. 4. Cutis anatome, tam quoad papillas protuberantes, quam quoad glandulas post cutis cribrum sitas. p. 26. nova aneurismatis curandi ratio proponitur, qua occasione p. 43. & 62. plura observatu digna circa varios aneurismata curandi modos afferuntur. p. 30. exhibetur ovum, Cometæ figuram representans. p. 54. puella sine cerebro nata, loco cujus aqua liquida membranas implevit, ubi simul de usibus cerebri & spinalis medullæ disquisitio instituitur. p. 70. & 79. confirmatur modus mellificandi & in aptum edulium convertendi ossa, methodo ab Anglis nuperrime inventa, & a nobis Calendis Aprilis pag. Act. 106. seqq. descripta. p. 95. refertur planta, famem & sitim sedans, in Scotia noviter reperta. p. 107. Figura humana in ovo exacte representata, &c.

Dissertationes inter, quæ modo dictis interjectæ sunt, eminent istæ *Dn. Comerji*, Ebrodun. Matheæ. Prof. Paris. de colorum natura p. 85, 113, 127, 135. variis experimentis demonstrata, & ex principiis Opticæ, Dioptricæque deducta, in quibus præter hoc, quod colorem modificatum esse lumen ostendat, debilitatis in visu senum, conspiciendorumque æisdem usitatorum varietatis rationem, non secus ac Myopum, & his oppositorum Presbytum in visu diversitatis fundamenta, curioso ex

ma-

majori minorive Crystallini convexitate explicat, & per camera obscuræ phænomena eleganter declarat. Idem Autor pariter p. 38. sollicitus est; de Cometarum influxu, (de quorum Natura jam anno 1665. scriptum ediderat, ipsosque corpora de natura Planetarum, orbiterarum coæva demonstraverat) quomodo ex propria natura novorum morborum autores esse queant: quo etiam pertinet discursus anonymi in calce Volum. hujus p. 149. additus, de præsagiis cometarum, statuentis, illos fausta potius quam sinistra prædicere; imo futuri illos nequaquam esse indicia, cum illorum exortum fausti non secus ac infausi eventus aliquando consequantur.

MICHAELIS ANTONII BAUDRAND

Parisiensi Geographia ordine literarum

disposita.

Tomi duo.

Parisiis apud Stephanum Michalet, 1682, in fol.

DUODECIMUS jam decurrit annus, ex quo Autor Clarissimus Lexicon Geographicum Philippi Ferrarii Alexandrini, Ordinis servorum B. M. V. olim Præpositi Generalis, in ordinem Alphabeticum digestum, & ceu loquitur ipse, altero tanto auctius in lucem publicam emisit. Librum hunc utilissimum quam avide exceperit, quam benigne foverit literatus orbis, vel ex triplici, qua apud exteras gentes tantillo temporis spatio donatus fuit, editione apparet. Autor tamen ipse, dulcedine nimirum atque amplitudine studii Geographici perspecta, eo non acquievit, sed per integrum quinquennium in augendo magis magisque illo atque perficiendo defudavit, donec in sua hac Geographia ad umbilicum perducta, id non absque re visus est sibi assecutus esse. Quantam sane potuit maximam adhibuit diligentiam, tum ut Geographiam veterem & novam perpetuo parallelismo inter se conferret; tum ut pleraque ex media ætate desumpta, & scitu digna, quorum nulla hæcenus mentio facta fuerat, adjiceret; tum etiam ut singularum regionum accuratas & commodas divisiones afferret, & quibus urbes & provinciæ a vicinis populis signentur vocibus; quæ denique recens detectæ sint regiones; quid de his memoria dignum nupera esque ab uno

uno aut altero seculo confecta itineraria referant, non omitteret, expunctis erroribus innumeris, qui in libros & chartas irreperant, circumscriptis quoque descriptionibus, & omisfis Autorum, cum non opus est, citationibus, quæ nihil præter tædium & molestiam afferant. Quæ ratione factum est, ut in Novo hoc Opere nulla fere pars Lexici Geographici anno 70. editi vel minima remanserit, quam non fecerit meliorem; ceu ipse factum hunc suum vere describit & commendat, partim in dedicatione, partim in præfatione ad Lectorem. Hæc vero augmenta textui ipsi sunt inserta; præterea indiculum etiam Episcopatum & Archi-Episcopatum, seipso iterum indice in præfat. ad Lect. juxta præsentem Ecclesiæ statum attexit; Academias item totius orbis, Civitatum Imperialium & liberarum Germaniæ, quæ hoc jure potiuntur, aut aliquando potitæ sunt, Catalogum; Urbes quoque aut regiones, quæ aliquando venditæ sunt aut oppignoratæ, simul & regiones, urbes & loca, quæ nusquam fuerunt, licet in chartis designentur. Tandem adjecit etiam indicem Geographorum tum veterum tum recentiorum; ac demum corollarii loco partem Geographicæ alteram, in formam tabulæ amplissimæ, prout ipse loquitur, aut Indicis potius concinnatam, in qua nova nomina, in gratiam Lectoris in Antiquitate minus versati veteribus præponuntur. Quæ vero adjici adhuc possunt, Autor, postquam id fieri posse, candide in fine præfat. fassus est, seipsum forsitan quandoque additurum esse, dubie ibidem promittit.

*Fragmentum STEPHANI, Byzantini Grammatici,
de DODONE, cum triplici nupera Latina Versione, &
Academicis Exercitationibus*

JACOBI GRONOVII.

Lugduni Batavor. 1681. in 4.

Quo Clarissimus Exercitationum Autor ostenderet, quanti res ingenii ac judicii, quantæque eruditionis sit, correctæ satis atque expositæ publico dare conspectui monumenta STEPHANI, ex illis hoc potissimum, de Oraculo Dodonæo quod agit, fragmentum dilucidius proponendum atque eliminandum sibi sumsit.

Tamet si vero interpretationem triplicem, *Samuelis puta Tennulii, Abrahami Berkelii, Thomæque de Pinedo Lusitani*, quorum studia hæc
Æneus

Genus fragmentum idem non parum sollicitarat, textui Græco adjunxerit, inter versiones singulas accurata collatione instituta, in Exercitationibus tamen suis hunc interpretandi laborem frustra suscipi contendit, & Josephi Scaligeri sententia, & Salmasii exemplo, consilium vertendi hujus Lexici, quod ante formaverat, abjicientis, & Casauboni autoritate fultus. Totam siquidem literaturam apud Græcos, eoque & Grammaticam, nihil quondam fuisse censet, nisi explicationem Iliados & Odyssæ, Grammaticum igitur hujusce generis cum egerit Stephanus, videre sese, quomodo e dignitate interpretatio aliqua eidem possit addi, in tantum negat, ut inani interpretatione obscurari potius, quam illustrari Stephanum arbitretur.

De regione, ubi sita Dodone fuerit, sic sentit, ut non in Perrhæbia, nec in Thesprotis; quod *Ludovico Nonnio* forte ad *Graciam Goltzii* placuerat; sed in Molottide, Epiri provincia, universæ Hellados origine & Metropoli, positam fuisse statuat. Semper enim urbem hanc in Molosforum fuisse potestate, & oraculi Dodonæi possessionem Epirotis fuisse propriam, contendit: neque componi inter se sententias de situ dissidentes posse; quod alia facere instituerat *Jacobus Palmerius a Grentemesnil in Antiqua Græcia*. Assertum hoc inter alia ex Epirotarum nummis confirmat, adversus modo laudatum *Ludovicum Nonnium in Commentario ad Græcos Goltzii nummos*, & *Petrum Seguinum in Numismatibus selectis*. In iis enim (typos eorum frons libelli exhibet) nunc Jovis Dodonæi faciem haberi, nunc Jovis & alterius fœminæ, nunc solius fœminæ: in altera autem nummorum facie nunc aquilam Jovis alitem conspici, nunc fulmen ejus $\sigma\eta\eta\pi\lambda\acute{o}\nu$, nunc bovem: & his omnibus circumvolvi coronam ex fronde quærna: Muliebri vero facie, quæ in illis nunc appareat sola, nunc comitata Jovem, non Junonem, sed Dionem, seu Latinorum Venerem designari ex Strabone docet, Demosthene, atque Servio. $\tau\prime\pi\sigma\phi\eta\tau\acute{o}\nu$ deinde sive sub vatum occasione, quinam primis temporibus oraculorum interpretes fuerint, virine an fœminæ, contra Strabonem & Origenem disputat, & quæ plura sequuntur istius generis.

Inferitur his quoque Exercitationibus *D. Stephani le Moine* de hoc eodem oraculo sententia, in Epistola peculiari ad Autorem perscripta: qui inter alia, arbores istas vocales, & oracula reddita a columbis arbori insidentibus, originem traxisse conjicit ex variis Sacræ Scripturæ historiis, male habitis & interpolatis. *Eduardi* denique *Bernhardi*, Mathematicum

matum apud Oxonienses Professoris *Annotationibus* ad aliquot hujus fragmenti loca, aut intacta, aut ab aliis Criticis male tacta, libellum hunc concludit: ut vel hinc intelligatur satis, quam fecunda opinionum & conjecturarum mater Scriptorum ista veterum nutricula existat.

**DES REPRESENTATIONS EN MUSIQUE
anciennes & modernes.**

a Paris 1681. 12.

De

Dramatibus musicis Veterum & hodiernis.

DRamatum, quæ cantu, adhibitis instrumentis musicis decentique corporis motu peraguntur, genera, naturam & originem, ex ultima antiquitate & inde usque ab Hebræis deduxit, & omnia, quæ hodie in iisdem recepta sunt, jam olim adhibita fuisse, exposuit in libello hoc *R. P. Menestrierius, e Soc. Jesu*, qui majus Opus, cujus isthæc particula quædam sit, universam imaginum sive iconicam Philosophiam, verborum puta, actionum, & rerum exhibiturum, se moliri in Prefatione indicat. E sacra autem & profana historia veteri dramatum hujusmodi complura affert exempla, unde constat, antiquissimis temporibus receptum fuisse eorum usum, nec sæculi demum hodierni ea esse inventum. Eorum enim rudimenta in Davidis Psalmis & Jobi libro se reperire affirmat: siquidem in istis modo David ad Deum, modo Deus ad Davidem, modo hic ad gentem suam sermonem convertat, & preces, imperium, minas, plañctus, gratias, laudes, exhortationes miscet, omnesque animi motus, ad quos purgandos dramata comparata sunt, exprimat; in hoc vero, Dei cum dæmone, Jobi cum Deo, conjugæ & familiaribus, horumque inter se mutua colloquia dramatis speciem præ se ferant, cuius autorem nonnulli agnoscant Moysen, qui ad consolandos Israelitas in calamitatibus Ægyptiacis istud composuerit. Illustre autem dramatis musici exemplum præbere Salomonis Canticum Canticorum, cujus partes examinat, & ad musicorum ludorum scenicorum leges plane comparatas eas dicit: unde a nonnullis istud Epithalamii speciem habens, dicente Origene & Hieronymo, in modum dramatis compositum a Salomone existimari, quod primum editum fuerit, cum is nuptias celebraret cum Pharaonis filia. Ab Hebræis ac-

is accepta dramata adeo feliciter excoluisse Græcos, quorum lingua ad musicam æque ac poesin quavis alia longe aptior sit, ut admirandos plane effectus ediderint: quapropter omnia poemata, Lyrica non saltem, verum etiam Epica, in Græcia a Poetis, qui ea conscripserant, decantata, exempla Hesiodi & Homeri probat. A Græcis ad Latinos siue Romanos, qui in omnibus Græcos æmulati sunt, derivatum hoc studium, minus tamen excultum dicit, quod horum lingua musicæ parum apta sit. Tria autem hujus genera obtinuisse docet: unum naturale seu *diatonicum*, quo carmina epica recitabantur; alterum figurarum siue *chromaticum*, quo Lyrica accedente instrumentorum sonocantabantur; tertium *enharmonicum*, quo affectus & animi motus concitabantur, usitatum cum primis in theatris, & dramatibus inserviens. Conferat cum tribus his musicæ generibus artis pictoriæ diversas species, & a triplici vocis motu desumpta ea tradit. Is enim cum vel continuus, vel diastematicus siue intervallis discretus, vel medius sit; isto loqui, illo canere, hoc vero legere nos asserit. Lectionem sane medium inter loquendi & canendi rationem obtinere locum e Quintiliano ostendit, qui Lib. I. Inst. Orat. c. 8. lectionem ita formandam esse præcipit, ut neque prosæ similis sit, neque tamen in canticum dissolvatur, Dionysio item Halicarnassensi, qui legentium vocem a communi sermone distinguit, Epica igitur poemata nequaquam ad modos cantici hymnive decantasse Veteres, vocem tamen inter pronuntiandum inflexisse, & modo intensiore, modo submissiore ea recitasse indicat, ea ferme ratione, qua in Ecclesia hodie Evangelia, Epistolæ, Passionis item historia a diversis personis diverso & vario vocis habitu flexuve, in Officio Missæ, singulis item Dominicis & Festis diebus canuntur: unde factum, ut hi ipsi cantus *Lectiones* appellarentur, v. g. Lectio sancti Evangelii, Lectio Epistolæ B. Pauli &c. Choros etiam in Ecclesia receptos esse, alternisq; cantibus certatum: cujus rei originem a temporibus Ambrosii & Augustini repetit, & ex Sidonio Apollinari antiquum Antiphonarum Psalmorumque alternis choris cantorum ostendit usum. Quæ a dramatica ratione abluentem apud Judæos olim receptam fuisse, e puerorum illa apud Matth. XI, 17. Luc. VII, 32, exprobratione probat, qui in funeribus cantu natiarum ad plandus, festis diebus tiliarum sono ad saltum socios suos invitarunt. Ad dramata tamen musica non solum cantum, sed & actionem requiri

& decentem corporis motum gestusque docet. Cumque olim Comœdia & Tragedia solo cantu in honorem Bachi instituto peracta sit, cujus prisca Comœdiæ imaginem adhuc ludus quidam Divionensis referat, postea accedente actione consummata fuisse Dramata. Cujus actionis originem a ludis Pythiis accersendâ, quibus draconis Pythii ab Apolline interfecti spectaculum exhibebatur, superioris seculi anno octogesimo nono, in honorem Ferdinandi de Medicis III. Hetruriz Ducis, matrimonio sibi jungentis Christianam Lotharingam, a Jo. de Bardi Comite Vernio in theatrum iterum productum, e Julio Polluce afferit, & ad istius ludi modum plures in Græcia fabulas, Niobis puta, Orestis, Oedipi, Canacis, Herculis furiosi, Hectoris mortibundi, & similes instrumentis autem quibus modo unus cecinerit, quod Græci *monodiam*, Latini cantum appellant, modo duo vel tres sibi invicem responderint, quod *eclogam* vocarunt, modo plures, ut in *choro* simul cantarint. Huic actioni & cantui intermixta fuisse varia instrumenta docet, cum primis tibias, quarum frequens in argumentis Comœdiarum Terentii mentio, quod Claudius Flaccus Claudii F. modos fecerit tibiis modo paribus, dextris & sinistris, modo imparibus; quæ qua ratione ab eodem simul inflari potuerint, ostendit, de reliquis etiam adhibitis musicis instrumentis differit, & quam admirabilem vim vocis & instrumentorum sonus habeat in animos hominum, quamque studiosi Græci fuerint in eo efformando, & structura vocalium Diphthongorumque in verbis attemperanda affectibus, & ad eosdem accommodandis carminum generibus docet. Quo loco de tympanorum in præliis ad animos militum excitandos adhibitorum usu, diverso item apud diversas gentes eorum pulsu differit, adversus Isaacum Vossium tamen, qui in libello *de cantu & viribus rhythmi* p. 132. cæteris instrumentis vim concitandorum sedandorumque animi motuum adimere, solis tympanis relinquere videtur, contendit, iis etiam instrumentis quæ inflantur, aliis item, quæ tanguntur tendunturve haud minorem efficaciam tribuendam esse, ut tibiis, tubis, sistris, testudinibus &c. Quæ in arte scienter instrumentis canendi Græcos olim reliquas nationes præstitisse, numerosque & rhythmum, tam vocis quam instrumentorum, rectissime calluisse, multitudinem terminorum, quibus varios sonorum, & tonorum, concentuum, aliarumque vocis & soni affectionum modos expriment, indicare. Linguam eorum propterea præ cæteris idoneam fuisse ad cantus &

dra-

dramata: nec Gallorum tamen absona esse, aut ab iis abhorre-
 rationem versus homocoteleuton, quod putavit in libello *de cantu &*
viribus rhythmi p. 33. Isaacus Vossius, quem confutat, & versus con-
 sonas terminationes haud indecoram reddere plerumque gen-
 tium poesin ostendit. Gallorum etiam linguam, quæ poesi & musicæ
 aptissima est, Dramaticis musicis prorsus convenire: quæ a Lullio
 (Monsieur Lully) ad summam gloriam evecta sint hoc seculo, cum eo-
 rum ortus in Gallia rudis admodum fuerit & Peregrinatoribus debeatur.
 Hos enim e terra sancta, Hierosolymis, Compóstello, aliisque
 sanctis locis adventantes, in itinere sacros de morte Filii Dei, Sancto-
 rum vita, rebus gestis, miraculis & martyrio, extremo item judicio
 hymnos composuisse, quos in patriam reversi coram plebe, ut ad pie-
 tatem eandem converterent, cecinerint: mox in Italia & Gallia Theatra
 extraxisse, & cantus actionibus vivis ac gestibus adjuvisse, piosque hos
 theatrales, simplices satis, ludos in honorem Principum & Regum
 quandoque institutos esse. Has Musicæ dramaticæ reliquias, a piis in
 Ecclesia hominibus conservatas, ante ducentos quasi annos Cardinali
 Riario, Sixti IV. Pontificis Nepoti, primum ad eadem in Italia restau-
 randa theatrum ut extrueret, occasionem suppeditasse, juventutis exer-
 cendæ gratia, ex epistola nuncupatoria Sulpitii, Vitruvio præmissa, probat.
 Haud ita multo post profana argumenta in scenam prolata e nu-
 ptiarum Galestii Mediolanensium Ducis & Isabellæ Arragoniæ, in
 quibus mimorum, cantorum & histrionum cantibus ludisque veteres
 Poetarum gentilium fabulæ exhibitæ fuerint, a Tristano Calcho facta
 descriptione, ostendit, alia item spectacula theatralia musicaque ab isto
 tempore in Italia edita, enarrat. In Gallia primos ejusmodi ludos in
 Lutetiæ suburbiis Jo. Ant. Bayssum, Lazari Bayssi filium, instituisse, in-
 que sua domo ad hos usus Academiam condidisse, refert: varia inde
 horum ludorum in Italia, Gallia & Hispanis editorum exempla recen-
 set; sed cum Italica lingua solum etiam in Gallia dramata hæc composi-
 ta fuerint, primum Perrinum Gallica lingua, exprimentis affectibus
 æque idonea, ea composuisse, & cum Marchione Sourdiaco ac Cam-
 berto theatrum extruxisse, in quo intra septem octove annos musica
 spectacula scenica exhibuerunt, quæ machinarum, vestium, & reliqui
 apparatus magnificentia, versusum rotunditate, musicesque deliciis,
 atque ornamentis aliis, Italorum sic dictis *Operis* nil quicquam concesserint,

serint. Utque studium hoc tanto rectius excoleretur, a Rege Christianissimo Ludovico XIV. Perrino & Lullio potestatem concessam esse, datis publicis privilegiorum d: 28. Jun. Anno 1669. signatis tabulis, erigendi Parisiis Regiam Academiam Muscam, in qua omnia, quæ ad dramata & theatrales ac musicas artes spectant, exactius curiosiusque investigentur. Hæc ita postquam exposuit Auctor, de spectaculis ludicris in conviviis illustribus, quæ eduntur, splendidis item operibus, quæ sub Quadragesimale tempus fiunt, nec non in Germaniæ aulis recepto isto ludi inter illustres genere, quo omnis conditionis ac status hominum personas sibi sumunt magnates, *Wirtschaft* vulgo dicti, disserit: spectaculorumque in Sabaudia aliisque locis exhibitorum historia opusculum suum pertexit.

SOLUTIO THEOREMATUM

Ab illustri Viro in Actis hujus Anni Mense Januario, pag. 28. propositorum, data a Adamo Adamandeo Kochanski S. J. quondam Pragensis Mathematico.

TAB. XII. **D**UPLICATIONEM Trigonometriæ Isogoni, citra Proportiones demonstrandam P. Sigismundus Hartman Soc. Jesu, publico Programme proposuerat, istudque Schematismum mihi pro veteri necessitudine transmiserat e Bohemia in Poloniam. Reposui humanissimo Authori solutiones fere vicenas, ab eo sic probatas, ut una cum aliis, aliunde ad se missis, in lucem daturus fuisset, si Parcæ Viro tanto pepercissent.

Cum vero his primum diebus in manus meas venerint Acta Eruditorum Lipsiensis, & in his Solutio problematis istius Hartmanniani, a quodam illustri viro data, & ad P. Coppilium, defuncti in Mathematici munere successorem, quodammodo directæ, quasi is editioni posthumæ operum Hartmanni, maximeque *Protei Geometrici*, ab eo nuper promissi incumbere; cum tamen ab obitu Authoris elaboratum nihil, sed prima solum Operis lineamenta reperta fuisset mihi ab Amicis nunciatum fuerit; Eam ob rem non ægre laturam spero P. Coppilium, si dum illum alio in opere fructuosè versari intelligo, ego hic ejus partes occupare ausus fuero: non enim id temere, aut præsumptè egisse videbor, sed veluti jure quo-

TAB. XII ad *H. 1652* pag. 230. *M. Jul.*

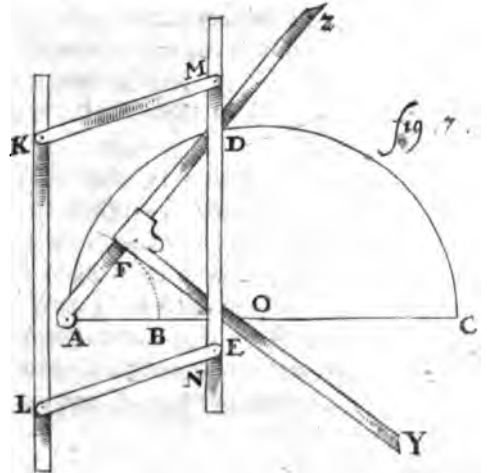
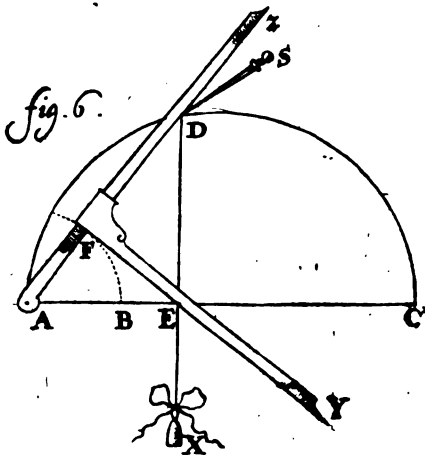
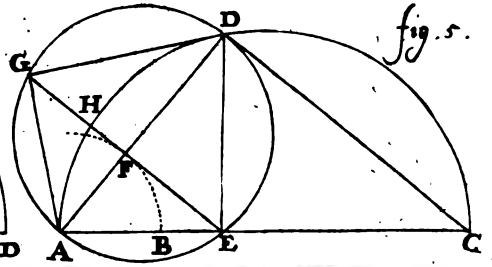
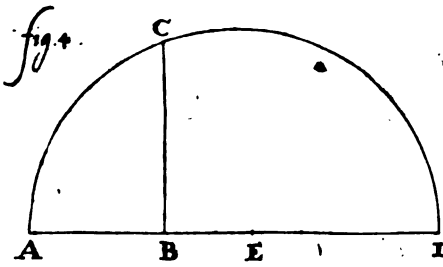
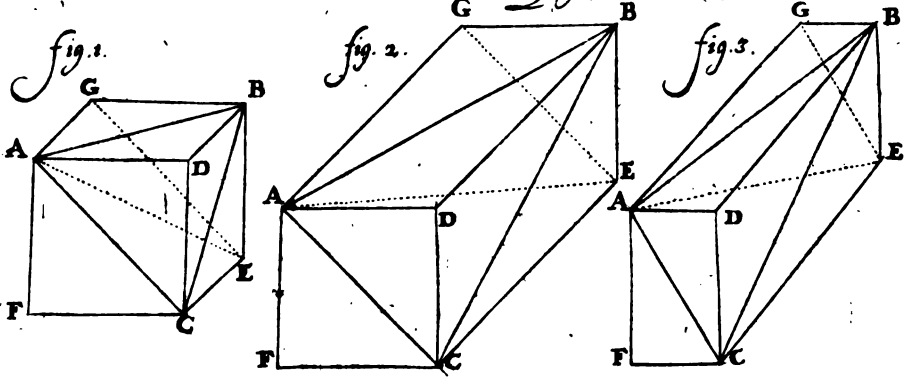

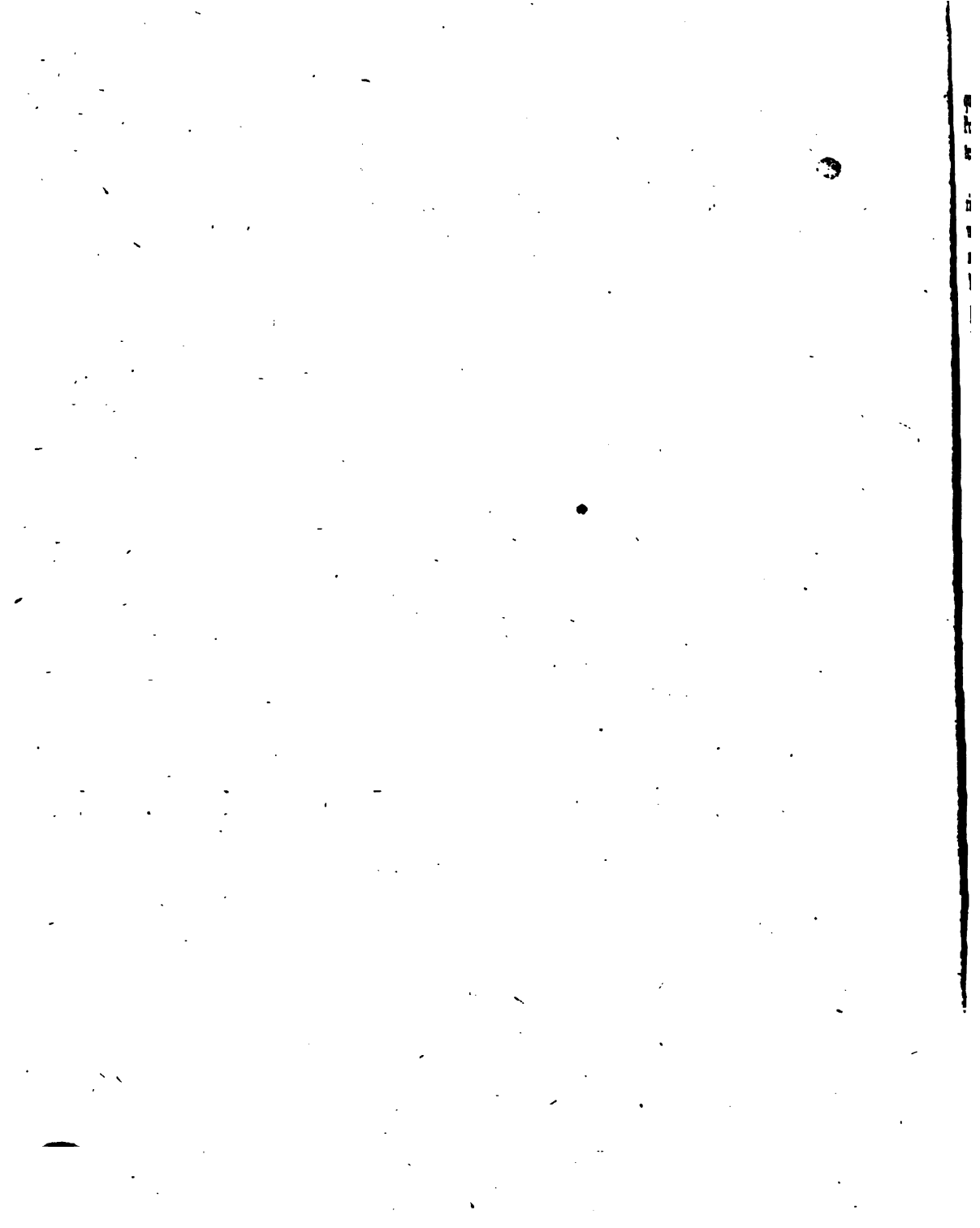

quodam antiquitatis; quod videlicet ante illum in eodem Matheseos Pragenfis pulvere quondam Professor fuerim versatus; adeoque prior tempore, licet non eruditione.

Dilatis autem in aliud tempus meis illis Duplicationum Particularium, & Universalium Solutionibus, una cum Pythagoricæ nova, ac multiplici Demonstratione, cæterisque meis considerationibus, Geometricis, usque dum ultroneam Typographi, vel Bibliopolæ cujuspiam humanitatem invenerint; suffecerit hoc loco strictim ea persequi, quæ pertinent ad geminum illud Theorema Geometricum, quod Anonymus illè Problematis Hartmanniani *δεύτερον* loco sup. memorato proposuit.

ARTICULUS I.

Circa primum illorum Theorematum consideranda veniunt sequentia. Inprimis dissentire me in eo ab *Illustri Viro*, quod is existimet Theorema Pythagoreum continuari in Sphæra, Pyramidem Rectangulam circumscribente; cum nec Pythagoras suum illud Orthogonium, tanquam circulo inscriptum consideraverit, nec, si universaliter agamus de potentiis cujusvis Trianguli, hæc consideratio proprie ad Circulum pertinere videatur, sed potius ad Parallelogrammum universum; quando videlicet istud Diametro sua sectum concipitur in duo Triangula æqualia, eaque Orthogonia, Amblygonia, vel Oxygonia, pro diversitate parallelogrammi; Harum enim Diametrorum Potentiæ cum suis lateribus comparantur 47. *Primi*, nec non 12. & 13. *Secundi Elem.* Universalius autem hoc ipsum consideratur 31. *Sexti* saltem quoad orthogonium Triangulum; nam quoad reliqua, videri possunt ea, quæ demonstrat Clavius e Pappo, in *Scholio ad 47. Primi, ad finem.*

Quamobrem non ineleganter fluente Analogia, nobis dicendum videtur, Pyramides Triangulares Orthogonias, Amblygonias, & Oxygonias, cum suis laterum, ac diametrorum Potentiis, immediate quidem reduci oportere ad Prismata sua, bases triangulares habentia, quorum Pyramides illæ sunt partes tertie *per Prop. 7. Duodecimi Elem.* Hæc ipsa vero Prismata, tanquam partes revocantur ad totum Parallelepipedum, cujus sunt medietates. Istas porro relationes partium ad sua Tota intelligi volumus de ordine *Doctrina* potius, quam *Nature*,
con-

Es per 20. ejusdem, Quadrata mediarum aequabuntur Rectangulis sub eorundem extremis.

□. BC.	- - -	86702	62877	05305	81769.
A BD.	- - -	86702	62877	72943	70071.
□ BD.	- - -	86228	49276	27056	29929.
A BDC.	- - -	86228	49274	00000	00000

Respondeo II. De Analogia ista nihil certi statui posse videtur: Unius enim Mediarum inventio, quae Circulo tribuitur, etiam Sphaerae congruit; & inventio duarum Mediarum, hic a nobis demonstranda, aequae ad circulum, sicut & Sphaeram aptari poterit, quemadmodum ex dicendis constabit.

PROPOSITIO II. Theorema.

In Circulo ADC a Diametro AC descripto ducantur utrunque ad Peripheriam duae rectae AD DC: tum ex D cadat ad AC perpendicularis D; similiterque ex E sit ad AD normalis EF.

Dico in Circulo ADC, haberi Quatuor continue Proportionales, AF. AE. AD. AC. Describatur enim Diametro AD Circulus AGDE, quem EF producta fecerit in G, & connectantur GA. GD.

Demonstr. Recta AD subtendit Angulum rectum DEA. Igitur Circulus AGDE Diametro AD descripsit transit per verticem Anguli recti DEA, juxta Schol. Clavir ad 31. 3. Elem. Est autem recta EFG perpendicularis ad Diametrum AD. Ergo per 3. 3. Elem. tota EG bifariam secatur in F. Triangula igitur AFG, AFE orthogonia in F, sunt per 4. 1. Elem. invicem aequalia: Eademque de causa aequantur Triangula DFG. DFE, ac proinde & totum DGA toti DEA aequale. Jam sic. In Orthogonio AED (par ratio de aequali AGD) ab angulo recto E cadit perpendicularis EF in basin AD: Ergo per Coroll. 8. 6. Elem. Proportionales sunt tres AF. AE. AD. Sed eadem de causa in Orthogonio ADC duabus postremis e praecedenti serie, videlicet AE. AD. proportionalis est tertia AC. Igitur omnes quatuor AF. AE. AD. AC. sunt in continua Proportionione intra Circulum ADC, q. e. d.

Corollarium.

Non difficulter hinc elicitur, easdem quatuor continue in Sphaera quoque concipi posse, non modo praedicta, sed & alia ratione: Pinguis enim a Sphaera ADC aufertur Segmentum AHDA, cujus basis erit Cir-

Circulus a Diametro AD, cujus medietas esto AGDA. Ductis autem Orthogonalibus DE. EF. in plano Circuli Sphæræ maximi ADC, nec non Orthogonalibus FG, in altero plano Semicirculi AGD, hoc est basi Segmati AHDA, jungatur AG: erunt enim ut antea, quatuor AF. AG, AD. AC. continue proportionales. Id patet e præcedenti discursu, qui non difficulter huic applicari poterit, licet plana Circulorum ADG. AGD. sint diversa, & ad rectos invicem collocata.

Notandum vero est, Theorema præcedens, loquendo pressius, non tam Semicirculo, quam Orthogonio cuilibet in familia subdiviso convenire: quia tamen ejus Demonstratio sequentibus inserviet Problematis, visum est illud hoc loco tantisper indulgere Circulo, sine quo illa absolvi non possunt.

PROPOSITIO III. *Problema.*

Inter duas datas, duas medias in continua ratione, duobus tantum digitis reperire.

Celeberrimum illud Problema Deliacum quot & quanta totius Orbis eruditi exercuerit ingenia, Geometris est notissimum, ut & variaz illius absolvendi Præxes Organicæ, a compluribus excogitatæ, quarum aliz aliis sunt operosiores: Nostra hæc videri poterit nonnihil Paradoxa, quod duobus tantum digitis unius manus, absolvatur, cum nonnullæ requirant, & occupent utramque.

Datæ sunt, in *Figura VI.* datæ AC. AB. quas inter duæ mediæ quaruntur. In communi utriusque termino A figatur Regula AZ, instruetur Curfore FY, qui semper insistat ad rectos ipsi regulæ AZ, idque firmiter, ubicunque collocetur. In illa sumatur AF æqualis datæ AB, minori altera AC. Descripto autem super tota AC Semicirculo ADC in plano quopiam verticali, hoc est ad Horizontem recto, cui æquidistet Diameter AC: applicetur ad Peripheriam ADC Stylus quidam gracilis DS; e quo deorsum propendat filum subtile cum appenso Pondere X, vel certe hujus loco regula quædam subgravis, accurate tamen æquilibrata: Nam si Stylus DS duobus digitis apprehensus pedetentim promoveatur per Circumferentiam AD, usque dum Perpendicularum DE cum Curfore FE sese mutuo interfecerint alicubi in recta AC, velut in *Puncto E*: istud probe notatum offeret quatuor Proportionales, quarum

duæ AE. AD. inter datas extremas AF hoc est AB, nec non AC interponitur.

Demonstratio Problematis hujus, quoad rem, eadem est cum adducto præcedenti Theoremate.

PROPOSITIO IV. *Problema.*

Id ipsum aliter, una Circini apertura.

Quoniam præcedens praxis ob situm plani verticalem, & usum Perpendiculari, nonnihil impedita cuiuspiam videri possit, quin & a Geometriæ moribus aliena, dabimus alteram, prædictis incommodis laud obnoxiam.

Positis iisdem, in locum perpendiculari DEX Figuræ præcedentis, subrogetur in hac Figura VII. Parallelogrammum materiale KLMN, cujus unum Latus KL. fixum sit in plano, alterum vero MN mobile, semper tamen ad rectos ipsi AC. Nam si tota AC divisa bifariam in O Circini pes unus figatur in O, alter autem intervallò OC diductus, tandem in Arcu CD provehatur, impellatque binas Regulas AZ & MN in puncto intersectionis D, usque dum regula MN, Cursorem FY secet in puncto E, posito in recta AC, obtinebuntur eadem mediæ AE, AD. longe commodiori ratione, quam fuerit præcedens; quæ tamen ipsa, si Figura magnæ molis fuerit, in vasto quopiam paciete usui esse poterit Architectis.

Non est cur hoc loco moneam de circino, ejusque Cruribus in regula quapiam mobilibus; nec de acie-pedis alterius, quæ regulas in puncto D subtiliter impellere debet; nec denique de nisu quodam regularum AZ, MN contra Circinum; hunc enim vel ipsarum regularum pondere, vel Elatere quopiam, aut unius digiti impulsu consequetur ingeniosus quisvis, ac istis etiam nostris longe meliora excogitabit.

Benevole Lector, præmissam R. P. Kochanski solutionem cum Illustri Viro, (cujus sunt Theorematæ Act. p. 28.) communicassimus: placuit Eidem sequentia, cogitatis R. P. subnectenda Nobis transmittere.

Ad Art. I.

Si R. Patri visum fuisset, Pyramidem rectangulam tanquam Sphæræ in scriptam contemplari, per corpora composita non quævisisset, quod invenire proposueram per simplicia: unde porro mox in limine a me dissentire, continuationemque Theorematis Pythagorei impugnare necesse non habuisset.

Quippe methodo in demonstratione priorè usurpata, Pyramidem rectangulam demonstrari, cæterasque simplices (i. e. triangulatas) omnes tractari; h. e. methodum dictam ad præsens negotium continuari posse, certissime comperisset.

Quo ipso, inter alia, edoctus fuisset:

Dato Circulo, datoque plano (determinato tamen) invenire omnia Triangula (b. t. oxygonia) circulo dato inscripibilia, quorum trium laterum quadratorum summa æqualis dato plano:

Ex quo omnes Pyramides rectangulas possibiles, dato circulo certæque Sphæræ inscriptæ inveniri certum est.

Pro inveniendis autem duabus mediis proportionalibus datæ sint extremæ ad angulum rectum: circumscribaturque circulus, & constitutur supra majorem extremarum Triangulum in circulo, cujus segmentum basios minus, sit mediæ inter perpendicularem & minorem datam (sub inventis vero supra omnibus Triangulis, & hoc necessariò comprehenditur): Dico: duas medias æquales esse duobus lateribus, singulis singulis, Pyramidis rectangulæ, supra basin triangularem in circulo descriptam. Inventæ ergo sunt, inter duas, binæ mediæ proportionales, & quidem per Pyramidem rectangulam Sphæræ inscriptam.

Notandum vero: me, ut ut binas medias in plano minime quævissem; quatuor tamen continue proportionales, quod extorquere R. P. videtur, circulo neutiquam exclusisse. Ingenium porro in simili materia ad nutum R. P. *ope ult. & penult. II.* Eucl. exercituro, unam e facillimis Propositionem:

Datæ Basii triangulari (Oxygoniæ) datisque tribus angulis ad verticem Pyramidis (b. e. angulo solido) invenire Pyramidem:

Si non difficulter fieri possit ex dictis duabus Propositionibus, Tyroni solvendam propono: mihi interim ea post 23 l. XI. demum locum habere videtur.

In hoc insuper, circa Pyr. oxygenias, amblygonias & mixtas, ope corporum compositorum tractandas, exercitio, R. Patri aliis duobus corporibus, præter tria fig. prioribus expressa, opus erit: quorum suprema infimaque hederæ, trapezia sunt, circulo inscripta; ipsa vero corpore utut non parallelepida, Sphæræ tamen inscriptibilia.

Ad Art. II.

Propositio a R. Patre Mathematicum peritis proposita, unius saltem est casus, adeoque singularis; consequenter ad cæteros casus, inveniendis binis mediis nihil confert. Solutioni ejus arithmetica ab Ipso R. P. exhibitæ sequentem jungo analyticam:

Sit in data Fig. IVta AD = a ; sumaturque EB = x : & erit $x^2 = 3ax^2 - 7a^2x + 3a^3$, aut etiam,

4. Cubi AD + 3 Cubi BC, æquales 8 Cubis BD + $\frac{1}{2}$ Cubo AB; ¶

Plane Geometricam a R. P. expecto: Interim in proposito ab Ipso casu singulari

o / // ^o ///

Angulus BEC	} semper est {	68.	36.	49.	42.	¶
Ang. compl. BCE		31.	23.	10.	18.	—

Propositionem secundam, cum ad continuandam seriem continue proportionalium, quam inveniendas binas medias magis pertineat, atque sic extra questionem sit, non tango; ut nec Illiam & IVtam: quippe obviis ubique plurimis talibus Instrumentis Mechanicis, ipsoque proposito (immutatis tantum leviter materialibus) apud *Dn. de Cartes* l. 2. p. 20. *Geom. edit. nova*, & quidem pro inveniendis infinitis intermediis.

FALSITAS SYSTEMATIS COMETARUM

Bernoulliani Calendis Julii pag. Act. 178. seqq. pro-
positi a Dn. Montreo Mathematico in Collegio Regio Francia,
in cathedra Rami, Professore demon-
strata.

Et Diario Eruditorum Parisiensi XIII. d. 25. Maji, 1682.

Systema *Bernoullianum*, prima fronte ingeniosum, nihilominus a Deo naturæ legibus repugnat, ut dubitare liceat, num *Auctor* in suo libro serio locutus fuerit, Nam

I. Cur Planetam F (Vide Tab. X. Act. Fig. I & II.) quem in centro Epicycli Cometarum collocat, ob ingentem distantiam, suamve exiguitatem invisibilem facit? nonne vero similis est, illum ad vorticem suum eum respectum habere quem Jupiter & Saturnus ad suos? Et si oculi nostri eum detegere nequeunt, ad minimum Tubos majores non effugiet. Cometis enim prope lineam, centra suppositi Planetæ & Solis jungentem existentibus, futurum omnino fuisset, ut Tubis versis Cometæ directis, Planeta centricus deprehenderetur. Porro quemadmodum idem Planeta revolutiones suas circa Solem sæpius reiterat, eademque intra 4. annos, 157. dies absolvit; sic frequenter idem stellarum fixarum nobis occultaturus esset, per inde ut identidem alii Planetæ faciunt: quod cum de Planeta hoc centrico nunquam observatum sit, conjecturæ locus est, eundem non nisi in imaginatione *Astronomi hujus* existere.

II. Difficile est cum *Auctoribus* credere: Planetam centrico Cometarum brevitate tempore revolutionem suam absolvente, Cometam anni proximi 38 annos, 147 dies ad percurrendum epicyclum suum infumere. Nam si Planeta F, *Dno Bernoulli* fatente, a G (*dextro*) ad G (*sinistrum*) non fertur, nisi Vortex GGV, qui eum involvit, propellatur secundum eandem determinationem per Fluidum, quod omnes alios Planetas defert, & motum suum a Sole recipit: videtur, quod, cum radius hujus epicycli minor sit radio orbis Planetæ F, via per consequens brevior sit, ac breviori spatio percurrenda. Insuper, sicuti Fluidum, quod propellit Vorticem circa E (*dextrum*) versus G (*sinistrum*) majorem circulum describit, quam Fluidum, quod per punctum R propellit; sequitur, quod celerius debeat progredi, quodque adeo circulatio epicycli circa centrum F, velocior esse debeat revolutione Planetæ F circa Solem.

III. Ex hypothesi *Dni Bernoulli* Vortex se moturus esset secundum seriem signorum, & per consequens Cometæ, non nisi in Perigeo suo, & circa visibiles, apparituri contra seriem signorum incidentes. Nam Fluidum, quod venit a latere G (*dextro*) juxta inclinationem, quæ omnia corpora habent, recedendi a centro motus sui, magis progressurum esset a G (*dextro*) versus locum supra ZY, quam ut ad V deflecteret: & per consequens, ipsum illud Fluidum Vorticem in easdem partes tracturum esset, cum illum fortius per G (*dextrum*) ad locum supra ZY, quam per V ad G (*dextrum*) impellat; quippe quod conforme est Vorticibus, quos circa Planetas observamus. Jam sicuti Cometæ secundum

dum omne genus determinationum se movent, necesse est Vorticem illum mere esse imaginarium.

IV. Satis apparet, non multum constare *huic Mathematico* suis hypothefes. Præterquam enim, quod Planetæ omnes in fumos redacti non suffecerint fortassis ad caudam nuperi Cometæ formandam, quam *Ipsè* 70. gradus circuli magni occupasse affirmat; cum Planetæ illi omnes probabiliter Vortices circa se habeant, quales Terra, Jupiter & Saturnus; convenientius est rationi, exhalationes illas ab *Autore* suppositas, cum non nisi Fluidum quid sint, modum Vorticum suorum potius esse secuturas, quam ut ab iis recedant, & ad extremitatem usque Vorticis Solaris penetrent. Verum, ut vel maxime eo usque pertingant, impossibile tamen est, eos circa Cometæ formam disci constituere: quoniam enim undecunque a fluido, cui inantant, premuntur, evidens est, eas super totum Cometæ corpus se expandere, ibique speciem Athmosphæræ, qualem aer circa terram, constituere.

V. Sed his omnibus *Autori* concessis; fieri nequit, ut sola pars disci, quæ versus L (Fig. I.) est, visibilis existat. Cum enim discus ille sit corpus asperum, ex innumerabilibus parvis corpusculis, quorum quodque pluribus exiguis superficiebus terminatur, compositum; sequitur inde, quod quæquaversum lumen possit reflectere, seque adeo visibilem exhibere omni puncto Orbis terræ annui, Sole aliove corpore non intercedente. Si *Dn. Bernoulli* sustinere vult, superficiem disci esse omnino planam, facile hoc casu demonstrari potest, cum, uno puncto excepto, plane esse invisibilem; nam præter radios a centro Solis emanantes, hic nulli alii sunt, sicut id in Catoptrica consideratur: certum autem est, ex diversis radiis, a corpore quodam polito ad nostros oculos reflexis, paucos esse, qui faciant angulos reflexionis æquales circiter angulis incidentiæ, quoque ideo speculum plenum in magna distantia collocatum, prope invisibile reddatur. Ad oculum itaque in T constitutum, non nisi ex uno objecti puncto radii remitti possunt. Eadem ratione demonstrari posset, comam Cometarum, radium suum caudæ postea apparenti æqualem habere; & præterea circa Cometam, loco caudæ, Ellipsin, cujus Diameter minor LM, conspici debere. Sed facile quisque hoc concludere poterit ex principiis supra propositis.

ACTA ERUDITORUM

publicata Lipsiæ

Calendis Augusti, Anno MDCLXXXII.

**MISCELLANEA HISTORICA REGNI BOHE-
miæ. Auctore Bobuslao Balbino, è Socie-
tate Jesu.**

Pragæ, Annis 1679. 1680. 1681. in fol.

Cum Historicam Rerum Bohemicarum Epitomen, seu Bolesla-
viensem Historiam anno 1677. Clarissimus Auctor edidisset,
cognovissetq; una Orbis Eruditi voce ac consensu lucubrati-
ones suas approbari, operi majori quod meditatus forte dudum
fuerat, se accinxit, Memorabilia Bohemiæ universa, Naturalia, Civilia,
Sacra, vicenis & amplius libris complexurus. Eorum tres priores De-
cadem primam inchoantes publici jam juris, etsi diversis temporibus,
facti sunt: reliqui ut speramus, ac quotquot bonis literis
operamur, vovemus, suo tempore sequentur. At in illis tamen tribus
libris ea se offert rerum varietas, ut ex primo tantum, qui Naturalem
Bohemiæ Historiam exhibet, ac situm adeo Regionis, Montes, Fluvios,
Metallorum fodinas, varii generis gemmas, thermias, acidulas, plantas,
pisces, feras, & quæ huc spectant alia, svaviter æque ac docte de-
scribit, hac vice excerpenda quædam, & pro instituti ratione pauca qui-
dam, ac sine delectu solicito, censuerimus, reliquis, quorum alter Bo-
hemiæ gentis originem, alter Topographiam Bohemiæ tradit, in men-
sem proximum sepositis.

Cap. V. salubritas aeris in Bohemiæ, commendatur, asseriturq;
duplici singulari argumento. Unum est, Reges Bohemos, quoties-
cunqve ægroti, vel in Austriam, vel in Hungariam, aliove se deporta-
ri jusserunt, brevi obiisse; contra qui infirma valetudine in Bohemi-
am advenerant, plerisque sanitatem recuperasse, idque constare ex-
emplis *Sigismundi, Maximiliani II. Matthiæ & Ferdinandi III. Casla-*
rum, ac Annæ Conjugis Matthiæ. Alterum est ex complexione Cor-

Hh

porum

porum ac proportione debita, quam Statuarii præstantissimi agnoscant, *Pragensis caput* appellantes; quod in conformatione & calatura capitum perfectissimum est. Hujus rei indicium sibi fecisse *Dn. Christophor. Arnoldum* Auctor in Additamentis ad finem trium librorum fatetur.

Cap. VI. *Montes Giganteos* describendo refert ipsos fumantes die serenissimo pluviam aliasque cæli injurias prænunciare, indeque *Compassum* aut indices temporis appellari: In valle eorundem quadam calidissimo anni tempore nives altissimas jacere, & vel sedecim annis servatas colore inter se distingvi, dum vetustissimæ colorem subrufum, recentiores nitidiorum exhibent: inter herbas quamplurimas *Angelicam* repertam altitudine hominis staturam, crassitudine humanum brachium longe superantem; & *Carlinam* seu *Chameleontem album*, quæ herba omnem Germaniam cærere scripsit *Martbiolus*: Efficit eodem auri & gemmarum ditissimos, & a Spectro quod *Ribanzell* appellant infessos, de cujus nomine & factis varia affert.

Cap. VIII. de duobus montibus agens *Mileffium* omnium in Bohemia altissimum tempestatis præsagium ipse expertus testatur. Cum enim die serenissimo nebulis contegitur, cæteris circum montibus etiam serenis, mox imbres sequuntur; Si vero idem solus innubis stat, reliqui montes impune fumare spectantur.

Cap. IX. Ex *Jesuitæ Chanowsky* oculati testis *Vestigia Bohemiae*. *Pie cap. ult.* recensentur montes versus Bavariam, non tam situ (alii enim ad septentrionem, alii ad meridiem latus obvertunt) quam cælo & temporibus adversantes, latissimis tamen vallibus diremti, in quorum altero sæpius æstas, in altero opposito hiems dominatur cum nivibus altissimis: ob quam causam, dum illic demessa sunt omnia, hic seges virefcit. Magis mirandum, in Tractus *Pilsnensis* agris contiguus, quos unus tantum sulcus separat, illos adhuc hibernare, hos sole aduri: ibi caput attollere frumentum, cum hic in culmum adolescit: illic bene pellicos ingredi incolas, hic pelles exuere. Adicit *Miscellaneorum* Auctor tale aliquid sibi accidisse an. 1652: Cum enim Glacis in Bohemiam ob nives altissimas traha veheretur, superatis montibus, qui Comitatum *Glacensem* a Bohemia discernant, altero latere montium omnia viridia reperisse; coactumque relicta traha currum petere: accolas autem eorum montium confirmasse, quotannis ita evenire.

Cap.

Cap. XI. Antra & cavernas memorabiles continet, in quibus *an-
rum S. Ivani Eremita*, quem Bohemia ut Sanctum colit, ex cujus pe-
ra aqua guttatim stillans, si in lapidem subiectum inciderit, concre-
scit in saxum, vitro excepta, aqvositatem nativam & perspicuitatem
crystallineam retinet.

Cap. XIII. ad XXII multa sunt de auri copia apud veteres Bohe-
mos, de omnibus auriferis, de fodinis mineralium, auri (quod aliquan-
do album adeo est, ut ignorantes fallat) argenti, stanni (quod cum An-
glico bonitate certat, atque aperitis modice correctum pro Anglicano
venditur) ferri, cupri, plumbi aluminis, mercurii, nitri (quod
non est opus sæpe fodere, cum in superficie telluris pateat. & nocti-
bus flamma erumpente aut etiam post pluviam medio die sese prodit),
sulphuris, calcis lapidis (qui in calcem præstantissimam Italorum mu-
rariorum proverbio commendatam vertatur) marmorum &c. deque
Spectrorum in fodinis iis tumultuationibus.

Cap. XXII. Chartarias Officinas enumerando errorem *Mylis in
Horto philosophico* perstringit, quod artem chartæ conficiendæ pri-
mum circa an. Chr. 1470. inventam affirmat, cum tamen non paucos
in charta scriptos Codices ante an. 1340. Bibliothecæ ostendant. Porro
Jochemthalensem chartam ea perhiberi bonitate narrat, ut in Hollan-
diam devehatur, atque in politissimam & tenuissimam refingatur;
illam scil. crassam facile pati unam sui philyram in duas diduci.

Cap. XXIV. & quatuor sequentibus Thermas Teplicenses, Caro-
linas, Desnenses, Acidulas Egrenses, Teplenses, aliosque fontes saluta-
res enumerat & commendat. Thermas Carolinas scribit ob fervo-
rem ab humano corpore nisi refrigerentur perferri non posse, in iisque
ter quaterve intinctas gallinas aut fues, pennas aut pilosmittere: A-
qvam thermarum intemperantissime sed innoxie a lavantibus potari:
incipere eos paucis, exempli causa decem cyathis, addere altero die
plures, augere quotidie potus mensuram, multos ad cyathos aquæ 40.
50. 60. 70. ascendere; quibus tanta alvi lubricitas acquiratur, ut simul
bibatur, simulque perdat in perfectæ curationis argumentum; inde
descendentes a maximo cyathorum numero ad paucos sanitatem jam
recuperasse: Aqvæ earundem thermarum lapidescentes esse, & pone
ipsam craterem bullientia aquæ promicare subterraneis. Venia frigidas
aqvæ acidulas. Porro ex P. *Gbanovusky vestigio Bohemica Pia*, adducit
fontem

fontem *Wodolanckam*, ex quo rustici quoties sideratio aliqua agris siccitatem innoxit, aquam hauriant certatim, ac in fontes & puteos suos efficitos infundendo, pluviam expectent & consequantur. Ex quo conjicitur, posse hoc modo venas fontium reparari, posse halitus & humida quædam effluvia concitari, posse aqueo quodam magnetismo nubes attrahi.

Cap. XXIX. & sequentibus, de Gemmis & pretiosis lapidibus tractans, piscatum Margaritarum, cui interfuit ipse, commemorat, recensitosque quamplurimos pretiosos lapides cum *Marco Marci* fatetur destitui duritie & maturitate, quas dotes Orientales habent, excepto tamen *Granato*, quem Orientali præstantiorem perhibent: *Corallia* quoque in rivo quodam collecta marinis coloris vivacitate nihil concedere: ante paucos etiam annos novum gemmarum genus in Albi deprehensum esse, lapides scilicet niveos *Elbsteine* appellatos, qui arte polito adamantis lucem æmulantur.

Cap. XXXIII. Ignobiliore lapides enumerando meminit parvi montis prope *Egram* fluvium, cujus viscera subterranei ignes depascuntur: aurem solo admoventem murmur ventorum aut flammarum exaudire; viciniamque non semel terræ tremorem cum tristi mugitu sensitisse. Observat quoque Aërem ferream a magnete contactam, nunquam in Bohemia recta polum septentrionalem respicere, sed orientem versus ad octo aut etiam plures gradus averti.

Raris Naturæ Cap. XLIX. L. & LI. collectis annumeratur (1.) Fungus Cervinus a *Kirchero* in *Mundo subterraneo* descriptus. (2.) Terra sigillata attestante *Marco Marci* par optimæ. (3.) Cornu fossile, de quo in *Additamentis* quædam iterum habet. (4.) Ossa Gigantum vera & fossilia. (5.) Ollæ fossiles, quas ex argilla media extractas rusticæ mulieres siccant, & coquendis rebus omnibus adhibent; sine dubio naturæ lusu factæ, non ferales olim repositæ demortuorum, ut *Jonstonus* opinatus est. (6.) Vitrum fissile & fossile quod *Talcum* vocant & vix ulli in Europa quam in *Moscovia* reperiri persuasum vulgo habent. (7.) Succinum flavum probatissimum, quod maxime post pluviam reperitur, & ab orbitis rotarum transeuntium ejicitur. (8.) Zingiber inter aromata non postremum. (9.) Lapidis rotundi cavi, ex quibus contractis globus excidit alter quasi nucleus, qui in minutissimam farinulam & pollinem reductus bibitur, & calculos efficacissime pellit. (10.)
Similia

Similis alius Lapis, cujus saxeus cortex cum frangitur, alius se offert lapis, in quo rursus velut medulla, instar vitelli, candidissimus clauditur lapis, profus rotundus; hic in ignem conjectus brevi tempore exardescit, & cum ingenti sonitu, instar manualis fistulæ sese exonerantis, dirumpitur. (11) Lapidēs quæ terra extant glabri, quæ parte in terram merguntur, asperi cuspidibus quatuor, quinque, sex, septem vel octo etiam angulorum, quarum una alteram longitudine superat: Ipsæ Soli obversæ, licet candorem crystalli imitentur, in extremis tamen Iridem gratissima colorum varietate mentiuntur. Vide Additamenta. (12.) Via Saxea in lapideo monte ex genere lapidis mollis & pumicosi, quæ vestigia impressa omnis generis & sexus hominum animantiumque; inconflata multis annis servavit. Suspicio est, cum illa vis lutosa & humida tempestate viatores ac animantia transirent, sua in luto reliquisset vestigia, quæ saxifico semine postea incidente durata in saxum excreverunt, hodieque perseverant (13.) Conchæ saxæ, limaces & Serpentes saxei, tam affabre formati, ut viatoribus horrorem incutiant. (14.) Antimonium ante non multos annos inventum.

Cap. LII. LIII. LIV. Piscium genus duplex in Bohemiarum fluviis refertur, tum peregrinum, quod ex mari ascendit, tum domesticum, quod fluviis ipsis innascitur. In priore genere eminent *Salmones*, qui aqua dulci invitante per *Albim* adversum usque in Bohemiam eluctantur, occurrentes sibi dextra lævaque fluviis fastidiunt, *Egram* quoque respicientes. Ubi *Muldavam* occurrentem degustaverint, dividere agmina solent, & molliores, præcipue scæmellæ, *Muldavam* tenent, fortiores plerumque in *Albi* perseverant. Qui in *Muldava* pergunt, *Pragam* mediam transeunt: in *Watsavo* flumine ad urbem *Piscka* parvam prolem *Salmanculos* digitali longitudine fundunt, qui secundis fluminibus in mare parentum patriam veterem properant, reversuri forsitan suo tempore. Qui in *Albi* perseverant, ipso tandem deserto in *Aquilam* fluvium feruntur, ejusque fontem petunt. Ibi sua ætate intra anni dimidii spatium septingentos magnitudine insignes retibus exceptos testatur Auctor. Post *Salmones* est *Sturio*, quem in *Albi* tabescere falso scripsit *Jonstonus*. Afferant piscatores, nullum præterire annum, quo non ignotus aliquis a mari piscis veniens capiatur.

Cap. LV. LVI. Piscinas enumerat, in quibus carpiones annulis aut circulis ære aliquo lucentibus secundum os aut caudam signati

ultra 40. annos asservati fuere. Hanc tractationem obfignat Lacuum historia, ad quam referuntur hiatus & fossæ inexplorabilis profunditatis in Boleslaviensis districtus campo medio, in quibus aqua stagnat & hieme gelatur, ac venti generantur, qui volantes totam Bohemiam everrunt, ac sæpe impetuosè secum glaciem rapiunt in auras plurimorum centenariorum pondere ultra mille passus in stragem hominum, pecudum & ædificiorum.

Cap. LVIII. Venationes ferarum in Bohemia usitatas perenset, addens Leporem monstruosum captum, qui fratrem in dorso ferebat; passum & potum corpore in uno colligatos fratres sic dispensasse, ut modo hic, modo ille pasceretur, cumque hostes instarent, quantum posset, fugisse eum qui terram tangebatur, postea fessum ac in tergum resupinum fratri integro fugam tradidisse persequendam. Similem ex Miscellaneis Acad. Nat. Curiosorum in Ephem. Erud. Paris. 24. April. 1677. descriptum vide.

Cap. LIX. LX. LXI. Varietatem & multitudinem animalium quadrupedum tam ferorum, quam mansuetorum memorat. In quo argumento occupatus narrat, se vidisse in *Castoribus* geminum testiculorum ordinem, sic ut inferiores duo quasi crescentes novique appareant, alteri superiores veluti effæti macrescant & marcescant, donec esse desinant: *Bartholomæi Anglici* locum, in quo pro *Bovi* legendum *Loni*, emendat; *Pliniumque* explicat, referentem, in fuga Bonasum reddere simum interdum trium jugerum longitudine, cujus contactus sequentes ut ignis ædurat. Nimirum non dicit *Plinius*, ejaculari Bonasum ad 120. passus, sed reddere sive per humum spargere simum ad tria jugera; quæ ratione nihil opus est aut *Plinium* mendacii accusare, aut librarios deceptos cum *Mureto* suspicari, loco *trium orgyarum*, trium jugerum legisse.

Cap. LXIV. Inter Insecta Scorpiones Prægnatos cum maximis æstus fuit, habet, quos celeberrimus *Marcus Marci* legitimos & venatissimos deprehendit.

Cap. LXV. Ad finem usque libri hujus Primi historiam Avium atque Aucupia persequitur. *Aldrovandum* notat male scripsisse, perdicem rufam Bohemiam illatas rigidioris cœli impatientiam durare non posse, rarissimam avem *Capreolum* ex Bohemica lingua dictam, æstate tantum aut primo autumnæ apparentem, pica non majorem narrat se vidisse,

vidisse, quæ cum noctu per aerem volitat, caprinam ac tremulam vocem (*Mee Mee*) emittit, at simul incondito se saltu & prorsus caprino ejaculatur. De Phasianotropheis earumque avium hebetudine & stoliditate differit. Historiam Avis Bohemico solo quoad nativitatem & educationem propriam, quam *Gesnerus* male *Garrulum Bohemicum*, Germani aptius *Seidenschwang* appellant, ex *Ulyse Aldrovando* repetit, inque notis subnexis reprehendit potissimum 1. nomen *Ampelidis* ab Aldrovando datum, arbitratus rectius vocari *Pterocliam* quasi pennis gloriosam, aut *Sericatam* cum Germanis. 2. Inter aves hieme alibi viventes referri.

CHRISTOPHORI VVITTICHII

Exercitationes Theologicae edita cura & studio ipsius

Autoris, multis quoque in locis aucta.

Lugduni Batavorum, apud Cornel. Boutesteyn

Anno 1682. 40.

EXercitationum sub uno volumine hic compactarum Tituli sunt **Prima**, DEUS MUNDI RECTOR: **Secunda**, CHRISTUS HUMILIS ET ALTUS: **Tertia**, FIDES SANCTORUM PERSEVERANS ET CERTA: **Quarta**, FUCATA GENTIUM VIRTUS: **Quinta**, VERITATES ET ERRORES FUNDAMENTALES CUM ANNEXIS. **Natae** vero sunt illae diversis temporibus, dum, ut, ipse Autor scribit in Praefatione, in gratiam Studiose Juventutis, pro Disputationibus publicis & Exercitationibus Academicis, argumentum aliquod elaborandum fuit. Cum autem lucri cupidi Typographi, non consulto Autore, has ipsas sub forma libelli in 4. Lugduni Batavorum superiori anno divulgassent, nec titulos dissertationum, nec ordinem iis debitum servassent, Autor suum ipse potius foetum pro virili exornatum & auctum, in lucem emittere voluit, quam ut illotum in contumque ab aliis orbi erudito exponi pateretur. Hoc jure suo usus, & nomina dissertationum mutavit, & ordinem iis convenientem assignavit.

In **Prima** Exercitatione Autor non modo Existentiam Dei contra Atheos duobus argumentis ab Idea Dei singulis connata, & Hominis ad seipsum reflexa consideratione, juxta Cartesii doctrinam demonstrat

monstrat, priori ex Rom. I. 19. posteriori ex Act. XVI. 16. 17. ro-
 bur concilians; sed & providentiam Divinam, quoad omnes actus
 diligenter explicat, imo cum libero Hominis arbitrio conciliare,
 & simul ab Ecclesiis Reformatis illud dogma, quod *Deus sit auctor &*
causa peccati, removere satagit. In *Alterâ* duplicem CHRISTI sta-
 tum humiliationis & exaltationis in cap. I. Epist. ad Philipp. v. 6,
 ad 13. fundatum, juxta Religionis suæ hypotheses fufe proponit. In
Tertiâ, fidei natura studiose indagata, id agit ut ostendat, eam
 esse immutabilem, constantem atque perseverantem, ut adeo fi-
 deles de remissione peccatorum, electione, & salute sua certam habe-
 re possint persuasionem. In *Quarta*, ut detegat fucum virtutis Genti-
 lium, observat requisita virtutis & bonorum operum, quorum primum
 est regeneratio auctorem habens Spiritum S. alterum ut procedat ex
 fide & charitate erga Deum & mediatorem Jesum Christum. Hinc
 refutatâs iis qui putant Gentilium opera esse vere bona & Deo placen-
 tia, *Zvinglium* excusat, quod Gentilibus nonnullis salutem æternam
 attribuerit, cum hos non nisi per fidem extraordinarie concessam ser-
 vatos fuisse scripserit in *Declaratione de Peccato originali ad Urbanum*
Regium. In *Ultima* tandem Exercitatione, factâ divisione funda-
 mentalium articulorum, in generales & speciales, inter alia tradit:
 plures ex his necessarios esse ministris Ecclesiæ, quam vulgo fidelium:
 illos præciso & certo numero determinari non necesse, imo nec pos-
 sibile esse; posse fieri ut aliquod dogma evertat fundamentum, quod ta-
 men in mente illud tenentis non evertat, si non videat contradictionē:
 non esse necessarium ut præcise omnes errores in numerato habeantur:
 de necessitate consequentiarum judicare quemlibet in sua conscientia:
 Concilia œcumenica non posse ita decidere controversias, ut quili-
 bet fidelis teneatur in conscientia ad istius modi decisionem; Prætex-
 tu, quod articuli fundamentales in paucis consistant, non debere
 studium proficiendi impediri; qui negaverit eos fidei articulos, sine
 quibus fiducia in Christum consistere nequit, non habere fidem: Do-
 ctiores Reformatos non posse tolerare Pontificiorum dogmata, quin
 iis contradicant; hæc vel salutis fundamentum formaliter evertere, vel
 aliquid illicitum in conscientia imperare: adeoque nec syncreti-
 smum cum illis incundum esse: conciliationem dogmatum contro-
 versorum non fieri debere per verba ambigua, sub quibus utraqve pars
 dissidens latere possit.

Et

Et hæc præcipua fere summa est illarum Exercitationum Theologicarum, quibus in fine accessit Oratio Autoris inauguralis de Oraculorum Divinorum veritate ac Gentilium falsitate.

ANTI-WVANGNERECCIUS

Quem sub Præsidio Academico Dni. Baltasaris Bebelii S. S. Theol. D. & P. P. in Acad. Argentoratensi adornarunt & defenderunt pereruditi aliquot Studiosi Theologia.

Argentorati Anno 1682 in 4to.

CUM *M. Johannes Kircherus Tubingensis* deserta Lutherana Ecclesia ad Romanam transiisset, ne temere id fecisse videretur, causas mutatae religionis peculiari scripto divulgavit, obtendens, quod Lutherani fidei suae fundamentum perperam in solâ Scripturâ quærant, cum tamen magna hominum pars sacrum Codicem ne legere quidem nedum intelligere valeat, & sine Ecclesiae Autoritate, neque de Scripturae Canone, neque de sacrarum Literarum certitudine, neque de Divini Verbi sensu, ac interpretatione legitimâ quicquam certi constare cuiquam possit, adeoque conscientia hominis tranquillari nequeat, nisi in Ecclesiae Romanae, quam solam veram & erroris expertem asserit, sinu conquiescat. Huic Æthiologiae Kircherianae cum anno 1641. *Job. Georgius Dorscheus* Argentoratensis tum temporis Theologus ad nutum Serenissimi Principis Wurtembergici Hodegeticum suum pro dijudicandâ Scripturae & Ecclesiae autoritate opposuisset, inventus est multis post annis *Henricus Wagnereccius* Jesuita Dilingensis, qui à Johanne Abbate Elchingensi sollicitatus in Anti-Dorscheo suo Kircheri patrocinium suscepit. Verum e Dorscheanis ossibus ultor exurgens *Dn. D. Baltasar Bebelius* eruditos aliquot Theologiae Studiosos excitavit, ut se Duce atque Præside pro Dorscheo disputationibus publicis contra Kircheri Hyperaspisten militarent, quod & strenue pro suis quisque viribus fecerunt. Quæ autem Disputationum istarum, número 12. argumenta sint, cum ex dictis pateat, repetere superfluum putamus.

ACTA ERUDITORUM.
HENRICI VALESII

Notæ & Animadversiones in HARPOCRATIO-

NEM, & Pbilippi Jacobi Mauffaci Notas. Ex Bibliotheca

Guilielmi Proufteau, Antecessoris Aurelianensis.

Lugd. Batav. 1682. in 4.

DOctorum Antiquitarum, Græcarum pariter atque Romanarum copia, quæ in hoc Scripti genere elucet, adlectus Clarissimus Vir *Jacobus Gronovius*: pietatem in simul, & suum erga Valeianos manes cultum testaturus, publici illud juris fecit, VALERII HARPOCRATIONIS (qui sub Lucio Vero forte floruit, & cujus præter Suidam, Sopater, Libanius, Meursius, Vossius, alique meminerunt) LEXICO illustrando ab *Henrico Valesio* olim adornatum. Postquam enim *Valesius* ingenium illustre Musis altioribus, Juris maxime studio, juvenis admodum dedisset, eam sibi legem, teste Gronoviana dedicatione, dixit, non posse vel principia vel origines publici privatique Romanorum juris percipi & intelligi, nisi Græcis notoriam perferentibus, utpote a quibus id adoptaverint Romani. In Græcæ Oratorum ergo reliquiis habitavit Ejus tum temporis industria, & præcipue in Alexandrini hujus Rhetoris Dictionario, ex Græcorum Rhetorum, Antiphontis, Andocidis, Lyfiæ, Isocratis, Isæi, Æschinis, Lycurgi, Demostenis, Hyperidis, & Dinarchi Orationibus potissimum collecto; quod ipsum quidem Venetiis, circa superioris seculi initium, una cum vetustis Ulpiani Rhetoris in Demosthenem enarrationibus, luce donaverat Aldus Manutius. Hoc velut pugillar & juveni & viro & ingravescenti ætati adhæsit perpetuum, ad auxilia quidem memoriæ primum, deinde & gratiæ causâ, quam Harpocrati tribuens non dubitavit omnia sedulo facere, ut tantis tenebris obducto scripto opitularetur: Hoc quasi sacrum quoddam laborum suorum constituit, dignumque censuit *Valesius*, in quod omnis generis subsidia undique & per omnem vitam comportaret. Negari enim non potest, quod in Notis Valeianis hæc plurims occurrant, quæ Scripturam non intellectam aliis aperiant, teterrima Scriptorum loca restituunt, Latinos Græcorum interpretes corrigunt, Historiam multis partibus illustrant, obscurissima fabularum deridicula, & nativum verborum atque dictionum leporem,

rem, qui in fabularum scenis discitur, revelant, Poetarum quoque & Oratorum lusus ac delicias, (savitatem Græcæ conditas elegantiz, sine fucos sistunt. Ut taceamus, quæ in cognitione Autorum, Græcorum præsertim, in doctrina Græcæ lingvæ, in tribunalis Græci formulis & harum origine, in contractuum, & forensium Actionum generibus, nec non in rebus Geographicis & Chronologicis illustrata ab eodem hic reperiuntur.

Prodiderat equidem ante hos duodeseptuaginta annos præclarum doctrinæ specimen in Harpocratiõne quoque *Philippus Jacobus Maussacus*, notisque suis hoc Lexicon non parum illustraverat. Verum & his a *Valesianis* non minus Luminis affundi deprehendet facile, utrasque paulo diligentius qui consuluerit.

Manum vero ultimam his imponere liturariis cum *Valesius* ipse non potuerit, morte interceptus; qualem fortunam & alia Clarissimi viri affecta opera, *Observationes* videlicet, *Libros de Critica*, *Pollucis capita de republ. Atheniensi*, experta fuisse, utique dolendum est; Obstetricantem operam superstiti commodandam monumento duxit *Gronovius*, nullique parcendum sumptui, quo collectum alieno opere eruditionis instrumentum emendate atque nitide exponeretur luci, in peregrina utut regione, & post Autoris fata.

Exhibentur itaque *primo* loco *Valesii* Notæ in Harpocratiõnis Lexicon; ubi præter *Philologica* & *Chronologica*, etiam, quæ *Magistratus*, *judicia*, *caussas forenses*, & *processum Græcis olim usitatum* spectant, ex ipso *Rhetorum Græcorum* usu adducuntur. *Secundo*, *Ejusdem Valesii* Notæ in *Maussaci* de Harpocratiõne ejusque scriptis *Dissertationem Criticam*; ubi inter cætera Harpocratiõ ab aliis homonymis, *Athanasio*, & *Salmasio* citatis, discernitur, deque *Grammaticæ* & *Criticæ* indole differitur uberius. *Tertio*, *Valesii* Notæ in *Notas Maussaci*: quas ipsas aliquot in locis doctissimus *Gallorum* emendat, & autoribus interdum, ex quibus desumtæ, lumen sensumque genuinum reddit. Concluditur denique posthumus hic foetus duplici, rerum & verborum scilicet, nec non Autorum his in notis emendatorum, indice.

OPUS POLITICUM, IN TRIBUS LIBRIS

omnes ad doctrinam politicā tam quoad pacis quam belli administrationem, & tranquillum ac turbulentum Rerum-publ. Statum, nec non Jus Publicum S.R. Imperii nostri spectantes materias exactissime exhibens &c.

Auctore **RUDOLPHO GODOFR. KNICHEN.**

Francofurti ad Moenum apud Jo. Dan. Zunnerum,

A. MDCLXXXII. in fol.

ET si post Aristotelem, mille octingentos amplius annos, multi operam suam ad Politicam Philosophiam tradendam appulerunt; tamen *H. Conringius, vñ εν άγίοις, libro de civili prudentia* aliiqve viri *πρᾶξιδευμένοι τὰ πολιτικά*, cum in Systematibus, tum in compendiis magno numero, a diversarum nationum autoribus, haecenus vulgaris non pauca desiderarunt. Laudanda itaqve industria est, quam in colligendis & disponendis civilis doctrinae rebus nuper adhibuit *Vir Nobilissimus D. Rudolph. Godfr. Knichen, antehac Anbaltinus & Ligo-Brigensis Ducalis, nunc Regius in Regimine Ducatus Lignicensis Consiliarius.* Novum hoc Opus Politicum, varietate rerum singularium insigne, dum componeret, tractandi ordinem a *Marc. Frid. Wendelino, Magistro quondam suo Serseltæ in gymnasio docente mutuatus est.* Primum quidem illud a se in privatum solum usum congestum scribit; postea vero rogatus ab amicis, auxit &, evolutis summa fide & industria autorum, quos allegat, testimonis, publici hoc fecit juris. Cæterum quid polliceatur *vir Amplissimus*, titulo seu inscriptione operis significat, quod in tres libros digessit. In *primo* de doctrina politica & societatibus humanis tum minoribus tum majoribus differitur. In *secundo*, ejus tractatio quatuor partibus constans prolixior est, primo de imperantibus, magistratu & modis perveniendi ad illū agitur; secundo de ministris imperantium ac civibus varii generis; inde de patribus summi imperii, ut jure circa sacra, arma, tributa, comitis, foedera, judicia &c. tractat; tertio ad Imperii Romano-Germanici considerationem digressus, de ejusdem origine, amplitudine, Imperatoris Romani sacratissimi ac Statu Imperii juribus, judiciis, ordinibus ac dignitatibus civium, nec non urbium Imperialium ortu, juribus ac privilegiis differit; Quarto, quæ in admi-

nistra-

nistracione Reipubl. belli tempore requirantur, ostendit. Tandem in *tercio* libro causas Rempubliacam evertentes & conservantes tradit, subjunctis rerum indicibus.

JOHANNIS LOMEIERI ZUTPHANIENSIS,

de Veterum Gentilium Lustrationibus Syntagma,

Ultrajecti A. 1681. in 4.

Gentiles etiam ex naturæ lumine cognovisse, Deum ita detestari peccata & scelera hominum, ut nisi illa fuerint prius expiata, justas eorum poenas, bella, famem, pestem & alia id genus mala immittat; erudito commentario demonstrare aggressus est *Johannes Lomeierus* autor nominis haut obscuri. Primum in originem & causas lustrationis veterum inquirat, ac quare gentiles tot inventis ceremoniis, a peccatis sese purgare, divinumque Numen placare instituerint, exponit. Inde progressus, ordine non malo, *causas* (ut in scholis vocant,) *quatuor* cum variis circumstantiis describit. Deos gentilium *καθαρίσους & ἀλεξίκακους* postquam allegasset, contra Stoicos & Epicurum Diis iram abjudicantes, disputat: Signa irati Numinis varia colligit & multis scriptorum veterum testimoniis confirmat. Tria *purgationis* genera Servio ad VI. *Æneid.* Virgilii observata, fusius, quam quisquam alius declarat. Refutat etiam Judæorum opinionem, qui ex Genes. I. 8. colligunt; Angelos secunda creationis die lapsos esse, quia non legitur additum: *vidit DEUS, quod esset valde bonum.* Tandem spicilegium quorundam *παραλειπομένων* instituit ac nonnulla lustrationum genera peculiaria recenset. Quibus expositis, gentilium hanc superstitionem per Doctores, Concilia, & Imperatores Christianos abrogatam esse tradit.

D. CHRISTOPHORI Langens JCTI, COM. PAL.

Ces. & Vice-Cancell. Sax. Isagoge ad Processum Juris Civilis & Sax. mci. Cura & studio

D. Johannis Christophori Herolds / JCTi &c.

Francofurti & Lipsiæ 1682. in 4.

Inter eos, qui hæctenus in tradenda Processus Judicialis norma hæc contemnendam locarunt operam, suo jure & ex merito etiam numerandus est *Christophorus Langius*, JCTus & in Jure & Judiciis quondam

dam exercitatisimus. Quamquam enim non ignorabat, plurima jam jam hac de re existare excellentium Juris Sacerdotum monumenta; non omnino tamen oleum & operam perditurum se arbitratus est, si & ipse hanc Juris Prudentiæ Partem pro virili excoleret, quæque subinde tum ex præstantissimis, nec ex parte ubivis semper obviis Autoribus, quorum longam seriem præmissus libro Catalogus texit, tum propria quoque experientia animadverterat, in schedas conjiceret. Quemadmodum vero morte præventus, hæc sua, non absque judicio conquistata meletemata Orbi erudito communicare non potuit: ita non infelici rei forensis fato factum est, ut, excussis B. Viri scriiniis & manuscriptis, ea tandem Cl. Jctus & Ducatus Magdeburgici Consiliarius &c. *Dn. Johannes Christophorus Heroldus*, in concinnum ordinem redegerit, variisque Collegiorum Juridicorum Responsis, Consiliis & Præjudiciis in Contradictorio latis, nec non Jctorum Observationibus Practicis, & agendi formulis, aucta & illustrata, publicæ luci exposuerit. Eo autem præcipuus hujus libri labor videtur tendere, ut, quæ in Ducatu Magdeburgico ex Jure Communi tam Civili, quam Saxonico, circa materiam Processus Judiciarii uigeant receptæ opinioniones, & Judicibus & Aduocatis istius ditionis sub unum conspectum & in nuce quasi exhiberentur, ne vagis & incertis juribus personarent tribunalia,

**JOHANNIS BRUNNEMANNI DE JURE EC-
clesiastico Tractatus Posthumus, Revisus & auctus
& SAMUELE STRYCKIO Jctro.**

Frankofurti ad Viadrum 1681. in 4to.

Quem utili perquam instituto paucis ante obitum septimanis ipse in lucem publicam emittere destinarat Jctus magni nominis, B. Brunnemannus librum; hunc jam proximus morti Genero sui simillimo, celeberrimo STRYCKIO, per fidei commissum quasi reliquit evulgandum. Quemadmodum vero totum hoc opus in usum Consistoriorum & Ecclesiarum Evangelicarum contextum est: sic in tres distributum libros, primo exhibet jus circa personas Ecclesiasticas, altero rerum, tertio denique ipsius Fori & Processus Consistorialis formam ob oculos ponit. Reperis hic variarum, quæ tractantur,
doctri-

doctrinarum occasione multos Ecclesie naves a B. Auctore notatos. Nunc oscitantiam quorundam Ecclesie ministrorum in procuranda animarum salute; homilias Oratoris pigmentis sapius coloratas potius, quam ad pietatem plebis suscitandam directas; neglectum Theologie moralis, & explicationis Casuum Conscientie dubiorum, & visitationis domesticæ; nunc solennem minus baptismi administrationem ejusque periculosam dilationem, & concomitantem luxum; superficialiam nimis ad Coenam Dominicam accessurorum examinationem, omissionem frequentioris Carechisationis, Musicam Theatralem, aliaque id genus atro carbone signat. Annotationes a laudatissimo STRYCKIO singulis Capitibus subjectæ, cum aliorum Theologorum & Jctorum sententias, tum variorum Consistoriorum & Facultatum Juridicarum responsa continent, pascendis lectorum desideriis accommodatissima. Accesserunt in cæse prælectiones Brunnemanni publicæ ad Regulas Juris Canonici ex quinto Decretalium libro, per ampliaciones & limitationes ita illustratæ, ut non possint non insigne de se polliceri emolumentum. Utrobique adjectus est index præcipuarum rerum locupletissimus & apprime utilis.

GABRIELIS SVEDERI, J. U. D. CONSIL.
*Wurtemberg. & Suprem. Dicast. Assessoris, Introductio in
 Jus publicum Imperii Romano-Germanici
 novissimum.*

Tubingæ 1681. in 8.

Quod in fronte hujus libelli promittit doctissimus Auctor, id per integrum bona fide & laudabili conatu, nec sptâ minus methodo, ac sincera brevitate præstat. Neque enim ex Justiniani Juribus (quæ nonnullorum vetus illud Romanorum cum Imperio nostro confundentium ἀπαιδεωσία est) Statum Germaniæ metitur, sed ex genuinis ac limpidiſſimis Legum Germanicarum & Actorum publicorum fontibus, suas derivavit doctrinas. Hac autem procedit via, ut, toto opusculo in generalem & Specialem partes diviso, illa, præmissis Juris publici definitione ac fine, leges totius Imperii fundamentales latius paulo & historice explanet, mox ortum ejus, progressum, mutationes, incrementa ac decrements, quæ subinde, avulsis hinc inde

inde provinciis, passum est, formam deinde ac divisionem hodiernam ex B. Conringii potissimum scriptis, succincte pariter & accurate ostendat: hæc vero in duas iterum lectiones scissa, prima de Imperatore & Romanorum Rege, quæque de electione ejus dicenda sunt, deinde etiam de Juribus ejusdem cum reservatis, tum partim Electoribus solis, partim omnibus Imperii Statibus communicatis agat; altera vero Statuum jura singula singulis ac distinctis capitibus exequatur. Inspurguntur passim ex probatissimis ac novissimis Publici Juris Scriptoribus controversiæ insigniores, ut dubium plane nullum appareat, quin hic exiguus mole libellus, si non omnium, plurimum certe Eruditorum puncta laturus sit.

OLAI BORRICHII ANALECTA AD COGITATIONES de Lingua Latina. *Accedit Appendix de Lexicis Latinis & Græcis, cum indice addendorum ad Fori Romani literam C.*

Hafniæ Anno 1682. in 4.

Postquam vir præclare meritis de studiis literarum universis *Gerhardus Joannes Vossius, de vitiis Sermonis, & Glossæ Latinæ Barbaris* libros edidisset quatuor, ac in præfatione de diversis Latinæ linguæ ætatibus disseruisset erudite, annis triginta post vir non vulgaris eruditionis laude celebris, *Olaus Borrichius, Hafniæ cogitationes de variis L. Lingvæ ætatibus & scripto illustris Vossii de vitiis sermonis, una cum defensione ejusdem, & Strada adversus Gasparum Scioppium, in publicum emisit.* Horum, & qui simili labore erudito occupati fuerant, Scioppii & Joannis Vorstii exemplo excitatus Clarissimus *Christophorus Cellarius, Smalcaldiensis, primo Antibarbarum Latinum in VII. classes distributum* publicavit, quem nuperrime ab ipso recognitum denuo & innumeris locis auctum legimus. Mox vero perlectis laudatis Borrichii *Cogitationibus* jam memoratis, ipse *Curas Posteriores de Barbarismo & Idiotismo sermonis Latini*, secundum secula distribuitas luci exposuit publicæ. In quibus dum à Borrichii *Cogitationibus* memoratis dissentium quandoque suum modeste professus est Cellarius, nobilissimus Borrichius ansam indeptus est *Analecta ad Cogitationes de Lingua Latina* scribendi, quæ, ubi errasse videri poterat,

terat, adversus laudatum Cellarium easdem propugnat, adductâ partim diversâ autorum lectione, partim MStorum fide, qua ipse quandoque mititur. Utriusque Viri studium laudandum est, quod pro virili serdes dictionis è stylo inquinatè scribentium abstergere laborant. Nec censura Borrichii eruditè displicere potest, quam de Lexicis Latinis & Græcis, appendicis loco addit. Postquam enim contra Clariss. Viros, *Georgium Heinricum Ursuum*, de nonnullis quæstionibus Grammaticis, & *Arnoldum Rhumannum*, in Roma sua Attica, MSto quidem libro, sed (ut ipse loquitur) amplo & erudito, sollicita viginti annorum cura ad prælum jam tandem maturo, de *coxendicis* etymologia disquisivisset, defectus Clarissimorum Lexicographorum tum Latinorum, tum Græcorum notat, & boni publici causa optat, ut eruditi in Lycæis & Academiis docentes, partita inter se operâ, accuratum & perfectum elaborent Lexicon Latinum pariter ac Græcum. Tandem subjungit specimen indicis addendorum ad *Fori Romani* literam C. ut ex hoc specimine Lector de reliquo ejusdem libri defectu queat judicare.

PETRI MEGERLINI, Math. Prof. Basileensis, Systema Mundi Copernicanum, argumentis invictis demonstratum & conciliatum Theologia.

Amstelodami anno 1681. ad Henr. Wetstenium in 8.

IN hoc Libello, rejectis Ptolemaico, Tychonico & Semi Tychonico, Mundi Systematibus, Copernicanum verum atque genuinum, non sensu sed ratione judice determinandum, esse contenditur. Cui finis argumenta hucusque à Coperniceis usurpata, compendio dilucide proponuntur, Terræque Motus cum Natura rerum conformitas evincitur.

Unde porro ut *Autor* Motum istum Scripturæ Sacræ conciliet: sicut in rebus fidei hujus dicta ad fidei; ita in naturalibus eadem ad Naturæ analogiam examinari, & juxta hanc intelligi oportere sustinet: cum scopus Spiritus sancti longè sublimior sit, quàm ut sapientiam seculi nos edoceat, quippe qua cum Paulo se abdicet, nihil præter Crucifixi scientiam professio. Inde esse, quod à captum vulgise accommodando, Mundum ædificio comparet, dum in potissimis partibus Cælo Terraque, illo tanquam fornice instar vili expanso; hac

tabulato, seu area substrata, & propterea nunquam Globi, sed Orbis seu planitiei, appellatione insignita, constantem. Atque id ipsum vel ex ipsis locis contra Copernicæ directis constare, in quibus Sol supra Gibeonem, Luna supra vallem Aialonis stetit; Umbra (temporibus regis Ezechix) retrocessisse dicatur: cum nec Luminaria dictis locis, nisi apparenter incubuerint; nec Umbra, mera sc. privatio, revera moveatur, sed ad motum lucis aut corporis opaci, alia atque alia fundatur. Qua una ratione etiam, Copernicæ usurpata, quomodo Sol ab una cœli extremitate ad alteram currat, Pf. XIX; occasum suum sciat, Pf. CIV; aliaque loca, de Terræ super basi fundatione &c. explicari possint ac debeant.

J. CHRISTOPHORI STURMII, Prof. Altdorffini

Epistola Invitatoria, ad Observationes Magnetice Variationis instituendas.

Altdorff, 1682.

Scripta est hæc Epistola ad Curiosos, præcipue Germanos, in operæ Societatem alliciendos, quam circa exploranda magneticæ variationis (hoc demum seculo paucis abhinc annis detectæ) phænomena, proximis annis Noribergæ sibi sumsit, Dominus D. Volckamerus, Societatis Natura Curiosorum Collega Nobilissimus: ut junctis hinc inde aliorum, submissisque Laudato Observatori experimentis, quid emolumentum à solerti hac indagine expectari debeat; periculum fieri possit. In specie: ut Variationis regularitate constanti plurimum observationum suffragio confirmata, effectus hujus admirandi causæ (felicius ac Cartesio contigerit; refutato sc. ab Observationibus in hoc negotio hæctenus habitis) indicari, digestisque in Tabulas observationibus, Hypothesis iisdem conveniens adornari queat. Unde Geographiæ spes aliqua ex Terra petendarum longitudinum affulsura; & Nauticæ, in portibus ex data latitudine & declinatione inveniendis, ingens commodum obventurum foret.

Qua ratione porro Laudati Viri quibusque conditionibus, quas tamen aliorum monitis consiliisque attemperare paratos se profiterentur, Observationes institui quam commodissime posse arbitrentur, verbis Epistolæ ipsius dare consultum duximus, quæ sequuntur:

L. libro

I. Uno circiter eodemq; anni tempore Observationes ab Universis institui, consultum foret procul dubio, & nominatim proximis Æquinoctio utriusque & Solstitio æstivo diebus; prout huic aut istis observandi quisque modus magis fuerit accommodus? Imo, designare semel exacte meridiana linea super immobili quodam plano, singulis postea mensibus acum versoriam applicare & si qua interim Declinationis varietas acciderit, notare haud inutile futurum esset.

II. Quibus ad manus sunt quadrantes & Instrumenta grandiora in minutias graduum divisa, ii cum Auzuto, Petito &c. per Azimutha & altitudines solares rem feliciter conficient, aus eorum modorum uno, quos habet Kircherus L.II. Art. Magn. Part. VI. c. I. Alii bis destituti mediis, Heveliana methodo, quam Cœlest. Mach. L. Lc. XVI. variam tradit, Eimmarti nostri Schematismo haut obscure expressam, citra magnas impensas & cum fructu utentur: nemo autem stylorum erectorum umbris (qua vulgarissima ceteroqui ratio est) aut similibus confidet, nisi in subsidium & ceterorum experimentorum confirmationem; quandoquidem in plurimum, diversa methodo institutarum, Observationum consensu, meliores a sequioribus etiam aliquid roboris accipiunt.

III. Praestaret etiam duas minimum acus in quavis Observatione adhiberi, easq; quam optimas, & nec parvulas nimium, qua differentias Declinationum exacte satis indicare non valens, neque valde grandes, quas mole sua magneticam virtutem frequenter eludere experti sumus, sed mediocres, agiles & vivaces; & pyxides ita fabrefieri, ut in fundo arcum saltem plurimum graduum in minus a singula aut quina saltem transversalibus lineis diversorum, haberent; quales equidem ab artificibus Norimbergenfibus peritissimis omni studio pretioque justo ut parantur, se curaturum sedulo Laudatissimus Dn. Volckamerus recepit.

IV. Esse vero ad hoc Observationum genus ejusmodi locum eligendum, qui planus & ad libellam exaquatus nulla latentis magnetismi aut vicini ferri fallacia suspectus sit, nobis etiam non momentibus, unusquisque facile judicabit.

Sic igitur juncto studio & unanimi conatu si Curiosorum quisque suo loco per universam Germaniam nostram (quod idem exteros quoque in suis regionibus pari consensu facturos nulli ambigimus) magnetis declinationem quotannis aliquoties inquirere, Observationes porro suas, quo mense ac die, quove instrumentorum apparatu facta essent, quot item graduum ac minutorum a meridiana linea in alteru-

tram partem secessio fuisset deprehensa &c. ad Nobilissimum Dn. Volckamerum perscribere non gravarentur, facturi essent utique rem nobis opido gratissimam & publico bono nostrâ opinione longè utilissimam &c. Aldorfi Noricorum Pridie Festi Paschalis clb Lc LXXXII.

*D. A. Q. RIVINI Dissertatio de Lipsiensi Peste
Anni 1680.*

Prostat apud L. S. Cörnerum. Bibliopolam Lipsiensem.
in 8. 1682.

Vestigia pressurus *Gaspari Calderi de Heredia*, de Peste Hispalensi, *Petri à Castro*, de Peste Neapolitana, Romana & Genuensi, *Johannis Imperialis* de Peste anni 1630, *Gresleri*, de Peste Brunsvicensi, *Hodgefi*, de Peste Londinensi scribentium, Pestem sub illa facie, quæ nobis præcipuè, ante biennium, funesta satis existerat, in libello hoc delineat Auctor. Adeoque primo Pestis Hujus naturam atque symptomata explicat, in quantum quidem hæc eorumque circumstantiæ illam aliorum temporum & locorum pestibus conformem, aut ab iis quoque discrepantem reddiderunt. Deinde Causam morbi hujus epidemici disquirens, castra illorum deserit, qui Contagium malignum accusant, sive hoc à putredine, sive ab acrimonia salina, sive astrorum influxu, sive exhalationibus fodinarum, sive cadaverum miasmatis & foetore, derivent: Imaginationem potius variis modis conscrnatam, seu terrorem, Pestis causam proximam & adæquatam pronunciat, quatenus hic spiritus omnium violentissime commoveat ac ad recessum disponat, unde non saltem varia generis nervosi contingant symptomata, sed sanguis quoque hinc coagulatus præter difficultatem spirandi, cordis angustias &c. bubones, carbunculos atque petechias formet. Atque hanc suam hypothesein variis observationibus ac ratiociniis comprobare, illisque, qui sine terrore, per contagium merum, infectos quosdam fuisse asserunt, satisfacere prolixè contendit. Quo facto & postquam pestis hujus invadentis signa ejusque varium eventum recensuit, præservandi ab eadem rationem declarat. Cujus occasione pleraque hæcenus ab Autoribus commendata Amuleta rejicit, horumque potentiam suspectam reddit, radicem Colchici tamen tanquam certissimum amuletum commendans. Etsi omnium

mnium horum usum, si quem præsent, illum esse fatetur, quod talibus confissi præfidiis magnanimitatem induant, spiritibusque robur contra contagii horrorem concilient. Pariter quoad odores, hirci foetorem aliaque graveolentia ridet, fragrantium applicationem vanam, dubiam, imò nocivam proclamat: In conclavi tamen ægrotantium deflagrationem pulveris pyrii aliaque pauca naribus admota aut sub lingua detenta & masticata permittit. Hinc de Alexipharmacis præservationis gratiâ assumendis, v.g. Theriaca, acetis medicatis, fumo sulphuris &c. agit, horumque usum pariter evanidum, Sudoriferorum verò & Laxantium vim præservatoriam insulsam atque ridiculam credit. Quibus præmissis idem Auctor quasdam præservandi regulas tradit, quæ præmissis in eo consistunt, ut occasiones terroris ac nausæ cum omnibus illis, quæ vires enervant, fugiantur, quæ verò spiritus roborant, assumantur & adhibeantur, non neglectis, quæ copiam ac pravitatem humorum, exturbant, remediis, sc. Venæ sectione, evacuatione & alteratione. Tandem Curam pestis subnectit, ejus quatuor indicia supponendo, ac primo ideam conceptæ cum terrore pestis, ut causam proximam, per morbi hujusque periculi dissimulationem, omniumque quæ metui ac desperationi ansam suppeditant, prudentem declinationem eradicandam: *secundò* hinc coagulatum sanguinem per sudorifera dissolvendum: *tertiò* symptomata connexa mitiganda: ac *quartò* Bubbles ac Carbunculos, tanquam productum morbosum, per externa tractandos. Ubi inter alia Vomitoriorum usum damnat, eumque non, nisi sub certis conditionibus & rarissimè admittendum esse monet: Oleum scorpionum pro repellente habet, hinc bubonibus minimè, sed pectori saltem ac pulsibus, illinendum commendat: Pariter bubones bubonum tumores potius repellere atque eorum dolorem sedare, neutiquam venenum ex iisdem attrahere, multò minus, juxta Paracelsum ac Hartmannum, applicatos intumescere *αὐτόπῃ* testatur.

RELATIO DE MONSTRO VITVLINO - HUMANO
no à Dn. D. Schreyer Physico Cizensi communicata.

EXhibuit flumen, quod Cizama fluit, juxta pagum Bornitz, die 17. Julii 1685, monstrum horrendum, cujus cervici vitulino appositum
 Tab. XIII.
 Fig. I.

tum erat caput humanum. Hujus in superiore parte eminebat velamentum membranaceum mitriforme corrugatum: frons spithanum excedebat, & ubi desinit, oculi erant clausi, è quorum regione in utroque latere erigebantur aures felinis non majores, Nasum (deficiebat vero sinistrum foramen) habebat depressum: os patulum, utrinque dentatum, Mentum ornabant pili barbam caprinam mentientes. Collum videbatur elongatum: pectus vitulinum cum anterioribus pedibus: posteriores suilli, suillaque cauda in extremo pilosa. Cæterum totius monstri cutis nigricans erat ac a pilis nuda, sexusque monstrum foeminei, Interiorum examen vehementissimum fœtor prohibebat.

EXCERPTUM EX LITERIS ILLUSTRIS HEVELII die 9 Junii, hoc anno, Gedani datis, de phænomeno quodam aëreo observato.

TAB. XIII.
Fig. II.

ADjicio phænomenum quoddam aëreum hinc Gedani non ita pridem, die sc. 10. April. st. n. vesperi, occidente sole a me ipso observatum. Quo tempore sol ad occasum vergens longissimos ac lucidissimos radios sursum versus projiciebat, instar caudæ cometice: in quorum cuspidè, spuris sol, & quidem in inverso quodam arcu coloribus variato, instar iridis, distinctè apparuit. Ego in ea sum opinione, si hocce phænomenum citius sese mihi conspiciendum exhibuisset, in solis scilicet elevatori situ, sine dubio plures Parelîos ab utroque latere, cum caudis & aliis arcubus circa solem existentibus, ut fieri plerumque solet, comparituros fuisse. Proinde hocce phænomenum non nisi species, vel particula fuit paretiorum. Ego, uti ex *Mercurio* meo p. 174. liquet, semel septem soles simul in lucidissimis maximis arcubus, cum quibusdam caudis, in adversas cœli partes, respectu gennini solis, excurrentibus, cœlo serenissimo, in ipso Meridie, Anno sc. 1661. die 20. Febr. sicuti ex ipso ibidem appposito schemate patet, observavi. An simile phænomenum unquam ab ullo alio deprehensum hætenus sit, nondum cognovi.

EXCERPTA EX COLLECTIONIBUS PHILOSOPHICIS Anglicis n. 3. A. 1681. p. 66. sq.

Observatio Eclipsos Lunarîs 29. Aug. 1681. st. n. mane, in observatorio Regio Parisiensi instituta.

Digiti

TAB. XIII. ad A. 1682. pag. 262. M. Aug.

Phænomenum Aeræum.
Anno 1682. die 10. April. vesp. hor. 6. 40.

GEDANI
observ. à
IOH. HEVELIO

Monstrum Vitulino-
humanum.

fig. 2.

fig. 1.

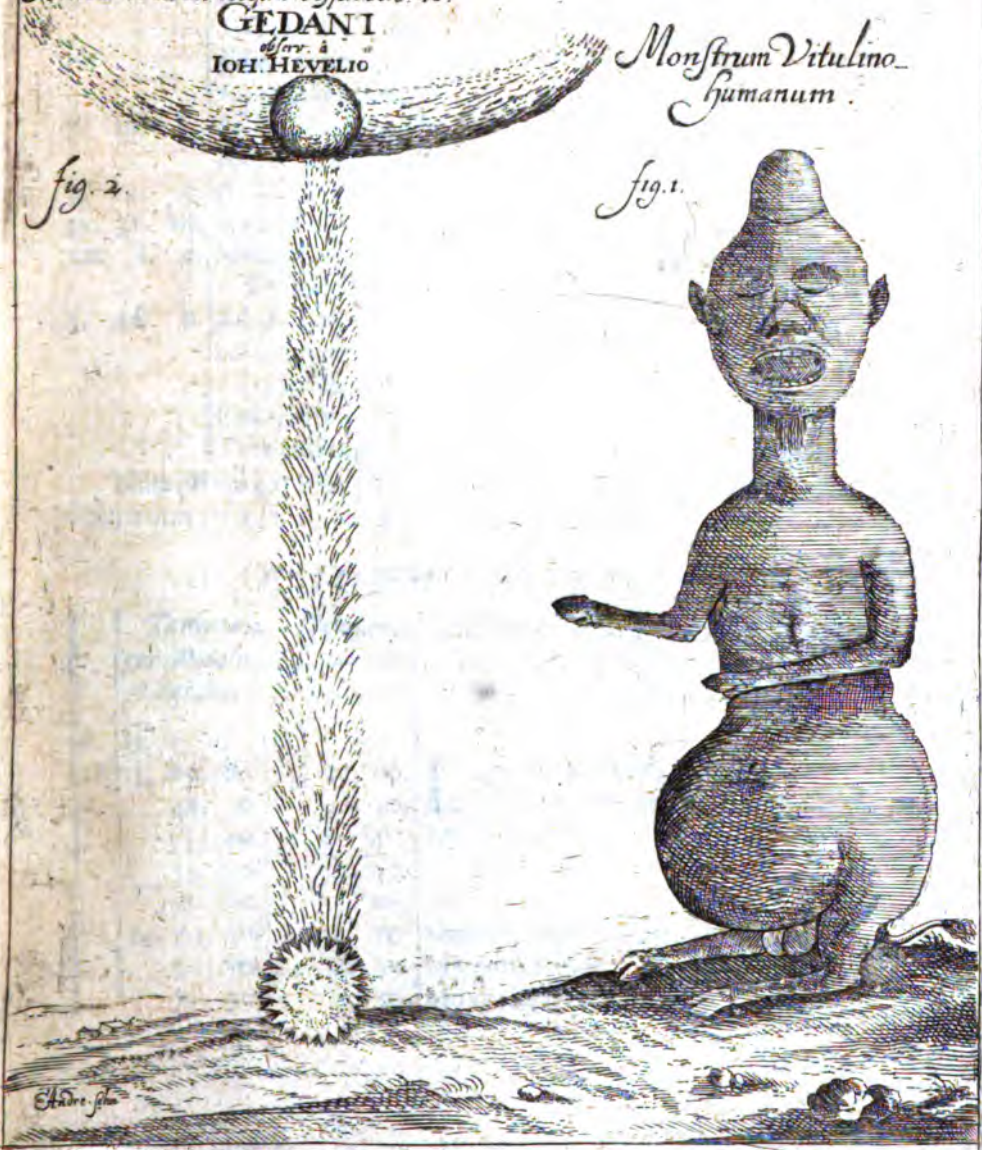

Hevelius sculp.



Digiti	Principium.	H. 1' 11"
Eclipsi.	Umbrae appulsus ad <i>Grimaldum</i> .	1. 58. 30.
D 1. 11.	Ad <i>Tychonem</i> .	2. 1. 30.
	Ad centrum <i>Lunæ</i> .	2. 8. 0.
	Ad medium <i>Copernici</i> .	2. 37. 30.
	Ad <i>Aristarchum</i> .	2. 39. 30.
8. 16. 0.	Ad medium <i>Maniliæ</i> .	2. 40. 0.
	Ad <i>Plinium</i> .	2. 54. 30.
9. 2. 0.	Ad inferiorem partem <i>Maris Caspii</i> .	3. 1. 0.
9. 31. 20.	Ad superius latus <i>Maris Caspii</i> .	3. 7. 30.
10. 1. 0.	Maxima obscuratio.	3. 18. 30.
	·Reditus Umbrae,	3. 35. 45.
4. 46. 0.	Ad <i>Aristarchum</i> .	3. 47. 0.
	Ad Centrum <i>Lunæ</i> .	4. 29. 0.
	Ad <i>Tychonem</i> .	4. 41. 30.
	Finis Eclipsos.	5. 13. 0.
	Tota Duratio.	3. 14. 30.

Nota: Hora 5.13 min. 56 sec. apprens Altitudo superioris limbum Solaris erat 17 min. 10 sec. & Lunæ 1 gr. min. 30 sec.

E ADEM ECLIPSIS

Tempora per Horolog. Oscillas.		Tempora inde per Ob. ser. correct.		Observata Greenovici, Aug ² 18. post med. noct. seq. A. 1681. Jo. Flamsteed.
d.	H. r "	H.	r "	
18.	13. 05. 00.	13.	00. 00.	[Lunæ Diameter 6191. 30' 53" Penumbra Notabilis. Penumbra Densa. Initium. Umbra ad Montem Climacem. Sinus Sirbonis incipit. Mareotis incipit. Mons Cataractes incipit.
	46. 30.		41. 30.	
	53. 40.		48. 40.	
	55. 40.		50. 40.	
	58. 00.		53. 00.	
	14. 03. 20.		58. 20.	
	5. 50.	14.	00. 50.	
	7. 30.		2. 50.	

Tempora

<i>Tempora per Horolo- gi, Oscillas,</i>		<i>Tempora in- de per Obser- correct,</i>		
d	h. 14. ' "	h. 14. ' "		
18	8. 16.	3. 16.	Mareotis tota tecta.	
	10. 50.	5. 50.	Sina incipit.	
	12. 56.	7. 56.	Sina tota tecta.	
	18. 00.	13. 00.	Audus.	
	27. 24.	22. 24.	Circinna.	
	31. 00.	26. 00.	- - - Abulfeda Ricciolo.	
	32. 30.	27. 30.	Pentadactylus incipit.	
	33. 32.	28. 32.	Ætnæ Limbus primus.	
	34. 26.	29. 26.	Pentadactylus totus.	
	35. 06.	30. 06.	Ætnæ Medium.	
	36. 00.	31. 00.	Ætna tota tecta.	
	40. 00.	35. 00.	Umbra per Med. Porphyriten.	
	44. 50.	39. 50.	Hiera Insula & Ficara sim. ad Umbra.	
	46. 10.	41. 10.	Umbra ad Horminium.	
	50. 10.	45. 10.	Mons Hercules incipit.	
	51. 10.	46. 10.	Mons Hercules intra.	
	52. 10.	47. 10.	Umbra per Med. Bsbici.	
	54. 00.	49. 00.	per Med. Insulæ Majoris.	
	55. 30.	50. 30.	per Med. Byzantium.	
	57. 40.	52. 40.	per Med. Insulæ Cyanæ. (metis.	
15.	01. 50.	56. 50.	ad Limbum primum Corocondo-	
	4. 30.	59. 30.	ad Limbum primum Mæotidis.	
	13. 00.	15. 08.	Mæra incipit obscurari: dub.	
	14. 00.	9. 00.	Mæotis tota tecta.	
	19. 12.	14. 12.	Partes lucidæ residuæ erant 1092.5'.27".	
			tunc Lunam densæ nubes excepere,	
			sub quibus latuit usque ad ejus Oc-	
			casum.	

Eandem Eclipsin Gedani ab illustri Hevelio observatam Calendis Jan. p. 28. sqq. exhibuimus.

Errata.

p. 24. lin. 7. ut & p. 30. lin. 27. & 33. lege *Coppilium*. p. 238. l. 13. pro *AD = a*, lege *AD = 2 a*.

ACTA ERUDITORUM

publicata Lipsiæ

Calendæ Septembris, Anno M DC LXXXII.

MISCELLANEORUM HISTORICORUM

Regni Bobemiæ Decadis I. LIBER II. qui de Bohemiæ Populo, & veteribus ac novis Incolis solide & nervose disputat, &c. Authore

BOHUSLAVO BALBINO, e Societate Jesu.

Pragæ, M. DC. LXXX.

nec non

Ejusdem Decadis LIBER III, qui fines & terminos

totius Bobemiæ, tum ipsorum Districtuum figuras, arces, oppida, & urbes complectitur, &c. Autore Eodem.

Ibid. M DC LXXXI. in fol.

UT primo Libro hujus Operis exposita, e quibus nonnulla pro- *Act. pag.*
ximis Calendis delibavimus, contemplationi rerum natura- *241. seqq.*
lium maxime inserviunt: ita dissimulandum non est, iis quæ
hoc SECUNDO libro de variis variarum gentium migratio-
nibus adducuntur, Historiam antiquiorem, non Romanam modo, sed
Germanicam quoque, Gallicam, imo Græcam, & Anglicam non pa-
rum illustrari.

Nam initia Gentis suæ prima proditurus Autor, 'per distinctas
incolarum classes procedit, in quarum una Bojos', media cum Her-
munduris Marcomannos, & ultima Czechos videtur collocasse. Pri-
mam quod concernit, ipsius *Bobemiæ* nomen docet a *Bojæ* esse na-
tum, Galliæ Celticæ populis, sed tum non minus ac Gallia tota (præ-
ter Romanorum Colonias diu post deductas) Teutonico veteri ser-
mone utentibus; & *Boyheim* nihil Germano sonare aliud, quam quod
Bojorum patria Latino. Inde quæ ad antiquissimæ Gentis gloriam
pertinent, persequitur. Nempe 1) audaciorem & ferociorem ex
Bojis Hercyniensibus sobolem una cum Trocmis ac Tectosagis e Bojo-

homo exiisse, & Pannoniâ primam, deinde Thracia, Græcia percursis & pervastatis, Asiam ingressos, denique in Æolide & Jonia, plurimis cladibus illatis & acceptis confedisse, ibidemque Gallogræcorum gentes fundasse. 2) Cimbros, gentem Romanis formidatam ante, quam aggredi Romanos statuissent, Hercyniam sylvam, sedesque in ea Bojorum ad habitandum intrasse, sed rejectos fortiter, alias quæsisse terras; quod prælium uberius expositum habes Libro sequenti. 3) Hæduis, vel Æduis adversus Jul. Cæsarem auxilio venisse Bojos, & hac e gente ortum postea Borbonios traxisse. 4) Bojos ex Bohemia Bojariis, seu Bajoariis & Bavaris dedisse originem, eosque veterum Bojohemorum quandam esse coloniam: id quod *Velseri*, *Brunneri*, *Adelzreutteri*, & *Cluverii* autoritate ita firmat, ut novum simul errorem Scriptoris, Suevos cum Hermunduris confundentis, evellat.

e. 21. §. 1.
fol. 241.

Ad secundam delatus classem, Bojos a *Marcomannis*, duce Maroboduo, ex vetusta Sueviæ nobilitate orto & Romæ educato sub Augusto, Bohemia ostendit esse pulsos: & ubi de Maroboduvi hujus Regia in Hercynia sylva, de Marcomannorum post Ducis sui ad Romanos fugam gestis præcipuis & cladibus, quæ ratione eorundem reliquæ per Attilæ regnum deletæ fuerint, disseruisset; Marcomannos non Slavicam (ut in *Speculo Momiæ* voluit *Paprotius*) sed Suevicam esse Germanicam fuisse gentem, ex *Strabone*, *Tacito*, *Eutropio*, *Protophano* ejusque Commendatoribus; ex *Velsero*, *Cluverio*, *Cromero*, *Goldasto*, *Curao*, *Dalcampio*, *Voburgio*, & *Dressero* nostro planum facit, iis, quæ regeruntur a parte diversa, rejectis & solutis.

Postrema classis incolas contemplaturus, initio majores suos, Slavicæ gentis originem inde a Babelica turri deducentes, adversus Æneam Silvium defendit, cum quod Slavicæ lingua omnino primigenia, & inter duas illas & septuaginta Orbis universi linguas habeatur, tum quod idem fecisse probro non vertatur nationibus cæteris. Deinde Slavicorum populorum, quales *Bulgari*, *Sombi*, *Roxolani*, *Mosci*, & *Venedi* fuere, primas sedes explicat, eosque ex Sarmatia Asiatica & Europæ in Europam interiorem ascendisse ait; Venedos præcipue tribus immigrationibus, quarum maxima circa Attilæ tempora acciderit, in Germaniam interiorem penetrasse. Hinc de Czechi & Lechi, Slayorum Principum, in Bohemiam adventu agit, & refutata *Petri Codicilli* sententia, de Auræolo Tyranno a Czecho & Lecho apud Illyrios

rios interfecto, magnum adducit Auctorum cumulum, de ætate Czechi, quoque tempore in Bohemiam is advenerit, statuendum. Quo etiam loco observat, grande necessario meritum in gentes Slavicas (quæ postea per Bohemiam, Poloniam, totque late provincias sese effuderunt) fratrum Czechi & Lechi extitisse, præterea quod abolito seu Vendorum, seu Sarmatarum, seu Slavorum, aut alio quocunque nomine, Czechitas & Lechitas appellari se voluerint; illudque amori ipsorum Ducum, mitissime summa populi voluntate regnantium, aut quod commode ingentia auxilia adversus vicinos Germanos genti suæ attulerint, aut quod lectissima nobilitate stipati advenerint, & Bohemiam atque Poloniam generosa illa sobole impleverint, aut quod patriam ab hostibus purgarint, aliove nomine bene mereri de patria studuerint, datum fuisse existimat.

Reliqua pars Libri, 1) *ἀνασκαιή* sive confutationem eorum, a quibus diversum sentit Autor; novitii maxime Scriptoris, qui gesta Wandalorum adscripserat Czechorum genti, Czechitas statuens ortos a Wandalis, & *Vandalo Bohemos* nominans; quique Venetias a Wandalis conditas fuisse, Vindelicos a Wandalis prodiisse, & alia id genus paradoxa asseruerat; 2) *ἀνακεφαλαίωσι*, & summam eorum, de quibus disputatum hucusque fuit, articulis distinctis octo comprehensam; 3) Dissertationem, Autoris historiam parallelam, de Originibus Boemorum seu Czechorum, ab *Andrea Stredonio S. J.* consignatam, & a Dn. Balbino nuper repertam complectitur.

TERTIUS Miscellaneorum Liber Topographicus atque Choro-graphicus inscribitur, & totam argumenti, in quo versatur, vim si spectes, sex potissimum partes continet. *Prima* Bohemiam fines cum Septentrionales, tum Australes & Occidentales determinat, decisa prius (ex aliorum sententia potius, quam propria) questione, an Bohemia Germaniam & Imperii Germanici provincia & pars sit, & num ad Imperium Germanicum referatur? Ac ne quis pristinos fines confundat, cum hodiernis, Misnia & Lusatia partem aliquam docet olim in Bohemia fuisse censam; nominatim Zittaviam & Gorlicium: Bohemiam fines ultra Comitatum Glacensem usque Wartam, & Camechtium, quondam extensos: item procul in Austriam, & in Palatinatum usque Noribergam, & in Bavariam: Marchiam vero Brandenburgicam nunquam fuisse Bohemiam partem, licet eandem quandoque Reges Bohe-

mia, aut eorum regia familia, vel donationis, vel oppignorationis, vel emtionis titulo tenerint.

Secundam argumenti partem constituunt *Bohemia Regiones*, seu ut nunc vocant, *Districtus* quatuordecim numero, præter Comitatum Glacensem, Territorium Egrense, & territorium Cubitense; nec non *Urbes, Oppida, & Artes*. *Districtus* ita percurrit, ut fines singulorum describat, urbes eorum præcipuas, civitates, & oppida nominet (memorabilia quæ in istis sunt, alteri reservat loco,) suam cuique figuram assignet, memoranda in provinciis, quæ commendari dote mereantur, magna diligentia exponat. Ad Bohemiæ coronam vero cum Glacensis quoque Comitatus pertineat, peculiaris de eo tractatio nunc subjungitur, qua, præter iudicium de *Georgio Æluro* dicti Comitatus Historico, prolixius de Glacii fundatore, titulo Urbis imperialis, (quem ei ex Diplomate quodam Henrici I. Aucupis tribuerat Ælurus; sed subreptitium & confictum illud ipsum esse, signis non obscuris Balbinus evincit) Dominis; de Comitatus hujus clypeo, terminis, hominum copia (quos inter oppidanos Levinenses adeo tornandi artificio testatur excellere, ut uno in cerasi nucleo duodecim duodenas cochlearium spectandas exhibere, & uni pixideculæ apis magnitudinæ 24 cochlearia elegantissimo artificio distincta includere valeant) Nobilitate, religione, Capitaneis, & Præpositis Coenobii S. Mariæ in monte Glacensi, differitur: Accedit præterea succincta descriptio Silesiæ, non minus hodie ad Coronam Bohemiæ spectantis, cum censura de Silesiæ Historicis *Curae, Schirkfusio, Polio, & Henelio* Silesiographia, quondam edita, & Breslographia claro.

Jam velut ex peregrinatione Glacensi & Silesitica in Bohemiam reversum, de *Urbium & Oppidorum* calamitatibus, quantamve populi Bohemici stragem proxima bella ediderint, conquerentem videas, adeo, ut status pristini & hodierni contentione, nec non locorum, & facultatum ex tabulis publicis & indicibus inductione facta, hodie sese nec umbram quidem veteris Bohemiæ tenere fateatur. Ab Urbibus progreditur ad *Artes, & earum multitudinem in Veteri Bohemia, ex indiculo Wenceslai Hagecii* partim, partim ex indiculo proprio sic recenset, ut districtum & distantiam ab urbe Praga singulis apponat. Arcium tamen nimia etiam multitudine (Rudolfinis adhuc temporibus toto regno centum viginti quatuor munitas habuerunt,) & quod non-

nonnullæ earum a latronibus infiderentur, offensum olim Carolum IV scripto exercitu, quasdam obsessas tradit occupasse, prædonum duces in crucem egisse, arces dejecisse. Tum de quæstione, utrum expediat, quamplurimis arcibus, aut contra nullis, vel paucis tantum, patriam communire? quid sentiat, aperit. Tandem & Castrum S. Wenceslai, seu Arcem Regiam Pragensem, quæ arcium omnium per Bohemiam principatum obtinere fertur, cum partibus suis, quales sunt: Basilica Metropolitanæ Pragensis Ecclesiæ, cum interius, tum afforis plurima memoratu dignissima curiosis oculis ostendens, Habitatio Regia, Regii horti, & hos inter erecta Domus, quam Mathematicam appellant, Regis Wladislai Palatium, & alia pro cuiusque dignitate describit.

Ad tertiam partem *Opem publica* retulit, Pontes, Basilicas & Tempa celebriora, Palatia, Coenobia, ædificationes sumtuosas, verbo: quicquid memorabile Bohemorum telluri inhæret arte & labore hominum perfectum. Non postremum inter ea locum habent: Pons Pragensis super flumen Muldavam stratus ex quadrato saxo, & 18 fornicibus constans, vel hoc nomine cum Londinensi ripas Tamisis jungente comparandus: Templum S. Barbaræ Kuttenbergæ, quod una & septuaginta columnis sustinetur, ut ejus iehnographia docet, peculiari tabula expressa: Turris in memorato ponte, qua ex veteri in minorem Pragam iter est, conspicua, quæ una ab hostibus Suecis Antiquam & Novam Pragam servasse perhibetur: Turres aquariæ Pragenses, e quibus aqua insigni artificio, certis in altum canalibus elata, rursus in canales alios refusa, ac ponderibus depressa, per omnia urbium, fora, compita, & domos dispensatur: Ambitus in Monasterio Aulæregensi, in cujus olim lateribus Vetus Novumque Testamentum ab initio Geneleos ad Apocalypsin Joannis literis majusculis in tabulis scriptum continebatur, notis quo altius irent, paulatim crescentibus, ita ut a summo usque deorsum facilis lectio præberetur, ut Æneas Silvius autor est: Subterraneus meatus seu cuniculus Praga usque ad pagum in Arcis Regiæ Pragensis conspectu Bubenez excavatus: Horologium Curie antiquæ Urbis Pragensis, non aliquam modo diei aut noctis horam, sed diem quoque, mensem, annum, Solis & Lunæ ortus, siderum omnium cursus, signa Zodiaci, Lunæ ætatem, aureum numerum, Cyclos, quodque mireris, Festa per annum præci-

pna indicans; unde & dignum habitum Autori, quod cum singulis partibus hoc loco & historice, & mechanice describeret, deque cujus præstantia & arcanis tractatum Joannis Taborsky Mathematici summum infereret: Machina denique supra argenti fodinas Przbromenses posita, quæ aquam fodinas mergentem & omnino mercurum, rivuli cujusdam beneficio, die nocteque nunquam interrupte extrahit ab imo, exantlat, aliumve in locum effundit: delineatam cum partibus suis habes fol. 165.

Quarta libri parte, Subterraneorum operum, quæ paulo ante adduxerat, occasione de variis agit Thesauris in Bohemiâ solo hinc inde reconditis, expressis civitatum quarundam & arcium, in quibus latere credantur, nominibus, causisque ejus rei non improbabilibus allatis; pro thesauro tamen carbones inventos aliquando fuisse, proprio suo comprobat exemplo. Inde & Spectrorum, v. g. Albarum, Dominarum, in ditionibus Rosenbergorum & Novodomensium, Procerum, & alibi non raro apparentium; Bohemorum veterum arte Magica insignium; hominum sepulchro vel ex media morte surgentium (ubi & cultri a Bohemo devorati rustico, & incisione extracti, figura sistitur,) præfagiorum item atque præstigiatorum aliquot exempla, ut alia de veterum Bohemorum habitu, cultu corporis, linguæque conservandæ studio jam omittamus, proferuntur.

Quintum membrum enumerat nobis prælia, in Bohemica tellure (nam quæ a Bohemis gesta fuerunt alibi, Autor jam non persequitur,) commissa quamplurima. Tametsi enim in Chorographica Bohemica tabula, sub titulo, *Rosa Bohemia omnibus sæculis cruenta*, a se olim edita, octoginta solum præliorum mentionem fecerat; nunc tamen esse adhuc ostendit longe plura; nec tantum catalogum centum & septuaginta septem præliorum recenset, sed in causis inquiris quoque, unde tanta bellorum, seges in hoc regno florentissimo provenit.

Postrema parte Apologia pro gente Bohemica continetur adversus Melchiorum Goldastum, & Petrum Ribaldum Peruanum; quo ficto sub nomine Michalem Picczek, civem Novæ Pragæ Satyricum latere, indicio nobis est Balbinus. Neque satis is esse arbitratur, Goldasti asserta de Regni Bohemica juribus refellisse, nisi & injuriis objectis aliorum clarorum Virorum, Georgii Fabricii, Marquardi Freheri, Gasparis

sparis Dornavii, Antonii Bonfinii, Hieronymi Balbi, Pii II &c. præclara de vetere Bohemia testimonia & encomia reponat.

Cæterum *Mantissa & Additamentorum* titulis quæ duobus hæcæ libris, post cujusque indicem, reperiuntur annexa, ad Librum I Miscellaneorum spectant. Siquidem non alia, quam quæ de rebus Naturalibus Bohemiæ suggesta Dm. Autori ab Amicis Virisque doctis fuerunt, iis ipsis referuntur; nisi quod circa Additamentorum finem occurrant & Paralipomena quadam ad aliquot capita Libri Tertii.

Daniel Georg Morhofen Unterricht von der Teutschen Sprache und Poese / deren Ursprung / Fortgang und Lehr-Sätzen. Worbey auch von der reimen den Poeterey der Ausländer mit mehrern gehandelt wird. Kiel / 1682. in 8.

DANIELIS GEORGII MORHOFII

Disquisitiones de Germanorum lingua & poesi, earumque ortu, progressu & legibus. Ubi simul de aliarum gentium rhythmica poesi differitur. Kiloniæ, 1682.

Cum de Latinorum lingua & poesi multi commentarios scripserint, poesin etiam Germanicam quidam in artem redegerint, ac certis legibus adstrinxerint, de qua lingua Germanorum diversorum Autorum extant monumenta: nullum tamen præstantiori ingenio, ac majori eruditionis rariorisque doctrinæ copia conditum fuit hoc opusculo: quod vernaculo idiomate scriptum Germanicis suis Poematibus in unum collectis fascem, & Kiloniæ hoc anno editis, præmisit doctissimus Morhofius, Latinorum etiam Græcorumque carminum venustate nulli Poetarum secundus. Ac magis quidem & iustum Opus *Originum Germanicarum*, in quibus linguæ & verborum Germanorum origines fuscè & explicatius sit deducturus, se moliri; *artem* etiam *Poeticam Germanorum* peculiari Opere Latino se traditurum in Præfatione indicat: quorum Operum liber hic specimen velut sit, unde prægustum capere liceat.

In tres istum divisit partes; quarum *prima* de Germanorum lingua, *altera* de eorum poesi & poetis, *tertia* de arte poetica eorundem agit.

agit. In *prima* antiquitatem & excellentiam linguæ Germanicæ ostensurus, eam si non Hebraica, Græca tamen & Latina antiquiorem esse, & has isti originem debere, tum in peculiari Dissertatione, quam *de novitate Græca & Latina lingua* editurus sit, se ostensurum promittit; tum hoc ipso in loco probat ex eo, quod Græci & Latini philosophiam & linguam, vehiculum scientiarum, a Barbaris acceperint: Barbarorum autem nomine Scythas ac Celtas venisse seu Gallos, quorum lingua vetus cum Germanica eadem sit; quod ex plurimis verbis, quæ utrique genti communia, sola dialecto discrepant, ostendi possit, & quibusdam exemplis ipse docet. Cumque vetus Germanorum lingua ad complura Asiæ loca, inque ipsam Persiam antiquissimis temporibus penetrarit (docente id infinita vocum copia utrique linguæ communium, verbis item similiter terminatis eodemque modo compositis, quod observarunt Lipsius, Salmasius, Bochartus, Mylius; Burtonus, Piccartus & Jo. Gravius) in Ægypto etiam, Arabia, & ipsa America quarundam vocum a Germanis acceptarum, & ab his eo derivatarum vestigia deprehendantur: probabile omnino esse, Germanorum linguam ætate illas posteriores antecellere; Græca quidem & Latina vetustiorum esse, ab eo demum recte intelligi qui veteres Græcorum & Latinorum voces e Fragmentis & Glossariis depromtas cum priscis Gothicis, Runicis, Anglo-Saxonicis, Cimbricis, Francicis & Hispanicis vocabulis contulerit, nec hodiernarum per universam Germaniam receptorum dialectorum fuerit imperitus. Eum enim deprehensurum, plurimas Græcarum Latinarumque dictionum radices in veteri Saxonum, Westphalica, Cimbrica, Pomerana, Megapolitana, Belgica, Danica, Norvagica, Suecica, & cum primis veteri Gothica lingua latere. Has autem acceptas fuisse a Græcis & Romanis, non solum Dionysii Halicarnassensis testimonio adversari, qui sub finem Lib. I Romanos linguam sibi adsumsisse ait, quæ nec tota Græca, nec tota Barbara, ex ambabus vero commixta sit: sed e veteribus quoque Latinorum vocabulis in Osca, Volscæ & Tusca lingua usurpatis contrarium apparere, quæ quo vetustiora, eo Germanicæ linguæ sint propiora. Varroni & Festo nullam in Originibus linguæ Latinæ habendam esse fidem, quippe qui sæpe fallantur, communi vitio plerorumque, qui in gentis suæ lingua tradenda turpiter labuntur. Statuit ergo cum Salmasio & Boxhornio, fontem genuinum Europæarum linguarum veterem

Scythæ-

Scytharum linguam esse, e qua primigenia Germanica Gothicaque sint ortæ, quibus Græca & Latina originem debeant. Quo simplicior enim & rudior lingua sit, eo antiquiorem esse; expolitam contra & omnibus numeris absolutam notæ recentioris habendam. Monosyllabas etiam vel paucarum syllabarum voces antiquitatem linguæ & velut radices prodere; recentiorem putandam eam, quæ vocabulis polysyllabis abundat, adjecta flexione & terminatione commoda ab blandiente auribus, numerumque & rythmum orationi conciliante. Germanica autem & Scythica cum simplex ac rudis, & omnis elegantiz ac dignitatis experta sit; Latina & Græca contra politiorum ac elaboratarum speciem præ se ferant, polysyllabis insuper abundens, in iisque una vox interdum ad sex vel septem excreverit syllabas, & longi syntaxis appositione sibi aliquam acquisiverit majestatem, facile cuius constare, utra harum habenda sit antiquior. Derivationes autem Latinarum, Græcarum, aliarumque linguarum e Germanica veteri Gothicaque, in literarum mutatione consistere, quæ vel additione, vel detractio, vel transpositione, vel permutatione instituta sit, Additionem vel in initio vocabuli per prothesin, vel in medio per epenthesis, vel in fine per paragogen; Detractionem æque vel initio per aphoresin, vel in medio per æthlipsin, vel in fine per apocopen fuisse factam. Quorum modorum complura exempla affert, & peculiari capite vocum, quibus partes corporis humani & brutorum apud Latinos & Græcos signantur, e Germanica lingua derivatarum rationem ostendit.

In altera parte Poeseos Germanorum originem & progressum exponit, præmissa tractatione de aliarum gentium poesi rythmica; ut cognoscatur, utrum hæc Germanis forte priores poesi excoluerint, seu nonnullæ gloriantur, utrum istis inventionis versuum rythmicorum gloria tribuenda sit. Ac in primo capite de Gallorum agit poesi, tum prisca, quam Poetæ Aquitani & Provinciales, ut Eustachius, Arnaldus Daniel, & complures alii excoluere, quos Jo. Nostradamus & Claud. Fauchet pecularibus libris, Verderius item in Bibl. Gall. recensuerint: tum recentiori, quam a Clemente Marotto conditam plures, quos nominat, excoluerint: tum hodierna, quam ad summam gloriam exerint præstanti ingenio ac eleganti eruditione conspicui viri, Franc. Malherba, Theophilus, Victurius, Scuderius, Regnerig,

Rablaifius, Sorbierius, Menagius, Capellanus, Pere le Moine, Godeau, Saint Aymant, Desmarefts, Les fargue, Corneille, Moliere, & alii, qui videri possunt enumerati in Sorelli Bibl. Gall. & Coleteti de Vitis Poetarum Opere, quod laudat Menagius Observ. ad Malherb. pag. 429. Secundum caput *Italorum* poësin a Gallis ortam & per cetas velut ætates distinctam recenset quarum prima a Dante, Petrarcha, & Boccatio ad florem perducta sit; adultior Bembum, Casam, Tassum, Colonnam, Sarrochiam, Sannazarium, Ariostum, Cagnolum, Burghesium, Guarinum, Marinum, Chiabreram, Pretum, Testum; ultima plures recentiores tulerit, de quorum poëmatibus differitur. Tertium caput de *Hispanorum* poësi ejusque vitiis & autoribus haud vulgaria tradit, laudemq; huic genti adimit inventionis fabularum amatoriarum, Romans sive Romanzi dictarum, quam Casp. Barthius & Th. Spraat ipsis tribuerat. Poëtæ autem istius gentis recensentur: Diego Ximenes, Quevedo, Gongora, Erzilla, Camoens, Silveira, Cervantes, Argensola, Lope de Vega, qui mille octingentas comedias scripserit, Garsias Lafo de la Vega, & Alph. de Ledesma. Quartum caput *Anglorum* poësin & poetas enarrat: ac veterem quidem Anglo-Saxonum linguam & poësin æque ac populum ipsum Germaniæ ortum debere, verustissima autem apud eos carmina esse. Ælfredi Regis, & Aldhelmi a quibusdam Richardi quoq; Backeri & Godfridi Chauceri poemata laudari tradit. Recentes poetas Abr. Cowley, John Donne, Cleveland, Edm. Waller, John Denham, Georg Herbert, Baconem Verulamium, Shakespeare, Fletcher, Beaumont, Ben. Johnson, Suckling, & Jo. Miltonum nominat de iisq; differit. In quinto capite de *Belgarum* lingua, quæ cum Germanica veteri ferme eadem, ab hac certe orta est, & Poësi in isthac gente usitata agit. Veteres autem poëtæ (ut Anonymus ille, qui Chronicon Belgicum rhythmicum scripsit, a Jac. Eyndio in Zealand. Chron. sæpius allegatus, & a Dufa editus) cum rudiores & absq; omni arte fuerint, seculi hujus poetas cultissimos extitisse, Jan. Doufam, Dan. Heinsium, Jac. Catsium, Const. Hugenium. Laudat hujus gentis ab hac arte plures: Jost van Vondel, Jan de Voss, (qui cum vitriarius esset & egregia poemata conderet, in suspicionem incurrit apud plerosque, ac si Barlaeus sub ipsius nomine ea scripserit) Hoofstius, Henr. Westerbaen, Henr. Brunoos, Jo. Adolph. Dans, Matth. van Meervede, Jann van der Veen, Decker, Bodicher Banning, Dan.

Dan. Jonctys, Anna Maria Schurmans, Anna Tesselschä, & complures poetæ alii, quorum ingenii monumenta ne intereant, peculiaribus Voluminibus v. g. de Zeeusche Nachtegael, Kliios Kraam, Apollos Harp, collecta extant. Postquam hæc ita de lingua & poesi exterarum gentium exposuisset, ad *Germanos* eorumque poesin se convertit, deq; ea tractationem capite sexto & seqq. suscipit. In tres autem ætates eam dispescit, in primam & remotissimam, mediam, & hodiernam. Quarum prima e carminibus veterum Germanorum, quorum Tacitus meminit, cujus verba minus comode ad Sueonum vetusta poemata trahantur a Rudbekio, noscenda sit: media a Caroli M. temporibus repetenda, qui & ipse cum filio Ludovico poesin excoluisse carminaque composuisse perhibetur, & ab aliis condita collegit: quem deinde secuti sunt Otfridus, Willramus, Weinsbeck & alii, quos nominat Goldastus in Not. ad Paræn. & quorum multos se editurum, promissit Lambecius Syntagmate Rerum Germanicarum, cui immortalis est. Ad hanc ætatem referenda istorum etiam canticorum origo, quæ magistrorum (*Meister-Gesänge*) vocantur, & alia ludicra æque ac sacra rythmica scripta Germanica, Hugonis von Trymberg, Freydanck, Seb. Brant, Melch. Pfinzing, Burch. Waldis, aliorumque, quorum Agricola in Præfat. Prov. Germ. nomina recitat; libellus item, qui inscriptus est *Reinicke Wof* (de cujus autore & interpretibus disseritur) & Rollenhagii *Froschmeusler*. Tandem huc referenda ait *Hans Sachsens* tutoris prius, inde ludimagistri Noribergensis poemata, quorum se ultra sex millia condidisse ipse profitetur. De Septentrionalium poesi peculiari capite octavo disserit. Ultimæ seu hodiernæ poeseos ortum ad Martini Opitii tempora referendum esse, sub quæ gloria Germanicorum carminum instaurata sit, & cultissima ea prodierint, autoribus Flemmingo; Werdero, Tscherningo, Colero, Gryphio, Hoffmanno, Casparo, Ristio, Dachio, Rølingio, Franco, Harsdorffero, Clajo, Schürmero, Betulio, Weissio aliisque; fœmineum quoque sexum huic se applicuisse studio aliquot exemplis, quæ inter illustre Henricæ Catharinæ Gersdorffæ natæ Frisæ decus effulgeat, capite nono tradit.

Tertia parte de poetica Germanorum arte, ejusque modis & generibus fuse tractat: ac primo linguam Germanorū nequaquam barbaram esse, sed excultam inq; artem redactam & certis adstrictam regulis ostendit, eoque in loco de Grammaticis super hac arte editis li-

bellis, dialectis item, orthographia, etymologia, & syntaxi linguæ hujus haud proletaria affert: deinde ad profodiam delatus, copiosius eam exequitur, de accentu & quantitate syllabarum numeroque poetico accurate differens, rhythmicam autem poesin adversus Isaaci Vossii, Rolandi Marefii, & Slusii objectiones & criminationes defendens, ejusque præstantiam, antiquitatem, suavitatem, utilitatemque commendans: majoribus quidem difficultatibus & angustiis metrorum, quæ Latina & Græca poemata servant expositas esse leges ostendens. Hinc de origine poesos rhythmicæ apud Latinos æque ac Germanos & alias gentes, tam ejus quæ ὁμοιοτελευτοῖς versusum syllabis constat, quam quæ pari numero pedum & metro gaudet non habita syllabarum quantitate, differit: ubi de versibus Leoninis eorumque autoribus & generibus, aliisque eundem in sonum desinentibus carminibus, & rythmi qualitatibus, haud alibi obvia in medium affert. Genera Carminum apud Germanos vel *pedum*, vel *stropharum* & *rythmorum*, vel *materia* ratione varia esse affirmat. Pro *pedum* diversitate in Iambicum, Trochaicum, Dactylicum, Anapaesticum, Alcaicum, Anacreonticum, & tot genera mixta seu composita ea abire, quot apud Latinos recepta sunt, ait: pro *stropharum* inæqualitate in Alexandrinum, Elegiacum, Sapphicum, Odas Pindaricas, Eccho, Sonnettas, Rondeaux, Madrigales, Stances, dividi: pro *materia seu objecti* varietate & inventionis (quam latius exequitur & peculiari se executurum Opere promittit) ratione distincta, in Heroica sive epica carmina, (quo loco de sic dictis Romans seu fictis heroicis libris eorumque origine & utilitate disquiri) Odas, Eclogas, Dramata, Saryras, & Epigrammata dispefci docet, & de quovis horum carminum genere, quid in eo observandum sit ut ad dignitatem perveniat, qui præstantissimi Autores ejus extiterint, quæ Opera condiderint, quæ perierint, quæ materiæ cuius generi conveniant, quæ figuræ ea exornent, aliaque tradit quæ cognoscere utile non minus quam jucundum fuerit.

Sub finem libri cujusvis generis carminum pro diversitate metri & stropharum distinctorum exempla affert, ab *Henrico Schævio* composita, priores septendecim Horatii Libri I Carminum Odas germanice exhibentia: quibus tres suorum *Germanicorum Poematum* partes, gratulatoria, lugubria, sacra, profana complexas, subjicit, non habito ordine ætatis temporisve quo condita, aut argumenti quod tractant: nempe

nempe non venustate solum, quam eximiam plane habent, dum nativam elegantiam minus affectatam anxieque quæsitam præ se ferunt, sed varietate simul Lectorum animos demulserunt.

		<i>Tempora Vena p.m.</i>	<i>Eclipsis Luna Greenovici prope Londinum observata, die 11. Februarii Anno 1682. a Johanne Flamsteedia Matb. Regio.</i>		
			Confer. pag. Actorum 109. 114. / //		
d.	h.	/' //			
11.	8.	1. 00	Lunæ Diameter ter observ.	6702=	33.25.
		48. 38	- Fumus in inferiore parte, nudis oculis		
			Limbus Lunæ remotus a Regulo	-	0. / //
		53. 07	-	reper.	8. 5. 20
		55. 07	Limbus Lunæ remot. a lucid. in Lumbis Le-		8. 6. 20
9.	2.	34	onis	-	14. 58. 15
			-	reper.	14. 57. 55
		4. 18	Lim. Lunæ remot. a Regulo	reper.	8. 12. 50
		8. 42	Umbrago.		
9.	4.	08	Densa Penumbra.		
		11. 44	Initium.		
		12. 32	Medium Paludis Marcotidis.		
		14. 02	Sexta Pars Peripheria obscurata.		
		18. 10	Circinna intra Umbram.		
		20. 10	Limbus primus Montis Cataractes, vel Gassendi Ric-		
		21. 32	Oculus Draconis.		(cielo.
		27. 58	Legebat Limbos primos Cretæ & Ætne.		
		28. 22	Ætna totus tectus, Initium Insulæ Hieræ.		
		39. 48	Initium Corsicæ.		
		33. 46	Sinæ Mons incipit.		
		36. 38	Sinæ medium.		
		37. 32	Totus Sina tectus.		
		38. 04	Centrum Lunæ, sive digiti VI.		
		38. 48	Incipit Lacus Niger Major.		
		39. 58	per medium Besbici.		
		43. 42	Initium Byzanti.		
		46. 58	Incipit Horminius.		
		47. 22			

<i>Tempora</i>			
<i>vera p. m.</i>	<i>h. / //</i>		
9.	47. 50	- - Carpathes.	
	48. 30	- - Serrorum mons.	
	50. 24	- - Apollonia, <i>Ricciolo</i> Plinius.	
	52. 44	- - Macra.	
	54. 26.	- - Mons Hercules.	
	59. 10	- - Corocondometis, <i>Ricciolo</i> Paulus Somni.	
10. 0.	38.	Tota Palus tecta.	
	2.	Incipit Maotis.	
	5.	Umbra per medium Insulae Majoris.	
	6.	Tota fere Maotis tecta.	
	7.	<i>Sexta pars Peripherie</i> iterum.	
	10.	<i>Immersio.</i>	
	19.	Lunae limbus proximus a Regulo:	e. 1 //
11.	38. 6	Lunae limbus rem. a regulo repet.	8. 13. 50.
	41. 48	- - - - - iterum]	9. 23. 50
			9. 25. 35
11.	47. 38	<i>Emersio.</i>	
	50. 2	<i>Sexta pars peripheria</i> illuminata, cum Limbo primo	
11.	50. 42	Medium Marcotidis. (Marcotidis,	
	51. 6	Tota Marcotis liberata.	
	52. 50	Umbra per medium Porphiritidis.	
	53. 34	Totus Porphirites.	
	58. 18	Circinna tota.	
12. 1.	0	Cataractes Sirbonis totus, vel Gassendus.	
	3. 20	Aetna incipit.	
	5. 18	Aetna totus reiectus.	
	7. 34	Creta.	
	13. 38	Sina incipit.	
	14. 28	Sinae medium.	
	15. 34	Sina totus.	
	17. 34	Medium Besbici.	
	18. 28	<i>Centrum Luna, sive VI digiti reiecti.</i>	
	20. 50	Byzantium extra.	

<i>Tempora</i>			
<i>vera p. m.</i>			
h. / //			
11. 24.	24	Insula Apollonia recta.	
31.	38	Medium Corocondometidis.	
33.	18	Mæotis incipit illustrari.	
39.	06	<i>Sexta pars Peripheria</i> adhuc defecit.	
42.	18	Insula Major Caspiæ tota.	
45.	10	Dubius Exitus.	
45.	38	Certus Finis.	
		Ante Initium Eclipsis observavimus distantiam Limbi proximi Mæotidis a Limbo Lunæ proximo: 145 = 0' - 43' $\frac{1}{2}$, & a Limbo remoto Lunæ Maculæ ejus- dem Limbi - 6573 = 3' 2.48".	
12. 52.	0	Limbus Lunæ remotus a Regulo.	o / - //
55.	10	- - - - -	repet. 9. 58. 20
			10. 0. 10.

ANDRÆ ABBATIS BAMBERGENSIS
de vita S. OTTONIS Libri quatuor, nunc primum
ex Membris Benedicto Camminensis Ecclesia Pontifici
inscriptis editi a Valerio Jäschke Pomerano,
SS. Theol. Lic.

Colbergæ 1681. in 4.

S. Otto, natione Sævus, ex inclyta Andechsiorum stirpe Comes, primum Judithæ, quæ Henrici IV. Imp. germana soror fuit & Boleslao Polonorum Duci nupsit, Capellanus, postea Canonicus Ratisbonensis, tum Henrici IV. Cancellarius, & tandem Ecclesiæ Bambergensis Episcopus & Pomeranæ Gentis Apostolus, liberalitate, frugalitate, fundatis, instauratis, & amplificatis plurimis templis & monasteriis, nec non visionum & miraculorum fama clarus, & a Clemente III. in Divorum numerum relatus, Historicis duodecimi, quo vixit, & sequentium seculorum, Helmoldo, Crantzio, Alberto Stadenfi, Gobelino Perso-

Personæ, Conrado Urspergensis, Nauclero, Paulo Langio, Trithemio & aliis haud ignotus est. Nec defuerunt, qui ejus vitam ex instituto enarrarent. Extant enim Anonymi Scriptoris, qui Ottonis in convertenda Pomeranorum gente comes ac socius fuit, libri tres de vita Ottonis, quorum Autorem D. Cramerus & alii Siffridum Ottonis Scribam fuisse existimant. Certe Siffridum hunc Ottonis vitam & res gestas literis tradidisse testis est Andreas Monasterii S. Michaelis prope Bambergam Abbas, qui se quatuor suos de S. Ottone libros ex Siffrido, & Tiemone, quem quinquennem Ottonis minulum fuisse memorat, & Ebbone, qui ex ore Udalrici Sacerdotis Ottonis vitam exœpisse perhibetur, & Herbordo Scholastico, qui & dramatico carmine & soluta oratione Ottonis vitam persecutus est, confarcinasse haud dissimulat. Et hos Andreae Bambergensis de vita Ottonis libros primus in Divis suis Bambergensibus Jacobus Gretserus publicavit, & cum Anonymo illo Scriptore, prout apud Canisium T. II Antiqu. Lect. legitur, studiosè in margine contulit, quos postea ex Gretsero etiam Surius inter probatas Sanctorum vitas ad d. 2. Julii collocavit. Verum cum L. Valerius Jäschius Consistorii Elect. in Pomer. Assessor, Ecclesiastes Marianus & Colleg. Schol. Colbergensis Rector, qui aliquot abhinc annis vitam Ottonis ab Anonymo descriptam in compendium redegit, a M. Friderico Cramero Pastore Stetineni antiquus & sincerius Andreae MSC. nactus esset, ut suum de patria bene mendi studium omnibus probaret, ex Membranis hæcenus ineditis describi illud procuravit, & quantum partim cum Anonymo, partim cum Andrea Gretseriano conveniret, aut quantum ab iisdem discreparet, diligenter annotavit, & appendice trium Diplomatum, nec non observationibus quibusdam & duplici indice, uno rerum, altero vocum barbararum & barbære scriptarum illustratum, in lucem publicam emisit. Ad calcem observationum subjecta est digressio ad digressionis Gretserianæ caput præcipuum de fide ac doctrina S. Ottonis, quam Autor Apostolicam, sed nævis illorum temporum aspersam fuisse, breviter monet.

RESPONSIO VALEDICTORIA AD SECUN-
dam Sandii Epistolam, in vindiciis Nuclei sui Historia Ecclesiastica
conscriptam, una cum Appendice de Cingallo. Per Samuelem
Gardineram S. T. D. Londini 1681. in 8.

UT hæresin diu orco damnatam revocaret, incautosque falleret. *U* *Christophorus Sandius*, anno M DC LXXVI *Nucleum* (ut ipse vocat,) *Historia Ecclesiastica*, Coloniz (hunc enim locum fons libri inscriptum habet) publicavit. In quo, per omnia inde a Christo nato secula, magno molimine probare nititur, Arii dogma de Christo, fidei Catholica contrarium, in Ecclesia semper obtinuisse. Ab hac igitur blasphemi dogmatis infamia ut Patres Ante-Nicænos liberaret, vir eruditissimus *D. Samuel Gardinerus*, *S. Theol. Prof. & Regia Majestati Britannica a Sacris*, Ἱστορικῆς suæ, sive *Catholica circa SS. Trinitatem fidei delineationi, ex scriptis Patrum Ante-Nicænorum desumpta*, anno insequenti annexit *Responsionem brevem*, qua laudatos modo Patres contra ἑγκλημα Sandii defendit. Quo factò, anno statim proximo M DC LXXVIII, Sandius *Appendici addendorum, confirmandorum & emendandorum, ad Nucleum suum*, ut vocavit, *Historia Ecclesiastica* editæ, subjunxit tres epistolas, quarum *Prima* ipsius est ad *D. Gardinerum* apologetica; *Secunda* *D. Gardineri* ad Sandium, in eadem causâ Patrum, qui ante Concilium Nicænum vixerant; *Tertia* iterum Sandii est, qua contra Gardinerum Ἰένον, in gratiam Ariatorum semel assumptam, pergit *διαφυλάξεν*. Sed hanc ultimam dicti Neo-Ariani epistolam in nominata supra *Valedictoria Responsione* refutat Gardinerus, ostendens Patres Ante-Nicænos dogmati Ariano minime fuisse. Sub calcem Responsionis *Cingallum* (sub quo nomine Sandium latere arguit,) qui Goudæ anno M DC LXXVIII vulgaverat libellum, cui titulus: *Scriptura S. Trinitatis Revelatrix*; in quo, ut laudatus Gardinerus observat, ipse multos Scripturæ locos, qui SS. Trinitatis ὁμοουσίαν, coæternitatem & coæqualitatem validissime probant, unius vel alterius, recentis nonnunquam interpretis auctoritate nixus enervat, & dum contra Socinianos animose disputare videtur, Ariatorum argumentis proluxe fatis propositis, brevissime, quasi aliud agens, & negligentius satisfacit. Id quod Theologus magni nominis, *D. Abraham Calovius* etiam in peculiari Dissertatione, Wittebergæ anno 1680 *de Scriptura sacra veteris Testamenti SS. Trinitatis revelatrici* proposita, & eidem *Cingallo* opposita, accurate & ex professo demonstravit.

JOH. ADAMI OSLANDRI, S. THEOLOG. D.
*Cancellarii Universitatis & Præpositi Ecclesiæ Tubingensis, Theologiæ
 Casualis, in qua quæstiones dubiæ & casus conscientia circa cre-
 denda & agenda enucleantur. Pars sexta & ul-
 tima. Tubingæ Anno 1682. in 4.*

Conscientiæ casus, seu varia quæ in credendis agendisve, vel intel-
 lectum, vel voluntatem remorantur, & conscientiam perplexam
 reddunt, dubia extricare quantum interfit, cum celeberrimi nominis
 Theologus intelligeret, in id incubuit, ut post varia Theologiæ Exe-
 geticæ, Didacticæ, Polemicæ, Homileticæ, & Moralis specimina, hanc
 etiam partem, quæ in religionis articulis & variis hominum actioni-
 bus hæsitantibus conscientia consulit, peculiari Theologiæ Casualis
 systemate illustriorem redderet. In quo de conscientia ejusque nor-
 ma, scrutinio, & cura quatuor capitibus præfatus, ad speciales casus
 Theoreticos pariter & Practicos se accingit, eosque subjunctis ratio-
 num fundamentis, & remotis objectionum obstaculis, decidit. Divi-
 sum est integrum opus in sex partes, quarum ultima hoc ipso anno
 publicata eas quæstiones enodat, quæ de pace religionis, de simonia,
 de scandalo, de correptione delinquentium, de eleemofynis, & de no-
 vissimis hominum moveri solent. Nunc ejusdem Autoris in scri-
 bendis edendisque libris indefessi Commentarium in libros Samuelis
 & quatuor Evangelia, nec non Canones Apostolorum illustratos, Re-
 lationem omnium Conciliorum, Reflexiones Theologicas in Cartesi-
 anismum, & alia promissa monumenta expectamus.

RELATIO DIVERSORUM EXPERIMENTO-

rum factorum cum Phosphoro, tam liquido, quam solido, a D.

Fried. Slare, Reg. Soc. & Colleg. Med. Socio.

Excerpta ex Collectionibus Philosophicis Anglicis,

no. 3. A. 1681. 10. Decembr. p. 48.

Experimentorum præterita ætate coram Regia Societate exhibi-
 torum quædam cum Phosphoro liquido, quædam cum solido ce-
 rant peracta, quos inter quoad materiam nulla est differentia, cum ut-
 terque ex substantiis seu materiis ab humano corpore desumptis præ-
 pare-

paretur. Phosphorus ita paratus, in solida quidem forma, facile urere valet corpus: at liquori permixtus, & ita liquidum constituens, non urit; adeo ut foeminae etiam manus nulla uestione laedantur, imo ne calefiant quidem, etiamsi eas eodem abluerit. Experimentum hujus proxima septimana plurimum in praesentia factum, dum persona quaedam erudita, cum eodem & manus & faciem lavasset, tantam lucem faciei suae conciliavit, ut ejusdem coruscante splendore tres aut quatuor aliae personae, haud adeo procul distantes, illustratae ex facie cognosci potuerint: simulac vero candela conclavi illata fuit, splendor omnino disparuit, nec indicium ullius alterationis in earundem cute deprehendi potuit. Quod si exacte inclusus conservetur hic Phosphorus, non adeo diu lucet: quendam tamen observare contigit, 6 vel 7 successivis vicibus quasi coruscantem, in vitro etiam exacte clauso: unde hic idem videtur cum Phosphoro fulgurante D. Elsholtzii, cum coruscationes ejus ad fulguris similitudinem propius accedant.

Alter solidus Phosphorus haud differt materialiter a fluido, cum maximam partem ex urina elaboratus sit; persuasum tamen omnino habeo, quod pariter & ex sanguine praeparari queat, si aequae facile illius ac urinae copia obtineri possit, cum urina nonnisi serum sit sanguinis, per renes transcolatum. Sub praeparatione ejus, non solum secundum communem analysin, phlegma, spiritus, sal volatile, sulphur vel oleum, sed & alia extraordinaria Phaenomena se nobis exhibent, antequam singulare hoc productum prodeat. Phosphorus hic aequae peripicuus reddi potest, ac quodvis resinosum corpus, & ut instar cere in aqua calida liquefcat. Frigidus perquam tenax est, & instar Lunae Corneae scissilis, vel potius hac adhuc durior: aqua coopertus lucere desinit, si vero quaedam ejus portio in aerem emergat, lucebit, etiam in vitro hermetice sigillato.

In amplo vitro asservatus, sine aqua, continue ad aliquot dies lucem sparsit, cum parva aut nulla vel lucis vel ponderis diminutione.

Quaedam solidi hujus Phosphori portiones aliis longe vividiores & inflammabiliores deprehendi. Praeterita aestate, cum experimenta quaedam circa hunc Phosphorum institueremus, quivis sine damno ullo tractare illum poterat, at quaedam tamen particulae vix calidae manus contactum, quin ignem conciperent, sustinebant. Pluri-

bus contigit hoc infortunii, quorum curiositas meis eum extorserat manibus, dum credere haud poterant, quod corpus adeo frigidum, sponte sua in ignem tantopere urentem transire posset. Experimenti gratia, in praesentia Nobilis, particulam hujus lucidae substantiae, duarum circiter drachmarum, seponebam, & tamen ignem concipiebat, absente etiam quavis candela, nobisque omnibus notabili intervallo ab eadem distantibus, & instar fascis lignorum deflagrabat, adurebatque mappam & mensam, cui imposita erat.

Cum Phosphoro non adeo igneo aut vivido scribebam vocabula pro lubitu in loco illuminato, & in loco tenebroso radiantes & lectu facillimi exhibebantur characteres, quasi essent verba radio quodam lucis scripta; idque durabat ita ad notabile tempus. Quod si literae hae igni admoveantur, donec incalescant, nigrescunt subito, eumque colorem tamdiu retinent, quamdiu alias bonum solet atramentum.

Perquam diffusiva est lux: nam supra centum characteres cum penicillo hoc illustri delineavi, & neque zomam ejus partem absumtam observavi. Similiter dimidium ejus granum, appetente nocte, manus meae inducebam, quae exinde tota quasi inaurata, & per integram noctem lucida reddebatur: appetente enim mane talem illam deprehendebam. Diffusiva ejus qualitas ex eo porro confirmatur, quod granum unum exactissime ponderatum, in aere libero per 7. l. 8. dies continue lucidam flammulam sparsit, adeo ut cum interdum fenestras meas, qua spectant austrum, clauderem, continuo videre liceret sphaeram igneam, quae attentius observata, flammulam candidam in aerem ambientem diffundebat, quod largior portio longe notabilius praestaret. Consumeantur ita omnia, non relictis cineribus aliisve recrementis, praeter paucam humiditatem saporis subacidi. Majorem vero ejus portionem ita deflagrare cum permissem, copiosorem humiditatem, saporis instar debilioris spiritus sulphuris per campanam acquirebam. Id quod mihi in mentem revocat, plures meorum amicorum, viso hoc experimento, fumos istos vocasse sulphureos; ac sane in omnibus suis proprietatibus potius ad sulphur, quam salina concreta referendus videtur, tam ratione suae inflammabilitatis, quam ratione solubilitatis in aqua.

Quantum ad Medicum usum conferre queat nobile hoc subjectum, tempus docebit, nec Vos morabor circa ea, quae de hoc dicere possim.

possim. Hoc pro certo scio, quod eruditus *Willisus*, (modo adhuc viveret) cum gaudio visurus sit tale productum nostri corporis, qui confidenter admodum præsupponebat aliquid igneum, aut flammæum, aut igni saltem analogum, a quo incendatur & imprægnetur sanguis. Nec improbat talem hypothesein eruditus *Loverus*, licet sanguinis incensionem in pulmonibus potius, quam corde fieri statuat. Quibus aliis Naturæ Phænomenis explicandis inserviat, paulo specialius scire velim, quo & pertinet observatio Erudit. *D. Croon*, qui suum corpus indusio recenti & calefacto fricando, utrumque lucere facit: ut & ista Nobilis Bristoliensis, qui una cum filio mihi retulit, quod tibia sua post diurnam deambulationem, frequentius luceant.

CONTINUATIO PRÆDICTORUM EXPERI-

mentorum, ejusdem Autoris, ex Collectionibus Philosophicis Anglicis,

no. 4. A. 168 $\frac{1}{2}$. 10. Jan. pag. 48. excerptum.

Tentaturus vim elasticam substantiæ hujus luciferæ, ad inflammationem redactæ, sequens instituebam experimentum. Portionem ejus includebam exiguæ vitreæ phialæ, nucis myristicæ magnitudinis, (igne lampadis ad insignem tenuitatem redactæ, ut eo promptius ab elasticitate substantiæ in flammam expansæ affici posset;) hanc sigillatam hermetice, quo nec aer nec aliud quid citra illius fracturam posset erumpere, admovebam calori ignis, & juxta expectationem meam subito materiam contentam incendi flammæ sub forma observabam; & ita flammam emittere, ac integram quasi vitri capacitatem replere continuabat per breve temporis spatium, a quo extincta videbatur, citra vitri vel fracturam vel rupturam.

Pro cognoscendo melius residuo illo, in quod resolvitur materia adeo flammans, tale tentabam experimentum. Præparabam aliam parvam phialam, cum tubo nonnihil largiori in summitate aperto, ut, hic fumarum loco igni in globo inferiori esse posset. Admovendo ergo materiam calori, eam, ut supra, inflammabam, & deprehendebam tam fumarium, quam superiorem globi partem obductam sulphure flavescente, quod utut ita sublimatum, haud tamen spoliatum erat proprietate sua lucente, quin ad leyem incalescientiam tota phiala splendet.

deret & luceret. Ut experirer modum, quo in aere aperto deflagraret, incendebam portionem ejus, admovendo illam tantum calori ignis; & deprehendebam, quod instar frustuli Nitri combureretur, sed sine explosione, celerrime tantum deflagrando.

Observavi ulterius, quod relinquat materiam rubram tenuem, dum extinguitur, quæ non absimilis est ceræ rubræ, & adeo percipitur acida, ut dentes stupefaciat, ferrumque dissolvat.

Majus frustulum, exacte ponderatum, aeri ita expositum, diutius lucebat, antequam splendor plane extingueretur: examinata postmodum liquoris, in quem abierat, quantitate, non absque consternatione tripulum ad minimum prioris ponderis reperiebam, qui nonnullis cum gustantibus spiritus sulphuris, aliis spiritus salis videbatur.

Tentabam experimentum Domini Præsidis, applicando quoddam ellychnium, an ita flamma ejus, ac lumen concentrari melius, & dirigi in certum objectum, mediante tali quadam Phosphori vel solidi vel fluidi applicatione, queat: nec tamen hæcenus convenientem perficiendi illud modum reperire licuit. Simul enim atque solidus in ignem actualem incenditur, subito seipsum ac ellychnium consumit: fluidus vero nullo modo incendi potest, etiamsi actualiter calefactus; & ita non poteram flammulam sursum in ellychnium adigere, nec videri fatis est lux ejus, pro singulari quodam usu; licet ejus consistentiam liquidam solida utiliore existimem, pro subministranda luce. Cum enim partem vitri spherici amplioris, 5.46. unciarum circiter Diametri, fluido Phosphoro implevissem, deprehendebam integram vitri cavitatem supra liquorem ita radiis luminosis repletam, ut prompte majorem characterem juxta illos legere possem.

Cum universaliter jam concedatur, ignem & flammam pabulum suum ex aere capere, lubido incessit, examinandi subjectum hoc in vacuo. Pro quo scopo, considerabilem massulam ejus ponebam subter vitrum, quod affigebam machinæ aeri exhauriendo dicatæ, & remotis candelis, exacte observabam, quo luminis gradu luceret. Hinc subito embolum suctorium machinæ (ad Papinii modum elaboratæ) agitabam, ac deprehendebam, quod lucida magis redderetur, cum tamen carbo probe ignitus, ad primum suctum penitus extingueretur: post tertium & quartum suctum, qui bene exhauriebant vitrum, multum augmentabat suum lumen, & ita aucta splendebat luce, donec obser-

observando delassatus, aerem readmitterem, & phosphorum ad pristinum languidum luminis gradum redire observarem.

Cum tentarem per folium statum ad incensionem illum perducere, putabam penitus me illum extinxisse, adeo diu mortuus quasi jacebat, antequam lucis quippiam appareret.

Omnes liquores apti nati sunt ad extinguendam lucem hanc, si subiectum illis immergatur: nec lucebit, nec inflammabitur, etiamsi in liquoribus maxime inflammabilibus e. g. oleo olivarum, spiritu thebinthinae, vel ipso etiam spiritu vini, ebullire illud permiseris.

OBSERVATIO MEDICA RARA, IN A-
pertura cadaveris cujusdam Epileptici, a Dn. Jac. Sponio Med-
icina Doctore, ac Collegio Lugdunensi in Gallia aggregato
communicata.

Dominus de L. --- Lugdunensis annos 42 natus vitam caesariam jam ab annis duodecim agens, ultimoque tribus abhinc annis insultibus Epilepticis frequentissime correptus, simul hydrope pectoris, quo remediorum ope liberatus erat, tandem mense Julio hujus anni 1682 ab hora 6 matut. ad meridianam usque, quinque aut sex vicibus vehementius solito concussus est, ἀφωϛ per illas sex horas & apoplecticus, ultimo insultui non resistens fato cessit. Aperto cadavere praesentibus medicis, chirurgoque subsignatis, haec observata fuerunt.

1. Abdomen, hepar, lien, intestina insolite magnitudinis, ut edacibus, qualis erat, esse solet.
2. Stomachi constitutio satis naturalis.
3. Pulmones tumefacti, coloris obscuri ac fere lividi: quod afflicti ab hydrope pulmonis residuum erat.
4. Cerebri lateralis pars dextra inflammata.
5. In ventriculis cerebri sanguinis coagulati copia: ruptura scilicet vasorum sanguineorum a motibus convulsivis procurata, quae apoplexiam & mortem intulit.
6. Pars major ramorum Jugularium internarum indurata & obstructa humore glutinoso exsiccato: hinc inde, forte in valvulis, corporibus quasi glandulosis venas magis attollentibus.

Hinc

Hinc ex ultima hac observatione, quæ oppido rara est, concludere licet, circulationem sanguinis hac in parte impeditam, regurgitasse in cerebrum sanguinem & lympham, quæ insultus illos Epilepticos pariebant: qui quidem insultus primo anno, ubi vasa leniter obstructa erant, leves fuerunt, ut sensibus non privaretur æger, sensimque fortius obstructis, graviores etiam fuerunt. Quæ quidem Epilepsia causa, etsi non unica, frequentissima tamen videtur esse, cum pueris & pituitosis, ut ait Hippocrates, & confirmat experientia, sæpius quam aliis accidat. At ii glutinosis humoribus abundant, has obstructions accersentibus. Cæterum divino Hippocrati non incognita causa hæc fuit, cum ait libro de flatibus *Epilepsiam fieri, cum obstructions multa multis modis circa venas contingunt, & sanguinis motus prohibetur: atque hic quidem sistitur, ibi tardius permeat, alibi autem citius: ex qua sanguinis per corpus transitus inæqualitate, varia etiam inæqualitates contingunt.*

Subsignati.

Andreas Falconet Exconsul & Decanus Collegii Medicorum Lugd.

Antonius Marquis Aggregatus eidem Collegio.

Chataigner Chirurgus, qui penes se habet venas illas e cadavere exemptas.

ABREGÉ DES OBSERVATIONS ET des reflexions sur la Comete 1680 & 1681, présentée au Roy par Mr. Casini. a Paris 1681. in 4.

Epitome observationum & considerationum super
Cometa 1680 & 1681, Regi exhibita.
Parisius, 1681 in 4.

IN istac Synopsi constitutum est *Clarissimo Auctori*, juxta hypothesin æternitatis Cometarum ostendere, Cometam hunc eundem censeferi posse, qui anno seculi lapsi 77mo fulsit. Recensitis autem breviter, quæ circa phænomena præsentis notari in hanc rem merentur, & instituta inter utrumque comparatione, peculiari Theoria, prolixo Schemate exhibita, sententiam suam exponit & firmat, Cometaeque hujus phænomena ad causas suas strictim revocat.

Atque

Atque ut tanto magis sua sibi constet Hypothesis, Cometam a precedente mensis Novembris distinguit: quod diversus iis fuerit cursus, orbitæque plus triginta gradibus ab invicem declinantes; Hoc in Austrum, post sectam in Libra Eclipticam; Ille per Sagittarium, in Boream deflectente; exemplo hucusque non obvio, ut idem Cometa, locis adeo vicinis Eclipticam bis interfecisset: quod motu prioris, usque ad occasum heliacum, continue decrescente, posterior ab ortu heliaco motum intenderit; vicissitudine hæcenus in nullo Cometarum observata: quod juxta Theoriam suam, æqualem utrique motum tribuentem, primus suum super circumferentia, cujus centrum in Ariete, conficiat, centro alterius in Leone constituto; ipsoque tum in Sagittario sub Sole abscondito, cum prior in Virgine comparere inciperet.

E phaenomenis Cometæ præcipue notat: I. binam ejus cum Sole conjunctionem: primam d. Nov. 26, alteram d. 19. Januarii; illic Solis, hic Cometæ motu citatiore: utramque intra spatium unius Signi, rarissimo exemplo, contingentem. II. æqualitatem motus Cometæ & Solaris prope conjunctionem ferme eclipticam: iis qui ex effluviis Solaribus Cometas produci asserunt, patrocinantem. III. motus, magnitudinis apparentis, & longitudinis Caudæ continuum augmentum, ad usque d. 4 Januarii, Cometa tum ad Perigeum devolutus; singulorum abhinc continuum ad disparitionem usque d. circiter 20 Martii decrementum: claritate Luminis juxta rationem elongationis a Sole indies imminuta. IV. caudam, ab opposito Solis versus occidentem, plagamque motui suo proprio adversam, a prima apparitione magis indies magisque, tanquam ab altero latere premeretur, incurvatam.

Attendendo vero, cui forte, e prægressis olim Cometis, proximi quadrarent: tres nuperos, annorum 1665, 1672, 1677, cum ultra seculari anni 1777 ita conspirasse comperit, tanquam tractus, ab Hoc olim coeptus, per eas constellationes, quæ Eidem adhuc percurrendæ erant, Illis continuandus fuisset: differentia non majori, ac Planetæ ad eadem loca, circulo exacto, revolvuntur.

Hunc Cometæ anni 1777 tractum, tantopere Cometis frequentatum, & ea propter Zodiacum Cometarum Autori dictum, ut primum Cometam posterum tenere deprehendit, deinceps servaturum non temere Regi Galliarum prædixit; eventu utique non abnuente; cum eadem utrique via per Arcum Sagittarii, Genu manumque orientalem Antinoi, Os Equulei, & Pectus Pegasi, fuerit.

Disparem porro Cometæ anno 1577 & 1681, per eadem signa, motus celeritatem, Perigeo mobili (quippe anno 1577 in Sagittario, anno 1681 in Aquario constituto) tribuit: unde idem, anno 1577 a Perigeo demum suo e radiis Solaribus se explicans, motu continuo, ut magnitudine apparenti, decreverit; anno 1680 vero rediens, & ad Perigeum complusculis diebus tendens, longiorem viam in conspectu nostro, intensiori motu, per Andromedam sc. Piscem Borealem, Triangulum, pedem meridionalem Persei, supraque caput Tauri, fuerit emensus.

Utrunque autem in iisdem signis diversus olim atque nunc motus iste fuerit, parem tamen illi utrinque rationem celeritatis per dies 68 continuos, illic a 13 Nov. 1577; hinc 9 Jan. 1681; quantaunque parte temporis hujus utrobique comparata, constituisse, conformitate non minori atque in Planetis solet, sustinet: ita ut differentia hinc inde paucorum minorum, longe minor sit ea, quam diversa a Sole distantia (æqualis illi, quæ eodem comparationis momento, Cometæ anno 1577 & 1681 fuit) in Planetarum revolutionibus causatur. Ex qua denique similitudine, quæ unice argumentum præbeat, cur v. c. Mercurius, olim hodieque revertens, unus idemque Planeta debeat censeri, utrumque pro eodem, qui exactis, sive una, s. pluribus revolutionibus reversus sit, agnosci posse; ad minimum sibi sufficere pronunciat, in utroque adnotasse, quod uni minime irregularem Planetarum, nunquam duobus diversis, fuerum sit contingere.

Distantiam Cometæ a Terra, *Autor* vario experimento, Lunari longe majorem evidenter deduxisse contentus est: cui in majus semper, indice continuo magnitudinis apparentis decremento, auctæ non solum, sed & debilitati luminis, Cometæ disparitionem tribuit; cum ipse nudis oculis jam invisus, tubis adhuc Jove major, & instar nebulae subalbida, compareret, demumque post 18 Martii, aere a Luna, Jove & Venere nimis illustrato, penitus evanesceret.

Caudam, quam Cometis accidentalem cum coma facit, sive subtilis capitis exhalatio sit, conditione talium exhalationum; sive materia, lumen per ætherem dispansum frangere, perque Atmosphæram Cometæ reflectere apta, cessare, & ex intervallo redire posse statuit.

Adornandæ suæ Hypothesi duo supponit: I. Posse Cometam per plures revolutiones visui nostro abscondi, Idq; mirum non videri debere,

bere, exemplo Mercurii, pluribus revolutionibus inconspicui: Fixæ in collo Ceti, per septem octove menses latentis; diutius etiam, si solitæ apparitionis tempus incidat prope conjunctionem ejus cum Sole: Satellitis tertii Saturnini, ab ipsomet *Autore* anno 1672 detecti, per quamque suam revolutionem 80 dierum, integro mense invisibilis. II. Cometas verosimiliter non magis ordinato simplici que motu incedere, quam Planetas; qui scilicet ad eundem Zodiaci locum inæqualibus temporibus revertantur.

Hæc tamen conditio nihil confert representando reditui Cometæ anni 1577 ad annum 1681, observationibus utrobique habitis conformi, quippe quem *Autor* per æqualem motum exhibet beneficio Theoriæ, circuli Terræ eccentrici, Lunæ orbem involventis. Juxta hanc, distantia Cometæ a centro suo undecupla sesquiquarta est distantia ejus minimæ a Terra: secundum quam rationem motum diurnum Cometæ ex centro proprio spectatum, ad motum apparentem in Perigeo 4 gr. 30 min. determinat 24 min. 5 secund. 14 tert; apparente motu a Perigeo, juxta rationem augmenti distantia a Terra, & radii visivi, ad circuli Cometici circumferentiam obliquati, dietim eo modo decrecente, quo cum anno 1577, tum nuper anno 1681 observatus est: excepta paucilla variatione latitudinis, tum maxime sensibili, cum nudis amplius oculis Cometa non cerneretur. Perigeum vero, anno 1577 in 14 gr. Sagittarii constitutum, *Autor* 6 sec. 30 tert. secundum; Nodumque Boreum tum in ejusdem signi gr. 20, 25 sec. contra seriem signorum dietim promovet: Latitudine anno 1577 maxima 29 gr. 15 min. quæ anno 1681 fuerat 28 gr. 20 min.

Ex hac denique æqualitate motus, nullam a variata distantia a Sole, variationem passa, inque aliis etiam Cometis, hac methodo examinandis, obvia, minime necessarium judicat, vel cum *Tychone* ad compositum, ex Cometæ proprio & Solis; vel cum *Dn. Hevelio* ad Telluris motum confugere: indicium vero sumi posse, eos non circa Solem, lege cæterorum Planetarum, quorum motus, pro sua ab illo distantia, intendatur remittaturve, moveri; cum trium mensium intervallo vicissitudinem inde sensui perceptibilem nuperus non sit passus: Eosdem adeo speciem Planetarum peculiarem, quorum motus a diverso, ac reliquorum, pendeat principio, constituere.

DE COMETARUM NATURA ET ORTU

epistolica Dissertatio, ad Clarissimum Abbatem Franciscum Nazarium, Autore Dominico Gulielmino, M. D. Bononiensi.

Bononiæ M DC LXXXI, in fol.

ET huic scripto occasionem Cometa anni, quo editum est, dedit: in quo Autor circa hanc materiam ea libanda sibi sumit, quæ ab hujus Cometæ observationibus, vel confirmata, vel rejecta, vel noviter suppeditata sibi sunt visa. Unde recentis Philosophorum veterum recentiorumque cogitatis, plurimæ etiam tanquam minus animo satisfaciuntibus rejectis, ipsum Cometam, ut Capite, Crinibus & Cauda spectandum se præbuit, describit, & Propositiones ex phænomenis ejusdem probabiliter deductas, Hypothesi suæ, sequentes præstruit: scilicet materiam Capitis non unius conditionis, Capillitii vero Caudæque eandem naturam: Caudam, quomodocunque tandem, Solari radio deberi: Caput sphericum, saltem ad sensum, esse: Capillitii & Caudæ materiam esse aliquantulum diaphanam; nuclei vero probabiliter ex opaca coagmentatam: materiam denique hanc non elementarem, sed cœlestem; ex se quidem lumine proprio destitutam, nec alienum reflectentem, variationi tamen cuidam obnoxiam, cujus causa opacitatem apta sit quandam induere; ad quod sibi sufficiat concedi diversas, & magnitudinis & figuræ moleculas cœlesti materiæ innatare, ex quarum unione & forti miscela lumini transitus præcludatur.

Facto posthæc ad cogitata sua, quæ pro meris hypotheticis se venditare modestè admodum profiteretur, gradu: de Solis vertigine, & Macularum motu comperta, quæ circumpositam materiam quamcunque, ipsosque adeo Planetas, secum rapiat; de particulari motu turbinationis, Planetas singulos in oppositam vertigini illi partem trahente, Vorticibusque Planetarum differens, materiam duorum Vorticum commistam, quod facile in Synodo Planetarum concipi possit, ob oppositum illorum motum, in tertium abire Vorticem generationi Cometarum idoneum, posse, Fig. I. sic illustrat:

TAB. XIV. Supponit v. gr. Saturni Vorticem ABCD, Jovis AFCE, ipsis, in eadem cum Sole linea, maxime sibi propinquis; quo casu occurrentium
 Fig. I. Vorticum materia miscetur, & portio utriusque communis fiat ABCE.
 Vorticibus enim proprio motu ab Occidente in Orientem, vide-
 licet

T
M
Fig

fig. 1.

G

R

L

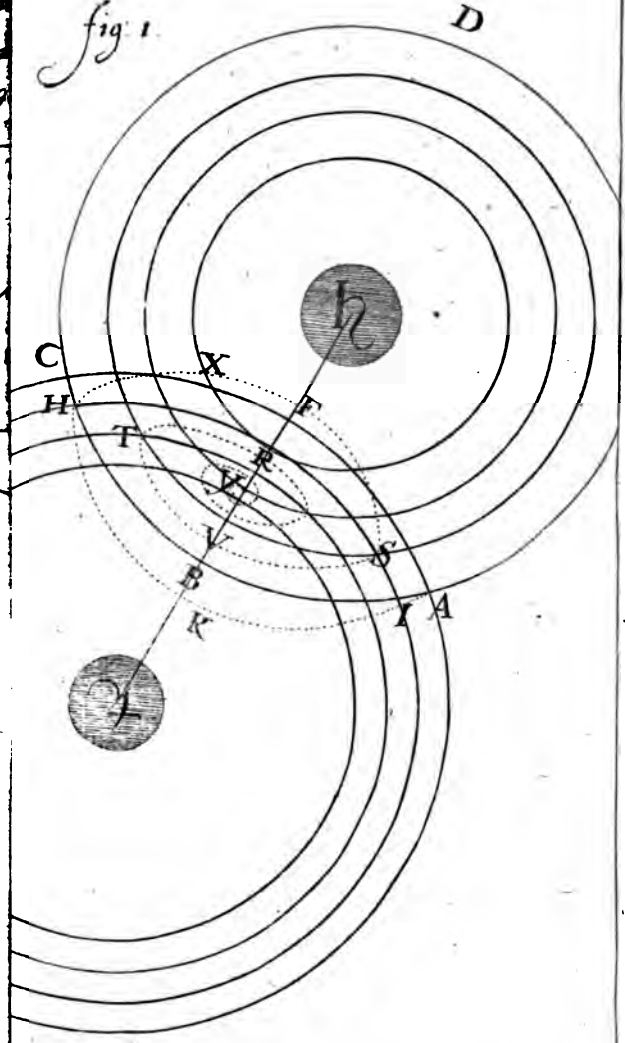

EAndr

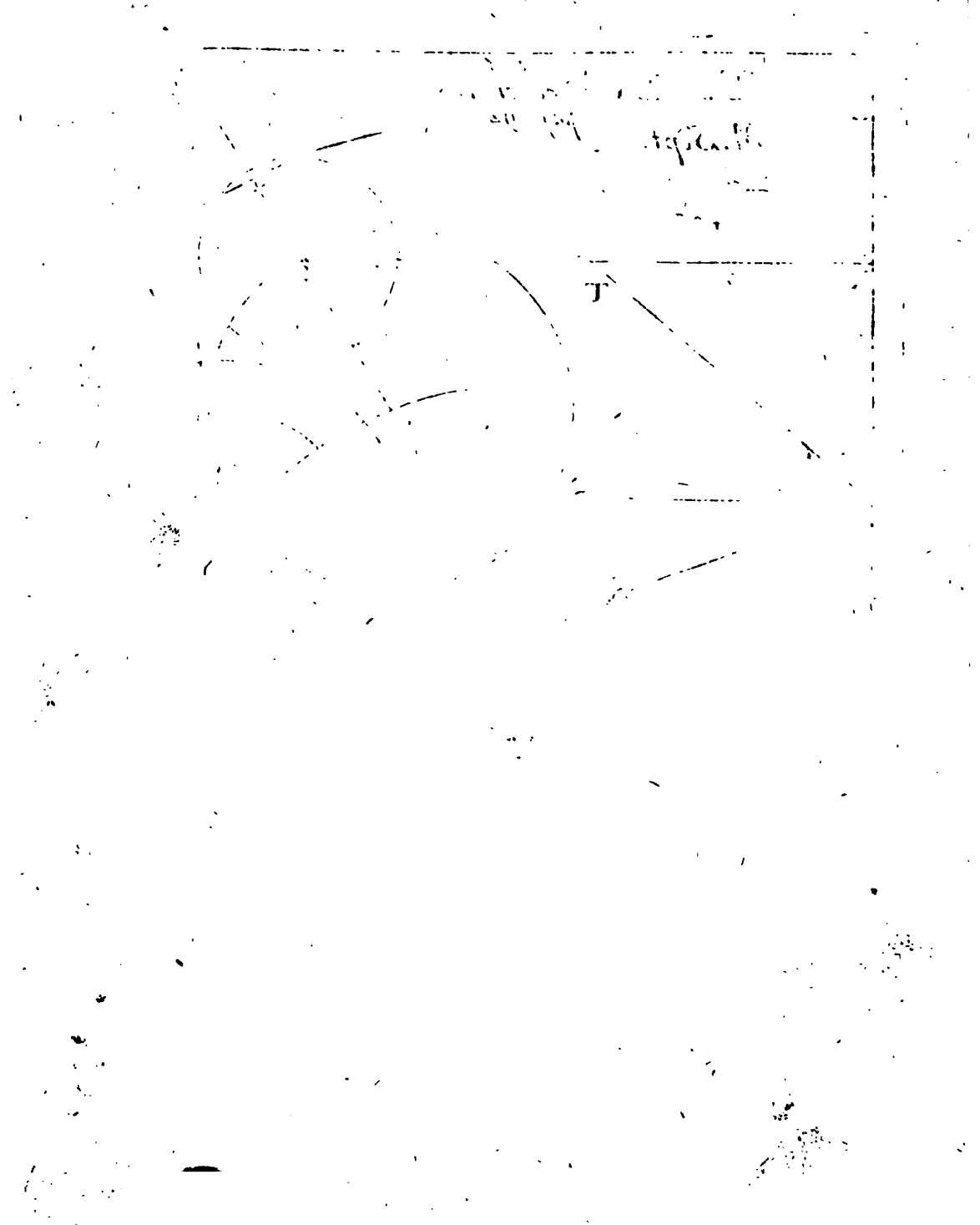

licet ab A per C in D & denuo in A; & ab E per F in A, & rursus in E delatis, manifestum esse, partem ABC superioris, & partem AFC inferioris Vorticis opposito sibi motu occurrere. Quod si jam concipiatur, materiam Vorticis Saturnini penetrare in A Vorticem Jovialem, certum esse, fore, ut ea, nullo obnitente, per circum ABC procedat; at motu secundi Vorticis ab F versus A impellente, fieri, ut infra lineam ABC per aliam AIK deprimatur, donec in H, quo loco diminuto impetu, quo ad plagam N tendebat (tum quod Vorticis superioris motus sursum vergere incipiat, tum vincente inferioris motu) non amplius in C, sed versus F retrocedat, supra lineam tamen HRI, unitis utriusque Vorticis lationibus ad superiora vergentibus; ideoque per lineam HXS, unde porro per SVT &c. donec in Y, centro motus, materia recolligatur: ubi, velut in hypomochlio, æquibratis utriusque Vorticis momentis minima sit motio, & veluti quies. Quoniam vero huiusmodi Vorticibus proprium sit, crassiorem materiam ad centrum detrudere, quod in typhonibus & fluentorum gurgitibus compareat; jam liquere, unde materię cœlestis coagmentationem a motu, tanquam efficiente Cometarum causa, excitatam petat. Quæ quidem unio, ab impetu Vorticum communicato sustenta, pro hujus conditione, Cometarum corpora jam tamdiu faciat observabilia, quamdiu debita a nobis distantia permittat; jam diffuente, ob motus Vorticis sui debilitatem materia, & ipsa soluta, Cometæ diametrum physice, quod huic ipsi contigisse conjicit, imminuat. Crassiorem porro materiam, si natura sua opaca sit, nucleum opacum citra dubium posse constituere; si minus, particulas ejus, dummodo varię sint magnitudinis & figuræ, fortuito occurso sibi applicatas, unione sui, inordinata concretione, motuque circulari vehementissimo, transitum lumini interciperet; reliquum vero crassioris materię prope nucleum fluido innatans ætheri, comam efficere, non omnimode opacam, sed nec pellucidam usquequaque; ita ut radii illustrantes partim refracti ulterius tendant, partim reflexi ad nos remittantur.

Nucleum vero per opacitatem suam radios Solares terminantem (quod in Cometa observavit) mirum non esse, nigricantem Caudæ axem, sui se. Umbram, post se trahere. Ipsi autem Caudæ materiam ex indefinita cœlorum capacitate depromit; nulla ad motum propensione aut resistantia præditam, eoque sequentem, quo vicinior rapiat impetum;

Fig. II.

atque ideo ad majorem etiam, ac Cometæ hujus ingens alioquin cauda exigat, distantiam Vorticis alicujus diametrum posse extendi. Quomodo vero etiam, citra materiæ reflectentis tam-immanem copiam, Caudæ Cometæ longitudo salvari possit, Fig. II. beneficio ita explicat. Sit A Sol, a quo impetus lucis globulis in ADE existentibus imprimatur, quorum motus ab A ad D directe progrediens, ad oculum in F situm pervenire nequeat: at occurrente in D corpore DC, aspero & inæquali (capite Cometæ) evenire fortassis, ut globuli inter D & E motum circularem circa proprium axem (exemplo pilarum lusoriarum reticulo oblique; incurrentiū) concipiant, atque sic versus F impulsæ, eundem oculo imprimant, ut luminis per DE tractio eidem appareat; ea tamen proportione, ut evanescente in partibus E proximioribus vertiginis motu, splendor in E debilior, quam in D, percipiatur.

Porro, cum juxta hanc Hypothesin ex Fig. I. Cometarum genesis ad Synodos Planetarum referatur, Autor in suffragium ejus tum Astrologos, tum quosdam Mathematicos, tum ipsam Historiam Cometarum, anni 1582, 1596, 1618, 1652, 1664 plurimumque, advocat; non dubitans, ex curiosa Ephemeridum cœlestium indagine, de antiquioribus etiam Cometis circa conjunctiones Planetarum exortis, constiturum: rationes etiam subnectendo, cur neque quorumvis Planetarum concursibus Cometæ fullerint; alii etiam eos anteverterint; alii insecuti sint; neque omnes etiam ad hanc causam ipse revocet.

Fig. III.
& IV.

- Circam lineam motus, Autor rectam præfert, quod Cometæ a maxima velocitatis puncto quadrantem nunquam excedant: de principio vero motus hujus, ejusque ratione, Fig. III & IV interprete, sic disserit; Supponantur Vortices AMS, BCN uniti, ex quorum unione factus fuerit vortex IDH; necesse esse, ut ex mutuo occurso illorum duorum, Vorticum materia unius alteri contrahatur, ita ut ex forti compressione materia ab M versus A, & ab N versus B deprimatur, impellente contrarii Vorticis impetu: hinc esse, ut in statu violento detenta, nixum se restituendi ad pristinam expansionem concipiat. Posito jam Vorticem inferiorem a conjunctione destuere, & a superioribus nexibus solvi, ita ut locum mutet a B in C, secumque trahat Vorticem IDH in LEF, ubi primo supponatur ab oppressione superioris Vorticis liberari; ibi, cum materia CF, prius arte compressa, nihil desuper contrahens habeat, nixum suum exercere expansivum, & velut arcum

arcum ab intensione laxatum, Vorticem FEL per lineam LG projicere. Posse a. dictum Vorticem & alia ratione motum concipere, si a velocissimo partium extimarum Vorticis impetu per unam ex illius Tangentibus vibretur. Ex hujus vero lineæ ad axem opticum inclinatione diversa oriri phænomena: si enim Fig. IV ab oculo ad exortum lineæ L ducta linea angulum rectum cum LG efficiat, aut versus G obrotum; motum Cometæ initio majorem, semper decrefcere visum iri: si vero angulus in L versus G acutus fuerit, quantitatem apparentem motus diurni primo parvam, in dies incrementum suscepturam, usque ad Perigeum R, ex quo perpendicularis cadat in oculum T; unde versus G progrediendo, à velocitate motus sensim remissurus sit Cometa, donec in G stationarius evadat.

Locum Cometæ longe supra Solem tribuit duobus argumentis, I. quod necesse fuerit, radios Solares aut pone caput Cometæ uniri, deinde scoparum in morem dissolvi; aut incidentes comæ divergere: prius falsitatis exinde argui, quod toto apparitionis tempore caudæ laterales extremæ lineæ nunquam visæ sint in duos angulos ad verticem inclinari: posterius vero contingere non potuisse, nisi corpus Cometæ Solari sat majus fuerit: cum ergo apparens ejus magnitudo Solari fuerit minor; eandem per majorem distantiam debere compensari, Cometamque tanto altius supra Solem evehî. II. quod Cometæ nucleus, a prima apparitione usque ad finem, circularis figuræ apparuerit, æqualiter ab omni parte illuminatæ; unde cum opacum esse ex projecta umbra probaverit, necesse esse eundem cæterorum corporum a Sole illuminatorum leges secutum fuisse: Hinc, cum inferiores Sole Planetæ in ortu & occasu heliaco falcati; superiores vero quocunque cœli loco, & ad Solem respectu, disciformes appareant; Cometa vero horum potius quam illorum imitatus sit phases: convenire etiam, ut communi cum his sede collocetur.

NOVUS COMETA,

a 16. Augusti, ß. vet. Anni 1682 Lipsiæ

videri cœptus.

ADhuc dum Virorum Clarissimorum de nupero Cometa cogitata Orbi Erudito exponimus, en! novum nobis de cœlo fulgentem qui, ut plerosque hominum nunc in admirationem sui rapit; ita dubio procul perspicaciora ad profundam contemplationem excitaturus est ingenia. Quorum præclaris medicatis,

seu

seu Actis referendis, dum se nobis det occasio, non incongruum interea visum est, quæ circa Instrumentorum debitum apparatus, locoque ejusmodi Observationibus minime accommodo, notata sunt, breviter & bona fide recensuisse: ex aliorum accuratiori indagine petitur, quid, quantumque nostræ defuerit.

Postquam de viso per vesperam, d. 16 Aug. noctemque, novo Cometa, altero mane rumor inerebuit: intentis in Cælum d. 17 Aug. oculis, a Solis occasu mature satis fuit deprehensus: Hora decima cum stellis Ursæ majoris Bayerianis (quas deinceps usurpabimus): ϵ & ζ ; ψ item, & λ rectam constituentis lineam.

D. 18 Aug. mane H II da, Cauda Cometæ præter ϵ & λ ad dextram spectatoris tendebatur, duplo, quod est inter has stellas, intervallo: ϵ & 34ta Ursæ Tab. Rudolfinarum; ψ item & 33ta Rudolf. cum Cometa in recta consisistis. Long. Com. $44\frac{1}{2}$ gr. Leonis; Lat. $24\frac{1}{2}$ gr. Boreæ, utrunque æstimatis.

D. 19 Hor. III, λ & 32da Rudolfinarum; μ item & 34ta Rudolf. in una recta cum Com. visæ, iudicio erant, Cometam intra diem supra 5 gr. in orbita propriâ confecisse, jamque in $10\frac{1}{2}$ gr. Leonis, cum Lat. 25 gr. versam.

Vesperî dimidia decima, rectæ per χ & ψ ; item ϵ & λ ductæ se mutuo in Cometa interfecabant.

D. 20 H. IX. γ , μ & ν item & γ cum Cometa rectam constituebant; eo triplo longius μ , atque ipsa stella μ & λ , distante.

D. 21 Hora IX, Cometes sui diametro a recta per ϵ & 24dam Rudolf. ducta verticem versus declinabat; paulo plus a ν , quam a λ distans. Cauda transibat per ϵ , ultra aliquantum exposita, ejusque extremitas latitudo major erat diametro Lunari. Caput Venerem æquabat. Long. $29\frac{1}{2}$ gr. Leonis; Lat. 26 gr.

D. 22 & 23, quo posteriore Soli junctum æstimavimus: cælo vesperî nullo latuit, atque diei mane adhuc, sed postremo visus.

D. 24 vesperî per debiles subinde nubes visi locus non potuit notari: nisi quod per comam Berenices æstimatus sit incidere.

D. 29 cælo interea nullo, Hora IXna, verticalis per Arcturum ductæ Cometam notabiliter ad dextram relinquebat; qui cum δ & lucida Jordaniis supra comam Berenices in una recta erat, & ab Arcturo $13\frac{1}{2}$ gr. distabat. Ex quo, aliusque circumstantiis Long. conjiciebatur in 14 gr. Libræ. cum lat. $18\frac{1}{2}$ gr.

D. 30 eodem tempore, Cometa a verticali per Arcturum parvulo ad sinistram deviat: ϵ & ν Bootis, rectam cum Com. constituebant. Ex captis Quadrante pedali altitudinibus, Cometæ distantia ab Arcturo erat 14 gr. fere; motus diurnus 3 gr; Long. 17 gr. Libræ; Latitudo $17\frac{1}{2}$ gr. Cauda tendebat ad ζ Bootis, cum aliqua ad ν declinatione.

D. 21 Aug. quantum per nubes licuit conjicere, ab hæsterno loco $2\frac{1}{2}$ gr. aberat: novu a 22 Aug. quo 7 gradus Cometes confecit, continue decrescente.

Cursus ejus, uno velut intuitu, in Globo Horizontis arcus ab intersectione meridiani borea occasum versus designat, elevato ad 47 gradus Polo, ad hoc quoque ad meridianum Aquarii principio.

Caudæ directio, nobis perpetuo ab opposito Solis, aliquoties ultra 20 gradus, declinabat: Nodum vero S. S. S. dietim duobus tertiis unius gradus promotum, ex observationibus nostris qualibuscunque deduximus.

A C T A ERUDITORUM

publicata Lipsiæ,

Calendis Octobris, Anno M DC LXXXII.

*PETRI PETITI PHILOSOPHI ET DO-
ctoris Medici Miscellanearum Observationum libri quatuor,
nunquam antebac editi.*

Trajecti ad Rhenum, M. DC. LXXXII. 8.

DE bonis Autoribus qui bene mereri student, obscura eorum loca illustrare, depravata emendare, & a vitiis librorum vindicare, dubia restituere, adeoque genuinam & pristinam faciem iis reddere laborant: que opera ut plurimum salutaris, sæpenumero iuutilis, interdum etiam damnosa existit, & nisi a subactis probe humaniori literatura ingenii maturo iudicio suscipiatur, accidit, ut medicinz loco toxicis adhibitis male affecta loca de seriis depraventur, quandoque etiam sana corrumpantur. Quo magis est laudanda eruditorum hominum industria, qui omne suum studium eo conferunt, & ingenium, quod capitale nacti sunt, diuturna Autorum lectione exercitatum, & longo usu eorum cuius veluti affusum, in id intendunt, ut maculas ex Antiquorum monumentis eluant, laboremque minuant iis, qui ex animo adspirant ad Veteres illos recte intelligendos. Neque enim ulla menda ita pusilla est, quam non permagni intersit e scriptis Autorum tolli ac expungi; nam unius literule erratum eas interdum etiam eruditissimis hominibus offundit tenebras, ut tanquam in illi nocte errantes quovis potius perventiant quam quo volunt. Ut proinde nullum hominum genus magis profici studiis, quam eorum qui accurate & fideliter operam in monumentis Veterum purgandis emendandisque ponunt. Hos quippe beneficio contingit, ut quod multa interdum secula summos viros latuit, id postea indicatum vel pueri primis litteris imbuti assequi debuisse videantur. Huic igitur studio incubuerunt & præcis temporibus præteritis que eruditionis gloria alios antecellere,

& superiori ac nostro seculo omnes qui bonarum literarum cum laude gesserant curam: quatum cum studiis nunquam tam bene actum est, quam cum veterum Codicum ope & ingenii felicitate tot Philosophorum, Historicorum, Oratorum, Poetarum, Veterum Legum & Sanctorum Patrum vulnera & cicatrices sanatae sunt: ut confessuri sint hodie si reviviscant, se Scaligero, Lipsio, Mureto, Victoriò, Casaubono, Salmasio, Sirmondo, Fabro, Gronovio & aliis veræ eruditionis assertoribus civicam coronam debere: quorum ope & ingenio ex tot seculorum tenebris in claram lucem revocati sint, & ab interitu ac morte quasi in vitam reducti. Medicas etiam iis manus admovit feliciter & cum summa ingenii laude *Petrus Petrus*, eruditus Gallus, qui ab arte quam tractavit medica alienum haut ratus, ut afflictis corporibus valetudinem, sic affectis Autorum locis integritatem conciliare, in libris Antiquorum, quibus tota vita incubuit, multa cum observasset male constituta & depravata, ea correxit & restituit, ac quædam literis consignata *quatuor Miscellanearum Observationum* libris inclusit. In quibus non Aristotelis saltem & Græcorum ejus Interpretum varia loca examinantur, sententiæ illustrantur, dicta laudantur, exponuntur & emendantur, adeoque ex Academiarum umbraculis ac Lycei ambulacris profutura sapientiæ studiosis traduntur; sed & omne genus Autorum tam Græcorum quam Latinorum, Poetarum, Historicorum, Oratorum & quorumvis aliorum Scriptorum veterum & recentiorum illustratur, vitia eorum sive a librariis illata sive ipsorum culpa extantia deteguntur, lacunæ suppleuntur, sententiæ declarantur, minus vulgata & obvia annotantur, corruptelæ ostenduntur, adversantia sibi conciliantur, vulnera & cicatrices sanantur: ut veri ac literati medici officium circa librorum curam ipsum explevisse agnoscendum sit. Quin & ipse in Præfatione ad Emericum Bigotium proficitur, cum nullus sit artis ac disciplinæ angulus in quem se non penetrarit, nulla nobilis questio quam non luculenter se explicare posse confidat, hæc tamen omnia ad mentis potius felicitatem, suæque & suorum valetudinis custodiam, quam mercenariam operam referre decrevisse, & omne tempus in literarum studiis consumsisse. Inde sibi majora his Observationum Collectionibus suppetere gloriatur, quibus non solum Medici, sed & Philosophi, imo Theologi dignitatem sustinere possit: nec saltem varias lectiones in Autoribus verborum tricas, sed graviora & fructuosa in istis se sectatum esse

esse affirmat. Quæ si magna sint, non minora tamen ista contentari debere, sine quibus ad summa non perveniatur.

GEORGII ADAMI STRUVII, Jcti,
Dissertatio Academica de Invocatione Nominis Divini.

Jenæ M. DC. LXXXII. in 4to.

Quæ hic horis subcisivis collecta & quinque capitibus distincta in lucem prodit dissertatio, ea in usum Studiose Juventutis in totidem disputationes divisa sub celeberrimi Auctoris præsidio publicæ cathedræ incudem experta est. Primum vero caput *Invocationis Divini nominis præcognita, quisque invocandus, & qui invocens, cum ingenere tum in specie in iurejurando*, complectitur; Alterum *Invocationem divini nominis in variis negotiis & actibus* considerat; Tertium *varios ejusdem fines, effectus, formulas, ritus & accidentia loci & temporis* exhibet; Quartum ejus *Affinitia*, & Quintum denique *Contraria* pandit. Spirat hoc opusculum ubique doctrinam edecumatam raramque in Jcto *αληθείαν*; siquidem non modo ex Jure Privato, Publico & Canonico, ac quam plurimis aliis cum prisca tum moderni ævi Jctis, variisque hanc in rem Responsis, ad Praxin Fori conducentibus, hæc materia per aphorismos & his subiecta scholia digne eruitur; sed etiam ex Historicis & Philosophis, Græcis æque ac Latinis, tam antiquis, quam recentioribus, nec non variorum Theologorum scriptis ita illustratur, ut cuivis eruditorum emolumento & delectationi futurum sit. Adjecti sunt ad calcem duo indices, Auctorum alter, alter rerum, utilissimi.

JUSTI SINOLT Schüssens
*Collegium Publicum de Statu Rei Romanae. Cum
 Notis & Additionibus Caroli Scharfschmidii, J. U. Ddi.*

Francofurti ad Mœnum A. 1682. in 4to.

Cum hic ipse liber primo prodiret in publicum, ab eruditis tum ob celeberrimi nominis Autorem, tum materiarum varietatem
 Pp 2 & con-

& concinnum ordinem tam avide fuit exceptus, ut exempla ejus in officinis librariis passim disparuerint. Hinc cum novam hujus operis editionem adornarent Bibliopola, novo etiam habitu illud indigere plerisque visum, præprimis cum ante Pacificationem Osnabrugensem & novissimas Imperatorum Capitulationes prima esset conscripta. Commode igitur laborantibus succurrit partibus additionum Auctor, in quibus non solum ea, quæ ex recentioribus legibus & Actis publicis observatu digna ac necessaria occurrunt, bona fide adjecit, sed controversias quoque, a *Shuzio* levi brachio & per transennam quasi nonnunquam tactas, uberiori discursu illustravit, quibus omnibus duplex isque locupletissimus rerum ac verborum Index accessit.

JOHANNIS DECKHERRI, D. & AUGUSTISSIMI Cameralis Judicii Advocati & Procuratoris, Relationum, Votorum & Decisionum ejusdem Judicii Liber singularis.

Spiræ. 1681. in 4to.

Exhibet hoc volumen XXI Relationes & Vota, a præstantissimis quibusdam Augustissimi, quod Spiræ est, imperialis Judicii, tum Assessoribus, tum ad hoc gloriosum munus ab Imperatore, Electoribus & Circulis Germaniæ præsentatis, speciminis loco ex variis causarum Civilium æque ac Feudalium figuris, quæ potissimum per Appellationis viam eo fuerunt devolutæ, edita. Modus autem referendi in hoc consistit, ut præmissa prius facti specie & formato rite Controversiæ statu, examinentur cujusque causæ **FORMALIA** partim, partim **MATERIALIA**. Ratione *Formalium* inquitur, an Camere Jurisdictio in præsentis casu sit fundata; an Appellatio gradatim facta, ejusque fatalia tam ratione interpositionis quam introductionis (quæ unice in Camera attenduntur) legitime observata; sitne summa appellabilis nec ne; & an forte Judex a quo privilegio de non appellando munus; an recte se habeant Procuratoria & Acta prioris Instantiæ sint integra? Quoad *Materialia*, primo loco indagatur, quænam actio sit instituta, vel etiam Intentari potuerit; an ab Actore satis sit probata, an vero per Rei exceptiones elisa; quid denique

nique tum in causa, tum expectarum ratione pronuntiandum. Sicuti autem non exiguus legalis scientiæ thesaurus in his ipsis Relationibus continetur: ita eorum Editor in proœmio iis præmissis lectorem sollicite monet, ut istas non *Præjudiciorum* (quod nomen nihil mereri ait, nisi Conclusum totius Supremi Judicii eo sine factum, ut ipsi hoc pro præjudicio in similibus causis in futurum decidendis, fixum, stabile & perpetuum sit) sed *Exemplorum* loco accipiat, ex quibus de agendi, respondendi, probandi, deducendi ac judicandi ratione, in illustrissimo hoc Tribunali secundum novissimum Imperii Recessum de Ao. 1654. observari solita, constare possit.

SPECIMEN MEDICINÆ SINICÆ, SIVE
Opuscula Medica ad mentem Sinensium, edita ab Andrea Cleyer, Hassio-Casselano, Societ. India in nova Batavia
Archiatro &c.

Frankofurti, Anno 1682. in. 4to.

Opusculorum horum sex sunt, quorum potissima contenta pulsuum in morbis explorandorum maximam vim, pro morbis horumque eventibus determinandis & medicamentis applicandis, respiciunt. Quippe in primo ceteri Scriptoris Sinensis pulsuum investigandorum suppeditantur regulæ, cum cordis, hepatis aliorumque membrorum ad pulsus habitudinibus atque exinde petendis signis. Hinc pulsuum differentiarum horumque mutationes recensentur, variis tamen aliis corporis affectionibus adjectis, quæ signa diagnostica & prognostica suppeditare valent. Et quia non tam morbis, quam pulsibus iis respondentibus Sinenses medentur, regula his per composita medicamina medendi additur, cum catalogo Simplicium usualium, quæ ab Europæorum medicamentis maxime differunt.

Alterum pariter de pulsibus agit, secundum principia & placita Philosophiæ Sinensium Medicæ, prout quidem ex Codice quodam hesterni veteri illa extraxerat Medicus quidam Europæus: quatenus scilicet doctrinam hanc sympathiæ & relationi membrorum corporis, nec non pulsuum, cum quinque suis Elementis, nempe aqua, ligno, igne, terra, & metallo, nec non cum anni tempestatibus, superstruunt.

Tertium fragmentum operis Medici est, ab Europeo quodam ex hypothefi Sinenfium confcripti, pariter horum rationem pulfus explorandi iisque medendi exponens: In quo tamen, quomodo etiam sine pulfus investigatione, ex folis corporis coloribus, fonis, appetitu, fomniis fimilibusque morborum conditio & mortis periculum indagari poffit, fimul docet. Inter alia Sinenfes a fanguinis miffione, & quidem per argumenta haud levia abhorreere, uromantiam negligere ac rejicere, chymiam ignorare, fed alchymiam ad infaniam ufque colere, compositiones Medicamentorum & Medicinam, ab Hippocrate, Galeno, Avicenna aliisque Græcis & Europæis traditam & hactenus uſitatum, nescire, Chirurgiæ aliquantum peritos habere, perhibet opusculi hujus ſcriptores. Interim ex pulſu eos cuncta dijudicare & pulſibus appropriata remedia propinare, dietam ſtrictiſſimam ac victum tenuiſſimum commendare, ne fuorum medicamentorum, utpote Europæis minus potentum, vis ab alimentis obtundatur: atque has regulas dieteticas accurate & obſequioſe obſervare ægros, perſuaſos, alias aut mortem ſecuturam, aut morbum rediturum. Formulæ illorum eſſe vel potiones, vel pulveres, vel pilulas, quibus mediantibus modo ſudorem, modo vomitum, modo catharſin, modo tepidi introductionem præſtant, modo ſpiritus & qualitates quinque fuorum elementorum, quarum aliquam ſingulis membris potioribus attribuunt, reſtaurant.

Eadem fere docet Opusculum *quartum*, excerpta e literis cujusdam Europæi continens. Explicant hæc præprimis circulationem quandam ſanguinis & ſpirituum Sinenſium, licet ab Europæorum quam diverſiſſimam & ridiculam ſatis: utpote quæ cum doctrina eorum de pulſibus, non Anatomicis fundamentis, a quibus ſemper abhorrent, ſed ſoli longiori uſui ſeu experientiæ, ac codici cuiſdam antiquiſſimo, inniſitur.

Tandem poſtquam *quinto* Schemata pro explicatis melius declarandis, eaque autopſiæ Anatomicæ minus adæquata, adjecerat, *Sexto* opusculo terminum huic ſpecimini imponit Noſter, excerptum ex Medici cujusdam Chriſtiani libro, de indiſciis morborum ex Lingua, coloribus aliisque affectionibus corporis præternaturalibus: quorum opere, ſine omni pulſus exploratione, morborum pluriſimum, in ſpecie febris, malignæ, vim & qualitates dignoſci poſſe, ille aſſeruerat.

**ARCANUM ACIDULARUM NOVISSIME
 proditum, principiorum Chymicorum disquisitionis
 auxilio, in quo communis Opinio de Aquarum mineralium
 aciditate convellitur, Auth. PETRO GIVRIO,
 Medic. D.**

Amstelodami in LV. Anno 1682.

Scriptum hoc jam diu est, quod Parisiis gallice, anno scilicet 1667. publicæ luci primitus expositum fuit. Divulgatur autem hac vice denuo, latino sub habitu, & quidem insigni sui parte auctius & locupletius; adeo ut quicquid a p. 206. usque ad finem, seu paginam 366. in eodem reperire licet, id omne huic demum editioni accesserit. Institutum Antonis est, receptam communiter, & ab accuratioribus Chymicis dilucidatam, de Acidularum natura Vitriolica-Martiali sententiam convellere, & omni conatu demonstrare, quod minera, a quibus acidularum sapor aliæque attributa dependent, sint tantum Ferrum & Alumen: ita ut Vitriolum seu Chalcanthum in illis nec deprehendatur, nec deprehendi possit. Idque ex eo probare nititur, quod Vitriolum alteret; corrumpat, & in Cuprum convertat ferrum; cum ex opposito, ex alumine oriatur aciditas aquarum ferruginosarum, & alumen ac ferrum mutua conspirent sympathia, parili modo, ac Vitriolum cum Cupro conspirare soleat. Absolvitur his fere tota scripti pars prima, in qua tamen simul specialius in acidularum Pruvinearum in Gallia, (non neglectis aliarum acidularum plurius, præsertim in Gallia obviarum, scrutiniis) & Spadanarum compositionem inquiritur, eaque dicta ratione explicatur; hæc tamen observata differentia, quod Pruvinea ista plus de ferro particeps, Spadanæ vero Alumine ditiores existant. Subjunguntur his facultates Pruvinearum, plurium exemplorum enumeratione confirmata, eum debito sub eorum usu Dietæ regimine.

Haud æque ærit omnibus receptis Authoris hypothæsis, cum haud tanta Vitriolum inter & ferrum disparitas esse videatur, quia vitriolum promiscue nunc ferreum, nunc cupreum sit, prout scilicet idem spiritus sulphuris embryonati acidus, mineram vel ferrum, vel cupri rosetit: & præcipitatio quidem Vitrioli ferri ab illo cupri,
 nulla

nulla vero mutatio ferri in cuprum locum obtineat. Plures itaque eruditi in Galliis Medici novitas istas Autoris opiniones evertere moliti sunt, indeque sua dubia ac objectiones per Epistolare commercium cum Auctore communicarunt, quibus is ipse debitis responsis satisfacere annisus est; quales literariz contentiones tantum non totam secundam partem scripti hujus constituunt. Utut præter easdem, ob argumenti convenientiam, excutiantur simul *Observationes circa aquas minerales plurimum Gallia Provinciarum, coram Academia Regia scientiarum, anno 1670. & 1671. factæ, & anno 1678. Parisius in 12. a Dn. du Clos, Consiliario & Medico Regio, Chymiatro longo rerum usu egregio divulgatæ; earumque cum hypothesi sua conformitatem & difformitatem inprimis expendat Auctor.*

**SPIRITUS NITRO-AEREI OPERATIONES
in Microcosmo. Illustrissimo & Amplissimo Senatui
Imolensi Ludov. Maria Barberius, Imolensis, Phil. & Med.
Doctor D. D. D.**

Bononiæ M. DC. LXXX. in 12.

CUm aliis seculi hujus Scriptoribus Spiritum quendam in Aere Nitrosum Auctor hic supponens, ejus vim in potissimis actionibus animalibus quinque Exercitationibus declarare contendit. Quarum *Prima* aeris inspirati aliquam portionem, sc. Spiritum Nitro-Aereum, sanguinem subingredi, & adultis æque ac foetui vitam conservare, contra *Higbmerum* aliquot ratiociniis docet, simulque respirationis modum explicat. In *Secunda* Autor digestionem ventriculi eidem Spiritui Nitro-Aereo in acceptis refert, quatenus Spiritus animales, (quos de Spiritu illius prosapia pronunciat, non tantum a sanguine inter respirandum absorpti, sed ex aere immediate quoque per processus mammillares ad cerebri interiora derivati) cum sulphure alimentorum effervescentes, hæc fermentare sibi persuadet: adeoque quam alii acido ventriculi, alii fermentationi assumptorum, coctionem primam tribuunt, rejicit, acidum quamvis seu sal fluidum ex reliquis alimentorum prodiens atque ventriculi tunicas vellicans famem officere concedens. Qua occasione ebrietatem a solo Spirituum animalium,

Nullum, ventriculo nimia assumptorum atque haustorum copia gravatum, currentium, defectu, paradoxe satis ac invidis haecenus Scholarum hypothesebus contingere asserit, hincque mictionis in potatoribus re-
 pentinae, refectionis ab alimentorum assumptione subitaneae, ac somni ebriosorum etiologias tradit. Non minus tamen Spiritum illum Nitro-Aereum extra ventriculum quoque, v. g. in glandulis ac cerebro, digesto-
 ris munere fungi, potissimum tamen ovi atque foetus vitalisationem, item plantarum vegetationem, prestare comprobat. Porro, sc. in
 Exercitatione *tertia*, Spiritus animales, seu Spiritum Nitro-Aereum, nutritioni praesse, diversis argumentis declarat, quatenus ille cum sanguinis sulphure seu concretescibilis hujus succi tenuiore parte efferves-
 cens, hanc poris partium alendarum impellat: satisfaciens simul partim illis, qui, quod nervi a ligatura injecta haud intumescant, ejus per
 hos corporalem influxum negare praesumunt, partim iis, qui sanguinem potius, quam serum hujus gelatinosum alimentum partium propinquius autumant: tandemque modum suggerit, quo idem Spiritus Nitro-Aereus, a quo vegetabilia quoque nutritionem sui petere ex antecedentibus
 supponit, horum nutrimento altam, ac animalium alimoniam, formam inducat, diversimode sc. in diversis corporum speciebus modificatus. In *quarta* omnes sanguinis depurationes in glandulis a Spiritu eodem, tanquam a fermento salinas ejus particulas praecipitante, adeoque in
 epate quoque, perfici; ac in *quinta* nec Hepar, nec Cor, nec Sanguinem, sed Spiritum illum Nitro-Aereum, in pulmonibus huic commixtum, satisficere aliquot argumentis evincere conatur. Quibus demum *Differ-*
tationem quandam Epistolicam Scipioni Saxatello Comiti nuncupatam, de pororum biliariorum ac bilis usu & motu annectit, huic vitam in inte-
 stinis praecipitatoriam ex hypothesi Sylvii & Graecii adscribens.

**LA MANIERE D'AMOLIR LES OS ET DE
 faire cuire toutes sortes de viandes en fort peu de temps,
 & a peu de frais. Par Mr. Papin, a Paris.**

1682. in 12.

Qq

Ratio

Ratio emolliendi ossa, ac omnis generis esculenta
quam minimo temporis spatio, & quam minimis sumptibus
coquendi. Auctore Dionysio Papino.

Parisius 1682. in 12.

Fig. A&to-
rum 107.
sqq.

EX Anglico sermone in Gallicum translatus hic libellus est, cujus summam
una cum machinarum huc spectantium figuris, jam Calendis Aprilis
hujus anni exhibuimus. At non dissimulandum satem, quod Interpres
Gallus visus sibi fuerit faciliorem multo, ac magis commodam, minusque
sumptuosam machina componendarationem invenisse: quam ut ipse calci
opusculi hujus subjunxit, ita nos Benevolo Lectori hoc loco, & Latino quidem
sermone communicare non dubitavimus.

TAB. XV.

Figura I, literis GG, FF signata Cylindrum cavum exhibet, in quo
fructus, legumina, pisces, carnes, & ossa ad gelatinam parandam, co-
quuntur. Cylindrus ille ex metallo est, ejusque altitudo unius pedis
Regii; diameter quatuor pollicum; corona seu fascia ambiens GG
quatuor lineolas crassa, tantumdemque prominens.

Fig. II, signata H repræsentat operculum ex ære fustum, tres lineo-
las crassum, aliquantulum fornicatum, Cylindro cavo GG, FF impo-
nendum.

Fig. III, literis K, V, K, K, L, K notata genus quoddam receptaculi fer-
rei sistit.

Fig. IV, N bractea ferrea est, quatuor lineolas crassa, fundo re-
ceptaculi L imponenda.

Fig. V, KVK, GGK, FFK Cylindrum cavum figuræ I exhibet, re-
ceptaculo figuræ III immissum. Operculum H ori GG valide per coch-
leam V imprimitur, magno stylo ferreo, qualem figura IX sistit, ver-
tendam.

Fig. VI, BB, DD notata, est Cylindrus cavus ex ære fustus. Ejus
corona seu fascia ambiens BB sex lineolas alta est, ac totidem lineolas
proicitur: fundus quatuor circiter lineolas crassus est, ne per vim inter-
næ pressionis cedere possit, quando machina figuræ XI ardentibus car-
bonibus imposita est. Concavitas Cylindri BD figuræ VI unum pedem
ac pollicem unum profunda est; latitudinis vero ejus diameter quinque
pollices ac dimidium continet, ad totam machinam figuræ V recipien-
dam,

TAB. XV. ad A. 1682 pag. 306. M. Oct.

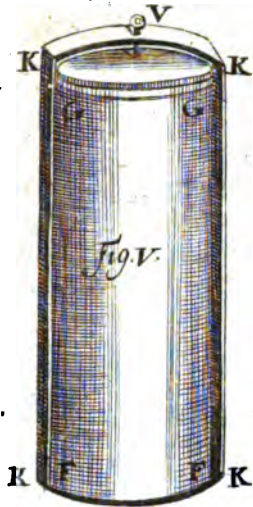

Fig. V.



Fig. III.

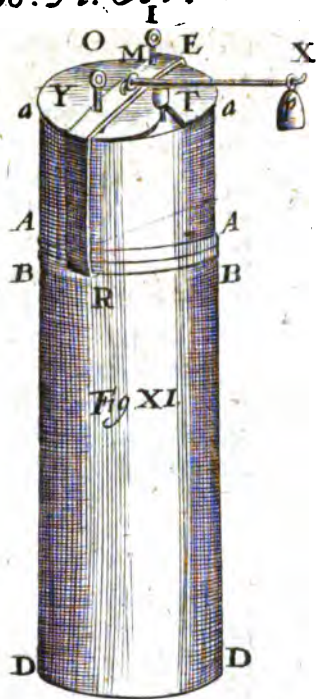

Fig. XI.



Fig. I.

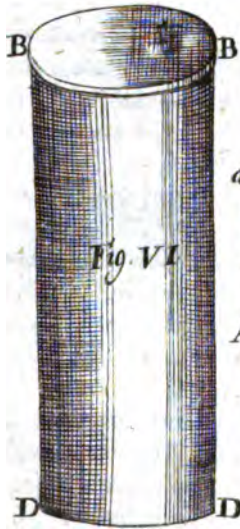

Fig. VI.

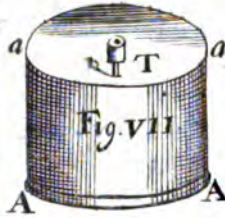

Fig. VII.



Fig. VIII.



Fig. IX.



Fig. II.



Fig. IV.

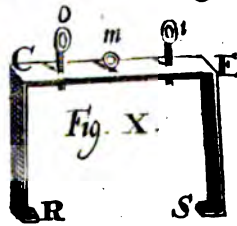
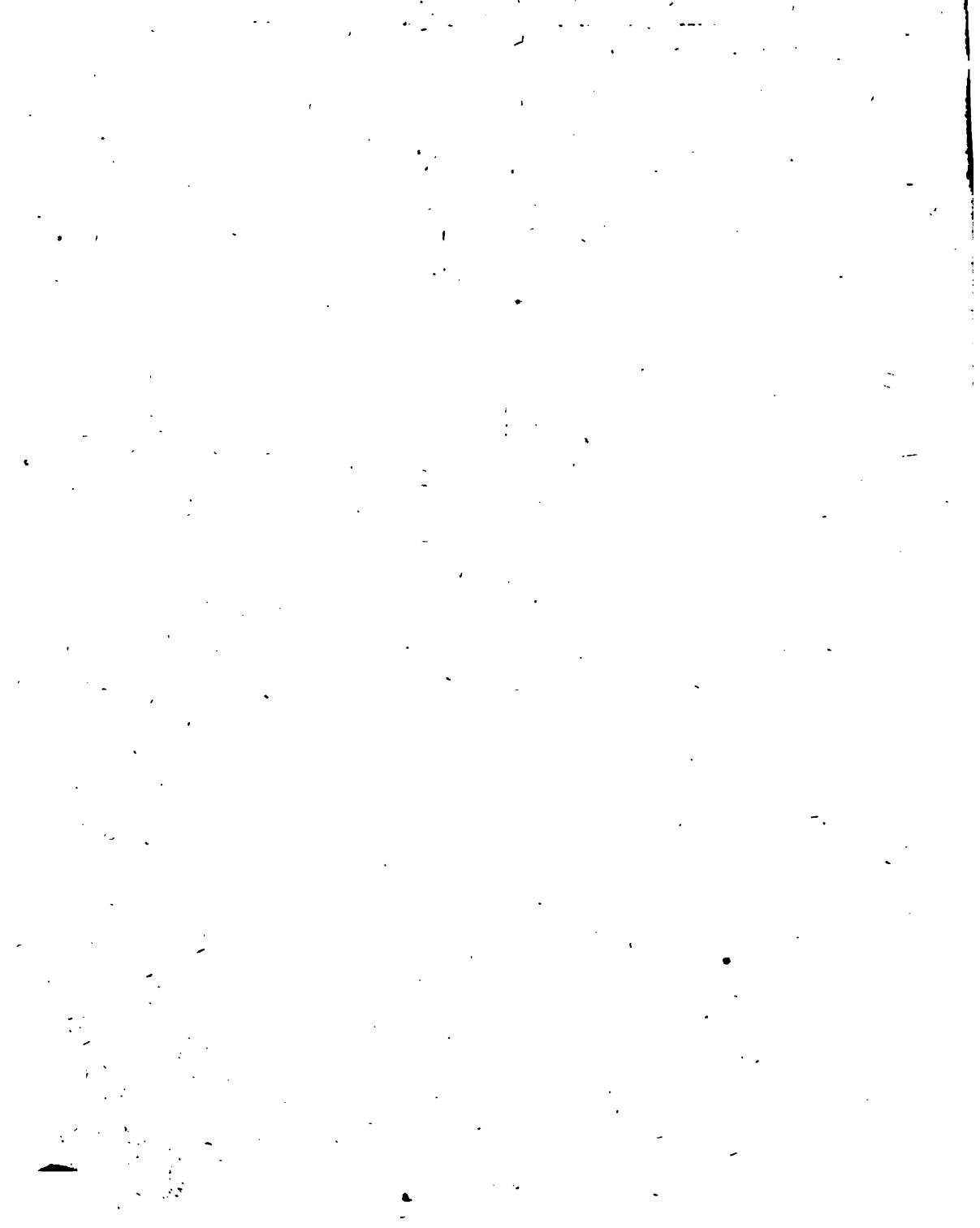

Fig. X.



dam, quæ super circulum tomento refertum seu coronam stramineam fundo DD imponitur.

Fig. VII, a, T, a AA Cylindrum ex ære fufum exhibet, cavum ac inverfum, ut Cylindro cavo BB, DD figuræ VI pro operculo esse poffit, ceu in figura XI videre eft. Diameter illius æqualis eft diametro Cylindri cavi BB: altitudo duorum pollicum ac dimidii: corona seu projectura AA sex lineolas alta eft, toridemque extat. Canalis T ex ære fufus eft, & fundo aa operculi aa: AA, per quam trajicitur, conferuminatus, cujus ufus talis eft, qualem Dn. Papinus defcripfit.

Fig. VIII, V bractea ferrea eft quatuor lineolas crassa, & in medio aliquantum convexa; in Z vero eum in finem incifa, ut imposita fundo aa operculi aa, AA, canalem T, ut in figura XI patet, recipiat. Ista bractea facit ad operculum aa, AA premendum, & cum Cylindro BB, DD per cochleas O, I, firmissimè jugendum, ceu figura XI docet.

Fig. IX, Q stylum ferreum notat vertendis cochleis destinatum.

Fig. X, literis RC, o mi, ES notata, cufa eft ad formam duplicis regulæ angularis, cujus extremitates in uncas rectangulos definunt, quorum unusquisque dimidium pollicem introrfum extat. Ifti unci corpus Cylindri AA, BB figuræ VI arcte subter projectura seu fascia prominente BB constringunt. Denique per duas cochleas O, I, stylo ferreo figuræ IX in cochleis fasciæ ferreæ CE vertendas, operculum aa, AA figuræ VII constringitur, & arctissime orificio BB Cylindri BB, DD conjungitur; sicut id omne ex Figura XI apparet.

Duplex illa regula angularis RCES fibulam parvam M continet, qua, Figura XI indice, vectis seu planum illud repagulum MTX inuncatur, quod per gravitatem suam & pondus P infervit premendæ chartæ, quæ ori canalis T bene occludendo imponitur eum in finem, ne dum machina carbonibus ardentibus imposita eft, evadere quicquam, aut exhalare poffit.

Duplex illa regula angularis uncinata ubique sesquipollicem lata, ac dimidium pollicem crassa eft, ejusque unci RS dimidium pollicem ad minimum introrfum projiciuntur. Latitudo seu distantia inter latera CR, ES, æqualis eft diametro coronarum seu projecturarum AA, BB, quas complectitur: At distantia RS inter extremitates seu cuspides uncorum præcise respondet diametro Cylindri BB, DD,

quem subter coronam seu projecturam BB dimidium pollicem ex omni parte extantem complecti debet. Altitudo duplicis hujus regulæ angularis quatuor circiter pollicum est, ut complecti possit projecturam BB, totum item operculum aa: AA, & bracteam Y, in quam incidunt cuspidēs cochlearum O I, in cochliidiis partis horizontalis CE, duplicis regulæ angularis RC, O M I, E S, vertendarum.

Deprehendi postea, (*ita pergit Interpres Gallus*) posse machinam hanc adhuc feliciori & minus sumptuosa ratione fieri; sequenti scilicet. Posito quod Cylindrus cavus ex ære fusus figuræ VI, literis BB: DD notatus, profundus satis sit ad recipiendam omnino totam machinam figuræ V, literis K V K, G G, K F F K signatam: non habebis opus operculo cylindraceo cavo figuræ VII. Sufficiet enim laminam habere æream tres aut quatuor lineolas crassam, cujus diametër sit æqualis diametro B B Cylindri cavi ex ære fusi, inclusa illius projectura. Illa enim lamina pro operculo futura est Cylindro cavo A A, B B figuræ VI & XI, per quam canalis ex ære fusus T agitur, illique conferminatur. Ita simul semelque machina A A, B B aqua impletur & lamina sua operitur: cui cum imposita fuerit lamina altera incisa Y Z figuræ VIII, duplex illa regula angularis R C, O M I, E S applicanda est &c.

INSIGNIS ET CURIOSA LUTETIÆ

Parisiarum nuper reperta Antiquitas, exposita a

Claudio Molinetto Canon. Sanctæ

Genovesæ:

E Gallico in Latinum idioma translata.

DUm in ædibus prope S. Eustachium extruendis operas exercet. Dn. Berrier, prope hortum reperta sunt fundamenta mœniorum, quibus sine dubio superstructum olim fuerat vetustissimum & magnificentum ædificium, Templum forte vel palatium quoddam. Nati cum terra effoderetur, mutilum in ea inventum est caput mulieris, cujus hic effigiem exhibemus, quod ex metallo conflatum & affabre factum speciem referebat humana paulo majorem, gestans super caput turrim, & oculis defectum, forte quod ex argento hi conflati fuissent, ceu

TAB. XVI.

ca in veteribus statuis plerisque deprehendere licet: Hoc cum in Bibliotheca Abbatis Berreri vidissem, rei nummariae arte edoctus caput

TAB. XVI. *ad A. 1632. p. 308.
M. Oct.*



uuntur nummi veteres, qui turribus & adjectum nomen attentius cogitarem, quæ us qui hæc loca habitarunt, suscipiunt: tum quod hæc imastet eam hic locorum priscalem autoribus manifestum est, & Ægyptiis Isidis nomine veam fuisse, quæ nil aliud quam conjugem commenti sunt Osidederetur & Mater omnium nens est Plutarchi & Apuleji, m sic loquentem introducit:

Domina; & Macrobius. Neim quam Terram diximus, naest imaginum, qua Veteres yptii, Romani Cybelem, utist: & fatetur ipse Apulejus, ritu vario, nomine multijugo, Ægyptiorum fuisse reginam, empora Israelitarum veterum, angustissime remota & barbarorum religionem & agriculturam docet, signum hujus Deæcul dubio in memoriam re. Habemus certe nummos Ægypti insidens cernitur; & apudnes; quibus ipsa manu navim, m rationem insignium urbis enire non possent, ea æque

Crediderunt enim nomen uxta Isidis templam late celeberrimum igitur, quod & vulgo cre-

quem subter coronam seu projecturam BB dimidium pollicem ex omni parte extantem complecti debet. Altitudo duplicis hujus regulæ angularis quatuor circiter poll-

BB, totum item operculum a. cuspidæ cochlearum O I, in e regulæ angularis RC, O M I,

Deprehendi postea, (si hanc adhuc feliciori & minuet. Posito quod Cylindru DD notatus, profundus sa chinam figuræ V, literis K V bis opus operculo cylindrac nam habere æream tres aut quæqualis diametro B B Cylindra. Illa enim lamina pro op figuræ VI & XI, per quam caruminatur. Ita simul semel lamina sua operitur: cui cur figuræ VIII, duplex illa regulæ est &c.

*INSIGNIS ET
Parisiorum nuper
Claudio Me*

E Gallico in L

DUm in ædibus prope
Dn. Berrier, prope hor
quibus sine dubio superstruc
TAB. XVI. ficum ædificium, Templum
cum terra effoderetur, muti
jus hic effigiem exhibemus,
etum speciem referebat humi
turræ, & oculis defectum,

cen in veteribus statuis plerisque deprehendere licet. Hoc cum in Bibliotheca Abbatis Berrerii vidissem, rei nummariæ arte edoctus caput isthoc existimavi fuisse Deæ, quam Lætiarum tutelarem olim habuerint Gentiles: multi quippe Græci inveniuntur nummi veteres, qui signatum habent caput foeminiæ cum turribus & adjectum nomen urbis, v. g. Ἀρριχίων, Ἀσδιναιον. Cumque attentius cogitarem, quænam ex Dearum numero olim a Gentilibus qui hæc loca habitaverunt, culta fuerit, *Isidem* deprehendisse mihi visus sum: tum quod hæc imago turrim in capite referat, tum quod constet eam hic locorum præcis temporibus fuisse cultam. E multis quidem autoribus manifestum est, Deam, quæ apud Græcos Jo dicta est, & Ægyptiis Isidis nomine venit, a Romanis sub Cybeles nomine cultam fuisse, quæ nil aliud quam Terra est & Natura ipsa: quam Ægyptii conjugem commenti sunt Osiridis, qui erat Sol, a quo fecunda ista redderetur & Mater omnium quæ e largo ipsius sinu prodeunt. Hæc mens est Plutarchi & Apuleji, quorum hic Lib. VI. Metamorph. *Isidem* sic loquentem introducit: *Rerum Natura parens sum, elementorum Domina; & Macrobius. Neque aliud esse Osirim quam Solem, Et Isim quam Terram diximus, naturamque rerum.* Sane tanta similitudo est imaginum, qua Veteres geminas Deas has retulerunt, *Isidem* Ægyptii, Romani Cybelem, ut utramque esse eandem facile intelligi possit: & fatetur ipse Apulejus, *ejus nomen circum, multiformi specie, ritu vario, nomine multisq; totum venerari Orbem.* *Isidem* autem Ægyptiorum fuisse reginam, quæ cum marito Osiride regnaverit sub tempora Israelitarum veterum, navium & velorum inveniunt usum, in longissime remota & barbara regna penetravit, quorum populos Deorum religionem & agriculturam docuerit, e Tacito clarum est, qui simul docet, *signum* hujus Deæ *in modum liburnæ figuratum fuisse*, procul dubio in memoriam repperit & traditæ ab ea navigandi artis. Habemus certe nummos Ægyptios Juliani Cæsaris, in quibus ipsa navi insidens cernitur; & apud Kircherum ac alibi reperiuntur ejus imagines; quibus ipsa manu navim gestare refertur. Quocirca cum quidam rationem insignium urbis Parisiorum, quæ navim exhibent, invenire non possent, ea æque ac nomen Parisiorum ab Iside petiere. Crediderunt enim nomen urbis Græcum esse, & *αὐτὰ Ἴσσι*, quasi juxta Isidis templum late celebratum extructam eam notare. Statuendum igitur, quod & vulgo creditum

ditum est, templum fuisse dicatum isti Deo in ista regione, quæ hodie ad Abbatiam S. Germani de Pratis pertinet. Duravit sane istud usque dum Christiana religio in Gallia reciperetur: & cum destrueretur fanum, servata tamen fuit imago Isis adorata Gentilibus, repositaque in angulum quendam ad S. Germani de Pratis, cum ea extrueretur a Childeberto dedicata S. Vincentio, ut tropæi loco esset devotæ idololatricæ & per Christianam religionem everte. Superfuit autem ad annum usque MDXIV. quo cum Cardinalis Brissonnetus istius Ecclesiæ Abbas rescivisset, a muliere quadam simplici per temerariam superstitionem idolo isti candelas dedicatas & oblatas fuisse, loco istud deiecere & confringere jusit, ceu narrat Brevilius in Antiquitatibus Parisinis: qui se a Fratribus id audivisse memorat, imaginem eam jussu Cardinalis confringi sibi visam narrantibus. Titulus etiam Foundationis Abatiæ S. Germani in honorem S. Vincentii a Childeberto factæ indicat, ex ædificatum fuisse istud templum *in urbe Parisiaca prope muros civitatis in terra, qua adspicit ad Vicum Isiacensem.* Ut adeo dubitandi nullus relinquatur locus, Isis Parisiorum tutelaris Deæ imaginem esse, quæ terra effosa in Bibliotheca S. Genesvæ nunc asservatur.

MOTENS SEURS ET HONNESTES
pour la Conversion de tous les Heretiques, & Avois &
Expediens salutaires pour la Reformation de
l'Eglise,

en deux Tomes.

A Cologne Anno MDCLXXXI.

Media certa & honesta pro conversione omnium
 Hæreticorum, nec non Monita & consilia salutaria pro Reformatione Ecclesiæ. Tomi duo.

Coloniz 1681. in 12.

Autor hujus libelli, qui nomen suum celat, & Romano-Catholicæ Religioni videri vult addictus, ante triginta & quod excurrit annos, si præfationi fides habenda, Romam venit; ubi cum in Aula Papali, cujus major ex longinquo reverentia fuerat, multa a Christi &

& Apostolorum regulis & exemplis aliena animadvertisset; infallibilem illam, quam sibi hactenus imaginatus fuerat, Romani Pontificis, auctoritatem suspectam habuit, & de religione sua, cujus illa centrum & præcipuum fundamentum est, dubitare coepit. Hunc autem animi fluctuantis æstus ut sedaret, in Religionis Christianæ principia paulo diligentius inquirere decrevit, eoque consilio Novi Testamenti libros duabus vicibus attentissime perlegit, in quibus tantum absuit, ut de Papa ejusque supremo dominio vel unicum verbum deprehenderet, ut potius Mysticum Ecclesiæ corpus a solo Christo tanquam unico capite dependere, omniaque Christi & Apostolorum dicta & facta ad pietatem, charitatem, castitatem, humilitatem ac mundi contemptum composita, a Romanæ Curie instituto atque moribus maxime dissentire, è Sacris illis paginis cognosceret. Quamobrem contubernalem suum Abbatem quendam Gallicum, a quo Novum Testamentum mutuum acceperat, de perplexis animi sui dubiis consulit, qui ipsi Bellarminum celeberrimum Monarchiæ Papalis promachum legendum commendavit. At ne hic quidem affligentes animum scrupulos legenti eximere sufficit. Nihil enim præter contorta, quædam Scripturæ loca & rationes nonnullas humanas, quæ perito rerum æstimatori fucum facere minime possent, in vasto illo opere invenit. Postea in Germaniam profectus ad Patrum lectionem animum intendit, & eorum scripta diligenter perlustravit, ut primam papatus originem investigaret, quem tandem a Religione Catholica separandum & plane abolendum esse, animo suo firmiter persuasit, spe non incerta fretus, hac ratione Græcos & Protestantés, qui non aliam ob causam, quam ob Romani Pontificis tyrannidem ab Ecclesia secesserint, cum aliis hæreticis & infidelibus ad Ecclesiæ communionem redituros esse. Quamvis autem potentiam Papatus per S. Scripturæ ignorantiam, & Clericorum multitudinem, & beneficiorum temporalium respectum, firmiora radices egisse intelligeret, quam ut desolata sæculi sui miserie se profuturum sperare posset; animum tamen suum non sine gravi indignatione & acerbis querelis bipartito hoc libello edito exonerare voluit. Cujus prior pars tribus capitibus absoluta, Papatum nec in S. Læteris fundari cap. 1. nec in Ecclesia primitiva viguisse c. 2. nec Ecclesiæ quicquam conducere, sed potius malorum omnium fontem esse c. 3. demonstrare instituit, & simul ad ea, quæ vel e Sacro Codice, vel e

Patris

Factum scriptis, vel e Ratione Status, pro stabilenda Papali Monarchia deponuntur argumenta, in singulis capitulis respondet. Altera autem pars, quam Autor imperfectam & nimis consummatam reliquit, a Cardinalibus ad Episcopos & reliquos Clericos progrediens, viam ac rationem Ecclesiam reformandi subministrat, varios abusus per longam consuetudinem inveteratos perstringit & postremo loco de diversis punctis religionis negotiis attentibus suam sententiam & iudicium subnectit.

PRODROMUS CORPORIS THEOLOGICÆ

quo tota fidei ac morum doctrina, historia item & Prophetia, metodo pariter ac verbis sanis, secundum rerum Vot. Test. illisque respondentium Novi seriem multifariam afferuntur, atque sic veritates Divinae omnes in luce integræque SS. literæ in arce collocantur.

.. Haga Comitum apud Arnoldum Leers, A. 1682. in 4.

Postquam Coccejanus ortus fuit in Belgio, Theologi ejus in duas abierunt factiones, quantum alteram illam propagavit, altera oppugnavit. Neutri vero Autor hujus Scripti Anonymus ex toto videtur additus esse, sed novam potius sectam, sicuti novum Theologicæ Corpus, cui hunc præmittit prodromum, condere velle. Tamen namque per majorem Libri partem totus in eo est, ut ad Scripturam doctrinas fidei referat unice aut videatur referre, imitatus in hoc Nobilis Exegete Cocceji studium Biblicum; quem magni etiam æstimat, sæpiusque expresso, suppresso vero nomine sub titulo Magni Commentatoris Novi allegat; quanquam etiam V. & N. T. in certa intervalla distinguit, quod & Coccejus fecerat ante eum; aperte tamen ab hoc in eo abit, quod intervalla illa statim in creatione præfigurata esse dicit. Coccejus in V. T. sex agnoscit periodos, in N. septem. Illas præmium Bileamo Numer. XXIII. & XXIV. revelatas & a Mose Deuter. XXX. 1. observatas esse; ad has e scriptis V. T. duo Cantica, alterum Mosis Deuter. XXXII, alterum Salomonis ex toto, reliquas Prophetias ex parte referri debere putat. Noster vero V. pariter atque N. T. in sex distribuit periodos, quas cum sex diebus creationis a cap. 18. usque ad 25. confert;

fert; creationem hinc a Mose descriptam vocans creationem propriam: duo vero tempora V. & N. T. duas creationes Mysticas; quibus etiam geminam mysticam quietem, quæ propriæ in Sabbatho primo non sit assimilis, cap. 25. subjungit. Unde conjicere licet, totum Theologiæ Corpus, quod promittit, futurum esse Mysticum, tale scilicet, qualis hic est ejus Prodromus, si ad ultimam ejus analytin aut scopum, ceu par est, respiciatur.

PETRI ALLINGÆ VIS VERITATI ILLATA REPULSA: seu Exercitationes Pacificæ ad nonnullas questiones problematicas quæ hodie moventur, de testamentis & œconomia fœderum Dei. Accedit Responsum ad nuperum D. Leydekkeri Apologeticum.

Amstelodami ap. Henricum Wetstenium, A. 1682. 4.

Totus est hic Autor præsentis anno in edendis Exercitationibus Pacificis; quarum primæ sub titulo *Facis dissidii antipha* nuper prodierunt, relatæ a nobis Mensis Majo p. 160: jam sequuntur alteræ, *Vis veritati illata repulsa* dictæ. Illæ partim Cartesii, partim Cocceji; hæc solius Cocceji sententias nonnullas de testamentis & œconomia fœderum Dei defendunt; & quidem adversus Melchiorum Leydekkerum, Professore Ultrajectinum. Unde, tametsi Exercitationes Pacificæ dicantur, revera tamen sunt Polemicæ, quibus lites illæ, nisi pugnando, non componantur. Quo observato, non opus est circumspicere Libri plenius delineare. Dedit enim, quoad fieri potest de hujusmodi scripto, Autor ipse in præfatione sequentibus verbis: *Non est, quod multa dicam de hac meo opere. Examino omnia, quæ Professor (Leydekkerus, cum Allinga sit Pastor paganus; hinc titulus officii, loco nominis sæpius propositus) veritati opposuit, fraudes Viri desoto, sententiam nostram plurimis rationibus manio, ac objectiones Professoris solvo. Pro veritate thesaurum nostrarum pugno, alio loco abstrus de antiquitate. Hæc autem omnia pertractata sunt 25. capitibus: quibus adjicitur Responsum ad nuperum D. Leydekkeri Apologeticum, quod hic pro Face Veritatis in lucem publicam emiserat. In illo vero brevissimus est Allinga, ratus se una plaga totam rem conficere posse; inprimis*

cum Leydekkeros etiam brevitati, non absque factu, quem ipsi imputat, studuerit.

MYSTERIUM ARTIS STEGANOGRAPHICÆ *Novissimum, modum omnes Epistolas aliaque scripta incognita, Characteribus furtivis exarata, in omnibus Linguis, præsertim Latina, Germanica, Gallica, Italica expeditè solvendi pandens: ex Museo*

M. Ludovici Henrici Hilleri, Diaconi Eslingensis-Ulmæ A. 1681. in 8.

Artem Steganographicam perfecturus Auctor, initio præfationis profiteatur, se illam tradere, in quantum ejusdem beneficio omnes epistolæ & scripturæ, quibuscunque characteribus incognitis, notis Arithmeticis, Chyrmicis, Astronomicis exarata solvi possint. Ad quam definitionem annotat; 1. Se aliter tradere, quam Trithemium, Schottum aliosque, qui magis occupati sunt in concinnandis Alphabetis variis, modisque occulte scribendi, quam solvendi. 2. aliter quoque se agere, ac illi, qui per sententias scribunt, vel qui sumunt unum tantum vel duo vel tria vocabula, exque iis sententiis occultas formant scripturas. 3. explicare se non omnium scripturarum solutionem, etiam illarum, quæ ex pluribus alphabetis compositæ sunt, sed quæ ex uno eodemque alphabeto sunt contextæ. 4. sub characteribus comprehendi non solum Ciphras, Medicas, Chymicas notas, qualescunque fingi possint ab ingenio humano, sed etiam integra vocabula sive Arabica, sive Latina, sive Germanica loco literarum alphabeticarum usurpata, etiam signa, picturas, res ipsas pro vocabulis adhibitas. Deinde de origine & progressu Steganographiæ disserens commemorat Ciceronem, Cæsarem, Augustum occulte scripsisse, non tamen quæ scripserant, solvere potuisse, nisi prius inter se convenissent: Judæorum Temuram, quæ inter species tredecim Cabalæ in nonnullis Scripturæ locis reperiri creditur, ad Steganographiam pertinere: Recentiori ævo Trithemium Abbatem Sponheimensem Steganographiam scripsisse, illustratam nostro seculo augusto Gustavi Seleni Commentario. Post Trithemium Portam Neapolitanum Medicum collocat, cujus quinque libri de occultis Literarum Notis Argentorati an-

1606. satis vitiose excusi sunt. Post illum Steganologia & Steganographia edita est a Refene Gibronte Runecus Haenedi, id est, per anagramma Daniel Schwenter Norbergense. Hunc secutum esse Harsdorfferum Mysterio Steganographico clarum, ait: Agmen claudere Caspari Scotti Jesuitæ Scholam Steganographicam.

Ipse Liber continet XII. Capita. (1) Discernere docet idioma, quo occulte scriptum constat. (2) Proprietates singularum Literarum Linguae Latinae ducentis Regulis exemplis applicatas complectitur. (3) Refutat Joh. Baptistæ Portæ lib. 3. (4) Danielis Schwenterii methodum Scripturas Latinas solvendi refellit. (5) Harsdorfferi Mysterium Steganographicum explicat. (6) Caspari Schotti Jesuitæ Scholam Steganographicam examinat. (7) Germanicæ Linguae Regulas tractat. (8) Exemplum Germanicum proponit. (9) Schwenterum in Germanica Lingua refellit. (10) Gallicæ Linguae Regulas cum exemplis exhibet. (11) Regulas Linguae Italicæ cum exemplo continet. (12) Reciproca seu cancrina vocabula, quæ retrosum lecta seipsa generant, Latina, Germanica, Gallica, Italica enumerat; ex quorum recensione observat, Latinam Linguam plurimas habere ejusmodi voces, & non aliam magis idoneam componendis versibus reciprocis seu cancrinis, quia consonantes & vocales ejusdem linguae ut plurimum alternant.

PAN-SOPHIA ENCHIRETICA

seu

*Philosophia Universalis Experimentalis in Academia
Mosis primum per sex prima capita Libri primi Genesios tradita,
demum per ignem examinata & probata, stante post Tabulam
Arnoldo Bachimio Denstonio Cosmofopho*

Auctore.

Norimbergæ Anno 1682. in rz.

Quilibet est Auctor Libelli titulo valde augusto, Helmotiana dogmata præcipue sequitur, eademque magis perspicuis & aptis notionibus Philosophicis exprimit & ornat. In Chæmia non mediocrem præ se fert experientiam, ex qua naturam mineralium imprimis explicat, atque passim aliorum in illa arte errores castigat. Mode-

fiam recentiorum Philosophorum zmulatur, cum non pro decretis sed hypothesibus sua venditat. Cæterum quæ de hominis integri statu, lapsu, formatione Corporis Christi, excitatque ex mortuis natura, & qualitatibus, nostrorumque post universalem resurrectionem corporum conditione tradidit, nec Theologis Fidei Romanæ, quam profiteatur se nullis dictis suis velle lasam, placebunt.

OBSERVATIO MEDICA I.

De

Crinonibus seu Comedonibus infantum.

Incognitus & indictus Antiquioribus fuit Morbus, cujus passim superiori ac hodierno seculo a Medicis non minus, quam medicatris mulierculis fit mentio, & ab istis quidem Morbus Pilaris Infantum, communiter appellatur, speciatim autem *Crinonum*, item *Comedonum* nomine venit; Germanis *Witesser* audit. Contabescunt infantes paulatim, insomnes redduntur, & inquieti, & insignem simul pruritus corporis pati videntur: quod si in balneo rite tractetur, corpusculorum crassiorum instar densa & spissa (unde similitudinis ratione *Crinonum* nomen) e poris corporis prominent, quæ pro animalculis intercutanea loca inhabitantibus (unde *Comedonum* nomen, quasi vermium alimentum infantum depascens) ab aliis habita fuerunt. quibus una alterave vice ablati, melius habere infantes observantur. Utrum itaque cœtui excrementorum spissiorum tertiæ coctionis, an vero animantium generi adscribendum sit istud extra cutem prominens, diutius controversum fuit, prout scilicet fieri in naturalibus amat, ubi solis rationibus, citra experientie armaturam pugna instituitur. Hæc tandem rerum magistra litem diremit, ostendendo Microscopiorum ope manifeste, esse revera animalcula viva, quicquid spissorum istorum capillorum facie subinde compareat. Coloris observantur subcinerici & plus minus nigricantis, cornubus seu potius autennis binis longe prominentibus instructi, oculis rotundis grandisculis cum cauda oblonga in fine villosa; paucis, aspectu fati horridi, prout ex *TAB. XVII. XVI.* conspici potest: in qua Fig. A magnitudinem nativam, prout nudo oculo se exhibet, repræsentat: Fig. B vero *Crinonem* integrum, ac curate,

ob-

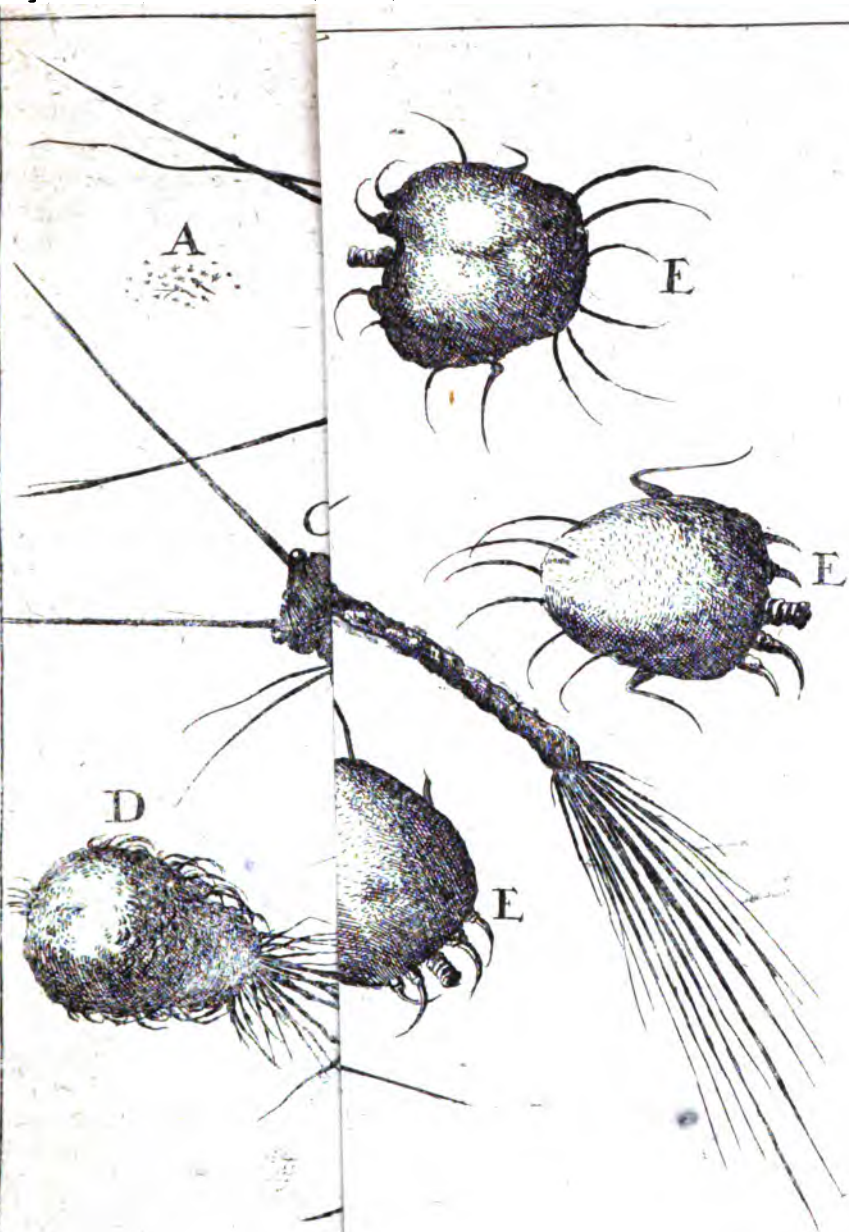



observatum, resupinato situ collocatum : Fig. C C eosdem crinones, proo corpore delineatos, sed sub separatione a cute, cauda truncatos. Nam non tantum propter morositatem puerorum, difficulter separari possunt, sed ob exilitatem etiam ac teneritudinem vix integri obtineri, quin facilissimo attritu vitentur : id quod in fig. D. contingit. Pueri sunt, & infantes in quibus frequentius nasci solent, quorum crura, brachia, & imprimis dorsum, sive torum, sive interscapilium tantum, maxime tamen ipsam scapularum regionem solent occupare. Sed quæ huc spectant alia, curioso lectore digna, prolixius, pro usu imprimis Medico, exposuit Erud. *Georgius Hieronymus Valschius*, in Exercitatione de *Vermiculis Capillaribus Infantum*, in qua omne id, quicquid pro usu tam theoretico quam practico desiderari potest, ex quibusvis Scriptoribus in unum fasciculum concinne collectum exhibetur, adeo ut unus hic autor quorumvis aliorum vices commode supplere queat. Annexa est dicta Exercitatio isti *de Vena Medinensi* laboriose & accurate conscriptæ, & anno 1674. Augustæ Vindel. in quarto primitus, sub auspiciis *Claudiz Felicis Imperatricis*, luci publicæ exposita.

OBSERVATIO MEDICA II.

De *Sironibus.*

Alii longe a *Crimonibus* sunt *Sirones* seu *Cirones*, vermiculi scilicet minuti, quasi pediculares, in pustulis serosis præcipientibus, sub cuticula manuum imprimis & pedum, subsistentes. Germanis *Seuren*, item *Nehtlesen* vocari solent. Minus de his disceptatum fuit, animalculorum classi an associandi, siquidem hoc jam olim subtili *Scaligero Exerc. 194. de Subtil. num. 7.* extra dubitationis aleam positum fuit : qui tamen ipsis formam nullam expressam esse asserit, quæ Microscopiorum ope distincte satis & accurate conspici potest, secundum eam faciem, quam Tabul. XVI. fig. EEE repræsentat. Colore sunt albicante, pedibus exceptis, qui propius intuenti nigricare videntur : pedibus sed instructi sunt, binis utrinque mox juxta caput positis, quibus talpatum ritu cuniculos sub cuticula agere, & oblongos non raro quasi fucos trahere, simulque molestissimum pruritus excitare videntur. Num

porum sit squamosum seu squamis coopertum, prout quidem affirmat *Dr. Robaulus Traët. Physic. part. 1. c. 21.* definire nolumus, illo præstantiore dubio procul microscopio instructo. Mirum de cætero est, quantas molestias tam pusillum animal homini excitare queat, quas stupenda historia pluribus explicat *Mouferus in Theatr. Insect. lib. 2. cap. 24. &c.*

LETTRE a M. L. A. D. C. DOCTEUR DE Sorbonne; ou il est prouvé par plusieurs raisons tirées de la Philosophie & de la Théologie, que les Comètes ne sont point le presage d'aucun malheur: avec plusieurs Reflexions Morales & Politiques, & plusieurs Observations Historiques; & la Réfutation de quelques erreurs populaires.

a Cologne Anno 1687. in 12.

Epistola ad Doctorem Sorbonicum; in qua multis rationibus Philosophia & Theologia depromtis probatur, Cometas nequaquam ullius calamitatis esse prænuncios: pluribus adjectis Observationibus ethicis & politicis, annotationibus item historicis; & Confutatione errorum quorundam vulgarium.

Coloniz (verius Amstelodami) 1682. in 12.

Magna varietate & dissensione sunt Philosophorum sententiæ de Cometarum natura, origine & significatione, inque tanta opinionum diversitate invidiosum non minus quam difficile est sententiam dicere, distractis in partes doctis hominibus. Passim quidem ad visum Cometam trepidatur, nec vulgus modo & simpliciores, sed etiam doctiores prudentesq; subinde sciscitantur ex aliis, quid mali ostentum hoc & quibus Principibus, populis ac civitatibus portendat? Quod si quis non levibus rationibus, experientia etiam in hujusmodi rebus quæ sensu atq; observatione constant rationes superante, adductus a communi populariq; opinione, malorum antæambulones Cometas statuente, sibi discedendum

dum censet, is ab aliis, plus æquo ob causarum ignoracionem meticulosus, in horrendum gravissimumque impietatis crimen vocatur. Quis verò Cometas propterea accendi in cœlo dicunt, ut sint magnarum calamitatum quæ impendeant prænuncii, & in hanc rem varios eventus & veterum Poetarum Historiarumque testimonia afferunt, sacras etiam literas in partes trahunt, superstitionis damnantur ab iis, quæ lubrico aut nullo niti fundamento, cum terrores illos ac metus, tum quæ passim circumferuntur Comæomanticorum hariolationes ac vaticinia ostendunt. Et extant clarissimorum Virorum de Cometarum natura & significacione multi libelli, juxta etiam Volumina, quorum quisque peculiarem & separatam ab aliis rationem inire studuit, ut orbi suam opinionem persuadeat. Hujus Epistolæ autor, qui cum Sorbonæ Theologo sibi rem esse præ se fert, vanam & incertam esse omnem illam ex astris divinationem existimans, nunquam adeo vel argumentis, vel experientia, nedum sacrarum literarum testimonio comprobatur, censet, Cometis aliquam prælagendi vim inesse, ac cum Gassendo non postremum imbecillitatis humanæ argumentum habet, ad ista expavescere, quibus cum res nostræ commercii nihil habent. Mirum putans, cui ne Deo quidem credatur, dum a signis cœli nihil metuendum jubet; qui si Cometam non constituat signum cladis venturæ, nulla in eo aut futurorum nōtia aut affectus significandi esse possit: quippe qui viam suam pergat, ut naturalia cætera, cujusque parum intersit quid humanæ gentes inter se moliantur. Sed cum plerorumque animos alia longe occupaverit opinio Cometam nimirum certissimum iræ divinæ imminensque poenæ indicium esse: in veteratas autem opiniones, & ab his profectos horrores, quos mentibus hominum auctoritas veterum & communis incussit rumor, erroresque quos longinquitas temporis confirmavit, evellere res magni laboris sit & invidiæ plena: id potissimum studet, ut præconcepitis ab opinionibus hominum animos liberet, quibus non sublatis frustra de metu minuendo aliquem sollicitum fore censet. Quoniam autem philosophia & ex ea deprompta argumenta suspecta admodum sunt, quod in utramque partem, etiam a veritate, deflectere animos vi rationum subtiliter & argute allatarum valeant, relictis his ex Theologiâ, a sapientia & bonitate Dei petitis rationibus, prælagendi vim Cometis adimere, & populares rationes evertere laboravit: existimans, haud meliori modo jugulum causæ incidere posse;

quam

quam si ex eodem fundo, cui errores vulgi innituntur, depromtis machinis isti subruantur, & falsa persuasione occupata hominum mentes rectiora doceantur. Quod ut obtineat, in hunc modum disserit: Si Cometæ calamitates venturas præfagiunt, vel eas efficiunt ut causæ, vel denotant saltem ut signa. Causæ vero earum esse non possunt; *primum* quia rerum a libero arbitrio hominis dependentium, & fortunæ ludi-
brii expositarum, ut sunt bella, mutationes Rerumpublicarum & religionis, conspirationes & humanæ societatis everfiones aliæ, causæ sidera esse nequeunt; & statuer. hoc velle impium est; *secundo* nec a priori ratio dari potest, quæ Cometæ naturalem causam belli, famis pestisve probet; quæcunque enim afferuntur futilia sunt, nec virtutem, qua influant sidera in mundanas res, satis ostendunt: *ter-
tio* a posteriori autem quæ datur & ab experientia ducitur ratio falsa est; nam ab adversa parte magis ea stat, & felicia tempora post cometam, evenisse, tristitia fuisse cum nullus præluceret cometa, manifestum est, Calamitatibus autem semper premuntur miseri mortales, modo in hoc modo in alio terrarum angulo gravioribus: igitur quodocunque ortæ sunt hæc stellæ crinitæ, afflictæ fuit quædam, nec fortasse una saltem, orbis regio: quando & in posterum orientur, incident in calamitosa tempora, quibus nulla ætas, licet cometa destituatur, caret: ideo nec assignanda sunt cometis qui non faciunt, sed inveniunt hæc mala: *quarto* quia omnes orbis partes, quas sidus hoc afflat, eandem experientur fortunam, si efficaciam quandam istud haberet & calamitatis causa existeret in hac vel illa provincia. Porro signa tristium temporum non sunt; *primum* quia nullam a natura connexionem cum fortunis regnorum acceperunt, unde homines has istorum ortu denotari intelligere possint: *secundo* nec Deus nobis revelavit, se voluisse hanc significandi vim ipsis indere, peculiarem autem characterem tributum eis esse, nobis non licet fingere: *tertio*, miracula autem Deus non edidit quibus confirmetur Idololatria & astrorum cultus, neque enim peccata mortalium ut aboleantur, alia eaque majora longe crimina permittit. Hæc omnia Autor prolixè & copiose deduxit, adversantibus argumentis respondit, jucundisque Digressionibus ex civili doctrina & Historia petitis, v.g. de studio quo Gentiles veteres & recentiores deinde Christiani quoque Astrologiam coluerit, hodieque in eandem ferantur & de ejus vanitate; de fatalibus diebus, nominibus & temporibus;

bus; de Lunæ ejusque mutationis effectibus; de Eclipsium natura & circa eas variis hominum opinionibus, Opusculum hoc distinxit: in eo tamen argumento, quod de Miraculis tractat, amplissime se diffudit, & de prodigiis, quæque ex iis oriatur Idolatria; hominum in eam impetu; superstitione tam Gentilium quam Christianorum veterum, & hodiernum recepta; cum primis autem de Atheismo multa haud proleteria disseruit, istum cum Idolatria contulit, & utrum horum majus crimen ac facilius eluendum, expendit, nec ad morum vitæque corruptelam illum magis quam hanc ducere probavit; Hinc alia attulit, quibus Domum Austriacam & Hispanos ad univarsalem Monarchiam, cui Galliarum Imperium destinatum aptumque ipsi videtur, minus idoneos fuisse doceat, ac plures amœnas Digressiones inseruit, ut ipse miscellaneas opiniones se congesisse profiteatur. Sub finem Breviarium integri Opusculi exhibet, & argumenta quibus cometarum præfagia elevaret, enumerat, concluditque Cometas eos non esse pro quibus habentur vulgo, sed corpora esse mundo contraria, & juxta motum, quo Deus universi machinam versat, moveri, nobis autem conspiciendos se præbere quando determinati sunt, ut oculis nostris se sistant, & tum pro vario Solis motu radios reflectere, perque refractionem radiorum solarium, secundum naturæ leges caudarum speciem præbere. Proscribendos igitur animis timores, & liberandas superstitionis tormento mentes, quas sollicitas metu futurorum perversa de Cometis opinio vulgo cruciat.

OBSERVATIONES MICROSCOPICÆ

Antonii Leuwenboeck, circa particulas liquorum globosas & animalia in semine insectorum masculino. Ex Collectionibus Philosophicis Anglicanis num. 3. Decembr. 10.

An. 1681, p. 51. sqq. excerpta.

Post Observationes circa globulos spumæ, & sanguinis superrime communicatas, feces Vini Germanici examinavi, diluendo eas pro feliciori indagine cum aqua, & observavi eas ex globulis admodum irregularibus, alios globulos minores, nunc 2, nunc 3, 4, 5, & 6, complexis, consistere. Suspicabar itaque ex hac compositione, perfectam globulorum horum texturam ex 6. simplicioribus globulis coalituram, quod etiam reperiebam ita in Vino lagenæ incluso fermentante. Hujus

enim feces maximam partem ex talibus globulis constabant, qui ex aliis 6. minoribus, ac illis etiam qui in sanguine aut spuma deprehendi solent, magis exiguis componebantur. In Musto fermentante infinita parvarum bullularum copia, (non absque inventis tardio) ex vitri locis inaequalibus exurgebat, quae certatim velut ascendentes amplitudine crescebant, earumque nonnullae diffilientes in unam largiorem aeream bullam coibant. Perturbabant ascensu suo insigniter Vinum, elevando secum simul globulos, partim perfectos, ut supra ex 6. minoribus, partim imperfectos ex 3, 4, vel 5 tantum compositos, qui tamen a bulla aerea relictis fundum versus recidebant, ita ut interdum globulos istos sextuplices in suas partes divisos cernere liceret. Eadem globulorum divisio in spuma cerevisiae etiam institui potest: sed globuli sanguinei ex digito meo extracti, cum sint teneriores, promissus coalescendo unicum saltem globulum constituere videbantur. In syrups fermentantibus, globulos ex 3 aut 4 aliis, sed non ex sex compositos observabam, id quod a densitate liquoris & languido ejus motu procedere videtur. Pro inveniendis hujusmodi globulis in aqua, celerior motus in Phialis angustiioribus huic conciliandus. Adeoque in Vitro (Fig. I.) ad A aperto, a C ad B aqua pluviali repleto, in D vero aere pleno, quod in conclavi meo tam Solis radiis quam vento pervio sepofueram, post 14 dies nudo oculo aliquot particulas, circiter 6 observabam, quae sub microscopio communi exhibebant rotundas pilas, easque si densius erant conglomeratae, virides; sed accuratius a me examinatae, globulos ex aliis 6 minoribus, illis in sanguine similibus, compositos representabant. Quidam horum in alio Vitro observati, praeter dictos sextuplices, alios oviformes ex 12 minoribus concretos exhibebant, una cum parvis pluribus animalculis, inter eosdem natantibus.

Cum examinare vellem liquorem Venarum lactearum in animalibus, vacca 24 horas jejuna frustrabatur conatum. In Chylo vero agni, largiter pasti, deprehendebam insignem numerum globulorum compressorum ac invicem coagulatorum, ex 2, 3, 4, 5, 6, minoribus globulis compositorum: altera vero pars non concreta, tenuis perquam & fluida erat, prioribus compositis globulis intermissa: quin & globulorum, plus quam sexies globulis sanguineis minorum, in auterabilis aderat copia, tanquam nil aliud esset chylus, quam hi globuli in tenui glutinosa materia natantes. Eadem Phenomena in Vituli chylo, et

vena prope pancreas elicito pariter occurrebant. In lacte calido vac-
cino reperibam tantum globulos magnitudine sua sextam globulo-
rum sanouineorum partem exstantes.

TAB XVIII. ad A. 1682. pag. 322. M^o Oct.

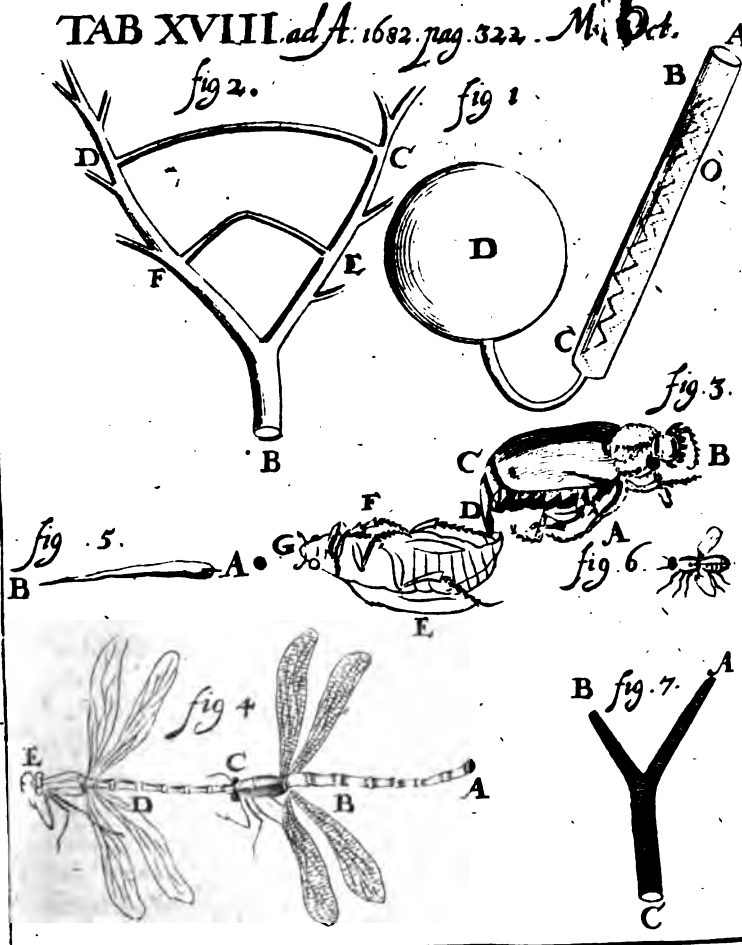

& s.
anti-
tan-
lig-
lent,
lri-
ulo.

ticu-
glo-
t hæ-
udo
t vix

i res
arti-
sum
am-
ates,

tori-
bin-

Va-
fan-
ret,

im-
jico-
vosi-

oris
De-
lidis,

s, li-
llam
gam
icie.

enim feces maximam partem ex talibus globulis constabant, qui ex aliis
 6. minoribus, ac illis etiam qui in sanguine aut spuma deprehendi so-
 lent, magis exiguis componebantur. In Musto fermentante infinita

parvi

cis in

crese

ant

do se

part

aere

sextu

divit

ex di

com

tibu

id qu

Praxi

TAB. XVIII.

angl

a C:

meo

ocul

com

meri

noril

dam

form

amir

libus

largi

press

coril

& sic

bulo

lis a

gluti

vena prope pancreas elcito pariter occurrebant. In lacte calido vacino reperibam tantum globulos magnitudine sua sextam globulorum sanguineorum partem æquantes, ut & alios, numero 2, 3, 4, & 5. invicem coherentes, qui fundum petebant, aliis in summitate natantibus, quos cremorem seu butyrum esse existimo. In Urina ægotantis propria observabam plures globulos sanguineos copiosis subtilissimis vasculis adherentes, quasi fila bombycina invicem contexta essent, a quorum extremitatibus scæcalina grana dependerent: residuum Urinæ repletum erat globulis, magnitudinis sextæ tantum partis globulorum sanguineorum.

Cum examinarem sæpius particulas istas, quæ in nebula particulis aquosis in aere intermixtæ sunt, easdem sextam tantum partem globulorum sanguineorum æquare deprehendebam. Descendunt hæc particula noctu ex aere, nec confundendæ sunt cum istis, quæ vel nudo oculo in radijs solaribus videmus, figuræ perquam irregularis, ut vix binas similes videre liceat, grani ærenarii interdum magnitudinis.

Observavi ulterius, sub candelarum deflagratione maculari res quasdam, quatenus scilicet quodvis corpus, dum comburitur, in particulas minutas invisibiles, & ita etiam candela in fluidum per universum aera dispersum abit, cujus particulae sextæ tantum parti globulorum sanguineorum respondent, figuris perquam irregularibus coherentes, in descensu condensatæ nigras istas maculas exhibent.

Cum existimarem, cor machinam tantum sanguinis circulatoriam esse, hæsitavi diu circa modum, quo ex arteriis sanguis venas subintrat; num scilicet id per inosulationem vasorum capillarum fiat, Vasorum itaque horum vestigia eo usque investigabam, donec major sanguinis globulus (compositus scilicet) per arteriam transire recusaret, sed simplex tantum angustias loci penetrare posset; ita ut sub cordis impetu pulsatorio, globulus compositus, antequam per arteriolam trajiceretur, in sex minores alios divideretur, qui in vena denuo in compositum istum coibant. Alii horum, parte aquosa magis diluti, ad corporis circumferentiam deferebantur pro sudoris & lacrymarum materia. Detexisse me hanc anastomofin in muscarum visceribus perquam candidis, sanguine vero admodum nigro, existimabam; nihilominus tamen, licet vasa bis centies millies minorâ barbæ meæ pilo observarem, nullam tamen unionem perspicere poteram. Proportionem vero modo dictam

eliciebam, comparando diametros, & inde supputando ipsas areas. Vana erat pariter inquisitio hujus Anastomoseos in magno scarabæo cum mercibus ex Indis allato, siquidem tantum unionem vasculorum, ex communi ramo oriundorum inveniēbam. Ut in Fig. 2. CE & D F utraque a B oriuntur, & per canaliculos CD & EF junguntur.

Observabam porro in semine masculino Scarabæi Rutilantis, sub copula, (secundum Fig. 3, in qua ABCD mas, D genitalia, EFG foemella,) plura viventia animalcula, anteriori corporis sui parte subrotunda, posteriori in longam caudam desinentia.

Tentanti idem circa semen masculinum Muscæ majalis, plures parvi quidem vermiculi, sed non viventes, occurrebant. Ast in iisdem congregentibus (secundum Fig. 4, ubi anterior est mas) observabam aperturam in dorso foemellæ & plura ovula circa locum B, simulque exacte videbam in matris semine animalcula viventia, quæ vermium in stat; in sex vel octo arcus se flectebant, quorum, & quidem mortuorum, faciem Fig. 5. sit, AB representat. In semine Grylli maris mortuos vermiculos mense Julio reperiebam, declinante vero Augusto perfecte viventes iidem occurrebant, & multi quidem, nonnunquam 25. quoad superiores partes concinno ordine juxta se invicem locati, caudas tantum latius explicantes, & serpentino celeri motu agitantes, aliis partibus quiescentibus. Semen Muscæ Maris, juxta Fig. 6, exhibebat ingentem turbam parvorum vermiculorum: aperto vero ventriculo ejus, egrediebatur materia clara, ingenti numero corpusculorum quadratorum, tam cubicorum, quam parallelepipedorum, rectorum omnium, diversæ tamen crassitiei referta. In Muscæ Equifugæ foeminx intestinis plures viventes observabam vermiculos, crassiores ac breviores, sed celerioris motionis, claro liquori innatantes.

Præter tardiosa scrutinia generationis insectorum ex ovulis, texturæ involucri ut in bombycibus, & mutationis eorum in muscas, nunc impensus principio vitæ insectorum in semine masculino pervestigando occupatus fui. Ac sane, non absque delectatione, inveni insignem quantitatem animalium, serpentinx, sed proportionaliter tenuioris & longioris figuræ, exiguis vesiculis, parvi arenæ grani magnitudinis, & quas pro testiculis muscarum harum habeo, inclusorum: quarum quoque bimas reperire licet, interdum etiam unam tantum, altera sub sectione forsan laesa. Demiror de cætero in semine tam exiguarum muscarum, animalcula adeo crassa proportionaliter reperi:

rini: quæ si vel mortua, vel pauciora interdum inveniantur, suspicor, quod vel per generationem jam excreta fuerint, vel ad debitam maturitatem nondum pervenerint, vel sub dissectione enecati fuerint.

Exactissime etiam inquisivi, in semen, ventriculum, renes, vasa &c. hujusmodi insectorum: sed inter varias vasorum species, videre contigit aliam, eamque plane extraordinariæ conformationis, arteriæ tracheæ instar, constructam ex annulis & ramulis, ut fig. 7. A B C ostendit: ac licet vascula A & B millecuplo minora sint pilo barbæ mez, commode tamen in iis annuli distingui possunt, qui an sanguinem aerem pro respiratione contineant, nondum constat. In pediculo, in eorundem vasorum subtilioribus, post plures ramificationes, ramusculis annulos invenire non licebat, ob nimiam eorum parvitatem.

Crebrius examinavi midarum intestina, ut invenirem in eorum semine eadem animalia, sed ob perspicuitatem & fluiditatem ejus hætenus frustra. Quin tamen in iisdem quoque reperiantur, nullam dubitandi video rationem; siquidem in omnibus cujusvis speciei & magnitudinis animalibus, ab equo ad equifugam usque eadem invenerim, & nisi summa exilitas & perspicuitas impedimento fuisset, forsân in minoribus bestiolis pariter observare, concessum fuisset. Nec sine ratione concludere possumus, naturam eandem methodum, in visibilibus ac invisibilibus formatione observare, & minima pariter ac maxima ex semine suam habere originem, nec muscam equifugam magis quam equum ex corruptione generari. Sæpius ingentem exercitum animaculorum in culicum genitura observavi, minorum tamen, quam erant in muscis, & in formellis insignem ovorum copiam crassioribus ob id & magis pellucidis.

Nuperrime aquam infusionis piperis pulverisati perscrutanti, binas ratione conformationis differentes animalium species videre contigit: & utriusque speciei majora alia, alia minora, ita ut hæc juniora, seniora illa judicarem. Arbitror me vidisse, juniorum horum quædam, in ventre majorum contenta fuisse, & bina sub natatu invicem coherentia, congressum celebrasse.

Cum vero Nobiles quidam Galli dubitent de animalculorum talium existentia, asserendo easdem particulas, iisdem motibus agitata in aqua servata pariter observari posse, quas aliis in aquis demonstraverim; iisdem hoc tantum regeo, quamplurimis Eruditis clarissimisque viris, & qui non tam facile imponi sibi patiuntur, de sententiæ

mez veritate abunde constare. Me ipsum quod attinet, sincere & aperte affirmo, me etiam minimam illarum, quarum haecenus mentio facta, speciem, &que distincte viventem, ac alias nudo oculo culicem in aere se moventem, observasse (licet quaedam earum millies millies minores sint grano arenario) & non solum celeritatis & tarditatis motionum gradus, sed etiam varias contorsiones & convolutiones, quin & sursum deorsumque lusorios quasi motus, item easdem morientes, mortuas, motuque omni destitutas vidisse: Crassiores vero hinc inde ante oculos cursitantes ad instar murium, quin & quasdam oris internas partes exserentes, & retrahentes iterum ludendo quasi, non secus ac veros pilos in oris ambitu notasse. Quoad modum computandi adeo magnas differentias corporum, quorum unum alterum aliquot millionibus excedat, dico longe minorem differentiam istam futuram, si Diametri aut singulae dimensiones comparentur. Videlicet corpus, quod mole sua millies millies majus est altero, eodem hoc tantum centuplo majus erit, sua Diametro: & si ve sumatur longitudo, si ve profunditas, corporis ad corpus proportio erit triplicata proportionis singularum dimensionum, Adeoque si unum horum animalculorum latitudine, profunditate, ambitu aut longitudo centesimam partem &quet grani arenarii similis figurae, moles illius tantum erit pars millies millesima dicti grani.

Ac licet perquam difficile sit, simplici intuitu iudicium ferre de corporibus, quorum unum centuplo majus sit altero: facile tamen a quolibet aestimari poterit, unius corporis diametrum quadruplo majorem esse alterius secundi; & hujus secundi quintuplo majorem tertii; & tertii quintuplo majorem quarti alterius corporis; atque adeo per iteratas vices prompte licere consequi, quod unica sit difficillimum. Hoc supposito, Diametrum unius ex crassissimis animalculis duodecimam circiter partem Diametri grani arenarii esse reperio: & inde, utrinque cubice multiplicando, animalculum 1728mam partem ipsius grani. Hinc comparatis secundae speciei animalculis cum prioribus, illa priorum quintam; & ratione molis 125tam partem deprehendo, grani vero 216000mam. Porro comparando cum secunda adhuc tertiam speciem animalculorum, horum unum invenio decimam solum partem secundi: & consequenter moles hujus est 10000ma secundae; 125000ma primae speciei: & denique 216000000ma pars ipsius grani arenarii. Adeo differentias, quas ob magnitudinem suam sigillatim com-

computare impossibile videtur, per gradus cundo facile consequimur.

OPUSCULA PETRI DE MARCA ARCHIEPI-

scopi Parisiensis nunc primum in lucem edita, studio Steph.

Baluzii. Parisiis 1684. 8.

Immortalis memorie Vir PETRUS DE MARCA Archiepiscopus Parisiensis, antequam diem suum clauderet, quod contigit III. Kal. Jul. MDC LXII, cum sexagesimum nonum ætatis ageret annum, supremis veluti testamenti tabulis scriptorum suorum opportuno tempore publicandorum curam commisit doctissimo viro STEPHANO BALUZIO, quo studiorum socio & adjutore ac assiduo comite fuerat usus, & cui librorum suorum ac schedarum custodiam multis ante annis commenderat. Illud vero in primis mandavit, ut curam susciperet lucubratorum suarum, cum earum, quæ nondum editæ in publicum essent, tum earum eriam, quæ in lucem jam prodissent. Quod mandatum qua felicitate item ac laudabili successu is fuerit exocutus, ingens ac vere incomparabile ob doctrinam & eruditionem Opus DE CONCORDIA SACERDOTII ET IMPERII seu LIBERTATIBUS ECCLESIAE GALLICANÆ demonstrat: quod ab illustrissimo Auctore anno MDCXLI. evulgatum, aucto ob ipsius obitu anno, augustiori habitu adornatum, iterum emisit in lucem Baluzius, & non solum priores quatuor libros recensuit, additionibus ab Auctore compositis auxit, ac suis notis, ubi occasio tulit, illustravit; sed & integrum Tomum alterum nunquam antea editum ex autographo summi Viri descriptum addidit, nonnulla Antiquitatis Ecclesiastica illustris monumenta adiecit, integroque in eo Libros, quod Gallicè essent scripti, in Latinam linguam vertit. Cunque Opus hoc tanto favore eruditorum fuerit exceptum & communi approbatione commendatum, ut intra breve tempus distracta exempla fuerint, istud anno MDC LXIX. recognitum emendatius copiosiusque literato iterum orbi dedit: *Vitam* etiam Doctoris & Mæcenatis sui peculiatii libello anno MDC LXIII. editam & primæ Operis de Concordia Sacerdotii cum Imperio præfixam editioni, novæ auctiorem præmisit. Utque supremæ Patroni voluntati fidem & diligentiam porro probaret, nonnullas Illustrissimi Viri *Dissertationes* anno MDC LXIX. publici juris fecit. In quibus de autoritate Romani Pontificis & cæterorum Patriarcharum ac Primatum, tum de veratissimis Canonis Aruæcani explicatione, quæ viros eruditissimos inter se commiserat, denique de initiis susceptæ Christianæ apud Gallos religionis erudite tractatum est. Sed cum plures adhuc lucubraciones in schedis morte doctissimi Archiepiscopi ad Baluzium, scriptorum gloria & eruditionis laude ipsi jam parem, devolutis laterent, earum quasdam superiori anno MDC LXXXI. publicam in lucem emisit, & moderno Parisiensi Archiepiscopo III. Francisco Harlæo nuncupavit. Quæ quoniam in egregiis argumentis occupantur, ac variis eruditione refertæ sunt, a doctis hominibus haud exigua gratia referetur de bonis literis optime merito Editori. In Præfatione, quam consueto more elegantem præmisit, occasionem & tempora designat quibus quodque ab Auctore scriptum fuerit opusculum, quibusdam etiam a Christiano Lupo & Joanne Gerbasio sibi objectis solide & eleganter respondet. Opuscula autem sive *Dissertationes*, quas jam exhibet, hac collocavit serie:

I. De Stemmate sive Genealogia Christi, scriptum Anno MDC XLIX. II. De Adventu Magorum ad Christum, & an hi Reges fuerint, Anno MDC LIV. III. De
lingu-

singulari Primatu Petri, Anno MDCXLVII. IV. De discrimine Clericorum & Lectorum ex jure divino, & de forma regiminis a Christo instituta in Ecclesia, Anno MDCLVI. V. De Synodo Sirmienti plenaria, & de Valentis & Ursacii venia Anno MDC LII. VI. De Synodica epistola Illyricanae Synodi, habita decreto Valentiniensis senioris A. C. 365, Anno MDCLV. VII. Explicatio canonis quinti Synodi Constantiopolitanae Anno Christi CCGLXXI. habita. VIII. De veteribus Canonum collectionibus, Anno MDCLX. IX. Interpretatio capituli *Clericus* 3. qu. 4. Anno MDCL. X. De patria Vigilantii, Anno MDCLI. XI. De origine & progressu cultus B. Mariae Virginis in Monteferrato exhibiti, Anno MDCLI. XII. De origine Monasterii Scale Dei apud Bigerros in diocesi Tacbiensi. Anno MDCLIX. XIII. De theca reliquiarum S. Johannis Baptistae, quae servatur in Ecclesia Dominicanorum Perpinianensium, Anno MDCLX. XIV. Oratio ad Provinciales & alios Superiores Ordinum Religiosorum Marcinonensium, habita in ea urbe die XV. Julii Anno MDCXLIV. XV. Fragmenta quaedam libellorum quos imperfectos in schedis reliquit Petrus de Marca. Exhibentur autem his: Adversus Sartyras in se scriptas, Anno MDCLVIII; De advocacione Comitum; Explicatio canonis XVII. Ancyranus: Quis sit proprius sacerdos: De Presbyteris, ubi ordinandi sunt. XVI. Bina Carmina, quorum alterum Petri de Marca iter Lutetiae in Galliam Narbonensem elegiaco carmine Anno MDCLIV. descriptum, alterum epigramma de Frontinacensi vino generoso exhibet. Sub finem horum Opusculorum MARCAE, doctissimorum Societatis Jesu Theologorum JACOBI SIRMONDI & DIONYSII PETAVII Opuscula gemina subiecta sunt; quod eorum cognitio admodum utilis videatur ad libellum de Synodo Sirmienti recte intelligendum Et Petavii quidem Dissertatio de Photino Haerese ejusque damnatione in quinque Synodis facta, ac de duplici Sirmienti contra illum Synodo & formulis in posteriore editis, jam anno MDCXXXVI, cum is Rationarium tertio ederet, ei adnexa prodierat: Sirmondi vero duas diatribas, quarum prima de anno Synodi Sirmientis & fidei formulis in ea editis agit, altera examen Dissertationis Petaviana continet, & singulis capitibus ad singula istius capitula respondet, nunc primum edidit Baluzius: illam ex autographo Sirmondi a Jo. Garnerio, hanc ab Emerico B. gottio nactus. Nullum horum omnium Opusculorum Marcae, Petavii & Sirmondi utilitate sua & laude caret, & a doctissimo Editore ea elegantia doctrinae instructa sunt omnia atque exornata, ut non possint non prodesse & oblectare eum, qui cultiorem eruditionem amat. Cujus studiosi avide expectabunt promissam alteram AGOBARDI Operum editionem; gaudentes ejusdem doctissimi Viri cura & studio emendatas & excultas binis Voluminibus collectas, quae dispersae fuerant jam prodidisse INNOCENTII III. PONTIFICIS ROMANI
 EPISTOLAS, quae in sequentis mensis
 Acta referantur.



N. XI. 329
A C T A
ERUDITORUM

*publicata Lipsiæ
 Calendis Novembris, Anno M DC LXXXII.*

TAB. XXI. ad A. 1682. pag 329. M. Dec.

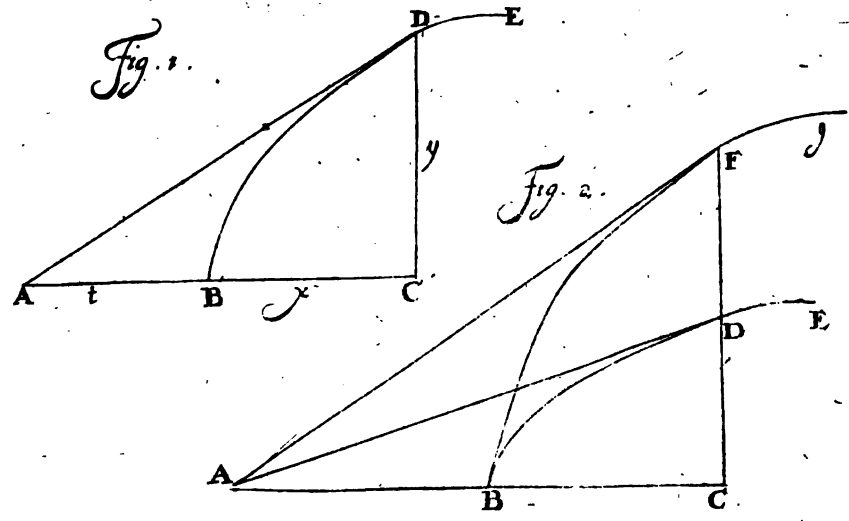

*Eccl. officis Francorum, tomo II, III, & IV, nec non Joh. Mabillonius in
 Præfatione Tomi secundi Sanctorum Ordinis S. Benedicti, & in Præfatio-
 ne Seculi quarti Benedictini, oppugnârunt, ac inprimis Hermannus
 Contractus in Chronico auctiore, quod Henr. Canisius tomo 1. Antiqu. Le-
 ctionis*

Etion. edidit, auctoritate subnixi, rejectâ priori, posteriorem hypothesin adstruere sustinuerunt. Ea itaque res tanti visa Auctori nostro fuit, ut sententiam communem excutiendam accuratius, & adversus Clarissimos hosce Triumviros peculiari Dissertatione propugnandam censuerit: quâ ipsâ *Fredegarium* primum, quo malè intellecto *Herman-num Contractum* ipse errore olim lapsus, nuperq; memoratos supra viros præcipientes secum egisse contendit, sic explicat, ut vulgarem hypothesin firmare potius, quàm labefactare viceatur; eandemq; porro & aliorum auctoritate, & argumentis quàm plurimis, tum ex gestis contemporaneis, tum ex sequutorum temporum contextu depromtis comprobare nititur; cometâ etiam qui anno Christi 677 per tres menses orbe toto spectatus est, in subsidium vocato. Qua occasione, insertâ etiam Dissertationi *Vitâ S. Baboleni Auctore Anonymo*, quam mutilam primo *Historia Francica Tomo Andreas du Chesne* ediderat, ac notis illustratâ, id agit Auctor, ut totius propè septimi à Christo nato seculi Chronologiam, impeditiſſimam utique in Francica Historia ac difficillimam, expediat stabiliatq; ac lectori aded non tam Disputatiunculam de sex vitæ annis Dagoberto seu detrahendis, seu vindicandis, exhibeat, quàm restitutæ seculi integri Chronologiæ, lucisque Francorum Annalibus tam Ecclesiasticis, quàm civilibus passim affusæ gloriam reportet. Denique Dissertationi huic Appendicem de S. Dionysio Areopagita & S. Genovesâ Parisiorum patronis, subjunxit Chiffletius, ac in eâ *vitam S. Genovesæ Auctore Anonymo*, sed qui ter senis ab ejus obitu annis scripsisse dicitur, ex perverusto codice, notis suis illustratam, non alio instituto, quàm ut S. Genovesæ testimonio suum Parisiensibus Areopagitam assereret; tenax nimirum sententiæ, quam de uno Dionysio, primum *Areopagitâ & Episcopo Atheniensis, tum deinde Parisiensium Apostolo & Martyre*, jam antè cum *Germano Milleso, Joanne Samblacato, Hugone Menardo, Petro Halloix, Natali Alexandro*, aliisque, adversus *Jacobum Sirmondum & Joannem Launoium*, qui Dionysium Areopagitam Atheniensium Episcopum, à Dionysio Parisiensium Episcopo longè diversum fuisse eruditè scriptis docuerunt, defendendam peculiari Dissertatione, sed cui à *Launoio* pridem responsum est, susceperat.

Cæterum cum in hac Disquisitione *Beda Presbyteri*, quem *Venerabilem* vocant, appellanda subinde auctoritas esset, ejusq; cum
Fre-

Fredegario concordia circa hoc negotium demonstranda : in Chiffletii verò manus *Historia illius Ecclesiastica gentis Anglorum*, tum codices manuscripti alii, tum vetustissimus S. Maximini Trevirensis pervenissent ; novam Historiæ illius editionem adornandam sibi, & Dissertationi de annis Dagoberti præmittendam censuit. Atque ea unâ cum *preliminari Dissertatione de Beda ejusque ætate, ac vero obitus anno*, nec non *Cuthberti ad Cuthwinum Epistolâ*, ex qua anno 762 eum obiisse constat, ac *Cbisetii in Bedam notis*, primam hujus operis partem constituit ; estque nova hæc Ecclesiasticæ illius gentis Anglorum Historiæ editio, ut Auctor ipse prædicat, tum aliis omnibus, tum *Heidelbergenfi* quoque *anni 1587*, & *Cantabrigiensi anni 1644*, quas accuratissimas hæcenus habuimus, emendatior, nuncque demum primævotiori suo restituta.

DISQUISITIO THEOLOGICA DE SANGUINE Corporis Christi post resurrectionem, ad

Epistolam 146 S. Augustini.

Autore Theologo Parisiensi, Metropolitana

Senonensis Ecclesia Decano.

Parisiis, 1681. in 8.

Disquisitio hæc *Jacobum Boileau* Facultatis Theologicæ Parisiensis Doctorem & Socium Sorbonicum, nec non Metropolitanæ Senonensis Ecclesiæ Decanum, Autorem habens, opponitur *Petro Allixio* Reformatoræ, quæ vulgò sic dicitur, Religionis apud Charentonios Ministro, qui A. 1680. ejusdem argumenti disquisitionem eo consilio ediderat, ut doctrinam de reali Corporis & Sanguinis Christi in Sacramento Cœnæ præsentia Ecclesiæ primitivæ ignotam fuisse, ex istâ Augustini epistolâ Lectoribus suis persuadere posset. Enimverò inter varias quæstiones, quas Consentius quidam Augustino diluendas per epistolam proposuit, primo loco hæc occurrit: *Utrum nunc corpus Domini ossa & sanguinem habeat?* Quam quæstionem *Augustinus in epistolâ 146*, quâ Consentio respondet, discutere detrectat, his inter alia verbis utens: *fides adsit, & nulla quæstio remanebit, nisi foris de sanguine requirendum est, quia cum (Christus) dixisset: palpate & videte, quia Spiritus carnem*

& ossa non habet, non addidit sanguinem. Non ergo & nos addamus inquirere, quod ille non addidit dicere, & de compendio si placet, finita sit quaestio &c. Ex quo praedictus Autor infert, incredibile videri, quod Hipponensis ille Praesul & Consentius, quem itidem Episcopali dignitate praeditum fuisse suspicatur, realem sanguinis Christi in Coena praesentiam crediderint, cum, si illam firmiter credidissent, neque Consentius quaestionem hanc tam dubitanter proponere, nec Augustinus tam trepidè ad eam respondere potuisset. Cui argumento ut pondus addat, non modò Augustinum de sanguine Christi redivivi dubitasse, aut aliis saltem liberum dubitandi locum reliquisse, sed plures etiam Ecclesiae Doctores, quorum testimonia longo agmine adducit, *Athenagoram, Clementem Alexandrinum, Origenem, Hilarium Pictaviensem, Gregorium Nazianzenum, & Nyssenum, Palladium, Basilium Magnum, Athanasium, Theodoretum, Chrysostomum, Synesium, Maximum, Damascenum, & integra Concilia, Constantinopolitanum scilicet A. 754 celebratum, & Nicenum II*, Christi corpus post resurrectionem aëreum & exangve statuisse, probare nititur. Hanc verò disquisitionem Metropolitanæ Senonensis Ecclesiae Decanus ex professo confutandam sibi sumit; ac primùm quæ Augustini de Christi sanguine sententia fuerit, & cur in Epistolâ ad Consentium, quam Benedictini Monachi Congregationis S. Mauri in novâ Augustini editione anno 420 scriptam esse censuerunt, & ad numerum CCV retulerunt, decisionem quaestio- nis à Consentio propositæ declinaverit, ostendit. Deinde Athenago- ræ & reliquorum modò memoratorum Patrum testimonia ad examen revocat, eosque à sententiâ corporis aërei & sanguine vacui alienos fuisse demonstrat. Tum ideam futuræ resurrectionis, quam S. Scri- ptura efformat, cum opinione istâ, quæ glorificatis corporibus san- guinem adimit, minimè convenire animadvertit, & subjectis *Ignatii, Hippolyti, Minutii Felicis* & aliorum quorundam Patrum sententiis concludit, Ecclesiae Doctores nunquam corpora nostra post resurre- ctionem aërea & exangvia fore censuisse, & si Doctores quidam in con- trariam sententiam ivisse demonstrantur, dubitandi locum non relin- qui, quin opinio eorum insolens, Scripturæ contraria & in Ecclesiâ intolerabilis visa fuerit. Tandem verò opinionis ejus, quæ Christo corpus sanguinis destitutum & in aërem diffusum tribuit, originem & progressum recenset, infantiam & primâ ejus incunabula ad *Osi- drum*

Arum & Calvinum referens, cum *Osiander* sanguinem à Christo effusum non in venas rediisse, sed computruisse sibi persuaserit, & *Calvinus*, quamvis *Osiandrum* satyrico sale defricet, ab ea tamen sententia haud fuerit alienus, cujus rei testem *Vossium in thesibus Theologicis & Historicis* allegat. Et *Vossius* quidem inter Patronos ejus opinionis etiam *Dominicum Dominicanum* Episcopum *Torcellanum & Brixianum* retulit, ut qui ante sesquiseculum quæstionem illam de Christi sanguine anticipiti lance librari possit librò de sanguine Christi dedita opera scriptò ostenderit. Verùm hoc Autor disquisitionis hujus negat, cum *Dominicus* ille de *Dominicis Scholasticâ* quâdam contentione circa articulum de sanguinis Christi unione cum Deitate inter *Franciscanos & Dominicanos* oborta, lucubrationem quidem de eâ quæstione *Æneæ Sylvio* seu *Pio II* inscripserit, at de vero Christi sanguine, quod ex istâ lucubratione haud difficulter pateat, minimè dubitaverit, Igitur ab *Osiandro & Calvino* ad *Edmundum Albertinum* progreditur, in cujus libris de *Eucharistiâ* opinionem de exangvi Christi corpore ad pubertatem pervenisse censet; ubi simul ea, quæ circa controversiam de concomitantia sanguinis Christi cum *Fr. Amante Brixiano* in Concilio *Tridentino* gesta sunt, è *Paulo Servitâ*, qui sub *Petri Svaris* nomine latet, & *Pallavicino* obiter memorat. Postremò adolescentiam ejus opinionis *Historiæ Eucharisticæ Gallico sermone* conscriptæ Autori, cui nomen est *Larroque*, virilem verò ætatem & fortasse senium *Petro Allixio* tribuit, quem disquisitionis à se impugnatæ Autorem esse sibi firmiter persuadet, & quem cum sociis ex penuriâ argumentorum contra realem corporis & sanguinis Christi in Cœnâ præsentiam quæsiturum, ad extrema hæc, sed infirma laborantis causæ præsidia adactum judicat.

CASPARI KNITTEL è SOCIETATE JESU

Via Regia ad omnes Scientias & Artes.

Pragæ, Anno 1682. in 8.

Ipsa quidem Scientiarum & Artium genera unius in compendii formam redigere non propositum hîc est Autori; regiam modò viam monstrare hoc scripto voluit ad arcana singularum faciliùs pervenendi; seu universalem methodum potiùs in cujusvis disciplinæ probè

observandam studio. Decem verò partibus veluti quibusdam intervallis Via universa distinguitur.

Postquam enim possibilem ejusmodi artis existentiam ex *Praedicamentis* Pythagoræ, ex Aristotelis *Logica*, ex *Arte Mirabili* Raymundi Lullii, ex *Syntaxesi Artis Mirabilis* Gregorii Tolosani, ex *Typo Omnium Scientiarum* Ægidii Moncurtii, ex *Arte Cyclognomica* Cornelii Gemmæ, ex *Methodo Mirificâ* Petri Sanchez, ex *Digesto Sapientia* Ivonis Parisini, ex *Instauratione nova novoque Organo* Francisci de Verulamio, ex *Pharo Scientiarum* Sebastiani Izquierdo, ex *Arte Magna Sciendi* Athanasii Kircheri, & similibus svasisset in parte *prima*;

In *Secunda* proponit artificium combinandi res quocunque: quemadmodum in *Tertia*, easdem comparandi, seu analogias rerum, similitudines & dissimilitudines inveniendi. Hisce duabus enim alis instructum, in ardua quarumvis faciliè artium evolare posse persuasus est. Et Combinatoriam quidem istam in Anagrammaticam dispescit, Algebraicam, Elementarem, & aliam quæ edoceat, quoties artis, aut scientiæ cujuslibet principia, terminos, propositiones, Syllogismos combinare fas sit. Hinc quot inter se modis permutari cujuscunque numeri res possint ex multiplicandi ostendit lege; à rerum interim permutatione, combinationem earundem discernens, fructusque varios enumerans, quos in Locis Dialecticis, in modis figurisque Syllogisticis, in Corporum primis qualitatibus constituendis Aristoteli; in extruendis vocabulorum anagrammati, Poëtis: Kirchero in Musarithmica, in Polygraphia Universalis, in Arca Mathematica, in artificio mirifico linguarum, in Physiognomico, Medico, Chymico, aliisque arcanis inveniendis, præstitisset hæc ipsa *Combinatoria*.

Analogicam deinde exemplis illustrat, universali maximè, à tribus petito mundis, nexu continuo copulatis. *Majoris* enim cognitioni intentum contemplari *minorem* jubet, & vice commutatâ: *medii* verò, id est, Politici orbis noticiam anhelantem, alterutrum, aut utrumque percurrere, & in cunctis singula per analogiam applicare singulis: Ita fore, ut omnia in omnibus, & in singulis singula reperiantur proportionaliter. Jam quantum hoc genus artis Scientiis commoder, cum addiscendis tum inveniendis, quibusve de causis id præ-

id præstet, edisserit : nec non quomodo unius Scientiæ principia ad aliam trahi possint & applicari ; Medica v. g. ad Politicam , Metaphysica ad Physicam, proprietates puncti ad DEUM , qualitates Solis ad cuncta divinæ humanæque Sapientiæ semina.

Quarta parte Universalem Sciendi artem persequitur Hebræorum, ex alphabeto ; & Pythagoricorum , è numeris Scientiarum omnium secreta indagantium. Ubi de vanitate hujus artis, de Cabala Hebræorum falsa, ut & genuinâ ; de abusu divinorum nominum apud Hebræos ; de Cabala Pythagoricorum, de Prædicamentis Pythagoræ, eorumque origine & obscuritate, plura afferuntur.

Quinta sistit Aristotelicam, è Logicis Philosophi Libris sic deductam, ut quantum doctrina unaquæque Organo comprehensa in universalis hujus artis usum conferre possit, nervosè ostendatur. Lullianam examinat parte *Sextâ*, ejusdemque non Synopsis modò tradit & praxin, sed defectus quoque varios, inutilem eam efficientes : *Septimâ*, Lulliano-Kircherianam cum fundamentis suis & principiis, universalibus subjectis, usu, & addiscendi eam ratione.

Octavâ, delineat Autor tironi propriam. Analytico - Syntheticam dixit, seu Resolutorio - Compositoriam, quòd Analysis & Synthesis, hoc est, resolutio quæsitæ in aliqua principia, & probatio ejusdem ex principiis, nec non deductio ejus ad impossibile aliquod, utramque paginam hic faciant, sive in probanda thesi versetur, sive in oppugnanda. Deducere autem dicto jam modo consequentias ex re oblatâ cum difficile tironi videatur, perlustrare eundem propositi prædicatum jubet & subjectum, nec definire modò utrumque, sed etiam dividere : qua occasione adminicula ad utrumque præstandum varia, nec contemnenda, eidem subjicit, nullumve causæ genus ostendit esse, cujus ope rem explicare, nec ullum dari prædicamentum, cujus beneficio rem dividere, non liceat.

Præcepta artis hunc in modum tradita, *Nonâ* parte magno illustrantur, ne de universali praxi quis dubitet, exemplorum cumule, de promotorum è Scriptura Sacrà, Theo'ogiâ Scholastica, Polemica, & Morali; ex Jure Canonico, & Civili; ex arte Medica, & Chymica ; ex Metaphysica, Physica & Logica ; ex Ethica, Oeconomica, & Politica, nec non Mathematicis; ex Rhetorica, ac Poëtica; ex Agricultura deniq; & arte molitoria.

Extremum Regiæ hujus viæ praxes exhibet non parum curiosas, viginti septem numero, expeditè diffuseque discurrendi, disputandi, quæ-

qværendi, respondendi, scribendi, argumentandi &c. de quocunqve themate, juxta artium hucusqve propositarum, Analogicæ cumprimis, ductum institutas. Qvas inter loco non postremo habendus est partus ille artis analogicæ satis ingenii habens & festivitatis plurimum, qui modum non unum nobis præbet de quocunqve themate concionandi perorandiqve ex tempore, & pro eodem ex omni profus verbo, etiam minimò, non inveniendi tantum argumenta, sed memoriæ quoque imprimendi. Septem quippe argumenta dicendi de *Humilitate* v.g. quàm sit accepta DEO derivat, nec invita adeo Minervâ, ex Virgiliani versus vocibus: *Ille ego, qui quondam gracili modulatus avena*, pag. 376. seqq. Rursus diversa de *Immaculatâ Conceptione* disserendi argumenta ex illo Grammaticorum, *Quæ maribus solum tribuuntur, mascula sunt*, & quidem è singulis ordine verbis, arripit p. 392. Sic de *laude Principis* acturo, materiam vocalæ sex, in Orationis Dominiçæ præfatione contentæ suggerunt: de *Charitate*, octo argumenta illud Psalmi, *Dixit Dominus Domino meo: sede à dexteris meis*, suppeditat. Postremo *Viri Sapientis laudes* ex analogia, h. e. similitudine & dissimilitudine, quæ illi cum re profus disparatâ, v. g. cum fornicatè est, non absurdè deducit, quo scilicet probatum det, nullum sibi thema proponi posse, de quo aptam dicendi materiam capere non queat ex verbulo quolibet, & ex re quacunqve, utut diversissima.

Quæ sub finem adjecta huic Viæ legitur Mantissa, theses aliquot Philosophicas cum curiosis incidentibus continet, in Disputatione quadam pro suprema Philosophiæ laurea à perillustri Juvene, Præsident. Autore, propugnatas & defensas.

**Samuelis Pufendorff Einleitung zu der Historia
der vornehmsten Reiche und Staaten/ so ieziger Zeit
in Europa sich finden.**

**SAMUELIS PUFENDORFII INTRODUCTIO
in Historiam præcipuorum Imperiorum ac Rerumpubli-
carum, quæ in Europa hoc tempore existunt.**

Francofurti ad Moenum, apud J. F. Knochium. Anno 1682. In 8.

In scho-

IN Scholis quidem hactenus opinio invaluit ; studioſæ Juventuti veteris hiftoriæ Scriptores potiffimùm proponendos eſſe, ut, quæ olim poſt Chaldæos & Perſas, à Græcis & Romanis geſta leguntur, cognoſcant, neglecto ferè recentis hiftoriæ ſtudiò. Sed errorem hunc conſutavit nupèc *Vir præclaris ingenii monumentis celeberrimus, Dn. Samuel Pufendorfius, S.R. Majeſtatis Svecicæ Conjugis Sereniſſimæ Secretarius & Hiſtoriographus Regius*, qui in gratiam privatorum diſcipulorum, quos in Academiis olim habuerat illuſtres, hanc *Introductiõnem in hiftoriam recentem* compoſuit, quam, cum alii Scriptoris nobiliſſimi famâ allecti, paſſim deſcriberent, & eam inconſulto Autore typis exſcribere publicis molirentur, ipſe prius eandem jam in Svecicam linguam translata revidens, eo idiomate, quò conceperat primùm, hoc eſt, Germanicò, in patria ſua publicari voluit. Quò ut præclare de hiftoriæ & prudentiæ civilis ſtudio meritus eſt; ita ipſi gratiam haut minorem debent hiftoriæ Eccleſiaſticæ ac S. Theologiæ cultores. Nam *ultimo* capite, quod eſt *duodecimum*, Pontificis R. ac Monarchiæ Eccleſiaſticæ ſtatum in compendio ſolertiſſimè delineat; totam ſcilicet ejus ætatem percenſens, ut cœpetit, utqve adoleverit, ut quaſi ad quandam robuſtam maturitatem pervenerit, & ut poſtea ævo ſuperiori velut conſenuerit, ac D. Luthero divinum reformationis opus aggreſſo, iterum decreverit. Satus rationem ac intereſſe quod vocant, Cleri Pontificii accuratè ſimiliter annotavit, dum arcanas doctrinæ Pontificiæ rationes indagavit atqve expoſuit. Utiliſſimam hanc libri partem ante paucos annos non-nemo inſcio autore, Lipſiæ & Hamburgi, ſub *Baſilii Hyperetæ* nomine inprimi curaverat, quam nunc Autor doctiſſimus operi ſuo, unde quaſi reſecta fuerat, mutatis quibusdam locis, aſſeruit. *Status civiles Europa*, eo ordine, quò à quibusdam Geographis ſiſtuntur, deſcribit; præmiſſà in *I. Cap.* diſſertatione erudita de originibus regnorum ac fatiſ diverſis Monarchiarum quatuor, imprimis Romanæ. Inde digreſſus *Cap. II.* Regnum Hiſpaniæ, *C. III.* Portugalliæ, *C. IV.* Angliæ, *C. V.* Galliæ, *C. VI.* Statum fœderati Belgii *VII.* Remp. Helvetiorum, *VIII.* Imperium Germanicum, *IX.* Daniæ, *X.* Poloniæ, *XI.* Moſcoviæ & *XII.* Statum R. Papæ recenſet. Quod dum optima autorum fide nixus, procul habito partium ſtudio præſtat, cujusque ſimul nationis indolem ac characteres, formam regiminis, vires & intereſſe, quod vocant, politicum, juxta communis prudentiæ re-

gulas observat atqve declarat. Majus posthac opus, quod *historiam belli & pacis Germanicae* complectitur, ab ipso orbis eruditus expectatur, quod ut absolvat feliciter, optamus.

EXCERPTUM EX EPISTOLA DN. SIGISMUNDI KONIG M. D. & Inchyta Reipublica Bernensis in Helvetia Physici ad Dn. Robertum Hooch, Regie Societati Anglice à Secretis, 2. Cal. Oct. a. 1681 datâ, monstruosi cujusdam morbi, admirandorumque Symptomatum Historiam auctoritate & directione Magistratus certissimam complexâ.

Ex Collectionibus Philosophicis Anglicanis no. 2.
anni 1682. p. 68. seqq.

Margareta Lautvera, secus *Διναρην*, Filia circiter ætatis annorum viginti quinque, honestis parentibus legitimo toro nata, Orthodoxia in sinu Ecclesiæ hujus enutrita, nostra concivis modeste vivens, anno periodisuz vigesimo primo, qui seculi fuit septuagesimus octavus, tempore verno menstruis deficientibus incidit in varios cruciatus, acerbissimosqve dolores, hinc inde jam supernas, jam infernas, jam dextras, jam sinistras Corporis partes infestantes, variis subito sapius ad palmæ latitudinem erumpentibus vesicis, limpida plenis, ardentissimeqve flagrantibus, ut ignem sacrum subesse putares; & cito nisi dissecarentur, evasit dolor intolerabilis, mentemqve deturbans; moxqve sedatis ex una, fit eruptio ex altera parte. In his mitigandis & curandis cum detenti in Nosocomio Clementissimi Magistratus (Insulâ dicto) omnem operam cuncti navaremus, causam tanti mali ad acrimoniam lymphatici humoris singularem, & vim illi in glandulis subcutaneis stypticam impressam, ideoqve coagulatum refluxere non potentem referentes, quæcunqve ars & methodus docent in demulcendo, dissolvendo, avertendo & vacuando isto humore adhibebamus, pleraqve frustra; dum tandem ratione & analogiâ ducti ad pryalismū mercurialem confugimus, cujus effectus respondit: sicqve post octimestrem curam mense *Martio* anno septuagesimo nono è Nosocomio viribus restitutis dimissa ad usū seri lactis caprilli chalybeati relegatur.

Abhinc

Abhinc integrè valuit ad tertiam *Januarii* anni octuagesimi, omnibus functionibus suis incumbens, quâ ipsa vesicarum eruptione iterum vexari, auxiliatricesque ac beneficas manus summi Magistratus in Nosocomio expetere cœpit, quâ ejusdem quintâ porrecta, omnis cardo in eo versabatur, ut præcedenti methodo de pyralismo inniteremur; sed omnibus ante opus esse voluit ad ejusmodi majorum & arduorum remediorum usum corpus disponere, in quod intentis non tamen mota catharsi, sit momentanea à circumferentia in centrum, ab exterioribus in ima penetralia decimâ quintâ dicti mensis humorum reductio; subito omnes evanescent vesicæ, aded arte cuti se infigit cuticula, ne vestigia præcedentium permanerint, ex quâ veloci revulsione cum nihil boni ominatus, etsi ægrota Deo hymnum cantaret pro divina subitanea è summis cruciatibus liberatione, sed decubitum acrium humorum in viscus aliquod nobile veritus, licet quinque dies *Ἐφοσίαν* summam ægra percipiebat, nusquam tamen destitit discutientia & diaphoretica temperata propinare recidivæ vel majoris mali metu.

Evenit vigesimâ hujus lerna malorum & omnis judicii illusio, querebatur dolorem lumborum, vesicæ, perinæi & inguinum, cum virium prostratione, inappetentia, nausea, notabili inflammatione, & sanguinis *ὀνυξία*, retentione urinæ, pulsu celeri & intercepto, unde nephritidem concludere erat necesse: quapropter sectâ venâ præparatur ex nephriticis & frigidis seminibus blanda emulsio, injicitur clisma ex emollientibus frigidis paregoricis, mox injectum, omnium stupore, horæ intra quadrantem rejicitur per os; repetitur idem & supernè rejicitur idem cum quantitate instar tophi lapillorum ad unciam semis, nullis unquam excrementis permixtis. Fiunt infessus, semicupia, applicantur vesicatoria artubus ad humoris noxii revulsionem, anodyna & solventia lumbis & pubi; repetitur ob æstuantia viscera venæsectio, sanguis apparet rubicundus, insipidus, cum paucis sero subflavo, citò concretus; remittit febris; propinantur ex pulpis *δεοκτα* solutiva, quæ tamen cuncta cum jusculis, aut aliis assumptis vomendo quantitatem lapidum, mox duriorum instar silicis, & frustra corticum marmoris albo simillima durissima rejecit. Iterum transitur ad elisibata pari ut dictum successu per superiora, nisi quod quantitas lapidum excretorum auferetur, & ut priores exigui pisorum instar, hi

avellanâs minores nuces, quas tamen mox excedebant, magnitudine æqvabant. Vesica summo dolore menjendiqve desiderio premebatur, applicato cathetere ne gutta fluxit, inhærebat ipse velut glutini infusus, ut vi retrahi debuerit, nobisqve tangentibus vesicam mucosam repletam declaravit: Suspiciabamur non immeritò in renibus & vesica glandulisqve mesenterii generari calculos, prout in ventriculo & intestinis *ἀπορία* docuit: Venter in aliquam, non tamen nimiam, molem, cum oppresseione præcordiorum & spirandi difficultate intumuerat, acutissimum dolorem pungentem & lancinantem in regione dextri renis & sinistri hypochondrii ferens, fragor invicem assidentium lapidum vel admodâ manu vel cirato vomitu audiebatur, in hunc usqve diem durans, ac in enixu sæpius observatum, lapillos contractos ab aliis intra restantibus, avulsos esse; sed quod maximum est, toto durante morbo, ægra *ὀραγή*, bene colorata, facie florida mansit. Nitebamur itaq; omni nervo humorum concretionem impedire, & concretos dissolvere, varia menstrua quærentes in volatilibus martiatis & urinosis, sed extra spiritum nitri in usum vocatum nullum dissolutione efficacem esse potuit; & his juxta alia auxilia adhibitis, ut injectione in vesicam ex variis decoctis tam de mineralibus, quàm expressis plantarum succis, persicariæ, &c. ad mucosam illius substantiæ in vesica dissolutionem, nil tamen obtinere; sed mox anodynis ob exquisitissimum sensum, mirum in isto mucos, concurrere necesse habuimus. Tandem secundâ & duodecimâ *Februarii* extrahebantur Cathetere circiter urinæ viridis & crassæ unciam quatuor; cibus abhinc paucus, nullaqve sitis urgebat. Interim cum unum alterumve cochlear juris carniæ vel hordeati, aut alterius sobolis medicamentivi caperet, repentiè revomit de die bis, ter, lapillorum circiter unciam semis ad drachmas sex, plus minus, ad decimam quartam usqve. A qua ad sextam decimam *Junii* elapsos quatuor menses, nec edit nec bibit, sed quamprimum solum cochlear brodii propinaretur, statim vomitu cruento expuit lapillorum majorem quàm antea copiam, ut cruciatius contra ipsius voluntatem irritando omni offerendo cibo potuqve abstinere hoc tempore debuerimus. Mansit itaqve ægra totum quadrimestre abstemia, non edens, non bibens, non sumens remedii quicquam, quàm quinto sextove die cochlear exiguum olei amygdalarum dulcium spiritu nitri imprægnatum, quod optimum solvens in hoc affectu reperiunt, ægræqve supra alia, remedii genus acceptum erat, ut uncias no-

vem ad decem hoc integro tempore adsumserit. Alvus hæcenus constricta manens, quum varie climatibus tentaretur, semper singula sursum rejiciebantur, lapillis varii generis, albicantibus, rufis, griseis, asperis, lævioribus, mollioribus, durioribusve magna mole comitantibus, mox homogeneis uniusque substantiæ, tophis, silicibus, crustis marmoreis, mox heterogeneis, compositis ex cemento cum silicibus; horum alii cruore, alii muco chyloso obducti, alii omni aliena admiffione immunes excernebantur; dysuria premebat, sed non nisi de decima ad duodecimam mane, licet tertia quavis die cathetere injecto, ad uncias duas vel tres pro vice ad summum & mucosæ viridis urinae elici possit, cum alius liquor, quam qui per climata, suppeditatus non fuerit. Attamen his intermediis nullo immutato neque in victu, cum nullam sumpfisset, neque in remedio, cum aliud tolerare non posset, & urina sexto *Aprilis* solveretur, uncia tres fluxerunt cæruleæ translucidae & tenues, saturatè coloratæ, nec verò ultra durarunt; siquidem 17. urina iterum subviridis & media parte dissoluto sabulo griseo impleta matula apparuit, unde dissolutio tartari argumentum mox evanescentes, cum symptomata doloresque adeò ingravescerent, ut mentem sedem moverent, hinc deliria, mox stupor, risus & cantilenæ, febris absque sensu, mox atrocissimus lumborum dolor, ut de punctione conquerenti si cultellus ægræ admissus fuisset, ipsa intrudisset. Tandem his symptomatibus perversis capti, rati sumus quocumque modo illud corpus movere, quapropter gr. 2. Mercurii vitæ in aqua frigida fontana soluti 29. *Aprilis*, ut & gr. 3. 2. *Majis* propinavi, non alio successu, quam quod drachmas septem lapillorum duobus motibus evomuerit. Inde octava *Mercurii* vivi in tanta alvi constipatione uncias quatuor, & ad solutionem tartareæ materiæ, & excitandum ptyalissimum, ut & 10. ejusdem, uncias sex propinavi, sed præterlapsus *Mercurius* animumque excidens, partim in lecto, partim in hypocausto recoligebatur, cujus quantitatem per intestina circulati mecum reservo. Quid ultra? Sic vita agebatur abstemia ad sextam decimam *Junii*, qua intestina aqua frigidâ eluere magna quantitate, in qua sal polycrosum solutum, statui, duas horas lecto me applicui, de quadrante in quadrantem uncias sex propinando, sic ut libras tres fontanæ biberit, os ipsi comprimens, vomitumque cohibens effeci, ut sub vesperam subsequuta sit crassissimorum juxta & durissimorum alvi excrementorum

rum dejectio, ad metum ruptionis tantopere animum distendentiam, sic quod integris 4. mensibus varie & incassum remediis tentatum, una Aqua omnia fontana solvit: hic deliria remiserunt & appetitus resuscitatus: Ergo ad aquæ simplicis acidularumque usum balneaque transgressum, tertia die omnino reluctante iterum natura abstinuiimus. Interim in *Novembrem* alvi dejectio quinta sextaque die pauca sed libera erat, intercidente vomitu, adeo ut calculi jam supernè & infernè dejecterentur, tantæ magnitudinis sæpius unus alterque drachmas duas non modo ponderabat, sed excedebat, quorum copia penes me; & facile conijcere est non absque cruore, asperos illos & acuminatos lapillos, summoque dolore dejici potuisse. Hoc intermedio tempore, *Septembris* quippe mensè, cum ab eo quo rursus cibum licet paucum caperet, remediis aperitivis, diureticis, emmenagogis, ac diaphoreticis non destituissem, menses, ardentisque vesicæ quales prius, erupere: Unde spes λύσσεως & μετασάσσεως affulsit, ni cito omnia evanuisissent, hæc tunc irreconciliabilia. Cumque abhinc ad quintam *Novembris* natura in sua μεταμορφώσσει nihil immutasset, alvus iterum constipari, cordis vires opprimi, omniaque inversa viderentur; & ipsa prius in intestinis recondita excrementa sursum rejicerentur, spes omnis convalescentiæ cessit, sed divinâ gratiâ motus hic non nisi quinta, nona & quinta decima *Novembris* contigit, dum decocto solutivo ex pulpis natura immutasset; reducta in priorem statum alvo, urina semper suppressa, cum summa necessitas urgeret, quarta *Februarii* anni currentis injectus catheter nihil eduxit, sed mox expetitâ matulâ ægra urinæ subviridis & fæculentæ nixu parturientis omnium admiratione capta lib. 8. absque ullo tamen calculo eminxit; à quo vesica plane reclusa, loco descensus altero tertiove die urinæ graveolentis quantitatem unciarum iij. vel iiij. ad 16. *Maji*, ore deiecit. A qua cum balneis fontanæque largo potu nitri spiritu permixto hac æstate uteretur, res eo devenit, ut facie floridâ incedere queat, modicè comedat, urinam singulis claram subflavam cum tenui hypostasi, aliquando mucosam & cruentam ad *drachm. iij.* vel *drachm. v.* alvum verò quarta die sed paucam duramque deponat, subinde vomat, sed minorem longe quàm antea lapidum quantitatem. Interim quod onus natura œsophago excreverat, nunc quoque vesica sæpius acutissimum lapillum excernendo reddit; Abdomen aliquantum, duritiæ in sinistro hypochondrio, dextraque lumborum regio-

regione dolente, remanente, tumens, contrectatum, obtusum strepitum allidentium lapidum edit.

Et ut calamitas nulla sola, sic fors contigit miseræ, ut gradus descendendo aliquot eeciderit, non humerum modò sed & cubitum dextrum cum carpo quartâ hujus dislocarit. Ast convalescens, singulare divinæ potentiz argumentum, vivit superstes, subjectum humanæ tragicædiæ & campus amplissimus exercendi ingenii.

Quam enim mirum est hominem benevolentem in tartarum subitocommutari?

Tartarum non unius, sed diversi generis in imis penetralibus nasci?

Tanto pondere è corpore durum ejici, ut quinque libras lapilli si omnes coacervassem nullique hinc inde distracti fuissent, ipseque communicassem, excessissent?

Tam diversæ à tophis podagricorum substantiæ? Cum hi è mucosa aëri exposita materia incrassentur, nostri verò resolvantur, quod de primis nolens observavi, cum scatulam è ventriculo excretorum aëri relinquendo expositam, in pollinem redacti sint: è contra in spiritum vini aliumve liquorem extra subtilem acidum immissi induruntur.

Quæ vesicarum protinus emergentium sub epidermide flagrantium & redeuntium causa?

Quæ ratio inversi peristaltici motus valvulæque intestinalis?

Quæ via ab ano ad œsophagum clismatibus excernendis data sit? cum durissimis & crassissimis excrementis Colon cum Recto infarctum fuerit ut enixus demonstrabat.

Quis iste mucus in vesica?

Quæ causæ colorum viridis & cærulei urinarum perspicui?

Quis locus retentæ urinæ dandus, cum antea cathetere nihil, dein naturæ impetu summa & excedens quantitas fluxerit, mox cohibita?

Quæ via urinosi laticis per fauces regurgitandi?

Tandem quæ abstinentiæ causa, & unde corpus sine cibo & potu enutriatur?

Sed quum mysteria inter sua viscera natura sagax plurima recondat, Anatome si faxit Deus nobis non pauca cum tempore patefaciet.

Obser-

OBSERVATIONES QUÆDAM DE CALCULO in Equo quodam reperto habita & Regali Societati exhibita, ab H. P. M. D. & R. S. S.

Ex collectionibus Philosophicis Anglicanis no. 7.

a. 1682. p. 191. sqq.

CUM non ita pridem honoratissimæ huic Societati, rerum rariorum studiosissimæ, immensæ molis calculum in villâ *Lamberbanâ*, ex Equi visceribus exemptum obtuleram, in mandatis tunc habui, ejus & Equi pleniorẽ historiã indagare, & exponere. Sunt qui magno conamine, & fastu rationes expediunt, quare res sit, cum tamen ea, si strictiori examine probeatur, minimè sit. Omnia quæ tunc fuerunt acutiora torfit ingenia pueri Dens aureus, cum non esset nisi deauratus. E contra etiam Cl. Salmasius, vir in re literariã primi nominis, sedulo causas quærit, quibus *Aristotelici Problematis* fidem firmet, Nullum Animalium calculosum esse præter hominem. Quippe in cæteris animalibus majoribus præsertim vesicæ meatus laxiores sunt, per quos terrenus, & crassior humor facilius & liberius exiret, & inde ait Mulieribus & Puellis Calculos rarius nasci, quam in Viris & Bueris. Atque inde insuper pueros frequentius Calculo laborare quàm Senes. Calculo autem Renum quadrupedes non esse obnoxios argumento probat, ab ipso eorum statu, & positurâ ducto, quæ semper in terram prona sunt, unde humor ille corporis saccharatus, qui per Renes eorum transitum habet, non ibi moratur, nec desidet, sed quasi suspensus vix ibidem potest in hærescere. Tam versatile autem ingenium est hominis, ut alii cum jam constet Calculos etiam in quadrupedibus gigni, non solum has rationes nihil hic valere probent, sed etiam ex altera parte stare, & in eam sententiam, quam firmare videntur, è diametro profus pugnare. Patientiores enim qui sunt in majoribus Animalibus quàm in homine meatus, crassius admittunt sabulum, & acinis confertim confluentibus liberiorẽ aditum faciunt, quæ se in itinere arripiunt &prehendunt, & in eam tandem in vesica accrescunt molem, utpote cui per meatus urinarios minimè pateat exitus. Quod alteram partem spectat, humor iste in corpore lixivialis in animalibus, quæ prono incessu pergunt, aptior

aptior est conefcere, quia morâ & otio torpescit, & inde viscus evadit: in homine autem erecto serum sanguinis citatori itinere quasi ex alto in renes defluit, nec inde in arenas coalescit. Sed hæc obiter, redeo ad id, quod in me suscepi. Erat Calculus pondere quatuor librarum, & totidem unciarum, magnitudine quasi capitis humani, & figurâ non multum ab simili, oblonga quidem, non tamen tam rotunda quam lima. Ea quæ quotidie & constanti lege fiunt, negligimus prorsus; in quibus aut errat, aut ludit Natura hæremus, & plene cœcutimus. Ut autem huic rei, in tenebris licet peractæ, aliqualis saltem lux affulgeat, rogo de calculi situ, de Equi conditione, ætate, & an aliquo indicio constaret de sanguinis mictione, de urinæ difficultate, stillicidio, aut omnimodâ suppressione. Vulgus autem hominum semper ferè in his rebus incuriosum est; jumenta si in eo opere, quod severè exigunt, fideliter persistent, nihil ultra quærunt, nec aliud quicquam pensi habent. Ille qui Calculum exemerat, partium opinor earumquæ sitûs ignarus, asserit illum inventum esse inter vesicam & intestinum. Et tamen fortasse non totus à scôpo & rei veritate aberravit. Calculus quippe ex una parte planus erat & lavigatus, utpote per quam urina continuo cursu non sine lucta & nixu, propter angustum illi relictum locum colata pertransierat; ex alterâ parte, quæ vesicæ incumberet & adhereret, asper & rugosus, lapidem bibulum referens, qui cum mole & pondere quotidie cresceret, instar lapidis molaris totam tandem corruperat teneram vesicæ tunicam, ut ejus nullum prorsus maneret vestigium. Et fortè, si quis attente adverteret, ipsum finum propter pondus intestino recto incumbens in aliam, quam quâ solet, figuram compressam etiam cum difficultate excerni notaret. De Equo Dominus, sub quo per duodecim annos fido obsequio & labore meruerat, hæc retulit. Erat staturâ quindecim palmarum, destinatus pannis vehendis & revehendis, nunc sinceris, nunc coloribus infectis. In iis, quorum nulla certa constat ratio, omnia suspecta habentur. In pannis tingendis plurima petuntur ex mineralium familiâ, calcanthum, alumen, variiquæ sales, & alia etiam cognatæ sortis ex Animalium & Vegetabilium classe, quorum etiam hic frequens usus est.

Panni his rebus infecti, & calentes ex puteis extracti in Equum coacervantur, qui sub hoc onere gemit & fatiscit. Hic fortasse non

ineptè quæri potest, ammon ex his tam arctè pressis & coherentibus subtiliora exeant effluvia, quæ furtivâ inspiratione attracta, aliquid saltem faciant ad calculi concretionem, & particulas salinas glutine quoddam congregent, & uniant? Non parum momenti habet in hâc hujus conjecturæ faciendâ, quòd liquor iste, quo tinctores sæpiùs utuntur, Spiritu vitriolico foetus concretionem maximè promovet. Quod videre est in pluribus Angliæ locis, ubi Spiritus ille obtinet, qui quicquid illi obviam sit arripit, ligna, testas, paleas, crusta lapidea involvit. Magna sæpe fiunt ex minimis, diurnâ præsertim consuetudine repetitis. Nisi hodie exolesceret prorsus opinio, quæ diu apud antiquos immota stetit, Renum scilicet calorem easdem in Calculo faciendo partes habere, quas ignis habet in lateribus coqvendis, hic imprimis valeret, cum Equus sub monte quidem pannoso, etiam dorso regiõni inposito, quotidie laboraret, & anhelaret.

Tam religiosè olim cavebant Veteres, ne intensus calor renes aduret, ut lumborum regionem laxo solummodo linteo defenderent, ita ut dorsum, non pectus fenestratum gererent. Affirmat Salmasius, se plerosque vidisse, qui Calculû in Renibus solummodo contraxerant, quòd mensuræ adficerent obverso ad ignem tergo. Alio quidem respectu renibus imprimis nocet fervidior æstus, qui tamen Calculo, nisi materiam inveniat, quæ apta sit concrecere, suum haud confert symbolum. Ab itineribus per aliquot annos Equus desveverat, ita ut nec Ephippium nec Sessorem sine summâ lætâ & protervâ admitteret, quasi rectius & levius sederet solitum & quotidianum onus, novum autem maximè irritaret: aut provido sensu prælagit, si ad iter se accingeret, onus, quod jam quasi in pulvinar, dum pedetentim pergit, quietum reclinabat, citatoris cursus exagitatione graviores cruciatus, & molestias daturum. Id quod sæpe videre est in hominibus Calculum filamentis quibusdam in æquilibrium suspensum diu sine magnò incommodo gestari, illis autem vehementi aliquâ lætâ & contentione ruptis in collum vesicæ prolapsum, unde acetrimus in tam tenerâ & sensibili parte dolor, quem misera mors excipit. Erat insuper Equo pro pabulo quoridiano foenum aridum; herbosis & liberioribus pascuis per aliquot annos rarò aut nunquam gaudebat, in quibus aut commune remedium inveniret, aut fortasse singulare aliquod seligeret, cujus vim & virtutem sensus & experientia comprobassent. Quidni enim eandem

eandem cum aliis Animalibus demus solertiam? Caniscibus distentus & gravatus sedulo discurret, & inter mille alia peculiare suum quærit & eligit gramen, quo vomitu provocato ventriculum onere suo liberet & relevet. Cervus sagittâ sauciatus ad suum statim festinat probatissimum in hoc casu dictamnum. Felis, sive malè, sive bene se habeat, neperâ suâ se relevat & recreat, quæ ideo de suo nomine Cattaria, & mentha felina nuncupatur. Equus etiam hic bis quotannis, verò scilicet & autumnali tempore, macrescere, & in partibus posterioribus præcipuè ita habes & langvidus fieri solebat, ut ægrè & vix pedes expediret, & post se traheret. Gravi scilicet onere oppressi fatiscunt spiritus. Ita sæpe videre est membrum aliquod graviore istu contusum, & spiritibus destitutum atrophîâ tabescere, & inutile fieri pondus. Octo autem aut decem ante mortem dies urinam minimè reddidit, Calculo scilicet ita omnem capacitatem opplente, ut nullus daretur urinæ transitus. In solum jam se projicit, se verberat, volvit revolvitque, terram pedibus profcindit, & omni, quâ potest vehementiâ, acutissimi doloris exprimit sensum. Sed quod magis adhuc mirum est, per totum illud tempus, quo urina non profluxit, etiam oblatam aquam pertinaciter averfatus est. Quasi ex ipso Naturæ instinctu sentiret, aquas, si non transeant, altiores assurgere, & longè graviora creare tormina. Cùm miram hanc Calculi historiam pro unicâ propemodum haberem, omnibus ferè numeris occurrit eadem in libro cui titulus, *Le Journal de Scavans, Gallico idiomate scripto*. Hæc si raritatem minuatur, talem tamen Calculum dari posse firmat fidem.

DEL CHIACCIO, è DELLA COAGULAZIONE Trattati, del P. Daniello Bartoli, della Compagnia di Gesu. Roma. 1681. in 4.

h. c.

Danielis Bartoli, Soc. Jes. Tractatus de Glacie & Coagulatione. Romæ 1681. in 4.

Inclaruit jam Autoris Præsentis notitia Physica, edito non solum *Venetis in 12. anno 1678. eleganti Dialogo, in quo Tensio & Pressio dissectant inter se, cujus potentia argentum vivum in phialis vacuis sustinea-*

X x 2

sustinea-

sustineatur, sed & anno 1680 Bononiæ in quarto, integro volumine de sono & tremoribus harmonicis, & de auditu. Sequitur jam præfens Scriptum binos in tractatus distributum, quorum prior circa modum glaciationis, circa modos coagulationis posterior occupatus est. Scitur equidem Autor in suis principiis ubique *Peripateticum*; simul tamen haud obscurè colligi potest, modernorum scriptorum, præsertim qui experimentalis Philosophiæ laude cluent, diligentem admodum & lectorem & examinatore laboriosum illum ipsum existere.

Præmissâ ergo proluxâ Introductione, in qua Deum operibus Naturæ etiam minimis, ingeniorum nostrorum arrogantiam deprimerè ostendit; Cap. 7. nervum totius Tractatus Primi tangit, duas quæstiones, quasi cardinales, in eodem principaliter tractandas, præmonendo: 1. *An congelatio aquæ fiat per condensationem secundum Aristotelem, an verò per rarefactionem?* 2. *An sola potentia frigidi & siccæ glaciem efficiat, an verò præterea tertium quoddam, sive vapores, sive spiritus, sive atomi, à quibus quasi coaguletur aqua in glaciem, requiruntur?* Pro harum itaque decisione probabiliori, mox sub libri frontispicio duo insignia quasi impedimenta, binas scilicet opiniones doctas & ingeniosas, de modo congelationis, removel, *Francisci* nempe *Vallesii*, Med. & Philos. & *Rob. Boylei*, Nob. Angli, quorum uterque, ex oppositis licet petitis principiis, tandem concludat, glaciem ex aqua è seipsa oriri, sive per naturalem quandam consequentiam, h. e. necessarium causarum subordinatarum fluxum. *Vallesii* quod attinet sententiam in *Philos. Sacra*, aquam ceu summum in Natura frigidum, naturâ congelationem appetere, seu ad eam inclinare, cum frigus congelans summo isto seu primo frigido intensus esse nequeat, eandem cap. 1. propositam, 3. refutat, postquam c. 2. malè ac non sufficienter argumentis *Cartesii* impugnari illam, docuisset. *Boylei* verò hypothesis, aquam ex parvis particulis corpus non tam continuum quàm contiguum constituere, ita ut particule istæ in continuo sint motu & agitatione, qua undecunque cessante, glacies per quietem immediatè generetur, quoad tria hæc præsupposita & examinat & pariter c. 4. 5. 6. 7. rejicit.

His ita excusis ad ipsâ Congelationis Phænomena propius accedit, recensendo 22. Experimentias sive Observaciones principales, totidem capitibus comprehensas, circa glaciæ proprietates & congelandi modos, ab aliis, ut plurimum modernis, iisque fide dignis & experimenterum

mentorū fulcro ianixis scriptoribus, annotatas partim, partim & communicatas, quas accuratè semper ventilat & examinat: quo eò melius inoffenso pede ad quæstiones istas decidendas pergere queat.

Capite ergo 31. pro prima ista Cardinali quæstione, ex Peripato concludit, *Condensari aquam sub sui congelatione, non verò rarefieri* Cum enim rarefactio sit, dum eadem materia, citra alterius materiae super-ventum, dilatatur, & in majorem quantitatem distrahitur, sub aquæ verò glaciatione, copiosè admodum aër eam subintret, & glaciem repleat, qui in specie sit levior aquâ, conciliabitur ab hoc ipso aquæ major dilatatio & levitas, aut non rarefactio: nec obstare, quod glacies & aqua, ex qua coalescit, vel in quam resolvitur, sint ejusdem ponderis; siquidem ex diversitate medii aërei & aquei, in quo fit ponderis examen, hoc dependeat.

Cap. verò 34. ad alteram quæstionem Cardinalem accedit, postquam c. 32. varias opiniones de modo glaciationis recensuisset, & c. 33. quædam præsupposita, velut, nec solum frigidum, nec solum siccum esse glaciæ causam, elementa quævis mista & confusa esse quamplurimis aliis particulis & corporibus, & aquam speciatim spiritibus salino-nitrosi diversis esse imprægnatam, exactius trutinasset, concluditque tandem, *Glaciem fieri à frigido & sicco, seu causis adaptatis*, nec aliâ opus esse qualitate aut substantiâ, quæ aquam tanquam coagulum lac constringat; spiritus verò salino-nitrosos in aqua promoveri quidem utcunque congelationem, sed hoc saltem, quatenus & ipsi frigidi & siccî sint. Subjungit his denique c. 35. ac ultimo Phænomena ac accidentia varia, sub aquæ congelatione notabilia, quæ ex sua hypothesi explicare nititur.

Tractatus II. saltem appendix viderur, priori isti adjuncta, idque ex occasione oppositorum, cum congelatio sit accidentaria, violenta & naturæ injuriosa; coagulatio verò ad eò essentialis eidem, ut sine illâ paucissima componantur & producantur: unde & speciales tantum modi quidam coagulationum regni animalis & vegetabilis ab Autore considerantur. Præmissis ergo c. 1. aliquot observationibus coagulationum fluidorum levi quodam & simplici artificio, c. 2. circa animalia observat, humores quosdam corporis illorum non esse coagulabiles, salivam, lacrymas, sudorem, urinas: quosdam verò esse coagulabiles, serum sanguinis, lympham quamlibet, etiam pericardii & pan-

creatis. *Sanguinem*, quousque intra venas fluctuat, fluidum esse, quod simul ac extravasatus sit, de seipso coaguletur. *Causam* hujus Phænomeni, quoad prius membrum, negat c. 3. esse motum circulatorium illius, negat pariter, quoad posterius membrum, c. 4. ope fibrarum sanguinis illud fieri, cum potius fibræ istæ sint novum productum, in sanguine exhausto & refrigerato genitum ex partibus terrestrioribus, quæ in coagulum crassius subsideant, & caseosæ lactis portioni respondeant: quin potius in *Thoma Cornelii Consentini* castra transit, dum affirmat, *presentiam halitus tenuissimi vitalis sanguineas atomos incitare continud, ut solute fluant, & nunquam inter se cohaerescant, cuius expiratione sanguis concreseat.* Attingit denique c. 5. coagulationem ossium, quam ex prædisposita nonnihil materia per vim seminalem oriri asserit: miratur simul potentiam canum in resolvendis iisdem in subtilissimum pulverem, quam ex *Helmontii* liqvor locis potissimum illustrat.

Quoad Vegetabilia, horum ex semine generationem, ex nutrimento coagulationem perpendit, & c. 7. ac 8. rectè declarat, quamvis arborescens ac plantam non tantum virtute sive potentia, sed potius mole minima in suo semine delitescere, nec esse hoc solam plantæ inchoationem, nec cadaveris modose habere, sed potius, embryonis instar anima propria jam informatum esse: quod semen c. 9. generetur ex subtiliori, spirituosiori & vivaciori totius plantæ substantia, cum humido oleoso permixta, & in eodem concentrata, quæ omnia ex medulla, seu parte plantæ vivaciori deriventur: exinde enim esse, quod citrus aurantio insita pomum perfectum citrium, semine tamen aurantii proferat. Aggreditur postmodum specialius coagulationem plantæ, sub sui ex semine formatione, considerare, ita quidem, ut c. 10. in semine hoc, terræ seu matrici suæ commisso, spiritus antea sopitos, calore vernali excitari asserat, à quibus blanda cum cæteris particulis fermentatione aperiantur pori, pro humidi nutritivi meliori susceptione; idèque cum sit aqua, prout scilicet existit, eaque ad quasvis plantas indifferenter se habeat, vi plantæ propria ac seminæ transmutari in succum appropriatum, ut coagulata in augmentum totius abeat. Excitatos verò ita spiritus magis magisque per humidi penetrationem, fere instar particularum ignearum in Calce viva, blandam fermentationem cum sale dulci vegetabili, seu principio vegetationis, & acido sulphu-

sulphuris innati, seu principio coagulationis concitare, ita ut ex aqua seu principio communi, ac sale & sulphure plantæ propriis, liquor nutriendo cuius parvæ plantulæ membro aptus emergat. Jam verò in plantula ex semine propullulante, cor quasi esse juncturam istam inter binas plantulæ medietates, in quam semina se explicant (utut anima plantæ sit tota in toto, & tota in qualibet ejus parte) & ex qua partim descensus radice in terram, partim ascensus supra terram in truncum fiat, in quo corde prima humorum contingat alteratio & coagulatio, quorum quod sit præstantius, in medullam abeat, ex qua melior portio in semen denuo colligatur. Pergit denique c. 12. specialiter texturam plantarum mirabilem, juxta vasa & nervos exponere, partim secundum experimenta *Malpighii* in *Anat. Plant.* partim secundum proprias, in quibusdam vegetabilibus, in specie, *Scolymo* sive *Cinara* observationes, unà cum reflexione, c. 13. in modum, quo succus nutritius per totam plantam diffundatur, num attractione, an pressione fiat: in quo negotio secundum *Cæsalpini* allegatam explicationem, priori sententiæ adhæret.

DE MOTU ANIMALIUM JOHANNIS

Alphonfi Borelli, Neapolitani, Matheos Professoris,

Opus posthumum. Pars prima.

Romæ, A. 1680. in 4.

SI ex ungue leonem dignoscimus, ex Scripti præsentis posthumi Auctore statim quoque de præstantia illius, quantumque hoc ab aliorum hujus seculi scriptitantium partibus distet, augurari licebit, utpote quæ alia jamdum edita præclara opera, scilicet *Tractatus de febrium malignarum causis*, *Euclides restitutus*, *Commentarius in Apollonii Pergæi Conicorum libros 5, 6, & 7. Theorica Mediceorum planetarum, de vi percussione, de incendio montis Ætnæ a. 1669, ac de motionibus naturalibus à gravitate pendentibus*, posteritati feræ non minus, ac Eruditis nostri temporis, commendabunt. Post tot itaque Borelli nostri doctissima scripta consummatum tandem præfens hoc de motu animalium opus, post Autoris fata, auspiciis CHRISTINÆ SVECICÆ REGINÆ, curante verò *Carolo Jo. à Jesu, Clericorum Regularium pauperum Matris Dei Scholarum piarum Præposito generali* publicam in lucem prodiit, cui simile, in hoc quidem argumenti genere, visam hæctenus non est.

Quam-

Quamvis enim plurimi ex Antiquis æquè ac Recentioribus Scriptoribus quàm perspicacissimi de moribus animalium egerint, nemo tamen eorum hac ratione rem aggressus est, prout Borellus felici satis successu fecit, totam animale[m] oeconomiam sub tractatione hac complexus, ac propositis innumeris problematibus, egregiis scituque jucundis, iisdemque per mechanicas demonstrationes declaratis, quæ tetigit hæcenus nemo, aut tractare certè ea ratione nemo seu curavit, seu potuit; ita ut in posterum hæc etiam Physices pars Mathematicis demonstrationibus ornata, non minùs quàm Astronomia, inter Physico-Mathematicas Disciplinas recenseri queat.

Divisit Auctor opus in partes duas, quarum prima anno 1680 edita, de conspicuis Animalium motionibus, i. e. de externarum partium & artuum flexionibus, ac extensionibus, ac tandem de totius corporis molis ab uno ad alium locum translatione triplici, scilicet gressu, volatu, & natatu agit: altera demum anno 1681 lucem publicam vidit, & causas motus musculorum, ac motionum internarum, nempe humorum per vasa & viscera, rationes explicat.

Quoad primum ergo volumen, in hoc ante omnia Musculorum fabricam & figuram declarat, horum species recenset, actionemque explicat, ac simul *Stenonis* de illorum structurâ & operandi ratione dogma examinat atque redarguit. Quo facto musculos duplicem vim præstare supponit, unam quæ ab ipsa fibrarum illorum structura dependeat, & quam contra suos antagonistas exerant, fibris propriam dicendam: alteram, quæ à causa extrinsecus impellente, seu ab imperio voluntatis emanet, & in contractione valldissima ac voluntaria consistat, vitalem idèò appellandam.

Quamvis autem prioris virtutis motivæ quasdam reliquias paulo post mortem quoque animalis restitare, evidens sit, exiguum tamen satis illarum gradum esse, inde colligit, quod à pondere paucarum librarum illa vis superari valeat. Econtrà ratione posterioris seu vitalis virtutis, quam vulgò quidem cum priore confundunt, gradus, veteres errasse cepset Noster, dum ope machinæ muscularis, debili vi motiva totum animalis corpus notabiliter grave sustineri ac impelli, imò ingentia pondèra sublevari, docuerant: Contrarium potius asserens, magnâ nimirum virtute parva pondera elevari ac sustineri, ita ut multoties virtus motiva centies & millies pondus ossium & articulorum

moven-

movendorum superet, nunquam verò illo minor existat, quod per potissimum primæ hujus partis tractum variis theorematibus ac Lemmatibus mathematicis prolixè confirmat.

Atque hoc dum præstat, inter alia phænomeni illius Anatomici, cur tendines musculorum non in capitibus aut extremitatibus ossium articulandorum, sed in eorum productionibus, prope articulum, & quidem directione ad ejusdem ossis longitudinem obliqua, alligentur? Hinc, in specie, potentiæ motivæ musculorum nonnullorum, v. g. cubitum ac tibiam flectentium, femur extendentium, deltoidis, ac maxillam flectentium atque manforiorum structuram ac vires mirandas determinat, & posteriorum quidem potentiam motivam in homine ferè librarum 534 vim, in brutis autem, v. g. canibus, leonibus &c. propter rostrum horum oblongiùs, potentiam librarum 1350 superare (stupendum sanè) evincit. Pariter vim motivam musculorum intercostalium, postquam thoracis & maxillarum conformitatem atque difformitatem exposuerat, indagare contendit, & fibrarum omnium musculorum intercostalium multitudinem duplo fibras musculorum temporalium & masseterum superare, illarumque inclinationem anguli semirecti, qui vires in proportione sesquialtera auget, attendens, vim musculorum intercostalium humanorum resistenciam ponderis 1068 librarum superare infert: in parenthesis quasi allegans experimentum in Anglia superioribus annis factum, quo pondere librarum 100 super vesicam suillam aère semiplenam imposito, nihilominus hanc ab aère, è thorace hominis gracilis insufflato, distentam, simulque grande illud pondus elevatum fuisse observarunt. Imò postmodum sese corrigit, & vim motivam absolutam musculorum temporalium ac manforiorum in homine non minorem esse vi ponderis librarum 16020, intercostalium verò potentiam proximè accedere asserit ad potentiam ponderis 32040 librarum. Atque his peractis progreditur Autor ad operationes ipsas partium & totius animalis, sc. motus artuum varios atque hinc resultantes corporis agitationes, præprimis verò gressum, volatum & natatum, horumque modos & rationes exponit iis præmittendo doctrinam de statione, cum gressus quoque animalium stando peragatur. Qua occasione diversa, ab aliis intracta, aut certè minùs adæquatè resoluta proponit atque exponit problemata, inter quæ observantur: Cur stando alternis pedibus

minùs defatigemur, quàm quando ab ambobus simul fulcimur? Quare aves uno pede innixæ commodiùs stent, quàm homines? Quare aves stando, ramis arborum comprehensis, absq; ruina quiescant ac dormiant? Cur sexipedes & multipedes majore labore, quàm quadrupedes, stent?

De gressu animalium dum differit, rationes reddit, cur incessus per locum acclivem laboriosus & molestus magis, quàm per planum horizontale, & descensus per declivia paulò laboriosior, quàm per idem planum, pariterqve modum explicat, quomodo incessus hominum calopodiis ferratis instructorum per glaciem fiat? Porro, vim motivam, in homine saltum producentem, ter millies ferè ejus pondus superare, demonstrat: & quare ratione muscæ, formicæ, similiave insecta pronis superficiebus vitreis lævigatis adhæreant & per eas absqve delapsu procedant? inquirat.

Volatilium motus ubi tractat, docet, quomodo aër impulsui alarum illorum resistat? Potentiam musculorum alas flentium plusquam deciesmillies pondere avis volantis majorem existere: & impossibile esse, hominem propriis viribus artificiosè volare posse.

Natum explicans inter alia disquirat, quomodo pisces in medio profunditatis aquarum æquilibrati quiescere queant? Eosdem non vi pinnarum, sed caudæ saltem, natate, pinnis verò, præprimis duplicatis illis, quæ in duobus locis infimi eorum ventris extant, immobiles inniti & stare. Item, quare aves & animalia quadrupedia naturæ instinctu natent, homines verò naturali instinctu natate nequeant? Tandem verò machinam novam, cujus ope homines aquæ diu immersi respirare & vivere, imò ad sui libitum sub hac ad instar piscium moveri & quiescere possint: hec non navis urinatoriz fabricam novam & usum delineat.

*R. P. CLAUDII FRASSENII PERONENSIS
Doctõris Theologi Parisiensis & Professoris emeriti,
atqve Conventûs & Collegii Generalis FF. Minorum Parisien-
sum Guardiani DISQUISITIONES BIBLICÆ QUA-
TUOR LIBRIS COMPREHENSÆ.*

Lutetiæ Parisiorum Anno 1682. in 4.

Cum

Cum præter Celsum, Porphirium, Simplicium, Julianum apostatam, aliosque plurimos olim Christiani nominis juratos hostes, non desint etiamnum maleferiati ac nimis infelices homines, qui Cacodæmonis votis operam & studium navantes in Divinos Scripturæ libros bellum redintegrant, atque eorum sinceritatem impugnant, illos è medio exturbare nituntur (qualis fuit non ita multis abhinc annis larvati *Pre-Adamitarum Parentis* infestus conatus, qualis *Hobbessii, Spinosa*, aliorumque hujus ætatis Criticorum in simili argumento non condonanda vesania) his omnibus occurrendum esse duxit P. FRASSENIVS (ex editis antehac Philosophicis & Theologicis aliquot operibus non ignotus Autor) *Disquisitionibus istis Bibliicis*. Quamvis autem innumeri propemodum Tractatus ad Sacrorum Codicum sinceritatem asserendam, demonstrandam divinam autoritatem, & latentia sub rudioribus literæ involucris mysteria manifestanda, summo studio concinnati prostant, & jam actum agere videatur, quisquis nova hac de re Opuscula edere tentaverit; ipse tamen FRASSENIVS ad tabernaculi spiritualis pulchritudinem consummandam, suum quoque *Ἰσθιάδιον* *ὑπέθετο* afferre, nec talentum à Deo concredendum defodere voluit. Sed, quæ ipsum vehementius ad hoc opus auspiciandum urisit ratio, ea fuit, ut juniores Theologos præsertim Franciscanos ad Sacrorum Bibliorum lectionem & studium, remotis jam offendiculis & via complanata provocaret. Allexit etiam spes alterius non levioris utilitatis; fortassis inde futurum, ut inter Catholicos, Doctrinarum Studiosi ad manum habentes arte concinnata in Sacros Codices Præludia, & graviorum in iis occurrentium controversiarum & difficultatum luculentas explanationes, non minorem in divinis Libris evolvendis operam impenderent, quam Scholasticis, Historicis, aliisque id genus studiis hæctenus navaverant, ne in posterum οἱ εἰς ἐναντίας haberent, unde Romano Catholici neglectum ad eò Bibliorum studium objicerent, seque solos in divinis Scripturis veratissimos gloriarentur. Ut igitur (quos huic perutili negotio rotos præ cæteris allaborasse scribit) Patribus Viennensibus & Tridentinis, ut aliis, hoc studium suis seminariis excolendum imprimis commendantibus, Ecclesiæ Præsulibus qualescunque suppetias ferret, in hoc Disquisitionum suarum Biblicarum priori Volumine quatuor Libris comprehenso, necessaria veluti præludia ad S. Bibliorum

intelligentiam necessaria Autor subministrare voluit, alias hujusce divini Libri coelestes divitias & opes atque divina mysteria in sequenturo Volumine altero nondum edito referaturus. Elenchus Capitulum in Libris prioris Voluminis hic est. Liber *Primus* exponit Varia nomina Cap. I. Originem & antiquitatem Scripturae, Cap. II. Quoniam tempore Moses floruerit, Cap. III. à quibus Literas & scribendi artem Sapientes Ethnici hauserint, Cap. IV. quod Sapientiae Graecae pars maxima à Mosis & Prophetarum Libris profluxerit, Cap. V. quod Moses revera Pentatevchum scripserit, Cap. VI. Quoniam sermone quave lingua ille S. Scripturam auspicatus, quoniam caractere, qua arte, quove scribendi modo usus fuerit Cap. VII. IIX. & IX. Utrum Moses sicut Scripturae Hebraicae, sic & Vocalium punctorum autor sit, Cap. X. *Secundus* in variis Scripturae S. Editionibus & Versionibus occupatus de Editione Hebraica hodierna Cap. I. de Commentariis & Interpretationibus Hebraicae Editionis, maximè verò Legis Mosaicae, Cap. II. de Versione Graeca LXX. Interpretum, Cap. III. de reliquis Editionibus Graecis, Cap. IV. de ceteris Orientalibus Scripturae Versionibus, Cap. V. de Editione Vulgata Cap. VI. de praecipuis vulgatae Latinae Editionis Textibus, qui ab Hebraeis dissentire videntur Cap. VII. de aliis posterioribus editionibus Latinis ex Hebraico Textu Cap. IIX, de Vernaculis Bibliorum Editionibus, & inter hos Germanica Lutheri Cap. IX. agit. *Tertius* de V. & N. Testamenti Librorum Canonibus cum antiquis tum recentioribus: Eorundem Librorum distributione, Integritate, Obsecritate, & Variis Sensibus Cap. I. II. III. IV. Et de cujusque Inscriptio- ne, Autore, Scopis, Divisione, & Controversiis, Cap. V. & VI. sub octo & quinquaginta Titulis tractat. Tandem in Libro *Quarto* praecipui Textus Biblici specietenus pugnantibus conciliantur, nullamque in Libris Sacris dissonantiam esse probatur.

*LES INSTITUTES DU DROIT CONSUL-
laire, ou la Jurisprudence des Marchands, par
JEAN TOUBEAU.*

*Institutiones Juris Consularis, sive Jurisprudentia
Mercatorum, Auctore Johanne Toubeo.*

Paris, A. 1682. in 4.

Auctor

Auctor est Typographus & Bibliopola Avarici Biturigum, in qua civitate aliquoties functus est annuo Mercatorum Praefecti & Consulis officio. Consulium enim nomine in Gallia Judices Mercatorum appellantur, quos primum induxit publicè proposito edicto Rex Carolus IX. anno superioris seculi sexagesimo quarto. Tubaeus Typographus & Bibliopola doctus, laudem Manutorum, Stephanorum, Morellorum, Frobeniorum, Turneborum & similibus suae professionis hominum aemulatus, non solum in alienis scriptis excudendis & divulgandis occupari voluit, sed etiam ipse literis aliquid mandare dignum, quod typis excrimeretur, ac in publicum prodiret. Scilicet cum in functione sua Consulari animadverteret, quam difficile, ac periculosum foret eam sine aliqua Juris, quo commercia reguntur, scientia obire, neque tamen systema illius Juris, unde ejus notitia hauriri posset, saltem apud Gallos proficeret, consilium suscepit, Jus, quod ad Jurisdictionem Consulare pertinet, in artem redigere, ut Mercatores in patriam suam, cum adepti essent à Jacobo Savario artem negotiandi traditam in libro, quem sub Titulo Praefecti Mercatoris edidit, item ab aliis Collectiones Edictorum, Declarationum, & Rerum Judicatarum de rebus & negotiis suis, haberent etiam à se praecipua Juris, quo utuntur, eaque non adeo magno volumine composita. Non enim, ut in Praefatione ait, Digesta scribere intendit, sed tantummodo Instituta seu Institutiones Juris Consularis, quibus non integra Edicta, Declarationes, Res Judicatae referret, verum summam eorum, nec non ea, quae ex diversis Juris Auctoribus tum gentis suae, tum exteris excerptis, breviter, hoc est, elementa Juris, diligenter tamen & eleganti ordine complecteretur. Totum autem opus in duos libros partitus est. Priori nihil aliud prope modum agit, quam ut justo commentario illustret Edictum supra memoratum Caroli Regis, ita ut insinuet, quicquid de ipso officio Consulum sive de ipsa consulari Jurisdictione dici debuit, nempe de origine Consulum, & cur placuerit Mercatorum litibus dirimendis singulares Magistratus dare; de Consulum Electione, Munere, Juramento, Duratione, Titulis, Honoribus, Praerogativa, Privilegiis & Immunitatibus; de requisitis, ut aliquis ad Consulatam aspirare possit; quibus moribus, quae scientiam cum instructum esse oporteat; quomodo se gerere debeat in administranda justitia & in reddendo jure; de numero Consulum judicantium; quousque jurisdictio eorum se

extendat, num etiam ad loca extra civitates suas sita porrigatur; de modo procedendi in hoc iudicio, tum quem ipsi Iudices, tum quem litigantes servare debent; maximè ut litigantes in primo statim termino compareant, & nullo adhibito advocato vel procuratore ipsi agant, & se defendant. Id quod ut optimum inventum abbreviandæ litis laudatur, etsi prius, ut in primo statim termino se sistant, usu pariter, & novo Rescripto mitigatum sit. Porro Personas, quibus; & Res, de quibus Consules jus dicunt, fusè tradit, item an, & quando, & quatenus Appellatio concedatur à Consulibus sententiis, nempe non aliter, quàm si reus in majorem 500 libris summam condemnatus fuerit, sed tamen ut nec tum quidem executio sententiæ suspendatur, præstitâ ab adversario cautione. Pergit de executione sententiarum, de iudicii personis accessoriiis, non minus tamen necessariis, veluti de Actuario, & Apparitoribus, denique de locis & ædificiis, ubi Mercatores & Consules convenire solent, differere. Posteriori libro res illas Auctor persequitur, super quibus in exercendâ Mercaturâ litigatur, id est, objectum, circa quod Jurisdictio Consulibus occupata est. Quo pertinent pacta & Epistolæ Mercatorum, Probationes quæ ab iis exiguntur, Jus prioritatis in venditis mercibus, Cautiones Mercatorum, Correi, Fidejussores, Cessiones, Exceptio non numeratæ pecuniæ, Libri Mercatorum, Societates, Mandata, Factores, Proxenetæ, Cambia & Recambia, Literæ Cambiales, nec non schedulæ istæ, quibus mercatores cavent, pecuniam, quàm ex mutuo vel alio quàm cambii contractu debent, se soluturos esse, neque tamen causam debiti exprimunt, cæterum nomen literarum cambialium induunt; à quibus schedulas illas maximè differre docet usitatas etiam inter non-Mercatores, sed tunc ad Consularem Jurisdictionem non pertinentes. Addit deinde commercia maritima, (quorum cognitio tamen novissimâ Regis constitutione Consulibus adempta est, & Præfectis rei navalis seu classicæ demandata), Communionem bonorum inter vivum Mercatorem & ejus foeminam, vi cujus uxor nullam prærogativam ante creditores mariti habet, nisi separationem bonorum impetraverit, quæ tamen ex certis tantummodo causis, certoque modo permittitur. Sequuntur induciæ moratoris, Cessiones bonorum; & denique tractatu de Fallitis & Decoctoribus liberum finit, ubi optimum institutum Regum suorum refert, quod fraudulentos Decoctores, eorumque Receptatores & Adjutores severissimis poenis persequantur.

PETRI FRANCII POEMATĀ ad Celsissimum Principem FERDINANDUM Paderbornensem ac Monasteriensem Episcopum.

Amstelodami Anno M DC LXXXII. in 12.

Postquam superiori anno mortalium rebus exemptus esset, elegantiorum literarum summo cum detrimento, omni doctrinæ genere clarissimus & carminum gloriâ nulli secundus NICOLAUS HEINSIUS, istius funere extincta simul videbatur poëticæ facundiæ in Belgio vis, & deleta omnis, quæ à Scaligero, Grotio, Budio ac patre Daniele in Nicolaum filium derivata fuerat carminis venustas & dignitas, oppressæque poëtics spiritus majestas, quæ tot auctoribus omni eruditionis ac studiorum genere excultæ isti genti olim constabat. Neque enim in Criticis saltem studiis, omnium rectè æstimantium judicio principatum apud Belgas tenuerat exactissimi judicii Vir, cujus prælarâ in hoc literarum genere extant monumenta, quæ cum usu publico communicavit, nec minora censenda ea, quæ intra Vestæ penetralia liberali asservabat custodia: sed ab ipso etiam condita Poëmata captu sæculi nostri superiora sunt & ad eruditissimæ antiquitatis gloriam adspirant, quodque argumentum est absolutissimæ scriptiois, Reverendissimo & Celsissimo Paderbornensium ac Monasteriensium Episcopo FERDINANDO L. B. DE FURSTENBERG Principi studiorum ac omnis eruditionis sine controversiâ, præ omnibus aliis recentium Poëtarum scriptis se probauit. Cumque nihil omnino mortalium per orbem literarum famæ commendatorum aut præstantis eruditionis ac cumprimis poëticæ facundiæ laude florentium inveniatur usquam, quod ad hujus summi Principis, ceu veri Apollinis ac tutelaris studiorum Numinis, favorem non decurrat: ac in Galliâ paucos intra annos præstantissimi ex ordine Societatis Jesu Poëtæ Joannes Commirius, Carolus Ruæus, Albertus Daugieres aliique qui ex Heliconis undâ caput extulerunt, in Mæcenatis hujus sinum confugerint: eidem communi Musarum Patrono suas quoque sistere, & carmina consecrare voluit cultissimus inter Batavos hodie Poëta PETRUS FRANCIUS. Nam qui antea scripto ad Heroem hunc in literis maximum Panegyrico, facilem eum ac munificum esset expertus (quod is suos alumnos non Caballino solum fonte velut A pollo proluit, sed è perenni beneficentiæ scaturigine inun-

inundat, quoties aureo imbri instar Jovis ad hos descendit;) principali munere ab Eo donatus egregium etiam Eucharisticum carmen condidisset, idque summo favore exceptum intellexerit; id summi consilii, ut in fascem collecta præstantissima sua Poëmata Maximo Principi inscriberet & consecraret: quo egregio libello eximium documentum superstitis poëticæ in Batavis facundiæ dedit. Complexus enim est isto Carmina, quæ diversis temporibus vario genere in laudes obitusque clarorum Virorum confecerat, quæ item de argumentis aliis ad præstantes Viros scripserat, eo sermonis nitore cultuque dictionis condita, ut ad dignitatem Majorum suorum, eruditissimorum cum aliis omnibus tum eo præsertim eruditionis genere quæ sermonem in numeros aptè disponit, proximè cum accedere quivis hujus artis peritus agnoscat. In *Heroico* carmine *δενότηλα* ac majestatem servat argumento convenientem: nam in Panegyrico & Eucharistico Principem omni laude majorem eruditionisque gloriâ omnibus aliis superiorem decantat; In *Epicedio* Belgarum Archithalassum Ruitum fortiter in Siculo mari adversus Gallos pugnantem inque ipsâ victoriâ occumbentem describit, verè *σπυδαῖαι προῆξιν* propositam sibi habens & *ἠρωικῆς τύχης περὶ σπον*, quam graviter & ad Veteres poëtarum leges numerosque (quos in pronuntiatione etiam, quoties poëma in conventibus doctorum Virorum recitat, eum exactè & decenter servare ajuat) exactam absolvit. In *Elegiis* facilitatem venustatemque mireris, tam iis quas in sacris rebus de nativitate, passione, morte, & resurrectione Servatoris, ac Spiritus Sancti missione occupari voluit, quam istis quas de aliis argumentis ad eruditissimos Viros Nic. Heinsium, Jo. Georg. Graevium, Jac. Gronovium, Jac. Wallium, Renatum Rapinum, Jan. Broeckhufium scripsit; quæ è Castalio promanare videntur fonte, nec fucis aut lenociniis, sed in affectato cultu & naturali pulchritudine assurgunt. *Eclogarum* venusta simplicitas, & *Epigrammatum* non longè quæsitæ sed ex ipsâ re petitæ, elegantes argutiæ & innocentes lusus Lectoris mentem demulcent: cum primis autem ista, quæ è veteribus Græcis epigrammatibus, collectis in Volumen, Nectarum illud Apollinis, Musarum, Venerum, Gratiarumque mellificium, sub *Antbalogia* nomine proditum, latinis versibus expresit, horum studiorum amatorem ad se rapiunt: rotunditatem enim venustatemque Atticam Romano lepore feliciter æmulatus est, exemplo Erasmi, Scaligeri, Casauboni, Grotii, Hein-

Heinsii, Vulcanii, Majorum suorum, quos adeò æquis passibus secutus est, ut Jo. Georgio Graevio, in Græcis, ut aliis omnibus, eruditissimo Viro & studiorum horum exactissimo censori, suum isthoc studium valdè approbaverit. Cujus doctissimi Viri judicium, si nil aliud esset, vel solum summam Auctori laudem conciliaret: Nos sanè movet, ut quod Richardus Thomsonus olim, de Paulo Stephano, cum ex Epigrammatum Græcorum volumine, omnis Græcanicæ pariter sapientiae & festivitatis thesauro, quædam in latinum sermonem vertisset, prædicavit, ad Francium transferamus:

Cum tua compono Græcis epigrammata, Petre,
 Dispeream ni te surripuisse putem
 Et genium ingeniumque illis, laudemque rotundi
 Oris, & hanc penitus, quæ placuit, Venerem.
 Scilicet hoc quod Roma sibi nec. Bilbilis illi
 Docta dedit, tu das: Græcia victa jacet.

**Christian Weisens Reiffe Gedancken/das ist / als
 lerhand Ehren= Lust= Trauer= und Lehr= Gedichte / zur Ver=
 besserung der überflüssigen Gedancken heraus
 gegeben.**

Leipzig 1682 in 8.

CHRISTIANI VVEISII *Meditationes poëticae maturiores*, id est, varia gratulatoria, festiva, funebria & moralia Carmina germanica, ad diluendas *superfluas Meditationes*, sub quo titulo antehac jocosa Poëmata prodierant, editæ.

Lipsiæ 1682. in 8.

ELegantiarum quas aliæ Lingvæ proprias habere vulgò creduntur, Germanicam minimè expertem esse, sed ab horrore prisco ad cultum, quo hodie gaudet, evectam, Græcam rotunditatem, Romanam majestatem, Hispanicam gravitatem, Gallicam venustatem, Hetruscas veneres, Anglicam volubilitatem, & Belgicam dignitatem referre, multis insignibus argumentis hoc seculo comprobantur quicunque peculiare

de lingvæ hujus præstantiâ & nobilitate commentarios scripserunt; & documenta haud contemnenda dederunt, qui vel in solutâ numeris vel iisdem alligatâ oratione scripta posteritati reliquerunt, quæ cæterarum gentium Scriptoribus Germanos suâ lingvâ utentes nullo in genere inferiores esse ostendunt. Inter hos verum ac nativum Germanicæ lingvæ decus & usum in utroque scribendi genere

voris seu prosis solveret ora modis

præstantissimis etiam documentis asseruit *Christianus Weisius*; cujus dictio pura, tersa, nec affectata, ut anxie quæsitæ longèqve accersita est; sed verbis propriis, ac eorum structuris perspicuis, sententiis item apertis & per universam Germaniam receptis composita, cuius lingvæ hujus vel modicè perito facilem ac obviam sensum præbet. Non disjectæ sunt, non novæ adhibita, non inusitata & ex præposterâ æmulatione aliarum lingvarum durâ compositione contortæ voces, non ex peregrinis lingvis transsumptæ phrasæ, non obscuræ sententiæ longè accersitis allegoriis involutæ fabulisve implicite, sed æquor illud castigatum leniterque decurrens per numeros limpidi, ac sponte nati obviiqve sermonis, facilitatem ac perspicuitatem, elegantiam ac rotunditatem lingvæ hujus aliis nil concedere ostendit: adeo ut Germanicæ lingvæ ignarus faciliori longè negotio & leviori operâ ejus usum ex auctoris hujus monumentis sibi comparare queat, quàm ex aliorum libris, qui eam in artem redegerunt. Cumqve is plures hæctenus ediderit libros, in quibus exquisitis potius exemplis quàm sollicitè & ambitiosè conquisitis præceptis, lingvæ hujus oratione solutâ non magis quàm ligatâ decurrentis verum & genuinum usum, in civili potissimum doctrinâ & communi vitâ quæm obtineat, tradidit; quemadmodum *Oratorem politicum germanicum, & utiles Meditationes juvenuti, necessarias* hoc sine antea emisit in publicum: jam sub elogio *Meditationum maturiorum* eos exhibuit à felici ingenio (quod naturâ ad poësim & elegantiores artes finxisse videtur) natos, & longâ exercitatione adultos factus, quos maturior ætas excludit; cum priores, quos publico dederat, felicissimi cultissimiqve ingenii fructus, juvenilem magis ætatem decere sentiat. Omne autem studium eò confert, ut juvenum sermones formet, ac inventionum fontes demonstrat, eloquendiqve artem doceat, propositis exemplis clarissimis ad quosvis humanæ vitæ actûs conducibus. Votiva enim carmina, & sermones gratulatorios variis

occafionibus convenientes, epicedia & epithalamia in diverfa foris homines, varios ad cafus deducta, epitaphia quoque nonnulla, moralia autem plurima poemata exhibet, orationesque hujus generis foluto sermone fcriptas complures admifcet, ea verborum elegantia ac facilitate, ftili venustate, argumenti varietate, & doctri- nae non affectatae copia adhibita, ut exempla praecleara quibusvis in quovis vitae humanae cafus fuppeditare poffint, ac oftendere, qua ratione eos sermone commo- do profequi & orationem in varios habitus fingere apteque componere deceat. Cujus artis uberio- rem & abfolutam tractationem, viginti annorum ftudio collectam, & crebris confirmatam experimentis, fe ali- quando edicturum effe, pag. 539. pollicetur.

Sub finem libri appendicis loco feftivum *Drama fatyricum* adjecit, ejusdem ferme argumenti, cum alio ludo scenico, quem hoc ipfo anno sub titulo *Absurdorum Comico- rum* dedit; ifti fimilem, qui Gryphii Poematibus innexus Petri Sqventii nomine insignis canticorum, quos vocant, magiftros eorumque; inconditam poefim perstringit, ac Daniele- m Swenterum autorem habere fertur. Nam ut in ifto ineptam & absurdam condendorum Dramatum scenico- rum rationem faceret eludit joci- fic in hoc turbam infelicium poetaftro- rum, Germanicae linguae reftaurato- rum, quos fe jactant, exagitat: qui ineptas novas literarum mutationes, ac monftrofas vocum, phrafi- um & constructionum in Germanica lingua rationes commenti, in coetum coeuntes magnifica fe de lingua Teuto- num Heroica conferre confilia, laborantique Germaniae subvenire ftultam perfuafione credunt, fi extritis e quibusdam vocabulis longo ufu receptis lteris alias inferant, novaque nec audita antea afferant vocabula, & in fyllabis literas, fyllabas in vocibus corrumpant, ac ex- turbatis omnibus vocibus, quae alienigenae sunt & externae, aut accerfi- tarum ex alia lingua fpeciem faltem praese ferunt, licet longo ufu firmam acqvisiverint poffeffionem, hac tamen eas ejiciant, & horridas in- compositasque fubftituant, orbi- que obtrudere gefiant: nullam interim dignitatis ac venustatis in carmine, cujus gloriam folam lauream oftentant, habitam ratione, quod miferet & invitis ac nolentibus Mufis confuunt. Hanc fcabiem faceretis joci defricat, & vefaniae horum fungorum le- pidet illudit in hoc dramate feftivus Autor: qui in gravioribus argu- mentis artem condendorum ludorum scenico- rum, qua non minus ac in aliis praestat, haftenus exercuit. De Jacobi enim *Patriarcha biga- mia*,

miâ, Abrahami fide, quâ in maclandum obsequiosè filium unicum paluit, Jephthâ voto & ex eo secutâ filia immolatione, Marchionis Ancrai ruinâ, & infigni isto Neapolitano rebelli Pseudo Regulo Masaniello, ac rusticano Macchiavello, aliaque, quæ vel in theatrum produxit, vel typis excrispta in publicam lucem emisit dramata, eâ affectuum vi; morumque convenientium aptâ dispositione, partium connexionione, rerum varietate, ac dictionis venustate condita sunt, & ad leges dramaticas exacta, ut Germani ad veterum Græcorum & Romanorum, hodiernorumque Gallo-Italorum & Anglorum gloriam & perfectionem hac quoque in arte accedere intelligantur.

INVENTA NOVA, EXHIBITA PARISIIS

Societati Regiæ Scientiarum

à D. T.

OMnibus jam notum est, reflexionem radiorum Solis in corpore concavo punctum efficere, quod *focus* appellatur, quia in eo ipso radii uniuertur & comburuntur. In hunc autem usque diem solum hoc punctum unice ab omnibus consideratum fuit; hic Autor verò longius multò progreditur his suis speculationibus. Monstrat enim, quâ ratione non solum hoc ipsum punctum foci considerandum sit; sed etiam quâ ratione integra aliqua Curva debeat concipi, qualis scilicet formatur per intersectiones radiorum reflexorum.

Tab. XIX. Ut conceptus ejus magis exprimat, per radios MW, NW, OW, PW, &c. representat radios Solis incidentes in corpus aliquod concavum. (Vid. Fig. f.) NB, OC, PD, QE, RF &c. exhibent radios reflexos; qui efficiunt infinitas intersectiones in punctis A, B, C, D, E, F &c. adeo ut hinc formetur Polygonum constans ex lineolis AB, BC, CD, DE &c.

Verùm si distantie illæ MN, NO, OP, PQ &c. concipiantur infinitè exiguæ, polygonum A, B, C, D, E, F &c. exhibebit lineam curvam, cujus Tangentes erunt radii reflexi; & punctum A erit focus in quo radii reflexi in corpore concavo comburuntur.

Interim quia non sufficit, si quis observaverit saltem hinc lineas curvas sic formari, nisi & scientificè determinetur, cujus sint nature: Methodum exhibet Generalem, ope cujus curvæ tales formatae ex intersectionibus radiorum reflexorum Geometricè possint determinari.

TAB. XIX. Fig. II.

Fig. I.

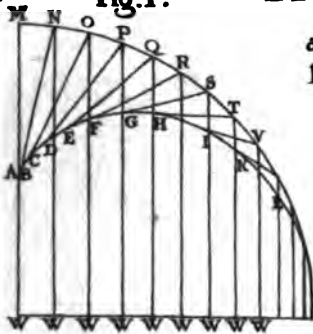

ada. 3682
pag. 364.

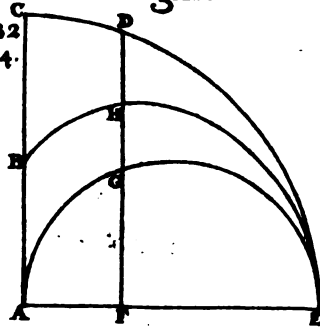
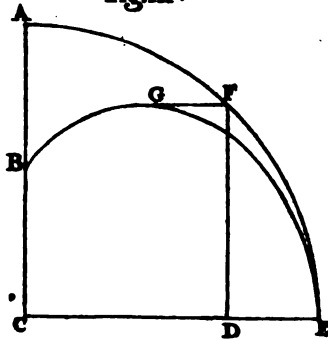
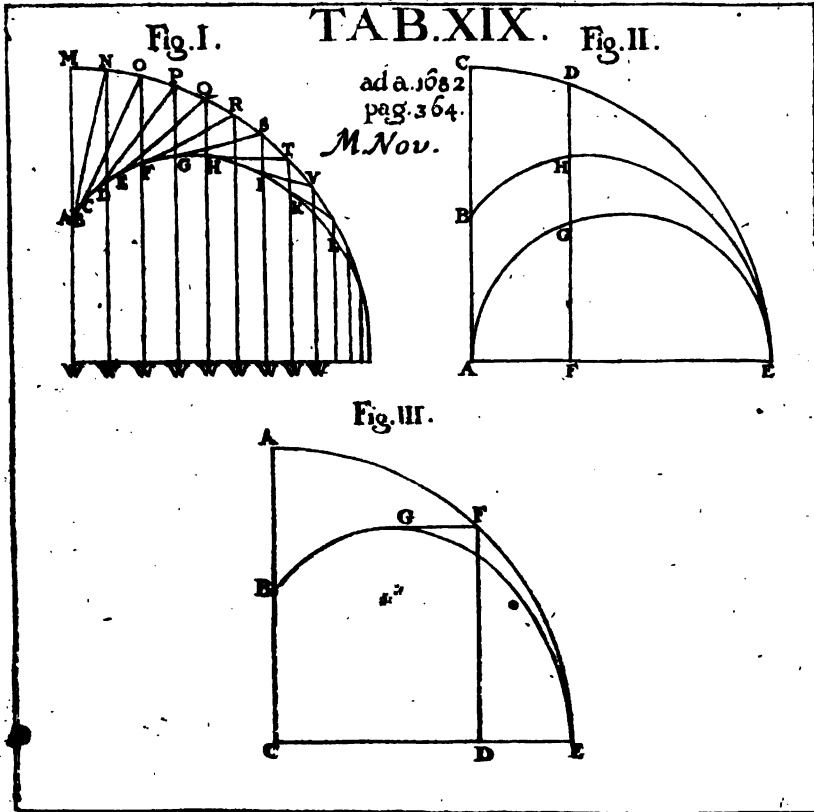

Fig. III.





minari; & ut exemplum exhibeat Methodi hujus Generalis, in specie ostendit descriptionem Curvæ illius, quæ formatur à radiis solaribus in speculo ordinario spherico, hac ratione:



quæ agunt Astronomice, & utri exemplo ea quæ superiori mente



minari; & ut exemplum exhibeat Methodi hujus Generalis, in specie ostendit descriptionem Curvæ illius, quæ formatur à radiis solaribus in speculo ordinario spherico, hac ratione:

Sit data quarta pars Quadrantis CDE (Fig. 2.) describatur Semicirculus AGE; hoc facto, ducatur linea quæcunque, veluti FD, parallela ad AC: tunc pars DG, intercepta intra quadrantem CDE & semicirculum AGE, secetur bifariam in puncto H; & sic præterit Autor quod punctum hoc H sit aliquod ex infinitis, quæ constituunt curvam BHE à radiis reflexis formatam; ex quo sequitur quod focus B debeat esse in loco medio radii AC.

Hicce adjungit aliud quid non minus curiosum: Methodum nimirum mensurandi infinitas numero curvas; reducendo eas ad rectas ipsis æquales; id quod efficit sequenti Theoremate:

Si radius DF & similes quicunque incidant in curvam quamcunque (Fig. 3.) AFE (sive sit Geometrica, prout eas Dn: Des Cartes sic vocat; sive sit Mechanica, veluti est Cyclois, Quadratrix &c. sive quoque liberâ manu sit formata: *modò semper convexa ad easdem partes existat*;) & ea ratione ut radii reflexi per intersectiones suas, prout supra explicatum, hinc forment curvam aliquam BGE; dicit Autor, quod radius incidens DF & reflexus GF simul sumti semper sint æquales portioni curvæ GE, quæ intercipitur intra punctum Tangentis GF in G & punctum E, ubi sit contactus duarum curvarum AFE & BGE; hinc quoque sequitur quod CA & AB, ubi radius incidens & reflexus coincidunt, debeant esse æquales integræ curvæ BGE. Præterea Regulam quoque exhibet, ope cujus Tangentes, curvarum non solum Geometricarum, sed etiam infinitarum ex Mechanicis determinantur, verum tantâ facilitate ac generalitate, ut existimet, hæctenus similem non exhibitam quæ ad eandem accedat.

Tandem monstrat Methodum universalem, auferendi omnes terminos intermedios ex datâ æquatione, id quod hæctenus adhuc desideratum fuit in arte Analyticâ.

CONJUNCTIO MAGNA JOVIS ET SA-

turni, d. 14. Octobr. st. vet. Anno 1682,

Lipsiæ observata.

Quantis, cum inter se, tum à cœlo disidiis, Cōjunctiones Magnas Tabulæ signent Astronomicæ, illustri exemplo ea quæ superiori mensē

Octob. contigit, testatum fecit. Hanc enim *Argoli Ephemerides & Tabula Riccioli* Octobris diē 20; *Bullialdica* 21; *Wingbii* 22; *Rudolfina* 24; & *Lansbergiana* 29 futuram voluerunt: 14to verò contigisse, Observationibus tum temporis institutis palam fuit. Juncti autem sunt ambo Planetæ propè stellam Leonis, in *Uranometriâ Bayeri* Lit. ψ notatam, cui *Rudolfina* 19 gr, 4. min. Leonis Longitudinem, cum Latitudine 16. min. Boreâ assignant: ita ut Horâ tertiâ matutinâ, Jupiter rectam à Saturno ad Fixam ψ productam pauxillo supergressus videretur, Saturnusqve 14 min. Jove borealior existeret. Constituebat tum Jupiter cum Satellitibus rectam, ad quam perpendicularis è centro Joviseducta orientalem Saturni marginem tangebatur. Quod si ergò Saturni, Jovis & Fixæ ψ conjunctio simul incidisse statuatur, suppositâ ex *Rudolfina* Fixæ Longitudine & Latitudine superscriptâ, *Rudolfina* Riccioliqve Tabulæ ad observationem, juxta appositam Tabellam, ita se habent:

	Observata	Rudolfin.	Differ.	Riccioli,	Differ.
	0. 1	0 1	1	0 1	1
♃	Long. 19. 4. Ω .	19. 30. Ω .	26. \dagger	19. 23. Ω .	19. \dagger
	Lar. 0. 51. B.	0. 52. B.	1. \dagger	1. 0. B.	9. \dagger
♃	Long. 19. 4. Ω .	18. 56. Ω .	8. \dashv	19. 3. Ω .	1. \dashv
	Lat. 0. 37. B.	0. 42. B.	5. \dagger	0. 43. B.	6. \dagger

CONRADI SINCERI, Civis Germani, de Germanicarum Legum Veterum, ac Romani Juris in Republicâ nostrâ origine, auctoritateqve presenti Dissertatio Epistolica.

Prostat apud Maurit. Georg. Weidmannum. A. 1682. in 12.

Res sunt sententiæ de hoc argumento; *Vulgaris* & *Scholasticorum* Juris Civilis interpretum, Legistarumve, uti vocantur, est: Jus solum civile sive Romanum in foro Germanico esse receptum, sive jamtum à Lotharii Imp. temporibus, sive jussu saltem Maximiliani I. *Aliena* sententia est huic è diametro contraria, quam Sincerus propugnat: Jus Romanum nec solum, nec principaliter esse receptum, sed veteres leges Germanicas adhuc in vigore esse, & fundatam allegantibus dare intentionem, Jus verò Civile secundariò duntaxat & velut instrumentum adhiberi, nec suppeditare intentionem fundatam allegantibus, nisi probent, peculiari constitutione, consuetudine, ac re judicatâ hac in parte receptum id esse. *Tertia* & *media* sententia deniqve est: præter Jus pa-

patrium & veteres Leges Germanicas Francorum, Saxonum, Alemanorum, receptum superioribus seculis fuisse etiam Jus Romanum, non peculiari constitutione, sed usu & consuetudine fori, ita ut fundatam intentionem habeat allegans legem Romanam Juris Justiniani, nec oporteat observantiam ejus probare, sed reo incumbat probare, illam propter contrarium Jus Germanicum non potuisse recipi. Hanc sententiam imprimis defendit celeberrimus Academiae Jenensis Antecessor Jo. Schilterus in Commentariis ad Pandectas in Praxi Juris Rom. in foro Germanico, per totum, praesertim verò in epistola dedicatoria ad Illustrem Seckendorffium, & Exerc. I. §. 11. sq. atque in responso Exerc. XXX, §. 138. Prior sententia cum ex abusu Doctorum Italicorum, Juris Germanici imperitorum, fuerit orta, suo merito exploditur à Sincero, & contra eam Juris Germanici vigor eruditè solidèque demonstratur, atque ad contrarias rationes respondetur. Quod ad mediam illam attinet, quam à pag. 101. sqq. sibi impugnandam suscepit Sincerus, doctissimus Auctor, cum quo illi est negotium, hæc nobis communicavit:

*S*cernenda est in hac tractatione ante omnia Llatoria prudentia ejusque ratio, quæ disputatur aut suadetur, ut esse quid debeat aut possit, à prudentia Judiciariâ, ejusque docendi ratione, quæ traditur, id quod est, & ex cereâ hypothesi aliter pro re natâ esse vix possit. Sinceri scopus prior est; posterior ejus, contra quem disputat: unde hic inconsultum meritò arbitrarius, ulcus illud tangere, quod ad Llatoriam potestatem pertinebat, cujusque hæc tractatio totam rem invidiosam odiosamque pragmaticis hominibus fecisset, antea omnique spe optima intentionis sue penitus fraudasset. Prudenter enim atque per gradus Augia istud stabulum purgandum est nobis, impetu non admittitur. Porro quum usus fori Germanici semel receperit hoc principium: Jure Civili fundatam intentionem haberi; certè privatâ auctoritate fieri non potest, ut hoc ex animis pragmaticorum eximatur, & ex foro eliminetur. Ut veriora tamen principia illis ipsis eò facilius infinnentur, cautius agi videtur, si, prout res est, jungantur compatible, quatenus talia sunt, ac doceatur: Utroque & Romano & Germanico jure fundari intentionem in foro posse, quatenus hoc illi non contrariatur. De Romano jure res certè dubio caret, quia usus fori hic magister est, arguens intentionem Llatoria potestatis hac admittentis, nec fori tantum, hoc est, judicum & causidicorum vulgarium, sed & summorum tribunatum & Scabinatum Collegiorumque, Ju-
ridi-

vidicorum consensus, qui utique hactenus jus facit. Longè alia itaque est ratio allegandi leges civiles in foro, quam loca Poëtarum & Oratorum, aut Juris Attici vel alterius in foro nostro nunquam recepti, quorum allegatio vim obligandi non habet; Juris civilis habet, ex usu & fori observantia, de qua disputare Legislatoria, non Judiciaria prudentia est. Quare etsi nullà expressà constitutione vis obligandi Juri Romano concessa sit, consuetudine tamen atque observantia tacite quoque populi consensu eam obtinuisse, in aperto est omnibus qui in foro versati. Prudens verò interpres & hic attemperat peregrini juris introductionem, ut segreganda ea doceat, quæ principiis juris patrii, moribus populi, & statui publico, aut expressis sanctionibus adversantur. Neque certos designare interpretes opus hic fuit, omnibus enim hæc provincia ipso jure demandata est, at plerique omnes de Jure Romano in eo consentiunt, quòd fundatam præbeat intentionem; igitur hæc prudentum interpretatio à summâ potestate Latoris, quæ provinciam interpretandi concedit, confirmata censetur, ipsaque Latoris potestas voluisse intelligitur, ut Jus Romanum non tantum lex fiat, sed etiam ut sit in foro Germanico. Et fallitur omnino, quibusvis putat, solâ expressâ promulgatione jus fieri, & non etiam tacitâ receptione longoque usu, forique observantia: quæ cum in legibus Gracanicis in leges XII. Tabularum non relatis, hæd appareat, frustra illa hæc trahuntur. Planè illud incommodi utique habet hæc res, quòd duplici jure communi in foro utimur, ut, quæ lex Romana non sit recepta, aut quæ principiis juris patrii repugnet, non satis conveniat interpretibus, adeoque vagum jus aliquo modo habere nos in foro nostro, inficias ire vix queamus. Unde & factum, quòd superiori seculo plurimi Status jura Provincialia atque Ordinationes certas sibi fieri fecerint; idque præcipue ad normam Juris Romani. Ex actis Comitiorum Moguntinorum Anni 1441. hoc rectè arguitur: Si Ordines voluerunt, ut totum jus Justinianeum abrogaretur per Imperium, exceptis legibus jam tum usu expressè receptis; igitur præter hæc totum, si non usu aut actu secundo, saltem intentione & actu primo fuisse receptum intelligitur, aliàs non opus fuisset, ut abrogatio desideraretur. Tale quid autem, ut jam antea dictum, neque de jure Attico, neque de jure alio dici potest, quòd usus fori non ut Jus Romanum agnoscit. Ex his itaque satis apparet, Jus Romanum usu fori nostri receptum esse, idque magis adhuc speciatim constat in iis Juris partibus, de quibus Jus patrium vetus nihil sancivit; veluti res testamentaria est, quæ semel receptâ in forum nostrum, non potest esse dubium, quin qui allegat textum istius juris, fundatam habeat intentionem, et observantiam non habeat probare. Similiter certa actionum genera à Prudentibus Romanorum adinventâ & inter sese discretâ, quin in foro nostro admissa sint, dubitare non potest, nisi qui usum & stylum ejus ignorat. Ceterum cum multa sint & in Romano & in Patrio jure, ut nihil de Canonico dicam, quæ usus fori respicit, optandum esset utique cum Sincero, ut Juri Germanici prudentia à summâ Latoris potestate rectius confisteretur. Interea quòd minus vagum jus doceamus, utriusque juris principia à fundamenta penitius sunt eruenda & solidius ponenda, mores utriusque populi & status diversa Respublica ritè discernendi, & quæ secundum hæc normas receptibilia sint, accuratius dijudicandum; cujus rei glaciem in Commentariis ad Il. fregisse sufficit, gloria perficiendi felicioribus ingeniis merito relinquatur.

ACTA ERUDITORUM

publicata Lipsia

Calendis Decembris, Anno MDCLXXXII.

EPISTOLARUM INNOCENTII III

Romani Pontificis Libri Xb

collecti a Stephano Baluzio.

Parisiis apud Franciscum Muguet, An. 1682, fol.

Innoentius III. Pontifex Romanus pro more antecessorum suorum. Epistolas tum suas tum ad se scriptas, ac præterea graviora negotia quæ sua auctoritate passim gerebantur, colligendo in Regesta retulit. Quæ si integra & imperturbata ad nos pervenissent, longe plura gesti per XIII annos Pontificatus monumenta haberemus. Enimvero qui illos libros collegerunt Scribæ diversi nullum fere ordinem in eo opere digerendo servaverunt, plerasque majoris momenti epistolas omiserunt, unam eandemque bis in eodem libro reposuerunt, sæpe neglexerunt annotare diem & locum datarum epistolarum; de quibus defectibus doctissimus Baluzius Præfationis initio conqueritur. Nec exemplaria regestorum vetera uno eodemque omnia extant loco. Priores novem libri asservantur Romæ in armariis Pontificum; tres sequentes habuit Franciscus Bosquetus Episcopus Monspeliensis; quatuor quæ deinceps sequuntur, diu conservavit bibliotheca Collegii Fuxensis; tres ultimi aut perierunt, aut adhuc latent in angulis Bibliothecarum. Prima Epistolarum Innocentii editio, duos tantum priores libros complexa, prodiit Romæ anno 1543 opera Gulielmi Sirleti tum Bibliothecarii Vaticanæ, postea Cardinalis. Secundam editionem emisit Martinus Cholinus typographus Colonienfis anno 1575, Tertiam triennio post Societas typographorum Venetorum. Bosquetus cum libros quatuor antea ineditos reperisset Tolosæ in Bibliotheca Collegii Fuxensis, eodem edidit anno 1635, Baluzius animadvertens quantum personam sustineret hic Innocentius in libris Decretalium, quamque juven-

dum foret epistolae ejus dari integras, quae in Decretalium libris tantum habentur per partes, statuit secum nova editione donare sex libros a Sirleto & Bosquetto publicatos, tum ceteros quoque conquirere. Saepius ergo Romam scripsit, ut tertium & ceteros hinc habere posset. Sed id totum frustra fuit. Partem tamen libri quinti, qui hactenus desiderabatur, habuit beneficio Jacobi Augusti Chevanei Advocati Divionensis. Tercii defectum supplevit ope vetustae collectionis, quam ex tribus primis Epistolarum Innocentii libris confecta Rainerus Diaconus & Monachus Pomposianus, reperit autem Baltizius in Bibliotheca monasterii Sancti Theodorici Remensis. Praeter librosigitur dictos, edidit etiam decimum, undecimum, & duodecimum nunquam antea editos, quos ipsi subministravit ante laudatus Franciscus Bosquetus. Addidit etiam regestum de negotio imperii acceptum e Codice Bibliothecae Vaticanae, eo ipso quo usi sunt Scriptores annalium ecclesiasticorum, Abrahamus Bzovius & Odorius Raynaldus. Quod tamen non habuit ex Codice Vaticano, sed ex Bibliotheca Reverendissimi & Celsissimi Principis, Ferdinandi Furstenbergii Episcopi Paderbornensis & Monasteriensis, qui cum ex literis Hermannii Conringii intellexisset, incumbere Baluzium novae editioni epistolarum Innocentii III, ac valde optare eos libros, qui extabant in Bibliotheca Vaticana, regestum illud, quod Romae degens in usum suum describi fecerat, ad eum misit. Ne quid vero novae editioni deesset, adjecit Baluzius Gesta Innocentii III. scripta ab auctore illorum temporum, eadem quae Bosquetus olim ediderat ex Codice MSS. Collegii Fuxensis, sed ex sollatis antiquis exemplaribus multo emendatiora. Praeterea in gratiam studiosorum Juris Canonici adnotavit in margine epistolae, quae sunt in Corpore Juris, & ut facilius inveniri quaeque possit, earum elenchum alphabeticum posuit post Praefationem. Constituerat olim Notas edere ad loca quaedam epistolarum illustriora aut difficiliora, sed penuria oiii mutavit consilium. In fine praefationis Editor veniam tarditatis deprecatur, quod opus ante quindecim annos inceptum tam sero exierit in lucem. Multa saepe revocasse impedimenta a labore hoc, praecipue diutinam expectationem exemplaria librorum Bibliothecae Vaticanae nanciscendi.

In ipso Epistolarum Opere quam plurima occurrunt & quae laudem afferunt historiae illorum temporum, & quae Jus Canonicum non parum

perum illustrant, integrant & perficiunt. Paucis indicasse his sufficit. Constantinopolitanum Imperatorem Alexium exhortatur, ut studeat & efficiat Græcorum Ecclesiam reducere ad Sedis Apostolicæ unitatem tanquam filiam ad matrem *lib. I. ep. 353*. Romanam Ecclesiam esse matrem omnium Ecclesiarum, a qua Græci nullo jure discedere possint. *ep. 354*. Patriarchæ Constantinopolitano persuadere nititur. *Conf. lib. XV. ep. 156*. Eidem primatum & prærogativam illam impugnantem *lib. II. ep. 202*. proluxa epistola sequente respondet. Confitenti autem & se submittoni Catholico Armeniorum *ibid. ep. 217*. & *lib. V. ep. 44*. literas dux hæcque subnexas amoris favorisque plenissimas reddit. Homo bonum vita & miraculis clarum prædicat & catalogo Sanctorum adseribit *lib. I. ep. 530*. Episcopis ad aliam Ecclesiam transire inficio Papa non licere, quod spirituale inter Episcopum & Ecclesiam conjugium nemo nisi DEUS & Vicarius Jesu Christi solvere possit *l. I. ep. 326*. adeoque, tam eos qui Episcopos in aliam Ecclesiam transfulerant, quam qui se transferri passi fuerant, ab officio suspendit & cedere nolentes anathemate eiecit. *lib. I. ep. 50 51. 117. 335. 447. 490. 574. lib. II. ep. 54. 201 204. 278. &c.*, Præsertim ac Livonis nuper conversis de Pastoribus prospicit *l. XIII. ep. 128. l. XVI. ep. 120. 124. 126. 127*. Clerici majorum ordinum uxores dimittere commisitumque peccatum debite expiare jubentur, nisi velint redditibus ecclesiasticis spoliari, *lib. I. ep. 469*. *Conf. lib. X. ep. 147*. Eisdem aliquos vagos, scortatores, adulteros, dilapidatores bonorum ecclesiasticorum, in torneamentis frequentes, aliisque flagitiis infames coercet *l. I. ep. 202. 209. 255. l. V. pag. 666. lib. XII. ep. 63. lib. XI. ep. 291. l. X. ep. 89. l. XIV. pag. 591. lib. XVI. ep. 6. &c.* Quare necesse ducebat monere Laicos, iniquitate Sacerdotis virtutem Sacramenti non evacuari, sicut infirmitas medici vim medicinæ non impedit, *lib. X. ep. 54*. Plenam in temporalibus quam in spiritualibus potestate Ecclesiæ Romanæ matri Ecclesiarum omnium & magistræ, opus esse, ut tanto fortius subiectos suæ temporali Jurisdictioni populos ab ecclesiarum & ecclesiasticorum injuriis cohibere possit, *l. I. ep. 27*. Se divina providentia inter Principes, imo supra Principes sedere, & de Principibus judicare, dicit *lib. II. ep. 197*. Sacerdotium majus esse regno, pluribus argumentis adstruit in *Registro de negotio Imperii. Epist. 12. & in prima Collectione Decretalium Rainerii Tit. 2*. Clericos a Jurisdictione Magistratus civili passim expulsi *l. I. ep. 150. l. II. ep. 162. & 178*. Per potentiam Laicalem con-

ritutos a dignitatibus ecclesiasticis removet *l. I. ep. 16. 18. 31.* Sanctissimum Regem regnumque Portugallense censuale Romanæ Ecclesie, in Petri & suam protectionem recipit *l. I. ep. 44.* cui se commendant Rex Dalmatiæ & Magnus Jupanus Servie *l. II. ep. 176. seq.* Siciliæ Regnum ut feudum Romanæ Ecclesie concedit Constantiæ Imperatrici & Filio ejus minoreni Friderico, censumq; annum imperat in *l. I. ep. 410.* defuncta Constantia se tutorem Friderici gerit. *l. I. ep. 136.* Exarchatum Ravennæ, Marchiam & Tusciam, Ducatum Spoletanum patrimonio Petri vendicat *l. I. ep. 27. 356. l. II. ep. 4.* Quibus in damnum Imperio Germanorum factis se opponentem Marcovardum Marchionem Anconensem, Ducem Ravennensem, Procuratorem Regni Siciliæ, Imperialis aulae Senescalcum iterum iterumque excommunicat, subditos a sacramento ipsi dato absolvit, perhibens fidelitatem, quam aliqui Christiano Principi juraverunt, non servandam, DEO ejusque Sanctis adversanti & eorum præcepta calcanti: insuper adversus eundem Comites, Barones, Nobiles, Civitates Italix, Siciliæque excitat pecunia data & remissione peccatorum largissime oblata *l. I. ep. 157. & sequentibus:* imo & Saracenos ab ejus partibus, ipsorum fidem erga dominos suos laudando, avocet, *l. II. ep. 226.* Registrum super negotio imperii CXCIV epistolas complectitur partim ab Innocentio, partim ab aliis ad ipsum scriptas, cum alii Proceres Philippum Sævum, alii Ottonem Saxonem sibi Regem Romanorum elegissent & coronassent. Pontifex compositionem schismatis ad se pertinere dislitans, Philippum utpote excommunicatum rejicit, Ottonem confirmat. Proceres quidem Philippo faventes tum Ecclesiastici tum seculares turbationem istam liberrimi Juris intelligendi, quod haberent, esse conquerendo, exprobrant Papæ & Cardinalibus *ep. 61.* sed nihilominus Innocentius Ottonem tuetur, ab eo alienos ad obsequium & subjectionem censura ecclesiastica compellit, eundem modis omnibus juvat & ornat, juramento, quod *ep. 77.* extat, sibi & Romanæ Ecclesie devincit. Enim vero cum postea Otto Mathildis principatum Imperii bonum repeteret, Imperator excommunicatus & maledictus *l. XIII. ep. 139.* reprobus, ingratus, promissionum suarum oblitus *ep. 210.* Deo hominibusque exosus *l. V. ep. 189.* tyrannus *l. XIV. ep. 20. & 126.* non jam nominandus Imperator, sed impius persecutor *l. XV. ep. 31.* pronuntiatur. Johannem Regem Angliæ bona monachis & libertatem permittere, vasallum Papæ se fateri, annumque octavam mille

martas promittere cogit *l. X. ep. 219. l. XI. ep. 87. 211. l. XV. ep. 234. 236. seq. lib. XVI. ep. 76. sequentibus, ep. 130. & deluceps. Divortium Regis Franciæ Philippi, qui Ingeburge Regina, maleficium obtendens propter quod debitum conjugale sibi mutuo prestare non possent, repudiata Agnetem filliam Ducis Meraniæ superinduxerat, pluribus epistolis improbat admodum, adhibitoque rigore ecclesiastico, Regem, ad recipiendum dimissam conjugem urget; obtinet etiam, ut defuncta Agnete prior conjux rursus admitteretur, susceptos nihilominus ex superinducta liberos legitimos facit. Ad bellum sacrum pro recuperatione Terræ Sanctæ tam Clericos quam Laicos cruce signatos milites excitat, promittendo plenam remissionem peccatorum, recipiendo in protectionem B. Petri bona in Terra sancta militatorum, eademque ab exactoribus usurariis liberando, pecunias etiam grandes tam ex suis quam monachorum redditibus collectas ad alendum exercitum transmittendo. Concilium generale indicit ad deliberandum de Terræ sanctæ recuperatione & reformatione universalis Ecclesiæ *l. XVI. ep. 30. & sequentibus. Manichæos & Valdenses, quos communi hereticorum nomine comprehendis, pari poena damnat, ad nullas dignitates civiles admittendos, bonis omnibus privandos, necandos. Eisdem igitur dogmatibus longe diversos, habitationibus tamen cum primis in Comitatu Tolosano permixtos, per milites cruce signatos provinciales convocato magno numero trucidat, cæteros expellit, l. I. ep. 82. 94. 165. 298. l. II. ep. 1. l. X. ep. 54. l. XII. ep. 86. seqq. ep. 108. & pluribus eodem libro aliis. Judæos in protectionem suam exemplo prædecessorum recipit *l. II. ep. 302. Meretricem e lupanari extrahere & in uxorem ducere, pium & meritorium statuit l. I. ep. 112. Cælestinum antecessorem suum sententiam aliquam veritate cognita revocasse scribit l. I. ep. 50. ejus indulgentiam in præjudicium alterius Ecclesiæ concessam irritam declarat, ep. 61. Literas Apostolicas subreptitie impetratas quam plures cognoscit & nullas pronunciat, l. I. ep. 219. 224. 245. l. II. ep. 23. 40. Processisse se in decretis sicut divinitus sibi fuit revelatum, scribit *lib. I. ep. 435. &c.****

LYCEUM PATAVINUM: sive ICONES & Vita
Professorum Patavii Anno MDCLXXXII. publice decen-
tium. Pars prior Theologos, Philosophos & Medicos comple-
tens, per CAROLUM PATINUM, Equitem Divi Marci,
Doctorem Medicum Parisiensem, & Primarium
Chirurgia Professore Patavinum.

Patavii 1682. in 4.

Pervetustus mos est imaginum, quas majores olim bene meritis ac sapientibus hominibus tam publice in theatris & porticibus, quam in atriis domi & privatim, ut simulacra essent virtutis & monumenta gloriæ ad omnem posteritatem, posuerunt. Quæ ambitio, Plinio humanissima dicta, eo valuit, ut dispositis per armaria his imaginibus memoria clarorum Virorum prorogetur, quam sicut alia omnia vetustas obrueret, atque ab oblivione vindicati illi colantur perpetuo, quasi in vivis essent, quorum vultus expressi posterorum oculis animisque subjiciuntur, qui avitæ gloriæ ac virtutum æmuli in has vitas & imagines tanquam in speculum possint inspicere atque ex iis sumere exemplum sibi. Studium hoc propagandæ clarorum Virorum per imagines memoriæ multo autem magis suscipiendum ob eos, qui dum mortalem hanc vitam incolunt, quum sapientia atque doctrina ceteros præstent, sive inertia tamen quod scribendi laborem effugiunt, sive animi demissione ac modestia, quod sui apud posteritatem curam non magnam habent, nihil omnino scribunt; vel si maxime ad consignanda literis præclara ingenii monumenta se contulerunt, ea relicta post ipsorum mortem pulvere situque marcescunt & blattis ac muribus eibum præbeat. Bene igitur atque præclare apud posteros merentur, qui & egregia hominum ingenia, quæ sua ætate floruerunt, descriptione eorum, omnium seculorum posteritati commendant; & corporum ab egregiis animis habitatorum simulacra velut spirantia oculis posterorum intuentia relinquunt. Quæ in re suæ genti præ aliis consulere studuerunt Itali; inter quos jampridem *Paulus Jovius* elogiis scriptis & iconibus adjectis effecit, ut, dicente Bonaventura Vulcanio, Doctorum æternum vultusque animusque supersint; postea *Jo. Imperialis* in Museo Historico, Anno 1640. Venetiis divulgato,

&c.

& hunc secutus doctissimus Amonienſis Episcopus Jac. Phil. Thomaſius duobus libris Anno 1630 & 1644 editis clarorum Italiae Virorum imagines, ut alios jam taceamus, apte diſpoſuerunt & eſlogia Vitaeque deſcripſerunt. Jamque omnium elegantiarum promus condus *Carolus Patinus*, ſcriptorum praestantissimorum gloria inclytus, e Gallia ad Euganeos delatus, idem urget propositum, eorum qui hodie literis clari in Academia Patavina, eruditionis cuku longe celeberrima, vivunt Professorum Vitas, Elogia, & edita ab ipsis praecleara ingenii monumenta exponens; ubi ea affert, quae a probatis viris testibusque fide dignis suppeditata, vel ab ipsis, quos representat, communicata accepit; icones etiam praecipua cura ad veritatem vultus compositas adjicit. *Primum* jam dedit *Partem*, in qua eos sistit, qui *Artistarum* nomine veniunt, *Legis* in alteram *Partem* seposita; Professores nimirum oculis exponens, qui Theologica studia jam in Patavina Academia tractant, & Philosophiam docent, cum primis autem qui Medicam artem faciunt, & ad eam quae pertinet studia exercent: eo servato ordine, quem tempus designat, quo quisque a Serenissima Venetorum Republica in numerum Professorum cooptatus est. Is autem hac serie eos collonat?

	Natus.	Professor.
<i>Micronymus Frigimelica, Medicus.</i>	1611.	1633
<i>Octavius Ferrarius, Polyhistor. Eloquentia & Politica, Graecaeque Linguae Professor, vivis excessu hoc ipso, quo Lyceum hoc Patavinum prodit, MDCLXXXII. anno Nonis Mart. ingenti cum jactura bonarum literarum elegantiorumque studiorum.</i>	1607	1634
<i>Angelus Montagnana, Medicus.</i>	1606	1635
<i>Sebastianus Scacabicius, Medicus.</i>	1609	1644
<i>Jo. Pompilius Scotus, Medicus.</i>	1620	1644
<i>Georgius à Yuire, Medicus.</i>	1607	1649
<i>Hadrianus à S. Juliano, Orb. Praed. Philosophus.</i>	1626	1650
<i>Hilarius Spinellus, Medicus.</i>	1626	1654
<i>Alexander Borromeus, Medicus.</i>	1623	1656
<i>Hermenegildus Pera, Medicus.</i>	1608	1657
<i>Dominicus de Marchetis, Medicus.</i>	1626	1662
<i>Stephanus de Angelis, Mathematicus.</i>	1623	1662
		Albanus

	Natus.	Professor.
Albanus Albanus, <i>Philosophus.</i>	1640	1664
Eelix Rotundus a Monte Leone, <i>Ord. Minor.</i>	1630	1665
<i>Theologus.</i>		
Carolus Renaldinus, <i>Philosophus.</i>	1615	1665
Ioannes Cigala, <i>Philosophus.</i>	1623	1666
Antonius de Marchetis, <i>Medicus.</i>	1640	1670
Antonius Maria de Blanchis, <i>Ord. Minor. Philo- sophus.</i>	1630	1672
Jordanus Jordani, <i>Ord. Minor. Philosophus.</i>	1644	1674
Jacobus Pighius, <i>Medicus.</i>	1647	1675
Carolus Patinus, <i>Polyhistor. Medicus.</i>	1633	1676
Jo. Hieronymus Textorius, <i>Ord. Bened. Theolog.</i>	1629	1677
Nicolaus Calliachius, <i>Philosophus.</i>	1645	1677
Geminianus Montanarius, <i>Mathematicus.</i>	1633	1678
O&avivus Saviolus, <i>Medicus.</i>	1653	1678
Vitalis Terra Rubea, <i>Ord. Bened. Philosophus.</i>	1623	1678
Nicolaus Arnu, <i>Ord. Prad. Philosophus.</i>	1629	1679
Georgius Calafatti, <i>Medicus.</i>	1652	1679
Seraphinus Piccinardus, <i>Ord. Prad. Theologus.</i>	1634	1681
Josephus Carlottus, <i>Philosophus.</i>	1634	1681
Michael Angelus Molinettus, <i>Medicus.</i>	1652	1681
Ludovicus de Saxonia, <i>Medicus.</i>	1657	1682
Augustinus Pivati, <i>Medicus.</i>	1644	1682

*LYSIÆ ORATIONES XXXIV. antebac a Jodo to
Vanderbeidio graec & latinè sunt edita,
nunc recusa.*

Marpurgi Cattorum Anno 1682. in 8.

Etti Orationes forenses in Græcia & Romæ olim usitate, nostri
fori usu nondudum exulenti, earum tamen usus longe maximus
est, ad Antiquitates non solum veteris fori cognoscendas, sed ad co-
piam apparatusque dicendi instruendum, causarum ambigua ho-
dientium occurrentia fata dirimenda, inque civili vita actiones insti-
tuendas. Quapropter de studiis non solum humanioribus sed & civili-
bus

bus præclare mereretur, qui veterum Græciæ Oratorum eloquentiæ
 quæ supersunt monumenta ab interitu conservare & comraodo studio
 se Juventutis in publicum edere student. Ac Demosthenis, Isocratis,
 Æschinæ, Libanii, Dionis Chrysostomi, Themistii & quorundam alio-
 rum Orationes peculiaribus Voluminibus a Dion. Lambino, Josch.
 Perionio, Hieronymo Wolfio, Gulielmo & Federico Metellis, ad
 Dion. Petavio extant editæ, in latinum etiam sermonem eorundem
 doctorum virorum studio conversæ: ut vero reliquorum, quæ super-
 erant, Græciæ Oratorum reliquiæ servarentur ac latine legerentur, post
Hemicum Stephanum, qui anno 1575. *Oratorum veterum Orationes græ-
 cas* cum nonnullarum interpretatione latina typis suis excudit, cum-
 primis *Andreas Schottus* studuit: excitato *Alphonso Miniato*, qui se-
 ptuagenario major Antiphontis, Andocidis, & Isæi Orationes ex græcis
 latinas fecit Antverpiæ 1618. auctor etiam extitit, ut *Janus Gruterus*
 Dinarchi, Lycurgi, Lesbonastis, Herodis & Demadis politicas oratio-
 nes e græcis latinas anno sequenti daret: *Johannem Vanderheidium*
 quoque existimavit, ut Orationes XXXIV, de LYSIÆ amplius qua-
 dringentis supersites, in Latinam linguam converteret; quod vadum
 ante ipsum tentaverat nemo. Nam etsi illæ, quas *pro cade Eratosthe-
 nis*; item *in Eratosthenem tyrannum*; nec non *in Alcibiadem*; & *negotia-
 tores frumentarios*; *funeris* etiam quam *in laudem eorum*, quæ *in acie
 perierant dum Athenienses Corinthiis auxilium tulerunt*, scripserat
 (paucas enim habuisse & recitasse Lysiam, plerasque aliis recitandas reli-
 quisse, autor est M. Tullius) conversæ in Latinum sermonem jam extitif-
 sent: majori tamen diligentia & accuratiore studio has æque ac o-
 mnes reliquas Lysie Orationes Vanderheidio interprete latinæ civi-
 tate donatas, e conjectura etiam aliquando in textu quædam inge-
 niose mutata esse, deprehendet qui ejus studium eum aliorum indu-
 stria, quam Oratori huc impendere contulerit. Eum igitur in ha-
 bitum compositam Græcum Oratorem, quem Cicero Latini eloquii
 parens tanti habuit, ut venustissimum eum & politissimum egregie-
 que subtilem Scriptorem ac elegantem prædicaret, imitandumque ejus
 submissum, sed purum dicendi genus proponeret, quod se ipsum con-
 sulto ad minutarum genera crularum limaverit; Fabio etiam optimo
 dicendi magistro adeo laudatum, ut nihil eo perfectius quæri posse
 censet, ut amplissimum Dionysii Halicarnassensis & Plurarchi gravis-

simonem Autorum de eò iudicium taceamus : præ cæteris idoneum existimavit Lud. Bourgeatius Moguntinensis Academiæ bibliopola, quem studiose Juventutis bono recuderet : rem admodum gratam græcæ eloquentiæ cultoribus se facturum sperans, si Orationes has a Vanderheidio latina interpretatione & politicis Notis adornatas in tabernis vix obtinendas amplius, publico usui redderet. Quod institutum in Præfatione a Jo. Burchardo Maji laudatum quivis literarum Græcarum studiosus sibi utile deprehendet; quum ex hoc auctore istius lingvæ usus omnium rectissime & facillime comparari possit, quem propterea Dionysius Halicarnassæus καθαρόν τῆς ἑρμηνείαν πάνυ, καὶ τῆς Ἀττικῆς γλώττης ἀρετὴν κανὼνα pronunciat, & ob puritatem sermonis, τοῖς καθαρῶς γράφειν ἢ καὶ λέγειν βυλομένοις, ἐκείνων τοῖ ἀνδρα ποιῆσαι παραδείγμα ταύτης τῆς ἀρετῆς jubet.

THEOLOGIA POSITIVA, per definitiones, causas, affectiones & distinctiones, Locos Theologicos universos succinctè justoque ordine proponens : seu Compendium Systematis Theologici. Opera D. Abrahami Calovii, P. P. Primarii, Facult. Theol. & Consist. Ecclesiast. Senioris, Pastoris & Superintendent. Circul. Electoral. Doctorum Theol. intra & extra Rom. Imper. Presbyteri.

Wittebergæ, Anno MDC LXXXII. in 8.

PRæterquam, quod titulus hujus libri optima fide agit, sacrasque, quas continet, doctrinas modumque, quo pertractatæ sunt universæ, designat aperte ac perspicue, Auctor etiam, Doctorum ille Nostratum ætate atque meritis Maximus, tantæ est celebritatis, ut nos, quod absque nausea Lectoris adjiciamus, habeamus prorsus nihil. Gratias potius ipsi agimus decenies, quod, postquam tot exegeticis, tot didacticis & polemiciis scriptis Theologiam ad vivum expressit omnem, eandem *ὡς ἐν τύπῳ* hoc in libello exhibeat nobis, tam exquisitè ac plene, ut, quod ipse haud frustra pollicetur in præfatione, *si quis hanc Theologiam Positivam, qua thesion & dicta probantia, sibi familiarem reddiderit, solidum fundamentum jacturus sit universa Theologia.*

DIS-

DISSERTATIO ECCLESIASTICA APOLOGE-
tica & Anticritica adversus F. Claudium Frassen.

Seu

Dissertationis Alexandrina de Vulgata Scriptura
Sacra Versione Vindicia.

Parisiis, Anno MDCLXXXII. in 8.

Quadrimum obiret elapsum est, cum *Natalis Alexander*, Theo-
logus Parisiensis & in Majori Conventu & Collegio Ord. FF.
Prædicatorum Regens, una cum aliis duabus dissertationibus ecclesia-
sticis, dissertationem de Vulgata S. Scripturæ Versione in lucem publi-
cam emisit, cujus sexta & ultima quæstio circa *sphabnata* occupatur,
quæ, ut verba ejus habent, in *Vulgata Versione Bibliorum jussu Clemen-*
tis VIII emendata etiamnum supersunt, & Ecclesie auctoritate corrigi
possent.

Hanc dissertationem pro inveterata Ordinis sui erga Dominica-
nos & Thomistas emulatione haud ita pridem impugnavit *Claudius*
Frassenius idem Theologus Parisiensis & Conventus atque Collegii
F. B. Minorum Guardianus. Is enim in Disquisitionum suarum Biblica-
rum hoc ipso anno editarum & in Actis nostris Mense Novembri p. 354.
recensitarum cap. 6. quod de Editione Vulgata Latina inscriptum est,
Natalem Alexandrum tanquam hodiernum Historiæ Ecclesiasticæ com-
pilatorem & Hæreticorum plagiarium suggillat, eaque Scripturæ loca,
quæ prædictus Alexander post *Lucam Brugensem* & alios eruditos corri-
genda monuit, nullis omnino mendis laborare maximopere contendit.

Exinde ergo nata est hæc disquisitio apologetica & anticritica,
in qua Natalis Alexander dissertationis suæ de Vulgata Versione vind-
icias adorat. Ac primum quidem Historiam suam Ecclesiasticam
in Actis nostris Mens. Jul. p. 209. memoratam, in qua *Blondelli pro*
Hieronimi sententia Apologiam, & pleraque *Johannis Dallai* opera primus
confutaverit, & disceptatas ab aliis quæstiones novo ordine expend-
erit, aut novis argumentis illustraverit, ex aliorum scriptis direptam &
compilatam esse negat. Deinde haud minus inficiatus, se dissertatio-
nem suam de Vulgata Versione ex *Grotio*, *Walsono* & aliis Hæreticis

exscripsisse, objectum plagit crimen in Frassenium retorquet, quippe qui disquisitiones suas biblicas ex *Waltano, Morino, Buxtorfo, Huetio* & aliis, æque ac olim Ordinis sui Frater *Galatinus* Arcana sua ex *Reymundi* Dominicanus pugione, corraserit & compilarit. Tum ad ipsam Vulgatam Versionem accedit, & se *Tridentina Synodi* decretum sancte revereri protestatur, quæ Vulgatam Versionem ut authenticam recipi decernat, non quod eam Hebraicis & Græcis Fontibus, sed tantum reliquis Versionibus Latinis anteferendam arbitretur, quam sententiam Tridentinae Synodi decretis consentaneam esse *Alphonsi Salmeronis*, qui Tridentino Concilio interfuit, nec non *Andrea Vega* & aliorum Theologorum testimoniis confirmare nititur; eorum Zelum, qui post *Sixti V.* & *Clementis VIII.* emendationes Vulgatam Versionem alicujus mendæ arguere nefas existimant, intempestivum asserens, cum *Innocentio XI.* post *Clementem VIII.* idem liceat, quod post *Sixtam V.* *Clementis VIII.* licere sibi statuit. Addit etiam, quam falsum & ridiculum sit Frassenii principium, Fontes Hebraicos & Græcos tam corruptos, & Versionem Vulgatam tam correctam pronunciantis, ut Fontes potius ex Versione quam hæc ex Fontibus emendari debere censent.

Porro his generalibus præmissis ad specialem singulorum locorum, quæ in dissertatione sua mendosa & correctionis indiga animadverterat enumerationem progreditur, & observationes suas contra censoriam Frassenii virgulam tueri laugit. Postremo etiam doctissimi Abbatis *Petri Danielis Huetii*, passim in Frassenianis disquisitionibus traducti causam agit, & simul ad ea, quæ in fine disquisitionis de Vulgata Versione contra ejusdem Censores durius dicta sunt breviter respondet.

*CARNIOLA ANTIQVA & NOVA, SIVE
inchyti Ducatus Carniola Annales Sacro-propheani, ab orbe con-
dito ad nostram usque ætatem, per annorum seriem Chronogra-
phice digesti in duos tomos, Autore Joanne Ludovico Seban-
leben, Carniolo Labacensi SS. Theolog. Doctore,
Protonotario Apostolico.*

Labaci Anno M DC LXXXI. in fol.

DE patria sua bene mereri, qui illius famam temporum injuria ob-
scuratam illustrare satagunt, suo exemplo nuper docere voluit

Dn.

Dr. D. Joannes Ludovicus Schanleben. Etenim videns ipse nullam ferè in cultiori Europa regionem inveniri, quæ non suum nata scriptorem, nominis aliquam celebritatem consecuta sit, animum appulit ad CARNIOLÆ, patriæ suæ historiam hætenus orbi ferè ignotam, e tenebris eruendam; itaque evolutis & collatis IX. MSC. Chronicis & plus centum scriptoribus aliis in margine operis all'egatis, passimque notatis Megiseri, Aventini & aliorum erroribus, qui partem historię hujus attigerant, eandem componere aggressus est. Præmissis Carniolæ antiqve, sive partis Norici & Carniæ, Japudiæ & Histriæ antiqve tabulis Chorographiis, totum *opus in tres partes* divisit. In PRIMA Carniolæ antiqve statum delineat, inquirens in varia ejus nomina, incolas, limites, situm, urbes, oppida, vicos, colonias, montes, fluvios & lacus. Inter urbes antiqvitatem eminet *Asmona*, quæ hodie Lab. cum dicitur & Carniolæ metropolis, Dum montes *Cap. IV.* attingit, Alpium varia nomina & divisiones exponit, notans *Claverium* qui Carusadium & Carvancaum, imo & Oeram, unum eundemque Alpium tractum esse statuerat, errasse. Inde pergens, singulare naturæ miraculum describit, *Lacum Cirknickensem* puta, veteribus *Lugea palus* dictum, in quo quotannis, & quidem eodem in loco, agricola fecnum & messem expectat, venator lepores indagat & capit, piscator pisces extrahit varios, imprimis lucios sæpe duos & ultra cubitos longos, librarum quindecim, viginti & amplius; non vano argumento lacus subterranei, extremo autumni tempore & subinde etiam veris initio erumpentis ac vallem hanc inundantis. Non procul ab lacu *Lugea specus* observatur, quam inter montis cavernas existentem, si quis subierit, murmur illico fluvii ingentis audit, & quod magis mirere, ultra milliare Germanicum eam protendi, juxtaque fluvium, qui navigabilis esse dicitur, latam satis viam patere scribit, quæ eum stupore tandem emensa, ad saxa prærupta perveniatur, quæ gradum sistere, longius progredi valentem jubeant. *Autor* historię hujus, tellurem terræ motu convulsam, montesque duos fluvium ambientes concidisse, ac admirandam hanc effecisse specum existimat. In *V. Cap.* antiqva nomina locorum Carniolæ vicinorum recenset, quæ veteris Geographiæ partem illustrant. Hinc *Cap. VI.* de antiqve Carniolæ populis, inquilinis & eorum migratione agit; ut sunt Aborigines, Japides, Hyperborei, Celtæ, Pannonæ, Taurisci, Norici, Romani, Vandali, Gothi, Longobardi, Slavi, Avaræ,

Hunni & denique Franci. *Cap. VII.* antiquas Inscriptiones Latinas, tam quæ Libaci, quam quæ extra urbem in locis vicinis leguntur, annotat. *Lazius* quidem ante jam aliquot earum descripserat; verum *Aulus* hic non solum quædam in illis perperam descriptis notavit; sed & novas ipsi communicatas adjecit.

PARS II. continet rerum inde ab orbe condito usque ad natiuitatem Christi gestarum compendium, in morem Chronici vulgaris digestum, adscriptis in margine autoribus, quorum testimoniis uti voluit.

PARS III. annexa, quæ a nato mundi Salvatore, per mille annos ad Ottonis III. Imperatoris ætatem acciderunt, in compendio memorat, adpersis quæ ad Carniolæ & vicinarum gentium historiam faciunt.

MÉMOIRES DU CHEVALIER DE TERLON
pour rendre compte au Roy de ses Negotiations, depuis

l'année 1656. jusqu'en 1661.

A Paris. A. MDC LXXXI. in 12.

Equitis Terlonii Commentarii, quibus rationem Regi negotiationum suarum ab anno 1656. ad annum usque 1661. reddit. Parisiis, 1681.

Quantam id generis Commentarii, quibus legationis a se administratæ narrationem complecti Oratores conseruerunt, utilitatem & illis afferant, qui ad Civilem prudentiam aspirantes, negotiorum publicorum rationem ac momenta, ipsarumque Rerumpublicarum statum præsentem, nosse intimius desiderant; & iis etiam, qui iustos Annales componere, ac rerum gestarum Historiam non ex vulgi sermonibus, sed authenticis fideque dignissimis monumentis posteritati tradere moliantur, ignorat nemo. Nec quicquam inficiabitur, in ejuſmodi Legationis de rebus a se, in curando munere gestis Relationibus, quæ apud pleraque gentes publico usui subductæ in scriniis inter secretissima recondi solent, publici juris faciendis, Gallos imprimis faciles esse: ut, quemadmodum consulta sua ac destinationes clausis tenent summoque studio occultant, ita rerum iam peractarum exactam notitiam invidere nemini velle videantur. Uti que non Acta tantum

tantum publica sua in volumina diligenti studio collecta, ut usui esse ju-
stam Historiam condituro possint, (*Recueils de diverses pieces pour servir
à l' Histoire*) sed & Oratorum Regis Gallie Commentarii Historiam pe-
racte legationis continentem magno in Gallia numero prostant; ut tot
subsidiis publice jam paratis, quæ alibi ex archivis magno labore conqui-
renda sunt, & ægre admodum e latebris extrahuntur, nullius gentis Hi-
storiam, quam Gallicæ, sincerius, exactius, & faciliori negotio componi
posse palam sit. Aliorum itaque exemplum secutus *Egvus Terlonius*,
cum Nuntii primum Extraordinarii, post Legati Ordinarii ad Danicæ,
Sveciæ, Poloniæ Reges munere, ab a. 1656. ad a. 1661. eo nempe tem-
pore, quo Septentrio atrocissimis bellis flagravat, functus esset, ac non
hostilium tantum actionum spectator ac observator industrius fuisset,
sed & in pace inter belligerantes componenda præcipuas partes egisset,
Commentarios hosce edendi consilium cepit, eadem opera & Regi
Christianissimo rationem redditurus gessi muneris, & Historiarum civi-
lisque prudentiæ cupidus consukurus.

Auspicatur opus hoc ab itinere in Poloniam a. 1656. a se susce-
pto, ut ad Carolum Gustavum Sveciæ Regem, Polonico tunc bello oc-
cupatum munera a Rege suo deferret; cumque illa tempestate Sveci
ac Transylvani socias adversus Polonos vires junxerint, fonderis illius
ortum ac momenta, exercitus utriusque robur, Caroli Gustavi Sveciæ Re-
gis & Ragozii Transylvaniæ Principis congressum, eorundemque post
armorum conjunctionem gesta, Sveciæ denique Regis felicem eventum
in Germaniam, ut novo hosti Dano mature occurreret, Ragozii infe-
licissimum in Transylvaniam regressum, uberius recenset. Inde quæ
in Electoris Brandenburgici Aula sibi obtigerint, quibusque causis
impulsus Elector pacem cum Polonis, desertis Svecorum partibus, ad-
miserit, enarrat; quæque ipse, postquam defuncto Lubecæ *Comiti d' A-
vanger* in ordinariis ad Septentrionis Reges legati munere susceptus,
ac paci inter partes bellantes componendæ incumbere jussus es-
set, in pacis promovendæ negotio dixerit, scripserit, egerit, sic
commemorat, ut utriusque belli Svecico-Danici Historiam pas-
sim intertextat; adeoque auspaticissimam Sveciæ Regis in Da-
nicæ provincias irruptionem, pacem Danis tantum non impe-
ratam, bellum à Carolo Gustavo Sveciæ Rege adversus Danos
sed integratum, Hafniam obsessam, suppetias afflictis Danorum
rebus

rebus a Cesare, Brandenburgico Electore, Batavisque latis, verbo, belli totius cursum ac fata describat. Rediit inde ad pacis multo tandem labore stabilitate Historiam, ac qua eam ratione in Poloniam profectus inter Svecos primum ac Polonos eorumque Foederatos promoveret, insertis literis quam plurimis eam ob causam ultro citroque datis: quomodo item redux in Dantam factus Tractatus pacis inter Danos ac Svecos una cum Anglicis ac Belgicis Legatis instauraverit, ac ad felicem tandem exitum, etsi post Caroli Gustavi demum fata perduxerit, commemorat. Denique cum & Regni Svecici comitiis post excessum Caroli Gustavi celebratis *Terlonius* amplissimo, ut ante, Legati Gallici munere insignis interfuerit, quæ istis in comitiis cum de regimine, donec Rex minore annis adolefceret, constituendo, tum de Regina Christina, quæ in Regnum nuper redierat, actitata fuerint, explicat, subiecto defuncti Regis Caroli Gustavi Elogio ac charactere: indeque Friderici quoque I. Danicæ Regis, Regiæque Domus adornata decoratione, mutatam Regni formam, quod ex electio hæreditarium factum est, recenset, finemque libro Historia reditus sui ex Danis in Galliam, ubi a Christianissimo Rege gratiose exceptus est, imponit.

DISSERTATIO EPISTOLARIS, DE OBSERVATIONIBUS CIRCA CURATIONEM VARIOLARUM CONFLUENTIUM, nec non de Affectu Hysterico,

Per Thom. Sydenham M. D. Londini, 1682. in 8.

Egerat jam pluribus *Autor in Observat. circa Morb. acut. Hist. & Curat. de Variolis, quas Confluentes vocant, eæque in quantum & essentia & periculo a Discretis differant, c. I. s. 3. c. 2. p. 168. & s. 4. c. 6. p. 282.* doauerat: quæ tamen novis quibusdam observationibus illustrare, quin & de Passione Hysterica quædam adjicere, a *Guil. Cole, M. D.* per Epistolam invitatus, præsentis in dissertatione satagit.

De Variolis Confluentibus duo principaliter monet. 1. Regimen calidum ægrorum, eorumque ante sextum morbi diem, & ante quam variolarum examen omne in conspectum se dederit, decubitum, (nisi interdum symptomata vehementiora ad id cogant) omnino rejicit. 2. Syrupi de meconio, seu diacodii & crebriorem & copiosiorum usum sub variolarum suppuratione persequitur. Quoad prius punctum

ctum, supponit materiz Variolosæ (ab ipso sic dicta) cum sanguine assimilationem, adeoque hujus infectionem, illius multiplicationem omni ope prohibendam esse. Assimilationem vero hanc nulla re magis promoveri, quam si æger intempestive, ante sextum diem lecto se addicat; Siquidem hoc modo, non secus ac ab ægri natura spirituosiore, vel a medicamentis cardiacis & spirituosis, fermentum plus debito exaltetur, sanguis vero ad excipiendas profundius morbi impressiones disponatur. Adeoque curationis fundamentum a primorum dierum regimine dependere; si vero calidorum, & præsertim leæ Stuli usu spirituosæ particulæ acuuntur, necesse esse, assimilandi earum facultatem hoc ipso roborari, variolas copiosiores hinc efflorescere & ægrum in majori vitæ periculo versari. Quoad posterius punctum præterea, post sextum morbi diem pustulas augeri, corpus, præsertim caput, ab iisdem calefieri, & maturando suppurari, & ita febriâ secundariâ tali occasione incendi, ex qua subinde ingens ægro periculum circa XI præsertim morbi diem imminet. Cum vero quo sedatior sanguis & spiritus, eo melius procedere omnia soleant, ob id remedia anodyna, & hæc inter syrupum de meconio ad ʒj usque ad ʒx sæpius reiteratum esse omnium optimum, idque in primis ultimâ & periculosissimis morbi diebus. Quæ omnia rationibus & observationibus, ut & objectionum resolutionibus confirmare nititur.

Pergit postmodum ad *Affectus Hystericos*, chronicorum omnium ipsi frequentissimos, & quos eisdem cum affectionibus hypochondriacis marium esse asserit: In qua sententia, cum *Fr. de le Boe Sylvio* celebri Medico, amice conspirat, ut passim ex libris hujus Practicis constat, & qui ob id *suffocationem hypochondriacam*, quam *Hystericam*, illud malum complicatum appellare maluit. Præmittit affectuum dictorum Historiam, secundum insignem symptomatum varietatem notabilem, quæ omnia, tanquam a causa proxima, a spirituum animalium ataxia seu vitiosa dispositione, cujus ratione ex impetu illorum inordinato in hanc vel illam partem spasmus & dolores excitentur, & organitam illius, in quod se ingerunt, quam istius, a quo abscedunt functiones pervertantur, pendere statuit, id quod speciali symptomatum fiendi modo, pluribus declarat. Propius accedit hic *Willisio*, qui pariter in *Pathol. Cerebri, & Nervos. generis Specim. c. X.* pathemata hysterica ad affectus convulsivos, & in quibus cerebrum & nervosum ge-

mus inprimis afficiuntur refert, causam vero proximam non tam spiritibus ipsis, quam potius copulae explosivae heterogeneae a sanguine suffusa, cum spiritibus per processus nervos derivatae, attribuit. Praemissa ista theoria, Curam Practicam ponit in sanguinis corroboracione, ut spiritus ex illo geniti, invigorati, correcta eorum aetate, tenore totius corporis, & singularum partium economiae competentem, elenus acquirant. In quem finem martialia, praesertim martem crudam, & Symplicium de Marte, seu expertissima, non neglectis caeteris hydragricis & fecidis, commendat: utut aegris quibusdam, aetate ita, & tunc aetate, aetate diuturniore equitationem proficuum observavit. Generati hinc, specialis paroxysmorum atrocium, & symptomatum graviorum per opia praesertim instituendam curam subjungit, ut de quomodo tractanda sint puerperae, passionibus hysteriacis correpta, ut quod ipsis imminet, vitae periculum effugiant.

G. G. L. MEDITATIO DE SEPARATIONE

Salis & aquae dulcis, novaeque Separationum

Chymicarum genere.

Separatio aquae dulcis, salisque in ea contenti duplicem scopum habet. Hae potest, vel enim quarimus aquam dulcem, neglecto Sale, ut navigantibus succurramus, vel contra quarimus salem neglecta aqua dulci, ut sumus minamur, qui in ignem sunt impendendi, cujus vis aqua evaporat, quod non exiguum in illis regionibus usum haberet, quibus Sal hoc ministerium non satis praestat.

Quod primum attinet, aquam dulcem potui satis aptam esse marinae obtineri posse distillatione, non Linckhoni tantum, sed & aliorum multorum relatione constat. Et putem eam in usum furnos inveniri posse admodum compendiosos, & exiguae materiae combustibilis indigos, quales nondum adhibeatur. Praecipitari saltem posse ferro Zinco, lapide calamitari & similibus, quin etiam Saturnus hic aliquid praestat. Sed simplicissima obtinenda aqua dulcis rationem esse puro percolationem. Experimentis enim constat, etiam vino & urinae aliisque liquoribus repetita per simplex sabulum transmissione adimi non tantum colorem, sed & saporem. Et cum in Gallis esse, vidi genus lapidis, qui prima statim vice, liquores inspidos transmittit, credoque adhuc vivere, qui locum indicare possit. Et ut aqua
salis

salis facilius per majorem sabuli copiam percolaretur, & proinde statim prima vel ad summum altera vice purificaretur, posset adhiberi machina comprimens vel fugens. Quod si cui placeret loco simplicis sabuli adhibere Lithargyrium, vel aliam Saturni calcem, res forte adhuc melius succederet. Cæterum ex his occasio mihi nata est cogitandi de novo quodam Separationis Chymica genere. Ponamus liqvo-rem per sabulum vel commune vel peculiare, aliudve corpus sæpe transmitti, donec vim amiserit: dubium nullum est, quin sabulum ali-quo sale, si ita dicere licet, essentiali, ipsius liqvoris futurum sit im-pregnatum. Eliciatur Sal iste rursùm ex sabulo, superfusa aqua com- muni, & aquæ defusæ pars deinde evaporante, congeletur in crystal- los, aliave ratione ad siccitatem revocetur. Ne vero putet aliquis fru-stra aquam salis, ex sabulo elicendo, reddi, quàm percolatione prius ab eo separavimus; sciendum est, hæc ratione magnam salis copiam antea in multo liqvore dispersam, nunc concentrari in tam exiguum, quan- tus ad eum solvendum sufficit; deinde multum interesse inter aquam priorem ipsi vino vel alii liqvori ingentiam, quæ sa- lem hunc sibi cognatum non ita facile dimississet, & inter aquam communem, nunc affusam, quæ salem hunc essentialem ut nunc primum attraxit, ita mox libenter derelinquit. Si quis etiam omnia elixatione experiri volet, quid distillando salem ex sabulo, sub sabulum vitrificando esset proditurum, multa haud dubie nova depre- henderet, quasdam etiam forte peculiare terras produceret. Ita ope hujus subtilis percolationis, novam multorum corporum analysin ha- bebimus, ingentemque materiam utilium experimentorum.

Superest ut de secundo capite dicam, separatione scilicet salis ex aqua, ipsa aqua neglecta. Hæc separatio pluribus modis reddi potest facilior, quorum partem jam attulimus, nam illi ipsi furni compendi- osi minore sumtu aquam in vaporem vertent; deinde si percolatione sal in sabulo relictus habeatur, elixatione concentrabitur in aquam multo priore ditio-rem, adeoque facilius incoqvendam. Sed ut nunc mittam Solis ærisque auxilium non satis adhibitum, suffecerit dici, quomodo aqua sequestrari possit simplici motu, sine ullo igne. Fun- damentum hujus meditationis mihi præbuere illæ salinæ, quas vo- cant, LECK WERCKE, ubi magna aquæ sylvestris sive heterogeneæ pars, Sulcis sive Sole quam vacans mixta, motu lapsuque dissipatur

Sed perfici operationem posse cogitavi, cum considerarem folles illos notos, quæ a vento ex aqua per lapsum generato, flatum habent. Inde enim manifeste sequitur, si aqua falsa semel delapsa & per machinam iterum elevata, denuo decideret, denique omni aqua in vaporem versa, solum solum in fundo remansurum. Has meditationes, quas alii forte secretas haberent, ex multis aliis excerptas, publico impertiri volui, ne forte casu aliquo intercidant,

**EXCERPTA EX EPISTOLA DN. JOHANNIS
HEVELII, Gedano Lipsiam misit
d. 17. Nov. 1682.**

I. De Variatione Acus Magnetice.

*Confer Acta Anglicana M. Oct. Anno 1670. & Actorum
horum mens. Aug. p. 258.*

Gratias autem omnium primo Tibi habeo, quod inter alia etiam illam Epistolam invicatoriam ad observationes Magneticæ Variationis instituendas mihi transmittersse volueris. Lætor ex animo, quod & alii mecum statuunt, plurimum conducere & Rei Literariæ & Nauticæ, ut hocce negotium conjunctis viribus funditus pervestigetur. Ego quidem antequam hanc Epistolam accepissem, sponte tamen mea, die sc. 20. Junii sc. n. circa ipsum Solstitium æstivum, cum intra aliquot annos debite declinationem magneticam haud investigassem, observationem istam rursus summa diligentia institui, non solum illa acu magnetica, quam ante quadraginta jam annos istis observationibus adhibui, sed plurimis diversissimis. Inveni autem declinationem hoc anno esse 8 gr. 45 vel 50 min. occasum versus, quæ anno 1670. d. 22. Junii deprehensa est 7 gr. 20 min. hic Gedani: uti ex Epistola ad Cl. Oldenburgium Ill. Reg. Societatis Secretarium, quæ in Actis Anglicis Anno 1670 m. Oct. invenitur, liquet. Cum autem inter alia ibi professus sum: *Unde mihi subolet, motum hunc annum hoc tempore quasi decreverit: præsertim cum ex meis observationibus annorum 42, & Anno 1670 habitis, liquidum sit, hunc motum tantummodo nunc esse 9 min. 6 sec:* In hac opinione nunc magis magisque confirmor, ex hujus anni 1682 observatione, motum sc. hunc annum plus plusque

plusque decrescere. Nam 12. annorum spatio 1 gr 5 min. declinatio hic Gedani tantum diminuta nunc est. Quousque autem decrescat, an suo tempore futura sit circa limites plane stationaria; an vero continuo motu, & ubique plane uniformi sit progressura, subsequenti-um annorum observationes docebunt. Quare & meo nomine omnes harum rerum obscurarum cultores obnixè rogator volo, ut quilibet suo loco ad ea omnia accurate attendat, imprimis ut limites hujus progressionis rectè ubique detegi possint. Nam motum hunc Magnetis suo tempore rursus orientem versus progressurum, nullum apud me est dubium.

II. De Cometa Anno 1682. mense Augusto & Septem- bri viso.

Nuperus Cometa etiam à me pro viribus, quoties temperies tantum aëris indulset, hic Gedani ex nova mea Specula, Novisque meis Organis observatus est; plurimas etiam tam distantias à plurimis Fixis, quam Cometæ Altitudines Meridianas notavi; quas autem omnes hic recensere, nimis longum foret, nec vacat eas rigidiori calculo subicere; tota historia rejicienda erit eo usque, donec *Annum Climatericum*, atque *appendicem Observationum mearum* post *Part. II. Mach. mæ celestis* impetratum sum editurus. Sufficiat hac vice dixisse, Cometam hunc Gedani die 27. August. s. n. primum detectum, atque à die 26. Aug. ad 17. Septembr. quoties tantum serenitas permisit, debite summaque cura à me observatum esse, tam mane quam vesperi, imo etiam per aliquot continuas noctes, cum existeret pernox: quæ via autem, quæ velocitate, sub quo angulo Orbis ac Eclipticæ progressus fuerit, ex adjecta Tabella patet; quam tamen non ex accurato calculo, sed ex Globo tantummodo laxiori modo concinnavi, cum sublimiora studia in edendo novis Globis ecclestis meos, cum Catalogo Fixarum, & quæ eo pertinent, id minime permittant.

anno 1688.	Longitud. Comets,	Latitud. Comets	Motus in prop. Gr.	Notanda.
Mens. D.	Hor. /.	S. o /	o /	
Aug. 26.	3. O. M.	3. 23. 30.	21. 0. E.	Nodus Boreus in 24 gr. Teuri, & Nodus Austrinus in 24 gr. Scorpii; Limites vero in 24 gr. Leonis & Aquarii extiterunt. Aequalis Orbis & Ec- liptica fuit 26 gr. fe- re. Utrum autem isto durationis tem- pore omnino constans cum Nodus extiterit, an vero & quousque variaverit, ut saepius fieri solet, ex calculo patet.
27.	11. O. V.	4. 5. 0.	23. 30.	
30.	3. 30. M.	4. 18. 0.	25. 20.	
30.	9. O. V.	4. 22. 0.	25. 40.	
31.	3. 30. M.	4. 24. 30.	26. 0.	
Sept. 1.	3. 30. M.	5. 1. 0.	26. 0. fer.	
1.	9. O. V.	5. 6. 0. f.	25. 40.	
3.	8. O. V.	5. 20. 0. f.	24. 30.	
6.	9. O. V.	6. 5. 0.	20. 30.	
8.	8. O. V.	6. 12. 0.	18. 15.	
9.	8. 30. V.	6. 15. 30.	17. 15.	
10.	8. O. V.	6. 18. 30.	15. 45.	
12.	8. O. V.	6. 23. 0.	14. 0.	
13.	7. 30. V.	6. 25. 0.	13. 0.	

En motum diurnum aliquanto acura- torem ad aliquot dies:				Sicut motus suo pro- prio in orbita sua con- fecerit a die 26 Aug. ad 13 Sept. vesp. 83 gr. 27 min. & in Ecliptica 91 gr. 30 min. Latitudo vero Borealis creverit ad 6 gr; rursus decre- verit 12 gr 30. min.
Mens. dies	Mot. Com. diurnus.	Mens. dies	Mot. Com. Diurnus	
	Vesp. o /	Vesp. o /	o /	
Aug. 26.	5. 18	Sept. 5.	5. 24.	
27.	5. 35.	5.	5. 0.	
28.	5. 41.	6.	6. 30.	
29.	5. 46.	7.	7. 4.	
30.	5. 50.	8.	8. 4.	
31.	5. 46.	9.	9. 3.	
Sept. 1.	5. 43.	10.	10. 3.	
2.	5. 40.	11.	11. 3.	
3.	5. 34.	12.	12. 2.	
4.		13.	13. 2.	

De Capite & Cauda hæc referenda habeo: quod nimirum caput toto durationis tempore lucidius, quam iste Anno 1681, ac aliquanto etiam majus, e contrario multo breviorẽ caudam exhibuerit. In ipso capite, beneficio longioris Telescopii, non nisi unicum nucleum figuræ ovalis, & a superiori parte gibbæ constanter notavimus; nisi quod die præteritæ 3. Sept. ex dicto nucleo clarissimus simul radius ex parte etiam incurvatus in caudam exiret; quod ut notari mæsetur (cum ejus generis faciem in nullo adhuc Cometa, quantum meminimus, observaverim) sic habens hic faciem Capitis & Caudæ delineatam hæc volui. Restat sciendum, quod nonnunquam, ut d. 30.

TAB. XX.

TAB. XX ad A. 1682. pag 391. M. Dec.

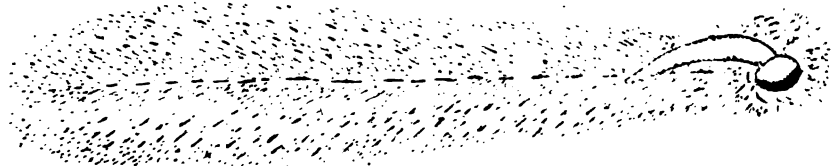

sic observatum; ut in *REGIÆ ACADEMIÆ EPICUR. p. 117. 1138.*

NOVA METHODUS TANGENTES CURVARUM

expedite determinandi. per D. T.

Quanto sit Tangentium usus, hic constat, quibus perspicuum, quod cum Tangentes curvarum determinantur, ea ipso etiam quadraturæ spatiorum curvilinearum exhibeantur: quapropter Methodi

Anno 1682.		Longitud. Cometa.	Latitud. Cometa	Motus in prop. Gr.	Notanda.
Mens. D.	Hor. /.	S. o	o /	a. /	
Aug. 26.	3. O. M.	3. 23. 30.	21. 0. B.	10. 0. fer.	Nodus Boreus in 24.
27.	11. O. V.	4. 5. 0.	23. 30.	12. 20.	gr. Touzi, & Nodus
30.	3. 30. M.	4. 18. 0.	25. 20.	3. 30.	Austrinus in 24 gr.
				2. 20.	Scorpii; Limites vero
30.	9. O. V.	4. 22. 0.	25. 40.	2. 20.	in 24. gr. Leonis &
31.	3. 30. M.	4. 24. 30.	26. 0.	5. 45.	Aquarii existerant.
Sept. 1.	3. 30. M.	5. 1. 0.	26. 0. fer.	4. 45.	Angulus Orbis & Re-
				4. 45.	lationem fuit 26 gr. 45.

	5.	41.	0.	4.	30.	vero Borealis creverit
	5.	46.	7.	4.	0.	ad 6 gr; rursus decre-
	5.	50.	8.	3.	30.	verit 12 gr 30. min.
	5.	46.	9.	3.		
Sept.	3.	43.	10.	3.	00.	
	2.	40.	11.	3.	40.	
	3.	34.	12.	2.	20.	
	4.		13.	2.	0.	

De Capite & Cauda hæc referenda habeo: quod nimirum caput toto durationis tempore lucidius, quam iste Anno 1681, ac allquanto etiam majus, e contrario multo breviorẽ caudam exhibuerit. In ipso capite, beneficio longioris Telescopii, non nisi unicum nucleum figuræ ovalis, & a superiori parte gibbosæ constanter notavimus; nisi quod die præfectæ 3. Sept. ex dicto nucleo clarissimus simul radius ex parte etiam incurvatus in caudam exiret; quod ut notari mæsetur (cum ejus generis faciem in nullo adhuc Cometa, quantum meminimus, observaverim) sic habens hic faciem Capitis & Caudæ delineata. **TAB. XX.** tam dæze voluit. Præterea sciendum, quod nonnunquam, ut d. 30. Aug. mane factum, caudam satis præcise in oppositum Solis direxerit; sed sæpius etiam notabilem deviationem (prout in plurimis Cometis fieri solet) exhibuerit. Longitudinem quoque Comæ non semper eandem conservavit: initio Caudæ 12. fere grad. videbatur, deinde nonnunquam brevior, etiam interdum longior ad 15. & 16. gr. extitit; circa finem vero quotidie diminuta est.

III. De Phænomenis quodam circa Auroram deprehensio.

Die Mercurii, 28. Oct. Hora 9. vespertina, Auroræ Boreæ Notæmphyrum versus hic Gedani apparuit, diversissimos, longissimos, fulgentissimosque radios sursum projiciens, ac si caudæ essent trium vel quatuor diversorum extimorum Cometarum. An phænomenum hocce & simul alibi, uti nonnunquam fieri solet, visum fuerit, haud absi re esset cognoscere. Nam interdum plurimis in locis simul ejusmodi phænomenum conspicitur: prout anno 1621, d. 12. Sept. obtigit. Quod non solum *Clariss. Petrus Gassendus Peyerii* in Provincia, circa Aquas Sextias, deprehendit; sed in tota fere Gallia, tam ad Austrum, quam Aquilonem, Orientem & Occidentem eo ipso tempore fuit observatum; ut legere est in *Philosophia Epicuri*. p. 1135.

NOVA METHODUS TANGENTES CURVARUM

expeditè determinandi. per D. T.

Quantus sit Tangentium usus, his constat, quibus perspectum, quod cum Tangentes curvarum determinantur, eo ipso etiam quadraturæ spatiorum curvilinearum exhibeantur: quapropter Methodi

thodi universales Tangentes determinandi, & Præstantissimis Mathematicis inventæ. Sed quia ut plurimum prolixum admodum requirunt calculum, optime Geometriam promovent, qui in re tanti usus singularem facilitatem suppetant, ovoid inprimis *Dn. Slufius* Generali ac admodum simplici regula effectum dedit.

Unde cum in Regulam, quæ multo adhuc universalius ac simplicius, ac ulla hæctenus exhibita, Tangentes determinat, incidere, rerum harum peritis eam non denegandam esse credidi.

TAB. XXI.

Fig. 1. Sit in *Schemate I.* curva quæcunque Geometrica BDE, prout eas *Cartesius* vocat; BC, abscissa, æqualis x ; ordinatim applicata CD, æqualis y ; linea determinans Tangentem AB sit æqualis t : detur porro hujus curvæ naturæ quæ sit ex, gr. talis, ut $y^2 + x^2 + xxy$ sit æqualis $xy - a^2 + aay - aax + axx - ayy$. His ita positis ordinentur termini hujus æquationis hac ratione, ut maxima potestas ordinatim applicatæ CD, seu y sit ab altera parte æquationis: hinc jam erit $y^2 = -y^2 - xxy + xyy - a^2 + aay - aax + axx - ayy$. Transposita vero y^2 cum signo — omnes termini ponantur æquales nihilo, seu 0.

II. Fiat fractio, ejusque Numerator hac ratione. Termini, quibus cognita quantitas adhæret, omnes assumantur cum suis signis, & si eadem sit unius dimensionis, præfigatur illi termino unitas; si duarum, binarius; si trium, ternarius, & sic porro: eritque in præfati exemplo Numerator — $3y^2 + 2aay - 2aax + axx - ayy$.

III. Denominator constituatur hac methodo: Assumptis iis Terminis, in quibus abscissa x occurrit, recentisque signis, si quantitas x sit unius dimensionis, præfigatur, ut supra, unitas; si duarum, binarius; & erit — $3x^2 - 2xxy + xyy - aax + 2axx$; his vero singulis unica x diminutis denominator erit — $3xx - 2xy + yy - aa + 2ax$.

Disco: hanc Fractionem æqualem esse quantitati AB, atque adeo

$$- 3y^2 + 2aay - 2aax + axx - ayy$$
 in præfati exemplo $t = \frac{\text{---}}{\text{---}}$ Atque sic

$$- 3xx - 2xy + yy - aa + 2ax$$
 facili & universali via omnium curvarum geometricarum Tangentes exhibentur.

Fig. 2.

Uterius autem ostendam, eadem Methodo infinitarum curvarum ex mechanicis Tangentes determinari. Sit enim, in *Schem. II.*, quæcunque curva BDE, ac ponatur portio ejus BD æqualis x ; DF vero sit

fit æqualis y ; formeturque quæcumque curva BF, ex gr. juxta præcedentem æquationem $y^3 + x^3 + xxy = xyy - a^3 + 2ay - 2ax + axx - xyy$; ad determinandam ergo Tangentem AF, curvæ BFG sic progredior. Assumatur Fractio juxta antecedentia, eiqve addatur quantitas x ; eritque productum hoc æquale AD portioni Tangentis curvæ BDE, ac proinde

In præfenti casu, si ducatur AD curvam BDE tangens in D, ac

$$- 3a^3 + 2aay - 2aax + axx - aax$$

assumatur æqualis $\frac{\text{---}}{\text{---}} + x$, ducta recta AF

$$- 3xx - 2xy + yy - aa + 2ax$$

tanget curvam BFG in puncto F. Eadem Methodo cycloidis ac infinitarum curvarum mechanicarum Tangentes admodum expeditè determinatur, viaque adeo universalis, ut ubi hætenus, per quæcumque Methodum analyticam, saltem unius curvæ exhibetur Tangens, hæc semper una eademque opere infinitarum curvarum Tangentes determinentur: infinitæ enim curvæ loco curvæ BDE possunt supponi, ut in Tan-

$$- 3a, + 2aay - 2aax + axx - xyy$$

gens semper determinetur per AD = $\frac{\text{---}}{\text{---}} + x$

$$- 3xx - 2xy + yy - aa + 2ax$$

posita eadem curva BFG tali, ut sit $y^3 + x^3 + xxy = xyy - a^3 + 2ay - 2ax + axx - xyy$; & curva BD = x ; recta DF = y

Demonstrationem horum omnium suo loco exhibebo, quam tamen unusquisque vel leviter in Analyticis versatus ex hætenus exhibitis Methodis Cartesii, Fermatii, Slusii &c. facile poterit elicere

CHYMIA EXPERIMENTALIS CURIOSA EX
Principiis Mathematicis demonstrata, Auctore Job.

Helfrico Juncker.

Francofurti apud Herm. a Sande, 1681. in 8.

Chymiam, præstantissimam fere Medicinæ partem, Auctor hic hætenus sub densa nubè delituisse observans, nulloque autore publice existente, (prout in Præfatione ad Lectorem edisserit) qui ipsius desiderio satisfaceret, & quasi nucleum nobilissimorum remedium in compendio traderet, eo se adductum sensit, ut proprias ingenii vires exerceret, manum ipse operi admoveret, hincque Chymiam Experimentalem adornaret. Ne autem hæc, instar gemmarum aut metallorum

intra viscera magna matris reconditorum, privatim saltem iustis servata, inutilis nulliusque commodi existeret, Experimenta sibi conge-
sta sub nomine *Chymia Experimentalis curiosa*, in salutem Reipublicae
Chymicæ promovendam, Posteritati nuncupare voluit.

Totum scriptum *Sectionibus septem* complectitur, quarum *Prior*,
Artis hujus Fundamenta, i. e. principia, instrumenta & operationes,
subjectum & exin parabilia, describit ac recenset; *Alteræ* animalium ho-
rumque partium, *Tertia* vegetabilium, *Quarta* mineralium examen
atque analysia & ex his producta exponit, ita quidem ut hujus caput
ultimum de Auro, panacearum nonnullarum præparationem subne-
cat. In *Sexta* Medicamentorum singulariorum, sc. Digestivorum,
Purgantium, Diureticorum, Cephalicorum, Odontalgicorum, Pecto-
ralium, &c. formulas varias recenset Noster: *Septima* remedia gene-
rosiora morborum externorum, & inter hæc Chirurgicæ quasdam
Operationes, v. g. Repositionem herniarum, Labii leporini sectionem,
concedens, simulque modum ballamandi cadavera cum Cosmeticis va-
riisque miscellaneis, Medicinam atque ac Mechanicæ artes spectantibus
de usu Acidularum, & observationibus Astrologico-Mediciis ex Abd.
Trevv, loco *Appendicis* adjiciens.

NEW EXPERIMENTS AND OBSERVATIONS,
made upon the icy Noctiluca, to which is annexed a
Chymical Paradox, by the Honour. Rob.

Boyle.

h. e.

ROBERTI BOYLEI OBSERVATIONES &
Experimenta, nova, circa Noctilucam Glacialem, quibus
annectitur Paradoxon quoddam Chymicum.

Londini 1682 in 8.

Premissa appendice observationum nonnullarum ad Noctilucam
Aeream, de qua Cal. Feb. pag. Act. 53. egimus, pertinentium, pergit
Nobilissimus Autor ad Noctilucam solidam, (cujus præparatio, ut in
aerea

aqua, non aqua addita est) quam *glacialem* vocat, idque ex eo, quod
 subinde frustulorum ejus quaedam perspicua & sine colore, adeoque
 instar tenuium glaciei fragmentorum appareant. Hujus primum
 considerat *proprietas*, primario quidem, quod in aere libero lucendo,
 insignem fumorum copiam spargat, qui cum luce evanescant, simul ac
 aqua submergatur. Ne itaque continua illius fieret jacitura, sub aqua
 illam conservavit. Aqua haec, ut ait, vix sensibilibiter a contenta Nocti-
 lucæ alteretur, evaporando tamen residuum gelatinosum suggerit, quod
 intensiori igni admotum, crepitando insigniter, explosiones crebras
 cum fulgurationibus igneis & lucidis emittit. Tentavit postmodum
 Noctilucæ hujus *solutiões*, observando, quod nec aqua simplex, nec
 spiritus urinosi, nec spiritus minerales acidi eam dissolvant, bene au-
 tem olea quaedam, calore cinerum adjuta, illud præsent, ut
 oleum therebinthinae, sed sine lucis participatione, oleum cinamo-
 mi, cariophyllorum, cum lucis susceptione, oleum vero masis & ani-
 si illam haud attingant. Nec spiritus vini solvere eam valet, nisi tan-
 dem admodum & calore adjutus: ita prægnatur tamen insensibilibiter parti-
 culis luciferis, adeo ut si ejusdem guttæ quaedam aquæ vel frigidae vel
 calidae instillentur, mox sub contactu mutuo, conuscationis lucidae,
 perquam vividae, ast brevi evanescentes, appareant, ut ita subito in aqua
 communi lux produci queat, ab alio quamvis non lucido liqore.
 Cujus Phænomeni occasione Autor *subtilitatem* particularum Nocti-
 lucæ scrutari conatur, dum ex S. V. ita imprægnati eum aqua simplici
 copiosiore mistura, & totius compositi clara effulgente luce, concludit
 gr. 1. Noctilucæ aptum natum esse ita se diffundere, ut imprægnare va-
 leat liqorem 100000. imo 400000. granorum, eumque lucidum red-
 dere. Considerat hinc Noctilucæ *inflammabilitatem*, quatenus non
 solum chartæ inspersa, hujus sub incensione simul incenditur, cum ful-
 guratione & strepitu instar nitri; sed etiam spiritui Vini commista, post
 hujus consumptionem & ipsa deflagrat. Agitatione in mortario vitreo
 sponte flammam concipit, ut & forti tritu ac agitatione cum aliis sub-
 jectis facile inflammabilibus, charta, sulphure, pulv. pyrro &c. adeo ut
 literæ chartæ inscriptæ, & lucentes & ardentes simul aliquando appare-
 ant. Phiolæ parvæ hermetice sigillatæ inctusa, igni admota, intensam
 lucem & actualem flammam concipit. Quoad naturam denique
 hujus Noctilucæ annotat, ad *acidorum* crasin & proprietates eam ac-

cedere, siquidem per deliquium soluta, præter saporis testimonium, & equalia cum impetu arrodant, & cum Sale Tartari effervescent,

Paradoxon Chymicum illis annexum, jam cum Edit. 2da Chym. Sceptic. anno 1680, cum alio tractatu, *de Producibilitate Principiorum Chymicorum* edi debuit: Sed quia versio Latina tunc temporis impedita fuit, Anglice conscriptum annectere hic placuit. Estque nil aliud, quam experimentalis confirmatio eorum, quæ in Chymista Sceptico fusius excutiuntur, ignem non esse genuinum analysiam concretorum, nec Chymicorum principia esse talia, sed ex aliis concreta & ex iisdem alias substantias diversas posse produci, quæ in præsentis paradoxi per oleorum essentialium, primario anisi, hinc therebinthinae, cornu cervi & succini, corroboraciones illustrat, præter piceam remanentiam copiosam & phlegma & spiritum acidum ex iisdem eliciendo.

*EXCERPTUM EX LITERIS AVENIONE
d. 12. Oct. ad Autorem Ephemeridum Gallicarum scriptis, a
Dn. Gallet, Præposito Ecclesie S. Simphoriani Avenione, continens Ejus Theoriam Cometarum.*

Translatum ex Ephemeride XXVII. d. 16 Nov. 1682.

MEam, quam Tibi mitto, Cometarum Theoriam, duæ tresve, sive Cometæ, sive maculae Solaris, apparitiones comprobant. Contendo enim me ostensurum, ab una eademque Stella duo differentia ista Phænomena produci, & ipsam perpetuo eandem esse, quæ ab omnium quas habemus, observationum, præteritorumque etiam seculorum, tempore ut Cometa apparuit. Concepi hanc ideam, quinque aut sex abhinc annis, rationemque ejus Academiæ Regiæ reddidi, post observatam Maculam Solarem, quæ M. Aprili anno 1677 visa, aliquot dierum lapsu Cometa fuisse. In hac sententia postremi annorum 1680 & 1681 Cometæ me confirmarunt, nec ego de rei hujus veritate porro ambigo.

Si per Te mature adhuc, de observando sub initium proximi mensis Sole admoneantur Astronomi, notabilem visuri sunt Maculam.

Eadem hæc illa Scella est, quæ Cometa efficit, quæ solem eclipsabit. Constitui possit hæc aliquando Ephemerides super hæc mea Theoria condere; interim Tabulas dabo motuum mediocorum, cum omnibus ad calculum Aequationum necessaria proportionibus, ad legem Planetarum, qui, perinde atque Scella ista, super quadam Ellipsi circa Solem moventur.

Videbitur hæc novitas mira, omniumque maxime Scientissimò Astronomo *Dn. Kavina*, qui in *Opere super Cometam anni 1680 & 1681* impossibilia pronuntiavit isthæc mea promissa; quorum non exigua esset utilitas, etiamsi non nisi ad liberandum a terroribus publicam ferviret, quos talia Phænomena clere, mundo consueverunt.

OTTONIS PHILIPPI ZAUNSCHLIFFERI J. U. L.
& Advocati Hanovici Ordinarii Judex suplex s. *Discussio de*
Officio Judicis suppletorio.

Marpurgi 1682. in 4.

Sicuti latissimum jus dicentis officium est: ita spatiosissimum quoque Scribendi campum nunquam non præbuit magnis quibusdam ingenii, in quo feliciter emetiendo, tanquam in stadio virtute ac eruditione sua digno, certatim desudarent. Ut enim alios nunc omittam, qui in hæc necessaria perquam & longe utilissima re operam atque industriam posuerunt, vel solius excellentissimi & cum quovis veterum comparandi Jcti, *Cassari Ziegleri*, propitia Themide elaborata *Dicasterio*, in qua tota Judicis conscientia excutitur, illustri ejus potest esse documento. Horum igitur vestigia laudabili conatu pressurus Auctor, per trimestre hibernum vix præstantiori studio insumere lucernæ oleum potuisset, quam colligendis his, quæ in Communi, Camerali, Feudali, Saxonico & Canonico, Juribus, aliisque variorum locorum Statutis ac selectissimis Auctoribus circa officium Judicis *Suppletorium* sparsim tradita sunt; ita ut his ipse liber jure meritoque eruditi Commentarii vicem in *L. unic. C. Ut, quæ desunt Advocat. partium Judex suppleat*, subire possit. Scinditur autem hic tractatus in duas, *Generalem & specialem*, partes. IN GENERALI Auctor, præmissis quibusdam *conclus. 1. 2. & 3. de necessitate Judiciorum*, horum personis principali-

bus pariter & adessoris, earundemque officio, *concl. 4.* principem
 Thesin, cujus accuratori evolutioni totus deinde liber benedictus est,
 proponit, *Judicem* nempe *omissa partium litigantium, earumque ad-*
vocati vel Procuratoris supplere debere ac posse. Ubi, remotis primo
Concl. 5. iis, quæ cum hæthesi adversa videntur fronte præliari, in
 sequentibus docet, quod ea sint vel *Juris* vel *Fælli.* Ratione *Juris*
 dicit, teneri *Judicem* supplere omnium ea, quæ (1) sint *Juris* *Publi-*
ci, concl. 6. quæque (2) ad substantiandum, seu vocant, judicium, pa-
stantque procedendi viam pertineant, concl. 7. (3.) ea, quæ sint juris
tam Communis, ejusque vel Romani, vel Canonici, vel Feudalis, vel
Recessuum Imperialium; quam Statutarii ac Municipalis concl. 8. itemque
(4.) Juris non scripti, consuetudinis nempe cum notoriæ, tum Judici
bene cognitæ. concl. 9. Ad *Fællæ* officio *Judicis* supplenda refert excep-
 tionem a partibus non quidem propositas, ex actione tamen instituta,
 productis instrumentis, confessione alterutrius litigantis, vel alias ex
 Actis apparentes, de quarum veritate *Judici*, ut tali, constat. *concl. 10.*
 quæ omnia locum habeant, sive præjudicium Partibus inde fiat, sive non,
concl. 11. Tandem *concl. 12* affirmat, esse quædam, quæ quidem *Judex*
 supplere possit, non tamen præcisè teneatur, itemque alia, quæ Partes
 agere nequeant, hincque e *Judice* sint supplenda, quorum exempla in
 subjectis §§. non parca manu spargit. In *SPECIALI* parte examina-
 tur, quid *Judex* supplendo possit in singulis partibus *Processus*, & qui-
 dem (1.) circa supplicationem pro impetrando *Processu*, *concl. 1* (2.) in
 citatione, *conclus.* (3.) in *Advocatis*, ac (4.) *Procuratoribus* ut & *Cu-*
ratoribus cum dandis, tum repellendis, ac puniendis, *concl. 3. & 4. (5.)*
transactione inter Partes tentanda concl. 5. (6.) in formando Processu
concl. 6. (7.) libellis actionum, concl. 7. (8.) satisfactionibus concl. 8.
(9.) Reconvensione contra Actorem a Reo instituenda concl. 9. (10.)
Contestatione litis & positionibus, juramento respondendorum dan-
dorumque dandis concl. 10. (11.) Exceptionibus dilatoriis æque ac per-
emptoriis, concl. 11. (12) Probationibus, concl. 12. (13) in Conclusionem
causæ & Actorum transmissione, concl. 13. (14) Sententia, concl. 14. ac
denique (15) in hujus executione, concl. 15. Postremo concl. 16. offi-
cium Judicis Suppletorium circa varia in quavis Judicii parte emer-
gentia considerat, adductisque iis, quæ in actibus voluntariæ Juris-
ditionis hisque similibus isti quoque subjacent, ultimam manum cum

coronide duplicis Conclusionum & materiarum indicis opusculo
imponit.

VINCENTII PLACCII J. U. L. ET PROFESSORIS
Hamburgensis Justiniani Imperatoris Institutiones
reconcinnata.

Francofurti 1682. in 8.

DE methodo & ordine Juris Romani, quod quidem Justiniani iussa
compositum in quatuor volumina succrevit, diversa diverforum
circumferuntur judicia. Sunt, qui Cujacium secuti, omnia arte mi-
rabili in eo coherere, nec tam ingenio Triboniani, quam Juliani & Her-
snogeniani aliorumque veterum Juris Sacerdotum, quorum vestigia
ille secutus sit, digestum contendunt. Sunt e contrario alii, *ap-
Sodiar*, librorum Juris, titulorumque inter se connexionem non satis
accuratam aperte accusantes, inter quos præ cæteris est non infimi sub-
se illi JCtus, *Antonius Matthæi*, quæ pius concinnatori Elementorum
Jurisprudentiæ, Romanæ *atque* *novos* exprobrat, quos tamen ab-
tergere conatur CL. Argenteratensium JCtus *Joh. Otto Taber in Par-
titionibus Jurisprudentiæ Methodicæ elementariis*, latius esse dicens (*vid.
cit. Ab illi dedicatio prior & conclusio*) ad levigandas difficultates, textus
& excusatis, si qui vel maxime subessent, erroribus, reverentiam potius
ac amorem erga Justiniani methodum, quam ædium ac veterum cu-
pidæ legum juventuti instillari. In hæc ergo posteriorum classe suum
quoque videtur profiteri nomen Auctor præsentis libri, qui se, non me-
do ob compaginem partium confusam, sed etiam obscuritatem rerum,
defectuque bonarum definitionum, multarum deinde ac præcipua-
rum Juris materiarum quarum nec nomina quidem hæc Justiniani Ele-
menti nota faciunt, præteritionem, ac denique obrogata, quæ ibi con-
tinuantur, quamplurima, ad reconcinnandas hæc Constitutiones Imper-
iales, novamque iis faciem adaptandam, compulsum asserit. Sex v.
potissimum recenset, quæ in hoc enchiridio præstitit. (I) Paucas se
ac perbreves sensuum declarationes passim textibus interseruisse;
(II) Sola illæ, quæ ad Compendii Juris necessariam Institutionem re-
quirantur, a superflua aut repetitis potius, secevisse. (III) Definitio-
nes ærum plane omittas supplevisse, vel etiam in textu occurrentes in-
terpo-

terpolatione levissima accuratiores effecisse, (IV.) retinuisse quidem partium seriem & connexionem, Imperatoris auctoritatem comprobantem, nec omnino pessimam, quandoque tamen titulum alteri aut ejus pari præmittendum, qui postpositus erat, notasse, vel ubi ejus paragraphus aut eius membrum intempestivius anticipatum esset, monuisse. [V] ea, quæ certo aut legibus recentioribus aut usu indubitato Imperii abrogata constet, typorum varietate ab adhuc vigentibus distinxisse; ac (VI) denique varia supplementa ad perfectum Juris privati compendium adjecisse, omisissis tamen illis, quæ ex Philosophia Practica cultis ante, quam Jurisprudentiæ limina saluter, addiscenda sint, aliisque spinosis quæstionibus & distinctionibus subtilioribus, non tantum a Legibus, quam Interpretibus suspensum excogitatis; & quidem hæc omnia eo studio, ut non putet, hujus breviarii aliud breviarium denuo requiri, nisi apud eos, qui ætatis aut præcognoscendæ Philosophiæ maturitate destituti, præpostera festinatione ad altiora hæc studia impares adhuc nimis animos attollant.

*MISCELLANEA HISTORICA REGNI BOHEMIÆ
Decadis I. Libri IV. Hagiographicus, seu BOHEMIA SANCTA
continens Sanctos & Beatos Bohemia, Moravia, Silesia,
Lusatia, &c. Autore Bobuslao Balbino, è S. J.
Pragæ 1682. in fol.*

QVorum memoria humiliterum deservavit Autor, quatuor illi potissimum, imo eorundem operis si addas, quinque classibus comprehenduntur distincti. In prima etenim collocavit, quos e Bohemia in Divorum suorum numerum Romana Sedes retulit: quin & alios, pro Sanctis & Beatis inter suos quidem cultos, sed nuda forte Sedis illius permissione. Altera eos commemorat, qui temerè nulla Sedis auctoritate in Sanctorum unquam censum venerint, pro Sanctis tamen Beatique habeantur ab immemorabili tempore, ornatiq; illis titulis apud alios Scriptores inveniuntur. Tertia eorum vitas complectitur, qui, licet nec Sancti sint a Pontifice declarati, nec usquam Sanctorum vice culti, religionis Romani tamen causa fuerint interuenti, Quo Ed.
man.

studium etiam Campianum, Natione quidem & loco motus Anglum, vitæ tamen institutione & doctrina Bohemum, refert. A cujus institutione postea se, doctrinamque suam recta quasi linea descendere inde probat, quod Edmundus hic Rhetorices Professor Pragæ, Jacobus Pontanus; Pontanus, Martheum Raderum in Bavaria; Raderus, ibidem Jacobum Bidermannum: Bidermannus Johannem Lupium, & hic, Balbinum inter alios Pragæ Brunæque suæ habuerit alumnorum disciplinæ. *Quartam* classem, ex secunda libri parte, faciunt, qui in Bohemia, Moravia, Silesia, & Lusatia cum publica sanctimonis vixerunt fama, vitæque innocentiæ in antiquitate claruerunt; aut a Scripto-ribus idoneis virtutum & sanctimonis merito, in isto religionis genere commendantur. Quorum Catalogo & res gestæ Caroli IV, ac Ferdinandi II. Imperatorum Augustorum, Bohemiæque Regum inseruntur. *Postremam* classem, & totius Libri coronidem illis Societatis suæ Patribus tribuit atque Fratibus, qui integri fere abhinc seculi decursu, cum ulro peste conflitantium obsequiis sese devovissent, eodem illo contagiosæ luis torrente sunt abrepti.

*CASTELLUS RENOVATUS, hoc est LEXICON
MEDICUM cura & studio Jacobi Pancratis Brunonis
Ph. & Med. D. & P. P.*

Norimbergæ 1682. in 4.

Dluturnum sane est exilium, quod Medicina vel ab incunabilis suis, per plures incerto admodum gressu oberrans gentes, perpeffa est. In *Egypto* enim post *Cataclysmum* renata; *Græciam* petiit, & *Asclepio- rum* familie (ex qua & *Hippocrates*) imprimis adhæsit: deinde ab *Arabibus*, *Mauris* & *Saracenis*; per 500 fere annos undique quasi captiva circumducta, tandem ab *Europæ* cultioribus populis, svaviori complexu suscepta fuit. Sub his migrationibus, non putuit non, propter gentium linguarumque diversitatem, vocabulorum multiplicium & terminorum technicorum, origine nunc *Græcorum*, nunc *Arabicorum*, nunc plane *barbarorum*, varietas insignis succrescere; ut taceam ista, quæ *Chymicorum* turba, ad *Paracelsi* potissimum imitationem, adjecit pariter & inseruit. At horum denegata cognitio

Tyroai Medico maximas difficultates, ne dicam impedimenta, sub ipsis artis addiscendæ auspiciis necessario adfert: quibus ut occurratur mature, plures jam olim eruditi Dogmatici æque ac Spagyrici defecerunt Medici, Lexica, Doctionaria, Onomastica Medico-Chymica conscribendo. Inter Dogmaticos quidem, *Annius Fesius*, & *Gvil. Gornens*, Paris. *Bartolomeus Castellus Messaens*, cujus Lexicon Medicum Græco-Latinum jam anno 1657 *Adrianus Ravensteinus* auctus edidit; *Stephan. Blanchardus*, Med. D. edito anno 1679 Lexico Medico Græco-Latino, insigni vocabulorum penu reposito, eminent. Ex Spagyricis vero *Leon. Thurneiserus*, *Gerb. Dorneus*, *Joh. Garlandius*, *Mart. Rulandus*, *Mich. Toxites*, *Gvil. Johnsonus*, hoc in negotio præ aliis occupati fuerunt. Sed cum horum conatus, utut laudandi, imperfecti nonnihil essent, nec una ex causa subinde defectuosi, necessarium hunc laborem in se suscepit Autor, ut omnia vocabula, quæcumque in arte Medica occurrant, cujuscunque idiotismi fuerint, sive Dogmatica s. Hermetica in schola nata, in unum perfectum Lexicon Medicum, sub nomine *Castelli Renovati*, (quia ab hoc inchoatum) congereret, clare & perspicue eadem explicaret, Scriptorum probatorum allegationibus illustraret, & quod a pluribus tenatum, Tyronum in gratiam ita magis perficeret. Quo in conatu Autorem, & antecessoribus suis palmam præripuisse, & de Re Medica optime meritum esse, omnino fatendum est.

I N D E X

AUCTORUM AC RERUM.

I. Theologica & ad Ecclesiasticam Historiam spectantia.

A Ndreas Acoluthus de aquis amaris Num. V. v. II.	p. 104
Valentini Alberti Interesse Religionum Christianarum	47
Natalis Alexandri Selecta Historia Ecclesiastica capita	209
Dissertationis Alexandrinæ de vulgata Script. S. versione vindicia	379
	Petri

INDEX AUCTORUM AC RERUM,

<i>Petri Allinger Fax disfidii extincta</i>	160
<i> Vis veritati illata repulsa</i>	313
<i>Anonymi Prodrromus Corporis Theologia</i>	312
<i>Anonymi Media certa pro conversione haereticorum</i>	310
<i>Bali, Bebelii Anti-Wagnerreccius</i>	249
<i>Bedae Presbyteri Historia Ecclesiastica gentis Anglorum</i>	379
<i>Jac. Boileau Disquisitio de sanguine Corporis Christi post resurrectionem</i>	33
<i>Thoma Burneti Telluris Theoria sacra</i>	70
<i>Abrab. Calovii Theologia Positiva</i>	378
<i>Christoph. Cellarii Excerpta V. & N. Testam. Syriaca</i>	206
<i>Job. Bapt. Cotelieri Ecclesia Graeco Monumenta</i>	135
<i>Epiphanii Opera Graeco-Latina</i>	93
<i>Claudii Frassenii Disquisitiones Biblica</i>	354
<i>Fulgentii Fossei (velius fortasse Henr. de Noris) Somnia quinquaginta</i>	86
<i> Fr. Macedo</i>	280
<i>Sam. Gardineri Responso valedictoria ad 2dum Sandii Epistolam</i>	6
<i>Wolfgangi Gundlingii Declinatio Ecclesia Orientalis Graeca</i>	184
<i>Caroli Libertini Gemadius de Praedestinatione Gr. Lat.</i>	327
<i>Petri de Marca Opuscula a Steph. Baluzio edita</i>	47
<i>Job. Olearii Annotationes ad Scripturam S.</i>	282
<i>Job. Ad. Osiandri Theologia Casualis</i>	168
<i>Job. Christoph. Rumetsch de conjecturis ultimi temporis</i>	4
<i>Eman. a Schelstraten sacrum Antiochenum Concilium</i>	19
<i>Job. Ad. Scherzeri Anti-Bellarminas</i>	94
<i>Richardi Simonis Historia Critica Vet. Testamenti</i>	119
<i>Frid. Spanhemii Scriptura ad libellum Episcopi Condomiensis</i>	69
<i>Balth. Stolbergius de Solacismis & Barbarismis Novo Test. falso tributis</i>	171
<i>Job. Casp. Sviceri Thesaurus Ecclesiasticus</i>	207
<i>Francisci Turretini Institutiones Theologiae Elementicae</i>	61
<i>Job. Christoph. Wagensteilli Tela ignea Satanae</i>	199
<i>Herm. Wittii Exercit. sacra in Symbolum Apostol.</i>	247
<i>Christoph. Wittichii Exercitationes Theologicae</i>	205
<i>Job. Wulferi Theriaca ad Examen revocata</i>	176
<i>Mattias Zimmermann de Presbyteris Veteris Ecclesiae</i>	

INDEX

II. *Juridica.*

<i>Job. Bruunemannus de Jure Ecclesiastico</i>	254
<i>Job. Deckeri Relationes, Vota, & Decisiones Judiciæ Cameralis</i>	300
<i>Christoph. Langii Isagoge ad Processum Juris Civilis & Saxonici</i>	253
<i>Fr. de Lannay de jure venandi</i>	9
<i>Pinc. Placcii Institutiones Justiniani reconcinnatae</i>	399
<i>Sam. Rachelii Institutiones jurisprudentiae</i>	123
<i>Franc. de Roye Canonici juris institutiones</i>	156
<i>Sebast. Schelekeni Elementa jurisprudentiae</i>	50
<i>Job. Schilteri Institutiones Juris Canonici</i>	158
<i>Justi Sin. Schurzæns Colleg. publicum de Statu Rei Romanae cum notis</i>	199
<i>Car. Scharfimidii</i>	299
<i>Com. Sincerus de Juris Romani in Republ. Germ. origine</i>	366
<i>Georg. Adam. Struvius de Invocatione Nominis Divini</i>	299
<i>Gabr. Svederi Jus Publicum Imperii Rom. Germ.</i>	255
<i>Joh. Toubæi Institutiones Juris consularis</i>	356
<i>O P. Zaunschliffer de officio Judicis suppletorio</i>	397
<i>Casp. Zieglerus de Juribus Majestatis</i>	49

III. *Medica & Physica.*

<i>Anonymi observationes de calculo in Equo quodam reperto</i>	344
<i>Observatio Medica in cadavere Epileptici</i>	287
<i>De nutritione infantum sine ministerio nutriticis</i>	197
<i>Lad. Mariae Barberii Spiritus nitro-aerei operationes in microscopio</i>	304
<i>Dan. Bartolus de glacie & coagulatione</i>	347
<i>Gerb. Blasii Anatomie animalium</i>	12
<i>Nic. de Blegny Zodiacus Medico-Gallicus</i>	220
<i>Job. Bohmii Observationes Anatomicae de motu bilis</i>	20
<i>Observ. circa proportionem partis purpureae ac substantiae serosae gelatinosae sanguinis</i>	126
<i>Tb. Boneti Mercurius compicallius, seu Index Medico-Practicus</i>	217
<i>Job. Alb. Borellus de motu animalium</i>	351
<i>Olaus Borrichius de somno & somniferis</i>	153
<i>Roberti Boylei Nostilusa aerea</i>	53
<i>glacialis</i>	394
<i>Napæum genus lampadis</i>	192
	Jac.

AUCTORUM AC RERUM.

<i>Jac. Paneratii Brunonis, Castellus renovatus</i>	401
<i>Dan. de Catelan Observationes de oculis insectorum</i>	161
<i>Andrea Cloyeri Specimen Medicinae Sive</i>	301
<i>D. Crone hypothesis de structura musculi</i>	194
<i>Arn. Bachmii Denstonii Pan. Sophia Enchiretica</i>	315
<i>Mich. Esmülleri Observatio Medica de Crinombus seu Comedonibus in-</i>	
<i>fantium</i>	316
<i>De Stronibus</i>	317
<i>Petri Givrii Arcanum Acidularum</i>	303
<i>Job. Georg. Greifelius de cura lassis in arthritide</i>	81
<i>Nehemias Grevv Mysaum Regalis Societatis</i>	333
<i>Anatome ventriculorum & intestinorum animalium</i>	57
<i>Herm. Nic. Grim compendium Medico-Chymicum</i>	38
<i>Ebrenfried. Hagedorns Gynastatologia</i>	81
<i>Job. Jac. Harderi & J. C. Peyeri Exercitationes Anatomicae & Medicae</i>	218
<i>Job. Helfr. Juncken Chymia Experimentalis curiosa</i>	393
<i>Sigismundi König Historia monstri cujusdam morbi</i>	338
<i>Gualb. Lamy de Principiis rerum</i>	154
<i>G. G. Leibnuzii meditatio de separatione salis & aquae dulcis, novaeque</i>	
<i>separationum Chymicarum genero</i>	386
<i>Ant. Levenhoeck Observ. Microsc. de particulis liquorum globosis, & ani-</i>	
<i>malibus in semine insectorum masculino</i>	321
<i>Moutaffer Elem. Muhammedel Haffoni Pharmacopoea Persica</i>	181
<i>Christiani Menzellii Index nominum plantarum universalis</i>	124
<i>Abrah. Muntingii de herba Britannica</i>	15
<i>Dion. Papini novus Digestor pro emolliendis ossibus</i>	105, 306
<i>Job. Gouss. Peyeri Parerga Anatomica & Medica</i>	218
<i>& J. Harderi Exercitationes Anatomicae & Medicae</i>	218
<i>A. Q. Rivini Dissert. de Lipsiensis peste anni 1680.</i>	260
<i>D. Sehreyeri Descriptio monstri vitulino-humani</i>	261
<i>Wolf. Sengverdi Philosophia naturalis</i>	83
<i>Frid. Slare Experimenta Phosphori liquidi ac solidi</i>	282, 285
<i>Job. Christoph Sturmii Epistola invitatoria ad observationes Magneticae</i>	
<i>variationis institundas</i>	258
<i>Thomas Sydenham de morbis Epidemicis & Lue venere</i>	79
<i>de variatione variolarum confluxionum</i>	384

I N D E X

<i>Edwardi Tyson Anatomie Phocena</i>	9
<i>Burcheus de Volder de verum naturalium principis</i>	147
<i>Georg. Hieron. Welfchii Curationes propriae & Consilia Medica</i>	151
IV. Mathematica.	
<i>Anonymi Duplatio Trianguli Isogoni</i>	23
<i>Dissertatio de Cometis calamitatis nullius pronuncius</i>	318
<i>Eclipsis Luna an. 1781. 25 Aug. st. n. observata Parisiis in Observatorio</i>	
<i>Regio</i>	262
<i>Eclipsis Luna an. 1682. d. 21. & 22. Febr. st. n. observata Lipsia</i>	109
<i>Novus Cometa Lipsia d. 16. Aug. st. v. A. 1682. videri captus</i>	295
<i>Conjunctio magna Jovis & Saturni Lipsia d. 14. Oct. st. v. an. 1682 observata</i>	365
<i>Jac. Bernoulli conamen novi systematis Cometarum</i>	178
<i>Dn. Casini Observationes Cometae a. 1680 & 1681</i>	288
<i>Dn. de Catelan Nova constructio Aequationum completarum</i>	86
<i>Petri Cavinæ in Cometam an. 1680 & 1681. Astronomici conatus</i>	163
<i>Job. Flamstedii Loca Cometae a. 1680 & 81 deducta</i>	167
<i>Observatio Eclipses Lunaris 1681. 29. Aug. st. n.</i>	261
<i>1682. 11. Febr.</i>	277
<i>Dominicus Gulielmimus de Cometarum natura & ortu</i>	192
<i>Job. Hevelii Eclipsis Luna a. 1681. d. 29. Aug. st. n. observata</i>	28
<i>Eclipsis Luna a. 1681. d. 29. Aug. st. n. observata</i>	108
<i>Occultatio Palilicii a. 1681. d. 1. Jan. observata</i>	191
<i>Observatio phaenomeni ejusdem acri</i>	252
<i>De variatione acus Magnetica</i>	388
<i>De Cometa a. 1682. mense Aug. & Sept. viso</i>	389
<i>Gottfr. Kirchii Occultatio Palilicii 1681. 1. Jan. st. n. observata</i>	192
<i>Adami Adamandi Kochanskii solutio Problematum pag. Aërorum</i>	28
<i>propositorum</i>	230
<i>Guilb. Launaji Cosmographia facillis</i>	56
<i>Godfr. Guilb. Leibnützii vera proportio circuli ad Quadratum</i>	41
<i>Unicum Optica, Catoptrica, & Dioptrica principium</i>	185
<i>Petri Megerlini Systema mundi Copernicanum</i>	257
<i>Dn. Gallet Theoria Cometarum</i>	396
<i>Dn.</i>	

AUCTORUM AC RERUM.

<i>Da. Montrei Falsitas Systematis Cometarum Bernoulliani demonstrata</i>	238
<i>Jona Moore Novum Systema Mathematicum</i>	145
<i>Job. Christoph. Sturmii Cometarum natura, ortus & origo</i>	116
<i>D. T. Inventa nova exhibitae Parisiis Societati Regiae Scientiarum</i>	364
<i>Nova methodus Tangentes curvarum expedite determinandi</i>	391

V. Historica & Geographica.

<i>Ambrosii Abbatis Camaldulensis Hodaporison</i>	159
<i>Andreas Abbas Bambergensis, de vita S. Ottonis</i>	279
<i>Bobuslai Balbini Miscellanea Historica Regni Bobemia</i>	240. 265. 400
<i>Mich. Ant. Baudrand Geographia</i>	223
<i>Jac. Benigni Bossuet Dissertationes super Historia universali</i>	214
<i>Petri Franc. Chiffletii concordia Bedae & Fredegarii ad Dagoberti definiendam Monarchia periodum.</i>	329
<i>Greloti Itinerarium Constantinopolitanum.</i>	17
<i>Jac. Gronovii Exercitationes in Fragmentum Stephani de Dodone</i>	224
<i>Huguetani Itinerarium Italia</i>	85
<i>Jobi Ludolphi Historia Aethiopica</i>	64
<i>Ludov. Maji peregrinator prudens</i>	7
<i>Amnians Marcellinus, cum Notis Henr. Valesii</i>	13
<i>Ludovici Moreri Magnum Dictionarium Historicum</i>	68
<i>Thoma Munckeri Mythographi Latini</i>	52
<i>Ulr. Obrechtii Rerum Alsaticarum prodromus.</i>	240
<i>Caroli Patini Lyceum Patavinum</i>	374
<i>Ben. Paulini Petrocorii de vita S. Martini carmina curante Chr. Dau- mlo</i>	127
<i>Samuelis Pufendorfii Historia Reumpublicarum Europa</i>	336
<i>Job. Ludov. Schœnleben Carniola vetus & nova</i>	380
<i>Stephani Fragmentum de Dodone cum notis I. Gronovii</i>	224
<i>Terlonii Equitis Commentarii de Negotiationibus suis ab an. 1656. ad 1661</i>	382
<i>J. Foy Vallantii Seleucidarum Imperium ad fidem Numismatum</i>	221
<i>Marci Velseri opera, curante Christoph. Arnoldi</i>	169
<i>Job. Georg Wilckii Nepos Saxonicus</i>	84

INDEX AUCTORUM AC RERUM

VI. Philosophica & Philologica Miscellanea.

<i>Olas Borrichii Analeſta de lingua latina</i>	256
<i>Andrea Dacerii Sextus Pompejus Feſtus & M. V. Flaccus de verborum ſignificatione</i>	174
<i>Ioach. Felleri nota in Eclogam Petri Lotichii Secundi</i>	55
<i>Petri Francii Poëmata ad Ferdinandum Epifc. Paderb. & Mon.</i>	359
<i>Lud. Henr. Hilleri myſterium Artis Steganographica</i>	314
<i>Innocentii III. Epifſola a Steph. Baluzio edita</i>	369
<i>Rud. Godfr. Knichen Opus Politicum</i>	252
<i>Casp. Knittel Via Regia ad omnes ſcientias.</i>	331
<i>Job. Lomeier de veterum gentilium Inſtrationibus</i>	253
<i>Lysiz Orationes XXXIV.</i>	376
<i>Egidii Menagii Pamata</i>	159
<i>Menestrierius de Dramatibus Muſicis veterum & bodlernis</i>	226
<i>Job. Pici Mirandulæ Epifſola edita a Chriſtoph. Cellario</i>	184
<i>Job. Mabillonii de Re Diplomatica libri</i>	229
<i>Cl. Molinæti Iſidis ſimulacrum Pariſis reperiunt</i>	308
<i>Dan. Georg Morhof de Germanorum lingua & Pœſi</i>	271
<i>Petri Petiti Obſervationes Miſcellanea</i>	297
<i>Thoma Reineſii Syntagma Inſcriptionum Roma veteris</i>	89
<i>Car. Renaldini Philoſophia Rationalis</i>	172
<i>G. A. de la Roque de origine nominum & cognominum</i>	85
<i>R. Schabtai ben Joſeph liber inſcriptus Labia dormientium</i>	201
<i>Jac. Thomæſii Præſationes ſub auſpicio Diſputationum recitata</i>	51
<i>Adalberti Tytkovſky Philoſophia curioſa</i>	148
<i>Henr. Valeſii nota in Harpogrationem.</i>	250
<i>Ammianus Marcellinus</i>	13
<i>Chriſtiani Weiſſii Meditationes Poëtica maturiores</i>	361
<i>Job. Rud. Wetſtein de genuina Græcæ Lingvæ pronuntiatione</i>	139
<i>Barn. Zechil Evolutio Inſignium Ducis Saxonie Friderici</i>	200



ACTA
ERUDITORUM

ANNO M DC LXXXIII

publicata.

SERENISSIMO FRATRUM PARI,

DN. JOHANNI

GEORGIO IV,

Electoatus Saxonici Hæredi,

DN. FRIDERICO
AUGUSTO,

Ducibus Saxoniae &c. &c. &c.

PRINCIPIBUS JUVENTUTIS

dicata.

*Cum S. Casarea Majestatis & Potentissimi Ele-
ctoris Saxonie Privilegiis.*

LIPSIAE.

Prostant apud J. GROSSIUM & J. F. GLEDITSCHIUM.

Excusa typis CHRISTOPHORI GUNTHERL.

Anno M DC LXXXIII.

ATCA
MURICORSE

POTENTISSIMI AC SERENISSIMI
PRINCIPIS ET DOMINI

DN. JOHANNIS
GEORGII III

Ducis Saxoniae, Juliae, Cliviae & Montium, S. R. Imperii Archi-Marschalli & Electoris, Landgravii Thuringiae, Marchionis Misiinae, superioris item ac inferioris Lusatiae, Burggravii Magdeburgici, Comitum Principalis Hennebergici, Comitum Marcae, Ravensbergi, & Barbiae, Dynastae in Ravensbergi &c.

DOMINI NOSTRI CLEMENTISSIMI

PIGNIORIBUS SACRATISSIMIS

1731

1731

ROTHMUND & F. GEDENHOFEN
1731

DR. JOHANN

GEORGII

DR. FRIEDRICH

ALBERTI

PHYSICUS

et

CHIRURGUS

in

Wittenbergae

Universitatis

*SERENISSIMIS PRINCIPIBUS
AC DOMINIS*

DN. JOHANNI

GEORGIO IV,

Electoꝛatus Saxonici Hæredi,

&

DN. FRIDERICO

AUGUSTO,

Ducibus Saxonix, Julix, Clivix & Mon-

tium, Landgraviis Thuringix, Marchionibus Misnix,

Superioris item ac Inferioris Lufatix, Comitibus Prin-

cipalibus Hennebergicis, Comitibus Marcæ, Ra-

vensbergi, & Barbix, Dynastis in

Ravenstein &c.

DOMINIS NOSTRIS CLEMENTISSIMIS.



Nnus jam, PRINCIPES SERENISSI-
MI, lapsus est, ex quo primitias Actorum
Eruditi Orbis, qua notitia propaganda
causa colligimus, CELSISSIMIS
NOMINIBUS VESTRIS studio subjectissimo in-
scriptimus; incredibilem cumprimis illam Vestram,
Et illustri Juventa omni in exemplum, quod studio-
sissime amuletur, postquam in bonas litteras propensio-
nem, uti par erat, venerati. Neque nunc, ubi alte-
rum Actorum annum (primum enim triennium
CELSITUDINIBUS VESTRIS consecravimus in-
tegrum) pari animi submissione oblatum imus, ar-
gumentum qualiscunque; alloqui petendum longe
est: omnium oculis animisque adhuc obversante illu-
stris victoria imagine, quam POTENTISSIMI VE-
STRI PATRIAEQUE PATRIS auspiciis, sub urbis
Vienna mœnibus, Septembri hujus anni mense de Tur-
cis partam, Vobis quoque, dulcissimis tanti HEROIS
Filiis, non possumus non gratulari. Et sane nunquam
majore vi Christiano orbi immanissimus hostis incu-
bit, formidando toti Europa exercitu, cui instruen-
do tot annos, ac universas vastissimi Imperii vires
impenderat, in Austriam effuso, ejusdemque me-
tropoli, a qua Germania totius fortuna suspensa vi-
debantur, acerrime oppugnata. Nunquam majori
discrimini Christiana cum religione bona etiam lit-
tera fuerunt objecta; isto jam imminente hoste,

exjus in artes ac scientias non minus, quam in oppida
Et pagos grassatur furor, nec ullum humanitatis cul-
tum, quacunq; fines imperii porrigit, superesse pati-
tur, quique torrentis baud dubie instar Germaniam
omnem inundasset, ac cades, vastitatem, barbari-
em quaquaversum circumtulisset, si clastro illo ac
propugnaculo, Vienna, potiri ex voto suo potuisset.
Quominus mirabitur quisquam, si, dum Germa-
nia uniuersa ob liberatam Kiennam, Et discussum
quod cervicibus nostris imminabat periculum, adhuc
exultat, Et cum Heroum aliorum, tum VESTRI
inprimis GENITORIS, DOMINI NOSTRI
CLEMENTISSIMI, intrepidus ausus Et fortia ac
gloriosa facta pleno ore celebrat, nos quoque concepti
semel ex tam illustri, ac ad omnem posteritatem me-
moranda victoria, Musisque nostris non minus quam
rei publicae fructuosa, gaudii sensum exuere nondum
possimus aut abjicere. Equidem bene statim spera-
bamus, Et ex prima trepidatione recipiebamus ani-
mos, cum fama nunciaret, POTENTISSIMUM
PARENTEM VESTRUM aduersus barbarum
hostem expedire arma, suisque auspiciis decreuisse
rem gerere; nec ab hoc proposito ullis eorum preci-
bus, qui Serenissimum caput tanto obijci periculo mi-
nus tutum arbitrabantur, dimoveri posse. Illum
enim Divini quini Heroicum impetum nonnisi Di-
vinitus accensum esse ac excitatum, certo persuasi
eramur,

eramus, jamque victoriam animo precipiebamus;
antequam Danubium SAXO, Principesque alii pro
Christo bellaturi, cum copiis suis contigissent. Tan-
tum vero abest, ut spes ea nos fefellerit, ut felicissi-
mus expeditionis eventus superaverit prope vota no-
stra; validissimo Turcarum exercitu tam brevitem-
pore fuso, castris opulentissimis exuto, ac in turpissi-
mam conjecto fugam. Cujus victoria ut fructus ad
omnes Christianum nomen profectos pertinet, ita glo-
ria ejusdem maximam partem VESTRO, SERE-
NISSIMI FRATRES, PARENTI merito vin-
dicatur, qui Divini Numinis auxilio fretus, hostem
et primus aggredi, et ea parte voluit, ubi acerrima
dimicatio futura prasumebatur, spretoque omni, ut ut
insuperabile non paucis videretur, discrimine, primus
propugnaculis hostem mascula virtute dejecit, pri-
mus etiam vexillo in castris Turcarum erecto signum
dedit victoriae, non oculis profecto designata e longin-
quo, sed armis fortique et ab ipso Deo armata ma-
nu comparata. Eam ergo gloriam et Saxonici No-
minis novum decus, quidni et Vobis, DOMINI
CLEMENTISSIMI, impense gratulemur? Qui-
bus PARENTEM OPTIMUM ex difficilli-
ma expeditione salvum ac incolumem rediisse, saluti,
victorem vero rediisse honori utique tanto majori fu-
it, quanta illustrius Heroica fortitudinis exemplum,
quod avium omne imitetur, natum inde DOMINI
periofello D munito f. VE-

VESTRÆ SERENISSIMÆ fuit. Faxit modo Aeterni Numinis benignitas, ut illa VOBIS, ut illa nobis felicitas perpetua sit, DEXTRAQUE ILLA IMPERII MANUS, quod cognomen non minori jure JOHANNI GEORGIO III Genitori vestro, quam ex Celsissimis Majoribus olim ALBERTO, debetur, vigeat perpetuo, possitque, & Imperii decus, & pura ac orthodoxa religionis cultum, infracta & inconcussa constantia asserere: Vos vero, SERENISSIMI PRINCIPES, virtutum omnium ac doctrina ornamentis egregie instructos, idem benignissimum Numen, in POTENTISSIMI PARENTIS, ubi is non nisi post feros (quod toto pectore volumus) annos vita gloriaque satur ad superos emigraverit, Heroicum in Republica & Ecclesia propugnanda vigorem aliquando succedere jubeat. Ita valete, & conatibus nostris Paterna munificentia haud parum excitatis, clementissime favere nunquam desinite. Dab. Lipsiæ Calendis Decembr. A. M DC LXXXIII.

VESTRARVM SERENITATVM

subjectissimi

Actorum Collectores.

N. I.
ACTA
ERUDITORUM

publicata Lipsiæ

Calendis Januarii Anno M DC LXXXIII.

S. AURELII AUGUSTINI HIPPONENSIS

Episcopi Operum Tomus Quartus, continens enarrationes in Psalmos, post Lovaniensium Theologorum recensionem castigatus denuo ad manuscriptos Codices Gallicanos, Vaticanos, Belgicos &c. nec non ad editiones antiquiores & castigatiores, opera & studio Monachorum Ord. S. Benedicti & Congregatione S. Mauri.

Parisiis, 1681. in fol.

DAUGUSTINI monumenta tanto jam olim in pretio fuerunt, ut eorum causa, cum in Hispania exemplaria deessent, circa A. C. 650 Tajo Cæsaraugustanus Episcopus Romam mitteretur. Nec mirum ante nobile artis typographicæ inventum, Monachorum calamos describendis Augustini operibus, quibus ambores & pulpita in templis & scholis assidue personabant, sufficere non potuisse, cum post varias & toties in Germania, Belgio, Italia & Gallia iteratas editiones ne per typorum quidem compendia exprimi potuerint satis. Nam ut libros de Civitate DEI, confessionum libros, aliaque Augustini scripta statim a prima artis typographicæ origine seorsim excusa prætereamus; fuerunt, qui nec laborum nec pecuniarum impensis, quas tot voluminum immensa moles exigebat, deterriti, universa Augustini opera, quæ colligi potuerunt, prelo subijci curarent. Primus id fecit *Johannes Amorbachius*, Basileensis. Is enim omnia Augustini opera ex Italia, Gallia & Germania, cujus bibliothecas per Augustinum Dodonem Phrysius sufficienti pecunia instructum perscrutatus fuerat, ad se comportata edidit, & undecim partibus distinxit; e quibus octo priores eos Augustini libros, quos ipse

in suis Retractionibus recenset, continent, reliquæ cæteros, quorum nulla mentio in Retractionibus injicitur, complectuntur. Plurimos vero Sermones plurimasque Epistolas & enarrationes in Psalmos, quas jam antea circa A. C. 1489, 1494 & 1495 excudi curaverat, undecim his partibus adjicere noluit, quæ A. C. 1506 *Basilea* lucem aspexerunt. In eadem urbe postea A. C. 1528 & 1529 obstetricante *Erasmio Roterodamo* ex officina *Frobeniana* Augustinus denuo prodiit in decem tomos distributus, & solidis nullaque columnarum intercapedine distinctis paginis a sequentibus editionibus diversus, quæ in eadem Rauracorum Augusta A. C. 1541, 1542, & 1543, & iterum 1556, iterumque 1569 *Martini Lippii*, *Johannis Costerii*, & *Johannis Ulmmerii* studio Augustinum exhibuerunt. Hos Basileæ labores in exornandis Augustini operibus *Venetia* imitatae sunt. Hic enim Augustini opera decem tomis in quarto comprehensa *Valerius* excudit A. C. 1571, quam editionem ibidem A. C. 1584 alia excepit, cum jam A. C. 1577 *Antverpia* ex *Plantiniana* officina Augustinum *Thoma Gozai*, *Johannis Molani*, & aliorum *Lovanensium Theologorum* curis recognitum dedisset, quem paulo auctiorem *Colonia Agrippina* A. C. 1616 præsentavit. Sed nullibi magis quam apud Gallos calcographorum operæ in Augustini monumentis exprimendis defudarunt. Nam ut de *Lugdunensibus* editionibus superiore seculo A. C. 1571. & hoc seculo 1664, cum indice undecimum tommum implente, adornatis nihil jam commemoremus, sola *Parisiensis Lutetia* vel decies Augustinum civitate donavit: nempe primum A. C. 1575, deinde A. C. 1531 ex officina *Claudii Chevallonii* cum Jacobi Hemeni Stutgardienfis ad Gallum Millerum Ecclesiæ Tubingensis Theologum epistola nuncupatoria, quæ totam editionis hujus rationem fusus exponit; porro A. C. 1541, & iterum A. C. 1571 apud *Morellium & Nivellium*, tum A. C. 1586, 1609, 1614, 1626, 1635, & 1652. Est autem inter has Augustini editiones, quas hæcenus recensuimus, hoc discriminis, quod recentiores locupletiores quidem, sed antiquiores sinceriores & emendatiores habeantur. Quamobrem *Hieronymus Vignier*, qui Basileensem Erasmi editionem omnium præstantissimam esse judicat, in gratiam eorum qui antiquiores & castigatiores Augustini editiones possident, ne aut plurimis Augustini sermonibus, epistolis aliisque tractatibus carere, aut recentiora exemplaria, multis quidem Augustini scriptis, sed plurimis quoque mendis auctiora comparare sibi

re sibi cogantur, omnium S. Augustini operum, ante A. G. 1614 Basileæ, Lutetiæ, Antverpiæ, Lugduni, & Venetiis editorum, supplementum una cum aliis quibusdam antea ineditis Augustini monumentis Parisiis anno 1654 publici juris fecit.

Cum vero in hoc literarum genere nihil sit tam consummatum, quod non successu temporis magis magisque exornari & expoliri possit: *Monachi Benedictini Congregationis S. Mauri* multorum MSC. Codicum undique diligenter conquisitorum fiducia freti, sub auspiciis Christianissimi Galliarum Regis Augustini opera denuo novo cultu novisque typis adornanda Parisiis susceperunt. Et primus quidem cum secundo tomus A. C. 1679 in lucem prodit; quos A. C. 1680 tertius excepit. Quartus anno superiore 1681 in lucem publicam emissus *Expositionem in Psalmos* continet, quibus Augustinus jam olim in secessu apud Cassiacum, ubi se ad baptismum comparabat, in tantum delectatus fuerat, ut ardentissimo eos per totum terrarum orbem, si fieri posset, recitandi desiderio flagraret, & Manicheis incomparabilem hunc thesaurum & salutis suæ remedium negligentibus graviter indignaretur. Atque hæc magnifica de Psalmis opinio conscientiæ divinæ motibus impressa Sanctum Præsulem facile impulit, ut, cum pro officii sui ratione doctrinæ cœlestis mysteria plebi sibi commissa propinaret, eamque admonitionibus suis ad pietatem informaret, in primis etiam Psalterii enarrandi curam in se susciperet. Nec tamen, cum primum opus hoc aggressus est, ordinis rationem magnopere habendam sibi duxit, sed prout loca, tempora, casus & personæ suggerebant, Hipponæ-Regio, Carthagine, Utiçæ atque alibi Psalmos Davidicos interpretatus est, donec expositione Psalmi CXIIX, qui in Hebræis fontibus CXIX est, eum cæteris omnibus enarratis solus adhuc superesset, amicis instantè id efflagitantibus, coronidem huic operi imponeret, eumque triginta & duobus Sermonibus illustraret, ex quorum proœmio discimus, S. Augustinum Psalmos modo publice sermocinando, modo dictando exposuisse. Quamvis vero Ferrandus in *Vita Fulgentii* hunc Augustini ad Psalmos Commentarium in quindecim decadas distributum referat, quod confirmant versus ad epitomen Commentariorum Augustini in Psalmos, in vetere quodam Colbertino codice contentam, quorum hoc est initium:

ACTA ERUDITORUM

Cantion Davidico Christum modulantis plectro

Explanata tenet floridus iste liber :

Maxima succinctis referans mysteria verbis,

Et profusos sensus sub brevitate loquens.

Hunc Augustinus toto Venerabilis orbe

Egregius Praesul, Doctor Apostolicus,

In populis largo diffundens flumine lingua

Ter quinis decadis grande peregit opus &c.

Augustini tamen tempore vel jussu hanc operis partitionem, cujus nec Possidius meminit, nec in plerisque Codicibus ullum vestigium apparet, factam esse, credibile non videtur. Unde doctissimi Editores in praefatione quarto huic Augustini Tomo praemissa suspicantur, idem foret Augustino accidisse, quod Livio, quem, ut Petrarcha in *epistola ad Boccacium* observat, in partes quas *decadas* vocant, non ipse qui scripsit, sed legentium ignavia scidit. Ceterum quam rationem in Psalmis exponendis Augustinus securus fuerit, quas leges sibi statuerit, & cui Versioni insisterit, eadem Praefatio prolixius exponit, cui praeter Indicem locorum in Latinis Psalteriis variantium, Cassiodori, Petrarchae, & aliorum de hoc Augustini in Psalmos Commentario, cujus Manuscriptos aliquot Codices nostra etiam Academia in Bibliotheca Paulini Collegii asservat, elogia annectuntur. Ipsum vero opus, cujus prior pars enarrationes Psalmorum LXXIX, posterior reliquorum expositiones continet, variis lectionibus, aliisque notulis minutiore characterum forma ad singulas paginas subjectis illustratur. Postremo ne quid defit, Indices accedunt; unus codicum, ad quorum fidem hoc Augustini opus recognitum & emendatum est; alius locorum Sacrae Scripturae, in his Augustini ad Psalmos commentariis explicatorum; alius rerum, & alius denique variarum lectionum ex omissis selectarum.

ACTA SANCTORUM MAII

collecta, digesta, illustrata a GODEFRIDO HENSCHENIO

& DANIELE PAPEBROCHIO e Societate Jesu,

Tomis tribus.

Antverpiz, 1680. in fol.

Gesta eorum, qui vitae sanctimonia fuerunt conspicui, celebrare & in plurium ferre notitiam, utile cum primis censendum: ac tueri

tueri ipsorum gloriam, conservare memorias, deprecare virtutes, sanctitatem vitæ & admirari secum & imitandam commendare aliis, plenum pietatis officium est. Quocirca probandum eorum studium, qui Sanctorum Dei memorias hoc cultu venerati sunt, ut eas literis vel ipsi consignarent, vel iisdem commendatas ab aliis colligerent & conservarent. Quod si maxime omnia, quæ prædicantur de iis, vero consentanea non sint, raptus tamen istis narrationibus in admirationem animus, arcanis quibusdam stimulis agitur atque inflammatur, exemplis ob oculos positis, quæ doceant regere animum, frænare cupiditates improbas, opes, honores, voluptates contemnere, capere de injuriis gloriam, ex calamitate solatium, ex cruciatibus voluptatem, ex ipsa denique morte vitam. In his inculcandis haud levem operam Sancti olim posuerunt Patres, passimque occurrunt apud S. Hieronymum, Cyrillum, Bedam, Gregorium, Athanasium, Theodoretum, Basilium, Hilarium, & alios multa insignia fidei, pietatis & constantiæ exempla: quibus sequentium Scriptorum simplicitas plura attexit, a Romana Ecclesia sollicitè conquisita & asservata. Constat quid e Veteribus hac in parte præstiterint Eusebius Cæsareensis, & Simeon Metaphrastes qui & Logorheta dictus est, ut & Palladius, inter Græcos: quos secuti Latini accuratius huic studio incubuerunt; alii succincte Sanctorum gesta complexi, alii ornare ea stylo aggressi, alii undecunque collecta in unum congerentes. Nota sunt *Menologia* & *Martyrologia* Veterum, quibus doctissimi viri Eusebius, Hieronymus, Beda, Ado, Notkerus, Elorus, Ulfuardus, Maurus, quique hos secuti sunt Rosveydus, Baronius, Wilsonius, Sauffaius, Galesinius, & alii exquisitam impenderunt operam. *Vitarum* quoque *Patrum* huc pertinet collectio, a diversis diverso adornata studio. Cum primis vero *Acta Sanctorum* eo referenda sunt, quæ ad superstitionem usque sollicita conservavit Antiquitas: nec Martyrum solum, sed aliorum etiam, qui vitam insigni sanctitatis opinione terminassent, præcipue si prodigiis essent post mortem celebrati, res sive gestas sive confectas conscripsit atque collegit. Sane vix monasterium licet reperire, quod non istiusmodi componendis Actis operam dederit; e quibus multa depromsit, quæ Historiali Speculo infereret Vincentius, a diutina apud Bellovacos commemoratione Bellovacensis dictus, quibus suam quoque Legendam auream instruxit Jacobus de Voragine Genuen-

sium Episcopus, & Catalogum Sanctorum adornavit Petrus de Natalibus. Nam Bernhaldi Guidonis Episcopi Lodevensis, Joannis Gilemanni & Antonii Gentii monumenta, in quibus summo labore plurimas collegisse perhibentur Sanctorum Vitas, quod in Bibliothecis manuscripta latent, nec adhuc prodire in publicum, recensere nil attinet. Multa etiam e claustrorum secretis ad Historiam Sanctorum pertinentia in antiquis suis Lectionibus evulgavit Hensicus Canisius, & doctorum virorum benignitate & promptitudine adjutus prodidit superioribus annis in *Spiritale Veterum Scriptorum, qui in Gallia Bibliotbecis maxime Benedictinorum supersunt*, doctissimus e Congregatione S. Mauri Monachus Domnus Lucas Acherius: qui cum ab anno 1655 duodecim Tomos miscellanæ antiquitatis Ecclesiasticæ, Synodorum, Monasteriorum, Abbatiarum, Vitarum historias, Martyrologia & complures Epistolas complexæ edidisset, anno 1667 decimum tertium evulgans, simulque Indices accuratos omnium antea editorum Voluminum exhibens, metas hujus studii se fixurum, nec ulterius progressurum indicavit. Diversorum quoque Sanctorum gesta, prout ea se obtulerunt, vel in Bibliothecis reperta, vel ab amicis suppeditata, peculiaribus libris emisserunt, erutaq; e tenebris dilucidarunt Joannes Molanus, Joannes Maldonatus, Henricus Sedulius, Andreas Sauffaius, Philippus Ferrarius, Andreas du Chesne, Christophorus Brovverus, Matthæus Raderus, Nicolaus Serarius, Carolus Stengelius, Antonius Bosius, Petrus Nannius, Joh. Bapt. Manzinus, Thomas Boucherius, Paulus Bombinus, Nicolaus Trigautius, Ful. Cardulus, Phil. Gothus, Alphonfus Ciacconius, Joannes a Bosco, Bonaventura Moronus, Jo. Ant. Guarnerius, Marius Mutius, Aubertus Miræus, Antonius Sanderus, Chrysofotomus Henriquez, Joannes Vastovius, Joannes Colganus, Marcus Vellserus, David Hœschelius, Lucas Holstenius aliique complures: ii potissimum, qui Religiosorum Ordinum annales conscripserunt, quique singulorum cœnobiolorum, urbium, regionum & provinciarum Antiquitates, sacras præsertim, eruerunt ac illustrarunt; nam hi fere omnes vel ipsi Vitas eorum, qui sanctitatis laude in qualibet provincia floruerunt, memorant, vel enarratas ab aliis nec dum editas exhibent.

Majori autem molimine opus hoc aggressi sunt justis voluminibus Acta Sanctorum complexi, Boninus Mombritius Mediolanensis, Jacobus

Jacobus Faber Stapulensis, Georgius Wicelius, Aloysius Lipomanus Episcopus Veronensis, & qui hos omnes colligendi industria supergressus est Laurentius Surius Carthusianus. Ex quo sua deinceps hauserunt Franciscus Harzus, Zacharias Lipelous, Petr. Ribadeneira, Cornelius Grafius, & multi alii, qui Sanctorum vitas diversis rationibus & variis idiomatis edidere. Omnes tamen id potissimum egerunt, ut superstitiosum & idololatricum Sanctorum cultum simplicioribus ista tanta eorum turba obruderent, in Divorum autem numerum post mortem referri eos qui vitam severis legibus exegissent & præclare factis studuissent, propositis tot exemplis docerent, Caterum eruditio adpersa fuit nulla, nec in tam vastis Operibus reperta salis mica, anilibus fabulis, quibus refertur omnes paginarum, nullam melioris literaturæ partem admittentibus. Primus eam huic studio inferre cogitavit hoc seculo HERIBERTUS ROSWEYDUS, animo constituens omnia Sanctorum Acta, quæcunque scripta essent unquam, undequaue conquirere, edita atque inedita, collectaque emittere in lucem Annotationibus illustrata, quibus & obscura illustriora, & ambigua firmiora, & pugnancia certiora redderentur, multa præterea ad sacram & profanam eruditionem utilia in istis exhiberentur. Universi hujus sui instituti rationem ipsemet exposuit, editis anno 1607 Antverpiæ *Fastis Sanctorum, quorum Vitam Belgicæ Bibliothecæ manuscripta extans*: quibus veluti specimen totius Operis annexuit *Acta Præfidalia Sanctorum Tharaci, Probi, & Andronici*, olim mutile edita a Baronio. Ad quam rationem composita omnia Sanctorum omnium Acta *sedecim Tomis* edere, hisque *duos* Illustrationum in eosdem Tomos adjicere se velle pollicitus est. Sed præclare huic instituto, cui exequendo Bellarminus ducentos vitæ vix sufficere annos, nec minori spatio temporis rem tantam perfici prodignitate posse censuerat, Rosweyodus jam sexagenarius perficiendo se parem credidit; anno tamen 1629 morte substractus, antequam primum Tomum emitteret in publicum, consummandum hoc arduum Opus alteri reliquit.

Quod aggressus JOANNES BOLLANDUS, eruditione summa & eloquentia insigni instructus, ita partes has implevit, ut non ii saltem, qui Sanctorum cultui superstitiose dediti sunt, fabulasque pro historiis accipientes nubem pro Junone amplectuntur; sed & alii, qui Historiæ Ecclesiasticæ student, temporum rationes intelligere, antiquita-

quitates Ecclesie praeae cognoscere, alia item ad eruditionem spectantia ex his monumentis haurire possint. *Ordinem* eum servavit quem Fasti Romani tenent, religiose observans, ut quo quisque e vita hac discessisset die, in istum reponeretur. *Alia* ipsa quo primum scripta olim fuere stylo exhibuit, certis capitibus, si prolixiora ea sint, ut respirare quasi Lector possit, distincta. Quibusvis *Praefationes* praemisit seu prolegomena, quae locum, in quo praecipue Sancti quique coluntur, quoque orti, aut etatem degere, vel quem reliquiis suis celebrare, indicant; tempus quo, vixere ex certis characteribus eruunt; Vita quae libet, a quo scripta, quo tempore, quibus probata, citata, e qua lingua conversa, annotant; cujus humanitate vel ipsi communicati sint codices, vel ex istis descripta & commodata Vita, docent. Ipsis Actis subjecit *Annotationes*, quibus vel variae lectiones, quae alicujus esse momenti visae sint, in diversis Mss. animadvertae indicantur, vel si quae occurrunt obscura explicantur, temporum ratio a vulgata dissentiens chronologia exponitur, alia item utilia & erudita in medium afferuntur. Omnium porro quae copiosius traduntur, in marginibus epitomen sive *Summaria* apposuit, ut cui integra Acta evolvere non vacat, habeat eorum velut breviarium, cujus beneficio vastum Volumen exiguo tempore possit perlegere. Cumque nonnulla auctorem, cum ipsos Tomos ederet, etiam sedulo indagantem fugerent, quae deinde absolutis istis amicorum beneficio assecutus est, ea in *Appendices* coniecit singulis Tomis subjectas, in quibus etiam nonnulla emendavit, quorum non perfecta imbutus fuerat cognitione, cum ipsi excuderentur Tomi. Et ut omnibus numeris absolutum prodiret hoc Opus, instructissimos singulis Tomis addidit *Indices* sex, quorum priores duos cuilibet Volumini praemisit, quatuor posterioribus eidem subjectis. Primus *hagiologicus* ordine literarum alphabetico nomina exhibet Sanctorum, quorum Acta quilibet Tomus continet, diem istis sacrum annotans & synopsis Actorum tradens: secundus *chronologicus* juxta seculorum ordinem Sanctorum sistit, de quibus in volumine quovis agitur, annumque quo isti nati, mortui, ad dignitates eVecti, vel translati sint, ex certis chronologicis notis aut probabili conjectura indicat: tertius *hystericus* quoramvis, qui in quolibet Tomo memorantur, nomina propria cum brevibus lemmatibus annotat: quartus *topographicus* nomina regionum urbium.

urbiumque continet Sanctorum ortu, obitu, vel reliquiis nobilitatarum: quintus *grammaticus* verba obsoleta, peregrina, aut ceteroquin obscura, quæ in quolibet volumine occurrunt, recenset: sextus denique *moralis* rerum plane omnium, quarum notitia ad virtutum vitiorumque tractationem accommodari possit, instar locorum communium, uberimam segetem proponit & commonstrat.

Labor autem is cum major Bollandi videretur, quam qui ab ipso uno posset perfici, adiutorem sibi anno 1635 adscivit GODEFRIDUM HENSCHENIUM egregie Latinis Græcisque literis ac Theologicis disciplinis eruditum: cujus opera adjutus JANUARIII mensis Acta cum in habitum, quem hactenus diximus, composita anno 1643 binis Tomis edidit, mille, centum & septuaginta Sanctorum, & aliorum plurimorum memorias & res gestas illustrantibus. His *generalem*, ut vocat, præmisit *Prefationem* ad Thomam Luytens Abbatem Lætiensem, in qua recenset, quibus auctoribus, & quorum excitatus exemplo ad hoc elucubrandum opus accesserit, quid in eo spectarit, quem tenuerit ordinem, a quibus adjutus fuerit, & e quibus fontibus pleraque hauserit.

Quindecim post annis FEBRUARIII Sanctorum Acta, laboris hujus socii Bollandus & Henschenius tribus Tomis dederunt anno 1658, quibus mille trecentos & decem Sanctos sistunt, eadem servata ratione, quæ in Januarii Actis apparet. Cumque ambo in isto opere desudarint, & communi quidem consilio omnia ordinarint ac mutua scripta recognoverint, singuli tamen seorsim singulas Vitas discusserint, prolegomenis, annotationibus, & summariis marginalibus, indicibusque ornarint ac dilucidarint; curandum duxere, ut cujus potissimum labore quodvis esset elucubratum, aut e Græco versum, excerptum aut annotatum, primis nominum literis in exteriori margine, ad initium Vitæ cujusque aut Tractatus de Sancto appositis annotaretur, quo Lectori constet, cujus quodvis acceptum sit ferendum industria. Commendari in hoc mense cum primis meretur insignis Henschonii de Dagoberti II ætate Digressio, qua ad 1. Feb. diem Actis Sigeberti præfatus est, cujus etiam argumentum late in Diatriba *de Tribus Dagobertis* anno 1655 seorsim excusa pertractaverat. Dagoberto enim secundo antea nemini cognito ex vetustis Sanctorum Actis regnum septendecim annorum asseruit, quod posteritatis oblivione per annos

mille occultratum latuerat ; unde patet , quantam historiæ etiam poli-
ticæ lucem Acta hæc inferant.

Dum vero continuando huic studio intendunt, inque ordinandis
Martii Actis ambo defudant , & primus eorum Tomus prælo jam esset
subjectus, Bollandum septuagenario proximum anno 1665 superveni-
ens mors abstulit. Quo extincto ad istius exemplum de idoneo *ov-
égye* Henschenius sibi prospiciens, DANIELEM PAPEBROCHI-
UM, industria & eruditione insignem virum, adscivit : quo adjuto-
re anno 1668 Acta Sanctorum MARTII tribus inclusa Tomis prodie-
runt. Sub eorum *principium* proluxa & luculenta Narratio de vita,
operibus, virtutibusque Joannis Bollandi, (cujus etiam imaginem æri
incisam primus Tomus præfert) de inchoatæ ab eo Sanctorum hujus
collectionis exordio, progressu, ac universa ratione, de amicorum
Principumque officiis ad eam provehendam collatis, de piorum atque
eruditorum virorum circa ipsum judiciis, deque ejus extremis, legitur.
Secundo Tomo Martyrologium Bedæ, & Flori ad istud Supplementum,
ex Missis edita ; *Tertio* Observationes ad S. Theophanis Chronographi-
am, & Genealogicum stemma Regum Francorum per tres Dagobertos
(in primo Februarii Tomo assertos) deductum, præmiserunt : singulis
autem tomis Græca Synaxarii, ex Menologio jussu Basilii Imp. colle-
cto, subjunxerunt.

APRILIS Acta anno 1675 prodierunt tribus arctata tomis : quo-
rum *primus* duos antiquissimos Catalogos Romanorum Pontificum,
cum variis ad illos observationibus, præfert ; *secundus* præfixum habet
Propylæum antiquarium, circa veri ac falsi discrimen in vetustis mō-
numentis ac chartis, præsertim diplomatæ, observandum : non tan-
tum ut cognitæ reddantur formulæ notariales pro seculorum atque lo-
corum varietate diversæ, sed ipsi quoque literarum in Diplomatis du-
ctus cognoscantur. Cum enim in istis ad historicam fidem concilian-
dam recipiendis, non minori sit versandum cautela quam in nummis,
quorum multi sub larva antiquitatis inducunt in fraudem, vix ab ocu-
latoribus agnoscendam : rationem earum cognoscendarum discernen-
darumque tradendam censuit Daniel Papebrochius, ante quem nemo
in hunc usque diem peculiari tractatione istam rem aggressus fuerat,
quam postea discutiendam sibi sumsit Joannes Mabillonus in augusto
de Re Diplomatica Opere ; Archivi Sandionysiani diplomata quædam,
quæ

ACTA ERUDITORUM II

quæ falsa censuerat Papebrochius, vera esse asserens. Ut adeo doctissimorum horum virorum acceptum sit ferendum industriz, quod novum hoc antiquariz artis genus intelligamus, in qua de veterum instrumentorum ratione, formulis & auctoritate agitur; unde non solum ecclesiastica & civilis historia, sed maxime privatorum hominum Ecclesiarumque fortunæ plurimum pendent. *Tertius* tomus in fronte præliminarem gerit Exegefin, qua ea quæ hætenus de Dagobertis tribus Francorum Regibus, nullo prævio auctore adjutus, primus Henschenius in Diatriba antehac edita, & in Februarii Actorum tomo primo illustrata, constituerat asserueratq; stabiliuntur & confirmantur, nonnulla autem ob nova quædam interea reperta documenta innovantur, annusque determinatur, quo Dagobertus II obiit; ex cuius (non vero Dagoberti III) posteris assumptos ultimos stirpis Merovingicæ Reges, clarius comprobatur. Singulis iterum tomis Acta Græca ad quemvis eorum pertinentia subjecta sunt. Sancti autem quorum annua memoria in hunc mensem cadit, propriis designati nominibus sunt mille quadringenti viginti, certo numero ultra octodecim millibus expressis.

MAJI Sanctorum Acta anno 1680 prodire tribus tomis, non integra tamen, sed dimidia saltem, & sedecim priores dies exhibentia, reliquis in tres secuturos tomos rejectis. *Primo* Papebrochius Ephemerides Græcorum Moscorumque præfixit: has quidem æneis insculptas tabulis, quæ omnium Sanctorum, quorum quovis die apud Ruthenos memoria colitur, figuras referunt; istas vero metricas, quæ de singulorum dierum Sanctis hexametrum Græcum versum, & e Græco in Latinum conversum, recitant: Ultrasque annotationibus illustratas licet cernere. Sancti autem Antonii, vel Antonini, Archiepiscopi Florentini Vitam ad secundum Maji diem prolixius idem executus est, eque Francisco Castilionense, & Leonardo de Serubertis, & Summario Processuum descriptam eam ad MSC. Codices Florentinos exactam dedit, ac Antonio Magliabechio dicavit. Nec exiguam tomi hujus partem occupat Vita Pauli V. Pont. Max. quam a Jo. Ant. Gabutio descriptam integram Actis inserendam duxit Henschenius. *Secundo* tomo Hodeporica duo sacra præmittuntur, alterum Joannis Phocæ, qui anno 1185 loca sancta adierat, cujus locorum sacrorum ephrasin e Græca Leo Allatius Latinam fecerat, Græcolatinamque anno 1653.

Bartholdus Nihufius ediderat; alterum Antonini Placentini e MSC. erutum per Ignatium a S. Antonio, decimo vel undecimo scriptum seculo. Cæterum ingravescens Henschenii ætas, & infirma Papebrochii valetudo, curam injecerant Moderatoribus hujus Operis de socio illis dādo, adjunxerantque *Daniclem Cardonum*: verum Antverpiensibus anni 1678 feralis autumnus, qui e sola Professorum domo quatuordecim sustulerat intra hebdomades quatuor, istum quoque, dum in solatium auxiliūque morientium se incautus effundit, e vivis subtraxit, priusquam alicui parti Anni sacri præfigendo nomen suum famam publicam mereretur. Elogium tamen ejus Tomo alteri præfixit Conradus Janingus, in partem sacrorum horum laborum ipsius loco adscitus. Vita Stanislai auctore Joh. Longino, sive Glugosso, Canonico Cracoviensi scripta, & Gregorii Nazianzeni auctore Baroniō prodita, Carmen item prolixius Nazianzeni Græcum de Vita propria a Dan. Cardono in solutam orationem Latinam conversum, præ cæteris in hoc tomo annotari merentur. *Tertium* præliminaris de Episcopis & Patriarchis Ecclesiæ Hierosolymitanæ tractatus insignit, in quo Chronologia & Acta eorum, cum nonnullis aliis ad Historiæ orientalis notitiam facientibus, exposuit Papebrochius: ad exemplum Henschenii, qui similem operam in Romanorum Pontificum accurate texendo Catalogo posuerat, sub initium Actorum Aprilis extante. Singulis tomis his subjuncta sunt *Acta Græca* ex Menologio, Basilii Imp. jussu collecto, & MSCis Bibliothecarum Vaticanæ, Regis Christianissimi, Collegii Claromontani, Sabaudicæ, Petri Franc. Chiffletii, & aliunde ita congesta, ut quodlibet Volumen in fine ea reddat, quæ ad dies pertinent, quorum Sanctos istud describit, & proinde sedecim saltem dierum Acta Græca prodeant; reliquis mensis hujus, quem in sex tomos Collectores partiti sunt, diebus in tres reliquos tomos sepositis: sed quos ante quartum & octogesimum seculi annum non prodituros esse, Auctores in Dedicatione primo Tomo præfixa ad Reverendissimum & Celsissimum Principem FERDINANDUM B. L. DE FURSTENBERG Episcopum Paderbornensem & Monasteriensem, ut omnium studiorum, sic & operis hujus Mæcenatem, professi sunt. Nisi, quod metuendum, spes nostras nunc longius differat Henschenii fatum, quod octogenario major superiori anno die 12 Septembris obiit. Sed bene sperare jubet Papebrochii, cui novus nuper socius *P. Franc. Bartsius* additus.

MENSIS JANUARIJ A. M DC LXXXIII. 13

ditus est, alacritas & indefessus in his tractandis studiis animus: a quo non residuam modo Maji partem & Junii Acta nobis promittimus, verum totius Semestris a Bollando, Henschenio, & ipso adornati grande Supplementum, egregiis eruditionis monumentis instructum, expectare jussi sumus: nil dubitantes, si vitam Divina concefferit gratia, eundem in habitum reliquorum etiam sex mensium Acta Sanctorum ipsum ac Socium esse composituros.

*NOVUS ISMAEL, CUJUS MANUS
contra omnes & omnium manus contra eum; sive
P. DANIEL PAPEBROCHIUS Jesuita omnes
oppugnans, orbi expositus per D. Jus-
tum Camum.*

Augustæ Vindelicorum, 1683. ju 8.

Satyræ, sub Dialogi forma adornatam, libellus hic continet adversus Jesuitas, infidos, ut Auctor ait, reliquorum Ordinum socios, & existorum Ordine præ cæteris, contra superstitem Actorum, quæ modo enarravimus, collectorem Danielem Papebrochium. Nam cum ab istis *Jansenismum Lovani recrudescere* passim jactaretur; hic autem in Commentationibus suis ad Acta, passim reliquos Ordines, Benedictinos, Augustinianos, Franciscanos, Minimos, Dominicanos, & cum primis Carmelitas, eorumque auctores, perstrinxisse, certe antiquitati eorum minus favere videretur, calumniis hanc toti gregi illatam injuriam confutandam censuit, qui sub *Justi Cami* nomine libellum hunc divulgavit. Facetus inprimis & lepidus in Papebrochium videri voluit, in præmissa Tomo III Maji Patriarcharum Hierosolymitanorum Historia Chronologica Parergo VII. n. 131. 133. p. 30. scribentem: *Bollandum motu omnino proprio, molestaque nonnihil ferente Henschenio, ac joco potius quam serio, S. Jacobum Eremitam in Palestina, qui seculo VI vixit, Carmelitis ascensisse*; quod is nullos isto tempore Carmelitas extitisse statueret. Igitur in jocos hos, quos e seriis Bollandi verbis confinxisse Papebrochium Satyræ auctor persuasus est, quindecim epigrammatibus ludendum sibi duxit, Carmelitarum Ordinis antiquitatem in dubium vocari ægerrime ferens.

14 MENSIS JANUARIi MDC LXXXII
VALENTINI HENRICI VOGLERI
de rebus Naturalibus ac Medicis, quarum in Scri-
pturis Sacris fit mentio, commentarius; accessit ejusdem
Physiologia historie Passionis JESU
CHRISTI.

Helmstadii, 1682. in 4.

UT nulla philosophiæ sanioris pars est, quæ non perito Sacrarum li-
terarum interpreti genuinum earundem sensum eruere volenti in-
serviat; ita scientiam rerum naturalium, non tantum historiæ crea-
tionis declarandæ multum lucis afferre, sed aliis quoque locis sacris
explicandis prodesse insigniter, præter *Franciscum Vallesum in libro sin-
gulari de Sacra Philosophia, Guilielmum Ader in Enarrationibus de agrotis
& morbis in Evangelio Tolosa impressis, Johannem de Mey in commentariis
physicis Medioburgi anno 1651 publicatis, Thom. Bartholinum de Morbis (ut
vocat) biblicis, & alios in vulgus eruditorum notos, nuper in commen-
tario quem diximus, ostendere aggressus est D. Valent. Henr. Voglerus, in
Academia Julia non ita pridem artis medicæ Professor clarissimus. Ediderat
ipse ante hos novem annos Physiologiam historie passionis JESU CHRIS-
TI, quam commentario huic subjungere hæredibus Viri jam beati pla-
cuit. Nisi ipse morte fuisset præventus, haud dubie majoré limam operi
adhibuisset suo; interim multa in eo occurrunt, quæ curiosum Sacrarum
historiarum studiosum oblectare aut erudire possunt. Loca quæ physicæ
doctrinæ ope dilucidantur, aut rerum naturalium mentionem solum
faciunt, ut in historia creationis a Mose descripta factum; aut descri-
ptiones earundem continent, quales apud Jobum, XXXIX. XL. XLI. cap.
potissimum leguntur; aut res supra, vel contra naturæ vires, factas
memorant, ad quam classem pertinent miracula a DEO aut sanctis
viris patrata, quorum omnium catalogum in fine operis leges con-
signatum. Quod deinde res medicas attinet, eo refert non tantum
quæ ad morbos in sacro codice nominatos, ac ad eorundem curationem
pertinent; verum etiam ea, quæ generationis aut nutritionis men-
tionem injiciunt; ut de conceptu, uteri gestatione & partu, cum quæ
alibi, tum quæ præcipue in historia Abrahami, Isaaci, & Jacobi, Jo-
hannis*

hannis item Baptistæ & CHRISTI memorantur. Multa etiam de varii generis morbis ac ægrotantibus, leprosis, gonorrhæis, coccis, surdis, mutis, claudis, & modis curandi hosce disserit. Ubi tamen *Deus* in morbis dictis, nec non discrimen eorum qui per miraculum, ac qui per vires naturæ aut artis opera sanati sunt, observare & annotare non neglexit. In *Physiologia historica passionis JESU CHRISTI* declarat acerrimum Christi angorem animi, quem in horto, antequam caperetur, sensit: deinde sudorem ejus sanguineum, spineam coronam, aceti fellè & vini myrrha conditi potum, solis eclipsin, sitim in cruce pendentis, acetum & hyssopum potui datam, clamorem Christi morientis, mortem repentinam illico secutam, terræ motum ingentem rupes dirumpentem, ex latere mortui perfollo profluentes humores, condituram demum corporis monumento inferendi, quam prolixius, aliorum sententiis in medium allatis, describit.

**PHILOSOPHIA VETUS ET NOVA AD
usum Scholæ accommodata &c. Editio altera
multo auctior,**

Parisius, 1681. in 12. & Norinbergæ, 1682. in 4.

OPus hoc, cujus prior editio Parisiis itidem prodit anno 1678, Illustrissimo Domino Jacobo Nicolao Colbert Archiepiscopo Carthaginiensi, Rothomagensi Coadjutori &c. a Bibliopola in epistola dedicatoria veluti Auctori nuncupatum, Philosophiam tum Scholasticam tum experimentalem hodiernam utiliter conjungit, eleganterq; ac perspicue explicat. Distributum est juxta posteriorem editionem in sex tomos. Primus Logicam, alter Metaphysicam, tertius philosophiam Moralem, quartus Physicæ partem primam generalem, quintus Physicæ partem secundam de corporibus vitæ & sensus expertibus, sextus partem Physicæ tertiam de corpore animato continet. Prior editio quatuor tomis ista omnia complectitur: nam in secundo philosophia Moralis & Metaphysica, in quarto partes Physicæ tum de viventibus tum de rebus vitæ expertibus conjunctæ sunt. Intercedit nihilominus inter utramque editionem haud leve discrimen, tum quoad ordinem partium, tum quoad res ipsas propositas. In priore editione Logicam philosophiam Moralem statim sequitur, in posteriori Logicam Metaphysicam mox subijcere placuit, quoniam

quoniam utriusque eadem pene est subjecta materies, dum circa generales quasdam notiones ambæ indefinite versantur. Physicæ prior editio ordine doctrinæ prius de animatis, post de inanimatis agit, posterior opposita naturæ methodo explicatis vitæ expertibus viventia tradit. Multæ doctrinæ ex pristinis sedibus in alias repositæ; in primis quæ in Physica erant, de materia prima, formis substantialibus, quantitate, infinito, tempore; loco, motu universim spectato, in Metaphysicam rejectæ speculationes. Multæ plenius denuo expositæ, quanquam & in priorie editione legantur, quæ in posteriore omissa sunt, aliqua studiæ, quædam negligentia typographorum. Insignes accessiones factæ sunt Methaphysicæ, *de Deo ut infinito & immenso*: Philosophiæ Moralis articulis *de Libertate, Religione, Lege divina*: Physicæ capitibus de natura corporis; de causis extrinsecis gravium descensum efficere potentibus ex D. Perrault; de motu gravium juxta numerorum imparium progressum accelerato; de experimentis circa aerem ex D. Mariotte; de firmitate & siccitate; de vi elastica; de mundo; de maculis Solaribus ex D. Picard; de Lunæ motu (ubi de novis Cyclis a Cassino excogitatis, quibus tempora longe facilius & accuratius, quam hætenus contigit, diggeruntur, item de eclipsium Solarium & Lunarium observatione & utilitate ex eadem) de motu Lunæ circa proprium axem ex ejusdem Cassini institutionibus Selenicis nondum editis; de fontium origine; de Thermis, de æstu maris, de terris, salibus, lapidibus, metallis; de plantarum vegetatione & nutritione, de structura & usu cerebri, de incessu animalium ex Malpighio & Perrault; de tactu, gustatu, aure, oculo, saporibus, odoribus; de lumine & coloribus ex Mariotte & Boyle; de vocis organis & mechanica eorundem structura ex D. Perrault; de diaphragmate ex eodem; de structura & motu cordis; de hepate, hepaticis remediis & affectibus; de sanguinis per renes percolatione, de sanguinis analysi mechanica ex observationibus microscopis a Lovvenhock factis; de insectis &c. Integra capita accesserunt parti secundæ Physicæ, *de Artis Gnomonica principis, de plantarum analysi & viribus*. Parti vero tertię, de nova ratione explicandi motus musculorum; de volatu & natatu; de motu animalium naturali, de qualitatibus tactilibus, de tubo optico, de microscopio, de varia animalium respiratione juxta diversos aeris status, de arteriarum structura & pulsu, de perturbato cordis & sanguinis motu, item febribus, de prima alimentorum præparatione. Colophonis loco est ex Boyle Appendix de Phosphoris.

MENSIS JANUARIII A. MDC LXXXIII. ¹⁷
LA PHILOSOPHIE DES IMAGES, PAR
le P. C. F. Menestrier, de la Compagnie de Jesus.

Philosophia imaginum, symbolorum & emblematum:
Auctore R. P. Claudio Francisco Menestrierio,
Soc. Jesu.

Parisiis, 1682. in 8.

Sapientia, quæ in Emblematis Symbolisque habetur, antiquam habet originem; nec hodie aut heri ista sunt nata, sed Sapientium primis in usu fuisse: quibus imagines erant quod verba, & qui tabulis signisque, etiam cum non loquerentur docentes, doctrinas discipulis suis instillabant. Universa rerum natura materiam præbet huic philosophiæ, nec quicquam ista protulit, quod non in Emblema abire possit, ex cujus contemplatione utilem virtutum doctrinam in vita civili capere liceat: adeo ut quemadmodum Historiæ ex Numismatibus, ita Morali philosophiæ ex Emblematis lux inferatur, quæ ad quosvis humanæ vitæ actus insignè commodum & eximium decus afferunt. Hæc sane ad immortalæ Heroum gloriam repræsentandam & triumphalibus suspenduntur arcibus, hæc ad prodigiosam & admirandam Majorum virtutem ostendendam explicantur in atriis, hæc ad defunctorum memoriam sanctè colendam circumferuntur in exequiis, hæc denique passim reperiuntur ab Imperatoribus, Pontificibus, Regibus & Principibus depicta, fusa, impressa, incisa æri, argento, aurove: ut in symbolicis his involucris interioris animi affectus erudite explicatos & æternitati commissos agnoscamus.

Collegorunt ea, sive ab aliis inventa, sive proprii ingenii felicitate reperta, in peculiare libros præstantissimi diversarum gentium Viri: quorum quidam, cum liberum hoc doctrinæ genus existimaretur, ut unusquisque pro arbitrio quidvis assumeret condendis emblematis, gentiam in artem istud redegerunt & ejus præcepta tradiderunt: quæ tamen non ab omnibus recepta, sed adversis legibus oppugnata sunt. Nam cum quidam statuissent, omne symbolum velut corpore & anima consistere, quorum istud figura, hanc lemma referat: corpus autem in eo simplex esse debere, nec e pluribus consarcinandam esse imaginem: integram humanum corpus symbolicam iconem ingredi

C

non

non posse, partem tamen corporis ei constituendæ non esse ineptam: sensum ejus non cuivis obvium, neque tamen ita reconditum esse debere, ut nec eruditus pateat: lemma non alia quam Latina vel Italica lingua esse efferendū & hemistichio includendum; plures etiam hujusmodi regulas tradidissent: alii in contraria omnia ivere, symbolum ab emblemate toto distare coelo existimantes, nec lemma in symbolo rationem formæ, figuram materiæ instar habere contenderunt, species etiam, in quas alii symbola dispescunt, heroica, naturalia, & moralia commenti, minus agnoverunt. Ejusmodi autem sunt plerorumque rationes, ut contendere pro se quisque magis quam evincere videatur.

Omnes quotquot in hoc studio laborarunt Auctores, tam eos qui artis hujus præcepta & regulas dederunt, vel peculiaribus libris, vel dum aliud agunt expositas, quam qui insignibus exemplis studium hoc illustrarunt, MENETRERIUS elegantissimus aliarum non minus quam hujus scientiæ Doctor recensuit. Qui postquam universam imaginum, quam vocat, Philosophiam, a nemine antea ea docendi ratione & doctrinæ copia exultam, Orbi exponere statuisset; egregium etiam Commentarium edidisset, quo a præstantissimis in Gallia Viris Maximo Regi attributum emblemata & symbolum, Solem plures irradiantem orbem referens, adjecto lemmate: **NEG PLURIBUS IMPAR**, eleganter, copiose & erudite asseritur & illustratur, (*la Devise du Roy justifie; à Paris 1679 in 4.*) hoc anno omnes, qui de symbolis & emblematis aliquid in literas miserunt, commemorandos sibi putavit. Cumque ab *Italis*, ut imaginum pingendarum, sic emblematum condendorum facultate & perspicacissimis & exercitatissimis, labor ille præcipue occupatus sit, horum laudat plures, eorumque Opera succincte enarrat & de iis sententiam fert. Sunt vero: Paulus Jovius, Ludovicus Domenicus, Hieronymus & Vincentius Ruscelli, Scipio Ammiratus, Alexander Farra, Bartholomæus Taegius, Lucas Conrilius, Joannes Andreas Palatius, Franciscus Gamburaccius, Scipio Bargalius, Torquatus & Hercules Tassi, Julius Cæsar Capacius, Albertus Bernardettus, Jacobus Salsus, Andreas Chiboccus, Johannes Baptista Licinius, Horatius Montaldus, Johannes Baptista Personus, Paulus Aresius, Abbas Ferrus, Silvester Petrasancta, Constantius & Pamphilus Landi, Cæsar Trevisanus, Felix Milensius, Stephanus Guazzus, Thomas Garzonus, Petrus Gricius, Johannes Bellonus, Rudolphus Mojeschius

Schinus Pius, Johannes Baptista Piccaglia, Guido Casonus, Franciscus Lancus, Franciscus Contarenus, Ruggerius Pescus, Hieronymus Alexander, Marinus Bolizza, Johannes Baptista Albertus, Emanuel Tessaurus, Petrus Abbas, Franciscus Carmenus, Philippus Picinellus, Aurelius Corbellinus, Gabriel Simeonius, Bernardinus Percivalius, Alcibiades Lucarinus, Johannes Baptista Pittonus, Bartholomæus Arnigius, Valerius Zanus, Octavius Strada, Ulysses Aldrovandus, Johannes Paulus Reinoldus, Simon Birallius, Principius Fabricius. Ex *Anglis* unicum Abrahamum Frans: Ex *Batavis* neminem: Ex *Hispanis* Didacum Savedram, Johannem Orosium Covarruviam, Johannem Franciscum de Villava, Andream Mendonem, Alphonsum de Ledesma, Johannem Baptistam Christinæum, Johannem Pinedam, Balthasarem Corderium, Didacum Ortunesium de Galaorra, Petrum la Sierra, Marcum Martinesium: Ex *Germanis* Anshelmum Botium, Athanasium Kircherum, Jacobum Masenium, Academicos Alcorfinos, Henricum Engelgravium, Carolum Regium, Martinum Bresserum, Julium Gulielmum Zingrefium, Jacobum Typotium, Joachimum Camerarium, Salomonem Neugebauerum, nominat.

A Gallis autem ingenii acumine & felicitate ad summam dignitatem emblemata cum lemmatibus evecta esse prædicat; verumque hujus artis eos indagasse usum, cum præcis Francisci & Adriani Ambosiorum, Andreæ Alciati, Claudii Paradini, Claudii Minois, Ludovici Bretrani, Henrici Stephani, Mauritiæ Sevi, Caroli Bovii & aliorum exemplis, tum recentioribus Petri Moanæi & Domini Buhursii illustribus documentis demonstrat: quorum iste egregium de arte emblematum lemmatumque (*de l'art des devises*) commentarium venustissimis ingeniosissimisque emblematis illustratum edidit; hic inter Dialogos, quos elegantissimos eruditissimosque inter Aristum & Eugeniæ institutos composuit, insignem & prolixam tractationem de eorum natura & constitutione, vitiisque ac virtutibus suscepit, selectissimaque eorum exempla attulit, peculiare huic argumento tribuens Colloquium, quod in isto Opere sextum locum tenet. Artem vero hanc emblematicam illustrium virorum in Gallis opera ad majus & consummatum decus provecctam Auctor ostendit; ac ipsi Cardinali Mazarino, qui ex Italia in Galliam studii hujus amorem attulerat, maximo opere istud probatum fuisse, ingenio præstantis-

limorum hominum Henr. Lud. Haberti de Hontnor, Dnn. Clementis, d' Ouvrier, Chapelain, Charpentier, Perraut, Quinault, Bourzey, Talemann, Buffieres, & Mademoiselle de la Vigne postea exulcum & perfectum docet.

Huic de Auctoribus, qui emblemata symbolorumque naturam & exempla tradiderunt, Dissertationi ipse subijcit Auctor exempla plurima & symbola de Cœlo, Sole, Aurora, Lumine, Noctē, Planetis, Pareliis, Cometis, & sideribus desumpta, quæ pleraque ex Scriptoribus, de quibus antea sententiam dixerat, depromsit. Partem autem *primam* se jam saltem dare, symbola ab astris & cœlestibus rebus petita exhibentem, indicat; cui *alteram* ex elementis constata; & *tertiam* ex artificialibus corporibus composita ostensuram, numero eorum millenarium quater superante, sit adjecturus. *Historiam* etiam Symbolorum ac emblematum, *Artemque* eorum condendorum certis inclusam regulis, quæ firmioribus nitantur fundamentis, se traditurum pollicetur. Eo nempe allaborans, ut absolutam reddat & omnibus numeris perfectam hæc doctrinam, quam & hodie passim in magnatum aulis, superbis ædificiis, magnificis monumentis, templis, aris, theatris, libris, vestibus etiam exornandis insignem utilitatem asserre ac egregium decus conciliare videmus: de qua, licet apud ipsos non satis exulta, præclare judicaverunt Veteres; quod vel unius Clementis Alexandrini patet sententia, dum Lib. V Stromat. pag. 41 inquit: *χρησιμώταται τὸ τῆς συμβολικῆς ἐρμηνείας εἶδος· εἰς πῦρα, καὶ πρὸς τῆν ἐρῆν ἱστολογίαν συνεγγῆν, καὶ πρὸς ἐπιστῆσαι, καὶ πρὸς φιλοσοφίαν συνύστωσ, καὶ πρὸς βραχυλογίαν ἀσκησῆν, καὶ σοφίας ἐπιδειξῆν. Σὺ δὲ γὰρ τὸ κλεῖστον τῆ συμβολικῆς φράσεως δεξιῶς, φησὶν ὁ Γερμανικὸς Διδυμοῦ, καὶ τὸ γνωρίσαι τὸ διὰ ταύτης δηλωμένοι.*

MARTINI RUARI, nec non aliorum illustrium, spectabilium doctorumque Virorum ad ipsum vel ejus causa scriptarum EPISTOLARUM SELECTARUM Centuria altera & ultima.

Amstelodami, 1681. in 8.

MA RTINUS RUARUS natione Holsatus, Vir exceptis secta suæ, quæ fuit Socini, erroribus sic satis prohus, ob summam eruditionem

nem & maximas ingenii dotes non modo inter suos illustre obtinuit nomen, sed magnis ubique viris, a religione ejus alioquin alienis, gratissimus vixit. Occasionem qua ex Lutherano Altorfii factus sit Socinianus, ipse memorat Centuriæ hujus pag. 173. 174. 175. 176, dum nempe in Ernestum Sonerum cryptò Socinianum incidisset, ac Gregorii Nysseni λόγον quendam κατηχητικόν, suaſu Rittershufii & Hoefchelii, Romana veste tum primum induendum sibi sumſisset. E Norico agro pulſus, egit deinde passim in Germania, Dania, Anglia, Belgio, Gallia, Italia, maxime autem Polonia, & tandem in urbe Gedanensium domicilium sibi legit, fortunarumque suatum sedem ibi collocavit, præcipuorum Regni Poloniæ Senatorum negotia curæ suæ commissa administrans. Et quamvis Ecclesiæ ministri munus inter suos nunquam gesserit, sibi tamen hæud potuit temperare, quominus errores suos disputando, differendo, aliove modo inter cives Dantiscanos disseminaret. Hinc aliquoties a magistratu hujus urbis loco excedere jussus est, sed interveniente Castellani Cracoviensis Stanislai Konięcpolski, supremi militiæ Regni Poloniæ Ducis, aliorumque nonnullorum ex præcipua Nobilitate intercessionem, iterum iterumque suspensa fuit injunctæ migrationis executio. Cum autem libertate propriæ conscientiæ non contentus, dogmatis sui virus nihilominus hominum animis instillare pergeret, Dantisco expulsus in Strassinio, uno vel altero milliari inde distante pago, cum familia substitit: donec a Vladislao & Johanne Casimiro Poloniæ Regibus, ex commendatione cum aliorum Regni Consiliariorum, tum inprimis memorati Cracoviensis Castellani, in ministrorum Regiorum numerum adſcitus, libere ubique non modo commorari & negotia exercere, sed & sacra sua peragere potuit: id quod uberius cognoscere licet e pluribus Centuriæ huic insertis epistolis a XLIIIX ad LXXXIX, tum ab ipso tum ad ipsum vel ejus causa exaratis, pag. 324.--417. Scriptorum hujus Viri cum antea nullum prorsus extaret, quod ipse vel sua non amaret adeo, vel incommodis quibusdam intercedentibus perficere non posset, quæ majorem animi & corporis tranquillitatem postulabant; ejus tandem *Epistolas* hinc inde dispersas post obitum Parentis colligere instituerunt superſtites duo filii, Joachimus & David Ruari. Harum *prima* Centuria Amstelodami anno 1677 in lucem & conspectum hominum edita, magno cum applausu eruditorum, quod illic res magni in religione momenti

inter diverfarum ſententiarum atque ſectarum aſſectas, pertractari & examinari viderent, fuit excepta. Quæ res animum addidit natu minori filio Davidi, ut ex ſua officina *alteram* quoque eamque ultimam parentis aliorumve illuſtrium & doctorum Virorum ad eum vel ejus cauſa ſcriptarum Epistoſularum Centuriam anno 1681 evulgaret, eam ſimul ſpem in Præfatione faciens Lectori, propediem & *reliqua* hujus Auſtoris tam *Historica* quam *Theologica*; *qua nullius turbare conſcientiam, ſed ſolummodo ad mores corrigendos pietatemque colendam incitare Chriſtianos* ſcribit, eſſe ſecutura.

Multa vero in altera hac Epistoſularum Centuria continentur, quæ cuivis docto, tum ob ſtyli elegantiam, tum rerum erudite cognoscedarum jucunditatem, eas facile commendant: ſiquidem in iis non Philoſophus modo, Politicus, & Historicus, ſed & potiſſimum Theologus invenit, quorum notitia eum forte antehac fugiebat. Et ad *Philoſophum* quidem ſpectat ſubtilis admodum diſputatio de loco mundi, ſeu ſpatio illo quod ipſum univerſum ambitu ſuo complectitur p. 206. 207. 285, de diſiſione puncti in infinitum ſive actuali ſive potentia-
li a p. 207. uſque ad 217, & p. 286. 287. 288. de mundi æternitate contra Peripateticos p. 29. 218. 241. de ratione formali pœnæ in malo ob culpam ſimpliciter ſumtam poſita, ſive hæc ſit propria ſive aliena pag. 242. 250. *Politicum* non minus quam *Historicum* oblectabunt ea, quæ leguntur de ſtatu Galliæ poſt Henrici IV mortem p. 25. 26. de Rhatichio proficiente novam docendi methodum Auguſtæ Vindelicorum pag. 32. de Argentorato ejusque Academiæ ſtatu p. 34. 35. de Judæorum Cracoviæ ſynagoga p. 75. iſtiusque urbis intra & extra muros ſpectatæ amplitudine, templo item arcis regiæ cum nonnullis ejus monumentis p. 77. de ſalis fodinis quæ ſunt Veliciæ, & proventu earundem annuo p. 77. de reliquorum Poloniæ oppidorum ratione p. 96. de elegantiiſiſtis gentis in excipiendis hoſpitibus p. 97. 98. de homagio Imperatori a Nori-
bergensibus præſtito, & pompa qua exceptus iſ fuit ſub urbis hujus ingreſſum p. 197. de Nelli, qui Cæſari e jocis fuit, faceto quodam reſponſo p. 199. de inſigni ſpectaculo ſive certamine *συναγωνία*, quod annuſare vocant, Onolzbachi edito in nuptiis Joachimi Erneſti Marchionis cum Solmenſe Comitiffa Sophia p. 201, de Conventu Principum Francofurdiendiſi & bello Germanico circa annum MDC XXX. pag. 290. de fœdere ſuper mutua quorumvis de religione diſſidentium tolerantia inter Or-
dines

dines Regni Poloniæ anno M D LXX sancito p. 379, de bello Scythico feliciter a Poloniis anno MDC XLIV profligato p. 397. 400. de formandis studiis politicis p. 405. de felici Polonorum expeditione in Moscos p. 436. Quæ *Theologo* discutienda sint, ad unam haud facile redegeris classem. *Didactica* sunt quæ differuntur de baptismo aquæ, an & quatenus in Ecclesia necessario sit retinendus p. 251. in Scripturis sacris explicandis antiquorum Scriptorum consensu haud esse innitendum p. 284. de usu gladii inter Christianos p. 300. 301. de Christi Deitate p. 303. 304. in quibus subinde heterodoxa adpersa prudens Lector deprehendet. In *Polemicis* exercere quem poterit Ruarus, more Socinianorum acerrime disputans contra servum arbitrium in rebus spiritualibus p. 13. 14. futurorum contingentium divinam præscientiam p. 15. 16. 17. 18. fidem infantum p. 19. 20. finalem electorum perseverantiam p. 53. 54. 55. 56. trium Personarum in una essentia Divina subsistentiam p. 124. 125. Christi Deitatem p. 308. seqq. unionem personalem duarum naturarum in Christo p. 126. 127. 128. officium ejus mediatorium p. 129. 130. nomen Patris essentialiter sumtum & de Christo usurpatum p. 131. 132. 133. communicationem idiomatum p. 134. 135. 136. peccati originem ex lapsu Adami naturalem p. 154. Idem disputat contra idololatriam Ecclesiæ Romanæ p. 438. 439. abusum auricularis confessionis atque indulgentiarum p. 440. & qui committitur in alleganda veteris Ecclesiæ auctoritate p. 441. *Exegeticis* annumeranda veniunt ea, quæ ad loca Scripturæ varia utpote Psalm. XCV. 1. 5. (p. 120. 121.) CX. (p. 116. seqq.) Jes. IX. 6. 7. (p. 52. 53. 112. 113. 114.) XXXV. 4. 5. 6. (p. 108. 109.) LIII. (p. 114. 116.) Zach. II. 8. (p. 110. 111.) Matth. IX. 2. (p. 101. 102. 103.) XXIV. 24. (p. 54. 56.) Joh. XII. 41. (p. 106. 107. 108.) Actor. II. 34. (pag. 119. 120.) VII. 53. (p. 270. seqq.) 1. Cor. II. 6. (p. 132. 133.) Gal. III. 19. (p. 270.) Hebr. I. 7. (p. 118. 119.) II. 13. (pag. 53.) aliaque more suo, id est Socinistico, commentatus est. *Cassica* & *Practica* sunt: an cum nemine in religione dissentiente literarum liceat colere commercium? ob dictum Johannem II Epist. v. 3. p. 7. 10. 11. Num aliquando liberius in sententias variarum sectarum Christiano integrum sit inquirere? p. 38. 39. Quomodo is, qui desperationi propter peccatum aliquod proximus sit, erigi & in statu suo firmari debeat? q. 140. sqq. An & quatenus Sociniani sacram synaxin celebrare possint apud Lutheranos? p. 27. (& iterum p. 169. ubi eadem legitur epistola, Leuschnero tributa, quam pag. 26. Hufsvedelius scripsisse

scripsisse ferebatur.) Num ab iis sententiis, quæ manifesta & consentiente priorum Veterum interpretatione firmanur, ob consequentias, quas forte aliquis non possit solvere, ipsi discessio facienda sit p. 258. seqq. An & quatenus Christiano liceat magistratu fungi p. 268. seqq. An omnia exacte prius in Theologia cognoscenda sint ipsi, qui ad munus aliquod publicum in ecclesia cupit accedere, p. 297. An quisquam religionis & conscientiæ causa ullo incommodo afficiendus sit in Republica p. 323. seqq. p. 351. 363. 369. 378. 425. An major in eo eluceat charitas, qui bona proximi ad se non rapit, quam qui ab uxore alterius abstinet p. 422. An ob tranquillitatem in Ecclesia servandam, reticenda sint aliquando dogmata, si maxime vera, minus ad salutem tamen necessaria p. 443. Inter *Ascetica* proluxa illa parænesis, ad colendum pietatis studium p. 41. seqq. cum discursu de militia hominis Christiani p. 47. 48. 49. numeranda est. Huc referenda etiam commonefactio eorum, quæ virtutum homine Christiano dignarum cultum non parum impediunt p. 432. Ad *Critica* pertinet virgula censoria, quam in Dialogum Weigelii de Christianismo Ruarus stringit p. 56. 57. nec non iudiciû Georgii Konigii Theologi Altorfini de Socinianorum scriptis p. 180. seqq. vindicatio cuiusdã loci Volkeliiani ex ejus Lib. IV de vera religione male intellecti p. 422. laudatio funebris & luctus ob mortem Johannis Crellii p. 428. 429. & iudicium de scriptis Hugonis Grotii p. 438. *Historiæ* ac prudentiæ *Ecclesiastica* tandem inserviunt, quæ memorantur de Heilbrunnero Theologo Neoburgensi p. 51. Valentino Weigelio p. 57. 58. Joachimo Eberhardo, Philosophiæ magistro, ejusq; enthusiasmo Argentorati in publica concione se exerente, carcere & deportatione coercito p. 81. de Jona Schlichtingio p. 317. de Ernesto Sonero, e cuius disciplina se & alios fratres profectos esse testatur Ruarus p. 86. 91. 92. 174. 175. de Martino Smiglecio p. 96. de Petro Bertio p. 164. 165 ejusq; defectione ad Papatum p. 167. de Jo. Crellii Locis Theologicis, qui nunquam tamen prodire, p. 171. ejusque virtutibus p. 187. de templo Freidenstadiensi, viros a foeminarû aspectu, suæ structuræ commoditate, prohibente p. 33. de Synagoga Judæorum Cracoviensi, pictis imaginibus intus exornata, quas in Romanensibus alias hi detestantur p. 75. 76. de statua lignea templi Cracoviensis in formam hominis asino insidentis facta, ejusq; solenni deductione, quæ in Dominica Palmarum quotannis suscipitur p. 77. de moderato Ruari ac prudenti sectam suam sequendi studio p. 177. 178. 179. de disputatione

ejus Gedanensis p. 345; de felice statu Remonstrantium in Belgio, succedente in Principis Mauritiū locum Frederico Henrico Nassovio pag. 266. 267; de Floriani Crusii medicū in spargendis erroribus Socinianis apud Gedanenses studio p. 361; de ejusdem & Zvickeri ac Ladebachi proscriptione p. 372; de libero sacrorum Socinianorum exercitio in Strassinio prope Dantiscum pago p. 373. seqq. de Durzi *ei* *que* *que* *que* conatibus frustraneis p. 425. &c.

S. ANASTASII SINAITÆ ANAGOGICARUM Contemplationum in Hexaemeron Liber XII, hactenus desideratus; cui præmissa est Expostulatio de S. Johannis Chrysoptomi epistola ad Cæsarium Monachum, adversus Apollinarii hæresin, a Parisiensibus aliquot Theologis non ita pridem suppressa.

Londini, 1682. in in 4.

ANASTASIUS Antiochenus Patriarcha, qui quod in monte Sinai vitam monasticam excoluisset, *Sinaita* vulgo dicitur, exente sexto seculo fati suis defunctus, varia post se opuscula, & inter hæc Anagogicæ contemplationes in Hexaemeron reliquit, quod opus extrema sui parte hæcenus caruit. Nam in Bibliothecis Patrum Contemplationum istarum libri tantum undecim comparent. Nunc vero duodecimus, juxta fidem MSC. quod ex Johannis Dallzi Bibliotheca in Colbertinam transit, cum interpretatione Latina & conjecturis Andrea Dacerii accessit. Ac ne quis miretur, cur liber hic duodecimus tamdiu in tenebris delituerit, præfationis Auctor monet, in eo nonnulla cum Transsubstantiationis doctrina pugnancia contineri, quæ librorum Censores suppressere, quam sibi suæque religionis hominibus negotium faceffe, re, maluerint. Atque idem fatum *D. Chrysoptomi ad Cæsarium Monachum epistolam* ob eandem rationem etiamnum expectari, in Expostulatione præfationi subjuncta queritur. Enimvero celeberrimum istum Ecclesie Doctorem epistolam aliquam ad Cæsarium Monachum exarasse, quamvis ea nec inter opera Chrysoptomi legatur, nec a Catalogorum Scriptoribus recensatur; ex *Vetere aliquo Scriptore, qui post septimi seculi medium contra Severianos & Acephalos scripsit*, opera Turritani in lucem edito, nec non e *Nicophori Patriarchæ Constantinop. disputa-*

tione adversus Iconomachos, quæ in Colbertina Bibliotheca manuscrip-
ta extat, & aliis monumentis abunde constare arbitratur eruditus Ex-
postulator. Neq; dubitat, eam Chrysofomi epistolam adhuc extare, cum
superiori seculo Petrus Martyr e Florentina Bibliotheca istam descri-
pserit, quod apographum in Cantuariensis Archiepiscopi Thomæ Cram-
meri bibliothecam translatum quorsum postea pervenerit, cum sub
Mariæ imperio hæc bibliotheca diriperetur, incertum. Accidit autem,
ut doctissimus Vir *Emericus Bigotius*, dum ante aliquot annos in Italia
versaretur, Florentiæ in eandem epistolam, quam olim Petrus Martyr
ibidem descripserat, incideret; quam Parisiensem Archiepiscopum Pe-
trum de Marca pro genuino Chrysofomi fœtu agnovisse, ejusdem con-
sobrinus Fagetus epistola ad primum Palensis in Bearnia Curiaz Præfi-
dem testatus est. Nec Fagetus modo rem istam in publicum protulit, sed
ipse etiam Bigotius se epistolam illam, quamprimum occasio daretur,
in publicam lucem emissurum pollicitus est, & cum sub prelo gemen-
tem *Palladii Dialogum de vita Chrysofomi* illico lucem visurum amicis
significaret, hanc Chrysofomi epistolam post ejusdem vitam, loco ma-
ximè oportuno, se itidem editurum haud semel pronuntiavit. Quod
neminem non novisse, cui aut ipse Bigotius, aut *Menagius*, aut *Justellus*,
aut *Baluzius*, aut *Formentinus*, aut *Santolius* aliique clarissimi viri non
sunt penitus insolutati, Expostulationis Auctor asserit; subjungens, fuisse
etiam, qui Bigotii præfationem viderint, ipsumque apud amicos libere
professum, se aliquot ejus exemplaria jam excusa sibi asservasse, & alia
nonnulla apud amicos quospiam reposuisse; esse insuper Viros probos,
qui *Robertum Bigotium* in supremo Parisiensium senatu Consiliarium,
hanc ipsam Chrysofomi epistolam in consanguinei sui manibus vidisse
profiteantur; denique in Angliam, Belgium, ac alio missa prioris pa-
ginæ jam excusa aliquot exempla, hanc epistolam cum Palladio mox
prodituram, rem omnibus notam fecisse. Sed eventum promissis non
respondisse dolet; cum a Parisiensibus nonnullis Theologis, e quibus
Dn. Grandinum & *Dn. Faure* nominat, & epistola illa diu desiderata, &
Bigotii præfatio, suppressæ fuerint; eamque ob causam in isto Palladii
volumine post pag. 236 integer quaternio desit, per quam immanem
lacunam lector ad fraudis cubilia deducatur. Causam autem tam in-
opinatæ suppressionis non aliam esse scribit, quam quod Chrysofomo
in hac epistola Transubstantiationi adversetur, asserens, *panis no-*
turam

curam integram permovere; quamvis Divina sanctificante Gratia, mediante Sacerdote, Corporis Dominici appellatione dignus habeatur. Quae verba Petrus Martyr anno 1548, in Disputatione adversus Gardinerum Wintoniensem Episcopum allegavit. Quae vero ad hoc Chrysoctomi testimonium Gardinerus, & postea Perronius adversus Plessæum disputans, & Gamachus regeſſerunt, (quorum ultimus epistolam illam non Johanni Chrysoctomo, sed Eleemosynario tribuit, illumque excusandum pronunciat, quod Transubstantiatio ejus temporibus non ita perspicue tradita fuerit) Expostulationis Auctor breviter recenset & confutat; & quod Parisienses illi Theologi, qui hanc Chrysoctomi epistolam suppressendam censuerunt, rebus suis haud bene consuluerint, demonstrat. De cætero, quod Chrysoctomum non modo Transubstantiationi, sed etiam reali Corporis & Sanguinis Dominici presentiae adversatum, cum Albertino & Auctore Disquisitionis de sanguine Christi existimat, in eo Virum Clarissimum falli minime dubitandum est.

Die unübertwindliche Festung / oder gründlicher Bericht / wie ganz neue Festungen / auff eine fast unüberwindliche Weise / anzulegen.

hoc est;

MUNIMENTUM INEXPUGNABILE; SEU
Munitionum, tum pene inexpugnabilium exstruendarum, tum legibus Batavica architectura extructarum firmandarum magis perficiendarumque, solide ostensa ratio,
Auctore Ernesto Friderico a Borgsdorff,
Architecto.

Ulmae, 1682. in 8.

Hodierno Marte oppugnandis munitionibus impetum suum novis Indies artibus intendente, nec operibus ex Architectura militari haecenus recepta, sive procul arcendis longo tempore hostilibus insulribus; sive tumultuariae per subitam vim expugnationi cavendae; sive motu inter se opi ferendae, sufficientibus; occupatum haecenus ab illustribus ingenii plurimis laborem, in perficienda Architectonice, struendisque quantacunque hostium vi paribus munimentis, sibi etiam

ACTA ERUDITORUM

sumere voluit Auctor, editoque hoc scripto publicis impertiri com-
modia.

Professus autem, se minime studio detrahendi quicquam debiti
honoris illis, quibus præcipua sua debeat Architectura (sic dicta) Batavi-
ca aut Freitagiana, animus huic operæ adjunxisse; sed exemplo celeberrimorum hujus ævi Architectorum inductum, arti promovendæ cogi-
tata sua, quantumvis ab aliorum sensu aliena, publicare decrevisse: *In-
expugnabilis* titulum, Munitioni ad normam a se præscriptam extru-
ctæ tributum, eo jure tuetur, quo supremos mundi Magnates Invictis-
simos salutamus: quos quemadmodum heroica sua facta, quibus alios
antecellunt, hoc titulo insigniunt; sic merito illam, quæ supra condi-
tionem aliarum, nec subitis impressionibus capi, nec dispositis per sug-
gestus tormentis accedi, disjicive possit, & cui expugnandæ parem
omnino viribus oppugnatorem nulla bellorum hucusque gestorum
suppeditet historia, hoc nominis sibi vindicare.

Novæ porro suæ muniendi rationis XVII sequentia Axiomata (eo,
quò ab Auctore referuntur, ordine hic recensita) tanquam principia
præstruit:

I. Hosti rectis itineribus, fossis vineisque ad munitionem accessum,
& dispositis per aggeris tormentis valli ruinam molienti, maxima in-
feritur a tormentorum viribus noxa & impedimentum.

II. Vineæ hostiles eruptionibus, manuque facta disjictione, effica-
cissime retardantur.

III. Violenti impetus impressionesque jactibus tormentorum, im-
pactos globos &c. grandinatim evibrantium, validissime infringuntur.

IV. Ab occupatione & infestatione stratarum valli ruinarum Hostem
oportet posse prohibere.

Partes Munitionis V. plurimi sumtus plurimum conferant ad defen-
sionem.

VI. defensæ defendentibus mutuam vicissim operam
præstent.

VII. defendentes defensæ robore minimum sint
pares: ne Hostis plus, quod impetere, quam
a quo impeti possit, offendant.

VIII. Cuius lineæ oppugnata, individua ab altera quapiam suppetit sunt destinanda.

IX. Quo pluribus Munitio cincta fuerit Propugnaculis, eo est validior.

X. Cavendis subiti impetus expugnationibus Polygonum interius æque munitum sit atque exterius.

XI. Anguli defenſi exigantur ad rationem angulorum defendentium.

XII. Munimentum obſeſſorem ubi vis ictibus tormentorum suorum habeat obnoxium.

XIII. Hostis visibus terra, quoad fieri potest, subducatur: ut querendis latibulis eandem secum adveshere necesse habeat.

XIV. Munitio oppugnantem nec ex alto magis, nec ex profundo, sibi habeat infestum, quam idem Ipsam possit experiri.

XV. Defensorum commutatio communicationique tutus reclusque Munitionem circumcirca sit ambitus.

XVI. Iusta Munitio, exercitus probe instructi præliumque capessituri exemplo, diversis sibi que in subsidium & vicem succedentibus operum suorum velut aciebus, Hosti suo occurrat.

XVII. Quemadmodum in prælio, prostratis caeteris, vel ultima legio sustinere adhuc pugnam potest; sic Munitionis hæc acies ita inter se sint diversæ, ut singulas, ad extremam usque continuata oppugnatione, Hostem oporteat devincere.

Atque his sive conditionibus sive defensionis debita momentis omnibus, ut propositos hucusque muniendi modos destini: sic suum veluti fundamento niti, speciosis admodum discursibus contendit: quibus brevem subjungit explicationem sex Schematismorum, diversas munitionum, legibus supra dictis instructarum, species exhibentium.

Defectibus denique Munitionum Batavicarum mædetur, correctis præcipuis Munimenti partibus, Collopati, Alis, & faciebus Propugnaculis, Fossa, Cellibus commentariis, Præmunitionibusque: ita ut Axiomatibus modo memoratis utraque conciliatæ, defensionis præstandæ fiat ac alia aptiores.

ACTA ERUDITORUM
LE CABINET, OU LA BIBLIOTHEQUE
des Grands, &c. Par Gedeon
Pontier, &c.

id est:

Bibliotheca Magnatum, continens observationes & indagaciones omnium Statuum sive Potestatum Supremo domino gaudensium, multasque nostri temporis relationes singulares & exquisitissimas: Historiam, Chronologiam, Topographiam, Hydrographiam, Politicam, Insignia, Symbola, Miracula, & egregia alia. Dedicata Regi a Gedeone Pontiero Presbytero Theologo, Protonotario Sedis Apostolicae.

Parisius, 1682. in 8.

Quicquid amplissimus hic titulus promittit, exhibetur Tomis parvis duobus, in unum non magnum volumen compingendis: Ita compendio laboris factum est, ut ex vastissima & infinita pene materia, paucissima allata sint, quæ lectores expectant. Nec minima libri pars in digressionibus absumitur, quas in præfatione excusaturus Autor, non utiles solum, sed & necessarias, ad relaxandam lectoris lassitudinem, & amœnam ejus instructionem, esse asserit. De delectu etiam sive ordine, quem lector exigeret, ita se defendit, ut dicat genus scribendi naturale, quo ipse usus sit, semper præferri a sagacioribus, compilationibus scholasticis & affectatis. Tractat autem tomo opusculi primo de *Pontifice Romano, Duce Sabaudia, Magna Duce Hetruria, Duce Mantua, Mutina, Parma, & de Ditione Tridentina.* Ex Italia in Galliam progreditur, & de Rege quadam, pluscula de Episcopis refert, commemoratis omnibus, qui hodie Cathedras Metropolitanas & Episcopales obtinent. Pergit ad Ducem *Lotharingia*, inde ad *Imperatorem*, ut vocat, *Germania*, ubi pauca quadam, sed mutila, de Augustissimo Cesare, dein provincias, urbes, flumina refert; singularibus vero capitibus agit de Electoribus; concludens hunc tommum narratione de Rege *Hispania.* Tomo secundo tractat de Regibus *Britannia, Lusitania, Suecia, Dania, Polonia*, tum de *Moscorum, Tartarorum Preccopensium Dominis.* Dein de Rebus publ. *Liberis, Veneta, Belgio federato, Helvetiis.*
Genua

Genæ, Geneva, Luca, & Ragusa. Inde ad Barbaros digressus, de *Turcia, Persis, Tartarijs Asiaticis, Sinensibus, Indijs*; denique etiam in Africa de *Mauritania, sive Marocensibus, Abyssinia, Ægyptiis*, de *Monomotapa, & Congi* Regnis. De omnibus aliqua, eaque pauca, digressionibus plurimis interpolata: v.g. Tomo primo, capite de Pontifice, agit de *Etymologia tituli Cardinalium*; de *origine Campanarum*; de *ritu Jubilæorum*; de *titulo Pontificis*, cur *sanctissimus* appelletur, contra Protestantes, (hos enim arrepta occasione undique insectatur); de *acu magnetica*, de *Prophetia S. Malachia*, qua Pontifices futuri per ænigmata designantur, & aliis ejuscemodi, intermixtis etiam & annexis Philologicis quibusdam, aut potius Grammaticis, quæ notare & excerptare longum foret; atque hoc modo per totum Opus sibi indulget.

Et si vero instituti nostri memores, censura abstinemus, non possumus tamen vel in ipsius Auctoris gratiam, (qui in calce operis observationes & correctiones quasdam ipse adjecit,) vel ad nostratum instructionem dissimulare, excidisse Scriptori huic multa, dum compilatores qualescunque, vel rumores incertos sequitur, & locorum pericia caret, quæ emendatione indigent. Specimen unum & alterum ex illis capitibus apponemus, quæ res notissimas continent. Tom. I. p. 252 hoc habet: *Erfordia est urbs præcipua Landgraviatus Thuringia, spectans ad Domum Saxoniam, sicuti etiam Dresda. Est alia urbs Erfordia, quam defunctus Archiepiscopus Moguntinus sub dominationem suam, ante aliquot annos redegit, adjutus copiis Gallicis sub ductu Pradelli Gubernatoris S. Quintini.* Hæc manifeste erronea sunt: una est enim in Thuringia Erfordia, ut omnes norunt, neque aliam possidet Elector Moguntinus. P. 269 refert: *Visurgim oriri in Saxonia Naumburgensi, baud procul a Saxonia Altenburgensi*; quod plane falsum est: oritur enim Viera, (qui postea auctus ad Mundam Fulda flumine, Visurgis nomen sumit) in finibus Franconia; trans sylvam Thuriagiam, milliaribus Germanicis 16 a Naumburgo distans. P. 294 ubi paucissima de Serenissimo Potentissimoque Saxoniae Electore, Domino nostro Clementissimo, refert; (quæ examinare superfedemus,) pro descriptione quadam provincia; quam Lector merito expectare poterat, hæc subjungit: *Magdeburgum est maxima totius provincia urbs; possidet hanc Elector Brandenburgicus, ex præscripto Pacis Monasteriensis; tenet in hac præsidium validum, nullique summi parcis, ut eam muniat. Archiepiscopus ejus est Lutbera-*

mus, idemque simul est Episcopus Hallensis &c. Magdeburgum autem nunquam fuit urbs superioris Saxoniz, sed inferioris, nec in Electoratu Saxonico præsidium aliud tenetur, quam summi Principis nostri. Taceamus quæ occasione Wittebergæ, (nam præter hanc & Dresdàm nullam aliam neque Saxoniz neque Misniz urbem, ne Lipsiam quidem nostram, nominat) in B. Lutherum effundit, dudum explosa. Pag. 279. Beatum Rhenanum, scriptorem Germanicarum rerum citans, prænomen ejus pro sanctitatis elogio habet. Scribit enim *le Bienheureux Rhenanus*. Ita scilicet vocari solent, quos minorum gentium Sanctos, sive beatificatos, Romanus Pontifex pronunciat. Contra Geographiam etiam, præter alia plurima, peccant enormiter, quæ in descriptione Norvegiz p. 70. Tom. II. affert: *Hac regio, ait, est extreme frigida, imprimis illa, quæ est ultra polum Arcticum*; At Norvegiz ultimum promontorium viginti plus minus cis polum gradibus situm est, & constat cum summo periculo explorantium, plagam ulteriorem & polo vicinam esse inhabitabilem. Sed alia omnia excerpere & refutare majoris operæ, nec nostri est instituti. Notavimus hæc cavendi erroris causa, nullo, ut jam professi sumus, insectandi auctorem studio; scimus etiam facilem esse in materia diffusissima lapsum, & quantumcunque docti & laboriosi hominis vires ad scribenda talia vix sufficere, ut adeo retissimum sit, unumquemque de rebus patriæ suæ, quas probe cognitas habet, aut de peregrinis ex diuturna experientia, vel probatissimis auctoribus, commentari.

*DE MOTU ANIMALIUM J. A. BORELLI
Neapolitani, Opus posthumum. Pars
altera.*

Romæ, 1681. in 4.

Postquam de externis Animalium motionibus, quas spontaneas communiter vocant, harumque viribus, seu de virtutis robore, quam natura in contrahendis musculis, ac superandis ipsis appensis resistentiis seu ponderibus adhibet, in *prima*, elapsi anni mense Novembri exhibita, parte Borellus egerat: in hac *altera* primo immediatas mirabilium horum effectuum causas, hinc motiones animalis internas, v.g. sanguinis circulationem, respirationem, urinae secretionem &c. exponit, uno verbo

verbo, integram quasi oeconomiam. animalem, felici non minus successu, ac methodo plane mechanica atque probabili tradit.

Prius dum prestare satagit, cum contractio seu decurtatio actio musculi primaria sit, multis nihilominus modis fieri queat, inquit, quinam horum possibiles & huic negotio congrui magis sint. Negat siquidem, musculum contrahi per simplicem ac talem fibrarum suarum tractionem, qua pondera a funibus sublevantur: negat, idem fieri a virtute quadam elastica ejus fibris propria: pariter, nec musculos tendi ac indurari putat, ob quietem suarum partium, nec per exsiccationem aut alterationem illi similem, qualis pilis torrefactis contingit, nec per corrugationem fibrarum, ut in lumbricis apparet; verum non tam causa, quam effectus contractionis musculorum. lumbrici internorum est. Tandem autem, postquam evicit, musculos non per condensationem longitudinis fibrarum & approximationem extremitatum ad invicem contrahi, concludit, illos indurescere ac tendi per inflationem a corpore superveniente, i. e. per incuneationem aliquam horum contractionem fieri.

Proin, rejectis causis contractionis musculorum immediatis, qua ab aliis hactenus venditatae, sc. facultate Galenicorum locomotiva incorporea, spiritibus animalibus aereis, item sanguine aut succo quo vis musculi porositates inflante, sive a cordis vi impelli, sive perinde ac in contractione funis madidi, per aeris compressionem, aut proprio pondere inmitti supponatur: veram hujus motus aetiologiam declaraturus, duas causas socias ad eum requiri suspicatur, unam intrinsecam magis, alteram forinsecus supervenientem & a voluntate instillatam, quarum haec priori superveniens simile quid fermentationi aut ebullitioni moveat, quod subitanam illam musculorum inflationem contractorem praestet.

Extrinsecus hoc superveniens succum cerebri spirituosum pronunciat, eumque per nervos cavos ac medullari substantia infarctos adduci, probabiliter satis edisserit: qui tamen sibi relictus cum ad inflationem istam efficiendam minus adequatus foret, de alio quodam subjecto seu concausa, ex cujus cum succo nervo contactu tale quid contingat, sollicitus est hic Scriptor, eamque lympham vel sanguinem pronunciat. Ita quidem, ut hi succi salini simili ratione, ac alia diversi generis salina concreta horumque fluores, per vices, a voluntate seu arbitrio

determinatas, ebulliendo fibras musculorum divellant ac distendant; adeoque abbreviationis horum causa vera existant.

Quibus absolutis, simulque difficultatibus, quibus theoria hæc impugnari posset declinata, Motiones animalis internas tam naturales, quam mixtas, explicandas aggreditur, & primo quidem Cordis & Sanguinis circulatorium motum. Sanguinem continuo motu per corpus ferri, licet in corde interruptus hic appareat, docet, mox subnectendo, qua ratione a corde inchoatus ad & per venas idem continuetur: illud quidem a fluidi moti gravitate, quæ augmentum ab impetu motus proprii pariter ac ab impulsu cordis suscipiat, sanguinemque eadem ratione mechanica, qua syphunculi, spongiæ, filtra, funes & cuncta porosa ab aqua contigua madefiant, ad venas capillares cogat; hoc vero a Venarum constrictione, quam vel harum fibræ, vel muscoli & viscera ambientia præstent valvulis maxime istarum parietibus internis affixis sanguinem versus cor potius dirigentibus, ejusque regurgitationem ad partes impredientibus. Atque horum occasione a circulari hoc sanguinis motu crasin ejus vitalem conservari ostendit, simulque, qua necessitate natura tanta celeritate (i. e. paulo majori spatio, quam una vigesima parte horæ) totum sanguinis circuitum absolvere cogatur, diversis phenomenis animalibus exponit, ac denique, quare per easdem vias reiterari sæpius sanguinis cursus debuerit, scilicet ad flumen hujus vitale conservandum, illum defocandum, chylum commiscendum, reliquasque œconomiz animalis functiones perficiendas, deducit Auctor.

Pro cordis autem motu explicando membrum hoc cum aliis Neotericis musculum concipit, ex fibris maxime spiralibus coagmentatum, adeoque, non secus ac cæteros musculos, totam hujus substantiam inflari, tendi ac indurescere: ita tamen, ut turgescencia hæc fibrarum a natura non ad tractionem & approximationem extremorum terminorum ordinetur, sed potius ut fibræ inflatæ & turgidæ cavitates ventriculorum arctent & instar præli sanguinem in his contentum exprimant, i. e. cordis, instar glomi excavati fibræ tumefcentes sinus illos repleant, figura cordis externa haud immutata, neutiquam vero, ut communis fert sententia, sua contractione illius parietes abbrevient ac illorum spatia constringant. Hinc usum & actionem auricularum & valvularum cordis declaraturus, & cum Anatomicis aliis Venæ Cavæ extremitatem

tatem totam musculofam observans, hoc in eum finem factum auguratur, quo illa sua restrictione sanguinem in obliquum auriculæ dextræ sinum propellat, adjuncta, ut superius dictum, a totius sui tractus motu peristaltico, & musculorum atque viscerum repetita compressione, quod idem Vena Pulmonalis ageret: usque dum utraque auricula vi suarum fibrarum contractiva arctata ostiis suis clausis regressum sanguinis ad venas sufflamment, huncque ad ventriculos elutrient, qui sua plenitudine seu mole valvulas horum tricuspidales ac mitrales inflando ostia venarum dictarum exacte claudat, proin suæ reflationi obicem injiciat, a cordis vero præli compressione ad arterias urgeatur.

De cæterq; in propositione 56 & insequentibus, præmissis nonnullis lemmatibus mechanicis, vim facultatis Cordis motivæ commensurare ac ponderare suscipit, & postquam virtutis musculorum reliquorum potentiam ex cognitione effectus seu ponderis ab eo suspensæ in *parte prima* elicuerat, methodus nihilominus hæc cordi adaptari haud potest: ex similitudine potius & analogia, quam cor cum cæteris ejusdem animalis musculis habet, magnitudinem hujus effectus conjicit; i. e. existente cordis mole fere æquali unius v. g. temporalis & masseteris musculi, dum horum vim præsciremus, probabiliter satis cordis vim motivam illi æqualem asserere possemus, i. e. tantam, quæ per se considerata, æque ac musculi illi maxillæ, majus pondus, quam 3000 librarum, suspendere posset: imo ulterius demonstrat, cor sua contractione majorem longe resistantiam superare, quam sit vis illa, quam ipsius cordis musculi fibræ exercent, seu potentiam musculi cordis minorem esse ejus momento, quod resistantiam totius arteriarum sanguinis & impedimentorum earundem dilationis ulterioris, adeoque vim ponderis 180000 librarum, transcendat.

Tandem in causas motum cordis efficientes dum inquirat, harum immediatam non differre ab ea, quæ musculos artuum movet, i. e. pariter hujus tensionem ab ebullitione succi nervorum spirituosæ & sanguinis, hincque emergente inflatione, dependere, autumat Borellus: primam vero ac mediatam motionis cordis ab ea, quæ musculos artuum agit, discrepare, quatenus musculus cordis sui juris videatur, & quodam sibi naturali instinctu moveatur, e contra ex musculis artuum illi & tunc saltem, quos & quando volumus, contrahantur. Et cum exim

concludendum veniat, non a voluntate & absque omni vellicatione sac-
cum nerveum cordi instillari & pulsationes hujus reciprocas effici, de
organica quadam structura cogitandum fore, tali quæ passim in opera-
tionibus naturalibus observetur, & adæquata videatur ad phænomena
pulsationum cordis salvanda, quam hanc suspicatur. Nimirum quem-
admodum spongiæ, filtra aut fistulæ vitreæ angustiores, licet fluore
quodam repletæ fuerint, hunc ex inferioribus suis orificiis non sensim,
sed guttatim & interpositis morulis emittant, & quidem propter ca-
naliculorum nimiam angustiam & liquoris aliqualem lentorem: Sic
(quamvis non impossibile plane credat, motum cordis ab eadem facul-
tate animali cognoscitiva, sed sine advertentia seu actu reflexo, ob con-
suetudinem habitu acquisitam fieri) succus spirituosus intra cerebrum
semper equidem nervorum cordiacorum orificia madefaciat, per illor-
um tamen angustias, spongiosa medulla plenas, difficulter & per vi-
ces tantum defluat, momentaneas guttularum illarum ejectiones mo-
mentanei pulsus sequantur, propter succi vero spirituosii præsentiam &
nervulorum angustias perpetuas & uniformes, morulæ quietis æque
temporaneæ, i. e. motibus æquales existant, donec succus ille vel fluxi-
bilior aut acrior evadat, aut a causa quavis concitatius agitetur. Quo-
niam autem orificia & canales nervorum ad artus abeuntium aliter
conformati sint, ut nisi motu quodam convulsivo concutiantur, a mo-
tione spirituum, qua actus imperii appetitus exercetur, succus spiritua-
osus per illos ad musculos exprimi nequeat, interrupti & inæquales ma-
gis horum motus contingant.

*Et hic quidem abrumpimus, Lector Benevole. Nam copia solida ab-
strusaque doctrinæ, quam fustus exhiberi, tum liber adhuc in paucorum
manibus versetur, publici interessè putamus, qua supersunt plurimi mo-
menti cetera in mensem proximum rejicere nos cogit.*

**LES DISCOURS DE CHIRURGIE, POUR
l'explication des nouvelles Machines pour les Os &
pour la Verole, ou maladie Venérienne, lors qu'elle y fait des No-
dus & Exostoses & des Anchyloses aux jointures, avec l'art de
la guerir methodiquement par la seule applica-
tion du Mercure. Par I. Michault.**

id est:

Discur-

TAB. I

Mens. I



EAD

A



Discursus Chirurgici, explicantes novas machinas, infer-
vientes reductioni ossium luxatorum & fractorum, ac Luis Ve-
nereæ, si in illorum juncturis nodos, exostoses & anchy-
loses produxerit, cum arte hanc methodice per
solum Mercurij usum curandi, &c.

A Paris, 1682. in 8.

Primarius equidem Scriptoris hujus scopus videtur, ut naturam, dif-
ferentias, causas ac therapiam Luis Venereæ exponat, hancque po-
steriorem a solo Mercurio expectandam esse, edoceat, de cetero vero li-
gnorum (alias in hoc affectu frequentioris usus ac felicissimi successus)
rejjiciat ac detestetur; eo quod calefaciendo & exsiccando acrimoniam
Salis Venerei augeant, adstringendo evacuationes cohibeant, dolo-
resque partium, morbo huic solennes, potius intendant, quam levent.
Antequam nihilominus argumentum hoc tractandum suscipit, in Cap.
I. nonnulla circa machinam quandam, ossibus luxatis & fractis repo-
nendis maxime appropriatam, quam cunctis reliquis, hactenus Chi-
rurgorum officinis familiaribus, anteponendam putat, præfatur,
hancque & ejus explicandi rationem Iconismo *Tab. I.* exprimit.

TAB. I.

Sc. quatuor figuræ 1, 2, 3, 4. Instrumentum hoc quatuor exhibent
modis, ut 1. illud integrum & restituendo humero luxato accommoda-
tum denotet: 2. ut actu reponendo eidem humero applicatum: 3. pro-
ut fracturis ministerat: 4. ut complicatum, quo de loco ad locum com-
mode transportari possit. Litera A totum machinæ corpus indicat,
B hujus in medio incisuram, C ferramentum ad formam circini victorii
inversum paratum, ac trochleam, ex ligno solidiore factam, longiorem
& brachii crassitiem æquantem, in medio sui gerens, D annulos duos
exiles, quibus membrum inter operandum machinæ alligatur; E, F, G,
hujus pedem, H Chirurgum operantem, & I ejus ministrum, qui soli-
tarius hujus instrumenti tractationi sufficit, dum reliqua veterum ma-
chinamenta pluribus ministris opus habeat; K duas trochleas tracto-
rias, quibus extensio & contraxensio simul atque æqualiter peraguntur,
quale quid in Medicina nondum visum Autor ait.

Ast quia nostris Chirurgis jamdum a pluribus annis similis &
forsan laetioris seu amplioris usus innotuit machina, explicato hactenus

mus Iconismo *Tabulam II* jungere volumus, Chirurgo prudentiori, utra ex his duabus majoris æstimanda veniat, judicandum concedentes.

TAB. II. *Fig. 1.* Machinam *est* integram, ex ferramentis tribus longis & parallelipedis A, B, C, ac scuto D, pro extendendo humero parato, corio molliore obducto & zonulis duabus instructo, coagmentatam.

Fig. 2. Idem instrumentum in suas partes A, B, C, D, resolutum, quibus accedit ferramentum E, femori extendendo dicatum, corio exterius pariter obvelatum, interius autem cochleam (a) quemadmodum scutum D foramen (b) pro excipienda habenula, seu clavo trochleari, (c) habens.

Fig. 3. Trochleam tractoriam, inversa sua parte conspiciendam, quo uncus ejus promittens (d) appareat, furcula (e) ferramenti A excipiendus & per clavum (f) firmandus.

Fig. 4. Zonam cum laqueo, membro extendendo injiciendam.

Fig. 5. Machinam integram luxato humero applicatam.

Modus autem operandi hic est. Si humerus reponendus fuerit, ferramento C affigitur scutum D alæ supponendum & Zonis suis thoraci alligandum: quod si vero femur luxatum, eidem C adaptatur ferramentum E, convexitate sua perinzo ægri applicandum. Hinc Zona *Fig. 4.* membro læso, & illius laqueus uncis machinæ tractoriæ injicitur. Quo factò Chirurgus partem luxatam supra Zonam dictam manibus suis firmiter complectitur, minister autem trochleam *Fig. 3.* eoque vertit seu circummagit, donec istam sufficienter extensam deprehendat Chirurgus, qui ministro ab extensione sensum remittente, eam versus acetabulum suum dirigit adeoque reponit.

JOH. HELFR. JUNG'KEN M. L. MEDICUS
præsenti seculo accommodandus &c.

Francof. 1682, in 8.

Solertem atque ingenuum maxime Rerum Chymicarum ac Medicarum Propagatorem pronunciare haud veremur hunc Scriptorem, utpote qui, quæ in *Chymia sua Experimentali*, cujus tenorem ultimus elapsi anni recensabat mensis, tradiderat, præcepta Chymica & medica, quæ veros

TAB



E. Andree Sohn sc.

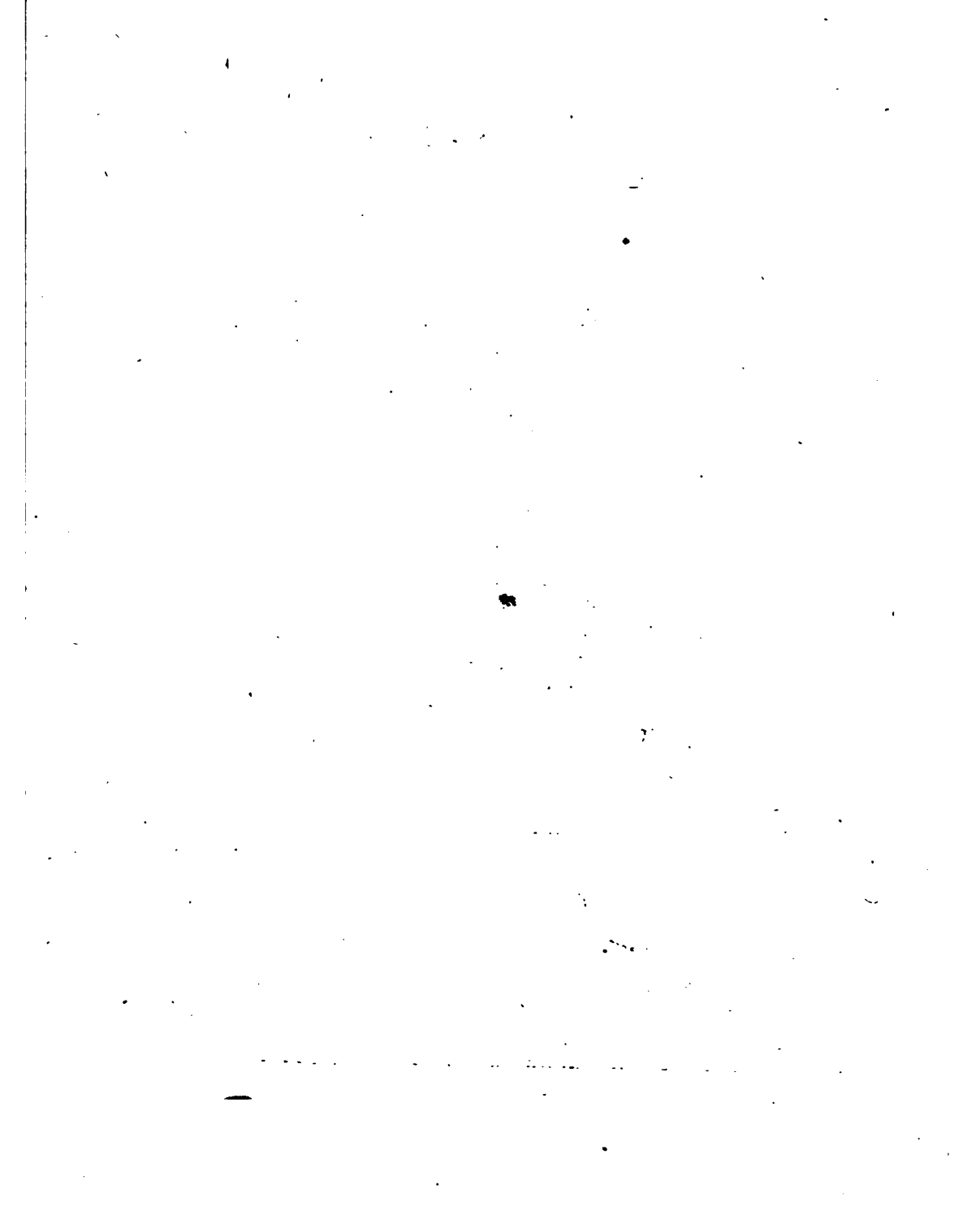

veros generaret & aleret Hippocratis filios, nunc paucis saltem, iisque vix sensibilibus immutatis, repetiit, quædam ibi dictorum transponendo, contrahendo, prolixius explicando, ac negligendo, quorum tamen loco alia ibi omissa subnexuit, v. g. camphoræ, scammonii & fuliginis anatomen, item sectionem satis amplam de puerorum affectibus, horumque cura.

CAUSA SPIRITUS SANCTI VICTRIX, demonstrata a Christophoro Wittichio.

Lugduni Batavorum, 1682. in 8.

ANni jam quatuor elapsi sunt, quod novus Arianorum promachus, Christophorus Sandius Coloniae (ut libelli titulus habet,) *Problema paradoxum de Spiritu Sancto* typis excubari publicis curavit. In quo, ut Spiritus S. *Unguentum* & substantiam, contra Sabellianorum, Samaritanianorum & Phocinianorum sententiam adstruere videretur, non quidem per eum cum *Bidello* unam personam Angelicam, sed *genus Sanctorum Angelorum*, vel *collectionem Spirituum S.* intelligi posse existimat. Hanc novam ac portentosam opinionem, a Sandio ad examinandum orbi eruditorum propositam, *Christophorus Wittichius, Theologus ac Professor Lugdunensis* celeberrimus discutere sustinuit, edito Lugduni Batavorum anno 1678 tractatu, cui titulus: *Causa Spiritus Sancti. Persona divina, ejusdem cum Patre & Filio essentia, contra C. C. S. Problema paradoxum asserta vel defensa.* Ad hunc libellum, primum socius quidam Sandii, qui sub literis A. A. (ut ille sub C. C. S.) latere voluit, Epistola quadam ad Christophorum Wittichium (ita enim scriptum pro *Wittichio*) exarata, respondit: Deinde a C. C. S. responsum MStum & quidem prolixum ad Wittichium, ut ipse memorat, transmissum fuit. In quibus quidem ambo antagonistarum priorem sententiam dereliquerant; sed ne tacuisse censerentur victi, novas exceptiones attulere, quæ *Spiritum Sanctum plures Angelos principes esse*, v. g. Septem illos, de quibus Apocal. I, 4 agitur, probare ausi sunt. Has *Autor Cl.* heic diluit, existimans, non posse dictum problema melius confutari, quam si contendatur, *Spiritum Sanctum in illis locis, in quibus*

bus ut persona distincta a Patre & a Filio introducitur, describi ut Deum Summum ejusdem cum Patre & Filio essentia. Itaque loca illa V. & N. T. a Sandio & Socio ejus propter hanc causam in alienum sensum detorta, vindicat ac a detorsione perversa liberat. Et quoniam hac occasione varia differuerat Sandius; Wittichius quoque primo, quid sit ratio & quomodo illa sese habeat in Adami posteris; secundo, quid censendum de revelatione, quidque ea, prout in Scripturis continetur, valeat; tertio, quomodo ratio ad revelationem esse habeat exponit; non dissimulans, se cum Vedelio in Rationali Theologico, circa usum rationis in rebus Theologicis facere.

CHRISTOPHORI WITTICHII CONSENSUS VERITATIS IN SCRIPTURA DIVINA & INFALLIBILI REVELATA CUM VERITATE PHILOSOPHICA & RENATA DES CARTES DETECTA, CUJUS OCCASIONE LIB. II & III PRINCIPIORUM PHILOSOPHIA DOCTI DES CARTES MAXIMAM PARTEM ILLUSTRANTUR: CUM INDICE. EDITIO SECUNDA A MULTIS MENDIS EMACULATA & NON PARUM AUCTA.

Lugduni Batavorum, 1682. in 4.

Auctor ante tres & viginti annos primum edidit hunc Consensum Veritatis adversus illos Cartesianæ Philosophiæ hostes, qui dissensum inter hanc & Theologiam dari statuunt; quos inter tum eminebant Lentulus & Revius. Hinc methodus Autoris; qua per 50 capita partim generalia de philosophandi ratione ex Sacra Scriptura, partim specialia, de motu telluris &c. elenctice pertractat, & ita quidem, ut Christianismum & Cartesianismum nullibi adversa fronte concurrere arbitretur. In hac vero secunda editione non tantum sphalmata quæ in prima typographus commiserat, delevit; sed &, ne sine novo ornatu prodiret, nonnulla, quæ ad uberiorem intellectum veritatum demonstratarum facere viderentur, variis in locis adjunxit; ceu notat in præfat. ad Lectorem.



ACTA ERUDITORUM

publicata Lipsiæ

Calendis Februarii Anni M DC LXXXIII.

S. CÆCILII CYPRIANI Opera recognita & illustrata per JOHANNEM OXONIENSEM Episcopum. Accedunt Annales Cyprianici, sive tredecim annorum, quibus S. Cyprianus inter Christianos versatus est, historia chronologica delineata per JOHANNEM CESTRIENSEM.

Oxonii, 1682, in fol.

Quem in frontispicio egregii hujus operis figura æri incisa capite plexum sistit, Cæcilium Cyprianum Carthaginensis Ecclesiæ Episcopum, hunc in ipso opere vivum adhuc & spirantem animadvertimus. Relicta enim a Sanctissimo Præsule tractatum & epistolarum monumenta perlustrare nemo potest, quin ejusdem ingenium sacris & profanis literis excultissimum, pectus seculi contemptu & insigni pietatis zelo flagrans, os ad facundiam animos penetrantem natum atque factum, oculos ad disciplinæ ecclesiasticæ custodiam assidue intentos, viscera ardentissima caritate & misericordia erga captivos, exules, & paupertate pressos redundantia, totumque spiritum corporis ergastulo pro Christi gloria cum omni sanguine egredi paratum, velut in speculo nativis coloribus repræsentari deprehendat.

Ac jam olim quidem labor iste Viros de re literaria & Christiana præclare merendi cupidos occupavit, ut beatissimi hujus Martyris scripta ex Bibliothecis collecta & a mendis repurgata, quo omnium oculis usurpari manibusque versari possent, prælo subjici curarent. Nam post vetustissimam ipsique arti typographicæ pene coævam editionem, quæ *Spiræ* A. C. 1471 prodit; & aliam antiquam, cujus neque patriam, neque ætatem Typographus notavit; & *Parisiensem*, quam A.

C. 1511 *Guilielmus Remboldus* procuravit; *Erasmii Roterdami* opera de-
 nuo Cyprianus A. C. 1520, & 1525 ex *Frobenii* officina emendatior, au-
 ctior & nitidior in publicum exivit. Intra idem tempus *Colonia* A. C.
 1520 apud *Henricum Alopecium*, & ibidem A. C. 1522 apud *Johannem*
Soterem Cypriani opera excusa sunt, quæ deinceps *Lugduni* A. C. 1528,
 1537, 1549, & 1550 *Sebastianus Gryphius*, & *Parisiis* A. C. 1541 *Arnul-*
phus Langelier e suis officinis typis iterum expressa publicarunt. Ne-
 que hic prætermittendum *Henrici Grævii* in exornando Cypriano stu-
 dium. Is enim *Colonia* A. C. 1544 notas suas, in officina *Quenteliana*
 impressas, ejusdem operibus adjecit. Hunc *Rome* A. C. 1563 *Paulus*
Mamutius, qui quatuor epistolarum libris quintum addidit, & paulo
 post *Parisiis* A. C. 1564 *Guilielmus Morellius* excepit. Sed omnes opero-
 ris suis in Cyprianum lucubrationibus, quæ *Antverpia* A. C. 1568, &
 1589; *Parisiis* A. C. 1574, 1603, & 1616; nec non *Colonia* A. C. 1617 lu-
 cem publicam aspexerunt, prætergredi conatus est *Jacobus Pamelius*
 Canonicus Brugensis. Hic enim codicibus editis pariter & manu-
 scriptis diligenter inter se collatis, Cypriani opera novo plane ordine
 digesta, & tribus tomis distincta annotationibus suis illustravit, ut vi-
 tam Cypriani ex ejusdem scriptis contextam, & locupletissimos indi-
 ces ipsius cura concinnatos taceamus. Atque hæc Pamelii in illustran-
 do Cypriano diligentia longe majoribus encomiis digna foret, si ad
 propositum hoc, præter industriam, sincerum & nullis partium præ-
 judiciis addictum animum attulisset, nec primitivæ Ecclesiæ statum,
 invito Cypriano, ad hodiernos Ecclesiæ Romanæ mores accommodare
 laborasset. Quod cum animadverteret *Simon Goulartius*, operæ præ-
 tium facturum se existimavit, si Pamelianis annotationibus responsio-
 nes suas, ubi opus foret, superadderet, quas *Geneva* A. C. 1593. cum
 Pamelianis annotationibus, diverso caractere conjunctim editas, Ec-
 clesiarum in Belgio Reformatarum Pastoribus & Symmisticis dedica-
 vit. Nostro vero seculo de Cypriano egregie meruit Vir Clarissimus
Nicolaus Rigaltius. Cum enim prius Tertulliano operam suam impen-
 disse, postea etiam Cyprianum, Magistro suo Tertulliano, cujus quo-
 tidiana lectione valde delectatus est, haud inferiorem, ad fidem opti-
 morum codicum accurate recognovit, & eruditæ observationibus,
 quas galeata, ut appellat, præfatione munivit, A. C. 1648 *Lutetia Pari-*
siorum illustravit, iisdemque ignoti Auctoris de non iterando hæreti-
 corum

corum baptismo tractatum nunquam antea editum interjecit. Et ex hac Rigaltii recensione, cum ejusdem annotationibus integris, nec non Pamelii & aliorum Commentariis sparsim interjectis, Cyprianum *Pam. risii* A. C. 1666. rursus edidit *Philippus Priorius*, qui suas etiam annotationunculas adjecit, & eandem rationem in Minutio Felice, Arnobio, Firmico Materno, & Commodiano, quos cum Cypriano simul uno volumine complexus est, servavit.

Sed his jam omissis, ad postremam Cypriani editionem, quam indefessa plurium annorum diligentia adornatam, superiore demum anno in Anglia Viri incomparabili doctrina, singulari erga externos humanitate, & maximis in rem literariam meritis insignes, *Joh. Fell* Oxoniensis, & *Joh. Pearson* Cestriensis Episcopi vulgaverunt, veniamus. Ea vero post elegantissimam præfationem, primum genuina Cypriani opera in Tractatus & Epistolas distincta hoc ordine exhibet, ut tractatum de Dei Gratia ad Donatum, reliquos tractatus seu libellos de idolorum vanitate, de testimoniis adversus Judæos ad Quirinum, de habitu virginum, de unitate Ecclesiæ, de lapsis, de oratione Dominica, de mortalitate, de exhortatione martyrii, ad Demetrianum, de opere & eleemosynis, de bono patientiæ, nec non de zelo & livore scriptos, quibus Concilium Carthaginense de baptismo hæreticorum Præsides Cypriano habitum subjicitur, excipiant Epistolæ partim pacis tempore, partim in secessu, partim post reditum, partim in exilio, partim post reditum ab exilio, & partim denique in ultimo secessu paulo ante mortem exaratas. In quibus cum neque Erasmi, neque Pamelii ordo servatus fuerit, ne quem hæc varietas perturbaret, recepti hæctenus numeri ad principium cujusque epistolæ in margine signantur, in quo etiam per universa Cypriani opera singulorum librorum & capitum argumenta, & allegata S. Scripturæ dicta, & temporum, quibus Carthaginensis Ecclesiæ Antistes libellos suos & epistolas edidit, momenta diligenter annotantur. Ipsi vero contextui, majoribus literis expresso & certis paragraphis distincto, variæ plurimorum codicum undique diligenter conquistorum lectiones, post exigui intervalli discrimen doctissimi Oxoniensis, quem laudavimus, Episcopi annotationes, quibus integer fere Rigaltius simul interseritur, ad singularum paginarum calcem atteruntur.

Cæterum cum jam olim librorum vel incitiam, vel ad lucrum

suum ingeniosa perversitas, Cypriano non minus ac aliis Ecclesiæ Patri-
 bus spurios quosdam foetus obruserit, hæc etiam Cypriano adscripta
 vulgo opuscula, sive genuinis suis Auctoribus vindicata, sive ignotis &
 incertis Auctoribus relicta, cum liberali mantissa quorundam hætenus
 nondum editorum, seorsim accesserunt. Longum nimis foret omni-
 tum istorum opusculorum, quæ Reverendissimus Felliùs itidem varia-
 rum lectionum collatione & suis annotationibus illustravit, seriem
 recensere; quocirca ea tantum, quæ in reliquis editionibus, Rigaltia-
 nis etiam & Pamelianis, desiderantur, breviter notamus. Atque hic
 primo loco *Arnoldi Carnotensis* Bonæ Villæ Abbatis, cujus librum de
 Cardinalibus Christi operibus Cypriano perperam adscriptum a li-
 brariis fuisse, jam pridem Viri docti monuerunt, *Opera omnia* cum ejus-
 dem *meditationibus*, quæ hætenus delituerant, nunc primum simul edi-
 ta occurrunt. Neque silentio prætereunda *S. Cypriani Penitentia* seu
 confessio, juxta fidem Bodlejani codicis & aliorum exemplarium nunc
 primum evulgata, quam illustrissimus Editor ante Constantini M. æta-
 tem compositam, & illam ipsam *ἐξαρρήσων* vel saltem ejus partem esse
 existimat, cujus in Panegyrico Cypriani *Gregorius Nazianzenus* memi-
 nit, quam *Gelasius* cum Concilio Romano inter Apocrypha rejecit, &
 quam *Photius* in Bibliotheca sua prolixius exponit, dum Cod. 184. tres
 de Cypriano Martyre libros ab Eudocia Augusta heroico carmine red-
 ditos enarrat, quorum primus res Justinæ Virginis, secundus Cypriani
 juvenilem ætatem magicis artibus & pessimis quibusque flagitiis infamem,
 & tertius utriusque martyrium persequitur. Equidem cum hodi-
 dierna Ecclesia, Græca pariter & Romana, duos Cyprianos Martyres &
 Episcopos agnoscat, unum Carthaginensem, & alterum Antiochenum,
 cui vulgo tribui solent quæ de magia & Justinæ amoribus veteres non-
 nulli tradunt; exinde plerique hætenus existimarunt, Nazianzenum,
 Prudentium & reliquos, qui horum vestigiis insistant, nominum simi-
 litudine deceptos, Cyprianum Carthaginensem cum Antiocheno con-
 fudisse. Verum cum Gregorium Nazianzenum ea, quæ paulo ante æta-
 tem suam Antiochiæ gesta perhibentur, tam immani errore ad Cypria-
 num Carthaginensem retulisse haud probabile videatur, & jam prisca
 illis seculis fingendi licentia & credendi facilitas rerum gestarum fidem
 perturbaverit, Illustrissimo Fello verisimillimum videtur, Christianum
 aliquem

aliquem, dum Cypriani acta posteritati commendaret, ne res ejus gestæ nimis humiles & quotidianæ viderentur, pia quadam fraude prodigiosas illas narrationes attexuisse, & ut patriam suam demereri posset, dramatis hujus scenam Antiochiæ posuisse, & hæc figmenta alios quidem credidisse, alios autem, cum hæc Cypriano Carthaginensî minus convenire perspicerent, Cyprianum quendam Antiochenum in theatrum produxisse: quamvis ne sic quidem somnia ista cum personarum, locorum atque temporum circumstantiis ita cohæreant, ut non mendacium ubique pellucere periti rerum æstimatores deprehendant. Ex his igitur fontibus profluxit illa Cypriani Pœnitentia seu confessio, ejus particula aliqua in Latinum & Græco sermone conversa, nunc cum aliis Cypriano vulgo adscriptis opusculis publicatur. At Cypriani secreta, & librum Græco idiomate ejusdem orationes complexum, postquam e membranis describi Reverendissimus Præsul curaverat, religioni habuit in publicum edere, quod scæda barbarie & superstitiosis dæmonologiæ mysteriis scaterent. Succedit igitur *Cypriani de Pascha Computus* seu *expositio bissexti* ex codice Cottoniano & Rhemeni, quem *P. Mabillon* Ord. Benedict. pro suo erga Antiquitatum Ecclesiasticarum studium amore ex Gallia suppeditavit, cum *Jacobi Usserii* Archiepiscopi quondam Armachani, *Thomæ Gale* S. Theologiæ Professoris, & *Johann. Vallisi* Geometriæ in Oxoniensî Academia Professoris, conjecturis & notis edita. De qua cum Viri docti varie sentiant, Cl. Fellio probabile videretur, opus hoc Paschale, quod Cypriani seculo non indignum judicat, illum ipsum librum esse, quem Paulus Diaconus tanquam Chronicum non inutile a Cypriano conditum laudavit.

Sed de his Cypriani opusculis pro instituti ratione satis diximus. Pergimus igitur ad *Annales Cyprianicos* a *Johanne Cestriensi* elaboratos, a quibus quantum lucis S. Cypriani operibus accedat, æstimare quilibet facile potest, qui in Auctorum scriptis accuratum historiæ ordinem commentarii vicem supplere cogitaverit. Quamvis vero vita S. Cypriani, a principio fidei susceptæ & cœlestis nativitatis usque ad martyrium deducta, breve admodum annorum spatium complectatur; vix credi tamen potest, quantis difficultatibus hæc tempora laberent, cum præsertim intra tredecim hos Cypriani annos quinque Episcopi Romanæ Ecclesiæ præfuerint, nec pauciores Successores

Imperium tenuerint Romanum: quorum chronologiam admodum confusam & perturbatam cum Cypriani annis & rebus ab ipso gestis ita conciliare, ut ad amissim omnia quadrent, magnis utique constare laboribus oportet. Sed nihil in Historia Ecclesiastica tam arduum est, quod Viri hujus celeberrimi ingenio impervium esse possit. Itaque per omnes istas difficultates feliciter eluctatus, quid Cyprianus non modo singulis annis, sed singulis etiam fere mensibus egerit exploravit, ut non tam Annales Cyprianicos, quam Cypriana menologia scripsisse videatur. Simile quid ante Cestriensem Episcopum *Pamelius* tentavit, in Cypriani scriptis, & præcipue epistolis, idem præstare conatus, quod in Ciceronis epistolis ad Atticum juxta temporum seriem dirigendis Manutius præstitit: sed receptæ Pontificum Romanorum chronologiæ nimis inhærens, haud raro a recto tramite aberrat, & lectorem sæcum in transversa rapit. Nec satis feliciter Pamelianos calculos annalium Ecclesiasticorum conditor *Baronius* correxit. Meliorem in hoc ordine disponendo operam posuit eruditissimus *Lombertus*, sed cum ea res ulteriorem adhuc diligentiam postulare videretur, id operis Cestriensis Episcopus in se suscepit, quod ut ipse in præfatione horum annalium faceret, non sine maximis molestiis consummavit, dum omnes temporis notas in Cypriani epistolis & libellis expressas excuteret, Imperatorum & Pontificum Romanorum annos observaret, & ut singula inter se & cum iis, quæ *Cornelius*, & *Pontius*, & *Dionysius*, *Alexandrinus* eodem tempore divulgaverunt, collata amice conspirare possent, sollicitus curaret.

Annalibus his Cyprianicis Vita Cypriani per *Pontium* ejus Diaconum descripta subjungitur, cum passione Cypriani, & Veterum quorundam Scriptorum egiis, & septem indicibus, quibus admonitio ad lectorem inserta legitur de notis Senecæ & Tironis, quas S. Cyprianus auctario satis grandi locupletasse fertur, dum vocabula Christianorum quibus necessaria adjiceret, quæ in Codice a *Grutero* edito affatim comparent.

Quod superest, Cl. Virum *Henricum Dodwellum*, ut observationes suas Cyprianicas, quarum edendarum spes nobis facta est, orbi literato communicare haud moretur, communi nomine rogamus, summopere gaudentes, tot præclaros Viros quasi agmine facto in id incumbere, ne in Cypriani cultu quicquam amplius desiderari possit.

MENSIS FEBRUARII A. M DC LXXXIII. 47
MELCHIORIS LEYDECKERI S. S. Th. Doct. &
Prof. de Oeconomia Trium Personarum in negotio sa-
lutis humanae libri VI, quibus uniuersa Reformatata fides ex cer-
tis principiis congruo nexu explicatur, demonstratur,
ac defenditur.

Trajecti ad Rhenum, 1682. in f^o.

POSTquam Theologia Christiana in Scholis per modum artis, serua-
to doctrinarum certo inter se invicem nexu, tradi coepta est, nulla
propemodum secta fuit, quae non placitis magistrorum suorum infi-
stens, peculiarem & scopo suo commodam elegerit methodum. Ac,
ut de aliis heictaceamus, nuper apud Reformatos Theologos in Belgio
Foederato celeberrimus *Melchior Leydeckerus*, seriem dogmatum Theo-
logiae suae, novo invento ordine, ex oeconomia gratiae Trium SS. Per-
sonarum in negotio salutis occupatarum ordinare instituit. Nam
operum gratiae salutarium dispensationem, distributionem, atque pa-
tesfactionem, prout terminantur ad SS. Trinitatis Personas distinctae,
oeconomiam, ex *Ephes. I. 10, Coloss. I. 25* sumto vocabulo, nominat.

Præmissa est opusculo erudita præfatio, qua Ecclesiam Christia-
nam per Iudaismum & Gentilismum potissimum oppugnatam & cor-
ruptam fuisse docet, omnem simul in fide Christiana errorem, istius SS.
mysterii impugnationem esse statuit. Libere vero in eadem pronun-
tiat, illorum methodum sibi non probari, qui hodie (Goceja-
nos haut dubie notat,) omnem Theologiam ad oeconomiam foederis
Dei reducant: partim quod illa non æque ac SS. Trinitatis
oeconomia, omnium fidei veritatum demonstrationem, tanquam
principium præstet; partim quod illa SS. Trinitatis oeconomiam
præsupponat; quippe in qua hæc manifestetur *πολυθεῶς καὶ πολυ-
θεόπως*, foederisque adeo sit promissio: *Ego sum DEUS iuni*, Justi-
ficator, Redemptor, Sanctificator. Quinimo nunquam foederis œco-
nomiam intelligi posse, nisi cognita prius SS. Trinitatis œconomia,
contendit. Inde porro τῶν ἐξ ἐναντίας errores de foedere & V. &
N. T. derivat, quod non, ut ipse fecit, a SS. Trinitatis œconomia coe-
pissent θεολογεῖν. Hoc enim si factum, visuros illos fuisse putat, Fi-
lium

lium Dei Expromissorem fuisse, non fidejussorem, & trinam Trium Personarum gratiam semper viguisse ad patrum V. T. ut sanctificationem & salutem, sic etiam plenariam justificationem. Quod cum Coeternis fuisset neglectum, Patri in V. T. negatam esse plenariam justificationem, uti Filio mediatorii muneris executionem ac expromissoriam (ut ipse loquitur) sponsonem, & Spiritui ἁγίουῦς testimonium cum conscientiarum tranquillatione.

Et hac de causa ipse ulterius hypothese suæ incumbens, per omnes Theologiæ Reformatæ articulos, sex libris comprehensos, demonstrare nititur, Trium Personarum in negotio salutis humanæ operationem, variis Scripturæ S. locutionibus expressam. Ubi recte quidem cum Orthodoxis tradit, articulum modo nominatum ita fundamentalem esse, ut ex eo omnis Dei salutaris notitia dependeat. Sed dum trinam operationum salutarium œconomiam per singulas fidei Christianæ partes explicare aggreditur, Calvinianorum hypothese de absoluto prædestinationis decreto, & qui inde fluunt alios errores, vel substernit, vel admiscet. Retenta igitur illa hypothese, cum *libro I* generalia exhibuisset, Patri in *libro II* attribuit operationes, quæ ad Judicis officium & beneficiorum salutarium procurationem & destinationem pertinent: *Filio in libro III* eodem modo, quæ impetratoriæ & mediatoriæ sunt operationes, adscribit: *Spiritui S. libro IV* quæ applicationem & speciatim sanctificationem spectant, sine qua non est cum Deo Sancto peccatoribus commercium. Itaque pergit docere, Patrem in V. T. mysteria gratiæ & promissionem Filii sub umbris dispensasse, atque œconomiam legalem instituisse, data lege, qua suam majestatem, ut Domini, Creatoris, & Judicis ostendit, additis ceremoniis, quæ postulatam & præstandam per Mediatorem peccati expiationem demonstrarent; non negata interim per promissum Messiam remissione, ἀφέσει, quæ & Sacramentis sit b osignata. At ἐν πληρώματι τῆς χάριτος (pergit) revelatum esse per incarnationem Filium. Qui quidem ut Propheta docuerit, obtulerit se in cruce ut Sacerdos; ac postquam παρέστη ἐαυτὸν ζῶντα ἐν πολλοῖς τεύχεσσι, triumphans Rex assumtus sit in gloriam. Exinde factam esse Spiritus S. conspicuam revelationem; & quidem per symbola sensibilia, quando is in Christi locum παρέκληθη succedit, consedit veluti ad Ecclesiæ gubernacula, eamque, ceu suum templum, abundantissime sua

sua replevit gratia ac donis, seu ordinariis seu extraordinariis, quæ describuntur. His ita expositis, *libro V* œconomiz SS. Trinitatis objectum, quod Ecclesia est, declarat. Tandem consummationem ejus plenissimam in fine seculorum futuram *libro ultimo* traditurus, quatuor Novissima, quæ Theologis dicuntur, hypothesi suæ convenienter, sed breviter explicat. Sub finem opusculi, specimen Oratoriz ecclesiasticæ, in gratiam S. Theologiae cultorum editurus, tres exercitationes practicas, de *cognitione peccati ex lege: paupertate spirituali ad Matth. V. 3. & ductu Spiritus S.* annexuit, addito etiam epilogo, quo de methodi concionandi auctoribus apud Reformatos celebrioribus agit.

L. ANNÆI SENE CÆ TRAGŒDIÆ
cum notis Johannis Frederici Gronovii, auctis ex
chirographo ejus; & variis aliorum.

Amstelodami, 1682, in 8.

Qui primi formis exprimendos Scriptores veteres dederunt, nequaquam ex probatissimo quemque exemplari semper petierunt: interdum etiam in corrigendis, quæ non assequebantur, & propterea mendosa putabant, nimium sibi permiserunt: qui deinceps renovatis identidem editionibus inchoatum a prioribus munus perficere conati sunt, in non paucis offenderunt ipsi, & aliquid rectius inveniendi occasionem præbuere sequentibus. Atque hi præclare omnino agere censendi sunt, dum in Veterum monumentis id præstant, ut veram ac genuinam cuique Auctori lectionem restitaturi, librariorum errores fraudesve detegant; verba omissa vel disjecta suo loco reponant; repetita aut spuria, quæ interdum in ipsum recepta sunt textum, explanationis saltem aut memoriæ causa ad marginem olim a studiosis allita, ejiciant; ignoratione alicujus ritus, moris, casus, fabulæ, votisque rarioris obscura loca illustrent; sincerumque adeo & pristinum in habitum compositum Scriptorem quemlibet orbi exhibeant. In hoc studiorum genere eximiam nostris temporibus navavit operam doctrinæ copia, ingenii acumine, indagandi felicitate præstantissimus vir *Johannes Fredericus Gronovius*. Qui postquam pluribus Græcis æque ac Latinis

Latinis Scriptoribus, Mſcorum Codicum ope & ingenii ſolertia, utriſſimis emendationibus lucem attuliſſet, verasque e variis lectionibus conſtituiſſet: SENECAE etiam Tragediis eandem operam praſtitit, plurimasque in his corruptas lectiones eiecit, veris in eorum locum re-poſitis; cum primis membranaceo Codice Florentino adjuſtus: quem ſpectatiſſimæ manus ac fidei cum in Magni Heruriz Ducis bibliotheca agens deprehendiſſet, potiſſimum ſequendum putavit, utpote antiquiſſimum, integerrimum, & γνησίον τῶ πρῶτος κωδίκιον. Ex hoc igitur multa loca depravata emendavit, correctæ ab aliis vel aſſenſu ejus confirmavit, vel diſſenſu diſpunxit, integros verſus loco ſuo motos reſtituit, dumq; *Oſtavianam* iſto codice abeſſe videret, eam Senecæ non eſſe, prorfus confirmatus eſt. Idem ſtudium, conferendi iſtum codicem cum editis Senecæ tragediis, quum poſtea Nicolaus Heiniſius Florentiæ degens ſuſcepſiſſet, varietatesque, quibus ab aliis membranaceum iſthoc exemplar abiret, enotaviſſet; ex ipſius excerptis ſua ſupplevit Gronovius, & anno 1661 Senecam ſibi redditum edidit, Sereniſſimoque Electori Palatino dicavit. Cujus editionis exemplaribus haud ita multo poſt diſtractis, novam eamque auctiorem moliebatur, & jam recensere Scriptorem hunc coepit: ſed vix abſoluto Thyeſte ſuperveniens mors anno 1671 huic operi eum ſubtraxit, & in decem uſque annos iteratam editionem diſtulit. Quam aggreſſus *Jacobus Gronovius* eruditionis paternæ hæres, & quæ parata erant, & quæ alia hic illic occurrebant adſcripta, e quibus conſilium parentis intelligeret, congeſſit, ac ſuperiori anno in publicum emiſit. *Variorum*, quæ adjectæ ſunt Gronovianis, notas ſe auctore neutiquam acceſſiſſe, in Præfatiuncula indicat, ac correctione indigere monet: quas tamen ob leves quosdam navos rejiciendas non exiſtimamus, cum multa utilia ad graviffimum Scriptorem rectius intelligendum afferant. Eſt mirandum utique eſt, *Farnabium* in lectione clafſicorum Auctorum, e quibus non paucos notis ipſe ſuis illuſtravit, diligentiffime verſatum hallucinari adeo potuiſſe, ut in *Hercule Oetao* v. 1193, 1194, verba hæc: *aut centum anguibz vallaſus hydrantabe paviffem mea*; per paraphraſin ſic redderet: *aut circumdatus fecunda capitiſbz hydra mortem extimuiſſem, ſanguine meo ab hydra veneno in tabem verſo*; perſuaſus nempe, *paviſſem* hoc loco a *paveo* eſſe, quod a *paſco* deducendum vel tyro videt.

MENSIS FEBRUARII A. M DC LXXXIII. 51
LES DIVERSES ESPECES DE NOBLESSE,

Et les manières d'en dresser les preuves: par R. P.

Meneſtrier de la Compagnie de Jeſus,

id est:

De diverſis Nobilitatis generibus, eamque probandi
modis: auctore R. P. Claudio Franciſco Meneſtrerio
e S. J E S U.

Parifiis, 1681. in 12.

AD ſcientiam, quam vocant Heraldicam, ſive ut Galli loquuntur
Adu blaſon, de qua Auctor antehac commentarios ſcripſit, neceſſa-
riam idem exiſtimat noſtitiã diverſorum Nobilitatis generum ac titu-
lorum: rationis item, qua ea probetur demonſtreturve, cognitionem.
Hanc tradere doctiſſimus Jeſuita libello hoc, duodecim qui capitibus
abſolvitur, allaboravit. Capite I. diſtinctionem hominum in liberos
& ſervos inde uſque a Noachi temporibus deducit: diſcrimen autem li-
berorum ſive ingenuorum univerſali gentium mori tribuit; quo factum,
ut alii aliis dignitate & prærogativa quadam præferrentur, ſive quod
Sacerdotes eſſent divino cultui vacantes, ſive *milites* tuendæ patriæ in-
tenti, ſive *aulicis* miniſteriis occupati. Cum autem nobilitas a *noſcendo*
nomen acceperit, non mirum eſſe, quod primis ſtatim temporibus ſigna
quædam uſurpata fuerint, quibus Nobilitatis prærogativa innoteſceret,
eaque gaudentes a vulgo ſecernerentur. Eo pertinere ait, inſignia cly-
peorum & galearum, quorum antiquiſſimus uſus; quorum etiam jus &
uſum probare oportuit eos, qui aſulas Principum ſectari, inque ſolemni-
bus feſtivitãtibus ſuas cuperent eſſe partes, Eroiffardo, Olivario de
Marta, Monſtreletio, & aliis veteribus Gallis Romanorum, quos vo-
cant, ſive fabularum heroicarum ſcriptoribus *Paladius* dicti, id eſt,
Palatini. Cum vero non unã eſſet nobilitatis ſpecies, diſquiri cœ-
ptum, quali quiſque gauderet: nec promiſcue ad haſtiludia & hujus-
modi equeſtres ludos omnes eſſe admiſſos, qui nobiles cenſeri vel-
lent. Nam quum inter plebejos eſſent, qui magiſtratus gererent, aut
amplas facultates, poſſeſſiones, & fundos adepti mercatura & opifi-
ciis

cis abstinere, indeque a Principibus aliquam nobilitatis speciem, quæ *patritia* & *urbana* nominaretur, impetrassent: ab aliis potissimum distingui voluisse militaris nobilitatis viros, vocarique *Gentiles* corpisse, sive *Gentiles homines*, *Gentil buonomi*, qui gentis sive familie splendorem demonstrarent, qui arces sive castella possiderent, aut possessas a majoribus probare possent. Confirmat hoc antiquis & recentibus exemplis, & vocabula atque glossemata, quibus militaris hæc nobilitas indicatur, explicat: qualia sunt *hidalgos*, *escuyer*, *damoiseau*, *valet*, *chevalier*, *scutarius*, *armiger*, *domicellus*, *junker*, *freyherr* &c.

Capite II originem probanda Nobilitatis in adipiscendis Ecclesiasticis dignitatibus exponit. Nam etsi ad Christianam religionem omnia hominum genera, etiam servi, reciperentur; hos tamen, & ut liberos, ab Ordinibus sacris Canones arcuisse, & Decretis conciliorum Nationalium Gallicanorum & Germanicorum probat. Factum inde putat, quod nobiliores tantum & opulentiores ad Ecclesiasticas dignitates aspirare potuerint, & in monasteria recepti sint, cum plebeji paupertate a studiis repellerentur. Expresse postea cautum, præsertim in Germania, ut excluderentur plebeji: quod indecorum existimarent, si in Conventibus publicis Prælati Ecclesiastici admitterentur, qui ignobili loco essent nati; accedente præsertim potestate & Jurisdictione in ditiones & urbes, quas ecclesiasticus ordo Nobilium instar sibi acquisiverat. Duplicuisse quidem istum rigorem Pontificibus, quod probat ex eorum Decretis in gratiam plebejorum factis; Imperatores autem Germanicos Nobilitati esse patrocinatos, imo id studuisse, ut filii, fratres, agnatique sui in capitula reciperentur, unde mos manaverit, ut etiamnum Archiepiscopi Electores *Nepotum* titulo a Cæsare insigniantur. Ortis dein inter Imperatores, Fridericum Barbarossam cum primis ejusque successores, & Pontifices dissidiis, ac distractis in Gibellinam & Guelpham factionem animis, Nobilitatem fere ab Imperatorum partibus stetit, plebem Pontificibus adhæsisse: quorum ope ad Ecclesiasticas dignitates plebeji ascenderint, & in monasteria recepti fuerint.

Capite III diversam probanda Nobilitatis civilis rationem Gallorum a Germanis, ex Tacito & Cæsare affert. Germanos enim Principes sive proceres, qui omnes ex equestri nobilitate erant, assumpsisse sibi comites ex plebe, ut illi jura redderent & patriciorum partes agerent;

at in

at in Gallia plebem servorum loco habitam fuisse. Ibidem tamen postea invasisse, ut *Seniores* (ita enim olim Nobiles, qui hodie *Seigneurs*, vocabantur) principum loco essent, minores, id est, plebeji, in consilium adhiberentur. Idque etiamnum in Gallia Aquitanica, *Languedoc* dicta, ubi conventus Ordinum sub Rege habentur, servari quodammodo asserit: in aliis quoque Galliae provinciis munia quaedam soli Nobilitati conferri, exclusis plebejis, multis exemplis demonstrat. In Germaniae quibusdam provinciis, Franconia, Suevia, Bavaria, ab Equestribus Societatibus, praesertim hastiludiis, Nobilitatem patriam exclusam esse: idemque pluribus in locis circa receptiones ad praebendas Capitulum Cathedralium servari docet. In Italia eo ventum esse, ut Nobiles a dignitatibus urbanis plane excludantur, aut ad eas cum plebe dividendas adigantur, per exempla deducit; & quomodo sodalitia plebeja in civitatibus constituta, certis quoque insignibus & vexillis distincta fuerint, enarrat, in quae equestres familiae referri maluerint, quam muneribus publicis carere. In Germaniae quibusdam locis, veluti Augustae & Noribergae, patritias familias solas in Senatum admitti, observat.

Capite II de receptis modis, quibus Nobilitas probetur, agit: sive per testimonium Principis, ut aliquando a Pontificibus & Regibus factum; sive per Nobiles alios duos, quatuorve, interdum etiam septem, qui juramento interposito, vel editis scriptis, generis claritatem attestentur. Tutissimam vero probationem per Instrumenta fieri; de quibus multa annotat, ut & de monumentis aliis sepulchrorum, antiquis item picturis in parietibus fenestrisque templorum, in quibus Equites cum scutis, galeis, sagis, alioque vestitu & ornatu, quo soli Nobiles utebantur, intueri, indeque generis claritatem cognoscere liceat. In Italia argumentum nobilitatis etiam peti a turribus, quas aedibus in urbe suis jungere non nisi Nobilibus fas fuit. In Hispania & Lusitania libros publicos extare, quibus nomina & natales nobilium inscribantur, & qui plenam faciant fidem. In Germania plurimum tribui libris hastiludiorum, sive torneamentorum: certiores autem probationem haberi ex receptione ad Capitula. Refert etiam exempla testimonii quod Heraldus, sive reges, uti vocabantur, insignium (*Roy des armes*) dederint; inter quae notabile est, quod datum fuit Petro Baroni de Brandenburg Belgae, quem Carolus V Imp. in ipso praelio ad Albi cum

Johanne Friderico Electore Saxoniz commisso, anno 1547 Equitum creavit.

Capite V, (cujus numerus & rubrica errore typographi p. 169 deest) formulas quasdam attestationum de Nobilitate in Gallia, annis 1534, 1537, & 1556 conscriptas profert.

Capite VI (pro quo *quintum* falso numeratur pag. 187, ut ex adjecto indice sub finem libri patet) de diversis Nobilitatis speciebus agit, quarum tres constituit: *magnam, militarem, civilem*. Ad *magnam* Principes refert, & illustribus ex familiis ortos, ac Principibus sanguine junctos, aut magnis dignitatibus & titulis claros. Excelsæ nobilitatis hujus argumentum esse ait, si ea gaudentes recipiantur in ordines Equitum regios & illustres, v. g. Sancti Spiritus, Aurei velleris, Periscelidis, Elephanti, Annunciationis. Equitum auratorum decus illustre olim, hodie obsoletum, eviluisse notat. Quod autem de ordinibus Equitum Melitenium & Teutonicorum addit, quasi eorum dignitas olim majori Nobilitati competierit, ita verum est, ut qui ad summam horum Ordinum præfecturam sive magisterium perveniunt, principali dignitate gaudere censeantur; ad ipsos autem Ordines adipiscendos Equestre genus sufficiat. Alteram Nobilitatis speciem, quam *militarem* vocat, ais constare ait, qui equestria stipendia Principibus a longo usque tempore præstare tenentur, & in Gallia Gentils-hommes vocantur. Horum signa esse scuta, vexilla, galeas, trabecas, & alia: hos in conventibus provinciarum statim post Ecclesiarum prælatos, ante Civitates collocari, inque hastiludiis, Capitulis & officiis quibusdam solos admitti. Contineri has prærogativas in Diplomatis, præsertim Cæsarium, quæ interdum hac clausula concedantur nonnullis, ut eodem jure censeantur, quo illi, qui quatuor generationum Nobilitatem demonstrare possunt. Exemplum hujusmodi diplomatis affert a Carolo Quinto Imperatore Georgio Sabino, eruditione clarissimo viro & insigni Poëta, anno 1541 concessi. Dubitat tamen, an in Capitula hunc in modum nobilitati recipiantur. Probationes vero Nobilitatis post annum demum a millesimo trecentesimo exigi cœpisse existimat, quod ante istud tempus nulla, nisi sola militaris, extiterit, qua gaudentes ex feudalibus bonis, a solis militibus possessis, noti satis fuerint; sed postquam civicus ordo ad Nobilitatē adspirare cœpit, distinctiones & vetustæ Nobilitatis probationes exortas esse, præsertim in admissionibus ad Capitula.

Hoc

Hoc loco digreditur ad Episcopos Gallia, qui nobiles creant, vasallosque nobiles habent, & eorum ministerio utuntur ad pompam, quoties Episcopatum solenniter adeunt, quod pluribus exemplis confirmat. Addit multa de dignitatibus & officiis, quae non personis tantum, sed & familiae nobilitatem tribuant, atque ita de tertio Nobilitatis genere, nempe *civili*, & quomodo in Gallia id obtrineatur, docet, ejusque exempla affert. Fatetur tamen, hanc olim ignotam fuisse, neque ab his, qui civilia munera gererent, affectatam, aut ad liberos propagatam: videri potius ab initio eatenus tantum inventam esse aut valuisse, ut a tributis immunes faceret.

Capite VII persequitur tractationem de nobilibus militaris & antiqui generis: formalem eorum rationem in feudis militaribus positam asserens, quae majores eorum possederint, omni alio plebejæ vitæ genere abstinentes. Exponit hoc loco locum Ciceronis de *Gentilibus* in *Topicis* ad Trepat. & notat ex Spelmanno, nomina & insignia nobilium familiarum circa annum Christi millesimum coepisse, & esse adhuc aliquos in Hibernia, qui insignibus careant: in Suecica etiam pluribus familiis nobilibus deesse cognomina, & patris nomen filio referri, Graecorum more. In Hispania cognomina ex auctoribus gentis orta fuisse refert, vel ab arcibus, quas possederint, vel a munitis locis, in quorum expugnatione strenuam operam praestiterint, vel ab urbibus oppidisve, in quibus diu habitaverint: praecipuos autem esse, quos *Hidalgos de Solaro conocido*, Nobiles terræ cognitæ sive celebris vocant. Interferit quaedam de Venetis, Florentinis, & Neapolitanis familiis. De Germanis quae affert, non usque adeo certa sunt: neque verum, omnia Franconica Nobilitatis insignia in arce Herbipolensi, quod narrat, depicta esse: cum tantum earum familiarum ibi conspiciantur, quae feuda ab Episcopatu illo, sive Ducatu Franconiae tenent: & plurimae aliae, non minus nobiles, ab aliis Franconiae Principibus & Dynastis, qui ad Franconiae Ducatum non pertinent, feuda habeant; diversa enim est Franconia, sive circulus Franconiae, a Ducatu Franconiae.

Capite VIII de Nobilitate Gallica, tam veteri quam nova, speciatim agit, & per singulas provincias familiarum quarundam refert nomina, quae exserperè nil attinet. Cum primis autem memorabile est, quod hic narrat: Reges Galliae necessitate temporum adductos, civibus *Parisiensibus* indulgisse, ut feuda Franca, id est nobilia seu eque-

stria,

stria, sibi compararent, & pro lubitu Equitum titulum assumerent; præcipuas tamen Parisinas familias non facile ex hoc indulto beneficio, verum ex dignitatibus & muneribus potius collegiorum, seu tribunalium & curiarum, quæ in urbe sunt, nobilitatem suam allegare. Ex Italia complures illustres familias propter crebra commercia, & occasione nuptiarum Catharinæ Medicæ cum Henrico Secundo, in Galliam pervenisse, v. g. Gondios, Fliscos, Grimaldos, Spifamas, Trivultios &c. In *Neustria* sive *Normandia*, propter Gallorum & Anglorum bella, familias veteres plurimas interiisse: unde factum sit, ut Ludovicus XI plusquam octingentos prædiorum equestrium possessores nobilitarit. In *Campania* bellorum injuria vetustam Nobilitatem maxima ex parte jam Caroli Calvi temporibus extinctam fuisse: statutis igitur quorundam locorum, veluti *Tricassium* civitate, *Catalauni*, & alibi, cautum, ut Nobiles haberentur, qui nobili materno saltem genere essent nati. Postea cum provincia hæc ob nundinas celebres ditesceret, in eam non paucas familias ex aliis provinciis concessisse, aut in majoribus civitatibus emeruisse. *Picardia* Nobilitatem incrementa sumfisse ex Gallorum cum Anglis & Belgis bellis, interiisse tamen præcipuas familias, quarum tituli ad alios fuerint delati. At illas regiones, quæ Principes suos supremos olim habuerunt, v. g. *Bituricensem*, *Delphinatum*, *Burgundiam* utramque, magnum Nobilitatis numerum & splendorem conservasse. Quasdam etiam familias in urbibus extitisse, quarum Senatoribus dignitas Nobilitatis a Regibus per diplomata fuit concessa: quod in primis Lugduni factum, quam in urbem ob mercaturæ præsertim commoda splendidæ ex Italia familiæ confluerint. In *Delphinatu* olim quatuor Barones in Conventu Ordinum reliquæ Nobilitati prælatos, in sedilibus confedisse, cæteris omnibus circumstantibus. Multas vero familias nobilitatem suam functionibus debere, quas majores in tribunali sive parlamento regio Viennensi gesserint: quod tamen Constitutionibus regii postea restrictum est. In *Arvernibus* & *Lemovicibus* vicinisque regionibus, ubi nulla parlamenta aut alia ejusmodi collegia habentur, veterem Nobilitatem magis quam in aliis locis conservatam fuisse, neque alibi clarioribus titulis eam probari posse: esse etiam in regionibus illis montanis, a bellorum tumultibus remotis, egregia prædia; quasdam vero familias originem suam Pontificibus debere, qui Avenione sederint, vel Cardinalibus ex infima plebe interdum electis. In provin-

provincia *Narbonensi*, & urbibus *Massiliae*, *Arelati* & *Avenionis*, ingentem esse veteris & novae Nobilitatis mixturam, multasque familias ex Italia & Hispania Comitum tempore eo confluisse. In *Septimania*, vulgo *Languedoc*, tempore haereticis & belli Albigenis, veteres familias fere intercidisse, surrogatis novis, ex urbium incolis, praecipue ex *Tolosanis*. In *Aquitanis*, ab Anglis olim possessa, urbem *Burdigalensem* privilegiis immunitatum tam large fuisse ornatam, ut plurimi ex illustribus & nobilibus familiis in civium numerum recipi affectaverint, idque etiam in aliis civitatibus obtinuisse, ut lege fuerit corrigendum. Ad hanc provinciam referuntur tractus *Agennensis*, *Condomensis*, *Armeniacus*, & alii, illustribus olim & nunc repleti familiis. Idem refert de regione *Foxensi*, *Bearnensi*, & partibus *Navarrae* ac *Biscajae*: in qua postrema omnes incolas nobilitatem praetendere ait, quod soli Christianam religionem servassent, cum totam Hispaniam Mauri Mahometica superstitione inficerent. Recenset deinde praecipuas *Pisaviensium* & *Andegavensium* atque *Turonensium* familias. De *Britannia* autem *Arenorica* notat, splendorem familiarum situ locorum a commerciis cum aliis remoto, tum maxime jure primogeniturae fuisse conservatum, veterita divisione inter fratres, & assignata junioribus, quos *juvencurs* vocant, modica ad alimentum portione, quam *paragium* nominant, quamque junior a seniore in feudum accipit: neque tamen ad juramentum homagii tenetur, neque jurisdictioni primogeniti subiectus est; & ab hoc ita honoratur, ut dextrae ejus, si in domum senioris venerit, affideat. In *Burgundia* denique utraque illustrem & frequentem Nobilitatem reperiri scribit.

Capite IX agit de Nobilitate *Allobrogum* sive *Sabaudia*, ejusque districtuum, e quibus multas numerat familias. Conservatam harum nobilitatem per collegia supremae Curiae & Camerae Camberitanae, in quam soli nobiles admittuntur, asserit. *Geneva* etiam, cum *Sabaudia* subesset, Praefectos sive Capitaneos Principum nomine constitutos fuisse ex sola Nobilitate docet, eorumque nomina ab anno 1223 ad annum usque 1519 recenset: in Capitulum item Genevense, quod nunc *Anecii* sedem habet, solos Nobiles recipi affirmat. Nobilitatis majoris indicium esse Ordinem Annunciationis, cujus catalogum *Capreus* ediderit. *Bressensem* & *Bugiensensem* tractus, a *Sabaudia* avulsos & *Burgundiae* annexos, multa ait Nobilitate infideri, cujus fa-

milias, monasteria item solis Nobilibus patentia recenset. Addit quendam de tractu *Vablansis*, sive *pays de Vaud*, cujus partem Bernates Helvetii occuparunt; sed plura de Nobilitate *Pedemontana* affert, quæ Augustæ Taurinorum, Vercellis, Comi, Astæ, Clerii, Niçæ, Salutiz, Susæ, Fossani, Cerasi, aliisque in oppidis frequens habitat, quam Franciscus Augustinus della Chiezza Salutienfis Episcopus libro integro descripserit. Claudit hoc caput recitatione publicationis sententiæ contra Bernates, per facialem Imperatoris anno 1544 dictæ, qua isti jubentur restituere Duci Sabaudiz regionem Valdensẽ & alia; quod se facturos receperunt, modo Dux solveret quæ ipsis debet stipendia.

Capite X recenset Nobilitatem *Lotharingicam*, quam in sex Marchionatus & duodecim Comitatus divisam esse scribit. Inter antiquas Nobilitatis hujus prerogativas refert jurisdictionem in subditos exercendam cum Paribus, quos ex subvassallis suis constituebant; hoc jus *paragii* sive *de parag* vocatum, olim in civitatibus etiam locum habuisse, adductis exemplis Metensium, Montensium in Hannonia, & Valencenarum ostendit. Sed Carolum Lotharingiz Ducem, non ita pridem defunctum, Nobilibus jurisdictionem ademisse commemorat, postquam pace Pyrenæa in ditionem rediisset. Belgium fecundum nobilibus fuisse a multis seculis, occasione bellorum inter Gallos & Belgii sive Burgundiz Principes gestorum: Leodiensem vero regionem, olim Nobilibus abundantem, paucos hodie habere Nobiles ait, mercatoribus aliisque Leodii incolis opulentioribus plurima prædia possidentibus. Officium Advocatorum, qui jus tuendi Ecclesiis & monasteria, indeque certos redditus vel feuda ab Ecclesiis recognoscenda habuerint, valde honoratum fuisse sub nomine *Vornet*, quod Germanico *Volgt* vel *Boyt* respondet, ex *Advocati* voce corrupto, ex Jac. Homricurtio tradit. Recenset etiam *Luxemburgensem* & *Limburgensem* Nobilitatem ad exiguum numerum redactam, dein *Brabantiam* & *Namurcensem* enarrat, in quibus & ipsis antiquæ familiæ pleraque extinctæ sint; addit *Geldrica* Nobilitatis catalogum, & laudat Jo. Bapt. Christinei tractatum *de Jurisprudentiâ heroica*, sive de Jure Belgarum circa Nobilitatem & insignia. Quamvis vero olim in illis provinciis soli Equites ad Præfecturas & judiciaria Collegia admissi fuerint, creatos tamen postmodum esse a Principibus ad aliarum regionum exemplum Nobiles ex civico ordine: &

nunc

nunc qui munera in supremis Curii exercent, per ea ipsa nobilitari tradit, sed cum aliqua restrictione, qualis anno 1631 facta est.

Capite XI ad modum probandæ Nobilitatis demùm accedit, qui in Gallia, Burgundia, & Lotharingia observatur, dilata de *externa* tractatione.

Caput XII De *Inquisitione nobilium* inscribitur, in quo refertur, quomodo cum seculo undecimo & duodecimo illustres & equestres viri ad bella ultramarina sive sacra a Pontificibus inducti, prædia & feuda sua ob sumptus incolis urbium & oppidorum vendidissent, Reges, quia ab emtoribus & possessoribus ejusmodi militaria servitia recipere non possent, illorum loco prædiis onera imposuerint. Ortum inde discrimen feudorum francorum, sive immunium, & non immunium: probandamque fuisse Nobilitatem antiquam ab iis, qui immunos esse ab impositionibus illis cuperent, quarum aliquot exempla ab anno 1316 usque 1617 adducit.

Hæc non piguit ex libro hoc exigue quidem molis, sed multa complectente, paulo fufius excerpere, quia non ubique obvia sunt, & antiquitates illarum gentium referunt, quæ cum Majoribus nostris vel communes origines, vel consuetudines non multum discrepantes habuerunt: ut adeo Auctoris hujus studium lucem haud exiguam Historiæ Germanicæ afferre possit.

BREVIARIUM THEOLOGICUM, SEU
Controversiarum præcipuarum, inter Theologos Augustanæ Confessionem invariata professos, post publicatum Librum CONCORDIÆ non sine periculo aliquando schismatis agitarum, THEOLOGICA
CONSIDERATIO, edita auctore AUGUSTO VARENIO D. Sereniss. Ducum Megapolit. Consistorii Provincialis Directore, Facult. Theolog. & totius
Academia Seniore.

Rostochii, 1682, in 4.

H 2

In-

Inter Ecclesiarum Doctores, jam inde ab incunabulis ejus, non leves sæpe
 diffensiones ac schismata vixisse, dum quisque quam sententiam a ni-
 mo complexus est, mordicus tenere, alienas morosius & arroganter
 refellere studuit, nemo in Historia Ecclesiastica tam hospes est, qui igno-
 ret. Ac utinam hic fidem solum facerent jactæ seu hæresium seu schi-
 smatum faces in causis Victoris Romani, Adamantii, Novati, Donati,
 Arii, Nestorii, Eutychis, Theodori Mopsuesteni, Fullonis Antiocheni,
 Severi, Themistii, Hormisdæ, Sergii & Cyri, Felicis & Elipandi, aut
 Byzantinorum cum Romanis, vel Latinorum inter sese, aut quicquid
 uspiam discordiarum Ecclesiam Christianam præcis temporibus affli-
 xit! nec istud incendium bellorum plusquam civilium, quibus damnis
 mutuis certatur, nostras etiam, quæ post reformationem B. Lutheri, ab
 Augustana Confessione nomen adeptæ sunt, corripuisset Ecclesias.
 Quantum enim damni à Filiis intra sinum suum educatis istæ perpessæ
 fuerint superiori seculo, & ipsa Synergistarum, Majoristarum, Interi-
 mistarum, Flacianorum, Osiandri, Huberi, Islebii aliorumque in fanat-
 icas partes abeuntium ostendunt nomina, & plenius explicat ipsa *Con-*
cordia inter Theologos illorum temporum sancitæ *Formula*: etsi & hæc
 in signum contradictionis posita, non minus Filios matris unius inter se
 digladiantes, & mutuis sese vulneribus ingenti Ecclesiarum malo confici-
 entes, experta fuerit. Verum de his superiorum temporum dissensio-
 nibus Auctori nostro, celebratissimi nominis & maximorum meritum
 Theologo, in præsentis Libri aut nihil aut parum est negotii, qui saltem
 instituit *domesticas illas Controversias, quæ nostro imprimis seculo, post un-*
dique receptum Concordia Librum, ejusdem Confessionis Augustanæ Docto-
res, & sollicitos habuerunt, & nunc placide salvaque Ecclesiarum pace, nunc
majori contentione nec sine periculo schismatis agitata, variè aliquando di-
viserunt, succincta collatione & examine repræsentare, & πάλιν ἰσο-
μίας συνοψίω σωματόμοιεν. Intempestivum equidem videri poterat
 hoc argumentum, postquam Augustanæ Confessionis Doctoribus sectas
 & discordiam domesticam sæpius objiciunt *de hæresibus*. Sed cum
 & hi sæpi bellorum domi habeant, Pontifices puta in cathedra toties sibi
 contradicentes; contradictorios Conciliorum Canones; Doctores
 scriptoresve publicos, imò integros Ordines in præcipuis fidei articulis
 & in ipsa summa rei Christianæ dissidentes, & se mutuis armis, assidente
 ac imparè se liti dirimendæ ostendente summo Pontifice, conscien-

tesideo nec ipsi de aliorum discordia magnopere triumphare poterunt, nec Auctor, pro eruditione sua, & quam longo rerum usu comparavit, prudentia Theologica summa, sibi negligendum esse duxit, si quid Iliacos intra muros peccetur. Quanto enim pretiosior & auro contra carior, quanto res delicatior vera Religio & fides catholica est, adeo ut nisi tota suscipiatur, tota repellatur, nec ulla veri cum falso mixturas aut conciliationes admittat, quanto etiam nunc ingeniosioribus insidiosa Caecidamone impetitur, & vel cautis sæpe nec opinantibus, multo magis dormitantibus eripitur, interque tota discrimina difficilius teneatur; tanto magis pro illa sincera illibataque retinenda cordatis Theologis vigilandum, & velut pro aris ac focus dimicandum erat. Id animo secum reputans *ἑσπερολογικῆς Ἐπερίτης* *Varianus*, non saltem in asserendo vero Theologico, sed & falso destruendo hic parem adhibuit solertiam, omnia secundum Scripturæ regulam dirimens, ac *ἑσπερολογικῆς Ἐπερίτης* *ἑσπερολογικῆς Ἐπερίτης* *ἑσπερολογικῆς Ἐπερίτης* in Libris Symbolicis Ecclesiæ suæ comprehensam. Deinde cum regna veritatis cælestis, etiam contra maledicentissimos adversarios, citra invectivas asperiores personales, inculpato moderamine, ac prudenti caritatis temperamento defendi, imo latius extendi possent; idem Noster omnibus, quoque conviciis & mordentibus verbis, velut manifestis operibus carnis, semper & ubique abstinuit, inque revincenda refellendaque heterodoxia magis de illorum, contra quos tecto ut plurimum nomine calamus strinxit, emendatione, quam subversione sollicitus fuit, ut errorum quidem regna & Diaboli *μεθοδεία* in iis destruantur, homines tamen non perdantur, sed, si velint, sanentur, vel emendentur; totusque adeo elenchus citra rixas zeli veritatis pallio velatas ad medicinam valeat, non ad hominis in doctrina exorbitantis interitum; vel extremum supplicium, etsi quotquot illam pertinaciter respuunt, hule tandem reserventur. Ipsam vero dogmatum *σωματοποιήσιν* sic adornavit subactissimi iudicii Auctor, ut ea omnia, de quibus nunc leniore sententiarum collatione, nunc majore contentione ac declinationis periculo ad castra adversa, inter A. C. Theologos hucusque certatum fuit, juxta seriem Articulorum, in summam vel breviarium quoddam redigeret; (cum antea singula minutius, per integros XV. annos, Collationibus Academicis XXIV in Academia Rostochiensis publice habitis ac seorsum excusis excussisset) factis hinc inde necessariis digressionibus, quæ modo sententiam adversariorum & ejus a vera doctrina

Strina dissonantiam, modo certamina superiori seculo jam sepulta & ex Ecclesiis sublata, sed nostra aetate renovata aut interpolata, plenius exhiberet. Qualis est imprimis in fine subjuncta *peculiaris Dissertatio* de satisfactionis & meriti Jesu Christi universalis sufficientia, efficacia, & circa hanc Reformatorum modernorum sententia moderatiore. Articulorum vero & materiarum singularum hic pertractatarum Catalogus sub calcem libri attexitur locupletissimus, quem jam exscribere superfedemus, Auctori celeberrimo immortales gratias pro utilissimo hoc labore a Theologorum filiis & omni posteritate decernentes.

Historisches Spruch-Buch/ darinnen 100 vornehmste Sprüche aus Gottes Wort Alten und Neuen Testaments mit Historien illustriret, durch Johann Meelsführern / antezo mit den andern 100 vermehret durch M.

*Jacob Thomafen der Philof. Fac. zu Leipzig
Seniorem und Prof. Publ.*

seu

Sylloge C dictorum illustrium V. & N. T. historiis memorabilibus illustratorum a Jo. Meelsführero; cui totidem adjecit ac simili modo illustravit M. Jac. Thomafius Fac. Philosoph. Lips. Senior & Prof. Publ.

Lipsiæ, 1688. in 4.

SI fidelissimum precipiendi genus est, exemplis doceri, iisque ad rationem vitæ erudiri; operam illos ludete dici nequit, qui aut in morum doctrina, aut in sacrarum etiam literarum expositione, sententias illustres exemplis statim ex historia petitis illustrant. Nam ut aures hominum novitate rerumque singularium narratione maxime letantur, ita sententiæ & vitæ regulæ ejusmodi exemplis confirmatæ, memoriæ imprimuntur facilius & retinentur fidatius. Hanc ob causam vir olim pie doctus *Johannes Meelsführerus, Pastor & Ecclesiæ Owohacensis, rûcæ aijtois*, centum dicta illustriora ex S. codice V. & N. T. collegit; quæ, ut lectori Christiano redderentur magis familiaria, adpersus variis historiis, exemplis & monicis condire quasi voluit. Piam laudati viri industriam

dustriam ac institutum utile imitari placuit nostro *Jacobo Thomasio*, viro ob merita in rem literariam celeberrimo. Nam etiam per muneri sui rationem aliis studiis occupabatur; tamen ubi per horas subcessivas, ad jucundissimum laboris levamentum, historias confugeret, aut pietati excitanda S. Literas evolveret, sententias inde insignes cum exemplis annotavit, quæ ab ipso vel ulterius declarantur, vel illustrantur, vel collatis diversorum testimoniis comprobantur; utili sane ad pietatis studium promovendum labore. Cui libro Auctor doctissimus tres indices subjici curavit, quorum unus, ut pericopis Evangelicis ac epistolicis in Ecclesia receptis illa dicta vel exempla applicari queant, ostendit: id quod in gratiam eorum, qui populum Dei publice informant, monendum erat.

DE MOTU ANIMALIUM J. A. BORELLI

Opus posthumum. Pars II.

Romæ, 1681. in 4.

Cum Adis superioris mensis totum partem secundam Operis hujus tenorem, propter rerum summam ubertatem, inserere non liceret, quæ illius restant, presentibus exhibere volumus. Cap. 7. ad Motus mixtos progreditur Auctor, & inter hos primo de Respiratione agit, cujus causas motivas non pulmones statuit, sed diaphragma & musculos intercostales thoracem extendentes, hinc aeri, pondere & elasticitate connata tracheam irruenti, spatium parantes, ita tamen ut costæ, emittente hoc motu musculorum tractorio, resiliant & thoracem constringant, sicque, clausa simul epiglottide, aerem ad penitiores pulmonum cavernulas urgeant. Dum autem rima laryngis aperiatur, & adhuc ab actione sua quiescant muscoli dicti, relaxeturque simul diaphragma, aerem sponte & absque illius musculi conatu recedere, vi sua elastica locum, in quo expandi possit, sibi querentem, i. e. liberam contingere expirationem; in vehementioribus vero expirationibus, v. g. tussis, vociferatione &c. musculos abdominis constrictos hujus viscerum cum diaphragmate sursum impellere, hinc aerem excludere, simul costas ab expansione sua libere resiliantibus; nunquam tamen omnem aerem a pulmonibus ejici, sed ejus non exiguam molem in horum subulis remanere.

Sicut

Sicut autem natura ex unica actione & eodem instrumento plura commoda non raro acquirit, ita Respirationem quoque plures animali utilitates præstare docet, inter quas sine dubio potissima & præsentanea magis sit vitæ conservatio & perennatio: quæ neutiquam a refrigerio & ventilatione flammæ atque caloris cordis, nec a sequestratione fuliginum ab igne hujus genitarum, nec ab exactiore sanguinis & lymphæ seu chyli miscela, nec totaliter & absolute a circulationis sanguinis e ventriculo cordis dextro ad sinistrum promotione dependeat; sed, quia aer respiratione attractus potissima vitæ animalium causa sit, hic sanguini commixtus ratione motus sui tremuli seu oscillatorii, instar penduli, motum vitalem ipsi imprimat & conservet. Hinc problematis illius Harveani, hæctenus vix a quopiam soluti, cur sc. foetus secundinis exutus, si semel aerem hauserit, postea ne momentum quidem sine illius usu vivere possit? aliorumque phænomenorum circa respirationem observabilium, v. g. cur expiratio cohibita non minus ac inspiratio impedita molestiam suffocationis inducat & perimat? quomodo in aëre rarioræ & in vase vacuo animalia mox intereant? quare aqua pulmonibus immissa, item aer crassior ac nimis condensatus, suffocent? &c. rationes reddit: explicata vero respirationis utilitati aliam adhuc addit, ad animalis perfectam conservationem pariter facientem, sc. quod sanguis venosus & nutritioni, spirituum animalium elaborationi, aliisque actionibus ineptus, una cum chylo novas aeris particulas intra pulmones recipiat, ejusque grumi intra angustias pulmonum denuo solvantur, & arteriosi sanguinis fluorem recuperent.

Postquam ergo de compositione sanguinis in pulmone facta egit, de ejus purificatione seu a sero secretionem, quæ in renibus celebratur, sollicitus est, quam non per fermentationem, sed necessitate quadam mechanica, i. e. per vasorum renalium angustiam & configurationem fieri, ostendit; hacque occasione *Willisii*, serum a sanguine per præcipitationem, interveniente coagulo quodam separari, asserentis, item *Malpighii*, qui præter renum structuram, fermentationem sanguinis perpetuam ad urinæ secretionem occurrere docet, sententias stringit.

Quo facto ad epatis, officinæ animalis satis famosæ, conformationem & usum se convertit, glandularum structuram & mechanicum operandi modum his præmittens: atque bilem pariter in jecore absque
 ullius

ullius fermenti concursu, ac solo artificio mechanico separari autumat, & quidem non a tota massa sanguinea, sed ab hac saltem ejus portione, quæ per lienem, intestina, mesenterium aliaque abdominis viscera circulata a vena portæ adducitur, utpote quæ biliosum succum partim ab alimentis novis suppeditatum, partim per ductus cholodochos ad duodenum depositum, resorbeat, & epatis acinis glandulosis reafundat: adeoque circulationem quandam bilis per abdomen, æque ac circulationem sanguinis massæ per totam corporis peripheriam, concipit.

Porro spirituum animalium naturam atque influxum explicaturus, illis consistentiam liquidam & spiritui vini analogam attribuit, eosque ad nutritionem duplici modo conferre ait: vel quatenus ad viscera & glandulas abdominis, in quibus immensi ac frequentes nervorum plexus conspiciuntur, transmissi chylum perficiant, hujusque aliquam portionem constituent; vel quatenus in ipsis partibus nutriendis suum officium, modo inferius explicando, præstent.

Motum autem spirituum horum per eosdem canales seu funiculos nerveos duplicem statuit, unum a cerebro ad partes, pro motu & nutritione; alterum a partibus ad cerebrum, in sensatione, interveniente quo succi etiam cardiaci & venenata miasmata illi communicentur.

Succum nihilominus nerveum nutritium diversum pronunciat ab hoc, qui locomotivam ac sensitivam functionem exercet, huncque per ipsarum fibrarum nervearum tractus seu canales, illum per interstitia harum, nervum instar funiculi constituentium, ferri putat: ne sibi confusi, unus alterius texturam alteraret seque mutuo impedireat. Contingere autem succi nervorum nutritii effusionem somni potissimum tempore, imo hujus causam existere: quatenus illa sine ebullitione seu effervescentia quadam in cerebro fieri haud possit, quam obstructio orificiorum filamentorum nerveorum, hinc animalium functionum cessatio, seu somnus, necessario excipiat, manente nihilominus cordis & thoracis motu respiratorio integro, utpote, si non omnimode, certe maximam partem a nervo intercostali & vago dependente, quorum radices partim ab illo cerebri loco, in quo dicta ebullitio contingat, remotiores, partim aliis nervis strictiores & peculiariter configuratæ sint, ut ab illa ebullitione affici nequeant.

Progreditur hinc Noster ad spiritus alterius generis, seu ad succum

cum illum spirituosum seminalem, in testiculis elaboratum, postquam horum molem totam ex innumeris canaliculis constare, sibi ab *Auberto*, Anatomico Pisano, A. 1657 demonstratum, hosque ductulos seminales substantia quadam spongiosa refertos esse docuit. In illis siquidem, fermentitiis insimul fluoribus turgentibus, sanguinis portionem albumineam, glutinosam & selectam in vivacissimum & actuosissimum succum genitalem elaborari, ad epididymidas, vesiculas spermaticas & uretram deponendum: quatenus in illis testiculorum vasculis non saltem a nervis aliquid recipiat, sed a fermento illorum intrinseco exaltetur, ejusque partes spirituosæ in libertatem majorem vindicentur, ut per vivificam & summe activam energiam uteri muliebris poros celerrime penetrare & automa embryonis in ovulo latitans animare atque evolvere queat, in coitu a spiritibus cerebri animalibus magis actuatus, cum impetu singulari tunc temporis organa genitalia irruentibus. Insimul tamen & secundo succum hunc genitalem singulare balsamum & elyxir individuale, animam & corpus generantis actuans, cum aliis Scriptoribus pronunciat, per nervos membrorum genitalium maximam partem resorbendum & ad totum corpus diffundendum. Tandem vero circulariter quodammodo spiritus, ad instar sanguinis, in animali moveri, concludit.

Et quo animalium genesis commodius percipi posset, hujus explanationi quadam de generatione & vegetatione plantarum præmittit, ubi inter alia semini earum exiguam ejusdem speciei plantulam, perfectissime elaboratam, subesse, cum aliis recentioribus adstruit. Semina vero terræ commissa succum suum nutritivum ab aquea humiditate petere, quam impulsam præprimis ab aeris ambientis pondere, non per potentiam succi ejusdem fermentitii, sed per structuram vasorum suorum mechanicam, transformant sibi que extrinsecus appropriatum nutrimentum parent: ipsas vero plantas productas respirationem imperfectiorem, a qua earum vita dependeat & conservetur, exercere. Hinc animalis generationis negotium ipsum explicat *Borellus*, & semen virile haud vi quadam incorporea, aut per afflatum quendam, sed contactu corporali & per admixtionem suarum particularum, ovum muliebre fecundare ait, & quidem non organa foetus, ipsi actu & perfecte inexistencia, saltem exagitando & actuando, sed eadem simul efformando ac perficiendo.

MENSIS FEBRUARII A. MDC LXXXIII. 67

Quoniam autem eadem naturæ lege, qua aliquod animal gignitur, crescit & nutritur, idem dissipetur ac destruat, modusque nutritivus in eodem sine destructivo concipi nequeat, sed se mutuo foveant ac juvent; prius de partium deperditione, hinc earum reparatione, disse-rit. Adeoque doctrinam illam præclaram Sanctorii de insensibili transpiratione innuens, necessitatem hujus evacuationis pro vita animalis perpetuanda summam exponit; hinc de nutritione hujus agens, primo ventriculi avium carnosæ (dentibus non pennatorum succenturiantis) structuram & actionem evolvit, diversa diversorum animalium alimenta recenset, aliquam chyli portionem ad epar, per venas mesaraicas de-ferri autumat, omnem vero chylum in corde, pulmonibus aliisque cor-poris membris in sanguinem transformatum cum succo nerveo imme-diatam nutritionis materiam declarat, ac denique modum nutriendi mechanicum explicat. Postmodum famis & sitis ætiologiam cum mo-do, quo utraque tollitur, indagat, causam doloris ac lassitudinis expli-cat, convulsionum artuum, tremoris ac tandem febrilium excandescen-tiarum rationes reddit: has posteriores a succi nervei acrimonia extra-ordinaria, cor p. n. irritante, derivans. Et sicut partem totius hujus de motu animalium operis primam quatuordecim, ita hanc secundam quatuor Tabulis æneis exornat ac dilucidat.

LETTRES ESCRITES SUR LE SUJET D'

une nouvelle decouverte, touchant la Veüe,

faite par M. Mariotte.

A Paris, 1682. in 4.

id est:

Epistolæ concernentes novum quoddam inventum
circa visionem, propositum a Domino
Mariotto.

Binz sunt Epistolæ, quibus occasionem dedit assertum Mariotti, vi-sionem non tam in tunica oculi *retina*, quam in *choroide* fieri; quod cum rationibus nonnullis ante quindecim, & quod excurrit, annos Pec-quetto per literas communicasset, inter eas tamen sequens Experimen-tum

tum exposuerat. Sc. affigi jubet parieti obscuriori chartulas duas albas rotundas, quarum dextra facilioris distinctionis gratia sinistra magnitudine notabiliter superet, & ita ut harum una ab altera ad duorum pedum longitudinem distet, & paulo altiore aut humiliorem locum occupet: hinc minorem oculo dextro fixo (sinistro interim clauso) intueri, sensimque ad novem vel decem pedes recta ab illa recedere præcipit, oculum dextrum firmum semper in chartula sinistra detinendo. Quod dum fit, perdit tandem hic chartulam dextram, mox denuo videndam, si oculum eundem ad trium, imo plurimum ultra septem vel octo pedum distantiam, sive in altum, sive profundum, sive ad latus convertas: idemque succedet, si ad eandem distantiam chartulas transponendo (sc. ut sinistra dextra evadat) sinistro oculo chartulam minorem, nunc sinistram, dicta ratione inspicias. Sicut autem in illo puncto aut parte oculi, ubi radii chartæ majoris non amplius percipiuntur, sublit retina, choroides minime; ita non illam, sed hanc, primum visus organum declarat Abbas Mariottus.

Hoc experimentum (in se quidem certissimum & satis jucundum) attendens Dominus *Perrault*, per alia scripta philosophica celeberrimus, ejus tam ætiologiam, quam consequentiam inde elicitam, negat in epistola hujus fasciculi prima, ad Mariottum exarata. Post dubium enim illud, quod olim se ad Pecquetum transcripsisse refert, quasi nimirum retina in diversis locis, præprimis ubi visio contingit, vas sanguine turgidis intertexta sit, quæ tanquam corpora opaca satis magna, & objectis ac tunicæ choroidi interjecta, conorum visivorum puncta satis exilia necessario intercipient, i. e. visionem in hac impediunt: Supponit ac prolixè satis deducit, æqualitatem & lævitatem organi ad functionem hanc præstandam maxime necessariam esse, adeoque choroidem, quam asperam & scabram valde pronunciat, minus; retinæ contra superficiem, humori vitreo contiguam, quam aptissimum & primum visus instrumentum existere. Contra quæ quamvis excipi forsitan possit, vasa retinæ exilia adeo esse, ut sua interpositione objecti in choroidem incidentiam hæc turbent; imo ipsi retinæ asperitatem, functioni huic minus congruam, eosdem valorum ramos inducere possent utrique tamen huic dubio satisfacit. Primo sc. quod quamvis vasa hæc crassitie sua pilam hæc excedant, satis tamen impedimento futura sunt infinitis conorum visivorum extremitatibus, quarum ope objectum

MENSIS FEBRUARII A. M. DC. LXXXIII. 6

ctum magnitudinis notabilis, præprimis longius distans, repræsentatur, recipiendis: alteri vero, quod vascula illa, dum crassiores tunice retinæ substantiam trajiciunt, ab hac undique cooperiantur, adeoque hujus lævitas & æqualitas conservetur. Quibus addit, quod cum actio hæc per contactum, reliquis cunctorum sensuum contactibus longe teneriorem, fiat, illius quoque organum teneritudine atque subtilitate ejusmodi gaudere debeat, quæ ad transmittendos spiritus subtilissimos hoc disponat, ac per quam ab impressionibus, etiam levissimis, idem commoveatur. Hanc conditionem pelliculæ choroidæ utpote crassæ valde, & tenui meninge, a qua emanat, longe crassiori, denegat, in gradu autem excellentiore retinæ tanquã molliissimæ ac tenerimæ cerebri ipsius substantiæ, concedit: Nec minoris momenti credit *Perrault*, quod Choroides cum nervo optico haud communicet, & parte illa, qua visio fit, membrana alia, Tapes dicenda, cooperiatur.

Nihilominus phænomeni Mariotti ætiologiam facile explicari posse putat idem, Retinam in officii sui possessione minime turbando; dum concessa illa organi visorij æqualitate seu lævitate pateat, locum ubi retina a nervo optico progreditur, negotio huic minus commodum esse, quatenus hic tunica dicta polituram seu lævitatem illam, quam in reliquis suis partibus exhibet, non habet. Cui accedat, locum, ubi nervus opticus in retinam nondum explicatur, partem ab hac plane diversam esse, vel quod spiritus per locum hunc angustiorem necessario ibi cumulentur & per eundem maximo impetu ferantur; vel quod omnes illæ fibræ, quarum extremitates in partem retinæ diffusam spiritus visivos effundunt, ibi coarctentur, utraque vero ratione visus turbetur. Tandem ipsi non absurdum videtur asserere, forsitan hunc retinæ locum visioni ideo minus adæquatum esse, quod choroidæ subjacente, hic perforata, destituatur: ex hoc tamen neutiquam inferri debere, choroidem alia ratione, quam aliquid, sine quo visus commode & perfecte fieri non possit (pari ratione ac palpebræ, ligamentum cipiare, humor crystallinus &c.) conferendo, minime tanquam organum primarium, hic inservire.

Mariottus contra in Responsoriis ad hæc, præter dogmatis sui verosimilitudinem, quam olim jamdum Pecqueto per binas epistolas declaraverat, pro illo ulterius defendendo, ac Perraulti dubiis evertendis, alia adhuc non minoris momenti profert. Et primo quidem negat, vasæ retinæ sanguiflua visionem in choroidæ supposita turbare, si uter-

que oculus simul agat; quoniam hac ratione visioni nec directe, ideo quod in illa retinæ parte, quæ axi visionis huicque vicina loca in choroide tegit, nulla vasa reperiuntur; nec indirecte, quatenus unius puncti luminosi radii non unum utriusque oculi punctum feriunt, nocere possint. Nec vasa hæc in singulo oculorum, utut in dicto loco existent, radiorum accessum sufflaminare; quod diaphana, tenuissima & lineæ partem vix æquantia sint, ac quoniam in retinæ potius superficie, vitreo humori contigua & a choroide quam remotissima reperiuntur. Quamvis enim inter vasa ab axi visorio remotiora, nonnulla satis magna & ad turbandum visum apta sint, præprimis ubi ex nervi optici basi exurgunt ac in ramulos elabuntur; hoc tamen impedimentum longeminus esse, quam quod in ipsa nervi dicti basi contingit, quatenus hæc septies aut octies latior deprehenditur, quam crassities maximi illorum furculorum.

Quod suum suppositum ut probet Dominus Mariottus, sequens commendat experimentum. Sc. per oculi recentis, antequam extra orbitam suam protrahatur, corneam tunicam duas lineas, unam verticalem, alteram horizontalem, ducit, quæ in centro ejusdem membranæ se ad angulos rectos secant, & postquam nervum opticum supra choroidem amputavit, oculi circumferentiam ligula chartacea metitur: hinc fasciolarum hujus medium, atrate puncto notatum, super dictum intersectionis locum seu cornuæ centrum ponit, & hac ratione oculi peripheriam denuo secundum alterutram illarum linearum mensurat, ut in sclerotica parte, corneæ opposita, punctum, in quo extremitates illius chartulæ coeunt, observet; quod idem secundum alteram lineam facit, quo punctum axis visorii in facie sclerotidis exteriore deprehendat. In hoc oculum instrumento tenuiore ad duarum aut trium linearum profunditatem perforat, eoq; extracto foramini acum aut clavum exiliorem ejusdem longitudinis immittit; postmodum eundem transversim secat, illo modo, quem in altera ad Pecquetum quondam exarata epistola docuerat, & nec in loco retinæ perforato, nec hujus vicinia ullum vas sanguiferum conspici, simul tamen apparere testatur

TAB. III. ramificationem eorum in retina circiter talem, qualis in prima sequentium figurarum sistitur. In qua circulus ABCD retinam constituit, exilior circulus *a* e basin nervi optici, AED, BEC tractus duarum linearum quæ in puncto E sibi ad angulos rectos incidunt, & sectiones pla-

norum

TAB: III. ad A. 1683. pag. 70. seqv. M. Febr.

fig. 2.



fig. 1.

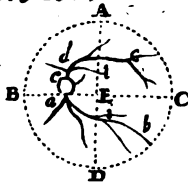

fig. 5.

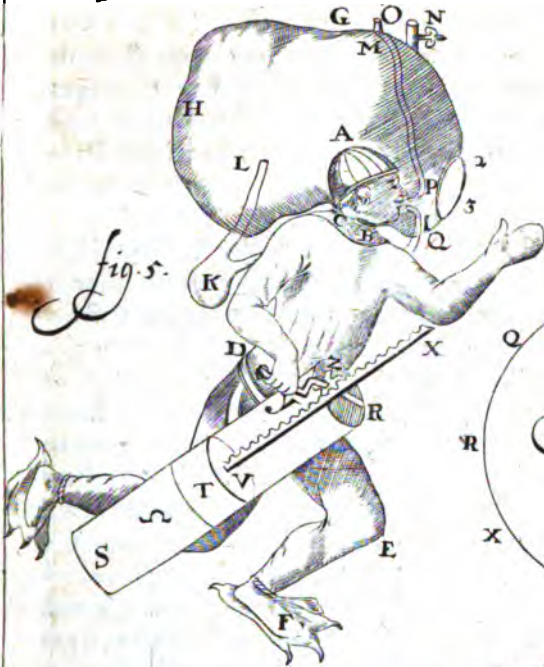

fig. 3.

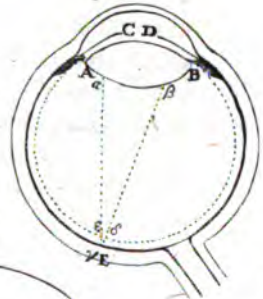
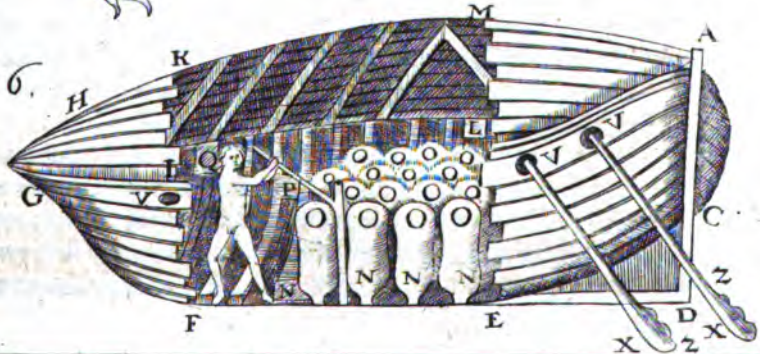
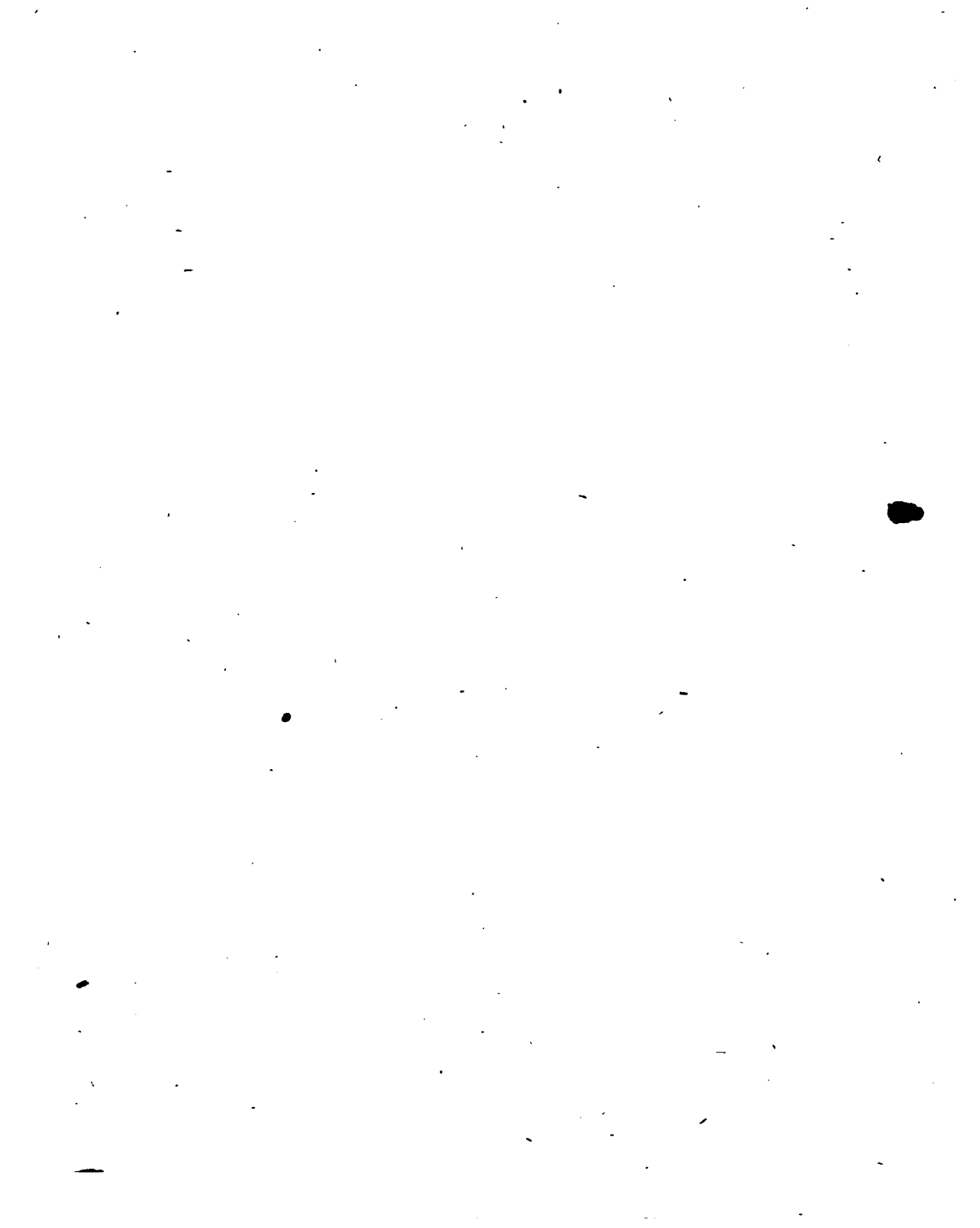

fig. 4.



fig. 6.





horum per lineas illas abeuntium representant; E punctum aut axem visorium retinam perforantem, *edc*, *afb* vero bina majora hujus tunicæ vasa, quorum trunci ut plurimum ex basi dicti nervi exurgunt; *di* & *fi* autem propagines horum duas minores & centro E propinquiores. Quo facto humorem vitreum a retina tollit, quo sanguis exiliorum horum ramorum splendentis & vividæ satis rubedinis conspicitur, indeque horum tunicas diaphanas esse, colligatur: quod quidem commodius fieri putat, si acu quidam horum furculorum leventur, eis chartula alba supponatur, ac rescentur, hinc microscopio exactiori exponantur; sic enim vasa illa talia circiter apparere, qualis est *Figura* TAB. III. *Fig. 2.* *Fig. 3.* secunda, in qua linea nigra FIL flumen sanguinis, & reliquum totum crassitiem membranz transparentis & sanguinis flumine longe latioris representat.

Quod si vero consideretur figura oculi numero 3. notata, in qua AB humorem crystallinum refert, CD aperturam uveæ, *αβγ* cõium luminis ab uno luminosi corporis puncto emanantem, *ds* partem superficiæ anterioris retinæ axi propinquam, & basin coni minoris *diy* ut partem majoris *αβγ* excipientem, ita ut foramen uveæ CD ordinarie duarum linearum & *αβ* ejusdem fere latitudinis observetur, *βγ* sex circiter lineas cum duabus tertiis, ac *γd* retinæ crassities, tertiam lineæ partem æquet. Quemadmodum autem *βγ*, 6 linearum & duarum tertiarum, se habeat ad *αβ*, linearum duarum; ita *diy*, tertia lineæ pars, se habeat ad *ds*, adeoque *ds* decima circiter lineæ pars foret. Supponendo vero, strias, seu fila sanguinis exiliora parvorum ramulorum vigesimam quartam lineæ partem non transcendere, *ds* ad crassitiem fili ejusmodi ut 24 ad 10 se habiturum, aut si crassities illa vigesima lineæ pars sit, ut 2 ad 1. Et per consequens, si vasculum aliquod in spatio *ds* adsit, notabilem coni luminosi portionem utrinque tractulum illum sanguinis superaturum ad choroidem usque, & si conus ille a stella quadam producat, hanc oculo non excisuram, etiam si oculum in uno & indivisibili cœli puncto, satis longo tempore, figere liceat, quæ quid ab oculi nimia mobilitate tamen vix expectandum. Imo, si forte oculus in punctum hoc dirigatur, & stella leviter tantum visa sit, impressionem, quæ a visione præcedanea remansit, & illam, quæ aliorum momento post converso oculo sequitur, stellam illam exhibituram, quasi semper æqualiter visam: simili circiter modo ac carbo ignitus, celerissime

terrimè in gyrum motus, semper instar circuli apparet, ideo quod secunda hujus luminis impressio fiat, antequam prior extincta... Et per consequens impossibile esse, aliquid hujus defectus inter videndum percipi, aut stellam notabilem oculum elabi, si aliam lateralem quis intueatur, quamvis tunica valis pellucida refractionem similem retinae refractioni haberet. At quoniam materiam sulphuream agnoscat, adeoque ejusdem refractione fere eadem cum crystallini refractione sit, refractionem radiorum in tunica illa fieri, eosque focum exilem in choroide, sub parvo ejusmodi vase in puncto γ formare, quamvis hoc non nisi quartam lineæ partem, aut adhuc minus ab ea distet, ideo quod differentia refractionis harum membranarum atque retinae vix sensibili existente, radii, qui versus extremitates exiliores deflectunt, latera fluminum sanguinis tenuiorum transeant.

TAB. III.

Fig. 4.

Quod vero objecta minora per interpositiones majorum sanguinis fluminum oculum effugiant, hoc experimento evincit Mariottus. Circulum sc. chartaceum album, cujus diameter pedem æquat, secundum *figuram quartam*, parieti obscuriori affigit, cujus lateri dextro, ad pedum duorum distantiam chartulam minorem, probe illuminatam, cujus diameter pollicis tantum dimidii est, jungit, eam ad 4 pollices inferius collocando. Ab his chartulis decem aut plures pedes recedit, usquedum, dextrum oculum ad viciniorem marginem chartæ majoris dirigendo, parvam amittat, ac dirigendo eundem ad marginem oppositam illam pariter perdat. Uno verbo, augere ac imminuere hanc distantiam jubet, ac tentare, usque dum oculum per circumferentiam chartæ majoris vertendo minor oculum semper elabatur, & videndo purum ad latus, v. g. versus puncta QRST, eam denuo conspiciat. Et tunc animadverti, quod circa loca Y & Z, supra & sub diametro illius circuli verticali, spatium tres pollices longum & 3 aut 4 lineas latum sit, in quod oculus directus chartulam parvam adhuc perdit: cujus rei causa non nisi truncis vasorum *a f h & c d c. figura prima* attribui possit.

Porro ut Choroideam non adeo incongruam, prout quidem Perrault eam pronunciarat, ad videndi actionem esse demonstrat, diversas hæcenus ignotas in eadem per anatomen aliaque experimenta exponit proprietates, eidem functioni maxime litantes. Sc. ejus
super-

superficiem concavam non asperam, sed quam levissimam, totam hanc pelliculam non crassam, sed tenuem, vasa sanguifera exilissima partibus ejus nervosis ita intertexta esse, ut visum turbare minime queant, it. nigredinem ipsius ad visionem perfectam absolute necessariam existere &c. Econtra retinam minus adæquatam visus organum videri, ex variis hujus conditionibus, v. g. crassitie atque mollitie, huicque intertextis vasis sanguiferis, concludit.

Denique contra causas visus in basi nervi optici deficientis, a Per-
raulto recensitas, varia monet, v. g. præter viscosam seu medullarem substantiam & vasa sanguifera nihil aliud, adeoque nec fibras, in retina reperiri, nihil lucis sensibilis per posteriora & nervum opticum oculum subintrare: imo si ætiologia illæ veræ existerent, i. e. si fasciculus fibrarum basin nervi optici oppleret, aut notabile lumen per oculi tergum subingrederetur, hæc in anteriore retinæ parte visionem destrueret.

INVENTA NOVA MACHINE AC NAVIS URINATORIA: auctore Joh. Alphonso Borello.

UT scientiis omnibus magis magisque excolendis strenue per Europam omnem, quæ seculi nostri felicitas est, viri docti incumbunt: ita non defuerunt etiam, qui *urinandi artem*, utilissimam utique, & pretiosis quibusque ex imo maris fundo extrahendis inventam, novis excogitatis machinis perficere conati sunt. Campanarum urinatoriarum ea in re usus dudum innotuit, aliaque sunt ab aliis inventæ rationes, quibus respirare sub aqua homo possit. Ast novissime *Joh. Alphon-
sus Borellus*, cum in eo ipso *de Motu animalium* Opere, cujus extrema supra recensuimus, modum, quo sub aqua libere pisces natant ac quo-
quoversus moventur, accuratissime scrutatus esset, speculando novum genus machinæ, quo homo longo tempore non vivere tantum sub aqua, sed & progredi quo velit, ac natare piscium instar, aut instar cancri repe-
re possit; navis item, qua navigare sub aqua commode possimus, con-
fecutus est. Nos, cum in paucorum adhuc manibus Borelli laudatam sæpius Opus versetur, non dubitavimus inventorum horum descriptionem ipsis Borelli verbis, una cum figuris hoc loco exhibere, cum Curio-
rum examini subjicientes.

Machina constructio, qua homines demersi intra aquam possint per plures horas respirare & vivere.

TAB. III.

Fig. V.

Fiat vas, seu vesica ænea, seu stannea BMHC diametro duorum pedum, quæ caput A hominis continere possit ad instar galeæ, seu cubiuli, & strictiori collo BC adhæreat scapulis, vertici, & supremo pectori, atque funiculis circa collum æneum BC, stricte alligata veste pellea caprina non penetrabili ab aqua; tunc homo sic tectus, si intra aquam demergatur, poterit per plures horas vivere, libere respirando aerem intra vesicam æneam BMHC inclusum, dummodo aer inclusus debitis temporibus renovetur, ut inferius declarabitur. Fieri vero debet fistula ænea curva IQKL, longitudine trium pedum, quæ in inferiori intermedia curvaturâ bursam pelleam K annexam habeat, & duo extrema fistulæ orificia I, & L intra cavitatem vesicæ caput ambientis desinant, ut in una anteriori I aer insufflari debeat, altera vero L circa verticem hiet.

Ex hoc artificio duo bona consequentur: primo aer expiratus, & in fistulam insufflatus in longo circuitu IQKL ab aqua externa refrigeratur, sicut aer in tota vasta vesica contentus ab ambiente aqua frigescit. Secundo quod, quando stricto ore circa fistulæ orificium I intra eam aerem insufflamus, non fit expiratio per nares, sed solummodo per os, ut patet experientia; ergo si expiratio & ejectio spiritus fiat insufflando aerem intra fistulam illam prælongam & retortam, necesse est, ut in illo circuitu guttulæ vaporosæ adhæreant, & condensentur in parietibus internis fistulæ, velut in pileo alembici contingit, & mox defluendo in bursam illam K excipiantur; hinc fiet, ut aer egrediatur ex altero fistulæ orificio L circa verticem, nedum refrigeratus, sed etiam depuratus & exsiccatus; & ideo non excipietur per nares, & per os eadem illa portio aeris mox expirat calida, & madida, sed alia distincta, jam refrigerata & purificata; ergo commodissime respiratio continuari poterit, saltem per horæ medietatem, absque periculo suffocationis.

Quantitas postea aquæ, quæ cum vaporibus ab ore expiratur in horis 24, non superat libram unam, ut Santonius observavit, & ideo a bursa illa commode excipi potest: nec te sollicitum teneant fumi, & fuligines, quæ ex poris capitis & faciei transpirant.. Nam pueri, qui hieme, tecti capite in lecto dormiunt, non suffocantur ab iisdem fuliginibus

aibus; & proinde urinatores non lædentur ab iisdem fuliginibus in locis similiter clauso.

Quia vero homines vivere non possunt, nisi aer inclusus intra vesicam æneam renoveretur, oportet, ut in summo vertice vasis adsint duæ fistulæ æneæ N & O valvulis vel epistomiis clausæ, ut urgente necessitate homo ad confinium aeris accedendo quousque fistularum orificia N, O, extent, ibi apertis epistomiis per unum canalem PMO exsufflari, & eji aer vetustus possit, dum per reliquum canalem N novus aer circulari motu excipjatur, & mox clausis epistomiis denuo demergatur.

Cæterum vestis caprina debet habere formam quam simillimam humano corpori, & artubus ejus, quæ exacte uniri & aptari debet, cum suis chirothecis & soleis, ut commode motus & contrectationes fieri possint.

Insuper vas æneum, seu vesica capiti imponenda in anteriori ejus parte 2, 3 insertum debet habere vitrum speculare conglutinatum farina calcis vivæ, & ovi albumine, ut homo videre possit ea, quæ in fundo, & in medio aquæ existunt.

Nec est pondus vasis ænei, aut levitas aeris in eo inclusi. Nam facile totum compositum ex homine & vase reduci potest quam proxime ad æquilibrium cum aqua, additis novis plumbeis fragmentis, vel augendo molem inclusam aeris. Manifestum est igitur, quod tali artificio potest homo intra aquam demersus diu respirare & vivere.

Modus, quo homo eodem artificio sub aqua pro lubitu moveri ac quiescere potest, instar piscium.

TAB. III.
Fig. V.

Ut igitur nos in aquam demersi, simili machina uti possimus, portare nobiscum debemus grandem syringam RS, cingulo D alligatam, ad instar gladii, quæ molem aeris contineat æqualem uni pedi cubico; hæc quidem foraminulo S clauso, & ferruminato, insertum habeat cylindrum XV, cum suo epistomio T, exacte claudente rimas omnes laterales; idque vite perpetua, cum suo manubrio Y trahi ad extra, & impelli ad intra possit, a quo aer in syringa contentus valde condensari, & rarefieri poterit, quod naturæ aeris non repugnat.

His præparatis supponamus, quod homo AF cum caprina, qua induitur, cum cingulis & tegumento capitis æneo BGHC, cum syringa RS, & aere incluso, sit minus gravis specie, quam aqua, ut emineat su-

pra aquæ superficiem aliqua pars galæ MG; tunc additis fragmentis plumbeis, redigatur tota moles innatantis hominis fere aque gravis specie cum aqua, ut nimirum extet exigua verticis particula G. Et immissum epistomio T versus S. condensetur aer inclusus TS in syringa, & proinde anterior ejus pars TΩ, quæ aere prius replebatur, mox ab aqua occupabitur, & ideo moles syringæ cum epistomio minus spatium in aqua occupabit: quapropter tota moles natantis hominis cum annexa syringa in aqua occupabit minus spatii, quam prius; & proinde gravitas ejus specifica augetur, & sic primo loco redigetur ad æquilibrium cum aqua, & tunc ubique in medio profunditatis ejus homo quiescet: & si ulterius immisso epistomio T aer syringæ magis comprimatur, & major aquæ copia in ea excipiat, jam homo, gravior specie ipsa aqua redditus, sponte lento motu cadet ad fundum. Econtra retracto epistomio T versus R, & aere sua vi elastica rarefacto, & expulsa aqua ex syringæ cavitate TR, fiet denuo homo minus gravis specie, quam aqua; & proinde sponte sursum ascendet, quousque aliqua pars summi verticis GN extet supra aquæ superficiem.

Jam non est necesse, ut fufus insinuemus, quomodo homo per fundum aquæ incedere ad instar cancrorum valeat; & si libuerit, remigio palmarum manuum, & pedum, ad instar ranarum, per aquam natare possit.

TAB. III.
Fig. VI.

Navis urinatorie fabrica & usus.

Artificium erit simile præcedenti, quo nimirum navis occupando in aqua spatium se ipsa æquale magis, aut minus potest sponte, ad instar piscium quiescere in medio profunditatis aquæ, aut ad fundum descendere, vel versus superficiem supremam elevari. Hoc fiet, si navis ACEG fundum EF perforatum fuerit in N, N, N; & utres caprini ON, ON &c. in navi contenti prono ore N aptentur, ut orificium cujuslibet utris N minutis clavis figatur, aut funiculis circa interna labra prominentia foraminum stricte alligentur, ut aqua per foramina ingressa ventrem cujuslibet utris replere possit, & nequeat per suturas, aut per interstitia clavorum intra navem extillare aut diffuere. Facta tali præparatione patet, quod quando omnes utres ON, ON, in ventre navis contenti aqua repleti sunt, tunc quidem navis minus spatii in aqua occupat, quam prius, & quam sit moles navis. Et proinde gravior specie in ipsa aqua reddita est; ideoque descendet navis ad fundum
non

non secus ac saxum: at si compressis utribus (veste PO, vite aut alio modo), aqua per foramina N, N extra navim ejiciatur, tunc navis majus spatium in aqua occupabit, quam prius; & transibit æquilibrium, & tunc quiescet in medio aquæ; si vero deinceps levior ipsa aqua efficiatur, sursum ascendet.

In tali porro navi aptari possunt remi VX, duplici pelle caprina ad foramina lateralìa V, V, claviculis annexa, & stricte circa remos alligata, ut aquæ ingressum in navim prohibeant: & hisce remis ad instar pedum navis parum in aqua gravitans poterit impelli, & promoveri innixis vectibus remorum super fundum arenosum. Imo possumus alternatim eam leviores ipsa aqua reddere, quando sublevata passus conficere debet.

Pro motu vero transversali, remi habere debent palmas XZ flexibiles, similes pedibus anserum & ranarum, ut ampliari possint solummodo, quando aquam retrorsum impellunt; & colligantur complicenturque, quando remi retrahuntur.

Sed forsitan facilius navis incessus fiet, impulsæ, non a remis lateralibus, sed ab unico solo remo flexibili, & resiliente palmato, in puppi posito, a cujus vibratione navis, sicuti pisces a cauda impulsæ, per aquam commodius incedere poterit.

CLAUDII PTOLEMÆI HARMONICORUM
libri tres, e Cod. MSS. undecim nunc primum Græce
editi, a Joanne Wallis, SS. Theol. D. & Geom.

Prof. Saviliano.

Oxonii, anno 1682. in 4.

EDiderat hoc Principis olim Mathematicorum libros Venetiis anno 1562, cum *Aristoxeni Harmonicis*, Latio a se donatos, *Antonius Gogavinus, Græviensis* (*Meibomio in præf. ad Nicomachi Gerasoni enchiridion harmonicum, ex Gesneri & Desselis Bibliothecis, Antonius Hermannus Gogava dicitur.*) At, quod nulla Musices, Græci sermonis exigua cognitione tinctus, nullo præterea usus iudicio, laborem hunc sumisset, acrem incurrit *Meibomii*, in præf. ad *Aristoxeni Harmonica*, censuram. E cujus manu orbis eruditus, jam ab annis circiter triginta, ex quo scilicet suum in emaculandis Veterum scriptis studium, editis Græco & Latino

idiomate *Antiqua Musica septem scriptoribus*, eidem Meibomius comprobavit, *Ptolemai* etiam *Harmonica*, græcè hætenus nondum prostantia, expectavit: quippe quæ ipse cum *Bryennio*, Notis suis illustrata, modò memorata ad *Aristoxenam præfatione* diserte erat pollicitus.

Cum vero præterlapso tanto tempore adhuc lateret *Ptolemaus*, suæque forte *Meibomium*, quo minus promissis stare, causæ retinerent; longa Eruditorum desideria adimplevit celeberrimus Angliæ Mathematicus *Joannes Wallis*, Professor Oxoniensis: qui (editis *Mathesi Universali*, *Arithmetica Infinitorum*, *Mechanica*; *Tractatibus*, de angulo contactus & semicirculi, sectionibus conicis, Cycloide & Cissoide, in *Dialogum Meibomii de proportionibus*, *Elencho Geometriæ Hobbianæ*; *Hobbio heavrontimorumeno*; *Exercitationibus*, de *Cometarum distantis investigandis*, *reductione fractionum*, *Periodo Juliana*; *Grammatica Linguae Anglicanæ &c. præclaram dudum famam adeptus*) postquam anno 1676 felici omnino opera *Archimedis Arenarium*, & *dimensionem circuli Eutocii Ascalonita commentario illustratam*, a mendis innumeris repurgata nitore suo restituisset, hæc *Ptolemaei Harmonica*, ex MSS. græcis XI, non minore ingenio quam cura recensita, publico dedit nitidissima.

Constat autem vel Tituli indicio, argumentum horum librorum partem esse Veteris Musicæ, circa Sonituum acumen & gravitatem occupatam. Atque id quod Harmonicæ proprium est, prioribus duobus explicat Autor: tertio vero, proferendis scientiæ hujus finibus latius evagatur, & animas humanas cum cælestibus corporibus, quæque illis accidunt, legibus ejusdem censet, subjicitque.

Primum porro librum a criteriis, quibus Sonituum differentie judicandæ, Sensu & Ratione, exorsus: ab illo quidem, prope verum; hæc, accuratum judicium, beneficio Canonis Musici, tanquam instrumenti adjutorii, petendum esse pronunciat: diversus ab *Aristoxenæ* & *Pythagoricis*, quorum illi sensui, hi rationi soli partes has deferebant. Inde ad causas acuminis & gravitatis sonituum, diversasque horum species progressus: Sonos (sonitus discretos) harmonicæ aptos, in unisonos, Consonos & Concinnos distribuit, & *Tetrachordi* juxta tria Genera (*Enarmonium*, *Chromaticum* & *Diatonicum*) rationabiles divisiones proponens, quæ horum generum auribus maxime congruant, edisserit. Toto vero sparsim libro sectarum supra dictarum hypothèses, circa

men-

mensurandas definiendasque consonantias harumque intervalla, & Generum Tetrachordorumque divisiones, impugnat.

Verſa inde methodo, Libr. II Generum memoratorum rationes ex ſenſus judicio derivat. Poſtea conſonantiarum (diapaſon, diapente, diateſſaron) ſpecies numero definit, eaſque omnes Syſtemati diapaſon ineſſe docet, cui propterea ſyſtematis perfecti (magnitudinis ex omnibus conſonantiis compoſita) appellationem, ejuſque ſonis (numero quindecim) nomina ſua tribuit. Mox contemplatione ad tonos (modos ſc. aut mutationes, quibus integrum ſyſtema variatur) deducta, extremos eorum in Acutum & Grave intra diapaſon terminat, & quot ſpecies ipſius diapaſon, tot numero tonos (Dorianum, Phrygium, Lydium, Mixolydium, Hypolydium, Hypophrygium, Hypodorianum) & eorum a proximis quibuſque intervalla certa ratione conſtituit, nec per hemitonia tonorum numerum augendum contendit. Utque, qua ratione ab invicem diſſideant Toni, tanto ſit liquidius, ſingulos cum ſonis ſuis horumque tum juxta poſitionem (h. e. ſitum quem in Dorio, Tonorum medio, obtinent) tum Potestatem, appellationes, ſingulis exhibet Tabellis. Qualibus etiam, (de Monochordi Canonis veterum imperfectione quaedam præmittens) ipſam Canonis harmonici ſectionem, primo ad diapaſon in immutabili Tono, & ad ſingula Genera (Enarm. Chrom. Diatonicumque, & horum ſpecies) juxta diverſos Autores; poſt in ſingulis Tonis, & ad ſingula cantici ſueta genera diſtincte exponit.

Ipſam tandem Facultatem Harmonicam L. III penſus contemplatus, inter mathematicas ſcientias refert, & conſobrinarum facit Aſtronomia, ambas vero duabus ſororibus, Viſu & Auditu (cum utraque circa motum occupetur : hæc, ſolo Viſu; illa, ſolo Auditu perceptibilem) genitas, atque ab Arithmetica & Geometria enutritas. Cumque ipſo iudice neceſſe ſit, Harmonicam facultatem omnibus ineſſe, quæ in ſe utcunque motus habent principium; iis præfertim, quæ naturæ ſunt perfectioris : in anima humana, corporibusque coeleſtibus vel maxime putat conſpicuam. Unde illius tres partes tribus Conſonantiis, Intellectivam, diapaſon; Senſitivam, diapente; Continuativam (*ἐκλήθη μίξις* : de quo *Salmaſius ad Simplicium* p. 302, 306, & *Cicero de ſiniſibus*, ſub medium l. 5.) diateſſaron; Virtutes, ſonis concinnis; tria virtutum in regno ſpeculativo & practico (illic Phyſicum, Mathematicum, Theologicum; hic Ethicum, Politicum, Oeconomicum) genera, tribus concentuum generibus (Enarmonio, Chromatico, Diatonico) mutationes porro affectu-

affectuum pro variis vitæ conditionibus, mutationibus concentuum sive Tonis, non inconcinno ut plurimum ratiocinio comparat. Corporum vero cælestium motu designatum circulum, Zodiacum, perfecto respondere systemati contendit: in cuius (ex uno puncto, per diametrum, trianguli æquilateri, quadrati & hexagoni latera, secti) divisionibus rationes harmonicæ univèrsim omnes non uno modo contineantur. Ipsum porro stellarum motum, in longitudinem; motui sonorum, aut transitui a gravioribus ad acutiores; in altitudinem, tribus concentuum generibus; in latitudinem, mutationibus secundum tonos: Aspectus ad Solem, ordini Tetrachordorum; Sphæras tandem Planetarum sonis stantibus perfecti systematis congruere pronunciat.

Hos *Ptolemai* libros *Cl. Editor*, collatis summa industria Codicibus, dilucida non solum *Versione*, in qua perspicui fidique, non minus ac cauti Interpretis munere probe perfunctus est; sed & *Notis* uberrimis, quas aut variæ Codicum Lectiones (e quibus potiorem ubique in textu selectatus, reliquas calci paginarum singularum subjecit) sufficiebant, aut ipse pro dexteritate sua, Autori illustrando emendandoque, ex ingenio proprio censuit adjiciendas, instruxit: ubique, cum de *Autore*, tum de Orbe literario præclare; in restituendis tamen Tabellarum, quæ sectionem Canonis multivariam exhibent, numeris miserrime depravatis, omnium præclarissime meritis: quod, purgato hoc Augiæ stabulo, *Ptolemai Harmonica*, summo (juxta *Meibomium*) iudicio scripta, a severo hic loci codicum vitio plane diversa, non minori studio & labore sibi de-
duo reddiderit similia, h. e. harmonica.

Subjuxit *Idem* his eruditissimam *Appendicem*, de *Veterum Harmonica ad hodiernam comparata*. Ubi quæ hac de re apud Veteres Musicos (*Aristoxenum, Euclidem, Nicomachum, Alypium, Gaudentium, Bacchium, Aristidem, Quintilianum, Martianum Capellam*) a *Meibomio* editos; *Ptolemaum* item, & nondum editos *Porphyrium* & *Bryennium* sparsim occurrunt; præcipua, si non omnia, atque ex *Boethio*, aliisque nonnulla, in ordinem ita congestit, ut uno velut intuitu, quæ fuerit Veterum Harmonica, quatenus ea ad nos descendit, summatim perspiciatur: retentis simul Græcorum vocibus, & formulis loquendi (quasi tot vocabulis Artis) adnotatis simul Autorum locis, unde sunt desumpta. Quæ omnia ita contulit cum hodierna Musica, ut quid utriusque commune sit, utcunque sub diversis loquendi formulis, eruditus lector, Musicæ hodiernæ non ignarus, facile intelligat.

N. III.
ACTA
ERUDITORUM

publicata Lipsiæ

Calendis Martii Anno MDC LXXXIII.

TITI LIVII PATAVINI HISTORIARUM

Libri qui extant. Interpretatione & Notis illustravit

JOHANNES DOUJATIUS Antecessorum Parisiensium & Regiorum Professorum Primicerius; jussu Christianissimi Regis, in usum Delphini. Tomis quinque.

Parisius, 1679, 1680, & 1681. in 4.

Per aliquot hætenus annos diversorum auctorum studio, diverso successu adornati, Galliarum Delphini usum præ se ferentes, prodierunt præcipui Scriptores Latini veteres. Postquam enim Illustrissimus CAROLUS SANCTA MAURÆUS MONTAUSERII DUX, Vir domi & militiæ egregius, omnibusque ingenii ac doctrinæ copiis instructus, post collatam sibi Patricii, sive Franciæ Paris summam dignitatem, mandatumque Normanniæ totius Regimen, a Rege maximo unici præterea Filii institutionem creditam & spes publicas commissas accepisset: Auctores veteres ad vitam recte componendam & comparandam eruditionem plurimum conferre intelligens; in usum Serenissimi sui Alumni, & Gallicæ Juventutis gratiam, istos novo habitu induendos duxit, ut amotis omnibus discendi molestiis, nihil admodum in istis relinqueretur, quod Principem, & reliquam Juventutem illustri loco natam, ab lætione eorum absterretet, & ad vernaculas (quæ quotannis fere renovantur, & vix unquam tamen Auctoris sensum scopumque assequuntur, aut ad dignitatem ejusdem accedunt, semper ab ejus ratione modoque recedentes) Interpretationes invitaret. Igitur cum in istis multa superesse animadvertisset, quæ quanquam ab interpretibus tractata, conjecturis tamen disceptata & correctionibus variis in dubium vocata, obscuriora adhuc essent, aut minus coherentia,

L

aut

aut non satis explicata, quæque adeo illustrari verbis aliis & explicari notis oporteret: ut ad illos Auctores evolvendos facilius & mollior aditus haberetur, optimam rationem existimavit, si servato contextu Auctoris cujusvis, ad optimos Codices a quolibet præstantissimo Editore exacto, *Interpretatione* quadam singula ejus verba, ubi res postulat, per alia propria & eandem vim habentia redderentur, obscuris verbis expressiora, translatis propria substituerentur, & omnis locutionis difficultas, quæ ex verborum vel recondito sensu aut impeditiore situ oriri poterat, suffectis facilioribus aliis vocibus, iisque in naturalem ordinem revocatis, tolleretur; porro adjectis quibusdam *Notis*, iisque brevibus, si quid esset antiqui moris, aut historię veteris, aut fabulę, parumque perspecti sermonis, perspicuum efficeretur. Facit enim interpretatio, ut abditus verborum sensus perspicuus reddatur; faciunt autem *Notę*, ut obscura illustrentur, & abstrusę res pateant. *Indices* præterea copiosos & ad superstitionem accuratos omnium omnino verborum subjici voluit; quorum beneficio quisque locus in auctore quolibet, modo aliquod ex eo verbum succurrat memorię, negotio facili reperiat, vocumque perpetuus usus, prout frequens ille vel raro occurrit, & ad eas inveniendas via statim monstratur.

Ad hoc institutum promovendum propositis amplissimis præmiis invitati, quicumque intra Gallici regni fines literarum laude florent: & selecti ex omni genere & ordine viri literati, foeminae etiam nobiles in societatem præstantissimi studii hujus vocatae sunt; ingenia excitante, qui sublimiorem Principi suo doctrinam instillabat, quemque ad imbuendum excolendumque virtutibus & literis Serenissimi Delphini animum vocaverat religio & sanctitas sua, scientiarumque divinarum & humanarum cognitio singularis, & in suadendis, quæ recta sunt, incredibilis vis eloquentię, JACOBO BENIGNO BOSSUETO ante Condomensi, nunc Meldensi Episcopo: eademque fovente, cui in regendis Delphini studiis secundę erant partes, PETRO DANIELE HUETIO, Abbate Alnetensi, consummatę eruditionis viro, editisque in lucem ingenii monumentis clarissimo; qui in partem principali-um studiorum promovendum adscitus, perficiendis istis utilem navavit operam, & has commentandi rationes egregie juvit: ad-ventibus ipsum, tanquam omnis eruditionis solidioris-que doctrinę oraculum,

lum, horum Commentariorum auctoribus, si qua difficultas occurreret, quam excellenti ingenio & doctrinae summa vi tollere ipse optime nosset.

Horum *επεροδιώντων* auctoritate & consilio publicam lucem adspexerunt Scriptores Latini, quos juxta seriem annorum, quibus prodierunt, additis nominibus Commentatorum, hic recensēbimus;

L. Annæus Florus ab *Anna Tanaquilli Fabri Filia*, 1674.

C. Salustius Crispus a *Daniela Crispino*, 1674.

P. Terentius a *Nicolao Camo*, 1675.

Phædrus a *Petro Daneto*, 1675.

P. Virgilius Maro a *Carolo Ruao*, 1675.

Cornelius Nepos a *Nicolao Courcimo*, 1675.

Vellejus Paterculus a *Roberto Rigurfo*, 1675.

Panegyrici Veteres a *Jacobo de la Baume*, 1676.

Cl. Claudianus a *Guilielmo Pyrro*, 1677.

Justinus a *Petro Josepho Cantelio*, 1677.

Q. Curtius a *Michaele Tellierio*, 1678.

Valerius Maximus a *Petro Josepho Cantelio*, 1679.

M. Accius Plantus a *Jacobo Operario*, 1679.

M. Manilius a *Michaele Fayo*, 1679.

T. Lucretius Carus ab *eodem*, 1680.

Dictys Cretensis & Dares Phrygius ab *Anna Tanaquilli Fabri Filia*, 1680.

An. Manl. Sev. Boetius a *Petro Callyo*, 1680.

Sex. Pomp. Festus & M. Verrius Flaccus ab *Andrea Dacerio*, 1681.

Sextus Aur. Victor ab *Anna Tanaquilli Fabri Filia*, 1681.

Aulus Gellius a *Jacobo Proustio*, 1681.

Horum præstantissimorum Virorum & doctissima Virginis exemplo, ad eandem formam TITI LIVII Patavini, Romanae Historiae Scriptorum principis, superstites Historiarum libros adornandos edendosque auctoritate Illustrissimi Montauserii Ducis, sibi sumit *Johannes Doujatius* Antecessor Parisiensis & Professor Regius. Qui cum Serenissimo Delphino septenni literis erudiendo per sesquiannum antea dedisset operam, ab Illustrissimo Praefide Octavio Perignio, primo ipsius studiorum adjutore, quem tanto muneri mors immatura subtraxerat, evocatus; ejusdem Celsissimi Principis studiis porro prodesse hac quoque in

parte, & ipsius usus Livium auctorem eximium, cujus unius ingenium Populus Romanus par suo imperio habuit, accommodare officii sui putavit. A Romulo igitur usque ad annum imperantis Augusti alterum & vigesimum, per annos ferme septingentos quadraginta quatuor, *centum & quadraginta libris* deductum Opus aggressus est *Interpretatione*, si quando verba occurrerent (quod raro tamen accidit) obscuriora; & *Notis*, ubi res parum obvix traderentur, illustrare. Nec temperare sibi potuit, quin aliorum Interpretum exemplo alicubi etiam extra indictas necessariz explanationis lineas excurreret; dum aut varias lectiones composuit atque expendit, aut Geographicis scrutandis est immoratus diutius, aut accuratius tractandis firmandisq; rebus dubiis inhaesit nonnunquam. *Effigies* etiam Virorum maxime Illustrium, quorum Livius gesta describit, e nummis aliisque eruditæ verustatis monumentis, quoad licuit, suis ubique locis insertas, vel Volumini subjectas, exhibuit. *Fastos* magistratuum cuius Decadi subjecit, annos etiam & magistratus summo in margine cujusvis paginæ allevit; in eorum ineunda ratione Carolum Sigonium secutus: qui ad Marmorum seriem, quæ in Capitolio posita a Verrio Flacco fuerant, Fastos suos digesserat, eorumque lacunas, quas temporum invexisset injuria, suppleverat, singulorum annorum gesta accurato ubivis studio adjiciens: quem postea secutus est Stephanus Vinandus Pighius, magistratuum omnium seriem, qua fieri potuit, tribus Voluminibus anno 1599 editis complexus. Ad ipsum constituendum *Textum* usus est Codice verustissimo Claudii Puteani, (quem Gronovius jam antea evolverat) cõpiam istius Regia bibliotheca faciente Præfecto clarissimo Petro Carcavio: alios etiam veteres Codices subministrantibus Illustrissimo Joh. Jacobo Memmio e sua, doctissimo Stephano Baluzio e Colbertina Bibliotheca.

Cum vero longe maxima pars hujus tam ingentis tamque egregii Liviani Operis, ingentis rei literariæ jactura, depredita sit, vixque exigua ejus portio, & ex *quatuordecim* Decadibus (in quas fastidiosam legentium ignaviam Livii centum & quadraginta libros discescisse verosimile est) *tres* saltem & *dimidia* restent: huic damno aliqua ratione mederi studuit Editor. Sane quidem quæ desiderantur centum & quinque volumina an alicubi adhuc lateant, an prorsus interierint, nemo facile dixit; petisse tamen ea longe videretur verosimilius. Erasmus in
episto-

epistola, Simonis Gryncæ Livianæ editioni præfixa, ad Carolum Montioium, (quæ est in volumine Epistolarum Erasmi Lib. XXVIII. epist. XV. edit. Londin. f. 1685, 1686) quinque priorum Decadis quintæ librorum, anno 1531 e Monasterii Laurisseni, vulgo Lorsensis, (Lorsheim) Bibliotheca erutorum occasione, non optat modo, sed pene auguratur, fore ut hic Auctor totus & integer nobis aliquando restituatur: *Quanto plausu, ait, excipi par est tantam Livianam histortæ accessionem? Atque utinam faxit Deus Opt. Max. ut hic auctor totus & integer nobis restituatur. Ejus rei spem nonnullam præbent rumores per ora quorundam volentibus: dum hic apud Danos, ille apud Polonos, alius apud Germanos, haberi Liviana quedam nondum edita jactitat. Certe posteaquam hæcæ reliquias præter omnium spem objecit fortuna, non video cur desperemus & plura posse contingere. Atque hic, mea quidem sententia, principes viri rem se dignam facerent, si præmiis propositis eruditos ad peruestigandum tantum thesaurum sollicitarent, aut etiam ad editionem perpellerent: si qui forte sunt, qui rem publica utilitati paratam, gravi studiorum jactura præmunt abducent. Vehementer enim absurdum videtur, homines ut parùm auri argenteve inveniant, tantis impendiis tantisque periculis, ad ipsos pene inferos terra viscera perferre: & hujusmodi thesauros tanto illis pretiosiores, quanto corpore præstantior est animus, profus negligere, nec ullâ investigatione dignos judicare. Misarum hic animus est, non Principum. Et vero anno seculi hujus decimo quinto Bambergæ, Hectore Cotzavio Imperialis Ecclesiæ Decano Bibliothecam publicam recognoscente ac transferente, inventa est à Johanne Horrione Societatis Jesu Theologo prior pars libri XXXIII antea desiderata; quæ Venetiis primum cum Antonii Quærongii notulis, ac deinde Paderbornæ multo correctior anno 1617 prodit. Præterea membranam palmutz, quæ pila luditur, a sphaeristerii magistro injunctam, deperditorum quippiam Livii continentem, se vidisse Doujatio narravit Johannes Capellanus, Vir celeberrimus. In Regis etiam Hispaniarum Scorialensi bibliotheca, nondum in vulgus editos quosdam Livii libros haberi, vulgo fertur. Constantinopoli vero in Turcarum Imperatoris regia integram Livium extare, ex Imperatorum Græcorum bibliothecis, quas instructissimas fuisse nemo ignorat, superstitem, jam olim Petrus Vallius (Pietro della Valle) Epistolarum exoticarum Partis primæ septima narravit: adjiciens,*

eum Codicem quinque millibus ducatonis Magnum Hetruriz Ducem aliquando redimere voluisse; Galliarum etiam Regis Legatum Sansium, e gente Harlza, decem millibus eundem animose licitatum esse, ac circa dubium grandi hac aris summa istum obtinuisse a bibliothecæ in palatio Imperatoris Turcici custode, si is invenire Codicem istum potuisset, quem disiectum ferebat, cum exhiberi sibi eundem Legatus cuperet. Quo ipso tamen vanitas narrationis hujus manifesta & fides sublesta redditur. Ut adeo quæ nuper modo percrebuit fama de Livio integro, a Bassa quodam Regi Galliz pro immensa vi auri quam postulaverat oblato, eodem loco habenda sit: nec magis Græcia ab oriente is sperandus sit, quam a Septentrione ex insulis Hebridibus & Orcadibus; quarum in una, *Hiona* dicta, a Fergusio Scotorum regulo, Alasici Gothorum Regis comite, cum Roma diriperetur, inde avectas & eo perlatas reliquas Titi Livii Decades superesse, Paulo Jovio in Descriptione istarum Insularum p. 77 non omnino vanuta & irritum fuit visum; qui *certa istarum Decadam e tenebris erutarum exempla, ad Franciscum Galliz Regem a Scotia transmissa*, relatam se accepisse ibidem commemorat. Neque ad Franciscum olim, neque hodie ad Ludovicum quicquam eorum pervenisse, nova hæc Doujatii editio monstrat: qui grandes quas ætatis injuria hominumque incuria Livio invexere lacunas, nulla repletorum modo codicum ope, a quibus destitutus erat, sed *Freinshemii* ingenii felicitate & doctrinæ copia, qua is, quicquid Livio perierat, in multis aliis veterum Historicorum libris varie dispersum eruerat, collegerat & contexerat, explendas putavit. Nam quæ doctissimus Vir Holmiæ A. 1649 minori forma ediderat *Livianæ Decadis secunda Supplementa*, Serenissimæ Sueciæ Regiæ nuncupata; in cujus Academia Upsalienti Eloquentiæ & Politicæ Professorium munus tum gerebat, ab eadem postea Holmiam ad Bibliothecarii & Historiographi functionem evocatus; reliquarum item, *quinta dimidiata, sexta, septima, octava, nova, & prioris partis decima* Decadam Supplementa, Argentorati anno 1654, & iterum 1672 excusa, ita recudi curavit Doujatius, ut secundam Decadem a Freinshemio scriptam primæ Livianæ in *primo* novæ hujus editionis Tomo subjecerit: quinque vero, quas diximus, reliquas Decadas Freinshemii studio elaboratas, & jam antea editas, eum in locum, ubi Liviana deperdita sunt, repositur, & *quarto* Tomo include-

eluserit; iis, quæ nondum editæ extabant, ex Freinshemiana hæreditate redemptis, dimidiatæ *decima* & integrarum *undecima*, *duodecima*, *decima tertia*, & *decima quarta* Decadum supplementis, in *quintum* Tomum dispositis, & nunc primum evulgatis; adjectis margini sectionem in capita notantibus numeris, argumentorum item summariis, & indicatis Auctorum locis, ex quibus, quæ narrat, depromsit Freinshemius. Ut adeo centum & quinque Livii libros deperditos Freinshemio supplementos debeamus; Doujatio autem acceptum ferendum sit, quod postremi eorum quadraginta & quinque, qui ab annis bene multis in obscuro delituerant, nunc eruditorum manibus volvuntur. Ipsi etiam industria lacunas *sub initium libri XLI* ejusque *sub finem capitum 18, 19, & 20, libri XLIII post caput 3, & in fine libri; libri XLIV sub finem capitum 30, 32, 34, 35, 40, & extremo eodem libro; libri XLV sub finem capitum 14, 21, & 39* adhuc extantes, quas Freinshemius supplere neglexerat, ipse autem Tomo III, p. 73i. seqq. restitutas exhibet, expletas debeamus: ejusque beneficio integritatem Livio redditam, & in unum corpus redactum hunc totum Scriptorem literario Orbi gratulamur.

HISTOIRE DU REGNE DE MAHOMET II Empereur des Turcs, par le Sieur Guillet;

five

Historia Regni Mahometis II Turcorum Imperatoris, G. Guilleti: Tomi duo.

Parisii, 1681, in 12.

DE rebus Turcorum optandum esset, ut Turci scriberent: non tam ad explendam curiositatem nostram, quam ut aliqua ferocissimæ gentis ad literas propensio, mitigandorum morum spem faceret. Hæc enim ex cultura ingeniorum concipi potest, quod exemplis aliarum nationum apparet, quæ feritatem non prius mutarunt, quam studiis humanioribus emollirentur. Sed manet Turcis antiqua barbaries, ut spreta literatura, unice armis, & premendis dura servitute populis incumbant. Inde est, quod nullam memoriæ ad posteros, aut externos,

per

per literarum monumenta propagandæ, curam habeat gens cæteroquin superbissima; sive factorum conscia, & præsentibus contenta, sive hanc operam nobis, ut otiosis, relinquens, ut ipsi prædicatores acceptorum damnorum simus, scribamusque non modo de victoriis illorum, sed & de nostris vitiis & erroribus, quibus non minus aucta est res Turcica, quam sua virtute. Justus ergo vindex Deus, per annos fere mille, truculentos istos hostes continuis successibus in populum Christianum, religionis nomen jactantem, vim deserentem, armavit & fovit, & nunc quoque ad fines nostros minitantes & insultantes perduxit, ut metuedum sit, eadem nos passuros esse, qui eadem cum majoribus nostris peccamus. Certe comparato cum nostris temporibus illo Christianorum statu, qui fuit antè annos hos ducentos, aut paulo plures, ovum ovo vix similis reperiemus. Constat id ex Auctore hoc Gallo, qui tempestive ad interrumpendum lethargum nostrum, ex scriptoribus illius ætatis historiam *Mahometis secundi* composuit, duobusque non magnis tomis complexus est: stylo, quantum de lingua peregrina judicare valemus, eleganti, commodo ordine, sententiis opportunis. Divisit opusculum in libros VII. Incipit ab ortu Mahometis hujus, qui incidit in annum Chr. 1430; finit anno 1481, quo flagellum hoc Asiæ atque Europæ, in medio rapinarum cursu, fato suo succubuit: eo quidem ipso tempore, cum occupata per suos Hydrunte Calabriae urbe, Italici excidium intentaret, tanto tunc terrore repletæ, ut Pontifex Romanus alteram sedis translationem in Avenionem meditaretur. Infremuit autem moriens Tyrannus, eripi se destinatis, idque in inscriptione sepulchri testatum relinquere voluit, tacitis omnibus, quæ per annos triginta, felici scelere, perpetraverat, hoc tantum questus: *constitueram Rhodum expugnare, & superbam Italiam.* Nihil illi erat, duo Imperia, Cæsarei nominis axiomate decorata, *Regna duodecim, Urbes* alicujus nominis *ducentas*, interque eas *Constantinopolin & Trapezuntem*, coercuisse aut subjugasse. Sed hæc facili negotio, & jucunda lectione peti possunt ex ipso auctore, qui non facundia tantum, sed & eruditionis non vulgaris, & peritiæ militaris specimina dedit. In additionibus vero Tomo secundo adjectis, Lectoribus ad intelligendas phrasas de re bellica & nautica, commendat tractatum suum: *De artibus viri militaris, aut Dictionarium Equestre. Des Arts de l'homme d'Espée, ou du dictionnaire du Gentilhomme.*

MENSIS MARTII A. M DC LXXXIII. 39
HISTOIRE DU CALVINISME PAR MON-
sieur Maimbourg.

five

Historia Calvinismi Ludovici Maimburgii.

Parisiis, 1682. in 12.

Primus est hic liber, quem Auctor edidit, postquam titulum *Societatis Jesu*, quo usus in aliis scriptis suis fuerat, deposuit: unde nata ipsi Praefationis ad Lectorem occasio, qua & libros quosdam suos Pontificia censura notatos, & seipsum jussu *Innocentii XI*, ex Societate (cujus membrum per 55 annos fuerit) ejectum commemorat. Queritur autem, quod non potuerit, scilicet obsecrans, tam impetrare gratiam (quae tamen ne *Lutbero* quidem denegata fuerit) ut sibi indicaretur, quid peccasset. Applicat sibi inde dictum Apostoli: *Nihil mihi confiteus sum*. Examina se ait Conciones, quas per annos fere triginta, *Lutetia* praesertim habuerit, & quae, postquam a concionando desisset, per annos decem aut duodecim scripserit. Provocat ad Sermones, ad Epistolas, ad Tractatus breves de controversiis, & ad Libros Historicos, omnia typis vulgata, quod semper locutus sit, & scripserit ad normam Ecclesiae Romanae & legum Regni inviolabilium, quodque auctoritatem *S. Sedis & Pontificis* extulerit, quantum per *Evangelium, Concilia, & Patres* licuerit: vixisse etiam se honeste & moribus inculpatis. Subjungit tamen ex eodem Apostolo: *Sed non in vobis justificatus sum*. Esse nempe Sanctissimo Patri majus & penetrantius lumen, etiam quando non pronunciat ex Cathedra, quam sibi. Potuisse illum perspicere, quae Auctor non viderit, & quoniam ita placeat Pontifici, velle se reum esse, etiam si nesciat causam, & credere, quod in praesens expediat, impostam poenam a se subiri. Regem quidem pro justitia & bonitate perpetua patrocinium sibi praestitisse, quia non fuisset indicatum (ut promissum fuerit) quid peccasset, ideoque impedivisse Decreti executionem ultra annum, ita ut in ordine Jesuitico, ut antea remanserit. Constituisse se vero tandem, obedire plenissime Pontifici, & paci seipsum sacrificare, ut *Jesuitas* gravi molestia liberaret, seque in quietem

M

assere-

assereret. Venia itaque ipsius Regis, paruisse se Decreto Propositi generalis Jesuitarum hac formula concepto: *Obsequentes jussui & mandato S. S. D. N. Innocentii XI, Patrem Ludovicum Maimburgium ex Societate nostra dimittimus, & pro dimisso ab omnibus habendum esse declaramus.* Cum igitur jam jussu Pontificis & permissione Regis Jesuita amplius non sit, futurum se profitetur, quem esse Rex velit, eique majori quam unquam zelo & libertate serviturum. In dedicatione vero ad Regem, omissis Panegyricis, quibus alii invictam vim armorum & prolatos iusto titulo, ut ait, ad Rhenum usque Regni terminos, concessamque Europæ, incomparabili moderatione successuum, pacem, splendide & facunde prosecuti sint; majus aliquid & immortalitate dignius ad gloriam Regis præstiturum se esse existimat: *Calvinismum* nempe describendo, id est, omnium quos Gallia unquam habuerit, hostium sævissimum & terribilissimum, qui olim furiis & impietate *Protestantium* extrema bellorum civilium mala patriæ intulerit. Hunc vero jam inermem, dejectum, humilem ad pedes Regis jacere, imo ad nihilum fere redactum & agonizantem deprehendi. Quod quomodo Rex obtinuerit, non hic tantum, sed in fine libri pluribus exequitur. Debere autem plurimum Ecclesiam Gallicanam & Clerum Franciæ, alio etiam nomine, incomparabili pietati Regis, qui precibus illius in negotio *Regalia* plus, quam olim ipse *Ludovicus Sanctus* indulserit, utut hic ingenti zelo Ecclesiæ commodis favisset, & ejus jura & libertatem mascule defendisset.

Opus ipsum libros sex complectitur, quorum *primi* Exordium memorabile est. Scribit enim Auctor, se post editam *Lutheranismi* historiam (de qua, cum tempus *Autorum* nostrorum præcurrat, hic nihil annotamus) demonstraturum esse, quemadmodum hæresis illa funesta fecunditate aliam perniciosiorē produxerit, quæ antequam armis, ut hodie, exueretur, plus mali *Gallia*, quam illa, utut furiosa, *Germania* intulerit. Omnem enim rabiem, quam rebellio, perfidia, avaritia, impietas, crudelitas, desperatio, aliique affectus turbulentissimi & sævissimi, sceleratissimis priorum seculorum hominibus inspiraverint, tempore avorum & patrum per Calvinismum eo sine fuisse exercitam, ut ferro & igne in ruinis religionis & politiæ stabiliretur. Monumenta igitur superba hæreseos hujus in historia esse, *quatuor* magna & ordinata prælia, *ducentos aut trecentos* conflictus cruentissimos, plerasque

ex pulcherrimis urbibus captas, direptas, everfas: diruta templa; statuas Sanctorum capitibus truncatas; sepulchra Regum violata; exterarum copias in Regnum investas; Reipublicæ speciem in Monarchia extractam, & plusquam *decies centena Gallorum millia*, incognita causa, variis & horrendis tormentis enecata. Ex qua Auctoris propositione (quam instituti memores referimus, non examinamus) de sequentibus totoque libri stylo iudicium fieri potest. Habetur autem libro hoc primo narratio rerum ab anno 1520 usque ad annum 1543 gestarum, primaque Calvinismi tum in Helvetia, tum in Francia, regnante Francisco I, origo recensetur. Ubi ut alia taceamus, cum *Johannis Calvini Noviodunensis* vitam Auctor describit, *Luthero* doctrina inferiorem eum fuisse asserit, stylo elegantiore. Dogmata prope omnia, præterquam de S. Eucharistia, ex *Luthero* hausisse. Utrumque multum debere *Waldo*, *Wiclefo*, *Husso*. Peccasse Calvinum gravius & imprudens in eo, quod religioni *omnem ornatum, succum, & sanctionem*, ut loquitur, detraxerit, & eam in sceleti formam redegerit; rejectis omnibus, quæ per sensus recepta, mentem hominum a visibilibus ad Deum invisibilem elevare possunt; idque jam ipsos Calvinianos factum nosse.

Librum II ab Historia executionis truculentæ adversus Merindolienfes, Valdensem reliquias, anno 1545 peractæ, & ab aliis, etiam Catholicis ejus temporis Scriptoribus improbatæ, (qua, fatente Auctore, 3000 hominum omnis sexus & ætatis ferro, igne & tormentis enecata fuerunt, sexcenti validiores in nexum ad remigia triremium dati; exultis 900 domibus) auspicatur, culpam in miseros fere totam, aut aliqua ex parte in militum licentiam transferens, executores vero excusans, eoque a *Thuano* & *Duplexio*, quibus dicam scribit, dissentiens. Pertexit postea historiam incrementis sub *Henrico II* & *Francisco II* Calvinismi, ad annum usque 1560; quo *Catharina Medicea* Regis mater ad Regni gubernacula admota est, recensetque qua ratione, cum Regina *Navarro* & *Condao* Regii sanguinis Principibus Calvinismum professis, & *Colimis* fratribus, potentibus ejus sectæ viris indulgeret nimium, majus robur malum hoc accepit.

Lib. III facta ad res Scotticas digressionem, quomodo natus in illo Regno Calvinismus fuerit, commemorat; ubi cum ad miserandum

Mariæ Stuartæ Scotiæ Reginæ, quam mire extollit, obitum Historiam deduxisset, ex nuper edito libro rerum Belgicarum *Uberis Maurerii* repetit, Gallicos Legatos, qui pro liberanda Mariâ apud Elisabetham publice intercesserint, clandestinis suggestionibus mortem ejus suâfisse. Inde in Galliam regressus pergit exponere, quomodo Regina a *Condæ & Colino*, Admiralio seu Maris Præfecto, etiam ipso *Anno Mammo rapio* (quem *Conestabilem* vocant) Catholico licet, inducta, cum *Ansonio Navarra Rege* gubernationem Regni partita fuerit, tanta cum Hugonotarum elatione, ut in arce ipsa regia Fontisbellaqueæ conciones suas habuerint; Montlucio etiam, Episcopo, hæresin prædicante. Porro de Triumvirali fœdere inter Ducem Guisium, Annam Mommorantium & Jacobum Santandream Marechallum inito, ac Hugonotis opposito: de Edicto mensis Julio anno 1561 ex sententia Parlamenti contra Hugonotas promulgato, sed conniventia Magistratum, & Cancellarii inprimis Hospitalii eluso: de Colloquio Poissiacensi Reginæ auspiciis instituto, sed re infecta abrupto, non sine invecivis in Theodorum Bezam, uberius disserit; libroque finito addicamentum annectit, p. 263, ubi de rebus Scoticiæ & Anglicis egerat, inferendum; conciliationem *Ecclesiæ Anglicanæ cum Romana*, tum ex argumentis aliis, tum ex declaratione seu professione fidei, a *Ducia Eboracensis* uxore primi matrimonii paulo ante mortem anno 1670 edita, quam Gallico sermone exhibet, ominatus.

Libro IV exhibet gesta ab anno 1562 ad 1564; cumque de novo Edicto d. 17 Jan. anno 1562 in Hugonotarum gratiam condito; Navarri Regis ad Catholicos transitu; Reginæ in alendis factionibus subdole studiis differuisset: sensim ad civilium Galliarum bellorum Historiam, quorum culpam omnem in novum Protestantium Evangelium conjicit, progressus, occupatum a Condæ Hugonotarum ductore Aurelium; Rothomagum, in cujus obsidione Rex Navarra ex vulnere obiit, a Catholicis obfessum, captum & crudeliter direptum; pugnam Drocentem; obsidionem Aurelii, in qua Dux Guisus a sicario, quem ab Admiralio Colinjo immisissum statuit Auctor, trucidatus occubuit; primamque pacem Edicto Martii anno 1563 compositam, sed a Pontifice Romano summe improbatam enarrat; ac sub libri calcem Calvinai, anno 1564 exstanti, elogium vituperiaque fufus profequitur.

Libro V novorum motuum occasiones, & eventum ad annum usque

usque 1569 exponit, & quomodo Regina Hugonotis olim addita, ad Catholicorum partes palam nunc transferit, ac habitis cum Legato Pontificio in urbe Avenionensi, & Bajonæ postea cum Duce Albano colloquiis, Hugonotas in suspicionem conspirationis adversus se initæ adduxerit, recenset; ad Belgicorum etiam motuum Historiam digressus. Inde tentatam a Condæo Metim: irritas judicioque Auctoris impios Condæi & Colini de Rege cum tota familia intercipiendo, ad Meldas conatus: circumfessam a Condæo Lutetiam, præliumque ad suburbia, quo Conestabilis Mommorantius cecidit, victoria tamen penes Catholicos fuit, commissum: suppetias Condæo ex Germania a Friderico III Electore Palatino submissas; collectum contra pro Rege a Johanne Guilhelmo Saxone (quem male filium Augusti Saxonie Ducis vocat, cum filius fuerit Johannis Friderici Electoratus a Carolo V exuti, Serenissimæ Familie Vinarientis progenitor) equitatum; pacem inde anno 1568, metuente Rege, ne exercitus a Joh. Guilhelmo Saxone adductus ad Hugonotas transfret, cum Hugonotis initam, sed eodem anno, quod Rupella præsidium Regium admittere Condæi & Colini patrociniò subnixæ abnueret, abruptam: prælium denique anno 1569 ad Carnacum commissum, quo Princeps Condæus, cum captivum se jam dedidisset, non excusando facinore occisus est, uberius enarrat.

Libro VI refertur instauratio belli, duce Colinio, post mortem Condæi facta, adjuto iterum copiis Germanorum a Friderico Palatino submissis: Obsidio *Pictavi* frustra ab eo tentata: Clades deinde Protestantium ingens ad *Montconsurium*, mense Octobri A. 1569 secuta; qua non obstante, Regina mater pacem cum illis de novo iniit mense Augusto anno 1570, nec minus illis, ut Auctor tradit, indulgit, quam si victores fuissent. Non enim tantum libertas exercitii religionis extensa est ad plura loca, sed & urbes munitæ quatuor, inter quas *Rupella*, pro securitate traditæ. Fatetur tamen Scriptor, non bona fide versatam esse in hoc negotio Reginam, sed id egisse, ut Protestantes aut eorum proceres per insidias opprimeret, idque anno 1572 in famosa illa *Parisienfi laniena* effectui dedisse, instigato Rege filio, adversus Colinium imprimis, sed ita, ut crudelis impetus de perdendis simul omnibus, quem efferata mente Rex conceperat, impediri postea non posset. Culpat igitur hanc sævitiam, & concedit, eadem nocentium & innocentium promiscue

miscue toto fere regno, expresso Regis jussu perpetrata, excusari non posse. Commemorat etiam mortem *Johanna Navarra*, Regina, quæ ad funestas illas filii Henrici, postea Galliarum Regis, hoc nomine *Quarti*, nuptias, Lutetiam venerat. Accidit autem illa ante lanienam, mense Junio, non sine suspitione veneni, quam tamen Auctor, quantum potest, diluit: nec laudibus summarum virtutum hanc Reginam fraudat, impacta tamen hæreseos nota, quam fervente zelo & cum crudeli Catholicorum persecutione professa esset; cæterum fere sola iis moribus, ut *bona Calviniana* dici potuerit; cum reliqui, excepto Colinio, qui essent, aut quid crederent, ignari, nullam religionis aut pietatis curam haberent. Quem eundem animum in Aula regia corruptissima, etiam Catholicis, nec aliam inter utrosque differentiam fuisse scribit, quam quod hi Missas, illi conciones frequentarent. Recenset postea & summa laude extollit factum Episcopi *Lexoviensis (Lisieux) Johannis Hennuyeri*, qui eadem Protestantium, Præfecto regio mandatam, auctoritate & facundia sua impediterit, eo cum successu, ut hoc beneficio permoti hæretici illius loci, omnes ad Catholicam religionem sponte redierint. Sed cum post annum 1572 multa ad nostra tempora narranda superessent, & de Calvinismo, i. e. doctrina ipsa parum, de Ecclesiarum illarum constitutione, & ritibus nihil plane, quod lectores expectare potuissent, dictum esset; hic tamen subsistendum & respirandum sibi esse statuit Auctor, scopum suum uti videtur assecutus, quem ex *epilogo* operis, dedicationi & exordio respondente, non difficile est clarius intelligere.

Occasione enim ab Episcopi hujus facta summa, Axioma & regulam extruit: *est hæreticos summo jure fas sit supplicio afficere, idque Calvinus exemplo Michaelis Serveti, Geneva capite plexi, ipse probaverit, nihil tamen officii isto rigore.* Demonstrat hoc secutorum temporum, post lanienam Parisiensem, historia breviter relata. Protestantes nempe adeo irritatos fuisse, ut pacificationi nulli fiderent, sed urbes Regni munitissimas occuparent, summaque cum pertinacia defenderent. Post Caroli IX mortem, sub *Henrico III*, quoniam alia remedia non viderentur superesse, *Ligam* illam sive unionem, sub prætextu religionis, sed alio longe sine initam fuisse, cum summo rei Catholicæ detrimento, odiosam etiam exteris, Regique demum ipsi, qui ejus fastidio compulsus

pulsus fuerit, ut Protestantium auxilia imploraret, exitiosam. Semper deinde victos fuisse Catholicos, auctam vero Protestantium securitatem & potentiam, donec ab Henrico IV, serio licet ad Catholicam fidem converso, Nannetense edictum anno 1598 impetrarent. Rebellellasse quidem postea, ex ingenio hæreseos, & à Ludovico XIII post expugnatam præsertim Rupellam, armis exutos, in eum recidisse statum, in quo non aliis quam sibi nocere possent; mansisse tamen errores altis radicibus nixos; atque sic constare, debilitari hæreticos posse, sed non hæresin, cujus vis subruï non nisi animarum conversione possit. Hanc igitur gloriam a Deo reservatam esse scribit *Ludovico Magno*, qui efficacioribus mediis, quam quæ per integrum seculum in Gallia adhibita fuerint, ita depresserit hanc sectam, ut jam debilis & languens, manifeste ad finem suum tendat. Tenuisse Regem medium inter rigorem & indulgentiam, egregieque temperasse justitiam & clementiam. Destruxisse primum templa, contra edicta ædificata. Prohibuisse coetus in locis, quæ edictis non fuerint permilla. Abstulisse malis Catholicis libertatem transeundi ad Protestantes; his vero semel conversis, reditum ad pristinos errores. Obstetrices non nisi Catholicas ideo tolerasse, ut infantes baptismo in casu necessitatis illarum ministerio servari possint, cum id negent suæ sectæ mulieribus Calviniani. Frustra hæc & injuste pro persecutionibus haberi. Neque enim dirui alia templa, quam quæ contra edicta fuerint extracta. Sublata quidem esse tribuna- lia partita inter Protestantes & Catholicos, sed ob abusum. Nullis edictis permissum Catholicis, ut Calvinismum profiterentur, sed Hugonotis tantum eum jam professis concessam religionis libertatem. Et Edicta ipsa urgente necessitate temporum & ob certas causas condita fuisse, quibus cessantibus ipsa quoque expirent, & valere debere Hospitalii Cancellarii dictum, quo Edicta illius temporis, Protestantium gratia condita, defendebat; *Edicta nempe sive Leges temporibus accommodari debere, non tempora legibus.* Dein etiam contraventionibus plurimis meruisse Protestantes, concessionibus omnibus privari, sed Regem adeo benignum esse, ut etsi devictis omnibus qui contra summam ejus potentiam conjuraverant adversariis, non injungat tamen Protestantibus subditis suis, quod Principes ejus sectæ, Rege in omnibus longe inferiores, Catholicis in sua ditione faciunt, nempe ut exercitio publico

publico careant, quod Rex omni jure, per modum retortionis facere possit. Quod si regeratur, tutius concedi libertatem religionis Protestantibus, quia non credunt, Pontifici jus esse Reges ob hæresin deponendi, id quod tamen Catholici doceant; responderi: Calvinianos in Reges Galliz non semel conspirasse, ut constet exemplo conjurationis Ambosianæ, & quæ ad Meldorum oppidum tentata sunt, itemque ex pactis inter Hugonotos & regni hostes pro tollenda Monarchia & erigenda Republ. initis. Deinde non credi in Gallia, Pontifici jus esse in Reges animadvertendi, aut subditos juramento fidelitatis absolvendi: Reges enim Galliz protestari contra hæc asserta, ut probasse se dicit exemplo Caroli IX, apud Pium IV pro Regina Navarra, ut libro IV dixerat, hæretica licet, quam ille excommunicatam ditione insuper exuere nitebatur, protestatione solenni intervenientis. Itaque Regis gratia fieri, quod Protestantes in locis assignatis religionis & disciplinz suæ usum retineant, quanquam per edicta amplius non obligetur, cessante ratione & tempore. Agere igitur Regem justo quidem zelo, sed spiritu amoris, ut leniter ad religionem revocentur, quam majores eorum infeliciter deseruerint. Animari autem Regis industria Episcopos, ut probos & doctissimos Missionarios etiam in abditas Alpium valles ablegent: erogare insignes pecuniæ summas in conversos pauperes: legibus etiam conversionem promovere; cumulare respiscentes gratia & beneficiis, sed omnem spem ad dignitates & munera obtinatis auferre. Hinc tanto cum successu immensam multitudinem quotidie hæresin abjurare: reliquos etiam, speciosioris prætextus causa, jam ipsos desiderare, ut secundum doctrinam Evangelii, *compellantur intrare*. Longe itaque plus præstitum esse statuit Regis lenitate & justitia, sine turbis & tumultu, quam omnium prædecessorum armis aut suppliciorum rigore. Concludit tandem sperandum esse, Deum labores Regis in pace non minus prosperaturum, quam in bello; futurumque, ut incendium Calvinismi, quod tantas Galliz strages intulerit, & ex quo vix fumus superfit, brevi tempore prorsus extingatur: ut ita una lege sub una Monarchia Christianissimi Regis uniti, uno etiam vinculo fidei & veræ religionis connectantur. Hanc autem solummodo in Ecclesia Catholica Apostolica & Romana inveniri, in ovili Christi, sub pastore supremo, qui Ecclesiæ caput sit visibile, utpote S. Petri successor & Jesu Christi vicarius.

MENSIS MARTII A. M DC LXXXIII. 97
REMARQUES SUR L' HISTOIRE DU CAL-
vinisme de Mons. Maimbourg.

A la Haye, 1682.

five

Notæ ad Maimburgii Historiam Calvinismi.

Hagæ Comitum, 1682. in rz.

Auctor nomen in titulo omissum, epistolæ nuncupatoriz ad *Ser-
nissimum Principem Aransonensem* subjunxit, *Rou.* Exorditur ab
excusatione, quod ab amicis impulsus, non quidem refutationem (hanc
enim ab optimo quodam inter Europæos scriptorè susceptam esse,) sed
notas margini libri Maimburgiani festinanter adscriptas, in publicum
emittat. Præmittit monita tria generalia, (1) Jesuitas nunquam sine
certo scopo, inprimis vero ad commodum suæ Societatis historias
scribendas aggredi: itaque Maimburgium Stradæ & aliorum exemplo,
de *Arianismo* scripsisse, ut occasionem haberet sub Arianorum persona
Jansenistas exagitandi: de *Iconoclastis*, ut imaginum & reliquiarum cul-
tum defenderet: de *decremento Imperii*, ut Regi applauderet, ob defen-
sionem libertatum Ecclesiæ Gallicanæ: de *Lutheranismo*, ut traduceret
sectam, quæ in Germania non minus nocuerit rei Pontificiæ, quam *Re-
formati* in Gallia. Itaque historiam Calvinismi non alia causa com-
positam, quam ut Gallis Catholicis implacabile odium adversus *Refor-
matus* inspiraretur, quod eos insensibiliter moveret, ad aliquid auden-
dum *Laniæ Parisiensis* simile, cujus culpa Regi ejusve Consilio imputari
non posset, sed in furorem populi rejici. Tales autem fines ab histo-
ria abesse debere, quam liberam & affectibus purgatam esse deceat, ideo-
que hanc fide non dignam, sed suspectam pronunciat. (2) Haulisse Au-
ctorem mala fide, quæ tradit, ex infectis fontibus, ratiùsq; & illubentius
allegare *Tbuannum*, *Mezerajum* aliosque scriptores æstimatos, quam alios
valde mediocris auctoritatis, tum apertos Protestantium hostes, malis-
que moribus, quam librorum laude celebriores. (3) Nimis esse præoc-
cupatum, neque ullam materiam sine fervore tractare, quod nemini
placere possit, qui æquitatem & modestiam amet. Probari hoc ait *ver-
bis Pag. l. lib. 1.* ita ut in scenam procedat flammæ oculis, ore maledicta

N

gerens,

gerens, declamator, non historicus; libellum accusatorium, non historiam scribens. Sic ergo Protestantes plerumque non aliis epithetis insignire, quam *sceleratorum, extreme impudentium, pestilentium, furiarum infernalium, bestiarum &c.* Se itaque nescire, qua ratione liber hic, ut rumor sit, in aula Regia & alibi tantopere placeat, cum non aliud sit, quam pura Sátyra, & Rhapsodia ex tabernarum vilibus chartis concinnata, innumeris etiam Solocismis in Grammaticam linguæ Gallicæ peccans, non varians cum iudicio materias, non forma magni ingenii effectus exhibens, sed styli impetu & bile tumens, qui nihil habeat delicati & placituri. Hoc modo progressus fit ad annotationes, quas, ut apparet, Auctor verbis Maimburgii adscripsit, non multis tamen locis, ita ut quaternionibus novem totus liber absolvatur. Ex quodamdam subjungimus aliquo respectu cæteris notabiliora, de quibus tamen iudicium merito suspendimus.

Pag. 13. ubi Maimburgius statuerat cogendos esse, qui Ecclesiæ contraria docent, ad recantandos errores: dignum hoc dogma esse ait Jesuita, idque observari extorquendo revocationes hoc ipso tempore ab illis, quos *relapsos* vocant, atque ita tractatum putat fuisse *Theodorum Maimburgium*, Historici gentilem, qui bis Catholicus, nunc demum in Britanniam confugerit; secunda vice reformatam religionem cum securitate professurus.

Pag. 21. Lutherum Calvino ideo præferri a Maimburgio ait, quia in Gallia versatur; aliter facturo, si inter Lutheranos in Germania viveret; tunc enim inventurum, quo Calvinismum emolliret: *Pag. 27-28.* fateri videtur, se non esse Theologum, ideoque declinat disputationem de Eucharistia. *Pag. 37. & seqq.* dum rejicit imputationem, quasi cantus Musicus, quo in Psalmis Reformati utuntur, mollis, sit & effeminaus, & contrarium demonstrare aggreditur, vehementer taxat adversarios, qui hymnis sacris melodias profanas ex trivio, tabernis & scenis desumtas, ridicule & cum scandalo accommodaverint: provocans ad *librum Canticorum* approbantibus Theologis & cum privilegio Regis, a *Florentino Lamberto* impressum. *Pag. 44.* ubi Maimburgius Calvino abjudicat facultatem mittendi Doctores seu pastores, laudat Auctorem *defensionem reformationis a Claudio* (celebri Reformatorum ministro) editam, qua contrarium sit demonstratum. *Pag. 51. & seqq.* magni viri illustriusque & excellentis auctoris elogio maectat *scriptorem*
anony-

anonymus tractatus Gallici, cui titulus est: Les derniers efforts de l'innocence affligée: Ultimi conatus afflicta innocentia.

Pag. 61. scribit convinci posse Jesuitas, quod mortem Angliæ Regis Caroli procuraverint. *Pag. 65,* cum *Maimburgius* ex *Maurierio* retulisset, *Maria Stuarta* necem clandestinis Gallici legati suggestionibus promotam fuisse, Auctor integrum *Maurierii* locum inserit, ex quo *Maimburgius* causam istius supplicii allegare superfederit, continuas nempe *Maria* adversus *Elisabetham* molitiones.

Pag. 98. & seqq. defendit *Theodorum Bezam*, quem *Maimburgius* ob Epigramma Latinum juvenile, lasciviæ & foedi criminis insimulat, & elogium *Bezæ* a *Pasquierio* & *Thuano* Scriptoribus Catholicis datum opponit. *Pag. 118.* acriter insurgit in stylum *Maimburgii* Gallicum, neque plures paginas libri ejus, quam errores esse ait, sive in dictione, sive in constructione & puritate: itaque veram credi posse famam, quod ob tales defectus, prædicationem in templis omiserit, & ineptiæ ejus deberi, quod jam per annos decem tot historias scripserit. *Pag. 194* ad Epilogum *Maimburgii*, in quo Regis consilia de opprimenda hæresi extollit, regerit Auctor: magnis virtutibus Regis summa deberi encomia, Protestantes tamen ideo non cæcutire in perspiciendis perniciosis consiliis eorum, qui puritatem regis prudentiæ corrumpant, ejusque gloriam apud exteros & posteritatem æterna inficiant macula. Hos crudeles Protestantium hostes, nempe *Jesuitas*, non minus ipsi Regi metuentos esse, neque alia causa per tot annos ad everisionem Protestantium laborare, quam ut Regem demum ipsum subvertant, cum aliter scopum suum, *universalis Monarchia*, obtinere nequeant. Jam quidem Regi blandiri, quod potentia ejus ad stabiliendam suam opus habeant, at quando fornicem ædificii sui, ultimo cæmento inserto, concluderint, subducturos essetigilla. Interim vereri eos, ne Rex pro sagacitate sua hæc eorum molimina deprehendat, & quæ olim adversus Regum vitam attentaverint, ad animum revocet, jugumque potentiaæ Jesuiticæ, jam satis extensæ, excutiat. Protestantes vero solos esse, qui obstacula progressibus illorum opponant, conspirationes perfidas ebuecinent, & tanquam *Argi* multoculi secretas machinationes revelent, pro Rege vero fidelibusque ejus ministris excubent: desiderare itaque lupos, ut canes ab ovili removeantur. Denique nihil quidem Rege æquius & benignius

nignius esse, & injustissime ideo agere, qui eum ad diversa contra naturam suam incitent: se tamen clementiam & justitiam nominare non posse, si homines non quidem ferri, & tormentorum bellicorum vi & strepitu, attamen occultis & languidis modis enecentur, neque mitiorem mortem esse, si quis fame, vel anni spatio languens extinguatur, quam si ferro intra horæ quadrantem expediatur. Maimburgium quidem dicere, destrui templa usurpata, sed cum omnia non sint usurpata, ille tamen speret, omnia destructura, fieri id jure non posse. Nulla etiam æquitate libertatem conscientiarum & religionis subditis a Principe adimi: quid fieret Catholicis, si dominum Turcam haberent? Nihil durius esse, quam quod foeminis parturientibus Ægyptiaco more injungatur. Tribunalia, dimidia ex parte Protestantibus assignata, non alio sine sublata esse, quam ut injustitia plenarie exercentur. Tandem dignitates & munera denegari fidelibus, & offerri apostatis; exemplo spiritus, qui tentationes suas dolosa mundanæ gloriæ & opulentiarum promissione incrustat. Subnectit alia, ut ostendat vane jactari a Maimburgio, sibi que ipsi contradicenti, cum scribit, magnam nihilominus libertatem Protestantibus relictam esse. Marillacorum atque Pellissoniorum nomen, historiæ regiæ parum olim honorificum futurum existimat Auctor, qui distributis pecuniis ad religionem homines inducant; Apostolos enim auro & argento vacuos, mundum convertisse.

NOTÆ AC ANIMADVERSIONES IN CÆSARINI FURSTENERII Tractatum de Jure Suprematus ac Legationis Principum Germaniæ.

Coloniæ Allobrogum, 1682. in 8.

CUm ante annos aliquot pax Noviomagi inter Casarem, Hispanos & Batavos, aliosque Confederatos ex una; & Gallos Suecosque ex altera parte, interveniente potissimum Magaræ Britanniarum Rege, cuderetur, in limine statim lis mota fuit a Gallo Lotharingiæ Duci de titulis & jure mittendi legatos primi ordinis, dum in literis Salvi Conductus Ministres

missos ipsius ad pacis negotium ituros, non Legatorum, sed Deputatorum saltem nomine dignatus erat. Egro hoc animo ferens Lotharingus, mox, Neoburgico & Luneburg-Brunsuicenis Ducibus in partes tractis, effecit, ut ad intercessionem Foederati Belgii Ordinum, Galli tandem, se hac in re Imperatoris exemplum secuturos esse, responderent. Annuente igitur Casare, nec in dubium hoc Principum jus vocante, res omnis, in vitis quantumlibet Gallis, qui Imperatorem cum Principibus hac in causa committi posse speraverant, ad mentem & sententiam Principum fuit composita, manentibus tantum de ceremoniarum paritate litigiis. Hæc calamum excitavit personati cujusdam *Casarini Furstneris*, qui in tractatu de Suprematu & Jure Legationis Principum Germaniæ 1678 edito totus in eo occupatur, ut ex fundamento competentis Germaniæ Principibus Suprematus, (quem a Superioritate territoriali ita distinguit, ut hanc unice in summo cogendi seu coercendi jure consistere, & tantum a simplici coercendi facultate differre dicat, quantum in legibus Romanis vis publica a privata differt: illum vero ex amplo territorio & tali potentia, qua quis exercitum extra fines ducere, & armis, foederibus, legationibus ac cæteris Juris Gentium functionibus aliquid momenti ad rerum Europæ generalium summam conferre possit, mensuret) non solum jus mittendi legatos charactero repræsentatio vestitus, sed eorum quoque legatis ipsis easdem ceremonias, quæ Electorum & Italiæ Principum Legatis exhiberi solent, *Excellentia nempe titulum, visitationem novissime advenientiu, & locum potiore visitantis apud visitatum*, prolixè vindicet. Hujus igitur Furstnerii tractatum *et nota* sequitur Notarum Auctor, quarum summa hæc est: (1) rejicit Suprematus vocabulum, tanquam novum & ens merum rationis, p. II. nec (2) admittit differentiam essentialem inter Superioritatem territorialem & Suprematum, cum per accidens saltem fiat, quo minus aliquis ob regionis aut virium tenuitatem momentum æque magnum ad publica Gentium negotia possit adferre; imo esse periniquum, jus a vi & potentia metiri, p. 14 & 25. neque (3) Suprematus votem eo sensu, qui Gallico *La Souveraineté* respondeat, Germaniæ Principibus tribui posse, cum hoc Superioritatem ab omni subjectione & fide homagii liberam involvat, Status autem & Germaniæ Principes singuli & reali & personali obligatione subjiciantur Imperio, p. 18, 25,

48 & 56. Hinc passim concluditur, quod everso sic fundamento, corruant simul ipsi imposita, nempe Principibus Germaniæ vi Suprematus Legatos primi ordinis mittendi jus non esse, neque adeo legatis ipsi easdem ceremonias, quibus Electorum & Principum Italiæ Legatos excipere solent exteri, deberi p. 14, quia hi non virtute Suprematus vel Superioritatis territorialis, sed usu & consensu Gentium possessione vel quasi Juris mittendi legatos primariæ dignitatis gaudeant, quæ ceteri Germaniæ Principes hactenus destituantur, p. 17, 19 & 26, neque omnes ceremoniarum regulæ ex potestate mittendi legatos fluant, p. 30. Quæ omnia fusius in his animadversionibus deducit Auctor, & cum ad rationes, tam exempla a Furstenerio allata uberius respondet.

D. CHRISTIANI THOMASII LIPSIENSIS
Annotationes Theorico-Practica in Celeberrimi Jcti
JOHANNIS STRAUCHII Dissertationes
Justinianæ

Francofurti & Lipsiæ, 1683. in 4.

Quid ad concinnandas has annotationes Auctorem compulerit, ipse in præfatione ad Lectorem eloquitur, in qua concisam nimis Strauchianarum Dissertationum brevitatem & enatam inde thesuum obscuritatem accusat. Has tenebras igitur ut accensa face dispelleret, brevibus breves addidit explicationes, eosque, qui Strauchii mentem dilucidiosem reddant, Auctores, paucissimis allegavit, nonnunquam etiam in exponenda legum sententia tum ab ipso Strauchio, tum aliis quoque commentatoribus, quin volutatis inter se rationibus, ab omnium fere Doctorum opinionibus, in quibusdam secessum fecit. Quibus observantias Judiciorum Saxonicoꝝ varias, a Strauchio ommissas, utili perquam instituto adjunxit.

PHILIPPI ALBERTI Orttbensii CONSILIARII
Pfedelbaco-Hobenloici Tractatus Juridico-Politi-
cus de Regali Conducendi Jure.

Norimbergæ, 1682. in 8.

Quem-

Quemadmodum laude sua nequaquam defraudandi sunt illi, qui cum aliis, tum præcipue Historiæ Germanicæ adminiculis probe suffulti, Jus Imperii nostri Publicum universale ad stateram legum domesticarum magis magisque examinare satagunt: ita non parcius encomium merentur, quotquot specialioribus ex eo materiis enixe illustrandis insumunt operam. Hos inter etiam Auctor præsentis libri est, qui quum, ipso se Jüdice, præter *Maulium, Ebrmannum, & Abasœrum Frischium*, huic ipsi doctrinæ pro ratione instituti vel levi brachio, vel minus sufficienter incumbentes, hæud facile reperiret; quæ de hoc Conduendi Jure data opera fuissent commentari, id sibi relictum putavit esse, ut ipse in hoc genere scriptiois locum vacuum primus occuparet. Quod quidem eo studio aggreditur, ut non modo Jus Conduendi in decem capitibus per quatuor causarum genera perspicue tradat, sed etiam occasione ejus de Regalibus, Jure territoriali, Præscriptione immemoriali, Fluminibus Publicis, Pace Publica, Pignorationibus, Jure Stapulæ, Salvo Conductu Criminali, Jure Protectionis, Asyli, Pacis Burgensis, Repressaliarum, quæ omnia in fronte libri exhibentur, differat, & in his ipsis quæstiones varii quidem, sed ab instituto non plane dissimilis argumenti CXXI perquam utiles & jucundas, propositis ubique & affirmantium & negantium rationibus, non inconcinne resolvat. Quibus omnibus triplex, capitum nempe, quæstionum, & rerum index accedit.

LUDOVICI GUNTHERI MARTINI, J.U.D.
 Civitat. Annabergensis Pro-Consulis & Syndici, Justiniani Institutionum Libri quatuor cum Annotationibus Theoretico-Practicis.

Dresdæ, 1682. in 12.

Quamvis ex sit bonorum Auctorum, qui textum Institutionum Juris Justiniani, tam Theoretice quam Practice, in usum cupidè legum Juventutis certatim illustrarunt, copia & ubertas, ut ejus rei nec spicilegium quidem superesse cæteris videatur; nihilominus tamen eo tendit quorundam industria, ut novi Jurium tyrones ad evolvenda Imperatoris sacratissimi elementa, novis subinde commentatiunculis exci-

tentur.

teptur. Præstitit hoc reapse Auctor annotationum præsentium, quæ, ut ipse profitetur, perspicua brevitate, relictis omnibus superfluis, conscripsit, iisque interpretationes legum a Doctoribus receptas & multo jam usu Fori comprobatas inseruit.

JOHANNIS SCHILTERI PRAXIS JURIS
Romani circa Tutelas & Curas in Foro Germanico, ad Pandectarum libros XXVI & XXVII.

Jenz, 1681. in 4.

Inter Jura Gentium antiquiorum positiva, quorum usus etiamnum latè amplius cernitur, ceu luna inter minora sidera facile effulget Romanum, quippe quod a sapientissimis hominibus conditum, tanti moratioris plerique populi æstimarunt, ut ad istud, in decidendis privatorum apprime controversiis, si propriæ forsitan leges & consuetudines sileant, veluti ad communem totius Europæ *Cypræ* provocent tantum non universi. Nec tamen nulla fuit olim, nec adhuc hodie est Teutonicarum legum auctoritas, quarum liberæ Germanicæ Gentes adeo tenaces fuerunt, ut per complura secula non solum Jus Romanum omne nesciverint, sed suos quoque mores & instituta domestica, Francis sibi decus Imperii vindicantibus, in ipsam Italiam attulerint. Etsi vero sero admodum, seculo nempe post C.N.XV, Imperatoris Maximiliani I. auspiciis Romanorum jura in Germanicæ nostræ judicia Comitiali decreto fuerunt tandem admissa, cuius tamen ditioni suarum legum ac consuetudinum adhuc constat illibata sanctitas, & eorum, qui *reipublicæ* jure in Germania gaudent, libero arbitrio relictum est, utrum velint istud, quod quidem ex instituto valet, in forum admittere, an vero rejicere, aliasque novas & contrarias illi leges ferre. Peccarunt hac in re non pauci Romani Juris Interpretes. Cum enim ab ævo Ottonis M. qui Reipublicæ Romanæ reliquias cum Italiæ regno, perpetuo & indissolubili nexu Germanicæ adjunxit, splendidus iste Imperii Romanorum titulus sensim sese successu temporis patriæ nostræ affricuisset, & Lothario II. imperante, Romana Themis quorundam privatæ sortis hominum indu-

industria in Italia primitus resuscitata ac dein in Germania ostra-
 ducta esset, factum inde, ut Jcti, non tam ingenio, quam (quæ fuit
 temporum istorum infelicitas) solidiori cognitione Romanarumæque
 ac Germanicarum rerum historia, nec non Morali ac Civili Philoso-
 phia destituti, & antiquo Romanæ Majestatis fulgore fascinati, Jus Ro-
 manum, cui summo studio tum unice incumbabant, non modo in Ger-
 mania, quæ pro veteris Imperii Romani lacinia falso ipsis habebatur,
 ad publica pariter & privata negotia, posthabitis legibus ac consuetu-
 dinibus propriis, accommodaverint, sed ad id etiã omnes in univer-
 sum Respublicas tanquam ad Lydium lapidem examinarint. Ut autem
 hic error in Italia forte primo natus esse videatur; cum ipsis tamen
 Romanorum Juribus Alpium juga transit, & rudioribus adhuc annis
 nostram Germaniã Respublicam non parum sæpius affixit. Hinc mul-
 toties ejus Ordinum potestas male cum Præsidum aliorumq; Romano-
 rum Magistratum vicaria ac temporali collata; hinc plena in Germa-
 niam Monarchia Cæsarum asserta; quin omnis libertas avita, quæ sem-
 per Arfacis regno acrior fuit, vocata in dubium. Nec raro apud inter-
 pretes legas, hoc vel illud Jure Romano usitatum, mutato Imperii Sta-
 tu correctum esse, cum tamen quandoque id, quod correctum dicitur,
 longe prius in Germania obtinuerit, quam Jus Romanum pedem eo in-
 tulisset. Haud sinistro autem Germaniæ fato contigit, ut efflorescen-
 te nostris temporibus Historiæ Germanicæ studio, & data in amplexum
 Jurisprudentiæ saniori morum ac civili Philosophia, crassos errores
 istos plerique exuerint, & Jura Romana cum Germanicis amico per-
 quam connubio ita junxerint, ut suus quæque maneat honos, & tum
 publicus Germaniæ Status non ad Romanas, sed domesticas leges ex-
 actus, inconcussus perstet, tum lites subditorum pro re nata secundum
 utraq; quatenus recepta vel retenta sunt, in summis perinde ac aliis
 judiciis dirimantur. Quod quidem sicut alii non infelicitè hæcenus
 docuerunt: ita in hoc genere omnino Roscium se exhibuit Excellentissi-
 mus *Schilterus*, qui illustris SECKENDORFII & celeberrimi *Strauchii*
 doctrinis probe innutritus, longe utilissimo instituto *Praxis Juris Ro-
 mani in Foro Germanico* juxta ordinè Edicti Perpesui & Pandectarum, sub
 schemate Exercitationum Theoretico-Practicarum exposuit. Consert
 in hac semper principia Juris & Consuetudinum Germaniæ cum Ro-
 mani

mani Juris assertis, leges insigniores succincta ~~et~~ enucleat; nec, quod complures solenne habent, sola usus Forensis allegatione & Pragmaticorum auctoritate contentus est, sed & Præceos, sicubi a Theoria abscedit, rationem, Juriumque tam Provincialium quam Localium differentias, harumque causas, sedulo rimatur; adeoque Jus, quo utimur, quo ve salvis moribus patriis & cujusvis Reipublicæ statu uti possumus, observatis monitisq; Practicis ita illustrat, ut huic præstantissimo operi, cujus partes hæctenus, & eam quidem, quæ circa Tutelas & curas ad l. 26 & 27 Pandectarum occupatur, anno 1681 celeberrimus Auctor edidit, manum ultimam propediem admoventi Orbis literatus expectet.

JACOBI BERNOULLI COGITATIONES de Gravitate Ætheris.

Amstelodami, A. 1683. in 8.

Aeris nostri atmospherici gravitatem multi recentiores Philosophi experimentis suis astruxerunt. Sed Jacobus Bernoullus ex Systemate Cometarum edito clarus, gravitatem hac Dissertatione asserere aggreditur etiam ætheri, i. e. juxta scholam Cartesianam materiæ subtili, quæ globulorum secundi elementi nomine venit. Occasio scripti hæc ipso narrante fuit. Inciderat nuper in Cogitationes de Aeris gravitate D. Volderi, in quibus cum legisset, omnem motum ad duo genera vulgo revocari, pulsionem & attractionem, attractionem autem & ipsam pulsionem esse; plures motus qui attractionis speciem præ se ferre poterant, examinat, utrum per pulsionem explicari commode possint. Differendo igitur de natura pulsionis per digressionem disputat, virtutem clavi seu gubernaculi in navi non junice naturæ vectis tribui posse eum veteribus ac plerisque modernis, neq; etiam Stephanum Gradium causam satis manifeste reddidisse; sed potissimam rationem virtutis, quæ gubernaculo ad gubernandos navium cursus inest, consistere in motu quodam laterali, quem in appiæta figura explicat.

Hinc ad institutum suum reversus, attractiones magneticas & electricas (prout Cartesius tradidit Part. 4. Princip. n. 133. seqq.) attractionem

nem a Sole vaporum & exhalationum e terra (*in quo motu explicatio Cartesii satis jejuna sit cap. 2. de Meteor.*) attractionem olei in lampade, suctionem & respirationem, attractionem catenæ & tractionem currus, attractionemque baculi per pulsionem fieri monstrat. Examinatis præcipuis attractionum generibus, credebatur se in iis satis planam pulsionem reddidisse; verum consideranti attentius maximæ difficultates occurrerunt. Quem in finem ultimo exemplo de baculi attractione manu facta inhæret, inquiriturque causam, quæ partes baculi coherentes faciat, ut nulla possit moveri absque altera. Postquam ergo ostendisset, non coherere partes cæmento aut glutine, non particulis ramosis figuram hamorum vel uncinulorum præ se ferentibus, non funiculo, (*quale Francisci Lini Angli fuit somnium*) non quiete, (*ut opinatus est Cartesius prolixè refutatus*) concludit, cohesionem partium baculi & ita in genere duri corporis adscribendam, extrinsecò alicui corpori comprimenti, & quidem aeri, cum præter ipsum nullum detur, quod corpus durum immediate tangat & ambiat. Enim vero quoniam ille solus aer, qui v. g. in attractione baculi per motum brachii expellitur, & per circumculum ad alterum baculi extremum defertur, baculum post manum pel- lere ejusque partes coherentes facere non sufficit, necessaria consequentia inferendum, generalem totius atmosphæræ pressionem veram esse istius cohesionis causam.

Cui assertioni stabiliendæ parallelismum instituit, inter cohesionem marmorum politiorum & particularum insensibilium duri corporis. Ne quid vero assumat, quod alii sensuum præjudiciis occupati vix largiuntur, consultum ducit dissertationis suæ orbitam tantisper deferere examinareque, an hæc aeris pressio seu gravitas extra dubium sit. Primum igitur & præcipuum, quod illi natales dedit, recenset celeberrimum illud experimentum Torricellianum, *quod etiam procedat, si loco Mercurii quicumque alius adhibeatur liquor, puta aqua.* In eo, uti juxta recentiorum doctrinam, in tubis suspensi liquores aeris pondere vel pressione sustentari videantur, exponit, eaque quæ huic explanationi possunt in contrarium objici, diluit. Maximam difficultatem reperit, quod cum pressio illa aeris externi artificiose arcetur & impeditur, ne in liquorem inclusum se exerat, liquor qui toto suo pondere repente deorsum rucere debebat, hæreat nihilominus in fistula. Hunc effectum

virtuti elasticæ aeris adscribi notat, quia minima portio aeris alicubi incarcerati vel inclusi in sustentandis aut pellendis liquoribus tantum possit, quantum totius atmosphære pondus; hanc tamen elaterii æquipollentiam cum atmosphære gravitate, non sine limitatione intelligendam, experimento monstrat.

Ut itaque rectius sentire discamus circa rem valde obscuram, operæ pretium æstimavit, notionem quam de hoc aeris elaterio haberet ipse, & quousque id extendendum sit, tradere. Hunc in finem altius repetens naturam & causas gravitatis in corporibus, duplicem motum a DEO mundo sublunari inditum docet, unum generalem, quo omnes hujus materiæ particule in eandem plagam circa commune aliquod centrum, Terræ videlicet, rapiantur: alterum peculiarem, quo utraq; particula materiæ in omnes plagas infinitis modis moveatur; illum motum gravitatis, hunc elaterii non incommode appellari. Quanam autem ratione effectus gravitatis ex motu illo communi elici posset, ex sententia Cartesianorum deducit. *Postquam autem, inquit, porro, Natura consulti viderunt, eum solum motum non sufficere salvandis omnibus, circa suspensionem liquorum phænomenis, quippe qui non explicat, quare suspensus habeat in tubo liquor obturato vasculo, ubi totius tamen atmosphaera gravitatio intercepta: hinc alium adhuc aeri peculiarem atque a motu gravitatis independentem adscribere motum, quo aeris particula conatum quendam (non communem aquæ aliisque fluidis crassioribus) habeant sese expandendi, dilatandi, remotoque obstaculo majus occupandi spatium, qui conatus in aere incluso par sit sustentando tanto ponderi liquoris alicujus; quantum sustinere valeat gravitate sua tota Atmosphaera moles.*

Hanc aeris vim elasticam cum fateantur omnes fere hydrostaticorum scriptores, miratur Bernoullus noster, paucos in naturam & causas illius penitius inquisivisse, aut sollicitos fuisse, ut certas illi regulas præscriberent, atque omnes evolvendo casus aeris liberi, inclusi, condensati, rarefacti exponerent, quantum in singulis horum casuum effectum aer sortiri debeat. Ipsemet quoque causam elaterii sive conatus sese dilatandi in aeris particulis, quam alii aliam cogitant, determinare non audet, sed effectum elaterii hujus paulo distinctius contemplat.

templatur. Et quia multis videtur comprehensu difficile, qua ratione paucillum aeris etiam non compressi, ingentis atmosphaeræ pressionem æquivalente pressione & actione efficaci repellere irritamque reddere valeat, hinc ad captum illorum se accommodaturus atque elaterium hocce mitigaturus, aliud quidpiam præterea in aere considerat, quod *resistentiam vocat passivam*, & ita effectum soli hactenus elaterio tributum bipartitur, *partem* relinquendo *actioni elaterii*, *partem afferendo resistentia illi passiva*, simulque monstrat, quo pacto idem sequi debeat effectus, omniaque allata experimenta non minus, sed forte intelligibilius solvi possint, etiamsi aer longe minori, quam vulgo creditur, elaterio foret præditus, cætera vero mere passive se haberet, resistentia suppleta elateris vicem. Annotat autem, per aeris resistentiam passivam se non tam intelligere qualitatem aliquam in ipso aere latitantem & a nostra cognitione remotam; quam defectum virtutis in liquore aërem premente, qui non satis habet virium ad aërem loco movendum vel condensandum. Illustrata hac aeris resistentia passiva exemplo duorum corporum se invicem prementium, nimirum duorum luctatorum vel duarum pilarum, leges seu regulas aliquas rationi & experientis maxime Boylianis consonas, tum pro aeris elaterio, tum pro ejus resistentia passiva statuminat, exque iisdem ad experimenta, quæ ad aeris gravitatem impugnandam afferuntur, respondet, ostendendo omnia vel per elaterium aëris, vel per ejus resistentiam passivam, vel per utramque commode posse explicari.

Quam suam digressionem finiens Auctor, non amplius dubitat asserere, eandem gravitatem quoque esse causam cohesionis partium duri corporis. Hoc supposito, inter suspensionem liquorum & cohesionem corpusculorum hanc instituit comparationem: Sicuti in tubo longiori $99\frac{1}{2}$ digitis argentum vivum descendit, ita etiam corpora dura v. g. partes baculi sive attracti sive suspensi debere disrumpi, cum pariter superarint pondus similis columnæ atmosphaericæ. Atqui hoc repugnat experientis, testant ferramenta plurium perticarum prodigiosaque longitudinis catenis trahi aut suspendi, suspensa teneri multorum annorum decursu. Qui effectus cum a tantillo pondere cylindri atmosphaerici, toties minori esse nequeat, concludendum erit, atherem ipsum omnemque materiam subtiliorem longe supra
atmosphære

atmosphære limites diffusam, aliqua quoque gravitate præditam esse, quæ juncta cum gravitate atmosphære effectum producat, quem hæc sola producere nequibat. Hanc ergo ætheris gravitatem probat *natura & causis gravitatis* secundum, scholam Cartesianam, *et descensu liquorum in vasis occlusis ex hypothesis Cartesianæ de pressione materia celestis.* Concessa itaque ætheris pressione seu gravitate, rationem reddit, *ob quam partes baculi & catena longissima tam firmiter cohereant, difficultatesque removens ac quæstiones solvens exponit, cur liquores non ad infinitam altitudinem in tubis suspensi hæreant, licet præter atmosphæram omnis materia subtilis gravitet? cur Embolus evacuata antlia nonnisi centum plus minus libras sustineat? cur mercurius repurgatus in pedum altitudine hæreat, ubi Roholtum notat; cur pressione ætheris durorum, non item liquidorum particule connectantur, (qua occasione de natura liquidi & duri, mollitie & lentore agens perstringit Cartesium) quare manus bacillum ligneum frangere possit, non clavum ferreum? cur manus facile clavum attrahat, ægre frangat seu inflectat? cujus causam ex suis placitis Cartesiani non facile inveniant; cur lignum conatu frangendi factò juxta lineam perpendicularem facile, in directum nequaquam frangatur?*

Atque ut distinctissime omnibus scrupulis satisfaciatur, qui ex non plene intellectis Mechanicis Staticisque legibus suboriri possunt, supponit in corpore, quantumvis magno, nullas per se vires esse ad resistendum; omnia autem corpora in singulis suis superficiebus ambientibus seu hedris premiti a totidem columnis aereæ æthereis, consideratque quo pacto diversæ hæc pressionibus nos juvent impediuntque in iis impellendis. Ea de causa nova quædam mechanica principia jaciens demonstrat, *quid fiat, ubi corpus elevatur perpendiculariter? cur majus corpus majorem pariat elevanti difficultatem? cur corpus facilius ad latum impellatur, quam elevetur sursum? Quid fiat, ubi duo corpora complanata sunt revellenda? quare corpus angulosum difficiliter moveatur spherico? cur corpora æquilibrata moveantur facillime, minus tamen facilius majori?*

Post hæc examen instituit insigniorum experimentorum, quæ vel ad confirmationem gravitatis ætheris, vel per eandem explicari commode possunt, quorum rationes hucusque vel obscuræ, vel difficiles

ciles, vel insufficientes fuerunt. *Primum experimentum* est duorum marmorum, quæ si exacte polita sunt sibi que superimposita, adeo pertinaciter cohærent solent, ut a pondere etiam multo majori, quam est similis columnæ atmosphæricæ pondus, divelli nequeant; qui proinde effectus gravitati ætheris adscribendus. *Secundum experimentum* assertit idem duorum marmorum in evacuato recipiente cohærentium, ob non alterius quam ætheris pressionem evidentissimam, hic simul modum monstrat idem experimentum instituendi, ut nulla de aere id efficiente suspicio remaneat. *Tertium experimentum* est anomalia ascensus & descensus in Barometro, in quo nimirum Mercurius frigidissima aura notabiliter magis descendere aliquando conspicitur, quam alio tempore longe mitiori. Hujus non posse rationem proferre eos, qui aeris atmosphærici gravitatem unicam suspensionis liquorum causam profitentur, ait *Bernoullus*. Si enim propter aerem hyeme levio rem factum descendere Mercurium dicant, debet semper aura existente frigidiuscula descendere; si vero aer tempore hyemali gravior & densior sit, oportet tum Mercurium altius impelli in tubum: & tamen ipse frigidissimo tempore subsidit humilior. *Boyle* hanc varietatem occultis aeris mutationibus attribuit; causam manifestiorem Auctor noster istam assertit: tempore frigidiori Mercurius in tubum assurgere debet altius, propter majus Atmosphæricæ pondus: idem tamen etiam debet subsidere humilior, quod materia subtilis directius intrans tubum, minus perdat de motu suo, adeoque fortius Mercurium premat deorsum; utrum ergo assurgat vel subsidat, hoc dependet a sola prævalentia alterutrius pressionis. Nempe tum ascendit Mercurius, quando incrementum ponderis atmosphærici (quo Mercurius pellitur sursum) superat incrementum pressionis materiæ subtilis in tubo (qua premitur argentum deorsum) & vicissim tum descendet, cum incrementum prius exceditur a posteriori, quod fit maximo ingruente frigore, ubi globuli directius, quam alio tempore tepidiori tubum ingredientibus, omnem fere suum motum & vim deprimendi retinent. Easdem anomalias locum habere in Thermometris, ex *Robolso* & *Voldero* adducit, causam ante allatam ex suis principiis repetens. *Quartum experimentum* sistit duo hemisphæria evacuata sibi firmissime cohærentia, cujus phænomeni genuinam rationem, rejectis aliorum explicationibus evolvit.

Ad

Ad finem Dissertationis, demonstrationem phænomeni hydrostatici ab aliis neglectam, a *Roboto* male factam subjungit; *cur sc. in fistulis gracilioribus liquor internus semper sit nonnihil altior externo?* Ostenditque porro, ex illius non comprehensa vera ratione vanam spem motus perpetui nonnullos concepisse; ex eadem autem intellecta constare, *cur vicissim in fistulis gracilioribus superficies Mercurii semper depressor sit superficie ejus extra fistulam; item cur superficies aqua in fistulis sit concava, Mercurii convexa?* Insuper artificium detegit, *ex cognita sola fistula latitudine & altitudine inclusa aqua, que supra aquam stagnantem eminet, mensurandi particularum aerearum magnitudinem.*

Tandem repetitis generatim Dissertationis membris concludit: *Ætheris sive Gravitationem sive Pressionem, sive arctam Compactionem aut Constipationem mavis, qua omni vacuo excluso partes quæ Intime sibi junctæ hærent, incumbunt, & incumbendo premunt, sua opinione non tantum Mechanicæ legibus optime convenire, sed & cum mirabili hujus Universi structura necessario plane nexu illigatam esse, sine qua si esset mundus, solidissima quæque corpora dissipata conspicerentur, brachia nobis deciderent ex humeris, manus a brachiis, digiti a manibus, articuli a digitis &c. omniaque denique corpora scopæ forent dissolutæ.*

Appendix Dissertationis est explicatio Problematis prioris, quo Systemati Cometarum annexo quosdam offenderat.

Cæterum se primum de gravitate ætheris cogitasse, qua dura corpora cohærent, *Bernoullus* noster putaverat. Sed cum bona pars Dissertationis sub prælo prodiisset, ab Amico monitus, in *Malebrancii* sagacissimi Philosophi Scrutinio veritatis (*Recherche de la verité lib. 6. cap. 9.*) reperit eundem iisdem rationibus & exemplis gravitatem ætheri asseruisse. Non diffitetur, antehac librum illum se perlustrasse fugitivo oculo, veruntamen non observasse se, saltim non meminisse, tale quid sibi ibi occurrisse: fortuitum ergo consensum dicens, non invidere laudem inventionis cupit *Malebrancio*.

MENSIS MARTII A. M DC LXXXIII. 113
CENOTAPHIA PISANA CAESI ET LUCII
Caesarum, dissertationibus illustrata a Fr. Henrico Noris
Veronensi, Augustiniano, Sereniss. Magni Ducis Etruria
COSMI III Theologo & in Pisano Lyceo Historia
Ecclesiastica Professore.

Venetis, apud Paulum Balleonium, A. 1681. in fol.

Inscripta marmora, literatosque lapides, Deorum videlicet templa, Laras, tabulas votivas, obeliscos, columnas, cipposque sepulchrales, quam optimos fidelissimoque antiquitatis omnis testes atque interpretes esse, nemo eruditorum temere abnuet. Itaque cum, relegata ad Garamantas barbarie, resflescere in Italia Germanique bonae literae cecepissent, Inscriptiones id genus magno studio & exquisita diligentia collectae hinc inde, & ex tenebris, ad quas damnatae videbantur, in publicam lucem sunt protractae. E Germanis huic operae insudarunt Conradus Peutingerus, Johannes Huttichius, Petrus Apianus, Bartholomaeus Amantius, Michael Scrinius, Laurentius Schraderus, Nathan Chytraeus, Franciscus Stryestius, Henricus Smetius, Marcus Vellserus, & qui unus instar omnium est, Janus Gruterus, quippe qui absolutissimum Inscriptionum opus sub initium saeculi hujus edidit. Ex Italia, quorum patria foecundissima quaedam antiquitatum omnium mater est, Cyriacus Anconitanus, Jacobus Mazochius, Johannes Marcanova, Sebastianus Maccius, Johannes Zaratinus Castellinius, Cassianus a Puteo, Laurentius Pignorius, Jacobus Philippus Thomasinus, alii. Quandoquidem vero plurimae Inscriptiones tam lectu quam intellectu sunt difficiles, vel quod corrosae admodum sint, vel detruncatae, Oedipis omnino fuit opus, qui solverent haec veluti aenigmata atque interpretarentur. Oedipos igitur hac in re egere, h. e. Inscriptiones a se aliisque collectas commentarijs ac notis illustrarunt Bonaventura Castilionaeus, Antonius Bosius, Sertorius de Ursatis, Octavius Boldonius, Humphridus Prideaux, & qui vel principe inter hos loco constitui mereretur, Thomas Reinesius. Nec eximendus horum numero est Onuphrius Panvinus Veronensis. Hic enim florentis Reipublicae Romanae factos post Sigonium ut conderet, non Imperatorum tantum numismata aliaque

plura antiquitatis cimelia perlustravit, sed & Lapidum Inscriptiones tota urbe atque Italia sparsas collegit. Et hic est ille Panvinus, quem uti sympatriotam agnoscit *Fr. Henricus Noris* (nam & ipse Veronenſis est) ita imitandum quoque ſibi in accurata rerum antiquarum perveſtigazione propoſuit. Eſt *Noris* equidem profeſſione Theologus, Auguſtinianus quippe & in Academia Piſana, quæ Magno Hetruriz Duce Patrono ac Nutricio gaudet, Hiſtoriz Eccleſiaſticae Profeſſor; quam ſpartam etiam ſe probe adornare, emiſſa in lucem, ut alia nunc taceamus, *Hiſtoria Pelagiana & Diſſertatione de Synodo V Oecumenica, in qua Origenis ac Theodori Mopſueſteni, Pelagiani erroris auſtorum juſta damnatio exponitur, & Aquilejenſe ſchiſma deſcribitur*, nec non *Vindiciis Auguſtinianis pro libris a S. Doctore contra Pelagianos ac Semipelagianos ſcriptis* (quæ omnia junctim edita ſunt Patavii a. 1673, reſuſa deinde in Germania a. 1677) ſat abunde teſtatum fecit. Sed hunc Theologum Pontificium rei antiquariz atque nummariz non minus, quam Panvinium, concivem ſuum, eſſe quam ſtudioſiſſimum atque ſcientiſſimum, cum duplex ejus *Diſſertatio de duobus Diocletiani & Licinii nummis, cum anſario Chronologico de Potis Decennialibus* Patavii in fol. a. 1676 edita, tum *Cenotaphia potiſſimum Piſana Caji & Lucii Caſarum diſſertationibus* ab eo illuſtrata, & Venetiis a. 1681 in folio impreſſa, illuſtri admodum ſunt documento. Nam in hiſ non Hiſtorici tantum ac Chronologi obit partes, ſed acerrimi quoque Critici atque Philologi; quemadmodum & ipſe f. 63, ſe non tam hiſtoriam jam, quam Philogicos Commentarios ſcribere proſitetur. Nimirum in hoc Volumine, quod & ipſe titulus præ ſe fert, *Colonia Obſequentis Julia Piſana origo, vetuſti Magiſtratus, Sacerdotum Collegia; Caſarum utriuſque vita, geſta & annua eorundem inferiæ exponuntur, & aurea utriuſque Cenotaphii Latinitas demonſtratur*. Erant equidem hæc Cenotaphia jam tum, cum vix reſerta in agro Piſano, & in pulcherrimo urbis illius cœmeterio collocata eſſent, a *Curtio Picbena* in Commentariis in lib. I Taciti ſcriptis publicata; imo ab *Ferdinando* quoque *Ilgello* Tomo III Italiae ſacræ, ubi Piſanæ Eccleſiæ Archiepiſcopi referuntur, inſerta, ſed mirum quantum deturpata & mendis undique ſcatentia. Ea itaque erroribus reſurgatis nitore priſtino reſtituit *Noriſius*, nec æri tantum inſculpta in

Operis frontispicio exhibuit, sed & dissertationibus longe eruditissimis, addo, & prolixissimis, elucidavit.

In Dissertatione prima, quæ VI capitibus absolvitur, Auctor agit de *Pisana Colonia antiquitate, ejusque vetustis Magistratibus & Sacerdotum Collegiis*. Ac Iquidem Capite originem Pifarum deducit a Pisæis, antiqua Peloponnesi gente, qui Trojanorum profugorum spoliis onusti, & victrice classe in Hetruriaz littora delati, prima Pisanz urbis fundamenta jecerint. Addit postmodo, Romanis cum Liguribus in agro Pisano commissa fuisse prælia, Pisasque ea tandem tempestate, qua Pyrrhus in Italiam venerit, Romanorum dominio se submisisse. Liguribus tandem, qui Pisanos valde infestant, a P. R. debellatis, atque in longinquas terras ahire jussis, Coloniam Latinam Pisas, sic ipsis Pisanis postulantibus, ductam, Pisanosque jus civitatis Romanæ indeptos, tribuique Galeriz (nam Romæ 35 tribus erant) fuisse accensitos; Pisis etiam Prætores, Pro-Prætores, Consules, legionesque ipsas, durantibus per LXXX annos bellis Ligusticis hiemare consuevisse. *Cap. II*, præmissis de Colonia militaribus, quas Sylla, postque illum Julius Cæsar ad continentam in potestate Italiam invexerat, discursu, ad Coloniam militarem Pisanam accedit, & cur *Julia*, cur item *Obsequentiæ* nomen tulerit, luculenter ostendit. *Julia* autem hæc vel a Julio Cæsare est, vel, ut Noris autumat, ab Augusto, qui & ipse Cajus Julius Cæsar Octavianus audierit; a quo & iterum Coloniam Pisas fuisse deductam conjicit, quod magna veterum colonorum pars absorpta bellis civilibus fuerit. *Obsequens* autem eo, quod, cæteris urbibus colonos invitæ suscipientibus, Pisani spontanea liberalitate domos & agros victori gentium populo, quo liberati ab hostibus vicinis fuerant, tradidissent. *Cap. III* Pisanz coloniz Magistratus ex vetustis Inscriptionibus produçuntur (nam & horum in Lucii Cæsaris Cenotaphio injicitur mentio) Duumviri videlicet, quibus fasces duo concessi erant cum lictoribus; *Quæstores* qui vectigalia, portoria, tributa, decimas fructuum frugumque, omnes denique publicos reditus P. R. curabant, inque ærarium Romanum deferbant; *Ædiles* item ac Decem-primi vel Decuriones, qui idem in Colonia erant, quod Romæ Senatores, unde & Senatores non raro sunt appellati. *Cap. IV* antiqui Coloniz Pisanz Sacerdotes seu Flamines Augustales exhibentur (nam in Cenotaphio *Statulenus Flamen*

Augustalis nominatur) Augustales illi sic dicti ab Augusto, cui adhuc vivo uti templum Augusteum, ita Sacerdotes quoque a Pisaniis erant consecrati; quemadmodum & Julio Cæsari adhuc superstiti M. Antonius, teste Cicèrone in II Philippica, *Flamen Diabli* fuerat designatus. Hi *Flamines Augustales* non confundendi cum *Sodalibus Augustalibus*, quorum Collegium ex XXV post Augusti fata abs Tiberio componebatur. Flamines præterea alii municipales, alii provinciales, alii etiam perpetui erant, alii temporarii, ut liquido a Noris ex vetustis Inscriptionibus demonstratur. *Cap. V* Pontificatus veterum Romanorum exponitur; Statulenus siquidem non *Flamen tantum Augustalis*, sed & *Pontifex minor publicorum P. R. sacrorum* in Cenotaphio Cajano appellatur. Scilicet & Majores & Minores erant Pontifices. Majores numero erant XV, e quibus Pontifex maximus legi suevit; minorum, qui speciale collegium constituiebant, numerus est incertus. Commodum hic Pontifices XVCiceroni in Orat. de domo sua nominatos ordine perceset Illustrator omnes, eorumque tum familiam, tum dignitates, res gestas atque fortunam operose exponit. Ad Pontificem postea minorem Statulenum reversus, de Diis municipalibus, quos ante jus civitatis Romanae urbes illarumque cives coluerant, disserit, distinguensque Pontifices perpetuos a temporariis, Nam de *Pontificibus Quinquennialibus* sententiam annectit. *Cap. VI*, quia autem præter Pontifices, & *Augures* ad templa dedicanda, Comitia Decurionum habenda, aliaque more Romano, præmissis auspiciis, facienda in Colonia constituebantur, de illis quoque dicere quippiam Panvinus Virbius voluit. Et hi ipsi erant *Sodales Augustales*, quos a *Flaminibus Augustalibus* discriminandos esse, jam dictum. Nimirum uti Pisani honoris causa Augusti adhuc superstitis sacerdotem, quem Flaminem Augustalem dixere, vocaverant, ita Tiberius, ejusque exemplo plerique in urbe Sodales Augustales, qui consecrati post mortem Augusti tanquam Numinis sacra peragerent, constituiebant. Ex his sex primi nominati *Seviri Augustales*, Magistrum item *Augustales*; cumque numerus eorum in Colonia ac municipiis excreveret, in *Seniorum* ac *Juniorum* Collegium distinguebantur, quibus omnibus Seviri illi præerant.

In Dissertatione II *Caji & Lucij Caesarum*, quorum honori dedicata erant *Pisana Cenotaphia*, *vita & res gesta capitibus XVIII exponuntur*:

sur. Itaque *Cap. I* agitur de patris M. Agrippæ Vipsanii tum natalibus obscuris (nullis enim majorum imaginibus erat inclutus, imo gentis plebejæ atque ignobilis) tum matrimonii ejus illustrissimis, rebusque gestis longe maximis; de Caji item & Lucii nativitate, illorumque ex Vipsaniis in Julios & Cæsares transitu per adoptionem Augusti facti, nec non educatione, cui præter Verrium Flacum Augustus ipse fuit moderatus. *Cap. II* de novo matrimonio, quod Julia post extinctum in Campania Agrippam, editumque in lucem Agrippam posthumum cum privigno Augusti Tiberio, sic volente patre, inivit; dein de Caji primis militiæ sub vitrico Tiberio adversus Germanos missi rudimentis, & fascibus consularibus ei vix annis XIV nato, inusitato hactenus exemplo collatis. *Cap. III* de titulo *Principum Juventutis*, qui & Cajo & Lucio fuit datus, deque Tiberii, cum Tribunitiam potestatem abs Augusto accepisset, in insulam Rhodum secessu, & probabili hujus causa. *Cap. IV* de Toga virili a Cajo induta, Romanisque circa eam rem ceremoniis, de anno togæ sumptæ, & de congiario ab Augusto die virilis togæ a Cajo sumptæ dato. *Cap. V* de Pontificatu Caji, ubi occasione nummi cujusdam universus Sacerdotum Romanorum habitus, insignia & officia exponuntur, Pontificum nempe, Augurum, Quindecimviorum atque Epulorum. *VI* de Herodis, cui regnum Judææ a P. R. delatum tum erat, regimine, deque mirifica Josephi, Judaici Historici, cum annalibus Romanorum congruentia. *VII* de honore Augurum, qui & Lucio Cæsari fuerat collatus, ut & de patronis Coloniarum & Urbium, qui ex præpotentibus civibus Romanis legebantur. Nam & Lucius Julii Pisanæ Obsequentiæ patrociniū susceperat a Pisanis exoratum. *VIII* de titulo *Patriæ patriæ* Augusto Imperatori dato, de templi Martis ultoris dedicatione, de Naumachiis ab Augusto exhibitis, & filia Julia ob adulteria in insulam Pandatariam relegata. *IX* de Armeniæ & Arabiæ tumultu (qua occasione de Regibus Armeniæ differtur) & expeditione ad reprimendum illum instituta. Nam Cajo Cæsari Dux huius bello destinatus, eique tanquam rector juventæ M. Lollius adjunctus una cum Marco Censorino, Cneo Domitio, & Sejano, *X* de templo Jani ab Augusto ter clauso (ubi obiter, quo anno Ovidius natus, & quo tempore in exilium abierit, disquiritur) deque Tiberii Rhodo Samum tum navigantis cum Cajo in Asiam tendente congressu.

XI de Romanis in Oriente provinciis, ad quas cum extraordinario imperio Cajus Cæsar rursus mittebatur, & Regibus ac Dynastijs Asiaticis, qui tanquam amici sociique P. R. advenientem eas in regiones Cajum Augusti filium quæstissimis honoribus exceperunt. **XII** de Caji in Arabian expeditione; ad quam feliciter obeundam cum Juba, Rex Mauritaniz, libros Geographicos ad Chjum scripisset, *as en addegum* de Juba aliisque Mauritaniz & Numidiz Regibus differitur. **XIII** de Consulatu Romano a Cajo in Syria inito, ejusque Collega consulari L. Emilio Paulo, deque hujus & uxoris Juliz, quæ neptis Augusti & Caji soror erat, miserabili exitu. **XIV** de Caji Cæsaris cum filio Phraatis, Parthorum Regis, colloquio, paceque inter Romanos & Parthos sancita; de Tiberii Romam reditu; de Lucio in Hispaniam misso, deque Emiliæ Lepidæ, quæ sponsa destinata ei fuerat, Patre. **XV** de morte Lucii Cæsaris, deq; Inferiis annuis seu honoribus parentalibus abs Pisanis eidem decretis. **XVI** de Sulpicio Quirinio aliisque præsidibus Syriæ, de Augusti in Asiam itinere, ejusdemque Romam reditu, & ludis Actiacis post hunc institutis. Hic prolixum illud de præsidibus Syriæ parergon inseritur, eo quod plurimos circa illos errores historicos chronologicosque Auctor deprehenderat. Enumerat itaque antecessores Sulpicii Quirinii omnes, nec hostantum, sed & successores, quia & Montacutius eos ad Hierosolymæ usque excidium percensuerat. Fuerunt autem secundum Auctorem Syriæ Præsides isti, & hoc ordine: Sextus Cæsar, Q. Cornificius, L. Staius Murcus, P. Cornelius Dolabella, L. Cassius, L. Decidius Saxa, P. Ventidius Bassus, C. Sosius, L. Munatius Plancus, L. Calpurnius Bibulus, Q. Didius, Varro, M. Tullius Ciceronis filius, M. Vipsianus Agrippa, M. Titius, C. Sentius Saturninus, P. Quinctilius Varus, P. Sulpicius Quirinius, Q. Cæcilius Silanus Creticus, Cn. Calpurnius Piso, L. Pomponius Flaccus, Tiberius, L. Vitellius, P. Petronius, C. Cassius Longinus, T. Numidius sive Ventidicus Quadratus, Domitius Corbulo, Cincius, C. Cestius Gallus & P. Licinius Mucianus. Hi Syriæ fuere Præsides ab A. U. 707 usque ad A. U. 822, quo Syria omnis, ut ait Tacitus, a Vespasiani sacramento fuit. Sed e diverticulo cum Auctore redeamus in orbitam. *Cap. XVII* agitur de felici Caji in Armeniam ingressu, atque infelici ex ea regressu. Tumultibus enim in Arabia compositis, Parthos ad petendam pacem adigebat Cajus, Armeniisque

que acie victis novum illis Regem Anobazanem, Tigranē ejecto, imponebat: sed cum in obsidione Artageræ a præfecto urbis vulneraretur per insidias, valere incipiebat pessime, cumque in Italiam reverteretur, ab Augusto revocatus, in Lycia Princeps summo imperio destinatus moriebatur. Annus itaque & dies, quo obiit, h. l. excutitur. Si illustratori nostro habenda fides, Cæsar mortuus est d. XXI Febr. A. U. 756, & ante ipsum Lucius Cæsar d. XX: Augusti A. U. 755. *Cap. XVIII* de luctu Augusti, de Agrippa Posthumo, Cæsarum fratre, & Tiberio ab eo adoptato, de Basilica Caji & Lucii, deque porticu a Livia in honorem eorundem extracta, de Caji Cæsaris ossibus cineribusque Romanam deportatis & nemore sub nomine Cæsarum conferto, agitur.

In Dissertatione III *Inferia Cajo & Lucio Cæsaribus a Colonia Pisana decreta IX capitibus explicantur*: Nam in his Cenotaphiis ritus veterum Romanorum funebres tam fuse ac dilucide describuntur, ut vel hoc nomine inter præcipua P. R. monumenta reponenda esse videantur. Noris eos tantum hic situs exponit, qui in Tabula Lucii Pisana recitantur, ac I capite agit de vestibus lugentium atris atque albis; II de templis Deorum ac thermis in luctu clausis, III de diebus atris apud Romanos, geminaque Christianorum circa dies superstitione, de diebus item Ægyptiacis in Calendario (quod post Hervvartum & Bucherium Lambecius notis illustravit) vetusto annotatis, & de Ludis Circensibus æ Scenicis; IV de cadaveribus extra urbem concrematis atque aris sepulcralibus; V de Inferiis seu victimis crematis ac libamentis funebribus; VI de tempore nocturno lugubribus sacris destinato, de die, quo annuatim Cæsaribus est parentatum, de cereis & facibus in funere accendi solitis; VII de cinctu Gabino sacris operantium, & de pyra seu rogo; VIII de statuis & columnis in honorem illustrium vizorum positis, iisque equestribus & pedestribus, quales Cajo præ Lucio fuere decreta, & IX de lege Ælia Sentia, quandoquidem in Cenotaphio Cajano & Sexti Ælii Cati tanquam Consulis id temporis Romani fit mentio.

In Dissertatione IV *Latinitas & Orthographia utriusque Tabula Pisana a Viri clarissimi censura defenditur*. Intelligit autem Fr. Noris Octavium Boldenum, Episcopum Theanensem, qui in libro II Epigraphicæ duplicem Latinitatis facit ætatem; aliam videlicet auream Romæ, aliam in Colonia Romanis deteriore, inque his Inscriptionibus

nibus, quamvis aureo seculo eas natas esse non abnuat, impuræ Latinitatis apparere vestigia contendit. Auctor itaque posteaquam in dissertationibus antecedentibus Historici, Chronologi, Philologicque partes non infeliciter est tuitus, Grammaticum ex professo nunc agit, seque in hac quoque palæstra Roscium probe exercitatum representat. Ac I capite non insitetur, latinitatem puram aliquid limi ex diversis Romanorum coloniis attraxisse; Lapidés tamen Romano Imperio florente Inscriptos longe certiores testes censendos esse dicit, quam vetustissima quæque volumina, tot indoctis librariorum manibus defœdata; in quibus tamen in codices referendis peccari non minus, quam in libris exscribendis, ob exscriptorum vel inscitiam, vel negligentiam possit; quale quid & Cenotaphiis Pisanis obtigisse ex *Curcio Picbena & Ferdinando Ughello*, qui ea mendosissima publicaverant, ostendit. Cap. II auream utriusque Cenotaphii latinitatem vindicat, tum ex Lapidibus, quos vocat eruditus, tum ex celebratissimo illo Codice Virgiliano, qui in Laurentiana Florentiæ Bibliotheca hodie dum sancte asservatur. Est enim codex Romana majori litera exaratus, ac tantæ, sic censente Nicolao Heinsio, qui & novissimam Virgilio editioem ad ejus faciem reformavit, vetustatis, ut parem per universam Europam nullum habeat; certe mille ducentorum circiter annorum antiquus, & Lucas Holstenius ut autumat (qui per aliquot menses in Bibliotheca Medicea habitavit, judiciumque postea de nobilioribus ejus MStis tulit) circa Valentis & Theodosii tempora scriptus, & deinceps a Turcio Rufo Aproniano Asterio, qui Romæ consulatum cum præsidio A. C. 494 Theodorico in Italia regnante gessit, (nam & ejus familia hac occasione a Noris evolvitur,) emendatus. In eodem capite & subsequis voces harum Inscriptionum impuræ latinitatis Boldono incusatas defendit Noris mascule, armis non aliunde, quam ex antiquitate Romana, & Codice, quem diximus, Virgiliano sumtis. Cum enim Boldonus dicendum fuisse contenderet *Maximus* pro *Maxsimus*, *ceterum* pro *ceterum*, *quot annis* pro *quodannis*, *atque* pro *adque*, *præerunt* pro *prærunt*, *Imperii* pro *Imperi*, *ultra extremos fines* pro *ultra extremas finis*, *devictis* pro *devictis*, *pulneribus* pro *volneribus*, *acervus* pro *acervos*, *simillimum* pro *simillumum*, *obit* pro *obit*, *neve* pro *nive*, *spolis* pro *spoleis*, *Cai* pro *Gai*, *Gabino* pro *Cabino*, *legitime* pro *legitume*, *in perpetuum* pro *in perpetuum*

petuom &c. hæc omnia Fr. Noris amice conspirare cum aureæ Latinitatis scriptiōe ex antiquissimis Romanorum Inscriptionibus Scripturisque contra Boldonum adstruit. In cap. tandem VI & ultimo non *orthographiam* tantum, sed & *phrases* Cenotaphiorum horum *manu* quasi asserit, subque finem *de accentibus* quoque, qui & ipsi in utraque tabula visuntur, aliquid adnotat, eosque non recenti quadam consuetudine, quod multi Eruditorum existimant, sed jam olim imperante Augusto, ipsaque adeo ætate Latinitatis aurea apponi consuevisse, tum ex his ipsis Inscriptionibus, tum ex priscis Grammaticis demonstrat. De cætero uti in hac ultima dissertatiōe, ita in antegressis quoque Auctor asserta sua tum adductis Romanorum Historicorum ac Poetarum verbis, tum Inscriptionibus maxime, iisque non Gruterianis tantum, sed & aliunde acceptis confirmat; non paucas etiam illarum corrigit, inque meliorem faciem reformat. Eadem etiam libertate, qua in Historia Ecclesiastica aliisque libris fuit usus, scriptores cujuscunque religionis atque ordinis, eosque qua anteriores, qua recentiores, per totum hoc opus refellit; in Dissertatiōe II maxime, in qua infinitos pene prochronismos, metachronismos, aliosque errores Virorum maximorum ac celeberrimorum detegit ac confutat. Non refellit autem tantum, sed justis subinde laudibus scriptores allegatos exornat. Nec absque gratæ mentis indicio pulcherrimisque encomiis eos nominat, qui ex cimeliarchiis suis tum numismata tum inscriptiones aliaque antiquitatis rudera lustranda ipsi suppeditarunt, Christinam inprimis Reginam, Principemque Serenissimum suum COSMUM III, ac præter hos Julium Justinianum D. Marci apud Venetos Procuratorem, Johannem Maurocenum ad eandem dignitatem euectum, Dominicum Theopolum Patritium Venetum, Carolum Patinum Equitem & Professore Patavinum, Carcavium nummaria antiquitatis apud Regem Gallia custodem ac Bibliothecarium, Cæsarem Leopoldum Auximam, Johannem Petrum Bellerium, Josephum Magnavacam, Antonium Magliabecum, Johannem Lazara, Apollonium Balletum, Jacobum Sponium, alios. Annexus est in fine *Index rerum notabilium*.

ACTA ERUDITORUM
NOVA METHODUS DETERMINANDI
Maxima & Minima, Auctore D.T.

Quia quidam ex Amicis, cum viderunt Methodum meam Tangentium, quam in Actorum horum mense Decembri superioris anni p. 391, sqq. communicavi, apprime desiderarunt scire, qua ratione hinc determinare valeam maxima & minima, aut num hoc forte eadem Methodo non possit præstari: hic quædam, quo horum petito satisfiat, aperire constitui.

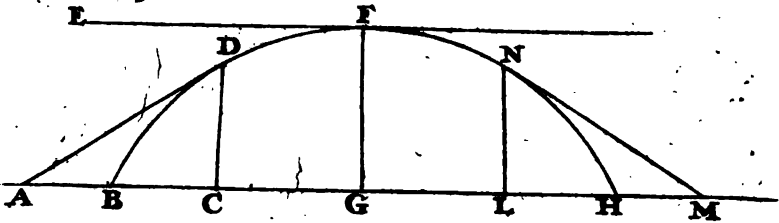

Notandum itaque *primo*, quod determinatio Maximorum aut Minimorum nihil aliud sit, quam determinatio specialis casus circa Tangentes Curvarum. Quod ut facile capias, exemplo illustrabo. Sit quæcunque indeterminata $BC=X$, quæ determinare debet maximum aliquod; litera a denotet datam aliquam lineam BH ; maximum quod determinari debet, sit $aax^3 - 2ax^4 + x^5$; hoc maximum repræsentetur per lineam FG , quæ ponatur æqualis y ; erit itaque $aax^3 - 2ax^4 + x^5 = y^2$, quæ utique æquatio curvæ alicujus naturam ope duarum indeterminatarum exprimit. Jam vero, ut maximum hoc inveniatur, nihil aliud opus, quam ut hujus Curvæ $BDFH$ maxima ordinatim applicatarum determinetur; hæc autem cum sit linea FG , ubi Curva hæc tangitur a linea EF parallela axi BH , nihil aliud opus, quam quærere Tangentem hujus Curvæ $BDFH$, in quovis puncto generaliter, atque tunc omnes speciales casus quoque determinati erunt, & per consequens etiam hic ipse, ubi linea EF seu Tangens parallela est axi. Sit itaque in præsentis exemplo $AB=t$, juxta regulam quam exhibui de Tangentibus, erit

$$t = \frac{2aax^3 - 2ax^4}{3aax^2 - 8ax^3 + 5x^4}$$

Notan-

Notandum *secundo*, prout facile perspicuum, quod si Tangens EF est parallela axi, denominator hujus fractionis æqualis est 0 seu nihilo. Unde habebitur $3aa - 8ax + 5x^2 = 0$, æquatio, ope cujus quantitas x & proinde maximum determinatur.

Notandum *tertio*, quod pro eadem quantitate BG determinanda, si maximum aliquod detur, semper alia adhuc æquatio possit inveniri, quærendo Tangentem ab altera parte hujus Curvæ. Cum vero sic duæ Æquationes habeantur eandem incognitam includentes, non difficile erit rerum harum peritis determinare id quod quæritur. Sic ponendo $LH = Z$, erit maxima $a^3zz - 3a^2z^2 + 3az^3 - z^4 = y^5$; hinc juxta regulam meam de Tangentibus erit $HM = \frac{3a^3z - 6a^2z^2 + 3az^3}{2a^3zz - 9a^2az + 12az - 5z^4}$

Unde jam juxta annotationem secundam denominator hujus fractionis $2a^3 - 9a^2z + 12az - 5z^4$ æqualis 0, in qua æquatione si restituitur loco z quantitas ipsi æqualis $a - x$, obtinetur $-3ax + 5x^3$ seu $x = \frac{3}{5}x$ æquatio secunda, ope cujus longitudo BG invenitur.

Atque sic fundamentum aperui, unde tam expedita methodus maxima & minima determinandi derivatur, ac hætenus ullam videri mihi licuit, quæque talis:

Sit BH data aliqua æqualis a, cujus respectu maximum aut minimum aliquod quæritur: ponatur $BG = x$ & $GH = z$, jam

Primo erit $z = a - x$.

2. formetur maximum ope quantitates z, ita ut x non ingrediatur compositionem hanc. Sit autem exempli gratia maximum illud $a^3z^5 - 3aaz^6 + 3az^7 - z^8$, in qua quantitate termino, ubi z duas obtinet dimensiones, præfigatur binarius; ubi 3 habet, ternarius; ubi vero quatuor, quaternarius, atque sic porro semper exponens potestatis z eadem termino præfigatur: totum vero aggregatum sic proveniens adæquetur nihilo: erit itaque in præsentis exemplo $5a^3z^5 - 18a^2z^6 + 21a^2z^7 - 8z^8 = 0$, seu $3a^3 - 18a^2z + 21az - 8z^2 = 0$.

3. In hac ultima æquatione restituitur $z = a - x$ & invenietur simplicissima æquatio pro quantitate x, quæ maximum seu minimum desideratum determinat; veluti in præsentis exemplo, si in æquatione $3a^3 - 18a^2z + 21az - 8z^2 = 0$ restituitur $z = a - x$, invenietur x^3 ope cu-

ius maxima desideratum utique determinatum est. Spero itaque me hisce, qui tale quid a me rogarunt, abunde satisfacisse. Ubi ex occasione moneo, quod in editione Methodi meæ de Tangentibus Curvarum in articulo tertio p. 392 Actorum anno 1682 quædam falsè sint impressa, verba nimirum hæc: *Transposita vero y cum signo--omnes termini ponantur æquales nihilo seu 0.* Debet enim esse: *Si vero maxima potestas quantitatis y penitus absit, omnes termini ponantur æquales nihilo seu 0.* Idem in articulo penultimo, ubi dicitur, *ac assumatur æqualis*, debet poni, *assumatur AD æqualis.*

NOVA INVENTIO TUBI, PROMTI USUS

*& sumtus minimi, quantumcunque grandibus conspici-
liorum vitris adhibendis, cælum terramque versus, in-
serviens: scripto ad Dominum Borellum, Regia
Scientiarum Academia, transmissio de-*

lineata. 1682.

Ex Gallico in Latinum translata, ex Diario Eruditor.

Parisiensi XXIX. 14. Dec. 1682.

Die 18 nuperi Novembris Dominus Borellus Academiæ Regiæ Tractatum communicavit, quem antegresso mense Septembri acceperat, cum titulo: *Telescopium Catadioptricum & Diacatoptricum, sive descriptio aliquot machinarum, ad facilitatem Telescopiorum usum accommodatarum*, autore Domino Buffat Tolosano, Dioeceseos Rivenfis incolæ.

Cum longiora Telescopia præstantioris etiam sint effectus: eadem evitris majoribus construendi ratio vel mille mediis quæsitæ est. Simul ac vero ad longitudines insigniores perventum est, deprehensæ etiam sunt difficultates, quæ in tractatione tuborum 80 vel centum-pedalium, ut nihil se incurvent; & prout res exigat, quaquaversum moveri possint, erigendorum, se obijciunt.

Has difficultates celeberrimus observationibus suis astronomicis Dominus Hevelius in Machina sua cœlesti, ubi constructionem exhibet grandiorum tuborum, conatus est tollere: at cum in omnibus speculationibus suis, tubo mobili ex communi usu assuevisset; illi in debito situ retinendo, tot funibus & trochleis opus habuit, ut longe difficilli-

imum

num videatur, per hoc omne decentem harmoniam, summa illa facilitate & regularitate quæ requiritur, servari potuisse.

Huic rei Dominus *Boffat* mirificum (utrunque magni, & vel milipedum sint tubi) adhibet remedium, ingenioso, & intellectu facili commento: structura sc. tubi immobilis ad polum directi, beneficio speculorum planorum mobilium, extremitati tubi aptatorum, objectumque, ut ad oculare deferatur, versus objectivum reflectentium, omnes in universona motus, quos tubus ad cœlum erectus deposcit, supplet. Cumque ita sola specula, quærendis persequendisque objectis moveri sit necesse, tubus hic perpetuo manet immobilis: & quivis eundem ipse pro lubitu contrahere potest, speculis ita dispositis, ut objectum pluries reflectant.

Interea dum tractatus iste imprimatur, nosque delineationem ejus dare possimus, cum explicatione omnium figurarum, quas eximius hic Mathematicus, ostendendis diversis modis, quibus necessarius motus speculorum efficitur, submisit; e re arbitrati sumus, generalem ejus inventi notitiam Curiosis facere: quod sc. in antecessum confiteri omnino nos oporteat, illud & per omnia certum & evidens, ac usus esse posse in Astronomia eximii, ob facilitatem sibi propriam, citra laborem suspensionis & directionis, cujuscunque magnitudinis tubos tractandi.

PROBLEMA GEOMETRICUM DN. COMIERS.

Proposuit Anno 1681 d. 16 Oct. in Diario Gallico generali problema quoddam Mathematicis solvendum Clarissimus Dn. Comierius, centumque aureorum Ludovicianorum præmium illi publice promisit, qui intra triennium, *solo circulo lineisque rectis usus*, idem solverit. Quod quanquam vexatissimum illud Deliacum problema duplicandi Cubi in sinu fovere, adeoque præscripta ratione insolubile nobis quidem videatur; iis tamen, ad quorum manus Gallorum Ephemerides & Mercurius (*Journal des Savans, & Mercure galant*) non perveniunt, publicandum duximus: si forte eorum alicui ratio suppetat, qua felicius, atque huc usque a compluribus in Galliis tentatum esse accepimus, nodum hunc solvere, & inventi nobilissimi gloriam juxta ac pretium consequi contendat.

Est vero problema sequens.

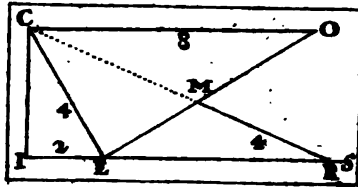

Datus in Triangulo rectangulo CIE, latere IE, 2 (eoque ut lubet producto in 8) & Hypotenusa CE, 4; data præterea recta CO, parallela lateri IE, 8: super recta terminata EO, per Elementa Euclidea Geometricæ assignare punctum M, ut ducta ex C per M recta CR, ejus pars MR, æqualis sit lineæ CE.

OBSERVATIO CIRCA BILIS MOTUM AB epate ad vesicam biliariam & intestinum.

Circa officinam humoris fellei ut Scriptores variant, cunctis Anatomicis constare arbitror. Ego quemadmodum, si non omnem, certe maximam ejus partem in epate elaborari, hujus vero notabilem portionem folliculo fellis infundi, aliis concedo, ita haud parca manu per ductum epaticum & cysticum hoc contingere hæcenus suspicatus fui; prout superioris anni Calendæ Januarii horum Actorum pag. 20. seqq. testari potuerunt. Quæ E. postea huc facientia annotavi, publico patris exponere volui. Scilicet aperto vivi canis abdomine, ex vesicula biliaria omnem expressi hujus humorem, ligavi ductum cysticum, expectaturus, an nihilominus, si subjectum aliquandiu superstes foret, aliquid bilis, non obstante hoc vinculo, denegatoque folliculo fellis cum poro epatico commercio, in illo colligeretur; proin consuto denovo abdomine animal per 24 horas vivum conservavi, vivumque rescui. Et per ductum squidem communem Cholodochum, bilis ad intestinum confluere videbatur, præter modum tamen insimul tumente extremitate canalis cystici filo intercepta; nihil autem fellis, sed loco hujus tantillum sanguinis congrumati & sapore amaricante, sine dubio a bilis expressæ reliquiis, tincti deprehendebam. Quo sane experimento in eo confirmatus fui, in cane, homine, similibusque animalibus, quibus pori epatici & cystici adæquata contingit communicatio, notabilem bilis quantitatem, ab epatico ad cystin, per hujus
mea-

meatum, secedere, adeoque ex hac bilem ad intestinum non continuo sed interpolato motu ferri, eum forsan in finem, ut in diverticulo hoc stagnans fermentativam magis induat potentiam.

Quod præter affluxum illum, effluxum ex vesicula necessario interdum impediens, comprobare videtur, quod quæ per ductum intestinalem in subjectis vivis continuo motu emanat, bilis aliquoties epaticæ bili similis a me observata fuerit, i. e. talis, qualem ligatoductu cystico, aut plane rescissa vesicula, in aliis deprehendimus, nempe dilutioris flavedinis, consistentiæ fluidioris, saporis minus amaricantis & aliquando dulcedinem saccharo Saturni æmulam in lingua gustantium relinquentem: cum e contra bilem ex eorundem subjectorum folliculis extractam spissiore longè, coloris saturatioris & amaritiei intolerabilis deprehenderem.

*LETTRÉ DU Sr. N*** CONSEILLIER DU
Roy &c. a son Amy Monsieur Antoine VVion d' Heroual
tresrenommé entre les Sçavans, au sujet des Libelles,
qui de tems en tems se publient en Flandres contre
les RR. PP. HENSCHENIUS & PAPE.*

BROCHIIUS Jesuites.

id est:

EPISTOLA DOMINI * CONSILIARII
Regii ad familiarem suum Dn. Antonium Vionem Hero-
vallium, celeberrimum doctrina virum, de Libellis, qui
subinde in Flandria adversus Reverendos Patres HEN-
SCHENIUM & PAPEBROCHIUM Jesuitas
diffeminantur.**

Actorum Sanctorum, quæ in primi mensis anni hujus Actis pag. 4.
arrecensimus, a Bollando coeptum, ab Henschenio continuatum,
a Papebrochio perficiendum studium, multorum malevolorum cavil-
lationibus sugillari, & cum primis *Carmelitas* Papebrochio infestos ge-
rere animos calamosque, ob labefactatam ab eo Ordinis ipsorum an-
tiquitatem, criminosis libelli exemplo pag. 13. ceu luculento specimine
osten-

ostendimus. Non istam vero tantum, quæ sola ad nos pervenit, sed plures istius generis maledicas circumvolitare chartas, & sub *Prodromi, Armamentarii, & Speculi Carmelitani, Pomi* item *discordia*, titulis edito extare libros, fabulosam Carmelitarum originem levibus argumentis magno molimine adstruentes, & Actis Henrichonis Papebrochianis maligne insultantes, hæc docet Epistola: cuius auctorem, qui dissimulavit nomen, *Carolus Fresneum, Dominum de Cange*, editis studii ac eruditionis rationis monumentis celeberrimum, & *Glossarii ad Scriptores mediæ & infimæ Latinitatis* vasto Opere, ac *Byzantina Historia illustrata* universo Orbi cognitum, perhibuerunt, quorum favore ista ad nos pervenit. In hac id potissimum agit, ut silentio & contentu generoso vindicandas doceat injurias, ac negligendas chartas amarulentas, indignas quibus confutandis Papebrochius ingenium applicet otiumque impendat: rectius vero facturos censeat Carmelitas, si omissis de origine sui Ordinis anilibus fabulis, quibus Græcis & Romanis veteribus origines coelestes vaniter jactantibus luxuriosiores ipsi indulgeant, veritati dent victas manus, nec publicum stultitiæ testimonium domestico præconio querere porro pergant.

GEMINIANI MONTANARII ASTRONOMI

Patavini de Cometa nupero Anno 1682 viso ad

Illustr. Antonium Maliabecchium

Epistola.

Patavii, 1682. in-4.

Quæquam scriptum hoc (Italice idiomate editum) epistolæ mensuram non excedat, suffragium tamen ejusdem, tum pro Nodæ Cometa, contra seriem signorum continuo mobili; tum contra caudæ productionem ex refractione radiorum solarium, a figura cometae depromptum: Prognosticon denique, ex historia Cometae Anni 1531 ab Apiano observati, huic tantum non per omnia similis, contra Astrologos Italici forte dira minituros, detortum, non indigna nobis visa sunt, quorum mentionem aliquam

hic faceremus.



ACTA ERUDITORUM

publicata Lipsiæ

Calendis Aprilis, Anno M DC LXXXIII.

70. SCHILTERI J. C. DE LIBERTATE ECCLE-
 siarum Germaniæ Libri VII. Accedit de Prudentiâ Juris Cbri-
 stianorum liber singularis: itemoque de Fatis Ecclesiarum
 per Joannem divinitus revelatis
 Dissertatio.

Jenæ, 1683. in 4.

INæstimabile libertatis bonum, cujus desiderio homines, nisi a se
 alieni, tenentur omnes, adeo majoribus nostris proprium; ut ni-
 hil avidius prosequerentur, nullaque re magis a ceteris gentibus
 internosci cuperent. Fuere tamen infelicia temporum intervalla,
 quando acerrimi libertatis custodes ac vindices pravis artibus succubue-
 re illorum, qui mutua ope imperii majestatem juvare, eamque omni re,
 & obsequio potissimum tueri debebant. Ecclesia hoc malum in pri-
 mis experta, cujus libertas ab ortu statim, contra fas ac pudorem, im-
 proborum studiis pressa, majoribus obnoxia haut fuit periculis, quam
 cum in perniciem ejus conspirarent sacrarum rerum antistites. Qua
 manu contra, quoque successu aliquando defensa, pervim æque ac do-
 ctorum ingenia steterit illibata, quo consilio rursus, & novis adhibitis
 machinis, vel convulsa inclinaverit sæpe, vel instaurata pristinum
 splendorem receperit, annalium fide constat. Diversa autem heic
 fors populorum noscitur, pro administrationis cura, ac sapientum va-
 rietate, unde graviora certe civitatum ac magnorum imperiorum mo-
 menta æstimari solent. Gallorum felicitas ingens ante omnes, ubi re-
 gum potentia, doctrina episcoporum, ac publica eruditissimorum ho-
 minum consensione, regnum libertatis floret, jamque tot sæculis contra
 vaferrimas aliorum rationes inconcussum persistit. Inter plures hujus

rei testes, æterna sunt nomina, Duareni, Pithoei, Puteani, Marczæ, Baluzii, quibus ecclesia patria sese plurimum debere, & memor fatebitur semper, & merita dignè prædicabit. Nos isthac parte inferiores laudare quidem possumus industriam, non sine insigni utilitate probatam, quam in Schardii, Goldasti, & Kortelederi collectionibus fere deprehendimus, sed plenam elaboratamque tractationem ibi frustra requirimus. Ut igitur optimi civis munere fungeretur vir cultu literarum, judicio, rerum agendarum dexteritate, ac prudentia inclitus *Joannes Schiltorius J.C.* post varia exquisitæ doctrinæ monumenta, e philosophia, civili sacroque jure, ad communes usus edita, amore tandem patriæ, ecclesiarum in Germania libertati manum admovit, & opus, diu votis præstantissimorum expetitur, primus apud nos septem libris absolvit.

Scopus ei propositus hic est præcipuus, reddere ecclesiam reipublicæ, & concordiam utriusque conciliare; quem etiam in comitiis Noribergensibus, anno secundo ac vicesimo seculi antecedentis, Imperii proceres in oculis habuere, ad formulam primæ libertatis provocantes: ista autem non impetrata, monstrare, quæ odia, quæ discrimina & inveterata mala sint consecuta, quæque horum causæ extiterint, simul ac remedia salutaria apertius indicare. Et ut ordine singula cohæreant, historica serie libertatis naturam ac vim ab origine ecclesiæ Germanicæ repetit, ex incorruptis veteris ævi documentis, inanissimarum fabularum commentis ubique spretis, vel etiam detectis. Cumque nuda minime sufficiat instituto præsentis narratio, prudentiæ regulas jungit, & ex divino atque humano jure tradit luculenter, quænam ecclesiasticæ libertatis fundamenta habeantur, a quibus posita ac dirivæ coepta, novis per occasionem dogmatibus callide substitutis, aucta superstitione, ac disciplina antiqua prope sublata: itemque quo conatu, successu & eventu pleraque acciderint. Hinc factò jus applicat, & controversias ex temporum spatiis, quibus ortæ sunt, æstimatione seria expendit, atque ad legum normam dijudicat. Neque etiam raro per amœna digressionem in partes vocat civilem libertatem, quod utraque arctissime copuletur invicem, & unius oppugnatio alterius opem imploret. Argumenti hujus esse censentur, quæ de origine Electorum disquiruntur, deque officiis palatinis in Francorum imperio; de prima eorundem sede, de Germaniarum divisione, de prærogativa imperii, & regni

gni Germanici, de jure Imperatoris universalis, respectu aliarum in orbe Christiano rerumpublicarum, de Rege Hispaniarum, & jure Imperatoris Germanici in Hispaniam, de jure exaugurandi Imperatoris, & similibus non tam obviis ac vulgo putantur. Sed neque contentus, ita secundum diversas ætates, ac sæculorum vicissitudines, lites earumque causas disceptasse; deliberativæ prudentiæ insuper specimina passim exhibet, si quando justitia rei demonstrata, modos recuperandæ libertatis, ejus impedimenta, speciosa involucra, simulacra, occultas in ausu atque consilio rationes, his pariter contraria studia inde ab imperio Caroli Magni aperit, ac denique necessitatem cum justitia reformationis a majoribus institutæ, ex fontibus suis diducit. Quæ de concordia Germanorum, & dissidiorum utrobique auferendorum ratione, salva tamen libertate ecclesiastica, alicubi annectit, orthodoxæ ecclesiæ judicio ac moderatori censuræ ingenuè juxta devoteque submittit. Cognito jam fine, atque tractandi habitu, in præsentis opere, partito etiam singulorum librorum notitia tradenda foret: verum quod Scriptor nobilissimus hoc ipsum data opera in *præfatione ad Lectorem* exequatur largiter, illac remittimus argumenti hujus studiosum.

Liber de prudentia juris Christianorum eo pertinet, ut, quæ sub initium libri primi de libertate ecclesiarum, de societate inter Deum & hominem dicta sunt, amplius exponantur, ac præterea cultus divinus inter Christianos rationalis magis magisque innotescat. Magna utique prudentia humana patitur deliquia, nisi huc eatur, & imperfecta illa, mutila atque corrupta ex divina sapientia mensuram accipiat & complementum. Neque potest non magni fieri tale propositum, quo per doctrinæ profanæ gustum, & ordinem proficiendi naturalem, quæ sancta atque veneranda ob sublimitatem omnibus esse debent, non sentientibus ingeruntur; ut nosse incipiant, omnique cura quærant, quæ antea tanquam simpliciora longe infra supercilium suum posita existimabant. Similia quædam conatus erat idem superioribus annis in *moralis introductione ad veram jurisprudentiam*, quæ hoc libro absolvit, & quænam illa summa in vita morali sperari queat, quæ ratione comparetur, satis abunde docet.

De *Fatis ecclesiarum* ultimo loco differit, quatenus illa per Joannem divinitus revelata sunt, cum ibi multa obviant, quæ ad illustrationem faciunt eorum, de quibus in præmissis actum. Quamvis autem in-

numeri jam tum hujus revelationis interpretes versentur in manibus eruditorum, id præsertim tamen in præsentī agitur, ut, missis ceterorum opinionibus, perspicua sententia, quæ verbis ac menti Joannis ex fidei analogia & historica veritate conveniat, apte proferatur. Scopum itaque primo demonstrat scriptionis divinæ istius, quod non tam in profundo sensu & recondito eruendo, aut intervallis temporum signandis, quam in cognitione veri status ecclesiasticī consistat, qualis inde a tempore hujus revelationis, & quis ille futurus, item, quomodo ecclesia vera a falsa, christianismus verus a simulato & antichristianismo discerni possit. Mox totius Apocalypseos divisionem ostendit genuinam, eamque bimembrem: cujus altera pars continet septem epistolas, ad septem ecclesias Asiæ minoris, quibus fata insinuantur earum, sicut ab initio sese habuerunt; altera vero complectitur capita reliqua, ubi quo propius ad finem accedit, eo diductior est atque explicatior. In singulis annotat, quid evenerit, & sive futuris adhuc sæculis formam det, sive exempla illorum, quæ Deus reprehendat, inque ecclesia cupiat emendari, quidve supersit, in solatium tamen piorum, ut animo semper præsentī atque constanti reperiantur, ac velut in speculo lætam contuentur & expectent catastrophem.

LETTERE DI GIAN PAOLO OLIVA, DELLA
Compagnia di Gesu, Tomo Primo.

sive

Epistolarum Joh. Pauli Olivæ, Soc. Jesu,
Tomus Primus.

Romæ in 4. Bononiæ in 8. 1681.

Auctorem non *Jesuitam* tantum, sed & Societatis illius, per totum Orbem multas ob causas famigeratissimæ, caput & *Præpositum Generalem* fuisse, satis notum est. Decessit admodum senex Romæ, ætate anni proxime præteriti. Experientia, in urbe tot excellentissimorum hominum sede, per multos annos, in negotiis gravissimis & variis acquisita, etiam mediocre ingenium excolere potuisset: sed auctori reliqua etiam a natura & eruditione adminicula largiter adfuerant, quod vel ex epistolarum hoc Tomo, licet non magno, judicari
haud

haud difficulter potest. Scriptæ sunt *lingua Italica*, numero 568, interque eas non paucæ ad summos Principes, magnosque omnium ordinum viros; admiranda brevitate, maxima elegantia & concinnitate, aliisque omnibus artificijs, sine affectatione tamen adhibitjs, quibus vel superiores demulceri, vel pares coli & commoveri, inferiores autem, prout res poscit, graviter aut comiter tractari possunt & debent. Sed præstat quædam non vulgaris ex Præfatione, si non ab ipso auctore, certe a non mediocri eloquentiæ aut ingenii viro conscripta, referre. Narratur autem, Auctorem duodecim annorum spatio, neque precibus amicorum, neque superiorum auctoritate induci potuisse, ut in publicationem literarum suarum consentiret. Neque enim decorum muneris Apostolici concionatoris, neque ætati & professioni suæ conveniens putasse, ut chartarum diversissimarum chaos evulgaret. Ante annum etiam hujus seculi quinquagesimum exempla literarum non servasse, cum tamen annis validior, curis minus gravatus, & ingenio vegetior esset. Cessisse tandem minis amicorum, qui dicerent, se post mortem ejus compilaturos & edituros, quæ ad alios scripserit. Territum vero vel maxime fuisse infelicitate *Cardinalis Pallevicini*, cujus veneratio, alijs scriptis quæsita, in commiserationem versa sit, cum post mortem ejus epistolæ nullo delectu fuissent publicatæ. Ne igitur suæ ederentur, in universum nempe & promiscue, coactum fuisse quædam edere; exemplo fere miserorum, qui in vinculis se ipsos jugulant, ne palam cadant sub carnifice; pudori tamen suo consuluisse, quantum licuerit, subtrahendo nimis familiares, aut quas ingratas fore conjecisset; ideoque multas jam revisas, imo & impressas lacerasse. Valde vero absonum visum esse ipsi, postquam plus quam viginti tomis, de rebus sacris, bibliothecas Societatis augmentasset, epistolas edere, materiarum non semper sanctæ aut seriæ, sed sæpe curiosæ, facetæ, certe humanarum. Deinde merito doluisse, quod ex epistolarum voluminibus quatuordecim, amanuensium calamo per annos præfecturæ viginti collectis, in scissimis, secreti custodiendi causa, servari debeant, quæ dictaverit, mandata dando, negotia expediendo, nodos solvendo, casus præveniando, suspiciones diluendo, offensas amovendo, Principibus hoc illudve persuadendo, disciplinam servando, gloriam Dei promovendo: & adigi se patiatum ad edendas reliquias & quisquilias, quæ exhibeant responsiones ad gratulationes in festis, & oblata munuscula, quæque ad

mortes improvifas deplorandas, ad natales infantum celebrandos, ad eventus triftes aut lætos narrandos fcripferit. Hoc effe folia præbere, fructus negare; pampinos offerre, uvas pedibus conculcare. Coactum vero ad hoc effe, atque ita in Scyllæ scopulos illifum, ut voraginem Charybdis evitaret: folatia tamen cepiffe ab exemplo celeberrimorum Ecclefiæ doctorum. Nam ut Ennodius Ticinensis Epifcopus taceatur, qui epiftolas Rhetorico acumine, & ironiis pungentibus impleverit; Gregorium certe Nazianzenum, fummum Theologum, Patriarcham, folitarium etiam, ad Celeufium Præfectum, ad Bafiliam, Amphiloichium, Anifium, magnarum diocefiarum Præfules, acutis fæpe jocos, eaque affabilitate delitiofe aliquando ufum, ut theologiæ & infulæ oblitus videri poffit. Auguftinum quandoque ita fcribere in epiftolis, ac fi fub umbra platani cum familiaribus fermones cæderet. Quin ipfum etiam Hieronymum, lapide peftus tundentem, vultum cinere foedantem, fcorpiones lateri applicantem, gratias agere lepidiffima eruditione Euftochio virgini, fructus in caniftello, & flabella ad abigendos culices mittenti. Sidonii denique Apollinaris exemplum refpexiffe, cui epiftolæ varii argumenti honorem mitræ & nomen fanctitatis non abftulerint: neque impedierint, quò minus is a Bellarmino inter facros fcriptores referatur, & in menologiis memoretur. Sperare igitur ex epiftolis his, utut indifferentes materias continentibus, neque ad clauftorum folum difciplinam fcriptis, hæfturos effe viros etiam religiofos ideas aliquas, quibus uti poffint ad infipida, quæ vitari non femper queunt, condienda. Optare fane ut epiftolis conveniat dictum de arbore Apocal. 22. 2. *Et folia hujus ad fanitatem gentium.* Additur in fine præfationis excufatio alia, de omiffis temporum in editione hujus tomis notis, quod auctor plerumque diem & annum exemplis adfcribere neglexerit, & autographa fine moleftia & temporis jactura haberi & infpici non potuerint; meliorque ordo in fequentibus tomis promittitur.

MEDULLA THEOLOGICÆ VETERIS TESTAMENTI

Exegetica, Theico-Polemica, ac Homiletica; feu Epitome Bibliorum Regionum, Criticorum, Exegeticorum & vindicatorum, quantum ad difta Vet. Testam. claffica numero CCCXXV, opera Johannis Thilonis, SS. Theolog. L. & Lipfæ ad D. Nicolai Ecclefiaftæ.

Lipfæ, 1683. in 4,

Cum

Cum *Matthew Polus* insigne illud opus, quod *Synopsis Criticorum Caliorumque Biblicorum* interpretum inscribitur, indefesso studio elaborandum in se suscepisset, varias & quandoque haud leviter inter se pugnantes diversorum Auctorum sententias cordati Lectoris arbitrio potius dijudicandas relinquere, quam suum ipsius iudicium interponere maluit, sufficere ratus, si optimos quosque Scripturæ Interpretes in compendio & uno quasi obtutu perlustrandos fideliter exhiberet.

Verum hanc methodum non satis tutam, sed scepticis fluctuationibus, præsertim apud eos, qui nondum solida Theologiæ fundamenta posuerunt, fores aperturam Vir pl. Rev. L. *Joannes Thilo* Lipsiensis, patriæ suæ dignissimus, dum viveret, Ecclesiastes existimavit, eamque ob causam in id incubuit, ut Theologiæ Studiosos contra illud periculum qualicumque præsidio muniret.

Hoc igitur consilio classica, quæ vocant, S. Scripturæ dicta quatuor sectionibus pertractare aggressus est, quarum *prima* præcipuarum versionum collationem sistit, *altera* circa notas philologicas & exegeticas occupatur, *tertia* pro confirmandis fidei articulis & confutandis adversariis theses quasdam Theologicas cum suis argumentis & vindictis exponit, & *quarta* denique usus locales, ut appellat, & homileticos subjungit. Sub finem additus est index variarum lectionum, quæ circa Chaldaicam & Græcam horum dictorum versionem in Bibliis Regiis Antverpiensibus & Polyglottis Anglicanis deprehensæ fuerant.

Nihil autem in hoc Syntagmate desideramus, quam quod optimo Auctori medullam Novi Testamenti eadem methodo concinnare jam parato propositum suum & multorum vota ob mortis interventum implere haud licuerit.

CEREMONIES ET COUTUMES, QUI S' OBSERVENT AUJOURDUI parmi les Juifs, traduites d' Italien de Leon de Modena, Rabin de Venise, par le Sieur de Simonville.

id est:

Ceremoniæ & Ritus, qui observantur hodie inter Judæos, translati ex Italico LEONIS Mutinensis, Rabbini Veneti, per Dominum de Simonville.

Parisii 1681. & Hagæ Com. 1682. in 12.

Rabbi

Rabbi *Leo de Modena*, quæ Mutina olim dicebatur, conscripserat Italica lingua exiguum librum *de Ritibus & Ceremoniis Judaorum hodiernis*; quem cum non sine mendis A. 1637 Lutetiæ expressum videret, sequente ipse anno Venetiis accuratiorem edidit, abscissis quæ displicebant ex prima editione, alijsque & melioribus in locum illorum surrogatis. Dignus liber Christianis visus fuit, qui in alias quoque linguas transfunderetur, ut a pluribus legi posset, quemadmodum Anglicano sermone conversus Londini prodiit 1650; Gallice vero, uti ex Regio privilegio, hujus editionis parti secundæ annexo apparet, 1674. Quamquam vero interpretis nomen in privilegio expressum non est, non alium tamen putamus esse, quam qui novæ nunc dedicationi ad Episcopum Meldensem subscripsit, sc. *Rich. Simonem*, h. e. celebrem illum auctorem *Critices Veteris Testamenti*, Aprili mense superioris anni a nobis delineatæ. Judaicus liber concisus & brevis est, novem octernionibus comprehensus; sed in quinque partes ita divisus, ut I Ædificia, Vestimenta, Synagogas, Precationes, Lotiones &c. II Linguam, Studia, Vota, Ciborum genera: III Festos dies: IV Matrimonium, Circumcisionem, Primogenituram: V denique Hæreticos, Profelytos, Mortem, Sepulturam, Paradisum, Infernum, & his cognata referat. Interpres de suo adjecit præfationem satis amplam, qua meritissimos viros *Buxtorffios* nonnihil pungit, quod in *Synagoga Judaica*, Pater quidem sine ordine pleraque tractaverit; Filius patris Teutonicum foetum Latine editurus partem hujus Judaici libri suo inferuerit, eumque imitari conatus sit, ut confusionem ex paterno scripto tolleret, sicut etiam multa in illo disjecta sub unum caput revocaverit. Itaque in eo est præfationis auctor, ut Leonis parvum librum Buxtorffiano grandiori præferendum esse persuadeat, quod nihil habeat superfluum, multa vero contineat, quæ ne attigerint quidem Buxtorffii. Deinde notitiam Judaicorum rituum ex usu commendat, quem interpretandis S. Scripturis afferant; etiam Hispanicos Judæos tum pronuntiatione, tum scriptione Hebraica præstare ceteris docet; cujus rei hanc causam reddit, quod Hispania olim perfectissimos Grammaticos habuerit, sicut Gallia præstantiores Talmudistas. Hæc ex præfatione. Ipsi libello interdum Notas interpres subjecit, quibus cum alias res, tum præcipue Hebræas voces explicat. Quintæ parti inferuit geminum de *Karaitis & Samaritanis* supplementum. Karaitis, adhuc in Occidente fere in-

gnitis,

ignitis multa falso a Rabbīnistis affingi, probat fide Commentarii in Pentateuchum, sub finem seculi XII manu scripti, cujus auctor Karaita *Aaron Josephi filius* appellatur. Ex quo sibi constare ait, Karaitas universam V. T. Scripturam recipere, eamque per seipsam, & quidem secundum literalem sensum, explicare: traditiones non omnes respicere, sed incertas tantummodo, fabulosas, & ridiculas: in ceteris tam ritibus, quam doctrinis a Rabbīnistis vel parum vel nihil differre. Altero supplemento ritus Samaritarum describit ex ipsorum ad Scaligerum epistolis, quarum Latinam versionem cum Antiquitatibus Orientalibus, Morino & aliis observatis, Londini 1682 excusam, mense Junio ejusdem anni p. 176 memoravimus. Addit de calumniis, quibus a Judæis Samaritani onerentur; de Pentateucho aliisque libris; & itidem de literis illorum ad Doctores Anglos missis, quarum ultimæ A. 1676 scriptæ Pontificis Samaritani mortem significant. Tandem quæstionem admiscet: an hodieque Samaritani vera sacrificia offerant, quod constare putat ex literis ad Scaligerum: dignum tamen æstimat, quod a peregrinantibus diligentius exploretur.

*COMPARAISON DES CEREMONIES DES
Juifs & de la discipline de l' Eglise, par le
Sieur de Simonville.*

**Comparatio Ceremoniarum Judaicarum cum Di-
sciplina Ecclesiæ, per Dominum de Si-
monville.**

Parisiis 1681. & Hagæ Com. 1682. in 12.

IN fronte auctor præscripsit, hunc librum instar *Supplementi* esse ad præcedentem Leonis de Modena. Eadem scilicet brevitate, capitibus XIX, plurima pertractat ad religionem & ritus pertinentia. Tenax est cap. 1. hypothesis suæ, quam in Critica Sacra stabilire conatus est, principium credendi non Scripturæ solum, sed & Traditioni asserendum. Quia tamen acris illa Christi in traditiones Judaicas censura difficultatem facit; remedium quærit in examine traditionum ad præscripta Vincentii Lerinensis. Cap. 2. agit de Theologia & Kabbala: Cap. 3. de morali utriusque religionis disciplina: Cap. 4. de legibus & auctoritate

magistrorum. Sed cap. 5. de comparatione Synedrii cum Pontificatu Romano, habet, quæ fortasse non omnibus sui ordinis probabuntur. Pontifici enim majorem potestatem non tribuit, quam Principi Synedrii, qui *Hannaschi* dicebatur: Episcopis omnibus jus suffragii decisi-
vi vindicat: Ecclesiam non a Pontifice ejusque curia, sed ab univ^{er}sa Ecclesia simul sumta repræsentari statuit, cujus caput sit Pontifex D. Petri successor, qui habeat prærogativam suffragii: neque nunc dici posse, *Notus in Italia Deus*, sicut olim vere dicebatur, *Notus in Judæa Deus*, dilatato per totum orbem Christianismo. Superflua etiam esse & nullius fundamenti quæstionem, num Concilium sit supra Papam, an Papa supra Concilium. Concilia enim ad Synedrii exemplum constare debere ex Papa, ut præside, & Episcopis, ut presbyteris assidentibus: quod si schisma oriatur, aliter disquirendum esse. Capp. 6. & 7. Episcoporum officium comparat cum Capitibus sive Præsidibus Synagogarum in urbibus: & ex eodem fundamento assignat Episcopo Presbyteros, quorum ipse primus sit, & aliquando καὶ ἑρχοῦν eodem nomine vocetur. Statuere igitur absque eorum consilio nihil potuisse. Hodie Canonicos in presbyterorum sive assessorum locum successisse, sed cationibus fere sacris occupati. Irridet auctores, præsertim Hispanos, qui Cathedralium Ecclesiarum antiquitatem ad Apostolorum tempora retrahant: tum nugas agere ait Carmelitas monachos in *novo suo Breviario*, ubi tradunt prophetas, Eliæ successores, in monte Carmelo Ecclesiam B. Virgini extruxisse, hosque prophetas Virgineam invisisse, & ab hac idem officium recepisse. Laudat veterem tam Synagogarum, quam Cathedralium vel Episcopaliū Ecclesiarum morem, quæ Scholas synagogis & templis adjunxerint. Tridentinum quidem Concilium de restituendis ejusmodi seminariis cogitasse, sed alia plane esse, quæ hodie Episcopi Galliæ instituant. Capp. 8. 9. 10. preces, benedictiones, & festa utriusque ecclesiæ comparat. Cap. 11. & 12. Talmudici operis originem & usum enarrat. Capp. 13. 14. 15. de libris Judæorum, quibus vel in Synagogis, vel in studiis privatis utantur, multa notabilia refert. Cap. 16. Hebraicæ linguæ notitiam Theologis necessariam aut utilem censet. Cap. 17. methodum ad eam addiscendam facilem ostendit, commendatis Schickardi & Buxtorfii libellis Grammaticis. Cap. 18. & 19. de Liturgiis tam Judæorum, quam Christianorum satis ingenue agit, dissentiens a Cardinali Bona, qui Liturgias, Apostolorum nomine infi-

gnitas,

gnitas, genuinas esse statuit, quod auctor probari posse negat. Mutationes etiam Liturgiæ plurimas candide refert, fateturque, Formulæ seu Missale Romanum, *Franciscanorum* potius dici debere; cum ab his concinnatum, & a Nicolao III Pontifice promulgatum sit, & ægre, nec ab omnibus Ecclesiis, receptum. Ita brevi hoc tractatu multa continentur scitu & examine digna, nec operam perdet, qui illum in Latinum sermonem traduxerit,

INDICES SYNTAGMATIS INSCRIPTIONUM, a
THOMA REINESIO *collectarum & illustratarum,*
in modum SCALIGERO-GRUTERIA-
NORUM *adornati.*

Lipsiæ, 1683. fol.

Quod superiori anno prodierat, in Actis Aprilis p. 89. recensitum, *Inscriptionum Antiquarum*, quas collegerat & Commentariis illustraverat THOMAS REINESIUS *Syntagma*, necessariis Indicibus destitutum fuit hæcenus: non sine molestissimo desiderio eorum, qui hæc studia & monumenta litterarum colunt. Subveniendum igitur isti bibliopola ratus, ab harum Inscriptionum studioso *Indices* confieri postulavit. Qui optimam rationem existimans, quam invenit Smetius, postea autem perfecit summa diligentia & cura Scaliger, in vasto illo & admirando *Inscriptionum antiquarum totius Orbis Romani Corpore*; ut præcipua quæque & observatu in primis digna, per totum Opus quomodo libet dispersa, in certas pro argumentorum varietate classes capitæque digereret, ad quæ singula ejusdem argumenti juxta litterarum ordinem referrentur; eandem tenuit, & *viginti quatuor capitibus* eodem ordine, argumento, & modo, quem Scaliger servavit, adornatis, velut totidem locis communibus, quidquid memorabile tam verborum & notarum, quam rerum in Inscriptionibus occurreret, collectum digessit: ut tabulis his, ad calcem *Syntagmatis* apponendis, uno velut obtutu cernere liceat

Templa, Sacerdotes, Aras, simulacra Deorum,
Balnea, Aquæductus, Septa, Theatra, Vias,
Sacra, Magistratus, Monumenta insculpta sepulcris,
Marmoreasque omnes Urbis & Orbis opes,

oder Staats-Botschaffter/und dessen hohe
Staats-Berrichtungen.

De Legato ejusq; munere Tractatus, auctore Dn. de
Wicquefort; ex Gallico in Germanicum sermonem
translatus a Joh. Leonhardo Sautero.

Lipsiæ & Francofurti, 1682, in 4.

ET si post Franciscum Hotomannum, Albericum Gentilem, Hermannum Kirchnerum, Fridericum Marselaerum, Carolum Paschallium, varii de gravissimo Legati munere, dignitate, potestate, juribus ac privilegiis commentarios scribere aggressi sunt; tamen illi ceremoniarum solennia, quæ Legatum maxime observare oportet, in illis tradere vel omiserunt, vel leviter saltem attigere. Itaque ut hanc philosophiæ civilis partem, ab aliis fere omissam, suppleret Dn. de Wicquefort, in libro hoc suo laudabilem operam insumit. Nam postquam de jure legationis, legatorum divisione, statu, virtutibus, officio ac privilegiis, certas quasi regulas proposuisset, easque cum rationibus, tum exemplis ex recenti aularum historia petitis confirmasset, jus illud ceremoniarum, per mores gentium cultiorum introductum, copiosissime exsequi ac illustrare instituit. Quæ cura ac industria Auctoris amplissimi cum hac in parte fuerit singularis, pretium operæ se facturum putavit D. Jo. Leonhardus Sauterus, si librum hunc Gallico idiomate semel atque iterum antehac publicatum, in Germanicam nostram linguam transferret, ut qui Gallicè nesciunt, eundem vernacula nostra expositum legere possint.

MYSTERIA CERERIS ET BACCHI, IN VASCULO
ex uno Onyche Sereniss. & Reverendiss. Principis ac Domini,
Dn. FERDINANDI ALBERTI, Ducis Brunsvicensis. ac
Luneburg. per Epistolam ad eundem evoluta, a Johanne
Eggelingio, Reip. Brem. Secretario.

Bremæ, 1682. in 4.

TAB

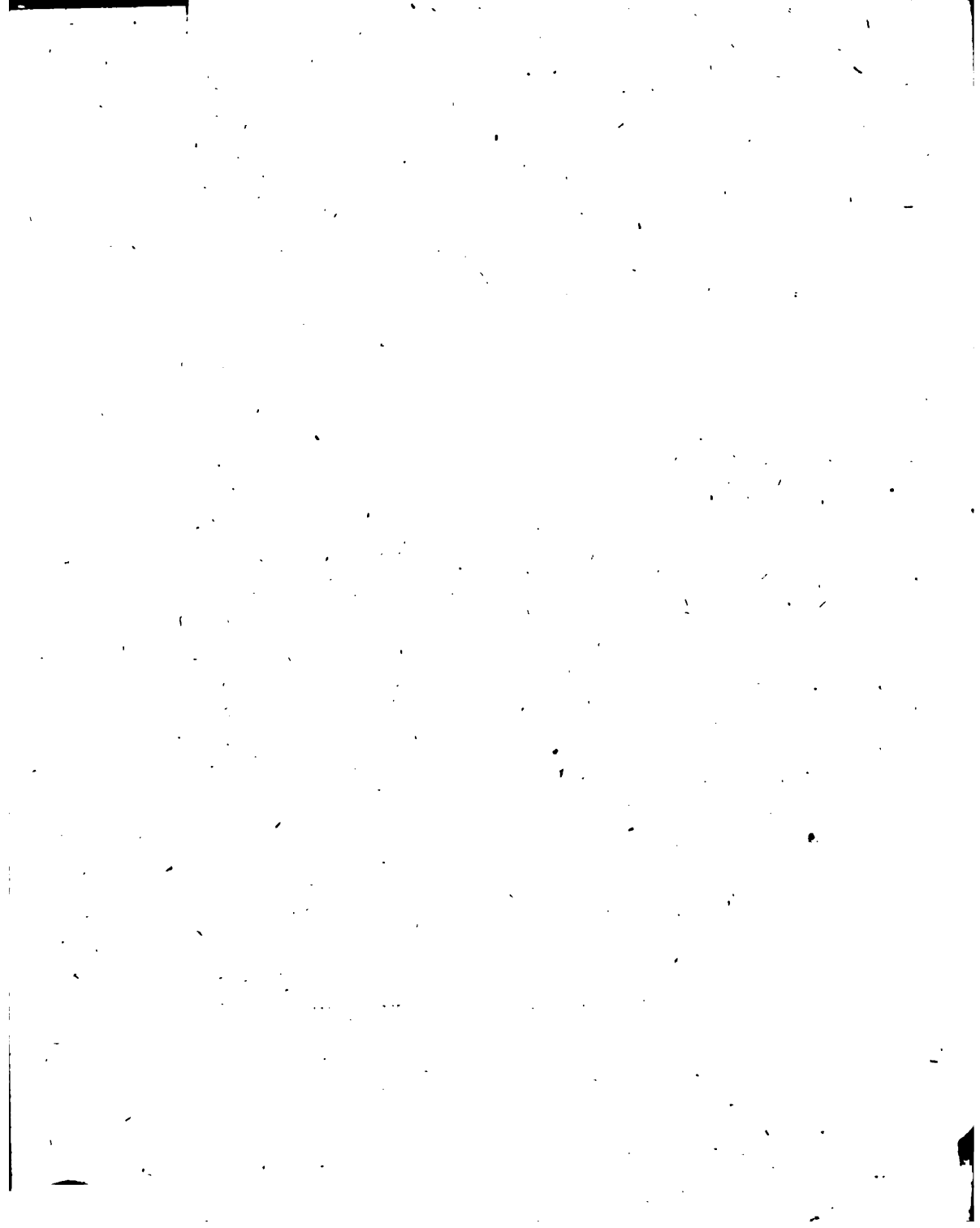

Vasculum a sculptore hic exhibetur onychinum, idque *Mantuanum* appellatum hæcenus, quod fortissimus Heros *Franciscus Albertus*; Dux Saxoniz Inferioris, *Cæsariæ* tum temporis summus militiz Dux, in expugnatione Mantuz, a gregario ipsi milite quodam oblatum, centum ducatis id redemerat. Nunc illud in Pinacotheca Sereniss. ac Reverendiss. Principis ac Domini, Dn. *Ferdinandi Alberti*, Ducis Brunsvicensis ac Luneburgensis, Capituli que apud Argentoratenses Evangelici Senioris, sancte asservatur, capsula viridi, holoserico intus & extus obducta, funiculoque argenteo cincta, inclusum. Nam cum solemnibus testamenti tabulis id Princeps supra laudatus destinasset carissimæ conjugi, celsissimæ Principi ac Dominz *Christina Margaretha*, natæ Duci Mecklenburgi ac Gultrovii, hæc & ipsa per dispositionem testamentariam devolvi id titulii ad Germanam suam unicam *Sophiam Elisaberam*, Ducem Brunsvicensom ac Guespherbytanam, voluit. Quæ cum *Ferdinandi Alberti*; doctissimi Principis, fuerit mater, ipsi pretiosissimum hoc vasculum, (nam illud 15000 Imperialium pretio æstimatum esse accepimus) tanquam aliquod prælegatum, ut Jctorum filii vocant, assignavit. Vasculum ipsum tantæ magnitudinis est, quanta ære expressa conspicitur, ex onyche integro, cui parem Europa vix vidit, constans, & res insculptas si contempleris, totius paganæ Theologiae, seu superstitionis potius, compendiarium quoddam mysterium complectens; ut non abs re censet *Job. Henricus Eggelingius*, Reip. Bremensis Secretarius, in Epistola ad Eundem celsissimum Principem *Ferdinandum Albertum*, qui incomparabile hoc vasculum hodieque possidet, perscripta. Cum enim is suam de hoc onyche exponere animi mentem fuisset jussus, ad nutum clementissimi Possessoris se componens, quid de imaginibus ei insculptis sibi videatur, proluxa epistola, quæ & typis publicis exscripta est, edisseruit. Est autem Eggelingio hoc vasculum *Guttum*, quo vinum guttatim in sacrificiis Gentilium fundi suevit. Aliud enim vas est, quo vinum prægustabatur ante sacrificium, quod *simpulum* dictum fuisse constat; aliud; quo inter victimæ illud cornua deinceps effundebatur. Quo tempore ac loco fabricatum hoc Guttum fuerit, se dicere haud posse, ingenue profiteretur. Ex Appiano tamen colligit, id Mithridatis fuisse Ponti Regis, a Pompejo Magno devicti ac triumphati. Nam in Tauris urbe ejus 2000 pocula ex onyche gemma facta, compactaque auro inventa;

Pompejus etiam, ut refert Plinius, tertio triumpho, quem Mithridate victo egit, primus in urbem *Murrhina* induxit, primusque sex pocula Jovi Capitolino dicavit. Mithridates præterea sacrorum, imprimis Bacchi, eodem Plinio teste, per omnem viam fuit curiosus. Sed cum Gutturem isthuc per binas aureas Zonas in tria segmenta, mediumque horum in tres iterum classes satis conspicuas distinguatur, de singulis ordine suam exponit sententiam antiquitatis gnarissimus Secretarius. In prima classe segmenti medii (ita enim vocat) quæ Sacellum quoddam representat, quatuor consistunt personæ, binæ majores, ac totidem minores. Illarum prima, quæ vestis quidem, sed dextram humerum cum pectore & pedibus denudat, *Proserpina* ei est, sinistra manus floridum attollens papaver; altera, quæ geminas facies tenet, *Ceres*, quippe quæ Proserpinam sibi a Plutone raptam facibus in Æthna accendis quasi visse per universam terram fertur; tertia formella in canistro pomæ præferens, *Pomona*; & quarta masculus capite vittatus, ac cætera nudus, matris Pomonæ, *Vertumnus*; quia & hi Semidei gratæ rusticulis sicut Numina. In secunda classe, quæ lauro a prima distinguitur, quatuor itidem personæ sistantur. Harum prima Eggelingio est *Ceres*, sed in curru constituta, & dextra aliquid prætendens, quod in parte epistolæ mythologica muliebri organon esse existimat; secunda *Triptolemus* cum Cerere in curru stans, lorisque serpentes duos alatos regens: fertur enim *Triptolemus* sationem a Cerere edoctus, accepto abs eadem curru cum alatis Draconibus, id beneficii gentibus celeriter omnibus patefecisse. Ante currum hujus procumbit *Bacchus*, isque seminudus, & sinistra cistæ mysticæ resupinatæ, sed quæ uvis plena est, innixus. Juvenis autem alatus supra Bacchum ei est *Zephyrus*, ex antro suo quasi prouens, & *glebas*, ut Claudianus de eo, *fecundo rore maritans*. In tertia classe quaternarius personarum se offert alius, tres forminx videlicet, cum uno juvene, seu viro. Illæ Sacerdotes Græcæ sunt Eggelingio, eæque ob verecundiam erga Deos vittatæ. Et prima quidem dextra porcæ offert, sinistra papaver. Cereris enim & sus & papaver, quod & *Cereale* Virgilio dicitur, offerri consuevere; sus quidem, quia excavatis scrobibus terram coavulisset, papaver autem, quod terram tum rotunditate, tum montium ac vallium inæqualitate, tum seminibus innumerabilibus, sic censente quidem Phornuto, scite representet. Altera sacerdos album hircum seu arietem adducit cornibus,

ribus, (nam & Cereri Virenti maſtatus eſt Ariès, teſte Eſſpoli) lava phialam cum uvis ac piris adfert. Tertia ſedens in caniſtro fructus genibus ſuſtinet, dextra ſpicam. Juvenis, qui propter ficum arborem ficinam capite ficis aliisque fructibus plenam geſtat, Eggelingio videtur eſſe *Phyalus*. Huic enim Ceres, cum hoſpitiſ excepta ab eo eſſet, ficum plantam, ut Pauſaniàs refert in Atticis, elargita eſt. Sacris iſſis ita expoſitis, ad instrumenta pergat auctor, quæ in inferiori vaſculi zona ſunt exhibitæ. Hic primum intuentibus occurrit calathus cum mappa, iſque panibus, ut Eggelingio videtur, repletus ex papavere forte confectis; dein binæ faces decuſſatim junctæ: nam facum in ſacris Eleuſiniis longe maximus fuit uſus; porro caniſtrum aliud, ſed quod cognoſci ob gemmæ foramen, quod ad emittendum per aureum tubulum liquorem ſpectabat, cognoſci ſatis non poteſt. Caniſtra enim in ſacrificiis adhiberi ſolita, quæ ex cannis, unde & dicta ſunt, contexi moſ erat. Sequuntur Tibiæ, ſacrificiis & ipſæ ſolennes, & facies Bacchi ſeu Apollinis, cui ſuppoſita eſt *Fiſtula diſparibus ſeptem compacta cicutis*. Conſpiciuntur etiam in fundo (loquimur ex mente Eggelingii) patera & urceolus, quæ & ipſa ad ſolemneſ ſacrificii ritum ſpectabant. Denique & ſaccus exprimitur fructibus refertus, & ciſta myſtica, cui draco inſidet, & cui caput ſenile, quod Sileni eſſe auctor autumat, eſt adſculptum. Additus eſt & faſciculus, iſque thyſorum forte vel ferularum. In ſegmento ſuperiori jugamentum lemnſcatum conſpicabile eſt, idque ex implexis frondibus, floribus, pennis, frugum ſpicis, boumque cranis contextum. Sed ne ſic quidem mandato Sereniſſimi Principis feciſſe ſatis ſibi viſus eſt Eggelingius, niſi & mythologiam ſacræ horum ſubjungeret. Oſtendit igitur in his ſacris vetuſtiſſima ac maxima quæque Theoſophiæ gentilis contineri. Nimirum cum Sole nihil pulchrius atque utiliſ, terra nihil benignius advertiſſent Gentes, illam patrem, hanc matrem Deorum atque hominum appellabant, variisque nominibus ac cultibus ob varia beneficia venerabantur. *Bacchus* enim Sol eſt; cui ſerpens tribuatur, eo quod corpora humana, infirmitatis pelle depoſita, revireſcere quaſi faciãt; *Ceres* terra, mater fecundiſſima, cujus fecunditas non per organon tantum muliebre, ſed & caniſtra fructibus repleta, nec non per frondes, flores, & cranã boum (nam ſine corruptione nulla fit generatio) denotatur. Deinde & quatuor anni tempora ex quatuor ſignis idem interpretes elicit. Nam *Ceres* veſtica

stita & faces tenens *hyemem*; *Proserpina* pectore ac pedibus denudata, & papaver manu gestans, *ver floriferam*; *Vertumnus* nudus *astatem*; & *Pomona autumnum* significare illi videntur. Imo & quatuor Elementa ex aliis signis producit; per *Cerere* nempe *terram*; per *Triptolemam*, noctu in ignem a Dea clam obrutum, *ignem*; per *Bacchum* a Nymphis educatum, *aquam*; & per *Zephyrum* *aerem* indicari existimans. Cæterum Bacchus cistæ mysticæ innixus securitatis rusticæ ipsi est symbolum; & Bacchus seminudus, morum in comotationibus detectio; nec non Sol de die terram illustrans, & de nocte se abscondens.

* * * *

Et hæc illa Cereris & Bacchi sunt mytheria, prout ex vasculo illo onychino a clarissimo Eggelingio sunt evoluta. Nobis simile quid in mentem statim venit, simul atque Onychem ære expressum conspicerere sine evolutione Eggelingiana licuit. Et primum quidem Thesmophoria, quæ & ipsa in honorem Cereris erant instituta, expressa in eo censebamus, sed re accuratius pensitata, sacra Eleusinia, *μυστήρια κατ' ἑξοχὴν* dicta, & quibus tota Græcia, imo orbe universo, nihil celebratius sanctiusque fuit habitum, sic figurata esse deprehendimus. Neque enim eadem Thesmophoria sunt, id quod multi existimant, cum Eleusiniis. Illa enim Cereri τῆ ἱερουπόρου, ob acceptas videlicet leges, celebrabantur; hæc in memoriam errantis ob raptam Proserpinam Cereris, & inde acceptarum frugum. In his autem Eleusiniis sacris & memoria Bacchi, cui sua alias peculiaria erant festa, recolebatur, eo quod, cum Cereris e Jove filius esset, una cum matre sororem Proserpinam apud Plutonem accensa face quæsiuisset; unde & sexto Eleusiniorum die Jacchum myrto coronatum ac lampadophorum producebant. Vide Joh. Meurs. *de Eleusiniis*. c. 28. De cætero, quamvis Delii hariolatoris nomine non indignum censeamus Eggelingium, dissimulare tamen non possumus, nobis onychem hunc paulo fixius intuentibus diversas ab illo conjecturas circa imagines quasdam fuisse obnatas. Ac primum quidem impetrare a nobis non potuimus, ut crederemus, *Vertumnum* & *Pomona*, quamvis minorum gentium Deos, in tam exigua statura fuisse representatos. Nobis initiati videntur duo sic exprimi. Qui enim mysteriorum horum participes fiebant, in sacello quodam exiguo illis initiabantur. Athenienses autem his mysteriis etiam liberos suos adhuc pueros initiari certo tempore curabant. Sed cur nudus, inquires, alter

tam

conspicitur? Forte, quia vestem suam, qua initiatus fuerat, jam lacera-
tam Cereri ac Proserpinæ dedicarat. Initiati enim, qua tum veste ami-
cti erant, eam nonnisi longo usu detritam deponebant, depositamque
Cereri ac Proserpinæ consecrabant; quod ex Aristophanis Scholiaste
Meursius in libro jam allegato c. 12. luculenter docet. Adde, quod de-
nudatio corporum in sacris Eleusiniis fuerit longe frequentissima. Quod
Cererem in altera classe exhibitam attinet, ea vas muliebri manu pre-
hendere creditur. Sed virile nos, nisi sculptor aut oculus nos fallit,
agnoscimus. Neque id præter morem sacrorum horum. Nam, ut te-
statur Tertullianus adversus Valent. c. 1, *in sacris illius (Cereris) simula-
crum membri virilis revelatur*; quanquam pro muliebri vel ea sat lo-
quuntur, quæ Clemens Alexandrianus in Parænetico, & Arnobius Lib.
V adversus Gentes de detecto Baubonis pudendo, tanquam gratissimo
Cereri spectaculo, referunt. Et quis nescit, sacra Eleusinia celebrari
obscenissima licentia quadam consuevisse? In tertia classe foemina illa
tertia, quæ propter ficum in saxo sedet, sacerdos est Eggelingio, sed no-
bis videtur *Ceres*. Nam uti in prima classe ut facem gerens, & in alte-
ra ut Triptoleum in curru instruens, ita in tertia in saxo sedens ac re-
quiescens efformata est. Nam *Ceres* in sacris Eleusiniis *το πικρὸν* est.
Neque causæ quid obstat, quo minus & hanc foeminam agnoscamus Ce-
rerem. Spicam certe, præter canistrum fructiferum, in genibus
repositum, dextra sustinet, quæ perpetuum Cereris in nummis insigne
est; & spicam quidem, ut videtur, hordeaceam. Nam hordeum cum-
maxime in sacris Eleusiniis, præter molam & liba, adhibebatur, idque
in campo Rhario natum. Nec aliud certaminis Eleusini, quod septimo
die instituebatur, erat præmium, quam hordeum, quippe primum
Eleusine natum. *V. Meurs. l. c. c. 28.* Accedit, quod cum *Ceres* Proserpi-
nam quaerens Athenas pervenisset, a *Celeo* hospitio excepta in saxo
respiravit. Sic enim *Ovid. lib. IV. Fastorum*:

*Sic venit ad portus Astica terra tuos ;
Hic primum sedit gelido mestissima saxo,
Illud Cecropida nunc quoque trispe vocant,
Sub Jovo duravit multis immota diebus,
Et Luna pasiens, & pluvialis aqua ;
Sors sua cuique loco est, qui nunc Cerealia Eleusis
Dicuntur, hac Celei rura fuere senis.*

Sed & hæc conjectura est, quam nemini obtrudimus. Ad pedamentum vasculi ut descendamus, faces primum conspiciuntur, decussatim positæ, eæque majores. Nam quinto Eleusiniorum die faces Cereri dicebant Athenienses, deque magnitudine invicem concertabant. *V. Meurs. l. c. o. 26.* Facies illa, quæ medio loco exhibetur, nobis Bacchi videtur, non Apollinis, quodque capiti suppositum est, non fistula ex septem cicutis compacta, quæ Pani tribuitur, sed fasciculus fistularum duobus ligamentis constrictus. Nam Bacchus una cum Cerere invenisse fruges, & cum validissimo exercitu magnoque tibiærum fistularumque concentu peragrasse orbem, & agriculturam docuisse mortales fuit creditus. *V. Nat. Comes Mythol. L. V, c. 14.* In fundo jacent duæ *πλημοχόαι* inversæ h. e. vasa fictilia ad turbinis figuram accedentia, leviterque in fundo compressa, quibus nono Eleusiniorum die Athenienses utebantur, unde & hic ipse dies *πλημοχόης* nomen retulit. Nam quod patera videtur esse Eggelingio, nobis est pars inferior altæius *πλημοχόης*. Nono enim ultimoque mysteriorum die binas *πλημοχοας* implebant, unamque ad ortum, alteram ad occasum statuebant, tandemque utramque, mystica aliquot verba præfati, evertēbant. *V. Meurs. l. c. c. 30.* Restat, præter saccum malis punctis plenum, cista mystica, cujusmodi circumferri in sacris Eleusiniis solebat. Nec aliter Ceres Ægyptis culta sub Isis nomine. Ita enim *Apulejus lib. XI Metamorph. Ferebatur ab alio cista secretorum capax penitus celans operam magnifica religio.* Erant autem in illa, ut Clemens refert in Protreptico, reconditæ *selamides*, pyramides, lanæ elaboratæ, liba multis distincta umbilicis, mixæ aliquot salis, draco, mala punica, corda (in Græcis est *καρδιαί*, sed Reinesius Var. Lect. lib. 1, c. 23, substituit *καρδαί*, & exponit, *rami ficulni, cacumina vitæ, οὐκῆς ἀκρεμόνες*; nos legeremus, *καρδαί bordea*, ob causam paulo ante adductam) ferula, hederæ, placentæ & papavera. Dixerimus hunc quoque morem *κακοζηλίαν* fuisse Diabolicam, simiamque DEI his ipsis cistis mysticis Arcam illam Foederis (in qua tabulæ lapideæ, decem præcepta Dei digito scripta continentur, aurea item urna habens Manna, virga Aaronis quæ floruerat, & liber Deuteronomii servabantur) imitari apud paganos voluisse. Sed quid sibi vult draco cistæ insidens? & quid caput barbatum eidem adsculptum? Serpens alias anni vertentis semper fuit hieroglyphicum. *V. Pier.*

Valer.

Valer. Hieroglyph. lib. 14, cap. 4, & 7. Recte igitur serpentes tribuuntur Cereri seu Terræ, quia quotannis fert fruges, recte, & Baccho seu Soli, qui & serpere Lucretio dicitur:

Annua Sol in quo contundit tempora serpens.

Caput autem barbatum aut Saturni est, quem Ceres patrem habuit (nam in sacris Eleusiniis major Cereris, quam Bacchi, ejusque pædagogi Sileni habenda ratio,) aut Æsculapii, quem *Ἐπιδαύριον* fuisse Lucianus in Jove Tragedo tradit. Nam octavus Eleusiniorum dies *Ἐπιδαύριον* dicitur in honorem Æsculapii, qui Epidauro Athenas, ut sacris initiaretur, advenerat. Æsculapio autem draco fuit dicatus; cujus fabulæ mythologiam si excutias, redit eadem cœli annique, de qua modo diximus, circularis revolutio. Cum enim Æsculapius, Apollinis filius, nihil aliud sit, quam aer a Sole temperatus ac salubris redditus, hanc salubritatem Sol (sunt verba *Natalis Comitis lib. 4, c. 11.*) *per anniversarias sui cursus conversiones, vicissitudinesque caloris ac frigoris, hominibus impertit.* Nec aliam ob causam duo serpentes Æsculapii amplecti alibi cernuntur baculum, quam quia Sol, a quo ipse nascitur, quasi senectutem deponens, incipit a principio aridis vires resumere, donec ad cancrum perveniat, atque cum illo multa & herbarum & animalium genera vires resumunt. *V. Nat. Com. l. c.* Sed hæc coniecisse sufficiat. Oculatiores forte erunt alii, quibus aut major eruditionis antiquæ est apparatus, aut quibus vasculum ipsum inspicere licuerit.

AUGUSTI BUCHNERI ORATIONUM ACADEMICARUM Volumen Secundum, Festas continens.

Dresdæ, 1682 in 4.

Cum plures Poetæ pariter atque Oratores, tum superiori tum nostra ætate extiterint, qui, si non superarunt veteres, certe æquarunt aut proxime attigerunt illorum gloriam, vel principe inter hos loco constituendus venit *Augustus Buchnerus*, Poeta atque Orator Academicæ Wittenbergenfis, non intra Germaniæ tantum fines, sed apud externos quoque longe celebratissimus, isque Dresdæ d. 2. Nov. 1591 natus, & Wittebergæ d. 12 Febr. 1661 vivis ereptus. Et meritissimo quidem id suo. Erat enim Varro sui temporis, & cum reliquis politionis literaturæ

sapientizque veteris præfidiis instructus largiter, tum terfo cumprimis ac numerofo dicendi genere plane admirabilis. Nam uti optimos quosque aurez illius ætatis Scriptores vasto animo fuerat complexus, ita mera scriptitabat aurea, imo auro contra chara, & latinissimis Scriptorum veterum monumentis comparanda dicam, an præferenda? Posteaquam igitur emissis in orbem literarium limatissimis scriptis legentium quorumque animos velut iyngebis attraxisset, insatiabili quadam cupiditate, quicquid tum in prosa tum in versa ab eo erat compositum, ab eruditioribus fuit expetitur. Collectæ itaque abs dignissimo ejus & genero & successore Ottone Prætorio *Orationes Panegyricæ & Orationes Funebres*, & A. 1669 Wittebergæ in lucem publicam emissæ. Collectæ etiam ante quadriennium ejus *Epistola ad Illustrissimos Heroas clarissimosque viros scriptæ*, eæque in duo volumina redactæ. Recusæ etiam Francofurti & Lipsiæ A. 1679 *Dissertationes Academicæ* in 4. quæ duobus ante libris in 8 comprehensæ, auctore adhuc vivo prodierant. Sed *Festæ* adhuc desiderabantur, h. e. illæ, quæ tum Catharinalibus seu festo Facult. Philos. in Acad. Witteb. die, tum in solenni Magistrorum promotione, tam ab aliis, (nam & ea problemata, quæ Magistri noviter creati pronunciarunt, elaboravit) quam ab ipso disertissimo Viro fuerant recitatæ. Igitur & illæ tandem blattistincis-que ereptæ, & cura industriaque Mart. Gabrielis Hubneri, qui & reliquis Buchnerianis libris obstetricantes manus adhibuit, adhibebitque ulterius, in Electorali Dresda publicatæ. Hæ Festæ Orationes, numero XXIII, si genus dicendi spectes, non cothurnatæ sunt omnes æque ac Panegyricæ volumine primo comprehensæ, at Latinissimæ tamen, & suavissimo omnigenæ conditionis nectare veluti irrigatæ. Sunt enim & argumenta illarum varia, quæ breviter non percensere non possumus. In *I* disserit Orator de statuis Magico ritu consecratis, ubi varia de iyngebis & rhombis Magicis Scriptorum loca explanantur; in *II* de Imaginibus, in qua Baronium potissime, antiquitatem imaginum in Annalibus hinc inde propugnantem, scite atque erudite confutat. In *III* id quæstionis ventilat, num nomina Idolorum inferenda sint carminibus? Ita autem censet, abstinendum Christiano penitus Deorum nominibus, majorum quidem, quos vocant, gentium præcipue, nisi aliqua urgeat necessitas; reliquorum autem non nisi rarissime & caute, & cum accurato delectu per tropologiam aliquam, neutrorum autem cum a-

liquo

liquo divinitatis elogio utendum esse. In *IV* problematicè quæritur, quid dicendum de Sidonio, Ennodio, Aufonio, aliisque, qui Joves, Martes, Phoebos, Apollines, Minervas, Veneres, Parcas, Nereides, Charites, Musas, sua ingredi carmina sunt passî. In *V* reprehendit, qui Deorum nomina secure ac perlicenter usurpant; absolvit tamen, qui & parce, & sobrie, & cum judicio sibi id permittunt. Addit, cautione olim ea in re fuisse opus, eo quod in medio paganismo Ecclesia fuerit constituta; hodie nihil tale magnopere extimescendum, cum in tanta veritatis luce nemo his nominibus offendatur. Nihil itaque impedire, quo minus in profano carmine Martem pro furore, Bacchum pro ebrietate vel vino dicamus; sed in carminibus sacris, & cum de fidei nostræ mysteriis loquendum, omnino ab illis abstinendum. In *VI* agit de mimica Diaboli, qua cultum Dei sibi vendicavit, tum personas sanctas, tum res ac ceremonias populi Judaici imitatus. Dicit enim Diabolum imitatum esse Mathusalem in Nestore trifeclesense, Noachum in Baccho, Moïsen in Zoroastre, Simsonem in Hercule, Christum a Prophetis prædictum in Phoëbo, Baccho bimatre, Æsculapio & Bellerophonte. Deinde repræsentasse Urim & Thummim in Oraculis, Hammonio & Dodonæo; Hierosolymitanum templum in Delphico; vestes item Sacerdotum candidas & lineas, lotionem ante rem divinam, integras & sine labe hostias, primitias frugum, decimas, sacros panes; abstinentiam a sanguine animalium, jejunia & res sacras oleo perfusas. In Orat. *VII* totus est occupatus in Eusebio Pamphilo refellendo, qui in Constantini Oratione auctoritatem Sibyllinorum carminum ex quarta Virgîlii Ecloga adstruit, & ex Poeta hoc Prophetam facit. In *VIII* locum in tit. 18, L. 6, Cod. de *Mathematicis* exponit, ostenditque 1, non alios intelligi hac voce, quam Astrologos, qui ex nativitatibus hominum & observatione stellarum futura monent; 2, hoc Astrologiæ genus Romanis legibus damnatum semper ac severissime fuisse prohibitum. In *LX* ex Professo agit de Prudentia temporum seu recognitione illorum atque observantia, quam novo vocabulo *discretionem* Itali, rectius *discernentiam* dicerent. Intelligit autem excellentem illam animi virtutem, quæ momenta omnia temporum, locorum, rerum, ne minutissima quidem negligens, acute dispicit, perite æstimat, solerter discutit, subductisque rationibus callide statuit, quid agendum, quid omittendum, quod prius, quod posterius, & quod commo-

diffime & efficacissime tractandum modo. In *X*, quæ inscripta est de docendi munere, id potius disceptatur, utrum parentes magis quam præceptores revereri atque observare oporteat; sed tandem cum multa tum de parentibus tum magistris magnifice ac vere prædicasset, non postponendos præceptoribus parentes censet, illos puta, qui liberos a se procreatos cum cura atque sollicitudine educant, institutosque aliis tradunt. In *XI* quaeritur, an recte mentem Platonis damnaverit Themistius Peripateticus, quod eos populi rectores constituendos esse dixisset, qui essent Philosophi aut certe philosopharentur. Dixerat enim Themistius, Platonem hanc sententiam periculose admodum enunciavisse, laudaveratque meliorem Aristotelis sententiam, qui non philosophandum esse Principi, ac philosophos tamen in consilium adhibendos ab illo esse pronuntiaverat. In *XII* negat 1, periculose locutum fuisse Platonem; neque enim eos ab illo intelligi Philosophos, qui conclusiones argute nectant, & magna volubilitate linguæ de vero & falso, de honesto & turpi disputent, cætera nihil eorum facientes, quæ præcipiant; hos enim Sophistas esse Platoni atque Aretalogos: sed qui juste, moderate, fortiter atque prudenter agant, & officia vivendi, quæ scirent, non omitterent. 2, negat, meliorem hac in re Aristotelis esse sententiam. Satius enim esse, si & ipse sapiat Princeps, atque ad lancem vocet suggesta ab aliis atque dispiciat. In Orat. *XIII* disquiritur: utrumne in Oratione Latina, exotica seu peregrina, Græca puta & alia admisceri cum laude possint. In *XIV* respondetur, nec abstinendum plane externis vocabulis, nec nimis indulgendum, & cum iudicio ac delectu adhibenda esse. Possè v. g. usurpari in epistola ad Amicos Eruditos scribenda, in Comoedia, Satyris & Epigrammatis, in dissertationibus item Philosophicis ac Theologicis, sed necessitatis aut doctrinæ, non ostentationis causa. In seriis autem operibus atque orationibus præsertim, in Heroicis etiam Carminibus & Tragediis, aut abstinendum prorsus a Græcis, aut certe rarissime parcissimeque illis utendum. In *XV* quaeritur, an Historici, qui operibus suis interferere conaciones solent, improbandi sint vel approbandi? In *XVI* respondet, non deculandos esse Historicos, si in orationibus id genus ingenii vim & artificium dicendi exerant, cum Historia Eloquentiæ sit opus; Historicos etiam non delectare tantum, sed & insigniter prodesse, dum præclaros conceptus de rebus suppeditent, gravissimasque rationes & consilia de rebus

rebus maximi momenti eleganti idoneaque oratione exprimant. In *XVII* hoc *ζητημα* proponitur : num accusandi vel castrandi veniant historici principum vitia sceleraque enarrantes , eo quod majestatem principum polluere , pudori officere & integritatem legentium corrumpere videantur. In *XVIII* contendit Orator , non dissimulandas esse hallucinationes atque enormitates principum ; cum veritas omnis historiz fundamentum , speculique instar esse debeat , quod non decora tantum & elegantias , sed & nervos atque verrucas in homine exhibeat ; finem præterea historicorum esse , ut componendo virtutes & vitia , illarum amorem ac studium , horum fugam atque odium animis inculcent ; idemque factum in sacris literis , multorum libidines , adulteria , incestus aliaque scelera referentibus. In *XXIX* quæritur , 1. an Cæsar ita sit dictus , quod ex utero sit cæsus ? ut Suidas , Cedrenus atque Etymologicum magnum refert. 2. cur Claudianus principem distinguat a Cæsare , cum Cæsaris tamen appellatio eandem , quam Principis vox , potestatem designet ? In *XX* enarratis variis de voce Cæsaris sententiis , refellit Græcorum adductorum fidem , ostenditque , non Julium primitus sic dictum , sed ante ipsum longe plures ex gente Julia. 2 apud Claudianum ; Cæsarem non alium esse , quam Candidatum Imperii seu designatum ejus hæredem , nec aliter differre Principem ibi a Cæsare , quam Imperatorem hodie a Rege Romanorum. In *XXI* quæritur , num *Misnia* dicta sit a *Misna* rivo , secundum *Detmarum* , Episcopum *Martisburgensem* , an a *missionariis* militibus hic collocatis , secundum *Radericum* , an a *Myfis* , populo antiquissimo , secundum *Melanchthonem* , *Peucerum* , *Reineccium* atque *Albinum* ? In *XXII* explosa primum & prolixè quidem sententia *Philippo-Reinecciana* , ac deinde *Radeviciana* , *Detmariam* amplectitur , *Misniam* ab amniculo *Misna* denunciopatam , cum & aliz clarissimæ urbes ab obscuris fluviolis sortitæ nomen , & *Detmarus* loco & tempore fuerit *Misnæ* proximus , *Martisburgi* quippe residens & 41 annis post *Misenam* conditam natus. Additur tandem *Festis* hisce orationibus *Oratio XXIII* tanquam pulcherrimum corollarium , *Oratio* inquam de *Pace* ab illustrissimo *Heroe H. a. F. A. 1641* scripta , cui & *Index rerum* in hoc volumine contentarum subjungitur.

JACOBI THOMASII ORATIONES
argumenti varii.

Lipsiæ, 1683. in 8.

Apem Atticam Xenophontem, alterum illud cum Platone Socrati-
acæ amoenitatis lumen, ob mirificam eamque inaccessatam jucun-
ditatem dictum olim fuisse accepimus. Nos eodem jure Apem Philu-
ræam salutare nunc possumus *Jacobum Thomæsum*, Philosophum
atque Oratorem Academiæ hujus, quam patriam agnoscit, famosissi-
mum. Is enim uti apis sedulæ instar per floriferos scriptorum omnis
generis volitavit saltus, ita libavit in illis omnia, & incredibili diligen-
tia, quicquid mellificio suo inservire unquam-usquam est visum, in cel-
lulas suas, quas plurimas habet, constipavit. Nec alia ejus dictio est,
quam Xenophontea h. e. mellea, & ab ipsis Musis velut instillata. Lo-
quuntur id præter *Præfationes* superiore anno editas, *Orationes* ejus-
dem luci publicæ nunc nuper expositæ, eæque juxta seriem temporum,
quibus habitæ sunt, ordinatæ, & doctissimis hinc inde Scholiis illustratæ.
Has numero XXI in duas classes partitur Auctor ipse in præfatione
ad Lectorem, in *septem* videlicet *juveniles priores*, & *XIV viriles reli-
quas*, & posteriores hæc quod attinet, harum argumenta partim ab
ipsis temporibus fuisse imperata scribit, partim ab ipsomet liberrime
fuisse lecta, quoties videlicet cunque Orationis aliquid in honoribus
Philosophicis conferendis pronuntiandum ipsi fuerit. Quod si priores
percurras cum reliquis, earum alias Historicæ, alias Philosophicæ, alias
Theologicæ, quoad materiam primariam, esse videas. Historicæ sunt:
XI de Regibus Poloniæ, IV de Augusto, Electore Saxoniz, VI de Mau-
ritio El. Sax. VII de Christiano I, V de Christiano II, X de Georgio,
Principe Anhaltino, it. XIV de Alexandro Alesio natione Soco, &
Lipsiensi Theologo, cujus vita a nemine antehac, quod sciamus, memo-
riæ fuit prodita, & XVI de Jacobo Wellero, magno illo Saxoniz Theo-
logo, nec non II de disputatione Lipsica Lutheri cum Eccio, & XIX de
congressu Lutheri cum Cardinale Cajetano. Philosophicæ argumenti
sunt: IIX de Felicitate Literatorum, IX pro Aristotele habita, negan-
te idoneum Ethicæ auditorem esse juvenem, XII de Secta Nomina-
tum, XIII de Ideis Platonicis exemplaribus, XV de Syncretismo Pe-
ripateti-

ripatetico (quanquam hæc tres ad historicas quoque ob historiam, quam spirant, Philosophicam referri queunt) XX illorum errori opposita, qui præexistentiam animarum humanarum adstruunt, & XXI de præstantia vitæ Theoreticæ. *Θεολογικῶν τῶν* sunt: I ostendens, mysterium SS. Trinitatis ex ratione, clauso Scripturæ sacræ libro, ductu luminis naturalis cognosci haud posse ac demonstrari; III de potentia Angelorum; XVII Eucharistica pro pace Turcica, & XIX de indulgentiis Pontificiis, earumque expugnatione. Decet orationibus his terribissimis juxta atque eruditissimis non minus, quam *Præfationibus*, Index rerum notabilium necessarius. Sed in eo jam non nemo est, ut indicem utriusque libello adjiciat, eumque postea literato cum orbe communit; id quod non præsignificare Lectoribus hic loci non possumus.

*OBSERVATIO ATQUE EXPERIMENTA CIRCA
usum Spiritus Vini externum, in hamer-
rbagis sistendis.*

Neminem illorum, quos inventa hujus seculi Physica atque Medica sollicitos tenent, usus *Liquoris* illius *styplici* latet, quem Colonelus quidam Gallus *Vivien* dictus, superioribus annis invenit, qui per Galliam, Angliam, Daniam, Germaniam aliasque provincias, non sine Inventoris singulari fama, & marsupii turgescencia circumlatus fuit, ita quidem, ut hoc per varios successus comprobato, remedii hujus conficiendi rationem Potentissimus Magnæ Britantiæ Rex 5000 imperialibus comparaverit. Ex vitriolo & alumine medicamentum hoc constare, plerique augurabantur; an bene, vel male, impræsentiarum haud disquiram: licet, quem ante octennium circiter ex gratiosa manu Generosissimi cujusdam Viri, cum summa asseveratione, eum ab ipso Inventore Gallo immediate prodire, acceperam, liquor per varias circumstantias ingredientia hæc testaretur. Ast cum sanguinem in gruum condensando, & obice hoc vasa fauciata seu lacerata obturando illum styplicam virtutem exerere, multi tunc temporis asserent, simileque ex illius applicatione mihi quoque phænomenon conspiciere contingeret, cogitabam annon Spiritus vini quoque idem præstare, i. e. fluxus sanguinis compescere posset? Observabunt liquidem mecum cuncti, qui experimenta physica non abhorrent, aut forsân me haud monitore observarunt, spiritum illum sulphureum, sanguinem, quem

excipit fluidissimum e vena eductum, coagulare, seu in grutum spissum maxime, & carnem compactionem referentem cogere; ut illius potentia coagulatrix taceam, quam in bilem quoque exerere, mechanica docet: adeoque non plane paradoxam theoriam illam meam iudicabitur, qua simili modo eundem in sanguinem vitalem quoque forsitan acturum, i. e. hujus aliquam portionem coagulaturum, hinc hæmorrhagias vulnerum, vasorum etiam notabiliorum, stitutum, augurabar. Dum autem & hic experiebar, rationem sine experientia, pariter ac navim sine rectore fluctuare, & a dubiorum infinitorum procellis agitari, varia in canibus hunc in finem adornabam experientia, horumque vasa non tantum minora, v. g. in tibia, sed majora quoque, sc. cruralia & jugularia, venosa æque ac arteriosa, aliquando arteriam solam, interdum ejus sociam venam simul, modo secundum longitudinem fidebam, modo transversim resecebam; & a sola Spiritus vini ad pauca momentula applicatione constipabantur hæc, sanguisque stabat, ac nunquam expectationi successus haud respondebat. Quamvis autem nec in discindendis ac lacerandis vasis, nec in applicando stegnotico una eademque ratione me usum fuisse recorder, nihilominus repetitis tentaminibus cuncta removere dubia cunctasque penitus explorare circumstantias haud detrectavi, inter operandum sequentes observans entheirises. *Sc. primo*, sufficienter ac probe removi integumenta externa, autem se. cum pinguedine, & qui interdum obstant, musculis, ut nulla conspicerentur vasa discindenda, neque illorum moles aut contractio hæc aperta comprimendo, obstruendo, aut quocumque modo obturando id præstarent, quod liquori meo adscripsissem. *Deinde* secundum longitudinem frequentius, rarius per transversum, vasa sanctiavi, pariter ne horum extrema vel spasmi propriis corrugata, vela partibus adjacentibus, in quas retrahuntur, compressa, sine ullius etiam medicaminis usu, hæmorrhagiam supprimerent: quemadmodum ex Chirurgia notum hic suppono vasorum in partibus musculosis laceratorum, hinc hæmorrhagiæ remedium, sc. ut reliquis cunctis irritis illa per transversum discendantur. Fissuras tamen has *tertio* satis longas, & nuperrime in vena jugulari externa, quæ in cane longe est interna major, harum unam digiti latitudinem æquam paravi, desiderato tamen cum successu. *Quarto* in applicatione Spiritus vini ita me gessi, ut prius aliquid sanguinis, qui de vera vasis laceratione testaretur,

tar, emiserim; hinc, sine ulla vel arteriæ in parte superiore, vel venæ in inferiore, compressione, splenium, modo simplex, modo duplex, liquore illo imbutum, plagæ imposuerim, digitis vel propriis vel ab uno adstantium mutatis hoc quam levissime apprimendo, i. e. vix potentio- rem, quam quæ pulsui explorando solennis, compressionem adhi- bendo: *Quin* fluxu sedato, interdum animal cum plumaceolis iis- dem, Spiritu vini de novo imprægnatis, & fasciis commodis deli- gavi, ac per aliquot horas quietum detineri curavi: crebrius tamen sine ulla fasciatione dimisi, ne stillicidium quidem sanguinis in eo observans, ut ut varie se volutaret, ambularet &c. *Tandem* ultra quadrantis horæ spatium me compressionem liquorisque admotionem nunquam con- tinuasse, testabuntur, qui obstetricantes manus his meis experimentis commodarunt; imo post pauca horæ minuta sæpius ad deambulandum martyres hos chirurgios dimisisse, memini: semper Spiritum vini ma- gis dephlegmatum celerioris efficaciz deprehendens.

Ast de experimenti fidẽ certo, modum quoque operandi indagare placuit, i. e. un Spiritus vini, prout quidem olim opinabar, sanguinem congruando, an vasa potius constringendo, effectum illum præsta- ret? Ubi remotis plagulis circa vulnus vix me unquam aliquid coaguli sanguinei vidisse recordor: quid tamen proxime superioribus diebus in cane, cujus primo arteriæ cruralis, statim sub abdomine, truncum, & hæc constipata postmodum venam jugularem externam aperueram, quemque his factis mox strangulari curaveram, deprehenderim, refer- re lubet. Nempe post trihorium sufficienter kustrata plaga consolida- ta, nulloque circa hoc viso grumo, per superiorem & intra abdomen reconditam partem immittebam stylum, tentaturus, an hic ad infe- riora detrusus vulnus vasis rumperet; ast quamvis eum sursum ac deor- sum agerem, sine laceratione tamen, quam metuebam, hoc contingebat. Aperiebam arteriæ ejusdem partem inferiorem, ut per hanc styli prodiret apex globosus, qui tamen nullum sanguinis grumulum pro- trudebat. Hinc locum ipsum affectum, qui reliqua arteriæ parte du- rior & rubedinis obscurioris erat, incidebam: nec intra labia, nec me- tum hujus aliquid sanguinis deprehendi. Venæ jugularis vulnus, pa- riter nulla grumositate externa stipatum, ab immisso à parte superiore stylo promptius hiscebat, forsan, vel quod Spiritus vini contactum bre- vius longe, ac arteria dicta, sustinuerat, vel quod tenuior longe existe- ret

ret ejus substantia, vel impetuosius forsan instrumentum adigeretur : per vulnus autem recrudescens cum sanguine fluido tantillum quoque congelati prodibat, quem effectum Spiritus vini suspicatus fuisset, nisi mox in aliis partium internarum venosis vasis, v. g. vena portæ, similes grumorum sanguineorum moleculas mecum vidissent adstantes. Alterius cujusdam subjecti arteriæ & venæ crurali dextris transversim rescissis ac intra pauca minuta consolidatis, itidem immittebam styllum, hunc ad extremitates illarum desuper movendo: ubi singularem observabam harum angustiam, instrumentum non nisi difficulter admittentem; imo hujus apex per aperturam protrusus, membranam quandam tenuiorem videbatur simul promere, similem forsan pelliculæ tenerrimæ, quam vasorum plagiis liquorem stypticum Gallorum inducere *Alta Hafniensium* perhibent. Quibus accedit, quod Spiritus vini non statim & ex tempore sanguinem in grumum cogat, e contra momentaneo quasi contactu partibus corporis solidioribus, v. g. carni, cerebri & epatis substantiæ, nervis &c. firmitatem notabilem, imo tractu temporis duritiem, inducat, fibras sc. earum constringendo & harum laxitatem cum densitate commutando. Et ultra quadriennium asservo cor in museo meo, e cadavere humano extractum, quod post aliquot tantum dierum in spiritu vini simplici macerationem, ossæam fere soliditatem induit, omnisque ideo putredinis adhuc expertus cernitur: ita ut verosimiliter augurari liceat, liquorem constringendo seu densando in vasa potius, quam sanguinem agere, sicque hæmorrhagias compescere, quod illis minus paradoxum videbitur, quibus illius virtus in vulneribus consolidandis & gangræna arcenda maxima innotescit.

HIPPOCRATES DE INUSTIONIBUS SIVE FONTICULIS. Opus Historiæ Medicis referuntur & in Praxi utilissimum, Auctore R. R. Doctore Medico.

Lugduni 1681. in 12.

Quanto Hippocratis amore atque admiratione Auctor hujus libelli, sc. *Raimundus Restaurant*, teneatur, vel exinde colligere licet, quod pluribus suorum scriptorum titulis ejus nomen affixerit. Edidit siquidem olim idioma Gallico, *Hippocratem de usu frigidi potus*, Hip-

POSTA-

*poeratem de Circulatione Sanguinis, Hippocratem de China China, imo in praesenti tractatu librum suum de usu Vini Emetici in curatione febrium malignarum ad mentem Hippocratis, item Hippocratem de usu Laetis in curationibus Morborum, allegat. In Praefatione hujus nostri in Martianum & Helmontium invehitur, fonticulorum & cauteriorum usum ex Medicorum scholis plane proscribentes: pariterque illis contradicit, qui haec hactenus crediderunt, haec remedium genera non nisi superfluos ac vitiosos humores educendo operari. Hinc novam & paradoxam proponit & explicat sententiam, haec ipsa stimulos saltem existere, quibus attrahito ad partem agram necessaria igne, reseratis Aethibus, qui obsidentur a crudis succis, naturam partem nutritioni incumbere possit, superflua, observato naturali circuitus ordine, per emunctoria conclusa expellat, aut calorem in partes oppositas revellat. Quod idem in ipsius opusculi (in 5 libros digesti) Libro primo, praemissa secundum principia Hippocratea doctrina de Natura Hominis, repetit. Quo facto regulas, inustiones feliciter praescribendi, tradit, spectantes affectu in genere, cum circumstantiis aliis simul observandis, v. g. constitutionis, temperie, molis corporis atque aetatis: ac cum Helmontius, doctrinam Medicorum de Catarrhis oppugnans, lemma suarum thesium fecerit *Catarrhi Deliramenta*, contra illum *Sapientiam Catarrhi* adstruit. Sequentibus vero in libris de morbis in specie agit, quos inustionibus profligare satagit. Theoriam ac aetiologias, quibus in his cunctis utitur, mittimus; aut legi merentur historiae & observationes ejus praesentis, quas illis subiuncto intermiscet, quales v. g. sunt, quas pag. 245 de contumacia alvi fluxu per applicatum occipitio cauterium sedato; p. 248 de hypercatharsi enormi, vesicatoriis in nucha applicatis, cedente; p. 277 de hydrope, qui, aliis omnibus incassum tentatis, eadem partium superiorum inustione saepius feliciter sanatus fuit, it. pag. 322 de febre hectica per fonticulos subacta, recenset.*

MAGNUS HIPPOCRATES COUS. REDIVIVUS.
 Tomus primus, Physiologia continens,
 Auctore R. R.

Lugduni 1681. in 12.

PHYsiologica hæc corporis Oeconomia specimen quasi totius operis est, quò hominem ex duobus principiis, aqua nimirum & igne, constare idem Auctor asserit: dispositionem quoque totius Hippocraticæ Physiologiæ, in quinque Libros digestæ, horumque summa capita tradit.

*LE MEDICIN DE SOI-MEME, OU L' ART DE
se conserver la Santé par l' Instinct.*

i. e.

**Medicus sui ipsius, seu Ars sibi sanitatem confer-
vandi per instinctum.**

Lugd. Bat. 1682. in 12.

ANONYMUS hujus Libelli Scriptor, cum observasset, quanto hactenus Medicinæ atque Medici contemptui se exposuerint, ponderassetque causas, propter quas illa æque ac hi negligendi videantur, demonstrare conatur hoc opusculo, artem Medicinam homini non magis, ac brutis necessariam esse. Quemadmodum enim bruta per quandam Medicinæ speciem, quam in se ipsis habent, & quæ ab eorum instinctu naturali dependet, se in statu sano conservant, suosque morbos curant, hincque arte illa vana ac deceptoria, ejus mancipia nosmet profitemur, supersedent? ita nos, qui communi cum brutis animali naturæ gaudemus, cum illis quoque hæc medicina domestica & quasi connata uti debere, & ex ea eadem emolumenta pro conservanda ac restituenda sanitate nostra petere posse, si modo, ut illa, hujus consilia & mōnita sequamur.

Quod ut commodius præstet, in *prima* Scripti hujus *parte* prolixè declarat, hominem æque, ac animantia cætera perfectiora, instinctu seu appetitu quodam naturali gaudere, per quem ad bonum apprehendendum & malum fugiendum feratur: seu certum quoddam principium vel potentiam agendi cunctis animalibus inesse, quod causa omnium illorum actionum, præprimis illarum, quæ horum conservationem concernunt, existat; adeoque nec homini, quatenus animal, seu ut corporeus est, denegandum, cujus ope, abstracta rationalitate, pro sui conservacione easdem cum illis actiones exerceat, id est, media insultibus morbofis resistendi habeat, nisi animalis in homine naturæ

conditionem deteriorē pronuntiare velintus. . . Atque hunc quidem Instinctum animaleū seu naturaleū non tantum in hominis primis & tenerioribus annis observari putat, dum infans v. g. nutricis mammam mox apprehendit ac fugit, antequam hujus lac sibi nutrimentum necessarium esse dignoscatur, ignotus & sibi ingratus, præprimis qui ex ulnis nutricis aut matris illum exipere tentant, horret ac fugit, non sane quod malum sibi emergens prævideat, utpote ad ratiocinia ejusmodi formanda minus aptus; sed in proveciore quoque ætate nonnullas hominem actiones edere, quas rationi adscribere vix liceat; v. g. quando quis mente negotium magni momenti seu ponderis volvit, simul tamen alimenta, de quibus haud cogitat, assumit, utpote negotio illi unice animum omnem applicans: aut cum quis rerum arduarum meditationi ac deliberationi affixus, simul tamen frigescens, ac cameram foco instructam subintrans, hunc mox petit, corpus, non mentem, illuc convertendo: aut cum maniaci & ad brutalem stuporem redacti, sine omni rationalitate actiones satis arduas edunt, solo naturæ impetu ad has impulsæ. Sicut proin Instinctus hic naturalis brutis principium adæquatum contingat, sanitatem conservandi morbisque medendi: ita idem sufficere quoque posse putat noster Auctor cunctis hominibus, qui eo eundem in finem uti haud detrectant; quatenus maximam morborum partem præsentiscamus, illorum quoque, qui subito nos obruunt, sine dubio per merum hoc principium. Dum non solum illi, qui morborum procellas aliquando sustinuerunt, sed & qui ab iisdem per totum vitæ tempus immunes extiterunt, fateri cogantur, quod sæpius morbi ingruentis signa in se perceperint, quamvis aut diæta accuratior, aut exercitium corporis conveniens, aut quædam evacuatio, aut naturæ robur hunc in prima herba interdum extinxerit. Per quod autem principium, nobis cum brutis commune, homines æque ac illa affectus sibi obvenientes quasi præsagiunt, per idem quoque illorum remedia hos reperturos credit, nisi aliæ diversæ curæ eos ab investigatione illorum arcerent: potissimum cum consistet, plebejos & agrestes homines, utpote aliis negotiis haud distractos, ac necessitate quadam (quatenus ruri degentes a Medicis & pharmacopoliis remotiores sunt) ad sui suæque sanitatis studium compulsos, si per instinctum illum naturaleū ad evacuandum v. g. corpus adigantur, simplicia, quæ natale solum fert, assumere, hisque sæpe morbos alias incurabiles sanare; Imo tum temporibus & in locis illis, ad quæ Medicina in

artis formam redacta nondum pervenerat, nec adhuc pervenit, homines æque commode vivant, plures morbos per euporista facilius ac tutius sanent, imo longaviores extiterint atque existant, quam illæ gentes, quæ de natalibus singularique cultura hujus artis gloriari poterant, eamque adhuc indefesso studio exercent. Concludit E. quemlibet hominem per instinctum proprium se in statu sanitatis conservare & a morbo vindicare posse, modo illum observet ac sequatur, & quidem cum majore ac feliciori quam in brutis successu, dum ratio quæ reliquis animantibus denegatur, illo melius uti, & inter remedia unius speciei, selectum huic vel illi individuo adæquatam instituere concedat.

Quæ in *parte secunda* signa, quibus mediantibus instinctus morbos ingruentes ac metuendos dignoscit, expositurus, quædam de causis horum præmittit, quas Medicos superiorum æque ac hujus sæculi latuisse putat, ac in remotiores, sc. affectus animi & errores in diæta commissos, atque proximas, nempe plethoram & sæcum alvi diuturniorem justo retentionem, qualitates vitiosas sanguinis massæ imprimentem dividit, adeoque primarium morborum internorum focum seu sedem, non, ex communi sententia, pancreas, mesenterium, epas &c. sed vasa potius sanguifera cum intestinis, & inter hæc potissimum Colon, proclamat, hocque frequentiore illorum radicem esse prolixè non minus quam curiose comprobat. Signa vero morborum, per instinctum naturalem observabilia, recenset plura, v. g. lassitudinem spontaneam, coloris in facie & habitu mutationem, marcescentiam corporis, somnolentiam, vigilias, animum prostratum, sudores nocturnos, siccitatem faucium, appetitum imminutum &c. quæ tanquam totidem nuntii, quos Medicus noster internus emittat, periculum sanitatis indicent. Quibus diversas subnectit historias, quarum prior evincit euporistis simplicioribus ac plebejis medicamentis sæpius in morbis curandis plus perfici, quam Medicorum dogmaticis consultationibus atque præscriptionibus: altera, quantum impatientia ac morositas ægri sanitatis recuperationi obstet, declarat: tertia mortis metum: quarta nimiam curiositatem seu subtilitatem, & quinta medicinæ aliquam cognitionem ægris interdum valde nocivam testantur.

In *parte tertia* remedia recenset modosque suggerit, evitandis morbis, quos Instinctus monstravit, congrua. Ubi in genere simpliciora compositis majoris efficaciz declarat, horumque studium accuratius

tius & naturæ ductui conforme a Medicis hæctenus neglectum fuisse dolet. Hinc in specie causarum morbificarum rationem habendo, quibus modis pathematis animi horumque effectibus mederi liceat, differit; diætã seu moderamen in assumendis alimentis Venerisque usu præscribit; tandemque causarum proximarum intuitu, sanguinis abundantiam seu plethoram per venæ sectionem, ac sæcum diuturniorem in colo moram per clysteres & purgantia, simul tamen diætã accuratiore & venæ sectione pariter adhibita, solvere docet; his immiscendo talia, quæ venæ sectionem contra ejus osiores defendunt, simul tamen ejus abusum vituperant: exceptiones ad difficultates circa clysterum ac purgantium usum & vires destruit, horumque utendi modum ac tempus exponit. Practicorum autem vulgarium, item Chymicorum fumivendulorum methodum & medicamina rejicit, demumque in genere tempus & modum remediis medicis utendi subdit, una cum cautela, quantum astris horumque influxui vario tribuendum sit.

ERASISTRATUS, SIVE DE SANGUINIS MISSIONE. Auctore Luca Antonio Portio, Medico Romano.

Venet. 1683 in 12.

Quemadmodum ea, quæ per venam incisam promovetur, sanguinis emissio inter probatissima remediorum genera locum suum hæctenus tenuit, cum a cordatoribus Medicis in periculosissimo quandoque morborum statu (ubi videlicet sanguinis copia uberior, aut orgasmus ac exæstuatio intensior præprimis urgent) ad auxilium vocata effectum, quem spondet, salutarem fere semper præstet, nec unquam facile conceptam de se spem inani eventu frustretur: ita & non minus detestandus ejusdem abusus nostris temporibus in tantum invaluit, ut non raro ceu gladius in manu furentis plurimorum hominum interitum ante diem perficiat. Videmus siquidem hæud paucos ex medentum turba, immo integras adeo nationes ac populos, tam immani flagrare cruoris siti atque cupiditate, ut absque discrimine in morbis tantum non omnibus, nullo neque ægroti, neque occasionis respectu habito, ad phlebotomum statim, tanquam ad sacram anchoram, recurrant, utut intempestiva hujusmodi ac immoderata sanguinis profusione

ne nihil aliud pene efficiatur, nisi quod decumbentibus (quibus sicca morte perire amplius non licet) ad evitandos cruciatus diuturnos artificioso hoc compendio vitæ terminus acceleratur. Hanc ergo perversam sanguinis prodigalitatē ut ex animis popularium suorum excuteret *Lucas Antonius Portius, publicus Romæ Medicina Professor, vir gravis & non tam artium liberalium studiis, quam animi candore atque ingenio clarius* (maestrat eum hoc elogio Gregor. Roscius in Præfat. ad Lect.) præsentem emisit libellum in IV dialogos distributum, quorum interlocutores producuntur Erasistratus, Helmontius, Galenus ac Th. Willis, isti sanguinis missionem omni modo dissuadentes, hi vero eandem exemplo suo ac rationibus comprobantes.

Proinde in primo dialogo potissimum disquiruntur ea, quæ in communi circa evacuationes ex corporibus animalium notari debent; proponitur doctrina plethoræ, tam ejus, quæ quoad vasa, quam quæ quoad vires esse dicitur; abstinentia etiam a cibo ac potu, qua methodici veteres in curationibus morborum ut plurimum usi fuere, quid emolumenti conferat, quid detrimenti, explicatur. *Secundus* obstructions vasorum sanguiferorum, & quæ inde consequuntur, inflammationes, hasque vel cum, vel sine venæ sectione sanandi methodum exponit. *Tertium* dialogum format discussio eorum argumentorum, quæ ad evincendam Phlebotomiæ utilitatem a natura in morborum crisi spontaneis sanguinis eruptionibus interdum sibi opitulante petuntur, & probandi vim ipsis nullam inesse fusc monstratur. *Quarti* denique summa est examen historiarum Medicarum, a Galeno atque Willisio pro asserenda Venæ sectionis præstantia adductarum, ubi & obiter mentio injicitur diversarum animi affectionum, quas venæ percussio tum in ægro tum in adstantibus ciere solet, harumque curatio tractatio peculiari operi (cujus & in dedicatione hujus libri ad Christinam Succiæ Reginam jam tum spem fecit Auctor) reservatur; universa autem postremo venam secandi ratio tanquam res anceps & periculi plena, a qua nihil proficui certo expectari possit, damnatur ac rejicitur.

Quo vero Galeno nihilominus sua qualiscunque constet auctoritas, sub finem hujus opusculi adjecta est lepida nec inficeta *Galenæ Apologia*, in qua coram Erasistrato graviter se excusat hic Medicinæ Parens, errorisque incuria potius quam consulto commissi reatum serio deprecatur.

precatur, culpam protinus omnem in sectatores suos servum pecus devolvens, qui nimia dogmatum suorum admiratione abrepti carbones sapissime pro thesauro, h. e. pro genuinis scientiæ Naturalis ac Medicinæ principiis absurdissima ut plurimum & exhibilanda utique commenta recipiant; namque si secundum regulas & cautiones a se traditas venæ sectio institui debeat, tunc vel nunquam, vel rarissime admodum sanguinem esse mittendum.

L' OPTIQUE, PAR LE P. PIERRE ANGO, DE
la Compagnie de Jesus,
h. e.

P. Petri Ango, e Societate Jesu, Optica in tres Libros
divisa, omnia illa, quæ ad propagationem & proprietates
Luminis, Visionem, Vitrorum visui perficiendo infer-
vientium figuram & dispositionem spectant, facili
methodo demonstrans,

Parisiis in 12. 1682.

Autor hujus Tractatus, tribus libris tria sigillatim argumenta, in
frontispicio explicata, complexi, ut passim *Aristotelem* extollit;
sic in limine causam Aristotelicæ contra *Recentiorum* Physicam graviter
perorans, sua facit omnia, quæ de sensu & sensibilibus *Princeps Philo-*
sophorum edisseruit: professus tamen, non Philosophum sed Geome-
tram se hic acturum, missis de Lumine quæstionibus physicis, ad expli-
candas ejus proprietates, a motu certo dependentes, statim se accingit,

Intelligendo huic motui, a quo Luminis propagatio, acrem no-
strum compressionis & dilatationis, instar spongiæ, capacem esse sup-
ponit: cujus pori, aut vacua spatia, æthere, substantia infinites subti-
lliori, liquidissimaque repleantur. Cumque firmamentum soliditate
sua ætheri incluso impervium, eundem hunc gravitate sua versus cen-
trum Universi deprimat; ab æthere porro & acrem eo versus premi:
intendi pressionem hanc ab una parte, Solis & astrorum motu; ab al-
tera, ignibus subterraneis, calore Solis & stellarum inferius producto,
motibus & respiratione continua tot animalium, sufflaminari, & in diver-
sis tractibus diversam effici.

Hoc præjacto, ipsum motum in duas species distinguit, unam Vi-

brationis; Undulationis alteram, a priori dependentem: Illam omnibus corporibus gravibus in æquilibrio suspensis, commotisque; hanc iis saltim, quæ compressionis & dilatationis sunt capacia, partibusque non implexis, sed uniformiter una super altera collocatis (velut aer, & fibræ musculorum corporis humani) constant, competentem. Utramque motu spirituum, violento aliquo impulsu ultro citroque in musculis commeantium (qui Vibrationis est) & musculorum, reciproco isto spirituum accessu recessuque concitatorum, tremula agitatione (quam Undulationem esse vult) non incongrue explicat: advocatis etiam in subsidium, quas lapilli guttæve in aquam casu excitari comperimus, Undulis. Quibus, ut Philosophi hæcenus compressionem dilatationemque aeris, soni productricem, dextre compararint: sic se, tum exemplo defuncti P. Pardies (ex cuius de hoc argumento schedis *ἀνευρότοις* bonam partem huc transtulerit) tum ipsa utriusque convenientia ductum, easdem ad declarandam propagationem luminis non temere afferre contendit.

Hunc tamen Undulationis motum, tradit *Autor*, non reali translatione, quod quidem Undularum circuli a centro magis magisque recedentes præ se ferre videantur; sed sola agitatione, & mutua veluti partium intumescencia & subsidencia perfici: quod præter sensus iudicium, levi Undularum tactu haustum, extensa chorda fortiterque percussa manifestum faciat. Continuari vero eundem alterna partium vicinarum elevatione & depressione, juxta ductum rectarum, seu radiorum a centro motus quaquaversum divergentium: vi tamen Undulationum tanto magis continue imminuta, quanto magis ipsæ fuerint auctæ; iisdem interea æquali tempore se invicem subsequenter, & elevationis depressionisque vices peragentibus. Undulationes has in oram vasis, cui aqua infusa sit, impingentes, leges sequi reflexionis; aliasque Undulationes, prioribus varia decussatione, citra mutuam tamen sive impedimentum sive destructionem occurrentes, efficere: angulis incidentiæ & reflexionis constanter æqualibus.

Ut porro sequentia tanto rectius intelligantur, ad productionem soni longo discursu *Autor* digreditur: ostendens eum simplicem qualitatem minime esse; dependere vero a motu partium subjecti sui, eoque nullo alio, quam Vibrationis & Undulationis, teste individuo motuza horum sonique nexu. Esse a diversitate Vibrationum, Undula-

dulationumque diversa sonorum genera & intervalla, quorum proportio pendeat a proportione celeritatis Vibrationum, quæ quo sæpius simul auribus allabantur, eo gratiores efficiant sonos; quo infrequentius, eo ingratiore. Quæ ut speciosis experimentis non inconcinne comprobatur; sic & alia de tiliarum buccinarumque sonis admiscet, de quibus uberiolem, *peculiaribus de Vibrationis & Undulationis motu tractatibus*, ad quos subinde provocat, doctrinam pollicetur: optandumque foret, ut quæ pressè toto passim Tractatu hoc persequitur, quæque Schematum hinc inde nævis, Sculptoris dubio procul rudi negligentia debitis, obscura Lectori queat videri, illorum editione, restituta etiam integritati suæ figuris, reddantur explicatiora.

Hactenus Undulationes, quantum illæ, vel in eodem medio directe continuantur, vel diverso ipsive impervio obviante repercutiuntur, adeoque luminis directæ & reflexæ propagationi inserviunt, saltim contemplando, refractionis oblitus omnino poterat videri: hujus itaque causa ad Undulationes in diversæ densitatis medium offendentem descendens, has a circularibus in alterius generis curvas abire; in medium densius lapsas tardari, in rarius, incitari; radiumque, cujus directionem illæ sequantur, illic ad perpendicularem inclinari, hic a perpendiculari retrocedere, refractionique obnoxium esse demonstrat.

Post ad cardinem negotii versus, difficillimum pronunciat, citra Undulationis cujusdam adjumentum proprietates explicare Luminis; sive ignis subtilis loco, sive qualitatis alicujus simplicis, hoc censeatur: eundem vero, quem superius inter sonum & Undulationem perpetuum adstruxerat nexum, inter hanc & Lumen oppido observari posse; ut nullum sit sine comite Undulatione Lumen, nullaque sine Lumine Undulatio. Hujus interim generis Undulationes, originem suam actioni cujusdam ignis debentes, priores & impetu & subtilitate longe præstare: cum igneæ naturæ corpora sint actionis ut continuæ, sic maxime intense; quorumque partes quæcunque citissimo circa centrum suum motu raptæ, substantiam liquidam circumjectam, dummodo hæc condensationis, ut æther, sit incapax, non possint non undiquaque premere: Notasse se vero alias in Physicis (quod variis porro hic exemplis firmat) corpora luminosa respiratione, h. e. compressionis & dilatationis motu esse prædita; unde necesse sit, impetu illorum ad partes undique circumpositi mediæ delato, pressas has concitari ad producendum

frequentissimas citissimasque Undulationes: quarum quæ a diversis corporibus sit ratio (præmissis, aerem devehendo sono destinatum, luminis simul esse vehiculum non posse; sed id officii substantiæ infinities subtiliori, & per hoc subeundis poris exilissimis idoneæ, cedere debere) exemplis ab accensa flamma, muscis, vitris piscibusque noctu lucentibus, lapidibus luciferis, & præcipue Sole accersitis luculenter declarat.

Explicata sic Undulatione, radium directum propagante, non difficile arbitratur, reflexionis causam ex supra dictis intelligere: refractioni vero luminis mirum in modum ea consentire, quæ de refractione Undulationum notaverit: cum *Cartesii*, *Maignani*, *Grimaldi*, *Hookii* hypothèses, suo iudicio, partim sibi non consent; partim refractioni explicandæ, aut nihil inserviant, aut minus consentiant. Memorabile interim esse, viam, quæ radio ab uno puncto ad aliud per diversæ densitatis media tendenti, lege refractionis conficienda est, omnium possibilem esse facillimam. Cujus effecti demonstrationem elegantissimam, a *P. Pardies* Domino *Fermatio* transmissam, vellemus ut *Anton*, promissi memor, ad calcem Tractatus hujus adjecisset: non indecorum principio huic dioptrico, in *Actis superioris anni p. 185.* asserto, suffragium laturam.

Lumine ergo ad hunc modum se diffundente, corpora diaphana Undulationum oportet esse capacia, aut minimum libero easdem transitu non prohibere: sive id beneficio plurimorum rectorum pororum contingat; sive, quod *Autori*, circa corpora pellucida solida, non improbabile est, solo materiæ subtilis in illorum partes valido impulsu. Cumque eadem porro uniformia sint & continua: constare ex opposito, *Idem* differit, opaca corpora constitui plurimis partibus parvis, maleque inter se unitis, quas radii recepti, ob crebram refractionem adeo oblique feriant, ut turbata aut rupta Undulatione, hi penetrare tandem nequeant: unde etiam contingat, ut vitrum in pulverem partesque adeo irregularium figurarum comminutum, & duo liquores, quorum alter unctuosus sit & crassiusculus, commixti, ex pellucidis in opacorum transcant speciem.

Claudit Librum primum de Coloribus disquisitionio: quos *Anton* nihil aliud esse statuit, quam Lumen a corporibus plus minus reflexum: prout hæc partibus constant, vel similibus, qualibus alba & nigra; vel dissimilibus, qualibus cætera. Accedere proxime ad Lumen
alba,

alba, idque citra moram maxima vi reflectere; unde, cum radiis Solis ægre accendantur aut transitum præbeant, arcendo eorum ardori chartæ aut velaria coloris hujus opponantur: nigra contra, simul ac radiis speculo ustorio collectis tangantur, flammam concipientia, & ob partium mollitiem & laxitatem Undulationis reflexæ incapacia, radios acceptos non remittere, indeque non male ab *Aristotele* tenebris, ut priora luci, comparari. Esse porro alba corpora e partibus rotundis, h. e. uniformibus, mediocriter politis, invicemque probe compactis: nigra ex irregularibus, circumquaque foraminosis, obteſta inſuper & repleta aliis mollibus & laxis corpusculis, lumen receptum absorbentibus. Inter has duas colorum species cæteros, purpureum, rubrum, flavum; cinereum, viridem, cæruleum, diverſa partium albarum nigrarumque mixtione, quam diſtincte explicat, productos, diverſo gradu, velut umbras, interjici.

Librum dein ſecundum a brevi dictorum de Undulatione *ἀνακισΦαλαιωσι* exorſus, Viſionem fieri pronuntiat receptione ſpecierum; quæ quomodo figuram & colores objectorum repræſentent, fuſe explicat, non ſine erudita doctrinæ de Coloribus modo propoſitæ *ἱζηγήσι*. Qua ratione ulterius ſpecies, intra oculum receptæ, in Retina pingantur; & quæ oculi viciffitudines circa ſenſum diſtantiæ, magnitudinis & ſitus objectorum, ſingula exemplo oculi artificialis (quo nomine cameram obſcuram cenſet, per vitrum tubo ſpecilli objectivum foramini inſertum, objectorum imagines recipientem) dilucide illuſtrat: Choroidi in ſpecie impreſſionem ſpecierum, ipſamque adeo Viſionem abjudicat; quod ob nigrorem ejus, nullius coloris ſuſceptivum, tum objecta ibidem pingi nequeant; tum nec ipſa radios luminofos (quippe corporibus nigris, juxta antegreſſa, maxime inſeſtos) citra ſenſum doloris acerrimum ſufferre diu poſſit.

Post oculi fallacias, ex interjectu, cum diaphani inæqualis denſitatis, tum corporis politi; picturæ Perſpectivæque (quam poſtერიεμ, peculiari *Autoris* opera exornatam, Orbis expectat eruditus) deceptionibus; binorum oculorum in idem objectum directione; corporum in gyrum celeriter actorum motu, aliisque cauſis ortas expendit. Toto vero paſſim Libro complura ſcitu digna, pro præſentis identidem

tidem argumenti cognatione, opportune evolvit : inter quæ ex pluribus, quæ de luminosis excellentioris gradus, retinam lædentibus, & nubeculis coloratis post illa conspecta visum turbantibus, earumque numero ; de binis Aquilarum palpebris, quarum ope citra noxam fixis Solem intueantur oculis ; de duplici aeris refractione, astrorum Solisque diametrum apparentem prope Horizontem ampliante, Solisque ibidem Elliptica figura ; de igniculis & fulgore, in oculo, hemicrania aut ictu pugni lacessito, excitatis ; de imaginibus & phantasmatis, quæ recens expergefacti aliquando videre sibi videntur, discutienda sibi sumpsit *Autor*, suo merito referimus.

Ultimo Libro *Autor* remedia explicat corrigendo Visui ; sive vitio aliquo, sive naturali impotentia (per quam nec remota nimis, nec nimis propinqua, aut exilia distincte concipimus) laboranti. Quæ cum a vitris politis, oculum inter & objectum debite collocatis, petenda sint, duorum illa generum constituit, Microscopia & Telescopia, quorum commune officium sit, cum radios ea ratione cogere, & ad oculum transmittere, quæ conveniat distantiz, ex qua nudo oculo objectum omnium distinctissime alias cernere liceat ; tum, ut tanto clarius objectum intra oculum pingatur, eosdem quam possit plurimos colligere : ea porro inter ambo differentia, ut Microscopia, objectorum prope positorum propria, radios ita disponant, tanquam a longinquo veniant ; Telescopia contra, objectis longe distitis admovenda, eadem hæc velut ex propinquo intueri faciant. Ultraque porro in Simplicia, uno vitro constantia, & Composita, ex pluribus constructa, distinguens, quæ singulorum propria sint, ex quo sc. Vitrorum genere sint, & qua ratione adornanda ; quomodo radios tum parallelos, tum divergentes afficiant ; quibus oculis, qualiterque se habentibus, & quomodo applicanda ; quæ Vitrorum circularium proprietates ; qui simplicium & compositorum Telescopiorum & Microscopiorum defectus, & quibus Microscopiis, Telescopiisque aliis tollendi ; ad finem usque Libri discutit.

**Vernunftmäßige Gedanken über die große
Conjunction beyder obersten Planeten Sa-
turni und Jovis &c.**

i. c.

**DE CONJUNCTIONIBUS MAGNIS SATURNI ET
Jovis eorumque, ut & nupera, effectibus & significa-
tionibus Cogitata &c.**

**JOHANNIS CHRISTOPHORI STURMII Prof. Altdorf.
Altdorfii A. 1682. in 4.**

Quibus nimis credidum & metui nimis obnoxium vulgus alias terri-
tare consueverunt Astromantæ, cum coeuntes caelo Planetas supe-
riores aut oculus detexit, aut Ephemerides indicarunt: his nuper vel
maxime, cum uniti fulgerent Saturnus & Jupiter, animos hominum
percellere laboravit quidam, qui schedis Germanice editis Conjunctio-
nis dictæ vim nimis optulit. At quemadmodum Astrologiæ Ju-
diciariæ nunquam non bellum indixit sanior Philosophia: sic omnem a
Conjunctionibus istiusmodi sive spem sive metum ex vano trahere, suc-
cincto hoc tractatu solide ostendit Clarissimus Autor. In quo de Con-
junctionibus Magnis, Veris & Mediis necessaria præfatus, quam, eum
sui ipsius, coeuntiumque Planetarum, tum triplicitatem, in quibus
contingunt, ratione vim, ex consulto Astrologorum exerceant, qui-
busque rationibus hæc Conjunctionibus asseratur, recenset: suam post
epicrisin subjungens, argumentorum ab Astrologis adductorum momen-
ta expendit, quamque ruinosa, & partim absona, partim secum invi-
cem pugnantia, nec ullo ab experientia fido & rationabili testimonio
suffulta sint, demonstrat: suo ubique loco interspergens, quæ supra me-
morati Astrologi de nupera Conjunctione effatis opponenda censuit.

**JOANNIS HANCKE, Soc. Jes. & Prof. Olomucensis, Tene-
bra summam illustrata;**

seu

*Doctrina Eclipsum pro opportuniore discipulorum usu
in compendium redacta.*

Moguntia, 1682. in 4.

Y

Cura

Cum doctrina Eclipsium inter Astronomicas principem, citra dubium teneat locum; suaeque & utilitatis & jucunditate animos ad se praecipue rapiat; coelestium phaenomenon cognoscendorum cupiditate flagrantes; & veto obvia fere compendia Tyrones calculo ineundo non satis instruant; Riccioli porro *Almagestum* (quod de grandioribus aliorum etiam Astronomorum systematibus censendum est) multis intricatum difficultatibus, copiosa varietate sua non paucorum arceat studia; nec, qui commode discendum vulgati sunt in hanc rem Astronomorum libri, distractis dudum exemplaribus, compareant amplius: querulis multorum desideriis Elucubratione hac subveniendum ratus *Autor*, quae ad supputanda quarumcunque Eclipsium momenta inserviunt, in compendium retulit.

Distinxit eam in tria capita: quorum primum, Theoriam motus Solaris; alterum, Lunaribus, tertium, utriusque Luminaris Eclipsibus propria, succincte dilucideque complectitur: insertis unicuique capitum calculi exemplis, & subnexis Tabulis ad calculum necessariis, iisque ex Riccioli mensuris & hypothesibus, in *Almagesto* usurpatis, propria sine dubio *Autoris* opera supputatis.

OCCULTATIO HYADUM ET PALILICII, QUAE ACCIDIT Vesperis die ⁹ Januar. ₃₀ Decembr. Anni 1683, observata Pratislavia a Gottf. Schultze D.

Quum circa horam quintam vespertinam, invitante caeli serenitate, ad instantem Palilicii occultationem supellestem necessariam instruebam & disponebam, commodum animadvertēbam, Lunam duabus Stellulis quartae magnitudinis, & ut puto, sub gemina inter Hyades a Bayero θ insignita comprehensis, imminere, hasque brevi ab illa tegendas esse. Quare sine mora ulteriore me ad observationem accinxi, & primo binas dictas stellulas cum Lunae viciniae maculis contuli, tantumque eas invicem distare deprehendi, quantum *insula Ficaria a monte Porphyritis* remouetur. Mox existebant

Tempus re- stimatum.	Tempus ex altitud. corr.		Altitudines Quadr. capta,
H. / //	H. / //		
4. 55. 0	5. 4. 3	<i>Mons Sinai & Insula Apollonia</i>	
		major sub eodem Verticali.	
4. 58. 30	5. 7. 32	<i>Boteakior duarum stellularū,</i>	
		<i>Mons Aetna, & Besbicus In-</i>	
		<i>sula erant in eadem linea</i>	
		<i>recta.</i>	
5. 5. 10	5. 14. 14	Altitudo Capellae.	48 52
5. 22. 0	5. 31. 9	Borealior occultatur, existens	
		in linea recta cum Insula	
		<i>Creta & Ostio interiore Fre-</i>	
		<i>ti Sardinici.</i>	
5. 28. 40	5. 37. 50	Australior, Mons <i>Aetna</i> & In-	
		<i>sula Sardinia</i> in eadem li-	
		<i>nea recta.</i>	
5. 34. 0	5. 43. 12	Australior, Ins. <i>Creta & Byzan-</i>	
		<i>tium</i> in linea recta.	
5. 35. 0	5. 44. 32	Australior occultatur.	
		Animadvertendam jam, aliam	
		quandam stellulam dimidia	
		Tubi apertura a margine	
		Lunae occidentali distan-	
		tem, quam & ipsam paullo	
		ante rectam fuisse, situs ad	
		Lunam arguebat.	
		Emerfionis momenta occupa-	
		tione quadam intervenien-	
		te observare non potui,	
6. 25. 20	6. 34. 45	Altitudo lucidi Humeri Orio-	
		nis. <i>dub.</i>	27. 33
7. 47. 0	7. 56. 47	Altitudo Canis minoris	23. 9
8. 1. 0	8. 10. 51	iterum capta <i>dub.</i>	25. 23
8. 8. 15	8. 18. 8	tertium capta	26. 20

Tempus æstimatum.	Tempus correctum.	Altitudines Quadr. captæ.
H. / // 8. 13. 20	H. / // 8. 23. 14	0
8. 31. 50	8. 41. 49	
8. 43. 30	8. 53. 32	
8. 47. 30	8. 57. 33	
8. 58. 30	9. 8. 36	
9. 5. 50	9. 15. 58	
9. 26. 40	9. 36. 53	
9. 31. 45	9. 42. 0	
9. 45. 0	9. 55. 18	24.
9. 46. 10	9. 56. 29	I

Stellæ antea occultatæ jam integra Tubi apertura a margine Lunæ occidentali removebantur, interque hanc & illas medio fere spatio alia comparebat stellula, duabus istis minor, quæ & ipsa recta fuerat.

Insulæ *Creta* & *Corfica* sub eodem Verticali.

Palilicium dimidia Tubi apertura a sectione lucis & umbræ distabat.

NB. *Tubi apertura præcise capit distantiam stellarum 5. 5. Tauri apud Bayerum.*

Mons *Horminius*, *Sinus Syrticus*, & Palilicium in linea recta.

Mons *Sinai*, Insula *Cyprus* & *Circæum Præmontorium* sub eodem verticali.

Palilicium, *Ætna* & Insula *Besbicus* in eadem recta.

Palilicium, *Sinus Syrticus*, & Insula *Besbicus* in linea recta.

Palilicium occultatur, existens in linea recta cum monte *Ætna* & *Sinu Syrtico*.

Altitudo Cordis Leonis *dub.*

Mons *Sinai* & *Præmontorium*.

Tempus æstimatum.		Tempus correctum.			Altitudines Quadr.	
H.		H.				
				ad finem <i>Apollinis</i> , sub eodem verticali.	0	1
9. 53.	30	10. 3.	51	Altitudo Cordis Leonis	25.	53
10. 27.	40	10. 38.	10	Mons <i>Sinai</i> , & Insula <i>Calarbe</i> sub eodem verticali.		
10. 38.	0	10. 48.	32	Mons <i>Sinai</i> & margo orientalis <i>Sicilia</i> , sub eodẽ verticali.		
10. 45.	20	10. 55.	54	Emersiõ Palilicii e disco Lunari.		
10. 47.	40	10. 58.	15	Palilicium, Montes <i>Horminius</i> & <i>Porphyrites</i> in linea recta.		
10. 49.	20	10. 59.	53	Mons <i>Sinai</i> & <i>Porphyrites</i> sub eodem Verticali.		
11. 8.	20	11. 19.	0	Altitudo Cordis Leonis.	36.	58

Ex observatis hifce oppido liquet, Stellam subiiffe Lunæ discum paullo infra Paludem *Maraotim*, emerfiffe vero ad montem *Hippocum* inferiorem: Viam itinerariam ejus tranfiiffe infra Paludem *Maraotim*, ad Insulam *Leam*, inter *Strophades*, supra *Melos*, per montem *Maficotum*, stringendo limbum australem montis *Didymi*, per *Antitaurum*, *Mofchum* superiorem, *Fretum Ponticum*, *Caucasum* superiorem, & limbum australem *Infula Majoris* maris *Caspîi*: & 1^h. 13'54" post corpus lunare delituiffe.

LES MOEURS DES ISRAELITES, PAR
M. Fleury, Precepteur de Monseigneur de
Vermandois.

i. e.

MORES ISRAELITARUM,
Auctore Dn. FLEURIO, Dni de Vermandois Præceptore.
Parifiis 1681. Hagæ Com. 1682. in 12.

NUnquam satis inculcari populo Christiano potest pietatis & morum sanctimonia, his præsertim temporibus, quibus *abundat iniquitas & refrigescit charitas multorum*. Nec aliud Auctor hic, quem *Jac. Benignus Bossuetus Episcopus Condomensis* (nunc Meldensis) in Approbatione Opusculi *Præbiterum Parisiensis Diœcesis* nominat, insigni- que maectat elogio, propositum habet, quam ut posita ob oculos vitæ simplicis ac innocentis idea, qualem populus quondam Israeliticus coluit, seculi lascivientia mores pro virili emendet, ac ad vitæ sanctitatem illustri exemplo Lectorem reducat. Ita enim persuasum habet, vitam populi Judaici sacris Veteris Testamenti literis descriptam, & naturæ societatiq; humanæ maxime conformem extitisse, & non in morum tantum disciplina, sed Oeconomia quoque ac Politia præceptiones saluberrimas præbere: vulgo vero non aliam ob causam despiciatui duci, quam quod ab institutis hodierni ævi discrepet, quæ a simplici ac frugali vitæ ratione, moribusque pastoritiis & agrestibus veterum, ad ignaviam luxumque deflexerunt. Eo itaque studio vitam moresque Israelitarum describere aggreditur, tribusque partibus opusculum distinguit. *Prima* de Patriarchis, eorumque nobilitate, libertate, divitiis, occupationibus ac frugalitate; *altera* de Israelitis ab exitu ex *Aegypto* usque ad captivitatem *Babylonicam*, deque eorum nobilitate, laboribus, agricultura, regione quam incoluerunt seu *Terra sancta*, opibus, artibus, opificiis, vestitu, suppellectile, domibus, victu, purificationum ritibus, matrimonii, uxoribus, liberorum educatione, studiis, elegantia, oblectamentis, luctu, religione, jeuniis, votis, prophetis, regimine, auctoritate senum, re forensi, militia, Regibus; *tertia* de *Judæis* ex captivitate reversis, eorumque sub *Perfarum* & *Macedonum* dominatu conditione, Regno *Assamonzorum*, posteriorum denique *Judæorum* corruptis moribus, sectis, ac superstitione, succinctis tersequè differens.

LES MOEURS DES CHRESTIENS,

par M. Fleury.

Mores Christianorum, Auctore Dn.

Fleurio.

Parisii & Hagæ Com. 1682. in 12.

Idem

Idem in hoc libello Auctori scopus, qui in superiori fuit, depravatos seculi mores corrigere. Præfigitur autem opusculo non Bossueti tantum Meldensis Episcopi, ut in priori factum, sed ipsius etiam Censoris Sorbonici luculentum ejus encomium; nec deerunt ex nostris, quibus liber probabitur, plurima in eo memoratu digna, tum candide & eleganter narrata deprehensuris. Quanquam enim inter alias scribendi causas eam etiam alleget Auctor, ut Protestantes agnoscant, se sine ratione a Romana Ecclesia dissentire, quæ in dogmatibus pura sit, etsi moribus & disciplina veterum sanctitati dissimilis: reperient tamen omnes multa, quæ ad excitandum pietatis studium faciunt, collato veterum Christianorum cum nostri temporis hominibus exemplo. Id vero ita præstat Auctor, ut in quatuor Epochas totam Christianæ vitæ & disciplinæ Historiam distribuat. Agit enim 1. de Ecclesia Hierosolymitana, qualis in Actis Apostolicis describitur. 2. De statu conversionis tum Judæorum, tum maxime gentilium, post Apostolica tempora, usque ad Constantinum M. 3. De proximo post Constantinum tempore. 4. De sequentibus a quarto usque ad nostrum seculis. Ubi præsupponit in Ecclesia Româna, ut jam notatum est, dogmatum puritatem; dissimulat etiam & emollit multa in externis, quæ dissentientes possent offendere: ubi quam bene hypothesi & causæ serviat, accommodatis, quos citat, Auctorum testimoniis, alii dispicient. Lapsam tamen morum in clero & populo ingenue agnoscit, ejusque varias causas refert: relaxationem puta disciplinæ, pietatis, concordia, benevolentia, patientia, frugalitatis, aliarumque virtutum, postquam persecutiones cessaverunt: contagium vitiorum ab admixtis magno numero paganis, Christianismum non serio, sed Principum, & moris, aut commodi externi causa amplexis: Hæreses, præsertim in Oriente, monstrosas & multiplices; dein Mahometismum: In Occidente barbararum gentium irruptiones & cum Christianis coalitiones: oppressa per barbariam sacra studia, ac scholasticas contra inventas speculationes: Episcopos ad munia aulicæ regendas provincias admissos; Cæsitarum, quos vocant, varia inventa & relaxamenta circa Moralem Disciplinam: bella tum inter Christianos ipsos gesta, tum adversus Mahomedanos ad liberandam Terram sanctam suscepta: Literatos duobus adhuc seculis Græcæ & Latinæ linguæ studio ad Ethnicorum mores reducendum, contemtimque de religione judicandum perversos, &c. Quibus omnibus opponere se scri-

scribit veterum Christianorum, & qui subinde corruptioribus licet secularis eorum exempla æmulati sint, mores & vitam: summeque lætaturum, si qui commoveri se patiantur, ut illorum exemplo, etfi in carne manentes, vivant tamen vita spiritali, quæ genuinus effectus est gratiæ Jesu Christi.

JOH. LUDOVICI FABRII APOLOGETICUS
pro genere humano contra calumniam Atheismi, ad Amplissimum Virum Philippum van

Heiring.

Heidelbergæ in 4. 1682.

Et si Christiani, qui divinis testimoniis fidem habent, dubitare non possunt, notitiam DEI omnium mortalium mentibus insitam, juxta cum contemplatione operum DEI mirandorum sumtam efficere, ut nulla gens adeo barbara ac effrata esse queat, quin Numen aliquod (qualecunque tandem,) credat, idque cultu quodam prosequendum esse censeat; tamen infelici hoc nostro ævo legitimus, non deesse, qui, ut gravissimo omnium sceleri, atheisimum puta, patrocinium parent, affirmare haud dubitant, & olim fuisse & extare adhuc populos ac gentes integras, quæ bestiarum instar, sine DEO, lege & omni religione vitam hanc transigant. Hanc calumniam, quæ generis humani parti affingitur magnæ, ut dilueret *Autor Clarissimus*, Aristum primum opponentem sibi tum ex veteri, tum nova gentium historia, populos omni religione destitutos introducit; deinde vero ostendit certiori historiarum fide nixus, falsa esse, quæ de atheismo veterum Germanorum ex Jul. Cæsare, Romanorum ante Numam Pompilium, Græcorum ante informationem ab Ægyptiis acceptam, incolarum novæ Zemblæ, Zeilan, Souldanorum in extremæ Africæ oris, habitatorum Magellanicæ, Peruvianorum, Brasilianorum ante Christianorum in illas regiones adventum, Chichimecarum in nova Hispania, & aliarum gentium barbarie atheistica adferri solent. Concedit, quod per abusum sanæ rationis, multæ gentes nesciant cultum veri Numinis; sed inde illis abjudicare velle omnem religionem, absurdum putat. Quare tandem dissertationem hanc suam concludit, *nullam gentem adeo esse effratam, quin Numen aliquod habeat.*



ACTA ERUDITORUM

publicata Lipsiæ.

Calendis Maji Anno M. DC LXXXIII.

ACADEMIE DES SCIENCES ET DES ARTS,
*contenant les vies, & les éloges historiques des hommes
illustres, qui ont excelle en ces professions depuis environ qua-
tre siècles parmi diverses nations de l'Europe; par ISAAC
BULLART, Chevalier de l'Ordre de Saint
Michael, Divisé en deux Tomes.*

a Paris, 1682, fol.

id est,

**Academia Artium & Scientiarum: exhibens vitas, &
elogia, ac res gestas illustrium virorum, qui clari in sua arte
quatuor intra secula apud diversas in Europa gentes extiterunt:
auctore ISAACO BULLARTIO, Equite Ord. S. Michae-
lis; duobus Tomis divisâ.**

Parisiis, 1682, fol.

CLarorum virorum facta moresque posteris tradere, scribente
Tacito, antiquitus usitatum: his quoque temporibus non ne-
gligendum sibi duxit ISAACUS BULLARTIUS, qui summa
studio & exquisita industria non laudes saltem eruditione &
artibus illustrium virorum composuit; sed vitas quoque eorundem,
quantum earum consequi licuit, descripsit; & ut tanto expressior
ipsorum memoria extaret, icones adjecit æri incisas, duorum artifi-
cum non contemnendorum, *Lerniessivi* & *Bulonnæsi* opera elabo-
ratas. Nam cum imagines ac statuae præclare meritorum de humano
genere hominum vultus referentes, jam præcis temporibus, non magis
ornamenti loco adhibitz, quam ut memoria eorundem prorogaretur,
ac posterum incitarentur ad imitandas insignes eorum virtutes, quorum

Z

simu-

simulacra saxi, cera, ære, argento, aurove expressa cernerent, propterea *animorum incitamenta* Senecæ epistola LXIV dicta, receptæ fuerint: laudabile sane istorum studium est; qui immortalitatis defunctorum, utilitatibus vero superstitum, hoc dare satagunt, ut habitus oris, cujus jucunda recordatio, cum vita præstantium virorum ne intercidat, sed in omnibus posteritatis oculis versetur. Quo studio veteres cum primis flagrasse, Alexandri Severi exemplo, *imaginibus clarorum virorum lararium suum exornantis*, quod narrat Lampridius; ac Titi Pomponii Attici *singulari de iis edito volumine*, sed quod injuria ævi ad nos non pervenit, manifestum est. Idem propositum secutus est Auctor hoc opere, in quo litterarum & eruditarum artium gloria illustrium virorum imagines, æneis insculptas formis, nitideque expressas, exhibet: subjecta cujusque vita Gallico idiomate descripta, quam monumento, sive sepulchrali inscriptione, qua cujusvis tumulus insignitus fuit, claudit & obsignat. Cui studio summa cum laude, nec minori felicitate cœpto cum immortalis fuisset, ipsius filius JACOBUS IGNATIUS BULLARTIUS immorandum, istudque absolvendum duxit: ita quidem, ut proximioribus in ælogiis ambitu repudiato, quem interdum adhibuerat pægens, versibusque Ronsardi ac aliorum poetarum Gallicorum, quos pater inspererat, relictis, Vitas ab ipso conscriptas expoliret: novas autem, quarum notitia parentem fugerat, sed quam ipse consecutus fuerat, adjiceret: pluribusque imaginibus opus exornaret. In duos istud divisit tomos: quorum prior quinque libros continet: *primo* rerum publice gerendarum laude insignes; *secundo* rerum gestarum narrationibus bene meritos; *tertio* juris scientia claros; *quarto* litterarum elegantiorum opera præstantes; *quinto* pingendi, ædificandi, ac statuarum apte concinnandarum artis peritos, exhibente. Posterior sex libros complectitur: quorum *primus* rerum sacrarum cognitione eximios; *secundus* philosophiæ, matheseos, & medicinæ studiis præstabiles; *tertius* vario scientiarum genere excellentes; *quartus* carminum gloria celebres; *quintus* artium variarum, typographiæ, mathematicæ, geographiæ, musiciæ, reibelliæ, sive inventionis, sive cognitionis, ingens nomen meritos; *seximus* denique pingendi, oculorumque oblectandorum adjuvandarumque scientia insignes sistit.

MENSIS MAJI A. MDC LXXCIII. 179
JUSTINI HISTORIARUM PHILIPPICA-
rum Libri XLIV: ex recensione Joannis Geor-
gii Grevii; cum ejusdem castigatio-
nibus.

Legduni Batavorum, 1683. in 8.

Omnium regnorum & rerum publicarum, quæ floruerunt ante Se-
vatoris Christi in terris ortum, origines, progressus & finem per-
secutus est. alium *Trojus Pompejus*, laudatus Plinio, Charisio, Augusti-
no, & veteri Virgiliano interpreti, aliisque. Hujus historiam in
compendium redexit *M. Junianus Justinus*, ob id *compendiarius Trogi*
dictus Saresberienſis: cujus ætatem in Antonini Pii tempora referunt;
nullum autem ex vetustis scriptoribus, qui ex fœda barbarici tempe-
state, tristique rei litterariæ naufragio quasi eluctati ad nos pervene-
runt, tyrociniis studii historiarum eo accommodatiorem esse, doctis-
simi viri censent. Tam tersè sane, tam emendate scripsit, ut sæculi
sui captum superare, nec solarum rerum, sed & verborum flosculos ex
Trojo, optimi ævi scriptore, delibasse videatur. Nec præter eum quis-
quam amplius existat eorum, qui secundum seriem temporum res ple-
rarumque gentium digesserunt, in iisque ordine pertextendis elabora-
runt: omnibus, siq; totis siue maximam partem absorptis, & longa
superioris memoriæ nocte, optimarumque artium fatali silentio de-
lectis. Quo majori in pretio habendum conservandamque istum exi-
stimarunt, qui bonarum litterarum studia, superiori & hoc seculo,
industria sua excolerunt. Inter quos illustre nomen *Jacobi Bongar-
sii*, qui ei perpoliendo magnam & utilem cum primis operam impen-
dit; quippe e decem optimæ notæ manuscriptis codicibus eundem
integritati notiorque suo redditum emendatumque & notis illustratum
anno 1591 Parisiis edidit, Vir amplissimæ dignationis, exquisitæ prudên-
tiæ, & rarioris doctrinæ. Hunc secutus *Franciscus Molesius* ad Vul-
denſium membranarum fidem eundem emaculatum, cum notarum spi-
cilegio emisit. Et ad horum editiones plures aliæ compositæ passim pro-
dierunt. Post eos *Daniel Pareus* Francofurti anno 1630, *Matthias Ber-
neggerus* Argentorati anno 1691, *Marcus Zuerius Boxhornius* Amstelo-
dami

damus anno 1638, *Isaacus Vossius* Lugduni Baravorum anno 1649, *Tiberius Faber* Salmurii anno 1671, *Johannes Vossius* Berolini anno 1673, *Johannes Schefferus* Holmitz anno 1678, *Josephus Cantelius* Parisiis anno 1677, studii sui, quod auctori huic impenderunt, monumenta in publicum emisere: quorum plerorumque notas, chronologiam, & indices, resectis tamen amputatisque non negligendis observatis, Amstelodamenses anno 1669 auspiciis Schrevelii excuderunt, & hos secuti Lugdunenses in Galliis, & Utratislavienses typi sunt imitati. Utilem autem cumprimis & salutarem Justino operam *Johannes Georgius Grævius* impendit, ad Florentinam anni 1525 Juntarum editionem vulgaris hactenus componens, & insignem emendationem, eaque haud parum lucis pluribus scriptoris hujus locis, vel ætatis vitio, vel correctorum culpa depravatis afferens: quo studio suo exornatum notisque insignitum Justinum Trajecti ad Rhenum anno 1668 minori forma edidit. Igitur cum recudere denuo longe utilissimum auctorem superiori anno cuperet bibliopola Lugdunensis, vocato in consilium doctissimo & melioribus litteris juvandis nato Viro, omnes omnium qui hactenus Justinum illustraverant notas integras illibatasque, *Bongarsii*, *puta*, *Modii*, *Berneggeri*, *Vossii*, *Fabri*, *Vorstii*, *Schefferi*que adjuvandas, suas verè iisdem attexendas censuit: omittendas autem *Cantelianas* putavit, utpote *Serenissimi Delphini* in usum adornatas, instituto autem suo, quod auctorum emendationi sinceræque lectioni intendit, parum inservituras. Nec indicem a *Freinshemio* coëptum, a *Vorstio* autem & *Scheffero* locupletatum neglexit: adeoque quidquid egregii ad exornandum auctorem hunc in literas unquam missum fuit, congeffit; ut omnibus elegantiarum numeris absolutam hanc recensitionem, nec meliorem hac editione ullam extitisse antea, merito affirmare liceat.

**Die Deutsche Bibel D. Martini Lutheri
aus der Grund-Sprach/ dem Context und Parallel-
Sprüchen / mit Beyfügung der Auslegung / die in
Lutheri Schriften zu finden / erkläret durch
D. Abraham Calovium.**

id est,

Biblia Germanice a Luthero versâ, e fontibus, contextu, dictisque parallelis, secundum ductum ipsius Lutheri, ejusdemque ut plurimum verbis declarata per D. Abrah.

Calovium.

Wittebergæ, 1682. in fol.

Postquam Biblia Illustrata Latine jam ante decennium edidit Auctor celeberrimus, inque iis *ψευδοπροphetæ* heterodoxorum exegetarum hæud postremi, H. Grotii, polemicè adduxit & rejecit; jam Germanice eundem sacratissimum Codicem evulgavit, inque eo Interpretum orthodoxorum principis, B. Lutheri, verba, ubi potuit, exegetice adhibuit & retinuit. Hæc nimirum cura præcipua in hoc Opere Theologi jam per XXXII annos in cathedra Lutheri docentis scribentisque indefesse. Præterea tam capita, quam libros accurate in sua membra distinxit; verbis singulis, si opus fuit, aut integris periodis interpretationem apte subjecit; eamque e linguis sacris, contextu & parallelismis pure hausit; ipsiusque Lutheri ore, ubi adhuc in scriptis ejus potuit audiri, fideliter expressit; adeo ut de literalis sensu ubique, deque usu non raro constare queat. Totum Opus in V. & N. T. est distributum, illudque quatuor, hoc duobus Tomis, subjectis totidem Indicibus universalibus, comprehenditur & absolvitur: ut iis, qui dulcius ex ipso fonte bibi aquas, hoc est, S. Scripturæ sensum e verbis Spiritus S. & Lutheri purissime cognosci norant, haud ingratarum esse possit.

LA GENESE TRADUITE EN FRANCOIS
avec l'Explication du Sens literal, & du Sens spirituel,
tirée des SS. Pères, & des auteurs
Ecclesiastiques.

five

Genesis Gallice versâ, cum explicatione sensus literalis & spiritualis, excerpta ex SS. Patribus & auctoribus Ecclesiasticis, Tomis duobus comprehensa. Juxta exemplar Parisiense 1682. in 12.

Z 3

Aucto-

Auctorem, licet nomen non adscripserit, celebrem Parisiis esse, apparet ex testimonio censorum, qui plura ejus opera laudant; ipse vero Commentarium suum in Esaiam prophetam allegat, Præmisit amplam præfationem bipartitam, in qua multa sunt pie & candide dicta. Parte priori agit de auctoritate Moyſis, miraculis ejusdem & Christi atque Apostolorum testimoniis probata. Deplorat tempora nostra, quibus necesse sit Divinitatem Christi Christianis probare, postquam paganorum impietas convicta jaceat. Affert hujus probationis tria capita, indeque concludit, miracula nova pro veritate desiderari non debere, sed, ut ait Augustinus, *credendum esse mundo credente, nisi quis velit ipse prodigium esse, qui prodigia postulet.* Hærendum etiam esse, quod de veritate librorum sacrorum inter Christianos disceptandum sit, cum de antiquis auctoribus profanis nemo nisi summe stupidus aut impudens neget, libros ab iis, quorum nomen ferunt, scriptos esse. Provocat ad Judæos, qui libros Moysaicos, quamvis multa contra illos contineant, circumferant & pro authenticis habeant, majori cum stabilimento fidei, quam si Judæi omnes conversi essent, & paganis aut atheis suspensionem collusionis facerent. Laudat exemplum Augustini, qui Manichæorum sceptum tandem abjecerit; & damnat dubitationes Philosophicas, quibus tot magna ingenia hodie abripiantur ad Atheismum. Quanquam vero externis adminiculis argumentorum non opus habeant *peffora fidelia & simpliciter Christiana*, qualia depredicat Augustinus: prodesse tamen externa illa etiam fidelibus ad firmandam fidem. Confert postea Mahometis imposturas, earumque falsitatem & turpitudinem, cum veritate Christiana. In parte posteriori præfationis, insistiturum & ordinem operis sui enarrat. Præmittit iterum laudationem Moyſis, qui non tantum ex divina inspiratione, sed & testium egregiorum traditionibus scripserit. Amramus enim pater Moyſis narrare huic potuit audita a Levi patre suo: Levi vero vixit annis 33 cum Isaac: Isaacus 50 annis cum Semo: Semus ante diluvium 100 annis cum Methusalem proavo suo, qui 260 annis cum Adamo vixerat. Sic inter Adamum & Isaacum duos tantum, Methusalemum nempe & Semum; inter Isaacum & Amramum, parentem Moyſis, unum Levi interfuisse, qui visa & audita ab iis, qui viderant, suis narrarent. Ostendit fundamen-

amentum hujus calculi in adjuncta sabella chronologica. Quod attinet ad Textum & Commentationes, proficetur versionem Gallicam (cui Latina Vulgata e regione apposita est) ad fontes Hebræos adornatam, & ex optimis interpretibus. Capitibus singulis subnectitur Annotatio ad sensum literalem; deinde ad spirituales seu morales, vel ubi materia prolixitatem non exigit, uterque conjungitur. Spirituales sive Mysticum sensum dati omnino statuit contra eos, qui id negant: huc tamen judicium Augustini, qui monuit, ne nihil, & ne omnia figuratè scripta censeantur, ex lib. 16, de Civ. D. c. 2. Excusat, quod Originem, & quicum imitantur, quamvis pro sanctis doctoribus habeat, secutus tamen non sit. Auctam enim fontium notitiam, & erutum postea sensum literalem, ad veritatem solidam & edificationem facientem. Chrysostomum refert plusquam 60 hominis Genesim explicasse, sed eo sine, ut exemplis Patriarcharum ad fidem & pietatem auditores excitaret; ad difficultates vero Textus non respexisse. Augustinum libris 33 in Genesim commentatum ad refutandum *Falsum Manichæum*, qui Deum & Patriarchas horrendis blasphemis & conviciis infestaverat. Consulendos etiam libros Augustini XII; quibus adversus eosdem Manichæos opus Dei hexæmeteron, & tria Genesios priora capita explicavit, tum libr. 12 & 13 Confessionum. Petit veniam, quod hos auctores secutus, prolixior aliquando, præsertim in primis capitibus fuerit. Lætionis vero utilitatem summam fore spondet ob egregia sanctorum exempla, quibus plus, quam præceptis; apud populum proficiatur. Nihil certe præferri posse scribis illis Patriarchis; quorum Deum se supremum Numen nominaverit, repetente id Christo Matth. 8, 11; qui & beatitudinis locum in sinu Abrahami collocet Luc. 16, 24. Nec satis prædicari posse Adami pœnitentiam, Noachi obedientiam; Josephi patientiam; aliorumque illo tempore virtutes, qui teste Augustino veri Christiani fuerint, licet nomen non gererent. Ipsum vero Moysen, quantum virum, *ministrum Veteris Testamenti, heredem Novi*! Vitæ etiam & eorum pœnas cum edificatione legi. Commendat denique simplicitatem styli Mosaici, adducto testimonio auctoris pagani, *de Ipsiæ*, cap. 7, & encomio D. Augustini lib. IV. de Doctr. Chr. cap. 6. Mirum igitur non esse, quod primitiva Ecclesia tanti fecerit Sacras

literas, & quod Concilia vetusta eas nominent *sancta verba & ad-
oranda.*

**METHODUS PLANTARUM NOVA, BREVITATIS
ac perspicuitatis causa synoptice in Tabulis exhibita,
cum notis Generum tum summorum tum subalternorum chara-
cteristicis, & observationibus nonnullis de seminibus plan-
tarum. Auctore Joanne Rajo M. A. e Socie-
tate Regia.**

Londini, 1682. in 8.

Cum plantarum multitudo atque varietas fere infinita, mirum quantum confusionis obscuritatisque in animis Botanophilorum pariat, de methodo investiganda solliciti semper fuere Botanici, cujus beneficio plantæ & clare intelligi, & facile addisci, & retineri fideliter possent. Methodum autem ei rei prosperanda adinventam ab illis non unam esse videas. Alii enim differentias plantarum a locis arcessunt natalibus; alii a diversis temporibus, vel mensium anni intercapedinebus; alii ab usibus, quos hominibus præstant in cibo, in medicina, in sensuum oblectatione, operibusque mechanicis; alii a signatura externa; alii ab auctoribus, a quibus nomenclatura plantis fuit imposita; alii a foliis horumque vel convenientia, vel disconvenientia; alii abs qualitatibus, odoribus puta ac saporibus; alii a radicibus diversis. Sed nulla methodorum harum tum ob prolixitatem nimiam, tum ob dubia inextricabilia approbare se potuit perspicacioribus Phytologiae mystis. Alia igitur methodus reperta ab aliis, eaque melior & naturæ magis consentanea. Atque hic præter cæteros mirifica *Andrea Casalpini* commendanda est solertia. Nam hic primus, quod sciamus, plantas a seminum & conceptaculorum unicuique flori succedentium numero, una cum corculi seminalis, hoc est puncti, unde germinatio incipit, situ, in genera seu classes distinxit. *Johannes* autem *Rajus* Anglus, qui & ipse notas plantarum characteristicas certas ac proprias, quæ & omnibus sub unoquoque genere contentis speciebus, & solis convenirent, investigavit, tum semina plantarum, earumque conceptacula, tum flores & perianthia, eo quod

quod nonnullorum generum certiores longe notas, quam aut semina aut eorum involucra suppeditent, in consilium adhibuit, atque adeo methodum plantarum partim a seminibus & conceptaculorum seminalium numero, figura, situ &c. partim a floribus & perianthii in eisdem convenientia aliisque accidentibus, differentias generum constitutivas sumpsit, plurimas, ut ipsemet in praefatione fatetur ingenue, ex *Andrea Casalpino, Joachimo Jungio, Fabio Columna, & Roberto Morisonio* mutuatas. Tabulas synopticas, genera plantarum & species, harumque differentias ac notas characteristicas representantes praecedunt sectiones V, quarum I generales quasdam de seminibus plantarum observationes exhibet, II de foliis plantarum seminalibus agit, quae a succedentibus foliis parvitate, superficie laevi, figura, ac modo nascendi differant, III de plantula seminali, reliquisque semine contentis. IV de floribus plantarum, harumque partibus ac differentiis, V de divisione plantarum generali in Arbores, Frutices, Suffrutices, & Herbas, quanquam tertium membrum, Suffrutices nimirum, Autor resecat, & ad Herbas refert, plantarum tria genera statuens, Arbores, Fruticem, & Herbam. His ita praefructis per tabulas synopticas disponit plantas, initio ab Arboribus facta, earumque divisione in sectione nova seu Tabula generali exposita. Exhibentur postmodum Tabula I Arbores pomiferae harumque species cum differentiis ac notis characteristicis. II Pruniferae, III Bacciferae. IV Nuciferae. V Coniferae. VI Lanigerae. VII Siliquosae. VIII Arbores vasculis seminalibus membranaceis membrisque extantibus aut adjunctis auctis, quibus subnecti posse autor censet, quae anomalae sint & sui generis. Arbores excipiunt Frutices. Horum partitione in Sectione II facta, sistuntur in Tabula I Frutices bacciferi cum speciebus ac differentiis, secundum methodum semel coeptam. II Frutices bacciferi foliis deciduis non spinosi, III Frutices foliis deciduis spinosi. IV Frutices seminibus nudis aut vasculis per maturitatem siccis inclusis, floribus non papilionaceis. V Frutices floribus papilionaceis. VI Frutices, qui cum herbis genere proximo conveniunt, & herbae frutescentes dici possent. Fruticibus subjiciuntur herbae, harumque tabula generalis in Sectione III praemittitur. Sistuntur autem Tabula I speciali plantae imperfectae, quae flore videlicet aut semine carent, aut carere saltem, quia sponte quasi proveniunt, videntur, & quae specifica-

cificata & certis characteribus discriminata. II Herbae semine minutissimo, & nudo oculo vix conspicuo. III Herbae acaules epiphyllispermae, capillares, vulgo dorsoferae dictae, quia semina earum aversa foliorum parti adnasci existimantur, in punctis videlicet seu lineolis illis ferrugineis ibidem conspicuis. IV Herbae flore imperfecto seu stamineo. V Herbae flore imperfecto sexu carentes. VI Herbae flore imperfecto monospermae semine triquetro. VII, (post sectionem videlicet IV, quae generatim agit de herbis flore composito, quae ex pluribus videlicet flosculis in unum totalem florem coeuntibus constat,) Herbae flore composito seu aggregato, planifolio, natura pleno, lactescentes. VIII Papposae Herbae flore discoideae. IX Herbae flore discoideae nudo. X Herbae flore composito discoideae. XI Herbae corymbiferae dictae discoideae nudo seu non radiato. XII Herbae flore ex flosculis fistularibus, capitatae vulgo dictae. XIII Herbae flore composito anomala, iisque affines, in quibus capitula aut spicae florum compressiores flores compositos imitantur. XIV Herbae flore perfecto seminibus nudis solitariis, h. e. ad singulos flores singulis. XV Umbelliferae plantae seu semen in umbellis gerentes. XVI Herbae umbelliferae semine crasso & minus compresso. XVII Herbae stellatae dictae, quia folia caules ad intervalla stellae radiantis in modum ambiunt. XVIII Herbae asperifoliae. XIX Plantae verticillatae fruticosae. XX Plantae verticillatae herbaceae. XXI Herbae semine nudo polyspermae. XXII Herbae semine nudo polyspermae, sed nullo perianthio tectae. XXIII Herbae pomiferae. XXIV Herbae bacciferae. XXV Plantae multifiliquae seu corniculatae. XXVI (post insertam sectionem de herbis, quarum semina conceptaculis per maturitatem sicca ad singulos flores singulis donantur) Herbae flore monopetalo uniformi. XXVII Herbae flore monopetalo difformi. XXVIII Herbae flore monopetalo bicapsulares, item herbae flore monopetalo, vasculis seminalibus in terna aut plura loculamenta divisae, nec non herbae tetrapetalo flore uniformi siliquosae & capsulatae. XXIX Herbae flore tetrapetalo uniformi siliquosae. XXX Herbae flore tetrapetalo siliquosae, semine rotundo seu globoso. XXXI Herbae flore tetrapetalo uniformi seminibus capsula brevi inclusis. XXXII Herbae flore tetrapetalo uniformi anomala & sui generis varia. XXXIII Herbae flore papilionaceo scandentes. XXXIV Herbae flore pa-

re papilionaceo erectæ seu non scandentes, item herbæ flore papilionaceo siliquis articulatis. XXXV Herbæ flore papilionaceo siliquis geminatis duplicem seminum seriem continentibus. XXXVI Herbæ flore papilionaceo non scandentes trifoliz. XXXVII Herbæ flore pentapetalo seu polypetalo, foliis integris in caule conjugatim dispositis. XXXVIII Herbæ flore pentapetalo aut polypetalo, foliis in caulibus nullo aut alterno ordine dispositis. XXXIX Herbæ flore pentapetaloide anomalæ. XL Herbæ culmiferæ seu quæ caulem teretem geniculatum & plerumque concavum edunt, foliis cinctum ad singula genicula singulis, & quidem culmiferæ grano majore. XLI Herbæ culmiferæ grano minore. XLII Herbæ graminifoliz, non culmiferæ, flore stamineo. XLIII Herbæ radice bulbosa donatæ eoque graveolentes. XLIV Herbæ radice bulbosa odore nullo aut minus gravi præditæ. XLV Herbæ radice bulbosa tunicata odore nullo aut minus gravi. XLVI Herbæ foliis, floribus, pericarpis aut radicibus bulbosis affines. XLVII Herbæ anomalæ & sui generis. Subnexa est *Synopsis Methodica*, qua *Andreas Casalpini* in Subfructibus & Herbis disponendis prætur, & *Index plantarum* in Tabulis dispositarum copiosus, isque non Latina tantum, sed & Græca quoque & Anglica plantarum nomina præ se ferens; nec non *summorum Herbarum generum nota characteristica*; & *nova Herbarum in tria genera divisio*, memoriæ juvandæ ergo addita,

JO. GEORGII KULPIS COLLEGIUM GROTIANUM,
super Jure Belli ac Pacis in Academia Giessensî
XV Exercitationibus institutum,

Prostat Francofurti ad Mœnum apud Albertum Ottonem
 Fabrum, in 4to, 1682.

Cum Hugo Grotius primus fuerit, qui nobilissimam de Jure Naturæ & Gentium disciplinam injustum artis systema redegit; opus ejusdem aureum de J. B. & P. non solum seculi adplausum meruit; sed multos etiam viros doctissimos excitavit, qui eandem scientiam vel ductu laudati Grotii excolerent, vel in libros illius commentarios aut notas scriberent. Quos cum legere sine Magistro juvenes

ejuamodi rerum adhuc imperiti nequeant, *Autor clarissimus*, novis instituto, sed captui discipulorum satis commodo, universi operis Grotiani argumentum, velut in compendium redegit: ita, ut observato ordine materiarum, quo se insequuntur invicem apud Grotium, sententias prolixiores paucis verbis exceperit, ac ubi illæ obscuræ visæ sunt, vel non satis probæ, adjecto uno alterove vocabulo, reddiderit perspicuas & planas, nec etiam si opus fuit, emendaverit; intercedum etiam postulantiibus sic auditoribus suis, in argumenta, quæ pro contraria sententia adferri solent, inquisiverit, ac collatis postmodum aliis interpretibus, suam sententiam stabiliverit. In qua opera tamen non dissimulat, se ex doctissimi viri *Ulrici Obrechtii* Juri Argentoratensis fontibus, quædam in suos rivulos derivasse. Nam hujus se scholas, cum Argentorati degeret, frequentissime genus proficitur. In prima Exercitatione, de natura ac índole hujus disciplinæ, per modum *opinioidis* philosophatur: in quatuordecim sequentibus, ut jam dictum est, Grotii vestigiis insistit, fideliter tamen allegatis aliorum testimoniis, quæ in hoc compendio *possimulæ* est, nec quosetiam censura quadam modestè notavit. 171111

EHRENFRIIDI KLOZII DIFFERENTIÆ
Juris Civilis & Reformationis Fran-
cofurtensis.

Frankfurti, 1682, in 4.

IN strepitu litium Fori componendo, & administranda cuivis justitia, Igemina Germania nostra trutinam agnoscit, unam Juris domestici ac in sinu nati, alteram vero peregrini & a Romanis asciti, Comitiali tamen consensu Procetum Germaniæ quasi civitate donati. Cum igitur ex utriusque lancibus suum cuique hoc ordine reddatur, ut litium momenta aliique actus civiles semper ad normam p̄tus Juris patrii, sive universale sive particulare illud fuerit, ponderentur, ac demum eo in casu, ubi hæc deficere videtur, ad alteram a Romanis acceptam recurratur, liquido patescit, utriusque naturam exacte futuro JCo cognoscendam esse, nisi quis non sine probro idem audire velit, quod *Quintum Mucium Servio* quondam dixisse refert Pom-

Pomponius. Et hinc non potest non omnium puncta ferretorum institutum, qui Jus Romanum cum Jure proprio, vel Provinciali vel Statutario ita conferunt, ut quod inter ea discrimen intercedit, unicuique ponatur ob oculos. Luculentum hic hujus rei specimen dedit Auctor, qui in hoc ipso libro Juris Civilis & Reformationis inclytæ Civitatis Imperialis Francopurtanz differentiam, ex ipsius textuum visceribus succincte periter & perspicue exponit.

ERNESTI GOCKELII, PHILOSOPH. ET
J. U. D. nec non Reip. Ulmenfis Consil. Methodica Tra-
ctatio de Jurisdictione suprema, imprimis ad sty-
lium & praxim Casaro-Imperialis Ju-
dicii Aulici,

Ulma, 1682, in 4.

PER Jurisdictionem supremam intelligit Auctor h. l. eam, quæ versatur circa judicia sive primæ sive secundæ instantiæ, quæque exercet, vel aliis exercendam concedit summus Princeps, velites componantur. Quoniam verò scopus ejus *universalis* est, hoc in libro Imperii nostri Germanici pandere Jurisdictionem, in quantum ea per Judicium Imperiale Aulicum sese potissimum exferit, hinc præmissis quibusdam generalioribus & summa Juris dicendi potestate Casari vindicata, de Jurisdictione ipsius Judicii Imperialis Aulici, Commissionibus Casareis & Appellationibus differit; mox, Ferdinandi III Imperatoris Ordinatione Judiciali Aulica secundum Alphabeti seriem in epistamen redacta, ipsum, qui in hoc supremo Judicio observari solet, Processum, brevibus exponit, tandemque Taxam Imperialem Aulicam, ut & Imperii ac Camera Imperialis auctam matriculam appendicis loco annectit.

JOHANNIS VOET P. F. D. N. J. U. G. ET
Antecessoris Lugduno-Batavi Compendium Ju-
ris juxta seriem Pandectarum, &c.

Lugduni Batav, 1683, in 8.

Pandectas in nuce daturus Auctor, nihil aliud hoc libello agit, quam ut ad latiora Juris volumina, aliquando majori cum fructu evolenda, tyronibus paret aditum. Hinc intra cancellos compendii subsistens, nulla antiquitatum monumenta, nullas historias, nulla auctororum testimonia, nec alia ex disciplinis Philosophicis petita huic opusculo admiscet, sed levi ac simplici via progressus, thesuum suarum robur non aliunde, quam ex solis legibus, iisque haud magno numero constipatis, sed præcipuis, data simul in contextu contrariarum brevissima & nervosa analysi, depromit, hisque consuetudines & morem patrios, in quibus illi divorcium a Jure Romano faciunt, ad calcem cujusque tituli superaddit. Quibus ita ad finem perductis, succedunt Civilis atque Canonici Juris differentie, quas ipsi peratitiorum textui inferere noluit, ne nondum firmata discriminum ingenia, in diversum abeuntibus Canonum placitis turbarentur. Indicis loco subnexæ sunt definitiones atque divisiones variae, juxta feriem Institutionum Imperialium digestæ, quas tenaciter memoriæ mandari suadet. Sub finem vero proœmii huic ipsi libello præfixi, sic et *unquidam* tangit quorundam, qui diu *Cepha. Epistophilary* lectus, varia in se vibrasset spicula, sed cum semel & iterum repulsus, apertius professo nomine fuisset criminatus, huic epistola quadam ad Amicum se respondisse dicit, cui iste denuo præfationem suæ *V. veritati illata repulsa* præmissam, opposuerit. Cum vero hæc ipsa nihil novi ac solidi contineret, eam contemtu se vindicatorum profiteretur, hoc unice lectorem rogans, ut utriusque scripta postrema probe ad se invicem conferat, & ex iis de justitia causæ ferat judicium.

JOHANNIS SCOTI ERIGENÆ DE
divisione natura libri quinque, diu desiderati. Accedit appendix ex Ambiguis S. Maximi
Grace & Latine.

Oxonii, A. C. 1681. in fol.

Inter Ecclesiasticos noni seculi Scriptores fama haud postremus est Johannes Scotus Erigena, a natali solo forte sic appellatus, quod editionis hujus Autor non cum plerisque in Scotia vel Hibernia indigenis

genis Erin dicta, sed in Ergone quaerendum suspicatur. Est autem Ergone ipso teste pars non contemnenda Herefortensis Comitatus, Walliae contemita in eo terrae tractu, qui a modernis Wallis Erynug vel Breinuc dicitur. Quam conjecturam exinde firmat, quod Johannes hic ab *Hiberniam Annalium* conditor, & *Johanne Roffo* in lib. de Regibus, Wallus nominetur, & quod Scoti Walliae fines aliquando occupaverint, unde Scoti cognomen Erigine accedere potuerit. Sed nolumus jam ejus patriam, de qua Auctores admodum inter se dissentiunt, qui vitam ejus attingant, diutius, immorari. Illud ex *Prudentio Tricassino* coevo Scriptore constat, quod in Hibernia saltem versatus fuerit, antequam in Gallias abiret, ubi eum *Carolus Calvus* aduadum & familiarem mensae & cubiculi comitem habuit, donec certaminum, quibus liber adversus *Gottesebaldum* scriptus, ipsum implicaverat, pettus in Angliam concessit. Illic vero dum Magistris officio fungeretur, eadem eum Prudentii *Cassiano* fata expertus, & puerorum graphiis confossus perhibetur, siue dogma Eucharistiae, ut *Gehebrando* in *Liturg. Dionys.* & *Voffo* in *hist. Relig.* aliisque placet, siue alia quaecunque causa, quam in tanto Historiarum silentio divinare difficile est, puerilia haec arma in ipsius necem concitaverit.

Inter ingenii monumenta, quae reliquit, sunt *libri quinque de deo visione natura*, in quibus per modum dialogi inter magistrum & discipulum, post generalem rerum divisionem in ea, quae sunt & non sunt, quatuor naturae differentias exponit, quas statim sub initium operis summam hoc ordine recenset: *prima est, quae creat & non creatur, secunda in eam quae creatur & creat, tertia in eam quae creatur & non creat, quarta quae nec creat nec creatur.* Quid de singulis statuatur persequitur, ne vel obscuritate rerum vel nimia prolixitate lectori tedium creemus, superfedemus. At de integro opere, quod juxta fidem antiqui manuscripti cum alio Gallicano diligenter collati in Anglia nunc primum prodit, praefatio monet, quod diu sine nomine circumlatum, & a *Trishemio Johanne Scoto Maitroisio* perpetuam tributum, sed a *Wilhelmo Malmesburienfi* & aliis Historicis *Johanni Erigenae* recte vindicatum fuerit, cum vel e subjecta *S. Maximi* versione, unum eundemque utriusque operis Auctorem esse constet.

Scriptit nimirum *S. Maximus* inter alia expositionem *ambiguo-*

nam aliquot locorum, quæ in *Gregorii Nazianzeni* operibus continentur. Atque hæc ambigua factum ex parte Latine vertit Scotus Erigena, quæ adhuc una cum epistola ejus nuncupatoria ad Carolum Calvum (ejus enim ad natum hoc tentaverat) libris de divisione naturæ instar appendicis accedunt. Ea vero quoad Græca magna ex parte *Emerido Bigotio*, sed quantum ad Latina *Johanni Mabillonio* accepta referri cupit doctissimus Editor, ex cujus emendationibus ad calcem additis apparet, Erigenam in Græcis alphabetarium fuisse.

Sed nihilominus præter *Maximi Ambigæ* etiam *Dionysii Areopagite* pleraque monumenta in Latinum sermonem transtulit. Et hoc opus, quod in Bituricensi Jesuitarum Collegio manuscriptum *Lubbenus*, ac simul cum *Dionysii Carthusiani* commentariis Coloniae A. C. 1536 typis excusum extare *Sinterus* & *Prifius* in Bibliotheca sua referunt, itidem Carolo Calvo dedicavit, ad quem eo nomine duas epistolas, unam soluta, & alteram ligata oratione scripsit, quas una cum *Anastasio Bibliothecario* ad eundem Carolum de eodem argumento epistola, in Hibernicis suis epistolis *Jacobus Usserius* in publicum emisit.

Quamvis autem hæc *Dionysii* verba Scotum nostrum apud nonnullos in Hæreseos suspensionem adduxerit, longe tamen gravius ejus liber de *Prædestinatione*, quem *Hincmaro Remensi* & *Pardulo Laudunensi* impellentibus adversus *Gotteschalcum* scripsit, impugnatus est. Selecta enim ex hoc libro capitula & *Prudentius Tricassinus*, cui ea *Venila* Archiepiscopus Senonensis transmiserat, & *Ecclēsia Lugdunensis*, sive Diaconi sui *Flori Magistri*, sive alterius cujuspiam opera utens confutavit. Quin & *Synodus Valensina* ista Scoti capitula tanquam Scoticas pultes veritati nauseam afferentes rejecit & damnavit, cujus canones postea *Synodus Lingonensis* confirmavit & *Fulensis apud Saponarias* publicè relegit, qua de re *Jacobus Usserius* in Hist. *Gotteschalci*, nec non *Gilbertus Mauguinus*, qui hunc Scoti librum una cum *Prudentio*, *Floro* & aliis noni seculi monumentis ad hanc controversiam pertinentibus publici juris fecit, & dissertationibus illustravit, ejusdemque Antagonista *Ludovicus Callorius*, qui ut per *Gotteschalci* latera Jansenistas pungeret, Hæretici illius historiam quinque libris complexus est, prolixius egerunt.

Nec meliora fata liber Erigenæ de *Eucharistia*, in quo Berengario prælusit, habuit. Nam *Adrevaldus* Floriacensis Ordinis Benedictini Monachus Veterum Patrum Sententias de Corpore & Sanguine Christi adversus Erigenam collegit, quem libellum Tomo XII *Spicilegii Dacheriani* insertum cernimus. Et postea circa medium sæculi undecimi liber in *Concilio Parisensi & Vercellensi* damnatus, & in *Romano* insuper combustus apud *Lanfrancum* & alios Autores legitur. Num vero liber ille Scoti adhuc supersit, nec ab eo differat, qui sub *Ratramni* nomine vulgatus extat, ut *Petro de Marca* in *epist. ad Dacherium*, & *P. Pariso* ord. Canonic. Regul. Congreg. S. Genovevæ Theologo, hoc ipso anno satis suis defuncto, in dissertatione ad finem Tomi I de perpetua Ecclesiæ fide circa Eucharistiam edita videtur, nondum satis manifestum est, ut ex iis liquet, quæ in eam rem disseruit *Johannes Mabillon* in præf. ad part. 2. quarti Seculi Benedictini.

Idem Mabillon, diligentissimus antiquitatis Ecclesiasticæ indagator, Erigenæ librum de *Visione Dei* in MSC. Codice Claronariensi prope Audomaropolinprehendit, qui nondum lucem publicam aspexit.

Reliqua opuscula, quæ Scoto tribuantur, ut *Commentarii in Martianum Capellam*, excerpta ex *Macrobio*, de disciplina *Scholarium* liber, disputatio cum *Theodoro Studita*, *Versio Moralium Aristotelis*, *versio libri Aristotelici de regimine Principum*, *Commentarii in decem Aristotelis Categorias*, *dogmata Philosophorum*, *homilia de fide contra Barbaros*, & *Tomi Paraphrastici*, pleraque Scoto supposita videntur.

Cæterum qui huic Scoto, vel ob consensum in doctrina de *S. Coena*, vel ob alias causas bene volunt, allegant, quod inter sinistras multorum censuras hæud pauca doctrinæ & sanctitatis elogia tulerit, & *Chrysostomi* cognomento decoratus fuerit, quod Græca quam affectavit literatura, gliscentibus inter *Nicolaum I* & *Photium* dissidiis, multum invidiæ ipsi conciliaverit; quod multa in eo reprehendantur, quæ in aliis Patribus, si non probata, saltem dissimulata fuerint; denique quod, cum martyr obiisset, grata posteritas ad d. 4. Id. Novemb. memoriam ejus celebraverit, inque *Martyrologio Romano*, quod A. C. 1580 prædit, decus illi suam adhuc integrum constitit.

At contra qui sentiunt, inter hæreticos illum referunt, nomenque ejus falsis sacris aut merito expunctum, aut nunquam illis insertum, omniaque quæ de honorifico martyrii titulo ex antiquo epitaphio & aliis monumentis afferuntur, ad alium Johannem pertinere contendunt. In hoc autem utraque pars consentit, quod Erigenæ ingenium, subinde spinosus & perplexis speculationibus nimium indulgens, in varios errores prolapsus fuerit, a quibus hos de naturæ divisione libros immunes haud esse, lubens agnoscit Vir doctissimus, cujus industriæ hoc opus diu ab eruditis frustra quæsitum & desideratum debemus.

DANIELIS GEORGII MÖRHOFII STENTOR
ὑαλονλάσης, sive de Scypho vitreo per certum humana vocis sonum fracto Dissertatio, qua soni natura non parum illustratur.

Kiloni, A. 1682. in 4.

INter ævi hujus Panepistemonas referendus vel maxime venit *Daniel Georgius Morhofius*, Professor Academiæ Kilonionis celeberrime jamdudum florens. Neque enim intra Themidis, cujus summa axiomata jamdudum obtinuit, sese continere potest cancellos, quin libero & excelso animo per latissimos scientiarum linguarumque omnium campos feratur, Poeseos quippe & Eloquentiæ quas publice profertur, antiquitatis item omnis, atque uti Philosophiæ universæ, ita Naturæ imprimis arcanorum & olim & recens inventorum consulesimus. Utique naturæ illum mystagogum esse vel solus hic libellus, *Stentor ὑαλονλάσης* inscriptus, seu *de Scypho vitreo per certum humana vocis sonum fracto dissertatio*, locupletissimus potest esse testis. Omnia enim in illo allegationibus rarissimorum Autorum, omnia experimentis recentissimis sunt plena, nec ullum eorum sine acuta atque accurata disquisitione a perspicacissimo hoc viro dimittitur. Ediderat is jam ante decennium *Epistolam* de hoc ipso argumento, instigante Collega ejus celeberrimo & Medico apud Kilonienses primario *Johanne Daniele Majore*, ad quem & denuo tractatum hunc auctum atque interpolatum perscripsit. Hæc dici non potest, qua aviditate lecta,

facta, quoque applausu excepta ab Eruditis fuerit. Eodem certe anno in linguam Belgicam conversa a non-nemine est, exempla quoque primæ editionis spatio temporis non longissimo distracta, omnia, frustra quoque adeo in Bibliothecis fuisse quaesita, Flagitatus itaque Autor impetrari a se non difficulter fuit passus, ut novam scripti illius adornaret editionem, præsertim cum rem ab *Athanasio Kirchero* vocari in dubium, & a *Danielo Bartoli* desiderari in hoc experimento non nihil intelligeret. *Epistolam* autem mutavit in *Dissertationem*, eamque non in capita tantum XVIII tribuit, sed & singulis lemmata seu summaria præmisit,

Primum autem, ut levi & in sono quasi pede potissima percurramus, occasionem meletematis hujus exponit Autor, suppeditatam scilicet a *Nicolao Pattero*, Oenopola Amstelodamensi, qui scyphos vitreos voce non unos, *Morhoffio* aliisque comitibus præsentibus, perfregerat. Deinde vitrum, corpus illud ex arena, cinere, & sale, summa caloris vi, per colliquationem compactum, tanquam Phænomeni hujus subiectum, considerat, idque non fragile tantum, sed & ductile, malleabile & flexibile, penetrabile item ac porosum esse ostendit, inventis novissimis connotatis, aliorumque autorum sententiis hinc inde confutatis. Vindicatis in vitro poris, investigat soni rationes, easque ex æqualitate tensionis ac proportione impetus ad mobile deducit; & quia corpus tenditur vel secundum lineam, vel secundum superficiem ac soliditatem, primum agit de tensione corporis secundum lineam in chorda, & cur chordarum æque tensorum altera facta non tactam ad sonum lacessat, dispicit; dehinc de tensione corporis secundum superficiem in tympano, ut & de tensione corporum solidorum, metallorum puta, & ex metallis conflatorem v. g. campanarum, nec non lignorum, quorum & clarior effici possit sonus, si in cineres redigantur; ex sale liquidem illorum per ignem tenso novus per *πυλινγνεσια* artificialem sonus excitetur. Quia autem sonum non in tensione tantum, sed & in motu consistere dixerat, in motum porro inquirat, quem duplicem facit, internum alterum, qui a particulis tensis oriatur, si non actu semper se moventibus, at perpetuo tamen mobilibus, alterumque externum, qui internum illum particularum motum consequatur, motum videlicet æris externi corpus sonorum in cavitate ambientis, qui & undulato-

rius ab eo, quia eadem proportione per totum aeris veluti oceanum se diffundit, dicitur. Differit postea de scyphorum vitreorum voce frangibilium figura & capacitate, de voce item clamantium frangendis vitris apta, vocalem U ululanti similem fortiozem esse innuens, quam reliquas AEI; nec non de soni in spatium ingens propagatione; qua occasione non Tubæ tantum Stentorophonicæ hodie usitatæ fit mentio, sed & Buccina Alexandri M. quæ ad LX milliaria audita fertur, sed conficta videtur Morhofio, in duplici figura, altera quidem ex Kirchero, altera ex Achilleno exhibetur. His ita subtiliter expositis, non obscuram amplius causam esse ait, ex qua vitri fractura proveniat. *Data enim tali conditione materia (en ipsa Morhofii verba!) ex armillis parum flexilibus constantis, dato etiam eo, quod moveri ac comprimi ab externo impellente & undulis illis æreis possint, fieri potest, ut ultra resiliendi potentiam compressa particula resiliant, ipseque aer vi quadam erumpens ipsum vitrum rumpat, ea regione, qua quam maxime ab aere impellente stringitur.* Hæc cum non absone conjectasset, memorabilia quædam non de scyphorum tantum vitreorum, sed & campanarum, imo montium saxorumque fractura subijcit. Quod autem vitrum per diapason vel sonum octavæ disrumpatur, id rationis dat Autor, quod octava sonorum omnium sit complementum, fortiorque longe sit cæteris ob vim motus duplo vehementiorem; non diffitetur tamen vitrum per sonum unisonum rumpi certius, in hanc sententiam tum a Daniele Bartoli, tum proprio experimento pertractus; quanquam per octavam quoque eundem effectum obtineri *deutérios* posse existimet. Sed explicandum jam illud erat, qua ratione vitri partes a sono homogeneo moveantur. Ita igitur hac de re censet Morhofius, *corpuscula undularum ærearum voce propulsatarum hoc præcipue in sono poris vitri esse configurata, ut eos subeant, in reliquis non ita; ab impulsu enim & motu rem omnem procedere; & quoniam ab arteria aspera formatur sonus, mirificissimam ejus compositionem non incongrue hic loci contemplatur; ostensoque præter impetum etiam celeritatem, modificationem & configurationem soni requiri, sententiam suæ tibiicinem subdit ex Hookio, eamque motu chordarum unisonarum simili illustrat, imo & alia in sonis sympathizæ exempla, v. g. lignorum, lapidum ac statuarum adducit. Impetus autem jam dicti omnino*

magnam

magnam & plane admirabilem esse efficaciam, exemplis tonitruum ac tormentorum fragoribus confirmatur. Horum enim obstupenda vis est in frangendis corporibus, fenestris, ovis, scyphis vitreis, in corrumpendo vino & cerevisia, in piscibus exanimandis, in laxanda alvo. Mira etiam vis campanarum in tempestatibus discutiendis, mira etiam clamoris militaris. Ubi non incommode & illa ventilatur quaestio, num muri Hierichuntini vi naturali soni proportionati conciderint, an everfi per miraculum divinum fuerint? Autor postquam Rabbiorum hac de re explosit nugas, speciose multa pro sententia Mersenni, muros illos naturali sono fuisse dirutos existimantis, assert; agnoscit tamen tandem, vel Deum ipsum, vel angelos immediatam everfionis illius causam, praesertim cum & Apostolus fidei unice ruinam muforum illorum adscribat. Sed haec obiter de sono explosivo disseruerat. Ad vocem itaque humanam, quae certo sono vitri intima petrumpt, e diverticulo quasi redit. Cujus modificatio cum sit varia, illius quoque artis, qua aliquis a natura surdus, atque adeo mutus per visum informari sic potest, ut & ipse loqui discat, & per visum loquentes alios percipiat, autores atque experimenta profert; deinde de mirabili sonorum corporibus proportionatorum efficaciam, nec non de viribus Musicae in movendis affectibus morbisque curandis plurima ac plane admiranda subjungit, ac denique dissertationem hanc de scypho vitreo per certum vocis humanae sonum fracto *Hamelii & Fogelii* testimoniis, novo item de eo experimento (rumpi & illum posse affirmans, *si alius juxta positus scyphus aequisonus digito in gyrum ducto ad sonum commoveatur*) & ingeniosissimo epigrammate Germanico obfignat. Sed Autorem inspicere ipsum pretium erit operis. Is enim uti cornu copiae quoddam est eruditionum non trivialium, ita legentes quosque sic delectabit, ut ardentissimum in ipsis reliquorum ingenti fortuum, quos affectos perfectosve domi fovet, desiderium accendat.

TRATTATO SOPRA LA PESTE DI GIORGIO

Calafatti Nobile Cretense, Dottore e Professore

Pubblico di Medicina Teorica nel celebre

studio di Padova.

id est,

Georgii Calafatti Nobilis Cretenſis, Medicinæ Theoreticæ in Academia Patavina Doctoris & Profeſſoris Publici, Tractatus de Peſte,

Venetiis, 1682, in 8.

Peftis, quæ multas hæcenus Europæ provincias afflixit, multorum etiam naturam ejus ac medelam explorantium ingenia, diverſo cum ſucceſſu, exercuit. Idem argumentum tractaturus Nobiliſſimus *Calafattus*, peſtem veram a contagio diſtinguendam monet: illam enim ab aeris corruptione dependere, & citra aliarum rerum contactum per inspirationem ſolam homines opprimere; hoc vero, etſi etiam univerſalem cauſam ſupponat, non niſi per contactum rerum aut perſonarum infectarum propagari. Præterea peſte vera non homines tantum ſive bene ſive male diſpoſitos, ſed bruta quoque corripit, contagio autem homines tantum male diſpoſitos, non vero bruta, niſi res infectas devorant. Quemadmodum vero illos ad contagium excipiendum maxime propono & aptos judicat, qui rariore corporis habitu ac cute gaudent; ſic denſiori textura inſtructos cum periculo idem experiri cenſet, quod hæc venenum ſemel conceptum non adeo facile evaporare ſinat. Inde, qua ratione homines peſtis corripiat, oſtendit, ſigna que ejus triplicia, ſcilicet prognostica, indicativa, & rememorativa ſeu *anamneſica*, & cauſas peſtis explicat, ac demum remedia tam præſervativa, quam curativa, prolixa ſerie recenſet.

EXPERIMENTA NOVA CIRCA PANCREAS. *Accedit Diatribe de Lympha & genuino Pancreatis uſu. Autore Job. Conr. Brunnero M. D.*

Amſtelodami, 1682. in 8.

Cum obſervaret *Cl. Brunnerus*, Pancreas, cui ſuperiora ſecula vix pulvinaris, ventriculi fulcientis, aut ſpongiæ, ræcrementa ſeroſa abſorbentis, munus conceſſerant, a diverſis magni nominis hoc ævo
Medi-

Medicis atque Anatomicis, v. g. a *Sylvio & Graefio*, ad vitam summe necessarii lactis fonte ~~omni~~ ^{omni} animali salus æque ac interitus promanet, constituit; i. e. in theoria ac praxi omne fere punctum illud ferre; per experimenta, in pluribus canibus vivis adornata, hypothesin hanc laudabili maxime conatu examinavit; scilicet vel pancreas post ligaturam decentem extrahendo, vel hujus ductus tantum refectando, adeoque commercium hujus visceris cum intestino intercipiendo; & quidem ut plurimum animali sospite & incolumi manente, commodeque post consolidatum abdominis vulnus edente, bibente, egerente, & uno verbo, cunctas functiones vitales rite obeunte; imò uno quoque ex martyribus his anatomicis catulas pariente, in dissectis vero post mortem, omnibus visceribus ordinariè & secundum naturam constitutis. Atq; hæc quidem aliquoties repetita experimenta horumque administrandi rationem prælixioribus non tantum circumstantiis describit, sed relationibus etiam illorum alia phænomena anatomica passim immiscet, v. g. pulsus cordis in cadavere canino, per statum receptaculo lumbari immissum, resuscitatum & ab octava matutina ad duodecimam eam dimidia horam continuatum; humorem pancreaticum non acidum, sed insipidum fere aut subsalsum, observatum; Thoracici ductus & Lymphatici superioris varium concursum, & ad venam eavam habitudinem; insertionem ductus pancreatici in chylodochum singularem &c. Hinc lymphæ aptum satis in œconomia animali usum explicat, ac duplicem eam pronunciat, glandularum se. conglomeratarum, & conglobatarum: quatum illa viscidior alimentis digerendis, in ore, ventriculo ac intestinis, commisceatur; hæc vero simplicior magisque defæcata, immediate ipsi chylo intra glandulas mesenterii, ductum thoracicum, & venam subclaviam affundatur; utramque nihilominus unam scaturiginem, sc. sanguinis serum, agnoscere docet. In specie ad Menstruū seu humorem ventriculi solventem digreditur, hujusque ætatem, hætenus Scholis Medicorum adeo decantatum, per argumenta non minus ac experimenta, destruit; illum autē vel ratione substantiæ suæ aquæ salinas alimentorum particulas dissolvere, vel activitatis, quam a spiritu animalium elasticitate recipiat, has & alias develere, digestionē præprimis superveniente ait; ita ut deliquescendo quasi alimenta in chylum abeant, ex iis vero emollitis, per ventriculi & intestinorum reciprocas constrictiones & triturationes, hic instat emulsio-

nis cujusdam, simul exprimatur; variis experimentis hypothesis hanc suam comprobans. At intestinorum tubum postquam elaboratur chylus, a conglobatarum demum lymphæ, tam intra mesenterium, quam extra hoc, perfectionem ultimam hunc demum ait recipere: ita tamen, ut, cum quædam animalia lymphæ conglobatarum glandularum plane destituantur, scilicet ovipara & quæ non lactant, adeoque nec vas lacteis gaudent, in his conglomeratarum lymphæ uberior observetur, v. g. in pennatis & serpentibus, imo ex his non improbabile fiat, aliquid chyli per venas quoque mesaraicas rubras massæ sanguineæ adduci. Usus ergo pancreatis Noster cum suspicatur, ut ejus succus chylificationem in ventriculo inchoatam, cum glandularum intestinalium lactice, continuet, ciborum particulas exagitate irretiat, simulque bilis acrimoniam temperet, ne utique verbo, quæ *Sylvii, Graefii* aliorumque est sententia, cum eadem effervescat: qua occasione in puero ductum pancreaticum atque cholodochum (præter consuetum alias in homine naturæ ordinem) diversis & transversis fere digiti distantia, in duodenum osculis insertos, medianos nihilominus canali quodam transverso communicantes, se vidisse refert. Quod autem rescisso quamvis pancreate omnes actiones naturales rite se habeant, ideo contingere putat, quoniam ad alia filtra glandulosa tunc temporis idem succus copiosius redundat, adeoque in his usum pancreatis, alimentis & chylo præstandum, restituit. Denique quomodo chylus ac lymphæ sanguini connubatur, quosque usus cruor æque ac aliz partes ab hac percipiant, exponit: scilicet quod sanguinis partes cunctas involvat, spirituosas irretiat, hasque æqualiter dispenset, salinas temperet, cunctas vero alias agglutinet, a glandulis conglobatis resorpta chylum diluat, intra conglomeratas vero aliis, & nominatis jam dum succis præparandis inserviat; Spiritibus animalibus, qui sine visco hoc alias facile evanescerent, aut intempestive ac tumultuarie moverentur, vehiculum ac frænulum existat, & animal intra uterum nutriat. Quibus demum *Job. Conr. Peyerii* Schediasma de pancreate & ejus usu, una cum Autoris Responso subnectitur.

MENSIS MAJ A. M DC LXXXIII.

JAN. ABR. A GEHEMA, F. Q. MED. DOCT. S.

R. M. Polon. Consil. & Medici Extraord. de Morbo
vulgo dicto Plica Polonica, Literule ad D.

Cornel. Bontekoe.

Hagæ Comitæ, 1683, in 8, & Hamburgi in 12.

Qlli miles & centurio hætenus extiterat, e castris Martialibus ad
Medicæ transit Scriptor præsens, non tantum de Morbo in Podagra
usu hoc ipso anno edito tractatu, sed & Epistola hac publicata. Sc.
cum videret, raram hæc de Plica Polonica materiam a paucis admo-
dum Medicis sufficienter fuisse enucleatam, imo ipsos Polonicæ Practi-
cos ad alios, sc. Italos, suos quos morbo hoc affectos observant, non si-
ne Nationis suæ dedecore ablegare, quasdam a se in eodem malo obser-
vatas circumstantias congeffit, harumque causas & medelam a *Dn. Bon-
tekoë*, ut Practico celeberrimo, petit. Præprimis autem Russis potius,
quam Polonis, morbum hunc gentilitium seu inquilinum asserit; per
contagium eundem propagari, variisque præter plicas capillosum
symptomatis, v. g. paralyti, arthritide, contracturis, colica, visus im-
becillitate, cæcitate &c. stipari: imo certis aquis vim plicandi, &
quidem in momento fere, subesse. Gloriari in his plicis Sarmatas ait,
easque non saltem in capite, sed in pube quoque gestare: imo Scythiæ,
Poloniæ & Russiæ præter nonnulla, aves scilicet, canes, ac frequentius
equos, iis infuscari: & quod stupendum, fetus quoque, calvastris na-
tos, per solius imaginationis maternæ vim temporis tractu plicas con-
strahere.

Occultatio Palilicæ

observata

GEDANI

JOHANNHE HEVELIO,

Anno æræ Christi. 1683, die 9 Januarii St. n. vest.

Cc

Ordo

Ordo Phas. uch.	Temp. sec Horol. amb. Hor. ///	Observationes Palicij.	Distantia & Altitudin. o / //	Quo Instrum.	Tempus Correc. Hor. ///
1	8 43 5	Dist. Palicij a Sectione luminis & umbrae Lunae.	0 29 39	Microm.	8 49 5
2	8 47 30	Eadem distantia	0 27 22	Quad.or.	8 53 30
	8 54 30	Altitudo Pollucis.	48 48 0		9 0 5
	8 55 15	Eadem altitudo	48 53 0		9 1 22
3	8 58 10	Dist. a Sect. luminis ac umbrae denuo capta.	0 22 48	Microm.	9 4 10
4	9 22 30	Initium Occultationis Palicij	0 13 41	Telefop	9 22 30
5	9 42 15		9 48 15		
	9 50 40		Altitudo Reguli		24 12 0
	9 54 15	Eadem altitudo	24 40 0		9 59 51
6	10 55 30	Finis Occultationis Palicij		Telefop	11 1 30
7	11 3 58	Dist. ab occid. Lunae limbo denuo	0 5 19	Microm.	11 9 58
	11 9 10	Iterum capta.	0 7 36		11 15 10
	11 13 20		0 9 7		11 19 20
	11 19 12	Altitudo Reguli	36 16 0	Quad.or.	11 25 32
	11 21 2	Eadem altitudo	36 22 0		11 26 20
	11 23 20	denuo observata	36 40 0		11 28 40
10	11 25 30	Dist. ab occid. Lunae limbo.	0 15 12	Microm.	11 33 56
11	11 35 40	Diameter Lunae	0 31 39	Microm.	11 41 40
	11 44 23	Distantia Palicij a limbo Lunae occidentali.	0 22 48		11 50 23

Notanda.

Hæc observatio ex voto, cælo perquam fudo a me peracta est; non solum enim ipsum initium occultationis exquisitissime, sed & ipsum momentum emersionis notavi; tum nonnullas distantias; priusquam stella recta fuit a consuetio Lucis ac umbrae, ope Micrometri, tum post emersionem diligenter dimensus sum. Luna eo tempore nondum ad oppositum venerat Solis, sed consuevit Lucis & umbrae incidere ad Mont. Porphyritem, Mare Syrticum & Sinum Sirbonis; diameter Lunæ erat 31. 30 & Libratio ad Paludem Mærotidem minima extitit, Luna versante circa maximam Latitudinem Austrinam. Linea vero Itineraria Stellæ incedebat sub centro Lunæ ad 4 circit. minut. & quidem ad Sinum Syrticum, Mont. Siphum, inter montem Olympum, & Mont. Didymum, ad Sinum Atheniensem, per Fretum Ponticum, infra Insulam Majorem Maris Caspii.

TRAITE DE LA PRATIQUÉ DES BILLETS, ENTRE LES
Negotians, par N. N. Docteur en Theologie. Sive

Sive

Tractatus de usu schedularum inter Mercatores,
N. N. Theologiae Doctoris.

Lovanii, 1682, in 12.

Diu multumque agitata est inter Christianos, nec immerito, quaestio de usuris, an & quatenus ea licite sint; incumbit enim fidelibus, ut a peccatis, sub periculo admittendae salutis, abstineant. Cum autem Mercatores, ut de aliis jam nihil dicatur, sine faenore negotiari non possint, & de hoc per schedulas, (billets) aut cambii, quod vocant, literas, sibi cavere soleant, Autor hic conscientiae illorum prospecturus, quaestioni statum proponit, quid mutuum & quoduplex sit, & quae usurarum ratio & utilitas explicat, deinde assertum it, usuras ad praescriptum Legum exerceri posse, nec peccari contra jus divinum naturale, positivum humanum sive Gentium, Canonicum, Civile, decreta Pontificum, Conciliorum, Regum; & respondet ad objectiones. Haec omnia breviter & terse, ut mereri videantur transferri etiam in alias linguas, & cum plarum regnum legibus confarri, atque expendi.

LA VIE DU SULTAN GEMES, PAR LE Sr.

J. B. de Rocolles, &c.

Sive

Sultani Gemis, unici fratris Bajazethis II Turcorum Imp.
Vita, per J. B. de Rocolles, Historiographum Gallicum &
Brandenburgicum.

Lugduni Batavorum, 1683, in 12.

Turci illius, sive Gemis, sive Zizimi, aut aliud nomen habuit, crudelitatem fratris fugientis, sed ab Alexandro VI Pontifice, a se Turcico corrupto, veneno subleci, multi illorum temporum Scriptores meminuerunt. Excepit & examinavit illa Rocolius, aliis jam Libris famam adeptus, & additis ingeniosis digressionibus, Commentarii historici modum implevit, in materia fore sterili. Secutus inter alios est *Verdierius*, qui compendium rerum Turcicarum Gallice scripsit, alia quae non pauca: sed hunc cum uxore in Xenodochio prope Lutetiam miserime & exemplo literatis metuendo viventem se deprehendisse, non sine dolore commemorat.

ACTA ERUDITORUM
 METHODUS AUFERENDI OMNES TER-
 minos intermedios ex data æquatione,
 per D. T.

EX Geometris Du. Des Cartes notum est, quæ ratione semper secun-
 dus terminus ex data æquatione possit auferri; quod plures termi-
 nos intermedios auferendos, hæcenus nihil inventum vidi in Arte Ana-
 lytica, imo non paucos offendi, qui crediderunt, id nulla arte perfici
 posse. Quapropter hic quædam circa hoc negotium aperire constitui,
 verum saltem pro iis, qui Artis Analyticæ apprime gnari, cum aliis
 tam brevi explicatione vix satisfieri possit: reliqua, quæ hic desiderari
 possent, alii tempore reservans.

Primo itaque loco, ad hoc attendendam; sit data aliqua æquatio
 cubica $x^3 - px^2 + qx - r = 0$, in qua x radices hujus æquationis desi-
 gnat; p, q, r , cognitæ quantitates representant: ad auferendum jam
 secundum terminum supponatur $x = y + a$; jam ope harum duarum æ-
 quationum inveniatur tertia, ubi quantitas x absit, & erit

$$y^3 + 3ayy + 3a^2y - a^3 = 0 \quad \text{Ponatur nunc secundus terminus æqua-}$$

$$- pyy - 2pay - paa \quad \text{lis nihilo (quia hunc auferre nostra in-}$$

$$+ qy + qa \quad \text{tentio) eritque } 3ayy - pyy = 0. \text{ Unde}$$

$$- r \quad a = \frac{r}{3}; \text{ id quod indicat, ad auferendum}$$

secundum terminum in æquatione Cubica, supponendum esse loco
 $x = y + a$ (prout modo fecimus) $x = y + \frac{r}{3}$. Hæc jam vulgata admo-
 dum sunt, nec hic referuntur aliam ob causam, quam quia sequentia
 admodum illustrent, dum hisce bene intellectis, eò facilius, quæ modo
 proponam, capiuntur.

Sint jam secundo in æquatione data auferendi duo termini:
 dico, quod supponendum sit, $xx = bx + y + a$; sitres, $x^2 = cxx + bx$
 $+ y + a$; si quatuor, $x^2 = dx^3 + cxx + bx + y + a$, atque sic in in-
 finitum. Vocabo autem has æquationes *assumtas*, ut eas distin-
 guam ab æquatione, quæ ut data consideratur. Ratio autem ho-
 rum est: quod eadem ratione, prout ope æquationis $x = y + a$ saltem
 unicus terminus poterat auferri, quia nimirum unica saltem inde-
 terminata hic existit a ; sic eadem ratione ope hujus $xx = bx + y + a$,
 non nisi duo termini possunt auferri, quia duæ indeterminatæ a & b
 adsunt;

adferantur ac si porro ope sequentium $= qz + bz + y + a$ plures tribus auferri possunt, quia tres tantum indeterminatae a, b, c. Ut autem intelligatur, quae ratione hoc affici liceat, ostendam: quae ratione duo termini ex data aequatione ope assumptae $xz = bz + y + a$ auferantur: hinc enim (cum ubique eadem Methodus sit procedenda) facile constabit, quomodo in hac progrediendum, quousque quis velit. Sic itaque

Tertio, Aequatio Cubica $z^3 - pxyz + qx - r = 0$, ex qua auferendi duo intermedii termini: auferatur primo secundus terminus (id quod eadem non opus est, sed saltem hic ob nimiam prolixitatem evitandum sit) tunc hinc obtinebitur aequationem similem huic $y + qz - r = 0$. Jam sit assumpta aequatio (juxta secundam annotationem) $y = by + z + a$, & fiat porro hinc tertia aequatio (procedendo juxta cognita Analyticos praecipra) ubi quantitas y penitus abest, & ob-

$$\begin{aligned} z^3 + 3az^2 + 3aaz + a^3 &= 0 \\ - 2qzz - 4qaz - 2qaa & \\ + qqz + qqz & \\ - qbbz - qbba & \\ + 3rbz + 3rba & \\ - rr & \\ - qrb & \\ + rb^3 & \end{aligned}$$

Ponantur jam in hac aequatione Cubica secundus & tertius terminus aequales 0 (quia hos duos intermedios auferre nostrum propositum) & orientur hinc duae aequationes $3az^2 - 2qzz = 0$, & $3aaz - 4qaz + qqz - qbbz + 3rbz = 0$; quarum ope duae indeterminatae determinantur: invenitur siquidem $a = \frac{r}{q}$

& $b = \frac{r}{q}$ multiplicatum in $\frac{1}{2} + \sqrt{\frac{r}{q} - \frac{1}{2}}$. Si itaque loco a & b modo inventae quantitates substituantur in aequatione $y = by + z + a$, ejus ope, in aequatione data Cubica, duo termini poterunt auferri; seu quod eo recidit, data aequatio Cubica ope hujus aequationis $y = by + z + a$, in aliam Cubicam aequationem transmutabitur, ubi duo intermedii termini ablati erunt. Et sic idem processus observatur ad tres, quatuor, quinque &c. terminos auferendos. Cum enim data aequatio semper ope assumptae ad aliam redigatur, quae aequae alias dimensiones obtinet (veluti unico intuitu patet hic fieri) in hac tertia, tres, quatuor, quinque &c. termini poterunt aequales poni nihilo, atque hinc totidem semper aequationes habebimus, quot indeterminatae ad-

sunt, ut proinde hic semper ope harum æquationum possint determinari.

Notaandum quarto, quod hinc similes regulæ possint formari, atque exhibet Dn. des Cartes pro auferendo secundo termino ex data æquatione, dum dicit, quod ad auferendum secundum terminum ope æquationis $x = y + a$ in æquatione quadratica quantitas a debeat æquari $\frac{1}{2}$, in æquatione Cubica $\frac{1}{3}$, atque sic porro. Dico etenim, quod ad auferendos duos terminos ope æquationis $xx + bx + y + ca$, in æquatione Cubica $x^3 + qx + r = 0$, a debeat supponi æqualis $-\frac{1}{3}$ & $b = \frac{11}{24} + \sqrt{\frac{25}{144}}$ & $c = \frac{1}{3}$: in æquatione quadratoquadratica, $x^4 + qx + r = 0$, debeat supponi $a = -\frac{1}{2}$, & $b = \frac{11}{24} + \sqrt{\frac{25}{144}} + \frac{11}{4} - \frac{1}{2}$: in æquatione $x^4 + qx + r = 0$, $a = -\frac{1}{2}$, & $b = \frac{11}{24} + \sqrt{\frac{25}{144}} + \frac{11}{4} - \frac{1}{2}$: in æquatione denique $x^6 + qx^4 + rx^2 + sxx + t = 0$, $a = -\frac{1}{2}$, & $b = \frac{11}{24} + \sqrt{\frac{25}{144}} + \frac{11}{4} - \frac{1}{2}$, atque sic in infinitum. Qui itaque similibus delectatur, his bene intellectis, rem hanc facile ulterius promovere poterit.

Quinto, qualis autem promotio Analyseos hæc sit, & quantum usus, periti Analytiz facile judicabunt: Ego unicum saltem hic corollarium deducam, quod nimirum hinc Methodus exhibeatur omnium æquationum cujuscunque gradus Radices analytice determinandi, idque exemplo ostendam. Sit etenim æquatio Cubica $x^3 - pxx + qx - r = 0$, auferatur hinc secundus terminus ope hujus $x = \frac{1}{3} + \frac{1}{3}$ & invenietur

$$y^3 - 3ppy - 2p^3 = 0 \quad \text{Ponatur jam brevitatis causa } 3pp - 9q = q, \text{ \&}$$

$$+ 9qy + 9pq \quad 2p^3 - 9pq + 27r = r: \text{ Unde erit } y^3 - 9y - r = 0. \text{ Jam hæc æquatio rursus transmutetur}$$

in aliam Cubicam, ubi duo intermediæ termini absint, idque fiet (pro ut supra indicatum) ope æquationis $yy = by + z + a$, si nim. quantitas a fiat æqualis $\frac{1}{3}$ & $b = \frac{1}{3}$ in $\frac{1}{3} + \sqrt{\frac{11}{27} - \frac{11}{27}}$ (fiat brevitatis causa $\sqrt{\frac{11}{27} - \frac{11}{27}} = f$, & $\frac{1}{3} + \sqrt{\frac{11}{27} - \frac{11}{27}} = g$) tunc etenim invenietur hinc

$$z^3 = -\frac{11f^3}{27} \quad \text{Unde } z = -\frac{11f}{27} \sqrt[3]{\frac{11}{27}}$$

Antea erat $yy = \frac{11f}{27} + \frac{11}{27} + z$, cum vero quantitas z modo inventa, erit $y = \frac{11f}{27} + \sqrt{\frac{11f}{27} + \frac{11}{27} - \frac{11f}{27} \sqrt[3]{\frac{11}{27}}}$

Porro

Porro antea quoque supponebatur $x = \frac{1}{2} \sqrt[3]{\frac{1}{2} + \frac{1}{2}}$; cum itaque y jam inventa, erit tandem $x = \frac{1}{2} \sqrt[3]{\frac{1}{2} + \frac{1}{2}} + \sqrt{\frac{1}{2} + \frac{1}{2}} + \frac{1}{2} \sqrt[3]{\frac{1}{2} - \frac{1}{2}}$ Radix æquationis Cubicæ $x^3 - px + qx - r = 0$, quæ Radix diversa est ab expressiõne Cardanica, & præcipue quoque in eõ, quod unicũ signũ radicale Cubicũ includat; cum Cardanica expressiõ duõ involvat.

Notandum vero ultimo, quod non solum opẽ æquationũ exhibitarum annotatiõne secunda, duo, tres, quatuor &c. termini ex data æquatione auferri possint; sed quod variis aliis æquationibus, diversis ab his, idem quoque facere possim: imo quod omnes possibiles æquationes, opẽ quarum hoc negotium peragi possit, facile enumerare valeam: Ac quod proinde (per annot. 5.) omnium æquationum, omnes possibiles expressiõnes Analyticas Radicum, hac Methodo exhibere possim, prout suo loco diffusius explicabo. Jam ad confirmatiõnem horum, quæ modo dixi, breviter ostendam, qua ratione etiã alia expressiõ Radicum Cubicæ æquationis, opẽ ablationis terminorum possit detegi, quæ apprime respondet Cardanicæ expressiõni. Sit etenim $y^3 - qy - r = 0$, supponatur $y z = z z + a^2$, & opẽ hujus inveniatur tertia, ubi y penitus abest, $z^6 + az^4 - rz^3 + azz^2 - qz^2 = 0$

In hac æquatione, si termini, ubi z quatuor & duas dimensiones obtinet, ponantur æquales nihilo, inveniatur $a = \frac{1}{2}$ & hinc erit $z^6 - rz^3 + \frac{1}{4} = 0$

Unde $z = \sqrt[3]{\frac{1}{2} + \sqrt{\frac{1}{4} - \frac{1}{4}}} + \sqrt[3]{\frac{1}{2} - \sqrt{\frac{1}{4} - \frac{1}{4}}}$ quæ substituta in æquatione assumpta $y z = z z + a^2$ exhibet $y = \sqrt{\frac{1}{2} + \sqrt{\frac{1}{4} - \frac{1}{4}}} + \sqrt{\frac{1}{2} - \sqrt{\frac{1}{4} - \frac{1}{4}}}$

Radice[m] desideratam æquationis $y^3 - qy - r = 0$.

ISMAELIS BULLIALDI OPUS NOVUM
ad Arithmeticam Infinitorum, Libris sex
comprehensum.

Luætiæ Parisiorum, in fol. 1681.

Pro:

PRodit anno 1656 Oxoniæ Arithmetico Inspectorum D. Joannis Wallisii Geometrix Professoris Oxoniensis celeberrimi: quam postquam titulo libri invitatus, evolvisset *Cl. Bullialdus*, utilitate inventi amplissima adductus est ad pertexenda ea, quæ reliqua sibi a *Wallisio* facta esse deprehendit. Tam nobilem enim methodum, tamq; late profuturam, non sola inductione, in qua subtrixisse *Bullialdo* visus est *Wallisius*, ablati vi, sed geometricis arithmetisque demonstrationibus exornandum ratus, jam inde ab anno 1662 filâ huic operi contexendo ducere cœpit: quod, postquam ad sextas usque quantitates delatus, involutionem rationum & numerorum in altioribus gradibus occurrentium multitudinem exhorruisset, consummatum luci exposuit publicæ. Quam autem in condendo Opere, in quo nova plurima, nemini hætenus Mathematicorum animadversa, demonstrationibus quamplurimis novis elegantissimisque instructa pertractavit, tenuerit, brevi sex librorum, in quos distributum est, recensione non difficulter intelligetur.

In primo autem Libro, primi fundamenti loco simplices numeros adhibens, atque a positis ab unitate deinceps exorsus, imparium, pariumque & triangularium proprietates evoluit; eosque tum ipsos, tum ipsorum summas inter se comparat; Triangularium præcipue, quorum scilicet usum vultu perpetuum comperit, ita ut citra operum multæ quantitates, nec plene cognosci, nec commode inter se comparari possint, naturam sedula indagine rimatus est, diligenterque explicuit.

Secundo post Libro, gradu ad quadratos promotò, horum & triangularium mutuas habitudines, & mirabilem cum primis connexionem, qua summæ, ex diversis seriebus quadratorum ab unitate, & contiguis deinceps numeris continuatorum collectæ, sibi in infinitum respondent, demonstrat: juxta quam nempe,

Seriei	}	primæ triplum	}	quintuplo	}	secundæ	}	duplo tertie
		secundæ quadruplum				tertiæ		triplo quartæ
		tertiæ quintuplum				quartæ		quadruplo quintæ

seriei, & sic in infinitum.

Tertio, universali nullique hætenus usurpata methodo, sub quibus numeris aut magnitudinibus triplum summæ Quadratorum, quadruplum summæ Cuborum, & quintuplum summæ Quadrato-

quadra-

quadratorum, in serie continua ab unitate sumptorum contineatur, deducit: ortus porro ostendit multiplicium ex his, eorundemque ad multiples maximorum, Quadrati, Cubi, Quadratoquadrati, in summis memoratis positorum habitudines; quas ad consequendum proportionem definitarum ab illis magnitudinibus figurarum apprime utiles pronunciat.

Idem etiam *Quarto Libro* circa Quadrato cubos & Cubocubos, quintas sc. & sextas quantitates præstat: i. e. sub quibus magnitudinibus summis, illorum sextuplum, horum vero septuplum contineatur, enunciat; atque hic, ut in antecedentibus, dispositionem numerorum & analogiam, aliis Axiomibus ignotam adhibet, eaque demonstrando perficit, quæ *Celeberrimus Wallisius* inductione inchoaverat. Ex quibus omnibus *Bullialdus* concludit, spatiorum plurimorum, solidorumque mensuras, & rationes quas inter se habent, methodo Arithmetica Infinitorum ostensive demonstrari & defini posse: adhibitis non solum illis potestatum gradibus, quibus demonstrationes progressæ constant; sed etiam altioribus, quibus suæ quoque proprietates insunt & rationes.

Huic assertioni confirmandæ, *Libro quinto*, in tres partes divisæ, ex antegressis facilius atque ab *Archimede* præstitum est, demonstrat, quas inter se servant rationes, sphaera, cylindrus & conus, eorumque superficies. Parabolas deinde quadraticas in cono sectas, cubicas, quadratoquadraticas & supersolidas considerat; earum quadraturas exhibet, & quomodo ad ipsas ducendæ sint tangentes, non sine aliqua in *Wallisii* & *Stephani de Angelis Conica* strictura docet. Conoides porro, ab ipsis genita, ut se habeant ad cylindros & conos æque altos, & super iisdem basibus constitutos definit. Hyperbolas deinde conicas & cubicas contemplatus, in sphaeroidibus definit.

Libro tandem sexto in Theorematis quibusdam, quæ ad parabolam & circulum junctim consideratos spectant, occupatur, & occasione data refractiones radiorum luminosorum in lentibus vitreis sphaericis, parabolicis, hyperbolicis & ellipticis, quæque illarum perficiendis telescopiis conducant, determinat: demonstrationibus quarundam propositionum, quæ *Dn. Wallisius* inductione probaverat, in antecedentibus a se omisis finem operi faciens.

110 ACTA ERUDITORUM
REMARKES SUR LES ACTES DE LA
derniere assemblée generale du Clergé
de France.

sive

Animadversiones in Acta nuperorum comitionum
generalium Cleri Gallicani, sive examen commonefactionis
pastoralis, & methodorum, quas Clerus proposuit. Opus
ex Anglico Dn. Burneti Gallice versum
a Dn. de Rosemond.

Londini, 1683, in 12.

Annus jam versitur, cum auditum est, Clerum Gallicum Roma-
no-Catholicum; auctoritate Regis congregatum; commonefa-
ctionem ad Gallie Protestantés edidisse, per quam ad conciliationem
cum Ecclesia Romana paterne & humanissime invitarentur. Propo-
sitos etiam, methodorum nomine, XVII modos fuisse, quibus conver-
sio illorum absque violentia procurari posset. Et utrumque quidem
scriptum non Lutetia tantum Parisiorum, sed in Belgio etiam jam su-
periori antro excusum; publice prostat. In Anglia vero non recusa
tantum nuper hæc opuscula, sed sub examen etiam vocata sunt a Bur-
neto, cujus in ea animadversiones Anglico idiomate compositas in
Gallicum Rosemundus vertit, ac eum iis simul publici juris fecit.

Exhortatoria vero Cleri Calendis Jul. 1682 Parisiis data, subscri-
pta habet nomina Archi-Episcoporum VIII, Episcoporum XXVI, alio-
rumque Praelatorum & Theologorum complurium. Stylus benignus
est, & temperatus. Compellantur Protestantes fratrum nomine, vo-
cantur blande in sinum Ecclesie; urgentur sapienter, ut dicant, quare
separationem sive schisma fecerint? Præsupponitur, non aliam illos
causam habuisse; quam corruptelam motum in Ecclesia Romana de-
prehensam; sed ob hanc deserti unionem fides non debuisset; peccatum
in Donatistarum & Novatianorum fuisse. Laudatur Regis Christia-
nissimi zelus ad reducendos errantes, & tollendum schisma. Additur
tandem cautio & protestatio, quam integram hic legi, quia digna con-
sideratione est, non ingratum fortasse Benevolo Lectori futurum est.
*Quod si; inquit, facere adhortantibus nobis pertinaci animo, renuitis;
si nec*

ſi nec precibus vinci, nec ſeſſi cbaritate, nec moniti adduci ad concordiam vultis, Angeli quidem paci amare ſebunt; nec tamen vos concinno, ut ſeri par eſſet, erga nimium perſiaces, relinquentis vobis: ſed per ſepes & ſpines oues Chriſti quarere non deſinemus: & cum effecerit vna omnia, propter que mentes veſtra nobis reconciliari debuerint, pax veſtra decem, vobis eam reſpicientibus tam officioſe tam ſincere oblatam, revertetur ad vos, nec amplius requirat Deum animas veſtras de manu noſtra; & quemadmodum hic error veſter noſſimus erit peior prioro, ſic erunt noſſima veſtra peiora prioribus. Verum meliora ſperamus, Fratres, & ſaluti veſtra viciniora. Animadverſionis ad Paſtoralem hanc Epistolam ſumma eſt, male convenire vocem Jacobi cum manibus Eſſavi. Inter ipſa enim blandiloquia hæc, adverſus Proteſtantes ſummum rigorem adhiberi, & ſidem tum Regionum Ediſtorum, & benevolentia Paſtoralis, a Clero oſtentatam, ipſo facto ſubverti: certe ſpiritus Chriſti miſericordis & placidi non apparere. Deinde, fruſtra, exigi profeſſionem cauſarum ſchiſmatis; eas enim noſſimas & toties vulgatas eſſe, quotidie quo ſcriptis & doctrina publica exhiberi.

Sequuntur Methodi XVI (alii XVII numerant) ad conyincendos Proteſtantes, partim a Cardinali Richelio, partim ab aliis inventæ, ac a Clero Gallico ſuperiore anno publicatæ; & in earum ſingulas, Burneti Angli animadverſiones, quibus id agit Auctor, ut oſtendat, iſtis quidem machinis religionem, qualem Calviniani proſitentur, non ſubruï. Ac optandum omaino eſſet, ut & ea, quæ Clerus Gallicus his ipſis methodis parti adverſæ objicit, & quæ ad ea Burnetus regerit, recenſeri hic accurate poſſent. Fatendum enim, quod præcipua controverſiarum, quæ inter Romano-Catholicos, & Proteſtantes Calvinianos hodie intercedunt, momenta hic expendantur. Aſt ſeri hæc ea brevitate non poteſt, quæ iſtituto noſtro convenit: & nulli dubitamus, librum hunc non magnum, Cleri Gallici methodos, & Burneti ad eas reſponſa complexum, propediem in Latinum, etiam ſermo-nem iri tranſlatum, ut legi ab omnibus, etiam Gallicam linguam non ſallentibus poſſit.

Denique Burnetus ſibi quoque licere exiſtimat, quæ Romano-Catholicis convincendis conducant, proferre in medium, quæque ſuſpectam religionis Romano-Catholicæ veritatem faciant. Scilicet 1, quod ſibi auctoritatem definiendi credenda arrogent, & obedientiam

causam exigant, plebem a lectione S. Literarum arcendo, utendo lingua peregrina in cultu publico, atque ita occultando mysteria divina; & populum in ruditate ac ignorantia detinendo. 2. Quod ad evahendam Cleri potentiam tot dogmata foveant, jactando summum miraculum in conversione sacramenti, vim consecrationum, necessitatem confessionum particularium, & quod vim sacramentorum dependere faciant ab intentione sacerdotum, ut adeo omnium hominum salus in illorum arbitrio versetur. Eodem pertinere exemptionem Cleri ab imperio Magistratus politici, hierarchiam Pontificiam, hujusque prætentam super Reges & regna potestatem. 3. Quod doctrinam invexerint, ficto purgatorio, venditisque censuris, per quam opes provinciarum Christianarum magna ex parte in Cleri dominium concesserint. Plus hæc dogmata illi profuisse, quam Hispaniarum Regi inventam Americam. 4. Quod auctoritatem sibi, & dogmatibus atque potentia suæ quærant, falsis diplomatis, corruptis libris, fictis miraculis, & Sanctorum fabulis, ut jam cordati & doctissimi ex eorum coetu agnoscant ac erubescant, Rituales etiam libros a fabulis purgandos. 5. Quod summa iracundia & crudelitate adversus dissentientes grassentur, contra doctrinam & exemplum Christi. Tandem axiomata eorum, quibus maxime innituntur, aggreditur, negatque probari posse jactatam successionis Episcopalis non interruptam seriem; nec recte Ecclesie immunitatem ab omni errore attribui credit; obstare enim Judaicæ Ecclesie exemplum tempore Christi; quæ vera fuerit, capitali licet errore de officio Messie inquinata; infallibilitatem etiam seu Ecclesie, seu Pontificis Romani frustra prætendi; & Traditionum ac Præscriptionum principium admitti non posse; quod applicando, quæ invocationi Sanctorum, & præsentia corporis Christi in coena ex fundamento Traditionis deductæ objici possunt; pluribus exequitur; ipsisque tandem Gallie Episcopis Traditionis neglectum ac violationem imputat, quod sententiam tot seculis in Romana Ecclesia receptam ac stabilitam, qua Romano Pontifici jus Reges ac Principes hæreticos aut hæreticis patrocinium præbentes deponendi vindicatur, non ita pridem publico solenni que decreto rejecerit.

REFLEXIONS SUR L' UNION QUE LES CALVINISTES ont fait avec les Lutheriens &c.

Sive

Sive

Considerationes unionis, quam Calvinistæ inierunt cum Lutheranis.

Ad exemplar Parisiense, 1683. in 12.

A Nni sunt plusquam quinquaginta, cum Ministri Reformatarum Ecclesiarum, Synodo Carentoni habita, decreverunt, Lutheranos, qui vellent, in communionem suam recipere, additis rationibus, quod in principiis fidei idem cum Reformatis sentiant, nec in cultu suo habeant, quæ idololatrica sint. Quod igitur Clerus Gallicanus in Methodo convincendi Protestantes, ex hoc decreto primo loco Richelii Cardinalis ductu arripuit, id dissertatiuncula hac acrius exequitur Anonymus, & Reformatis dicam scribit, quod in Lutheranis dogma consubstantiationis ferant, nec ob id Fraternitatem Christianam & communionem publicam iis denegent, cum tamen ex illo, vel Calvino teste, adorationis necessitas sequatur. Impositores itaque & obstinatos esse, quod ob hanc potissimum Catholicos Romanos vitent & schisma foveant: sublato enim hoc obstaculo idololatriæ, quam prætexant, nihil restare, quo minus Romano-Catholicis conciliari possint. Sed huic objectioni quid Reformati respondeant, non est ignotum. Burnetus, sive quisquis est, qui nuper ad methodum illam animadversiones edidit a nobis jamjam recensitas, ita se expedit, ut dicat, Reformatos quidem consubstantiationem non magis, quam transsubstantiationem credere, nec Calvinum, dum contra Lutheranos disputaret, frustra ostendisse, quid ex dogmate illo sequatur: sed quoniam Lutherani consecutionem negent, nec in praxi illam exhibeant, sed adoratione Elementorum abstineant, non convenire, ut ob errorem Theoreticum in hoc articulo a communionem excludantur: sed Pontificis longius progredi, nec intra opinionem consistere, ideoque merito schismatis causam, neque tamen hanc solam dedisse. Hæc ille. Quæ autem sit Ecclesiæ nostratis sententia, institutioni CHRISTI conformatissima, qua & præsentia realis creditur, & adoratione, deficiente mandato, in actu hoc sacramentali abstinendum esse statuitur, ex confessione publica & libris eam exhibentibus & explicantibus, peti potest.

CONFÉRENCES DES PROTESTANTS OPPOSÉES aux XVII Methodes du Clergé de France.

Sive

Collationes Protestantium, oppositæ XVII. methodis

Cleri Gallicani,

Lutetiæ, 1682, in 12,

PAUCIS pagellis Minister quidam sive Ecclesiastes, ut videtur, inter Reformatos Gallicos, sententiâ suam exponit ad postulatam Cleri Romano-Catholici, ut Colloquia inter dissentientes instituantur, quæ abuisse, habitis synodis, videntur Reformati. Adducit multas rationes, quibus ostendat, non abnuenda esse, & respondet ad dubitationes, victoriamque suis, ut doctioribus, & veritatis fundamento instructis, certam pollicetur, sed conditiones accipiendi colloquii has proponit, (1) ut ex utraque parte tres aut quatuor sint collocutores, ex doctissimis electi. (2) ne ad audiendum admittantur, quam quos utraque pars probaverit. (3) ut placide & absque convitiis agatur. (4) ut nemini negotium exhibeatur ob dicta, sed plena libertas & securitas præstetur. (5) ut promittatur utrinque, sequenda esse, quæ vera deprehendantur, non quidem gloriæ, sed salutis causa. (6) iudicium unice fit ex sacris literis. (7) ut acta subscribantur & firmantur ab utraque parte. (8) ut quoniam a Reformatis exigitur, ut causas schismatis profiteantur & probent, non procedatur ad aliam & novam causam, nisi prius illa, quam proposuerint, pro insufficienti declaretur; satis enim esse, ad amovendam schismatis culpam, si vel unam causam probent. Videt autor conditiones has admissum non iri, neque tamen, præter quintam, ullam relaxari posse. Itaque nunquam fore putat, ut ad colloquia perveniatur; satius tamen esse, ut Protestantes ad ea paratos se, certis nempe, hisque, quas proposuit, conditionibus ostendant, quam si illa defugiant, & calumniandi occasionem præbeant, ac si id ex causæ desperatione facerent.

*OBSERVATIONES QUÆDAM ANATOMICÆ CIRCA
Pilos, in diversis corporis membris repertos, ut & circa dentes,
ossa &c. communicata ab Eduardo Tyson M. D. & Regia
Societatis Socio.*

Excerptæ ex Collectionibus Philosophicis Anglicanis num. 2. pag. 11. seqq.

E Pistole cujusdam Norimbergæ anno 1680 datæ, & Collectionibus Philosophicis Anglicanis insertæ, quæ cadaver humanum, ante

Asinos sepultum, ac tum forte erutum, maximam partem in pilos longos ac crassos conversum fuisse perhibet; item Scriptorum variorum, Hippocratis scilicet, Plinii, Galii Rhodigini, A. Lusitani, Schenckii, Eustachii, Marcelli Bonati, Sculteti, Panaroli, Wierii, Hildani, Bartolini &c. in diversis corporis humani aliorumque animalium internis partibus, pilos observari testantium occasione, observationes hasce illustrissimæ Societati Regiæ nobile ejusdem membrum Eduardus Tyson proposuit. Putat vero, vix ullum interaneorum phænomeno huic frequentius expositum esse, quam ovarium seu testiculos mulieres, ejusque rei exempla non ab aliis tantum se percepisse varia memorat, sed & horum tria ex propria autopsia refert:

Primum scilicet in cane foemella, cujus anteriora satis naturaliter constituta, posteriora emaciata erant, omentum justo majus & extremitatibus suis intestinis, cornubus uteri laterique abdominis dextro annatum, observabatur, ut non nisi cum difficultate separari hinc potuerit; illa vero qua adherescebat sui parte, aliquantum inflammatum pluribusque glandulis intertextum idem cernebatur. In hujus variis insimul membris pilos vidit, scilicet in omento dicto, uteri cornubus, ovario, venis & ventrisulo cordis dextro, alios quidem liberos & separatos, alios in parvis glandulis defixos. Cornua uteri, in quibus foetuum antecessorū vestigia, extremitatibus suis coaluerant, ita ut ambo testiculi unam saltem magnam & informem constituerent glandulam, cui insculptæ cavitates sinuosæ materiam purulentam ac pilos continebant, quorum hi longitudine unciam aut unciam cum dimidia æquabant. Faetetur Tyson, se ad conspectum eorum in ventriculo cordis & venis valde confternatum futurum fuisse, nisi *Cordanus* in cujusdam Hispani, *Slovacini* in foemine Gracoviensis, & *Scultetus* in illorum, qui plicam patiuntur, sanguine tales se vidisse perhiberent.

Alteram observationem ex dissectione juveniculæ, una cum D. Morton, & D. Daniele Cox a se anno 1679 administrata, promit, in cujus cadavere præter alia specialiora, pro illius mortis ac morbi lenti causis habenda, tumorem testiculi dextri singularem, in duas vesiculas membranaceas, caput humanum æquantes, abeuntem, deprehenderunt. Vesiculæ hæ parte sua interna invicem communicabant, ac substantia seu liquore, coagulo & sero lactis simili, turgescabant,

bant, quatenus lymphæ pallidiori moleculæ steatomosæ aut coagulatae materiæ, quæ mollis & adiposa, coloris subflavi, ac omnis fere saporis expers observabatur, innatabant. Harum nonnullæ aquæ calidæ immersæ aliqua sui parte dissolvebantur, & pilos intertextoa gerebant; una vero dimidium pugni humani æquans, multum eorum coloris argentei, mollium & firmorum, ulnam cum duabus unciiis ut plurimum longorum, & ab omni connexione liberorum fovebat. Aliquandiu asservati pili hi ad subfuscum magis colorem vergebant, frequentiusque contrectati rumpebantur. In externa majoris illarum vesiculæ parte residuum conspiciebatur ovarii seu testiculi, & in hoc nonnulla ovula, aut hydatides, hujus propemodum (Oo) crassitiei: simulque, quod mirandum, substantia inibi latebat, quæ denti oculari seu canino figura, duritie, colore omnibusque circumstantiis quam similima erat. Hæc basi sua latiore membranz ovarii adhaerebat, ac ejus & utriusque lateri bina alia ossa aut dentes minores & irregularis magis figuræ adstabant, quorum forma & magnitudo figura prima sistitur.

TAB. V,
Fig. 1.

Quidam dentem & pilos hos partes embryonis corrupti suspicabantur, sed contradicit his Tyson, (1) quod præter reperta, nec ossa, nec purulenta materia fuerit observata; (2) dens extra ovarii vesiculam, pili intra eandem, extiterint: creditque, lusum potius quendam naturæ subesse, quæ, dum in animalis productione deficit, vegetabile formet, quatenus dentes atque ossa primo molliores existant membranz aut tendines, postmodum in cartilagine, tandemque in ossa indurescant; pari scilicet ratione, ac tendines crurum in pennatis ossescant, & arteriam magnam, portionem emulgentium ac iliacarum arteriarum in foemina quadam Oxoniensi viderit ossæ soliditatis. Præter illud quoque, quod ex Willisio de arteria carotide, quodque alias de aortæ principio, in bove, equo & cervo ossescente, notissimum supponit, aliquandotunicam epatis & splenis humani, ac in alio subjecto pulmonis tunicam, partim scirrhosam, partim ossæam, se vidisse testatur: hincque infert, simili forsan etiam modo portionem quandam ovarii muliebris scirrhosam aut callosam soliditatem induere posse, circumstantia quadam occulta dentis formam suppeditante.

Ad pilos vero intra folliculum generandos multum conferre putat pinguiorem illam substantiam, in qua hi continentur, similiter
ac filæ

TAB. V ∞

ad A: 1683.

M. Maj. pag: 216.



fig. 2.



fig. 1.



fig. 3.





ac filia bombycum, tela aranearum, gossypium & lanugograminis tomentosi &c. ex determinatis, fiat succis; ita tamen ut hic simul cola sua inventiant, per quæ instar filorum metallicorum ferantur. Dum pili, quorum prior observatio meminit, maximam partem in exiguis glandulis radicabantur; iis vero, quos observatio secunda exhibet, generandis & propagandis materia pinguior & steatomatosa congruum existat solum, perinde ac nonnullæ plantæ, dum vegetant, radices suas per fluidum aliquod corpus, scilicet aquam, emittunt atque explicant. Quod quidem vel ideo probabile magis suspicatur, quod subsequens simileve historiz allegandæ, ubi ejusmodi pili reperti fuerint, pariter pinguem seu adiposam ejusmodi substantiam simul adfuisse, testentur.

In *tertia* siquidem observatione, seu dissectione foeminae cujusdam, 39 circiter annorum (quæ per longum satis tempus variis calculi rennum agitata fuerat symptomatis, urina scilicet cruenta, dolore intenso, vomitibus &c. tandem ipsi sine dubio evadentibus lethaliibus) prope uterum visa fuit cystis sive sacculus, magnitudinem ovi gallinae Indicae æquans, & in hoc ejusdem cum antecedanea generis materia pinguior ac candidorum atque mollium pilorum insignis copia, carnosæ vero intra folliculum substantiæ annatum os, mandibulæ haud absumile, i. e. diversos alveolos, quibus, quasi in triangulo, tres dentes molares, & quartus aliquantum adhuc latitans, infixi, habens, ut ex *fig. 2.* constat. Alter autem hujus ren calculum satis magnum continebat, *fig. III.* delineatum.

Tandem materiam hanc unctuosam cum pilis sæpius circa uterum reperiri, ex *Sculteto* de Trichia. *Schenckio* & *Horsio* comprobatur: *D.* vero *Needham* superioribus annis in foeminae cujusdam ovario valde tumido dentem quoque cum pilis se vidisse perhibet.

TAB. V.

Fig. 2.

Fig. 3.

OBSERVATIO SINGULARIS CIRCA VENÆ pulmonalis propaginem, tussi sanguinolenta rejectam, relata a D. B.

A tubo pulmonum horum compagem ita exedi posse, ut interdum cum spuito illorum quædam arrosa vasa excernantur, non adeo quidem experientiz repugnat: aut sine suppuratione prævia tale quid

contingere, se primum & unicam observasse *Tulpius* credit, dum *lib. 2. obs. 12.* vena arteriosa seu arteria pneumonica furculum, longitudine digitorum auricularem æquantem, & *obs. 13.* duos insignes venarum pulmonalium ramos cum sanguine & sine ullo pure rejectos fuisse, perhibet, adeoque in hæc verba erumpit: *Mirabuntur Medici, tantam parenchymatis pulmonum dissolutionem, sine prævio pure. Quod ipsum forte non minus quoque mirabuntur posteri, licet nec visuri, nec læturi simile exemplum in ullis Medicorum monumentis.* Nihilominus quid elapsi anni mense Septembri in formina quadam honestissima hujus generis viderim, posteritatis causa hic referre, congruum duxi. Scilicet postquam hæc per aliquot septimanas de ardoris cujusdam molestissima sensatione circa & supra scrobiculum cordis, defluxionibus ad pectus, tussim subinde moventibus conquestra fuerat, ex improvviso hæmoptosi satis endormi corripiebatur, quæ quidem remediis adæquatè adhibitis mox cedebat, ægræque per triduum neguttulam quidem sanguinis amplius rejiciebat, & satis commode reliquas functiones animales exercebat, aliquatenus saltem dyspnœam perferentiscens. Sed quinto post primam sputationem cruentam die, adeo impetuosam hujus illa experiebatur recidivam, ut intra decem circiter horas sanguinis sinceri, floridi, spumosi ac omnis purulentæ heterogenicitatis expertis, ultra quinque libras excerneret, cum summa & præcipiti maxime virium prostratione ac præcordiorum angustia. Sub principium posterioris hujus paroxysmi simul cum fluido sanguine solidiorem paulo rejiciebat substantiam, membranaceam scilicet, & digitum longam æque ac latam, quam tunica tracheæ interioris portiunculam cum eodem *Tulpio lib. 4. obs. 9.* dixisses: finem autem eidem imponebat, postquam sub excretionem hac ferina totam noctem insomnem egerat misera, immanissimus quidam tussis insultus, & cum hoc rejectum vas, ab omni fere parenchymate liberum, variisque ramis instructum, cuius iconem *figura quarta tabula V* sistit, corpus vero in liquore apto ab illo tempore integrum, cuilibet conspiciendum asservo. Ab hujus quippe valis excretionem tussis aliquando mitescebat, ac cessabat in momento quasi cruenta expurio, nisi quod primo & altero die quadam saltem quasi sanguinis striæ aut punctula exiguum illud pituitæ, quod tussiendo excernebat Nostra, interdum leviter tingrent. Hand tamen ob id spiritus reddebatur liberior, sed indies potius difficilior,

TAB. V.
Fig. 4.

præ-

precordiorum angustia eadem & in orthopneam abiens tum febre continua, singulis vespere ingravescente, ac tussi recrudescente, uno verbo, talibus symptomatis, quæ vomica pulmonum generationem testabantur, ægram vigesimo, ni fallor, a prima affectus hujus ingruentia die, suffocantis. Venosum, seu venæ pulmonalis propaginem hoc vas longitudine palmam æquans, fuisse, conicere jubebat hujus substantiæ textura, at per fissuram ejus, ubi a trunco majore illud secessisse probabile erat, substantiam carneam, polypo non ab similem, ac totius forsan hujus tragœdiæ actorem primarium, intueri licebat.

OBSERVATIONES MEDICO-PHYSICÆ TRES,

excerpta ex Epistola Dn. Petri Rivalier ad Dn.

Jac. Sponium Medicum Lugdunensem

Nemausi quinto Calend. Aprilis 1683 data.

I. Ossa cum alvi facibus dejecta.

Suzanna de Fontfroide, uxor Claudii Rivalier, Pharmacopola Nemausensis, quinquagenaria major, quæ per viginti quinque annos ulcus uteri, cum omnium ægritudinis istius symptomatum syndrome, sustinuerat, atrocibus tandem alvi & coccygis doloribus correpta est, qui per trium aut circiter hebdomadarum spatium noctesque diesque fevientes, deliria, convulsivos motus, ileumque excitarunt. His sedatis, duodecim aut tredecim ossa, parvula quidem, verum integra & recte conformata cum biliosis alvi dejectionibus excrevit. Horum figura peculiaris in nullis unquam bipedum quadrupedumque ossibus visâ fuit, ne suspicari contigisset ab ægrotante deglutita esse. Defunctæ cadavere aperto, prædictum uteri ulcus callo obductum inventum est; abscessus autem steatomatis naturam redolens uterum inter & rectum intestinum adfuit. Sanis interim & inculpatis visceribus donata, nullam in partibus carnis ossive læsionem præbuit. *Martio. Mense. 1678.*

II. Nevus monstruosus.

Magdalena de Poussa uxor D. de Genas de Puyredon, Nemausensis, mulier juvenca, in primis graviditatis mensibus, lienes ovillos infarctos apertè ab ancilla in hunc gestatos, castè intuits est, *Edulsi*

aidor nares appulit, oculisque cibum extreme gratum devorans, viz cupidinis suæ compe, manum tunc temporis auri & collo admovit, tanquam partes has scalpere voluisset, ut mos illis est qui aliquid vehementer appetunt. Graviditatis suæ tempora sine ulla invaletudine perecurrit. Adveniente tandem pariendi tempore, filiam caeca est, quæ adstantibus alterum caput gerere visa fuit. Tumorem scilicet habebat dimidii capitis magnitudine, qui ab extrema aure dextra ad mentum usque in longum protendebatur, & latitudinem ab inferiori mala parte ad mediani colli regionem fortitus erat, radices suas late diffundens, ita ut basis apice duplo latior esset. Color ipsi modo rubet, modo lividus; vasis eodem colore præditis ubique apparentibus instructus, mirum in modum aliquando attollebatur & inflabatur, aliquando detumescibat. Pulsabant vasa, motusque totius tumoris, quandoq; arteriarum; imò respiratiōnis motum & ordinem sequi videbatur. Moles ista indies augebatur, prout filiola ipsamet crescebat. Mulierculæ tam monstruosum nævum horrentes, cum acicula punxerunt. Sed erumpentem torrentis instar sanguinem vix cohibere potuerunt, filiolaque vix mortem evitavit. Vocatos interrim medicos & chirurgum de fœdo tumore extirpando interpellarunt. Sed cum tenerrima cutis ligatura forti, serica nempe aut linea, secta potius quam compressa fuisset, bombacinam adhibuimus: eaque quotidie arctius constricta, intra mensem, præcisus radicibus aut saltem ad minoris digiti crassitiem redactis, tanquam acrocordon propendebat tumor. Totum præternaturale corpus, ob constricta, per quæ sanguinem & spiritus accipiebat vasa, sensim desiccatum & fortens forcipe præcisum fuit. Apertum corpus, vasa omnis generis, spongiosam carnem, nervorum plexus, cellulasque instar veri & gemini lienis exhibuit: filiolaque sanitati restituta nullum præter parvæ cicatricis vestigium præ se tulit. *Octobri mense 1678.*

III. Ovum ovo pragnans.

Occurrit mihi forte, *Majo mense 1682*, gallinaceum ovum vitello & albumine instar ovoꝝ communium perfectè instructum, in quo ovum aliud columbini magnitudine continebatur. Sicut est in majoris ovi medio, putamen inter & vitellum, cui paulisper adhaerebat, mediante materia quadam viscida, quæ non impedivit, quo minus ab

ab illo facile avelleretur, illa, quæ vitellum majoris ovi continebat, membrana. Contenti istius minoris ovi testa imperfecta nec solida, facile a substrata, seu ovi substantiâ succingente tunica, quatenus friabilis, separata fuit. Hac autem aperta membrana, prodiit primo liquor albumineus, intus & extra candidis filamentis conspersus, quique albuminis proprie dicti haud dubie loco erat. Emersit deinde substantia quædam musilaginea, crystallina, solidiorique consistentia donata. Primo liquori, ut vitellus albumini, cohererebat, & ab illo, pari negotio separata fuit. Sphæricam figuram tenacissime servabat, pisi magnitudine. In ipsius medio albæ fibrillæ conspiciebantur, quæ illam præ se ferebant configurationem, quam a vario continentis istius crystallinæ substantiæ situ mutuabantur, cum nempe in plano collocabatur, in longum porrigebantur, cum vero sphæricam rursus figuram repetebat, contrahebantur. microscopii examini tradita, punctula quædam crystallina, nullo ordine constituta, filamentaque candida perlucida que in ipsius circumferentia, quædamque etiam minus lucida punctula observabantur. Utraque substantia in aquam injecta fuit. Liquidior quæque primo prodierat, supernatavit: posterior autem sive sphærica fundum petiit: igni traditæ indurere. Illa extensa & diffusa fuit: hæc vero, rotunda sphærica solidaque. In utraque dissecta nihil heterogeneum adfuit.

OECONOMIÆ SUBURBANEÆ a P. CHRISTOPHORO Fischer S.I. conscriptæ, PARS PRIMA.

Pragæ, Anno 1679 in 4.

EJUSDEM OECONOMIÆ PARS SECUNDA, eaque Posthuma.

Pragæ, Anno 1683 in 4.

Inter rei rusticæ Scriptores loco non postremo hic Autor facile meretur poni. Qui cum in prædiis colendis operæ plurimum studiiq; consumisset, amplissimisque, quæ Societatis suæ viri per Bohemiæ regnum possident, per plures quam quadraginta annos præfuisset, negandum nihil censuit eorum votis, qui enixo a se studio, ut, quæ tot annorum experientia edoctus in administrata re Oeconomica observasset,

cum novitiis communicaret Procuratoribus, efflagitarunt. Quamvis vero absolutum in hoc studiorum genere Magistrum dari neminem ultero agnoscat, sed Oeconomiam gymnasium inexhaustum esse; quod, si alia uspiam in re, hic maxime, res, ætas, labor, usus, totius temporumque facies, & indoles telluris Indies quid novi doceant; faceretamen ampliora studuit quæ accepit, eoque monita ac documenta rei suburbanae administrationi & incremento peropportuna hoc opere est complexus: quo diutius enim hoc in munere versatus est, eo majorem quoque eorum rerum comparavit sibi peritiam, in quibus solertis oeconomi officia versantur.

Facit ergo Oeconomiam, quæ quidem hujus est loci, duplicem, *Baralem & Domestica*. Illam in operosa & matura agricultura constituit, annonæque proventu; in ordinate dispositis ædificiis, copiosis altilibus, feraci braxatorio: in granariis & cumeris munde ac solide conservatis, & in grana custodienda recte distributis; in hortis sedulo cultis, & bene elaboratis lupuletis; in necessariis & aqua perenni versatilibus molis; plenis saniore pecore ovilibus; robustis & utilibus armentis; bona progenie impletis piscinis; copiosis sylvis tam cædis, quam vivis, seu germinantibus; suo tempore cætere partinatis & excultis vineis, aliisque: de qua pars etiam PRIMA agit operis, integra tractatum Decade, *Georgicam* quam vocat, constans, & luci anno abhinc quarto jam tum exposita. Horum tractatum *primæ* principem rei familiaris partem, culturam persequitur agrorum; modum & tempus sationis desinit, & varia de tritico, siligine, hordeo, pisce, avena, milio, panico adducit documenta, trituratorum fraudes, quidve cum in messe, tum in agrorum stercoreatione probe attendendum sit, exponit. Monet autem inter cætera, in omni semine verena, maxime in avenacea, projectam prodige nocivam esse, quod largius illa & velocius germinet, granorumque densitas cohibeat ubertatem.

In *secundo* piscium & piscinarum curam non invenisse explicat, & de aquæ in piscinas ductu, de cyprinorum foetu justo tempore ac numero illis inferendo; de recte constituendis feminariis, de piscatu, de piscium morbis, & piscinarum corruptelâ restauranda, de arundinetis extirpandis tractat aliquanto fusius. Piscatorem enim se a natiivitate factus, artis hujus fuisse perstudiosum non dissimulat. *Tertium* locum dedit Braxatorio, ubi non modus solum & praxis cerevissas co-

quen-

quendi ab ovo, uè ajunt, usque ad mala describitur, sed varii simul cerevisiarum morbi recensentur ac virtutes; quin & diversa alimentorum atque medicamentorum, ex cerevisia quæ parantur, genera. Sub finem, ubi lupuli, qui præstantissimus in Bohemia omnino gignitur, & in cerevisiariis officinis desideratur unice, naturam ac vires exposuisset, de lupuletis etiam, vini que sublimati distillatorii ad usum sic factis accommodato differit. Ad *quartum* tractatum, qui describendis hortis & hortensibus inservit, observationes quoque refert de herbarum & animantium Antipathia & Sympathia, nec non de mellificio. *Quintus* delineandis Pomariis destinatur. Propositis enim Plantarii, Seminarii que conditionibus, insitionum genera, quibus nihil natura invenit solertius, explicat; morbos pariter, & curam arborum, ut & remedia nonnulla talparum, insectorumque damnis opposita. *Sextus* in vinearum cura & cultura occupatur, & de situ ac solo earundem, de apertura & putatione, de prima passione & propagatione, de vitium pullulatione & pampinatione, de vinetorum firmatione & vitium, de maturitate & vindemiæ collectione monita cum jucunda, tum utilissima subjicit. *Septimus* de sylvis ac lignis instruit Oeconomum. *Octavus* de ovibus, ovium natura, utilitate, cura, pascuis, & pabulo: præterea de pactis cum opilione ineundis, & hujus officio, agnellorum castratione & tonsura, de cavendis opilionum imposturis, de pratis denique, & foenifecio. *Nonus* curam docet pecoris, cum bubuli, tum porcini. *Decimus* idemque ultimus altilia contemplatur, & quid possit commodi ex corte, ex anseribus, ex nosotrophio, & peristerotrophio sperari, commemorat. Sub cujus extremum *avans Παλαίστριων* eorum, quæ hucusque fuerunt proposita, subjungit, una cum rerum potiorum indice, & syllabo Latino-Boemo-Germanico, vocum variarum sensum & dictionum vim interpretante, ne quem forte Latina vocabula, huic argumento familiaria suspensum teneant.

ALTERA pars operis *Domesticam* oeconomiam respicit; quæ sicut in prudenti regimine omnium actionum domesticarum, earumve per distributa tempora regulari ordine Autori ponitur: sic diversis hujus quoque partis tractatibus distincta argumenta dedit. Et *primo* quidem Cancellariam Oeconomicam ejusque requisita. Reconditorium enim hic delineat, seu ideam Archivi rei familiaris, cum perpetuo Calendario; in quo præcipue Oeconomix operæ in synopsi per mens-

ses distributæ designantur, adjectis varii generis prognosticis ac remaniscentiis.

Secundo tractatu leges præscribuntur & instructiones, villæ Possessori seu Patrifamilias primum, deinde Capitaneo, ejusque substitutis ministris; Scribæ puta redijuum, Scribæ frumentarii, Exactori seu Burggravo, & Braxatori. *Tertius* regimen in dominio aliquo bene constituto attendendum continet, cujus quidem petitur exemplum e districtu omnium fertilissimo, Slanensi. Declarato enim regiminis istius fundamento, subductisque rationibus, quis per annum haberi fructus ex Dominii hujus agris, ex re pecuaria, altilibus, braxatorio, piscinis, hortis, censu, ex lignatione denique & venatione queat, constituit; primarias deinde expensas cum acceptis contendit: postremò in officialium salariis, alimonia familiarum, pecorumque pabulo describendis sic versatur, ut quantitatem & pondus annonæ in mensem, quin & in annum necessariz, subjectis tabulis demonstrat. *Quartus* modum tradit rite conficiendi rationes quotidianas, hebdomadarias, mensuales, annuas. In *quinto* variaz villarum lustrantur officinæ, Molitura, Pistrinum cum frumentaria taxa, Ustrina seu fabrile, Texterium cum materia sua proxima remotaque, quo simul loco de tractatione cannabis agitur atque lini, & quis sit utriusque fructus. Carolarii denique seu mantissæ titulo documenta accedunt de villis seu bonis emancipatis, de institutione pupillorum, de judiciis annuis paganis, & hæreditatum devolutione; de terminis ac limitibus cum vicinia; de metarum testibus horumque requisitis. Subjungitur huic secundæ parti geminus quoque index: unus rerum potiorum continet capita, alter vocum syllabum trilinguem.

Præter hæcenus enumeratas & tertiam Autor partem affectam habuisse fertur, in qua Geometriam ruralem, ædificiorum symmetriam, officinas metallorum, aliaque non ad splendorem tantum ac ordinem, sed etiam ad utilem curiositatem maxime facientia persequi statuerit; Sed fata viri, quæ minus elaborari ac perfici potuerit, intercesserunt. Ad hæc incertis eventibus exponuntur, quæ in extremam senectutem conjicimus.



ACTA ERUDITORUM

publicata Lipsia

Calendis Junii Anno M DC LXXXIII.

DICTIONARIUM ÆLII ANTONII NEBRIS- sensis Grammatici ac Chronographi Regii.

Lugduni, juxta Exemplar Madriti, 1683; fol.

INter doctissimos superioris seculi Hispanos loco principe collo-
candus omnino est *Ælius Antonius Nebrissensis*, quippe qui pri-
mus, dicente Majoragio, literas apud Hispanos illustravit, bar-
bariemque illorum suo Marte, quod Sepulveda de eo testimoni-
um est, expugnavit. Is postquam in patria sub Grammaticæ ac Di-
alecticæ præceptoribus pueritiæ annos laboriosissime exegisset, per
quinquennium in Salmanticensi hæsit Academia, ibique in Mathem-
aticis Appollonio, in Physicis Paschali ab Aranda, in Ethicis Pe-
tro Oxemensi, Professoribus clarissimis, dedit operam. Quos cum
excellentes quidem scientia, sed in sermone valde incultos reperis-
set, in Italiam anno ætatis XXI se contulit, non alia fini, quam ut
linguæ Latinæ Autores jam multis retro seculis ab Hispania exules
postliminio quasi patriæ restitueret. Decem in ea annis consumptis
ab Alphonso Fonseca, Archi-Episcopo Hispalensi fuit revocatus, a
quo liberaliter admodum per biennium habitus, ad Latinæ Linguæ
professionem sese toto animo præparavit; nec destitit, etiam post
fata hujus, rationem apud se exputare, qua barbaries per omnes Hi-
spaniæ partes longe lateque diffusa profligari tandem posset; utq; in
arcem quasi hujus rei invaderet, a Salmanticensi Academia, cujus &
olim civis fuerat, auspiciis ejus cepit, non vane speratis, fore, ut
hæc expugnata, etiam ceteri Hispaniæ populi non difficulter in de-
dicionem consentirent. Illic duplici salario, inusitato antehac ex-
emplo, mactatus, spartam Grammaticam insigniter & summa cum

laude adornavit. Ac primum quidem duo artis opuscula tumultuaria, ut ipse vocat, edidit; quæ cum incredibili totius Hispaniæ consensu reciperentur, non pergrabat his fundamentis feliciter jactis ædificium ipsum jamdudum animo conceptum superstruere. Dimiserat enim priorem vitæ rationem, uxore ducta, nec aliunde, post reditus Ecclesiasticos abalienatos, victum quærebat, quam ex mercede scholastica, munificentissime ipsi a D. Johanne Stunica, Magistro militiæ de Alcantara, Ordinis Cisterciensis, cui & pleaque opera dedicavit, percoluta. Elaboravit autem opera Grammatica, ut ipse refert, varia. In primo dictiones Latino sermoni admixtas strictim breviterque Hispanas fecit; In secundo dictiones pari brevitate Latine fuit interpretatus. In tertio, eoque in tria magna volumina distributo, omnes artis Grammaticæ partes cum singulorum lectionum enarratione percensuit. In quarto sermonem Hispanicum, incertis tum artis legibus velut oberrantem, certis regulis constrinxit. Adjecit etiam Grammaticæ artis commentarios, eosque ejusdem Stunicæ auspicio inchoatos; prout ipsemet Nebriffensis in dedicatione Dictionario Hispanico præmissa proficitur.

Quod Dictionarium præsens attinet, id in quatuor divisum est partes; quarum prima dictiones Latinas in sermonem Hispanicum versas; II. nomina propria regionum, urbium, montium, fluminum &c. III. neotericas ac vulgares regionum & urbium appellationes; IV. voces Hispanicas latinitate donatas complectitur. Ut autem completior comiorque esset hæc postrema Dictionarii jam dicti Madritensis editio, præter *Johannis Lopez* Serrani Malacitani labores, multa, quæ desiderabantur, ex Lexicis atque Historicis, nec non ex sacrarum literarum monumentis & juris voluminibus, fuerunt addita; aucta etiam immane quantum sunt vocabula tum a M. D. *Gutierrez de Ocabeza*, tum L. D. *Johanne Gonzalez Manrique*; recognita denique omnia, & innumeris a mendis vindicata a R. P. M. Fr. *Petro Ortiz de Lujando*. Speciatim autem primæ parti annexa sunt verba vetera & raro usitata apud Terentium, eaque secundum Alphabeticum ordinem disposita; Leges item XII Tabularum juxta seriem Rivallianæ editionis, & Index M. *Johannis Alvarez Sagredo Bergenfis* longe utilissimus, in quo opposita emendatæque est quotidiani sermonis latinitas, seu voces ac phrasæ Ciceronianæ barbaris
 alle-

alienisque substitutz. Alteram partem, quæ Dictionarium propriorum nominum est, ex probatissimis Græcæ & Latinæ linguæ auctoribus concinnatum, excepiunt locorum recentiores ac vulgares appellationes, eæque emendatz & ab Ocabasa jam dicto auctz, quibus *Nota antiquarum literarum Valerii Probi* Grammatici sunt subnexz. Quartæ parti seu Dictionario Hispano-latino subjjicitur & Dictionarium Arabico-Hispanum, idque a *Francisco Lopez* compilatum. Quid præterea scriptorum posteritati reliquerit Nebriffensis, refert Valerius Andreas Taxander in Catalogo clarorum Hispaniæ virorum, quem vide,

*A SHORT VIEWV OF THE LATE TROUBLES
in England, by Sir VWilliam Dugdale Kt. Garter
King of Arms.*

i. e.

Conspectus compendiosus nuperorum Angliæ motuum, Auctore Dn. Guilielmo Dugdale Equite,
Ordinis Periscelidis Herald.

Oxonii, 1681, in fol.

Civilium motuum, quibus concussa est hoc seculo Anglia, Historiam componere aggressi sunt multi; ast pauci ea cum dextertate, judicio, & adminiculis, quibus præsentis operis auctor nobilissimus, Guilielmus Dugdalius. Nosse illum intimius statum Angliæ publicum, vel ex muneris quod sustinet amplitudine (princeps enim Feccialium est, seu Heraldorum, quos Reges armorum vocant, occupatus præcipue regendis ceremoniis in comitiis illustrissimi Equitum periscelidis seu D. Georgii Ordinis) verosimile est. Tragediæ in theatro Angliæ actitatz spectator ipse fuit, & cum fervent maxime civiles dissensiones, Oxonii singula, quæ gesta utriusque facere, in schedis suis in dies prope singulos diligenti annotavit studio; quæ magnam ipsorum horum commentariorum partem constituunt. Acta publica, Diplomata, Remonstraciones, Protestationes, Declarationes, Scriptaque alia utrinque publicata, nec non Auditorum aliorum Relationes Historicas, ac monumenta quæcumque

alia sedulo evolvit excussitque. Motuum autem veram originem, ac rebellium sophismata & arcanas artes detegere nunc felicissime Dugdalius potuit, vir civilium rerum minime imperitus, postquam eas ab horrendæ seditionis architectis tantò olim studio occultatas, tempus ipsam ac negotiorum nexus eventusque luci publicæ exposuit. Nec vitio verendum Auctori partium Regiarum, quod passim prodit, studium, odiumque in rebelles; cum nemo seu fidi Historici, seu boni viri nomen tueri possit, qui vel levissime excusare aut dissimulare in animum inducat parricidarum sceleratissimorum facinora, quæ & nunc totus orbis damnat, & posteritas omnis execrabitur.

Exhibet ergo Auctor hoc opere universam civilium dissidiorum Historiam, quibus ab anno 1637 ad 1660 usque Anglia flagravat, temporum serie exacte servata: sed ita exhibet, ut res armis gestas, commissa prælia, obsessas & expugnatas urbes, & ejus generis alia non prætermittat quidem, at præcipue tamen curæ habeat, rationem rerum ac consilia expendere, & rebellium genuina destina ponere ob oculos. Itaque & sub auspiciis libri de Presbyterianorum principiis Monarchomachicis, quibus, dum studium ostentarunt repurgandæ religionis, non disciplinam modo Ecclesiasticam, sed Monarchiam ipsam conati sunt evertere, erudite disserit; & cum ipsam motuum Historiam absolvisset, Dissertationibus Politicis rebellium actiones accuratius examinat, comprobaturque eos verè exitium Religionis Reformatæ, stabilimentum vero Syncretismi pro fine habuisse; doctrinam & disciplinam legibus Ecclesiæ Anglicanæ firmatam oppugnasse; leges Regni fundamentales, libertatem subditorum, jura Parlamenti eversum ivisse; tamen, ut vulgo fucum facerent, repetitis toties Declarationibus & Remonstrationibus professos semper, non nisi religionem Protestantium; leges Regni, subditorum libertatem, ac Parlamenti privilegia tueri se velle.

Duo tamen præ aliis Discursus delectationem Lectori curioso non poterunt non asferre: alter, quo cum civili bello, quod in Anglia Optimates nonnulli Henrico III regnante concitarunt; alter, quo cum turbis, quas in Gallia superiori seculo Liga, ut vocari amabat, sancta dedit, motus illos qui nostro ævo Angliam concusserunt, conrulit composuitque. Nam ii quidem, qui Henrici III temporibus ante hos quadringentos annos publicam Angliæ quietem turbarunt, iis-

dem

dem prope; quibus nostra ætate rebellionis auctores, medijs ad destruendam Regis auctoritatem fuerunt usi: sparsis in vulgus malignis de Rege tumotibus, tanquam insidiante libertati publicæ, ut animos plebis a Rege averfos ad suos usus adjungerent; Rege ipso ad paupertatem, negatis subsidijs, redacto, ut prædijs primùm, post & cimelijs divenditis, *sum Abbatibus*, quæ verba sunt Matthæi Parisiensis, & *Prioribus satis humiliter hospisia quarere & prandia cogeretur;* armis tandem adversus Regem, etsi exui se jam magna auctoritatis Regiæ parte passum, ac omnia fere rebellibus indulgentem pacisque studiosissimum, palam sumptis, prælioque commisso, quo Rex ipse cum filio Eduardo captus est: etsi ad extremum æmulatione inter factiosos oborta occasione Regi ex malis illis eluctandi pepererit, Ligæ vero Gallicæ dici non potest quanta fuerit cum rebellionè Anglicana similitudo, ut plane hæc ad illius exemplum adornata videri possit: nisi quod Galli Ligistæ Romano-Catholicæ, Angli rebelles Reformatæ Religionis vindicandæ acerrimum studium ambitioni prætexerunt. Quem parallelismum, non eo tantum, quod utraque factio ab urbibus Regnorum principibus, Gallica a Parisiensibus, Anglica a Londinensibus suffulta in primis fuit, ac utraque legitimis Regibus suis, Gallica Henrico III & IV, Anglica Carolo I necesse attulit, sed quàmplurimis alijs factiosorum technis, molitionibus, consilijs mirifice congruentibus notabilem, & a paucis forte justostudio evolutum, operose Auctor prosecutus est. Ut adeo civilis etiam belli, quod Galliam superiore seculo pervagatum est, exactam hoc loco Historiam Lector inventurus sit, collatam cum Angliæ motibus, quorum concitatores Tragediam in Gallia actam, in Angliæ quoque mutatis tantum personis exhibuere.

Subnequitur Operi Appendicis titulo justum volumen, pacis Ulbrigiæ anno 1664 Regem inter & Parlamentum, sed irritò labore tentatæ Acta magno collecta studio complexum; ad quæ sæpius in ipso Historiæ contextu, ac Dissertationibus Politicis Auctor provocaverat, velt magni in consilijs Rebellium penitus cognoscendæ usus ac momenti.

230 ACTA ERUDITORUM
TRAITE DE LA COMMUNION SOUS
les deux especes. Par Messire Jacques Benigne Bossuet Evê-
que de Meaux, Conseiller du Roy en ses Conseils, cy-devant
Precepteur de Monseigneur le Dauphin, premier Aumos-
nier de Madame la Dauphine.

id est

Tractatus de communione sub duabus speciebus,
Dn. Jacobi Benigni Bossueti, Episcopi Meldensis &c.

Parisiis 1682 in 12.

DEplorandum est rei Christianæ fatum, quod venerabile illud
Sacramentum, a Servatore nostro, suprema ante passionem no-
cte institutum, in acerbissimi dissidii & odiorum materiam versum
sit, cum arctissimæ conjunctionis cum ipso & inter ejusdem myste-
rii participes, vinculum esse debeat. Neque enim de aliis fidei arti-
culis majori vehementia certatum est, & inter præcipuas disceden-
di a Romanæ Ecclesiæ placitis causas, fuit usus sacri calicis populo
Christiano interdictus. Inde tot volumina disceptantium de hac
quæstione extant, ut ea plane exhausta videri possit. Placuit ta-
men Dn. Bossueti, eandem hoc libello tractare, & Theologorum Re-
formatorum in Gallia scripta quædam nova refutare; maxime vero
Autorem libelli, magno cum Protestantium applausu non ita pri-
dem sub titulo *Præservativi* editi, cui nomen est *Jurieu*, aggredi;
etsi D. Lutherum etiam, & Georgium Calixtum impugnat. Materiam
ipsam in duas partes distribuit. In prima probare annititur praxin Ec-
clesiæ, per quam appareat, communionem sub una specie, jam primis
Christianismi sæculis, in quibusdam casibus receptam, aut indifferen-
ter habitam fuisse. Demonstratum id esse putat, quod ægrotis non nisi
una, panis nempe consecrati, species; infantibus vero *vini* data sit; de-
inde quod eadem panis species ex templis in domos deportata, & ad
privatum usum servata fuerit: denique quod ante Leonis & Gelasii
Pontificum constitutiones, adversus Manichæos, ut ait, editas, in pu-
blica etiam communione usitatum aut promiscuum fuerit sacro cali-
ce abstinere; unde infert, Ecclesiæ sententiam semper fuisse, præsup-
posita

posita *reali presentia & concomitantia*, eandem vim & efficaciam uni speciei, ac duabus inesse. *Parte altera* principia hujus praxi asserre & defendere satagit. Horum *tria* reconfer. (1.) Non omnes Christi actiones in Sacramentis imitandas aut indispensabiles esse, sed eas solum, quæ ad substantiam Sacramentorum pertineant. (2.) In dignoscendis substantialibus respici debere ad effectum Sacramenti essentialem, collationem nempe gratiæ. (3.) Leges divinas tam Veteris, quam Novi testamenti, præsertim in practicis, ex usu Ecclesiæ perpetuo & constanti explicari debere. Hoc modo ad questionem de traditione reditur, cujus necessitatem & utilitatem rationibus & exemplis firmare allaborat, eamque ab ipsis *Reformatis*, aliquibus in casibus, v. g. in baptismo, admissa asperione loco immersionis, & in baptizandis infantibus, agnosci statuit, urgetque maxime, quod abstemios ad S. coenam admittant, & responsionem adversarii sui *Jurii* exagitat, qui in libro *Præservativi* supra dicto, *Articulo 13* statuit, ab abstemio Sacramentum non orè, sed tantum voto & corde percipi, quanquam eandem gratiam accipiat, quam illi, qui integro fruantur. Perstringit etiam ejusdem Autoris *historiam de restrictione S. Coenæ*, aliaque, etsi non nova, quod ipse fatetur, ita tamen pro eruditione & eloquentia sua objicit, ut ad ea sine dubio respondere fiat, qui id sibi incumbere existimaverint.

CONFERENCE AVEC M. CLAUDE MINISTRE

de Charenton sur la matiere de l' Eglise, par

Mess. Jacques Benigne Bossuet Evêque de

Meaux &c.

Sive

Collatio Dni. Jacobi Benigni Bossueti Episcopi

Meldensis &c. cum Dni. Claudio Ministro Charentonio

super articulo de Ecclesia.

Paris. 1682 in 12.

Collationem hanc Calendis Martii A. C. 1678 Lutetia habita, argumenti non minus quam colloquuntium dignitas insignem reddi-

reddidit. Actum enim est de Ecclesia, a cujus nutu & Scripturae auctoritatem, & omnes fidei articulos dependere *Jacobus Benignus Bossuetus*, eo tempore Condomensis, nunc Meldensis Episcopus, ab una parte assensit; quod Charentoniae Ecclesiae Minister & reformatarum, quae vulgo sic dicitur, religionis acerrimus hyperaspistes *Claudius* ab altera negavit. Acta hujus collationis, dum recens adhuc esset rerum ibi gestarum memoria, uterque literis consignavit; sed cum *Claudii* relatio typis expressa nondum extet, interim ex *Bossueti* fide summa disputationis illius capita paucis referemus.

Procuravit hoc colloquium, dum in seos conscientiae suae scrupulos eximi sibi cuperet, illustris *Virgo de Duras*, quam *Bossuetus*, cum Lutetiam venisset, antequam cum *Claudio* congregaretur, de perpetua Ecclesiae visibilitate semel iterumque privatis discursibus instruxit, & his quasi velitationibus, quae primam relationis hujus partem constituunt, ad futuri certaminis arbitrium praecipuavit.

Ad ipsum cum *Claudio* conflictum, in quo alterutra relationis caput occupatur, ubi ventum est, *Bossuetus* ex Actis quibusdam Ecclesiarum Reformatarum synodicis, quatuor probationis instrumenta iterum produxit, quae olim in tractatu suo, cui titulus, *L' exposition artic. 20. & 21* exposuerat, & pridie collationis Virgini, quam diximus, Principi non alium in finem communicaverat, quam ut illi persuadere posset, ipsos Reformatos in rebus fidei quoad praxin subinde supremum ultimumque judicium Ecclesiae detulisse; quoties nempe vel in eos, qui post consistoriorum, colloquiorum & synodorum provincialium sententiam Nationalibus Conciliis refragaturi essent, excommunicationis poenam statuerint; vel de Spiritus S. gratia Patribus conscriptis affutura firmiter persuasi, se omnia illorum decreta rata habituros solenniter promiserint; ut in Synodo Victoriaci congregata factum est; vel effrenem Independentium licentiam severis edictis castigaverint; vel, quod in Synodo Nationali anni 1578 contigit, suis ad colloquia deputatis plenam transigendi potestatem permiserint, adeoque fidem suam illorum judicio submittere haud recusaverint. Ad haec argumenta partim ex libro de disciplina Ecclesiastica Anno 1667 Charentoni impresso, partim ex actis authenticis Amstelodami Anno 1655 a *Blondello* divulgatis depraempta, cum *Claudio* ipsius *Bossueti* iudicio nec ineliganter, nec confuse respondisset

differet, & a bono Ecclesie ordine usuque disciplinae Ecclesiasticae ad
 absolutam Conciliorum infallibilitatem perperam concludi demon-
 strasset; Bossuetus inter alia hæc potissimum regessit: absurdum esse,
 eum quis ea conditione Conciliorum decretis se subiciat, nisi ea Scri-
 pturae contraria agnoscat; sic enim Deo pariter & hominibus illud;
 nec causam apparere, cur Reformati in Synodis magis quam in aliis
 judiciis Ecclesiasticis solennem juramenti formulam exegerint, si
 etiam synodalia decreta ad examen revocare cuilibet liberum relin-
 quatur; denique si absoluta decidendi potestas Conciliis denegetur,
 nil ob stare, quo minus, quot capita, totidem religiones enascantur,
 nec Independentes condemnari a reliquis Reformatis debuisse, si ipsi
 quoque cuilibet privato tantum sibi præsumendi licentiam indulge-
 ant, ut Sacram Scripturam melius vel intelligere vel explicare pos-
 sit, quam in Concilio congregati tot illustres Ecclesie Doctores,
 Quod cum ab omni probabilitatis specie alienum esse Bossuetus mul-
 toties exaggerasset, *Claudius* contra suam Concilii autoritatem con-
 stare non negavit, neque tamen inter ea, a quibus cujuslibet Chri-
 stiani aures abhorreere debeant, referendum censuit, quod integro
 Doctorum coetu errante privati homines etiam indocti duce Scriptu-
 ra verum apprehendant. Idque Ariminensis Concilii, & maxime Sya-
 gogæ Judaicæ exemplo comprobavit; quo sane tempore quilibet
 fidelis sacrorum oraculorum sensum longe melius penetraverit, quam
 univèrsa Pontificum & Seniorum in unum congregata colluvies, quæ
 Messiam a Prophetis promissum reprobavit & ad mortem condemna-
 vit. Hæc cum ultro citroque variis ut solet assertionibus, probati-
 onibus, confirmationibus, objectionibus, responsionibus, excepti-
 onibus, & vindiciis, quas prolixitatis vitandæ causâ repetere superse-
 demus, per quatuor horarum spatium fuissent agitata; disceptatum
 deinde est, an Christianus, qui S. Codicem nondum legit, Scriptu-
 ram S. verbum Dei esse animo suo firmiter & sine metu oppositi per-
 suadere possit, nisi in Ecclesie, quæ Scripturam ipsi tradidit, auto-
 ritate acquiescat. Atque hic *Bossuetus* statuit, primum actum fidei,
 quem Spiritus S. in lavacro regenerationis humanis cordibus immit-
 tit, esse hunc, quod Ecclesiam Catholicam esse credant, eandemque
 Ecclesiam externum illud instrumentum esse, quo Deus homini Chri-
 stiano, antequam Scripturam S. legit, hunc actum fidei, quo Scriptu-

nam Dei verbum esse credit, coelitus inspiret, ideoque hominem Christianum & Scripturam, & Scripturæ sensum sine examine & scrutinio ab Ecclesiæ manibus accipere oportere. At *Claudius* hæc omnia gratis dici excepit, & ex hoc principio Græcos, Æthiopes, Armenos, & quaslibet Christianorum sectas religionem suam etsi erroneam non incommode tueri posse demonstravit, si se per baptismum fide Ecclesiæ donatas Scripturam ejusdemque sensum ex Ecclesiæ manibus accepisse dicant. Atque hæc controversia iterum prolixam differendi materiam subministravit, utroque sententiam suam, quantis posset viribus tuente, donec post multas verborum reciprocaiones surgerent ac abitum pararent. Id vero dum facerent, abiturientes *Durasia* rogavit, ne prius a se discederent, quam de separatione ab Ecclesiæ verba inter se contulissent: quod cum haud gravatim stantes peregissent, tandem receptui canentes hanc verborum pugnam abruperunt, factoque hic finis quieverunt.

Postremo loco, qualis collationis hujus eventus fuerit, *Bossuetus* memorat, qui postridie *Durasiam* invisens eandem multis verborum blandimentis in suam sententiam pertraxit, & paulo post iterum cum ea conversatus haud difficulter obtinuit, ut, quod diu jam animo agitaverat, abjurata religione, cui hæcenus addicta fuerat, ad Romanam Ecclesiam transfiret.

Cæterum cum hæc collationis Acta, antequam a *Bossueto* edita fuissent, per amicorum manus versarentur, exemplar aliquod in *Claudii* manus incidit, eundemque perstravit, ut scripto suo, quo, ut jam superius indicavimus, non minus ac *Bossuetus*, collationis hujus historiam complexus fuerat, per modum epistolæ responsam ad *Bossueti* instructiones superadderet, & familiaribus suis communicaret. Quod ubi ad *Meldenis* Episcopi notitiam pervenit, is non modo collationis gesta a se pridem concinnata & hæcenus a multis non satis fideliter descripta, ac juxta vitiosum aliquod exemplar, ut ipse refert, se incito *Tolosæ* typis impressa, publici juris facere, verum etiam animadversiones aliquas, in quibus ea, quæ vel in ipsa collatione, vel in instructionibus præmissis asseruit, ulterius amplificat atque exornat, attexere decrevit. Sunt autem animadversiones illæ numero tredecim, e quibus octo priores relationi *Claudii*, quam a sua admodum diversam esse notat, sunt oppositæ, reliquæ

quæ Claudii responsum perstringunt, quod in duas partes divisum esse dicit. Prior enim pars juxta ideam a *Bossuet* nobis exhibitam, circa quatuor quæstiones versatur, scilicet qualis sit Ecclesia, cujus in Symbolo Apostolico mentio occurrit? num recte Ecclesia per communionem externam definiatur? an Ecclesia perpetuo sit visibilis? & quænam illa sit Ecclesia, ad quam promissiones a Christo factæ spectant? quas postquam exposuit & undecim ex iisdem consequentias elicit *Claudius*, ad alteram partem progreditur, quæ agit de statu Ecclesiæ Israelitica tempore Regis Achabi, idololatria Baalitica usque adeo contaminatæ, ut *Elias* se solum ab isto cirmine immunem crederet. Quid ad singula *Bossuet* animadverterit, in præsentî recensere nolumus, cum non dubitemus fore, ut *Claudius* aliquando, nisi major vis impediât, scriptum suum edat, & a *Bossuet* animadversionibus vindicet, quo facto nova nobis de his dicendi materia nasceretur.

DISSERTATIO HYPATICA

sen de Consulibus Cesareis, ex occasione inscriptionis Foro-Julienſis Aureliani Augusti. In qua Caesarum & Augustorum Consulatus Ordinarii, eorumque Decennalia & id genus festa regulis nemini observatis declarantur: Perpetui vero, tam cum Imperii, quam cum Æra Christiana annis, juxta accuratam Chronologiam, nunc primum de integro digeruntur &c. auctore R. P. Antonio Pagi, Ordinis Minorum Convivialium S. Francisci Doctore Theologo.

Lugduni, 1682 in 4.

Duo illa Cenotaphia Pifana Caji & Lucii Caesarum ansam dabant *Henrico Noris*o, doctissimo apud Italos Augustiniano, dissertationes prolixissimas quatuor, quas mense Martio hujusdem anni recensuimus, conscribendi. Non absimilem in modum & unica Foro-Julienſis Epigraphæ Aureliani Augusti, cum auctori *Antonio Pagi* abs *Ludovico de Thomassin* Supſemæ in Gallo-Provincia Curia: Senatore, & altero Peireskio oblata esset, diffusissimam hanc, addo & eruditissimam dissertationem Hypaticam nobis peperit. In ea Columnæ XV pe-

des atq; inſculpta Aureliani Auguſti tribunitia poteſtas quarta tertio ejusdem Conſulatuſi illigata legitur, licet in alia ejusdem Imperatoris, quæ apud Onuphrium, Gruterum, & Golzium extat, & una cum Foro-Julienſi ab Autore ſub initiũ exhibetur, tribunitia ejus poteſtas quinta cum Conſulatu tertio tantum deſignato connectatur. Nata igitur hinc doctiſſimo Pagi fuit occaſio, non tertium ſolummodo Aureliani Auguſti Conſulatum in Inſcriptione Foro-Julienſi expreſſum, ſed & alios quoscunq; a Cæſaribus & Auguſtis geſtos explicandi. Tres autem diſſertationis hujus Hypaticæ cum ſint partes, in priori agit de Cæſarum & Auguſtorum Conſulatibus tum deſignatis, tum ſuffectis; oſtenditque, tertium Aureliani Auguſti Conſulatum in Epigraphe Foro-Julienſi cum quarta Tribunitia poteſtate conjunctum, vel eſſe tantum deſignatum, vel tertium dici in ordine ad ſuffectum, quem ante adeptum Imperium idem Imperator geſſerat. In altera de eorundem Cæſarum & Auguſtorum Conſulatibus ordinariis, eorumque regulis ſermocinatur, Decennalia etiam, & id genus alia feſta, poſt Henricum Noriſium & Carolum Duſreſnium, ad amuſſim diſcutit; magnamque ex illis lucem Hiſtoriz Eccleſiaſticæ, Scriptoribus Hiſtoriz Auguſtæ, Chronologiæ, Nummographiæ & Codici Theodoſiano afert. In poſtrema denique de perpetuis Imperatorum Orientalium Conſulatibus tractationem inſtituit, Faſtosque Byzantinos conſulares de integrò ordinat. Tametsi enim Onuphrius Panvinius Faſtos Romanos quam diligentiffime digeſſerit, in ordinandis tamen Orientalibus, qui in Juſtino Juniore incipiunt, & in Conſtantino Porphyrogeneta deficiunt, erraſſe ſepiſſime fuit deprehenſus. Supplementur igitur hic, quæ deſiderantur in Onuphrio. Multa certe in lucem de Cæſareis Conſulatibus proferuntur, ignorata atque inexplicata hætenus, ſed incredibile quantum ad rem Chronologicam facientia. Tria autem potiffimum, quæ parum alias fuere cognita, in ea exhibentur; accurata videlicet Conſulatuum deſignatorum & ſuffectorum a Cæſaribus & Auguſtis geſtorum tractatio, qua varia Hiſtoriz Auguſtæ Scriptorum loca illuſtrantur; deinde ordinariorum Conſulatuum ab iisdem aſſumptorum Rationarium, ſeu nova Faſtorum Conſularium Romanorum ab Auguſto Imperatore ad Juſtinum Juniorem, in quo deſicere, illuſtratio, & Conſulatuum Cæſareorum cum Decennialibus & id genus Feſtis, Triumphis, Ludis ſecularibus & inferioribus Imperato-

factorum factis connexio; & denique perpetuorum Consulatum, quæ impossibilis aliâ visa est, certa ordinatio; qua ipsa difficultates, quæ in Fastis Byzantinis digerendis alias se obrulerunt, tolluntur; eorumque usus a multis seculis, summo Chronologiae detrimento, in terminis revocatur. Dissertationi præmittuntur Prolegomena, quibus & Autoris institutum exponitur, & multa in Dissertatione hinc inde asserta uberius dilucidantur: præmissus etiam est index capitû, quæ in hoc volumine continentur, & syllabus autorum, qui in eo citantur, notantur, emendantur, illustrantur; nec deest Index præcipuarum rerum in hoc opere contentarum, sed libro finito subjectus.

BIBLIOTHECA ROMANA SEU ROMANORUM
Scriptorum Centuriæ autore Prospero Mandoso, Nobili Romano, Ordinis S. Stephani Equite,

Romæ 1682 in 4

Quemadmodum nullo non inventi sunt tempore, qui Heroum, cujuscunque gentis, res præclare gestas monumentis literarum consignarent, ipsisque adeo æternitatis tabulis inscriberent: ita nec desuere & olim & hæctenus, qui illustres Urbis terrarum quondam Dominæ cives ab oblivione ac silentio vindicarent. Notus præter cæteros a Cl. Viro *Martino Hankio* duobus libris percensitos, est *Plusarchus Chardensis*, Polyhistor Trajano Imperatori summe æstimatus, qui commentarium scripsit de *Romanorum fortuna*, inque eo res varias illorum, quibus quidem indulgentiorem fortuna se præbuit, commemoravit. Extat etiam liber *Sexti Aurelii Victoris de Urbis Roma Viris illustribus*; quanquam autorem hujus multi aut *Cornélium Nepotem*, aut *Plinium Secundum*, aut *Suetonium Tranquillum*, sed nullo alicujus momenti argumento, constimunt. Quo loco nec tacendus *Georgius Cassander*. Is enim librum hunc, quem *Plinio Secundo* adscribit, supplevit, prius agens de tribus illustribus Viris, qui ante *Procum* fuerent in *Latio*, *Evandro* videlicet, *Latino*, & *Afcanio*, & posterius de novem Viris illustribus, qui cum *Pompejo* vixere. Ex recentioribus Romanorum illustrium Scriptoribus nominari vel maxime meretur *Janus Nicius Erythraeus*, seu, *Julius Victor Rossus*, quippe qui in *Pinacotheca* sita

ut Italos sui temporis clarissimos longe plurimos, ita Romanos quoque non paucos eleganti stylo percensuit. Sed ecce recentissimum Romanorum illustrium scriptorem, *Pessperum Mandatum*, Nobilem Romanum, & Ordinis S. Stephani Equitem! Nam & hic in opere supra indicato non alios viros exhibet, nisi Romanos, eosque non Marto, sed arte, non bipenni, sed penna, non pilo, sed stilo claros, qui *die noctuque*, ut ipse loquitur, *in propriis lucubrationibus exercandis sudaverunt*. Exhibet autem horum *Centurias quinque*, his quinque alas, si fortuna coeptis faveat, succenturiaturus, in ordinatum quendam, quod nec ipsemet distinetur, observans ordinem, nulla quippe dignitatum, nulla temporis, nulla feriei abecedariae ratione habita, sed omnimoda libertate sua utens, & scriptores promiscue recensens v.g. jam Pontificem quendam, mox priscum aliquem Poetam aut Historicum, & nos nonneminem vel ex recentissimis. De cetero non *vires* tantum Romanorum horum, sed & *scripta*, quantum acunquae etiam, refert, unde & Bibliothecae Romanae titulum liber meruit, inserit etiam hinc inde *scriptiones illustrium Virorum sepulcrales*, quae & gemmarum instar ob argutius dicendi genus in toto hoc opere, exsplendescunt.

*DÉS BALLETS ANCIENNES ET MODERNES
selon les regles du theatre.*

id est.

De saltationibus veterum & hodiernis juxta
leges theatri.

Paris. 1682, in 12.

NON minus pervagatus saltandi mos fuit olim, quam hodie passim obtinet; nec minori apparatu in magnatum aulis antiquissimis temporibus, ac hodiernis saltationes institutae fuerunt: in theatris non saltem, ludis, chorisque ac intersceniis apud gentiles, verum in sacris etiam apud Judaeos recepto, & ab his ad Christianos derivato earum usu. Quo factum, ut praesules sacrorum, quos *a praesiliendo* appellatos Scaliger affirmat, dicerentur, qui praeter ceteris Dei laudes canerent, & hymnos saltationibus ac tripudiis auspicerentur. Non alienum igitur a muneri sui ratione se acturum censuit

fuit Menetrecius S. I. si, postquam de *Dramatibus mœsibus* commen-
 tatus esset, quod in Actis anni superioris mensis Julii pag. 226 memo-
 ravimus, de *Salvationibus* etiam tractationem susciperet; & veterum
 Judæorum, Græcorum, Romanorum, aliarumque gentium mori-
 bus receptum, ad nostra tempora deductum saltandi morem offen-
 deret, quibusque initiis ad quantum gradum quantamque absolutæ
 artis laudem iste pervenerit, exhiberet. Quod commodissime per
 exempla se præstaturum existimavit: ideoque egregiorum ac admi-
 randorum præsertim in Gallia editorum ludorum orchestricorum recen-
 sionem per universum librum instituit: ac in præfatione statim exi-
 miorum duorum meminit; quorum alter Parisiis *felicitem armo-
 rum Gallicorum* repræsentans a Rege exhibitus; alter Lugduni anno
 1658, *aræ Lugdunensem* Ludovico Augusto consecratam & in æde
 Gloriæ collocatam referens editus fuerit. Cujus posterioris auctor
 cum idem qui libri hujus extiterit Menetrecius, ejus occasione arti
 huic exactiorem se operam dedisse, & quidquid Plato, Aristoteles,
 Plutarchus, Lucianus, Libanius, Athenæus, Julius Pollux, veteres
 Scholiastæ Græci, aliique recentiores in scriptis suis de orchestica &
 saltationibus reliquerunt, investigasse ac collegisse indicat; unde He-
 bellus hic sibi natus sit, in quo veritas indolem & naturam saltati-
 onum (*des ballets*) juxta regulas Aristotelis, ad mentem Luciani, &
 exempla antiquioris ævi, exposuit. Ludicram earum artem non
 esse primum probat, quod inventionis filia, & musicæ, pictoriæ, &
 poëtiæ æqualis sit: neque poëseos dramaticæ solum partem, sed pec-
 ciliare constituat genus, quod mixtum ex serio & jocoso, naturali
 & artificiali, fabula & historia, ideoque peculiaris artis nomine me-
 rito veniat: quæ hæcenus regulis circumscripta certis non fuerit,
 quod istæ ex professo a nemine fuissent traditæ: quas ipse ex phri-
 nis scriptoribus colligere, & in justæ artis modum orchesticen con-
 circinare studuerit. Originem saltationum divinam esse, easque in
 sacrætam apud gentiles, quam Judæos & Christianos olim usitatas,
 tripudio Mariæ & chori seminarum Judaicarum, postquam eæ trans-
 ivissent mare rubrum, Exod. XV; populi Israelitici circa vitulum ab
 Aarone constitutum choreas ducentis, Exod. XXXII; mulierum
 Israeliticarum in occurso Davidis, cum is Goliathum stravisset,
 2 Reg. XIX; filiarum Silonitarum a Benjamitis raptarum, 2 Reg.

VI; Davidis item in Psalmis ad choreas instituendas creberrimis exhortationibus; & *schori* in omnibus templis hodiernum usitati appellatione offendit. Apud gentiles autem saltationes in rerum sacrarum numero recentitas fuisse, ipsa *saliendi*, a *Saliis* in honorem Martis saltantibus deducta appellatione, pluribus item poetarum locis, in quibus Dii saltantes introducuntur, & sacro probat. Qui cum vel *propheticus* ab Apolline, vel *poeticus* a Musis, vel *bellicosus* a Marte, vel *amazonius* a Venere, vel *ebriofus* a Baccho inspiratus fuerit, omnes tamen saltando se exercuisse affirmat, quod tremor ille & concussio ad saltandum eos raperet. Nec vanam esse sanctorum Patrum conjecturam statuit, existimantium angelos & beatos coelites saltantes laudare Deum; quorum sententiam celebres quidam pictores penicillo expresserint.

Comicas autem saltationes (*Ballets* vulgo dictas) absolutæ magisque perfectæ artis esse docet: quas apud Ægyptios frequentatas, motus cœlestes & harmoniam universi referre, Sophoclis, Euripidis & Aristophanis scholiastæ tradiderint: stropharum etiam & antistropharum epodarumque originem ad istos motus referendam, Marius Victorinus scripserit. Nomen *ἄρτις ἢ ἄρτιον* deductum ait, quod a Græcis Galli, Itali, Hispanique acceperint, quodq; media etiã ætate apud Latinos usitatum fuerit: quos *ballationes* pro saltationibus, & *ballare* pro saltare dixisse, Concilii Bragensis & Romani anno 826 habiti verbis probat. Definit ex sensu Græcorum apud Athenæum hanc saltationem, quod sit *imitatio earum rerum qua audiuntur & cantantur*; addit Lucianus: *gestibus, motibus & intervallis eam absolvi*: ita ut quemadmodum cantus flexione vocis, sic saltationes motu & flexione corporis consistent. Omnium verò accuratissimam esse definitionem Aristotelis observat, qui *mores & affectus & actiones in his choreis exprimi* ait, *eo quod gestibus effingunt rhythmo*. Unde Tullianus *metaphoram realem & agentem* eas vocat, *gestu & motu affectus interiores & actiones externas hominum experimentem*. Nonnullos occasionem his saltationibus ab Hierone Syracusanorum tyranno suppeditatam statuere docet, quod is loquendi usu interdixit Siculis, ac propterea motibus gestibusque loqui & exprimer e sensus eos coegerit. Hinc nomen *pantomimorum* eos adeptos, quod imitando quævis exprimerent: qualis Proteus fuerit, unde nata fabulæ

bulæ occasio, in omnes habitus se commutasse cum nar-
rantis.

Post hæc *materiam* saltationum latissime patentem, quod ar-
gumentum undecunque, cumprimis autem ex historia sive vera sive
fabulosa depromere liceat; *formam* quam inventio, imagines, mo-
tus, harmonia & ornamenta, singulorumque commoda distributio,
aptaque concinnitas ipsis conciliant; *genera varia*, tragicum, comi-
cum, thymelicum, aliaque huc pertinentia excutit; de Lusitanorum
etiam ambulatoriis tripudiis (*des ballets ambulatoires*) in plateis ur-
bis institutis, machinis in quibus tripudia peraguntur, se provolven-
tibus, de Hieronicis item ludis, e Græciæ Olympicis ad Romanos
translatis, quorum artifex Pylades quidam celebratur, differit: Petro
Mambrunio autem, qui Dissertationi suæ de epico carmine *tripudi-
um* ejusmodi versibus Latinis expressum subjecit, cui argumentum
fecit, dissidia populorum religione potius ac pietate, quam armis
componi, eidemque præfatiunculam præmisit, in qua asseruit, tri-
pudii pompam Latino versu satis commode posse exprimi, litem mo-
vet, neq̄ instituto huic parem eum fuisse ostendit. tum de *schemati-
bus* tripudiorum tractat, quæ infinita esse ex Luciano, Phrynicho, & Si-
donio Apollinari tradit: de *motibus* porro, *harmonia*, *scenis*, *choro*,
vestibus, *machinis*, apparatusque reliquo tripudiorum erudite tam ex
veterum mente, quam hodierno more differit, & ubi a decore lon-
gius recesserint quævis tripudia passim instituta, admonet: quæ hic
recensere omnia nimis longum foret. Neque enim exempla, quæ
plurima in Gallia, Italia, Sabaudia, Hispania, Lusitania & Anglia in-
stitutorum ludorum orchestricorum, magnis sumtibus splendidissime
editorum affert, hæc referre instituti operis modus permittit.

SCHOLASTICÆ THEOLOGIÆ, AUTORE

Stephano Spinula, Episcopo Savonensi,

Pars Prima.

Papiz 1681, in fol.

Auctor hic, præter splendorem familiæ in Italia haud exiguum,
& honores quibus ab Alexandro VII publice affectus fuit, co-
mæ nimirum nepoti Flavio Chilio, Cardinali & ad Regem Galliz Le-
gato,

gato, e Theologis datus, & redux Episcopus Savonæ creatus, claritudinem etiam nominis sui ipse comparavit sibi scriptis Philosophicis, quæ jam iterato edita conspiciuntur. Hæc vero insequitur jam Theologia Scholasticæ *Parti prima*, disputationes in primam partem Thomæ complexa, in quibus, post Prolegomena, de Deo uno, de visione, scientia, voluntate, prædestinatione, Trinitate, atque Angelis, subtiliter atque perspicue disquiritur, media etiam & nova quædam via, quæ hoc nomine in toto libro maxime notanda & consideranda est, in Tract. 4. disputat. 3. tentatur inter prædeterminationis & scientiæ mediæ assertores, in ardua illa & periculosa quæstione de conjunctione divinæ voluntatis cum libertate creata: ita nimirum explicato concursu causæ primæ cum secundis, ut nec physica præmotione, nec scientia mediæ opus esse videatur. qua de re viderint domestici ejus, hoc est, Pontificii ipsi heic in diversum abeuntes.

OTHO SOPHIA, SEU PHILOSOPHIA

Impulsus universalis Johannis Marci Marci a Kronland, Philos. & Med. Doctoris & Prof. Pragensis & c.

Opus posthumum.

Vetero-Pragæ 1682. in 4.

Quilo præclaro animo doctissimus Dn. Jacobus Joannes Wenceslaus Dobrzensky de Nigro Ponte, Philos. & Med. Doctor, & Præceptor suo fati functo referendi gratiam, & de re literaria bene merendi, ante *Liturgiam mentis*, nunc *Othosophiam* ingeniosi præ cæteris Philosophi & Medici publicavit. In quo libro *impulsus naturæ progressus ac vires* explicantur & demonstrantur, argumentum Physicis Mathematicisque acceptissimum. Partibus hoc agitur tribus.

In prima naturam impulsus exponendõ illum describit virtutem locomotivam, a qua proxime oritur motus, cap. 1. sive vim motricem de novo acquisitam vel de potentia in actum traductam, cap. 6. Principium ejus duplex facit, unum internum seu liberum, alterum ex ternum seu necessarium. Principium liberum sunt animalia, quæ proxime aliquam partem corporis, mediata alia corpora movent. Sicut autem virtus impulsiva in animalibus ex se indifferens est ad omnem directionem loci, & ipse motus unus est specie juxta loci differentiam existit.

trínsece & accidéntaliter diversus, ita quoque impulsus nonnisi una specie continetur, plures differentias accidéntales habens a variis directiõnibus ab impellente acceptis; a forma quidem elementi, quatenus dirigitur sursum aut deorsum, dicitur levitas aut gravitas: ab aliis motoribus plures differentias admittens: nam & sursum & deorsum & ad latum atque etiam circulariter dirigi potest. Et licet directio ab impellente v. g. lapidi impressa absumat nativam inclinationem seu gravitatem, non tamen interminabilis sit adscensus, sed terminatur impulsus tum per oppositam eidem reluctantem gravitatem, tum per resistantiam mediæ, in quo motus contingit. Principium motus necessarium indagaturus ostendit (1) ejus impulsum neque ad gravitatem, neque ad levitatem referri posse, cum indifferenter a quolibet corpore producti videatur. quam sententiam probans declarat, *quomodo globus in bellico cylindro impetum ab igne capiat, a quo motore ortum habeat impulsus sagitta a nervo excussa.* (2) nullum motum fieri absque impulsu; inde causam reddit, *quod currus veluti urinam in eo motu aut nullo modo aut difficulter reddunt, & quod qui navi magis concisæ feruntur, ubi hæc ripam attingit aut in vado subito hæsit, sibi a lapsu vix cavent.* (3) impulsum non esse substantiam, non spiritum illi similem quo animantia cientur ad motum. (4) differentiam motus in animalibus ejusque determinationem non pendere a sola voluntate seu appetitu, sed animam, quæ in se ipsa habet motus alicujus potestatem, ejus speciem vel ideam novam imprimere & imaginativæ & parti mobili: itaque ab anima efficienter, ab idea veluti causa exemplari talem motum procedere. (5) motus impedimentum non ab anima, sed ab organis varie affectis provenire, vel ex defectu speciei, sicuti in apoplecticis, lethargicis, sopore somnove affectis; vel ex defectu spiritus influentis, ut in paralyti; vel ex defectu virtutis seu musculi, ut in membris resolutis nimia humiditate & infantulis; vel ob mobilem partem nimis vastæ molis aut onere ab extra gravatam. Addit ab intensiõne speciei, si illi robur accedat a specie mundi analogæ, opera illa miranda in lunaticis, rabidis, furiosis, maniacis &c. provenire. *Hanc speciem Cræsi filio linguam referasse, dum nimio terrore percitius, ex nece patri imminente, omnes vires huc collegit: hanc podagricos sæpe in pedes conijcere, dum specie doloris & quæ hinc coherant omiſsa ob gravius malum, quod effugere properant, sola spe-*

ejus motus concitatrix adest, totaque vi imprimitur imaginationi atque inde spiritui. Quibus præmissis concludit, impulsum esse qualitatem a forma vel principio interno mobilis productam: formam vero ex se indifferentem ad omnem motum, per levitatem & gravitatem veluti ideas determinari: proinde falso a Peripateticis gravitatem pro causa efficiente motus reputari, cum ipsa tantum sit exemplaris. porro ideam determinatricem motus elementi esse ejusdem speciei cum idea motus voluntarii, quæ dirigit ad eundem motum, ut quo brachium deprimitur & quo lapis descendit: membro enim mobili speciem hanc motus anima imprimat. rebus ergo inanimatis etiam inesse quandam notitiam naturalem ab ejusmodi ideis, a quibus determinatæ agunt, absque tamen cognitione vitali: eas vero ideas in motu voluntario a cognitione ortum habere; in iis, quæ naturaliter moventur per gravitatem & levitatem, h. e. per ideas sursum & deorsum dirigentes, a forma elementi emanare necessitate naturali, tanquam inseparabiles ejusdem proprietates, quibus ad impulsum certum determinantur: in iis, quæ ab extrinseco impellente moventur, ideam oriri ex corporum mutuo contactu vel unione: tum enim extrema formæ fieri unum, atque sic cum idea insit communi extremo, ab hac utramque formam determinari ad similem impulsum producendum; v. gr. cum lapis alium percutit, ideam hic ab illo recipit ob unitatem formæ, quæ ex unione subiecti facta per illum contactum resultat. Hinc intelligi, moveri corpora contra naturam gravitatem aut levitatem ad vacuum prohibendum ab impulsu, facta determinatione communis superficiæ, ut uno corpore motu alterum quoque moveatur. Hæc potissima sunt Partis primæ.

In secunda parte de gravitate ad mundi centrum relata tractat. Hic initio disputat, inæqualia pondera motu inæquali deorsum ferri, motum gravium in descensu augeri, contra Ariagam; qua occasione geometrice demonstrare conatur, magnitudinem non posse constitui ex individuis punctis. Deinde rationem gravitatis in mobili ad medium relata inquirat, in primis ut ipsa in humido vel fluido, cui vel aliud fluidum vel corpus concretum incumbit, se habeat: pluribus enim heorematis hypotheses ab Archimede positas illustrat. Hinc ostendit, aerem & ignem esse sua natura gravia & fluida corpora, demonstratque ex eo, quod humida spherice terminentur, vim habere illud principium aquilegorum: *ascensum & descensum aqua facere inter se paria.*

paria. Ad quod ab objectionibus vindicandum *de fluviorum exortu* differit, rejectis Scaligeri & Caspari Bartholini opinionibus, sententiam Aristotelis explicando, elegantibusq; argumentis confirmando. In qua dissertatione verisimilitudines quas inspergit, *catarractas cali ad diluvium Noachicum concurrentes fuisse vaporosum aerem orbi terrarum circumfusum, omnem in aquas a Deo resolutum & depressum; ignes subterraneos tam copiosos saculo futuris tellure rupta urbes populosas absorpturos; die illo supremo mundi excessu & perruptis omnibus claustris ab igne erumpente universa in vitrum colliquantum iri*, aliis iudicandas relinquimus. Hoc sine dubio se magis approbat, quod *gurgites & voragines maris, in quibus reciprocatio aquarum aestus maris conformis, qualis vorago est ad Norwegiam celebris, effectum aestus marini* asserit; at in illis, in quibus reciprocatio aliter contingit, ut in freti Siculi Charybdi ter, in Euripo Chalcidis septies diei ac noctis spatium, causam in plurium gurgitum confluxum refert. Inde commode transit ad *aestum maris* seu accessum & recessum singulis diebus bis evenientem, dum plerisque locis sex horis mare affluit ac totidem refluit. Causam ejus facit Lunam; modum agendi hunc existimat: Luna ideam tractus sui aquis Oceani sibi subjectis imprimendo eas attollit: hæc vero ductricem suam eo modo quo possunt sequantur. atque hic aestus universalis primarius est, cujus uti principium definiunt radii lunares superficiem maris tangentes, ita summum incrementum radius ejusdem Lunæ perpendicularis adducit: est enim radius omnium fortissimus perpendicularis, maxime debilis ejusdem tangens. In locis igitur, quibus Luna oritur vel occidit, minimum, quibus verticalis, summum efficit incrementum. Nec obstat in ortu & occasu paria fieri; quoniam occidua terminat tumorem, qui sensim illius digressu sidit, ortiva eundem inchoat. Ex quibus fluxus Oceani, qui in Occidentem assidue fit, derivari poterit; nam cum aquæ assurgentes Lunam comitentur, necesse in eandem plagam fluere, quæ a parte Orientali videntur subsidere. Ab illo universali primario aestu, loco eidem opposito, ad quem radii lunares nullo modo perveniunt, aestus secundarius proxime efficitur. Nam partes aquæ sub illa mole sunt magis pressæ; recipiunt ergo ab his partes contiguæ minus pressæ fluxum, qui per infinitos circulos ejusdem sphaeræ continuatus, si nil occurrat a quo reflecti possit; demum in parte sibi opposita occurrens in eandem altitudinem

partes ibidem minus pressas attollit. Enim vero quia superficies *maris* non est continua, sed immensa terrarum spatia aquas disjungunt, fluxus quoque a pressione inductus variat, dum alibi quidem a promontoriis intercifus & litorum continua productione elisus aut varie reflexus & non nisi mutilatus suo pari occurrit. Unde neque eodem semper modo, neque in omnibus locis similiter fieri æstuum contingit. Ex quibus rationem differentiz & varietatis æstuum particularium assignari debere, exemplis nonnullis ostenditur.

Considerata ita gravitate & impulsu tam in uno quam in diversis mediis in ordine ad mundi centrum, quorundam motus est linea recta, parte vim gravitatis & impulsus expendit, quam habent ad hypomochlium seu centrum revolutionis, cujus respectu circulariter moventur. Et cum in Mechanica ad circulum libra, ad hanc velis, ad vellem, reliqua omnia reducantur, ante omnia de circuli proprietate ad motum comparata agens, demonstrat circulo inesse contrarietatem motus & quietis; circulos majores esse magis mobiles; (quæ utraque assertio est Aristotelis) motus cœlestes nihil commune habere cum motu penduli, contra Galileum &c. post hæc de causa librationis inæqualis ob rationem situs sollicitus est, quamobrem ejusdem ponderis, sola remotione ab hypomochlio, vires augeantur in infinitum? an brachia libræ æqualiter onerata quiescant extra situm horizonti parallelum? aliaque plura de libræ motu explicat. Tertio motum ponderis trochleæ appensi declarat.

His subjungitur (1) velitatio epistolæ inter Auctorem & Caramelem, an libra seu velis ratio in centro universi locum habeat? ubi inter cætera disceptant, an centro mundi semper idem telluris punctum respondeat? an ipsa vacillet & trepidet ad cujuscunque rei insultum? an terra moveri in gyrum possit? (2) demonstratio nova Georgii Bohmi Matheseos Professoris Olomucensis contra Staticos, præsertim Paulum Guldinum, ostendens in centro universi non haberi rationem velis. (3) de ista demonstratione inter Marcum Marci & Godefridum Aloysium Kinnerum Theol. & J. U. Doctorem, Capellæ Regiæ Fragensis Decanum &c. amica concertatio. (4) Problema Mathematicum Theodori Moreti: An Archimedes recte demonstrarit, posse terram a medio Universi amoveri sic, ut non propellantur etiam cætera elementa & cæli? Quod Marci noster resolvens concludit: nos necdum videri solu-

solutos ea lege, quam tulit quondam Hiero Rex Syracusanus: *Pro vtro habendum, quicquid dixerit Archimedes.*

Tandem pagellas vacuas mansuras occupant *Monita quadam Medica* ad valetudinem conservandam, ex familiaribus colloquiis Marci Marci collecta ab humanissimo doctissimoque Balbino, qui ad ea vivens suam literarum studiis aptam proficuaque senectutem non accusavit.

*LA VIE RÉGLÉE DANS LE MONDE, OU
la maniere de bien passer la journée, & de vivre
dans l'ordre, par Monsieur de la Volpilière
Docteur en Théologie.*

id est,

Vita ordinata, sive modus bene transigendi singulos dies, & vivendi secundum ordinem. Autore Volpiterio, Doct. Theolog.

Lutetia 1683. in 14.

Materia hujus tractatus seipsam satis commendat, nec auctori eruditio aut facundia defuit ad eam terse & eleganter explicandam. Distribuit autem opusculum in partes sive capita *sex*. *Parte I* commentatus est de tempore vitæ, præterito, præsentis, futuro, variis & salubribus monitis singula prosequutus. Insistit autem hypothese Tridentini decreti, *de incertitudine salutis*. *Parte II* monstrat, quam necessarium & utile sit, de ratione vitæ deliberare; scopumque sive finem tenere, qui non alius sit, quam Deus; Eo enim referenda & ordinanda esse omnia, nisi perniciose aberrare velimus. Eligendum vero cuique pro conditione sua vitæ genus, scopo illi convenientissimum, & in proposito constantem permanendum. *Parte III* necessitatem ordinis in vita servandi ejusdemque facilitatem ostendit, sine quo monstruose & confuse fierent omnia. Pendere autem ex ordinatione singulorum dierum, totius vitæ ordinem: cum vita nihil aliud sit, quam dies sæpe iteratus. Deinde cum agenda omnia tribus constent occupationibus, cultu divino, negotiis, recreationi.

ationibus: quomodo ea per singulos dies distribuendæ sint, summam docet, & in consilium adhiberi suadet *directores*, quos vocant, *conscientia*. Quotidie ex matutino & vespertino tempore aliquam partem precibus & meditationibus piis assignat; actiones cæteras, non consuetudine, nec impetu, aut ex vanitate, & pravis affectibus, imo nullo respectu mere humano, suscipiendas esse dicit, sed motu supernaturali, ex principiis religionis, & ex spiritu gratiæ & charitatis: ut ita ad Deum ejusque gloriam & amorem omnia referantur. sic fore ut, quod D. Paulus exigit, *omnia fiant in nomine Jesu*. Interferit his, ex religionis, quam profitetur, placitis, aliquam multa de sacrificio, quod vocant, Missæ, de precationibus pro mortuis, de meritis operum, de cultu sanctorum, & inprimis Virginis Deiparæ; Hanc enim, ait, mediatricem esse in omnibus, quæ ob peccata cum DEO habemus, dissidiis, illam misericordiæ sinum pandere, & peccatoribus ærefugium præbere, nec ullum hominibus beneficium a Deo conferri, quam per ministerium divinæ hujus Reginæ; omnis gratiæ dispensatricis, addit invectivas in dissentientes, etiam ex suo costu, qui excedi putent devotione erga Virginem, cum tamen, ut ipse opinatur, omnia quæ illi exhibentur, ad filium pertineant, neque hic melius coli possit, quam veneratione matris. Minus paradoxa & a piis omnibus probanda adjicit, de præstanda fidelitate & fervore in exercitiis pietatis, & quomodo in spiritu & veritate Deo serviendum sit. *Parte IV* de negotiis sive laboribus agit, quos unusquisque pro sorte sua, sive manu, sive cura publica, aut privata, suscipere debeat, acriter taxans otium & inertiam juvenum, feminarum, & hominum opulentorum & illustrium, *Parte V* refectiones, & recreationes, non necessarias saltem, sed & proficuas esse, ad laborem constantius & durabilius ferendum, statuit: dictum Christi ad Apostolos Marc. 6, 31 allegans: *Requiescite pusillum*. Sed rejicit delectationes vitiosas, inprimis aleam, cujus damna graphice describit, sobrietatem & moderationem ubique commendans. *Parte VI* de intentionibus actionum breviter commentatur, bonis, malis, indifferentibus: & quamvis rigorem Thomæ & quorundam Scholasticorum sequi non videatur, qui indifferentes intentiones in classem malarum conjiciunt; ostendit tamen meritorias, (ita enim ex instituto suo loquitur) actiones nullas fore, id est Deo non placituras, nisi fiant

ex gratia sanctificante: eorum enim, qui in mortali peccato harent, opera mortua esse. Referenda itaque omnia, ut supra dictum est, ad bonum finem, ad fidem, charitatem, religionem, aliasque virtutes Christianas. Affert effatum Servatoris, rationem ob omne otiosum verbum exigentis, & dictum Augustini: *Omne factum, si recte factum non est, peccatum est, nec recte factum ullum esse potest, quod non a recta ratione proficiat.* Et pro symbolo commendat, sive quotidiana precatione: *Propter te Domine;* ut omnia pro Deo, & ad gloriam divini nominis fiant. Hoc vovendum esse Deo sub initium cujuslibet anni, septimanæ, diei, imo si fieri possit, uniuscujusque horæ. Sic divina præmia sperari posse, imo Deum ipsum præmium nostrum futurum esse.

*EXCERPTA EX LITERIS ILLUSTR. ET CLARISSIMORUM VIRO-
RUM, ad Nobilissimum Dominum
JOHANNEM HEVELIUM perscriptis, Judicia de rebus Astro-
nomicis, ejusdemq. scriptis exhibentia, studio & opera
Joh. Erici Olhoffii.*

Gedani 1683, in 4.

Quamquam ea dudum summi Viri JOANNIS HEVELII in rem literariam sunt merita, ut nec ipsi, nec Operibus ejus a cujusquam testimonio existimationis aliquid accedere possit amplius: optime tamen de literis meruisse merito censendus est clarissimus Editor, vulgatis Virorum tota Europa celebrium de HEVELIO scriptisque ejusdem judicii. Præterquam enim quod communi celeberrimorum hujus ævi Virorum suffragio, de fide, solertia & sagacitate tanti Astronomi, ejusque adeo seu observationum seu hypotheseon pretio & veritate certum reddant unumquemque: quid hætenus inter principes in literis, præcipue Astronomicis, Viros HEVELIUMque commercii intercesserit, & velut historiam aliquam coelestem, ob oculos ponunt. Habet autem curiosus Lector in hoc libro cum Serenissimorum quorundam Principum, & Oxoniensis atque Cantabrigiæ Academiarum, tum summorum celeberrimorumque virorum Bullialdi, Cassini, Colberti, Felli (Episcopi hodie

Oxonienſis eminentiſſimi) Gaſſendi, Heiſii, Hugenii, Kircheri, Merſenni, Oldenburgii, Riccioli, Robervallii, Uſſerii, Walliſi, Wardi, aliorumque, quos recensere longum foret, literas, non affectus ſolum in HEVELIUM & Heveliana propenſiſſimi, ſed & eruditionis ſubinde mathematicæ pleniffimas: ut, quanto Uranies commo- dum futurum eſſet, ſi cæteræ ad magnum hunc Aſtronomum ab Eruditis undiquaque intra ſemiſeculum ſubmiſſæ, atque ab hoc eodem cum reſponſionibus ſuis in quindecim Volumina digeſtæ, (vide Act. ſup. anni p. 32.) fatiſ propitiis ſubſequerentur, non temere conjectare liceat.

LES DIVERSES ESPECES DE NOBLESSE

*& les Manieres d' en dresser les Preuves, par
le P. Meneſtrier, de la Compagnie de JESUS.*

id eſt,

De diverſis Nobilitatis ſpeciebus, eamque probandi modis, Tractatus P. Menetrerii, e Soc. Jeſu.

Pariſiis 1683, in 12.

TRactatus hic continuatio eſt illius, quem ſub eodem titulo menſe Februario hujus anni excerptum dedimus, & continet enumerationem nobilitatis, tum majoris ſive titulatz, tum ſimplicis, ejuſque vel militaris, vel patriciæ & civilis. Percurrit vero auctor provincias & civitates Germaniæ, Belgii, Helvetiorum, Britanniæ, Hungariæ, Bohemiæ, Sueciæ, Daniæ, Poloniæ, Italiæ, Hiſpaniæ, & que regiones aut inſulæ regnis & tractibus illis adjacent, aut eo referuntur. Apparet tamen, ob defectum auctorum aliorumque adminiculorum, non magnam notitiam de provinciis Germaniæ, præſertim ſuperioris, ad ſcriptorem hunc perveniſſe: quamvis diligentia ejus & rectitudo judicii non exiguam laudem mereatur. Fatetur ipſe ſæpius, non alibi majorem de nobilitate ad veterem morem ſervanda & præbanda, quam in Germania, curam habitam fuiſſe, aut nunc etiam haberi. Potuiſſet industria ejus juvari, & familiarum nobilium per plurimas alias Germaniæ provincias, non minor quam in Weſtphalia

phalia ratio haberi, si auctori inspicere & excerpte licuisset, vel archiva Episcopatum & collegiorum Ecclesiasticorum, in quæ nobiles soli recipiuntur, vel indices sive matriculas nobilium, tam immediatorum i. e. soli Imperatori jure ordinario subjectorum, (quales tantum in Franconia, Suevia, & tractu Rhenano reperiuntur,) quam mediatorum, quos *Landassios* vocamus, quique ad comitia Principum vocari solent. Ex talibus enim documentis certiora petuntur, quam ex libris, privata auctoritate, aut superficialia opera compilatis, quales fere sunt qui insignia exhibent. Interim uti diximus, non defraudandus est laude sua auctor, cum quod potuit, etiam in regionibus peregrinis præstitit, exemplumque dedit, quod indigenæ & regionum periti minori cum difficultate sequi possent.

*COURS DE CHYMIE CONTENANT LA
maniere de faire les operations, qui sont en usage
dans la Medecine, par une methode facile, avec des
Raisonnemens sur chaque operation &c. par
Nicol. Lemery, Apoticaire du Roy,*

à Paris, 1682, in 8.

id est,

Cursus Chymicus, methodum facilem operationum in Medicina usitatarum continens, cum discursibus & notis circa operationem quamvis, auctore Nic. Lemerio, Pharmacopœo Regio &c.

Parisii 1682, in 8.

Libri olim jamdum impressi quartam, eamque diversis in locis notabiliter auctam & emendatam nunc sistimus editionem, (quæ enim Latine *Geneva anno 1681* impressa fuit, secundæ editionis Gallicæ versio, adeoque nostra imperfectior longe videtur) a materie ubertate, methodique hæcenus desideratæ elegantia commendati, & tantum non omnibus systematis Chymicis antehac editis palmam præripientis.

in dubium vocat. Spiritum aluminis, secus ac communiter afferunt, continuato igne elici posse, item ad spiritum sulphuris per campanam conficiendum parum referre, sive tempore & in loco humido, sive sicco hæc operatio adornetur, docet.

Vegetabilia dum tractat, in horum virtutem purgatricem, ejusque ætiologiam, disquiri, ubi ab iis recedit, qui certo, sive salino, sive sulphureo principio vim hanc attribuant, & hanc potius in illorum determinata miscela, hincque dependente humorum fermentatione collocat. Papyri analysin dum molitur noster, oleum hujus in surditate & flatibus pellendis maxime extollit: spiritum vero, aciditate omnes vegetabiles spiritus antecellentem, ut diureticum & deopillativum commendat.

Corticis chinæ chinæ usum in febribus intermittentibus sæcæ certis cautelis pariter deprædicat, & medicaminis hujus rationem agendi subministrat, una cum ejusdem præparatis. De Sacchari confectione & depuratione compendiose agit, spiritum vero hujus cum sale armoniaco præparatum communi & simplici præfert.

Occasione Tartari vitriolati diversorum acidi phaenomenorum explicationem suscipit, v. g. cur acida modo dissolyant, modo coagulent? fermentatio quomodo fiat? Acidum ventriculi dissolvens, schollis hæctenus ad eò decantatum, negat; febrium vero causam in acore quodam præternaturali supponit. Opii potentiam narcoticam hujus glutinosæ substantiæ, spiritus quasi inviscanti, tribuit: adsuefieri tamen interdum nonnullos ad eò hujus usui, ut drachmam ejus unam sine aliqua noxa aut singulari alteratione assumant, cujus consuetudinis pariter rationem addit. Nicotianam venenam certis animalibus, v. g. serpentibus, lacertis, existere testatur, sive sumum hujus admittant, sive cuti eorum vulneratæ aliqua ejus portiuncula intrudatur: aliis vero exterius, scilicet per vulnusculum, admotam hypercatharsin excitare, experimento in cane factò confirmat.

Ex Animalibus dum viperæ præprimis accuratius examen instituit, de hujus venenositate quædam præmittit, ejus formalitatem in acido coagulante quærens. Hinc pulveris viperini confectionem, spiritus, salis, & olei distillationem docet, ac secundum hanc methodum cornu cervi, capillorum, cranii humani &c. analysin præsta-

præstare jubet : tandem vero urina ; mellis ac cere præparata potissima reconset.

CONSIDERATIONS SUR LES LETTRES

circulaires de l'Assemblée du Clergé de France,

de l' Année M. DC. LXXXII.

id est,

Considerationes ad Epistolam Circularem

Cleri Gallicani anno 1682

congregati.

Hagæ 1683, in 12.

EXhibuimus nuper, mense Majo, excerpta ex *Animadversionibus Burneti*, ad has ipsas literas, quas aggressus est Anonymus hic, non minori apparatu & argumentorum agmine. Redegit vero considerationes, sive monita sua, in quatuor capita: (1) Affectatam a Clero fraternæ charitatis blanditiem, pro acerba illusione habet, cum ex eodem stylo amarulenta in Protestantem convitia, & ex ipsius Cleri, ut putat, instigatione, durissimæ persecutiones procedant. (2) Objectam hæresin ita repellit, ut meram esse dicat petitionem principii: nullum enim fundamentum allegari, quam decretum concilii Tridentini, & Traditionem, cui toties contradictum; citatque Auctores ex ipsis adversariis, qui fateantur, articulos a Protestantibus in controversiam vocatos ex Scripturis probari non posse. Schismatis culpam in Pontificem & Clerum retorquet, qui Protestantem superiori seculo vera & iusta urgentes non audiverint, & crudelissime fuerint persecuti. Certissimum vero falsæ Ecclesiæ indicium esse, violentiam adversus dissentientes, etiam manifestos hæreticos. Constare hoc ait ex historia S. Martini Episcopi Turonensis, qui contra Priscillianistas, vi agi noluerit. (4) Quæstionem, *cur Protestantem schisma fecerint*, & intempestivam & captiosam esse asserit: satis enim notum esse, propter, quos errores discissio facta sit, nec quadrare comparationem Evangelicam de tritico & zizaniis; quæri enim, utra pars pro tritico habenda sit? Protestantem hoc nomen jure sibi tribuere, ob retentam divinam & internam religionis bonitatem, licet externam Ecclesiæ speciem, cum ædificiis & redi-

redicibus Pontifici possideant. Frustra etiam ex Augustino & Optato compilari dicta adversus Donatistas, & inepte in Protestantos dirigi: ipsos enim nullum caput fidei, sed personas Episcoporum quorundam impugnasse, at Protestantos plus millies ostendisse, quos articulos admittere non possint, nullam tamen ne minimam quidem emendationem obtinuisse, neque in præsens sperare, cum indices superstitionis plebis incrementa sumat, etiam in tanta veritatis luce. Adducit ad hoc præbandum, unum atque alterum exemplum, præsertim continuationem prohibitionis de non legenda a Laicis in lingua patria Scriptura, quicquid contraxerint Janenistæ. Digreditur ad pleraque controversiarum capita, ob quæ ad communionem cum Ecclesia Romana redire nequeant Protestantos; nec moveri posse dicit argumentis a desiderio & voluntate Regis & moribus Pontificis hodierni accerfitis, Regem enim ea esse modestia, ut imperium in mentes Deo relinquat, Pontificis autem vitam inculpatam laudem quidem mereri, sed id non efficere, ut pro capite & sponso Ecclesiæ haberi debeat, non magis, ac pro judicæ controversiarum, pro quo neque ab ipso Clero agnoscat, in quæstione maxima, quæ nunc de potestate ejus movetur. In epilogo conqueritur de minis Epistolæ circularis, in versione Gallica adjectis, quarum sensum Protestantos satis intelligant & effectum sentiant. Mitiora tamen a Clero sibi promittere, cogitatur tandem, quam aliena sit a disciplina Christiana omnis violentia, in docenda religione; quamque noxio exemplo, & infelici successu exerceatur. Provocat ad Constantini M. tempora & ad historiam Gabaonitarum: spem etiam superesse a justitia & bonitate Regis, qui tot proborum belloque & pace utilium civium millia opprimi non sit permissurus. Etsi enim Protestantos iisdem calumniis apud Regem deferantur, quibus Judæi apud Ahasverum, aut Christiani apud Imperatores ethnicos olim onerati fuerint: ita tamen oculatum esse Regem, ut veritatem perspecturus sit, eoque animo, ut potentia sua non sit usus in subditos prostratos & omnia toleraturos. Oceanum objectos sibi aggeres disjicere, sed parcere littoris sui arenæ. Nihil impedire Protestantos, quo minus Regi obsequantur, nisi timorem Dei & vincula conscientiarum: neque tam male consultos esse, ut levibus ex causis tantas incurrant jacturas, aut oblata commoda respuant. Denique Dei causam esse, qui in manibus habet corda Regis & Cleri. Fidendum esse elementis &

poten-

potentia Dei, omnia tandem ad salutem suorum sit directurus, nec ad patientiam & constantiam vires denegaturus, si posteriores persecutiones immittere decreverit.

HENRICI HAHNII OPUSCULUM AUREUM
ad §. de indaganda, in Instrumento Pacis Osnabrugensis & Monasteriensis comprehensum, & Constitutionem Imperii Ratisbonensem de Anno 1654 von Schuld = Sachen Capital und Zinsen etc. Curante Johanne Eschelio, Antecessore Primario in Academia Julia.

Helmstädti 1683, in 4.

Cum infinitis calamitatibus tempore belli Germanicis tricennalis Cobortis remedium aliquod ab Imperatore & Statibus Imperii subinde quaesitum esset, inter alia etiam in Instrumento Pacis Caesareo-Suedico art. 8. §. *de indaganda* &c. promissa fuit indagatio modi alicujus aequitati convenientis, cujus ope persecutiones actionum contra debitores ob bellicas calamitates fortunis lapsos, aut nimio usurarum cursu aggravatos, moderate terminari, indeque nascituris majoribus incommodis tranquillitati publicae noxiis obviam iri posset. Stetit promisso Majestas Caesarea, dum antea exquisitis Judicii Aulici ac Cameralis, ut & Electorum, Principum, ac Statuum consiliis, constitutionem peculiarem controversias istas sopientem novissimo Recessui Ratisbonensi de anno 1654, a §. *nachdem auch in dem Friedens = Schluß etc. 170, usque ad §. dieser unserer etc. 175, inseri* jussit. Hanc Imperialem constitutionem in presenti opere sibi distinctius exponendam sumfit Hahnii Antecessor in Academia Julia quondam primarius, ob variam videlicet ac infinitam ejus in praxi forensi utilitatem.

Postquam igitur p. 1. verba sanctionis hujus ex dicto Recessu Imperii retulisset, p. 9. ejusdem dispositionem quasi Logicam, secundum cujus normam etiam commentationem suam instituit, exhibet, in memoratam Legem summam dividens in prooemium, constituit ionem ipsam, & sanctionem. *Praemium quod d. s. Nachdem auch etc.*

170 continetur, exponit p. 29 seqq. *Confusionem* ipsam, in §. 172, 173, 174. d. Recept. propositam, resolvit in subjectum, (de personis & rebus) prædicatum (quod Lege ipsis sit succurrendum) & ipsam Legis decisionem (seu modum quo subveniri debeat.) Ad subjectum & prædicatum accommodat verba §. 171. *Sezen demnach* / *ic.* easque explicat p. 55 seqq. Modum subdividit in extraordinarium, & singularem. Ad extraordinarium refert (1) statuta particularia d. §. 171. versic. *zum zweyten* / *ic.* p. 108 seqq. (2) Amicabilem compositionem d. §. 171. versic. *zum dritten* / *ic.* p. 163 seqq. Modum singularem quatuor capitibus constare asserit, quorum (1) agat de sorte, capus artic. (1) vult eam non esse manendam, nec per prescriptionem auferendam §. *So viel nun die Capitalia* &c. 172 p. 210 seq. (2) non tamen exigendam ante triennium d. §. 172, versic. *Jedoch fürs andere* / *ic.* p. 244 seqq. (3) hoc præterlapso insuper septennium concedendum esse ad solutionem particularem, d. §. 172. versic. *Falls aber drittens* / *ic.* p. 267. (4) pecunia deficiente aliud pro alio solvendum esse, d. §. 172, versic. *oder auß dem Fall* / *ic.* p. 281 seqq. (5) debitorem sua prodigalitate vel culpa bonis lapsum hoc privilegio frui non debere, d. §. 172, versic. *wäre es aber* / *ic.* p. 305 seqq. (6) nec idem plene creditori inopi opponendum esse, d. §. 172, versic. *wann auch sechstens* / *ic.* p. 310. seq. (7) instrumenta obligationum per vim extorta secundum instrumentum pacis esse judicanda, d. §. 172, versic. *Siebendes wegen dertes* / *ic.* p. 326 seqq. (II) caput tractare ait de pensionibus & usuris residuis, cuius artic. (1) disponit, remissas usuras esse usque ad quartam partem, nisi & hanc debitor se solvere non posse probaverit, §. *Die verfloßenen* / *ic.* 173, p. 347 seqq. (2) quartam illam intra decennium post publicationem legem particularem solvendam esse, d. §. 173, versic. *wird aus erstgedachten Ursachen* / *ic.* p. 390 seqq. (3) sorte vero ante decennium soluta, quartam istam, aut ejus residuum intra triennium vel quadriennium proximum pendere debere, d. 173, versic. *Wosern aber drittens* / *ic.* p. 418 seqq. (III) Caput agit de pensionibus & usuris in futurum solvendis; ad has scilicet privilegium concessum non esse extendendum, §. *Anreichend die künfftige Zins* / *ic.* 174. p. 428 seqq. (IV) denique caput proponit casus septem a regulis superioribus exceptos: (1) ferunt transactarum, d. §. 174 versic. *damit aber gleichwohl* / *ic.* p. 439 seqq. (2) rerum judicarum ac executioni datarum, d. §. 174, verb. *Die vollzogen* / *ic.* p. 444. seq. (3) Nor-

(3) sortis & usurarum solutarum, d. §. 174, verb. was an Capital &c. p. 44 9 seq. (4) creditorum durante bello & ad redimendam pacem, d. §. 174, verb. was in den Kriegs, Lüufften ic. p. 450 seq. (5) creditorum ad emptionem & reparacionem bonorum desertorum, d. §. 174, verb. was zu erkauft etc. p. 453 seq. (6) solutorum a fidejussore, d. §. 174, verb. was ein fidejussor &c. p. 457 seq. (7) creditorum a piis causis, d. §. 174, verb. und wie es etc. p. 761 seqq. Postremum *Sanctio* continetur §. *Dieser unfer* etc. 175, & explicatur p. 466. seq.

Uti vero Autor in id incubuit potissimum, ut justitiam fruus constitutionis ex immotis Juris Naturalis, Divini, Gentium, Civilis privati pariter ac publici Romano-Germanici principis ostenderet; ita quaestiones practicas ad praesens negotium facientes sedulo proposuit, & ex legibus communibus, Statutis itidem provincialibus, ac variis praesudiciis supremi Judicii Aulici Caesarei, inclytæ Cameræ Spirensis, multorumque Dicasteriorum Electoralium & Principalium, nec non Collegiorum Juridicorum, accurate, solide, ac perspicue definivit.

Subjunctus insuper est fasciculus varia ad hunc tractatum facientia continens: (1) verba §. *de indaganda* &c. art. 8. Instrum. pac. p. 1. (2) D. *Wilhelm Bidenbachii* Consiliarii Imperialis Aulici consilium super d. §. *de indaganda* &c. p. 2. seq. (3) Simile Consilium Cameræ Spirensis de anno 1653 d. 16 Augusti, p. 19. (4) Principum, Electorum & Statuum Imperii Consilium d. 30. April. 1654, p. 31. (5) Imperatoris resolutionem d. 2. Maji 1654, p. 37. (6) Excerpta ex recessu circuli Saxonici inferioris sub dato Brunsvig. d. 4. Decembr. 1654, p. 38. (7) Excerpta ex recessu Provinciali de dato Halæ n. Febr. 1655, p. 40. (8) Ordinationem Magdeburgensem d. 16. Febr. 1655 p. 42. (9) Constitutionem Megapolitanam d. 25 Junii 1655, p. 45. (10) Mandatum Principis Anhaltini d. 2. Maji 1655 p. 49. (11) Mandatum Electorale Saxonicum 1656, p. 51. (12) Mandatum Electoris Bavariae 11. April. 1635, p. 63. (13) Constitutionem Haderslebienensem Christiani IV Regis Daniae obstagia concernentem de anno 1604, p. 65. (14) Ejusdem constitutionis renovationem de anno 1630, p. 69. Neque omittenda laus Jctissimi *Eichelii*, cujus cura opusculum hoc lucem aspexit. Is quippe non solum magno studio ejus editionem promovit, sed &, cum integrum libellum ad finem B. Hahnii morte preventus perducere non

potuisset, ex amore erga socerum hunc suum, ultimam suam edem erudite imposuit.

MISCELLANEA CURIOSA, SIVE EPHEMERIDUM Medico-Physicarum Germanicarum Academiae Naturae Curiosorum Decuria II Annus Primus, Anni MDCLXXXII, continens celeberrimorum Virorum, tum Medicorum, tum aliorum Eruditorum in Germania & extra eam Observationes &c.

Norimbergae, sumptibus Wolffg. Mauriti. Endteri,

Anno 1683, in 4.

Quas anno 1670, instituto nunquam satis laudando, inchoarunt, perque integrum decennium feliciter continuaverunt Academia in Germania *Naturae Curiosae* eruditissimarum Observationum Medicarum, Physicarum, Chymicarum & Mathematicarum Collectiones, seu *Miscellanea Curiosa*; illas in posterum quoque indefesso continuatum iri studio, praesens novus hic observationum fasciculus spem certam literato orbi facit. Absolutis enim & completis annis Miscellaneorum decem, nunc undecimus, seu secundae Decuriae primus sistitur, in quo praemisso ac repetito Patronorum & Collegarum omnium Catalogo, varii generis observationes & experimenta, num. 135, modo cum, modo sine scholiis, uno verbo, methodo alias Societati huic Illustrissimae solenni recensentur. Huic subnexa vero Appendix continet 1. ejusdem Societatis Leges a Sacr. Maj. Caesar. confirmatas. 2. Litteras supplices ad Comitum de Montecuculi pro suscipiendo ejusdem protectoratu, cum hujus responso & Collegii gratiarum actione. 3. Litteras ad Electorem Moguntinum supplices, pro suscipiendo pariter protectoratu, cum Electoris Reverendissimi responsorio, & Academiae gratulatoria & eucharistica &c. 4. D. Wedelii orationes binas, de pestis diritatis causis ac antidoto. 5. D. Weizii meditationem de Peste & Febribus malignis. 6. Joh. Jac. Harderi dissertationem de Rupicaprarum interitibus & Agagropilis, & 7. Balduini Hermetem Curiosum,





LA COUR DU ROY CHARLES V SURNOM-
mé le Sage, & de la Reine Jeanne de Bourbon.

Id est,

Aula Caroli V cognomento Sapientis, Galliarum Regis,
ac Reginae Johannee Borboniae.

Paris. 1683, in fol. maj.

Cujus non semel mentionem fecimus, quique inter Eruditos, TAB. VI.
quorum Acta publicamus, jure optimo cenferi meretur, clarissimus *Meneſtreri* e Societate Jesu, ut artém Heraldicam cum amœnioribus quibusque literis magno semper studio excoluit: ita operam dare non ita pridem cœpit conquirendis antiquis figuris ac monumentis, quibus & Gallica illustrari Historia, & simul Heraldicæ Articultas posset promoveri. Deditque jam industriz suæ specimen, expressis ætè duabus tabulis, quarum altera Caroli V Galliarum Regis, altera Reginae Johannee Borboniae Aulam exhibet, personis singulis per insignia, quæ in vestibus præ se ferunt, distinctis. Cum in manus illæ nostras incidissent, operæ nos facturos pretium existimavimus, si præcipuam ex tabulis illis, quæ Regis curiam representat, ætè incidere curaremus, ac explicationem figurarum ipsi *Meneſtrerii* verbis latine redditis. Lectori benevolo communicaremus, si non alio, at illo tamen fine, ut ad excutienda diligentiori studio antiqua monumenta, quibus Germaniæ nostræ Historia exornari, & illustrium Familiarum arma gentilitia, quorum præcipua apud Germanos Heraldicæ artis ipsorum Gallorum confessionis inventores, cura olim fuit, explicare posse videantur, hoc Galli hominis exemplo Germani etiam nostri excitarentur. Est vero Tabulæ hujus argumentum solennis cœremonia, qua Ludovicus II Dux Borbonius nomine Claromontani Comitatus, antiqui a Roberti, qui filius Ludovici Sancti fuit, primi Claromontani in Bellocensit ditione Comitæ temporibus, Borboniorum apanagii, homagium Carolo V Regi præstat, suntque in ea viginti quatuor personæ observandæ.

1. Rex Carolus in throno sedens, indutus habitu longo liliis persperso, cum collari ex vellere murino (*d' hermine*) cui annexum est capitium, seu cucullus, secundum morem illius temporis. Corona

ejus aperta est, & ex sex depressioribus liliorum floribus, prout priores Franciæ Reges eam gestarunt, etiam antequam lilia coperunt esse Francici Regni insignia.

2. Ludovicus II Dux Borbonus, amictus tunica liliata, cum baculo rubro, velut nota adscita (*brisure*) Domus Borboniæ. Hæc tunica munita est vellere murino, & revincitur baltheo crasso per fibulam adstricto. Capiti circumcingitur corona, sive sertum rosaceum Equestris ordinis insigne (*chapelet de chevalerie*) quod capillos subligat. Cujusmodi corollæ in pluribus simulacris vetulis conspiciuntur, de quibus Menestrierius in Eroticis antiquis sub titulo *chapelet* consulendus. Hic Princeps junctas manus suas Regi immittit manibus, qui eas comprimit; id quod signum fidei ac homagii est, dominis & superioribus, a quibus cum onere vasallagii feuda recipiuntur, debiti.

3. A læva solii Regii Delphinus est, qui Regnum postea sub nomine Caroli VI tenuit. Togam gerit Franciæ & Delphinatus insignibus quadripartitam, ex pacto cum Humberto Delphino Viennensi, qui ea conditione Johanni Regi Delphinatum concesserat, inito. Innititur dextra throno tanquam presumptus Regni hæres.

4. Dux Aurelianensis Delphini ad ipsum respicientis frater, vestitus toga liliata cum lamella argentea, velut adscita nota ordinaria filiorum Regionum postgenitorum, qui Aurelianensium Ducum titulo gaudent.

5. Pone teneros hos duos Principes consistunt tres fratres Regis. I. Ludovicus Dux Andegavensis, posthæcque Rex Sicilia, indusus tota liliata cum limbo rubeo, ascito caractere filiorum Regionum nominis Andegavensis.

6. II. Philippus, Dux Burgundiæ, togam quadripartitam habens insignibus Niverni & Burgundiæ, quæ nunc Burgundia hodierna & vetus appellantur. Burgundiam hodiernam sparsa lilia indicant cum limbo argenteo: Burgundiam veterem laterculi aureis & caeruleis fasciis a dextra deorsum exarati, (*bande d'or & azur*) cum limbo rubro.

7. III. Johannes, Dux Biturigum, vestitus, ut frater, toga liliata, cum limbo serrato seu denticulato inciso (*engreftée*) tanquam ascita nota filiorum Regionum nominis Bituricensis.

8. Johannes Artesius, Comes Augensis (*d'En*) a Roberto Ludovici

vici sancti Franciæ Regis fratre oriundus, post thronum Regis consistit, illique innititur, cubicularii hac occasione munus exercens. Vestitus est habitu liliato, cum lambella seu fascia trifida novem cascillis distincta (*chassellé de neuf pièces*) velut notâ adventitia Comitum Artesiæ & Regia Franciæ Domo.

9. Cancellarius pariter post Regis thronum visitur, bacellum jurisdictionis signum, manu tenens. Vestitus est clerici habitu, cum corona seu sero rosaceo equestri. A tergo duos habet libellorum supplicum Magistros cum cucullis, post quos iterum adstat clericus quidam seu Eléemosynarius.

Omnes hæ personæ editiorem locum occupant: inferiore vero Comestabilis, duo Marschalli Franciæ, summus machinarum bellicarum Præfectus, & Thalassiarchus.

10. Comestabilis est Bertrandus Guesclinus, insigne suum, Aquilanti nempe duorum capitum coronatorum, cum fasciola rubra totum ambiens (*cortice de gueules qui brève sur tout*) præ se ferens. Longiorem baculum gerit, velut characterem jurisdictionis suæ; & in vita Ducis Borbonii legitur, quod Regi præsentem cum ejusmodi baculo adfuerit.

11. Post illum Marschallus Ludovicus Sancerranus comparet, quæti e Domo Campanica (*de Champagne*) fuisse manifesto arguunt insignia; fasciolaræ nempe duæ alternis utrinque partibus distinctæ (*deux cottices contre-poignées*) cum lambella rubra, tanquam notâ ascita minorum natu e Campanica Domo.

12. Mouton de Blainville, alter Marschallus, in insignibus togæ præfetti caruleam cum cruce argentea, aureisque minoribus aliis, cum fascia rubra circumfusa.

13. Post duos hosce Marschallos conspicitur Hugo Castellonius, Damperræ Dominus, lineæ Dampetrinæ, ex postgenitis Comitum de Porcean. Dignoscitur ex armis Castelloniorum gentilitiis, quibus pro simbolo postgenituræ additi sunt leunculi duo frontem sibi invicem obvertentes. Supremus is Magister fuit balistariorum, quæ dignitas, postquam tormentorum aliorumque armorum flammantium usus invaluit, in supremam rei formætaræ præfecturammutata est.

14. Ultimus ab hoc latere est Johannes Viennensis Franciæ Archichalassus, cum toga rubra & aquila aurea bicipiti.

Dux Borbonius comites in his solennibus habuit Dominos de Beaujeu, Chaumont, Trie, Borbonium nothum, de Monchy, de Norry, & de Nedonchel.

15. Eduardus Bellijocensis (*de Beaujeu*) Dynasta in Perreux noscitur ex insignibus, leone nigro cum lambella rubra:

16. Postgenitus quidam e Domo Calvomontia (*de Chaumont*) in Vexino, ex fasciis suis rubris & lambella cærulea.

17. Ægidius Nedonchelius Cubicularius Ducis Borbonii, qui super baculo elevat claves castellorum Comitatus Claromontani, quorum nomine Dux Borbonius Regi præstat homagium. Togam gerit cæruleam cum argentea a dextro fascia, quod ipse est infigne.

18. A tergo ipse est D. Reginaldus de Trie, Eques, Dominus de Plessis, togam gestans auream cum rubra a dextro fascia, quam interstinguit fascia alia argenteo cærulea, *pour brisure*, cum merula in angulo dextro, *pour contrebrisure*.

19. In medio consistit Johannes nothus Borbonius, Ducis frater naturalis. Indutus est candido amictu cum quadrante insignium Borboniorum, pro more illius temporis; cum ordinarie liberi naturales non nisi quartam partem insignium paternorum gererent. Nam ut minores natu ex legitimo matrimonio paterna & materna insignia quadripartito fecabant, ut distingui a primogenitis possent: ita liberis naturalibus quadrans tantum insignium paternorum ob vicium natalium concedebatur.

20. Petrus d' Auxy, Dominus de Monceaux, post Dominum de Trie emicans togam habet auro minioque tessellatam, velut infigne suum. Cubicularius is fuit Ducis Burgundia, & Capitaneus Duaci, qui idem præsto quoque fuit, cum Ludovicus Andegavenis eidem Regi fratri suo in Basilica S. Pauli Parisiis d. 19 Martii Anno 1374. fidei sacramentum præstaret.

Is qui toga rubra cum fascia argentea indutus est, incognitus Mensestrenio fuit, habitus tamen de Domo de Norry, ejusmodi insignia gerente.



ACTA ERUDITORUM

publicata Lipsia

Calendis Julii, Anno MDC LXXXIII.

LES EDIFICES ANTIQUES DE ROME

desfinés & mesurés tres exactement par Antoine

Desgodets Architecte,

id est,

*Ædificia antiqua Romana exactissime designata &
mensurata ab Antonio Desgodets*

Architecto.

Parisiis 1682. in fol. charta augusta.

Architecturam, politioribus quibusque gentibus nullo non tempore excultam, Romani in primis summum ad perfectionis fastigium exere. Nam ex quo semel eos pudere casarum ac tuguriorum cœpisset, quibus inter surgentis imperii angustias deliciarum ac splendoris incuriosi, unque armorum dediti studio, contenti sat longo tempore vixerant, jamque cum devicti orbis opibus luxuria etiam in vecta in urbem esset, Græcæque, & Asiaticæ magnificentiz æmulatio; dici non potest, quantis sumptibus, quantoque studio urbi suæ, rerum dominæ, splendidissimis exornandæ ædificiis Romani incubuerint. Exemplo prævit Augustus, qui urbem, dicente *Suetonio*, neque pro majestate imperii ornatam, & inundationibus incendiisque obnoxiam, excoluit adeo, ut jure sit gloriatus, marmoream se relinquere, quam lateritiam accepisset. Secuti sunt Cæsares reliqui, excitatis insana prope ambitione magnificentissimis templis, theatris, amphitheatris, arcibus, aliisque operibus publicis, ut quicquid artificum Græcia Asiaque habebat, Romam spe certa mercedis conflueret, nec ullæ tam magnæ opes essent, quas non ædificiorum sumptui Romani promptissime profunderent. Ex quo factum, ut Romana illa opera, & mole, & materia, & symmetria,

artisque excellentia, alia omnia orbis monumenta crederentur superare; & nunc etiam, postquam dudum non nisi quidem temporis, sed barbarorum manibus destructa sunt, ipsa etiam rudens pro absolutissimæ architecturæ exemplaribus reputentur. Nostro tempore nullibi fortasse, quam in Gallia, acriori studio Architectura excolitur, in primis ex quo tempore non Academia tantum Regia Artium & Scientiarum, ut scientiis quibuscunque aliis, ita Architectonicæ quoque perficiendæ manum admovit, sed peculiaris insuper Academia Architecturæ, illustrissimi Colberti, Regiarum ædium, ut munia alia augusta taceamus, magnificentissimi Curatoris, auspiciis instituta est. Attamen ita huic arti incumbunt Galli, ut Romam tamen velut magistram respiciant, indeque exempla artis præelata mutantur. Quo sine Romæ quoque Rex Christianissimus Seminarium condidit, in quo in architecturæ, picturæ & sculpturæ studiis, Gallica ingenia erudifentur, ex urbe harum artium cultu olim hodieque celeberrima, exactiorem earum scientiam revectora in Gallias.

Atque id ipsum institutum præsens quoque Opus nobis peperit, cujus Auctor, cum in Academia Architecturæ præstantissimus in ea arte viris operam Parisiis per biennium dedisset, ac Romam inde A. 1674. cum alumnis Regiis pluribus, uberioris capiendi cultus causa esset missus, id sibi potissimum incumbere existimavit, ut quantum superesset antiquorum ædificiorum, ipse metiretur exactissime, & minimorum pariter ac maximorum symmetriam accurato studio exploraret, singulaque ichr. & ortho-sciagraphice in futuros delinearet usus. Tamen enim non ignoraret, occupatum jam ab aliis laborem hunc fuisse, eorumque libros, quibus Romana illa ædificia descripta conspectui lectoris sistuntur, ut profiteretur ipse, veneraretur, operæ tamen facturum se pretium existimavit, si cum exemplis opera ipsa sedulus conferret, laboremque sæpius exercitum resumeret denuo, ac num typi archetypis responderent, etiam in minimis scrutaretur. Quo studio id visus sibi est deprehendisse, vix ullum Romæ momenti alicujus antiquum monumentum extare, in quo delineandis errores non admiserint notabiles, quotquot ante se experiri laborem hunc voluerunt, non ignorantia quidem artis, sed quod vel minutiora curatius expendere neglexerint, vel metiendi curam sibi gravem hominibus operariis, imperitis sæpe, ignavis, ac infidis, commiserint. Quatuor vero in primis virorum præ oculis semper habuit

habuit libros, ædificiorum antiquorum Romanorum typos exhibentes, *Palladis, Serlii, Labacci & Chambraji*, inque singulis antiquitatis monumentis describendis sic versatus est, ut quo Auctore quodque conditum, quosque in usus fuerit, aut a quibus restauratum amplificatum, ex Annalium fide memoret; inde structuræ excutiat rationes, ac symmetriam inprimis & proportionem singularum partium diligentissimo describat, figuris semper adjunctis; denique Auctorum jamjam distortorum errores hic illicve notatos castiget.

Cæterum opera, quæ hoc volumine describuntur, ea sunt. 1. Pantheon. Templum illud celebratissimum ab Agrippa, Augusti genero, exstructum, ac Jovi vindici cæterisque Diis olim dicatum; postea vero Bonifacii IV Pontificis auspiciis vero Deo consecratum, ac ab Urbano VIII magnificentissime instauratum, cujus nuda moles hodieque superites structuræ omnis laudes exsuperare creditur, quodque dignum reputavit *Desgodetius*, cui per partes singulas accuratissime exhibendo integras viginti & tres tabulas destinaret. 2. Templum Bacchi. 3. Templum Fauni. 4. Templum Vestæ. 5. Templum Vestæ Tiburtinum. Et si enim Romana tantum ædificia titulus libri præ se ferat, Templum tamen illud Vestæ, cujus vestigia Tiburi supersunt, nec non Veronense Amphitheatrum, illis immiscere non dubitavit. 6. Templum Fortunæ virilis. 7. Templum pacis. 8. Templum Antonini & Faustinae. 9. Templum Concordiæ. 10. Templum Jovis Statoris. 11. Templum Jovis tonantis. 12. Templum Martis vindicis. 13. Frontispicium Neronis. 14. Basilica Antonini. 15. Forum Nervæ. 6. Porticus Septimii. 17. Arcus Titi. 18. Arcus Septimii Severi. 19. Arcus Argentariorum. 20. Arcus Constantini. 21. Amphitheatrum Vespasiani & Titi, 13. tabulis descriptum. 22. Amphitheatrum Veronense. 23. Theatrum Marcelli. 24. Thermae Diocletianæ, & 25. Balneum Pauli Æmilii.

FRANCISCI VAVASSORIS E SOCIETATE

Jesu multiplex & varia pœsis, antea sparsim

edita, nunc in unum collecta.

Parisiis, Anno 1683, in 8.

Ultra quadraginta jam annos scriptis in lucem editis per orbem literarium inclaruit *Franciscus Vavassor*, patria Burguandus, ex

Comitatu Carolesio, & anno ætatis XIV, seculi hujus XXI, in Societatem Jesu, ut vocant, cooptatus, & postquam Parisiis Humaniora duos, Rhetoricam quinque, & Thèologiam positivam seu expositivam sex & triginta annos do cureat, ibidem Anno 1681. d. 16. Decemb. non sine ingenti literatorum mœrore his terris ereptus. Nam *poetica ejus paraphrasis in librum Job* jam anno 1637 prodiit; quam succedentibus deinceps annis alii atque alii felicissimi ingenii factus, & quidem 1644 *Theurgicon seu liber de miraculis Christi*, Anno 1646 *Orationum volumen*, Anno 1649 *liber de Forma Christi*, Anno 1650 *Cornelius Jansenius Iprensis suspectus*, Anno 1651 *Claudii Avauxii Elegium & Funus*, Anno 1663 *dissertatio de libello supposititio*, Anno 1656 *Liber Elegiarum*, Anno 1658 *de ludicra dictione liber, in quo tota jocandi ratio ex scriptis veterum estimatur*, Anno 1669 *liber de Epigrammate, & Epigrammatum libri tres*, ac denique Anno 1679 *Jobus brevi commentario illustratus, cum Metaphrasi poetica aucta & emendata*, qui & cantio ejus cygnea extitit, exceperunt. Nunc postquam fatis cesit hic cygnus, carmina ejus variis temporibus evulgata & dissipata, ut fit, quædam, Elegias puta, Heroica, & Epigrammata in unum corpus collegit *Johannes Lucas*, ejusdem Societatis Pater, eaque incomparabili hoc tempore Literatorum Mæcenati *Ferdinando*, Episcopo Monasterio Paderbornensi & Libero Baroni de *Fürstenberg* dedicavit. Subjuxit etiam his carminibus *Observationes Vavassoris antehac non editas, de vi & usu verborum quorundam Latinorum*. Erat enim Vavassor non comptus tantum orator atque poeta elegans, sed & Latinæ literaturæ tam sciens, ut nemo magis; unde & tale illi a Johanne Commirio, Jesuita, positum est epitaphium:

*Vavassor jacet hic, quem postquam fata tulerunt,
Ausonia Charites dedicicere loqui.*

De cætero quoniam idem Vavassor proferre in lucem cœperat *Petri Johannis Perpiniani*, doctissimi & eloquentissimi Jesuitæ, natione Hispani, *Epistolas aliquot* cum operibus ejusdem non evulgatas, & nescio quo casu derelictas, etiam isthoc affectum ejus opusculum perfecit Johannes Lucas, imo has quoque Epistolas Perpinianzas Observationibus jam dictis annexuit, eo quod non emendatissimas tantum sint latinitatis, sed multa, præter cætera, *de locis Rhetoricæ*

commis-

communibus, deque erudienda in Graecis Latinisque literis juventute complectantur. Eloquentissimum autem fuisse Perpinianum, vel solius Mureti (at quanti Oratoris!) testimonium persuadere cui potest. Ita autem ille. Variar. Lect. lib. 15 c. 1 ad Darium suum: Nunquam quenquam audisti, ac ne audies quidem, opinor, in quem illud de Nestore elogium melius conveniret, cujus ex ore melle dulcior fluebat oratio.

CENTUM HISTORIARUM EXAMEN,
cum sententia definitiva in utroque jure & pro utroque foro: seu Decisiones Theologico-Legales P. F. Cassiani a Sancto Elia Carmelita Discalceati Mediolanensis.

Bononiae, 1682. in fol.

ET si Theologia moralis ad informandam hominis conscientiam longe utilissima doctrinae pars sit; tamen illam, per maligna nonnullorum Jesuitarum principia, in scholis Pontificiorum miris modis fuisse corruptam, notius est, quam ut prolixè declarari debeat. Nam famoso ac pestilentissimo illo de *Probabilismo* doctrinae genere invento, non tantum omnia legis divinae vincula laxata sunt; sed & sceleribus omnibus porta patentissima fuit aperta. Id quod ante annos non ita multos demonstravit *Ludovicus Montaltius*, publicatis *litteris provincialibus de Morali & Politica Jesuitarum disciplina*, a *Wilhelmo Wendrockio Salsburgensi theologo*, e Gallico idiomate in linguam Latinam translatis, & cum *Examine Probabilitatis Jesuiticae, novorumque Casuistarum* a celeberrimo *Rachelio Helmstadii* edita. *Hic Autor*, qui centum hosce casus (ipse vocat *historias*) proposuit atque resolvit, non quidem ubiq; Moralistarum malignorum rationes sequitur, nec *damnat* as Jesuitarum *propositiones* adprobat; sed tamen multas superstitiosas ac inutiles plane quaestiones admiscet, quas ignorare, Christiano fraude non erit; v. gr. *Cas. XVIII. An liceat mulieri sub veste virili mentiri sexum, ut degere possit intra septa conventus Regularium, donec edat partum conceptum in sacrilego adulterio cum Superiore ejusdem conventus?* LIV. *An amastus jurans quinque olim suis concubitis, ob affectivam erga illas recordationem, quotidie recitare*

pro singula unam Angelicam salutationem peccet recitando, vel omittendo? LXXXII. An inciderit in penas violentium clausuram monialis, pergens per longum subterraneum usque ad muri fracturam, in qua partim intra, partim extra superstramentum cum amasio cubabat? IC. An monialis fornicaria acquirat sibi, vel monasterio pretium sacrilegarum fornicationum? LXXXV. An sit debilis casus, in quo quædam tenetur baptizare aqua rosacea? XXXIV. An emens rem cum obligatione solvendi cum pecuniis, quas in ludo lucrabitur, teneatur ludere? &c. Tractavit etiam aliquos casus, qui ad jurisprudentiam, ut titulus libri innuit, referri possunt: ut XXVHI. An licite fiat compensatio propter ablata ab eo, qui fraudabat & abellam? XXIX. An venditori sit restituenda res non ei soluta a mortuo emtore, si ab alio creditore exalatur? & quæ aliæ sunt hujus generis quæstiones inspersæ; quarum multæ quoque statum ipsorum hierarchicum respiciunt, aut disciplinam monasticam corruptiorem. Sub calcem operis indicem propositionum damnatarum à Pontificibus R. Clemente VIII, Alexandro VII, & Innocentio XI. subjicit: cui annexus est index rerum & verborum copiosissimus, quem claudit Instructione parochorum & aliorum confessionariorum pro casibus, quorum absolutio vel dispensatio spectat ad sacram Pœnitentiariam seu ad sedem (ut loquuntur) Apostolicam.

TOBIÆ ANDREÆ, Phil. & Med. D. Bilanx exacta Bilfiana & Clauderiana Balsamationis. Quæ ostenditur, D. Clauderi inventam balsamationem non minus ac veterum longe a Bilfiana differre &c. Omnia per modum epistolæ communicat à Samueli Andrea, SS. Tb. D. ejusdemque & Histor. Professore Celeberrimo.

Amstelodami 1682. in 32.

EDiderat A. 1679 D. Gabriel Clauderus, Medicus Duc. Altenb. & Academicus Naturæ Curiosus, Praxi Medica æque, ac vulgata anno 1678 de Tinctura univèrsali dissertatione, non incelebris, *Morbædam balsamandi subiecta humana, aliæque majora, sine evisceratione ac sectione hucusque solèa*, Bilfiana haud inferiore eam, imo ob certas circumstantias præstantiorem persuasus. Egre hoc ferens præfens Scriptor,

Scriptor, quem plerique historiz Anatomiez gnari unicum Bilfianorum arcancorum confesum, ac inventorum postmodum possessorem ajunt, ad patrualem suam conscripsit epistolam: in qua demonstrare satagit, illam ipsam D. Clauderi condiendi cadavera methodu a Bilfio, suaque immane quantum differre, & huic dignitate & utilitate longe cedere. Postquam enim Dn. Clauderi candorem & balsamandi rationem laudavit, *primo* urget, Bilfium cadavera integra, sine ulla sectione aut exenteratione antegressa, balsamationi subjecisse: adeoque falli Clauderum, quod concurrente illa hanc a Bilfio praestitam, id est extractas & seorsim praeparatas partes rursus repositas fuisse asserat: prolixius declarans, Bilfium finita domum balsamatione, commodioris demonstrationis, aut alterius cujuscunque rei gratia, membrorum separationem & extractionem adornasse, certe minus necessariam habuisse. Et quamvis forsitan quatuor illa cadavera, quae Clauderus olim Roterodami viderat, absque exenteratione non fuissent balsamata (quod tamen non adeo prompte Noster concedit) posse nihilominus omnia citra ipsam ait parari: quod non tantum Bilfius, Auctori archioris societatis vinculo junctus sancte asseveravit, & anno 1669 in publico Sylvae Ducis theatro praestiterit; sed ex natura balsamationis Bilfio & Andreae communis sequatur, ipseque Auctor in eadaveribus infantuli, avium, pisciumque, citra plumarum evulsionem, aut detractionem squamarum comprobatum dederit. *Deinde* tantae efficaciz Balsamum Bilfianum, & suum deprædicat Auctor, ut non tantum cadavera, quorum viscera ulcerosa & corrupta (quale illud, quod Bilfius Sylvae Ducis praeparatum ostenderat) sed etiam peste extinctorum, & quae per aliquot dies jam sepulta fuerunt, ac putrefieri jamdum coeperunt, in tantum conservet, ut reliquum in integritate sua maneat, id est, ne pars corrupta sinceram trahat: imo foctorem ex putredine contractum per balsamationis hujus vim obtundi, ac tandem plane dissipari, diversis experimentis comprobatur. Quod idem quamvis Clauderus de sua quoque balsamationis ratione sibi polliceatur, spem tamen ejus forsitan frustraneam fore autumat; ideo praepimis, quod Clauderus passim fateatur, cadavera sua, antequam ultimam pollinctoris manum experiantur, fermentationibus variis agitari, mephitimque insignem & foctorem cadaverosum spargere, ut vel hinc Clauderianam balsamationem Bilfiana bona

na longe inferiorem judicet: quod uti ne sanis quidem cadaveribus a putredine & foetoris exhalatione praeservandis sit idonea; sic multo minus cadaverum jamdum putrescentium foetorem tollere queat: praeripis cum Clauderus liquorem balsamantem per incisionem corporis cavitatibus majoribus infundat; Bilsii balsamum sine ulla incisura exteriora saltem cadaveris alluat. *Tertio* differre etiam Bilsii & Clauderi balsamationem scopo ostendit: quatenus hic exsiccationem, seu mumificationem tantum cadaverum Magnatum intendat, ratione cujus haec aetatem longiorem ferant; Bilsius autem methodum suam primario eo direxerit, ut pervestigandis iis, quae Anatome nondum detexit, cadaver totum flexile redderetur, & minutissima quaeque illius partes dissectari commode possent. *Quarto* non exiguum inter utramque hanc balsamationis rationem discrimen a temporis, quod ipsi impenditur, diversitate intercedere asseverat; ita ut quamvis subjectum majus sine ulla incisione tres menses Clauderus in liquore balsamante maceret, cum incisione vero sex vel ad summum octo septimanas, adaeque praeparationem infra hoc tempus absolvat; idem tamen hoc de cadavere humano majoris tamdiu adeo simpliciter asserere non possit, quamdiu experimentum in tali subjecto non fecisset; quale illum hactenus nondum tractasse, diversis argumentis conjicit. De Bilsiana contra cadaveribus se certum esse, ea sine omni incisione praevia, spatio bimestri, ita praeparari posse, ut in mumiam diu personnaturam, nisi ob anatomen in illis ad minutula instituendam flexibilia conservare mens sit, mox mutari queant. Huic *quinto* subjungit, non omnia cadavera, quae ut mumias Clauderus servat, sed pleraque saltem ipsius confessione per octodecim post mumificationem menses sine alteratione, & putrefactionis labe substituisse; ita quidem, ut quamvis longiorem durationem ipsis praeficiat, hoc tamen non simpliciter, sed sub legitima cura tantum conditione affirmet: Bilsiana vero & sua, non obstante plurium septimanarum anatome, post elapsos jam aliquot annos, adhucdum belle se habere, nulla postquam in mumias mutata sunt, balsamationis nova specie in illis instituta. Nec *sexto* Bilsii referre, sive in aere calido & aetivo, sive in frigido & hyemali tempore balsamationem adornet: cum Clauderus frigidioris & hyemalem potius aerae feligat. *Septimo* foete inter balsamandum cadavera Clauderiana; secus ac Bilsiana faciant,

stant, in quibus balsamatio foetorem, si quem forte ex putredine concepta jam emittant, superet & penitus extinguat, ut ut a balsamatione ferventissimis statim exponantur radiis solaribus. Tandem & *octavo* interdum illa post balsamationem & mumificationem ab aeris vicissitudine mollescere, horumque viscera quaedam vermiculorum infidiis exposita esse; cum nullum ejusmodi corruptionis vel leve indicium in balsamatis a Bilsio cadaveribus, quoetunque anni tempore & aeris temperie observetur.

His omnibus prolixius explicatis, Clauderum præjudicio taberare Epistolæ Scriptor ait, dum Bilsianam balsamandi Methodum plane interiisse putat: ut ut concedat, Bilsium (quem primum Transfusionis sanguinis Authorem pronunciat) & quidè optimo jure, artem hanc studiofissime celasse. Sibi enim artem hanc Bilsiana adhuc præstantiorem, cognitam, inque balsamandis minoribus subjectis identidem usurpatam, annexis sibi epistolæ observationibus seu experimentis atque testimoniis confirmat: addens demum coronidis loco, descriptionem quoque illorum cadaverum, olim a Bilsio Marchioni a Caracena demonstratorum, quæ tamen cuncta obstetricantibus Marpurgensium typis, jam anno 1678 in publicum prodierunt.

VITI RIEDLINI ULMENS. PHIL. ET MED. D.

*ac Poliat. August. Observationum Medicarum
Centuria.*

Anno 1682. in 12.

Medicorum præprimis nonnullorum auctoritate excitatus præfens Scriptor, illa quæ circa morbos & ægros notatu digna observavit, publico exponere non dubitavit: ita tamen ut pauca de signis, tam diagnosticis, quam practicis, pauciora adhuc de causis addiderit, adeoque in recensendis observationibus seu historiis totus videatur, Finem hujus opusculi duplicem, theoreticum æque, ac practicum, augurari licebit, quatenus ex *observatione* statim *prima* lac, ex decocti amari haustu amarum, pro materia chylum potius, quam sanguinem, habere colligit; per *observationem quinquagesimam nonam* animi pathematum in movendo corpore, in specie mensibus; & per *septuagesimam octavam* imaginationis gravidarum in foetum miram

vim, dum filius, quod mater gravida herniotomum viderat, sine febris nascitur, ostendit. Reliquis vero potissimis historiis varias circa morborum causas & curationes, similesque pratico, ut tali, attendendas circumstantias suggerit. Dum v. g. *observatione quarta* febrem pallidam non semper ex obstructione mensium contingere, *Undecima* ex utero vermes, quales non nisi ab Humelbergio antea observatos ait, longitudine dimidiam ulnam superantes produisse, *Decima quarta* Hypercatharsin pueris & senibus lethalem contingere, & *Nonagesima secunda* Antimonium diaphoreticum rite preparatum in puella, febre maligna decumbente, loco sudoris, vomitus & alvi fluxum cum mensibus, atque quidem cum euphoria, excitatione refert.

Sicut autem singulis suis observationibus aut parallelam alterius ejusdem scriptoris celebris anteponit seu combinat, aut de harum scopis ex variis auctoribus quaedam praefamis loco monet: ita demum huic opusculo triplicem indicem, quorum prior Autores & alios, quorum mentio facta fuit, exponit, alter observationum ipsarum seriem constituit, ultimus vero res & nomina recenset, annectit.

*JOHANNIS CASSINI DESCRIPTIO NOVI
cujusdam rarique Phenomeni caelestis, ineunte Vere
Anni 1683 Parisiis ab ipso observati, Diario Gallico Eruditorum XL, d. 10. Maji 1683 inserta.*

Ex Gallico idiomate translata.

Lux quaedam, gemina illi, qua Via Lactea candicat, clarior tamen in medio splendidiorque, & extrema versus debilior, expandit se per signa, quae Soli hoc verno tempore percurrenda sunt. Animadvertere id primū coepi in Observatorio Regio vespere d. 18 Martii, biduo ante æquinoctium: cum, observatis quae in Saturno contingunt vicissitudinibus, oculos in prima stella Arietis figerem, quae tubospectillis, tanquam ex binis, suarum diametrorum summa ab invicem distansibus, composita conspicitur. Arietis Taurique asterismi solito longe lucidiores erant, tertio ab hora septima quadrante, finito jam ante

ante semihoram crepusculo vespertino. Lux ista a latere occidentali non erat terminata, nisi a vaporibus, duobus tribusve gradibus ibidem super Horizonte elevatis; ejusque pars clarior latitudinem habebat octo aut novem graduum. Extendebatur oblique prope modum secundum Zodiacum; latere septentrionali duas lucidiores stellas in capite Arietis, cujus totum corpus ambibat; stringens. Secundum longitudinem porrigebatur super Pleiades, sensimque circa caput Tauri evanesceus in acumen desinebat.

Caelum in illo tractu erat clarissimum, ita ut stellas sextæ & septimæ magnitudinis illic nudo oculo distinguere liceret: & Claritas illa, utut nubeculæ a Solæ illustratæ similis, non impediēbat, quæ minus parvæ illæ stellæ in ipso ejus medio conspicerentur, ubi illa magis densa apparebat; quemadmodum usu venit per transversum caudas Cometicas intuentibus. Latitudo tamen ejus major erat, quam ut cauda Cometæ ejusdem censeri posset; quippe quæ triplo quadruplove maximorum Cometarum, mihi hucusque visorum, latitudinem excedebat. De reliquo similis erat illis, non solum peluciditate, sed & colore, situsque ad Solem respectu, ad quem juxta longitudinem ferme dirigebatur.

Brevi post etiam animadvertum est, illam cœli motum versus occidentem sequi: intra eadem enim signa motu hoc translata subsistebat, & cum illis sub vaporibus circa Horizontem condebatur.

Anceps hærebam, annon illa exiguo motu proprio septentrionem versus ferretur: lucidiores enim duas Arietis, quas Lux illa latere suo septentrionali initio stringebat, ipsa postea complexa est; id quod deinceps insequentium dierum observationes ratum fecerunt. In hoc tamen neque tunc, nec post plures dies plane certus esse potui; quod extremas Lucis hujus ab omni parte nimis dubia, paulatim languesceret, ut longe difficillimum esset, eam præcisè definire; accedente diversa aeris, juxta crepusculi distantiam, per insequentes dies claritate, ob quam jam plus jam minus extensa cernebatur. Unde prima apparitione, quæ lapsa post occasum Solis hora contigit, Lux sensibilibior se non nisi ad lucidiores Arietis in latum, & in longum ad Pleiades usque diffudit, quas utrasque paulo post complexas tenuit: quod autem medium attinet, quantum visulicuit percipere, in eodem perpetuo tractu versus medium Arietis comparebat.

Postquam Arietis Taurique signa occidere, non cessavi explorare, utrum adhuc vestigium quoddam Luminis huius, ea altitudine atque situ, quo ipsum conspectum erat, superesset; nihil insoliti tamen ibidem comperi. Ex quo manifestum erat, id revolutione diurna circa Terram memorata signa sequi; quandoquidem sequentibus diebus una cum illis occidens, in eodem cum ipsis loco erat, quo præcedentibus diebus cernebatur: quod juxta Coperniczos idem est, ac intra revolutionem Sphæræ elementaris diurnam, ab occidente in orientem circa axem Terræ, eodem cæli loco fixum permanere.

In hoc itaque statu, a 18 ad 26. Martii, quoties cælum ab occidentis latere serenum fuit, Lumen illud observavi, citra evidentem animadversionem alicujus mutationis: nisi quod novissima observatione diei 26 non eousque, quo prioribus, versus Tauri cornua extendi, pauloque magis septentrionem versus porrectum videretur. Arietis lucidior, quæ lateri ipsius initio hæbat, nunc plus uno gradu Luci huic immersa erat.

Postrema hac observatione, primam huius signi Stellam detegere non potui, quod humilior esset, vaporibusque profundius cõderetur: qui simul expansionem Lucis a parte occidentali, plus ac in observationibus præcedentibus, imminuebant.

Apparebat ergo, citra hoc, illudque quod a crepusculis est impedimentum, futurum fuisse, ut diutim Lux ista magis occidentem versus extensa, Solique proxima conspiceretur: qui sub initium ejus in penultimo gradu Piscium constitutus, a prima Arietis non nisi tringinta; & postrema observatione d. 26 paulo plus viginti duobus gradibus distabat: ita ut si Lucem illam præserte Sole licuisset oculis usquepare, huic speciem comæ circumpositura fortassis fuisset.

Ab hoc tempore, Cælo vesperi ab occidente nubilo, an Lux hæc dissipata esset, exploratum habere non potui; nisi 14, 22, 24, & 28 Aprilis. Tunc, licet crepusculo finito signum Arietis jam occidisset, eadem Lux in signo Tauri se offerebat, ad ejus boreale Cornu usque protensa; appellebatque latere septentrionali ad caput Medusæ & genu meridionale Persei, cujus pes australis claritati ejus immersus erat.

His ergo postremis observationibus longe evidentiùs atque præcedentibus comperi, Lucem hanc septentrionem versus progressam esse: id quod impedimento fuit, quo minus illa tam cito per crepusculum

lum. vespertinum extingueretur, dum Sol interea signo Tauri se ad-
moveret.

*Comparatio Phænomeni hujus cum alijs similibus, notabilique
circa banc materiam animadverso.*

Difficile fuerit in historia lapsorum temporum Phænomenon
huic novo Lumini per omnia simile reperire, quod plusculis diebus
in iisdem cœli signis, citra motum proprium satis evidentem, & cum
tanta, præcipue in latum, extensione, citraque Cometæ alicujus,
cui originem debuisset, apparitione perstitisset.

Quoad ultimam tamen hanc, & cæteras, durationis, status,
directionisque ad Solem circumstantias, plurimum recenti huic
convenit, quod Bononiæ anno 1668 tunc conspexi, cum regio jussu
honor mihi deferretur, Regiæ Scientiarum Academiæ censeretur. Erat
id Semita seu Via luminosa, caudæ Cometice similis, quæ spatium
in longum occupabat 30 graduum, unius & dimidii paulo plus in
latum.

Observavi eam 10 Martii die e vaporibus, qui prope horizon-
tem erant, & asterismum Ceti tegebant, exire, latere orientali ver-
sus pedem Orionis, occidentali Solis locum versus directam. Lon-
gitudo ejus, ut hujus, ad signa Arietis & Tauri se referebat, sed infi-
gnem latitudinem australem habebat, mutabatque situm inter Fi-
xas, motu versus orientem & septentrionem proprio, per quem die-
tim ad sidus Orionis magis accedebat. Apparuit usque ad 10. Mar-
tii diem, & hoc novem dierum spatio diversas Eridani Fixas, ut ta-
men eas visui non subtraheret, transiit.

Refert Dominus Chardin, in Libro suo de coronatione Soli
manni Regis Persici: *Idem phænomenon anni 1668, in metropoli cujus-
dam provincie Persicæ d. 7. Martii, qui secundus erat apparitionis dies,
observatum; & Isphani, quæ Regni metropolis est, 10 Martii hora 7
postmeridiana. Apparuisse in parte australi, & secutum esse primum mo-
bile, cum longitudine 30 gr. 32 min. quod nostræ observationi consen-
taneum est, latum fuisse undique ferme æqualiter 6 gr., quadruplo plus
ac mihi Bononiæ comparuit; ubi nihilominus fuere, qui latius æsti-
marent: difficile tamen erat latitudinem definire, quod extrema ver-
sus debile esset, sensumque deficeret. Addit, elevationem ejus partem
versus Orionis balteum & flumen Eridanum fuisse.*

Mihi orat versus Eridanum, balteo Orionis longe septentrionaliore & occidentaliore. Longitudo quam is ipsi 72. gr. tribuit, & latitudo ab Ecliptica trium graduum, non magis conveniunt dicto fitui.

Subjungit, *extremi atem ejus inferiorem fuisse Cetum, aut flexuram Eridani*, quod exacte consentit observationi meæ, quæ eandem ad ventrem Ceti, qua flexuram Eridani tangit, collocat; citra respectum longitudinis & latitudinis, extremitati huic ab ipso tributa, ubi errorem commissum esse numerorum apparet. *Persas, ait, id appellasse Niach, b, e. Lanceolam, a figura similitudine. Dixisse eos, nunquam sibi visum, nec fando ab aliis, de ejusmodi phænomeno quicquam acceptum; quamvis Cometa censeretur, cujus caput sub occasu conditum esset, ut super horizonse non posset observari.*

Occasione tamen hac ostendi, Phænomenon hoc cum alio quodam simili, bis mille annis hoc antiquiore, miram habuisse convenientiam: cum eo scilicet, quod Charimander, referente Seneca l. 7. quæst. natur. Anaxagoræ observatum tradit, grandis insolitique luminis, quod magnitudine amplæ trabis per multos dies fulserit; illove, quod idem Auctor Callistheni observatum ait, ignis effigie in longum extensi, antequam Burin & Helicen, amplas Achaïæ urbes terræ motu absorptas mare absconderet: quodq; Aristoteli Cometes fuit, qui a principio ob nimium ardorem non apparuerit, sed procedente demum tempore, cum minus flagraret, visus sit.

Dicitur Philosophus 6. cap. 1. 2. Meteororum, de Phænomeno isto, quod tempore terræ motus & inundationis Achaïæ in celo visum est, differens, id jam magnum Cometam, jam magnum sidus appellat; memoratque, circa occasum æquinoctialem (quemadmodum & nostrum) apparuisse: & recensitis notatisque pluribus aliis similibus phænomenorum exemplis, subjungit, ingens illud sidus, de quo ante dixerat, hyeme, aut a frigidissima & vespere maxime sereno, anno quo Aristeus Archon Athenis regnasset, fulsisse: primo die, ante Solem scilicet occidens, non comparuisse, sequente die parum visum, quippe, Sole ante se parva distantia relicto, occumbens; lumen suum ad tertiam usque coeli partem saltus forma porrexisset, atque hanc ob causam Viam nuncupatum; ascendisse usque ad cingulum Orionis, ibique dissipatum; quod & accidit Viæ luminosæ Anni 1668.

Seneca

Seneca, cui Phænomenon istud Cometes est, Ephorum mendacii & imposturæ arguit, dicentem, eum in duas stellas divisum esse: quod, quamvis per totum orbem idem observatus, & præsagium inundationis duarum illarum urbium habitus fuisset, solus ipse sustinuit. Quamvis igitur ejus apparens magnitudo luminis certa fuit, & testimoniis omnium observatorum suffulta, non tamen in determinanda ipsius specie omnium consensus erit; sicut etiam contigit circa Phænomena similia nostri temporis.

Sunt aliz Cometarum ambiguarum historiz, de quibus non nisi magnum aliquod lumen visum est, qualis observatus est post 10. usque ad 23. diem Nov. anno 1618, versus Hydræ sidus in hemisphærio australi, ante insignem Cometam, qui in parte cœli borea sub finetâ dicti mensis fulsit, duravitque ad finem Januarii anni 1619.

De Natura hujus Luminis.

Lumen hoc insolitum non est sine materia ad Terram radiante; sive ipsa ex se sit luminosa, sive radios suos reflectat aut refringat, a Sole aut alio quopiam corpore luminoso, aut immediate, aut mediantibus aliis corporibus, venientes: & vero directio, quam longitudo ipsius ad Solem habet, ansam suppeditat statuendi, illud ab ipso Sole derivari.

In Synopsi observationum mearum Cometæ anni 1681 num. 12 sustinui, diffusam in Æthere materiem esse posse, reflectendo lumini idoneam, quemadmodum in atmosphæra nostra contigit; eamque in orbita Cometarum, ubi Æther jam plus jam minus purus est, offendi, & caudarum Cometicarum phænomenon, cæterasque, quas illi subeunt, vicissitudines efficere posse.

Quando ergo Lumen hoc tam colore, quam claritate, tenuitate, & situ ad Solem, geminum est lumini Cometarum; credibile est, materiam id ad nos reflectentem ejusdem esse naturæ: sive Cometa ibidem sit sub radiis Solis absconditus, a quo illud originem trahat (id quod tamen asseverare non auderem, quandoquidem latitudine sua adeo differt ab omnium, qui hucusque observati sunt, Cometarum caudis) sive radios suos immediate a Sole recipiat.

Sicut enim phænomena in aere conspiciamus, solarium radiorum immediate advenientium, aliorumque similibus, interventu Lunæ apulsorum, refractione & reflexione producta, qualia sunt Irides & sideris

fideris unius aut alterius Halones: non erit absonum, similia etiam phænomena, in materia per Ætherem sparsa, a Sole, sive immediate, sive interposito cujusdam corporis Cometici, formari. Ea ipsa materia fideris alicujus lumen ad nos reflectere posset: quale quid accidit, certis Fixis aliquando comam quandam adsciscens, quod non tantum juxta Ægyptiorum observationes, sed propria sui ipsius contigisse testis est Aristoteles, visa hoc modo stellarum aliqua in coxa Canis majoris, principio quidem obscuriori, intentis tamen oculis satis manifesta.

Notandum est, nostrum Lumen in eodem tractu apparuisse, quem plures Cometæ hujus seculi, annorum nimirum 1652, 1665, 1672, 1680, aliique plures seculorum præcedentium, in ea sibi Fascia obviantes trajecere, cui in Tractatibus meis, ob frequentem Cometarum transitum, *Zodiaco Cometarum* nomen feci.

Conjectura de distantia materia hujus luminosa.

Quantum ad distantiam substantiæ, quæ subjectum est hujus Luminis, aut medium, quo id, sive per reflexionem, sive per refractionem, Terris allapsum est, determinari illa mensura satis justa per parallaxin non potest; præcipue ob ambiguum ipsius terminum, qui obsistit, quo minus accurate ad stellas fixas diversis noctis horis, diversisque Terræ locis compararetur: eam tamen ingentem esse, ex circumstantia motus diurni 24 horarum, quo sidera æmulabatur, cognoscere licuit. In communi enim Hypothesi, quæ venti rabies toto mense per aerem materiam hanc citra dissipationem propellere posset, tanto cum impetu, quali unc die totam Terram circumivit, talique ordine, ut eadem perpetuo sidera respiceret? Et in Copernicæ, qua vi illa motui Sphæræ elementaris diurno ab occidente in orientem continue reniteretur, ut neque abriperetur, neque dissiparetur? Necessè ergo est fateri, materiam hanc esse supra Sphæram elementarem, & consequenter in Æthere. Pensato etiam motu ejus proprio nimis exili, eam longissime versus regionem Fixarum elevatam esse, supponere cogemur.

Non abs re Veteres, illos Planetarum versus Fixas magis elevari judicarunt, qui harum motui communi propiores essent, propriisque motus minus haberent. Nec alia ipsius ratio, Saturnum super
omnes

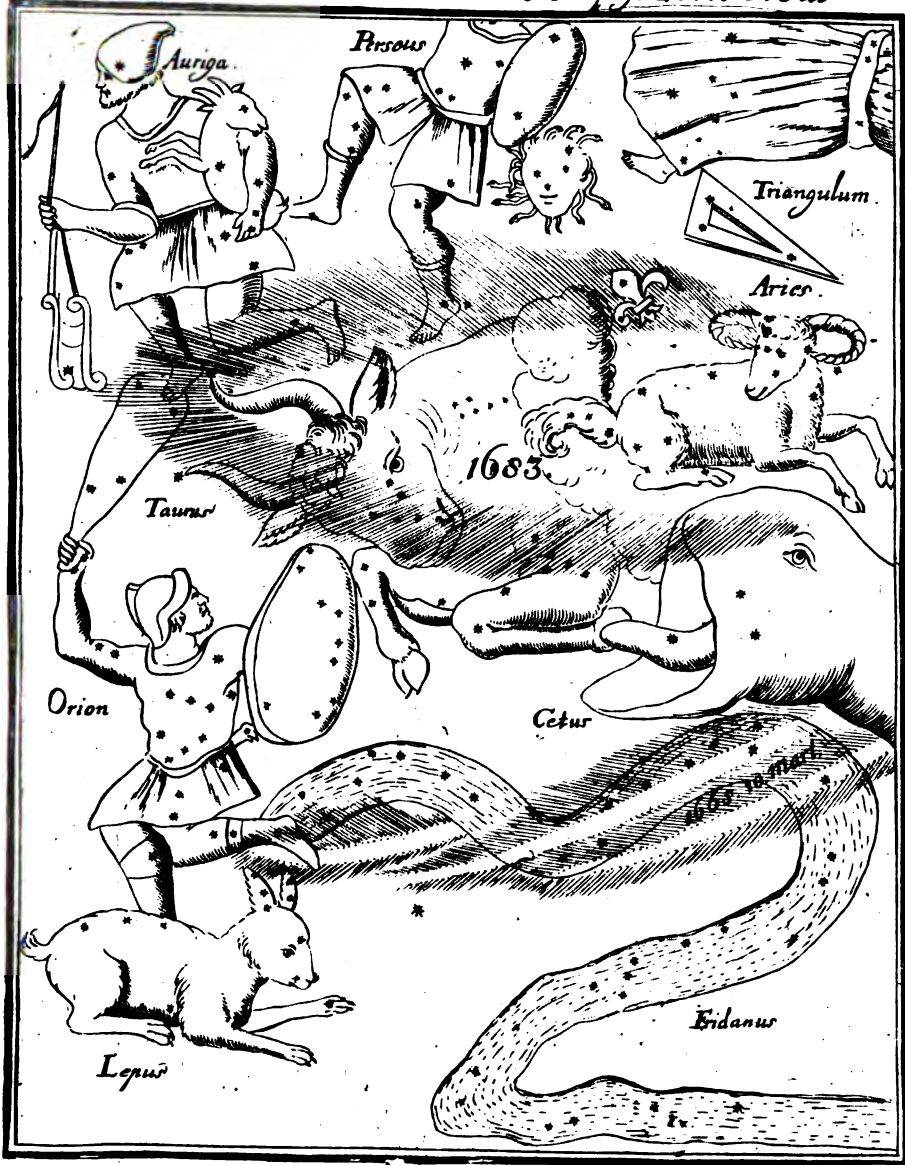

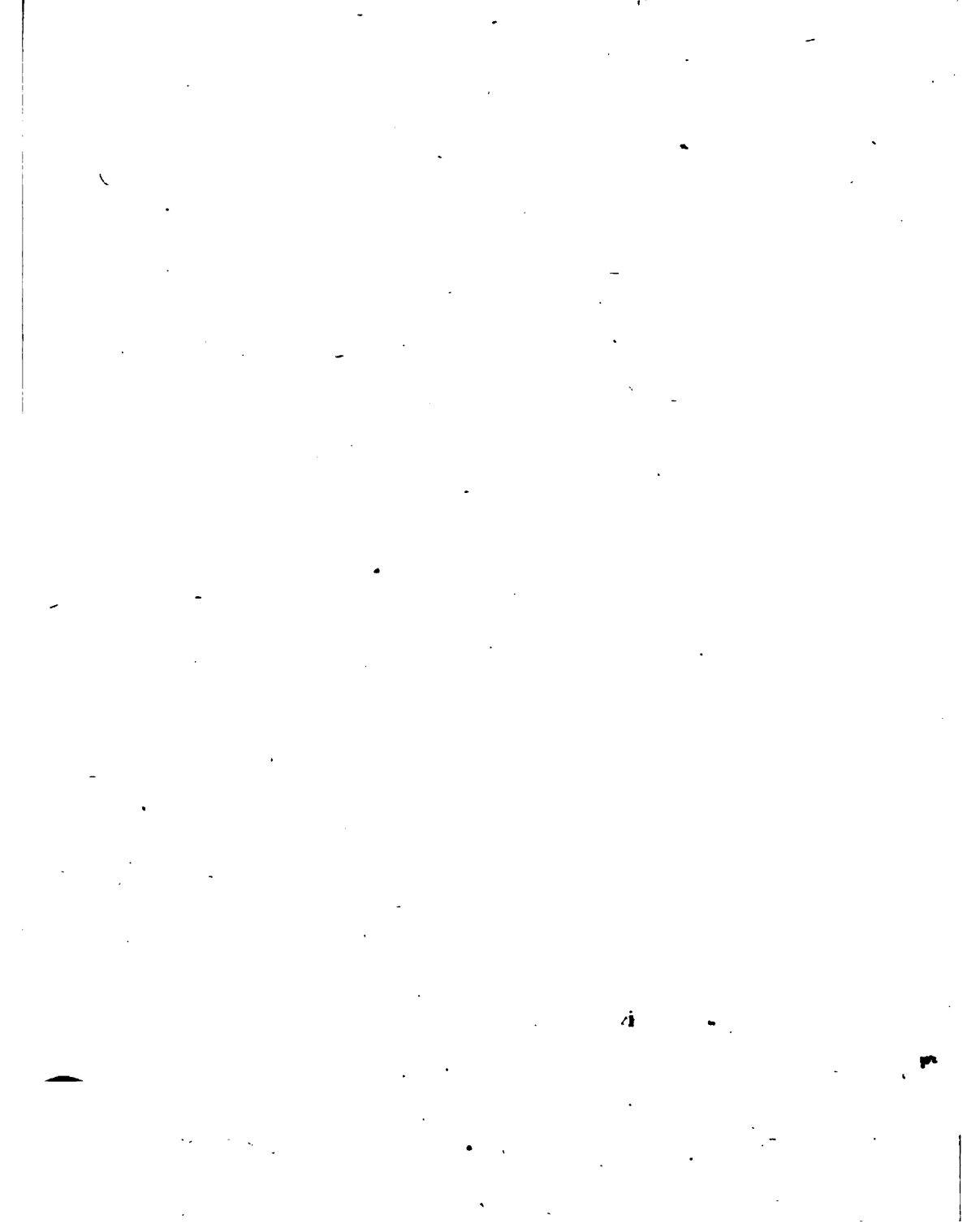

omnes reliquos planetas evehendi & infra hunc Jovem collocandi, de quo nemini Astronomorum deinceps plus 20 aut 30 seculis fuit dubium.

Idem ipsi circa hoc confirmati sunt novis hypothesibus, quæ phenomenon motus illorum representandis inserviunt, ut inter se differant, sibiq; invicem alicubi adversentur, ut Copernicæ Tycho-nicæ & Ptolemaicæ. Harum quælibet ordinem Planetarum superiorum Veteribus statutum, per principia sibi propria demonstrat, cum impossibile sit, independenter hoc a quaque hypothesi facere: duobus istis Planetis parallaxin sensibilem, ob exiguam inter Terræ & circuli ipsorum Diametros proportionem, non habentibus.

Non incongrua igitur ratione novorum objectorum situs in mundo, ex comparatione eorundem motus ad motum corporum nobis cognitorum determinatur: qualia per observationes Astronomorum, diversis distantis, secundum differentes gradus velocitatis apparentis, sunt disposita.

Figuram luminis hujus, quod anno 1683 a d. 10 Martii ad finem Aprilis, observatum est, nec non illius, quod anno 1668 comparuit, exhibet Tabula præsens. TAB. VII.

OLAVI BORRICHII DISSERTATIONES ACADEMICÆ de Poetis, publicis disputationibus in Regio Hafniensi Lyceo assertæ.

Francofurti 1683, in 4.

Ilustre jamdudum inter seculi hujus Medicos Chymicosq; nomen est *Olavi Borrichii*, Danus, ex quo dissertationem illam longe eruditissimam *de ortu & progressu chemiæ, Hermetis item sapientiam a Comringianis animadversionibus vindicatam, & docimasticen metallicam* in lucem evulgavit. Sed posteaquam tractatum *de lingua pharmacopæorum, de causis diversitatis linguarum, at atibusque Latine lingua*, fœtusque id genus plures in orbem emisit literarium, infinitæ lectionis, judicii que acerrimi philologus, criticus ac polyhistor abs nemine non fuit agnitus atque deprædicatus; quemadmodum & in tractatibus illis chemicis, non oculatissimum tantum arcanorû chemicorum indagatorem, sed & florentissimæ latinitatis scriptorem le-

gentibus omnibus sese prodidit. Sed luculentissime idipsum nunc patet ex dissertationibus ejus academicis, in academia Hafniensi ab anno 1676 ad annum 1681 assertis publice, & hoc anno iterum evulgatis. Nam in hisce poetas Græcos atque Latinos, atque ex his quidem illustriores recenset omnes, & quid in illis palmam censoriamve mereatur virgulam, accurate discernit, candideque edisserit. Dissertationibus præmittitur præfatio ad lectorem, in qua nonnulla excerpit ex iis, quæ ante plures annos de epopœia Aristotelica docuerat publice. Ostendit autem, Aristotelem jus epicæ poeseos nimis arctis circumscripsisse limitibus, pennasque adeo liberioris alioquin spiritus poetici plus justo circumcidisse, dum dicitavit, poetæ epico canendam esse actionem unam, & quidem, non quæ vere gesta sit, sed quæ fieri & quomodo fieri possit. Hujus enim legibus si sit standum, innumeros poetas e censu poetarum morose excludendos fore, qui vel unius Principis vel plurium facinora præclara, sed varia simul enarrarint; nullam etiam historiam Biblicam, nec quicquam eorum, quæ vere contigerunt, argumenti esse epici &c. Liberiorem itaque epico campum permittendum existimat Borrichius, *Aristotelem non esse normam rerum aut artium, sed illum ipsum ad normam quoque redigendum*, asserens.

Dissertationes ipsæ in universam sunt septē, quarum duæ priores in Græcis, posteriores quinque in Latinis poetis recensendis sunt occupatæ. Ac in prioribus quidem, postquam Autor artis poeticæ incunabula, multiplicemque ejus usum diserte, ut solet, exposuit, poetas Græcos in certos digere ordines, epicos scilicet, elegiacos, lyricos, (quibus dithyrambicos etiam & jambicos annectit,) & dramaticos seu tragicos & comicos. Recenset autem Græcos tantum, non alibi etiam natos, qui Græco idiomate poemata condiderunt, quod in *Italica sua Poetarum Græcorum Historia* Neapoli anno 1678 in fol. edita *Laurentius Crassius* Baro de Pianura præstitit; & recenset quidem secundum seriem ætatis, temporumque, quibus floruerunt, cursum, editiones ubique illorum atque interpretes coindicans, & versus ex iisdem aliquot, ut ex ungue cognosci seo possit, subjungens. In Latinis autem poetis recensendis ordinem potius ætatis, quam classis peculiarium intuetur, eo quod plures Latinorum in genere versuum mixto versentur, atque adeo ad varias pertineant classes, vatumque

tumque insuper lyricorum, tragicorum, comicorum apud Latinos rarior, epicorum autem atque elegiacorum longe densissima sit nubes. Incipit autem a Livio Andronico, qui A. U. C. DXIV floruit, poetasq; ab eo tempore omnes, qui quidem clarioris præter cæteros sunt nominis, ad initia usque sæculi post C. N. XIV enumerat, accuratum circa omnes Tarpam atque Aristarchum agens, nec editiones tantum optimas significans, sed & gemmas ex illis nonnullas affuens, ut velut ex simbria de texto reliquo judicare cuius liceat. Ad ea autem tempora dum evagatus est Borrichius, nec barbaros illos & lulentos, ut sic dicam, poetas præterire sicco pede sustinuit. Erat enim tum poësis fœdis barbarissimis squalida, leoninorum versuum crepitaculis horrida, imo & legis pedis, colorisq; poetici, certe majestatis prisce plane immemor. Sed mitiora spirare cœpit, postquam circa medium sæculi XIV Franciscus Petrarca, Florentinus, inclaruit. Hic enim cum barbara adhuc tempestate illa epico carmini admovisset manum, poetas ævi sui omnes longissimo post se reliquit intervallo. Cujus vestigia cum infiniti propemodû ad nostra usq; tempora sint secuti, Borrichius selectiores dissertationibus reliquis recenset, non temporum amplius, quibus florere, seriem, sed ordinem alphabeticum, ut promptius quærenti inveniatur, sequens. Auspicatur autem ab Italis, ut apud quos lux hæc primum & nata & propagata est; deinde ad Gallos divertit styllum, paucisque postea Hispanis & Lusitanis enarratis (nam illi & in hoc genere pauciores deprehenduntur, & rarius illorum ad nos opera transferuntur) Germaniæ Latinos centum & viginti quatuor admodum longo ordine enarrat, eosq; clariores tantum & melioris præ cæteris notæ. Nam poetarum in Germania, si usquam, largissima est seges; quemadmodum & ipse Borrichius hic loci scribit, in sola bibliotheca regis Daniæ centum & plures numerari Germaniæ poetas, a se hic non tactos. Germanos poetas excipiunt Belgæ, hos Angli & Scoti, qui quidè ad Borrichii notitiam pervenere. Nam & vatum in regno illo est affatim; ex una siquidem academia Oxoniensi reditum Carolo regi centum admodum sunt gratulati, nec pauciores morienti principi Henrico, germano regis, ut & nuptiis regiis cum Catharina Lusitana, referente Borrichio, assurrexere. Tandè ex vicinia Borussia videlicet & Polonia, paucos cum attulisset justisq; laudibus exornasset,

Pastorium puta, *Sarbievium*, *Dachium*, *Vincentium Fabricium*, *Titi-um* &c. ad Danos suos censor delabitur, omiffisque prifcis intra fu-
am, patrum, & avorum fubinde memoriam fe continet. Attingit
autem & hic celebriores tantum, & quod folenne ejus fuit per o-
mnes differtationes, hofculos ex illis amoeniffimos, ut totus exinde
æftimari hortus poffit, interfpergit: & quemadmodum vernaculos
quoque poetâs illuftriores Italarum, Gallorum, Hispanorum, Lufi-
tanorum, Germanorum, Belgarum, Anglorum & Scotorum, poft
Latinos recensitos, nullibi tacuit, ita vernaculos quoque Daniæ fuz
vates, imo & poetrias clariffimas, quod & alibi factitavit, immor-
talitati in hoc libro confecravit. Sed cum inter poetâs Daniæ La-
tinos duo *Borrichii*, *Claudius* & *Petrus*, velut stellæ effulgeant, his
meritiffimo fuo adjungendus venit hic *Olaus Borrichius*, quippe qui
non in cenfura tantum poetarum, fed in carmine pangendo vix
quenquam habet fuperiorem. Poefeos haud trivialis documento
vel fola effe potefte elegia ad poetâs, quorum nomina in hoc libro at-
tinguntur, directa; brevis illa quidem, fed terfa, vivida, & ab ipfo
Phœbo dictitata, quæque reliqua ejus argumenti varii poemata, in-
tra Veltæ facrarium adhuc delitencia, impatienter ficire nos facit.
Sed commodum fe nobis offert *Thomas Bårtholinus*, Danus, ifque
uti medicus, ita & poeta optimus, qui præclarum illud de cive fuo
in tractatu *de Medicis poetis* perhibet testimonium: *Olaus Borrichi-
us, medicus regius & academicus, fecundas in poemate partes jure & e-
ruditi orbis confefione occupavit, ne primas dicam. Penetraffe eam in
arti poetice arcana Parnaffus in nuce editus fidem facit, in quo Smetii,
Gloneri, Riccioli, Cavalli aliorumque induftriam accurate fuperavit.
Augufto deinde poemate auguftiffimo regi Friderico III publico Acade-
mia nomine gratulatus eft, & in Laboratorio Borrichiano defcribendo,
oculorumque operatione decantanda, firmam facilitatem oftendit.*

PETRI MULLERI JC. JURISPRUDENTIA

*Elementaris, ad ordinem Institutionum Imperialium
directa, & 53 difputationibus ventilata.*

Jenæ, 1683. III 4.

Qui jam dudum, editis pluribus differtationibus Juridicis omni-
genam Jurisprudentiâ fpirantibus, inclaruit Autor Confultiffi-
mus,

mus, ante annos aliquot munere Professorio in Academia Salana ornatus, operam dedit, ut officio huic suo non cum dedecore fungeretur, sed Juventutem sibi concreditam ad sacram Themidem via quasi regia duceret. Quapropter cum initio Professuram Juris extraordinariam accepisset, *titulum ultimum ff. de Regulis Juris antiqui*, non solum legendo, sed etiam 40 Disputationibus publicis expositum absolvit: posteaquam vero ordinaria Institutionum Professio ipsi obtigisset, suarum partium esse existimavit, disputatoris exercitiis studiosam pubem exercere, ut alacrior & diligentior quisq; in evolvenda una alterave controversia evaderet. Tali igitur forma opusculum edere ipsi placuit, ut esset totius legitimæ scientiæ compendium, propterea etiam titulo Jurisprudentiæ Elementaris insignitum. In quo, ut ipse in præfatione ad Lectorem profiteretur, non in solius textus expositione acquievit, sed longe plura quoque comprehendit, ut in tabula quasi conspici possint Legum ænigmata, & quæ in vasti juris libris continentur. Subjunxit etiam disputationibus 53, quibus Jurisprudentiam hanc Elementarem inclusit, quinquagesimam quartam de processu Judiciario agentem, Corollaria itidem, disputationibus singulis antea annexa.

DES OFFICES DE JUDICATURE EN

General &c. par Mr. Borjon. A Paris 1682, 12.

De officio Judicis in genere, Autore Dn. Borjonio.

Parisiis, 1682. 12.

Profitetur Autor in Præfatione hujus opusculi, se istud ex opere magno omnes decisiones Juris Romani, Gallici & Canonici ad usum modernum accommodatas continente collegisse: & quidem, addit, præter hunc tractatum se adhuc alios duos ex prædicto opere compilasse, quorum unus agat de *Parochiis*, & de Decimis, Novalibus, Portionibus congruis, Residentia, Tributis, Juribus Parochialibus, Rationibus, Sepulturis, Domibus Parochialibus, Patronis, Juribus honorariis, Fundationibus, Proclamationibus, Baptismo, Accidentiis, Aqua benedicta, Exequiis, & omnibus iis,

quæ Parochis scitu sunt necessaria, tractet; alter vero *Officia Ecclesiastica* explicet, puta Legatorum, Delegatorum & Subdelegatorum, Officialis seu Judicis Ecclesiastici, Officialis Metropolitanæ & Primatis, Promotorum, Concionatorum, Inquisitorum Fidei, Fabricatorum, Custodum, Syndicorum & Procuratorum Cleri; Se confecisse insuper Indicem omnium materiarum in isto magno Opere contentarum. Ipsum vero hoc Opus elaboratum esse spatio sesquisecolari & compositum ex pluribus Codicibus in Folio; hos inter Jus Romanum & Edicta Regum Galliz duorum saltem Voluminum numerum adimplere, ac adeo facile de labore a Compilatore impensio constare. Cæterum quod præsentem tractatum attinet, complectitur ille 454 theses succinctas pariter ac perspicuas, in quibus Autor generaliter ea, quæ ad ætatem, vocations, inquisitiones, examina, receptiones, salaria, pensionem annuam, præcedentiam, sessionem, inhabilitatem, negligentiam, recusationes, abdications, depositiones officialium judicialium totius regni pertinent, exponit, & Lectorem tum ad varia edicta Regum, tum ad Jureconsultos Galliz, potissimum autem ad Rocheflavineum de Parliamentis, & Loesum de officiis hereditariis remittit.

FRANCISCI SADARINI FCTI MEDIOLANENSIS Responsa cum Rebus judicatis.

Bononiæ, 1681. in fol.

Qui hodie ad Jus Civile appellunt animum, duobus iisq; diversis plane itineribus incedunt. Pleriq; eorum, ubi Grammaticorum atq; Rhetorum præceptis utcunque tincti sunt, mox leviter gustatis Dialecticæ principiiis, cæteris autem Philosophiæ partibus ne a limine quidem salutatis, nulla antiquitatis cognitione, nulla Græcæ linguæ notitia instructi, Icario prorsus ausu Jurisprudentiæ celo sese credunt, ac tum demum in magnos Justitiæ Sacerdotes evasisse putant, quum multarum legum non intellectarum farraginem uno spiritu citare, ac crudis suis studiis in forum propulsis, Judicium cancellis obstrepere, miserorumque clientum marsupia evacuare didicerunt. Quemadmodum vero hæc inania fori tintinnabula & clamor tabulæ

fabulæ non nisi in sapientiæ civilis opprobrium & serendis ex lite litibus nati factique videntur : ita illi e contrario veram, non simulatam Jurisprudentiam affectare censendi sunt, qui politiciori literaturæ & Philosophiæ sacris probe imbuti, Jus Civile ad altiora & superiora principia revocant, neque vel Ulpiano, vel Paulo, vel Papiniano, vel ipsi deniq; Justiniano tam cæco assensu blandiuntur, ut non identidem ad naturalia recurrant præcepta, ipsosque adeo fontes limpidissimos, e quibus amplissima illa Juris Civilis flumina in omnem fere orbem Europæum dimanarunt, invisant. Cum enim Jus Romanum arbitrarium, perinde ac alia Jura quævis positiva, in his, quæ ἐπι τὸ πλεῖστον accidunt, constitutum sit, adeoque varia in eo deprehendantur *ἰδέματα*, nemo rectius utiq; ac felicius, cum perorandis tum adjudicandis causis præesse poterit, quam qui solidiori Philosophiæ, Practicæ cum primis, apparatus succinctus, istos legum arbitrariarum defectus commoda interpretatione supplere, & quid justum, quid utile Reipublicæ pariter ac privatæ sit, ubivis dispicere, verasq; juris & æqui causas ac fundamenta inquirere novit. Sane hæc ipsa de re jam pridem æterna laudum præmia meruerunt viri summi, Guilielmus Budæus, Andreas Alciatus, Franciscus Hottomannus, Andreas Tiraquellus, Barnabas Briffonius, M. Antonius Muretus, Jacobus Cujacius, Franciscus de Victoria, Didacus Covarruvias, Ferdinandus Vazquez, aliique, qui superiori seculo primi omnium nobilissimum Juris Civilis studium connubio longe auspiciatissimo, partim cum elegantioribus Musis & Græcarum æq; ac Romanarum antiquitatū peritia, partim vera Juris æterni Philosophia maritarunt. Hos eadem nominis non intermoritura fama inter nostrates secuti sunt Hubertus Giphanius, Conradus Rittershusius, Udalricus Zasius, Bachovius, Sutholdus aliique celeberrimi Jcti, quorum doctissima solertissimi ingenii monumenta passim adhuc venerant orbis eruditus. Quibus veris ac gravibus, veterumque illorum similibus Justitiæ mystagogis meritissimo jure accensendus etiam est SADARINUS noster, quippe qui in his ipsis quinquaginta Responsis ubique ostendit, quantum adjumenti juxta ac ornamenta Juridicæ ferat humaniorum literarum & sanioris Philosophiæ cultus. Neque enim in iis solum causas arduas ad stateram domestici ac Romani Juris accurate expendit, sed etiam rationes legum civilium morales solerter passim indagat, nonnunquam vero defectus

garum

earum & rigorem, ubi ab universali recedunt, petitis e Practica Philosophia subsidiis, supplet ac emollit, nec raro ad auctoritates & testimonia veteris Græciæ atque Latii Sapientum provocat: plane ad eorum exemplum, quorum responsa Pandectis inserta sunt, qui in decidendis ac definiendis quæstionibus hinc & inde Aristotelis, Ciceronis, Chrysippi, Demosthenis, Draconis, Hippocratis, Homeri, Platonis, Solonis, Xenophontis aliorumq; meminerunt. His gravioribus atq; serenis dulcia ubique maxima cum jucunditate miscet, qualia sunt, quæ de bibliopoliis, bibliothecis, libris, de typographia, typographis atque charta Resp. X, de hasta fiscali, ejus origine & significatione Resp. XIII, de delatoribus & quæstoribus Resp. XIV. & XV, ac de ludo chartularum ac alea Resp. L, erudite non minus ac copiose disserit. Ad calcem adjecta sunt Responsa duo, unum *Piccardi*, senatus Mediolanensium Præsidis, alterum *Sertorii*, Senatoris & Advocati Fiscalis, quorum, perinde ac aliorum argumenta, præmissus in fronte libri catalogus sincere exhibet. Coronidis locum occupat alius rerum locupletissimus index.

CLAUDII COLUMBET SENATORIS PARATITIA Digestorum.

Parisiis, 1682. in 12.

HOc, quod ordinem Digestorum examussim servat, opusculum, *La Cl. Columbo*, quem summa Juris peritia, patrocinate perpetuo literatorum Mæcenatæ, purpurato Richelio, ad senatorium munus in principe Galliarum curia quondam evexerat, in usum cupidæ legum juventutis fuit compositum. Quod cum per plurium manus atque calamos volitans, a typographo quodam lucri avido mendis ac erroribus inquinatissimum evulgaretur, ipse mox Auctor autographum ad Franciscum Cottinum, Antecessorem Parisiensem misit, curis secundis subjiciendum. Jamque in eo erat Columbætus, ut opus viri doctissimi manibus perpolitum ac elimatam luci committeret, cum denuo nova editio ex alio corruptissimo exemplari prodiret in publicum. Hinc tertia vice hic libellus prelo subjectus, & ex Cottini aliisque MSS. locupletior redditus est, qui tamen, præteritis jure patrio & consuetudinibus Gallorum propriis, non nisi placita juris Romani pandit.

THEOPHILI ANTECESSORIS INSTITUTIONUM
Libri quatuor, ex Jacobi Curtii Latina interpretatione, cum notis ac animadversionibus JO. DOUJATI,
Antecessorum Parisiensium & Regiorum Professorum Primicerii.

Parisiis, 1681. in 12.

Quo seculo floruerit Græcus ille, isque doctissimus Imperialium Institutionum paraphrastes, quem plerique Theophilum, alii cum Cujacio Theophilizem appellitant, non una omnium est sententia. Haud defuerunt enim, qui cum Justiniano fecere *ὁ ἄριστος*, nec alium ab eo putarunt esse, quam qui in præmio Institutionum, & præfatione de Confirmatione Digestorum secunda, nec non Constitutione de novo Codice faciendò, ipsimet Imperatori memoratur. Sed hanc opinionem errorem longe maximum jam suo tempore vocavit celebratissimum inter Jctos nomen, Carolus Annibal Fabrotus, qui hunc Theophilum Justiniano multo juniorem, antiquiorem vero auctore Basilicorum fuisse, & præter hanc elegantissimam paraphrasin, plures eruditissimi ingenii fœtus, qui tamen injuria temporum perierint, reliquisse, adductis in medium aliquot non levis momenti argumentis, censuit. Quod si hoc veritaliquid habet, delituit hic fidelissimus interpret, & cum blattis ac tineis per sexcentos annos colluctatus est, donec eum superiori seculo profligata barbarie, quæ spississimæ noctis instar bonis literis tenuis hac incubuerat, & tenebris protractū, luci primus redderet non vulgaris doctrinæ Jctus, *Viglius Zuibomus*, qui textum Theophili Græcum Basileæ in folio minoris formæ A. 1534 excusum, cum proluxa præfatione ad augustissimum Cæsarem, Carolum V, publici juris fecit. Haud multo post hunc ipsum optimæ notæ auctorem ore Latino loqui fecit *Jacobus Curtius*, Jctus Brugensis, quam versionem deinde A. 1587 *Dionysius Gotofredus* cum Græco textu & Justiniani verbis conjunxit. Hujus industriam secutus *Carolus Annibal Fabrotus* novam plane editionem molitus est, in qua non modo ductu trium librorum veterum, e Regia Bibliotheca acceptorum, Græcum Viglii exemplar multis in locis emendavit, sed Latinam quoque interpretationem textui authentico res-

spondentem, additis quibusdam scholiis, concinnavit. Cum vero hæc & aliz Theophili editiones vix amplius proffarent publice venales, hinc non immerito suarum partium judicavit esse primarius in regia Parisiensium academia Antecessor, JO. DOUJATIUS, ut hic longe utilissimus liber, in singulare Studioforum Juris emolumentum, denuo luci publicæ, dempto tamen textu Græco, exponeretur. In quo quid præsterit vir clarissimus, eni ipsi ejusdem verbis accipe: *Interpretationem (Curtianam) ubi opus videbatur, correxit; opus ipsum tum selectis V. K. G. L. JACOBI CUIJACH ET CAR. ANN. FABROTI, tum suis notis illustravit, auctoris errores appropinquat ad marginem asteriscis indicavit, initium ac summam cujusque paragraphi, quo facilius hæc interpretatio cum Institutionum sexim comparari possit, ad lætus adjunxit, & paraphrasin a meræ versione distinxit.*

Succincta HISTORIOLA

De tribus Conjunctionibus magnis, Saturni scilicet, Jovis, necnon Martis,

GEDANI,

Excursus, Anno 1682, & initio Anni 1683, ad 28 Maji scilicet usque

JOHANNES HEVELIUS,

observans,

Ex epistola illustris hujus Viri Lipsiam transmissa.

Mense Septembri anni præcedentis 1682, cum cometa sese oculis nostris proripuit subduxisset, coepi tres superiores pladetas Saturnum, Jovem, & Martem, qui haud multum ab invicem distabant, atque ad conjunctionem vergebant, aliquantisper crebrius & diligentius, a die scilicet 17 Sept. novo nostro sextante orichalcico, per plurimas distantias a diversissimis fixis, quandoque etiam micrometro, quando fieri potuit, dimetiri; ut suo tempore ipsæ observationes docebunt. Hac vice solummodo Tibi, Viri Praclarissime, in gratiam Astrophilorum primum referam, quid die 27 Sept. scilicet a me peractum sit, eo præsertim attento, quod nonnulli spem fecissent, ea ipsa die Lunam corniculatam decreascentem omnes tres modo dictos planetas

planetas omnino testuram; quæ occultationes ut rarissime, & quidem simul una eademque die accidunt; sic sane merentur observari a quibusvis rerum celestium scrutatoribus. Quare & ego officio meo molai deesse; sed summo mane, ab hora secunda, ad Solis occasum diligenter his congressibus invigilavi: & ut hæc occultationes de die incidere, sperassem tamen me optime omnia notaturum; sed cælum omnino nubilum ab ipso Solis exore, ad occasum usque, id minime indulfit. Mane hora 3. cælo aliquantulum serenari, Lunam, cum tres reliquos planetas nudo quidem conspexi oculo; sed Luna eo tempore adhuc ad septem circiter gradus removebatur s. s. occasum versus; unde certo concludere poteram, ante meridiem Lunam motu suo reliquos tres planetas hæc assecuturam. Quantum autem ex inclinatione cornuum Lunæ quoad planetarum ductum colligere licuit, protinus perspiciebatur; nullas fore occultationes, sed tantum transitus; sic ut Luna infra illos superiores planetas incederet. In qua opinione magis magisque etiam sum confirmatus: cum die subsequente 28. sc. Sept. mane, nec Regulus fuerit a Luna textus; quæ stella, ratione utriusque latitudinis, potius occultari debuisset. Regulus namque in ipsa conjunctione, hora sc. 4. 6. distabat a superiori Lunæ cornu Boceam versus adhuc 31. 57; id quod optimo micrometro, tuboque egregio accurate observatum est: adeo ut nulla pressus fuisset occultatio Reguli, sed tantummodo Lunæ transitus. Ita pariter accidit die 29. Octob. circa illas occultationes; quas nonnulli prædixissent. Nam Jupiter & Saturnus; nec non Mars die 26. Octob. st. n. minime fuerunt a Luna obrecti; sed Luna satis longe infra planetas inessit: quot vero minutis præcise tempore conjunctionis a planetis abfuerit, cælum subnubilum: adeo accurate micrometro dimetiri minime tum concessit. Situm tamen Jovis & Saturni hæc die, 26. hora sc. 1. 40, mane tubo & micrometro distanter voto deprehendere mihi obtigit: quo tempore simul fixa quædam satis conspicua (quod motu dignum) dictis planetis satis prope adherebat. Jupiter sese cum tribus comitibus tum offerebat, forte & quartus adfuit, sed ob nubes hanc fuit conspectus. Saturnus distabat a Jove 16. 44, Jupiter a stella (nisi fallor) in armo dextro Leonis) 27. 57; rursus Saturnus a dicta stella 8. 1. Stella dicta versatur modo juxta nostram Catalogum in 19. 1. 9. Leonis cum latit. 0. 20. 47 B.

Die Veneris 30 Octob. mane hora 5 rursus Jovis & Saturni distantiam dimensus sum; ea nimirum spe (cum secundum Ephemerides conjunctio adhuc instaret, atq; 3 Novembr. celebrari primum deberet) me jam Jovem aliquanto propiorem Saturno inventurum; sed eadem plane sum frustratus. Siquidem distantia dicta, quæ die 26 Octobr. 16. 44. hac die 25. sextitit, atque sic notabiliter major reperta est. Unde certo colligere licuit, conjunctionem jam ante complures dies celebratam esse, quam Ephemerides, calculusque demum die 3 Novembr. exhibent. Id quod subsequentea observationes adhuc clarius demonstrant. Nam distantia Jovis & Saturni, quæ de die in diem (conjunctione instante) paulatim minor fieri debebat, continuo aucta est. Die Solis 1 Nov. hor. 2. mane, ope micrometri nostri dicta distantia extitit 31. 36; & die Lunæ 2 Nov. eandem distantiam rursus reperi 35. 21; Die Martis 3 Nov. mane hora 1, jam 39. 9; die Mercurii 4. Nov. celo perquam sereno adhuc paulo major dicta distantia inter Jovem & Saturnum deprehensa est, sic ut amplius, meo micrometro eandem dimetiri haud potuerim; sed sextante per distantias tam impetravi. Ex quibus iterum iterumque satis superque nunc patet, superiores planetas, Ephemeridum computationes, omnemque calculum egregie elusisse, conjunctionemque magnam non die 3 Nov. sed longe citius incidisse; sicut tabula omnes scia correctione, etiam in superioribus planetis (uti jam olim in Mercurio meo sufficienter demonstravi) indigeant: quæ admodum adhuc clarius ex subsequenteibus horum planetarum congressibus patebit.

Alteram igitur conjunctionem magnam quod attinet, quæ incidere debebat secundum Ephemeridum scriptores die 26 Januarii hujus annicurrentis 1683, eam pariter proposueram diligentissime observare, in primis cum vidissem adeo enormiter conjunctionem hanc priorum calculo recessisse; Sed colum frequenter nubium impedit, ut à 21 Januarii ad 1 Febr. usque, ne semel quidem planetas intueri potuerim. Hinc ab hac die avidissime incepti conjunctioni huic rursus invigilare, quæ altera nunc vice ex retrogressionibus horum planetarum superiorum incidere debebat. Omnes autem & singulas observationes tam sextante, quam micrometro egregie habitas, cum nimis longum foret, Amice honorande, hic apponere, hæc vice non consultum esse dico, sed eas reservabo in annum mearum observationum.

variationum climactericum propediem edendum. Quare nonnullas tantum & præcipuas micrometro habitas hic apponam, quæ sufficere huic Historiolæ de trina hac notabili conjunctione magna videbuntur.

Mens. Dies ft. n.	Tempus ex altit. corr. Hor. / //	Anno 1683.		Instrumentum.
		Observationes Saturni & Jovis	Distantiæ.	
Febr. 1. die Lunæ vesp.	6 40 0	Dist. Satur. & Jovis inventa est 3300 partium; hoc est	0 1 //	Microm.
Febr. 2. die Mart. vesp.	9 30 0	Dist. Satur. & Jovis inventa est 2900 partium; hoc est	0 25 5	Microm.
Febr. 3. die April. vesp.	9 0 0	Dist. Satur. & Jovis inventa est 2500 partium; hoc est	0 19 0	Microm.
Febr. 4. die Jovis vesp.	10 0 0	Dist. Satur. & Jovis inventa est 2300 partium; hoc est	0 17 29	Microm.
Febr. 5 die Ven. vesp.	8 30 0	Dist. Satur. & Jovis inventa est 2100 partium; hoc est	0 15 58	Microm.
Febr. 6 die Satur. vesp.	7 51 0	Dist. Satur. & Jovis inventa est 1850 partium; hoc est	0 14 6	Microm.
Febr. 7 die Solis vesp.	8 17 19	Dist. Satur. & Jovis inventa est 1700 partium; hoc est	0 12 55	Microm.
Febr. 8 die Lunæ vesp.	6 10 0	Dist. Satur. & Jovis inventa est 1600 partium; hoc est	0 12 10	Microm.

Die 9. Febr. vesp. hor. 9. 0. o. oculum omnino nubilum extitit; nihilominus tamen semel planetas tubo conspexi per dehiscentes densissimas nubes; sed tantum tempore non concedebatur, ut debite micrometro distantiam Saturni & Jovis dimetiri potuerim; oculo tantum fugitivo deprehendebam Conjunctionem ipsam jam celebratam esse nocte præcedente inter 8 & 9 Febr. Nam dicta distantia jam paulo amplior modo apparebat. Prout etiam die Jovis 11 Febr. vesp. hor. 9. 0. 0. factum est: nam distantia inter Saturnum & Jovem erat partium 2000. hoc est 0. 15. 37. micrometro, quæ die 8. Febr. tantum inventa est 0. 12. 10.

Adhuc conjunctionem jam esse celebratam, exinde certo constabat,

bat, quod uterque planeta cum ventre urse majoris non amplius, ut quidem die 8 Febr. contingebat, in linea subsisteret recta; tum etiam quod Saturnus non amplius ad orbitam Jovialium sub angulo recto commoraretur. Manifestum igitur est, etiam hanc conjunctionem magnam intermediam omnes supputatores, calculosque egregie eluisse: tam illos qui conjunctionem hanc ad diem 27 Januarii; tum etiam eos, qui ad 2 Febr. retulerunt. Sic ut certum sit, quod hæc intermedia conjunctio longe tardius; illa vero prior longe citius contigerit, quam Tabulæ revera promiserunt. Quamobrem omnimode allaborandum omnibus ferum celestium cultoribus, ut ab istis maximis deviationibus tabulæ astronomicæ tandem depurgentur.

Quo autem hoc ipsum eo evidentius redderetur, observationes singulis diebus subsequenter, quoties cælum tantummodo annuit, diligentissime continuavi, non solum micrometro, sed etiam sextante, diversissimis distantis a plurimis fixis captis; verum ex iis tantummodo nonnullas micrometro acquisitas hic apponam.

Menf. dies ft. n.	Tempus ex altit. corr. hor. / //	Anno. 1682. Observationes Saturni & Jovis.	Distantiæ o / //	Instru- mentum.
Febr. 12 die Ven. vesp.	9 0 0	Dist. Satur. & Jovis capta est 2200 partium; hoc est	0 17 6	Microm.
Febr. 13 die Sat. vesp.	7 15 0	Dist. Satur. & Jovis capta est 2550 partium; hoc est	0 19 24	Microm.
Febr. 14 die Solis vesp.	6 0 0	Dist. Satur. & Jovis capta est 2900 partium; hoc est	0 22 3	Microm.
Febr. 17 die Merc. vesp.	6 0 0	Dist. Satur. & Jovis capta est 3750 partium; hoc est	0 28 30	Microm.
Febr. 20 die Satur. vesp.	9 0 0	Dist. Satur. & Jovis capta est 5250 partium; hoc est	0 30 12	Microm.

Ex his igitur continuatis observationibus satis superque liquet, tam de die in diem planetæ ab invicem magis magisque discesserint, quod conjunctio ipsa inter 8 & 9 Febr. revera jam fuerit celebrata.

Ab hoc vero tempore die 20 Febr. distantiam horum planetarum micrometro non amplius, ob nimiam eorum remotionem potui observare; nihilominus tamen singulis diebus sextante iis invigilavi: quo eorum locus postmodum cuique pateret, & ubinam, & qua die stationem celebraverint. Quas omnes suo tempore cuique sub oculos ponam, cum aliis notatu dignis observationibus, aliorumque omnium Planetarum, post II partem Machinae nostrae caelestis obtentis.

Denique adjiciendum pariter censeo Astrophilorum gratia, quidnam circa tertiam eorum conjunctionem, mense Maji observaverim: ut eo promptius eliciam; quid in Italia, Gallia & Anglia ab Amicis hocce in negotio detectum sit; & ut videas, mi Amice, Saturnum & Jovem a legibus Astronomorum, etiam tertia vice quam longissime distulisse: inprimis cum caelum ipsum mihi hic Gedani ex voto satis annuerit. Sed solummodo ab octavo Maji incipiam, ubi primum micrometro distantias superiorum planetarum dimetiri concessum fuit.

Mens. Dies - ft. n.	Temp. seg. hor. umb. Hor. / //	Anno 1683. Observationes Saturni & Jovis	Distantia. o / ' "	Instru- mentum.
Maji 8 die Satur vesp.	9 6 0	Dist. Satur. & Jovis inventa est 2700 partium; hoc est	o 32 41	Microm.
Maji 10 die Lunae vesp.	9 14 0	Dist. Satur. & Jovis inventa est 3750 partium; hoc est	o 28 30	Microm.
Maji 11 die Mart. vesp.	9 10 0	Dist. Satur. & Jovis inventa est 3450 partium; hoc est	o 28 13	Microm.
Maji 12 die Merc. vesp.	8 45 0	Dist. Satur. & Jovis inventa est 3050 partium; hoc est	o 23 10	Microm.
Maji 13 die Jovis vesp.	9 15 0	Dist. Satur. & Jovis inventa est 2800 partium; hoc est	o 21 17	Microm.
Maji 14 die Ven. vesp.	9 45 0	Dist. Satur. & Jovis inventa est 2550 partium; hoc est	o 19 23	Microm.
Maji 15 die Sat. vesp.	9 30 0	Dist. Satur. & Jovis inventa est 2400 partium; hoc est	o 18 15	Microm.
Maji 16 die Solis vesp.	9 30 0	Dist. Satur. & Jovis inventa est 2250 partium; hoc est	o 17 6	Microm.

Mens.

Menf. dies ft. n.	Temp. fec. hor. amb. Hor. / //	Anno 1683.	Distantia o / //	Instru- mentum.
		Observationes Saturni & Jovis,		
Maji 17 die Lun. vesp.	9 40 o	Dist. Satur. & Jovis inventa est 2150 partium; hoc est	o 16 10	Microm.
Maji 18 die Mart. vesp.	10 o o	Dist. Satur. & Jovis inventa est 2100 partium; hoc est Hac die extitit vera conjunctio	o 15 58	Microm.
Maji 20 die Jovis vesp.	11 45 o	Dist. Satur. & Jovis inventa est 2450 partium; hoc est	o 18 37	Microm.
Maji 21 die Ven. vesp.	9 15 o	Dist. Satur. & Jovis inventa est 2650 partium; hoc est	o 20 9	Microm.
Maji 22 die Sat. vesp.	9 20 o	Dist. Satur. & Jovis inventa est 2900 partium; hoc est	o 22 3	Microm.
Maji 23 die Solis vesp.	9 5 o	Dist. Satur. & Jovis inventa est 3250 partium; hoc est	o 24 43	Microm.
Maji 24 die Lun. vesp.	10 6 o	Dist. Satur. & Jovis inventa est 3600 partium; hoc est	o 27 22	Microm.
Maji 25 die Mart. vesp.	9 30 o	Dist. Satur. & Jovis inventa est 4000 partium; hoc est	o 30 25	Microm.
Maji 26 die Merc. vesp.	11 o o	Dist. Satur. & Jovis inventa est 4450 partium; hoc est	o 33 50	Microm.
Maji 27 die Jovis vesp.	9 25 o	Dist. Satur. & Jovis inventa est 4900 partium; hoc est	o 37 15	Microm.
Maji 28 die Ven. vesp.	9 56 o	Dist. Satur. & Jovis inventa est 5325 partium; hoc est	o 40 29	Microm.

Ex quibus observationibus cuilibet nunc liquidum est, cum distan-
tia Saturni & Jovis de die in diem continuo decreverit ad 18 Maji, & ab
hac die rursus creverit, conjunctionem horum planetarum eadem ipsa
die etiam accidisse, & quidem (uti ex observationibus diei 15 & 20 Maji
patet) hora antemeridiana 10: quae secundum Ephemeridum scriptores
die 26 primum ingruere debuit. Sic ut haec tertia & ultima hujus anni
conjunctio magna pariter haud mediocriter tabulas eluserit; ita qui-
dem ut citius ultra 8 integros dies revera contingerit.

De cætero, hanc ultimam conjunctionem jam celebratam, die sc. 18 Maji vesp. hor. 10 fuisse, ex eo liquet, quod Saturnus jam non amplius eo tempore ad orbitam Jovialium sub angulo versabatur recto: deinde etiam (uti ex subsequentiæ dierum observationibus videri est) quod a die 18 Maji ad diem 28, quousque Micrometro distantiam Saturni & Jovis discernere potui, continuo aucta fuit.

Ultimo notandum quoque occurrit, cum die 21 Maji vesp. inter reliquas observationes, etiam distantiam utriusque Planetæ a stella superiori in pede anteriore dextro Ursæ majoris, sextante obtinuerim, atque eadem dicta stella cum utroque Planeta in eadem simul fere recta tum constiterit linea, quod promptum sit cuilibet rerum cœlestium cultori dijudicare, an observationes meæ sextante nostro novo simul obtentæ, cum observationibus Micrometro captis omnino etiam conveniant. Sextante distantia Jovis a dicta stella erat 32 gr. 38 min. 40 sec. & Saturni 32 gr. 19 min. 45 sec. sic ut genuina utriusque Planetæ distantia extiterit 19 min. 55 sec; Micrometro vero ea ipsa distantia inventa est ea ipsa die 21 sc. Maji, 20 min. 9 sec.; Sicut sextante obtentæ min. 14 sec. minor extiterit. Non est autem, mi Amice, ut existimes, hoc vel illo instrumento me aberrasse. Minime profecto: quippe Saturnus & Jupiter cum dicta stella non omnino in linea recta subsisterunt; prout cuilibet ex globa & calculo patet, hincque necessario illam distantiam sextante derivatam etiam paulo minorem oportuit esse. Proinde manifestum, sextantem meum novum, etiam si priori meo minime sit comparandum, haud esse tamen omnino contemnendum: cum satis præcisè etiam Micrometro, ejusmodi subtilissimo instrumento, respondet.

Hæc sunt, Vir honorande, quæ hac vice de tribus istis diversis conjunctionibus breviter Tibi communicare volui; fusiora suo tempore, ut dixi, expectabis. Si quid hujus generis ab aliis rerum cœlestium scrutatoribus etiam impetraveris, rogo ut ea mecum pariter communicare haud graveris. Prima occasione tibi etiam nonnullas occultationes, ab initio hujus anni currentis hucusque à me ex oculo impetratas, cum aliis quibusdam rebus, ut puto notatu haud adeo indignis transmittam.

Dabam Gedani, A. 1683, die ipso Solstitii æstivi 21 Junii st. a. alto Sole in meridie 59. 7, quadrante quidem parvulo orich. sed tamen satis accurato.

*Amice Lector, cum cupido cognoscendi, qua circa unam alteram-
ue harum conjunctionum visa alius & notata fuerint, Illustri Hevelio com-
munis fortasse sit cum ceteris celestium rerum scrutatoribus. utriusque
rem perinde gratam facturos nos arbitrati sumus, publicatione observa-
tionis, Nobilissimo Dn. D. Godofredo Schultzio Wratistavia superiori
anno habita, nobisque sequentibus benevole descripta, transmissaque.*

CONJUNCTIO MAGNA SATURNI ET JOVIS,

Quae accidit mense Octobr. 1682.

Anno 1682 die 23 Octobr. st. n. post plures noctes intempestas,
Amare hora $5\frac{1}{2}$ caelo sereno, vidi Saturnum & Jovem sibi invi-
eam adeo appropinquasse, ut nudo oculo ægre discerni possent.
Per tubum spectatis, simul se fixa quædam oculo ingerebat, quam ψ
Leonis apud Bayerum esse, pro comperto habebam. Construe-
bat vero fixa cum Planetis triangulum scalenum, obtusangulum ad
Jovem, infra lineam ψ H (tubus enim invertit) existentem. Per-
pendiculum ex Jove in lineam ψ H demissum ψ eam ita dividebat,
ut portio inter perpendiculum & Saturnum esset partium ejusmodi
trium, qualium portio inter perpendiculum & ψ erat quatuor. A-
liud vero perpendiculum, ex ψ demissum ad lineam H β mente
prolongatum, erat fere semissis distantiae Jovis a Saturno.

Die 24 Octobr. st. n. mane hora $2\frac{1}{2}$ inter nubes dehiscentes ali-
quandiu rursus Planetas hæc contemplari licebat. Erant cum fi-
xa ψ fere in eadem linea recta, Jovis centro tantillum infra lineam ψ
H existente; ut margine superiori Jupiter hanc quasi tangeret. Di-
stantia Jovis a Saturno ad distantiam ψ β rursus erat ut 3 ad 4.

Die 25 Octobr. mane hora $2\frac{1}{2}$ rursus Saturnus, Jupiter, & ψ ef-
ficiabant triangulum scalenum obtusangulum ad Jovem, jam supra
lineam ψ H existentem. Distabat Jupiter a Saturno tribus talis-
modi partibus, qualium quatuor ψ metiebantur lineam ψ β : &
perpendiculum ex Jove in lineam ψ H demissum æquabat unam
istiusmodi partem. Porro distantia ψ H tanto superabat diamet-
rum, sive distantiam extremorum cornuum Lunæ, nuper ad-
modum

modum prætergressæ, quanta est distantia *montis Audi, a monte Porphyrite* Linea ψ π erat fere horizonti parallela.

Ex his colligo, conjunctionem visam accidisse die antecedente, hora matutina tertia præter propter. Nam cum Jupiter hora 2½ distiterit una sui semidiametro a linea ψ π , quæ juxta *Hevelium* est 9 sec. circiter; Motus autem horarius Jovis tunc temporis fuerit fere 18 secundorum; liquet, ipsam centrorum conjunctionem trium istorum corporum celestium accidisse ipsa h. 3, quam libens spectassem, si nubes densæ cælum paulo post observationem institutam non penitus texissent.

MAUROCENA MEGALOPREPEIA, SEU
Mauroceniadum Faistorum libri decem, in quibus
Gentile Serenissima Domus Maurocena hypomnema collectum
ab Antonio de Grassis, J. U. D. Archipresbytero Canonico
Cathedralis Clodiensis, Academico
Dodoneo.

Venetis, anno 1682, in 8.

Quemadmodum Serenissima Venetorum respublica missenariæ ævi firmitate supra tria propemodum jam gaudet secula, ita tam vetustis hodieq; suffulta est familiis, ut ortum splendoremq; suum a summotis longe ætatibus, imo ab ipsis urbis incunabulis non difficile possint arcessere. Has inter cum *Maurocena Domus* in hunc usq; diem tanquam pulcherrimum Orionis sidus effulgeat, Autor ob *Mæcenates* in eâ repertos, Poetæ epici suscepit partes, & decem libris *Maurocenorum* res præclarissimas, easq; non sacras tantum, sed & in toga & sago gestas percensuit. Originem horum ab antiquissimis deducit temporibus, a *Maroniana* videlicet *Virgiliorum* familia, quæ Mantuæ ad annum usq; C. N. 414 floruisse, & postea, cum Attila, Hunnorum Rex, per Italiam ferro & flammis late grassaretur, Patavinorum exemplo, in insulas & æstuaria maris Adriatici recepisse se dicitur. Hæc cum Romana non minus, quam Mantuana nobilitate fuerit conspicua, Tribuatum indepta est inter Electores XII, seu inter electrices familias primi ducis Anaphesti, honoribusq; postdeinceps ac dignitatibus in Veneta Republica summis, iisque quæ Ec-

clasticis, qua Politicis, eminuit. Protulit enim hæc *Maurocena* Domus anno 764 Mauritium, ducem Venetorum VII, a quo *Mauritima*, & tandem *Maurocena*, cum *Maronia* alias vetusto agnomine audiret, appellari cepit, & anno 768 *Jobannem*, ducem VIII, *Mauritii* filium, *Dominicum* item *Maurocenum*, ducem XXXVIII anno 1148, & *Marinum Maurocenum*, ducem XLV anno 1208. Protulit etiam *Thomam Maurocenum*, patriarcham Venetum I, & *Jobannem Maurocenum*, patriarcham XV, præter tres Cardinales, tres Episcopos Venetos, archiepiscopatum videlicet antegressos, totque Episcopos alios diversis in locis constitutos. Dedit etiam reipublicæ Venetæ imperatores bellicos, senatores, divi Marci procuratores, legatosq; ad reges longa splendidissimos; quorum omnium res domi forisq; gestas cum heroico versu exposuisset Autor, tandem suæ quoque ætatis *Maurocenos* illustrissimos refert, justisque exornat laudibus, trium viros imprimis adhuc superstitēs, & divi Marci procuratores, *Franciscum Maurocenum*, equitem, *Angelum Maurocenum*; comitem S. Annæ, & *Jobannem Maurocenum*, equitem, qui & libris VIII, IX & X, imo toto hoc poemate mirifice celebratur. Fastos hosce *Mauroceniadas*, ut vocantur, excipit inscriptio, seu, ut Autor appellat, *elogium paradigmaticum* in trium viros jam laudatos seu *Maurocenos* hodiernos, & *epigrammata* in præstantissimos aliquot *Maurocenos*, una cum indice, in quo & obscuriora carminis exponuntur verba, & *Mauroceni* vetustiores primum, dein & recentiores secundum alphabeticum ordinem, adjunctis dignitatibus eorum atque officiis, recensentur. Institutum Autoris hujusce optimum est, & utroque, quod ajunt, pollicis dilaudandum. Neque enim committendum temere est, ut tot illustrium ex *Domo Maurocena* herum res cedro dignæ silentii veluti cineribus insepeliantur. Optandum autem omnino esset, ut illustrissima hæc gens *Maurocena*, seu ut olim dicta est, *Maronia* in Maxonem aliquam virtutibus metrisque suis dignum incidisset; cujus versibus latinissimo ævo scriptis nec fecis aliquid barbaræ adpersum, nec verba ingesta esse constat in dimensionem syllabarum, legesque alias metricas impingentia. Sed de eo alii viderint. Neque enim instituti nostri morisque est, censoriam in Acta Eruditorum stringere vinganam, quippe qui recensitores, haud censors nos præstentur.

MENSIS JULII A. MDCCLXXIII. 101
TRAITE' DE L' ORGANE DE L' OUIE,
contenant la structure, les Usages & les Maladies de
toutes les parties de l' Oreille, Par M. DU VERNEY, de l'
Academie Royale des Sciences, Conseiller, Medecin Ordi-
naire du Roy & Professeur &c.

A Paris, chez Estienne. Michalet, 1683, in 12.

id est,

*Tractatus de Auditus organo, structuram, usus & affectus
cunctarum auris partium complectens.*

Auctore Da. du Verney &c.

INTER illa hominis membra, quorum accuratior cognitio Anato-
micos hactenus fugit, merito referendum auditus organum, ut po-
te intra ossium solidiorum cavernas maxime reconditum. Hujus
descriptionem in se suscepit Dominus Kerney, præstititque talis soler-
tia ac dexteritate, qualem forsitan nullus ante eum hac in parte adhi-
buit, qualemque ipsius inventum circa musculos bino interna bruto-
rum palpebra, atque observationes circa partes nutritioni dicantur (de
quibus Ephem. Gall. ann. 1678 n. 27. & 30 videntur) testantur, &
a qua non tantum tractatum de Organo auditus, ad quem in presenti
scripto Lectorem remittit, sed Anatomien quoque oculi accuratiorum,
item de motu ventriculi ad digestionem, in aliis æque animalibus, ac
in pennatis faciente, meditationes (quibus cum nunc vacare amio-
corum literæ prohibent) nobis pollicemur.

Scriptum hoc in tres partes dividit, quarum prior auris tam ex-
terna quam interna conformationem singulari studio explicat; Al-
tera physiologiam seu usum cunctarum ejus partium integrantium
simatur; Tertia demum harum pathologiam atq; therapiam com-
plectitur; cunctæ tamen varietate & nobilitate argumentorum ab-
undant. Ita v. g. ceruminum, quæ veteres immediato a cerebro, re-
centiores nonnulli ab auris arteriis deponi asserunt, productioni in-
servientes primis monstrat glandulas, tunicae moatus auditorii sub-
strata, & vaso excretoria instructas. In Aquaductu Fallopii, qui
ex cavitate tympani ad extremum palati; circa nasium basin abit, ut
& in ossiculis quatuor auditus describendis, aliis pariter scriptoribus

accuratior est. Musculorum auriculæ externæ, quos communiter quatuor numerant, duos tantum; internæ, cui duos tantum alias concedunt, tres enumerat: horum posteriorum binos malleo, stapedi tertium assignat, cunctos verò pone tympani membranam collocat; secus ac ab aliis professoribus hætenus factum. Ratione nervi auditorii varia exponit, a Willisio, accuratiori alias Neurologiæ interprete haud, annotata, & quidem hujus æquæ portionis mollioris ac durioris; item nervuli, qui tympani membranæ, instar chordæ, subtenditur, quem non auditorii, ut communis fert sententia, sed quinti paris propaginem ait. Præterea auriculæ & meatus auditorio surculum nerveum a secundo (non a primo, prout Willisius putat) vertebrali pari implantari ostendit: ulteriorem item nervi auditorii, postquam auriculâ deseruit, ad partes vicinas diramationem, majori, quam hætenus factum, cura delineat. Qua occasione iterum Willisium notat, qui interveniente communi surculo hunc cum conjugationis octavæ seu vagæ nervo inoculari, affirmat; autopsiam in homine contrariâ adducens, utut in brutis phænomenon hoc admittat. Quibus absolutis differentias quasdam aurium, foetus nimirum ac adultioris, recenset, sc. portionem meatus auditorii in hoc ossa, in illo membranæ duntaxat substantia gaudere; annulumque quendam osseum huic ipsi subjici, annorum tractu cum eodem coalescentem: Aquæductum Fallopii plane membranæ esse; ac tympani pelliculæ aliam adhuc membranam, (a Kerckringio jamdum vitam) prætendi sustinet.

In parte hujus scripti altera, multum Mariotto se debere, ingenue professus Autor, Musculos auriculæ asserit concham ejus contrahere ac dilatare; auris internæ duos, malleo implantatos; membranam tympani tendere ac laxare; tertium, medianæ stapede, pelliculam, foraminis ovali dicatam, contrahere, motus tamen sui instinctus non a voluntate, sed objectorum diversitate, recipientes; Canalem ad palatum terminatum tympani cavitati aerem, per nares attractum advehere suspicatur; organum vero auditus immediatum & proximum labyrinthum pronunciat. Ex anastomosi nervi auditorii durioris, cum nervis quinti & vertebralis secundi paris, variorum phænomenorum animalium ætiologias declarat; v. g. cur auditam vocem imitari conemur; cur homines pariter ac alites se motu ad cantandum excitent; & cur a nativitate surdi necessario simul muti existant?

TAB. VIII ad A. 1603

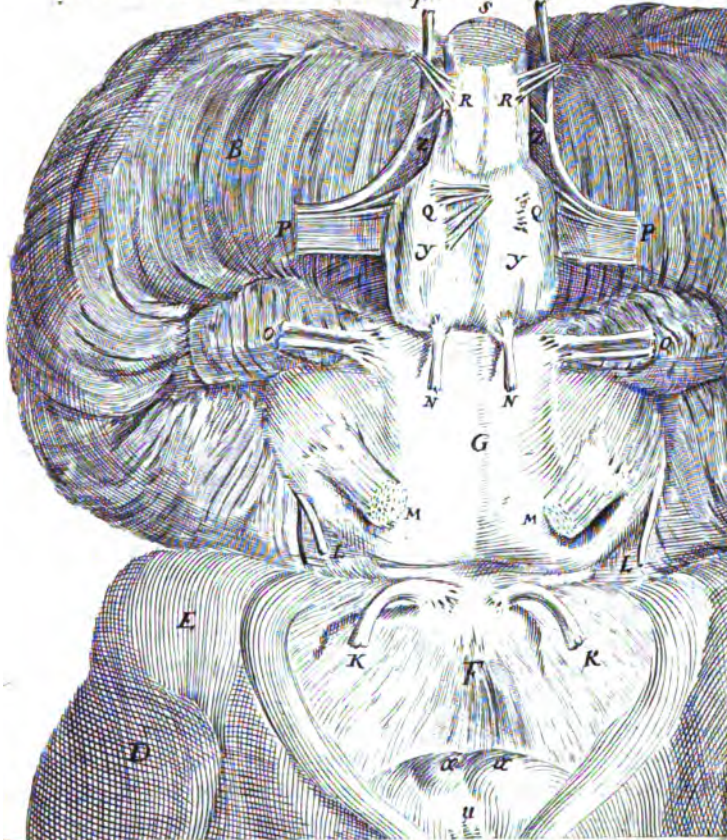



Parti tertia affectus sensorii hujus eorumque remedia prolixè ostendit, secundum ordinem, parte prima observatum: primo nempe differendo de pathematis auris externæ; hinc de morbis membranæ tympani, tympani ipsius, nervi &c. diversis observationibus hæc illustrans, materiam vero de tinnitu aurium post diversam a hominibus hypothèsin explicans.

Quoniam vero iconis sedecim, ad declaranda phænomena anatomica facientibus, Dn. Verney quaedam baseos cerebri humani a vasibus sanguiferis liberatæ, figuram adjecit, in qua nonnulla a figuris & textu *Willisiana Cerebri & Nervorum anatomia* aliena sistit, TAB. VIII. eam inferere hic operæ pretium duximus: quis horum typorum archetypo magis conformis existat, Lector benevolus dijudicet. Sunt autem AA proxa cerebri, BB cerebellum; CC locus, ubi cerebri illa portio, quam Willisius posteriorem hujus limbam vocat, in uno latere est rescissa, quod in altero latere simili modo concipi debet; DD corpora striata, seu, ut alii vocant, tubulata, quæ principia medullæ oblongatæ existunt; EE thalami nervorum opticorum; F medullæ oblongatæ, cujus crura duo hic coeunt, quamvis Willisius ea distincta & ab invicem dehiscencia docuerit; G protuberantia annularis; HH primum par nervorum, seu olfactorium, ortum trahens ex basi corporum striatorum, per fibræ quandam medullarem hh, & ubi prope nervos opticos incurvatur, crassescens; II nervi optici, aut secundum nervorum par, prout ab origine sua ad egressum usque et eratio conspicitur; KK tertium nervorum par, dictum oculorum motorium; LL quartum seu patheticum; MM quintum; NN sextum; OO auditorium, quod septimum constituit, divisumque in exortu cernitur in duos ramos, quorum major & superior mollior est; PP nervi octavi paris, emanantes ex medulla, sub eminentiis yy notatis; QQ nonum par, in uno saltem latere expressum, & ne obscurior redderetur figura, reclinatum; notato in altero tantum ejus exortu; RR decimum medullæ oblongatæ par, quod Willisius cum primo vertebrali confudit; S medulla ad ingressum in vertebra discissa; TT nervi duo, qui ex spinali medulla intra vertebra cervicis prodeunt & ad calvariam ascendunt, ut nervi octavi paris combinentur; U infundibulum; xx duæ eminentiæ medullares, quas Willisius glandulas credidit; yy aliæ duæ eminentiæ medullares, olivæ figuram habenti-

tes, quas idem scriptor corpora pyramidalia vocavit; et duas triguae fibrillæ, ex medulla oblongata emanantes, & nervis spinæ, ad osnavum par inclinantibus, insertæ: quæ in singulis lateribus interdum duplices aut triplices cernuntur...

NOVUM LAMPADIS GENUS COMMUNICATUM
a Dn. Jobanne Christophoro Sturmio, Math. Professore Altorfino:

In literis Lipsiam mense Junio 1683 missis.

PAraveram antehac duplex clepsydræ ἀνομήτης gentis, quorum alterum sua quasi sponte per intervalla fundit aquas, jucundo, neq; invito tamen ante spectaculo: alterum antehac nunquam, quod sciam, visum ad nutum & adstantium jussa fluxum aquarum continuat & intercipit, utrumque in *parte secunda Collegii experimentalis* describendum, & ad causas suas reducendum. Prius autem illud non ante mihi (quod facile tamen poterat ac debebat) occasionem suggessit novæ lampadis parandæ (quam κλεψέλαιον haud incongrue appello) quam ista de Bóylia lampade in Actis vestris perlegissem. Tum vero in mentem statim venit ea forma, quam hic describo, effectu sperato quoque interim comprobata.

TAB. IX.

Partes ejus duæ sunt: una lampas ipsa A, suo rostro B, pro capiendo ellychnio vulgariter constructa: altera vasculum, pro oleo sensim in lampadem effundendo, quod insimul operculi vicem subit. Vasculum C superne clausum, & subtus ad fundum plurimis foraminulis instar clepsydræ pertusum, in fundi medio ad ferrum natum habet tubulum paulo laxiorem EDF, ita ut circa E superiora vasculi non attingat, & circa F intra connexum lampadis operculum (quod 4 foraminibus grandiusculis hiat) ad quartam circiter digiti partem prossineat, orificio ad libellam & parallelum cum operculo situm juxte complanato. Per hoc ipsum orificium F, inverso vasculo oleum citra sollicitam cautelam infunditur, & cum repletum istud fuerit, ac orificium F admoto digito clausum, in debitum iterum situm convertitur, & remoto inferne digito, lampadi subito imponitur, uncinulisque suis operculo affixis firmatur, ut integra κλεψέλαις forma prodeat ea, quam

Fig.

M. Gul.

fig. 1.

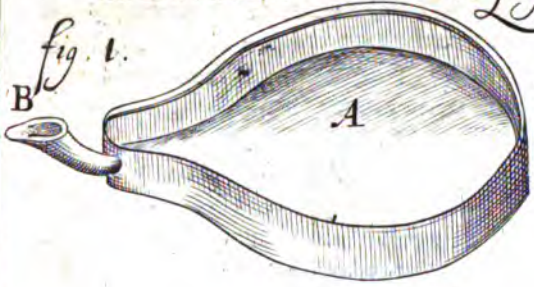

fig. 2.

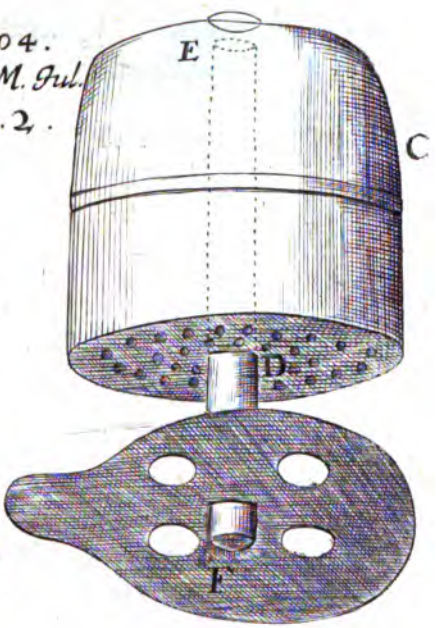

fig. 4.

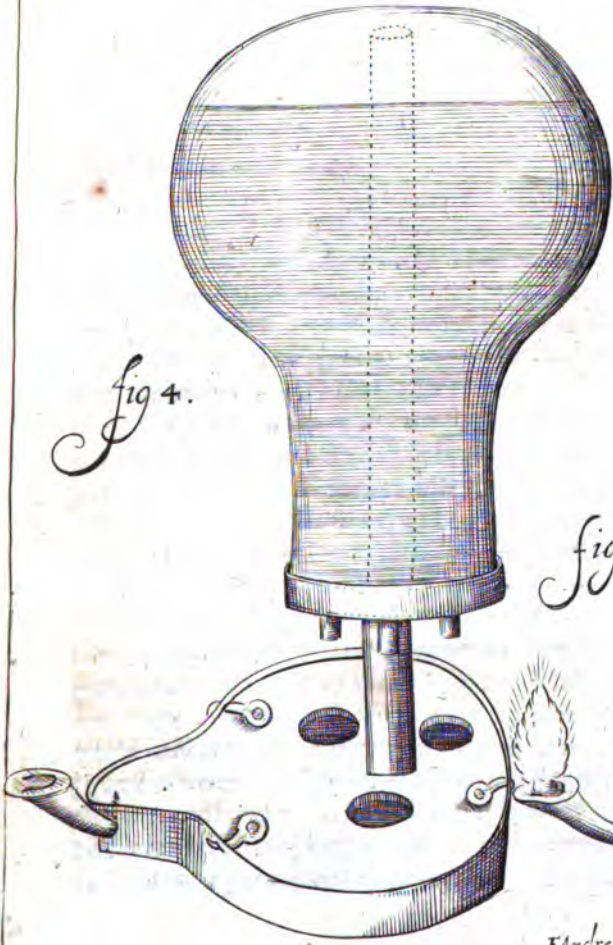
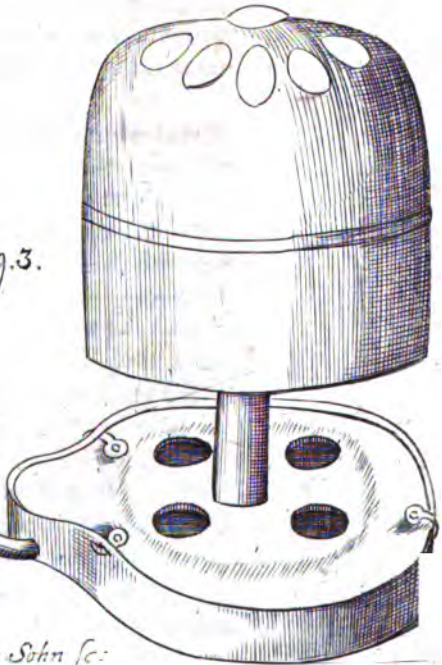

fig. 3.



E. Andre Sohn sc.

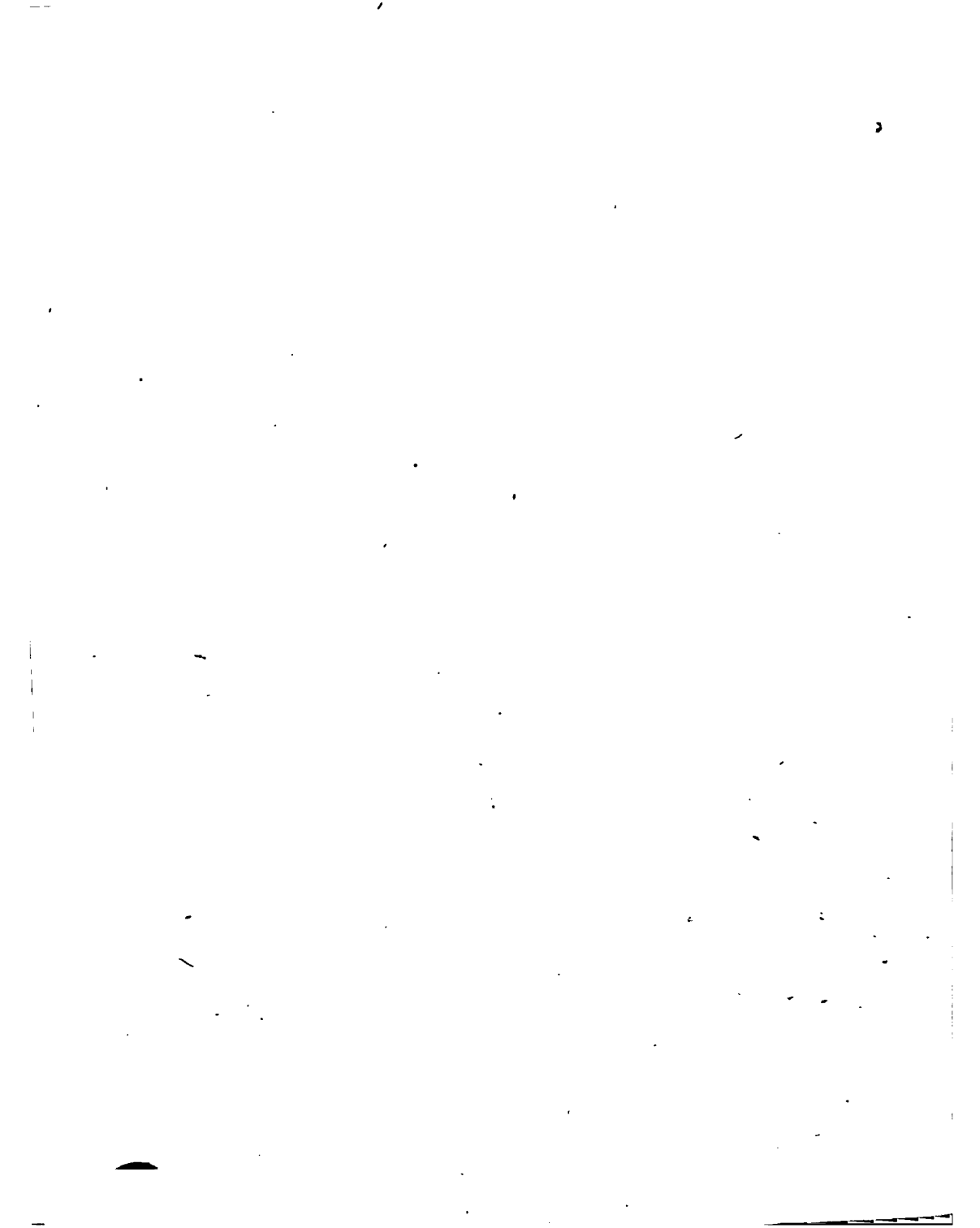

Fig. III exhibet. In hoc autem, minus operoso, credo, quam est ul-
 lus alius, lampadis apparatu, sequentia eveniunt.

I per fundi D, pertusilicet, foraminula nihil olei effluit, quam-
 diu digito inferum orificium clausum manet, & aeri externò ingres-
 sus denegatur.

II remoto vero digito (quod ante fieri non debet, quam oper-
 culum lampadi proxime immineat) oleum ab ingresso per tubulum
 EE aerè fundi foraminulis filatim expressum, per operculi grandio-
 res aperturas in lampadis internam cavitatem colligitur, usque dum
 orificium tubuli F suprema sua superficie attingat. Tum vero

III quod aer porro subingredi & in vasculum per tubulum ab
 oleo jam clausum eniti non possit, sistitur fluxus olei, deinceps ab
 accenso ad B ellychnio paulatim absumendi.

IV Absumtum vero hoc in tantum si fuerit, ut ejus suprema su-
 perficies orificium tubuli inferum F non amplius attingat, aer, per o-
 perculi foramina libero gaudens accessu, in tubulum reclusum subi-
 to se insinuat, & ad superiora enixus tantum olei rursus exprimit,
 quantum ad occludendum infra tubulum iterum sufficiat: idemque
 per vices postea fit tam diu, donec vasculum C exhaustum fuerit.
 Hoc vero uncinulis operculi reductis a lampade removeri, denuo
 repleri, & reponi tandem commode potest, lampadis flamma inte-
 rim nec extincta, nec ullo modo turbata.

V Quandoquidem autem experimento edoctus notavi, pro-
 pter insensibilia fere olei ab igne absumendi decrementsa, non nisi
 paucissimum aerem singulis vicibus admitti, paucasque olei gut-
 tulas ab eodem exprimi, cum clepsydra *autiqua* ex defluxu a-
 quæ inferioris admodum sensibili per grandius aliquod foramen
 multum aeris simul admittat, & consequenter majorem aquæ copi-
 am per fundi foramina effundat; in clepselæi fundo non adeo neces-
 sariam deprehendi foraminulorum multitudinem, quin 3 aut 4 an-
 gusti canaliculi, foraminibus operculi exacte respondentes suffici-
 ant: quo casu lampadis infernæ minor & tractabilior capacitas ab-
 unde sufficeret, sordiumque minus metuendum foret, & vas supernum
 (quod vitreum haut incommode esse posset, & capsulæ metallicæ DE
 decenter adferruminatū, ut olei in ipso defectus in oculos facilius in-
 curreret.) arbitrariæ amplitudinis ac tantæ fieri posset, quæ lampadi
 sustentandæ per menses aliquot continuos sufficeret. (Vide Fig. IV.)

ACTA ERUDITORUM
 TRAITÉ DE LA RAISON HUMAINE,
 traduit de L' Anglois,

id est,

Traëtatus de ratione humana, ex Anglico versus, addita præfatione, in qua Autoris sententia plurimis autoritatibus defenditur.

Amstelodami, 1682, in 12.

TRaëtatus hic, ejusq; proluxa, & ab alio, ut videtur, autore præmissa præfatio, si scopus spectetur, mitius judicium admittit. Agit enim, quod Theologi & Politici, diversarum licet partium, sæpe egerunt, improbando rigorem, quo principes, sacerdotum plurimque impulsu, adversus dissentientes in religione utuntur, & elidit axioma Hobbesii, qui religionem arbitrio magistratus subijcit. Sed periculosa est argumentatio, & principio fidei, sive id unico (quod nostrates faciunt Ecclesie) a sacris literis, sive ut aliis placet, simul a traditione petatur, adversa. Præsupponunt enim traëtatus & præfationis autores, rationem humanam nec corruptam nec obscuram esse, sed satis validam & illuminatam ad salutis æternæ viam obtinendam. Quamvis vero inter media instruendæ rationis non videantur rejicere revelationem divinam in sacris literis, neque negent, Christum esse mediatorum, per quem salvemur: nolunt tamen quemquam pro damnando haberi, qui mysterium Christianismi non perceperit, neque adhibita summa diligentia animam ad credenda, quæ Scriptura proponit, inducere queat, dummodo veritatem serio querat, & sancte vivat, evitando vitia, quæ natura & recta ratio improbat. Religionem inde exstruunt universalem, ex universali rationis principio, ex quo vere divinum lumen, etiam sine auxiliis gratiæ, satisque aptum ad cognoscendum & colendum Deum deducunt, tantamque de clementia Dei spem faciunt, ut Origenis errorem de salute dæmonum non rejiciant, imo Deo diversitatem religionum placere putent, adeo nec Turcis, nec idololâtris, nec ipsis atheis cælum claudant: esse enim unicam ad salutem viam per virtutem, licet in plures semitas dissectam, quarum una altera sit expeditior. Et Christianam quidem doctrinam aliis præferunt, sed meritum Christi absque prædicatione

tione verbi & sacramentorum usu, a Deo omnibus applicari posse statuunt; neque aliam damnationis causam agnoscunt, quam vitam carnalem. Opinionem suam inde potissimum firmare annuntiantur, quod non aliter nisi per rationem, sive syllogismum, religio percipi, neque quisquam a sententia sua, nisi per oppositas rationes dimoveri possit. Sic medium apprehendendi principii, cum ipso principio confundunt, ut difficile non sit futurum Viris Theologis, assertum hoc, fundamenta religionis aperte convellens, solidis rationibus confutare.

DIVINUM AC IMMOBILE S. PETRI APOSTOLORUM PRINCIPIS, CIRCA OMNIUM SUB CÆLO FIDELIUM AD ROMANAM EJUS CATHEDRAM APPELLATIONES, ADVERSUM PROFANAS HODIE VOCUM NOVITATES ASSERTUM PRIVILEGIUM, PER FR. CHRISTIANUM LUPUM IPRENSSEM, IN ALMA LOVANIENSIS UNIVERSITATIS SACRÆ THEOLOGIAE DOCTOREM, AC PROFESSOREM PRIMARIUM & REGIUM, EREMITARUM S. AUGUSTINI NUPEP PRIOREM PROVINCIALEM.

Moguntiz, 1681, in 4.

Christianus Lupus, cujus vitam Josephus Sabatinus Ravennas Vaticanæ bibliothecæ præfectus literis consignavit, anno 1612 Ipræ natus & decimo quinto ætatis anno Augustini familiæ adscriptus, cum in Colonienfi primum cœnobio philosophiæ aliis tradendæ præpositus fuisset, hinc a Superioribus ad altiora studia Lovanium, & Duacum, iterumque Lovaniū evocatus, ingenio suo & industria magnum sibi nomen comparavit. Sed ut Magistralem lauream & Doctoratus insignia, quibus A. 1653 decoratus est, serius quam ambierat, obtineret, eorum invidia, qui ipsum apud Innocentii X Apocrisiarium Jansenismi arguerant, effecit. Quæ certamina cum postea recruduissent, Lupus noster ab Innocentii successore Alexandro VII Romam accersitus, ibiq; cum doctrinæ suæ ratione reddidisset, ac suum Romanæ sedis obsequiū probasset, per quinquenniū versatus, ac ab Aulæ Pontificiæ proceribus ipsoq; Pontificæ honeste habitus, Luca Holstenio aliisque viris doctrina illustribus familiaritèq;

convixit, & celeberrimas urbis bibliothecas diligenter perlustravit. Neq; minus honorifica ipsi fuit altera, quã una cum aliis Theologica Facultatis legatis, ob turbas a maleferiatis quibusdam Casuistis in Theologia morali motas, profecta jam ætate in se suscepit, Romana peregrinatio. Nam & magnus Hetruriz dux Cosmus III, qui ipsum, cum Florentiam transiret; amplissimis stipendiis per viros celeberrimos Magliabecum & Norisium oblatis, sibi auctorari concupivit, & serenissima Sueciz Regina, & eminentissimi R. E. Cardinales cum Pontifice suo Innocentio XI, eruditionem ejus admirantes nihil omiserunt, quo affectum suum & benevolam erga ipsum voluntatem declarare possent. Tandem confectis, ob quæ Romam venerat negotiis, ægre dimissus, anno 1679 in Belgium suum rediit, & paulo post Professoris Primarii dignitatem impetravit. Sed ea diu haud gavisus est, siquidem anno 1681 septuagesimum ætatis annum jam ingressus vivis excessit, cum *variorum opusculorum* tomos duos, *notarum, scholiorum & dissertationum in canones & decreta conciliorum generalium & provincialium, a decretis concilii Niceniæque ad concilia a Gregorio VII habita* tomos quinque, *notas & scholia ad Tertulliani librum de præscriptionibus*, aliaque ingenii monumenta reliquisset. Nam in extremis vitæ metis, ut adproperantia, quæ animo præfagiæbat, fata anteverteret, aliquot diversi argumenti voluminibus simul edendis acriter incubuit, e quibus *variorum Patrum epistola ad Ephesinum concilium spectantes*, e Cassionensi codice descriptæ, & *nota* in istas epistolas, item *Thomæ Cantuariensis vita & epistola*, autore suo, quibus vitam debent, non amplius vivente, lucem aspexerunt. Sed posthumos illos Lupi factus ad proximum, Deo volente, mentem reservamus.

Præsens opus de S. Petri privilegio Moguntiz, si titulo fides adhibenda, quidem impressum, sed Romæ, ipso Petro (scilicet) quasi præsentem elucubratum quantum attinet, occasionem illi dedit *Paschæ suæ Quæsnellus*, congregationis oratorii Domini Jesu apud Parisienses Presbyter, qui paucis abhinc annis Leonis Magni opera notis suis atq; dissertationibus illustravit. Cum enim is in causa Hilarii Arelatensis discutienda, Leonem Magnum nimio fedis suæ amplificandæ studio contra canones & synodorum provincialiũ jura prævaricatum, potestatem insuper Romani Episcopi suburbicariis limitibus

tibus circumscriptam, & non modo a Gallicanis synodis ante Hilarii tempora nullas omnino appellationes ad Romanæ ecclesiæ tribunal delatas, verum etiam Afrorum & orientalium patrum ecclesiastica judicia appellationis jure nunquam a Romanis Episcopis tractata fuisse asserat, illustrissimus Augustinus Favoriti ac alij Pontificiæ monarchiæ patroni Romanorum censorum virgula haud contenti, Lupum irriserunt, ut adversus Quesnellium calamum distringeret, & appellationes Romanæ sedis, non Ofii Cordubensis & Sardicenis concilii haud rectè intellecti commentum, ut Quesnellio visum fuerat, sed divinitus Romanæ cathedræ concessum & perpetuo ecclesiæ usu roboratum privilegium esse, collectis omnibus ingenii sui viribus demonstrare conarētur.

Exorsus igitur *Dissert. 1.* a Gallicis Ecclesiis, & Chelidonii, ab Hilarii Arelat. & provincialis, quæ ipsum exagitoravit, synodi sententia Romam appellantis negotio, non Leonem sed Hilarium dignitatis suæ & debitæ modestiæ limites excessisse probare nititur, & id ubiq; agit, ut appellationes hujusmodi jam inde a primis nascentis Ecclesiæ incunabulis apud Gallos viguisse, conquistis undiq; testimoniis lectoribus suis persuadere possit. Quod dum facit, omniq; sententiæ suæ obstacula removere contendit, non solum cum *Quesnellio* congregitur, verum etiam ea, quæ *Johannes Gerbius* Doctor Parisiensis, Socius Sorbonicus & Regius eloquentiæ Professor, in dissertatione sua *de majoribus causis* circa appellationes istas annotavit, ad examen revocat, in primis vero fonti, ex quo Quesnellium rivulos suos deduxisse animadverterat, obstruendo, hoc est, evertendis *Petri de Marca* Parisiensis quondam Archiepiscopi, cui consensum cum Leone Acridentis, acerrimo Latine Ecclesiæ adversario, invidiose exprobrat, fundamentis, libro sexto & septimo celeberrimi operis de concordia sacerdotii cum imperio contentis, aliquot capita insumit.

A Gallicanis Romanæ sedis appellationibus *Dissert. 2.* ad Africanas transit, ac primum de Africanæ Ecclesiæ diocesi & hierarchia, & potestate sacrarum apud Afros ordinationū, & in specie de Carthaginensis ecclesiæ primatu ejusq; variis prærogativis, & Donatistarum in hanc Africæ metropolin injuriis multa disserit. Deinde, siquidem Leo IX inter alias Carthaginensis primatis dignitates hanc etiam recenset, quod solus ab apostoli sede pallium acceperit, per hanc

peccationem proluxa digressione iterum contra *Petrum de Marca*, & deinde contra novellum aliquem scriptorem, qui *Diurno Romana ecclesia* libro notas & appendicis loco dissertationem de pallio cum duabus aliis dissertationibus adjecit, de pallii episcopalis antiquitate, origine, forma atque usu disputat, eosdemque variorum in hac controversia errorum arguit. Hinc ad Africanarum synodorum sextuplicem differentiam earumque formam & autoritatem, & episcopalia Africanæ Ecclesiæ judicia descendit, & tandem his fundamentis jactis, Afrorum appellationes ad Romanum Episcopum probandas suscipit, quid post Photium aliosque Græci schismatis fautores, item Calvinum, M. Antonium de Dominis, Petrum de Marca, Stephanum Baluzium & alios, Quesnellius de his appellationibus statuat, exponit, & adducta pro sua sententia Cypriani, Optati, Augustini & Leonis magni testimonia, ab adversariorum exceptionibus vindicare allaborat.

Cum vero maxime sibi adversari deprehenderet, quod Apiarii Siccensis Presbyteri, ab Episcopo suo Urbano & provinciali synodo excommunicati, transmarinam appellationem, a Zosimo quidem, Bonifacio, & Coelestino Romanis Episcopis susceptam, & perlegatos suos sub prætextu Nicenorum canonum non sine falsi crimine propugnatam, sed ab Africanis patribus rejectam & constanter repudiatam fuisse constet, in totum illud negotium prolixius inquirat, nec gesta circa Apiarium spuria aut commentitia pronunciat, quod *Marcus Antonius Capellus* in suo de Romanis Afrorum appellationibus opusculo fecerat; interim tamen quæsitis variis effugiis, Bellarmini, Baronii, Perronii & aliorum Ecclesiæ Romanæ promachorum vestigiis insistent, modo inter ipsam appellationum substantiam, de qua Afros inter & Romanos nullam unquam litem fuisse contendit, & inter modum easdem prosequendi; modo inter inferiores clericos, quibus ante Gregorii magni ætatem appellationes Romanas non semper licuisse concedit, & inter Episcopos distinguit.

Tres reliquæ dissertationes de Hæresiarchæ *Eutychetis*, *Flaviani* Episcopi Constantinopolitani, *Theodoresi* Cyrensis aliorumque Orientalium Patrum appellationibus eadem methodo agunt. Magnum vero & chartæ & laboris compendium fecisset Lupus, si ejus, quod jactat, privilegii instrumentum producere potuisset.

MENSIS JULII A. M DCLXXXIII.

311

**LES CÉSARS INVITE'S A LA TABLE DES
DIEUX: Satyre ingenieuse sur la conduite des Empe-
reurs Romains écrite en Grec en forme de dialogue, par l'Em-
pereur Julien surnommé l'Apostate, & traduit en langue
Françoise par M. P. Moret, avec des Remarques
historiques.**

A Paris, 1682, in 12.

id est,

**Cæsares ad convivium Deorum invitati: Satyrâ in
Romanos Imperatores Græce scripta in modum dialogi a Ju-
liano Imp. cognomento Apostata; in Gallicam linguam
traducta a P. Moreto, adjectis annotationibus
historicis.**

Parisiis 1682, in 12.

ETI fidei religionisque Christianæ desertor turpissimus insensissi-
musque hostis Julianus esset, omni tamen doctrinæ genere ex-
celluit; vitæque suæ & morum acerrimus censor, bellorum etiam
in Germanos & Persas magna cum celeritate nec minori felicitate
consectorum gloria inclytus, eam laudem apud posteros meruit, ut;
quod paucis contigit, & armis strenuus, & vita integer, & literarum
studiis excellens noscatur: cum quæ singuli Imperatores partitim
præclara habuerant, ea unus hic animo & factis sit complexus uni-
versa. Igitur cum virtutibus maximis animum parem gereret;
& laudes cæterorum Imperatorum, ipsius etiam Constantini ma-
gni, superaret (quod adversus Patres ipsi iniquiores asseruit Pe-
trus Cunæus, ringente Petavio) inique tulit eorum vitia; nec co-
hibuit calamum, quin istum in perversos mores & temeraria fa-
cta priorum Imperatorum stringeret. Hinc natus liber, quem
Cæsarem nomine insignivit, quod eorum, qui ante se Romanis im-
peritaverant vitia insectaretur. Hic cum elegantia dictionis,
& arguta dicacitate, rerumque varietate insignis, reliqua vel Græ-
corum vel ipsius etiam Juliani scripta superaret, e Græco sermo-
ne in Latinum a Carolo Caëtoclaro Gallo, & Petro Cunæo Belga
olim translatus est. Superioribus quoque annis dignum eundem
censuit

cenſuit doctiſſimus vir Ezechieſ Spanhemius, quem in Gallicum habitum indueret, & cum prolixis eruditiffimisq; Obſervationibus criticis Heidelbergæ anno 1666 in publicum emitteret. Sed nativum linguæ Gallicæ decus a Germano, docto licet, homine vix ſatis expreſſum, rectius ſe aſſecuturum exiſtimans Moretus Gallus, Spanhemiana editione, de qua non conſtiterat, cum Gallice loqui Cæſares Julianos doceret, a propoſito verſionem ſuam edendi non paſſus eſt ſe dimoveri: eamque præmiſſa Juliani vita, cum brevibus annotatiunculis hiſtoricis, quibus quæ de Imperatoribus Julianus memorat illuſtrantur, publicæ luci expoſuit.

DU BONHEUR ET DU MALHEUR DU MARIAGE, par le Sr. de Mainville, Eſcyer.

a Paris, 1683, in 12.

id eſt,

Fortuna & infortunium matrimonii, expoſita a Manuvillio, Equite.

Parifis, 1683, in 12.

ARduum & ancipitis deliberationis negotium ſuſcipere eum, qui matrimonium inire conſtituit, a quo univerſæ vitæ fortuna pendet, & vel bona vel adverſa naſcitur, in aperto eſt. Quid expendendum igitur prius & reputandū ſit iis, qui ſe pelago huic committere cupiunt, *tribus & triginta epistoſis* auctor expoſuit: quas ad nobilem viduam, num ad ſecunda vota tranſeundum, animo ſecum deliberantem ſcripſit. In his commoda & incommoda, quæ ex matrimonio naſci, vel in eo accidere poſſunt, eleganter oſtendit, prudenter expendit, ejuſque vel ineundi vel omittendi rationes exponit, & gerendi conſilia fideliter præbet. Ambitionem, avaritiam, & voluptatem pravæ incedere cupiditates docet, cum iſta perverſa, illa turpis, hæc cæca ſit, ac proinde nulla harum idonea matrimonio contrahendo conſilia ſuppeditet: ſolum igitur eum amorem animo eſſe concipiendum monet, qui Deo nos attrahat; eum averſandum, qui nos alienos a Deo reddat. Alia præterea tradit, quæ cum primis utile fuerit obſervare matrimonium inituros: *fabuloſis* etiam quibusdam recitationibus ſalutaria præcepta exornat, nempe ut dum docet, ſimul oblectet animos, quos inſtituendos ſibi propoſuit.

ACTA ERUDITORUM

publicata Lipsiæ

Calendis Augusti, Anno MDC LXXXIII.

GEORGICA CURIOSA,

das ist/

Umständlicher Bericht und klarer Unterricht von dem Adelichen Land- und Feld- Leben / auff alle in Teutschland übliche Land- und Haus- Wirtschaften gerichtet. Wolff Helmhard Herrn von Hohbergs/ Freyherrn,

seu

Georgica Curiosa, hoc est, exacta Relatio & Instructio perspicua de Vita Nobilium Suburbana, ad omnem in Germania & ruralis, & domesticæ Oeconomix statum accommodata &c. Wolff Helmhard Domini ab Hohberg, Liberi Baronis,

Nürnberg/ 1682, in folio.

Quandoquidem rerum omnium ex quibus aliquid acquiritur, nihil est, dicente Cicerone, agricultura melius, nihil uberius, nihil dulcius, nihil libero homine dignius, nemo dubitabit, quin de re oconomica & universa mortalium vita præclare mereantur, qui ut in optimis maximisque fundis excolendis singulari studio & magna intelligentia sunt ipsi, sic & optimam administrandi illos rationem luculentis scriptis tradunt & relinquunt aliis, eoque ad bene beateque vivendum momenti plurimum ubivis adferunt. Locum hoc inter facile principem Illustrissimus Autor tenet suo merito. Enimvero quæ is e probatissimis Rei Georgicæ Scriptoribus, Græcis, Italis, Latinis, Hispanis, Afris, Belgis, Anglis, & Germanis, cum veteribus, tum

R r

novissi-

novissimis, (singulorum catalogus in præfatione legitur) præprimis ex usu rerum multiplici cum cura observaverat, in splendidum hoc volumen œconomicum pulcherrimo sane studio congestis.

In quo concinnando non parum etiam sibi servisse testatur selecta quædam manuscripta: Ranzavium unum; partem tamen maximam res Medicas complexum: quod ipsum Danici belli tempore, anno sæculi 27, e bibliotheca expugnata in Holsatia arcis Ranzaviae Bredenberg, in manus primum Viti Kitzingii, Tribuni Cæsarei; ab hujus autem genero postmodum ad se pervenerit: Alterum suis reliquisse Philippum Jacobum a Grüntall in Kremssegg & Zeiler: Tertium, idque præcipuum, instructionem Procuratoris fuisse, seu memoriale annuum, e Celsissima domo Lichtenstein, inde jam a multis annis, per Austriam, Moraviam, Bohemiam, & Silesiam, eximiis œconomiz bene constitutæ & administratæ laudibus florente. Honoris præterea & gratitudinis causa Excellentium Virorum nomina Illustria proficitur, qui communicatis partim scriptis, partim curiosis libris, partim etiam arcanis suis, & observationibus, liberalissime institutum promoverint, quo nomine cumprimis benevolentiam & promptum gratificandi studium Dn. Francisci Christophori Comitis Khevenhulleri, Dn. Johannis Geymanni L. B., Dn. Comitis Francisci Benedicti Perchtoldi, Dn. Wilhelmi Balchazaris in Löwenfeld / Cæsareæ Majestatis Consiliiarii, & Domus Archiducalis nomine ad Comitiam Ratisbonensia Legati, Dn. Georgii Ferdinandi Pernaueri L. B. a Perney, Dn. Christiani Knorrii a Rosenroth / Consiliiarii Sulzbacensis, Dn. Martini Christophori Metzgeri Medicinæ & Philosophiæ Doctoris, maximo-pere & in præfatione & in conclusione operis collaudat. Ne vero dulce uspiam ab utili sejunctum in hoc videretur, cujusque libri frontem epico exornavit carmine, quod rerum contentarum summam rotunde exprimit.

In duas autem partes opus universum distinguitur, quarum quælibet libros senos, opusque adeo integrum duodeimos, ambitu suo complectitur: eo argumentorum ordine servato, ut in utraque parte: priora sint, quæ potiora necessitate atque fructu. *Primo* itaque pro argumento est totius rei œconomiz basis quasi, & fundamentum, ipsum puta Prædium; de cujus, ut nonnulla duntaxat rerum capita attingamus, quod & instituti ratio, & insignia rerum ad
singula

Angula quæque respicere prohibeat, acquisitione, securitate, juribus, situ, structura, ædificiis variis, regalibus, judiciis, mæolis, metallifodinis, opificiis, incremento, & similibus prolixius in eo differitur.

Secundus in describendis Domini officiis occupatur, cum erga Deum, & semetipsum, tum erga conjugem & liberos (de quorum liberali & accurata educatione monita utilissima hic inscribuntur) nec non erga famulos, procuratorem, subditos, & vicinos observandis. Inde percurrentes partes anni singulas, designat quid caro incumbat patrifamilias, & domi suæ, & in agris, & in hortis quoque peragendum mense. Porro de justis semper exigendis rationibus, de sua suorumque tuenda sanitate, de incendiis cavendis, aliisque præcipit.

Tertius scite admodum, in quibus officia & labores Domine versantur, quæque scitu necessaria eidem sunt, exponit. Cujus quidem generis potissima sunt: devotum cultum, spreta procul & proscripita omni superstitione, Divino præstare Numini; benevolum obsequium, & auxilium viro: cum cura educare generosam sobolem: sua servis ancillisque imponere pensa, & exigere: cellam penuriam (de condiendis plantarum, fructuum, & arborum fructibus, de cibariis a corruptione defendendis plurima hoc loco habes documenta) sufficienter instruere: indefessam præcipue in re familiari claudenda & referenda, custodienda & dispensanda adhibere operam. Et quoniam valetudinis curam matrifamilias quoque committendam censet, hoc eodem libro non ~~in~~ modo economicum, seu officinam Medicam domi adornare docet, pharmacisque probatissimis, conservis, succis, theriacis, unguentis, emplastris, ecligmati, & id genus aliis probe instruere, sed de affectuum etiam generibus, quæ humanum affligere corpus cum suis membris ac visceribus solent, ordine sic differit, ut recenscat & morbi cujusvis, pestiferæ etiam luis, conditionem, & præsentissima adhibenda singulis remedia.

Quarti libri pars una quidem culturam vineæ, vinoque impendendam curam ponit ob oculos; & inter cætera de loco vitibus conferendo, de corrigendis fundi vitiis, de vitium satû & delectu, de amputatione, religatione & propagatione earundem; de sarmentorum immisione, de agri fossionibus & repastinationibus: de stercoreandi vineam: & fecundandi modo: de vitoris partibus: de apparatu, vindemia imminente: de variis ex musto coquendis & præparandis,

de virtute vini dignoscenda, de ratione vina conservandi, eorumque defectus emendandi, &c. agit uberius. Parte autem reliqua Hortorum, Pomariorum maxime, & arborum cultura exponitur. *Quintus* porro de Horto Olitorio initio agit, variasque divisiones & species olerum considerat: tum de Med: . . . ; ubi herbarum signaturæ, & plagæ cœli, quibus potissimum quæque gaudeant, explicantur, curiosa etiam de Melonum cultura inseruntur fol. 503. ex Societ. Reg. Anglicanæ Actis Philosophicis. *Sextus* culturam ostendit adhibendam floribus, & num. perfecto libro consignari possint omnes disquirat, variis hujus argumenti scriptis in medium allatis. Accedunt & varii generis diagrammata, pro hortorum arcis artificiose dividendis. Quo absoluto, partem operis primam finiunt indices: unus arborum, plantarum, florum, fructuum &c. alius præcipuarum rerum in eadem occurrentium.

Liber *Septimus*, cum quo Autor secundam operis partem inchoat, œconomix Studiosum de Agricultura instruit: quo relata simul fuere, quæ ad braxandi, molendi, pinsendique negotia spectant. Documentum etiam de succo præstantissimo ex polenta cujusvis generis frumenti extrahendo, extractoque in mellis spissitudinem coquendo, ex Glaubero adfertur, pro cerevisiæ & panis in navibus munitisque castris feliciter retinenda copia. *Octavus* Equile inscribitur, & potissimum de equorum agit varietate, & præstantia pro regionum, & colorum numero; de bonis & pravis eorundem signis; de equorum oculis, toris, cruribus, & unguibus; de generosorum propagatione, equitandi ratione, nec non de curandis variis, quæ obnoxium id esse genus solet, vitiis. Hujus prodromo annectitur cœmensem argumenti, ab Autore olim in Baronis Stubenbergii Hippologiam elaboratum. *Nonus* contemplatur villam & rem pecuariam cujusvis generis reliquam: Villicum & villicam, eorum famulitium, & officii partes. *Decimi* pars prior de Apum examinibus tractat, & de mellificio: posterior de bombycibus in Europæis regionibus alendis. *Undecimus* de fontibus & aquarum deliciis, de piscinis, pisciumve generibus & alimentis, de amphibiiis, & horum omnium captura. *Duodecimus* idemque ultimus perlustrat nemora, & venandi studium cum feras, tum volatilia persequitur. Post discursum denique de avium nidis, qui apud Chineses de esculentorum sunt numero, & a

& a nostris etiam haberi in deliciis coeperunt, sequitur totius operis conclusio, quam excipiunt indices: prior rursus arborum, plantarum, fructuum: posterior potiorum in hac secunda expressarum rerum.

SADUCISMUS TRIUMPHATUS, Or ful and plain evidence concerning Witches and Apparitions: By Joseph Glanvil late Chaplain in ordinary to his Majesty, and Fellow of the Royal Society.

i. e.

Evidens ac plana assertio Sagarum & Spectrorum: auctore Josepho Glanvilio, Regis nuper Capellano ordinario; & Regiæ Societatis Socio,

Londini, 1681. in 8.

ANam libro huic spectrum quoddam dedit, quod a medio Aprilis anno 1661 Tedworthi in Anglia ædes Mompeffonianas importuna tympanorum invisibilium pulsatione, varijsque ludibrijs alijs infestas longo tempore habuit. Cum enim post alios fide dignos viros, per quos fama de spectro illo late percrebuerat, Glanvilius quoque vir Theologus tumultuans illud coram audivisset, omnibusque circumstantiis probe exploratis fraudem illi rei nullam subesse comperisset; telum sibi oblatum existimavit, quo Saducismum confingeret, & Demones, Spectra, ac sagas omnino dari, quod secta illa negat, demonstraret. Nam cum Saducismus multorum in Anglia animos occupasset, viamque pandere ad Atheismum videretur; ad dubitandum de Spiritus infiniti existentia inducendis facile, qui finitos spiritus a corpore separatos existere negant: suarum esse partium Glanvilius existimavit, hac ipsa occasione pestilentissimam illam Saducæorum doctrinam male curiosorum ingenijs resuscitatam pro virili refellere. Itaque jam anno 1668 Historiam spectri illius Tedworthiensis, sub titulo *The Damon of Tedworth*, junctis de magia meditationibus (*considerations about Witchcraft*) edidit. Quod scriptum cum semel iterumque prelo subjectum fuisset, oppugnandum

postea sibi sumpsit quidam Saducæi fidem professus, J. Websterus, edita magis explicatione (*Duplay of Witchcraft*) quæ & Dæmonem Tedworthiensem Mompessonii & Glanvilii fraudibus confictum fuisse, & Dæmonum sagarumque commercia mutua falso jactari, nec nisi in melancholicorum aut impostorum cerebris nata, conatus est evincere. Quæ hominis audacia Glanvilio non minus, ac Mompessonio unam alteramve extorsit Epistolam, qua sibi suæque narrationi veritatis intemerata honorem assertum ivere: tandemque Glanvilius, ab Henrico Moro imprimis per epistolam stimulatus, justo Opere Websterum refutare aggressus est; quod, postquam Auctor ipse immortalus illi esset, amicus quidam ejus revidit, ac sub titulo Saducismi triumphati ~~anno 1681~~ publici juris fecit.

Præmittitur vero Operi huic Henrici Mori, Theologicis æque ac Philosophicis scriptis, quæ edidit, aliis minime incelebris, illa ipsa, cujus jamjam meminimus, Epistola, qua dum Glanvilio calcar ad Websterum refellendum addit, suam de hoc argumento sententiam uberius explicat, ac demonstrare nititur, magorum Egyptiorum & sagæ Endoreæ effectis non præstigias, sed id ipsum quod visi sunt, fuisse, animamque Samuelis revera Sauli apparuisse. Ubi dum apparitionem animarum post mortem exemplis probare contendit, Raphaelem Tobie comitem statuit animam fuisse Asaria Anania magno nati, in Raphaelium ordinem post mortem cooptatam, idque ex eo putat patere, quia afferendum alias foret, Angelum mendacio alienum sibi nomen tribuisse; Saulem vero a Webstero *miseri reprobi* nomine male traduci putat, cui potius benevolam cum filiis in alterum mundum receptionem t. Sam. XXVIII, v. 19. verbis hisce, *et ex eritis inter eos*, Samuel promiserit, quique in typo tantum, ut Ismael & Esavus, fuerit reprobatus, &c.

Opus ipsum duabus partibus absolvitur, quarum prima spectrorum ac sagarum possibilitatem, altera existentiam Glanvilius demonstrat. Et in priori quidem ita se gerit, ut comprobata sententia sua, non Websteri tantum, sed Reginaldi etiam Scoti objectiones refellat, ac Simoni quoque Episcopo sagarum non existentiam quidem, sed cum dæmone commercia neganti respondeat. Ubi tamen ingenium Auctor ac eruditionem passim prodit, non dissimulandum tamen, inspergi paradoxa quædam, & Platoniam potius quam Christianam scholam

Scholam sapientia. Ex Platonicorum enim hypothefi, quam Henricus Morus tam in Enchiridio Metaphyfico, cujus ultima capita de natura Spiritus primæ parti præfentis Operis Anglice appendicis in modum annexi funt, tum peculiari libro de anima, Operibus ejus Philofophicis inferto, ac feperatim Roterodami anno 1677 excufo, interpolare aggreffus eft, animam humanam non omnis plane materiæ expertem effe, & quando a corpore feperata eft, certo quodam vehiculo aërio feu ætherio gaudere exiftimat. Unde ubi de fagarum per aërâ ad nocturnas epulas tranfvectione agit, & explicare rationem nititur, qua fiat, ut vulnera fagis, quando felis aut alius animalis formam induerunt, inflicta in earundem proprio corpore poftea deprehendantur; ftatuit animas quidem fagarum tantum per aëra vehi, a corpore nempe revera ad tempus feperatas, fed animabus fuum effe vehiculum feu corpusculum aëreum, in quo ope phantafiæ figuras quas velint formare, ac vulnerari etiam poffint; fic ut ejusdem phantafiæ vi vulnerum veftigia, quando anima corpori redditur, vero etiam corpori imprimantur. Quod minime abfurdum videri putat poffe, fi in gravidis mirandam vim phantafiæ in foetum, cujus tot exempla exftant, animo reputemus. Porro cum de lactatione Dæmonum feu Spirituum familiarium agit, etfi fubeffe huic negotio facramentum aliquod Diabolicum agnofcat, non abfurde tamen ftatui cenfet, & Dæmonem nutrimentum quodcunque ex lacte fagarum capere, & viciffim fagis virus quoddam inftillare, phantafiæ penitus corrumpendæ idoneum. Quid quod alibi, cum Chrifti animam Patriarchis in Veteri Teftamento dicit apparuiffe, dogma quoque illud de animarum præexiftentia Orthodoxis dudum damnatum, non potuit non præfupponere.

Parte fecunda Auctor exiftentiam fpektorum, fagarum, & Spirituum, tum argumentis probat ex Scriptura S. defumptis, tum exemplis. Argumenta deprompta funt 1 ab apparitione Angelorum bonorum, Genef. 16. 18. &c. 2 ab apparitione Spirituum malorum, Pfalm 78. v. 49. Job. 1. v. 7. &c. 3 ab Energumenis, Matth. 10. v. 1. 8. v. 16. &c. 4 ab exemplo Magorum Egyptiorum. 5 ab exemplo fagæ Endoreæ. Quorum extremum dum a Webfteri exceptionibus vindicat, animamque Samuelis revera, non cum terreftri tamen corpore, fed foleo æthereo vehiculo fuo ad formam corporis
expreflo

expresso comparuisse comprobat, sagam nec opera impostoris cujusdam callide subornati, ac Samuelem mentiti, Saulem lusisse; nec ipsam ecstasin patientis speciem præ se ferendo procubuisse humi, vocemque ad sonum, quem Samueli congruum putarit, detoruisse demonstrat. Et si fatetur, aliorum sententiam, qui Dæmonem ipsum loco Samuelis comparuisse ajunt, nec absurdam esse, nec Websteri argumentis concussam. Exempla vero, quod alterum probationis genus est, producantur magno numero, quæ in Britannia maximam partem intra unius alteriusve annorum decadis spatium contigerunt, & fide dignorum testimoniis confirmantur; subjecta calci Operis Suecicarum quarundam sagarum Historia ex Germanico in Anglicam translata.

D. JOH. ANDREÆ KUNADI *Paralipomena ad beati sui Parentis D. Andrea Kunadi Hypomnemata Methodo concionandi subservientia.*

Dresdæ, anno 1683, in 8.

EXcidere animis nostris non potest Vir æterna memoria dignissimus, *Heinricus Hopfnerus*, Theologus quondam in hac Philurea primarius. Id enim non sinunt tum scripta ejus consummatam undique eruditionem, acre judicium, candoremque singularem spirantia, eaque edita partim, partim adhuc edenda (quæ utinam blattis eriperentur tandem & publici juris ex destinato Autoris fierent!) tum affectu ejus scriptis Theologicis in luce publica extantibus clarissimi, archetypum Præceptoris sui exemplar exacte representantes, *Stegmanni*, puta, *Hulfemanni*, *Cundisii*, *Kromayeri*, *Geieri*, *Olearii*, *Rappolii*, alique complures, quos inter non postremo loco collocandus venit *Andreas Kunadus*, patria Dobelenis, Rector primum illustris Portæ, dein Ephorus Leisnicensis, mox Grimmenis, & tandem Theologus Wittebergenis, & matrimonium ejus si spectes, *Johannis Hopfneri*, Theologi ac Superintendentis Lipsiensis gener. Nam & hic *γυνὴ* erat Hopfnerianus, sive in arenam descendendum esset cum adversariis, sive textus aliquis Biblicus per Logicam anatonem esset resolvendus. Documento huic rei sunt cum scripta ejus alia solide ac
cum

cum *ἀναβεία* elaborata, tum insignis ejus in epistolam ad Galatas Commentarius, seu *Collegium privato-publicum*, idque XV disputationibus absolutum, & Wittebergæ anno 1662 evulgatum. Doni autem analytici, quod eximium plane in illo erat, locuples testis est, vel solus ejus in Oratoriam Ecclesiasticam commentarius, seu *Hypomnemata*, ut vocat, *methodo concionandi subservientia*, in quibus Studiosos cathedræ Ecclesiasticæ se præparaturos ad brevem succinctamque dictorum Bibliocorum *ἑξηγήτων* manu duxit. Cum enim animadvertisset Vir optimus, Studiosos plurimos in summi Theologi *Hülsemanni Oratoria Ecclesiastica*, velut profundo quodam in pelago nec progredi, nec natare posse, *Hypomnemata* illi hæc sua adjecit, methodumque adeo difficilem nonnullis visam pro ea, qua pollebat, perspicua ac methodica docendi ratione plantiorem facilioremque reddidit. Præmisit enim præcepta de methodo necessaria, iisque strictim atque nervose expositis *Dispositiones* methodo suæ conformes in textus Evangeliorum & Epistolarum anniverfarios subjecit, fidelemque adeo ac nunquam poenitendum futuris Concionatoribus hodegetam se approbavit. Deerant autem huic opusculo anno 1677 Dtesdæ edito *Dispositiones in ordinarias Festorum anniversariorum Periechas*. Quas cum anxie desiderari intellexisset Filius ejus paternarum virtutum ex asse hæres, Dn. *Johannes Andreas Kunadus*, SS. Theol. D. & Superintendens hodie Illeburgensis, *Paralipomena* beatissimi parentis *Hypomnematis* jam laudatis addidit, hacque laudabili omnino opera, quicquid deesse laboribus paternis videbatur, paterno more h. e. pari facilitate supplevit. Præmisit etiam brevem quidem, sed eruditum, de methodo concionandi discursum, atque uti *Hypomnematis* antehac B. Parentis, ita suis quoque *Paralipomenis* necessarios Indices attexuit.

PARALYSIS FIDEI PAPÆÆ, JUXTA ANALY-
sin fidei Catholicae Gregorii de Valentia, ostensa a Philippo Lu-
dovico Hannekenio, SS. Theol. D. ejusdemque in Acade-
mia Gissensî P. P.

Gissæ anno 1683. in 4.

Inter fulcimina Papatus nullum aliud eminent magis quam Papa.
 Ipse, quippe quod in hunc ultima fidei analysis in omnibus apud
 Papi-

Papistas fiat. Melius itaque de Papatu se mereri non posse, haud in-
epte putavit Gregorius de Valentia, Jesuita non incelebris, quam si
Papam extolleret magis magisque, & ab ipso fidem Christianorum at-
que salutem, tanquam ab ipso fonte, derivaret. Præstare hoc cona-
tus fuit integris octo libris, quos de Analyfi fidei catholicæ inscripsit.
Sed hanc Analysin degenerare in paralyfin, ita ut in Ecclesia Romana
haut aliter ac in homine paralytico, male se habeant & contorte co-
hæreant omnia, ostendit celeberrimus Hannekenius in præsentî Tra-
ctatu, in quo primum, bona fide, Assertiones & Argumenta Adver-
sarii sui ubique proponit, deinde his declarationes, & tandem Consi-
derationes, uti loquitur, suas, aut Examen & Refutationem subjicit, ut
nimirum de mente non minus quam de errore adversæ partis clare
constare possit. Hæc methodus, hic scopus, hic usus Libelli doctis-
simi utilissimique.

*WOUNDS OF THE BRAIN, Proved Curable. Publish-
ed for the Encouragement of Young Chirurgeons, and
Vindication of the Author James Tonge.*

id est,

**Vulnerum Cerebri Curatio asserta &c. Publicata ad ex-
citandos Chirurgos juniores, & vindicandum Autorem,
Jacobum Jongium.**

Londini, 1682. in 8.

Occasio, qua obstetricante libellus hic in publicum prodiit, Me-
dici cujusdam Durstoni crisis, de vulnere capitis gravissimo
cum substantiæ cerebri læsione & perditione, in puero quatuor an-
norum feliciter a Jongio sanato, extitit, qua ille, hujus operam ut
deprimeret, haut adeo periculosum, multo minus cerebri, vulnus il-
lud fuisse asseruerat, ideo quod hujus membri plagæ semper & abso-
lute lethales observentur. Vindices itaque has pagellas emisit Chi-
rurgus, in quibus Lætionis ejusque Curationis historiam exponit, &
in hac prolis circumstantiis duas satis ingentes utriusque cranii la-
teris depressiones, cum notabilis fragmenti ac portiunctiæ cerebri
per meninges laceratas separatione atque secossu, sine ullis fere sym-
ptomatis

ptomatis, brevi a se curatas & consolidatas testatur. Quo facto nulum vulnerratum prognostico facile relinquendum, hinc nec de Cerebri atrocioribus plagis, utut eas Hippocrates lethales pronunciet, desperandum esse monet, modo illæ sufficienter, pro materia purulenta ac saniosa egressu, patefcant. *Roonbuisii* proin atque *de Foj* sententiam, qua ideo, quod dura mater calvaria extra futurarum etiam tractus; i. e. ubique adhærescat, Trepanationem absurdam atque inutilem volunt, reprobat & per argumenta non minus ac experientiam destruit. Quibus demum ultra sexaginta Scriptorum, Cerebri vulnera non absolute lethalia, sed frequentius sanata, profitentium observationes atque testimonia subnectit, per Epilogum satis invecivum Antagonistam suum dimittens.

RELATION DE LA RIVIERE DES AMAZONES,
traduite par Mr. de Gomberville sur l' original Espagnol
du Christopble d' Acugna Jesuite.

id est,

Relatio de flumine Amazonum, Hispanice conscripta
 a Christophoro Acugna, ac in Gallicam linguam translata a
 Domino Gombervillio.

Parisiis, 1682. in 12.

TRactatus hujus autor primi voluminis loco prolixam præfationem, quam *Dissertationem* vocat, præmisit: cujus scopus est, ut ostendat, jus quoddam esse Gallis in Americam navigandi & colonias eo mittendi: Id enim statim tentasse, postquam Hispani regiones illas detexerint. Probare hoc nititur ex ipsis Hispanorum scriptoribus, & imprimis Hieron. Benzonio Italo. Extollit gentis Gallicæ, & præcipue Oleronensium, maris Aquitanici insulam incolentium, maritimam peritiam, qua Britannos & Batavos anteiverint, & leges nauticas optimas, quæ ab illis ad Suecos & alias Septentrionalium regionum gentes delatæ fuerint. Cum itaque Galli ad latus Americæ Orientale, insulam Cayenam, fluvio cognomine a continenti separatam, jam a longo tempore possideant, animum eis, aliisque Gallis, facere videtur, ut majora tentent. Id memisse dudum Hispanos putat,

nec aliam ob causam Christophori Acugnæ librum, quem nunc a Gombervillio ex Hispanico Gallice versum exhibet, suppressum esse. Hunc enim in finem Acugnæ ad explorandas illas regiones, & imprimis celeberrimum Amazonum flumen, A. C. 1639 ab Hispaniarum Rege destinatum fuisse, ut stationes navium a Gallorum, Anglorum & Batavorum incurfu tutiores, & novam commerciorum viam inter Peruviam & Brasiliam indagaret. At postquam defectione Lusitanica A. C. 1640 Brasilia Hispanorum potestate excidit, & Para, colonia & munimentum Lusitanorum, ad ostium Amazonii, scopo illi jam servire non posset, fatius visum Hispanis, relationem Acugnæ ad notitiam æmularum nationum non pervenire; ita factum, ut nullum libri exemplum, nisi forte in Bibliotheca Vaticana, supersit, præterquam illud, ex quo Gombervillii versio facta est. Constare vero ex scriptore hoc dicit, fabulosa esse, quæ de Maragnono fluviò, de regione aurata (*Dorado*) de ingenti Parimæ lacu, aureum sabulum habenti, sive in libris narrent, sive in tabulis describant Hispani. Hæc & alia dissertationis capita primum tractatus volumen faciunt.

Succedit *Acugna historia*, in duas partes divisa. Fæsetur tamen qui edidit Anonymus, ab interprete Gallo ex vetustioribus Scripturis interpolata esse priora capita, in quibus Pizari & Orelliani navigatio A. C. 1539 cœpta describitur. Ex his Orellianus miserrima mortem ulteriorem indagacionem prævenit: periit etiam Petrus Orsua in eodem conatu A. C. 1560. Nec mitius fatum experti sunt duo Jesuitæ A. C. 1606 ab accolis, dum Christianam religionem prædicarent, necati. Frustra etiam fuisse scribitur Franciscus Coellus, Paræ supra dictæ Præfectus, qui A. C. 1634 fluminis investigationem tentavit. At eodem tempore monachi duo Franciscani ex regione Peruviz Quitensi secundo amne ad Param usque vecti, barbaros humanæ carnis devoratores reperisse se affirmarunt, sed cum monachi isti indocti & rudes essent, nihil relatione dignum observare aut referre potuerunt. Horum tamen qualicumque narratione motus Brasiliæ Gubernator Lusitanus, Petrus Noronia, A. C. 1639 Petrum Texeiram centurionem, cum lintrium classe, quæ 70 milites Lusitanos, & 2000 fere Americani generis homines utriusque sexus vehebat, adverso flumine submisit, qui post annum integrum ad Quitum, Hispanorum (sive Castellanorum) urbem in Peruvia Septentrionali, pervenit,

a lz-

a lætantibus quidem in speciem Hispanis Quitensibus exceptus, sed utriusque gentis, uni licet tunc Regi Hispanorum subjectæ, æmulatione, parum comiter, eo tamen prætextu remissus, ut secundo flumine Param, unde venerat, delatus, accuratius cursum ejus, & situm regionum exploraret. Additi vero sunt Hispani comites, ipse hic scriptor *Acugna*, cum socio Andrea Dartieda, qui diligenter omnia observarent, & ad Regem referrent. Discesserunt ex colonia Quitensi Januario mense A. C. 1639, & enavigato fluvio post menses decem Param attigerunt.

Oritur vero flumen, quod Maragnoni & Orelliani, plerumque autem Amazonum nomine nosci coepit, haut procul Quito in montibus; plurimisque & magnis amnibus ex utraque ripa acceptis, cum per leucas Hispanicas 1356 cursum ab occidente in orientem continuavit, ostio 84 leucas lato & innumeris insulis repleto in Oceanum præcipitatur, servato aquarum suarum alveo & dulcedine ad 30 leucarum spatium: Æquatoris lineæ fere parallelus 3, 4, aut ad summum 5 gradibus meridiem versus ab ea divertens. Præferendus itaque maximis orbis terrarum fluviiis. Ad 600 fere leucarum spatium orgyas 30 aut 40 profundus est, habetque abyssos, quæ mensuram non admittunt. Accolis & navigationis commodum & piscium mirabilem copiam suppeditat, inter quos optimi & sapidissimi habentur, quos indigenæ *Pege Buey*, Galli *Lamantins* vocant. Eorum pinguedo butyri vicem præstat. Aqua fluvii salubris & incorrupta in navibus longissimo durat tempore. Testudinibus magnis plenus est, magna scuta in dorso gerentibus. Has capiunt, percussa cum ingenti sono aqua stupefactas. Regionum adjacentium & modicis clivis asurgentium summa perhibetur fertilitas, aer temperatissimus & salubrior, quam in tractu Peruviano. Refrigeratur enim ab altissimorum montium perpetua nive & flantibus inde ventis; sic falsi convicta antiquitate, quæ regionem Zonæ torridæ inhabitabilem credidit. Perpetuo viret terra, sed hyemis loco inundationes habet. Materiam ædificiorum flumen suggerit, cedros ripis abrasas devehens, quas *cordelieres* sive cingula vocant. Fluitantes ita arbores accolæ, ut lubet, sistunt & usibus suis aptant. Gossypii, Tabaci & Sacchari magnus proventus est. Radices in cibum & potum sufficiunt. Auri feracissimas esse provincias illas & celebratissimis Potosi fodinis opulentiores,

res, sperant potius, quam demonstrant, qui hæc referunt, ab incolis, ut plurimum mendacissimis, forte delusi. Circuitus regionum harum, quas 150 diversis nationibus inhabitari perhibent, ad 4000 leucas computatur. Incolæ feri & fortes sunt, sed Europæis minime comparandi; arma habent missilia ex ligno, (carent enim ferro & ære) eaque tanta jactant vi & solertia, ut hominem statim transfodiunt. Scuta ex juncis vel ex piscium corio contexunt. Commercium omne in lintribus exercent, ex cedris cavatis igne aut lapide, nisi ferramenta a peregrinis accipiant. Nudi incedunt, nullo pudore: idola parva sibi ipsis ex ligno fabricant, cistis inclusa servant, variisque rebus præficiunt, ita ut aliud belli, aliud fertilitatis vel alia causa venerentur; nec id faciunt, nisi cum opus auxilio eorum habere se putant. Videntur tamen Deum aliquem idolis illis superiorem & mundi dominum agnoscere, nec advenis de eo loquentibus fidem denegant, ut non difficile habeatur, eos ad religionem Christianam permoveere, nisi Hispanis & Lusitanis (ut queritur ipse scriptor Acugna) id potius cordi esset, ut sub variis prætextibus gentem opprimant, & captis pro mancipiis utantur. Incantatores aut impostores sacerdotum, magistratum & medicorum loco habent, inter quos sunt, qui se Deos esse jactant. Mortuorum corpora quidam semper aservant, alii comburunt. Exequias plurimis diebus magno ploratu, dein potu immodico celebrant, qui ex radicibus fermentatis non minus, quam vinum aut aliæ, quibus nos utimur, potus species inebriat. Affabiles etiam & hospitales esse scribuntur, quique bello captos clementer tractent, nec nisi in quibusdam regionibus & raro ostentandæ vindictæ causa devorent. Industrii sunt ad lignea & figlina vasa affabræ facienda. Auri nullum usum sciunt, quam ad narium & aurium ornatum. Corpora habent bene composita, colore olivæ, sed Brasilianis minus fulci sunt. Constante affirmant, & nanos, & gigantes in regionibus his reperiri, & qui pedibus retrorsum versus nascantur, neque dubitandum de mulieribus, quæ in altissimis montibus habitant, advenas sagittis repellunt, & Amazonum exemplo singulis annis ad vicinos descendunt, virisque se permittunt: incertum tamen esse, an mares, quos pariunt, interficiant, an patribus remittant. Hæc & plurima alia, cum locorum & gentium horridis nominibus refert Acugna, ejusque interpres, multaque notat, ex quibus

bus Geographicæ tabulæ corrigi possent. Subjungit investivas in Europæos, qui media negligent, homines illos ad Dei cognitionem & mores meliores, quibus facile videantur imbui posse, placido modo & bono exemplo adducendi: imo eos persequantur, aut vitiorum suorum contagione peiores efficiant. Tantas vero opes provinciis illis inesse statuit, ut toti orbi ditando suffecturæ sint, omnesque adeo nationes ad colendas illas terras invitat. Ostendit etiam commoditatem coloniz novæ & quæ Paræ præferri possit, in æstuario fluminis, insula nempe quam Solis vocant, constituendæ. Cæterum magna hujus tractus pars Goyana vocatur, inter Orenoquium & Amazonum fluvium, cujus promontorium, sub nomine *Capitii del Nort*, navis celebratur.

Partem denique hujus tractatus constituit *Relatio Job. Grillei Jesuitæ ad Præpositum suum* scripta, tum diario itineris A. C. 1674 ex Cayena insula in mediterraneas suscepti, ad explorandas gentes quasdam intra tres gradus latitudinis æquinoctialis habitantes. Miserima fuit hæc profectio, tum ob navigationis periculum, cum linitibus amne Cayena, & postmodum Unia subvecti, cataractis & saxis impedirentur, ita ut lintres aliquoties extrahere aquis, & per montium & sylvarum invia bajulare cogèrentur; tum ob summam omnium rerum penuriam. Comites quosdam & viæ duces habuere ex Galibum gente, quæ oram maritimam incolit, quorumque linguam aliæ nationes intelligunt. Adierunt per 170 leucarum spatia aut anfractus, Noraguios & Acoquas, ad fines usque Merciusorum. Repererunt autem exiguum, pro locorum vastitate, incolarum numerum, casis vilissimis & dispersis habitantium, tenuique victu ex radicibus, sicut alii earum regionum homines, vitam tolerantium. De moribus quæ referuntur, hæc fere sunt: Dei quandam notitiam habent, sed rudem admodum, ita ut corporeum potius, quam spiritum esse concipiunt. Dæmones esse fatentur, sed ejus naturæ, ut a medicis seu sacerdotibus suis, nugatoribus insulsissimis, pelli, imo & occidi possint. Idololatria fere carent. Animam superstitem corpori esse opinantur. Polygamiam licitam habent, neque tamen omnes affectant. Concordes satis cum suis & inter se vivunt. Ineptissimum morem, qui Septentrionalibus quibusdam populis tribuitur, aliqui servant, ut mariti, quando uxores pepererunt, decumbant, & gratulationes

tiones aliaque, quæ puerperis exhibentur, accipiant. Industrii sunt & laboriosi; viri piscatione & venatu occupantur, foeminae domus & victus cura, & concinnandis lectis pensilibus, quos *Hamac* vocant, quique in Europa jam satis noti sunt. De auro sive metallo (generis enim nomen omnibus speciebus tribuunt) & de aurifodinis interrogati, nihil quod responderent, habuerunt. Ferramenta maximi faciunt, iisque oblati faciles ad omnia se præbent. Barbaries tanta illis non est, quanta vulgo creditur. Agnoscere videntur justitiam, & naturæ legem de mutuis officiis; & de religione Christiana loquentes Jesuitas non illubenter audierunt. Memorat autor, imitatos esse quosdam ex barbaris, juniores præsertim, tantum Ecclesiasticum, & formulas orandi B. virginem, crucis etiam signum formasse: permisisse dein, ut ex adultis unus & alter, atque infantes quidam, sed lethaliter decumbentes, baptizarentur. Conferentibus hæc cum Acugnæ historia apparebit, satis convenire mores & instituta gentium; sed jactati ab illo terræ felicitas & incolarum frequentia, in hac Gallorum peregrinatione non reperitur. Subjicitur tandem brevis Goyanz descriptio, de qua supra jam aliquid dictum est.

*BREVISSIMÆ JURIS CANONICI INSTITUTIONES
 præcipuis illius Definitionibus ac Divisionibus
 contextæ.*

Parisi. 1682. in 12.

NON bene studiis suis consulunt, qui in addiscenda Jurisprudentia initium ab enodatione controversiarum ac conciliatione textuum faciunt, antequam terminos ipsos, ex quibus propositiones Juridicæ constant, eorumque significationes technicas intelligant; cum hoc pacto fieri aliter haut possit, quam ut, si in diversos autores incidant, vocabula juris diversimodè accipientes, confusam juris notitiam firmiter hærentem, nec facile emendabilem sibi comparent. Unde optandum foret, ut cuilibet disciplinæ, more eorum, qui Mathesin profitentur, præmitteretur brevis ac succincta, methodica tamen vocum technicarum explicatio. Id enim uti brevi temporis spatio fieri poterit, ita apparebit, hac leviori via ingressos studiosos maturius ad id perducî, ad quod ea neglecta seriùs illis fuisset progrediendum.

Et

Ethæc etiam ratio fuisse videtur, quæ Autoreis præsentium Institutionum Juris Canonici, ut easdem subscribere, commoverit. Quæ uti nihil nisi terminorum in Jure Canonico occurrentium Definitiones ac Divisiones proponunt, atque perspicuitate pariter æ brevitate sese commendant; ita etiam obstant eulæm laude dignus est autor, quod methodo in iis usus fuisse proxime ad ordinem Imperialium Institutionum accedens, neque ad hoc vel Pontificum, quam in compilatione Decretalium adhibuerunt, vel Lancellotti dispositionem fuerit secutus. Postquam enim de Jure Canonico in genere quædam præfatus esset, *Libro I* de Jure Personarum tractat, ibique personarum Ecclesiasticarum, ut & Judicia ac arbitræ Ecclesiasticorum differentias, officia, constitutiones, & contraria exponit. *Libro II* Rerum Divisionem aggressus, summariter eas in spirituales, & temporales distinguit; ad spirituales Sacramenta 7 (æ hypotheca videlicet Pontificiorum) tum & alias res factas ac religiosas; ad temporales vero decimas, primitias, & oblationes refertur, iisque translationem de beneficiis & Jure Patronatus subjungens. *Libro III* obligationes, & contractibus & delictis exhibet. Unde hic de pactis & contractibus in genere, tum de contractuum speciebus singulis secundum ordinem Justiniani agit. His deinde ultimarum voluntatum tanquam (ut ipse loquitur) contractibus accedentium, & ultimis voluntatibus sepulturarum (quod ex plerumque in testamentis eligantur) considerationem annexit. In delictis ab iis, quæ Divinam majestatem lædunt, ad ea, quæ promissio damnnum inferunt, pedem promoveret, institutionem penarum Canoniarum hisdem adjiciens. Denique in *quarto ac ultimo Libro* capita singula processus quæ civilis quæ criminalis summariter delineat, & ita finem opusculo imponit. Eos igitur qui Autoris hujus tradita sedulo imbibuerint, cum fructu non parvum ad lectionem Decretalium, vel eorum, qui septem Decretalibus commentati fuerunt, accedere posse, nulli dubitamus.

RECUEIL de VOYAGES de Mr. THEVENOT.

seu

Syllabus itinerum Thevenotii, dedicatus Regi.

Paris. Anno 1681. in 8.

Tæ

Appa

Appendix hic libellus est majoris Operis in quatuor partes distributi, quo computurum itinerum Relationes, Scriptaque alia res Orientis illustrantia, quorum index tribus paginis constans præfationi Opusculi hujus subjeitor, typis Thevenotus particulatim edidit. Continentur vero & hoc libello tractatus & dissertationes non unius generis, plura quam titulus promittit exhibente. I *Tabula navigationis Abels Tasmanii*, ad oram terræ Australis, ex qua autor deducit, partem Javæ meridionalem non adharere; ut creditum est, tetræ alii, sed a Tasmano circumvectam, atque ita insulam esse. II *Iter Marquæta & San-joliesi* Jesuitarum ex nova Francia sive colonis Gallorum in America Septentrionali, in partes occidentales Anno 1673, per varia flumina, inter quæ maximum *Mississipi* vocatur, susceptum, in quo plurimas gentes, antea fere incognitas, aut parum exploratas adierunt. Sed cum iter hoc ultra quatuor menses non duraverit, & annis postea secutis, *Ludovicus Hennepin* in eadem regiones, & ulterius delatus, inque iis ad triennium usque versatus, ampliores historias ediderit, cujus excerpta *Abbas nostræ* exhibebunt, superfluum visum est, ex brevi hac commentatione multa referre. Urbanitatem saltem barbaritatem notare libuit, quam quidam, qui se *Illinos* id est homines vocant, aliis scilicet ob ingenium & mores præferendos, Marquæta & socio in convivio exhibuerunt. Erat nempe, qui hospitibus fracta tibi, vilissimi licet, ita ingereret, ut pullis avium fieri solet. Inter sercula, quatuor in universum, canis assatus erat, fumans in deliciis populis illis habitus: quem tamen, hospitum gratia, eum averfantium, amoverunt. De usu quoque fistulæ, qua tabaci fumus attrahitur, quam *Calumetum* vocant, mira narrantur, utque ea non tantum in conviviis & choreis, sed & caducei loco in negotiis publicis bello & pace, adhibeatur. III *Historia itineris, quod Legatus Moscoviticus, Anno 1653 in regiam Tartarorum Cambala, sive Paganum Chinesem*, suscepit. Ex hac Tabularum Geographicarum errores autor eruit. Memoratur v. g. *Irtis* fluvius, quo ex *Tibeto* metropoli Syberiæ egressus legatus ultra quatuor septimanas navigavit, antequam in *Obin* deferretur. At *Irtim*, ait, in chartis vel frustra queri, vel male notatum inveniri. Dein oppida plurima inter *Jonicum* fluvium usque ad promontorium *Tabinum* collocata, aut non reperiri, aut manifestæ falsitatis argumento, bis poni, primò sub gradu 53, dein sub 42; nec rectè murum Chinesem notatum esse. IV

Differ-

Dissertatio ad rem nauticam pertinens, in qua quinque problema ab autore proponuntur. (1) de constructione libellæ perpendicularis ad Horizontis rectitudinem observandam, quam ex vitula pellucida vitrea fieri posse existimat, humore puro, nec frigori cedenti, (s.g. spiritum vini) repleta, eamque apposita figura describit. (2) hujus ope elevationem poli exactius indagari posse statuit, cæsi Horizonti videri non possit. (3) modum suggerit ad mensuram graduum cæli cum milliariis terræ exæquandam & computandam, quod difficulter fit ob basium trianguli brevitatem. Basium itaque convenientia magnitudinis in matris littoribus glaciæ concretis, a *Suetia ad Curlandiam* oram designari posse sperat, si cura & summus regum accedat. (4) modulum inveniendum esse monet, quem omnes nationes capiant ad metiendas leucas, aut alia spatia, certius quam per palmas, grana, crines, aut per pedem Anglicanum, quem *Grævius* pyramidibus Ægyptiacis inscripsit, aut pendulæ ope, quam alii commendant. Putat autem cellulas in favis apum, id mensuræ suppediaturas esse, cum eadem dimensione in plurimis & diffusis provinciis reperiantur; prius tamen explorari debere, an ubique, v.g. in *Ægypto, Moscovia, Mexicana regione*, eodem modo se habeant. Digreditur hæc occasione ad observationem figuræ sexangularis, quam in favis accurate servatur, & aptissima est ad implendum aliquod spatium, sive pavementum sine interstitiis vacuis, & philosophorum speculationem de figuris solidis, spatia solida replentibus, solertia apum confundi notat, de qua merito dici possit: *in tenui labor; at tenuis non gloria*. (5) Declinationem magnetis ulteriori observatione egere docet, neque superioris seculi inventioni tribuendam esse monet, allegata epistola manuscripta cujusdam Petri Adligerii, qui jam anno 1669 quinque graduum declinationem observaverit. Addit ex sua observatione per annos fere quindecim, haut procul Lutetia habitans, variare acum singulis pene annis, & aliquando longius, aliquando propius a linea discedere, aliquando locum immotum tenere. V. Accedit ex alio scientiæ genere, *Sectio & descriptio*, additis figuris *insecti*, quod Aristoteles *Ephemeron* vocat, & uno die nasci & mori credit. Sed hic ostenditur, non nasci, sed prodire ex verme, in cœnosis Rheni & Vahalis ripis per annos tres latitante, paucisque indolis horis vivere. Additur tamen *Eruca* mirabilis structuræ, accurate depicta; tum *Cancelli* marini anatomia, & tandem index plurimorum

sunt infectorum, multarumque partium ex animalibus, quae varietate memorabili asservabantur in celebri armario *Stammerdani*, Doctore Medici, ejusque patris; quod tunc Amstelodami venum prostabat. Praefatio opusculi praeter quaedam jam notata, aliaque lectu digna, tractat etiam quaestiones veritatem de via terrestri, quae homines in Americam provenerint. Accedit vero autor eorum sententias, qui istam mot, per quos via patebat, inundationibus submersos fuisse statuunt. Id vero fieri posse & debere ostendit, maris superficie, ob centri terrestri mutationem, quae variis causas habere possit, librata, & in terras adjacentes expulsa, alicubi etiam retracta; quod accidisse existimat in Gallia; ubi irrefragabilis novae vincant. Occurrunt Lutetiam usque pergitisse, qui nunc 40 leucis ab ea distantia.

LETTERE DI GIAN PAOLO OLIVA,

Sac. Jes. Tomo II.

Sive

Johannis Pauli Olive, Soc. Jes. Epistolarum Tomus II.

Venetis. 1683 in 4.

ENcomii, quod primum harum Epistolarum Tomo in Actis mensis Aprilis proximi tribuitur, penetrare nos non potest; admirabili enim in hoc quoque tomo apparet eloquentia & elegantia, cum inventionis & judicii acumine. Continet autem epistolas 437, incipiendo a 568, & finiendo in millesima. Rogatus hac occasione Lectores Benevolos, ut mendum in recensione Tomi Primi admissum corrigant: Irrepsit enim numerus 567 pro 568; totidem enim nec plures epistolae in primo illo tomo habentur.

HISTORIA DELLE GUERRE D'EUROPA ARRIVATE DALL'ANNO 1643; IN FINO ALL'ANNO 1680. DESCRITTA

da D. Pietro Gazzotti.

da D. Pietro Gazzotti.

Sive

D. Petri Gazzotti Historia bellorum in Europa ab

An. 1643, ad an. 1680, gestorum, dedicata Serenissimo

prmo Mutinae Duci Francisco Estensi.

Venet. 1681 in 4.

O Puthoc historicum pro immensa materis amplitudine, com-
pendiosum dici potest, & auctoris eloquentia & iudicium in eo
circumdeprehenditur, quod & concinne ordinavit diffusum, & ter-
se atque perspicue elocutus est. Nec ingenuitas ejus dissimulanda,
qua Lectorem monet, Titulum latiore contentis esse, non suo pro-
posito, sed ob preces Typographi, quibus moveri se passus sit ad illam
epigraphen, cum ipse non aliam libro prefixisset, quam *de bellis inter
Gallos & Romanos Austriacam*. Sed exultationem hanc tanto fa-
cilis tueri potest, quia occasione illorum bellicum nihil non com-
memoras, in aliis Europe partibus gestam, non bello tantum, sed
& pace, atque ita plurima relatū dignissima exhibet. Distributum est
volumen in partes duas. Prima incipit a morte Ludovici XIII Gallic-
sum Regis, & progreditur ad narrationem usque Pacis Pyreneæ, &
congressum Regum in finibus utriusque regni An. 1660. Altera abso-
lutur reliqua, usque ad Pactum Monachensem & finem anni 1679. De
style sua dicitur, neque de veritate que apud historiam est, dubi-
tandi causa apparet. Errata non pauca in orthographia nominum,
precipue extra Italiam, quibus facile deprehendet, sed & si peritus
locorum & hominum est, non difficulter coeriget: at imperitos hæc
memorantur. Faciles sunt hi lapsus, linguæ præter Latinam & ex
ea quædam non tallentium, adeoque a paucissimis scriptoribus exte-
ris aliam.

IL SOLENNE INGRESSO ALLA PROCURATURA
di San Marco dell' Illustrissimo & Excellentissimo Sig.
Carolombo Basadonna & C.

Solennis ingressus ad Procuraturam S. Marci Viri
Illustrissimi & Excellentissimi Domini Hieronymi Ba-
sadonna, quibus epistolis descriptus in perpetuam hu-
jus fausti diei memoriam, una cum aliis hac occa-
sione scriptis, colligente & curante Co.
Francisco Damiani.

Venetis Anno 1683 in 4.

Posteaquam vivis superiore anno excessisset *Johannes Mauroce-*
nus, Divi Marci Procurator, quom superstitem adhuc ab *Antonio*
de Grassis in *Megalopropcia Maurocena* mirifice celebratum nuper di-
 ximus, id dignitatis atque functionis apud Venetos longe splendidis-
 simae unanimi Patritiorum ac populi suffragio collatum est excellen-
 tissimo viro *Hieronymo Basadonna*, absenti licet, & minime tale quid
 ambienti. Quam D. Marci Procuraturam cum divinitus veluti evoca-
 tus d. 27 Septembr. ejusdem anni suscepisset, seque facta magnifi-
 centissimi ingressus pompa inaugurari fuisset passus, suorum partium,
 esse existimarunt felicia Italiae in tracta illo ingenia, illustrem hanc
 novi Procuratoris introitum longe illustriorem ac magis aspicatam
 gratulationibus atque ominationibus suis, iisque qua prohis qua ver-
 sis, reddere. Sed periissent tandem, ut fieri amat, tot egregia tam
 praecclarorum ingeniorum meletemata, nisi quae dispersa hinc inde
 jam erant, conquesta undique, inque justum redacta volumen essent
 a *Co. Francisco Damiani*. Hic enim elegiorum horum & collector
 fuit & editor, hoc ipso devotissimam animi sui mentem Procuratori
 approbaturus novo, Charitesque ejus beneficas sibi propitiaturus.
 Praecedunt in hisce Prosaeria, *dua* videlicet *Epistola* perquam elegan-
 tes, altera *Christophori Ivanowich*, ad D. Marci Canonici, altera *Vin-*
centii Scipionis, Praetorii Patavini Cancellarii: *duae* idem *Orationes pa-*
negyrica coram ipso Procuratore novo habitae, altera quidem a *Jo-*
hanne Baptista Maguavini, Cive Veneto, altera a *Francisco Sylvani*,
 Academico pacifico & Paragonista. Quod *Epistolas* attinet, prima
 pompaticum Basadonnae ingressum non indiferte describit, cui altera
 respondet hieroglyphice pompam omnem exponens, laudesque exin-
 de novi Procuratoris ingeniose exculpens. Quod *Orationes*, prima
 Basadonnae dignissimum hoc munus cum ob natales splendidissim-
 os, tum ob vitam virtutibus meritisque maximis conspicuam ostendit.
 Ex majoribus autem duos saltem *Johannes Basadonna* reprae-
 sentat, quorum unus, proavus *Hieronymi* hujus, Venetae Reipublicae ad
 Carolum V Hispaniarum, ad Franciscum I Franciae regem, ad *Maxi-*
milianum Sfortiam, & *Paulum III Pontificem* Orator exiit, postque
 obitas summa cum laude legationes, volumen Dialogorum, abstrusam
 undique Philosophiam de se spirantium, conscripsit; alter, patrum
 ejus, Oceanum omnem fuit emensus, Utinam etiam defensavit, Bre-
 sciam

sciam restauravit, senatusque concilium per biennium solus & unus sustinuit. Sed nec propria *Hieronymi Basidonæ* tacentur facta atque merita; referuntur quippe in eadem oratione ejus studia, virtutes, atque honores hæcenus gesti, Senatoris videlicet, Decem-viri, Prætoris atque Consiliarii; ex quibus & non vane conjicit Orator fore, ut ad Principalem aliquando dignitatem evehatur. Oratio altera ejusdem propemodum est argumenti, nisi quod in laudes quoque Fratrum trium, *Petri* imprimis, Cardinalis Romanæ Ecclesiæ, nec non *Johannis & Antonii*, qui & ipsi duo Reipublicæ Venetæ sunt lumina, ut & filii *Ludovici* evagatur. Orationibus proximæ & longa quidem seris subjiciuntur carmina Italico partim, partim Latino idiomate conscripta, inscriptiones item valde argute, anagrammata, aliique lusus poetici complures. Quorum autores uti tum ingeniosæ inventionis, tum scitæ dictionis certamen instituisse quoddam videntur, ita plurimi tam Hieronymo Basidonæ, novo D. Marci Procuratori, quam fratri ejus Petro, Cardinali, summum fastigium, huic quidem in sedē, ut vocant, Apostolica, & illi in Republica Veneta, & augurantur & appiecantur.

MENS IMMORTALIS, CONTRA ATHEOS SCEPTICOSQUE DEMONSTRATA a Johanne Eberbarde Schwelingio.

Bremæ 1683, in 12.

Mentis immortalitatem firmioribus sua opinione rationibus, quam scëlarum aliarum philosophi hæcenus fecerunt aut præstare possunt, asserturus Dn. Schwelingius J. U. D. ejusdemque ut & Philof. in Gymnasio Bremensi Professor, methodo Philosophiæ Cartesianæ procedit. Varia itaque demonstrationi suæ præstruit. *Primo* abjicere jubens omnia rationis ac sensus præjudicia fallacia, ponit primam veritatem: *Cogito; ergo existo*. Hanc, ait, indubitatam unico reddi a visione intellectuali sive evidentia vel clara distinctaque perceptione; hincque infert, infallibile omnis veritatis criterium esse: *quicquid clare distincteque percipitur, verum est*. Hoc cum cognito Deo manifestum fiat a priori, *Secundo* Numinis demonstrat existentiam, essentiam, atque attributa nonnulla scopo Tractationis ancillantia.

DEI

DEI existitiam probat (1) ab idea vel clarissimo distinctissimoque conceptu DEI, h. e. entis perfectissimi, in nobis. (2) a dependentia illius ideæ entis perfectissimi, ab ente perfectissimo. (3) a productione & conservatione sensibilibus creaturarum. Attributa, esse spiritum (vel rediensentem) æternum, omniscium, optimum, sanctissimum, iustissimum, omnipotentem, veracissimum, & reliqua, ex conceptu perfectissimi colligit. Ex quo porro deducit, omnia a DEO esse creatores seu Conservatores, eorumque Directores, h. e. (ut ex hypothesis Reformationis accepta explicat) Præmotore ac Cooperatore pendere, ipsumque scientia & operatione (qui tamen modus adesse divinus neque Theologia Reformationis sufficit) in omnibus esse. Præ cæteris probe vult observari, cum substantiæ omnia rerum a solo DEO creatæ sint, perque continuationem virtutis creandi unice conserventur, nullas earum posse desinere in existendo durante illa creandi vi: proinde solum DEUM aliquid etiam nihil facere; philosophis autem uti de nova creatione, ita etiam de annihilatione temere h. e. circa experientiam, rationem, aut DEI ipsius verum nomen non loquendum esse. Rudimenta DEI veritate, qua fallere ipse non potest, mentibus hominum potentiam conveniens rebus accurate conformem, qua infallibiliter judicare possimus, res id esse, quod in mente nostra per intellectum revera, clare & distincte cognoscimus. Quare conscientia vel rationis dictamina seu voci divina parere singulos teneri.

Tertio Animæ, (rectius Mentis, quia minus ambigua vox) eam existentiam, tum essentialiter adstruit. (1) quia existere mentem nostram, a corpore revera distinctam, nullo modo reddi debuit præcess. (2) quia sine extensione vel corpore anima rationalis se potest cognoscere: Ergo extensio vel corpus non pertinet ad essentialitatem ejus. (3) sine cogitatione anima rationalis se nequit cognoscere, estque cogitatio omnium animæ rationalis attributorum realium primum, quo ea necessario est id quod est: Ergo cogitatio est essentia animæ. (4) ex actibus mentis cogitationes indicantibus, qui sunt colloqui, scribere, æstimare gestibus & lingua res mere incorporeas, quas inter DEUS numeros addere &c. Exinde suapte sponte finere docet, mentem in genere (cum ea sit res a corpore realiter & essentialiter distincta) esse substantiam essentialiter adeoque intrinsece cogitantem. Hic voce cogitationis monet non intelligendam esse actum aliquid cogitandi

tandi vel cogitandi certum objectum (qualis cogitatio accidens mere contingens est) sed actum duntaxat cogitandi, ad quem mens se habeat mere subjective, non causaliter; qualis spectat ad esse mentis substantiale, diciturque cogitatio substantialis, uti v. g. igni focali essentiale est non calefacere hoc vel illud circumstantis, sed calefacere; Corporis autem essentiam ponit in extensione per se subsistente. Ex essentia mentis cogitatione deducit (1) simplicitatem; i. e. negationem compositionis ex partibus realiter ab invicem distinctis; (2) duas Facultates, quibus mens independentem a corpore aliquid possit, videl. intellectum per quem res sibi in imagine representare; & voluntatem, per quam intrinsece ad agendum se determinare valet; (3) existentiam peculiarem a corporibus; (4) mentes esse nullibi locorum, esse tamen presentes sibi, i. e. in se & apud se; presentes objectis variis cogitatis, rebus in quas operantur, & a quibus juxta DEI voluntatem patiuntur; (5) mentem non posse agere extra se in corpus vel in alias mentes physice, i. e. actione a se proficiscente & passum contingente, sed agere duntaxat ad extra moraliter, dum quod ipsa serio vult, Deus physice divinæ suæ voluntatis efficacitate peragit: neque vicissim nullum corpus posse in mentem agere physice (quod iterum repetit veluti præcipuum hujus disputationis cardinem). Similiter hinc patere putat, reciprocam animæ ac corporis nostri actionem & passionem unice fundari in voluntate divina, nec a mente physice moveri membra corporis, sed moraliter, dum ille, quem mens serio vult motus, propter conjunctionem animæ & corporis, DEO ita volente, adest. Quod animæ & corporis in unionem commercium prolixius declarat, supponens corpus nostrum esse automatam hydraulico-pneumaticum, cujus crassiusculæ partes inter se venis, arteriis, nervis horumque propaginibus, aliisque subtilioribus sive roriferis sive lymphaticis vasis connexæ, invicem se plurimis modis afficiant, moveanturque originarie, partim a corde agente fluvio sanguinis ad functiones mere naturales, partim a cerebro operante flatibus animalium spirituum ad functiones animales: atque illorum spirituum animalium e glandula pineali cerebri scaturitionem esse instrumentum occasionale vel morale, quo mens agit patiturque. Ex quibus dignitatem hominis extollit, qui creaturas reliquas intellectu comprehendit, regit ac determinat; libere omnia agit, loquitur, imaginem re-

fore aeterni Numinis, & exinde aeternitatem appetit vivendi apud DEUM, qua nihil novit melius sibi esse. Officium suum erga Deum capit esse amorem, vel laudem continuam ejus, vel perpetuam erga eum obedientiam.

Quarto ostendere satagit, animas racionales a solo Deo produci ex nihilo, productasque iniri corporibus in utero matris plene organisatis.

Quinto declarat, vitam proprie significare actuositatem, quae mentibus essentialis & maxime intrinseca sit, ut actuositate negata mentium existentia negetur: Usu communi vero vitam corporum notare conjunctionem automaticam, ex qua, quamdiu incorrupte se habet, functiones oriantur. Eâ oppositam mortem esse automaticae conjunctionis dissolutionem totalem, qualis in sola corpora cadat. Corruptio, pergit, pinguiscale accepta continet annihilationem & modum definendi compositione vel divisione. Hæc definitio in mortem, & corruptionem speciatim dictam, quæ est naturalis aut violenta, distribuitur. Compositione ac divisione definiunt corpora dumtaxat, vel (quo homo reducitur) res partibus præditæ invicem distinctæ. Mors hic opponitur automaticæ conjunctioni. Corruptio speciatim dicta est corporum inanimatorum, quæ mutari possunt variis modis in res alteras, vel propter intrinsecus alterabilia principia, quibus constant (uti ova putrescunt & accescit vinum) quæ corruptio dicitur naturalis, vel ob causam extrinsecus res conjungentem, (uti pharætopoi sua miscent agris catapotia) ichive eam unico valide findentem (uti fulgetris ac turbine arbores & domus prosteruntur) diciturque corruptio violenta.

Sexto, nihil seipso unquam prorovere ad interitum, in creato universo. *Septimo*, teneri quemlibet ratione duce in veritatem ac divinitatem Scripturæ consentire.

His omnibus, quæ ad scopum tractationis adipiscendam putavit facere, præjactis, nunc vitam mentium humani generis aeternam ac immortalam sequentibus argumentis evincere suscipit.

Primum: Nullo corruptionis genere mens humana perire potest. Non divisione, quia experta partium, simplex, realiter indivisibilis est: Non compositione, tum quia natura mentis tantum est cogitare, quæ essentialiter manebit eadem substantia; licet ipsi vel

centies

centies centena millia corporum ac mentium aliarum annectantur; cum quia corpora variis constantia partibus realiter distinctis ita sola mutari possunt: Ergo mens hoc ipso quod nulla vel divisione vel compositione mutabilis est, neque mori ac corrumpi potest.

Non definit anima hominis corruptione speciatim dicta, cum (1) simplex vel incomposita sit; (2) nulla in toto mundo existat causatum naturalium & creatarum animam destruere potens. Non intus latent in mentibus principia, quæ alterari a naturalibus causis eatenus possint, ut mentes per intrinsecam contrariorum actionem desinant; quod sunt, & incipiant quod non erant; Unum enim atque simplex duntaxat mentis est principium, nempe cogitatio substantialis. Non ab extrinseco; quia neque corpora, neque aliæ mentes creatæ physice animam attingere valent. Non corpora; 1. ob naturarum disproportionalem vel dissimilitudinem, per quam corpora mentes non attingere, mentesque idcirco nullam corporis alicujus actionem recipere in se vel pati possunt. 2. quia propter dissimilitudinem naturarum ne quidem mentes in corpora possunt physice operari; ergo multo minus corpora in mentes naturali præstantia robur corporis ejusvis superantes aliquid poterunt. Non mentes aliæ possunt nostris corruptionem speciatim dictam inferre; (1.) quia mentes nil ita corrumpere possunt aliter quam componendo & dividendo; Atqui compositione ac divisione mens nulla mutari potest. (2.) quia nulla mens creata agere quidquam potest extra se physice. (3.) nulli corpori asferri potest id, quo corpus est; Ergo multo minus mentibus naturaliter asferri potest, quo mentes sunt. Non possunt mentes a rebus creatis annihilari, cum opus hoc sit Deo proprium. Magis repugnat, esse posse per aliquid ipsis intrinsecum annihilari, quia nihil sibi contrariatur, sed cunctæ res, quæ existunt, habent semper rationem in se, quæ sunt id, quod sunt, oppositam rationi, quæ possunt non esse quod actus sunt. Quare non possunt nisi per rationem extrinsecam desinere vel non existere. Non denique Deus annihilat animas; nam non solum frustra id asfereretur, sed & repugnaret divinæ justitiæ, sanctitati, sapientiæ, bonitati, gloriæ.

Secundum ex consideratione nostri in utero desemitur. Sicut embryo in localis materis non coahit ad jugiter ibidem hærendum, ubi

neque audire, neque videre, neque ceteras potentias, quibus pollet, explicare potest, sed ad abeundum in spatiosorem locum, quem totuplicis facultatis suæ usurpatione exposcit: ita mens nostra, quæ per tenebrorum corporis cæcænem, quo conclusa est, suas in exercendis naturæ viribus quasi compedes sentit, e corpore egredi debet &c. præsertim cum libera in corpus effuxerit a DEO.

Tertium est Alphonsi Regis, ex decremento corporis progressionem temporis, & mentis in perfectionibus incremento.

Quartum, quod summam reliqua omnia complectitur, suppeditat notitia sui ipsius, ex qua homo novit conditionis suæ & causam DEUM; & officium, vivere DEO; & finem, vivere penes DEUM æternum.

Quintum est Platonicorum, a cibo mentis mere spirituali ac incorruptibili, ipsa nitidum veritate ac bonitate quam sitit esuritque; quo suo cibo mentes fruuntur plenius ac vivacius, quo a radice mortis materia abstrahunt longius. Ita pueri difficilem, faciliorem juvenes, promissimam viri experiuntur intelligentiam & in bene agendo libertatem.

Sextum petitur ex mentis stupenda agilitate cogitandique celeritate, ratiocinandi solertia, discernendi, nullaque ad cerebrum & cetera corporis instrumenta reflexione facta percipiendi facultate, memoria præteritorum, ac providentia futurorum, artium & linguarum peritia, ex studio virtutis ad famam perennem &c.

Septimum a provocationibus ad vallem Josaphat. *Octavum* a duplici incommodo; inanes fore gentium religiones, quæ virtuti præmium, vitio supplicium statuerunt æternum; malos fore felicissimos, bonos infelicissimos.

Nonum ex conscientiarum testimonio, quod Epicureos & atheos in articulo mortis vexat. *Decimum* ex consensu præstantissimorum Sapientum, tum apud gentes, Platonis, Aristotelis, Ciceronis, Senecæ, aliorum; tum inter Christianos, qui libris animæ immortalitatem evicerunt; imo gentium etiam barbarissimarum, Brasiliensium, Guinensium, Getarum, Egyptiorum, Virginesium, Chinesium, Mexicanarum, Peruanarum, & illarum omnium, quibus sancta sepulchrorum cura & religio. *Undecimum* ex historia Veteris & N. Testamenti. *Dodecimum* ex Diaboli confessione apud Plutarch. lib. de sera Numinis vindicta.

Tandem

Tandem rationes aduersus mentis immortalitatem pugnantem
examinat & refellit.

*BENJAMINI A BROCKHOUSEN, MED. & PHIL.
D. & in Aibeno quod Sylua Ducis, Professoris &c.
Oeconomia Corporis Animalis,*

sive

**Cogitationes succinctæ de Mente, Corpore & utri-
usque conjunctione juxta methodum Phil. Cartesianæ.**

Amstelodami an. 1683. in 4.

Liber in Aphorismos CXXI distributus prodit Noviomagi a. 1672 in
Octavo; qui omnes in hac recente nostra editione repetiti sunt; po-
steriores plurimique nude; priores XXV cum commentariis subje-
ctis, a Cartesii doctrina passim recedentibus, ob opiniones vero locu-
tionesque Platonicas & Cabbalisticas, obscuris, difficilibus, & aliis tum
Philosophis tum Theologis minime placituris.

*PETRI MEGERLINI, J. U. & PHIL. D. MATH.
in Acad. Basl. P. P. Theatrum divini regiminis a mundo con-
dito usque ad nostrum seculum, delineatum in Tabella Mathe-
matico-historica, cum Indice Chronologico-historico
& Commentario Chronologico.*

Basileæ. A. 1683, in 4.

Quod fieri optavit Lipsius in Cent. miscell. ep. 65, ut esset videlicet,
qui breviter & compendio ab orbe condito velut fastos concin-
naret, nec aliud quam annos ac præcipua rerum notaret ac libaret,
id faciendum sibi existimavit Mathematicum in Academia Basileensi
Professor clarissimus. *Petrus Megerlinus*, J. U. & Ph. D. Itaque ad imi-
tationem Geographorum universum terrarum orbem tabella unica
repræsentantium, res ab orbe condito ad nostrum usque seculum in
vasto hoc teatro gestas, tabella unica spectandas exhibuit, easque
methodo nova, atque industria non vulgari collectas atque disposi-

tas. Neque enim vel annos Hainlini Sabbaticos, vel millenarios Helvici fuit secutus, sed revolutiones conjunctionum & oppositionum magnarum Saturni & Jovis ad trigonum igneum, quarum singulae octingentos annos complectuntur: Quae revolutiones cum septem sint, & tanquam septem mundi aetates, ævum omne a primordio mundi in initium usque hujus seculi exhauriant, septem etiam columnas in tabella sua representavit, quarum I incipit a creatione & Adamo, II ab Enocho, III a Noacho & diluvio, IV a Mose & exitu ex Ægypto, V ab Esaiâ & captivitate Assyriaca, VI a Christo nato & Augusto, VII a Carolo M. & Imperio Germanico. In columnis omnibus non nuda tantum referuntur nomina, sed cum nominibus etiam res gestæ, quantum quidem instituti ratio concessit. Cum vero omnia breviter atque concise, imo decurtatis hinc inde literis vocabulisque in Tabula exhibeantur (neque enim ob angustiam spatii exprimi omnia poterant) adjecit ei Auctor *Indicem Historico-Chronologicum*, eumque ordine Alphabetico dispositum, qui & Locorum Communium historicorum præstare vices potest; in eo siquidem res & personæ fusius, addita Chronologia & Autoribus, imo & eorum libris, capitibus & sectionibus, unde petiti illæ sunt, continentur. Adjecit præterea & *Commentarium brevem Chronologicum*, in quo rationem reddidit, cur non secundum millenarios & septenarios annorum, sed secundum Revolutiones Conjunctionum, & Oppositionum magnarum Saturni & Jovis ad Trigonum igneum, Tabulam suam concinnaverit. Item, cur Epocham mundi non perduxerit usque ad Epocham Nativitatis Christi, sed periodum Julianam adhibuerit, demonstrans quippe, illam incertam plane esse, atque characteres Chronologicos tam Scaligeri Astronomicos, quam Hainlini mysticos ex numeri septenarii progressionem geometricam, quam etiam Biblicos Christiani Rapii ex commentis Rabinicis desumptos, non esse indubitatos. Attextæ etiam huic commentario sunt animadvertiones quædam Chronologicæ de antiquissimis regibus Assyriæ & Ægypti, nec non Gothorum: item de regibus Persarum, aliaque haut vulgaria, de principiis imprimis Chronologicæ & computo Ecclesiastico, ut & de Cyclis Planetarum & Eclipsium, quibus mediantibus vera ipsorum loca per XXIV secula ex Ephemeridibus seculi nostri facillime depromi possint. Agmen claudit *Disquisitio Chronologica de Johanna*

hana Papissa, qua Blondelli examinatur Aeneas usque Chronologia in historicis ostenditur.

TRAITE' DES FESTINS, PAR M. MURET.

id est,

Tractatus de conviviiis, a Mureto editus.

Parisiiis, 1682. in 12.

Conviviis communem hominum societatem fovendi, iisque corpus non magis quam animum mortalium sustentari, auctor in epistola nuncupatoria affirmat. Modum tamen haud raro in iis parum servari observat, ita ut saepe ciborum apparatus ubi nimius adest, festivitas & lepores desint; haec condimenta ubi adsunt, ciborum tenuitas gratiam intervertat convivii, quod ciborum lautitiae corpus, & colloquiorum amoenitate ac conversationis festivitate animos reficere oporteat. Hinc fieri vix potest, quin is, qui de conviviiis scribit, de plurimis simul vitae humanae officiis tractet; & inde ethnicorum quondam philosophi gravissimi sapientissimique, Plutarchus, Xenophon, Aristoteles, Plato, aliique complures Athenæo (qui egregio *Δειπνοσοφιστων λογος* reliquit, ubi Larentis Romani convivium describens, doctissimos jucundosque sermones de omni doctrinae genere habitos refert, occasione eorum sumpta ut quidque fuit mensae appositum) memorati: ac inter Christianos post Clementem Alexandrinum & antiquiores alios, doctissimi quique, Marfilii Ficinus, Pontanus, Platina, Coelius Rhodiginus, Stephanus Figulus, Justus Lipsius, Gul. Stuckius, & alii, ubi de symposiacis agunt, aut qui de symposiis peculiares libros composuerunt, plurima humanae vitae utilia istis asperferunt.

Priorum tamen omnium de hoc argumento tractationem se ordinis accurata ratione in hoc libello servata, supergressum esse gloriatur auctor, praestantiam conviviorum primum commendans, simulque excessus & defectus, qui circa eadem contingunt observans; variis eorum genera, natalitia, ablactationis, nuptialia, militaria, rustica, servilia, advenarum, foederalia, confraternitatum, publica, sacra, coronationum (quo loco solennis illius convivii, quod Franco-

furti,

furi sub electionem Romani Imperatoris institui solet, ritus etiam) exequialia enumerans; qualitatem & numerum conviviarum, tempusque & modum invitationis, magiltrum & mod-imperatorem, leges, locum & adparatum designans; de exercitiis ante & balneis post cibi usum, vestibus, modo accubandi, corollis, variis ministeriis, usu calidæ, libatione, precibus, cantu musico & oblectationibus aliis differens: sermonum autem convivialium prolixiorum recensionem instituens, & discursus de astrologia super convivio habites, philosophorum item quorundam veterum & recentiorum vafre & argute sapienterque dicta memorans. Ultimum caput salutaribus monitis circa convivia vel instituenda vel adeunda implet, & quomodo se hospes & conviva gerere debeat, docet.

DE VISES DES PRINCES, CAVALIERS, DAMES, Scavans & autres personages illustres de l'Europe: ou, la Philosophie des images. Tome second. par le P. C. F. Menestrier de la Compagnie de Jesus.

id est,

Symbola & emblemata principum, nobilium, foeminarum, eruditorum, & aliorum illustrium in Europa hominum: seu, Philosophiæ imaginum tomus secundus, auctore C. F. Menestrierio S. I.

Parisiis. 1683. in 8.

Quamvis rem symbolis & emblematis præbere materiam, nec quidquam in hoc universo existere, quod non idoneum iis argumentum suppeditet, supra in Actis Jan. hujus anni p. 17 fuit monitum; cum *primum* Philosophiæ imaginum tomum superiori anno editum enarraremus. Cujus assertionis alter hic tomus, qui hoc anno prodiit, egregia præbet documenta; a naturalibus & artificialibus rebus, elementis, igne, montibus ignivomis, tormentis pulverariis & aliis machinis bellicis, chymicis item instrumentis, subterraneis cuniculis, fumo, luminaribus, igne sacro, aere, & variis avium generibus deprompta symbola & apposita lemmata exhibens: interdum etiam historiam narrans, quæ docet quem auctorem unum vel alterum

rum emblemata agnoscat, & quo tempore quave occasione istud primum adhibitum fuerit, & ad quod negotium porro applicari possit. Ingens autem superesse videtur, qui adhuc auctori suppetit, apparatus: quem ubi in publicum prodiderit, non reticebimus.

AD EPHESINUM CONCILIUM VARIORUM PATRUM Epistola ex manuscripto Cassinensis Bibliotheca codice desumpta, item ex Vaticana Bibliotheca manuscripto commentariorum Calestini, tituli decretorum Hilarii Papa, Neapolitanorum concilium, epistola Anacleti Anti-papa, anno primum in lucem data per F. Christianum Lupum, cum ejusdem scabellii & notis ad epistolas, acta concilii Ephesini & Caledonensis concernentes,

Lovanii, Anno 1682. in 4.

Quamvis acta concilii Ephesini, quae & seorsim & in concilio actis tomis extant, admodum prolixa sint, multa tamen etiam postremis editionibus deesse, cum aliis eruditis animadvertit *Johannes Garzarius*, qui Tom. II. editorum a se *Adarti Mercatoris* operum, ad supplementandam ejus concilii & contiguarum temporum historiam haec pauca contulit. Cujus exemplum imitatus *Lupus*, cum Romae *Meronymi Casanata* Cardinalis beneficio in codicem quendam Cassinensis Bibliothecae manuscriptum incidisset, qui variorum Patrum epistolas, nec non Imperatorum & Comitum edicta, aliaque Ephesini Concilii & proximorum temporum acta, partim haecenus inedita, partim ab editis discrepantia continebat, eundem diligenter exscribi, & Lovanium reversus, una cum appendicibus quibusdam ex Vaticano quodam codice depromptis, publicam in lucem protrahi curavit, tanto magis operae se pretium facturum ratus, quod opus suum de privilegio S. Petri circa Romanas appellationes superiori mense a nobis recensitum, ex Cassinensi hoc codice haec pariter confirmari posse consideret. Continet enim (cap. 17) authenticum, ut *Lupus* vocat, appellationis instrumentum, quod *Eutherius Thyanenensis* & *Heladius Tarsensis* Episcopus apud Pontificem Romanum *Xystum* tertium adversus Ephesium concilium interposuerunt, & (c. 22) *Eutychetis*

tychetis Hæresiarum Leonem M. appellantis epistolam, quo nomine acerrimus hic Romanarum appellationum Patronus non quod pœri in faba se reperisse ratus, & in dissert. 4. de privil. S. Petri p. 248 & 283, & in scholiis ad Cod. Cassin. p. 450, impense gloriatur. Reliqua epistolici hujus voluminis capita recensere nimia eorum copia prohibet, quæ major est, quam ut angustis unius alteriusve pagellæ spatii circumscribi possit. Viderint autem eruditi, quantum huic codici Latine tantum prodeunt, & ab aliis antiquitatis Ecclesiasticæ monumentis nonnumquam differentiæ tribui debeat, quem Lupus, cum ex Insensæ apud Constantinopolim catholis translatum fuerit, inefragabiliq; officina polleat, & multa hæcenus ignota prodere asserit, licet ejus compilatorem nec in digerendis epistolis accurati semper ordinis tenacem, nec ab omnibus plane mendis liberum agnoscat. Cæterum cum in eo illustrando ad ducentessimum usque Epistolarum caput pervenisset, morte præventus integrum opus absolvere non potuit, cui e typis educendo *Frater Augustiniani* obstrictæ manus supposuerunt, qui ipsi quidem Patrum epistolæ, magna Horturii Duci Cosmo III, scholiis vero & notas a Lupo additas Principi de Parma Alexandro Farnesio dedicarunt. Præmissa est scholiis vita Lupi a Josepho Sebastiano descripta. Ad finem autem subjectus est index rerum & verborum in utroque tomocententorum, quæcumque præcedit epitaphium ab ipso Antote adhuc vivo sibi positum.

Hæres peccati, natura filius iræ

Hic jacob, dignus nomine reque Lupus.

Indignus, non re, sed solo nomine, Doctor,

Verbis, non factis me docuisse flet.

Perdocuisse alios, & non docuisse seipsum,

Quid juvat? O! mundi fumus, inane, nihil!

Agne Deus, Patris doctrina, Redemptio mundi,

Nunc tibi prostratum commiserat retum.

Et Latro, & Meretrix gratis tua regna subintrant;

Gratia peccatis fiat & ista mois.

MENSIS AUGUSTI A. M DC LXXXIII. 97
HISTOIRE DU CALENDRIER ROMAIN. &c.

hoc est,

F. Blondelli, regii Mathematicæ & Architecturæ Professoris, regiorum exercituum Campinarum scholæ &c. Historia Calendarii Romani, ejus originem variasque vicissitudines complexa.

Parisi. 1682, in 4.

Opere hoc tribus distincto partibus Clarissimus Autor (a quo propædiciam novam annotationum extruendarum rationem expectamus) præcipua Calendarii Romani fata, quæ a primordiis suis hucusque habuit, ita recenset, ut simul mathematici Doctoris partes taceatur, Lectoremque supra circa computi exacte insuendi rationes studiose erudiat.

Cum autem Calendarium politice temporis sit dispositio, ejus velut incunabula non incongrue præmittit: ut videlicet simplicissimam primo temporis partem diem mortales, inde horas, menses, septimanas advertere aut distinguere fiat adducti; ex quo fonte diersum per hebdomadem appellationes, Judæis & Christianis propriæ, quasque ex gentilibus aliis hodie habemus, fluxerint; quæ porro ratio anacorum, ad motus Luminaris unius aut utriusque constitutorum, Assyriis, Egyptiis &c; Arabibus, Turcis &c; Græcis, Romanis, Judæis fuerit, succincte præfatus.

Ipsos dein Calendarii Romani sub Romulo natales, anni que rationem, & quomodo, quibusque de causis id mox a Numa Pompilio, longe vato post, peritna confusus, Pontificum sive negligentia sive superstitione, anni rationibus, a Julio Cæsare Pontifice tunc Maximo, correctum aut mutatam sit, stricte exponit: singulorum Calendariorum Tabulas, inque Juliano literas nundinales, dies fastos, nefastos, & comitiales; nomina dierum; festa, ludos, sacrificia, signorum celestium ortus & occasus; aut brevi commentatione exhibens.

Hoc Juliano Calendario, latissime tum dominantibus Romanis, quoad civilem temporis distributionem a plerisque gentibus recepto, has interim religionis & ceremoniarum libertatem usurpasse: inde & Judæos, circa Sabbati violationem, sacri Codicis legibus festa celebrasse; & Christianos singulis Judæorum solennibus alia, pleraque antitypica surrogasse; posteriores tamen ob celebrationem Paschatos mox inter se divisos, sub medium rursus seculi secundi auctoritate Pii Pontificis in unum coaluisse, memorat.

Stabiliendo postea Paschati, decretum a Concilio Nicæno interpositum, quo & æquinoctio verno, & novilunio paschali, & quartadecimæ Lunæ termini perpetui sint constituti, parte secunda refert: cujus causa deinceps cyclus Solaris literarum septem dominicalium (in vicem octo nundinalium a nascente Ecclesia olim jam oblitatarum) inventus sit, & Lunaris, sive decennovalis Metonis, sub aurei numeri titulo, Calendario investus. Dissidium vero inter orientales & occidentales Ecclesias, circa numeri hujus in Calendario dispositionem, obortum, & ultra grassaturum, ineunte seculo sexto a Dionysio Exiguo Abbate conscriptum; occidentalibus orientalium in ori concedentibus. Subjungit autor pauca de Periodo Victoriana & Juliana, cycloque indictionum: argumentum de aureo numero ejusque per Calendarium dispositione & proprietatibus; mensibus plenis, cavis & embolimarum, horumque convenienti per cyclum decennovalem ordinatione; diebus mensium ab aureo numero vacuis; eorumque versibus memorialibus, adjecto Calendario ipso & Tabula Lunarum cycli 19 annorum, fusius profecutus. Claudit hanc partem Practica Calendaria, rationem Paschatos & Festorum mobilium, ope cycli Solaris & Lunaris, Tabulæque paschalis antiquæ, quoque anno figendorum, edocens.

Cum vero subsequenter temporibus animadvertetur, hanc Calendarii formam coclum parum propitiam habere, nec ideo festa legitimo tempore amplius exhibere: quippe æquinoctiis, ob assumptam anni Solaris quantitatem justo majorem, & Novilunium ob cycli Lunaris super 235 Lunationes aliquem excessum, præscriptos terminos magis magisque, illis quidem spatio 134, his 372½ annorum integro die antevertentibus: de remedio tollendis his erroribus adhibendo

bendo, pluries & a pluribus serio quidem agitata fuisse, parte tertia Autor commemorat; sed successu plane frustraneo. Gregorium demum XIII Pontificem Romanum, convocatis in hanc rem Astronomiæ consultis, arduum hoc negotium prospere aggressum, indutaque anno 1582 nova Calendarii forma, ab Aloysio Lilio Medico Romano excogitata, quæ Gregoriana nomine hodie venit, ex voto perfecisse: sublatis non solum præmemoratis erroribus, sed &, ne iidem successu temporum denno obrepere possent, accurata cautione interposita.

Nimirum, quantum ad errorem ex præcessione æquinoctiorum oriundum, expunctione decendii, (tanto enim intervallo æquinoctium verum diem 21 Martii, Niceno canone eidem dictum, tunc prævertebat) post 4 Octob. diem statim 15tum numerando, æquinoctium pristinae sedi restituisse; & ut communi anni civilis quantitate retenta, excessus ejus supra Solarem debite pensaretur, nec terminus æquinoctii imposterum vacillaret, singulos post 1600m annos seculares (quorum numerus per 400 non esset divisibilis) Bissextilibus exemptos communes esse voluisse; exfecto hac ratione singulis quatuor seculis triduo, quod ex 134 annis ter sumtis alias redundasset.

Novilunia, quæ integro quatrinduo numerum aureum tum falsebant, sublato cyclo decennovali pergit Autor, alio, triginta numero Epactarum, in locum ejus suffecto, in ordinem coegisse: harumque (ut & tycli imposterum Solaris) ob intercalationis secularis deinceps omissionem, usum tantummodo temporarium futurum, æquationis certæ beneficio effecisse perpetuum.

Epactarum porro harum dispositionem in Calendario, usum, æquationes, aliaque quæ tum ad perfectam Calendarii Gregoriana cognitionem, tum ad praxin Calendariam hujus formæ faciunt, elegantissimi plurimarum Tabularum apparatus, postrema hac Parte prolixè Autor eruditeque explicat.

ACTA ERUDITORUM
 LEGATUS URANICUS EX ORBE NOVO
 in Veterem.

h. e.

Observationes Americanæ Cometarum factæ, conscrip-
 ptæ ac in Europam missæ, a R. P. Valentino Stanfel, e So-
 cietate Jesu &c.

Pragæ, Anno 1683, in 4.

Insigne par Cometarum, quod sub decursum anni 1664, verisque an-
 ni 1665 initium late fulsit, & in Brasilia P. Valentini Stanfel, e Pro-
 fessore mathematicum Olomucensi & Pragensi tunc Missionarii in Indi-
 is oculos in se convertit. Nec hoc solum, sed & cursus sui, & quæ ca-
 tera his ignibus æthereis accidunt, adeo sollicitum habuit, ut obser-
 vandis iis Bahis omnium Sanctorum vigilem sibi laborem sumferit, vi-
 giliisque has suas Illustribus & Clarissimis Europæ Astronomis sacras
 ex orbe novo transmisit. Has non observationum tantum seriem,
 sed ipsam etiam Autoris sententiam, de motu, materia, lumine, loco,
 cauda caudæque flexu, & magnitudine Cometarum, valido argumen-
 torum nexu, nec indecora oratione complexas, & schematicis ele-
 gantibus instructas, Astrophilorum commodo Collegium Patrum
 Jesuitarum ad S. Clementem, vel ut titulus fert, Mathesis Pragensis
 ejusdem Collegii, cum Auctario observationum Europæarum circa
 priorem præcipue illorum Cometarum, Romæ, Venetiis, Florentiæ,
 Gedani, Parisiis, Viennæ, Madriti, Ingolstadii, Pragæ, Vratislaviæ,
 Znoymi, Olomucii a celeberrimis Astronomis habitatum, aliarumq;
 Cometarum anni 1680 & 1682, publico dedit.

*JOHANNIS HEVELII Observationes Circa
 nonnullas Occultationes Fixarum*

G. B. D. A. N. I

Anno 1683 habitæ.

Cum Astronomiæ Cultoribus nuper promiserim, me iis quoque
 velle (ut circa ternas illas Conjunctiones Magnas factum est)
 brevi-

breviter exponere, quæ circa quarundam Stellarum Occultationes, atque nonnullos Lunæ Congressus, mihi ab 11 Febr. hucusque deprehendere obtigit, facio id nunc animo lubentissimo, nihil potius exoptans, quam ut hæc observatiunculæ in commodum Uranicæ quodammodo cedant.

1. Die 11 Febr. Anni hujus currentis 1683; vesperi sperabam non solum partem Eclipsæ Lunaræ (prout Tabulæ spem faciebant) circa Lunæ exortum & occasum Solis, sed & simul Occultationem Reguli me observaturum. Quare omne tempus pomeridianum in Specula impendi; verum frustra: siquidem Cœlum totum ad horam usque nonam vesp. nubibus obscurissimis ita erat obductum, ut nihil quicquam, ne quidem unicam stellulam, conspici licuerit. Post nonam verò Luna emerfit, sed prorsus ab omni umbra libera; sic ut nihil penitus de illa Eclipsi deprehensum fuerit. Occultationem Reguli quod attinet, quæ pariter hac die celebrari debebat; sciendum, quod hora 9 cum Luna in oculos incurreret, Conjunctio dicta jam fuerit præterita. Siquidem Regulus jam satis longe occasum versus a Lunâ removebatur; ita ut eadem Conjunctio (quantum ruditer colligere dabatur) oriente circiter Luna, hora sc. 5 vel 6 contigerit; utrum autem Regulus omnino tectus sit, an vero tantummodo transitus fuerit, haut adeo accurate deprehendere licuit. Si cœlum occidente Sole omnino annuisset, præclarissimum extitisset spectaculum, hæc Conjunctionem, una cum particula Eclipsæ debite & accurate annotare.

2 Die 2 Aprilis vesperi proposueram Planetas tantummodo observare; sed cum vidissem tres stellulas minutissimas haut procul a Lunæ limbo obscuriori ortum versus existere, quas Luna juvenis, in minima libratione ad paludem Mæotidem degens, sine omni dubio tectura esset, accinxi me protinus ad observationem jucundissimi hujus spectaculi, & quidem Telescopio egregio. Negotium etiam hocce ex voto successit, sic ut binas stellulas A & B distinctissime viderim a Lunæ limbo, licet obscuriori, occultari. Tertia vero stellula C notata est, sed in ipsa Conjunctiōe distabat a Lunæ cornu inferiori Astrum versus 4 circiter minutis; sicuti ex apposito Schemate videre est. Sectio Luminis & umbræ hac die per Montes Serrorum & Carpathos, per Sinum Peronticum, inter Byzantium & Ins. Cyaneam, per M. Amanum, Taurum Usque Montes incidit.

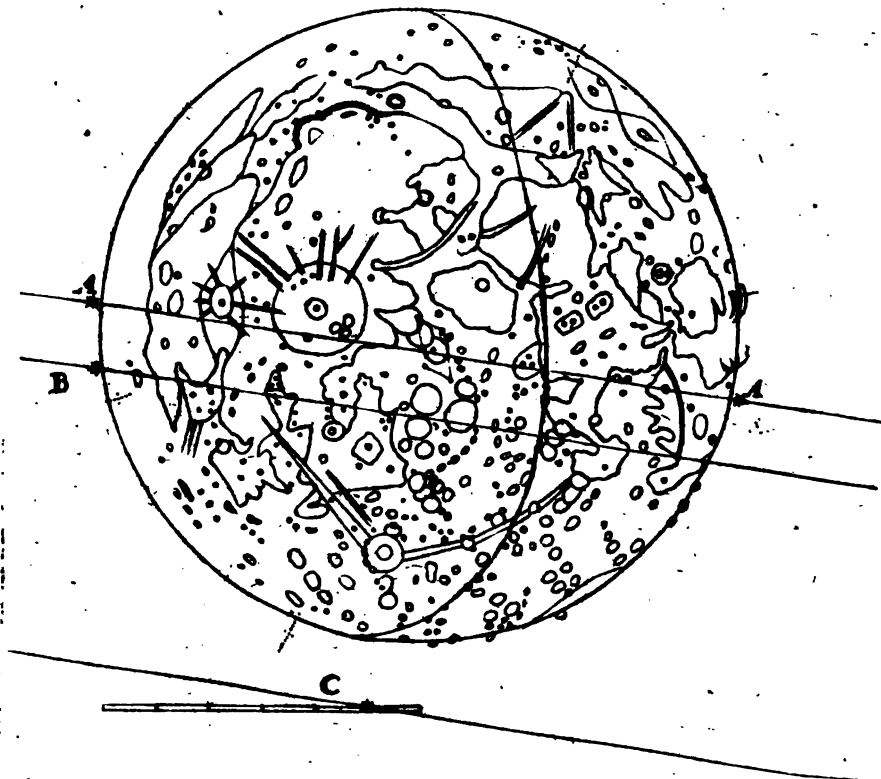

Prior Stellula A in Catalogo Tyconico non invenitur; sed in meo novo habetur; vocatur sub cornu Tauri Austrino sequens quintae magnit. Vocatur hoc tempore in $19^{\circ} 135'' \text{II}$, & in latit. $4^{\circ} 43' 44''$ Austrina; altera vero B, quantum ex hac observatione colligere potui, existit in $19^{\circ} 17' 0'' \text{II}$, in latit. $4^{\circ} 47' 0''$ Austrina: at tertia C, quae forte nudis oculis non conspicitur, degit modo in $19^{\circ} 0' 0'' \text{II}$ & in latitud. $5^{\circ} 2' 0''$ Austrina.

Ceterum stella A, Lunam subingressa est ad Montem Audam, transiit

MENSIS AUGUSTI A. M DC LXXXIII. 359

transit per Insulam Cercinam, per M. Neptunum, Mare Adriaticum, inter M. Horminium, & M. Amanum, per M. Herculis; sic ut inter Paludem Mæotidem & Inf. Majorem Caspii rursus emerferit, unde liquidum est, hanc stellulam A fere centralem cum Luna celebrasse Conjunctionem. Quam diu autem sub Luna hæserit, ipsa subsequens observatio ostendit: nam admodum exacte illam rursus prodire animadverti.

Altera vero stella B, sextæ magnit. Lunam ingressa est ad Paludem Mareotidem, transit per Sinum Syrticum, ad M. Athos, Per M. Latrum, inter Montes Sipylum & Maficytum, infra centrum Lunæ per superiorem M. Moschora, per Fretum Ponticum, atque sic infra Insulam Majorem Caspii; prodire autem illam non conspexi, ob Lunæ declivorem situm, vaporesque ei adherentes.

Mens. dies st. n.	Temp. sec. hor. ambul.	Anno 1683 Occultatio Duarum Stellarum cum alterius transitu.	Distant. & Altitud.			Quo Instrum.	
			•	/	//		
April. 2. die. 2 ^{vesp.}	9 53 30	Initium Occultationis stellulæ majoris A, 5 m.				Tubo egre- gio.	
	10 8 30	Conjunctio Lunæ & Stel- lulæ C: distabat a Lunæ cornu inferiori	•	4	•		Tubo.
	10 29 36	Initium Occultationis Stellulæ B, 6 magn.					Tubo.
	10 52 50	Finis Occultationis Stellulæ A 5 magn.					Tubo.
	11 45 30	Altitudo Lyræ.	31	44	0	Quadr. orich.	
	11 46 30	Eadem Altitudo.	31	55	0		
	11 47 50	Denuo.	32	6	0		
Pro corrigendo tempore.							

3. Die 2 Maji vesp. hora 11 0' 0" Luna supra stellulam in radice Caudæ Cancri transibat, quæ modo versatur in 17° 53' 37" ☉ & in Latit. 2° 18' 42" Austr.; sic ut in ipsa conjunctione non nisi ad 12' a Lunæ cornu infer. abesset.

Hora 12 0' 0", eadem die, etiam alia Fixa, sed minutissima recta est, quæ in Catalogo alias non habetur. Quantum conjicere datur, hærebat in 28° 30' ☉, & in Latit. 1° 54' Austr.

4. Die 3 Maji, hora 9' 12' Mars Conjunctionem celebrabat cum penultima stella alæ Austrinæ Virginis, quæ modo degit in $13^{\circ} 49' 14''$ \pm & Latit. $1^{\circ} 48' 33''$ Bor., sic ut in ipsa Conjunctione vix ultra 40' Mars infra dictam stellam incederet.

5. Die 4 Maji, vesperi Cælo perquam sudo Luna decrescens plus quam bissecta Regulum occultavit, quam egregiam Occultationem animatus exoptassem ut more meo observare potuissem; sed ob rationes maxime prægnantes atque indispositionem corporis id pro voto fieri haud potuit. Nihilominus tamen ipsum momentum, immersionis accuratissime notavi, id quod incidit hor. II 17' 20'' vesp. secundum horolog. ambulatorium ex subsequente altitudine Lyræ corrigendum; sed emersionem, ob rationes dictas, minime deprehendere mihi licuit. Linea itineraria incessit per mare Pamphiliæ, infra Insulam Carpathos, Ins. Cyprum, infra Sinum extremum Ponti, & Sinum inferiorem Maris Caspii. Hora II 24' 42'' secundum horologium ambul. altitudo Lucidæ Lyræ observata est $44^{\circ} 39' 0''$; ex qua initium Occultationis corrigi potest. Sectio luminis & umbrae per Lacum nigrum majorem aut Ins. Corsicam, M. Myconium, per Lacum Strymonicum ad Ins. Rhodum, per M. Sinai & M. Techisandam incidit.

6. Die 31 Maji, vesp. hora II 45' 0'', Regulus rursus a Luna tegi potuisset, ut mihi tum videbatur; sed citius occiderunt, quam id fieri potuit. Distantia namque Lunæ a Regulo erat fere adhuc tanta, quanta alias est Stellæ in Coxa a Tergo Ursæ Majoris, fere $4^{\circ} 30'$.

DIATRIBA DE FEBRIBUS, IN QUA AUTOR complures Medicorum, Antiquorum juxta ac Recentiorum, de segis errores, cum ratione earundem Theoria, tum Praxeos, Belgice conscripta a D. Cornelio Bontekoë, ac Latinitate donata a Jano Gebema.

Hagæ Comitæ 1683, in 8.

Medici atque Scriptoris famigeratissimi opusculum hoc est, illius scilicet, qui sub idiomate Batavo diversos hæcenus libros, de *Herba Theæ, Coffæ ac Chocolatæ; Novam Chirurgia Structuram &c.* publi-

publico mancipavit. Antè aliquot quoque jamdum annos Diatri-
ba hæc eodem ab Autore vernaculo idiomate typis exscripta fuit, ita
quidem, ut editionis quartæ præfens versio existat, ipso originali in
diversis locis paulo magis succincta. Scilicet sicut in reliquis suis scriptis
Bontekoë scholarum æque medicarum ac præceos errores castigare
contendit, sic febrium quoque doctrinam hisque medendi metho-
dum vulgarem examinat, utramque vero plurimas quoad circumstan-
tias insulsam, ineptam, imo mortiferam pronunciat; Veterum æque
ac nonnullorum Neotericorum, v. g. Willisii, Sylvii, &c. febris de-
finitiones, differentias, & causas impugnans, ac curandi rationem (si
Sylvii, quam præ aliis commendat; excipias) hætenus usitam, &
falsæ theoriæ innitentem, summopere detestans. Occasione hæc, &
dum febris essentiam non in calore præternaturali consistere probat;
in Causâ v. g. calorem naturali longe minorem paradoxe satis asserit:
Willisii hypothesein ubi examinat, fermentationem vulgarem, & qua-
lis vino & cerevisiæ solennis, in humoribus nostris concipi haud posse
ait. Pariter, quasi in parenthesi, Sylvii hypothesein de natura & causa
pestis, imo quoad posteriorem omnes Scriptores impugnat. Experien-
tiam, quam vulgus practitorum prætereire quoque contra novatores
eaque se munire solent, egregie dispellit; Refrigerantia & venæ sectio-
nem ac purgationem damnat; Chinæ Chinæ usum contra eosdem vin-
dicat; hisque demum Epistolam provocatoriam ad Chymiz osiores
subnectit.

*FRAGMENTA, DIENENDE TOT EEN ON-
dervys van de Beweginge en Vyandschap, of liver
Vrindschap van het Acidum met het Alkali, &c.*

id est,

Fragmenta, Motum & Hostilitatem, seu potius Ami-
citiâ Acidî & Alcali, simulque Phlegmatis, Spiritus
Olei, Sulphuris, Terræ ac Capitis mortui naturam
declarantia. Item Fundamentum Medicinæ &
Chirurgiæ, autore Cornelio Bon-
tekoë, M. D.

Hagæ Comitum 1683, in 8.

Y y 2

Quæm

Quem in gratiam Chirurgorum saltem publici juris factum libellum præfatio hujus edisserit, illum nec Medicinæ Tyronibus inutilem judicamus, quatenus præter fundamenta chymica, totius fere Medicinæ practicæ theorematum generalia suggerit. In capite siquidem primo hujusque Appendice, duo genera salium, ut principia rerum activa, *Alcali & Acidum*, asserit Auctor, horumque naturam, differentiam & habitudines, quas in se invicem, & in alia concreta, effervescentia, præcipitando ac fermentando, exercent, exponit, *Dn. Lemeroy Cursum Chymicum* hujusque manuactionem in his sequendo. Oleum seu sulphur e principiorum naturalium numero delet, quod ex acido & alcali componatur: quamvis simul fateatur, peculiarem adhuc olei texturam subesse, quæ nos fugiat. Pariter spiritum nihil peculiare ab alcali, acido, oleo & aqua habere, adeoque simplicioris corporis nomen nullo jure mereri, ostendit: ac tandem salibus illis binis, Aquam, Pingue, & Terram seu Caput Mortuum, ut principia rerum adæquata, addit.

In secundo capite Operationes chymicas sub triplici, Mundationis, Comminutionis & Compositionis classe, exponit. In tertio vero Præparata recenset, horumque selectum commendat, salis tartari volatilis & salis volatilis oleosi Sylviani famæ non parum subtrahendo.

In capite quarto simplicium, e tribus Regnis petitorum, medicaminum catalogum exhibet, de horum virtutibus horumque ætiologiis simul differendo, ac illorum farraginem damnando. Ita v. g. gemmas, præcipuis calcinatas, e pharmacopoliis proscribit, crystallum tantum montanum, utpote reliquarum gemmarum materiam, & post hunc lapidem nephriticum ac smaragdum martialem commendat; margaritis, si corallia præsto fuerint, Practicum carere posse ait. Ex lapidibus minus pretiosis, paucis saltem, scilicet calcario, calaminari, hæmatite, pumice & spongia, hunc opus habere putat: quibus tamen talcum adhuc addit, utpote sulphure quodam solati scatenens. Inter Metalla ferro potissimas; pauciores plumbo, eupro & stanno; nullas argento ac auro, concedit virtutes: hujus Tincturis ac panacæis cinabariæ & sulphur antimonii rite præparatum longe anteponebat. Mercurii comoda atque incommoda explicat, eumque ad libras duas, imo tres, interne absque ullo periculo propinari posse, docet:

docet; inprimis vero ejus vim salivatoriam, quam acidis combinatus exerit, ab ejus corrosivitate & glandulas oris exculcerandæ ratione derivat. Spiritum sulphuris satis paradoxæ venenum potius, quam medicamentum pronunciat; Sperma Ceti vero e mineralium serie relegat, haud tamen semen balanzæ, sed cerebrum cujusdam piscis, Microcephalos dicti pro materia agnoscere asserit, quod exsiccatum cum lixivio calcis vivæ, certa ratione in pinguedinem saponi similem redigatur.

In *Fundamento Medicina* Autor primo quasdam de natura corporis propositiones physicas exponit; deinde morborum naturam & differentias generales æque ac speciales, item symptomata recenset, adeoque pathologum agit. Sequitur hæc methodus medendi, cujus occasione temperantium seu alterantium, sudoriferorum, diureticorum, catharticorum, emeticorum atque anodynorum, tanquam sex remedium internorum capitum, ætiologiam & applicandi modum tradit.

**EXCERPTUM EX LIBELLO GALLICO, Mer-
cure Galant, part. 2. Octobr. 1682, de insignibus
Ducis Burgundiæ.**

Cum Delphini filio, nepoti suo, Burgundiæ Ducis titulum Rex Christianissimus suo usus arbitrato tribuisset, de insignibus illi assignandis non eadem omnium fuit opinio. Consultus ergo ea de re Dn. Dosierus, judex armorum, sententiam suam scripto exposuit, quod Mercurio Gallico, quem politum vocant, loco supra dicto pag. 333. seqq. insertum legitur. Non ingratum vero futurum Artis Heraldicæ cultoribus putavimus, si Dosieri illud judicium Latine versum hic exhiberemus, inprimis cum probatum illud publica auctoritate fuisse, Auctor Mercurii testetur. Ita vero ille:

Non alia, quam Francia insignia pura, concedenda esse Duci Burgundia, persuasum omnino habeo. Cum enim Princeps hic patrem habeat Delphinum, cujus nomen & insignia soli primogenito Regis Francia filio vindicantur, nec communicantur illius liberis: alia quam Regni suo ad eum tempore hereditario jure devolvendi insignia usurpanda ipsi non videntur, quamdiu in expectatione successionis, seu in titulum patriæ sui, seu in Regnum ipsum, hereditario ad eum jure spectans, futurus est.

est. Cumque Burgundia Ducis titulus nudum in hoc Principe distictivum nomen sit, apanagium provincia illius annexum non habens; inconveniens utique foret, in scuto Principis hujus, insignibus Francia insignia Domus cujusdam, cujus caput esse non possit, nisi tanquam postgenitus e Regia Familia, adjungi. Convenire id potius in fratrem quendam Principis nostri aliquando posset, si Burgundiam is apanagii jure possidèret. Hic enim, novam Regia Domus lineam aspicaturus, uti etiam insignibus posset, quibus a regnante Domus Regia linea discerneretur. Regeri quidem hic posset, Duci Burgundia ob titulum hunc, scutum Regni Francia & Ducatus Burgundia insignibus quadripartitum convenire, non minus ac Delpbinus Francia & Delpbinatus insignia quadripartitum. Par enim videtur causa, patriusque exemplum filio prabere videtur regulam. Verum enim vero, sicut nemo nescius est, Delpbinum nomen hoc & insignia non alio instituta gerere, quam ut fiet conditione, sub qua Delpbinatus Francia olim Regno coaluit: inconstat, aliam omnino rationem esse tituli Ducis Burgundia. Ea enim provincia nunquam pro Principibus, nudam a se denominationem habituris, quicquam stipulata est: ipseque titulus, proprio loquendo, nunquam aliunde pro Principe mutuo sumptus est, donec ad Regnum pervenerit, jure natalium ipsi debitum.

Quapropter cum successio alia Principi huius non pateat, quam in Delpbini titulum, suo tempore gerendum: mea quidem hac constat est sententia, quocumque nomine Princeps hic salutetur, non alia quam Regni insignia tribuenda illi esse, nec his Burgundia arma jungenda; quippe qua ascitum segmentum (brisure) forent, quale in Principem non quadrat, augustiori multo, quam Burgundia Ducis, titulo aliquando gavisurum.

INSTITUTIONES JURIS PUBLICI GERMANICI
Romani, ex ipsis recessibus & legibus ejus Reipublica
fundamentalibus adornata.

Francofurti ad Viadrum, 1683. in 8.

Varia sub variis titulis prostant Juris systemata ac institutiones, in quibus uti multi, pro ingeniorum diversitate, multa commenda-
runt

sunt aut censorsia notarunt virgula, ita præprimis in aliis methodis minus justa accusata fuit, in plerisque illud desideratum est, juventutem studiosam magis ad rivos quam ad fontes duci, hoc est, in decisione controversiarum præprimis, magnas Publicistarum, uti communiter appellantur, cohortes citari, raro leges ipsas fundamentales, quæ tamen hic utramque facere deberent paginam. Quod haud dubie, trutinans Autor præsentium Institutionum Magnificus, in Auditorum suorum gratiam, quo utrique huic nazvo mederetur, easdem ita formavit, ut non solum, sicubi ex historiarum monumentis res fuerit deducenda, ad paucos, sed optimos scriptores; sin ex ipso jure assertio firmata fuerit, ad Auream Bullam, Recessus Imperii, Capitulationem Imperatoriam, Instrumenta pacis, ac alia monumenta publica & Imperii Romano-Germanici bases, eos remiserit; sed & prudentissimo consilio, methodo usus fuerit ordini Justinianearum Institutionum simillima. Quo pacto id effecit, ut juvenis discendi cupidus, non solum ulterioribus absque ambagibus ad ipsum Jurisprudentiæ publicæ centrum brevi compendio ducatur, sed &, ut non per diversam a Juris privati institutionibus methodum scientiæ ejus turbetur, ac suo quasi loco quodammodo moveatur. Quinimo methodi occasione simul illud evenit, ut materiæ scitu necessariæ ab aliis in institutionibus juris publici vix memoratæ, aut levi saltem penicillo & obiter quasi adumbratæ, ab aliis vero plane omittæ, fufius tractarentur atque enucleatius. Postquam enim libro I intuitu juris personarum de personis Imperii, puta Rege Romanorum, Imperatore, Rege Germanorum, Vicariis Imperii, Electoribus & reliquis Imperii Statibus egisset, de patria quoque potestate, connubiis Principum & Statuum Germaniæ, juribus item foeminarum illustrium, ac de tutelis denique & juribus illustrium liberorum, ductu juris publici tractationem instituit. Deinde libro II non solum de juribus rerum Statibus & immediatis Imperii Germanici competentibus, quæ communiter regalium nomine appellantur, accuratissime differit, sed & ad discursum de rebus corporalibus & incorporalibus progressus, servitutes, ac acquirendi dominiæ modos, ejusdemque instrumenta & effectus, tum successionem testamentariam; in libro III vero successionem ab intestato & obligationum materiam plene proponit, & secundum usum juris publici evolvit. Denique libro IV ordinem processus in Imperio Romano publice recepti

distincte adducit, eique tractatum de judiciis, intuitu criminum vel delictorum publicorum, subjungens coronidem elementis huic imponit; quibus adeo quod ulterius addamus nihil superest, nisi ut Magnifico Autori hactenus summis Ordinis sui in Academia famigeratissima honoribus maxima cum laude defuncto, nunc vero ad intima Serenissimi sui Principis consilia admissio, digna ac jam diu promerita edecumatarum virtutum suarum præmia animatus apprecemur.

EMAN. KONIG. PHILOS. ET MEDIC. BASIL.
*Regnum Animale, Sectionibus 3 Physice, Medice, Anatomice,
 Harmonice, Mechanice, Theoretice, Practice evisceratum,
 enumeratum, & emedullatum &c.*

Coloniæ Munatianæ, apud Eman. König & Filios
 Bibliopol. 1682. in 4.

Sane hoc ipso ævo, quod abstrusorum inventione, & solertibus non minus ac judiciosis rerum naturarum scrutatoribus splendet, mirari contingit, ejusmodi adhuc hominum genus reperiri, quod dogmata superiorum seculorum adeo colit, & unius vel alterius Medici aut Physici pronuntiata, tanquam Idola in Fano Æsculapii erecta, tanta superstitione adorant, ut Neotericorum inventa ac cogitata, nec evolvere, nec legere, multo minus pensitare velint, sed, quo suam vel cœcitate, vel torporem, vel desidiam incrustent, Novatorum titulo mox hos contempnant, & quasi aliquid virulenti eorum scripta spirent, cuncta sua sensoria contra hæc muniant & obturent. Ingenua magis illorum videtur sagacitas, qui, quantum lucis quotidianum experientorum scrutinium Veterum monumentis fœneretur, quamque scientiam Naturalem pariter ac Medendi Artem expoliat, ut utraque nunc splendidior, quam olim, nitore fulgeat, observantes, multum equidem Antecessores nostros egisse cum Seneca profitentur, nec tamen omne peregisse, sed multum adhuc Posteritatis investigationi reliquisse, concedunt: potissimum cum ipse *Hippocrates, in Epist. ad Democritum*

critum scripserit, Ego ad Medicinam finem nondum perveni, quasi jam senex sim. Commendamus hoc nomine presentem Autorem, per hujus seculi inventa superiorum asserta illustrantem; ac per dissertationem Physico-Medicam modo nuncupatam, singularem in rebus Anatomicis & Medicis eruditionem nobis probantem. Complectitur hæc tres Sectiones, quarum *prior* corporis animalium internam fabricam & animæ sensitivæ operationes, cum animæ rationalis formalitate explicat; *altera* animalium quinque summa genera & sub his diversas species recenset; *tertia* tandem de animalium usu alimentoso & medicamentofo, item noxis animalium venenatorum harumque medelis agit. Totum hocce scriptum materiis infinitis scater, ita ut determinare nequeamus, num plus verborum, an rerum ipsi insit: cum, ut posteriores Sectiones mittamus, prior prolixissimam atque accuratissimam Physiologiam, Medicam æque ac Philosophicam, sistat, ex optimorum Scriptorum inventis ac meditationibus congestam, propriaque sedulitate atque epicrisi exornatam, ut in hunc usque diem nullam ipsi similem, multo minus hac perfectiorem, aut magis consummatam, Publico videre contigerit.

Chymischer Stückhafen / oder große Chymische Concordanz und Collection von 1500 Chymischen Processen etc. Zusammen getragen von Joh. Joachim Bechern / von Speyer / Med. D. und Röm. Kayserl. Majestät Cammer- und Commercien-Rath etc.

hoc est,

Urnæ sortis fortuitæ Chymicæ, seu Concordantiæ Chymicæ & collectio major 1500 Processuum Chymicorum, congesta a Joh. Joach. Bechero, Spirensi &c.

Francofurti, Impensis Joh. Georgii Schiek / 1682, in 4.

Qualem sortem ex Urnâ hac Tibi L. B. promittere possis, vel solius hujus Autoris, per experientiam Chymicam & variâ atque erudita eodem hætenus edita scripta, sc. *Oedipum Chymicum, Metallurgiam, Physicam subterraneam* & hujus *Supplementa, Psychologiam, Astronomiam Arabiam &c.* famigeratissimi nomen docet. Multa in hac inveniuntur chymica, plura alchymistica, pauca medica & mechanica, ex manuscriptis ac laboratoris celebrioribus collecta, ac propriis medi-

tationibus ornata; Theorias partim, partim Encheirifes singulares experimentia, & in partes 20, diversæ molis, cum Appendice, quam *Rosetum Chymicum* vocat, digesta. Earum prior diversa philosophorum Scripta atque Theorias, & inter hæc ipsius Becheri iudicium Philosophicum de Tinctura Philosophica in via sicca, ac ejusdem Commentarium in *Monte-Snyders*, aut viam Tincturæ humidam complectitur, reliquæ vero varia experimenta & modos metalla exaltandi, maturandi, transmutandi, a scoriis suis liberandi, cum diversis encheirifibus Chymicis; & harum vigesima, miscellanea Medica atque Mechanica non unius generis, v. g. de margaritarum dealbatione, et minoribus majorum productione, adamantum flavescensium depuratione; Speculorum Metallicorum fusione, Plantarum regeneratione &c. suggerunt.

THE SAURUS LINGUARUM ORIENTALIUM, CONSISTENS *Lexicon Turcico-Arabico-Persicum, non solum vocum tam simplicium quam conjunctarum copia maxima repletum, sed etiam innumeris phrasibus locupletatum; Et Grammaticam Turcicam cum adjectis ad singula ejus capita præceptis Grammaticis Arabica Et Persica lingua: opera, typis, Et sumptibus Francisci a Mesnien Meninski.*

Viennæ Austriæ, Anno 1680, in fol.

PRæsentia tempora, quibus Turcici exercitus Viennam Austriæ infestant, Lexici hujus Turcici paucis abhinc annis in eadem urbe evulgati memoriam nobis suggerunt. Autor operis laboriosi hujus & mole pariter ac sumptibus magni est Franciscus a Mesnien Meninski SS. Sep. Eques Hierosolymitanus, Sac. Cæs. Maj. Consiliarius ac linguarum Orientalium Interpretes primarius, qui cum ex plurimorum librorum lectione & continuo annorum ultra quam viginti exercitio magnam linguarum Turcicæ, nec non Arabicæ & Persicæ, quibus Turcica exornari solet, suppellectilem sibi comparasset, alios etiam earundem literarum notitia, ob Turcici imperii amplitudinem in præcipuis Regum ac Monarcharum aulis necessaria, imbuere animum induxit.

Quamvis enim ipsum haud fugeret, extare Lexicum Italicum-Turcicum *Bernbarði a Parisiæ Capucini*, & Arabico-& Persico-Latina *Raphelengi, Giggai, Golii, & Castelli*, nec non Grammaticas lingue Arabicæ, Per-

ca, Persicæ, & Turcicæ, a Martellotto, Metoscita, Erpenio, Guadagnolo, Wasmutho, Ludovico de Dieu, Maggio, Ryerio, Seamano & aliis editas; noverat tamen, libros istos non ubivis reperiri, & ab iis, qui Turcicas literas tractandas susceperant, multa ad syntaxin ejus linguæ pertinentia prætermissa deprehendis. Quamobrem ut pleniorum istarum linguarum thesaurum aperires, omnibus immensi laboris, maximarum impensarum aliarumque difficultatum obstaculis insuper habitis, Johannem Lobingerum civem Noribergensem chalcographiæ peritissimum ad lares suos invitavit, ejusque opera characteres Arabico-Turcicos cum aliis typis ad hoc opus necessariis incidi, ac postea typographia integra jam satis instructa, Lexicon hoc cum adjuncta Grammatica imprimi curavit. Ac in onomastico quidem, juxta notissimam Alphabeti seriem disposito, voces & phrasés Turcicas, Arabicas, & Persicas, characteribus etiam Latinis secundum pronunciationem Turcis assuetam expressas, primum per alia earundem linguarum synonyma, deinde vero Latine, Germanice, Italice, Gallice & Polonice explicas. Nonnullas tamen voces & phrasés, in communi loquendi usu minus vulgares, Latine & Italice tantum, eas vero, quæ non nisi in libris profundioris doctrinæ occurrunt, Latine tantum interpretatur. Intersecta nonnunquam etiam invenias vocabula ex Tatarica lingua deprompta, de qua etiam in Grammaticis institutionibus nonnulla afferuntur. Onomasticum enim hoc, quod cum appendice seu auctario subjuncto ultra sexies mille paginas extenditur, excipit Grammatica Turcico-Arabica & Persica in septem partes distributa, in qua orthographia, etymologia, syntaxis, & profodia istarum linguarum perspicue traditur & exemplis illustratur. Reliqua ad splendidi hujus operis methodum ac usum spectantia Autor in proœmio fusius exponit, ubi notas quoque, quibus Turcicas voces ab Arabicis & Persicis distinguit, aliosque characteres, quibus passim usus est, declarat, & Autores Turcicos, Arabicos, Persicos aliarumque gentium editos & manuscriptos indicat, e quibus hunc thesaurum linguarum orientalium collegit.

**PREUVES & PREJUGEZ POUR LA RELIGION
Chrestienne & Catholique, contre les fausses religions &
l'Arbeisme, Par M.F. Dyrois, Docteur en Theologie
de la Faculté de Paris.**

sive

Probationes & præjudicia pro Religione Christiana & Catholica, contra falsas religiones & atheismum, M. F. Dyrois, Doctoris Theologi in Facultate Parisiensi.

Parisiis, 1683. in 4.

Plas mentes non facile alius dolor gravius afficit, quam cum divinam veritatem & gratiam aut proterve rejici, aut simulata professione jactari vident, factis sive moribus negatam & elisam. Ita David stultitiam impiorum & hypocrisin eorum, qui religionem profitentur, acerbis querelis toto fere Psalmorum libro persequitur. Ita ipsum Christum ex vaticinio Davidis Ps. 68, 10. *comedit zelus domus Domini.* Joh. 2, 18. Prædixit tamen idem, & confirmarunt Apostoli ejus, utrumque malum, atheismi nempe & simulatae religionis, indes majora incrementa sumturum esse, & circa finem mundi vix vestigia verae fidei superfutura: quæ cum impleri deprehendant temporibus nostris fideles & pii, spem quidem de Ecclesiae externa felicitate in mundi hac sece abjiciunt, solatium tamen capiunt, sperantes, non minus comprobatum iri eventum, quæ de conservatione piorum, ut numero paucorum & sorte miserabilium, Servator promisit. Pugnant interea, ejus auxilio freti, tum adversus animi sui trepidationes, tum adversus insultus impiorum; & causam Dei, pro viribus divinitus concessis, ore, scripto, morum sanctitate, inter tot corruptelas servata, defendunt. Inter eos vero, qui contra calumnias & sophismata atheorum & heterodoxorum calamm strinxerunt, non sine eruditionis, eloquentiæ & zeli laude comparet Autor hic Theologus Parisiensis. Audiamus eum de instituto suo, in Præfatione operis, pie & docte scribentem. Præmittit encomium religionis Christianæ, qua nihil toto orbe attentione nostra dignius esse, merito statuit. Hæc enim, ait, docet omnia, quæcunque homines ratione præditi cognoscere cupiunt, ad cursum præsentis vitæ recte tenendû, & melioris atque æternæ post mortem possessionem adquirendam. Ostendit hæc, quis sit Autor omnium rerû, quo fine hæc productæ sint, quis sit earû licitus usus: quid sentiendû de Ente supremo, omnium aliorum causa effectrice: quid sit summum bonum, quibus mediis ad id perveniatur: quæ sint mala, quale contra ea remediû. Tantos vero & tam certos esse tradit doctrinæ hujus characteres, ex quibus divinitas & veritas ejus agnosci possit, ut neminem latere, aut fallere queant, qui debitam attentionem adhibeat, ideas sive conceptus ejus superare omnes & speciosissimas Philosopho.

lofophorum speculationes. Argumenta pro ejus veritate ex intuitu creaturarum, & ratiocinatione subtiliori, non pauca quidem oriri, sed longe evidentiora esse, quæ ipsa historia religionis propagata, Prophetiarum antiquissimarum eventus, & effectus doctrinæ probe considerati, suppeditent. Infert inde, excellentiam & veritatem religionis Christianæ demonstrari luculentius & firmitus non posse, quam si simplices referatur & consideretur, quomodo in orbe stabilita sit, quid eam præcesserit, quid sit consecutum; tum quomodo conservata fuerit. Intuitu hujus ordinis & horum eventuum, orbem terrarum persuasum fuisse de veritate prædicationis de Deo & de officio hominis, com aliis viis per paucorum philosophantium subtilitates parum effectum fuerit, nec superatæ dubitationes & difficultates. Quoniam vero multi ea vel præsumptione tumeant, vel præjudiciis ex sua imaginatione aut assuetudine a teneris, quæ sitis occupentur, ut nihil credere velint, quam quod ratiocinatione assequantur; visum sibi esse, scribit Autor, a primis cujuscunque religionis elementis, quæ sola ratione comprehendere possunt, incipere facere, & stabilitis veritatibus, quæ sensus communis inficari non potest, ostensum ire, necessario recipiendas etiam esse reliquas, quæ a Christiana religione proponuntur, utut incredibiles appareant. Parat autem Deum ipsum hac via progressum esse. Ex principiis enim illis generationibus, quæ Philosophi, & quæ ipsa doctrina Moysaica proposuerit, indutos esse homines, ut respicerent ad rerum visibilium conditorem, ejusque perfectionem, & in gubernando mundo sapientiam ad præstantiam humanæ naturæ: ad officia hominum erga Deum & inter se: ad usum creaturarum decentem: ad studium & acquisitionem summi boni: Tum ad expendendum, quid variorum Theologorum & Philosophorum opiniones doceant & inferant, istis principiis vel conforme, vel adversans. Quo igitur tempore Christi doctrina prædicari cœpit, gentes, quibus ea primum annuntiata est, jam assuetas fuisse ait, ad differendum de veritate opinionum circa religionem & cultum divinum, ideoque facilius intellexisse, quæ disquirenda & credenda proponebantur. Quemadmodum enim prius homines sumus, quam Christiani: ita usû rationis optus esse, ut cognoscamus, præferri Christianismum debere omnibus aliis religionibus: Tanto igitur expeditius esse, hujus veritatem & dignitatem agnoscere, quanto magis præparatæ sint mentes ad materias, quas tractat.

His ita præmonitis & consideratis Autor Libr. I enarrat, quæ ex lumine rationis de primariis religionis cujuscunque articulis proponi possunt.

possit. v. g. de consensu gentium super existentia Dei : de eventibus rerum : de immortalitate animæ : de libero arbitrio ; intersertis etiam argumentationibus physicis. Lib. II. ad cognoscendum hæc cum certitudine opus esse revelatione divina, si absq; falsi intermixtione doceri velimus, monstratque Philosophorum errores, & quibus argumentis & notis veræ revelationes a supposititiis & falsis dignosci debeant, easque notas S. Scripturæ V. T. traditisque in ea revelationibus, præsertim per Noachum, Abrahamum & Moysem, inesse probat, & quæ iis ab impiis objiciuntur, refutat. Lib. III & IV omnium excellentissime reperiri omnes illos characteres demonstrat in Revelatione Jesu Christi, Domini nostri, & scriptis Apostolorum & Evangelistarum, Lib. V progressum, profectum, & effectus religionis Christianæ recenset, & contra Judæos argumentatur. Lib. VI deducit, omnes revelationes & religiones, quæ cum doctrina Christi non conveniant, falsas esse, sive ob idololatriam, quæ Christianismi tempora præcessit, & morum pravitatem inde secuta ; sive ob corruptelas & hæreses : & speciatim Mahomedanos impugnat. Hæc omnia ita proponit & firmat, ut in plerisque applausum meriturus videatur etiam discrepantium circa articulos fidei quosdam Theologorum, aliorumque doctorum virorum. At Lib. VII scopum suum, posteaquam contra hæreses veteres disseruisset, coarctat, eoque deslectit, ut fundamento solido & immobili, quod in libris præcedentibus magnifice præstruxerat, adjungat aut superficiali id ipsum, de quo cum Romanæ Ecclesiæ doctoribus tot annis disceptant repurgatæ religionis assertores, Traditionem nempe ore factam, & quidem eo modo descriptam & statuminatam, qui hypothese Romanæ convenit. Hinc efficere vulg, religiones omnes, quas sectarum & hæresum nomine & numero censet, adeoque vel maxime etiam nostram, quæ B. Lutheri ministerio prædicari superiori seculo coepit, rejici debere. Extollit felicitatem, amplitudinem & potentiam religionis Romano-Catholicæ. Laudat etiam exempla sanctorum morum & conversionis gentium a Clero Romano edita. Elevat & exprobrat nobis paucitatem, & alia, quæ fidelis, utut parvi gregis, signa esse scimus, nec minas aut omina ejus metuimus, cum eadem nobis fata minitatur, quæ hæreses veteres incurrerint. Requit etiam veterum calumniam, quod Principes Germaniæ non aliam secessionis ab obedientia Romanæ sedis causam habuerint, quam cupiditatem invadendi & retinendi bona Ecclesiastica. Sed hæc atque alia breviter hic notari debuerunt, ne agnita videantur. Refutata sunt du-

dum a multis, & si aliqua responsione digna judicentur, non deserunt, quæ eam in tempore possint reddere. Mellora sunt, quæ secunda Libri VIII parte adversus Socinianos disputat, nisi cum iterum ad axioma suum de Traditione regreditur, existimans hoc maxime refutari & reprimi istos posse, qui Scripturæ fidem cavillis perpetuis eludant.

Addere lubet, quæ de Scriptoribus adversus Atheismum, sive pro veritate Christianæ religionis in præfatione compendiose tradidit. Scripsisse refert secundo & tertio post Christum sæculis adversus Paganos & Judæos *S. Justinum* Martyrem in Apologetico, in dialogo contra *Tryphonem* Judæum, & in opere contra gentiles; discipulum *Justini Tatianum*, libro contra gentes; dein *Theophilum Antiochenum*; *Athenagoram* in scripto ad Imperatores; *Minutium Felicem* in dialogo elegantissimo; *Tertullianum* in Apologetico, itemque contra Judæos & ad *Scapulam*; *Clementem Alexandrinum* plurimis locis in libris *Stromatum*; *S. Cyprianum* libris ad *Demetrianum* & de vanitate idolorum; *Origenem* contra *Celsum*. Quarto sæculo *Lactantium* & *Arnobium*. Superesse etiam tractatum excellentem *S. Athanasii*. Idem egisse *S. Chryssostomum* in præstantissimis homiliis, ut & *S. Cyrillum Alexandrinum* in libris contra *Julianum* Apostatam; *Eusebium Casariensem* de præparatione & demonstratione Evangelica; *S. Augustinum* libris de veritate religionis & magno de civitate Dei opere: præter multa, quæ Patres scriptis contra hæreticos inferuerint. Post illa tempora nihil tale legi, usque ad *Anselmum* & *Thomam Aquinatem*, cujus Summa contra gentes existat. Posteaquam vero multæ Barbarorum provinciæ a Christianis detectæ sunt, & commercia cum Mahometanis frequentari cœperunt; rediisse ad materiam hanc tractandam doctores Christianos, insignemque operam navasse *Raymondum de Sebunde*, *Ludovicum Vivem* & *Granatensem*. Meruisse etiam apud Romano-Catholicos laudem ex dissentientibus *Philippum Mornæum* Plessium, & *Hugonem Grotium*. Memorat inde cum elogio opus *Hueti* de demonstratione Evangelicæ, paucos ante annos editum, & quæ *Episcopus Meldensis* scripserit. Ex quibus omnibus collegisse se fatetur, quæ valida & plausibilia sibi visa fuerint. Præterius se vero de industria veterum gentium adversus Christianos calumnias, dudum ab Ecclesiasticis Scriptoribus retusas. Evitasse etiam controversias quasdam particulares & criticas, quæ ad demonstrandam veritatem nihil proficiant. Abstenuisse ab omnibus, quæ non certissima judicaverit, & a disputatione inter Christianos non dependentia. Pia est, quam

subjungit, admonitio, quod sine precibus gratiæ divinæ illuminatio impetrari non possit: abque gratia vero hac ne crassissimi quidem errores deponi queant, & argumentorum robur nec a sagacissimis agnoscitur: cum ipsius Christi divina verba tantis miraculis firmata, non nisi missi Spiritu Sancto perfectam fidem & operationem invenerint.

NOVUS COMETES,

a medio Julii anno 1683 Lipsiæ visus.

De 7. Julii st. vet. Lipsiam rure nunciatum est, denique Cometam in cœlo conspici. Nec abnuvit huic nuncio nox insecuta, quæ novum hunc adventum Amico, ad quem perlatus erat rumor, oculos per cœlum feliciter circumferenti primum detexit. Præter tractum tamen cœli, in quo Phænomenon hoc offendit, regionem scilicet Ursæ majori & Aurigæ mediam, cujus sparsæ stellæ in Jordanis asterismum congestæ sunt, nihil ab ipso tunc notatum.

Postero die 14, circa XI vespertinam promiscue visus est, non procul a loco, unde superioris anni Cometæ cursum suum occiperat: corpore exiguo, nec stellis tertiæ dignitatis par, lumine diluto & subalbicante, caudaque tenui, nec nisi oculis vegetioribus obvia, ad paucos etiam gradus versus verticem protensa.

Hoc insequentibusque diebus captæ sunt ejus a proximis Fixis distantiæ, quantum cœlo vario, & per crepusculinam lucem, licuit: at quia Fixæ istæ in Catalogis non comparent (a notis enim & insignioribus stellis phænomeni distantiam capere locus observationi incommodus non permittit) calculus motus eousque nobis differendus est, donec supputatis Fixarum illarum locis, cursuque Cometæ peracto, integram ejus historiam una veluti Tabula exponere liceat.

Hoc interim compertum habemus, motum ejus in antecedenti niti, languidum, & diutim vix vix unius gradus æqualem; quem tamen hujus diei (scribimus autem hoc pridie Kal. Aug.) observatio nunc intendi conjicere nos fecit. Distitit autem circa mediam noctem a Lucida in capite Aurigæ circiter $6^{\circ} 30'$, ab Humero ejusdem plus 5; superato jam Coluro Solstitiorum versus Capellam & Eclipticam, sed (nisi conjectura fallimur) arcu circuli minoris, tendens: Longitudo utcumque æstimata fuit $28^{\circ} 11'$, cum latitudine 27° borea, quæ sub initium apparitionis erat 30° .

ACTA ERUDITORUM

publicata Lipsiæ

Calendis Septembris, Anno MDC LXXXIII.

*MISCELLANEA ERUDITÆ ANTIQVITATIS,
sive Supplementum Gruterianum: in quo eruditiora & in-
tellectu difficiliora Marmora a Grutero omissa enodantur; sta-
tuis, gemmis, nummis, & torcumatis illustrantur;
consarcinante JACABO SPONIO Medicina
Doctore & Professore Collegii Lugdunensi
Aggregato.*

Lugduni 1679 & 1683, in fol.

OMnia nata interire, neque quidquam immortale esse in terris, sed quæ manibus hominum facta sunt, iisdem concidere ac dirui, æreis & marmoreis quam maxime patet monumentis. quæ ab auctoribus immortalitati nominis, quod cum æternitate temporum certet, destinata, vix per aliquot secula durarunt; devastationibusque bellicis obruta, aut situ & carie exesa, exiguam sui memoriam posteris reliquerunt, ex cineribus & ruinis urbium hodie repetendam sollicitè effodiendam. Quo magis laudanda est eorum industria, qui de bonis litteris bene merituri, in desolataram urbium rudibus conserpulas lapidum memorias investigant, arbitrati antiquis lapidibus ceu fundamentis meliorem eruditionem superstrui: & his adminiculis fulti multa latinæ faciliæ vulnera feliciter sanarunt, vocabulis luxatis genuinas litteras, orationi huicæ appositæ sententiæ, vetustate deletis nominibus memoriam, & obscuris lucem ex obsoletis statuis, scabrosis cippis, & squalore obductis ac temporis injuria fere abolitis monumentis restituentes. Omnium cæterorum industriam studii hujus assiduitate & felicitate proventus supergressus est JANVS GRVTERVS, qui omnes sive ab aliis editas publice, sive

privatim transmissas aut aliunde erutas Inscriptiones vasto opere collegit : quod eruditorum omnium applausu exceptum, qui incredibilem monumentorum quæ vetustis saxis continentur præstantiam, & late diffusam per omne genus præcæ ac reconditæ doctrinæ varietatem veneratione prosecuti, *admirandi* elogio passim celebrarunt. Inde utique nec aliunde ferme petendi varii Sacrorum ritus ; Fœderum formulæ ; Magistratuum scita, munia, discrimina ; Collegiorum, Corporum, Professionum genera, officia, rationes ; Domus Augustæ ministeria ; Tituli operum publicorum ; multa domi militiæque instituta : adde Manium jura ; Pietatis mutuz Parentum, Conjugum, Liberorum, ac eruditæ simul elegantiz monumenta ; principis denique gentium Populi nomina, ætates, tribus ; singula publicis quasi tabulis descripta. Hæc certe aliaque, enarrante doctissimo Spanhemio *sub init. Dissert. at. IX. de præstantia & usu numismatum*, tot literatis ex omni memoria ætatum, temporum, civitatum Saxi, impensum quoddam pretium apud gnaros talium ac intelligentes haud immerito constituunt, eorumque assertores ac vindices æternitati consecrant. Igitur ad consummandam Gruteriani instituti nobilissimi utilissimique (quod accessionibus locupletabitur, quamdiu bonis literis honor constabit) laudem complures editis hoc sæculo quas ipi deprehenderunt Inscriptionibus insignem operam contulerunt ; RENESIUS vero, cujus Syntagma anni superioris mense Aprili pag. 89 recensuimus, & cui hoc studium ætatem fuit, eorum spicilegia colligendo & ad Scaligero-Gruterianas rationes componendo largam earum messem coacervavit : & nunc elegantissimæ doctrinæ ac variz eruditionis vir JACOBUS SPONIUS Medicus & Polyhistor Lugdunensis idem institutum magno elegantiarum apparatu instructus strenue urget. Ac superiori quidem nono & septuagesimo sæculi anno *Supplementi Gruteriani* Partem primam, ejusque *primam* sectionem, sub titulo *Miscellaneorum erudita antiquitatis* emisit, universumque per partes proditurum opus Serenissimo Galliarum Delphino nuncupavit ; hoc vero quem agimus anno sectionem *secundam & tertiam* publici juris fecit : ubi magis nitorem typorum, chartæ munditiem, elegantiam iconismorum, & artificiosam accuratamque marmorum delineationem mireris, an adjectorum discursuum variam eruditionem suspicias, ambiguum est. Sponianum sane

Gruteriano operi, cui supplendo & explicando expoliendove operam hanc impendit, palmam prærepturum esse, ubi ad justæ magnitudinis molem excreverit, dubitationi locus vix relinquitur. Tribus enim libris omnia constituit Auctor se collecturum marmora, quæ vel in Gruteriano opere nondum viserentur, cum primis Græca; vel male in eo posita aut viciose descripta ipse iter per Italiam Græciamque faciens accuratius enotasset, aut ab amicis accepisset, aut ex libris post Gruterum editis hausisset; vel denique quorum imagines & typos nondum quisquam vulgasset, & quæ eruditas ac intellectu difficiliore inscriptiones gemmis, statuis, musivis & toreumatis illustratas exhiberent. *Primum* librum *septem* vel *offesectionibus* absolutum ita indicavit, quarum *tres* suis distinctæ articulis jam prodierunt, nitidissimis æneis tabulis artificiose exsculptis insignes, quæ sacra ac Deorum historiam, inque sacrificiis usitatorum rituum, *Menadum*, *Musarum*, *Collegiorum* & aliarum ad bonas literas intelligendas proficuarum rerum cognitionem illustrant. Sub finem de *tripodibus* Dissertatio annexa est, eique præmissa tabula e nummis & aliunde petitas varias tripodum formas ob oculos ponens. Ut quæ restant sectiones partis hujus absolvere, sed & reliquas duas partes integri operis adornare liceat, celeberrimo Auctori idoneum otium & ætatem ac vires præstantissimo studio suffecturas a DEO precari bonarum literarum nos jubet amor,

SANCTI GREGORII PAPÆ PRIMICOGNOMENTO Magni Mitheloquium Morale; Autore R. P. Jacobo Hommey Augustiniano, Communitatis Bituricensis.

Lugduni 1683. in fol.

Non inepte quidam, cum Patres Ecclesiæ tam Græcæ quam Latine in ætates, primam, mediam, & ultimam distribuunt, ac cuique ætati quatuor Cardinales Patres tum Græcos tum Latinos assignant, ex Latinis primæ ætatis Ambrosium, Hieronymum, Augustinum, & Gregorium M. pro cardinalibus habent. Hi enim validissima quatuor Ecclesiæ Latine fulcimenta præter cæteros sunt visi, imo & tanti a Canonistis fuerunt habiti, ut, quod Glossator *ad Jus Canonicum* & Ever-

hardus in *Topica Legalis* observavit, ipsis standum in rebus certis dixerint, Hieronymo puta in Translationibus, Augustino in Disputationibus, Gregorio in Moralibus, & Ambrosio in Sacramentis seu in Allegoriis sacris. Fuere autem Patrum horum quatuor opera non evoluta tantum ac revoluta quam diligentissime, sed a multis in succum etiam atque sanguinem, quod ajunt, conversa. Fuerunt quippe ex varii ordinis Fratribus, qui in otio illo monastico flores ex spatiosissimis Patrum campis decerpere; quemadmodum & liber extat *Deflorationes Patrum*, rectius, *Flores ex Patribus*, inscriptus. Notus præ aliis est *Bartholomæus Urbinas* seu *de Urbino*, Ordinis Eremitarum S. Augustini, Vir, Trithemio teste, non in divinis tantum scripturis studiosus & eruditus, sed & operum sanctorum patrum perscrutator. Hic enim *Milleloquium Augustini*, quod *Augustinus Triumphus de Ancona* inchoaverat quidem, sed morte præventus non absolverat, perfecit; seu, ut Sixtus Senensis de eo in Bibliotheca Sancta, omnia fere D. Augustini volumina tenens contexuit e variis sententiis ac locis opus ingens duobus tomis constans in explicationem totius scripturae &c. Habuit autem Urbinas præduces hac in re, præter Augustinum Triumphum, adhuc alios. Ita enim ille in epistola præliminari ad Clementem V. Pontificem Romanum: *Consideravi doctorum Bernhardi compilatorem atque Gregorii; volui itaque ob devotionem, cui ex devotione obligor, aequaliter esse Augustini; imitatus Archidiaconum Aretina Ecclesia, qui de dictis hujus Doctoris eximii omnes fere epistolas Pauli glossavit. Secutus etiam Eusebium Abbatem, qui de libris ejusdem volumen sub vocabulo *Florum Paradisi* transcripsit; occurris insuper moderna inspectio viri spectabilis, venerabilis amici mei, Domini Johannis Andrea de Bononia, Decretorum Doctoris eximii, qui de vita & libris beati Hieronymi luculentum librum edidit, & Hieronymianum nuncupavit. Scripsit autem idem Bartholomæus de Urbino & *Milleloquium Ambrosianum*, & quidem ad mandatum ejusdem Clementis Papæ, prout ipse in epistola præfixa profitetur. Sed ecce! & *Milleloquium Gregorianum*, *Milleloquium* inquam *S. Gregorii M.* qui Patrum cardinalium Latinorum primæ ætatis quaternionem meritissimo suo complet. Scripsit illud P. *Jacobus Hommey*, Augustinianus, adque Innocentio XI, Pontifici hodie Maximo, dedicavit. Cum enim animadverterit hic auctor, duo *Milleloquia Bartholomæi Urbinatis**

laudari ab omnibus, tractarique utiliter, dolueritque non simile quid tentatum in Gregorio, Bernhardo, aliisque Patribus, (tentatum autem simile quid fuisse, verba Bartholomæi de Urbino supra allegata docere ipsum potuissent) *Milleloquium Gregorianum* adornare ipse voluit, inque eo quicquid Gregorius non ad formandos tantum mores scripsit, sed & quicquid in eo ad Theologiam Scholasticam, Positivam, Asceticam, sacrarum literarum intelligentiam, Jus Canonicum, Ecclesiasticamque disciplinam spectat, ordine digessit alphabetico, notisque perpetuis illustravit. Opus hoc autor ipse commendat, ut Theologis, Interpretibus, Ascetis, Concionatoribus, Canonistis, omnibus denique Christianis longe utilissimum. Et sane non collectæ tantum in eo ex libris Gregorianis sunt sententiæ, sed loca etiam obscuriora adnotationibus doctis elucidata; cumque loci operis alii sint Theologici, alii Historici, alii mixti; Theologici, Canonici imprimis atque Ascetici, in varias divisiones ac subdivisiones sunt secti, adhibitis etiam quæstionibus & argumentationibus Syllogisticis, ut tractatus integri ac dissertationes videri possint. Sed audite Autorem ipsum has suas merces sic commendantem in præfatione ad Lectorem: *Milleloquium hoc nostrum omnium tractatum ejus (Gregorii) supplementum, lumen, medulla est, nec mera censei debet sensentiarum collectio indigesta que moles; quinimo corpus doctrina suis membris distinctum, constans nervis &c.* Et sub finem: *Vix tibi deinceps opus fuerit aliorum tractatus evolvere, ut de quovis Theologico, Morali, Ascetico, Canonico capite ad amussim disputes. Quodlibet proponatur, doctissime, ornatisime, efficacissimeque pertractabitur a te, exhaurietur, adeo ut meo Milleloquio utaris ceu quodam omnium scientiarum pennæ, gazophylacio, encyclopædia, inque tibi erit liber & omnis, & multiplex, & unicus.*

DESCRIPTION DE LA LOUISIANE, NOUVELLEMENT decouverte au Sud-Ouest de la Nouvelle France par ordre du Roy &c. par le R. P. Louis Hennepin, Missionnaire Recollet.

seu

Descriptio Louisianae, nuper detectae ad meridiem & occidentem Novae Franciae, ex mandato Regis; cum tabula Geographica & relatione de moribus & victu barbarorum: dedicata Regi, a R. P. Ludovico Hennepino Missionario Recollecto & Notario Apostolico.

Parisiis 1683. in 12.

Louisiana nomen tractui Americae septentrionalis Gallis nuper dare coeperunt, sive quod incolae Solem *Louis* vocant; sive ad nomen Regis Christianissimi respicientes; sive quod simul ad emblemata alludant, quo Regias virtutes & actiones cum Sole comparare ingeniosi quidam scriptores assueverunt. Inde est, quod in dedicatione sua, ut & in fine libri, autor hic, professione monachus, ordinis S. Francisci, ex severiori Recollectorum disciplina provinciae Atrebatensis, Regi novum & ingens in Americanis illis provinciis regnum ominatur: reperta jam via, hucusque non explorata, per lacus & flumina, quibus ex nova Francia in sinum usque Mexicanum navigari potest. Hujus indagatio non semel a Gallis tum militibus & mercatoribus, tum missionariis Ecclesiasticis, aemulatione & invidia, ut ex hoc ipso libro apparet, aliquando certantibus, coepta, saepe tamen interrupta fuit. Conatum *Jollietii* anno 1673, ex relatione *Marquette* Jesuitae, *Thevenotius* in tractatu nuper memorato exposuit. Paulo ante *Robertus Sallius* Eques anno 1669 iter ingressus, ultra fines lacus *Ontariisive Frontiniaci* non pervenerat, variis remoris impeditus, donec anno 1675 ex cessione Comitis *Frontiniaci*, Novae Franciae postmodum Gubernatoris, (a quo & lacus & munimentum adjacens nomen habet,) Regium diploma impetraret, ad *Frontiniacam* munitiorem, quae subitaneo opere ex vallis & cespite exstructa erat, amplificandam & caementis firmandam; deinde anno 1676 novo privilegio ad exercendam pellium mercaturam excitatus, serio de itinere occidentem & meridiem versus cogitaret. Assumpsit autem ad religionis Christianae rudimenta barbaris proponenda, ex Recollectorum sodalitate monachos

chos tres. Inter eos fuit autor hujus descriptionis, qui paulo ante in colonia Gallica 14 aut 15 familiarum ad Frontinacum collecta sacerdotis & catechetæ munus exercuerat, & liberos *Troquiorum* (ita barbari indigenæ illius tractus, Gallorum foederati aut clientes vocantur) literis imbuere cœperat.

Orsi sunt iter mense Novembri anno 1678 lembo majori usi, hominum primum 16, postmodum 32 comitatu, & mercibus, quas barbari desiderant, ferramentis præcipuè, instructi. Ingentes in vasto illo terrarum tractu lacus sunt, a Geographis minus recte notati. Eorum quinque maximis Galli nomina *Delphini, Aureliani, Condai, Contii & Frontinaci* dederunt. Hic coloniis Gallicis *Monti Regali & Quebeco*, ubi Episcopi sedes habetur, propior est. Ex lacibus hisce ingentem aquarum molem celebre *S. Laurentii flumen* & sinus haurit. Isti lacus per transeuntia flumina inter se connectuntur, periculosa tamen navigatione, tum ob rapiditatem amnium, tum ob cataractas immanes: quarum una, ad Niagaram fluvium, *magnisaltus* nomine famosa, ad 500 pedes alta est. At Barbari lintres habent ex arboribus cavatas, vel ex arundinibus & juncis ita compositas, ut fere non nisi duos tresve homines capiant; eaque sunt levitate, ut cum ad cataractas perventum est, vel ab uno fluvio in alium transeundum, bajulari, aut per terras nive oppletas trahi possint. Ita fit ut flumina celerrime pernavigent, & improvise hostibus superveniant, aut venationes in dissitis terris exerçant. Talibus scaphis utendum etiam fuit Sallio & sociis, cum majora navigia subvehi & transferri non possent. Facilis tamen est majorum navigiorum structura ob materiæ copiam: eaque infra cataractas, per quas nullus navibus ascensus patet, fabricari, & navigationem commodiorem, barbaris vero terrorem facere possunt. Etsi enim ex commerciis cum Anglis & Batavis arma Europæa quidam acceperint, pavide tamen nec satis perite iis utuntur, ita ut centeni Europæis decem non resistent. Cæterum molestissimum fuit hoc iter, tum ob frigus, quod sub climate illo non est mediocre, & flumina glacie adstringit, tum ob summam omnium rerum penuriam, cum commeatum sufficientem lintrium angustia non caperet, sed victitandum esset modico frumenti Indici demenso, eoque tosto, plerumque vero carne urforum aut bubula, pingui quidem, sed ob salis & aromatum defectum insipida. Mirum

vero est, quod carnes illas, sine sale siccatas, in faccis ex pilis taurinis compositis, ad quatuor menses barbari servant, ita ut recentis saporem retineant, & jus ex eis coctum bibatur; quod optimum potus genus est, ubi præter aquam ferme nihil habetur, quod sitim restinguat. Accessit barbarorum nequitia & perfidia, quippe quos non Batavi solum, sed & ex Gallis quidam Sallii æmuli stimulabant, ut iter quovis modo, mentiendo etiam & pericula fingendo, impedirent. Sic coactus fuit, amissis etiam naufragio mercibus non contemnendi pretii, Frontinicum miserimo modo pedes remeare; cum prius inter lacum Delphinum & fluvium, cui *Segnelay* nomen fecerunt, in finibus *Ilinorum*, domum aliquam *Crepicardii* seu *Crevecoer* nomine, extruxisset & communiisset, postea tamen defectione sociorum derelictam. At Hennepinus rogante Sallio, & excitatus a sodalibus monachis, iter, duobus Gallis comitantibus, continuavit, ut non solum alia flumina, sed & ingens illud, in quod cætera incidunt, cui accolæ *Mechsissipi* sive *Mississipi* a magnitudine, sed Galli ab illustrissimo Colberto, coloniarum & navigationum summo post Regem patrono, nomen fecerunt, ascendendo & descendendo ad 500 leucarum longitudinem enavigaret; eo tamen fato, ut non saltem fame & fatigatione fere consumeretur, sed & per menses novem captivi loco a gente *Iffatarum* sive *Nadovefforum*, una cum sociis duobus, haberetur, quotidie mortem a barbaris expectans, quam ex monachis Gabriel Ribukdæus, nobili in Burgundis genere natus, alio loco, sed in hoc ipso itinere oppetiit, clava barbarica trucidatus. Supervenientibus tandem Gallis quibusdam, mercaturam exercentibus, & dimissus ab hero barbaro qui servitutis rigorem adoptionis titulo emolliverat, filiumque suum vocabat, post annos a cœpta navigatione fere tres, Frontinicum rediit, mense nempe Julio anno 1681. Quæ omnia ex narratione ejus non sine commiseratione, sed & cum admiratione legentium percipi possunt. Sed præstat de regionibus ipsis & incolarum moribus & victu notabilia quædam excerpte.

Regio sita est ad occidentem Novæ Franciæ in meridiem protensa, inter gradum latitud. septentrionalis 50 ad 36. A septentrione & ortu æstivo habet barbaras gentes, & versus ortum colonias Anglorum, Gallorum & Batavorum. Cum vero, posteaquam Hennepinus iter suum finiit, anno sequenti 1682 Sallius, flumine Colbertino

ad 300 leucas ulterius descendens, usque ad sinum Mexicanum navigaverit, novasque gentes, & inter eas *Quamatus*, qui regem, & aulam ministris sapientibus ordinatam habent, detexerit, accuratior & amplior descriptio sine dubio brevi evulgabitur; cujus spe tabulæ Hennepinæ, ut imperfectæ, exemplum Actis hisce addere superfedimus. Quod vero naturam & temperamentum locorum attinet, feracissima omnis generis frugum terra ista perhibetur, etiam vitium, quæ ibi sine cultura crescentes, ad arbores eriguntur, & racemos uvarum ingentes ferunt, unde vinum Gallico fere æquale exprimitur. Quoad calorem & frigus, Europæis provinciis non absimilis est, cum quibus in eodem climate jacet, nisi quod ob lacuum & fluviorum copiam depressior est & humidior, sed ideo etiam fertilior, & incredibili pascuorum copia abundans. Admittit itaque nostri frumenti, tum leguminum & oleorum omnium sationem & plantationem: at arbores proceritate & specie fructuum nostras vincunt. Major etiam omnium ferarum multitudo & varietas est, ut & piscium, & volatilium. Inprimis ingentes bovm sylvestrium, sive uorum, greges circumvagantur, quorum venatio barbaros maxime occupat. Urforum, cervorum, caprearum, luporum, castorum non parvus numerus est: ranarum ea magnitudo, ut voce mugitum boum fere æquent. Serpentes & alia venenata non desunt; sed & remedia adversus ea ex herbis in promptu habentur. Alicubi ad ferri & æris fodinas spes apparuit.

Hominum pro vastitate regionum numerus exiguus, sed corpora robusta & morbis raro subjecta; quia continuo venatu & labore, ut & saltatione fere quotidiana exercentur, & ita cibos, quamvis viles & insulso, bene digerunt: famem tamen ad tertium aut quartum diem, etiam insidiarum aut venandi causa tolerant: curem ita assuefecerunt, ut pulicum & insectorum aliorum morsus, aut non sentiant, aut negligant, & in terra nive aut glacie plena seminudi cubent. Sarcinas ingentes portant, mulieres plerumque, quantas tres viri Europæi non gestarent. Iter 300, vel 400 leucarum, belli aut venationis causa, longius illis non videtur, quam Gallis via, qua Parisiis Aurelianum itur. Fœminæ licet gravidæ nihil remittunt ex labore, & enixæ ad omnia officia domus statim redeunt: gibbosi aut alio vitio debiles rarissime inter eos conspiciuntur. Fatigati aut ægrotantes balneo calidissimo & fricatione vires recipiunt; dolores membrorum inci-

sione, expressione sanguinis, & unctione leniunt & superant. Decocta ex corticibus, februm & aliorum, si qui sunt, morborum remedia præbent; variolis tamen nulla quæzunt. Impostores inveniuntur, qui violenta tractatione, multisque præstigiis, nescio quid decumbentibus extrahere & evellere se fingunt, dum domestici commestationi & saltationi superstitiose indulgent. Narrat Autor se quoque pro medico habitum, cum infantem morti vicinum baptizaret, qui postea convalescere inciperet, quod aqua tingi, & cruce signari illum vidissent; sed magis, quod venæ sectione asthmaticis succurreret, & puerorum vertices novacula tonderet. Vestitu etiam, antequam Europæi in terras istas venissent, usos esse constat, pellibus nempe ferarum & sandaliis ex corio simplici confectis; norunt enim pelles cerebro animalium infectas, cerdonum arte paratis similes efficere. Telam ex urticarum fibris crassam texunt, in usum indusiorum. Fœminæ vestitus cincturæ genere a viris distinguuntur. Imberbes sunt hi, nec pilos, nisi in puerorum capitibus, patiuntur, horrentque Europæos barbatos & capillatos. Domi fere nudi incedunt, pueri inprimis & puellæ; tingunt corpora atro vel rubro colore, quidam etiam animalium figuris. Floribus & plumis capita, conchyliis & globulis fictilibus ex porcellana (quam vocant) collum, brachia & aures ornant. Mores in universum fœdi & improbi. Nullus illis pudor est, non ætatis, non sexus reverentia: obsequuntur inverecundissime, viri fœminæque, non naturæ saltem, sed & libidini: illo & squalidi præterea tota vita. Matrimonii nullum est vinculum; plerique uxores, prout lubet, assumunt & dimittunt. Alii polygami sunt, zelosi etiam, ut adulteras vel necent, vel auribus naribusque truncant. Fallacissimi & mendacissimi sunt, qui applaudere omnibus & assentiri in speciem incondita acclamatione solent, sed nihil præstant, quam quod ipsis lubet aut utile est. Lacrymæ raro commiserationis, sæpe crudelitatis argumenta sunt. Aliquando enim non desinunt lacrymari & ululari, priusquam hostem ulti sint, aut captivum occiderint. Humanitatis signum est, cum hospitibus crura pinguedine unguunt, aut corpora fricant, aut offas ori ingerunt. Tanta est eorum in hostes, quos ex mera nocendi libidine, aut fortitudinis affectatione sumunt, crudelitas, ut major esse non possit. Vidit autor, ut pueri captivis frustra carnis absciderint, & summa cum voluptate & petulantia devoraverint: hi

postea

postea arbori alligati, & omni tormentorum genere excruciat, tandem semivivi comburuntur. At morituri eadem ferocia insultant tortoribus, & suæ gentis gloriam laudant, hostilem convitiis incessunt, & ultro ad sæviendum, exprobrata mollitie, provocant. Aliquid gravitatis ostentant, cum consilium ineunt, in quo seniores taciturni confident, dein ordine & meditate verba facientes. Mos est genti, loquentem neminem interrumpere, nec interrumpi sine offensa. Capita, quæ proponuntur, bacillis numerant, & ad singula respondent. Epularum & saltationum, luctus & sepulturæ quædam ceremoniæ servantur. Ingenio sunt docili, ut omnia imitentur. Carbone Gallis fluminum cursum & viæ ordinem descripserunt. Commercium pellibus ferarum & imprimis castorum, quos Europæi pilorum causa magni faciunt, exercent. Cæterum mirati sunt maxime librorum & scripturæ usum, & pyxidis magneticæ; etiam calicem deauratum, quem sacrorum causa circumvehebant monachi. Hunc, cum cætera omnia eriperent, tangere, ut scribit Autor, non sunt ausi: spirituale quid his omnibus inesse rati, imo Gallos ipsos pro spiritibus potius, quam hominibus habentes. Ferramenta summe appetunt; qui iis carent, etiam nunc lapides acutos bacillis insertos pro culttris habent. Arma patria sunt arcus & sagittæ, tum clava, quibus cerebrum hostium comminuunt. Omnia ex insidiis agunt, nihil aut parum aperto Marte: belli utilitas habetur captura mancipiorum. Nam terræ vastæ & vacuæ acquirendæ nulla est cupiditas. Signum belli & pacis (ut alibi jam notatum est) fistulam faciunt, qua fumus tabaci attrahitur, diversis tamen plumis ornatam: eam a vicina gente pacis tesseram afferentibus amicitiam præstant, eandemque ad alias deferendam eodem effectu tradunt. Religionis deplorandæ est ignorantia & incuria: Idola non habent, aliquid tamen circumferunt, v. gr. ossiculum, conchylium: quidam etiam corvos & ululas, quæ symbola Dei, vitæ Domini, esse dicunt. Animas superstites esse corporibus fatentur, & in regione amœna, resumptis corporibus, venaturos esse mortuos, nugantur; eaque de causa instrumenta & arma sepultis addunt, horumque utensilium spiritum etiam revicturum esse ajunt. Sunt, qui indumentum aliquod, aut aliud tale, flumini aut cataractæ offerant, & in arboribus suspendant, additis ineptis precibus aut votis, pro successu venationis aut belli. Vetustas traditio-

nes & fabulas vel defendunt, vel præferendas exterorum doctrine putant. Ineptissima, quæ & ipsis fabulosa videntur, narrant de formina, cœlo delapsa & in mari a testudine recepta: hanc ex spiritu cœlitus descendente gravidam, duos fratres ex costis enixam esse, ingenio inter se discordes; eorum alterum mores fratris non ferentem in cœlum rediisse, eumque esse, qui tonitrua edat, & fulmina in odium fratrem vibret. Eandem forminam alio partu homines edidisse, qui terras impleverint. De origine itaque gentis frustra cum iis agitur, nihil plane relatu dignum aut non absurdissimum referentibus, & meliora docentes in speciem quidem audientibus, sed postmodum acerbè iridentibus. Ita animati, difficillime, auctore sic judicante, ad Christianismum converti possunt. Alias aversionis causas, & inter eas linguarum addiscendarum difficultatem, recenset auctor; alias imputat Batavis & Britannis, qui Missionariorum fidem apud Barbaros elevent; tum ipsis Missionariis, qui de modo catechizandi inter se non conveniant. Superesse igitur, ut in potestatem redacti ad religionem vi compellantur, nisi singularis quædam gratia & miraculorum editio a Deo accedat. Verum hæc ad sacrarum literarum normam, & primitivæ Ecclesiæ mores examinantibus, longe alia methodus ad religionem seu Evangelium Christi prædicandum probabitur. Interest enim, quæ puritas id proponatur, omnis, quæ fundamento carent, aut ei sunt adversa. Alii etiam mores docentium, alii omnium, qui in istas terras evagantur Christianorum, requirerentur, ne fidem doctrinæ pravitate vitæ corrumpant. Interim legentibus has descriptiones, agnoscenda est miseria istarum gentium miseria, & nostrarum, si cum illis comparentur, felicitas. Ea tamen si, ut plerumque fit, abutamur, non potest non major poena, iuxta DEI ultionem, eos manere, qui in tanta veritatis luce & disciplinæ sanctitate, sub Christiani nominis larva, barbaricis vitæ inquinantur.

JOH. JACOBI HOFMANNI LEXICI UNIVERSALIS continuatio, quobus tomis comprehensa.

Basileæ apud Joh. Hermann. Widerhold, an. 1683, in fol.

ET si in tanta librorum copia, novum ceu vocant *Lexicon conscribere*, non tam ingenii quam laboris magni res est; tamen ideo laborem

borem diversis sic rebus in unum volumen colligendis infumtum contemnere velle, aut inutilem censere, minus æquum esse videtur. Nam opera talis studiosæ juventuti librorum incopia laboranti, aut forte etiam autores probos ignoranti, non tantum prodest, eorumque defectum supplet quasi; sed & jucundo laboris compendio, viam ad *πολυμαθείας* studium ostendit. Inde Græci & Latini jam olim sua *Onomastica*, & varii generis *Lexica* compilare aggressi sunt: quos in hac parte imitari, & antiquis paria præstare multi recentiores ausi sunt. Inter hos merito suo censendus venit *Job. Jacobus Hofmannus*, *Græca Lingua in Academ. Basileensi Prof. Publ.* vir clarissimus: qui, cum ante hoc sexennium *Lexicon universale, Historico-Geographico-Chronologico-Poëtico-Philosophicum* edidisset, illudque emtorem invenisset facilem; non pigritus est nuper *Continuationem* ejus per *duos tomos* alphabeti ordine *digestam* lectori exhibere. In qua præter res jam nominatas, collegit *historiam animalium, plantarum, lapidum, metallorum, elementarum, rerum astricarum, præcipue hominis, negotiorumque ejus, in omni ætate, sexu, conditione, ævo recentiori, medio & veteri.* Autores, unde hæc omnia desumit, non dissimulat. Inprimis Corali Du Fresne Glossarium, Bocharti Hierozoicon, Salmasii, Casauboni & similium polyhistorum notas in diversos autores crebro allegat, ut qui plura ex horum commentariis noscere velit, fontes non ignoret.

NOUVEAUX DIALOGUES DES
MORTS.

id est,

Novi mortuorum dialogi.

Paris. 1683. in 12.

Scripserat jam olim *mortuorum dialogos* Lucianus, quibus philosophorum, regum ac tyrannorum, divitum, robore corporis & forma præstantium, pauperum item & afflictorum sortem apud inferos perstrinxit, & Cræsum cum Plutone de divitiis; Plutonem cum Mercurio de hæredipetis, cum Terpsione de communi fatorum lege; Zenophantem cum Callidemide de iis, qui insidias vitæ alterius struant, ut opes consequantur, differentes: Charontem autem cum Mer-

aurio, neminem navem conscendere ferentes, nisi sarcinam omnem abjecerit: Alexandrum, Hannibalem, & Scipionem certamen gloriæ rerum gestarum incuntes introduxit. Eandem rationem secutus auctor libelli hujus Gallici, quem Luciano nuncupavit, satyricam ejus indolem in isto expressit, veterum inter se, & cum modernis, nec non recentiorum inter se & cum priscis sermones fingens, quibus vanitas omnis potentie & scientie ob oculos ponitur. In primæ classis, quæ veteres inter se committit, *primo* dialogo Alexandri Magni fortitudinem & famæ cupiditatem exagitat Phryne luxuriosa femina; in *secundo* Milonis Crotoniatæ robur elevat Smindirides mollis Sybarita; in *tertio* Didonis famam a Virgilio sparsam fugillat Stratonica; in *quarto* Aristotelis molestum philosophandi genus improbat Anacreon; in *quinto* Homeri fabulis implexis mysticisque suas præfert Æsopus; in *sexto* Athenais exemplo suo Icasæ ostendit, quos fortuna facere soleat ludos. In secundæ classis, qua veteres cum modernis colloquuntur, *primo* dialogo Petrus Arctinus Imperatori Augusto suggerit, argento a Poetis elogia sibi comparare principes; in *secundo* sexum suum infirmiolem esse, quam qui juvenum amori resistere possit, Sappho queritur apud Lauram: quæ tamen superiorem se semper fuisse inde probat, quod cum Sappho laudes amasii sui cecinerit, ipsa assiduis Petrarchæ celebrata fuerit carminibus, utrum vero præstet amore invadi an aggredi, ambæ disquirunt; in *tertio* Socrates Montano persuadet, non minori virtutum gradu hodie ac olim mortales præstare; in *quarto* Hadrianus placidam suam mortem, quam ludibundus obiit, Catonis Uticensis excessui præfert, animosiolemque fuisse affirmat: Margaretha autem Austriaca Hadriano se præferendam arbitratur, quæ imminentem mortem lepidis jocos naufraga excipit; in *quinto* Erasistratus numerum ætate decedentium, antequam circulatio sanguinis inveniretur, haud majorem fuisse eo, qui quotannis post inventas tot novas anatomicas & physicas rationes tantum non increfcit, Harveo exprobrat; in *sexto* Berenice Cosmum II de Medicis querentem, astrum quod ab ipsius nomine Galilæus Medicum appellaverat, a multis amplius non ita vocari, sed Circumjovialium nomine venire, solatur indignitate fati, quod ipsius etiam experiatur coma: ac immortalitati nominis ne ista quidem ratione satis consuli, si istud astris inferatur, admonet.

In tertia classis, quæ recentiorum umbras loquentes fingit, *primo* dialogo Anna Britanna, quæ post mortem Caroli IX Gallia Regis successori Ludovico XII nupsit, gloriam continuati imperii & ambitionem potiore putat amore, quo ducta erga Ducem Suffoleiensem Maria Angla post obitum Ludovici XII Regis Gallia in istius se matrimonium accipi passa est; in *secundo* Erasmus omnem gloriam Carolo V & magnitudinem nominis detractus, quam ab aliorum infirmitate & sua fortuna profectam affirmat, veram laudem in propria virtute consistere docet: cui Carolus respondet, ingenii animique dotes æque ac opes & potentiam, casu & felicitate nascendi ac cerebri formatione contingere hominibus; in *tertio* Elisabetha Anglia Regina summam oblectationem mortalium in eo consistere, si quis non plene potiatur ea re, cuius tamen potiundæ causa omnia agit, Duci Alençonio, tum ipsius, tum suo exemplo demonstrat: quum & ipse aliquot regnorum cupiditate ductus nullum eorum consecutus fuerit; & ipsa aliquot matrimonia summopere expetita rejecerit, quibus tamen animum prius applicuisset; in *quarto* Gulielmus Cæstanus stultitiam mortalium in eo potissimum consistere, quod nemo se respiciat & quivis alterius facta pro stolidia habeat, Alberto Friderico Brandenburgico suo ipsius exemplo persuadere studet; in *quinto* Agnes Sorella proprio etiam exemplo, amorem erga foeminas utilem sæpe imperiis & salutarem extitisse, Roxelana ostendit; quæ rationem Agneti exponit qua & ipsa Sultano imperarit; in *sexto* Johanna I. Neapolitana, futurorum sollicita ab Anselmo admonetur, ne querat scire fata recondita, Babyloniosve ne tentet numeros.

EPISTOLÆ ET VITA DIVI THOMÆ MARTYRIS & Archiepiscopi Cantuariensis, nec non epistola Alexandri III Pontificis, Gallia Regis Ludovici septimi, Anglia Regis Henrici II, aliarumque plurimum sublimium ex utroque foropersonarum; Concernentes Sacerdotii & Imperii Concordiam: in lucem producta ex MS. Vaticano, opera & studio F. Christiani Lupi, Iprensis, Ord. FF. Erem. S. Augustini, S. Theol. in Alma Lovaniensi Universitate Doctoris, ac Regii Primarii Professoris.

Bruxellis Anno 1682. in 4.

Thomæ

Thomaë Beckeri, e Regio Henrici II Cancellario Cantuariensis in Anglia Archiepiscopi, ob insolentiam Regiæ Majestati gravem exaurotati, & tandem quidem post sexenne exilium restituti, sed eodem anno per sicarios interempti, & ab Alexandro III, cujus autoritatem summa pertinacia adversus Regem suum propugnauerat, in Martyrum & Sanctorum numerum relati vitam, præter Eduardum Cantuariensem, cujus epitome apud Surium in vita Sanctorum ad 19 Decembr. legitur, adhuc alii quatuor coætanei Scriptores, nimirum Heribertus de Bosham, Gulielmus Stephanides Cantuariensis, Johannes Sarisberienfis, & Alanus Abbas Deobesberienfis posteritati commendarunt. Et ex his quatuor Autoribus, quorum nomina suis ubique locis annotata sunt, nescio quis, qui Heriberto & Wilhelmo cædii matrem nimiam prolixitatem, & in reliquis duobus exprimendæ veritatis novercam succinctam brevitatē, se animadvertisse præfatus est, quadripartitam historiam confecit, eamque tribus libris comprehendit, quorum primus vitam Thomæ a pueritia usque ad exilium transactam, secundus res in exilio gestas, & tertius cum suis appendicibus ejusdem in Angliam reditum, recrudescencia inter ipsum & Regem diffidia, & ultimum vitæ exitum, nec non gesta post mortem, & discipulorum catalogum aliaque nonnulla ad historiam hanc spectantia enarrat; in quo quatuor Autoribus prædictis testis quintus Benedictus Abbas S. Petri de Burgo (cum is quoque de vita, passione & miraculis Thomæ commentarium scripserit) accedit. Hanc Thomæ vitam plurimæ ejusdem, nec non Alex. III. Pont. Rom. Ludovici VII. Galliz R. Henrici II. A. R. & aliarum illustrium personarum, Ecclesiasticarum pariter & politicarum, ad hæc certamina pertinentes epistolæ, quæ pleniorē de Thomæ vita notitiam suppeditant, quinque libris digestæ excipiunt, quæ omnia ex Vaticana Bibliotheca nunc in lucem protrahi curavit Christianus Lupus, codicem hunc Romæ quondam a se exscriptum notis suis & scholiis illustraturus, nisi vis major propositum hoc intervettisset. Nam in edendo hoc Vaticano & alio quodam Cassinensi volumine, cujus mentionem in Actis nostris mense proxime elapso fecimus, adhuc occupatum mors invasit. Quid autem in hac Thomæ vita & subjuncta epistolarum sylloge contineatur, locupletissimus index subministrat.

PETRI DANIELIS HUETII LIBER DE ORIGINE Fabularum Romanensium, ad Johannem Renaldum Segrasium, ex Gallico Latine redditus a Gulielmo Pyrrhone Prof. Regio, & Huetii libris de interpretatione & optimo interpretandi genere annexus.

Lipsiæ ap. Fritschii hæredes, in 8. A. 1683.

FAbulas Romanenses, seu fictas casuum amatoriorum historias, prosa oratione, ad voluptatem & utilitatem legentium conscriptas, non novum seculi inventum esse, *Autor celeberrimus* in hoc libello eruditissime demonstravit. Nam postquam earum definitionem, finem, & discrimen a poematibus epicis, & historiis fabulosis aut plane commentitiis, ac fabulis mythologorum accurate tradidisset; illarum inventionem orientis populis, hoc est, Ægyptiis, Arabibus, Persis, Syrisque acceptam referri debere pronuntiat: quia plerique horum, qui inter præscos fabulæ Romanensis artifices laudatissimi extitere, ut Clearchus, Jamblichus, Heliodorus, Lucianus, Achilles Tattius, Joannes Damascenus fabulæ Barlaami & Josaphati historiæ autor, aliique ab illis populis originem traxerunt suam. Itaque terras illas Romanensium natale solum fabularum potiori jure appellandas esse, quam Græciam, in quam tantum fuere translata, concludit. Inde progressus, probat figmentorum & figurarum amantes semper Ægyptios & Persas fuisse: apud Arabes poetas itidem amantes, natam esse versuum simili sono (quos Leoninos vocant) concludendorum artem: Indos etiam Persis vicinos figmentis poeticis & Romanensibus magnopere delectatos esse confirmat: in Syria parabolico dicendi generi sanctitatem a Dei autoritate accessisse; quippe qui in S. Scriptura per figuras & enigmata voluntatem suam Prophetis aperuerit: Salomonem inde parollarum non solum studiosum fuisse, sed Scripturam S. allegoriis & enigmatibus plenam esse: librum Psalmorum, Proverbiorum, Ecclesiastica & Cantica Canticorum opera poetica esse: Jobi autem librum non esse parabolam ab Hebræis excogitatam; contra quosdam Talmudistas contendit, rejiciens simul eorum opinionem, qui historiam Estheræ & Judithæ eodem censu habendam putarunt.

Primis sic fabularum Romanensium fontibus reclusis, viam & ductum scrutatur, quo se per Græciam & Italiam diffuderint, quique illam artem, compositis scriptis Eroticis, excoluerint primum, tradit. Heliodorum Fabulæ Rom. autorem imprimis laudat: Gyraldi errores circa fabularum istarum argumentum admissos notat, desiderans in Italorum Rom. fabulis artificium. Qui ex Græcis artem Romanensem excoluere, ipsamque rudem, uti erat apud orientis populos, & incultam ad meliorem formam speciemque traduxere, recenset. Qua occasione Sybariticas fabulas describit, & ut Romani, postquam ab Imperatoribus regi coeperunt, fabularum Romanensium amoenitate capti fuerint, declarat.

Ingruente autem postea in Imperio Romano cum populis septentrionalibus barbarie, ars hæc quidem obscurata & corrupta fuit: sed Galloligures literas & poemata magis, quam Franci cæteri excolentes, illam in lucem protrahere iterum studuerunt: & cum *sermone* in componendis operibus suis uterentur *Romano*, corruptior licet, *fabula* istæ dictæ sunt *Romanenses*, & *Romanisare* significavit verificare & narrare prosa oratione. Fabularum igitur Roman. recentiorum compositionem Francis deberi, & ab his Italiam & Hispaniam accepisse ostendit, rejecta Cl. *Salmasii* opinione, qui Hispanos ab Arabibus accepisse illam tradidit. Hinc cum barbaras gentes etiam fabularum Rom. studio deditas fuisse differuisset, in causas inquit, unde nata omnibus hominibus in fabulas & scientias propensio; & cur *Fabula Romanenses*, quæ originem ex falsis historiis habent, magis delectent, quam aliæ doctrinæ: cur Franci in hac arte fabularum principes, & quid de earundem usu statuendum sit, luculenter exponit. *Honoratum Urfeum* laudat, qui primus in Gallia hujusmodi fabulas barbari sermonis corruptela exemit, certisque iterum regulis adstrinxit in opere egregio *Afraa* indigitato; cui adjungit virginem in hoc genere eruditionis excellentem, *Dominam de Scudery*, quæ illustrem Bassam, Cyrum Magnum, nec non Cleliam composuit. Tandem Traætatum hunc eruditissimum voto finit, quo moderni Regis Galliæ Ludovici XIV gloriæ consultum cupit, ut mirabilis regni ejus historia æque sublimi stilo, æque accurata rerum ab illò gestarum observatione, eademque mentis sagacitate describatur.

IDEA DE EL BUEN PASTOR COPIADA POR
los S. Doctores, representada en Empresas sacras; por el Pa-
dre Francisco Nunnez de Cepeda de la Compannia
de Jesus.

hoc est,

Idea boni Pastoris delineata a sacris Doctoribus,
& repræsentata in Emblematis sacris a Patre Fran-
cisco Nunnez de Cepeda e Societate Jesu.

Lugduni, 1682. in 4.

Quamvis Scriptores Emblematis inventis illustratisq; & hoc & su-
periore seculo inclaruerint, mense Januario præsentis anni p. 18.
indicavimus. Itaque *à veu deso. uis* nunc illis adjungendum suo merito
censemus Franciscum Nunnez de Cepeda, Jesuitam Hispanum. Nam
& hic Emblemata anno proxime elapso edidit, sed Sacra, quippe in qui-
bus, quæ bonum pastorem v. c. Pontificem, Archiepiscopum, Episco-
pumque deceant dedeçantve, non obscure adumbratur. Cum vero
Emblema quodvis illustramenti aliquid sibi jure quodam vendicet, Au-
tor hæc sua ipsius Emblemata, quorum XL in universum sunt, discursi-
bus Hispanicis iisque Sacris, Moralibus, Politicis & Oeconomicis, cer-
te ad gubernationem Ecclesiasticam valde conducibilibus, illustravit.
Margini etiam paginarum latiusculo Doctorum tum veterum, tum re-
centiorum adscripsit verba, e quibus & tota Boni Pastoris Idea ab eo
est desumpta. Cæterum inter ea, quæ minus convenire bono Pastori Au-
tor innuit, etiam morem illum Emblemate VI refert, quo Episcopi o-
ptum ampliorum gratia ab Ecclesia transeunt ad Ecclesiam, & Emble-
mate XXXIX famosissimum illum Nepotismum; ubi & hæc Bernhar-
di allegat verba: *Non sibi de bonis Ecclesia ampla palatia fabricet, nec lo-
cúlos inde congreget, nec in vanitate aut superfluitate dispergat. Non
extróllat de facultatibus Ecclesia consanguineos suos, aut nepotes (ne fili-
at dixerim) nuptui tradat &c.*

HIERONIMI RUFEREI pueri decennis

Carmina.

Ratisponæ Anno 1683. in 8.

Ccc 2

Pleros-

PLerosque diviniore ingenii pueros, ἀνδραγαθούς Græce dictos, aut vivaces minime esse, aut in ipsa annorum *ἀκμή* hebescere, multorum seculorum testatur experientia. Multos certe Jacobo Narchiseto Pisarenfi, qui & ipse præcocius oppido erat indolis, videas similes, de quo *Janus Nicius Erythraeus*, vel *Julius Victor Rossus*, in *Pinacothecæ suæ* lib. I, n. LXXII: *Verum*, inquit, *tot tantisque initiis non sat in visis sunt exitus respondere. Expectabatur enim ab eo immensa, infinita, & supra humani vires ingenii eruditio; sed tanquam si natura desperaret, posse se operi, quod inchoaverat, par fastigium & culmen imponere, hominem prope deseruit. Ut verum illud apparuerit, quod a viro sapientissimo traditur, non posse in eo esse succum diuturnum, quod nimis celeriter maturitatem est assecutum.* Quanquam autem excellentia ingenia vivacia raro ac durabilia esse compertum habeamus; nonnulla tamen viguisse satis diu, fructusque suos, quos minati in herbescente ætate jam fuerant, feliciter protulisse, non una docent exempla. Duravit enim portentosum illud ingenium, *Hugo Grotius*, qui octennis carmina scripsisse dicitur; duravit *Claudius Salmasius*, obstupescendæ & ipse indolis puer, qui anno decimo ætatis necdum exacto Nilum de primatu Papæ recensuit atque emendavit; duravit etiam superiori seculo *Hieronymus Ruverus*, quippe qui puer decennis scripsit carmina, par tribus fratribus Canteriis, Petro, Jacobo, & Andrea, qui decennes in omni disciplinarum genere ad miraculum usque emiserunt; & Pico Mirandulano, qui decimo quoque anno Philosophiam omnem præter tot linguas didicerat, cujus & æmulum Ruverus ipse in carmine XV se profitetur. Posteaquam enim vix decennis, Simlero, Cardano, & Gyraldo testibus, felicissima carminum vena orbem literarium reddidisset attonitum, succedente tempore non defecit, quin magis indies magisque inclarnit, cumque *Tolonensis* factus esset Episcopus, successor Arragoniæ Cardinalis, qui ab Archiepiscopatu Taurinensi se abdicaverat, a Principibus Sabandiæ fuit expetitus; qua Episcopali in dignitate & Emanuelis Philiberti Orator in Galliis extitit. Cardinalitio tandem maectatus pileo, Pontificii fastigii ipsius post Urbani VII obitum fuit candidatus. Erat autem familia ejus (ne & hanc taceamus) ex amplissimis vetustissimisque totius Italiæ, eaque gentilitia quereu insignita, unde *Roborei* quoque ac *Quercenses* ejus sæculi cum Hieronymo hoc fære cognominati

Habuit

Habuit ea sedem Taurini jam olim seculo post C. N. octavo; sed gente aucta postmodum, colonia ex subalpinis in Liguriam missa, Saonam sibi patriam elegit, unde & in reliquam Italiam diffusa late est. Mox Urbinorum Ducum per nuptias inserta familia, Ducatum Urbinensem varia tenuit fortuna, deditque Romæ non duos tantum Pontifices, sed & octo Cardinales, Urbis item præfectos & Vici novi dominos, imo & alia dedit tam Latio quam patriæ ornamenta longe illustrissima. Quod Ruverem hunc attinet, is patrem habuit Lælium Ruverem, Patritium Taurinensem, Paduamque ab eo puer missus divinum præcoxque ingenium mox probavit omnibus; emensusque concitatissimo cursu artium humaniorum circulum, anno ætatis nono de artium omnium inter se consensus peroravit ac disputavit, carminaque postdeinceps, decennio nec dum completo, applaudentibus Musis, conscripsit. Edita hæc A. 1540. Papæ fuere a Maria Symonetta: Sed tanta illorum ex eo tempore fuit raritas, ut, cum legentes quosque rapere in admirationem potuerint, describerint ea plurimi, descriptaque tanquam rarissimum quoddam cimelium Bibliothecis suis inferuerint. Quæ postquam inter suas quoque chartas reperisset Vir magnæ dignitatis atque eruditionis *Joachimus Hartliebicus*, impetrare a se hanc quivit, quin eriperet ea tenebris, & velut ab orco in publicam lucem hoc anno revocaret. Neque enim ludicra & inepta, cujusmodi puerorum decennium esse solent, isthæc Ruverei sunt carmina, sed miram ubique venæ poeticæ facilitatem, verborum item ornatum delectumque, ac fertile inventionum ingenium, imo masculum aliquem spiritum, certe aliquid supra ætatem illam, præ se ferentia. Sunt autem varii ea generis, epici puta, elegiaci, Sapphici, Phalæcii, aliorum; divisaque sunt in Heroica (quorum primum est ad Paulum III Pont. Max. tempore belli Turcici conscriptum) literaria, domestica, amatoria, catholica & rusticæ; quibus & epica, nescio cujus, ad Ruverem in Italiam venturi subjuncta est epistola.

JOHANNIS MARCKII

de Sibyllinis Carminibus Disputationes Academicæ
duodecim.

Frankeræ, A. 1682. in 8.

Gsc 3

Autori-

Autoritatem Oraculis, ut usurpantur, Sibyllinis non tribuerat solum, sed defendendam peculiari etiam tractatu superioribus annis susceperat Cl. Vir Isaacus Vossius. Quo ipso & diluere opinionem eorum voluit, qui piis illa & officiosis fraudibus accensent, & simul ostendere, quod fieri non possit, ut a Christianis illa sint conficta, cum non tantum priusquam Christianorum in seculum exiret nomen, sed & diu antequam nasceretur Christus, & lecta & celebrata pene fuerint ab omnibus: quodque si non præcipua, at certe magna fuerint causa, ut innumeri, non ex Judæis modo, sed & ex gentibus, relictis prioribus sacris, ad Christianorum castra se reciperent. In eorum tamen fide & integritate tuenda sic versatur, ut additamenta nihilominus, quæ majorem istorum librorum partem constituent, a Christianis esse conficta, libenter agnoscat. Atque hæc ipsa Dissertatio est, quæ ansam doctissimo Marckio dedit, Theologiæ Doctori Groningensi, accuratius inquirendi in horum versuum originem, & eruditas hasce Disputationes Academicas de illis conscribendi: sub quarum calcem dilucide satis & nervose expressit, quid in Dissertatione dicta, omnibus probe consideratis, improbandum existimet.

Primum autem, non levis momenti hanc esse controversiam ubi docuisset Autor, Judicium exponit Christianorum, cum veterum tam recentiorum, de Sibyllinis hisce varium omnino atque diversum: Historiam deinde repetit Sibyllarum veterum: tertio, historiam ut & fata Sibyllinorum carminum; idque tribus Disputationibus prioribus. Quarta Disputatio Judicium de hoc Carminum genere Autoris exhibet, quinque thesibus comprehensum. Quarum prima est: Carmina hæc neque a Sibyllis omnibus & singulis, neque ab aliqua earum profecta sunt, quæ sub hoc nomine apud Gentiles celebres fuerunt. Secunda: Neque eadem Carmina *ἱερόθευσα*, aut a Dei Spiritu inspirata fuisse censenda sunt. Tertia: Neque prout hodie extant, ante Christi nativitatem, a quibuscunque tandem hominibus, scripta fuerunt; sed a Christianis post prædicatum passim Evangelium. Quarta: Incerto interim & præciso temporis puncto, & Auctoris secta, ita, ut maxime probabile sit, primis post natum Christum seculis a diversis hæc carmina composita, collecta, adaucta esse: non negari interim alio loco monet, immixta iis esse nonnulla, quæ Sibyllis jam ante Christi adventum fuerant adscripta, & sub earum tum nomine

mine sive falso, curantibus id ex Prophetarum prædictionibus Judæis, sive etiam vere per traditionem a Judæis haustam, apud Gentiles legebantur. Quinta: Unde neque ad firmanda fidei dogmata, neque ad convincendos Gentiles quicquam ea valent, sed placita tantum istius ætatis leviter nobis aperiunt, multis adeo *notis* celebrium in Ecclesia Doctorum scriptis longissime postponenda. Atque hinc nullo intelligitur negotio, quænam sint Disputationum octo reliquarum argumenta; quippe quæ in thesibus recitatis ordine singulis explicandis, confirmandis, atque vindicandis occupantur.

Cæterum, ubi post adducta & stabilita sententiæ suæ firmamenta ad examen eorum descendit, quæ pro Sibyllinorum ingenuitate adferuntur, ista ad duo præcipue capita, auctoritates & rationes, retulit. Priores observat partim esse domesticas, a veterum Christianorum, Justin Martyris, Theophili Antiocheni, Clementis Alexandrini, Origenis, Constantini, Lactantii, Augustini, &c. testimonio, & hinc fluentem Ecclesiæ traditione petitas; quæ propterea apud recentiores tantum reperiantur; partim exoticas, quas ex Josephi, Hesiodi, Ovidii, Lucani, Taciti, Suetonii, Ciceronis, Virgilio denique & maxime scriptis producant juxta cum nostræ ætatis scriptoribus antiqui etiam Patres. Rationes vero peti potissimum ab interdicta Christianis Sibyllinorum lectione, & perversorum hominum ac veritatis inimicorum in ea odio, a perpetuo & communi Sibyllinorum usu, ab argumenti in multis cum veteribus Sibyllinis consensu, ab implētis, quæ in illis continentur, nostro tempore vaticiniis: quas & similes rationes cum Baronio, Possævino, Gyrardo, Mornæo, Montacutio, Erasmo Schmidio, & aliis, quorum ingenia idem argumentum exercuit, quique Disputatione I, thes. VI citantur, urget etiam Vossius. Traditionum itaque de Sibyllis vanitas quo patefcatur magis, ad ista cuncta tum generaliter, tum ad singula quæque speciatim respondet Autor disertissimus. Erratorum etiam, quæ in Sibyllinis hisce continentur, catalogum texit, & quamvis Manichæismi ea absolvere non dubitet; exempla tamen de communi animarum custodia ad diem judicii, de igne ultimi diei purgatorio, de expectanda paradisi terrestri habitatione, de regno Christi Chiliaffico, de Sanctorum pro ipsis damnatis efficaci intercessione, testari satis arbitratur, quod a Dei spiritu sint profecta minime. Quæstionem præterea, num ad Reformationem per

per D. Lutherum institutam Sibyllina respiciant, & num illa ex Carminibus hisce possit extorqueri, negat argumentis non ficulneis subnixus. Christianos tandem, ut Christianæ fidei consulere, & cœcæ gentilitatis conversionem promoverent, sub Sibyllarum nomine Evangelii mysteria vulgasse concludit.

Disputationibus hisce, Spicilegii titulo, breve examen subjungitur dissertationis cujusdam Gallicæ, quam de Oraculis Sibyllinis ante quadriennium & quod excurrit, Parisiis edidit Johannes Crassetius Jesuita, & cujus mentionem Huetius facit in Demonstratione Evangelica. Quam parum vero rhetoricationibus suis Gallicis Sibyllina Carmina hic juvet scriptor, quodque Dissertatio ista ex Societatis erga Protestantes odio potius, quam ex veritatis indagandæ studio promanaverit, succincte in eo ostenditur.

*CRITIQUE GENERALE DE L' HISTOIRE DU
Calvinisme de Mr. Maimbourg. Seconde edition Revüe
& beaucoup augmentée.*

id est,

**Critica generalis Historiæ Calvinismi scriptæ a
Lud. Maimburgio. Editio secunda, revisa & mul-
tum aucta.**

Villæ Francæ A. 1683. in 12.

Dedimus mense Martio nupero excerpta historiæ Calvinismi, Ludovici Maimburgii, ea, quæ nobis cordi est fide, suspensoque iudicio nostro: dedimus etiam ad eundem modum, contenta notarum in illam historiam, Hagæ editarum. An eidem autori Critica hæc generalis debeatur, definire non possumus; etsi scribendî genus non abludit. Et hic quoque Theologicas disputationes ut plurimum declinat, atque ut ille fecerat, ad alium scriptorem, optimo stylo valentem & celebrem provocat, qui refutationem luculentam & ordinatam meditetur. Itaque & hic inter velites esse vult, laxiori ordine cum adversario congregiendi. Congessisse autem se faretur in epistolâ, quæ opponenda censeret Maimburgio, sed magna cum ad-
veratione,

veratione, mentem suam minime fuisse, ut epistolæ istæ ederentur, seque obstupuisse, cum Amici præpropere studio, sub titulo *Critica generalis*, literas suas typis expressas legeret. Multa non scripturum; mutaturum alia fuisse, si edenda scribere cogitasset. Sed quoniam res eo devenerit, neque sibi jam evulgata suppressere liceat, revidisse & auxilise scripta, atque correxisse quædam, ita ut secundam hanc editionem jam pro opere suo agnoscat, rejectis, quæ in priori leguntur, nisi in hæc repetita inveniantur. Libertatem tamen, quæ epistolis familiaribus naturalis est, tollere nequivisse, eoq; nomine excusari se petit, nec fraudi sibi esse, si non ad omnia responderit; neque enim concedi, quæ prætereuntur. De stylo, quanquam essent, quæ taxari possent, noluisse cum Maimburgio altercari; factum id ab aliis, & a quodam ex sociis ejus Jesuitis, cui nomen *Boubours*, Scire se, non responsurum esse Maimburgium, jam pridem publice professum, nolle cum anonymis coluctari. Sed sic putat eum non habiturum, cum quo depugnet; neminem enim tam temerarium fore, ut nomen suum edat, cum summo periculo omnibus imminenti ab acerrima inquisitione, quam in Gallia contra scriptores diversarum partium institutam esse queritur. Combustam jam carnificis manu fuisse refutationem historiæ Arianismi a Maimburgio scriptæ, nec mitius cum autoribus ipsis actum iri, si deprehenderentur. Itaque stultum fore, scribere aperte adversus eos, qui possunt proscribere.

Epistolarum in universum sunt 27, inter quas duæ priores locum communem tractant, quam difficile scilicet sit, veritatem ex historicis eruere, cum nemo fere odio adversariorum aut studio suorum vacet: Itaque Pyrrhonismo vel maxime in lectione historiarum opus esse putat. Deinde adversario affectuum intemperantiam objicit, eamque probare conatur, tum ex elogiis, quibus Heroës suos, Protestantium persecutores, ultra modum & meritum extulerit, (quorum naves Criticus hic non celat,) tum ex assuetudine & habitu quodam, conationandi licentia quæsito. Hac occasione commemorat, infeliciter ei cesasse, quæ adversus Novi Testamenti versionem *Mantensem*, sive *Jansenisticam* hæreseos convincendam declamasset; nam & acerrime refutatum fuisse, sicut & Malletum quendam, (cujus meminit Ep. 26;) & non multo post eandem versionem, tam atrociter exagitatam, approbationem ipsorum quoque Jesuitarum consecutam esse. Blandimenta

menta deinde Maimburgii in aulam Regiam, cum detrimento autoritatis Pontificiæ, & quacunq; alia occasione affectata, & e longinquo accersita aut detorta insectatur. Cæterum quæ vel de rigore, quem nunc Reformati in Gallia coctus patiuntur, vel de excusatione bellorum superioris seculi, & pro apologia Doctorum, qui reformationis auctores fuerunt, dici possunt, eadem fere sunt, amplius tamen elaborata & deducta, ac quæ in autore *notarum* supra allegato reperiuntur. Ad malignam laudem Luthero a Maimburgio tributam, quasi modestior in retinendis quibusdam dogmatibus, aut ritibus, quam Reformati, fuisset, ita respondet, ut ex rigore & asperitate, sive siccitate religionis, quam adversarij obijcit, gloriam quærat ejectarum funditus corruptelarum. Irridet distinctionem Pontificis, & Sanctæ Sedis, quæ ad operiendum inter Clerum Gallicanum & Pontificem in multis & maximis rebus dissidium inventa est. Refert Ep. 13. ut decretum Parlamenti Parisiensis d. 24. Sept. 1680, in causa monialium Charonensium publicatum, Romæ exceptum sit, Excommunicatione nempe *ipso facto* omnibus intentata, qui id typis vulgarent, describerent, legerent, domi fervarent; & injungendo ex plenitudine Apostolicæ potestatis omnibus id habentibus, ut ordinario loci ad comburendum exhiberent. Adversus hanc Bullam Pontificiam tamen eodem stylo (excepta excommunicatione, & combustione,) reciprocatam prohibitionem a Parlamento emanasse; sicque fundamenta fidei Romano-Catholicæ, a Pontificis infallibilitate dependentis, palam subruunt. Eadem epistola narrat damnatum Romæ d. 16. Sept. 1680 librum *Amadei Guimenii* nomine, a *Moya* Jesuita Hispano scriptum, pro defensione laxioris disciplinæ in moralibus, sive casibus, quam Jansenistæ Jesuitis obijciunt; defensum tamen hunc ipsum librum a *Daniële Campforto*, cum approbatione Censoris Lovaniensis; in quo inter alia eadem exceptio allegatur, qua Jansenistæ utuntur, non extare scilicet in libris propositiones Pontificis decreto damnatas. Putidum esse ait Ep. 19, quod Calvinii sectam, si prematur, ut timidissimam exagitet Maimburgius; nam ex dogmatibus id minime probari, & si nationis hoc vitium sit, commune illud fore cum Catholicis. Spiritum vero sanguinarium nunquam veræ Ecclesiæ indicium fuisse multoties repetit, & Inquisitionis tribunal inauditæ crudelitatis accusat. Antiquitatis argumentum nullum ait pondus habere, nisi

de veri-

de veritate simul constet; at donec de hac definitum sit, temporis prioritate errores juvari non posse, non magis ac idololatriam, quæ Christianismum multis seculis præcesserit. Ad maculas vitæ Doctõribus Reformatis objectas responderet: etsi vera essent, quæ plerumque per calumnias illis impacta sunt, id tamen quod adversarii inde eliciant, minime efficere; nam neminem tam sanctum esse, qui non peccet. Invertit dein argumentum, & ex moribus pessimis plurimorum Pontificum & Episcoporum, aut idem, aut nihil, quod veritatem doctrinæ afficiat, sequi contendit. Deplorat conditionem Reformatorum, qui ob culpas singulorum, (posito quod veræ sint,) omnibus privilegiis toti Ecclesiæ indultis nunc exuantur, & periculosam edictorum regiorum interpretationem, quasi pro temporum ratione stent, aut cadant: sic enim fidem publicam everti, & neminem tutum fore, quamcunque securitatem pactus sit. De potestate Pontificis supra Reges in temporalibus Ep. 24. scribit: etsi Clerus Gallicus & Parliamentum pro regibus stent, graviter tamen argumentatos jam dudum non solum *Leonardum Lesium* in libro, sub nomine *Guilielmi Singletoni* adversus *Vaddingtonum* Britannum, scripto, sed & *Cardinalem Perronium* oratione in conventu procerum Galliarum habita, per quam tunc effecerit, ne condemnaretur publice, quod quidam urgebant, dogma de superioritate Pontificum in Reges temporali. Si enim id fieret, dixisse Perronium, necessario consecuturum esse, & allegatum iri a Protestantibus, quod Ecclesia Romana per aliquot sæcula capitalem errorem (Papam super Reges evehendo) foverit, atque sic Papa capitaliter errans, non fuerit caput Ecclesiæ, sed hæreticus & Anti-Christus; amissuram esse Ecclesiam nomen Catholicæ, nec mansuram templam & sponsam Dei, sed Satanæ. Quomodo se ab hac objectione liberare queant, qui Gallicam sententiam pro regibus, adversus Pontificem tuentur, videre se dicit non posse; nam si vera illa sit, sequi omnia, quæ Perronius dixisset: si non vera, Gallos schismatis culpa palam teneri. Addit aliud argumentum eodem pertinens, quod nunc in materia Regalium aperte Concilio Lugdunensi contradicatur, licet ei 500 Episcopi, præsentem Pontificem & Regem, interfuerint. Refert etiam rejectam esse Bullam Pontificiam nuperam in Parlamento Parisiensi contra 65 propositiones Jesuitarum; cautelam quidem Senatam apponere voluisse, quod condemnationem propositionum

num ipsam non improbarent, sed quod circa formam aliquid desiderarent: veruntamen a quibusdam, quos nominat, effectum, ut clausula hac omissa decretum pure contra Bullam publicaretur.

Infallibilitatem Ecclesiæ & Pontificis Ep. 26. acriter impugnat inter alia hoc argumento, quod ultimum etiam hujus principium in Scripturis sacris querendum sit. Nam ne simplicissimum quidem ex plebe crediturum, vera esse quæ Pastor, deinde Episcopus, denique Pontifex de religione statuunt, nisi ei dicatur, Deum velle, ut his credatur. Itaque hoc ex Sacris literis, (alia enim revelatio non habetur,) demonstrari debet, atque sic ad ultimum & supremum iudicium in rebus fidei recurratur. Sequi inde, non aliud in terris tribunal querendum, neque quemquam fide & testimonio parochi sui, aut qui ei præficiuntur ex clero, salutem adepturum, sed certum esse debere de iis, quæ credat fide divina ex Scripturis aut earum prædicatione hausta. Multus est in elevanda confessione Eboracensi, quam Maimburgius Historiæ Calvinismi annexi fecit, laudatque ea occasione scriptores quosdam, in primis *Paionium*, qui argumentatores ex Jansenistis acutissimos, *Arnaldum* cum sociis conticescere fecerit. Corrigit tamen quæ in priori epistolarum editione scripserat, quasi *Episcopus Meldensis* nihil regesserit ad responsiones libro ejus *Expositivum* a Reformatis oppositas. Nondum enim se tunc vidisse tractatum ejus novissimum *de Communione sub una*. Quæ adversus hac profert, sicut & alia multa, præsertim acerbiora, scientes præterimus non tantum, ne litem nostram faciamus, (quod pro instituto nostro minime intendimus) quam quod omitti præstet, si quæ scriptoribus partium studio duriora excidunt, & nobis ea potissimum notanda videantur, quæ alicujus momenti sint, & ad veritatem eruendam, atque genium autorum dignoscendum maxime faciant, aut historiam literariam, sive librorum notitiam juvent.

**ABBREGE' DE L' HISTOIRE DU CONCILE DE
Trente, avec un discours contenant les reflexions histori-
ques &c. Par Pierre Jurieu Docteur & Profes-
seur en Theologie &c.**

id est,

Petri Jurii, Doctoris & Professoris The compendium Historiæ Concilii Tridentini, curatione continenti considerationes historicas de is, & speciatim de Tridentino, ut constet Protest ad id recipiendum non teneri.

Genevæ, 1682. Amstelodami 1683, in 12.

Historia Concilii Tridentini sub *Petri Snavis Polani* no adumedita, ab omnibus fere attribuitur. *Paulo* illi *Sarpi* vulgo *Fra Paulo* vocabant, Serenissimæ Reip. Venetæ quondam ologo & Canonistæ, scriptis pro illa adversus Pontificem. Non audet tamen autorem Historiæ istius Paulum profiteri. Ius, ejusdem cum *Paulo* ordinis, *servorum B. virginis*, in quo vitam ejus descripsit. At *Sfortia Pallavicinus*, e Soc. Jesuam, quam veram vocat, Concilii Tridentini historiam *Paulo* opposuit, magno molimine id agens, ut illum hæresis, & plurimarum falsitatum reum listat. Romæ quidem in scriptiõnis amplissimum consecutus est *Pallavicinus*, Penempe Cardinalitiam; sed nec *Paulo* eruditionis, sapientiæ & fama, quæ vivum prosequeretur, mortuo plane intercuisse sed reliqua esse, non tantum apud illos, qui Pontifici obsequi garunt, sed & apud aliquos Romano-Catholicos. Egregius *Jurii* Eruditorum Gallici autor, in actis mensis *Mart. 1669*. nos scribere, metuendum esse, ne legentibus *Pallavicini* opus, quod *brum simul comprehendit, verisimilius scripsisse Paulus videatur verius scribere potuerit Pallavicinus*. Debetur igitur refutato liber *Pauli*, qui oblivione fere sepultus erat, denuo quasi *ritus*, in multorum manus pervenit. Sed *Jurii* præterea, citatim *Pallavicini* locis, ostendere nititur, summo cum detrimtæ & existimationis Pontificiæ detectas esse ab ipso *Pallavicino* excusat, artes vaferrimas, quibus in Concilii convocatione, cene, & exitu Pontifices usi sint. Defendit deinde *Paulum*, breccet, adversus *Pallavicinum*, & scriptorem alium Gallum, auctoritatis *de arte historica*, qui *Paulo* scurrilitatem, nullo, ut putameto objecit: nec morari se multum dicit documenta a

cino ex scriniis Romanis, pro refutando Paulo eruta: neque credere vult, reponitibi, aut produci, si reponantur, quæ rei pontificiæ non conducant: denique si vivo Paulo aliquid objectum fuisset, potuisse eum respondere; sed post annos quadraginta, superstite nemine, qui de factis controversis testimonium ferre possit, impune & vanè de plerisque disputari: semper tamen fidem viri Romano-Catholici & monachi pondus habituram in illis, quæ adversus suæ sectæ homines & consilia protulerit; accedentibus præsertim ad miniculis ab aliis autoribus. Hæc & alia hujuscemodi præfationis, sive dissertationis, quæ libro præfixa est, partem faciunt, sed in eadem prolixius agit Autor de conciliis. Exponit primum causas, cur Tridentinum nullo modo obliget Protestantes, & firmat, quæ jam dudum contra illud allegatæ sunt, exceptiones; ut nempe Pontifex in propria causa, & dum potestas ejus in dubium vocabatur, judicare nequiverit; ut Protestantes jam ante concilium præjudicio damnaverit, non decretis tantum, sed & ferro atque igne in eos grassatus, aut ut id fieret, Principes incitans; ut variis artibus Episcoporum suffragia suis placitis accommodaverit; ut denique omnem spem corrigendi errores aut mores præciderit. Impugnat titulum universalis Concilii, cum ne dimidia quidem Christianorum in orbe pars, Romani Præsulis potestatem agnoscat; nec sine petitione principii, de quo controversitur, dici possit, illos omnes, qui secessionem fecerunt, schismaticos aut hæreticos esse. Quod si quis contendat, occidentalis saltem Ecclesiæ caput esse Romanum Pontificem, ne sic quidem effecturum, ut Concilii autoritas stabilietur, cum præter Italos & quosdam Hispanos Episcopos, pauci ex Gallia, pauciores ex Germania, ex aliis regnis nulli adfuerint, & tota Gallia Concilii decreta rejecerit, neque postquam in speciem post longum tempus approbasset, ab opinione sua discesserit, quæ concilii canonibus semper fuit opposita, & nunc quoque est, in gravissimis articulis Tridenti vel aperte vel recte stabilitis, de autoritate Pontificia supra Concilia, & Regum majestatem, item de munere Episcoporum. Inde fieri, ut summum illud axioma Pontificiæ infallibilitatis, quod Protestantibus perpetuo objicitur, lubricum & inane evadat, dum indecisum, aut saltem ab amplissimo Galliarum regno rejectum maneat. Progreditur inde ad examinandum, quæ sit autoritas Conciliorum universalium sive Oecumenicorum, & in ea est sententia, non nisi abusive titulum

hunc

hunc quibusdam conventibus Episcoporum datum esse. Neque enim fuisse unquam, neque futura esse Concilia Oecumenica. Tribus namque ante Constantinum Imp. seculis nullam eorum mentionem aut usum fuisse, licet plurimis & gravissimis hæresibus Ecclesia vexaretur. Quod vero per accidens, postquam Imperatores Christianismum professi sunt, Episcopi convenerint, & quorundam conciliorum decreta locum ubique fere habuerint, id non ideo factum, quod universalia essent, aut sua autoritate in rebus fidei definire possent, sed quod dogmata pronunciaissent fidei analoga. Reprobata vero fuisse aliorum, veluti Hierosolymitani, Antiocheni, Ephesini, Sardicensis, Ariminensis placita, non ob defectum autoritatis Imperatoriae vel Pontificiae, sed ob decreta erronea, hæresi vel hæreticis faventia. Rediri itaque quaestionem de regula fidei, eamque in conciliis quaeri non debere. Disputat etiam, cur solis Episcopis, aut aliquibus ex eorum numero deputatis, jus suffragandi in conciliis tribuatur, & cur admittendi non sint ex Presbyteris, itemque ex populo, viri docti & pii. Quod si hoc locum inveniatur, impossibile fore, ut concilium vere universale, ob impedimenta insuperabilia, haberi possit.

Cæterum compendium hoc libros habet octo breviusculos, totidem nempe, quot opus Petri Suavis sive Pauli Sarprii: sed omissæ aut contractæ sunt digressiones de controversiis, ordo etiam alicubi immutatus, junctis quæ ob materiam connecti poterant, cum Paulus temporum seriem, ad formam Diarii, secutus sit. Hoc institutum placuit auctori, ut plurimum usui accommodare posset compendium suum, stylo magis plano & populari, eleganti tamen scriptum, cum Pauli liber abstrusior sit, & doctiores lectores requirat. Versionem Gallicam, quæ jam olim edita fuit, optimam quidem esse fatetur, sed mutato interim Gallicæ linguæ genio, archaismi vitium contraxisse. Fideliter in excerpando auctore, & sensum ejus sequendo, versatum se fuisse profitetur, nec de hoc dubitandi causa apparet; sed deprehendet id certius, cui vacat cum breviario hoc librum Pauli conferre.

CN. JULII AGRICOLÆ VITA, SCRIPTORE C.

*Cornelio Tacito, cum notis Augusti Buchneri primum
editis cura Georgii Schubarti.*

Lipsiæ 1683. in 8.

Quando

Quando nuper admodum volumen Orationum Buchneri academicarum secundum a nobis percenteretur (supra pag. 347.) elogium huic viro ex meritis in rem literariam amplissimis tribuebatur. Verum licet scriptura doctorum hominum virtutes rectius exprimantur, quam solerti pictorum arte: ibi tamen pariter atque heic in externis hæremus sapius, nec interiora exhaurimus penitus. Erudicio nostri tam varia, iudicium adeo firmum & multa lectione subactum, ut quoquo tandem incumberet, sese daret felicissime, neque statim cunctis pateret. Quam ingens sit manus illorum qui scriptores veteres enarrant, ac vel inferunt lumen, vel, si per temporum iniquitatem male habiti, medica juvant ope, rescantes aliena, depravata restituentes, non uno loco huc usque demonstratum fuit. Buchnerus quorsum inter hos referri debeat, communi suffragio monemur, paucos tanta elegantia, tam commoda & perspicua interpretatione, tam efficaci sensu magnitudinem cogitationum, ac prudentiam in monumentis antiquorum tradidisse. In corruptis ac desperatis membris ea modestia semper usus, ut nihil ex nimia ingenii fiducia, ex probatis contra lectionibus, & sententiæ veritate, sibi præ cæteris obvia, decerneret omnia. Non jam curatas ejus meditationes in plures veterum, gentilium atque Christianorum, quasi exserto digito indicabimus, quod unus exemplo sit nobis C. CORNELII TACITI AGRICOLA, in quem notas edidit publicis scholis, quando apud Wittebergenses humanitatis ac politioris doctrinæ professionem cum gloria quondam sustineret. Auberti Mirzi verba sunt asperiora, quam libera, ubi Justii Lipsii vitam narrat, *interpretes historici gravissimi post eum, instar muscarum, ad odorem bonæ famæ convolasse, inque eodem mustaceo laureolam quasi visse*. Palma in medio posita est, de cujus honore certare permittitur, quibus modo artes ingenue cordi sunt, & incrementa studiorum. Romanæ antiquitatis consultissimus ille, ac sapientiæ humanæ mystes recte putatur, qui fere primus Taciti genium pervidit; adeo autem non perfecit singula ac suis absolvit numeris, quin multa notanda posteris relinqueret. Quam noster industriam adhibuerit isthac parte, quam in civili argumentis perspicacitatem, utique adparet. Non lectatur quæ in superficie posita, non levia magni facit aut protrita, sed reconditiora ubi vis aperit, sensa difficilia & morosa complanat, diducit, illustrat.

A mul-

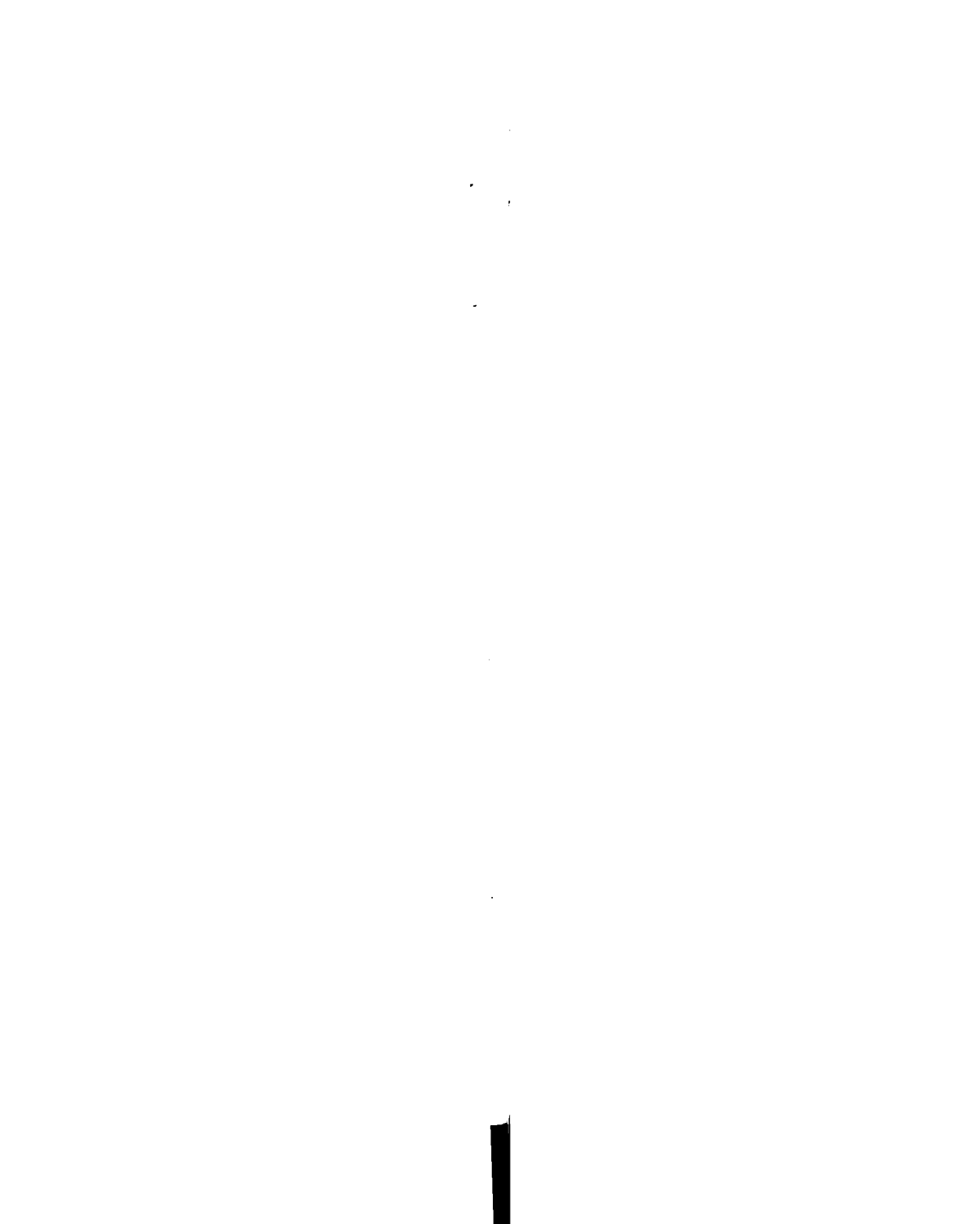

LES POESIES D' ANACREON ET DE
Sapho, traduites de Grec en François, avec des Re-
marques. Par Mademoiselle le Fèvre.

id est,

ANACREONTIS & SAPPUS POEMATATA
e Græcis Gallica facta, & cum Observationibus edi-
ta ab Anna Tanaquilli Fabri filia.

Parisiis 1682, in 12.

Inter præstantissima ingenia, quæ bonas literas nostro ævo exornant, florentissimum viget femineum doctissimæ Virginis ANNE Tanaquilli Fabri filiæ. Quæ in Delphini usum non tantum Latinos quosdam Scriptores, *Flori* Res Romanas, *Sexti Aurelii Victoris* Romanæ historiæ compendium, ac *Ditrys Cretensis* de bello Trojano *Daretis*que *Phrygii* de excidio Trojæ monumenta elegantibus Notis & accurata Interpretatione illustravit; sed quantum patris æmula literarum Græcarum usu valeret, eruditissima venustissimæque *Callimachi* editione octo ab hinc annis orbi exhibuit, & nunc *Anacreontis & Sappus* cultissima interpretatione e Græca in vernaculam sibi linguam, doctisque quas adjicit Observationibus, satis demonstravit. Ac Pater quidem ejus Græca hæc carmina cum animadversionibus, Salmurii anno 1660 ediderat: sed ab eo Filia non raro dissentendum sibi putavit, doctiores quam veriores nonnullas ejus animadversiones arbitrata, & immerito quasdam eadæ quasi minus genuinas exturbatas fuisse. Vitam Anacreontis & Sappus tam exacte percensuit exquisitisque narrationibus condidit, ut omnes qui de iisdem commemorarunt, longo post se intervallo reliquerit. Interpretationem autem Gallicam contexere instituit, nec Henrici Stephani & Helicæ Andree, qui Latino numeris alligato sermone odas has expresserant, nec Remi Bellavii, qui Gallico carmine eas anno superioris seculi sexto & quinquagesimo reddiderat, exemplum sequi, nec Itali interpretis vestigiis insistere; sed Græcas Anacreontis odas, & superstites a Dionysio Halicarnassensi & Longino asservatos duos Sappus hymnos soluto sermone verbis exquisitissimis Gallicis exprime-

mere maluit. Id studens, ut auctoris sententiæ, ipsisque quantum Gallicæ linguæ facultas ferret verbis arctissime adhaereret, & nativum Anacreontis characterem, quoad ejus fieri posset, adumbraret, & nulla eum detractioe imminutum, nullo additamento auctum, sed integrum sui-que simillimum omni ex parte perquam fideliter exhiberet, apta verborum compositione & æquabili prorsæ orationis tractu contextum. Quod si enim obsequi numerorum legibus, & præfinitis syllabarum modulis alligari voluisset, metuebat ne deficeret in sententiis, quas præ cæteris consecandas sibi proposuerat: nec enim nimia paritur linguarum dissimilitudo, observante doctissimo Huetio, ut versus versui exacte refundi queat; longius quippe excurrere, & in remotas plus æquo ac diversas partes evagari necesse est. Quæ ratio ipsum patrem Tanaquillum Fabrum eo compulerat, ut posthabitis Henrici Stephani & Eliæ Andree metris Latinis decerneret *Græca Teii poetæ odaria profaico sermone conpertere: quod sciret, in ea versione, qua carminis necessitate & metri vinculis adstricta sit, multa esse duriora & obscuriora, quadam etiam monfatis perite aut intellecta aut conversa: nec unquam illam interpretandi rationem, qua versa oratione in alteram linguam auctores transferuntur, sibi esse probatam; quippe qua doctis hominibus non necessaria, semidoctis autem pane inutilis sit, nonnunquam etiam obsit propter intricatam impeditamque obscuritatem, quam nemo interpretæ numeris adstrictus, quantacunque utatur diligentia, vitare possit.* Sed ab hoc proposito amicorum hortationibus revocatus, provinciam quam Latine excolere voluerat, Gallico habitu exornandam doctissimæ filix reliquit. Quæ interpretationem suam venustissimam eruditus Observationibus cuiusvis odario subjectis comtiorem reddidit: in quibus versionis suæ rationem, si quando ad hodiernum vivendi morem suum loquendi genus componens ab auctoris recessisset verbis, exposuit, Græcum textum emendavit, ejus Interpretes notavit, plurimæque erudita & præclara attulit, quæ præstantiam ac vim ingenii, tum insignem & plurimorum auctorum haud vulgari cognitione acquisitam eruditionem ostendunt, nosque in desiderium reliquorum Auctorum Græcorum, quos interpretatam se esse & notis illustrasse indicavit, rapiunt: ac proinde bonarum literarum causam, istorum editione promovendam, celeberrimæ Virginii, sexus & seculi ornamento, commendamus.

DES COMEDIES DE PLAUTE, TRADUITES
en François, avec des remarques & un examen, selon
les regles du theatre: par Mademoiselle le Fe-
vre; en trois tomes.

id est,

Comœdiæ quædam Plauti, in Gallicum sermo-
nem translatae, adjectis Observationibus & Examine ad
leges theatri: per Virginem Annam Tanaquilli
Fabri filiam; tribus tomis.

Parisiis 1683, in 12.

Plautinas fabulas Gallicanis venustatibus exornatura, & vernaculi
sermonis suavitate civibus suis suoque sexui commendatura do-
ctissima Virgo, Anna Tanaquilli Fabri filia, tribus quos nunc emisit
tomis, totidem comœdias Gallice versas & eruditis Observationibus
illustratas dedit. His Præfationem de tenui dramatum origine apud
Græcos æque ac Romanos, eorumque mutationibus & incrementis,
comœdia veteri, media, & nova, earum auctoribus, satyra, ludisque
scenicis præmisit. In qua Plautum omnibus reliquis comicis felicis-
orem fuisse prædicat; qui & Latinam scenam majori adparatu instrux-
erit, sicque Græjorum mores adsimularit, ut identidem & suos agno-
scerent spectatores Romani: & maximam sui partem inter tot bono-
rum literarum omniumque comicorum ruinas sit superstes, quod
priorum nemini contigerit, quorum hodie exigua solum supersunt
fragmenta. Terentium novem annos natum cum diem obiret
Plautus, anno ætatis vicesimo octavo primum ludum Andriam edi-
disse ait. In isto plus artis, in hoc plus inesse ingenii; in isto dicti-
onem, in hoc actionem meliorem. Nec præferendum Terentium
Afrum Plauto Umbro censet, cum hic non minus quam iste habeat
quo alterum præcessat: recteque Horatii de Plauto & Terentio sen-
tentiam, quam ex Julii Cæsaris mente explicat, accipiendam docet.
Molierium celeberrimum Galliarum comicum Plauto & Aristophanem
simillimum existimat, quod iste non minus ac hi hominum captivi
eorumque omni generi se accommodaverit. In interpretatione
trium

Storie id agenti, omnibus Plauti fabulis convertendis. *Examen* cuius fabulæ præmissum veras theatri leges tradit, & ut Plautus eas servare demonstrat, unde intelligenda ejus mens & verus dramatis genius penoscendus. In *Observationibus* varia ex penitiori eruditione deprompta afferuntur, ac ratio interpretationis redditur, si quando a Latinis auctoris verbis ea abeat. *Amphitruonem*, *Rudentem*, & *Epidicum* o reliquis Plautinis fabulis selectas sibi ait quas ederet, quod inventionis, mutationis, & reliqui adparatus gratia cæteras viderentur præcellere. *Aristophanis* Comœdias, & omnes *Tragicos Græcos* eodem studio excultos posthac se edituram, ac *Plantinas* omnes fabulas, eodem habitu, quod jam tres gaudent, indutas se in publicum emissuram promittit, ubi gratam hanc operam orbi futuram cognoveris. De quo dubitandi ut nullus relictus ipsi est locus, ita promissi fidem ut impleat, ætatem & viros celeberrimæ Virgini, ævi miraculo, apprecamur.

— — — — —

id est,

NUCLEUS PROPHETIÆ;

*Auctore Antonio Hulstio, Theolog. D. ejusdemque ut
& Lingua S. Professore in Academia
Lugd. Bat.*

Lugduni Batav. 1683. in 4.

Librum quatuor suis filiis dedicatum, quibus & bona sua ex æquo legat, & curriculum vitæ simul in epistola dedicatória enarrat, Auctor in duas partes distribuit. Priore non solum primaria V. T. vaticinia de Messia persona, officio, regno spirituali, sed etiam alia quædam celebriora Scripturæ dicta explicat. Omnia a vanis Rabinorum argutiis doctissime vindicat, Cocceji simul interpretationes, imprimis in Canticum Canticorum, Judaicam methodum redolentes perstringens. In epilogo lubricam hodiernam Judæorum fidem etiam circa gravissimos fidei articulos, ethnicorumque superstitionibus

& hæreticorum deliramentis fœdam, ex R. Joseph Albo libro *Ikkarim* demonstrat.

Posteriore parte de Typis V.T. tractaturus præmittit introductionem, in qua postquam monuisset, universum Judaicæ Reipubl. statum; tam ecclesiasticum quam politicum, sub triplici Legè delineatum pro fine habuisse representationem spiritualium, quæ in Christum credentes habent, beneficiorum, de triplicis Legis, puta Moralis, Ceremonialis, & Forensis pædagogia differit, qua ad Doctrinam Typicam madducamur. Lex enim, imprimis Ceremonialis, veluti fons est, e quo plurimi typorum rivi manant. Typum hinc appellat signum representans hominibus V.T. gratiam futuram, seu media gratiæ obtinenda per Christum. His explicationem doctrinæ Typicæ subjungit in decem capitibus, agens de Typicis (1.) Sacramentis; duobus antè peccatum, *arbore vitæ & arbore scientiæ boni & mali in Paradiso*, duobus sub Oeconomîa legali, *Circumcisione & agno Pascali*: (2.) Miraculis quatuor celebrioribus, Arca in diluvio Gen. 7. Mari & nube Exod. 14. Manna Exod. 16. Rupe cap. 17. (3.) Personis quæ representant officium Christi triplex, *Regium*, ut Patriarchæ, Judices, Reges; *Sacerdotale*, ut Sacerdotes ordinarii eorumque subordinati Levitæ & Nethinæi; *Propheticum*, ut Prophetæ. Occasionaliter etiam agitur tum de iis, qui proxime ad ista officia accedunt; Nazareis & Rexabitis, tum de falsis Prophetis, sectatoribus, hæreticis, nimirum Pharisæis, Essenis, Sadducæis, Herodianis, Gaulonitis, Samaritanis, Publicanis: (4.) Sacrificiis: (5.) Ablutionibus: (6.) Instrumentis celebrioribus, arca fœderis, altaris, indumentis Sacerdotum: (7.) Locis tum *Sacris*, tabernaculo, templo primo & secundo, atrio Gentium, & his oppositis lucis & excelsis, ubi colebantur idola; tum *Politicis*, scilicet portis & asyis; tum *Scholasticis*, synagogis & scholis: (8.) Festis, in quibus proluxe de Sabbathi origine, moralitate, Sabbatho Christiano, de operibus Sabbathicis disceptatur: (9.) Visionibus: (10.) Hostibus, qui ecclesiam Judaicam atrociter persecuti, figuram præbuerunt hostium N.T. in quibus eminent, Pharaon Rex Egypti, Nebucadnezar Rex Babylonis, Antiochus Epiphanes Rex Græcorum. In istis erudite utiliterque pertractatis Auctorem *Ἐπονομαστὴς* suæ (i. e. Reformatorem religioni) passim *ὀμάλειν*, & aliquos meditatione sua typos fecisse Lector deprehendet.

Ob argumenti affinitatem adjecta est Disputatio Epistolæ Hebraica cum Jacobo Abendanah Rabbino Amsterdamenti super Hag. II. 9. constans octo Epistolis, quinque Hulsii, tribus Abendanz, qui ad octavam & ultimam responſionem debet. Earum omnium versio Latina adscripta legitur.

Addita tandem est Mantissa ad Dan. XII. 2. *Multi ex dormientibus* &c. in qua Hulsius modeste contendit, se nullibi negasse mortuorum resurrectionem in verbis Danielis *literaliter* attendi; quem errorem sibi immerito B. Dn. D. Martin. Geierus (cujus de cætero præcellentem eruditionem & eximia in Ecclesiam merita veneratur) in Commentario ad Danielelem imputaverit, allegata pag. 73. Tom. I. Theolog. Judaicæ, ubi Hulsius scripserat: *verba sub initium Cap. 12. Danielis non ad litteram, sed figurate & typice potius accipienda esse.* Ex quibus nunc sententia ea, quam vir immortalis nominis Hulsio tribuit, elici possit, nec ne, Lectoris esto judicium.

*MOSIS CHARAS MED. D. ET REGIÆ
Majestatis Anglica Chymici Pharmacopœa Regia, Galenica & Chymica, Gallice ab Authore conscripta,
jam vero Latinitate donata.*

Genevæ, 1683, in 4.

Quod Opus, Gallice primum conscriptum & iterato jamdum editum, paucis forsitan hæctenus in Germania videre contigit, illud nunc Latino habitu in publicum prodiit. Opus vero est, quod Pharmacopœæ Regiæ Titulum optimo meretur jure, non minus in recessu, ac in fronte gerens, & per quod Autor (per Scripta de *Theriaca & Experimenta circa vipersas* dudum celebris) Rempublicam Medicam non parum sibi obstrinxit; talia juris & usus publici faciens, quæ indefesso labore, studio multo & magnis sumptibus sibi comparaverat, aut a Viris illustribus, & inter hos præprimis a Domino *Aguino*, Medico Regiæ primario, sibi concredita fuerunt. Ubi tamen præmonitum ante omnia Lectorem volumus, quatuor partes editionem Gallicanam complecti, quarum ultima, varia continens remedia particularia, aut ex nobilioribus scriptoribus, aut viris singularis peritiæ hausta, propriaque experientia comprobata, huic præsentis est.

Dividitur hæc in duos Tomos, quorum prior præter præcepta generalia & Pharmaciae tam Galenicæ, quam Chymicæ communia, de Principiis Mixtorum, de Medicamentis in genere, horum Facultatibus, Electione ac Præparationibus variis, de Furnis, Vasis, Lutis &c. Producta præprimis Galenica, horumque parandi modos, cum singularibus observationibus v. g. occasione Conf. alkermes, quod Aurum foliatum in ventriculis animalium revera dissolvatur, de efficacia pulveris contra rabiem Domini de Piroa a Palmario descripti &c. tradit, & post Balsamorum confectionem, Methodum balsamandi & condiendi cadavera Autori peculiarem hæcenus exponit. Alter Tomus circa Præparationes Chymicas versatur, in tres Libros, vegetabilium, animalium, & mineralium, digestas, multisque egregiis phænomenis atque experimentis instructas. Ita v. g. ubi de destillationibus Aquarum agit, singularem encheiresin, Aquas fragrantissimas ex floribus, cum stercore vaccino exsiccato stratificatis & rore Majali irroratis, conficiendi exponit. In cap. de Mali Citrii destillatione in D. *Frid. Hofmannum* valde invenitur, lacessitus ab hoc in *Clave Pharmaceutic. Schroderiana* per materiam de natura veneni Viperini. Spiritus vini Tartarificati vulgaris destillationem rejicit; alium ejus modum surrogando, a nullo forsitan hæcenus adhuc observatum, ipsum vinum acidulum a Sale Tartari destillare jubens. Optimum ac purissimum Opii extractum per Aquam simplicem parandum commendat; ejusdem yero Opii vim soporiferam haud catholicam, sed diaphoreticam ac sudoriferam tantum asserit, dum ipse aliquando a 6, ac postmodum a 17. ejus granis assumptis nihil torporis aut somnolentiæ, sed pruriginem saltem aliquam in habitu expertus fuit. De Salis Tartari volatilisatione egregia profert, Viperas destillandi modum ubi tractat, contra *Denisum*, Adversariorum Artium & Scientiarum Conscriptorem, de ætiologia veneni viperini iterum disputat, sententiamque olim super hac explicatam contra illius asserta vindicat. Cantharidum Sal volatile omnium diureticorum potentissimum & Venerem insigniter stimulanis pronunciat, ultra trina grana non propinandum; it. Oleum sarundem, olei Caryophyllorum æqualibus, ac duodecim olei Nucistæ expressi partibus commixtum, & plantis pedum, perinæo testiculisque inungendum commendat. De Calcis vivæ natura pariter non vulgaria edisserit, Mercurii vivi texturam minime (ut vulgo ferunt) alkali-

alkalicam, nec virulentiam mali venerei in acido consistere, evincit, Butyrum Antimonii cum causticum potens sit, adeoque in ossium carie, gangræna, fistulis, cancro &c. absumentis ac sistendis laudetur, vehementia nihilominus illius effectuum multa cautione opus habeat: Methodum Domini Pelegrini oleo hoc in recensitis similibusve casibus cum successu & tuto utendi, testis ocularis explicat. Antimonii insuper singulares nonnullas Præparationes subnectit, v. g. Antimonium per inferiora tantum purgans, & Tincturam ejusdem cum oleo terebinthinæ aut baccarum juniperi parandam, ac per secessum & sudorem pariter tantum evacuantem. Tandem vero & in capite de Bismuthi præparationibus, Bismuthum ac Zincum arte parare docet.

*EXPERIMENTA AC DUBIA NONNULLA
Chymica, Auri & Argenti solutionem spectantia,
communicata a D. B.*

Sicut nec in Chymia tyronem latere auguror, Menstruorum, quæ Aurum atque Argentum dissolvunt, adeo restrictam esse potentiam, ut quod solutioni Argenti adæquatum, sc. Aqua fortis, Aurum ne superficialiter quidem arrodatur; contra quod metallum hoc in minima solvit, sc. Aqua Regis, argentum vix, aut leviter saltem afficiat: Ita ex iis quæ circa hæc, satis quidem mihi paradoxa & assertis trivialibus contraria, nuper annotavi, explicare volui.

Primo nempe repetitis tentaminibus expertus sum, nihil plane referre, sive pro Aqua Regia paranda, Basis Spiritus Nitri seu Aqua fortis, sive Spiritus Salis sit: modo illi cantillum Salis communis aut marini, huic Nitri (quartam, imo sextam, partem) adjicias, vel stagnata illa ab his destillando abstrahas: i. e. Aqua Regis fiet æque, ex Spiritu Salis v. g. unciis quatuor & Nitri uncia una aut drachmis sex, ac ex Aqua fortis seu Spiritu Nitri unciis quatuor & Salis comm. uncia una &c. Unde difficile satis explicatu mihi videretur, quomodo Menstrua, ratione equidem ingredientium eadem, proportionis tamen illorum intuitu satis disparia, unum eundemque nihilominus præstent effectum?

Secundo Spiritum Salis marini seu communem simplicem, & qui de Nitro nihil plane participat, Aurum solvere, Paradoxum Chymicum est: deprehendi interim, illum hoc præstare, modo super æqualem Salis ejusdem portionem bis cohobetur; Argentumque sicut antea, ita & nunc, intactum relinquere.

Tertio si Aqua fortis a Nitri communis minusque depurati parte æquali bis vel ter cohobetur, Menstruum Auro appropriatum evadit, Argentum aliquantum duntaxat arrodens: Quod si autem ab eadem Nitri, probe depurati, portione binis vicibus avocetur, Lunam in momento & sine caloris extrinseci adminiculo solvit, Solemque, calore externo quamvis adjuncta, minime contingit.

Quarto mirari subit, quomodo eundem effectum, in solvendo Auro, duplici pariter ratione parata Aqua Regis præster? Sc. modo in Aqua forti aliquid Salis dissolvitur, atque totum in menstruum deliquatur, nihil autem ab hoc segregatur: Modo ab eodem Sale Aqua fortis tantum cohobatur, hinc ejus aliqua duntaxat & volatiliior forsan substantia in Aquam Regis accessit; ab Aqua forti autem Sali loco illius, quod decesserat, aliquid imprimi, credere jubet Nitrum verum, in quod remanens Sal degenerat.

*THE ANATOMY OF HUMANE BODIES EPI-
tomized, by a Fellow of the College of Physi-
cians in London.*

id est,

**Anatomia humani corporis in compendio tra-
dita a Socio quodam Collegii Phyci Londinensis.
Londini. 1682, in 8.**

Scriptum anonymi Tibi L. B. sistimus, omnium partium humani Corporis conformationes, actiones & usus tradens, & quidem pro ut hæc partim superioribus Seculis explicata, partim per Neotericorum, v.g. Harvæi, Bartholini, Willisii, Malpighii, Græcii &c. inventa atque asserta, emendata fuerunt. Dividit illud Autor in Libros sex, quorum *primus* Abdomen, *secundus* Thoracem, *tertius* Caput, cum singulorum contentis; *quartus* vasa artuum cujuscunque generis, *quintus* Musculos, & *sextus* Ossa totius corporis una cum Cartilaginibus, Ligamentis & Unguibus exponit, methodo negotio huic satis congrua multisque Anatomicorum observationibus exornata.

**FORMULES DE MEDECINE, TIREES DE LA
Galenique & de la Chymie, par H. Tencke Professeur
Royal a Montpellier.**

id est,

id est,

Formulæ Medicamentorum Galenicorum &
Chymicorum, autore H. Tencke Prof. Reg.
Monspel.

Lugdun. 1682, in 17.

Viderat hoc Opusculum, sub Idiomate Latino, primam lucem Anno 1681, postmodum vero Interpretis Gallici expertum est calanum: diversa continens, praxin ineuntibus utilissima scituque necessaria. Sc. Remediorum Medicorum administrationem decentem, magni æque momenti ac difficultatis summæ negotium, observans Nobilissimus Scriptor, hanc ut tyrones doceat, illa sub Alterantium, Evacuantium, Roborantium, & Lenientium seu panegoricorum quadruplici classe recenset, cunctorum partim compositionem, partim usum, partim formulas exponens, ultimæ vero classi Caput unum de sanguinis fluxu sedando, alterum de Animi deliquio corrigendo, annectens, ac hinc inde varia scitu digna immiscens. Ita v. g. Usus Opii & opiatorum in hysterica passione singularem per binos casus confirmat: ubi de Pulveribus Alterantibus agit, Chinæ Chinæ usum febrisugum hujusque circumstantias, item Coffee & herbæ Thee, exponit: & de unguentis ubi agit, de salivatione per inunctiones Mercuriales concitanda differit.

LA COUR DE LA REINE JEANNE DE BOURBON épouse de Charles V surnommé le Sage.

id est,

Aula Reginae Johannæ Bourboniæ, conjugis Caroli V cognomento sapientis.

Exhibuimus mense Junio presentis anni p. 261. Caroli V. Gallia Regis Aulam, antiqua tabula expressam, & a Clarissimo Menestrierio Soc. Jes. diligentis studio evolutam. Tantum vero abest, ut Historiarum ac Heraldica artis cultoribus, quorum in servire studiis ea re volumus, operam visifuerimus lussisse, ut gravissimi quidam viri ad Regina quoque Johanna Bourbonia Aulam, quam priori Menestrierius adjunxerat, eodem modo ac ornatu sistendam, ultro nos sollicitarint. Eam ergo, Lector Benevole, nunc accipe, ab eodem Menestrierio, cujus verba Latine reddimus, ex presenti tabula descriptam.

Fff 2

Argu.

Argumentum picturæ congressus est Isabella Valesiæ viduæ Burboniæ, cum filia Regina Johanna Burbonia, ad castrum Claromontanum in sylva quadam, in qua venationi Dux Burbonius incumbit. Fœmitæ illustres omnes insignibus suis super amictu expressis, perinde ac in tabula priore viri, distinguuntur. Castellum quod in angulo superno representatur, Claromontanum est, in quo anemoscopia singula scutulum exhibent aureum, ex symbolo Ludovici Burbonii, qui ordinem Equestrem cum clypeo aureo instituit.

1. In medio tabulæ Regina visitur, tunicam velleris murini, & pallium Franciæ miniata fasciola Burbonica sectum induta. Coronam ea gerit coronæ mariti sui per similem.

2. Manuducitur vero a Johanne Burbonio, primo hujus nominis Marchiæ Vindocinensis & Castri Comite, honorarii Regiæ deductoris munus obeunte. Manu sua dextra innititur sinistræ Principis, sinistra vero avem sustinet; ad venationem conditum esse, sequè in agrum Claromontanum velut advolare innuens. Marchiæ Comes non nisi brevi toga indutus est, insignia ipsius ostendente, quæ rupta sunt (*brisées*) balteo Burbonico, & subdistingta (*surbrisées*) leunculis Marchiam Vindocinensem & Castri notantibus.

3. Syrma pallii Regiæ Domina de Savoisy sustinet, Philippo de Savoisy unæ ex Regis cubiculariis nupta. Stola ejus divisa est, ac altera parte insignia mariti refert, arcem nempe auream tribus capreolis (*chèvres*) rubris, & striatura (*engreslure*) quadam cyanea exarata; qualia variis in locis constructæ ab eo arcis Segnelay conspiciuntur.

4. Post Reginam Maria Francica, filia Regia, consistit, tres aut quatuor annos nata, cum tunica velleris murini, & stola exteriorè lilis confita, caput corolla seu serro aureo cincta.

5. Anna Ducissa Burbonia, Delphina Arvernæ, Comitissa de Forests, Domina de Merçœur, Beroldi II hoc nomine Comitis Claromontani Delphini Arvernæ, & Johannæ de Forests Dominiæ d'Vissel filia, lateri natæ Regiæ assistit. Palla ejus symbolis Burbonicis, velut mariti sui, & propriis, ad Delphinatum Arvernæ & Comitatum de Forests spectantibus, est bipartita.

6. Ejus syrma Domina de Nedonchel ex Domo Burnelia coligit, cujus pepulum altera parte insignia mariti, arcem cyaneam argento a dextra oblique factam (*d'azur a la band d'argent*) altera

TAB. X adA: 1683.

pag 412.

M. Sept.



1070

tera ipsi propria, scutulum miniatum & marginem disjunctum (*un orle*) cum psittacis viridis coloris in solo argenteo representat.

7. Tres reliquæ, Principissæ sorores sunt Reginae. Prima, Bonna Burbonia Comitissa Sabaudia, conjux Amedei VI, cognomentum Comitissæ viridis, ex affectu in colorem illum, quodque Calendis Maji celebres ludos Equestres Camberii instituerit, habitu & sago militari viridi usus, consecuti. Palla Principissæ hujus Sabaudicis, Burboniisque insignibus distincta est, ipsaque catulum loro tenet.

8. Altera, Catharina Burbonia, Johanni ejus nominis VI Harcuriæ Comiti, ex nobilissima quadam & antiquissima Normanniæ domo, nupta. Pallæ ejus bipartitæ pars altera insignia Burbonico-Francica sistit cum fascia miniata, altera Harcuriana, fascias nempe duas aureas in campo rubeo.

In Gallico mendose legitur: d' or a deux fasces de gueules. Legi enim debet: de gueules a deux fasces d' or. Idem convenit figura ipsi, ubi area miniata, fascia autem auro tincta conspiciuntur, & diserte ejusmodi symbolum Harcuriana illi genti Varennes parte prima libri Gallici Le Roy d' Armes pag. 94. tribuit.

9. Tertia est Margareta Burbonia, uxor Arnoldi d' Armanieu Domini d' Albret, supremi Franciæ Cubicularii. Peplum ejus una parte insignia Franciæ per fasciam rubram rupta, altera Albrezana, aream nempe rubentem eamque puram, defert.

Comitissa Harcuriæ avem manu tenet, sicut Regina. Tres vero has Principissas uxor Burbonii nothi comitatur. Nempe

10. Agnes de Chaleu, cujus symbola bipartita alteram quidem aream puram, nisi quod quadrans insignium Burbonicorum ipsi impressus est; alteram argenteam nigro (*sic a Meneſtreriis: au fautoir de sable. Ast in tabula ipsa non niger color, sed miniatum expressus est, quo argenteum solum in decussim trajicitur; ut necesse sit, vel in pictura, vel in descriptione erratum fuisse, quod definire, cum explorata insignia Domus de Chaleu non habeamus, integrum nobis non est; visum tamen fuit monendum*) decussatam, qua familia de Chaleu notatur, exhibent.

Quatuor hæ singulæ sertum aureum capite gestant.

11. Isabella Valesia vidua Burbonia, palla sua cum insignibus Burbonicis, & mammillari ac velo albo conspicua, velut vidua Petri hoc nomine I Ducis Burbonii. A calantica illa viduarum mos pro-

cessit, quo Regum viduz apud Gallos *Abba Regina* consueverunt appellari.

12. Honoraria illius affecla ex Domo de Mornay de Villarceau in Normannia, stola sua arcam præfert aureis & rubris taniis exaratum cum leone nigro.

13. Dux Burbonius gladio suo cervum transverberans, brevi veste venatoris instar indutus est, cingulo aureo in tesseram instituti ab eo Ordinis Spei circumdata.

14. Dni. de Nedonchel Ducis cubicularius, pro veteri more pedem cervi tenet Reginz exhibendum, portatque lagenas vinarias.

JOHANNIS STRAUCHII INSTITUTIONUM JURIS Publici Specimen. Jussu hæredum ex Schedis B. Autoris adornavit vulgavitque Johannes Georgius Kulpis.

Frankfurti. 1683. in 8.

Qlli eruditissimis suis scriptis, Jurisprudentiam qua publicam qua privatam concernentibus, immortalitatem sibi paravit Jctus summus Johannes Strauchius, non semel dum viveret Publici Juris prudentiam in formam artis redigere, ejusdemque Institutiones secundum methodum Justinianearum formare aggressus, subinde tamen per varios eosque concatenatos labores illas perficere impeditus, tandem ante paucos annos, dum extremo conatu ad finem eas perducere instituisset, atque in explicanda Auditoribus suis Expeditione Romana esset occupatus, superveniente mortis hora expeditionem coelestem suscipere jussus, & ita coeptum opus expedire fuit prohibitum. Cujus fragmentum hactenus avide a pluribus descriptum orbi erudito diutius invidere noluit, sed jussu hæredum publici Juris fecit Clarissimus Editor, qui & ipse in præfatione ad Lectorem curam atque operam suam in hoc fragmento adhibitam latius declarat. Siftuntur autem tibi, benevole Lector, in hoc specimine Liber primus integer, & Libri secundi pars aliqua non contemnenda. In illo deprehendes Discursus accuratissimos de civibus Imperii Romano-Germanici tam imperantibus quam parentibus, de Imperatore Romanorum & ejus potestate, de Capitulatione, de Vicariis, de

is, de modis quibus potestas Imperatoris solvitur, de Electoribus ac Principibus Imperii, Prælatibus item, Comitibus, Baronibus ac Civitatibus Imperialibus, tum de modis, quibus Jus civitatis amittitur, de subditis Imperii immediatis & mediatis, de Nobilibus, Equitibus, Ganerbiis, Patriciis, Comitibus Palatinis Cæsareis, de Protectoribus & Clientibus, ac de Judæis, denique de Statu Familiæ Illustrium, de uxore Augusta & Illustri, de Liberis illustribus, de divitiis, de illustribus viduis & tutelis. In Libro secundo invenies dissertationes de rebus publicis, de Jure maris, de littoribus, portibus, fluminibus, & insulis, de territorio, de superioritate territoriali, de Jure Belli, de Jure sequelæ, cujus occasione tanquam ejus partem Autor Expeditionem Romanam exponit, in qua ut modo dictum, abrumperè coactus fuit. Cujus adeo reliquas cogitationes simul nobis fuisse eréptas merito dolemus, & plus adhuc doleamus, nisi ex alterius Viri Magnifici Institutionibus Juris publici, jam præcedenti mense a nobis commendatis, & jam ob defectum hunc operis Strauchiani (quem egregie supplevit) multo magis commendandis, caperemus solatium. Nec illud omittendum, fragmento huic additas esse disputationes tres a Strauchio olim in hac alma habitas ad explicationem Taciti de moribus Germanorum plurimum facientes, in quarum prima Germanos esse indigenas probavit, in secunda vero de modis acquirendi præscorum Germanorum, & in tertiâ de armis eorundem solide disseruit.

CONTINUATIO RELATIONIS DE COMETA
præterito mense Julio observari cepto.

Quanquam inter Eruditos consistere arbitramur, Cometam quem cælo noviter suspensum, saltim oculis nostris detectum, Aug: mense retulimus, Spectatoribus industriis se nondum subduxisse: non omnino tamen frustra nos futuros confisi sumus, qualicumque etiam descriptione motus, quem phænomenon hoc a Calendis Sextilibus hucusque in cælo confecisse Lipsiæ visum est.

Die 3. Aug. Stylo vet. Hora X, 10' vesp. Cometa distabat a Lucida Humeri Aurigæ 3°. 27'. 51"; lineamque δβ (stellarum Uranometriæ Bayerianæ) supergressa, ab eadem tōdrante gradus removebatur.

Die 4. Hora IX, 52' vesp. ab eadem Lucida aberat 3°. 21'. 26", & semihora post, a δ Aurigæ paulo minus 7°. Die

416 ACTA ERUD. MENS. SEPT. M DC LXXXIII.

Die 6. Hora IX, 19' Cometa a Capella 3°. 6' 26'' distans, a linea $\alpha\beta$ sursum 30' remotus erat, simul in eadem recta cum δ & θ Aurigæ consistens.

Die 8. Hora III mane, transcederat lineam $\alpha\beta$ semisse circiter gradus; quadrante a linea $\alpha\theta$, ad quam tendebat, distans.

Eodem die vesp. Hor. IX, 20', Cometes & ϵ Aurigæ rectam constituebant, saltem superiore Cometæ limbo: cujus Diameter per tubum quatuor pedum / minor non erat. Hac etiam nocte, cum a pluribus diebus nihil Caudæ visum fuisset, eadem, sed tenui specie, visui denuo se ingerebat.

Die 9. Hora II, 38' mane, Capella, Cometa, γ Aurigæ; β item, Cometæ limbus superior & ϵ in eadem recta consistebant. 0 ' "

Die 10, Hora IX, Cometa, ϵ	}		1	49	17
IX, 56'.	{	- - - η	1	0	0
X. 9'	{	- - - ζ	1	0	0
	}	- - - α	4	42	61

} Aurigæ distabant

Die 11 Hora IX, 50' Cometa cum Hædis η & ζ erat in una recta, ab η 20. 17'. 9"; ab ζ 10. 30' remotus. Nudo oculo earum unam æquare videbatur.

Die 12, Hora X, 16' Cometa & ϵ Persei 2°. 47'. 9";

32' idem & ζ Aurigæ 3°. 43'. 56'. distabant.

Die 19. Hor. X, 52' Lucidæ Pleiadum & Cometæ distantia erat 1°. 42'. 51".

Die 18. Hor. X, 44, eadem distantia 3°. 12'. 51". Transitque Cometes inter proximum hoc biduum supra Pleiades.

Die 22, Hor. XI, 40', Cometa & μ Ceti 4°. 17'. 9"; Idem & λ Ceti (quantum per nubes capere licuit) 3°. 12'. 51" distabant. Omnes hæc distantie micrometro per tubum captæ sunt; sed tempora ex Horologio ambulatorio ad fixas non exacta. Juxta has vero aliasque observationes Cometa intra proximum quadriduum 20° emensus est.

Ab hoc tempore ad 31 Augusti, cæli constans intemperies Cometam oculis persequi inhiuit. Optamus autem, ut quando præceps ejus jam temporis in austrum declinatio eundem climati nostro mox subductura est, in transalpinis Europæ partibus celeberrimum Astronomorum vigilet industria, animadversoque, qua tandem cursum deducturus, aut etiam desiturus sit, absolutam phænomeni hujus nobis condat historiam.



N. X. 47

ACTA ERUDITORUM

publicata Lipsiæ

Calendis Octobris Anno M. DC. LXXXII.

INTRODUCTIO AD HISTORIAM NUMISMATUM,
*auctore Carolo Patino Equite D. Marci, Med.
Doctore Parisino & in Academia Patavina Med.
Professore.*

Amstelodami, apud Henr. Wetsteinium, 1683, in 12.

INter literaria monumenta, quæ ad historiam pertinent, nullum præstantius, utilius, jucundius commodiusque Numismatis antiquis esse, dudum ostenderunt qui bono publico ea collecta dedere: & præclaram hanc antiquitatis partem ab interitu, & eorum iudicia, qui plurimum illi solent tribuere, a ludibrio vindicavit, tum ab iis, qui veteris elegantix & eruditionis amore vel studio ducuntur, egregiam ac laudabilem in eadem versanda operam collocari posse ac debere, apertum manifestumque fecit præclaro opere *de præstantia & usu eorum* edito doctissimus vir Ezechiel Spanhemius. Et sane, ad summam ingenii aut doctrinæ laudem consequendam nil opportunius, quam ea versare monumenta, quibus simul & novitas inventionis gratiam, & varietas delectationem, & vetustas auctoritatem conciliat. Sed cum haud vulgaris laus neque in medio posita sit, abditæ ac reclusæ vetustatis arcana ex cœvis neque facile obviis monumentis eruere, proba in hoc genere ab adulterinis, cusa veteri metallo ab incrustatis aut subæratissis segregare, & sinceram de ætate singulorum iudicium ferre: ad hanc artem consequendam viam ac rationem ostendit, qui pro dignitate eandem excoluerat, nobilissimus vir *Carolus Patinus*, Gallice edito libello Parisiis A. 1665: *Introduction à l'histoire par la connoissance des medailles*, Qui intra Gallias delitescens, ut aliis quoque gentibus, illius lingue ignavis & stu-

ACTA ERUDITORUM

diu hujus præstantissimi cupidus non recederetur, ipse auctor doctissimus, Patavinam Academiam medicis & humanioribus studiis jam exornans, in animum induxit cum Latinam reddere: ita tamen ut novis & celsioribus, passim cum locupletaretur. Qui bibliopola non ineruditi bene de hoc literarum genere merendi studium, *Josephi Maria Suarefii* Episcopi Vasonensis *Dissertationem de Numismatis & nummis Antiquis*, Romæ 1668, quæ prædierat, recusam subjecit.

ACADEMIA ARTIS PICTORIÆ, AUCTORE
Joachimo de Sandrart a Stockau.

Noribergæ, 1683, in fol.

PRæclare hactenus apud Germanos de pictoria arte meritus est, qui eandem felicissime tractavit *Joachimus Sandrartus*. Nam cum jam pridem famam excellentissimi pictoris suscipisset, & tabulis venustissime pictis ingentem gloriam sibi comparasset; de hac arte justis operibus, quæ germanice prodierunt elegantissimis ære expressis imaginibus insignita, commentandum ratus, tam copiose & exacte atque eleganter ipsam non magis quam ejus cultores ob oculos posuit, ut quemvis, oculis licet eruditus desitutum, in amorem hujus studii, quod statuariam & sculpturam complectitur, rapiat. *Duas* autem Germanica lingua conscriptos *tomos* anno 1675 & 1679 emisit in publicum: quos secuta est ipsius cura adornata, *Iconologia Deorum*, quæ anno 1680 prodit. Sed quando gloria nominis Sandrartiani intra Germaniæ fines non continebatur, operum quoque ejus penitus cognoscendorum avidæ erant cultiores gentes, extera: istis ut fieret satis, doctissimus & de bonis elegantioribusque literis bene meritus vir *Christophorus Arnoldus* stylum Sandrarto commodavit, & quæ auctor nobilissimus de Statuaria, præstantissima & picturæ prorsus cognata arte, patrio sermone tradiderat, Latinis litteris mandavit, quæ sub titulo *Admirandorum Statuarum* peculiari volumine Sandrartus A. 1680 evulgavit, veram delineationem perfectissimarum & absolutissimarum statuarum, artisque hujus nobilissimæ tractationem orbi exhibens, & maxima cura, summoque studio conquisitas Græcorum & Romanorum stellas, ari artificiose incisas & inde expressas oculis

obji-

obſticiens. Cumque intelligeret pictoriam autem, quæ coloribus rem exprimit, ſtatuarum quæ imagines & ipſa corpora effingit, præſtantioſiorem eſſe, quippe quam a teneris etiam excoluiſſet, majori appli-
 caturæ ceteris nationibus, *Chriſtiand Rhodiis* interprete uſu, eam ad
 ponere aggreſſus eſt; & quæ Germanicè, id eſt, duobus tomis di-
 fuſius tradiderat, Latino ſermone in unam voluminem arctata expoſita
 ſingula iſtius artis proprio atque nativo ſuo nomine, ſecundum ho-
 ſicennam uſum atque conſuetudinem nuncupandò, & fideſiter artes
 & quæ artis operibus auctoribusque iudicandi ſcientiam tradendo.
 Quòdnam autem cum pictoria arte, ſerme comparatum eſt, ſicut orat-
 oratoria facultate, in qua primum argumenta ſunt inveniendà, de-
 inde apte quæ inveneris collocandà, poſt ubi diſpoſueris verborum
 ſententiarumque luminibus exornandà, ac denique voce & geſtu
 animandà: ideoque pictorem prius *ὀρθροῦν* (quam *μῆτις* ἢ *ἰσχυρὸς*
ζωγραφικῆς τέχνης, ἢ τῶν τῆς μῆτις τῶν πικτῶν Nicias pictor
 pronunciauit, apud Demetrium Phalereum libro de Elocutione) co-
 gitare; dein *ὀμοιοῦμαι, ἀφῆσιν, καὶ ὁμιλοῦμαι*, ſerme inſecturam-
 que, ut Horatius appellat, obſervare, poſt τῶν χρωμάτων ἀκρίβει-
 τὴν κερταῖν, καὶ ὁμοίωσιν τὴν ἀκριβολὴν ποιῆσαι, tandem *ὑπιδόσασθαι*
ἐς ὄψιν; quod Lucianus in Zeuxide ait; & umbra ac ſpecie beneficio
 vitam & motum quaſi ſibi quaſi pingit. Quæ illa pars eſt: hæc omnia
 qua ratione fieri debeant, & quomodo facultatem hæc exequendi pi-
 ctor conſequatur, in hoc opere auctor oſtendit; ut veris & genuinis
 pictoriæ artis proprietatibus, inventione, delineatione, *ἐννεύμα*, &
 proportione corporum, de picturæ variis generibus, in albo ſe-
 cente ſive freſco, tabulis item atque linteis, de pictura ſine ſum &
 figuris ligno incidendis, nec non de melano-chalcographia ſeu figu-
 ris nigricantibus quæ in ære effinguntur, diſſerens; tum de pingendis
 hiftoriis, imaginibusve hominum, de ſubdialibus & nocturnis, de
 affectibus & perturbationibus animi exprimendis, veſtibus item de-
 lineandis, & vero imaginis decoro ſervando tractans; tandem de lū-
 mine & umbra, colorum item proprietate, efficacia, uſu, natura &
 ſignificatione, eorumque ſubigendorum per aquam vel oleum ratione
 lectorem inſtruens. Maximam autem operis partem icones & de-
 ſcriptiones vitarum celeberrimorum tam veterum quam recentio-
 rum ſeu modernorum artificum occupant, qui pingendi aut ſtatuarum

opere conficiendarum arte inclaruerunt. Quorum e priscis Grecis Gyges Lydius, Pyrrhus, Polygnoti Atheniensis & Thafius, Telephanes, Cleophantus, Bularchus, Eumarus, Cimón, Cleonaeus, Ponzus, Colotes, Timagoras, Rhidias, Mycon, Onaras, Apollodorus, Callimachus, Zeuxis, Parrhasius, Demon, Timanthes, Eupompus, Nicomachus, Aristides, Pamphilus, Echion, Pausias, Euphranor, Praxiteles, Cydias, Antidocus, Nicias, Anthesion, Melanchius, Apelles, Protogenes & alii; e Romanis Fabius, qui inde cognomen sumi pictoris tulit, Pacuvius, Arallius, Q. Pedius, Ladius, Amulius, Pinus, Actius, Terpilius, & Imperatores. Nero ac Hadrianus, libro primo partis secundae exhibentur: in altero celeberrimorum Italorum modernorum pictorum vitæ & imaginis referuntur: in tertio Germanorum & Belgarum, nec non Gallorum Anglorumque icones & encomia oculis animisque curiosorum obijciuntur, ut artis & historiae pictoriae corpus absolutum hoc opus dici mereatur.

*THESES THEOLOGICÆ VARIIS TEMPORIBUS
in Academia Sedanensi editæ, & ad disputandum
propositæ, auctore Ludovico le Blanc, tunc bi
in ministro & Theologiae Professore.*

Londini, 1683, in fol. ap. M. Pitt.

Quo loco habitus thesium harum Autor inter suos fuerit, ex epistolæ verbis, quam Thesauro Theologiae Sedanensis, anno 61 huius seculi edito, præmisit Jacobus de Vaux, aperte satis liquet: *Quam subacti, ait, sit iudicis Vir ille eximius, quanto opere in rebus Theologicis versatus, quam solida eruditionis, quam doctus in Linguarum Orientalium notitia, prælectionibus publicis & concionibus ad populum luculentissime probat. Si Deus ei vitam diuturnam largiatur, & id per valetudinem, qua sepe infirma est, possit, multa & præclara ab eo habebimus, & præcipue Tractatum egregium de Scitæ Controversiis; qua inter nos & Pontificiis intercedunt, cuius operis Specimen dedit in Thesibus, quas de Scriptura conscripsit.*

Nec fœvellisse Autorem epistolæ videtur opinio. Siquidem scopus Blanci præcipuus in Thesibus hæc fuit dilucidare distincteque expo-

exponere Statum Controversiarum, quæ plusibus annis magna contentione animorum agitantur inter Ecclesiam Romanam; & eos, qui sæculo superiori ab ea secesserunt propter superstitiones varias, quæ lapsu temporis in eam irrepserant, & quibus emendationem impetrare non potuerunt: eo videlicet consilio, ut perpetuis partium querelis occurreret, sycophantia se & scripta sua premi causantium. Quamvis autem temporibus diversis a Cl. Autore editæ fuerunt, in usum privatum Academiæ Sedanensis; dignæ nihilominus Viris doctis in Anglia nunc visæ sunt, quæ juris magis publici fierent, & in unum corpus collectæ denovo, imo tertia vice typis mandarentur: idque his maxime de causis, quod primo in questionibus singulis diligenter observet Autor diversos, si qui in Reformatorum & Romanorum scholis occurrunt, vocabulorum usus, & λογμαχίας inde nascentes a controversiis rebus curatius discernat: deinde de Autoris aliquis sensu non ex verbis ab illo obiter & aliud agente prolatis iudicet, sed ex iis, quæ docet & affirmat, rem, ex professo tractans & explicans: præterea non tribuat ulli, tanquam ipsius dogmata & placita, nisi quæ ipse pro suis agnoscat & defendat: privatas denique Doctorum opiniones, a communi & publica sententia Ecclesiæ cum Romanæ, tum Reformatæ probe distinguat; nec tribuat adversariæ huic quicquam ut propriam illius doctrinam, præter id quod sanxerunt ipsius Concilia atque Pontifices, aut quod in scholis illius communi consensu docetur. Est vero hoc Volumen thesium, Anglorum adornatum ope, bipartitum. Pars prior theses complectitur, rursus adhuc Autore hinc inde editas, quarum quoque partem aliquam alteram thesium Sedanensium Volumen impressum Genevæ anno supra memorato, sub signa exhibet. Parte reliqua opuscula quædam posthuma continentur, & theses ex Autoris manuscriptis depromptæ; quibus illustrare studuit status controversiarum aliquot, quæ circa Dei verbum & Scripturam sacram; circa Christi personam & officium; de Ecclesiæ regimine, Romanoque Pontifice: de Conciliis; de Ecclesia militante, ejus natura, visibilitate, invisibilitate, duratione perenni, & constantia in fide: de membris Ecclesiæ militantis; nec non de cultu divino in lingua vulgari celebrando, moveriatque agitari solent. Extremo partis loco oratio legitur de Scripturæ sacræ divinita origine, ab Autore in promotione aliqua Doctorali habita.

ACTA ERUDITORUM
 FRIDERICI SPANHEMII FR. F. INTRO-
 ductio ad Chronologiam & Historiam Sacram, ad
 principio Christianam, ad tempora proxima Reformationis
 cum necessariis castigacionibus Casaris
 Baronii.

Lugduni Batavorum 1683, in 4. apud
 Dan. Gacsbeck.

Autoris hujus celeberrimi *Introductio ad historiam & antiquitates*
Sacras in 12, jam anno 1674 Lugduni Batavorum prodit, sed edi-
 ta ex discipuli cujusdam apographo, atque infelicis ipso recusa. Quam
 cum non plurimis tantum mendis, sed magnis hinc inde hiatus
 defecdatam deprehendisset, & castigationem & auctiorem representa-
 re illam induxit animum. Premissa itaque *Introductio ad Chrono-*
logiam, in qua de principio temporis, de diversis annis, mensibus,
 septimanis, diebus; diversis item epochis aliisque huc spectantibus
 disseritur; brevem, ut vocat, subjungit *Introductionem ad Historiam*
Ecclesiasticam Veteris Testamenti; & hac absoluta, *brevem Introducti-*
onem ad Historiam Ecclesiasticam Novi Testamenti. Sed hæc ad scilicet
 tantummodo post Christum natum seculi usque finem perducta in
 hoc opere est. Cum enim operæ typographicæ ad res Christianas
 jam aliquousque processissent, & vero prolixiorē sibi tractationem,
 inceptæ in *Baronium*, ejusque exscriptores, nec solum *Valisium*, *All-*
ertium ac *Maimburgium* animadversiones requirerent, Autor in duos
 Tomos necessitate quadam compulsus divisit hunc laborem, atque
 adeo priorem tantum, quamvis & alterius pars aliqua jam prælo eva-
 sisset, præmittere hoc anno voluit. *Introductionem* autem hæc
 non eo, quo *Baronius*, loco finisse & tempore, sed telam historicam
 produxisse paulo longius; & quidem ad tempora usque *Reformatio-*
ni proxima, profiteretur: de quo videbimus cum, si & alter tomus in
 publico sese stiterit. Quod priorem tomm hunc attinet, percensetur
 in eo *Ecclesiasticæ Antiquitatis archiva*; *Judaicæ & Christianæ*
origines; *doctrinæ cœlestis propagatio*, eique immixti identidem er-
 rores; *Ecclesiarum orientaliū & occidentaliū diversa* veluti phasos,
 seu incrementa ac decrementa; *res Christianorum modo afflictæ,*
 oppres-

oppressa, extincta, mox ex cineribus suis veluti renascentes; veteris disciplinae ac publicorum rituum constitutiones, mutationes, aliquotque ex aliis propullulans multitudo; haereses, haeresiumque oppugnatores; res item gentiliū contemporaneae aliaque plura tam ad Judaicam, quam Christianam historiam intus pernoscendam facientia. De caetero non posteriorem tantum huius operis tomum minatur Autor, sed & uberiorem sacrarum historiarum thesaurum, & Baronianorum Annalium pensatiorem longe trutinam; idque in praefatione parænetica, qua & Ecclesiastica antiquitatis commendatur studium, & huiusdem introductionis ratio ab eo redditur.

SPICILEGIUM RITTERSHUSIANUM,
sive Tabulae Genealogicae, quibus Stemmata aliquot illustrium in Germania Familiarum, quas Vir Cl. Nicol. Rittershusius in opere suo, vel omnino præterit, vel a posteriore saltem scripte enumeravit, exhibentur.

Decades Tres.

Tubingæ, 1683, in fol. apud Georg. Cottam.

Cum anno 1658 Vir Cl. Nic. Rittershusius Tabulas suas Genealogicas ederet, easque tum ob ordinem exactissimum, tum ob Familiarum insignem copiam, Politicis mirifice commendasset: tria passim coeperunt observari, quibus auxiliatricem manum multi apprecabantur. Primo enim paucissimæ Familiae retro porrigebantur usque ad seculum ad N. C. decimum quartum, quæ tamen controversias suas ab annis ulterioribus petebant. Deinde non deerant Familiae Principum & Comitum, quorum hodiernus splendor locum in hoc Honore templo merebatur. Tandem labentibus annis Natalium, Nuptiarum, Exequiarum nova exempla, novas additiones flagrabant. Neque penitus defuit his querelis Vir Celeberrimus, dum anno 1664 nova editione singulas fere tabulas recentissimis Familiarum casibus egregie auctas exhiberet, simulque post aliquot annos adiceret Stemmatarum hactenus omissorum enarrationes non paucas. Interim Auctoris mors effecit, ut bibliopola de augmento parum cogita-

gitaret, ac adeo tertiam editionem nullis additamentis redintegratam credulis emptoribus obtruderet.

Sed ostenditur nunc Vir Nobilissimus καλοκαγαθὸς hunc studio novam sedulitatem allaturus. Etsi vero pro sua modestia nomen in titulo dissimulat; Praefatio tamen innuit, Parentem ipsius καλοκαγαθὸν in Rittershusii Praeloquio laudatum fuisse, quod strenuam in hoc labore operam contulisset. Dum igitur ibidem nominari legimus Nobiliss. & strenuum Dn. Wilhelmum Im Hoff, Patricium Norimbergensem, ejusque Reip. Senatorem; facile nobis innuitur dignissimus tanto Parente Filius Dn. Jacobus Guilichmus Im Hoff, cui tanto feliciores apprecamur successus, quanto pulchriore nunc initio est defunctus. Dat enim Tabulas triginta, quibus tum nova *Altempsiorum, Bemheimiorum, Bronchorstiorum, Crichingensium, Dhauniorum, Eckiorum, Eggenbergiorum, Falckensteiniorum, Gronseldiorum, Hoben Emsorum, Manderscheidiorum, Metternichiorum, Machesleiniorum, Salmenstium & Reiferseheidiorum, Schönborniorum, Trausmansdorfiorum, Veblestium, Waltpodiorum, Windischgraziorum* Stemmata designat; tum etiam fidelissime supplet, quicquid ab ipso Rittershusio fuerat omissum *de Electoribus Saxoniae & Brandenburgi ex Ascanis, de Guelphis Ducibus Bavariae & Saxoniae, nec non Brunsvici & Luneburgi, de Habsburgiis Comitibus, de Comitibus Leiningii, de Ducibus Mecklenburgensibus, de Pomeraniae & Stetini Ducibus, de Zölleranis Comitibus, Burggraviis Norimbergensibus.* Recentiora quod attinet, singularem promittit libellum, cujus annotata quivis excerpere, ac in Tabulas Rittershusii referre queat, ne sumtuosa Editionum repetitio priorum possessores vel affligat vel confundat. Ut autem hujus libelli festinationem habemus in votis, sic Nobiliss. Auctori idoneos apprecamur & Fautores & Amicos, qui rem cognitu difficilem suis admonitionibus ac intercessionibus reddant aliquanto faciliorem. Quin & nomine rogamus publico, si quis vel novarum Familiarum possideat arcana, vel antiquarum novos casus habeat in numero, nolit diligentissimo Auctori, seculoque curiosis studiis dedito pulcherrimum hoc officium denegare.

G. G. L. MEDITATIO JURIDICO-MATHEMATICA de Interfusurio simplice.

Interfusurium sive resegmentum anticipationis, vulgo *Rabat*, est differentia inter pecuniam in diem certum debitam, & presentem ejus valorem: seu quanto plus petat, qui plus tempore petit, vel quanto minus solvere æquum sit eum, qui post aliquot annos de numerum debiturus; nunc solvit. Hujus quantitas, quæ apud Jurisconsultos passim non satis, & apud aliquos non satis recte explicatur, accurato calculo definiri potest, duabus suppositionibus ex jure assumptis. Nimirum.

I. SUPPOSITIO PRIMA est, *quod is, a quo pecunia ante tempus, quo deberi incipit, petitur, vicissim petere potest, ut sibi eo nomine, quovis anno futuro medii temporis, præstetur legitima usura.* Exempli causa: post decem annos proximos finitos, mihi centum debebis (de quibus interim nullas debes usuras, alioqui sortem jam nunc deberes.) Ego qui forte negotium aliquod utile, sed paratæ pecuniæ indigum, gesturus sum, peto & te obtineo, ut nunc solvas; tu vicissim petere potes; ut eo nomine tibi quovis anno totius decennii proximi finito solvam quinque: *nec refert, utrum pecunia, qua ante tempus solvitur, fors sit, an usura.* Omnis enim usura soluta sit fors; imo cum usurarum petitio per se odiosa sit; magis odiosa erit usurarum petitio ante tempus, & qui nihil eo nomine præstare volet, incidet in quandam usurariam pravitatem: revera enim plus usuræ nomine exiget, quam legibus permillum est; quia tempore quoque plus petitur. Itaque usuræ exactæ ob usuras ante tempus præstitas, quæ sortis naturam induere, non nisi vocabulum commune habent cum usuris usurarum non solutarum, quæ legibus prohibentur: & tantum abest negotium in vetitum. Anotocismum incedere, ut secus fieri regulariter in leges peccatum videatur; regulariter inquam, nam exceptiones ex natura negotii personarumque fieri possunt (de quibus alias) quæ judicis arbitrio permittuntur. Nobis autem in calculo inveniendum videtur, quod regulari exactumque est.

II. SUPPOSITIO SECUNDA est, ex jure notissimo petite, quod

Hhh

quod *compensatio est quadam solutio: & qui a pecunia, quam accipit, summam certam sibi detrahi patitur, eam ipsam summam, eo ipso tempore solvisse censetur.*

III. His adjungo **POSTULATUM**, quod *creditor ac debitor in diem futuram certum, de pecunia nondum cadua, nunc statim inter se contrahere possint velintque, ita ut totum negotium simul ac semel inter ipsos (& quidem sine alterutrius lesione, finiatur.* Itaque creditor, qui centum post decennium debita, nunc anticipat, eoque nomine quovis anno decennii proxime futuri, deberet quinque solvere, ut ea molestia se debitoremque liberet, totumque negotium finiat, potest pati, ut sibi nunc statim de ipsis centum detraharatur aliquid usurarum futurarum nomine, & quidem non integra 50 seu decies quinque, nondum enim *cadua* sunt, seu nondum dies eorum venit; sed paulo minus aliquid. Proinde minus quam centum accipiet, & quod detrahi sibi patitur, ipsissimum est *interusurium* nunc determinandum.

IV. Ex his jam ducetur **CONCLUSIO PRIMA**: *si usura legitima sit vicefima sortis, valor presens unitatis post annum debita erit:*
 $\frac{1}{10} + \frac{1}{100} + \frac{1}{1000} + \frac{1}{10000} + \frac{1}{100000} \text{ \&c. in infinitum:}$ sive generalius, loco 20 assumendo numerum quemcumque v , qui quotam usurariam exprimat, $\frac{1}{v} + \frac{1}{v^2} + \frac{1}{v^3} + \frac{1}{v^4} + \frac{1}{v^5} \text{ \&c.}$ *Demonstratio simul & applicatio:* statim post annum finitum mihi debebis unitatem seu 1, (*ex falso*) unum verbi gratia aureum, aut unam decadem aereorum, vel unum centenarium, &c. Hanc unitatem sive fortem si mihi nunc solvas, eas nomine tibi usuram post annum finitum debebo, nempe vicefimam unitatis seu $\frac{1}{20}$ (*per suppositionem artic. 1.*) quoniam vero placuit, ut negotium inter nos nunc statim finiatur, (*per postulatam artic. 3.*) ideo tu vicissim postulas, ut ego tibi hanc summam $\frac{1}{20}$ nunc solvam anticipando. Solutio autem hanc fieri potest per compensationem, si tantundem mihi detrahi patiar de summa, quam a te accipere debeo (*per supposit. artic. 2.*) accipio ergo minus $\frac{1}{20}$ seu $1 - \frac{1}{20}$. Sed quia ita tu quoque summam $\frac{1}{20}$ post annum finitum debebis usuram (*per artic. 1.*) nempe vicefimam de $\frac{1}{20}$ hoc est $\frac{1}{400}$. Et cum negotium statim inter nos sit finiendum (*per artic. 3.*) ea mihi nunc statim dabis praeter summam precedentem, quae erat

usurariam exprimentem: seu si v sit 20, hoc est si usura sint quin-
 tunces, sive vigesima sortis, erit $\frac{29}{20}$ seu *sexagesquidigecapla sortis* sive
 $\frac{109}{20}$ de Sorte. Nam valor ille praesens est $1 - \frac{1}{20} + \frac{1}{400} - \frac{1}{8000}$ &c.
 (*per arth. 4.*) id est (*per arth. 5.*) $\frac{29}{20}$ seu $\frac{109}{20}$, quod probandum erat.
 Si vero usurae essent $\frac{1}{10}$ in 100, tunc numerus valeret $\frac{109}{20}$ seu $\frac{59}{10}$ &
 valor praesens sortis foret $\frac{109}{20}$ seu $\frac{59}{10}$ de sorte. Eadem conclusio ad-
 huc alia ratione inveniri & demonstrari potest, sine serie infinitorū,
 hoc modo: post annum de hōbis mihi summam S : quaeritur quan-
 tum mihi solvi oportuit, tunc usures eodem recidat. Ponamus q̄
 mihi solvere tunc debere Y , itaque debet summa Y esse talis, ut an-
 no finito usura cum sorte aequatur ei, quod mihi debes. Nam dedi-
 sti mihi Y nunc indebita, ergo debeo tibi Y , & anno finito, debeo
 tibi Y una cum vicesima ipsius Y seu $Y + \frac{1}{20} Y$, quae si aequatur ipsi
 S , summae quam post annum mihi debes, compensatione facta, debi-
 tum tunc ipso iure habere colleras *per arth. 2. & notional. in fine*
 inter nos finitum intelligi potest, quod desideratur Y . Q̄i om-
 nis

am ergo $Y + \frac{1}{20} Y = S$, erit $Y = \frac{20}{21} S$, seu erit $Y = \frac{20}{21}$ de S , ut su-
 $\frac{1}{21}$

pra. Nam si $\frac{20}{21}$ mihi nunc indebite solvas, post annum inde usuras
 debebo $\frac{1}{21}$: ergo post annum in summa tibi debebo $\frac{20}{21} + \frac{1}{21}$ seu $\frac{21}{21}$
 sive 1. Sed post annum tu quoque mihi debebis 1, unitatem nem-
 pe sive sortem. Ergo compensatione facta apparet, si pro 1 tunc
 debendis nunc solvas $\frac{20}{21}$ neutrum alteri quicquā amplius debiturum.
 Licet autem haec via in hoc casu sit facilior priorē, tamen priorē
 magni momenti esse iudico, quia exemplum praebet Analyseos me-
 morabilis, ab Algebra in eo diversa, quod Algebra, ut in posteriore
 via patet, assumit quantitatem incognitam, tanquam cognitam, & in-
 de regrediens, eamque cum cognitis aequans, valorem ejus quaerit.
 Prior vero *Analysis per meras cognitās* procedens, valorem incogni-
 tum directe obtinet. Quod magnū usum habet, quando impossi-
 bile est obtineri valorem incognitae rationalem per Algebra, tunc
 enim ea nihilominus hac via obtineri potest per seriem infinitam.

VII. CONCLUSIO TERTIA. *Iisdem positis valor praesens unitatis*
seu sortis post biennium debita est $1 - \frac{2}{10} + \frac{3}{100} - \frac{4}{1000} + \frac{5}{10000}$ &c. *Demon-*
stratio: debebis mihi, biennio abhinc: quod si mihi nunc solvas
 anti-

r anticipando, inde tibi debeo usura nomine post annum $\frac{1}{20}$ post bi
 ennium rursus $\frac{1}{20}$ in summa $\frac{1}{20}$; quæ si statim mihi detrahas *per ar-*
ritulum, dabis mihi tantum $\frac{1}{20}$. Sed quia hoc modo tu quoque
 priora $\frac{1}{20}$ uno anno, nempe *primo*, & posteriora $\frac{1}{20}$ duobus, nem-
 pe *primo* & *secunda*, anticipasti; ideo usuram mihi post annum pri-
 mum tam ob priora quam ob posteriora $\frac{1}{20}$ primo anno anticipata
 debebis, nempe bis $\frac{1}{400}$, seu $\frac{1}{200}$; & post annum secundum ob poste-
 riora $\frac{1}{20}$ secundo anno anticipata debebis mihi $\frac{1}{400}$. Ergo summa
 $\frac{1}{200}$, quæ si rursus anticipando mihi solvas, dabis mihi $\frac{1}{2} - \frac{1}{20} + \frac{1}{400}$.
 Sed jam ita ego rursus priora $\frac{1}{20}$ anticipavi anno primo, posteriora
 vero $\frac{1}{20}$ anno primo & secundo: unde usuram tibi debeo, quæ anno
 primo de prioribus $\frac{1}{20}$ est $\frac{1}{2000}$; de posterioribus $\frac{1}{20}$ est
 $\frac{1}{2000}$, summa $\frac{1}{1000}$: anno secundo vero de posterioribus $\frac{1}{20}$ usura
 est $\frac{1}{2000}$; & summa usurarum anni primi & secundi $\frac{1}{500}$, quare
 si priora anticipando tibi detrahi poter, dabis mihi tantum
 $\frac{1}{2} - \frac{1}{20} - \frac{1}{500}$: Sed jam ita tu priora $\frac{1}{20}$ rursus anticipasti
 anno primo, posteriora $\frac{1}{20}$ anno primo & secundo, unde usuram
 tibi debebis, quæ anno primo de prioribus $\frac{1}{20}$ est $\frac{1}{20000}$; de po-
 sterioribus $\frac{1}{20}$ est $\frac{1}{20000}$, summa $\frac{1}{10000}$: anno secundo de po-
 sterioribus $\frac{1}{20}$ est rursus $\frac{1}{10000}$, summaque usurarum anni primi
 & secundi $\frac{1}{5000}$: quare si mihi statim solvas anticipando (salvo in
 continuatione calculi anticipationis segmento) dabis mihi $\frac{1}{2} - \frac{1}{20} -$
 $\frac{1}{500} - \frac{1}{1000} + \frac{1}{5000}$: & ita calculum in infinitum continuatum fini-
 gendo; prodibit series infinita quam possumus.

AD VII. CONCLUSIO QUARTA: Pro triennio in domo
 mensibus in combinatoribus & figuris, Numeratariæ erunt Numeri Triang-
 ulares, pro quadrennio Pyramidales, pro quinqueennio triangule-
 triangulares, & ita porro pro pluribus annis, actiones numeræ, quos
 figuratos vocant, ego ob usum combinatorios appellare soleo, in in-
 finitum. Hoc cum ad eundem modum ostendi possit, quo præce-
 dentem conclusionem demonstravimus, prolixè hic didicere super-
 sedeo... Numeri ipsi tales sunt:

...

Numeri figurati seu Combinatorii.		Valor præfens sortis debite.	post ann.
Unit.	1. 1. 1. 1. 1.	$\frac{1}{20} \times \frac{1}{20} \times \frac{1}{20} \times \frac{1}{20} \times \frac{1}{20} \times \dots$	$\frac{10}{21}$
Natural.	1. 2. 3. 4. 5.	$\frac{1}{20} \times \frac{1}{20} \times \frac{1}{20} \times \frac{1}{20} \times \frac{1}{20} \times \dots$	$\frac{100}{21}$
Triang.	1. 3. 6. 10. 15.	$\frac{1}{20} \times \frac{1}{20} \times \frac{1}{20} \times \frac{1}{20} \times \frac{1}{20} \times \dots$	$\frac{1000}{21}$
Pyramid.	1. 4. 10. 20. 35.	$\frac{1}{20} \times \frac{1}{20} \times \frac{1}{20} \times \frac{1}{20} \times \frac{1}{20} \times \dots$	$\frac{150000}{21}$
Triang. Triang.	1. 5. 15. 35. 70.	$\frac{1}{20} \times \frac{1}{20} \times \frac{1}{20} \times \frac{1}{20} \times \frac{1}{20} \times \dots$	$\frac{194400}{21}$
	&c.	&c.	&c.

LX. Ad inveniendos adhuc aliter hos valores præfentes, assumo **LEMMA:** *valor præfens valoris futuri, est valor præfens ipfus summa.* Exempli causa, sub finem anni 1685 seu post biennium debetis mihi aliquam summam: Vellem nosse quis nunc sub finem anni 1683 ejus summae sit valor præfens; itaque primum quæro, quia summae post biennium, seu sub finem anni 1685 caduz futurus sit valor post annum, seu sub finem anni 1684, is utique erit $\frac{20}{21}$ de summa (per art. 6.) quia unus tantum annus intercedit. Itaque si post biennium mihi debeas unitatem, perinde est, quantum ad hunc calculum, ac si post annum mihi debeas $\frac{20}{21}$. Sed rursus, si post annum mihi debes $\frac{20}{21}$ perinde est (iterum per art. 6.) ac si mihi deberes nunc $\frac{40}{21}$ de illa summa, seu $\frac{20}{21}$ de $\frac{20}{21}$ hoc est $\frac{400}{21}$. Itaque si post biennium mihi debes aliquid, valor præfens erit $\frac{400}{21}$ de illo, seu quadruplum numeri $\frac{100}{21}$, acceptum de illa summa tanquam unitate. Et eodem modo apparebit, valorem præfentem unitatis post triennium debite, esse $\frac{800}{21}$ de $\frac{20}{21}$ de $\frac{20}{21}$, seu cubum numeri $\frac{20}{21}$, id est $\frac{8000}{21}$. Et ita porro. Atque hoc Lemma nihil aliud est, quam substantio illius axiomatis notissimi, quod æqualia uni tertio sunt æqualia inter se; nam $\frac{400}{21}$ nunc æquantur ipfis $\frac{20}{21}$ caduis post annum, & hæc æquantur unitati caduz post biennium. Ergo & hæc unitas æquatur ipfis $\frac{400}{21}$ caduis nunc. Inde jam patet

X. CONCLUSIO QUINTA. Si numerus quotæ usurarie sit v (id est 20. positis usuris quincuncibus seu vigesima sortis) erit valor præfens summa post aliquos annos caduz, ad ipsam summam, in ratione v ad $v+1$ (id est subsesquivegecupla, seu 20 ad 21) replicata secundum numerum annorum. Hoc est summae caduz post annum unum valor præfens erit simpliciter $\frac{20}{21}$ de summa, seu erit ad summam in ratione

20 ad 21. At valor præſens ſummæ caduæ poſt duos annos erit $\frac{29}{27}$ de $\frac{29}{27}$ ſeu $\frac{49}{27}$ ſummæ: ſeu erit ad ſummam in ratione duplicata 20 ad 21 ſeu ut 400 (quadratum de 20) ad 441 (quadratum de 21.) Et valor præſens ſummæ caduæ poſt triennium erit $\frac{29}{27}$ de $\frac{29}{27}$ de $\frac{29}{27}$ ſummæ, ſeu $\frac{8009}{2727}$ ſummæ: ſeu erit ad ſummam in ratione triplicata 20 ad 21, ſeu ut tertia dignitas ſive cubus de 20, ad cubum de 21; & ita porro. Idque generaliter exprimendo, ſit præſens-valor Z, ſumma debita S, numerus annorum a, & quotz uſurariæ numerus v, quibus poſitis,

erit $Z = S$, multipl. per $\left[\frac{1}{a} \right] \frac{1}{v^a}$. Sit v 20, & S, unitas, erit

unitatis caduæ

post annos unum,	duos,	tres,	quatuor,	quinque, &c.
valor præſens, $\frac{29}{27}$	$\frac{49}{27}$	$\frac{8009}{2727}$	$\frac{140009}{81001}$	$\frac{3200009}{2081101}$ &c.
id est, latus.	quadra-	cubus.	biquadra-	ſurdeſoli- &c.
	tum.	tum.	dum.	

qui numeri vel multiplicando, vel tantum eorum logarithmos addendo; continuari poterunt ad quotlibet annos: utileque erit fractiones decimaliter enuntiare. De uſu horum in quibusdam juris quaſtionibus apud egregios auctores non ſatis recte definitis, æſtimandiſque redditibus ad vitam, (ubi *Interuſurio compoſito* locus eſt) alio ſchediaſmate differemus.

Cæterum ut Meditationis hujus uſus ſit in promptu: opera pretium, ipſo præſertim Nobiliſſimo Autore invitante, facturos nos rati ſumus, conſtructa Tabella, in qua (poſita forte 100000, & uſura viceſaria) quantum pro quoque annorum (ad quadraginta uſque) numero, deducto legitimo interuſurio relinquatur, ſive quanti ſors anticipato æſtimanda veniat, exponeretur; unde porro, beneficio regulæ propoſitionis, quamcunque ſortem datam, ad quantumcunque anticipationem æſtimare planum foret: cum alias calculus futurus eſſet longe impeditiſſimus; iis ſaltem qui Logarithmorum deſtituuntur præſidio.

Tabula sortium anticipato accipiendarum, posito debito

100000.

Ann.	Sors anticip.	Ann.	Sors anticip.
1	o. 95238	11	o. 58468
2	o. 90703	12	o. 55684
3	o. 86384	13	o. 53032
4	o. 82270	14	o. 50507
5	o. 78353	15	o. 48102
6	o. 74623	16	o. 45811
7	o. 71068	17	o. 43630
8	o. 67684	18	o. 41552
9	o. 64461	19	o. 39573
10	o. 61391	20	o. 37689

Ann.	Sors anticip.	Ann.	Sors anticip.
21	o. 35894	31	o. 22036
22	o. 34185	32	o. 20987
23	o. 32557	33	o. 19987
24	o. 31007	34	o. 19035
25	o. 29530	35	o. 18129
26	o. 28124	36	o. 17265
27	o. 26785	37	o. 16444
28	o. 25509	38	o. 15661
29	o. 24294	39	o. 14915
30	o. 23138	40	o. 14205

METHODUS

Data figura, rectis lineis & Curva Geometrica terminata, aut Quadraturam, aut impossibilitatem ejusdem Quadratura determinandi, Auctore

D. T.

Hæc ut breviter & perspicue summi rerum harum potius aperiam, Notandum;

I. Sit in figura presenti spatium ACB, Curva Geometrica AFB, axi AC & ordinata applicata BC terminatum; intelligatur jam spatium ACB æquale esse rectangulo AEDC,

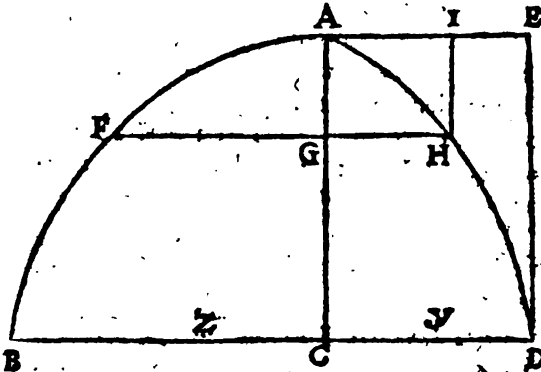

item spatium AGF æquale rectangulo AIHG; si jam idem concipiatur ubique, proveniet hinc Curva seu linea aliqua AHD. Hæc vero vel erit Curva Geometrica, vel Mechanica: si sit Curva Geometrica, spatium ACB, tam quoad totum, quam omnes suas partes, erit Geometricè quadrabile, atque ideo Quadraturam talem possibilem voco; Si vero sit Curva aliqua Mechanica, spatium ACB tam quoad totum, quam omnes suas partes, erit mechanicè quadrabile, seu quadratura hujus Geometricæ non poterit inveniri: Atque ideo Quadraturam talem impossibilem voco.

II. Fiant jam sequentes æquationes

$$\begin{aligned}
 by \times ca = 0 & \quad byy \times cay \times caa = 0 & \quad by^3 \times cayy \times caay \times ha^3 = 0: \\
 \times dx & \quad \times dxy \times fax & \quad \times dxyy \times faxy \times iaax \\
 & \quad \times gxx & \quad \times gxy \times kax \\
 & & \quad \times lx^3
 \end{aligned}$$

Atque sic porro quousque placet.

De his vero æquationibus notandum:

Quod omnes Curvas Geometricas AHD, earumque omnes relationes possibiles ad lineam rectam exhibeant:

Quod litera x representet omnes abscissas AC;

y vero omnes ordinatim applicatas CD.

b, c, d, e, f, g, &c. designant quantitates cognitæ his terminis præfixas, quibuscunque signis sine affectu.

Quantitas vero a, loco unitatis est, ad efficiendas dimensiones æquales, in omnibus terminis harum æquationum.

Quo autem absque prolixo calculo explicem sequentia Theorema, quæ datæ curvæ Geometricæ quadraturam, aut ejus impossibilitatem demonstrant, sit porro

$$c = qa + dx$$

$$-i = ca + 2dx$$

$$d = 4aa + fax + gxx \quad \text{Item } k = 2caa + fax + 4gxx$$

$$c = ha^3 + iaax + kaxx + lx^3 \quad l = 3ha^3 + 4iaax + 5kaxx + 6lx^3$$

III. Sint ulterius Curvarum Geometricarum AFB omnes abscissæ A C æquales x, ordinatim vero applicatæ BC æquales z, tunc ponatur

$$1 \quad B = bz + i \quad \& \text{erit primum Theorema, } B = 0$$

$$2 \quad \left. \begin{array}{l} B = 2bz + i \\ C = cz + k \end{array} \right\} \quad \& \text{erit secundum Theorema, } BBd - BCo + CCb = 0$$

$$3 \quad \left. \begin{array}{l} B = 3bz + i \\ C = 2cz + k \\ D = dz + l \end{array} \right\} \quad \& \text{erit tertium Theorema,}$$

$$B^3e - BBCde + BCCce - C^3be + CCDbd - CDDbc + D^3bb = 0 \\ - 2BBDce + 3BCDbe - 2BDDbd \\ + BBDdd - BCDcd + BDDcc.$$

Hæc suo loco ulterius extendam, quod jam ob nimiam prolixitatem evitandam omittere cogor.

IV. Usus jam horum Theorematum duplex est. Præmo hinc expedite admodum, infinitæ imo omnes Quadraturæ possibiles Curvarum Geometricarum determinantur. Assumpta enim quacunque Curva Geometrica AHD, invenitur statim ope Theorematum modo exhibitorum quadraturæ spatii ACB, Curva Geometrica terminati: cumque æquationes annotatione secunda omnes Curvæ earumque omnes possibiles relationes ad lineam rectam exhibeant;

beant, etiam hifce Theorematis omnia pofibilia fpatia, Curvæ Geometricæ terminata, quadrantur; quod unico exemplo illuftrare fufficiat. Sit Curva AHD Circulus, cujus natura hac æquatione explicatur $yy - 2ax - x^2$, feu $yy - 2ax - x^2 = 0$ jam in æquatione, quæ ejusdem gradus, annotatione fecunda

$$\begin{aligned} byy + cay + eay + o = 0 & \text{ cœt. } b=1, \\ + dxy + fax & \text{ c, d, e, } = 0 \\ + gxx & \text{ f } = -2 \end{aligned}$$

Unde in fecundo Theoremate BBd - BGc + GC b = 0 (quod eligendum, quia affumpta æquatio duarum dimensionum) erit $10 = 0$ $c=0$ $i=0$ $B=2x$ $d = -2ax + x^2$ $k = -6ax + 4x^2$ $G = -6ax + 4x^2$

Quæ omnia fi reftituantur, obtinetur $zz = \frac{9aax - 12axx + 4x^3}{2a - x}$ curvæ AFB explicans naturam, cujus omnia fpatia ope Circuli quadrantur; fpatium fiquidem A GF femper æquatur rectangulo AHB. Eadem ratione alia ac alia affumpta Curva Geometrica AHD, alia ac alia Curva Geometrica AFB invenitur, & quadrabilis; unde fic quidem patet, qua ratione hæc Theoremata omnes quadraturas pofibiles includant.

V. Ufus alter horum Theorematum, non minus illuftris, hic est, ut data Curva Geometrica, non alterius cujusdam quadratura inveniat, prout modo explicatum, fed ipfius datæ feu propofitæ Curvæ, aut Quadratura exhibeatur, aut ejusdem impoffibilitas demonftratur; quod duobus exemplis declarabimus: fit etenim I. datæ Curvæ

AFB natura hæc æquatione expreffa $zz = \frac{9aax - 12axx + 4x^3}{2a - x}$

Quæritur jam, num hujus Quadratura detur nec ne? & quidem ex annotatione quarta conftat, ejus Quadraturam dari; verum fupponatur hoc nobis nunc incognitum elle, & notetur Proceffus quaefitum determinandi.

I. Quia ordinatim applicata ad duas dimensiones, afcendit, fecundum Theorema eligendum (fi tres dimensiones habuiffet, tertium Theorema fuiffet affumendum, & fic porro) Theorema autem illud fequens est

$BBd - BCc + CCb = 0$

2. Restituantur in hoc Theoremate quantitates B & C item b, c & d, & erit

$bdz + cax + caa + dda + cca + bcc + edf - abeg$ multiplicatum in axx
 $\times dxz + fax$
 $\times 4gxx$ $abca + abcf + abgx$
 $c - cca - cda - ddx$

3. Fiat jam comparatio omnium horum terminorum Theorematis hujus, cum omnibus terminis (ubi x eandem compositionem supponitur) æquationis quæ datæ Curvæ naturam explicat, & hinc oriuntur aliquot æquationes novæ, ope quarum inveniuntur quantitates b, c, d, e, f & c. & invenitur hic $b = \frac{1}{2} cde = 0$; $f = -1$; $g = \frac{1}{2}$ quæ præterea cum nihil absurdi involvant, Curvæ datæ quadratura datur (si aliquid impossibile inclusissent, aut si omnes æquales essent nihilo, eadem quadratura impossibilis foret.)

4. Si jam ex æquationibus annotationis secundæ assumatur ea, quæ duas dimensiones obtinet, prout talis est
 $byy + cax + eaz = 0$ (quia datæ Curvæ quantitas z quoque ad duas dimensiones ascendit.)
 $\times dxy + fax$
 $\times gxx$

& in hac restituantur modo inventæ quantitates b, c, d, e, f, erit
 $yy - ax + \frac{1}{2} = 0$; seu $yy = 2ax - xx$, proprietæ Curvæ AHD cujus ope data Curva quadratur. Adeoque determinatum jam, quod Curva proposita quadraturam admittat, & cui spatium notæ sit æquale. Quod erat faciendum.

Secundi exempli loco sit Curva data Geometrica AFB Circulus, cujus proprietæ $zz = 2ax - xx$. Quæstio jam est, num quadratura ejus possibilis nec ne? ut hoc detegatur, quia quantitas z ad duas dimensiones ascendit, eodem Theoremate hic, ac in antecedenti exemplo, utendum: sique jam omnes termini datæ æquationis (quæ Curvæ datæ naturam exprimit) cum omnibus terminis Theorematis illius, juxta notas leges comparationis, inter se adæquantur, inveniuntur b, c, d, e, f æquales 0, seu nihilo. Et per consequens nulla Curva Geometrica AHD datur, ope cujus Circulus quadratur: ac proinde Circuli quadratura eo sensu, ut vulgo desideratur a Mathematicis, impossibilis est. Idem prorsus inveniatur, si hyperbola assumatur

Quadrata; ejusdem nimirum quadraturam non possibilem esse. Ex his vero abunde constabit, qua ratione ope similitum Theorematum, quorum quaedam annotatione quarta tradidi, datae Figuræ Curvæ Geometricæ terminatæ, aut quadratura possit exhiberi, aut ejusdem impossibilitas demonstrari (dum idem processus circa omnes Curvas Geometricas institui possit, eo modo ac explicavi in hisce exemplis) quod meum propositum erat hac vice aperire. . Notandum vero

VI. Quod que in dō offendī, nullatenus contraria sint Quadraturæ circuli & hyperbolæ, quam nobis exhibuit Actorum horum Anno primo, Mensē Febr. ingeniosissimus *Leibnitius*: dum etenim spatii alicujus Geometrica non datur Quadratura, tunc ultimum remedium est, ut eadem per seriem numerorum, in infinitum decrescentium exprimitur. Nec mihi persuadeo simpliciores posse inveniri arithmetica expressionem quadraturæ circuli aut hyperbolæ illa, quam nobis hic Vir, qui credo, paucos æquales in hisce & omni studiorum genere habet, publicavit. Quoad curvas Mechanicas AHD vero, & quæ natura sua simplicissimæ videntur, ut horum ope circulus & hyperbola, imo omnes Curvæ, quæ Geometricam quadraturam non admittunt, possint Mechanice quadrari, illas determinandi suo tempore exhibebo Methodum: ubi constabit, quantam affinitatem habeant cum Curvis Geometricis, cum semper spatia harum æqualia sint spatio Curvæ Geometricæ terminatæ. Verum hæc alii tempori reservantur, ubi ad sufficientiam (quam prævideo hic quoque desiderari posse) a perspicacioribus ingeniis explicata erunt. Jam vero hoc inventio me multo majus quid præstitisse, quam si ipsam circuli aut hyperbolæ quadraturam Geometricam exhibuissem, absque dubio rerum harum periti & æqui Judices æstimabunt. Etenim si hæc quadraturæ possibiles essent, ea ratione ac desideratur ordinariæ a Mathematicis, eadem methodo easdem exhibuissem, cum hinc omnes quadraturæ possibiles determinentur: Cum vero id non sit possibile, impossibilitatem quoque earundem demonstravi. Sed idem non solum de hyperbola aut circulo, sed circa omnes Curvas Geometricas, quæ infinitæ sunt numero, ope hujus inventi præstatur; quod quibene considerabit, judicabit utique, non hoc seculo Antiquorum inventa in Geometricis longissime prætervexisse, imo & ipsa Recentiorum inventa, hinc incredibile ratione aucta esse.

ACTA ERUDITORUM
PREJUGEZ LEGITIMES CONTRE LES
Calvinistes. Troisième édition, augmentée de deux
additions considérables, contre M. Claude dans sa
Défense de la Réformation.

id est,

Præjudicia legitima contra Calvinianos. Editio
tertia, aucta duabus additionibus notabilibus, adver-
sus Defensionem Reformationis Joh.
Claudii.

Juxta Exemplar Parisiense, Bruxellis 1683, in 12.
apud E. H. Frix,

Anni sunt plus minus duodecim, cum liber hic editus sit, ma-
gno cum Romano-Catholicorum applausu. Autor, licet no-
men in titulo omiseris, vix alius esse potest, quam Antonius Arabel,
Doctor Sorbonicus, ob defensionem Jansenii causam celebris, idemque,
quia adversus Claudium volumen ingens, in materia Eucharistica a
se compositum, Pontifici, non dissimulato nomine suo, anno 1666
dedicavit. Eundem enim istius operis, & horum Præjudiciorum
autorem agnoscunt Episcopi Condomensis & Gratianopolitani in
approbatione Præjudicii præfixa. Refutavit autem hæc, prælimi-
tis scripto, quod hoc ipso anno recusam mox referemus, modo di-
ctus Claudius, Theologus & Ecclesiastes Carentonensis, diuque hæc
response dimissus est. Id ne Reformati desperationi causa tribuerent,
in repetita hæc Præjudiciorum editione Typographus introducit,
autorem excusans, quod replicare superfederit: tum quod dignam
response Claudii librum non æstimaret; tum quod aliis distractis
esset laboribus. Attamen additiones duas subjunxit, quibus Claudii
defensionem, dum nova ejus editio sub prælo esset, prævertit, & qui-
dam ex illa innotatis argumentis aggressus est. Occasio ex novis hæc
additionibus nata nobis fuit, utrumque librum in Acta hæc refe-
rendi, accedente præsertim magnorum virorum hortata, qui omni-
que auctoris eruditionem, acumen & diligentiam animadvertentes,
materiam de Justitia reformationis in negotio religionis superiori
seculo

sculo in Germania & Gallia suscepta, plenissime & fore decretoria tractatam esse judicant.

Enucleatris autem ea, quæ pro & contra scripta sânt, non potest non in mentem venire, quod eodem reformationis tempore *Georgius Cassander* ad Art. VII. Aug. Confessionis, qui est de Ecclesia, breviter & vere notavit: *Ex hoc articulo, inquit, omnis hæc distinctio, quæ hodie est in Rep. Christiana, originem ducit.* Ita enim coram dati & accuratissimi, quique statuunt, quicquid inter Romano-Catholicos & Protestantés per sesquisculum, & quod excedit, disputatum est, hærese & fidi in questione de autoritate Ecclesie, sive Pontificia. Mirandum itaque minime est, si illarum partium scriptores id maxime & libentissime agunt, ut evitata de articulis fidei disceptatione, in qua Protestantés ad sacrarum literarum testimonia provocant, autoritatem opponant, quam jure divino miti dicunt, omniumque controversiarum finem & decisionem dare. Pertinet hæc institutum autoris præjudiciorum, quod summam in præfatione exposuit. Questus enim primum de humani ingenii, etiam in acutissimis & doctissimis, imbecillitate, & dissentienti, aut præconcepitis opinionibus insistendi libidine, tum summa in rebus, ad religionem pertinentibus, difficultate, earumque copia & amplitudine, hominum vero circa infinita pene alia negotia occupatione; autoritatem tanquam portum & arcem veritatis & salutis ostendit, eamque in Romano-Catholica Ecclesia eminenter conspici, multis rationibus adstruere vult. Hac fieri dicit, ut ex S. Scripturæ & Traditionum norma scrupuli omnes, amoveantur, ejusque sententiæ tum simplices, tum docti acquiescere, & in unione Ecclesiastica contineri queant. Errare vero omnes: qui huic se non submittant, sed suo examini capita religionis subjiciant. Licet enim non difficile putet, in singulis articulis errores eorum confutare, idque compositis a se circa duas magni momenti questionibus tractatibus, nempe de *Justificatione* & de *Transubstantiatione* præfatisse confidat; utilis tamen & facilis esse statuit, generalis quædam præjudicia, ab externis Reformationum defectibus desumpta proponere, quorum intuitu, absque discussione articulorum controversarum, rejici secta Calviniana possit & debeat, atque sic labore disputandi superfedari. Nolle tamen se nunc directo infallibilitatem Ecclesie probare; id enim alios præfatisse; sed naturali

nali quodam & sensui communi congruo modo ostendere, nulli Catholico, neque nunc, neque olim, fas fuisse, aut esse, ab ecclesia secedere, & doctores sequi, de quibus sperari non possit, quod ad veritatem docendam a Deo sint constituti. Sequi inde, cum tale non sit Ministerium, nec cœtus Reformatorum, deserendum eum esse omnibus, qui salvi esse velint. Desicere autem ei notas externas veræ Ecclesiæ, ut adeo opus non sit, de veritate interna disquirere. At veræ Ecclesiæ externa testimonia adesse: ita enim Deum adminiculo miraculorum & sanctitatis primitivam Ecclesiam spectabilem fecisse, eandemque gratiam, si non omni, aliquo tamen modo, Romanæ conservasse. Satius itaque fore, etsi intrinseca veritas capitum, quæ creduntur, non minus probari possit, externa argumenta præmittere, & evitare dogmatum discussionem, quæ paucissimorum captui conveniat. Quod si gratificandum sit Reformatis, & ad disceptationem de articulis controversis descendendum, utile tamen esse, urgeri & premi eos his præjudiciis, ut ad ea removenda, & dogmata sua adstruenda, non nisi apertissimis argumentis pugnare possint. Catholicos autem his præjudiciis facillime in fidei suæ professione firmari, etsi non discutiantur dogmata. His subjungit excusationem, quod de autoribus reformationis, zelo religionis & indignatione adversus schisma, quod tanto cum Ecclesiæ damno fecerint, commotus, durius loquatur; licet in Reformatos, qui nunc vivunt, utpote in schismate natos & educatos, mitiori sit animo, eorumque salutem animis cupiat.

Tractatus ipse capitibus 21 absolvitur. *Cap. I* obtestatur Reformatos, ut secundum sua principia diligentissime singuli in examen omni præoccupatione sepõsita, vocent causas & rationes, propter quas ab Ecclesia Romana secesserint. Ut autem id recte faciant, *cap. II* mente concipere eos vult statum, qui fuit superiori seculo, cum tota ecclesia occidentalis, exceptis Valdensium aut Hussitarum reliquiis, sub obedientia Romanæ Ecclesiæ quiesceret, solus vero Lutherus & Zwinglius nova dogmata proponerent. Considerare igitur jubet, an auscultandos eos putassent, Lutherum maxime, qui ex diaboli instructione ad Missæ solitariæ abrogationem permotum se esse diceret. Externa autem omnia, quæ primi Reformatorum Doctores habuerint, ita fuisse comparata *cap. III* innuit, ut nihil boni
& ad

& ad edificationem profecturi promitterent, cum nulla sanctitate ornati essent, miracula non ederent, imo impuritate vitæ & castitatis atque virginittatis contemptu, scandalosi essent, ad rebellionem etiam homines concitarent; quod Lutherus fecerit, eadem Pontificis & Cardinalium suadens. Inquiri itaque (*cap. IV.*) in eorum missionem seu vocationem debuisse, obligatosque fuisse, ut de ea fidem facerent. At (*cap. V.*) de extraordinaria vocatione gloriari non potuisse, etsi id Beza statuerit, eandemque jactet Confessio Gallicana Art. XXXI, & Synodus Gapensis Anno 1603: nam præterquam quod a Deo non promissa sit extraordinaria missio, præcipue ob stare huic asserto certamina Lutheri & Zuinglii, ex quibus sequatur alterutrum a DEO non fuisse vocatum. *Cap. VI.* etiam ordinariam vocationem illis abjudicat, cum caruerint ordine presbyterii, aut eum apostasia amiserint, vel nulliter a plebe acceperint. Itaque (*cap. VII.*) notorie schismatis reos esse; tanto magis, quia non contenti secessione negativa, (quæ concedi potuisse videatur) iis cultus publici partibus, quibus conscientiam lædi putabant, abstinendo, sed illicito prorsus modo separatos coetus & nova ministeria instituerint. Atqui, ut *cap. VIII.* probare nititur, nunquam fas esse ab Ecclesia visibili & Catholica, nec ob mores nec ob dogmata secedere; quod evincere vult per tradita ab Augustino contra *Donatistas*. Ergo sufficere, quod constat, ab Ecclesia separasse se Reformatos, nec ullam disputationem necessariam esse, iusto ne an injuste communionem ruperint. *Cap. IX.* ulterius contendit, nulli Ecclesie nisi Romæ characterem universalitatis & perpetuitatis competere; itaque nec Reformatæ, nec veteribus illis hæreticorum, quibus succedere voluerit, coetibus. Summæ proinde temeritatis accusata (*Cap. X.*) Lutherum, Zuinglium, Calvinum, qui schisma fecerint, religionis iudicium Magistratibus & plebi detulerint, & ministros ex laicis eligi permiserint, ut Lutetiæ factum ait. Ob hanc ergo temeritatem statim rejiciendos, nulloque modo audierdos fuisse. Idem eos mereri (*cap. XI.*) ob calumnias, quibus Romanam Ecclesiam oneraverint, afflatis ei dogmatibus & erroribus, quos nunquam habuerint, aut motis frivole controversiis, quas jam ipsi agnoscant, non de re sed verbis fuisse; quod in articulo de justificatione nuper factum esse scribit: ex Reformatis *Ludovicum Blancum*, *Professorem Sedanensem*, cujus scriptorum hoc anno recusorum supra

pag. 420. sqq. meminimus. Aliam (*cap. XII*) rejiciendi eos causam esse, ab ingenio & consilio politico, mereque humano; quia non alio respectu cum Lutheranis contra Catholicos se jungant, & apud hos Lutherum pro vero & divino Doctore habeant, etsi ab illo & sectatoribus ejus vehementer dissentiant, quod ex Hospiniani libris potissimum probare vult. *Cap. XIII* dogmata quaedam enormia, statum Christianorum subruentia, v. g. de baptismi licita omissione, & de peccatis, electorum saluti non obstantibus, a Reformatis proferri, ob quæ statim sint repudiandi, nec ulla auscultatione circa alios articulos digni; inprimis *cap. XIV* ridiculam & impossibilem esse scribit viam & methodum, quam Reformati ad instruendos in veritate homines, ex solis Scripturis, rejecta autoritate Ecclesiæ, proponant. Refutat *cap. XV*, quæ Claudius in responsione ad tractatum Arnaldi de perpetuitate Ecclesiæ pro perspicuitate sacrarum literarum attulerat. Tum *cap. XVI* dissensiones in explicandis locis Scripturæ, qui pro clarissimis habentur, inter Lutherum & Reformatos allegat, & quomodo Calvinus etiam agnoscentibus sociis, in interpretationibus enormiter erraverit, utque patres Ecclesiæ, quos Reformati non improbant, longe aliter Scripturam explicent: unde efficere vult, claræ & perspicuam non esse Scripturam, tot interpretationis obnoxiam. *Cap. XVII* statuit, Claudium ex hypothesi sectæ, de baptismi sui validitate considerare non posse, indeque sequi principia illa falsa, & Reformatos non esse Ecclesiam Christi. Ait enim baptismum infantum & asperersionem immersioni subrogatam, ab Ecclesiæ traditione dependere, nec ex Scriptura probari posse: repudiata ergo autoritate Ecclesiæ, fidei Reformatæ principium in hoc articulo, atque ita in tota religione nullum esse. *Cap. XIX* Calvinianos ipsos methodi suæ legem non sequi, neque ex Scripturis fidem suam stabilire, aut contradicentes refutare posse tradit, sed ad Doctores plerumque provocare; injuste itaque exigere ab aliis; quod ipsi non præstent. Talibus (*cap. XIX*) tantisq; præjudiciis oneratos minime omnium habendos fuisse pro Reformatioribus, qui a Deo destinati essent, ad Ecclesiam in articulo suæ Eucharistiæ informandam. Idque *cap. XX* plures, ex discrepantibus de hoc articulo opinionibus Protestantium deducit. Et denique *cap. XXI* ablegat lectores ad librum Arnaldi, i. e. suum, quem supra jam nominavimus, de Perpetuitate, ubi præjudicia

dicia alia demonstraverit, ob quæ omnem disputationem de dogmatibus cum Reformatis recusare jus fasque sit. Subjungit nihilominus, etsi hæc ita sint, nolle se tamen quidquam omittere, quod ad conversionem errantium facere possit, & aliis libris de articulis fidei acturum, ne Catholicis argumenta veritatem probandi deesse videantur.

Ista sunt libri de præjudiciis capita, quorum contenta pluribus recensere nimis longum & præter propositum nostrum foret. Sed Autori ea fuit industria, ut cum tertia editio Claudianæ defensionis sub prælo esset, eo tempore suus quoque hic liber recuderetur, cui additiones quasdam, ad refutandum in aliquibus locis Claudium subjecit. Verum de his commodior referendi locus erit, cum de Claudii libro prius dixerimus.

LA DEFENSE DE LA REFORMATION
contre le Livre intitulé: Prejugez legitimes contre les Calvinistes; par Jean Claude, Ministre de l'Évangile en l'Église de Paris qui se recueille à Charenton.

id est,

Job. Claudii, Ministri Evangelici Ecclesiæ Parisiensis, quæ Carentoni congregatur, Defensio Reformationis adversus librum, cui Titulus: *Præjudicia legitima contra Calvinianos.* Editio tertia, purgata a plurimis mendis secundæ editionis.

Amstelodami 1683; in 12. apud Tim. ten Hoorn.

Sistimus Præjudiciorum autori Antagonistam, ut promisimus. Distribuit vero is opus suum in partes IV. *In prima cap. I.* inverso argumento adversarii, de dogmatum veritate prius quæri, & ab hac ad Ecclesiæ infallibilitatem concludi debere, non vice versa, generaliter monet. Deinde quatuor deducenda sibi præfinit: (1) quod jus habuerint majores Reformatorem examinandi statum religionis

& Ecclesiz. (2) quod reformationem iuste instituerint. (3) quod si illis fuerit discedere a communione Romanæ Ecclesiz. (4) quod si euerit, cœtus & ministerium sibi constituere. Sed antequam hæc aggrediatur, sibi quoque permitti debere contendit, ut præiudicia præiudiciis opponat, & ex Scriptoribus Romano-Catholicis referat, quis fuerit religionis & Ecclesiz status, quo tempore reformatio hæc coepta est. Itaque *cap. II & III* plurima & præcipua recenset, quæ vel ad regimen Ecclesiz, vel ad doctrinam, vel ad mores pertinent, unde corruptionis indicia facile cognosci a Reformato-ribus poterint; quæque iustam examinandi causam dederint. Collegisse enim et illis (*cap. IV*) non impossibilem esse Ecclesiz corruptionem, accedente exemplo Israeliticæ sub idololatriæ, & Christianæ sub Arianis, quo tempore etiam Pontifices & concilia manifesto erraverint. *Cap. V* Infallibilitatis prætensæ dogma acrius examinat, consensu universali stabilitum negat, & Ecclesiz Gallicanæ contradictione infirmat. Ad dicta Scripturæ, quibus infallibilitas & visibilitas & pre-eminentia Ecclesiz adstrui putatur, respondet; neque pro ea quodquam, quod iactatur, probari posse existimat, sed id modo tradi, quod conservanda sit vera Ecclesia, quæ ex fidelibus & electis eorumque inter-
na unione consistat, & inter medias etiam corruptelas durare debeat: coctum enim semper fuisse & futurum, de quo dici possit, in eo salvari fideles, quia Deus media salutis nunquam plane sustulerit, nisi ~~enim~~ & ~~zizania~~ admiserit veritatem, patrum. *Cap. VI* ~~archidiaconum~~ ~~Prælatorum~~ ~~tantum~~ non fuisse, nec esse debere statuit, cui eccoz obedientia præstanda fuerit; sed omnibus & singulis Christianis scintinum & iudicium de veritate, ex doctrina & præceptis Christi & Apostolorum incumbere. *Cap. VII* absurda elicit, quæ ex dominica & absoluta Sacerdotum potestate sequuntur. Ita enim libelitas cal-
pandos ~~fores~~ ~~qui~~ ~~sperto~~ ~~Sacerdotio~~ ~~per~~ ~~idololatriam~~ ~~corrupto~~, ~~Re-~~
bus reformatibus paruerint; dein Judæos excusandos, quod Syn-
goga interdista, Christi & Apostolorum doctrinæ præposuerint; au-
toritatem, antiquitatem, numerum, splendorem, felicitatem, ab he-
terodoxis quoque & gentilibus atque Turcis iactari; veritatem uni-
quam Ecclesiz Orthodoxæ characterem esse. *Cap. VIII* respondet ad
objectiones, eam imprimis, quod sublata Hierarchia non possint schi-
smata & hæreses præteriri. Remedium enim ejusmodi extremum
a Deo

in Deo non esse provisum, nec revelatum; neque id in primitiva Ecclesia usitatum, aut hæretis eo modo impeditis fuisse. Nihil etiam auctoritate effici contra Atheos & Pyrrhonianos. Itaque Arnaldi consilium Christianismo adversari, cum dicat, oculis sacerdotum videntum, & vestigiis eorum insistendum esse; neque quidquam ab eo demonstratum, quod conscientie obligationem ad reformandum solverit.

Part. II, cap. I. Reformationem sub initium superioris seculi sperari a Romana Hierarchia non potuisse, ex historia Pontificum, qui proxime ante Lutherum fuerunt, & quomodo desideria Principum & populorum, pro reformatione doctrinae & morum, eluserint, ostendit. Idem *cap. II* ex actis cum Luthero factis, cum is adversus indulgentias disputare coepisset, usque ad Ann. Chr. 1520. Unde consequi tradit *cap. III*, incubuisse iis: qui tunc vivebant, ut perempta spe æqua impetrandi a Pontifice & clero, ipsi conscientie confiderent; allegatque ex Theodoro exemplo Aphraatis monachi, qui Valenti Imperatori Arianismum foventi, solus contradicere ausus fuerit, incendiarii ab unoquoque ressequendum esse dicitur. Singulis autem Christianis, absque novo aut extraordinario titulo, jus esse errores corrigendi; *cap. IV* deducit, & præscriptionem temporis contra divinæ veritatis æternam auctoritatem, in rebus fidei locum habere negat. Itaque *secula ignorantia & vitia gentium* ab Apostolis vocari, quæ præcesserint Evangelii prædicationem, Act. XXV; 6. *Cap. XVI*, 30. Respondet *Cap. V* ad objecta Reformantibus vitia, tum quod pleraque per calumniam impacta iis fuerant, tum quod dato, non caruisse eos nevis, nihilominus vera docere potuerint. Constare id ex dictis & exemplis S. Scripturæ, & esse, quæ sanctitatem vitæ non minus allegare possent, quam Prælati Romanæ Ecclesiæ. Defendit inde Lutherum a crimine rebellionis, diabolicæ informationis in articulo S. cotinæ; dona ejus divina agnoscit & laudat; quæ acerbius dixerit, aut ubi non satis magnam læmen habuerit, excusat. Castitatem & virginitatem a clero falso jactari dicit, nec in matrimoniis contrahendis peccatum a Luthero aut aliis agnoscit. Continentiam enim singulare Dei donam esse, non omnibus impertitam; neque tamen Abrahamum, Moysen, Aaronem, Petrum & plerosque Apostolos minus præstitisse, in coæcedis

sibi operibus divinis, quod mariti fuissent. *Cap. VI* Carolostadii, Zuinglii & Calvinii apologiam facit. Principibus & Magistratibus jus cognoscendi de religione asserit. Nec oblevia aut speculativa sed maxima, & practica, discessum esse a Romana Ecclesia, deducit objecta de Justificationis Articulo ex *Lud. Blançi* libro elidia, & de equivocacione vocabulorum agi dicit. *Cap. VII* ad alias objectiones respondet: Lutherum & reliquos negat novos prophetas fuisse: certamina inter illum & Zuinglium ac socios veritati Evangelicæ non putat officere. Paulum ex *invidia & contentione* Christum predicantes tulisse Phil. I, 15, & *ministros Christi* vocare, 2. Cor. XI, 14, quorum errores paulo ante v. 13 acerrime taxaverat. *Hobiniani* virulentiam adversus Lutherum non probat. Salomonis, cujus libri Canonici extant, & regum, qui reformationem legitimam fecerint, vitia recte scriptis & gestis non nocere docet. Jansenistarum & Jesuitarum dissidia objicit, ut & Canonizationem Sanctorum quondam in Romana Ecclesia, v. g. Catharinæ Senensis, Petri Lucubergici, Vincentii Ferrerji, qui in schismate, Antipapatum tempore, vixerint, & oppositos Pontifices pro Anti-Christis habuerint. *Cap. VIII* pro autoritate S. Scripturæ ex patribus, multa adducit, & testimonium egregium ex præfatione Montensium in versionem imperam N. T. opponit, Arnaldi judicio plane contradicens, nullumque judicem controversiarum excogitari aut dari posse monstrat, quam factas literas, itaque quæ de Pontifice, conciliis, & populi consensu subjactantur, rejicit. *Cap. IX* objecta diluit, & ad primum principium, nempe Scripturam, ex quo & traditiones stabiliri debeant, resurrendum esse ostendit, quasque difficultates Arnaldus lectioni & intellectui Scripturarum opponit, & propter quas ridiculam & impossibilem methodum religionis stabiliendam, ex Scriptura sibi contendit, longe majores in traditionibus & consensu Ecclesie, si qui his pro principio uti velit, reperiri judicat. Sufficere tamen, ait, & delibus simplicioribus ideam credendorum articulorum generalem, ex qua errorum rejectio sequatur, quod per exempla culus Sanctorum & dogmatis de transsubstantiatione explicat. Ad perfectiorem rem gradum majorem diligentiam & scientiam requiri. Peccare vero, qui vera ex Scripturis non agnoscant, & falsa statuant, ut Ariani & Sociniani,

Parte III, cap. I sufficientes & iustas causas separationis habuisse statim majores reformatorum, posito, quod in controversiis recte senserint. Firmat autem jus separationis exemplo Christianorum, qui a Judaica, & Orthodoxorum, qui ab Arianorum Ecclesiis, unum numero & auctoritate prevalenti, secesserint. Admitti ergo debere Reformatos ad probationem causarum, quæ non leves aut personales, quales Novatiani & Donatistæ prætenderint, sed gravissimæ & de maximis fidei articulis fuerint. Sequi porro (*Cap. II*) iuste etiam a ministerio seu clero Romano, & ab ipsa sede Pontificia discessionem factam esse. Obediendum enim pastoribus esse, si loquantur verbum Dei, Hébr. XIII, 7; fideles Christo immediate jungi, non per pastores. Idurgere Paulam, 1 Cor. I & III. Exemplum Orthodoxorum adducit, soli fere Athanasio adversus Episcopos ipsumque Pontificem Liberium, Arianis cedentem, adhaerentium, & cum Novatianis potius, quam cum publico Ecclesiæ ministerio, utpote errore infecto, conjunctionem tentantium, idque non Episcoporum, nec Concilii Nicæni, sed Scripturæ auctoritate, quod ex *Augustino* probat. Restitisse etiam *Veleri & Vigilio*, aliisque Pontificibus totas nationes Christianas, nec damnari posse, quos isti excommunicaverint. Sublata Synagoga & omnium gentium discrimine, Col. III, 11, non substitutam esse Romam, sed *caelestem Hierosolymam, liberam, matrem nostram*, Gal. IV, 26. Inter munia Ecclesiastica a Deo instituta, & a Paulo enumerata, Eph. IV, 11, non reperiri Pontificatum, nec Christum pro *Samaris aut Hierosolymorum montis, Capitolinum* nominasse, Job. IV, 24. Tacuisse de tanta re, capite visibili & subalterno, quis crederet Paulum? cum de eo ipso disceptantibus *Corinthiis*, 1 Cor. I, 12 & c. III, 22. Petrum ostendere potuisset. Testatur tamen, hanc antiquam fidem restituat Pontifex, promtos ad obsequendum ei fore Reformatos. Ut vero appareat, non frivole nec precipitanter ad separationem a sede Romana proruisse majores, *cap. III* prolixè ex historicis refert, quid actum sit ab anno 1520 usque ad primum concilii Tridentini, & objectam comparisonem *Reformatorum* cum *Donatistis* refellit. Prosequitur hoc *cap. IV*, & quæ ex *Augustino* opponuntur, examinat, Donatistas vero non ob dogmata, sed ob causas mere personales schisma fecisse refert, ob quas tamen separatio nunquam fieri debeat, si doctrina pura servetur, atque

eaenus recte Augustinum objecisse Donatistis singularitatem & paucitatem. Negat tamen dilatationem Ecclesie Romane per totum orbem, & licet Reformatos multitudinis vincat, nihil id refutare existimat; cum Ecclesie veritas & unitas, in fidei puritate, non in numero aut locorum spatii quaerenda sit. Caetero ab Arnaldo opposita, *cap. V* discutit, & Reformatos nunquam ait statuisse, quod tota Ecclesia ante Lutherum plane interierit. Negat etiam restrictam veram Ecclesiam ad *Pedones* aut *Massas* fuisse, aut ad solos infantes, sed pro membris vere Ecclesie, isto obscuracionis & corruptionis tempore etiam haberi debuisse, qui simpliciter deo adhaerent, & merito Christi innixi fuerint. Sic leniendum esse, si quis a Protestantibus Theologis de seculis illis calor disputacionum, durius dictum sit, quod & Patribus acciderit.

Parte denique *IV* Ministerii Reformati, jus & legitimum statum adstructurus, *cap. I* ex eodem praesupposito verae doctrinae, (quam probare Reformati parati sunt) licitum & fas fuisse deducit, separatos ceteris ab Ecclesia Romana constitutos. Allegat praemissam gratiam & praesentiam Christi, *Matth. XVIII, 19*, etiam duobus aut tribus in nomine suo congregatis: nec dubitari posse, si societas pia & legitima sit, quispiam & legitimum etiam sit ministerium, quatenus est divina munus, & quin quilibet ceteris jus habeat omnia ordinandi, quae ad pietatis exercitia requiruntur, & *collective* vocari impediri non possunt, sed a certis personis. Apostolorum quidem missionem immediatam necessario procedere debuisse, ac quoniam ex scriptis eorum & toto sacro codice de fide constat, nihil velle, quo minus a cetero, humano jam jure constituantur, qui doceant. Nova ergo Ecclesie nomen Reformatae non competere (*cap. II*) quae purgata saltem sit; ideo nec novos ministros, & novatores dici posse pastores reformatos, qui retentis essentialibus ministerii functionibus; praedicatione verbi, Sacramentorum dispensacione, & regimine ceteris convenienti, rejecerint tantum per accidens aut male addita. Essentialia vero illa conservata in corruptionibus factis, sicut ipsos electos statuit, quanquam de modo conservacionis & propagationis liquido non constat: mansisse etiam omnibus & singulis jus & facultatem discernendi corruptelas, v. g. verum cultum ab idololatria, veram Eucharistiam a sacrificio missae, excusatos fuisse simpli-

ſimpliciores, ſed melius edoſtos ad profitendam veritatem obligatos, ex verbis Chriſti *Job. XV, 22.* Speciatim *cap. III* legitimam miniſtrorum vocationem defendendam ſumit. Diſtincta vocatione ad reformationem, & ad miniſterium: illam omnibus, hanc iis competere dicit, qui ab Eccleſia jam reformata vocantur. Nullum ſpeciale jus ad hanc vocationem probari dehere, ſed derivari & ſequi ſua natura ex jure ſocietatis, ſive Eccleſiæ. Paſtoribus vero ſolis, ut paſtores alios conſtituant, tribui non poſſe, inter alia hoc argumentum: quia miniſterium proprie ad vere fideles ſive electos pertineat, quos in toto coetu reperiri dubitari non poſſit, ſed de perſonis paſtorum, quod vere pii & electi ſint, atque ita coetum repræſentare valeant, conſtare non poſſe. Itaque jus coetui competens ad ſingulos, multo minus ad unum, deſerri non debere, ne in manus profanas incidat. Interventum vero coetus in electione Apoſtoli Marthiæ, & Diaconorum, probat ex *Act. I, 15, & C. III, 3.* Argumentatur etiam ab excommunicatione, quam Paulus juncto ſibi Corinthiorum coetu exercuerit, *1. Cor. V, 4.* Fruſtra objici, coetum dare miniſterium non poſſe, quod ipſe non habeat. Habere enim eminenter ſep virtualiter, atque ita formaliter conferre poſſe & debere; ſed non inficiatur, ad paſtores jus examinandi & ordinandi recte translatum, & ſi quæ ab initio reformationis aliter facta ſint, ad exemplum non eſſe trahenda, nec tracta. Ad Arnaldi denique quaſtionem, ordinaria ne an extraordinaria fuerit reformationis autorum vocatio, *cap. IV* reſpondet, extraordinariam, eo modo, quo Apoſtoli vocati fuerint, non fuiſſe, quanquam ita dici poſſit ob alias temporum & perſonarum circumſtantias, imprimis ob egregia & ſingularia ſive heroica dona, a Deo in eos collata; atque ita explicari debere conſeſſionem *Gall. art. 31,* & ſynodum *Gapenſem*, quam alia *Rupelle* anno 1607 habita declaraverit, itemque quæ Beza & alii ſcripſerint. De ordinatione multa habet, & Episcopis ſolis, (cum diſtinctio horum a Presbyteris non ſit juris divini) tribui eam debere negat. Caſum ponit, ſi totum miniſterium, aut (quamvis id ob promiſſionem divinam futurum non ſit) tota Eccleſia interdicat, an non, per librum Scripturæ, ſi ſervatus fuerit, reſtitui poſſit? Refert exemplum prædicati ſeculo quarto apud Indos a duobus juvenibus Edeſio & Frumentio Chriſtianis, ex *Theodoro*. Rejicit neceſſitatem miraculorum,

cum nova doctrina non fuerit prædicata. Reordinatos ab initiis apud Reformatos non fuisse, qui in Romana Ecclesia ordinati erant, fatetur; potuisse enim ordinatione sua ad essentialia ministerii uti, & quamvis præter ordinantium intentionem, ex impulsu conscientiz, errores abjicere. At confirmato postea, præsertim per decreta Tridentina, schismate, & ordinatione Romana ad ea dogmata jam pertinente, rectius nunc reordinari. Baptismum infantum defendit ex *Act. II, 38*, & asperisionem sive lotionem, ex locis, ubi baptismus eandem significat, *Matth. VII, 8, Luc. XI, 38*, provocans ad impetam versionem *Monsensem*. Validum vero baptismum in Romana Ecclesia esse statuit, quia substantialia retenta sint; nec beneficium, quod a Deo Ecclesie datum est, ministrorum vitiis aut abusibus corrumpi posse; allegans *Augustinum adversus Parmenianum & Donatistas id evincentem*. Epilogum addit, in quo deplorat Christianismum indies magis ruentem, & non leve vulnus ab iis accipientem, qui contra auctoritatem Scripturæ cum aperte disputem. Reformatæ vero Ecclesie puritatem, & disciplinam commendat.

Cæterum in additionibus, quarum in relatione *Libri de Præjudiciis* mentionem fecimus, objicitur Claudio audacia, cavillandi artificium, & mala fides, in referendis Arnaldi dictis, omisisse eorum defensionem arguitur ad præjudiciorum *cap. XV*, responderi eum putat ad omnia debuisse. In specie vero allatas a Claudio responsiones pro Luthero vehementissime exagitat, & Hospiniani maxime testimoniis apparitionem diabolicam & instructionem de Missa datam *Addit. I, cap. 1* evincere satagit. *Cap. 2* eodem fervore etiam alterum convitium de concitatis ad eandem Pontificis & Cardinalium, Principibus & populis, adstruere laborat. *Cap. 3* accusat Claudium omisissæ clausulæ, qua Arnaldus de Carolostadio loquens usus fuerit, quod nempe non simpliciter, sed tempore sæculi XVI primus fuerit, qui præsentiam Christi realem in sacra cæna negaverit. *Cap. 4* negat se concessisse, quod Reformati licite segregare se a Pontifici potuerint separatione negativa, & cavillatorie id sibi imputari valde queritur. *Additione secunda, capitibus tribus*, deprehensos esse putat Reformatos in mendacio, qui nunc Reformatoribus suis extraordinariam vocationem ipsi adimant, quibus tamen eam antehac confidenter tribuissent, atque sic missionis & reformationis jus omnino amisso

amisso titulo, amiserint. Nostrium non est replicantium partes suscipere, aut, an non ex Claudii defensione responderi his novis objectionibus possit judicare: Facient id fortassis, quorum propius interest. At non possumus non queri de recoctis obsoletis illis adversus B. Lutherum calumniis, quas partim ipse, dum viveret, partim Theologi cum secuti, tam evidenter & solide refutarunt, ut a quis & piis mentibus omnino satisfactum esse debeat. Si quid tamen deus regeri opis & operæ pretium esse videbitur, non desimulos speramus, qui id cura successu præstaturi sint.

TRAITTE DU MOUVEMENT ET DU RES-
sort, par le R. P. C. F. M. De Chales de la
Campagne de Jesus.

id est,

Tractatus de motu locali & elaterio, Autore Claud:

Franc. Milliet Dechales Patre Jesuita.

Lugduni, 1682, in 8. apud Anissonium.

Scripti hujus etuditis Autor ex insigni opere Mathematico, tribus voluminibus comprehenso dudum notissimus est. Postquam is ante hos quinque, & quod excedit, annos vivere desit, repertum est inter ejus manuscripta hoc opusculum, quod publica luce dignum sub merito judicatum fuit. Evolvit enim accuratè & feliciter materiam, quæ alias quidem tantum pene molestæ difficultatis, quantum jucundæ delectationis habet, ac suppeditat rationes quorundam naturæ effectuum, quos admiramur. Motuum etiam particularium regulas hic invenimus, quibus experientia apprimè ac constantè respondet, nisi nonnunquam ex accidenti natura impediatur; quod quoties & qua ratione fiat, ab Autore ipso diligenter monitum est.

Tractatus totius quinque sunt partes, & methodo mathematica per propositiones exhibentur. Prima harum partium physica est & quasi præliminaris, quæ notioni *Elaterii* intelligendæ serviat, & lucem quandam regulis motuum conciliet. Absolvitur quatuordecim

propositionibus, quarum sex priores negativæ Cartesii, Epicureorum, Peripateticorum & Aristotelis varias sententias de causa continuationis motuum reponunt, & destruunt. Septima experimentis quibusdam in vulgus notis exprimit, a potentia resiliendi, quam corpora pleraque obtinent, motus non vellos continuari, & inde colligit fieri posse, ut alii etiam effectus eandem causam agnoscant, ad quod sibi in sequentibus Autor investigandum proponit. Reliquæ propositiones hujus partis de naturæ virtutis elasticæ tractant, eamque aliam in corporibus duris, aliam in liquidis esse observant. Durorum corporum vis elastica dicitur potentia reassumendi figuras sibi proprias, quoties ipsas aliorum corporum occursum simulantur. Corporum autem perfecte liquidorum, quibus hujusmodi potentia competere non potest, (eo quod, juxta simplicissimam notionem, quam de ipsis philosophi tradunt, figuram propriam non habeant, sed cuivis alii facile se accommodent) vis elastica in rarefactione h. e. sola facultate sese extendendi ponitur, in qua explicanda quidem Autor Aristotelem sequitur. Inter dura & liquida corpora quaedam esse intermedia monet, quæ scilicet perfecte liquida non sint, sed consistunt filamentis exiguis, quæ adhibita vi flectantur, sua sponte vero postmodum resurgunt.

Pars altera seu liber secundus magis mathematicus, elasticæ proprietates 29 theorematibus pertractat. Ex his priora duodecim ad vim elasticam corporum durorum potissimum pertinent; sequentia tria aërem concernant, ac ostendunt, quo pacto in impulsu corpora dura condensentur, ac postea iterum expansis, idem corpus in parte opposita impellat. Reliqua de corporum illorum motu agunt, quæ vel ob molliorem suam, vel ob duritiem ac inflexibilitatem, elastica illa virtute experta sunt, ac inquirent, quid accidat, quoties vel hujusmodi corpora sibi mutuo obviari fiunt, vel alterum alteri tardius procedenti superveniat, vel de quoque motuum novum in aliud quiescens feratur.

Librum tertium autor de motu accelerato inscripsit, in quo partem theorematum numero cum secundo absolvitur. Post præmissa duo generalia de augmento motuum demonstratur, corpora projecta, simulacra virtute movente extrinseca se, rursus separata, omnem suam celeritatem obtinere, nec eam per gradum positum acquirere.

Inde

Inde a theoremate quarto usque ad undecimum inquiruntur in casum accelerationis, quam in corporum gravium descensu observare licet. Quae vero porro usque ad finem libri sequuntur, de propositionibus, quas spatia confecta & tempora, velocitates videlicet ac momenta corporum motorum ad se invicem obtineant, ea maximam partem jam in Cursu auctoris Mathematico (t. I. Stat. l. 2.) pertractata sunt, quo non obstant Auctor ista hic repetere voluit, tum quod ad integram materiam motus localis ac elastici plenius intelligendam facere viderentur, tum quod hic tractatus Galileo sermone Mathematica vero opera illa Latino conscripta essent.

Libro quarto titulus est de percussione, cujus naturam auctor, priusquam ad particularia nonnulla de vi elastica descenderet, investigandam credidit, quoniam percussio vim illam corporum probrat, & in actum deducit. Hujus libri postremae septendecim propositiones, de motu gravium in planis inclinatis, ut & de pendulorum vibrationibus agunt, jam in Statica Auctoris l. III. maximam partem, forma tantum nonnihil immutata, inveniuntur. In propositione omnium ultima Auctor sub finem monet, se sententiam quandam Domini Huygenii etiam in Statica sua refutasse, sed ex exponendo sensu ac ut patet in fine, unde sicut corrigi, & ubi error committitur lateat, ingenuè ostendit. Priorum 19 theorematum pars de percussione ejusque impetu, ac impetus talis collatione cum gravitate, seu impetu corporis gravis quiescentis, pars de aequali distorsione, quam habet linea in gyrum acta, pars denique de centro percussione in quavis figura aut corpore inveniendo cadunt. Et autem centrum percussione auctori illud punctum, in quo momenta simpliciter partium in aequilibrio ponuntur, ita visibili maximam impetum in quodvis corpus occurrens faciant, & ut momenta composita sint aequalia. His propositionibus interspersae sunt de ratione ponderum nonnullae, quae in staticis vulgo negliguntur. Applicandae enim ad corpora mota illae regulae, quae staticae de solis quiescentibus, de proportionibus naturalium, non propter motus impetum gravium proponuntur.

Libro quinto motus reflexionis principalem effectum virtutis elasticae exhibet, ejusque causas ac circumstantias tum cura investigat. Praeter tres propositiones sunt generales, ut & quarta,

quæ licet vulgariter nota sit, ab Autore tamen singulari modo tractata ac demonstrata est, cum plerumq; a Philosophis inter postulata referatur. In iis, quæ sequuntur, speciales quidam casus circa potentiam resiliendi corporum proponuntur, ubi tamen fatetur Autor (prop. 10) vix ita a se difficultatibus satisfactum esse, quin remanserint nonnullæ, quas ipse aliis harum rerum studiosis solvendas reliquerit. Cæterum uti liber secundus corporum elastica vi carentium varios occurfus persequitur, ita liber ultimus inde a 7 theoremate usque ad finem tradit, quæ de corporibus vitali pollentibus, quando ista sibi obviam feruntur, observari debent.

NOVA THEORIA VISIONIS,

Regiæ Anglorum Societati exposita per VVilhel-
mum Briggs. M. D.

Ex Collectionibus Philosophicis Anglicanis num. 6, A. 1682,
p. 167 sqq. excerpta.

Cum observasset Theoriz hujus clarissimus Autor, non minus
saliorum de doctrina visus hætenus edita scripta, quam suam an-
no 1676 in publicum emissam *Opticæ balmograpicæ* imperfectione ad-
huc notabili passim laborare; potissimum cum hanc anatomice tan-
tum tractasset, sine ullo modum visionis explicandi tentamine: pro
defectu hoc aliquatenus supplendo, circa Nervorum Opticorum
conformationes peculiaris & ab aliis nondum observata recenset,
& eas *icantibus* delineat, & diversa, difficilia æque ac jucunda pro-
blemata, ab Opticis alias minus sufficienter explicata, per eandem
Theoriam declarat.

TAB. XI.

Et *primo* quidem exortum horum Nervorum singularem ex
hoc evincit, quod, dum reliqui ex plana magis cerebri basi emer-
gant, hi alius & ex duabus protuberantiis (Tab. XI. II. II.) quas thala-
mos Nervorum Opticorum appellant, prodeant; ita ut fibra illo-
rum super thalamos hos tractæ chordarum citharæ super ponti-
culum flexuram, quæ pariter eminens & convexa est, commode
referant. Sicut autem in duabus citharis paræ magnitudinis, ac fi-
diuum æqualium, chordarum super ponticulum extensarum superius
magis,

TAB. XI. ad A. 1683. M. Octob.
pag. 454.



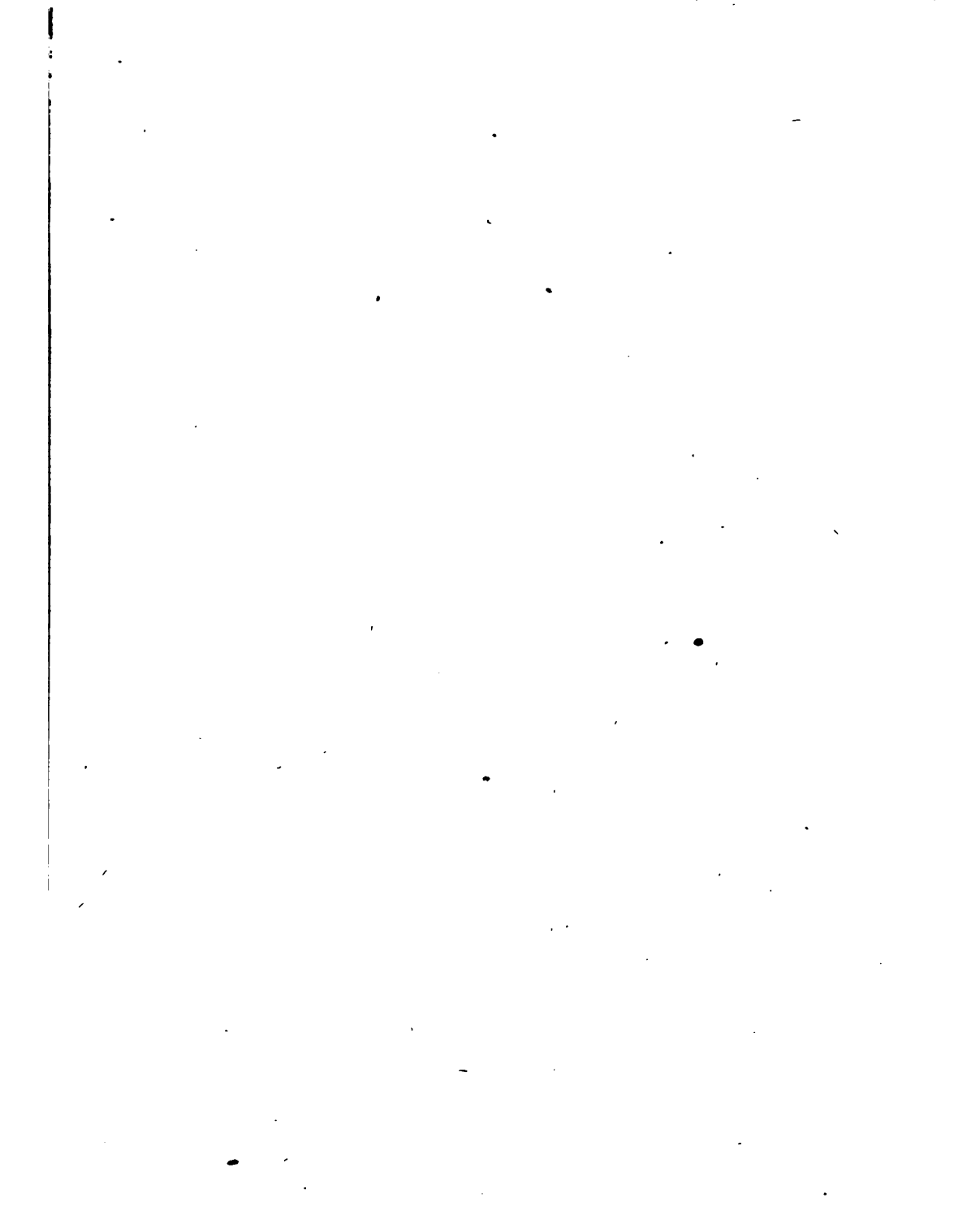

magis, reliquæ quo ab his remotiores sunt, eo minus tensæ deprehendantur: ita fibras illas binas, quæ in apice aut Zenith quasi dictorum thalamorum existunt, maxima; binas in Nadir, seu parte opposita omnium minima tensione, propter minorem inflexionem gaudere: intermediarum verò tensionem proportionaliter differre statuit, prout aut summo, aut imo sint viciniores; cum hac tantum exceptione, quod fibræ laterales internæ sub laxiore tensione concipi debeant quam externæ, ideo quod hæc posteriores magis inflexæ sint, ut conspiciere liceat, si in *Figura Tabula XI, de comparatu cum gg.*

Superiores ergo ex utroque thalamo ad superiorem oculi partem productas fibras, per literas *aa, bb, cc*, indigitatas, *concordes* vocat, quæ unisonis in duabus citharis respondeant, eoque *fibræ harmonica* dici quoque possint. Has a cerebro, seu thalamis nervorum opticorum, tanquam illius moleculis peculiaribus emanantes, ut concordent, sub exortum sui uniri haud necessarium esse, cum situ & tensione sibi quam exactissime respondeant: inferiores pariter, & inferioribus oculorum partibus implantatas, quia minore, eaque æquali tensione gaudeant, utpote minus inflexæ, probe congruere: denique intermedias, media ratione se habentes, sibi itidem conformes existere debet. Unde elucescat, fibras binas parallelas, seu eundem situm & tensionem obtinentes, nempe duas summas, duas infimas, duas laterales externas, duasque internas, in singulis thalamis esse quasi symphonicas: ita ut impressio objecti externi utramque fibram movens, non magis duplicem sensationem præstet, ac si des trisonis duarum cithararum simul pulsata duplicem excitet sonum.

Atque hunc fibrarum parallelismum magis confirmari putas per sequens phenomenon; nempe quod *secundo* fibræ nervorum opticorum ordinem & positum distinctum observent, quem connectio eorum, æquilibrium magis firmans, non parum juvet. Quod enim nervi hi se invicem decussent, uniantur, aut eorum fibræ confundantur, concipi haud debere; sed eas, quæ thalami dextri sunt, distinctim quoque ad oculum dextrum; quæ sinistra, ad sinistram ferri: prout in diversis piscibus evidens sit, ubi nervi hi duo per simplicem tantum contactum jungantur: quod & ex Chamæleonte, in quo eos plane non coire, communis seruat opinio, ac in homine obser-

observatione Vesalii de corp. hum. fabr. l. 4, c. 4 colligere liceat, qui in foemina, cujus oculus dexter a prima infantia minor & emaciatus, similiter perfectus ac sanus extitit, nervum dextrum toto sui tractu exiliorem sinistroprehendit.

Præterea hoc æquilibrium, quod connexio illorum nervorum præstet, multum juvari suspicatur per singularem musculorum conspirationem, quatenus obliquus inferior ex peculiari orbitæ foramine exurgat, reliquis omnibus ex fundo ejus emergentibus: & hinc æque inferius per musculum hunc, ac superius per trochleam, oculi distorsionem inhiberi; i. e. per trochleam in parte una, & per hujus musculi obliqui inferioris situm in altera, oculum firmum & rectum teneri, ut nec ad externum, neque internum canthum magis declinare queat. Atque hunc quidem peculiarem musculi extortum, (cujus ætiologiam nullus Scriptorum determinavit) negotio huic ratione necessarium putat: quia si eum reliquis ex fundo orbitæ prodiret, oculus perpetuo strabismo laboraturus esset, trochlea sola huic incommodo declinando haud sufficiente: potissimum cum musculus obliquus superior interveniente hac trochlea, (que juxta principia mechanica ejus potentiam intendat) semper potentior foret, adeoque oculum nimia versus canthum internam moturus esset, nisi inferior illi potentia equalis hoc impediret: utpote qui superiore crassior, licet brevior, a crassiore ossis parte oriatur, & deprimentis tendinetem transgrediat, ne ab hoc in sua actione turbetur; dum ille longior existat, & robur majus a trochlea recipiat, sub tendine non attollentis decurrat, adeoque ex æquo utriusque, rata proportionem, potentia libratio sit. Pari modo attollentem ac deprimentem musculum proportionem equali gaudere pertinet: ita ut, quamvis prior paulo crassior existat, quia tamen minus robur ad deprimendum quam elevandum oculum requiratur, eorum potentia equalis sit; idemque in lateralibus musculis situm atque crassitiam eandem obtinentibus, adeoque æquilibrium, quod ad consensum fibrarum concordium necessarium supra dixerat, observantibus contingere afficit.

Imo tertio hæc confirmari putat, per fibrarum nervi optici in oculum insertionem illam, qua hæc distinctas illas, quibus oriuntur, retineant series. Quemadmodum enim illius membrana scleroticam

ac uveam forment, ita ejus fibras medullares retinam constituentes in hac parallelismum, in principio observatum, & ad visum necessarium, distincte satis continuare.

Ex qua hypothesi diversa problemata explicare satagit, alias vix solubilia: nimirum 1. *cur duplici oculo contingat visio simplex?* Scilicet quod fibræ nervi utriusque optici concordēs (quemadmodum superius dictum) instar unisonarum fidium in chely se habeant, adeoque simul feriantur. In quo problemate Gassendum de *Apparenti magnitud. Solis humil. & sublim.* tantam difficultatem reperisse refert, ut distinctam & accuratam visionem uno tantum oculo fieri persuasum habuerit: cum nihilominus certum sit, nos unum objectum semper duobus oculis intueri, nec (propter consensum nervorum motoriorum, circa originem combinatorum, & per consequens quoque musculorum, in quos abeunt) unum oculum versus aliquod punctum converti posse, quin alter eo simul feratur; cumque sensibus obvium sit, quod visio ambobus oculis perfectior, quam uno, contingat; dum, si quis modo uno, modo utroque oculo remotiorem paulo scripturam legere tentet, utroque oculo literas evidentiores & claras, uno obscuras deprehendat. Quod vero de sclopetariis urgeri soleat, qui pro accuratiore ad metam collineatione alterum oculum claudant, assertum hoc minime evertere, multo minus communem illam sententiam confirmare, quod spiritus visivi oculi clausi ad apertum derivati hujus spiritus augeant; cum fibræ singulorum nervorum opticorum adeo distinctæ atque ordinatæ observentur, ut unus cum altero haud communicet: sed contingere hoc, quia granulum sclopeti collineatorium ita collocatum sit, ut utrumque axem visorium per illud ad metam dirigere haud liceat; adeoque commodius sit, alterum oculum claudere, quam eum vacillantem violenter ad metam intendere.

2. Hinc quoque constare docet, *quomodo alterutro oculo depresso objectum simplex videatur geminum?* Nempe quod radii hujus in fibras discordes, hoc est, tales incidant, quæ ratione superius explicata sibi haud respondeant: ita ut hic duæ distinctæ sensationes sint, & objecti species una vera, altera falsa; una altior, altera profundior appareat. Quod enim hoc non, ut communis fert sententia, ab optici aut refracti coni in duas partes scissura eveniat, quæ duo

distincta retina loca in depresso oculo feriant, hinc elucescere, quod geminatio hæc mox evanescat, modo (quod a nemine alias *Scriptorum* observatum) oculus non depressus occludatur. Per chartam equidem perforatam objectum totuplex conspici, quot sunt in illa foramina, quæ instar vitri polyedri objecta multiplicantis, tot distinctos conos forment, in discordes ejusdem retinae fibras incidentes, & quidem oculo etiam altero clauso: at hoc dictam solutionem hæc evertere, cum illud contingat per interpositionem alterius corporis simili fere modo, ac in vitro multiplicativo; non vero nudo oculo, ut in modo exposito casu: potissimum cum similis generis extent observationes, quæ duplicem sensationem a turbato illo parallelismo, eadem ratione ac in depressione oculi, fieri evincant. Ita quando *Borrichius Actor. Hafn. vol. 2. obs. 80* refert, ægram quandam, paulo ante mortem (ubi spiritus vacillare ac tremiscere, simili ratione ac in ebriis, solent) omnia duplicia vidisse: causam hujus *phenomeni* hanc tradit, quod spiritus animales serie haud stabili, sed *interrupta* utrumque nervum motorium, hinc utriusque oculi musculos, irradiant, & per consequens illum parallelismum, quem ad distinctam visionem necessarium supponit, destruant; quatenus nulla humoris crystallini alteratio concipi possit, quam autores in ejusmodi casibus alias inculpant.

Similiter dum in *iisdem Actis vol. 3 obs. 20* paris symptomatis mentio fit, quod fabrum lignarium, nicotianæ fumum surgentem, subito invaserat: illud repentinæ ad nervum alterum defluxioni acceptum refert hunc laxanti, ejusque tonum alterius tono inæqualem reddenti. Quod idem in milite illo Parisiensi, quem *Forestus l. II obs. 39* in scenam producit, dextro oculo humidior & quasi prolapsus, nisi hic clauderetur, cuncta objecta duplicia vidente, solisque exticantibus & cephalicis restituto, locum habuisse putat; quatenus nervis motoriiis ac musculis ab humorum decubitu laxatis, oculi hujus cum altero æquilibrium fuerit destructum, ita ut hic quasi depressus extiterit, hincque objecta duplicia apparuerint; remedia vero dicta humiditatem præternaturalem consumpserint, adeoque nervo & oculo pristinum robur ac tonum, per consequens parallelismum illum, reddiderint. Tandem etiam eandem ætiologiam casui illi rariori, quem *Aquilonius Optic. p. 346* refert, applicat, ubi juvenis quidam

dam objecta propinquiora simplicia, remotiora autem gemina videtur, in cujus tamen oculis nihil præternaturalis, excepta humiditate extraordinaria, deprehensum fuerit: nimirum, quod laxato musculorum tono, in observandis remotioribus, quæ majorem oculi firmitatem postulant, oculum firmum & stabilem continere haut poterit; quæ nihilominus laxatio vicinorum inspectionem haud turbarit.

Quo vero uni & alteri objectioni satisfaciatur, ac Theoriæ suæ omnem ambiguitatem præcidat, primo ratione figuræ, in qua fibræ nervi optici se non decussant, monet, in asello molliore, & aliis forsitan quibusdam piscibus, secus ac in homine, illam per superius allegatam Vesalii observationem refelli. Imo nec hanc in asellis conspicuam decussationem opinioni suæ aliquid derogare, sed eam potius confirmare; quandoquidem tonus nervorum æqualis in protuberantibus thalamos opticos concipi queat, sive decussentur, sive non. Deinde ait, se per *parallelismum* non tam pupillarum ad se invicem habitudinem, quam hoc intellectum velle, quod fibræ correspondentes retinæ singulorum oculorum eandem relationem ad objectum habeant: hæc enim si destituantur, res geminas apparere, quamvis unus oculus altero humilior haud sit. Et si oculus ad laterus alterutrum premarur, (*contradicente quamvis Aristotele & Galeno*) objecta pariter gemina conspici, ideo scilicet, quod figura oculi mutata fibrarum quoque retinæ situm mutari necesse sit.

Denique concludit, quando æquilibrii destructione res geminari asserat, se certum hujus destructionis gradum supponere, talem scilicet, quo tota imago aut hujus maxima pars fibras discordes feriat; cum exilis & levis oculi pressura objectum non magis geminum reddat, quam strabismus connatus aut exigua oculi torsio: cum contra in strabismo a spasmu aut paralyfi musculorum motoriorum, ubi distortio major & violentior contingit, res simplex semper duplicetur. Simili modo, si æquilibrium per ebrietatem aut phrenitidem corrumpatur, interdum res geminas videri, interdum non; prout scilicet corruptio illum gradum attingat, vel non. Perinde ac inter digitos, non aliquatenus tantum, sed probe & sufficienter decussatos, globus ultro citroque actus geminus sentiatur.

Figura Explicatio.

aa, bb, cc, dd, &c. sunt fibræ concordēs nervorum opticorum, prout a thalamis opticis *ll ll* emergunt, & ad partes oculi sibi oppositas sub iisdem characteribus feruntur: ita ut *aa* sint binæ superiores, & majore flexura gaudeant, quamvis in plano hæc earum flexura ita exhiberi nequeat. *bb, cc, dd,* Fibræ laterales externæ; *ee, ff, gg,* laterales internæ. *ll ll* Protuberantiæ cerebri, thalami nervorum opticorum appellatæ. *bbbb* Partes cerebri pone has collocatæ. *ii* Optici nervi, majores paulo, pro fibris eorum commodius explicandis.

✦ Locus ubi coeunt, a quo aliquantum separati concipiuntur, quo distincta illorum fibrarum series melius conspiciatur.

Literæ *aa, bb, cc, &c.* oculorum singulorum retinæ fibras concordēs monstrant, prout a thalamis continuo tractu feruntur: quamvis harum plures in spatiis intermediis supponi debeant, non adeo commode in schemate literis exprimendæ. *mm* sunt oculi sclerotica & uvea exuti, quo fibræ Retinæ, quæ in processus ciliares terminantur, manifestiores reddantur. *nn* Processus ciliares, mox sub iride siti, quæ in figura, quasi reflecta concipi debet. *oo* Pupillæ.

Nota, quod quemadmodum *aa* superiores & *bb, cc,* laterales fibras concordēs superioris oculi hæmisphærii sistunt, ita earum supponendæ veniant in inferiore hæmisphærio haud demonstrabiles, quarum omnium infimæ fibris *aa* diametraliter sunt oppositæ.

MONUMENTUM ROMANUM IN EPISCOPO
tu Anglia Durhamensi repertum, descriptumque a Martino Listero.

Ex Transactionibus Philosophicis Anglicanis 10. Mart.

1687 no. 145.

INter tot monumenta Romanæ Antiquitatis a Smetio, Græto, Reinesio aliisque antiquariis magno studio collecta, loco principè non abs re collocantur Arx, Diis Deabusque pro salute Imperii & Imperantium, aliarumque honorabilium personarum dedicatæ. Nobis ex ordine tot Imperatorum Romanorum, quorum pro salute ætæ olim sunt positæ, commemorandus nunc venit *L. Septimius Severus*. Nam uti hic victis Pescennino Nigro & Clodio Albino, Rempubli-

TAB. XII. ad A. 1683. pag. 461. M. Octob.

Fig. 2.



Fig. 5.



Fig. 1.

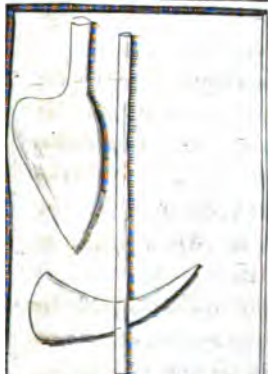

IS MAR
B PRO SALV
EM RE
ANTONINI
AVG IM

L V BNSM
OBREDITV



Fig. 3

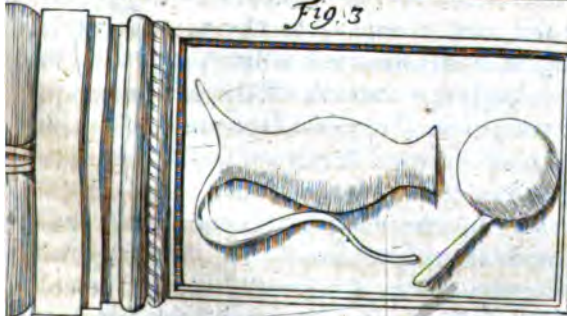
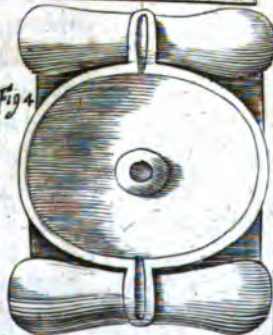
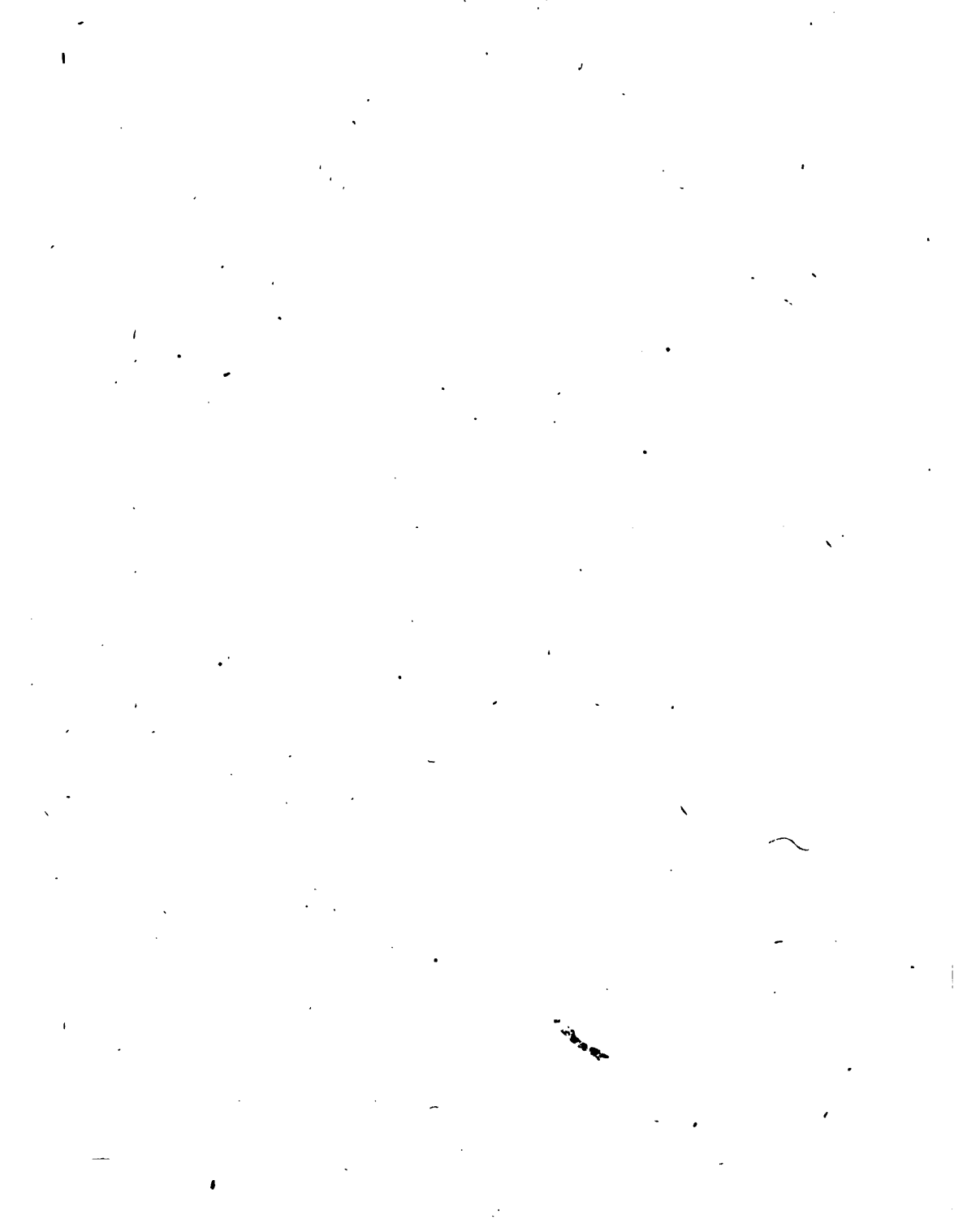

Fig. 4





quam quam turbaram acceperat, pacatam reddidit, ita dignissimus præter ceteros fuit habitus, cujus pro salute atque incolumitate Diis Deabusque aræ sacrarentur. Id vero honoris non Septimio tantum datum, sed & filio *M. Aurelio Antonino*, *Caracalla* vulgo dicto, quos & in pluribus ararum pro salute erectarum inscriptionibus, v. g. apud Gruterum p. 12, 32, 46, apud Reinesium p. 311 conjunctos videas. Patre post deinceps fatis functo, *M. Aurelius* solus monumenta id genus meruit. Pro salute namque ara posita *Jovi opt. max. & Junoni Regina* apud Gruterum p. 6. & 7. *Herculi invisito* p. 46, *Marti Augusto* p. 57, ut alias plures nunc prætervehamur. Atque his accensenda venit & Ara illa, quæ in Episcopatu Angliæ Durhamensi paucis abhinc annis ad ripam fluvii Tine Australis reperta, Oxoni-
TAB. XII.

um postea a doctissimo Viro *Martino Listero* missa, & *Elia Ashmole*, famigerabili antiquitatum promocondo dono data est, sic referentibus Philosophicis Regiæ Societatis, quæ in Angliâ floret, Transactionibus. Est illa, si Listerum jam laudatum audias, ex rudiori confecta lapide, nec nisi pedes quatuor alta, cumque quatuor habeat veluti facies, in anteriori aliquid inscripti, in reliquis aliquid insculpti representat. Atque ut a posteriori incipiamus partem, insculptam illa ollam sistit herbæ cujusdam caules aliquot continentem; secunda cultrum incisorium & securum; tertia urceolum & spatham; quarta quæ pars prior est, & quinto loco, (post planum, figura IV expressum, quod pelvim utrinque ansatam simulat) in imagine æneâ notatur, inscriptionem Latinam. Hæc novem constat lineis, sed mutilatis oppido & corosis, ut Oedipo aliquo omnino habeant opus, Hunc ut præstet, Listerus sic legit: *Dis Deabusque matribus pro salute Marci Aurelii Antonini Augusti Imperatoris votum solvit lubens lubens merito ob reditum.* Neque multum abluere a scopo is videtur. Nam *M. Aurelius Antoninus* mortuo apud Eboracenses patre *Septimio Severo*, bello Britannico præfuit solus, repressisq; *Caledoniis*, qui post murum illum longissimum a patre structum habitabant, tanquam victor ad matrem, & fratrem *Getam*, quem socium alias in Imperio habuit, teste *Dione* ejusque epitomatore *Xiphilino*, rediit. Cum autem varie exponi posse videatur hæc inscriptio, in sententiam quoque *D. Johnsoni de Pomfret*, celeberrimi Antiquarii, non invitus concedit Listerus. Is vero inscriptionem de apotheosi seu consecratione *Septimii Severi*, abs *Herodiano* fuscè descripta, in-

celligit, priores duas lineas sic legens: **CONSERVATORI B PRO**
S &c. & quoad reliqua Listero consentiens.

Nos quanquam Palæmonis partes nobis hac in re haud sumimus, Listerianam tamen priorem præ posteriore sententia, quæ & Johnsoniana est, longe magis censemus esse plausibilem. Neque enim ulla literarum primæ lineæ cum vocæ **CONSERVATORI** est convenientia; ut taceamus Septimium Severum non in Britannia, ubi diem suum obiit, sed Romæ demum, quorsum & cineres ejus fere transportati, sollemnissime consecratum esse ac divis æccensum. De cætero quamvis non ignoremus, complusculas reperitas esse ac *DIS Deabusque matribus* inscriptas, legeremus tamen, si & nobis divinare quid licet, *DIS Patriæ & Marti Britannico*. **MAR** enim restat in prima lineâ, non, **MAT**. Deinde cum Caledonii, Britannia popululus, ab Aurel. Antonino non minus, quam a patre subacti fuerint, non *Deabus Matribus*, sed *Marti* vel maxime, præter Deos Romanorum alios, pro salute Principis extruenda ara videbatur. *EO Marti* quidem *Britannico*. Pro locorum enim diversitate alia atque alia cognomenta Mars æque, atque Diæ cæteri, est indeptus. Atque hinc talia in Inscriptionibus diversis legas epitheta: *Marti Augusto! Marti Ciradino! Marti Segomoni! Marti Leucesio! Marti Camulori! Marti Britovio &c.* *Acedio*, quod Septimius Severus non tantum *Parthicus, Arabicus & Adiaboticus*, sed & *Britannicus* fuit celebratus, testibus tot Inscriptionibus, ut & Ælio Spartiano in ejus vita sic dicente: *Persarum Regem Abagatum subegit, Arabias in ditionem accepit; Adiabenas in tributarios coegit; Britanniam (quod maximum ejus imperii donis est) muro per transversam insulam ducto, usque ad finem Oceani munitis, unde etiam Britannici nomen accepit.* Huic igitur Britannico Imperatori cum adfuerit filius Antoninus, Britannicumque bellum post patrem feliciter consummaverit, eo quid vetat, quo minus in ara, quæ in Britannia pro salute & reditu Antonini erecta est, *Martem Britannicum* intelligamus? *Mars* certe *Britannicus* melius exculpi ex literis superstitibus potest, quam *Conservator Britannia*. Quod si admittere & interpretationem Johnsonii velimus, per eundem Martem Britannicum Septimius Severus

iam defunctus posset intelligi. Solebant enim Imperatores, fuor-
 sum & Listerus cum Johnsonio respexit, a populo ablandiente etiam
 ante consecrationem, imo & vivi adhuc inter divos numerati.
 Quod lineas VI & VII attinet, quarum literæ non tam corrasæ, quæ
 ne una quidem litera comparet, quam violenter excisæ videntur,
 eas nomina dedicantium, qui ablanditi hoc honore Imperatori, sed
 occisi postea fuerint, præ se tulisse, una cum verbo votum expri-
 mente, Listerus conijcit. *Domesticos animæ suæ partim dimisit post
 obitum patris Caracallæ, partim occidit, in quibus, ut Dio. & ex
 eo Xiphilinus refert, Evodus, educator ipsius, & Castor, uxorque
 Plantilla cum Plauto fratre ejus.* Et sane eorum, qui ad mortem
 ignominiosam damnati sunt, vel jussu Magistratus vel a vulgi in-
 temperie, expungi solent nomina. Sed unicum fuisse dedicatorem,
 non plures, numeri singulares *libens libens* vel *libens libens* nobis
 facile persuadent, quotunque etiam fato oblitteratum nomen ejus
 fuerit. Quid quod ipse Listerus legit *votum solvit*, non *solverunt*.
 De cætero non *pro salute* tantum, sed & *ob reditum* hanc aram fuis-
 se positam, res ipsa loquitur. Sed *reditum* a *salute* divulgum vide-
 as in hac Inscriptione. Mirum id quodammodo videtur Listero.
 Sed *pro salute ob reditum* quid aliud est, quam *pro salute itus & re-
 ditus*, vel *pro salute, itus & reditu*, quas formulas in inscriptionibus
 aliis animadvertimus? In plano alias aræ, & ipsi focum agnoscimus;
 in latere secundo duo instrumenta mactandis hostiis adhiberi fuerat,
 cultrum nempe ferreum, vel ut Festus appellat, *focepitam* & secu-
 rim; in tertio duo itidem vasa apud Romanos in sacrificiis usitata,
sympuvium puta seu *capedunculam* aut *capedinem*, ut Cicero in Pa-
 radoxo vocat, & *ligulam* seu *cochlear* rotundum atque concavum,
 aut *discum*, in quo assæ carnes reponebantur. *Nymphæam* herbam
 in prima figura exhiberi non tam facile induci possumus, ut Listero
 assentiamur; uti tam nec *libero* sculptoris arbitrio; sed exquisitæ sa-
 cerdotum curæ adscribendam esse existimamus. Neque enim pro-
 miscuus herbarum in sacrificiis fuit usus, uti nec omnes pro sacris
 fuisse habitæ. Verbena autem præ cæteris sacra dicta, Græce *νοτάμη
 ἰδαγῆς*, a Festo *Sagmen* quasi sacrum germen. Nam ea in expia-
 tionibus suspensa, & tanquam amuletum quoddam fuit commen-
 data, intro verrendis etiam Jovis aris adhibita, unde & nomen vide-
 tur

tur accepisse. Sed quæ in ossa representatur herba, uti nihil quicquam verbenæ habet, ita nec nymphæa est. Sagittaria autem videtur nobis, tum ob foliorum formam tricuspideam, & telo similem, tum quia contra telorum ictus conducere, vulneraque sanare fuit credita. Sed & ista conjectamus tantum, faciliæ autem rectiora momentibus docentibusque præbituri.

*THE METHOD AND MEANS OF ENJOYING
health, vigour, and long life, by Ev. Maynvaringo M.D.*

id est,

*Methodus modusque sanitate, vigore, & longævi-
tate fruendi; auctore E. Maynvaringo M.D.*

Londini, apud D. Neuman, 1683, in 8.

Libellus hic, bis jam olim sub titulo *the preservation of health and pro-
longation of life* editus, tertium hoc anno, sed multo auctior, ex prælo prodit. Eius summa hæc est: Quemadmodum tria in sanitate considerata veniunt, ejus nempe ratio ac causæ, effectus item atque commoda, media denique eam conservandi: ita primum de sanitatis natura ac effectibus agit auctor, inde morbos ac statum valetudinarium ejusque molestias exponit, tandemque methodum sanitatem tuendi aggreditur. Et hanc quidem in rerum non naturalium potissimum moderamine, seu usu naturæ legibus congruo consistere supponens, eum primo generaliter describit; hinc ad specialiora descendens, aeris varias conditiones recenset; harumque selectum commendat, ita quidem, ut e. g. iis qui affectibus thoracis laborant, eum mutare suadeat, simulque cur nonnunquam civitates magnas deserere & ruri vivere cogantur infirmiores, disquirat. Quo facto, ciborum variam substantiam, quantitatem, tempus eos assumendi &c. explicans, de eorum condimentis, variisque generibus prolixè disserit. Potulentorum diversa genera postquam enumeravit, aquam illorum omnium optimum, ac naturæ nostræ maxime conveniens quinque argumentis nititur evincere; vinum non ut potum ordinarium & quotidianum, sed mentis excitandum & corporisque roborandi causa tantum propinans. Decoctum Caffee quid præstet, & quibus subjectis conveniat, declarat; ad quæstionem vero, num interdum e. g. singulis mensibus inebriari conducatur, negative respondet. De motu & quiete, somno & vigiliis, excretionibus & retentionibus limitandis temperandisve ubi egit, quædam de constitutionibus ac temperamentorum varietate immiscent, quæ quia a diæta & digestionibus diversis dependent, secundum eorum differentiam diætam mutare jubet. Hinc ad passionem animi progressus, modum, quo ab iis corpus afficiatur determinat, earumque in hoc varios effectus enumerat.



ACTA ERUDITORUM

publicata Lipsiæ

Calendis Novembriis, Anno MDCCLXXXIII.

ΑΡΠΟΚΡΑΤΙΩΝΟΣ ΛΕΞΙΚΟΝ ΤΩΝ ΔΕΚΑ ΡΗΤΟΡΩΝ, i. e.

*HARPOCRATIONIS LEXICON DECEM ORATORUM,
cum Latina versione & Philippi Jacobi Mauffaci ac
Henrici Valefii Notis, editum a Nicolao
Blancardo,*

*Lugduni Batavorum 1683. in 4. apud J. a Gelder, &
J. A. de la Font,*

Valerius Harpocratio Rhetor Alexandrinus inter alia monumenta ingenii studiique quæ injuria temporum intercidere, *Lexicon* posteritati reliquit: collectis in unum e decem præstantissimis Græciæ oratoribus, Antiphonte, Andocide, Lyfia, Iſocrate, Iſæo, Æſchine, Lycurgo, Demosthene, Hyperide & Dinarcho, præcipuis eorum loquendi generibus; ubi simul supremorum Atticæ magistratuum monumenta, ritus & leges exposuit, deque jure Atheniensium & Lacedæmoniorum civili ac sacro, de variis item totius Atticæ locis, gentium moribus institutisque, & nominibus virorum propriis, in quorum manibus diu rerum Atticarum administratio fuit, quæ alibi non reperiuntur, attulit. Insigne hoc Græcæ eruditionis monumentum primus Venetiis sub initium superioris seculi luce donavit Aldus Manutius, idemque post elapsos a prima editione tres & viginti annos, cum Asulano eam iteravit: nec repertus est intra integrum quasi seculum quisquam, qui mendis, trajectionibus & lacunis, quibus utraq; Aldina laborabat editio, auctorem liberaret, donec eruditissimus juvenis Philippus Jacobus Mauffacus gemino codice, altero

N n n

ma-

manuscripto, altero excuso quem Pithœus variis lectionibus e Vaticano (ubi & ipse codices excusos contulit, ut e Dissert. Critica p. 379 apparet) petitis insigniverat, adjunctus, ingenio autem felicissimo & studio inexhausto fretus, medelam corrupto inque plurimis mendis cubanti operi tulit, sanumque ac integrum textum constituit, emendationis & restitutionis omissorum, corruptorum, disjectorumve locorum rationem in Notis reddens; & sic adornatum Lexicon hoc Parisiis anno 1614 in publicum emisit, adjecta *Dissertatione critica* perquam erudita, in qua de auctore hujus Dictionarii, & de vera antiquis usitata conscribendorum Lexicorum ratione, primis eorum auctoribus & generibus, quid ea a Glossis differant, de Oratorum lexicis & eorum collectoribus, cum primis vero hoc Harpocratonis opere: porro de Grammatica ejusque variis divisionibus & nobilissima parte Critice copiose & eleganter disquirat: variorum auctorum, Tertulliani, Demosthenis, Capitolinialiorumque loca illustrat, Scriptores quosdam recentiores notat, & de Etymologico magno, Hesychii item, Suidæ & Varini Phavorini Lexicis lectorem instruit. *Nota* in emendatione ipsius Harpocratonis, & ejus æque ac aliorum veterum Scriptorum illustratione, depravatorumque locorum restitutione occupantur: ad quas anno sequenti 1615. *appendicem* attexuit, & Salmasio dedicatam Notis ad Plutarchi de fluviis & montium nominibus, ac Pselli de lapidum virtutibus libellos Tolosæ excusos subjecit. Quam ipsis Notis textui substratis inseruit, Latinamque interpretationem, quam ipse primus adorna verat, eidem adposuit, Indicesque adjecit, qui Harpocratonem denuo edidit Nicolaus Blancardus: seorsim in postremam operis partem seponens doctissimas *Henr. Valisii* ad Harpocratonem & notas Maussaci *annotationes*; quas a doctissimo Jacobo Gronovio ex Bibliotheca Guilielmi Prousteau superiori anno editas in *Actis* sextilibus istius anni p. 259, 271 enarravimus.

*LA GNOMONIQUE, OU L'ART DE TRACER DES
Cadrans ou Horloges solaires, &c.*

Hoc est,

Gnomonica, sive ars super quacunque superficie diversis praxibus describendi sciaterica.

Ab.

Autore Domino de la Hire, Regiæ Scientiarum
Academiæ.

Parisiis 1683. in 12. apud Stephanum Michalet.

QUæ pro varia planorum suorum ad planum Horizontis inclinatione varie, sed prono in errorem notabilem lapsu, construuntur Sciaterica, ea Clarissimus Auctor, nullo declinationis habito respectu, succincto hoc Tractatu indifferenter universaliterque describere docet.

Partes operi duas, duo linearum, ex quibus Horologia hæc constant, genera, fundamentalium & horariarum faciunt: quarum utraque Problemata sua ex diversis datis diversimode deducit, adjunctaque ubivis demonstratione praxin ipsam firmat.

Prima pars exordium sumit a Definitionibus circulorum Sphæraz, qui constructioni Horologiorum inserviunt: post partibus Sciaterici brevissime descriptis, modos exhibet ducendi lineas, horizontalem, substylarem, æquinoctialem, meridianam; centrum item Sciaterici, axem, punctaque sex horarum super linea æquinoctiali & horizontali, ponendi aut determinandi.

At cum omnes hæc operationes, ab umbræ puncto, quod styli super plano Sciaterici erecti, extremitas sive apex designat, tanquam a primo principio procedant; idem vero hoc punctum exacte definire ob penumbræ fallaciam res plane sit ardua; difficultati huic tollendæ duplex commendat remedium. Horum primum simpliciusque est, ut applicato extremitati styli centro laminæ rotundæ, plano Sciaterici parallelæ, centrum umbræ a lamina fusæ pro exacto umbræ puncto accipiatur.

Quo porro cum delectu modi supra memorati adhibendi, Auctor Lectorem a limine Partis secundæ instruit: in qua deinceps circa lineas horarias, Astronomicas, Italicas & Babylonicas, arcusque signorum Zodiacalium ducendos, & Horologium reflexum delineandum occupatur. Desinit tandem in tradendo usu Tabularum binarum, adjectarum, quarum prima declinationes Solis ad singulos annorum, 1681, 82, 83 & 84 dies; altera latitudinem Urbium celebriorum & longitudinis a Parisina differentiam exhibet.

Subnectitur opusculo brevis recensio operis absoluti de Stationibus Conicis, typorum operas jam fatigantis: in quo Auctor præter ea,

quæ huc usque circa hoc argumentum ab aliis detecta sunt, novissima plurima, quorum gustum publico sabinde dederit, peculiari præcipuum demonstrationum methodo, cujus specimina ab anno 1673. jam extet, per novem libros digesta, promittit. Seriem operis & summa librorum singulorum capita B. Lector inde petet; pleniorer verò ex Actis futuris relationem, quamprimum luci publicæ expositum, juris nostri futurum est.

LA CRITIQUE DE L' ORIGINE DE L' AUGUSTE MAISON DE FRANCE, par le R. P. Adrien Jordan de la Compagnie de Jesus.

i. e.

ADRIANI JORDANI SOC. JES. CRITICA, de origine Augusta Familia Regum Gallia: dedicata Ser. Principi Condæo.

Parisi. 1683. in 12. apud Sebastianum Cramoisy.

QUæ difficultates studio Genealogico ex defectu veracium & accuratorem Historicorum, & per fraudes falsa documenta suppositum obijciantur, questi jam pridem sunt docti & sinceri Autores, qui summorum Principum stirpes enarrandas sumserunt. Inter hos non contemnendum locum ob eruditionem & diligentem veterum monumentorum perscrutationem sortiri censendus est, qui Criticam hanc disquisitionem composuit, & Historiam Gallia: an. 1679. a se editam, cujus summa in *Diario Eruditorum Parisiensi* 3. & 24. illius anni exhibetur, adversus dissentientes circa Regum Genealogiam defendit. Inter hos honorifice nominat Ducem Espernonium, qui de vera origine tertie Regum familia: librum *Diario Parisi.* 6. a. 1680. recensitum, Gallia: edidit, ejusque comitatem celebrat, quod cum refutare sententiam suam decrevisset, argumentorum consignationem sibi communicaverit. Eo itaque, ut sperat, non egre ferente, ad dubia respondet, & judicium Condæo Principi, non minus ob acie de studiis elegantioribus judicium, quam armorum gloria eminenti submisit desert. Questionis capita duo sunt; tot etiam tractatus partes. Agitur prima de antiquioribus *Armoysi*, quem *Sandium* vocant, a quo per

Pipinum secunda Regum Galliae stirps, nempe *Carolina*, communi fere consensu Gallicorum scriptorum, deduci solet. Dein de majoribus *Roberti* Comitis Andegavenfis, cognomento *fortis*, disceptatur, ex quo Hugo Capetus, Regum, qui nunc Gallis imperant, progenitor descendisse creditur. Variatum esse de utriusque, Arnulphi nempe & *Roberti* origine, mirum videri nemini potest, qui & barbariam illorum seculorum considerat, & scriptorum, ex quibus historia eruenda est, ruditatem, aliosque defectus, in quibus examinandis accuratus & sedulus est *Jordanus*; ut & in allegandis & conciliandis eorum dictis, quos pro sua sententia, quam rejeitis aliis stabilire intendit, facere arbitrat. Summa est: Arnulphum ex prima Galliae Regum familia ortum habuisse, quae ante *Carolinos* imperavit, & vulgo *Merovae* dicitur; *Robertum* vero ex eodem Arnulpho descendisse. Unde conficitur, unam eandemque stirpem esse, quae jam per quindecim seculis Regno Galliae posita est, quam gloriam nulli toto orbe regnans familia sibi asserere possit. Argumenta quibus isthaec adstruit, & quomodo refutet objecta, enarrari per compendium non possuat, nisi haud multo brevius ipso tractatu facere vellemus. Adscribamus tamen seriem Regum & Principum, quam a se erutam aut comprobata Auctor sine tractatus subjunxit, & singulis, ubi opus est, adjiciemus observationes quasdam ex tractatu excerptas.

FRANCUS.

Ita Francorum Rex aut Dux, eodem nempe, quo gens, nomine vocatur, qui tertio a nato Christo seculo Gallias invasit, imperantibus *Valeriano* & *Galliensi*.

GENEBAUDES. Maximiani & Constantini tempore.

MALLOBAUDES. Constantii, Valentis & Gratiani;

PRIAMUS. Valentiniani & Theodosii.

MABCOMIUS. circa eadem tempora.

PHARAMUNDUS. Hunc, quem ex *Missis* recentiores quidam dubitant, multis rationibus esse *Missa*, & *Marcum* hunc fuisse statuit; quem juvenem pater *Honorio* Imp. obsidem dederit, cuiusque post occisum ab *Honorio* Duce *Casino* *Theodemarum*, Francorum in *Belgica* regnum delatum sit. Firmat haec *Chronica* *Prosperi* (alms a *S. Prospe-*

ro,) cujus fidei adversus Duc. Espernonium defendit, & Petri Bibliothecarii, ex quo contraria adducuntur, elevat. Ex eodem Prospero, digressione facta, de hæresi *Prædestinationum* quadam inferit, suæ Societatis gratia, adversus æmulos, quos Jansenistas vocat.

CLODION.

Tempore Valentiniani III. Huic successisse plerique scribunt *Meroverem*, a quo *Mervingi*, prima Regum stirps nomen sortita est, nec dissentit autor, sed filium Clodionis fuisse negat, privignum tamen facit, qui filio Clodionis impubere extruso regnum occupaverit, Romanorum Duce Actio, cui contra Attilam suppetias tulit, adjuvante.

SIGIMERUS.

Hic Sidonio Apollinari, illustri viro, & Arvernorum, cum senex esset, Episcopo (cujus libri extant,) memoratus, ab Autore dicitur Clodionis filius fuisse, & uxorem duxisse filiam Tonantii Ferreoli Præfecti Prætorio Galliarum, qui gener erat Imp. *Aviti*. Alii Sigimerum hunc Burgundum aut Visigothum faciunt, quos refellit. Autor, & sententiam suam ex *Prisci Rhetoris*, aliisque testimoniis, & argumentis adstruit; silentium vero Autorum, qui regnantem & præpollentem Meroveo, ejusque liberis, metu aut neglectu tacuerint, utcunque excusat.

FERREOLUS.

Huic nomen ab avo materno, ut sæpe fit, contigisse ait; uxorem vero Clodovxi Gallorum Regis filiam, dein secundo matrimonio aliam Romanam, ut constat, stirpis Deuteriam Eve Eberiam. Alii, & ex recentioribus Buchetius, Ferreolum hunc, Ferreoli Tonantii filium faciunt.

ANSBERTUS.

Ferreoli (ut autor asserit) filius ex secundo matrimonio, qui tamen Imperatoris stirpis fuisse dicitur, sed ut autor existimat, non ex paterna linea, verum ab avia, Aviti Imperat. neprem.

Fra-

Fratres habuit *Aigulphum Metensium*, & *Firminum Ulicensium* in Aquitania, Episcopos, sanctitate celebres. Uxorem ei assignat, idque prolixè aduersus dissentientes tuetur, Blitildem Clotarii I Gall. Regis filiam, ex qua natus sit *Ferreolus Episcopus Ulicensis*, hic quoque sancti cognomentum adeptus.

ARNOALDUS. Sigeberti I & Guntrami Gall. Reg. tempore claruit, uxoremque habuit *Odam*, illustrem ex Suevis foeminam, qua mortua, Episcopus Metensis factus est, in locum S. Aigulphi patrum.

ARNULPHUS. Clotarii II & Dagoberti temporibus vixit. Rejicit autem autor Chiffletii, Bucheti, & aliorum opiniones, per quas Arnulphus vel ex Meroyeo deducitur, vel ex Gallica, non Francica stirpe, contra decus Francorum gentis: ostendit etiam falsitatem Chartarum, quas Leodii & Divione nuper inventas quidam allegarunt. Hæc parte prima habentur; sequentia in secunda.

ANCHISES. Arnulphi filius, qui nomen ex occasione fabulæ de Trojana Francorum origine traxerit, (rectius fortasse *Ansegisus* scriberetur.)

PIPINUS. *De Heribalta* cognominatus, magister Palatii regii Gallis scriptoribus illius avi satis memoratus.

HILDEBRANDUS. Multa de hoc dubitatio est. Chiffletius Longobardum fuisse tradit, quem acriter refutat Jordanus, & hunc Hildebrandum Caroli Martelli fratrem, Pipini, qui Caroli M. parens fuit, patrum fuisse asserit.

NIBELONGUS. Comes *Matricensis*, (locus nunc ruderibus & oblivione sepultus in Neustria) Caroli M. tempore

THEODEBERTUS. Ludovici Pii tempore vixit, & secundum Auctorem uxorem duxisse fertur, Pipini Regis Aquitanie filiam Ingekrudim.

ROBERTUS. Hic demum est, qui Caroli Calvi tempore

Comes Andegavenſis fuiſſe, & ob bellicam virtutem *Fortis* cognomen meritis eſſe dicitur, cui primam uxorem *Agaven* Comitum Bituricensium filiam auctor aſſignat; alteram vero *Adelaidem*, viduam *Conradi*, qui frater erat *Judithæ Imperatricis*, ex qua *Odonem* & *Robertum* genitos tradit, qui Reges Galliarum fuerunt. Reſcit diverſas opiniones, præcipue eam, quam plerique aſſerunt, quod *Robertus* hic Saxonici generis fuerit, a *Viteſchindo* Magno ortum habens. Minime id probabile eſſe ait, quod in tanta Illuſtrium Francorum eo tempore multitudine, externæ originis homo, ad eam claritatem pervenerit, ut ejus ſitil ad regnum Francicum eveſtrentur, neque peregrinitatem hanc ab adverſariis ſilentio tranſmiſſam fuiſſe credi poſſe, eum alia obſicerent. De origine erroris conjeſturam aſſert, de *Saxiaco* in Biturigibus tractu, cujus dominium ad *Robertum* forte pervenerit. Probato igitur, (ut probaſſe ſe arbitrat *Jordanus*.) quod *Robertus* ea quam referimus progenitorum ſerie, ex *Arnulpho*, & hic ex *Pharamundo* genus paternum habeat, neque dubietur, quod *Robertus* filius *Robertus* Galliarum Rex, nepos *Hugo* comes cognomento *Magnus*, pronepos *Hugo Cæſarius* fuerit; demonſtratum utique erit ab auctore, quod demonſtrare voluit, nempe *Rogiam*, quæ nunc floret, ſtirpem eandem eſſe cum *Carolina*, & hanc eandem cum *Merovæa*, adeoque falſa eſſe, quæ alii ſive ex autoribus errantibus, aut male intellectis, ſive ex chartis ſuppoſitiſſis (quales multas in ſcriniis reperiri, aut hodie quoque fingi queſcit) ſcripſerunt aut crediderunt.

DOITES DE MR. BERNIER SUR QUELQUES UNS
de principaux Chapitres de ſon Abrégé de la Philoſophie de Gaſſendi.

Dubia Dn. Bernerii, de principalibus quibusdam capitibus ſue Epitomes Philoſophiæ Gaſſendi.

Parif. 1682. in 12. apud S. Michallet,

Sunt quædam Philoſophiæ capita tot tantisque difficultatibus obnoxia, ut iis ſe vix quiſquam, quantumvis ingenio & experientia rerum naturalium plurimum pollens, ſatis feliciter expediat. In horum numerum referri debent celebres illæ Phyſicorum controverſiæ de
ſpa

Spatio, Loco, Motu, Tempore ac similes, quas dum pertractamus, facile quidem est, in aliorum placitis, quid displiceat invenire, difficillimum autem eadem corrigere, quin rursus aliorum censuram incurramus. Quod cum Eruditissimus Gallus *Dn. Bernier*, qui ante aliquot annos Epitomen Gallicam Philosophiæ Gassendi edidit, agnovisset, iisque difficultatibus ne quidem per Epicurea Gassendi principia satisfieri invenisset, voluit is, antequam Latinam Epitomes suæ versionem literato orbi offerret, dubia quædam proponere, ac Eruditorum super ista sententiam in scripto publico rogare. Monet autem in præfatione ad Lectorem, ista dubia non concernere Philosophiæ Epicuræ fundamentum (quod ipse pro immoto ac fixo habet, ut credat, neminem physicorum alii hypothesi, nisi isti de atomis & vacuo corporibus intersperso, satis firmiter inniti posse) sed tantum certas quasdam materias, quæ nihilominus in rerum naturalium contemplatione accuratius considerari mereantur.

In Ipso opusculo hunc ordinem Autor servat, ut post propositum quodque caput, dubiam primo Gassendi sententiam, deinde argumenta, quæ istam evertant, proponat. Initium fit a *Spatio*, quod Gassendus, uti aliunde notum est, tanquam infinite extensum, æternum, immobile ac incorporeum, ita ut ejus dimensiones penetrabiles, in partes tamen divisibiles sint, describit. Cumque ex his sequatur, spatium a DEO independens ac increatum esse; absurdum autem sit, rem ullam præter summum ac immutabile Numen a seipsa existere: hinc asserit porro idem Philosophus, spatium tale nec substantiam esse nec accidens, imo nec positivum quid, esse tamen rem veram suo modo, quæ negative vel exclusive concipi debeat, interim non dependeat a sola imaginatione, sed ante omnem humanæ mentis actum existat. Post enarratam hanc Gassendi sententiam, profert Autor quasdam rationes, quæ persuadeant, spatium esse non nisi merum nihil. Quia vero de his e celebri controversia de spatiis imaginariis inter Conimbricenses, Fonseca, & Suazerium, ac inter nostros etiam Theologos dudum agitata constat, hinc eas speciatim hic enumerare supervacaneum fuerit. Difficiliter certe res præter Deum æterna, independens, immensa ac incorruptibilis admittitur, absurde eadem incorporea, & in partes tamen divisibilis dicitur. Physicam denique non decet admittens ens, quod ipse nec videt nec palpat, nisi rationes

tiones sat evidentes id demonstrent. Hæc fere sunt momenta eorum, quæ Gassendo ab Autore opponuntur.

Finita consideratione *spatii*, pergitur ad *Locum*, quem Gassendus vocat *spacium*, quod a quovis corpore occupatur. Dn. Bernier vero in dubiis annexis Aristotelis sententiam propugnat, ceu clariorem & faciliorem. Rejicit tamen Peripateticorum commune assertum, quod locus sit immobilis, ac ostendit nullam esse absurditatem, si res immota mutare locum dicatur, modo aliter definiatur motus, ac vulgo fieri solet. Pro inconveniente etiam non habet, affirmare, quod, si res quæpiam extramundum in vacuo esse concipiatur, ea in loco omnino non sit.

Inde fit ad *Motum* progressio. Eum Gassendus dicit *translationem rei ex loco uno in alium*. Dn. Bernier generatim probat, & inutile, & periculosum esse modos rerum definire. Inutile, quia modi sint satis per se clari ac evidentes, & in explicanda rei cujuslibet natura pro notioribus habeantur. Periculosum, quia modorum definitio facile quempiam seducat, ut rerum modos cum rebus ipsis confundat, & modis esse quoddam verum ac positivum affingat. His præmissis, speciatim Gassendi, Aristotelis, & Cartesii descriptiones motus aggreditur, &, quid quæque incommodi secum ferat, ostendit. *Celeritatem ac lentorem motuum* Gassendus ab interspersis & admixtis morulis deducit. Bernier ad id, quod modo de affectionibus entium non definiendis dixerat, recurrit, motumque & quietem obliquitatæ ac rotitudini rerum comparat, quibus intelligendis non opus sit descriptione. *Motum corporum projectorum* idem explicatu haud difficilem esse affirmat, quippe cum modus sit aut certa ratio existendi, quam res quævis tamdiu servet, donec ab alio corpore eadem privetur. *Percussionem duorum corporum* ita interpretatur, ut cum iis, quæ vulgo afferuntur, satis conveniat. Quomodo autem globulus ferreus incudi incidens resiliat, id accuratius sibi explicandum sumit. Negat enim tribui hunc effectum debere partibus incudis & globuli, quæ vehementia casus inclinatz postmodum cum impetu instat arcus resiliant ac se invicem impellant, cum experientia probet, folium distensum atque aere plenum, si manu contra tabulam marmoream prematur, nunquam resilire, quantacunque celeritate digiti inde referantur. Potius igitur globuli illam reflexionem ita contingere colligit, ut particula A, quæ in extremitate globuli esse, ac prima

omniura

omnium incidem tangere intelligitur, pressa retrocedat, & eo ipso moveat partem alteram B, hæc rursus aliam C, donec ad ultimam Z perveniatur, quæ communicato ab aliis partibus impetu resiliat, omnesque partes totius globi secum quasi ligatas abripiat, ut ita globus sursum feratur. *Actum resiliendi corporum, quæ prius vi incurvata fuerant, velut baculi, laminæ ferreæ, aut arcus, Gassendus ita explicat, ut statuatur, unicum esse eorum motum ex inclinatione & reflexione compositum.* Autor vero huic sententiæ opponit casum, quo corpus v. g. baculus per duas tresve horas ita teneatur inclinatus, vel alligeretur etiam, ut non nisi post aliquod tempus relaxetur: & inde colligit, quum hoc pacto motus inclinationis a motu reflexionis tempore separatus sit, non posse motum quendam ex utroque compositum admitti.

Pertractatis omnibus, quæ de *motu ejusque speciebus* dici possunt, devenitur ad *Tempus*. Huic Gassendus easdem proprietates tribuit, quas antea *spatii* esse dixerat, & in eo solo unum ab altero distinguit, quod *temporis* partes sibi invicem succedant, *spatium* autem omnes simul habeat. Hoc sensu *tempus* ipsi est *extensio incorporea successiva*. Bernier factò inter *durationem* & *tempus* discrimine, negat istam definiri vel posse vel debere, eo quod vox ipsa significatum suum satis clare exprimat, modum videlicet rei cuilibet essentialem, & ab ejus existentia inseparabilem. *Tempus* autem vocat *aliquam durationem determinatam, quæ tanquam cognita & evidens pro mensura servat, alias durationes longiores & minus notas exacto cognoscendi*. Unde infert, si nullus omnino motus in hoc universo daretur, & nihil præter rem unicam immobilem esset, illam quidem rem duraturam, nullum tamen tempus fore, quod hanc ejus durationem actu metiatur. Interim non negat, facta ista hypothesi, rei istius in mundo unice durationem talem concipi debere, ut potuerit respondere temporis finito, si aliquando cœpisset, aut infinito, si ea semper durasse supponeretur. *Eternitatem* Gassendus vocat *durationem mensuratum, quæ initio & sine caret, nec alia ratione vult eam a tempore distinguere, nisi quod æternitas infinita sit, tempus autem, juxta vulgarem hujus vocis acceptionem, ejus tantum aliqua particula.* *Autor* non dicit *durationem DEI* seu continuatam ejus existentiam putat æternam dici, non quod ipsa e temporibus infinitis componatur, seu iis-

dem respondeat, cum ante mundi creationem nullus fuerit motus, adeoque nullum etiam tempus, sed quod talis sit ad differentiam rerum creaturarum, ut, si infinitæ fuissent durationes, ipsa his potuisset mensurari.

Sub opusculi finem Autor dubiorum par subjicit, quorum unum atomos concernit, alterum vacua atomis interspersa. Primo dubitat, an *celebri & ordinaria objectioni, qua atomorum existentia impugnatur, recte a se sit satisfactum?* Objectionis illius hæc est summa: *Particula atomi A, qua Orientem spectas, non est ista B, qua Occidentem versus est. E. hæc particula sunt realiter distincta, & per consequens separabiles.*

Hic autor negat separabilitatis verum ac genuinum signum recte dici realem partium distinctionem, & asserit, id omne inseparabile esse, cujus partes, utut realiter distinctæ, vi separanti non cedant, sed ita duræ ac compactæ sint, ut eidem resistent.

Ad instantiam, quod partes atomi possint, si non per alterius corporis introductionem, quam atomi durities impediatur, saltem per diversos motus partium, quibus una huc, altera illuc trahatur, separari, respondet Autor distingui debere corpora contigua a continuis; falsum esse, quod non nisi contigua in mundo dentur; motum quoque velocissimum non esse semper separationis causam, cum pulvis adamantinus, ut ut raptissime motus, nunquam dissolvatur. Ultimo loco Autor vulgare argumentum Lucretii a motu desumptum, quod ad probanda vacua illa spaciola inter corporum partes solidas interceptæ urgetur; affert, idque Eruditorum censuræ subjicit.

Quæ omnia, utut maximam partem, e disputationibus hoc seculo inter Philosophos summa contentione habitis, nota sunt, prolixius tamen hic referenda putavimus, quoniam Autor Doctos invitavit, ut suum sibi judicium de rebus propositis communicent, ac decernant, num dubia ejus rationi & naturæ rerum satis sint consentanea.

LES IMAGINAIRES, & LES VISIONNAIRES.
Traité de la foy humaine. Jugemens equitables tirés des
œuvres de S. Augustin. Lettre de M. Nicolas Pavillon Evêque d'
Albi, à M. Hardouin Préfexe, Archevêque de
Paris.

ad est,

id est,

Epistolæ Imaginariæ & Visionariæ. Tractatus de
fide humana. Judicium æquum ex operibus S. Augustini ex-
tractum. Epistola Nicolai Pavillonii Episcopi Aletensis ad
Hardouinum Perefixum Archiepiscopum Pari-
siensem.

Coloniæ 1683. in 8.

Quæstionem summa vehementia inter Jesuitas & Theologos quosdam Lovanienses primum, dein Parisienses, eoque omnes Romano-Catholicos, de libro *Cornelii Jansenii Episcopi Iprensis*, post mortem tamen ejus edito, cui titulus est *Augustinus*, plurimis annis agitatam, neque decretis Pontificiis, neque Regiis, sopiri hucusque potuisse, semperque in nova inter partes odia erumpere, notum est omnibus, qui non ignari sunt rerum, quæ in Republ. sacra & literaria geruntur. Prævaluerunt eatenus Jesuitæ, qui sibi Semi Pelagianismum a Jansenio imputari ægerrime ferebant, ut & quinque propositiones Jansenio imputatæ, a Pontifice Innocentio X damnarentur, & formulæ a Pontifice & Episcopis Galliæ præscriptæ proponerentur, ad quarum subscriptionem sub excommunicationis pœna, doctores & pastores, etiam monachi & monachæ, testandæ erga Pontificium decretum obedientiæ causa, adigebantur. Maluere tamen quidam Theologi, & ex sacris virginibus illæ, quæ Lutetiæ monasterium *Portus Regalis* incolebant, extremum censurarum rigorem pati, quam formulis illis subscribere, non quod circa dogmata dissentirent, sed quod quinque propositiones in Jansenii libro non reperiri, atque adeo Pontifici in iis excerptis fucum factum esse contenderent. Agitabatur itaque controversia jam non solum de *gratia sufficienti, efficaci, necessitante*, aut de disciplina Ecclesiastica a Confessionariis exercenda, quam relaxari a Jesuitis querebantur Episcopi & Pastores ordinarii; neque de *probabilitate*, qua conscientiis consultum putant Jesuitæ; sed vel maxime de infallibilitate Ecclesiæ, sive Pontificis, quam utraque pars in dogmatibus suo modo agnoscit, sed in quæstionibus facti, Theologi, totusq; præter Jesuitas Clerus Gallicanus, negant. De prioribus controversiis plurima extant & partium scripta, inter

quæ maximam offensam concitaturæ *Litera Provinciales*, quibus moralis Jesuitarum disciplina exagitur. At aliæ de infallibilitatis quæstione tractantes, editæ sunt jam olim anno 1664, 1665, & 1666 singulatim, sed in unum volumen aut nunc congestæ, aut recusæ, quibus *Imaginariorum & Visionariorum* titulum autor fecit, sive is *Antonius Arnaldus*, ut plerique putant, sive alius sit, doctus certe & facundus.

Distributæ autem sunt in duas partes. Prima est *Imaginariorum*, quas ita nominat autor, quia de hæresi imaginaria, sive falso imputata queritur. *Epistola prima* ostenditur, futilem & levissimam esse controversiam, utrum nempe propositiones illæ quinque in Jansenii libro reperiantur, nec ne? Comparat cum hac lite illas, quæ de cuculli *Franciscani* mensura, & de proprietate panis, quem monachi illi comedunt, & de qua constitutiones *Job. XXII* inter *extravagantes* leguntur, superioribus seculis, magna mole, nec sine sanguine actæ, at nunc vel obliteratæ vel risui expositæ sunt. Unde conjicit autor, totam hanc de Jansenio concertationem brevi tempore eodem modo expiraturam.

Secunda Ferreio Jesuitæ Tholosano opposita est, qui de *Idea Jansenismi* tractatum ediderat.

Tertia originem & progressum disceptationum inter Theologos & Jesuitas enarrat, ab Anno 1626 usque ad Annum 1664. Nempe *Garassii* Jesuitæ & *Abbatii Sancyrani*; tum inter *Smithum*, quem *Urbanus VIII.* Pont. in Angliam Episcopum miserat, & Jesuitas illius regni, de hierarchia seu Episcoporum autoritate, & de Sacramenti, quod vocant, Confirmationis necessitate. Refertur etiam, quemadmodum pro Episcopis scripserit *Petrus Aurelius*, vel ut creditum est, sub hoc nomine, *Sancyranus*, approbante *Clero Gallicano*: dampnati vero fuerint, qui contrarium tuebantur, Jesuitarum, *Celosi* imprimis, libri. Porro, ut edito ab *Arnaldo*, pro *Sancyrano*, & ad improbandam Jesuitarum circa disciplinam & absolutiones methodum, libro *de frequentia communionis*, tota fere Societas excitata, hæreseos inculpaverit autorem, calamumque acerbe strinxerint *Brisacerius*, *Sequinus*, *Meynerius*; damnati tamen Romæ fuerint *Biroti* Jesuitæ, & *Caramuelis* Episcopi, *Apologistici* pro *Casuis*; approbati vero libri *Antonii Merenda* Bononiensis, & *Prosperi Fagnani* Prælati Romani, in quibus probabilitas,

babilitas, a Jesuitis defensa, pro commento diabolico traducitur. Narratur denique, ut librum *Janſenii* primo *Lovanienſes* Jesuitæ, dein *Habertus* quidam, concionator Parisienſis, aggressi sint, & 40. hæreticas propositiones in illo contineri jactaverint, quæ tandem ad quinque, & quoniam ne hæc quidem monstrari in *Janſenii* opere potuerint, ad nihilum redierint. Superesse autem jam unicam rixandi ansam, de hac ipsa *quæſtione facti*, an nimirum reperiantur damnatæ illæ quinque propositiones in libro *Janſenii*, nec ne? Negant autem reperiri, nisi primam, (sed in antecedentibus & consequentibus orthodoxe explicatam) & ad inspectionem libri provocant *Janſenii* defensores. Unde efficiunt, Pontifici, qui eas inesse decrevit, & condemnavit, subreptum, illumque falsum fuisse, quod impium dictum nunc putent Jesuitæ, obstante licet omnium Theologorum sententia, qui infallibilitatem ad dogmata restringunt. Allegatur exemplum non damnati, examinati licet, ab inquisitionis Tribunali, libri *Georgii Laudensis*, anno 1660 Neapoli editi, in quo Lateranensis concilii decretum contra libellum *Abbatis Joachimi*, de Trinitate, erroris in facto arguitur, quod imputasset Abbati, quæ non scripserit aut senserit.

Epistola *quarta* dubitandum non esse ostendit, quin Jesuitæ, etsi *P. Annas*, Regi tunc a confessionibus, subtilius loquatur, infallibilitatem Pontifici, etiam in quæstionibus facti, tribuant. Allegat theses & libros, quibus id probatur, cum aperte statuunt, Pontificem eam in quæstionibus facti, quam juris, eandem infallibilitatem habere, quam Jesus Christus habuerit, ideoque ei credendum esse, cum pronunciaverit, quinque Propositiones extare in *Janſenii* libris; vidisse enim illud oculis Ecclesiæ, & sensum autoris, per illuminationem Spiritus S. penetrasse. Rejiciendum ergo hunc sensum esse, ab iis etiam, qui illum non inveniunt, aut capiunt. At hanc sententiam, quod Pontifex in factis inspirationes & revelationes divinas habeat, autor epistolæ hæreticæ pronuntiat, idque etiam *Elisaldum* Jesuitam Hispanum, allegato communi doctorum consensu, libro *de ratione vera religionis quærenda & invenienda*, anno 1663 edito, statuere refert.

Epistola *quinta* solatia promittit iis, qui formulæ subscriptione recusata, ab Episcopis excommunicabantur, dum injustam excommuni-

municationem non patientibus, sed inferentibus nocere docet; allegatis plurimis Patribus & Doctoribus, ipsoque Jure Canonico.

Epistola *sexta*, quinto Archiepiscopi decreto de subscribendo, licet jam omissa phrasi, *de fide humana*, mollius loquatur, salva tamen conscientia non magis ac præcedentibus obtemperari posse deducit.

Epistola *septima* sanctitatem, licet Gregorii VIII decreto, Pontificibus vi Canonice ordinationis tributa sit, successores ipsos sibi non arrogasse monet, veritos, ne cum sanctitas deficeret, ordinatio in dubium vocaretur; sed ab adulatoribus aulae Romanae inventam postea esse opinionem, de potestate Papæ supra concilium in dogmatibus, qua præsidium adversus Episcopos, reformationem in capite & membris postulante quaesitum fuerit. Jam Jesuitas, etiam hoc extendentes, infallibilitatem in factis comminisci, non alio fine, quam ut quidquid ex utilitate sit, vel ad adversarios opprimendos conducatur, statui possit; qua ratione nemo posthac tutus sit futurus, quin si de verbis convinci nequeat, ex sensu, per divinam scilicet inspirationem Pontifici innotescenti, condemnari queat. *Bellarminum* opponit, qui expresse statuerit, Papam & solum, & cum concilio, in controversiis facti & particularibus errare posse. Nec aliter excusari, quæ obijciantur *Honorio, Vigilio, Stephano V, Sergio III*, qui omnes manifeste in factis decepti fuerint.

Epistola *octava* apologiam habet pro epistolis huc usque editis, quibus objectum fuit, quod contra charitatem peccent, taxando Archiepiscopum, & alios in ecclesiastica dignitate constitutos. Summe enim charitatis opus esse ait, injuste agentes etiam superiores argui, idque exemplo Pauli Petrum reprehendentis, cuius Doctori orthodoxo licere adversus Pontificem.

Epistola *nona* pro enormi injustitia habet, quod virgines *Portus regalis* ex monasterio ejectæ, carceri mandatæ aliisque modis durissime tractatæ fuerint, ab aliis etiam virginibus, quæ lictorum manus in eas exercuerint, ob recusatam subscriptionem formatæ. Præterquam enim, quod feminis quaestio nullius momenti, nec earum captivi conveniens, non fuerit proponenda, merito recusasse eas obedientiam in re, quæ divino præcepto, quod falsa asseverare vetat, adversabatur. Hoc enim semper præferendum, dictis Scripturæ plurimis firmat, & licet plerique aut omnes injustis mandatis obsequantur,

ur, vel uni licere, & summe laudabile esse asserit, si resistat. Confirmat id exemplo *Job. Canvujalis Cardinalis*, qui *Paulo Secundo Pontifici*, contra juramentum suum & Cardinalium, indebitam subscriptionem exigenti, solus se opposuerit.

Epistola *decima* Christi exemplum proponit, qui non ut Philosophi per argumentorum, quæ paucissimi capiant, ambages & subtilitates, nec per refutationes adversantium opinionum, sed temperamento egregio doctrinam suam ita proposuerit, ut & autoritate sola & nuda non uteretur, Scripturas quippe allegans, atque ita ingenio hominum, qui rationes doctrinæ expetunt, se accommodans: tum debilitati eorum prospexerit, miracula edendo, quibus dicta confirmabat: sic enim a difficillima & impossibili Philosophorum Theologia eos liberasse, & adversus imposturam falforum Prophetarum præmunivisse. Inde eodem fere stylo, & argumentorum apparatu, qui in libro *præjudiciorum Arnaldo* tributo reperitur, Ecclesiasticam autoritatem stabilire, & notas quibus vera, id est Romano-Catholica Ecclesia, discerni debeat, demonstrare satagit, ut conjectari hinc & ex aliis indiciis possit, eundem harum epistolarum, illiusque libri autorem esse. Monet vero deinde inventa jam semel Ecclesia, ejusque autoritate agnita, non simpliciter credendum esse pastoribus; nam & in media Ecclesia falsos Prophetas extare, idque ad Jesuitas applicare nititur, & condemnatum eos iri tandem a Pontificibus ominatur.

Parte secunda, octo continentur epistolæ, quas *Visiomarias* inscripsit autor, quia euidam nomine *Desmarests de S. Sorlin* oppositæ sunt, qui fanaticis opinionibus propalandis famam ante annos hos viginti adeptus est. De hujus libris, & moribus, & quomodo duos Enthusiastas & nugatores alios, Carpium & Morinum, (ex quibus hic supremo supplicio affectus fuit,) secutus sit, dein deseruerit & prodiderit, multa refert, gravi cum querela, quod iste scripta & dicta, manifestum heterodoxiæ convincenda, impune apud Clerum tulerit, non alia, ut putat, indulgentiæ causa, quam quod in *Jansenistas*, & adversus virgines *Portus Regalis*, virulenta convitia sparsisset. Hæc itaque singulatim refellit, præcipue epistola ultima. Sed nec intacta finit, quæ is impia, aut saltem vana & inepta, in libris suis jactavit, de intimo cum Deo commercio: de exercitu 14.400 suæ disciplinæ hominum comparando, quibus victimarum amoris nomen fecit, & per

quos Rex totum fere orbem sub suum imperium & obedientiam sedis Romanæ reduçurus sit: item de methodo nova & expedita, scilicet *annihilationis*, qua ad perfectionem vitæ Christianæ & mysticæ perveniri possit. Adversus hæc pie & doctè multa commentatus est auctor epistolarum, & lectu digna per digressiones tractat, v. g. *Epistola prima* de duplici ratione gratiæ, quam Deus fidelibus suis impertitur, ordinaria & extraordinaria, quam aliqui *orationem mentalem* sive supernaturalem vocant, & de abusu & errore, in quem fanatici veteres lapsi sunt, & novi quotidie incidunt. Addit populari quadam facilitate, *Epistola septima & octava* dissertationes, ex sua hypothesi, de *auxilio gratiæ*, & quomodo cum his operatio Christianorum in exercitiis pietatis concurrat, in quo rejectis omnibus Enthusiasticis figmentis, tuto & salubriter persisti possit & debeat.

Tractatus de fide humana, decretum *Archiepiscopi Parisiensis*, de quo supra dictum est, plurimis argumentis oppugnat, & distinctionem fidei divinæ & humanæ, aliasque omnes; quibus infallibilitas Ecclesiæ circa facta stabiliri videtur, rejicit. Respondet etiam ad objecta, imprimis ad exemplum *Canonizationis* Sanctorum, quam, etsi diligentissima investigatione peragatur, pia tamen potius præsumptione, quam indubitate credi ostendit, neque hac in commoda Ecclesiæ peccari, aut scandalum hæreticis dari, quemadmodum detur, attribuendo Pontifici & hominibus; quæ solius DEI sunt. Nam quod infallibilitas in dogmatibus Ecclesiæ tribuatur, ex promissione divina, & principiis Scripturæ, & (quod ex sententia Romana addit,) traditionum, pendere, qualis in factis non detur. Neminem itaque ab Ecclesiæ communionem repellendum, qui neget non credenda, aut inconsuetam atque intempestivam subscriptionem Formulæ recuset, nec hominum servus fieri velit, assentiendo omnibus, quæ sub talis infallibilitatis a Deo non promissæ prætextu, & per dominationem Episcopis non concessam, obtruduntur. Solis Jesuitis per decreta illa consultum fuisse, ut occasionem haberent persequendi, qui errores eorum in articulo gratiæ, & corruptionem disciplinæ arguerint. Quam facile autem decipi possint Pontifices & Concilia in judicandis factis & personis, exemplis ex historia Ecclesiastica allatis comprobatur, neque ante annos decem, id est, antequam Jesuitæ novum de infallibilitate in factis dogma produxerint, ullum fuisse autorem contendit,

dit, qui lapsus illos v. g. *Honorii, Liberii, & Conciliorum*, aliter, quam concessis in factis erroribus, excusaverit. Pluribus dein enarrat, multaque cum libertate, quomodo *Innocentius X* quinque propositiones damnans, tum ignorantia Theologiæ, tum affectibus accusatorum & jussionibus Regiis cedens, deceptus & lapsus sit. Nec veretur dicere, se magis credere in quæstionibus facti, (*Gerson* olim idem de quæstionibus juris scripserat,) Doctori uni perito & gravia argumenta afferenti, quam Pontifici, ex mala informatione, aut affectibus judicanti. Ita fidem merito se adhibere *Dion. Petavio* Jesuitæ, ob Græcæ Linguæ peritiam, & argumentorum pondera, qui adversus Concilii V, & multorum Pontificum, etiam S. Gregorii, prædecessorum scita bona fide sequentis decreta, *Theodoretum Cyri Episcopum* a Nestorianismo absolvat; & *Bellarmino*, qui *Eugenii IV* Papæ bullam erroris convincat, qua statuitur, Cardinales non Episcopos, semper locum priorem præ Episcopis non Cardinalibus in Ecclesia habuisse. Invehitur in adultores, quos diaboli vicem in aula Pontificia præstare dicit, cum eum, attributa infallibilitate in factis, supra humanam conditionem evehunt.

Judicium æquum, brevis est dissertatio, de fugienda temeritate judicandi, sive hæreses & crimina per mendacium, & sine idoneis probationibus, alicui tribuantur, sive defectus minores exaggerentur. Desumpta autem fere omnia sunt ex *Augustino*, contra *Donatistas & Manichæos* scribente, ex quo egregiæ sententiæ referuntur, & ad Jansenianam controversiam applicantur, ita tamen, ut in omnibus ejusmodi quæstionibus ad moderationem servandam utilem præstent admonitionem, v. g. cum Augustinus de iis, qui omnia in meliorem partem interpretantur, etsi errent, scribit: *Hic error non modo humanus est, sed & homine dignissimus.* Et de non temere judicando de absentibus & mortuis, atque sic non satis auditis: *Quibus argumentis mortui vel absentis hominis voluntatem ita colligam, ut de illa jurare possim?* item: *Esset ne quisquam tam improbus, qui mihi succenseret, quod bona de homine in re dubia potius existimem, etiam cum male diceret?* & alia plura.

Epistola denique *Episcopi Metensis*, 7 Novembris 1667 ad Archiepiscopum Parisiensem, decretorum de subscribenda formula auctorem, data, breviter & accurate quæstionem de fide humana tractat,

& neminem ad subscriptionem cogendum esse suadet. Sed notatur, nihil responsum ab Archiepiscopo, multo minus consilium hoc approbatum fuisse. Est hic idem Episcopus, qui ob Jansenii causam, & quod disciplinam in diocesi sua restituere, maxime vero eos, qui post confessionem & communionem sacram statim in peccata, a quibus absoluti erant, relabebantur, a Sacramentis arceret, multa passus esse in tractatu *de fide humana* refertur.

JOH. HEVELII

Historiola Cometæ Anni 1682

PLurimi sine dubio, in primis ū, quibus Historia Cometarum non adeo plene cognita est, haud parum mirabuntur, quod ab Anno 1680, in tribus scilicet annis, tres Cometæ notabiles in cælo fulserint; imo si accurate loquendum, spatio unius anni duo revera extiterint. Nam Anno 1682 a die 25 Augusti ad 17 Septemb fatis conspicuus Cometa luxit; prout ex observatiunculis meis, Actis Erudit. Lipsiensibus mense Novemb. dicti anni insertis, videre est. Nunc rursus priusquam adhuc totus iste annus effluxit, alius novus exortus est, quem a die 30 Julii. ū. n. ad 4 Sept. ex voto observavi, & cujus historiolum hæc, amice honorande, brevibus Tibi trado. Verum enim vero non est, quod adeo miremur, tres Cometæ in tribus hæc elapsis annis nobis apparuisse: cum pluries non solum in tribus vel 4 annis, tres aut quatuor illuxerint; sed etiam spatio 5 annorum 5 diversi, & quidem maxime notabiles: sicuti ex Historia mea Cometarum, cuilibet patebit. Anno enim post natum Christum 837, ad annum 840, tres; (2) ab anno 1312 ad 1315, quatuor; (3) ab anno 1337 ad annum 1340, tres vel quatuor; (4) ab anno 1399, ad annum 1403, quinque; (5) ab anno 1531 ad annum 1533 tres; & (6) ab anno 1556, ad annum 1560 rursus quinque in mundi conspectum venerunt. Inter quos haud pauci horrenda & terribili specie, nec non cauda longissima & lucida extiterunt. In primis de Cometa Anni 1501 diversissimi Auctores, utpote Lavatherus, Rockenbachius, Eckstormius, Ursinius & Büntingus referunt, quod fuerit magnus, horrendus, lucidus & clarus; cauda expansa, simili pavonis, comam erectam explicans, ignis flammantis specie, non secus ac hastam radios jaculans; quodque Sole infra

Hori-

Horizontem demerso propriis radis effulis, omnes orbis terminos collustravit, nec aliis stellis lumen exserere concesserit, aut aerem nostris umbra infuscari: quod ejus lumen aliorum splendorem vinceret & ad cœli verticem flammam protenderet, quamdiu supra Horizontem exstabat. Sic ut certissimum sit, & alio tempore tres & quatuor Cometas altero statim anno se invicem subsequutos esse, aliudque seculum alio Cometarum multo fuisse parcus. Nam plerumque post natum Christum, uno Seculo (si tantummodo omnes & singuli ab Auctoribus fuerint annotati) tantum 10, 12, vel 13 extiterunt; nisi quod seculum 13 & 14 Cometas 20 exhibuerit. Hucusque tamen omnium precedentium seculorum nullum plures, quam proxime precedens, 15 scilicet seculum, produxit stellas crinitas: quippe in quo 49 Cometae annotati sunt a fidelissimis Auctoribus. Hocce vero seculum currens 16, hucusque ad mensem Octobr. anni 1683 currentis, tantummodo adhuc 15 sidera comata nobis in conspectum dedit. Interea tamen hocce seculo inprimis bene norandum est, quod intra spatium unius solummodo anni, quatuor bene conspicui, utpote Anno 1618 (uti tam ex nostra, quam aliorum patet Cometarum historia) apparuerint Cometae; id quod nullo alio seculo unquam extitisse legi.

Sed ut ad nostrum Cometam redeam, atque referam, qua occasione, quo tempore, & ubinam primum a me vidus, atque observatus sit; scias, mi Amice: postquam triplicem illam conjunctionem magnam superiorum Planetarum satis frequentem, ad Juniam usque, cœlo annuente observassem, accidit ut continuæ pluvie diesque nubilosi in mensem usque Julium obstiterint, quo minus cœlum rite intueri sapius potnerim. Die vero 30 Julii aere rursus depurgato, cum speculam ascendissem, atque stellam novam in Cœlo Ceti quaererem, postmodum etiam faciem ad Aquilonem convertere, ex insperato obtingit mihi nihil tale quid expectanti, ut hora vesp. ii. 30' circiter phaenomenum aliquod, eo quidem in cœli loco, ubi nullæ stellæ valde conspicuæ existunt, nimirum in novo nostro sidere, Tigride vel Lynce, quod inter Ursam majorem, Geminos, & Aurigam situm est, & cujus maxima pars in Cancro conspicitur, eo in loco inquam Sidus crinitum hic Gedani deprehenderem, caudam haud adeo longam, inter Stellam Polarem, & Cassiopæam sursum eum aliqua inclinatione exporrigens. Constituebat lineam rectam cum suprema Capitis Aurigæ,

gæ, & dextro humero Persei, non minus cum ventre Ursæ majoris, & dextro humero Aurigæ; item cum media Caudæ & latere Ursæ majoris. Deinde Tubo 10 pedum arrepto, istud phænomenum contemplatus sum. Caput quidem satis amplum, sed materia non admodum condensata erat, sic ut nullus lucidus nucleus, neque distincta corpuscula, ut quidem alias in plurimis aliis deprehensum est, in eo apparerent. Versabatur eo ipso tempore inter tres stellulas (sed Telescopio tantum visibiles,) quæ vix 20 ab invicem removebantur minutis, atque triangulum fere æquilaterum constituebant. His annotatis, sextante diversas distantias istius novi Cometæ dimensus sum: utpote a lucido latere Persei, a latere Ursæ majoris, & ab humero Ursæ minoris. Hora 12 fere altitudo ejus erat $19^{\circ} 57'$: quantæ autem revera extiterint illæ distantiæ, hic nimis longum foret recensere, cum animus tantummodo sit hac vice breviorē ac generalem historiā Astrophilis tradere. Reliqua enim omnia, ut & inter quas stellulas singulis diebus visus fuerit, in continuatione mearum observationum brevi ædēda referentur.

Die subsequente Saturni, 31 Julii vesp. ab iisdem stellis fixis Cometa debite est observatus, altus cum esset hora sc. 12. $30'$, $21^{\circ} 28'$, qui cum pede Aurigæ & Capella rectam constituebat. Cauda erat diluissimā ac rarior, quam die hesternā, sed paulo longior.

Die Solis, 1 Augusti vesp. hora 11. $30'$, Cometa quidem per defiscentes nubes Tubo detectus, sed ob vapores densiores Instrumentis minime observatus est.

Die Mercurii vero 4 Augusti mane, rursus Cometam a Capella, a lucido latere Persei, a latere Ursæ majoris, & ab humero Ursæ minoris dimensus sum; cui 4 stellulæ, nudo oculo invisibiles, adstabant. Removebatur eo tempore tanto spatio a dextro humero Aurigæ, quanto alias distat dextus humerus a capite Hædi. Cæterum sinistra Tibia Persei, Capella, & Cometa rectam referebant. Hac nocte hora fere 2, hoc in primis notandum occurrit, quod Venus a stella fixa; magnitudinis, a Ventre scilicet Pollucis, non nisi 16 removebatur Austrum versus, id quod ex Micrometro accurate comperi.

Die 5, 6, mane, item die 11, 12, 14, & 15 vesp. ob Lunæ splendorem, nubes, atque vapores, non nisi Telescopio Cometa observatus est, accurate tamen omni tempore delineatus, quibus stellulis esset circum-

cum datus, & quanto spacio ab hac vel illa distaret: adeo ut locum Phænomeni nihilominus ex parte cognoscere potuerim. Cauda vero vix ac ne vix amplius sub adspicium veniebat.

Die Lunæ, 16 Augusti vesp. hor. fere 11, Cometa inter quatuor stellulas rursus versabatur, quarum una a parte Cometæ superiori, in ipsa conjunctione non nisi 1 distabat; adeo arcte limbo adhærebat: quo tempore simul diametrum Cometæ micrometro meo dimensus sum, nimirum 6'. 5" existentem: inprimis, ut successu temporis cognoscerem, an cresceret, an vero decresceret? Quæ etiam die rursus distantias a Lucida, & sequente in pede sinistro, nec non a lucido latere Persei, item a latere Ursæ majoris feliciter impetravi.

Die Mercurii, 18 Augusti vesp. eadem distantia sextante observata sunt a Cometa, qui brevissimam ac rarissimam caudam inter Capellam, & caput Hædi exporrigebat.

Die Veneris, 20 Augusti vesp. ex voto iterum diversissimas distantias Cometæ a fixis obtinui. Inprimis jucundissimum erat, Cometam contemplari inter plurimas, ac lucidissimas fixas. Nam utriusque hædo erat vicinissimus, ita ut cum his triangulum fere æquilaterum constitueret, cujus latera fere distantiam hædorum (quæ est 57 circiter) æquabant. Adhuc Cometæ cum Capella & illa in planta dextri pedis Persei, triangulum æquilaterum, cujus basis erat distantia dictarum fixarum, exhibebat.

Die Martis, 24 Augusti vesp. capta est distantia Cometæ a dextro humero Aurigæ, ab Alamae, a lucida in sinistro pede Persei, & a lucida Tauri: versabatur inter Capellam & Plejadas. Sic ut a Capella & Plejadibus in eadem fere remotione videretur. Deinde Capella, Cometa, & Plejades; item Alamae, caput Medusæ, & Cometa; nec non dexter humerus Aurigæ, Cometa, & sequens sinistri pedis Persei lineam fere rectam constituiebant: in hac tamen ultima constitutione Cometa paulo infra rectam incedebat.

Die Mercurii, 25 Aug. vesp. eadem antecedentes distantia observata sunt, Cometa existente cum Capella & Capite Hædi in eadem recta.

Die Solis, 29 Augusti mane, (noctes enim antecedentes erant prorsus nubilosæ) denuo Cometam contemplatus sum in situ quam notabili, prope Plejades, sic ut hora 1, 5 plurimis minutissimis & clarissimis fixis stipatus esset, nempe *Stellæ Subjunctæ*, atque a Cuspide

Spide occidentali Plejadum sursum versus, non nisi $42'.35''$ removeretur. Observatus insuper est eodem tempore a dextro humero Aurigæ, a lucida Arietis, a lucido latere Persei, & a Capella.

Eadem die vesperi, 29 sc. Augusti, ab iisdem stellis Cometa deprehensus est, sed longe jam promotior contra seriem Signorum; spatio sc. 24 fere horarum ad quatuor fere reperiebatur gradus.

Die 30 Augusti, die Lunæ vesp. Cometa a stellula quadam bene conspicua non nisi $32'.41''$ aberat; & cum Musca & in Basi Trianguli, deinde etiam cum precedente in Pede, & illa in genu Persei lineam constituebat rectam. Adhæc a plurimis fixis Sextante quoque observatus est.

Die Jovis, 2 Sept. mane, Cometa inter Plejadas & Nodum Lini versabatur, constituens lineam rectam cum Musca & Lucida Mandib. ceti; & cum infima in armo Tauri, & Mandibula triangulum fere æquicrurum, cujus vertex dicta erat Mandibula. Præterea quoque lineam referebat rectam cum duabus in fronte Ceti, tantoque fere spatio ab occidentaliori distabat, quanto alias utraque ab invicem remouentur. Prout ex observatis distantijs Sextante captis clarius patebit.

Hac die iterum diametrum Capitis Cometæ Micrometro diligenter dimensus sum, ut rite explorarem, an diameter ejusdem adhuc esset magnitudinis, an cresceret, an vero decresceret? Erat autem Cometæ diameter die 16. Augusti eodem Micrometro obtenta, tantummodo $6'.5''$; hodie vero jam $9'.7''$; sic ut notabiliter in spatio 17. dierum creverit. Non nemo diceret id factum esse, quod in ultima observatione vicinior multo fuerit Terræ, atque ideo clarius & lucidius caput exhibere debuerit; præsertim si corpus esset æternum (ut quidam statuunt) quod rursus certo tempore, absoluto suo circulo, nobis in conspectum rediret. Sed e contrario caput longe obtusius rariusque ultimo exitit, sic ut distinctissime notare poterimus, materiam capitis sensim sese dissolvere: id quod autem multo melius cum nostra convenit hypothesi.

Ultimo, die Saturni, 4 Septembr. mane, ex voto Cometam observavi. Videbatur in linea existere recta cum illa in fronte occid. Ceti & lucida Arietis, item cum illa in ore & Mandibula Ceti: adhæc fere triangulum æquilaterum cum illa in ore, & ad Genam Ceti constitue-

stituebat. De cætero autem exoptato mihi exitit, quod non solum sufficientes distantias pro vero loco ex calculo eruendo, sed etiam Cometæ altitudinem meridianam in Austro, exactissimo Quadrante, hora videlicet matutina 3. 40' fere, nimirum 30°. 15' impetraverim.

Posthæc, diebus subsequētib, quoties cælum tantummodo annuit, sedulo quidem illum quæsi, sed ob Lunæ vicinitatem, ejusque splendorem, vaporesque circa Horizontem crebriores, haud illum amplius deprehendere potui; usut ad 12 Septembr. supra nostrum Horizontem adhuc extiterit: prout ex subsequēte Tabella ejusque motu diurno liquidum est.

Ultimo, mi Astrophile, etiamsi graviora studia, quibus quotidie occupatus sum, haud concesserint universas meas hujus Cometæ observationes calculo subjicere, nihilominus, quantum fieri licuit, rudiori Minerua Tibi sub adspēctum ponam, quo loco, secundum longitudinem & latitudinem in quavis observatione & die extiterit, & quæ ratione motus ejus diurnus contra seriem signorum creverit; nec non ad certos dies quanta fuerit Cometæ declinatio & Asc. Recta.

T A B U L A,

Cometa anni 1683 Longitudinem, Latitudinem, Motum diurnum, declinationem, & Ascensionem Rectam, a die 30 Julii, ad 4. Septembr. exhibens.

Mens. Dies.	Longitudo.	Latitudo.	Mot. diur.	Declinat.	Ascens. rect.
	o / S.	o /	o /	o /	o /
Julii 30	7 0 QD	29 15 B.		51 30 B.	100 0
31	6 25	29 0	0 42		
August. 1	5 45	28 45	0 44		
2	5 0	28 30	0 46		
3	4 10	28 15	0 48		
4	3 20	28 0	0 50	51 40 B.	96 0
August. 5	2 20 QD	27 45 B.	0 52		
6	1 20	27 30	0 54		
7	0 20	27 15	0 56		
8	29 20	27 0	0 58		

Q 9 9

August.

Mens. Dies.	Longitudo.		Latitudo.		Mor. dius.		Declinat.		Ascens. rect.	
	o	' S.	o	' A	o	'	o	'	o	'
August.	9	28 20 II	26	40 B.	1	0				
	10	27 20	26	20	1	2				
	11	26 20	25	55	1	4				
	12	25 20	25	30	1	6				
August.	13	24 20 II	25	0 B.	1	8				
	14	23 20	24	30	1	10				
	15	22 20	24	0	1	12				
	16	21 10	23	20	1	14	46 0 B.		77	0
August.	17	19 20 II	22	30 B.	1	19				
	18	17 40	21	30	1	25	44 0 B.		72	30
	19	16 0	20	30	1	35				
	20	14 20	19	15	1	45	41 0		69	30
August.	21	12 20 II	18	0 B.	1	55				
	22	10 20	16	45	2	5				
	23	8 20	15	30	2	15				
	24	6 20	14	15	2	25	35 0		60	40
August.	25	3 50 II	12	45 B.	2	40				
	26	1 5	11	0	2	55				
	27	28 15 X	9	0	3	10				
	28	25 15	6	30	3	25	24 30		51	0
Sept.	29	22 15 X	4	0 B.	3	40	21 30		48	30
	30	18 55	1	30	3	55	18 0		45	40
	31	16 25	1	0 A.	4	5				
	1	12 55	3	30	4	20				
Sept.	2	9 55 X	6	0 A.	4	40	10 30		40	0
	3	6 25	8	40	5	5				
	4	2 35	11	20 A.	5	30	1 30 B.		34	0

Ex quibus nunc luculenter videre est, Cometam hunc contine-
 esse a seriem signorum incesse, ex Lynce videlicet seu Tigride (quod
 fidus

sidus ego primum cum aliis 10, in novos meos transfili. Globos) per Aurigam, Taurum, ad Caput usque Ceti; hoc est ex 7^o Cancri (ubi 30 Augusti primum a nobis visus) per Geminos, ad 3^o Tauri usque; sic ut in Ecliptica 63^o 55', in sua veto orbita 74. 35', (nimirum a 30 Julii, ad 4. Sept.) peragraverit: Sub angulo videlicet orbitæ & Eclipticæ 39 fere graduum; sub angulo vero orbitæ & Equatoris 56^o. Latitudo initio 29^o. 15' Borealis, & ultimo n^o. 70' Australis extitit; adeo ut ad 4^o fere gradus ortus variaverit. Si Luna non fuisset per hoc, sic adeo ei vicina ultimo, tum noctes extitissent serene, profecto adhuc diutius, nempe ad 12. Sept. usque illum observassem; prout ex eius altitudine meridiana, motuque diurno, quem in ultima observatione excelsit, satis sperare patet.

De Capite hoc notandum habeo, quod initio, quoad Diametrum, longe minus quam ultimo, e contrario initio longe lucidius, quam circa finem extiterit: nullos tamen distinctos & fulgentes nucleos, prout in plurimis videre nobis obtingit, exhibuerit; sed confusam materiam, & circa finem multo tenuiorem. Jure hic Cometa (cum plerumque absque omni cauda visus sit) inter sidera comata, vel crinita, sive inter Barbata & Hircos refertur. Nam non nisi ad 18 Augusti brevissimam & dilutissimam caudam sursum versus exportagebat; qua postmodum vero omnino evanuit.

Quibus ut quam diutissime valeas, Amice plurimum Honorande, animatus precor: nihil potius exoptans, quam ut per graviora quaedam studia, pro meo modulo a DEO concesso, in Astronomiæ commodum ac incrementum, Astrophilis inservire possim. Datum Gedani Anno a nato Christo 1683 st. n. ipso die Equinoctii Autumnalis, Sole existente in Meridie alto 35^o, 27' Quadr. parvo Oriob.

Tuis

J. Hevelius.

DE L'AME DES PLANTES, ESSAI DE PHYSIQUE, par M. Dedu, Docteur en Médecine, &c.

i. e.

De Anima Plantarum Tentamen Physicum

Dn. Dedu.

Parisiis, in 17. 1682. apud Steph. Michallet.

Inter varia Philosophia Naturalis incrementa, quae saeculo huic, quaeque quadrae praesenti, seu ultimae, illa debet, Phytologiae Anatomica &que ac Physiologica experimenta, diversorumque Virorum Clarissimorum, v. g. *Grevii, Malpighii, Mariotti, Perantii, Doderi, &c.* meditationes ingeniosae observantur: quibus non sine ratione praesentia opusculi tenorem, Animae Vegetativae principiaiores functiones complectentem annumeramus.

Scilicet primo, ortum Plantarum expositurus illius Antor, quaedam de Alkali & Acidi natura horumque actione reciprocet praenotet, hinc Malpighii hypothesein, Plantam non nisi ex semine gigni, siam facit; illam autem ejus sententiam, qua semen vegetabilium, hujusque capsulas ovaria pronunciat, adeoque simili ratione, ac animalia, ex ovulis plantas produci autumat, haud amplectitur: vegetationis autorem potius externum quid concipiens, Acidum scilicet partim cum aere, partim cum pluviis, decidens terramque subiens, radiis Solaribus exagitatam ac cum Alkali terrae fermentescens: cujus fermentationis occasione minima illius Acidi multa seminis grana perirent, hujus particulas sensim & aliquantum divellant; acidum vero semini connatum & intrinsecum dum simul in motum abripiunt, motu hoc intestino crassiora grani involucra tumpant, ejusque compagem laxiorem reddant. Quoniam autem cum aliis Neoterics totum Plantae corpus hujusque partes cuilibet semini actu subesse, exempli gratia Tulipae exincit: infert, illam non tam ex semine formam quam huic inexistere, & per vegetativam illam particulatum eragationem seu turgescenciam, tantum evolvit explicari. Atque hac occasione disquirat, cur non omnis ferat omnem plantam tellus? & quae ratione ex fimo terra fertilescat? prioris phaenomeni ariologiam

acidi terrei incongruitatem, posterioris per Salis volatilis stercoreum activitatem determinans.

Deinde, ubi ad Nutritionem vegetabilium se convertit Autor, in Terræ sinu succorum mineralium ubertatem supponit, qui sub exhalationum forma illorum radices, hinc caules, subintrent, accedente insimul per caulium poros succo magis aereo: per quorum cum spiritu architectonico interno mutuam fermentationem atque combinationem, appropriatum iis præparetur nutrimentum, circulationibus a summo ad imum repetitis magis exaltandum. Similiter enim, ac in animalibus, succum nutritivum & hic circulari, argumentis atque experimentis nonnullis evincit, simulque, quæ hypothesi huic aliquam difficultatem parere poterant, dubia declinat: hac tamen sub disparitate, ut, cum primus in animalibus circulationis autor intrinsicus, nempe cor, existat, vegetabilibus extrinsecus magis videatur. Quem quidem non aeris, juxta *Malpighium*, respirando ingesti elaterem, nec secundum *Perault*, ambientis pressuram tradit: sed terram potius, a fermentationibus intrinsicis rarefactam & distensam, postmodum denuo subsidentem, caulem per intervalla comprimere, adeoque hujus alimoniam per truncum ad superiora urgere, suspicatur, pari circiter modo, ac muscoli abdominis intestina comprimentes, chylum per totum corpus dispensandum vasis lacteis impellant. Ubi simul, quomodo exile terræ spatium diversas plantarum species enutriet? item cur hic vel ille flos prope aliam plantam optime floreat, prope alteram marcescat, declarat, Peripateticorum vero facultatem attractricem, retentricem &c. quas fibris determinatis tribuunt, itidet.

Tandem rationem acretionis plantarum exponit, & de fructuum productione horumque statu triplici, tam ex hypothesi Philosophorum corpuscularium, quam Chymicorum disserit: cur & quomodo arbores hyeme languescant & exsuccæ sint, vere revirescant, & in quillarum vivacitas, in annos sæpe adeo multos, consistat, rimatur: denique vero, ut ad prodigiosam sæpe molem & proceritatem evehantur, haud tamen in infinitum eas crescere, sed tandem diversis modis corruptioni & morti subjici, concludit.

*HISTORIA CONCILIORUM GENERALIUM,
in quatuor Libros distributa, auctore Magistro Edmundo
Richerio, Doctore ac Socio Sorbonico*

Coloniz, 1683. in 8.

Quinquaginta elapsi sunt anni, ex quo diem suum obiit Edmunda Richerius Presbyter Lingonensis & Facultatis Parisiensis Doctor Theologus, qui præter Obstetricem animorum, de optimo Academicæ statu libros duos, notas ad Tertullianum de Pallio, libellum de arte figurarum & causis eloquentiæ, item de arte & causis Rhetoricæ, ac alia ingenti sui monumenta, tractatum de Politicâ & Ecclesiastica potestate edidit, cujus hæc est summa ipsi titulo præfixa: *Ecclesia est politia monarchica ad finem supernaturalem instituta, regimine aristocratico, quod omnium optimum & natura convenientissimum est, temperata a summo animorum Pastore Domino nostro Jesu Christo.* Hujus libri primum sine Autoris nomine impressi parentem cura se professus fuisset Richerius, Monarchiæ Pontificiæ patronos haud mediocriter offendit. Inveni quippe, qui non solum diatribam hanc de politica & ecclesiastica potestate confutandam susciperent, quos inter Andreas Duvallius Doctor Sorbonicus & Regius Theologus in Universitate Parisiensis Professor primarius extitit, verum etiam eosdem synodis damnarent atque proscriberent, quod Anno Christi 1612 mense Martio Parisiis in congregatione, quam Jacobus Cardinalis Perronius Archiepiscopus Senonensis cum septem suis Suffraganeis habuit, & paulo post mense Majo in simili congregatione Aquensis provinciæ contigit, & inter libros publica autoritate prohibitos referrent, quod adhuc nuperrime in indice librorum prohibitorum jussu Innocentii XI Romæ publicato his verbis factum legimus: *Edmundi Richerii opera. Cujus est etiam liber anonymus prohibitus & qui de novo prohibetur, inscriptus de ecclesiastica & politica potestate liber unus, &c.* Quamvis autem Richerius, quem regia autoritate a Facultatis suæ Syndicatu depositum perhibent, tandem omnes libelli sui propositiones earumque expositiones Romanæ ecclesiæ judicio, ut fertur, subjecerit, & hæc declaratio apud Eminent. Card. Richelium 1629. renovata & extremo spiritu apud Confessorem confirmata, & ab hoc Archiepiscopi Parisiensis jussu vulgata fuerit; relicta tamen ab eo concilio-

rum generalium historia, ut libelli de politica & ecclesiastica potestate defensionem, quam in hac conciliorum historia sæpius allegat, taceamus, satis indicat, quod sententiam suam de regimine Ecclesiastico absolutæ monarchiæ oppositam serio & ex animo nunquam retractaverit. Cum enim in libello de Ecclesiastica & Politica potestate docuisset, Concilium esse supra Papam; Ecclesiam canone, non absoluta potestate, regi oportere; atque politicos Principes, tanquam juris Divini, Naturalis & Canonici vindices & executores, autoritate gladii in omnes cives, ambitu & finibus reipublicæ contentos, pollere; hocque jure & titulo Constantinum Magnum, atque alios Imperatores Christianos, velut communes Episcopos & exterioris disciplinæ assertores, octo prima Concilia Universalia, pro juris Divini, Naturalis & Canonici vindiciis indixisse & congregasse: & hæc a Card. Perronio, Roberto Hubaldino Nuncio Apostolico, Henrico Gondio Parisiensi Episcopo eorumque affectis, non aliter quam erronea, impia, hæretica & seditiosa judicari intelligeret, accuratius ea, quæ de Conciliis breviter attigerat, tractare animum induxit.

Quatuor autem libris hæc generalium Conciliorum historia absolvitur: quorum primus jam ante triennium seorsim vulgatus post generalia fundamenta, & quibus cap. 1 Ecclesiæ regimen non pure monarchicum, sed aristocratico temperamento mitigatum esse probat, de concilio Niceno, Sardicensi, Antiocheno, Constantinopolitano I, Carthaginiensi VI, Ephesino, Chalcedonensi, Constantinopolitano II & III, Niceno II & Constantinopolitano IV, totidem capitibus agit; in quorum conciliorum historia Autor ita versatur, ut ea potissimum, quæ suis hypothesibus probandis inserviunt, seligat & contra Baronii, Bellarmini, Perronii, Possevini, Binii, Vallii & aliorum, qui conciliorum autoritatem a Pontificis R. nutu dependere asserunt, objectiones & exceptiones tueatur. Ostendit igitur, Niceni & reliquorum, quæ modo nominavimus, conciliorum indictionem, supremam directionem & confirmationem, perperam Romanis episcopis adscribi, cum Constantinum M. Constantem & Constantium, utrumque Theodosium & Valentinianum, Martianum, Justinianum, Constantinum Pogonatum, Constantinum VI, & Basilium Imperatores hæc concilia convocasse, isque cum jurisdictione præfuisse constat; monarchicum P. R. imperium canonibus Nicenis, Antiochenis,

Constantinopolitanis & Chalcedonenſibus explodi ; Sardicenſes canones , e quibus jus appellandi Romanam ſedem Papalis monarchiæ patroni probare annuntur , temporariis & proviſorios fuiſſe , & Zoſimum ejuſque ſucceſſores , qui eos pro Nicenis venditarunt , falſi crimine teneri ; Antonii Fuſſalenſis exemplum , ex quo Bellarminus & Baronius evincere conantur , quod Epifcopi Romani non obſtantibus concilii Carthaginenſis , quod ſextum appellatur , decretis Afroſum cauſas cognoſcere eorumque appellationes ſuſcipere non deſtiterint , non ad quaſtionem juris , ſed ad viam facti pertinere , & ſilentio potius obrui quam allegari debuiſſe ; Epifcopos Romanos privilegia ſedi Romanæ non jure divino , ſed ob urbis & imperii majeſtatem conſeſſa , & poteſtatem jure extraordinario & in caſu neceſſitatis quandoque permiſſam , præter fas & contra jus commune ad opprimendam Eccleſiæ libertatem ampliſſe ; acta concilii Ephelini a Peltano edita magis conſentire moribus & diſciplinæ illorum temporum quam Romana , e quibus pro regimine Eccleſiæ Monarchico nonnulla afferri ſoleant ; Vallina & Bellarminum acta concilii Chalcedonenſis corrupentes in legem Corneliam imegiſſe ; falſum eſſe , quod Patres hujus concilii Petrum crepidinem & fundamentum Eccleſiæ , aut Leonem Epifcopum univerſalem & caput univerſalis Eccleſiæ appellaverint , cum iſtud tantum a legatis Leonis , meras ampullas projicientibus , & clericis quibusdam Alexandrinis privato auſu factum fuerit ; Patres quintæ ſynodi generalis minime putaſſe , Papam eſſe inſallibilem Eccleſiæ monarcham , aut a ſolo Papa autoritatem celebrandorum conciliorum generalium dependere ; Juſtinianum Imperatorem in edicto adverſus tria capitula non obſcure ſignificare , inſallibilem decernendi facultatem non uni ſed unitati datam ; non deſſe cauſas dubitandi , an epiftoſa Juſtiniani ad Johannem II , qua declarat Romanum Pontificem eſſe caput omnium Eccleſiarum , genuina ſit , quamvis id Cujacius aſſerat , & iſtius epiftoſæ , ſi vel maxime genuina ſit , hunc eſſe ſenſum , quod Imperator controverſiam , quæ tum Romanos epifcopos cum Constantinopolitanis committebat , tollere voluerit , & hoc ad declarationem potius quam novi juris institutionem pertinere , cum primatus , quam diſtinctionem Autor in hoc opere frequenter repetit , quoad eſſentiam juris divini ſit , ſed quoad uſum , extensionem , exercitium & adminiſtrationem

tionem juris humani ab Ecclesia limitandi ; in sexta synodo generali Agathonem Pont. Rom. ad imitationem Gregorii, qui se Imperatoris servum jure reipublicæ vocaverat , Imperatorem pro Domino suo agnoscere ; Honorium fuisse Monotheletam ; curiam Romanam, contra praxin veteris Ecclesiæ, potestatem capitales, poenas hæreticis infligendi sibi vindicare ; in concilio Niceno II non solam Romanam sedem , sed alias etiam patriarchales, apostolicas vocari ; synodi octavæ generalis examini, Nicolai Pont. Rom. judicium subjectum fuisse : ut reliqua , quæ e singulis his conciliis contra absolutam curiæ Romanæ monarchiam colligit, brevitatis studio sileamus. Tandem ultimo capite dictorum compendium , & simul gradum ad referendam politicæ Ecclesiasticæ inclinationem , quæ post decimum a Christo nato seculum contigit , facturus , quam diversa hic sit rerum facies ostendit : cum octo generalia concilia ab Imperatoribus tanquam juris naturalis , divini & canonici vindicibus , & publici ordinis assertoribus indicta , directa & confirmata fuerint , illisque temporibus ceteri patriarchæ in Metropolitas & Episcopos suarum Diocesium tantumdem juris , quantum Romanus in suos, habuerint ; & novem primis seculis Romanæ Ecclesiæ nomen non alia notione aut significacione , quam pro particulari Ecclesia & membro universalis Ecclesiæ , a quoquam acceptum fuerit , omniaque aristocratico regimine & jure communi ad normam canonum gubernata & administrata fuerint : contra vero post decimum seculum , cum Ecclesia Romana, reliquis patriarchalibus sedibus jam collapsis , non amplius æquabili eorum libramento in officio contineretur ; Benedictinorum Cluniacensium aliorumque monachorum studio omnia in pejus mutata fuerint , quod autor demonstrat ex 27 dictatibus , ut vocantur , quos Gregorius VII in synodo ex aliquot Italiæ Episcopis & Abbatibus ordinis Benedictini constitata decrevit ; a quo tempore absolutum Curie Romanæ regimen , omnisque disciplinæ ecclesiasticæ conturbatio, tanta indes incrementa cepit , ut tandem in concilio Constantiensi & Basileensi reformandæ Ecclesiæ ratio inita fuerit , qua de re in sequentibus libris prolixius agitur. Ad quos antequam progrediamur , notamus , libro primo formulam jurisjurandi , quo recens creati Pontifices se octo generalibus conciliis obstringunt , ex libro Pontificali, qui diurnus appellatur , excerptam præfigi , & ad calcem appendicem subnecti , in qua ar-

umenta, quæ Card. Perronius in responsione ad Epistolam Casauboni, nomine Serenissimi Britanniarum Regis editam, ad absolutam Papæ monarchiam propugnandam, e Patrum scriptis inprimis & historia Ecclesiastica confarcinaverat, ad examen revocantur.

Libro secundo Autor, quæ corruptissimæ regiminis Ecclesiastici immutationi remedia adhibita, quo successu tentata & quibus artibus elusa fuerint, exponit. Exorsus igitur (c. i.) a schismate inter Antipapas Romanos & Avenionenses, Urbanum VI & Clementem VII eorumque; successores agitato, & pessimo Ecclesiæ statu hinc exorto refert, quanta libertate & sollicitudine Magistri Academiae Parisiensis, (quamvis ea res Johanni Russo ad tempus in carcerem conjecto, Petro, Alliaceno, Ægidio de Campis, & Johanni Gersonio non nihil periculi creaverit) teterrimum hoc ulcus & tangere ausi, & sanare conati fuerint, nunc modo nominatum Gersonem ad Benedictum XIII Clementis VII successorem ablegando, nunc seculare Regis sui Caroli VI brachium in subsidium vocando, qui post crebras legationes & irritam Avenionis obsidionem, duobus edictis A. C. 1406 promulgatis, Ecclesiæ Gallicanæ libertatem ab intolerabilibus Romanæ curiæ exactationibus vindicavit, & cæteros Christianos Principes per literas excitavit, ut exemplo suo neutralitatem amplexi, utriusque Pontificum de primatu inter se contententium obedientiam subtraherent, donec non amplius clamor crudelis foeminae infantem in duas partes dissecari cupientis, sed, vox piæ matris infantem integrum servari malentis audiretur. Quibus regis edictis atque literis, variae Doctorum in diversis Europæ Academiis de potestate Papæ & concilii sententiæ, inprimis ex Gersonis tractatu de auferibilitate Papæ & aliis opusculis excerptæ subnectuntur. His ita prælibatis Richerius (c. 2.) ad concilium Pisanum, quod Christianissimi Regis assiduis obtestationibus fatigati tandem Avenionensis curiæ Cardinales, consentientibus Romanis, indixerunt, progreditur, & Synodi hujus A. C. 1409 a 180 Archiepiscopis & Episcopis, 300 circiter Abbatibus, totidem Juris Canonici ac Civiles Doctoribus, plurimis Theologiæ Magistris, Academiarum Procuratoribus & Principum Legatis frequentatæ acta, cum ea in Suriana, Biniana, (quod de prima editione intelligendum est) ac Romana conciliorum collectione prætermittenda animadvertisset, ferme integra exscribit. Inter Theologiæ Magistros, qui huic concilio interfuerunt, fuit Petrus Pla-

Phaul, Episcopus postea Sylvanectensis & Collegii Sorbonici Provisor, qui d. 29 Maji sessione decimæ tertix destinata, pulpitum ascendit, & ad illa Hoseæ verba cap. I. vers. ult. *congregabuntur filii Juda & filii Israhel pariter & ponent sibi caput unum*, de ecclesiæ supra Papam eminentia juxta omnes causas disseruit, & suam sententiam publica Universitatis Parisiensis, Andegavensis, Aurelianensis, & Tolosanæ autoritate comprobavit. Quo descendente alius quidam Episcopus Italicus, centum & trium Theologiæ Magistrorum, & plurium Licentia-
torum & Baccalaureorum, & Universitatis Bononiensis opinionem, Parisiensi Academiæ conformem, publice prælegit. Reliquarum sessionum acta singula repetere nec instituti patitur ratio, nec operæ pretium videtur. Summa huc redit, quod Petro de Luna, qui Benedicti XIII nomen sibi asciverat, & Angelo Corario seu Gregorio XII post multas citationes papali dignitate privatis, & Petro Philareto de Candia, qui se Alexandrum V appellari voluit, ad Pontificatum Romanum electo; inter alia decretum fuerit, ut Pisano concilio interim quasi suspensio, post triennium seu A. C. 412 pro continuanda Ecclesiæ reformatione novum generale concilium idoneo loco conveniret. Sed hoc postea anno demum 414 Constantiæ contigit, cum jam Alexandro V, qui religionis mendicantibus immensa privilegia, a Cancellario Parisiensi Johanne Gersono non sine gravibus querelis improbata imperaverat, & judices nonnullos Apostolicos, Caroli VI edicto rejectos & eliminatos, ad convellendas Ecclesiæ Gallicanæ libertates in Franciam miserat, universæ carnis viam ingresso, Johannes XXIII successisset, quem Richerius Academiam & Curiam Parisiensem multis gratiis, expectativis aliisque privilegiis demereri cõnatum, de Ecclesiæ corio luisse profiterur.

Sõquitur ergo (cap. 3. & ult.) historia concilii Constantiensis, in qua ut imprimis Autor agit, ut decreta quartæ & quintæ sessionis, quibus sancitum fuit, quod concilium generale catholicam ecclesiam representans potestatem immediate a Christo habeat, cui quilibet cujuscunque status vel dignitatis, etiam Papalis, in causis fidei vel ex his partem schismatis, & reformandæ ecclesiæ obedire teneatur, legitime condita, & quoad præm ipsius concilii Constantiensis tredecim præjudicii confirmata fuisse, ex actorum serie demonstrat, eorumque auctoritatem contra Bellarmini, Cajetani, Valli aliorumque ob-
jectiones

jectiones tueatur. Quod dum facit, etiam reliqua hujus concilii gesta vel breviter indicat, vel paulo fusius exponit. Quo pertinet patrum in certas nationes distributio, eo sine facta, ne Italica ob Episcoporum multitudinem ceteras suffragiis vinceret, & ecclesie reformationem in capite & membris impediret; item juramentum, quo Johannes XXIII papatu, si pax Ecclesie id exigeret, secessurum solenniter spondit, ut cetera raceamus. In-ejusdem concilii historiae sententiae de tyrannicidio licito, a Johanne Parvo caedem Ducis Arrelanenſis propugnante propositae, condemnatio, contra Marianae cavillationes a Richerio defenditur, & Bellarminus, qui ex monitione adversus comitem Astenſem, clericos Principum legibus non subesse contra Barclajum perperam colligit, refutatur. Inſerti quoque actus hujus concilii, Apostoli & responſio apologetica nationis Gallicanae de annatis non solvendis, minus recte Nicolao de Clemanſis attributa, quam jam ante centum annos Parisiſis editam, & postea ab Ortheone Gratio rerum expetendarum fasciculo inſertam, a pluribus mendis repurgare, & in hac generalium conciliorum historiae integritati suae restituere, Richerio placuit. In actis ultimae sessionis occurrunt cetera libri a Johanne Falkenbergio conscripti, qui ut publico Synodi decreto condemnaretur, cum jam per deputatos in causa fidei, & per quinque concilii nationes, & per collegium Cardinalium damnatus fuisset, Regis Poloniae & Ducis Lituaniae oratores interposita, nil fieret, protestationis & appellatione ad futurum concilium possiderunt. Suspicatur autem Richerius, librum illum Falkenbergii propositiones quasdam de potestate Papae in abdicandis & interficiendis Regibus continuisse, quam conjecturam ex Gersonis Dialogo apologetico pro actis synodi Constantiensis firmare satagit. Quod si contra Polonorum provocationem ad futurum concilium excipit. Martinum V, qui Johanni XXIII post fugam exautorato, in concilio Constantiensis interrogatus fuerat, constitutionem contra appellationem a Papa ad concilium edidisse, responderet Richerius, haec ad viam fidei & ad absolutam Papae monarchiam pertinere, quam Ecclesia non agnoscat, cum juri Divino, naturali & canonico penitus repugnet. Ultimo loco Richerius refert, Martinum V aliquos judices & nuncios Apostolicos in Franciam, imperante jam Carolo VII misisse, ut i commune & libertates Ecclesiae Gallicae perfringerent, qui cum

passim assererent, sententiam Pastoris etiam injustam timendam & tenendam esse, Cancellarius Parisiensis sæpe jam nominatus assertionem illam peculiari opusculo discussit. Sed nihilominus Martinus V haud quievit, donec Carolus VII magnis Curiz Romanæ pollicitationibus allectus A. C. 1424, d. 10 Febr. contra libertatem Ecclesiz Gallicanæ edictum promulgaret, quod quo minus in rem judicatam abiret, Magister Petrus Cousinus cognitor Regius generalis obstitit, ut ex actis Parlamenti a Petro Pithxo editis Richerius annotavit. Cæterum his, quæ de Constantiensi concilio Richerius disseruit, plane contraria post alios monarchiz papalis assertores nupertime tradidit Emanuel Schelstrateus, cujus sententiam paucis hic referre placet, tertio interim & quarto Richerii libro ad proximas Deo volente Calendas reservato.

ACTA CONSTANTIENSIS CONCILII AD EXPOSITIONEM decretorum ejus sessionum quarta & quinta facientia, nunc primum ex codicibus MSS. in lucem eruta, ac dissertatione illustrata per D. Emanuelem a Schelstrate S. T. D. Bibliotheca Vaticana præfectum.

Antverpiæ apud Joannem Baptistam Verdussen, 1683. in 4.

QUamvis jam a longo tempore concilii Constantiensis auctoritatem, quoad decreta quartæ & quintæ sessionis, de ecclesiz & conciliorum generalium supra Papam eminentia, Pontifices Romani eorumque defensores infringere conati fuerint, impedire tamen nullatenus potuerunt, quo minus cordatiore Papistæ causa Constantiensis Synodi decreta, contra prætenfam Romani Pontificis infallibilitatem & supremam potestatem, explosis effugiis strenue urgerent. Clerus certe Gallicanus, quod in recenti omnium memoria versatur, superiore anno Parisiis congregatus articulo secundo statuit: *Sic inesse Apostolicæ sedi ac successoribus Christi Vicariis rerum spiritualium plenam potestatem, ut simul valeant atque immota consistant Sancta œumenica Synodi Constantiensis a sede Apostolica comprobata ipsoque Romanorum Pontificum ac totius Ecclesie usu confirmata, atque ab Ecclesia Gallicana perpetua religione custodita decre-*

ta de auctoritate Conciliorum generalium, quæ sessione quartâ & quintâ continentur, nec probari a Gallicana Ecclesia, qui eorum decretorum, quasi dubia sint auctoritatis, ac minus approbata, robur infringant, aut ad solum schismatis tempus Concilii dicta detorqueant.

Ægre id fert Emanuel Schelstratenus, ac ut hoc Cleri Gallicani statutum elidat, primum ex codicibus nonnullis hæctenus ineditis acta quædam Constantiensis concilii, quæ ad decreta quartæ & quintæ sessionis explicanda faciunt, excerpit, e quibus postea peculiari dissertatione contra Clerum Gallicanum probare nititur, haud spernendam ac rejiciendam esse eorum sententiam, qui decreta ista Constantiensia indubitata auctoritatis esse negant, aut ea justo valore ac robore destituti contendunt.

Hoc ut evincat, primo dissertationis capite in tres articulos diviso asserit, primum quartæ sessionis decretum a Patribus concilii Basileensis, quorum jussu Constantiensis synodi decreta A. C. 1442, a duobus Cardinalibus, duobus Episcopis, duobus Theologiz Doctoribus & Archi-Diacono Zagabienfi compilata sunt, adulteratum fuisse, & has Basileensium corruptelas, non solum in antiquiores Constantiensis concilii editiones, qualis est Hagenoviensis, quæ juxta apographum Basileensis istius codicis, a Johanne Hobero Inderdorffo descriptum & a Matthia Stirnbachio notario publico cum authentico exemplari collatum A. C. 1500 prodiit, & Mediolanensis, quæ A. C. 1511 typis Gorardi de Ponte impressa opera Zachariæ Ferrerii Subasienfis Abbatidis Vicentini lucem publicam aspexit: verum etiam in recentiores conciliorum collectiones, ne Romana quidem, cui Pauli V bulla auctoritatem conciliavit, excepta, emanasse. Refert deinde, decreta quartæ & quintæ sessionis sine debita & sufficienti deliberatione condita fuisse; in quarta sessione, post multas Regis Romanorum & Cardinalium & nationum altercationes, tandem inter omnes Divino Flamine inspirante convenisse, ut capitula a Cardinalibus impugnantia, quorum præcipuum fuit reformatio ecclesiæ in capite & membris, omitterentur; ante quintam sessionem, cujus decreta reformationis illius mentionem faciunt, & quoslibet cujuscunque dignitatis, etiam papalis, Cardinalibus conciliis obedire detrectantes pœnitentiæ subji-ciunt, Cardinales & oratores Galliæ in camera paramentorum secreto protestatos fuisse, quod non animo consentiendi, sed scandali tantum vitandi causa sessioni huic interfuturi essent denique si vel maxi-
mo

me decreta quartæ & quintæ sessionis incorrupta ad nos pervenissent, & post debitam deliberationem nemine reclamante aut protestante condita fuissent, Patres tamen in his sessionibus congregatos sufficienter ecclesiam universalem minime representasse, cum eo tempore Constantiensi concilio nondum adhaerint, qui vel Georgii XII, vel Benedicti XII partibus addicti fuerant, adeoque decreta quartæ & quintæ sessionis ab una tantum Johannis XXIII obedientia, & ne ea quidem integra, profecta fuerint.

Capite secundo disquirat Autor, quid Patres Constantienses, in primis post trium obedientiarum, ut juxta stylum ejus temporis loquitur, unionem de sensu & autoritate decretorum sessione quarta & quinta conditorum tenuerint, & ex actis suis abunde constare existimat, Patres Constantienses aut maximam saltem eorum partem, sacrum scilicet Cardinalium collegium totamque nationem Italicam, nec non Hispanicam & Gallicam, paucis tantum, quorum nulla fuerit habita ratio, exceptis, post sessionem 38 decretum quintæ sessionis ita interpretatos fuisse, ut illud non de concilio seorsim sumpto, sed de concilio, cui verus & indubitatus Pontifex adsit, intelligerent; cum contra Regem Romanorum & adherentes ei nationes, Germanicam & Anglicam, ante omnia de reformatione Ecclesie agendum ratas, solenni sua protestatione obtinuerint, ut primum de electione novi Pontificis ageretur. Addit, nationi Germanicæ, cum ægre consensum suum præbuisset, & postulasset, ut statim post electionem Papæ, ante ejusdem coronationem & quamcunque administrationem, reformatio fieret, responsum fuisse, quod Papa electus ligari non possit. Ex quo responso, quod toti orbi catholico hactenus incognitum fuisse fatetur, colligit, decretum quintæ sessionis de Pontifice in casu contumaciæ puniendo, non ad veros & indubitatos, sed tantum ad schismaticos Pontifices spectare. Subjicit quoque nonnulla de articulis reformationis summi Pontificis judicio, ut putat, reservatis, & de professione fidei Pontificibus præscripta, in qua post omnium generalium conciliorum enumerationem, solius Constantiensis concilii mentionem propterea omissam hariolatur, quod Constantiense concilium sessione 39 ad decreta fidei a se edita Romanos Pontifices adstringere noluerit, antequam ab ipso Pontifice approbata & confirmata forent.

Tertio

Tertio tandem capite decreta quartæ & quintæ sessionis vel eo nomine invalida asserit, quod nec a Patribus Constantiensibus post trium obedientiarum unionem, nec a Martino quinto confirmata fuerint. Id ut probet, adducit iterum nonnulla de 18 articulis ad suscipiendam ecclesiæ reformationem a concilio propositis, item de capitulis reformationis, quæ a Labbeo quondam ex codice Capranicensi edita se nunc e duobus codicibus manuscriptis magis integra in lucem protraxisse asserit, & non ad sessionem 40, ad quam a Labbeo relata fuerant, sed ad 43 sessionem pertinere iudicat. Imprimis vero narrat, oratoribus Regis Poloniæ Uladislai, & Ducis Lituaniæ Alexandri, publicam & synodicam libri a Johanne Falckenbergio editi condemnationem urgentibus, autoritate Martini V silentium impositum fuisse, eundemque Martinum in ultima illa sessione omnia Constantiensis concilii in materia fidei decreta confirmasse, & hoc ipso demonstrasse, quod sibi supremum in rebus fidei iudicium compereret, omniaque concilii decreta confirmatione sua indigerent. Ne vero admittere cogatur, etiam decreta 4 & 5 sessionis a Martino V confirmata fuisse, ea ad fidem pertinuisse negat, & Martinum V ea decreta minime approbare voluisse exinde satis manifestum putat, quod A. C. 1418 in consistorio publico constitutionem promulgaverit, qua sancit, nulli fas esse a Romano Pontifice appellare, aut ejus iudicium in rebus fidei declinare.

Hæc sunt, quæ Schelstratenus de Constantiensis concilio circa decreta 4 & 5 sessionis contra Clerum Gallicanum produxit, quæ si perspicax Lector cum ijs, quæ Richerius in historia generalium conciliorum paulo ante memorata de eodem concilio retulit, conferat, utri magis credendum sit, haud difficulter iudicabit.

תרגום של רבנו הימים

Paraphrasis Chaldaica II libri Chronicorum hætenus inedita & multum desiderata: nunc vero e codice M. S. antiquo membranaceo bibliothecæ Rev. Ministerii Erfordiensis. A. C. exscripta & juris publici primum facta, cum atque opera Matthiæ Frid. Beckii Conf. & Ecclesiæ Augustanæ Ministri.

Prostat Augustæ Vindelicorum apud Theoph. Gœbelium.

Anno 1683. in 4.

Quod

Quod autor chronici Hebræorum Juchasin non vidit, & ab aliis visum fuisse unquam negavit vir doctissimus *Christoph. Helvicus*, *cap. II. de Paraphrasibus*; id videndum jam orbi erudito exhibuit Autor Clarissimus: Paraphrasin puta Chaldaicam *παραλειπομένην* seu Chronicorum. Nam cum ante triennium, non sine magna industriæ laude *primi libri Chronicorum Paraphrasin* ex memorato codice MSC. satis antiquo emisisset in publicum, spemque simul fecisset, alterum quoque librum edendi propediem, datam hanc fidem suam ipse liberavit. Equidem ante jam *Christiannus Ravinus* apud Hottingerum in Thesauro Philologico memoravit, in codice quodam Msc. Epeniano in Anglia Paraphrasin Chaldaicam in libros Chronicorum repertam esse: & *Edmundus Castellus* in præfatione Lexici Heptaglotti affirmat, D. Sam. Clericum ex *αυτογράφω* in Academia Cantabrigiensi descripsisse Paraphrasin Chaldaicam in libros *παραλειπομένην*, eumque Latinitate donavisse, ut publicam aliquando lucem aspiceret; sed cum ille nondum, quod sciamus, typis exscriptus sit, operæ utique pretium fecit Clarissimus *Beckius*, quod hanc interpretationem e tenebris, queis per aliquot secula delituit, primum protulit. De autore hujus Targum ipse in libri I. Chron. præfatione, ad lectorem erudite disquirat, existimans eum aut e posteriorum paraphrastarum numero fuisse, & vel Tannai hoc est Talmudicum doctorem seu Gemaristam, qui seculo post Christum Natum tertio, quarto & quinto floruerunt; aut certe recentioris ævi Judæum. In præfatione libri hujus II negat, interpretationem hanc Jonathani deberi: mallet illam R. Joseph, qui juxta Fabrum, *Clavis Talmudicæ Halicorb Olam* p. 20, quarti seculi Gemarista fuit, adscribere: quanquam nihil in re incerta definit. Laudanda vero Beckii hæc industria, quam partim in versione, partim in notis adhibuit, in quibus LXX. interpretum versionem Græcam sæpe correxit, Tremellii atque Junii Latinnam interpretationem ut plurimum laudavit, Hebræorum commentarios non raro rejecit aut castigavit. Annotavit etiam, Paraphrasin hunc textum sacrum non *κατὰ πόδα* sequi, sed passim extravagari, plurimaque vel de suo assuere, vel ex antiquiori Cabbala accersita addere; id quod ex libri hujus II, c. III. 1. XIII. 2. XV. 16. XXIII. II. XXII. 3. XXXII. 21. 31. XXXIII. 1212, inspectione adparet. Interim vel maxime notatu digna sunt loca, quæ c. VI. 4. & XXXII. 7. de Divi-

vinarum Personarum Trinitate leguntur. Caterum nihil in hoc altero libro desideratur, nisi quod alicubi vocabula quædam, scribz forsan negligentia fuerunt omissa. De quo, ut & eodictis hujus MSti antiquitate *Autor* in dedicatoria Epistola libr. I. chron. differit.

HISTOIRE DE L' HERESIE DE WICLEF, JEAN Hus, & Jerome de Prague, avec celle des Guerres de Boheme, qui en ont esté les suites.

sive

Historia Hæreseos Wiclefi, Hussi, & Hieronymi Pragensis, ut & bellorum, quæ eam sunt secuta.

Lugduni 1682. in 12. apud Joh. Certe.

SI autorem præfationis, quæ tractatui huic brevi, in duas tamen partes diviso, præmissa est sequimur, excitari se passus est Illustris quidam & eruditus scriptor, successu librorum historicorum, a Maimburgio editorum, ut Wiclefi & Hussi historiam componeret; causa tamen habuit, ob quas nomen suum dissimularet. Approbatus vero est liber *Regii Procuratoris Lugdunensis* censura, ad eundem quippe quo Maimburgiana scripta, scopum tendens, dum rebellium, & motuum causam confidenter Doctoribus istis attribuit, & licet violentam reductionem dissentientium a sedis Romanæ placitis improbet, & cum *Tertulliano* statuat, *non esse religionis, cogere religionem*, laudat tamen artes, quales contra Hussitas tempore concilii Basiliensis adhibitæ sunt, ut peiores permissione *sacri calicis*, eveschoque, ad Archiepiscopatum Pragensem *Johanne Rokozano*, ut unque delinuti, in cæteris controversiis Pontificum decreta sequerentur, refragantes autem ex plebe opprimerentur. Quos historicos secutus sit *Autor*, obscurum non est ex iis, quæ adversus illos, quos pro hæreticis habet, compilavit. Mortem tamen Joh. Hussi ita describit, ut *autor Apologia adversus Maimburgii historiam Calvinismi* (de qua in tempore dicturi sumus,) *part. 2. c. 10.* sinceritatis encomium ei non potuerit denegare. Nec fraudat militaris fortitudinis insigni laude celeberrimum Hussitarum ducem *Ziscam*: iniquior tamen *Georgio Podiebradio*, in cujus ad regnum Bohemicum elevatione scribendi finem fecit.

Accidis

Accidit vero auctori quod aliis, qui gentium & locorum, de quibus scribunt, non satis periti sunt, ut in nominibus facile errent: nisi Typographi culpa factum est, quod e.g. p. III. pro Erfordia, *Oxfordia*, p. 113 & 114 pro Petro Dresdensi, *Bresde*, & alia ejusmodi legantur, & *Schlickius* trium Imp. primarius minister, atque Illustrissimæ familiæ conditor sub nomine *Selique* vix agnoscat.

L' HISTOIRE VERITABLE DU CALVINISME,

ou

*Memoires historiques touchant la reformation, opposées
à l'histoire du Calvinisme de Mr. Maimbourg.*

id est,

Vera Calvinismi historia, sive memorialia historica
de reformatione, opposita Historiæ Calvinismi
Maimburgii.

Amstelodami 1683 in 12.

PRODUXIMUS jam duos, qui *Maimburgii* historiam Calvinismi veltatione tamen potius quam acie aggressi sunt. Tertium nunc damus, qui in velitum ordinem referri se, & quæ scripsit breviter recenseri, non invitatus fortasse patietur: dum majoris operis autorem. Actis hisce nostris propediem inferemus, proluxius ibi quæ hic præterimus annotaturi. Distinctus est hic tractatus in libros breviusculos, sive capita XVI, variis historiis, non servata semper temporum serie, sed ut occasio materiæ tulit, referta, & digressionibus non paucis interstinctâ. Sic fidem Maimburgii infirmare; quos ille heroes miris laudibus extollit, sævitæ & impietatis accusare; reformatorum vero Theologos, proceres, & plebem pietatis, doctrinæ, virtutum & Martyrii encomiis ornare autor nititur. Nomen quidem suum in titulo libri reticuit, effecit tamen narrando non pauca, de vita fortunaque sua, memorando etiam patruos suos Roccolios, ut id neminem latere possit. - Ex dogmatibus nihil aut parum attingit. Torus est historicus aut paræneticus, adeoque religionis, quam relicta Romana & abdicato, quo potiebatur, Canonicatu, secutus est, Zelator fervidus,

dus. Utitur ut plurimum ad probanda quæ traditæ, historia Ecclesiastica, superiori seculo a Reformatis in Gallia publicata, sæpe etiam *Thuano & Mezerio*, quos ob sinceritatem & moderationem merito laudat. Lib. I. & II. Genevensem Reformationem, ejusque auctores recenset, interque eos *Franciscum Bonniardum*, ex cujus epistola salubre monitum exscripsit, cives cohortantis, ut qui profugos urbe sacerdotum ob ambitionem & luxuriam odissent, eadem vitia in seipsis corrigerent, nec minus de morum, quam de doctrinæ emendatione solliciti essent, aut si postremum hoc nollent, & severiorem disciplinam averfarentur, ab omni novatione abstinerent. Lib. III & IV Calvinigenus, studia & ministerium ab inculpationibus defendit. Lib. V idem præstat Maroto & Beza. Lib. VI & VII illustrium in Gallia virorum foeminarumque pro reformata Religione aut contra eam studia & gesta, itemque martyria exponit; multa sane cum libertate, etiam cum de regibus sermo est. Lib. VIII & parte IX famosam illam *Cabriensium & Merindoliensium* cladem, a Maimburgio extenuatam, patheticè ob oculos ponit, dein fautores quosdam reformationis ex sacro ordine describit. Lib. X & sequentibus pergit/proceres utriusque partis, inde Guisios & Momorantios, hinc Condæos, Colinos, ipsosque Reges & Reginas laudibus mactare, aut vituperiis incessere; bella, prælia, carceres, supplicia, tractatus etiam & conventiones, atque edicta referre. Lib. XV de colloquio Possiaceno potissimum agit. Lib. XVI idemque ultimus in historia & elogio Guilielmi Auriaci occupatur. Dissimulare non possumus, tot mendis typographicis editionem libri, qua usi sumus, scire, ut secundam curam omnino requirere videatur, si lectoribus tædium, & iis, qui minus periti sunt, errandi occasio demi debeat.

NIEU LIGT DER APOTEKERS &c. BENEFFENS
eenige Omtleed-Genees-en Heelkundige Warnemigen &c.

Door *Antonius de Heide. M. D.*

id est,

Novum Lumen Pharmacopœorum, una cum quibusdam
 observationibus Anatomicis, Medicis & Chirurgicis,
 Autore Antonio de Heide, M.D.

Amstelodami apud Hæredes Jansonianos 1682. in 8.

Qui

Qui Chirurgorum trivialium caliginem ac tenebras olim per Facem lucidissimam, seu tractatum, cujus inscriptio, *Nieu-light end Fackel der Heelkonst* discusserat Scriptor, idem vulgi quoque erroribus Pharmaceuticis mederi hoc opusculo allaboravit: evincendo, multorum medicamentorum usualium virtutes, hactenus suppositas, multum adhuc incertitudinis habere, pravisque operationibus ac præparationibus a Pharmacopœis subijci. Prius ut prætet, equidem nonnullorum simplicium, v. g. vitri antimonii, purgantium vegetabilium, opiique vires sufficienter innotescere, concedit: plurimorum, tamen effectus incertos ostendit, quod per experientiam veram, qua alias rerum potentia explorantur, illi nondum comprobati sint. Scilicet dum adæquatæ experientia quatuor essentialia concipit requisita, 1 ut de morbi, cujus remedium aliquod simplex dicitur, natura constet, 2 ut illud frequentius ac ut plurimum eundem in illo præstiterit effectum, 3 ut sine aliorum admixtione fuerit propinatum, ac 4 ut ejus effectus manifestus & sensibilis satis existat; tentamina autem hæc cuncta sustinuerint aut sustineant paucissima usualium; multa, quorum virtus medicamentosa incerta, quotidie præscribi, ac Pharmacopœia plurimis inutilibus medicamentis obrui, satis nervose colligit. Atque hæc sua argumenta variis circa specialiora observationibus dilucidat, v. g. dum de usu Chinae Chinae in febribus tertianis egregio, de infulso cichorii contra calorem epatis abusu, de natura februm, & quod harum formalitas non in calore consistat, de virtutibus opii multivariis, ejusque ac purgantium operandi ratione, de medicamentorum potentiis, ex colore aliisque eorum signaturis illatis differit. Alterum, id est circa simplicium præparationes commissas ineptias, dum aggreditur, primo insignes illorum compositiones atque farragines culpatur, utpote quæ nec palato serviant, nec asservationem medicaminum juvent eorumque corruptionem sufflamment, nec robur illorum augeant, neque separationem partium activarum ab otiosis juvent; contra loco remedii damnum corpori adferant, v. g. in Mercurio sublimato, actionem medicamentorum incertam reddant, pharmacopœorum denique labores cumulent, ægrorumque crumenas emungant. Deinde in mixturis illis officinalibus congruitatem ac incongruitatem miscibilium minime attendi, sæpe iis talia addi, quæ compo-

tionis activitatem vix augeant, v.g. aquis destillatis corallia & margaritas, ac denique minus necessariis, ineptis ac damnosis operationibus exponi demonstrat; usitatoria Officinarum composita, v.g. aquas, acetia, sirupos, electuaria &c. examinando, declarat, occasione vero antidotorum, veneni & alexipharmacorum naturam, ac errores circa theriacam ac mithridatum perpetratos exponit.

Observationes annexæ varii objecti sunt, scilicet de materia calli ossa fracta conglutinantis, quam sanguinem extravasatum esse tradit: de transitu sanguinis ex arteriis ad venas, quem per vasorum anatomes fieri per aliquot experimenta suspicatur: de sanguine diversorum animalium, lacte, & saliva, per Microscopium, & destillationem æquæ ac affusionem nonnullorum liquorum, illustratis, ubi inter alia curiosa globosam cruoris particularum figuram his non propriam & naturalem esse, sed a fluido forsan seroso & heterogeneo imprimi auguratur, differentiam vero inter serum & salivam notabilem ostendit. Porro ex vulnerum cerebri & meningum chirurgia, & circa hanc adornatis experimentis, porismata nonnulla, physiologica non minus, ac practica, depromit. Puris, Seri hydropicorum & Urinæ varie a se instituta examina recenset, simulque Uromantiæ falsitatem atque fallacitatem declarat: Anginæ causam non tam in laryngis musculorum inflammatione, quam Cartilaginum Arytænoidarum & Epiglottidis glandularum tumoribus concipit, huicque malo remedium euporiston vitriolum album commendat. Variorum liquorum per venas canum viventium injectorum, ac flatuum inspiratorum phænomena, item Nucis vomicæ, cani ac feli exhibitæ symptomata, nec non in illorum cadaveribus observata, refert. Colophonem denique opusculo per descriptionem uteri reliquorumque organorum genitalium Ranz scemella imponit, *Tabula XIII* conferendam. In cuius *Fig. 1.* NKL ovarii dimidium, IHP Tubam dextram, in situ naturali & convolutam, ABCE dextram evolutam magisque extensam, & FENP uterum facie externa bipartitum sistit. Literæ AD *Fig. 3.* Tubarum istarum extremum unum, circa pulmones & in ventre libere fluctuans, ac pro excipiendis ovulis patulum exhibetur, ex latiore orificio AD in meatum angustiore circa C abiens, mox denuo latefcens: E vero alterum, quo in uterum illæ hiant. Utero superinsternitur intestinum rectum NO, reliquis intestinis, præprimis hyemali tempore
latius,

TAB. III.

TAB: XIII. ad A: 1683. pag. 510. M. Nov.

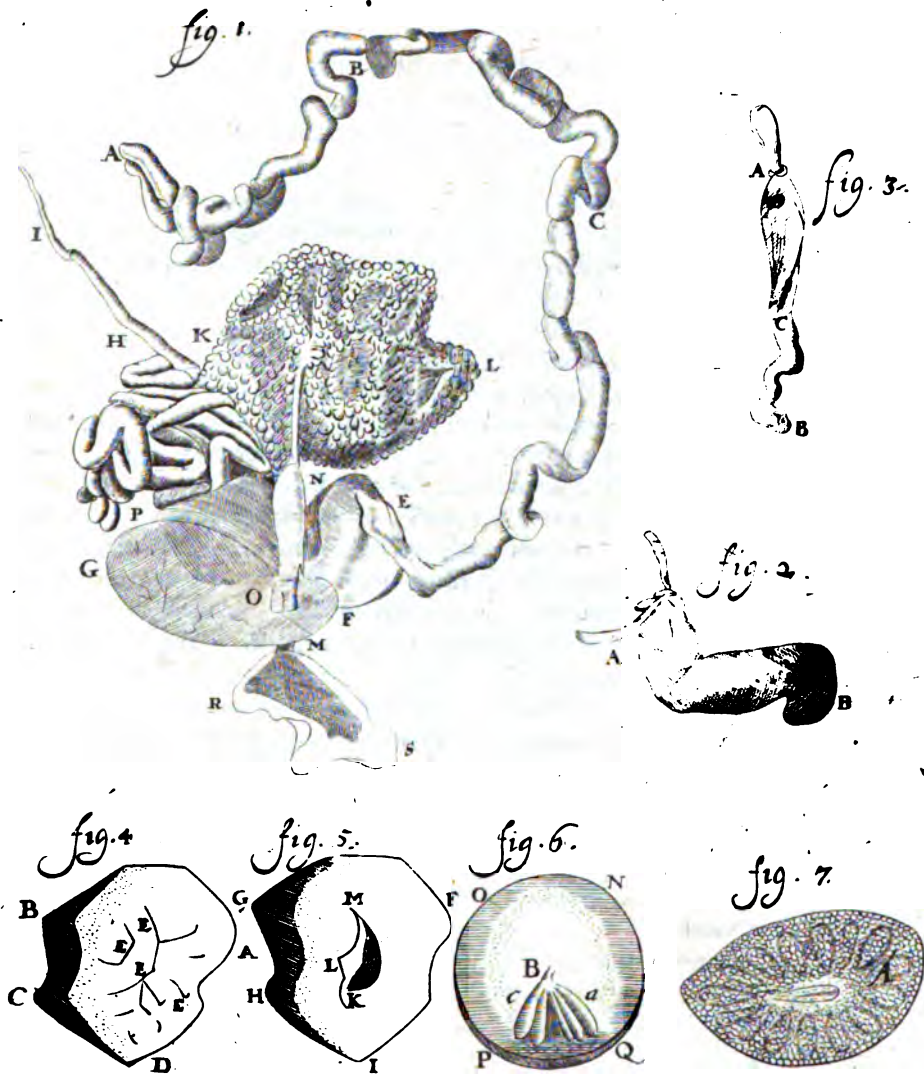



latius, quod cum vesicæ urinariæ GO, pariter in duas quasi eminentias distinctæ meatu excretorio & uteri cervice in ductum communem RS abit. *Figura* vero 2. præter interioris tubarum superficiæ areolas hexagonas, a vasis sanguineis circumscriptas, nihil declarat.

OBSERVATIO DN. LEUVENHOECK
DE PILIS,

Excerpta e Transactionibus Philosophicis Anglicanis

Menfis Januarii, 1682 $\frac{1}{2}$, p. 93.

Qui exilium corporum partes, quarum subtilis textura oculorum, aciem alias fugit, adhibito microscopio examinare solent, eorum aliqui pilos cavos esse, ac perinde ut ossa medullam continere arbitrantur. V. *Povrier* Microscop. observ. 50. *Hooek* micrograph. observ. 32. *Transact. Phil. Londin.* no. 102. Sed Dn. Leuvenhook, postquam accurato studio ac repetitis crebris observationibus in rei veritatem inquisivisset, datis ad Regiam Societatem Londinensem literis (d. 4. Nov. anni 1681 Delphio) sententiam illam disjecit, ac errorum fundamenta detexit. Ejus sunt quatuor istæ, quas exhibemus, **TAB. III.** nempe 4, 5, 6, & 7, quibus intelligendis necesse est, ut paucis, quid ipse de pilis sentiat, referamus. Pilos igitur censet ita nasci, ut quod ante intra cutem delituerat materiæ glutinosæ, id postea extra illam, quasi vi protrudatur, & cum initio molle sit ac lentum, beneficio aeris paulatim siccetur. Ubi porro observat, contingere nonnunquam ut partibus exterioribus pilorum ex cute prodeuntium subito siccatis, reliquæ internæ corrugentur, & inde variæ fissuras ac rimas relinquunt, unde & cavitates quasi fiant, & lineæ nonnullæ obscuriores appareant, quas aliqui pro medulla falso acceperint. His præmissis, *Figura* quarta ABC exhibet setæ suillæ portionem oblique sectam, cujus fissuræ e partium arescentium contractione ortæ sunt EEEE. *Figura* quinta FGHI ejusdem pili portionem aliam repræsentat, in qua rima unica KLM conspicitur, quæ speciem cavitatis habet. *Hujusmodi pili observatio*, inquit Autor, *fortasse nonnullos decepit, ut crederent, veram cavitatem cujuscunque generis crinibus tribuendam esse.* In *figura* sexta NOPQ pili pars conspicitur, quæ rimis omnino caret. *Id*, dicente Autore, *accidit, quia lente ac paulatim pilus iste, quum nasceretur, aruit.* Erat autem coloris cineracei, interspersis labeculis nigris

gris a b c & aliis albicantibus. Septima denique figura sistit nigrum pilum porcinum, qui quod partes interiores seu filamenta maxime conspicua, & quodam ordine distincta haberet, inter alios excudi meruit. Omnes quatuor figuræ ad refellendum errorem communem servantur, quo pilis generatim rotunditas tribuitur, quum tamen inter quatuor, vix unus sit, qui ipsam obtineat.

GABRIELIS NAUDÆI BIBLIOGRAPHIA MILITARIS,
in Germania primum edita, cura Georgii Schubartii.

Jenæ 1683. in 12.

Qui de veterum disciplina militari ac arte commentarios reliquerunt, magis ingenii ac eruditionis gloriæ, quam posterorum utilitatibus consuluisse videntur; quod præcorum ritus, si ad eos conferantur, qui nunc obtinent, plane diversos, parum emolumenti afferunt, his, a quibus exactissime cognoscuntur. Solidæ igitur veræque commoditatis rationem habens GABRIEL NAUDÆUS potius existimavit, præcepta bellorum, omnibus locis & temporibus ac personis quæ conveniunt, complecti, & de recta eorum administratione commentari. Hinc profectum *Synagma* ejus de studio militari, Romæ anno 1637 Ludovico Comiti a Balneo dicatum editumque, opus eruditione, labore, ac multiplici digressionis cura exæsciatum. In cujus medio Lib. II. pag. 504 & seqq. ubi modos scientiam militarem comparandi exponit, (quorum alter sit experientia, alter lectio historicorum) auctores de re militari omnes recenset, tum antiquos, sive deperditos, sive superstites; (sive typis excusos, sive quorum manuscripta in bibliothecis latent opera) tum recentiores: quorum quidam de militia in se tantummodo spectata scripserunt, quidam veterem ac novam militiam inter se contulerunt, quidam de hodiernæ ejusque partibus singulis commentati sunt. Integrum autem Naudæi *Syntagma* cum non ubivis extet, & rara ejus supersint exempla, isti eximendam hanc particulam censuit Clarissimus Vir *Georgius Schubartus*: cumque ipse auctor p. 36. edit. novæ, librorum militarium recensione hanc *Bibliographia polemica* nomine insigniendam putaverit, sub hoc titulo, argumentis capiti cuius præfixis, corpori præstantissimo avulsam hanc nobilissimam particulam eandem solitariam duxit; in hoc doctissimum Buchnerum imitatus, qui *Bibliographiam civilem* sive politicam Naudæi simili instituto olim emiserat typis nostris in publicum.

ACTA ERUDITORUM

publicata Lipsiæ

Calendis Decembris, Anno M DC LXXXIII.

JACOBI GRONOVII EXERCITATIO-

nes Academica, de pernicio & casu Judæ

τῆ προδοτῆ.

Lugduni Batavorum, apud Danielem & Gaesbeeck.

1683, in 4.

Peruditissimi mortalium Judæ infelicissimum interitum a Matthæo cap. XXVII, versu 5, & Petro apud Lucam in Actis cap. I, versu 18, verbis nequaquam obscuris expositum, variis opinionibus in diversas partes flectere, & historiæ tam clare tenebras offundere, traditionemque tam adultam de suspendio & *διωγμῶν* impugnatum ire studuerunt, qui interpretandis sacris literis operam suam addidere. Ut igitur cognoscatur, quid ab ipso usque Apostolorum tempore observatum de ultimo proditoris casu sit ab aliis, simul autem intelligatur, quid statuendum de eo sit; muneris sui partes se impleturum existimavit, nec exquisitam suam eruditionem impari huic argumento penitissime exigendo & sententiis aliorum examinandis esse ostendit doctissimus vir *Jacobus Gronovius*, editis exercitationibus academi- carum prælectionum in usum conscriptis, quibus tenebricosum, ut ait, Judæ laqueum omnibus palam ostentare studuit, opiniones interpretationesque aliorum omnes candide in medium attulit, & acriter examinavit, monstravitque qua in parte illi videantur ab vera orbita deflexisse, ac denique subjecit, quid sibi videatur de sano rectoque sensu verborum Græcorum a Matthæo & Luca hic adhibitorum; quæ e Gentilium libris & debere elucidari & rectius posse, quam ex omnibus Christianorum evanidis conjecturis, egregio hoc documento probavit; ostendens, & tempus & ipsam perniciem Judæ, quæ sub variis do-

ctorum hominum conjecturis hactenus fluctuaverunt, clare ab ipse Evangelistis esse indicata.

Primum qui involverit Judæ laqueo sibi vitam finientis historiæ, & ambagiosis fictisque narrationibus incrustantem PAPIAM nominat, scriptorem teste Eusebio futilissimum, cujus fabulationes de isto Judæ corpore & plusquam hydropico ejus tumore, (quo factum, ut cum via, per quam facile agi plaustram poterat, ipsum non caperet, ab tritus a curru scelestus fuerit ejusque viscera excussa) ab Occumensio Theophylacto interpolatas, ab his, qui Græcorum commentarios in Catenam Patrum contexuere, isti innexas fuisse ait: a quibus acceptam fabulam latius disseminarint Baronius, Pererius & alii, falsa prorsus commentitias neque inter se coherentes narrationes de supplicio Judæ commenti: interiora etiam ejus scrutati, non eo animo editum ab eo proditumque Servatorem fingentes ut occideretur, sed quod speraret manibus & vinculis hostium sæpius elusurum esse, seque divina sua vi erepturum. Quod commentum Theophylacto & Theophani Cerameo placuisse affirmat: quoniam alter addiderit, Judam Christo supervivisse, & in prædio post longum diuturnum cruciatus periisse. Quarum fabularum futilitatem Auctor variis rationibus, & suspitionum somnia idoneis argumentis discutit: reprobata sæcra pronuncians veterem Interpretem Evangelistarum, quæ quo suspensum Judam effusus visceribus medium crepisse scripsit. Quod licet omnis retro antiquitas persuasum habuit, sibi discedendum tamen ab eo existimavit avorum nostrorum ætas, committi hæc ratione Evangelistarum verita, si alter suspensio, alter præcipitio Judam penes se narrasset, ac propterea laqueo gulam fregisse proditorem sibi amplexus persuaderi non est passa. De eo quidem jam Erasmus subdubitasse Auctor pag. 27 indicat, quod nempe vultus in terram dejectus (ita sic interpretatur *περὶ τὸ πρὸς τὸν ἔδαφος*) non conveniat gestui ejus, quibus quo fauces constrinxit sibi. Sed adversus hunc, eosque qui eum locuti, suspensum vel se ipsum præcipitem egisse, vel ab aliis dejectum esse ex istis Lucæ verbis colligunt, & mirificos casus supponunt, illustrandi genus Auctor explicat: eaque occasione dum privatæ stragulationis exemplum e Petronio recitat, locum ejus emendat in capite 34, pro vulgato: *femicinellio stanti ad parietem spondam junctam legendum censens: femicinellio insitum ac parieti spondam junctam*

MENSIS DECEMBRIS A. M DC LXXXIII. 575

Veteribus scriptoribus confutandis, qui a Papiâ inducti (quem Eusebius, Casaubonus, & Hallœxius notavere) pro vera Judæ morte fabulas dederant, nec in sacris litteris nec in antiquitate quidquam præfidii inveniunt, capite secundo & tertio defunctus, quinto & sexto ISAACI CASAUBONI sententiam examinat, qui ut Matthæum proditoris in frangenda laqueo gula consilium exponentem Lucæ facti scelerati exitum funestum horrendumque narranti conciliaret; Judam strangulatione vitam sibi erepturum, laqueum collo aptantem, seque impellentem, ut eo facilius fauces elideret, fracto laqueo in faciem cecidisse, & saxo truncove acuto illisum ventre rupto intestina effudisse, vel divina sic adgubernante ultione corporis fissionem, quod vis quædam peculiaris & extraordinaria intus operaretur, passum esse tradidit: quod probarunt Belgæ Bibliorum interpretes, Calixtus, Gerhardus, Dietericus & alii. DAN. HEINSII opinionem, Jac. Lydio præ cæteris probatam, ex ingenti mœrore animi contracto morbo & spiritus angustia, ἀγχόνη seu angina, Judæis familiari morbo, quæ fauces, sive summas gulæ gutturisque partes, cum anxietate maxima præcludit, strangulatum quasi Judam interiisse arbitrati, capite septimo & octavo excutit. HUGONEM GROTIUM Heinſianam sententiam interpolantem, & gravissimum conscientia exulceratæ tormentum inopinato casu exitum Judæ attulisse asserentem, capite nono notat. CLAUDIUM SALMASIUM comminiscentem Matthæi dissentum a Luca, quorum is suspendio, hic præcipitio Judam perciisse tradiderit, capite decimo refellit. JO. PRICÆI conjecturam, Vossio admodum probatam, qua ductus nullum mortis genus a Matthæo indicari credidit, sed animi saltem dolorem exprimi, quem præcipitium voluntarium fuerit secutum, incertum quo tempore, capitibus XI, XII, XIII & XIV elevat. JO. LIGHTFOOTI denique commentum, quo persuadere is conatus est credulis, raptum a diabolo in sublime prodicorem strangulatum ac præcipitem datum fuisse, ita ut terræ alius iste rumperetur medius, effunderentur illa, & tam horrendo exitu egredereetur qui in ipso habitaverat demon, capite XV exagitat.

Momenta igitur omnium sententiarum de supremis Judæ postquam examinasset, & severe castigasset, eos etiam quæ complexi istas fuerunt non minori ingenio quam verborum acerbitate perstrinxisset,

xisset, (Nicolao Heinſio aliud quasi agens admodum iniquus, ejusque fidem in enotandis variantibus lectionibus adhibitam p. 173. elevans) ipse quid de interitu Judæ sentiat, tandem exponit. Et cum ante de vocibus ἀπ' ἄλλοθεν & ἀπὸ τοῦ ἑαυτοῦ, e quibus solis recte intellectis verum genus mortis Judæ intelligendum, accurate differuisset, & e plurimis Græcorum scriptorum locis probasset, quæ vera eorum esset significatio, nec unquam ἀπὸ ἄλλοθεν adhiberi, nisi cum violentia extrinsecus in collo adhibita quæ circuitu laquei istud angustet, exprimenda est, ac vix scriptorem Græcum alicujus auctoritatis esse, qui non eo verbo ita utatur, exemplis Herodoti, Thucydidis, Æliani, Arriani, Artemidori, Aristophanis, Theocriti, Epigrammatariorum, Xenophontis, Polybii, Appiani, Luciani, Hesychii, Eustathii, & Hippocratis probasset, aliaque alibi non obvia, nec ulli interpretum antea observata, e Græca litteratura attulisset: tandem colligit, nequaquam angina, mœrore, & hinc morbo, sed recte sua manu collo injecta infelicem spiritum exclusisse strangulatumque periisse perditissimum mortalium: post mortem vero non sepultum fuisse, (neque enim isto tempore amplius cadaver abjicere aut insepultum relinquere sibi religioni duxisse Judæos, quod non licebat dum casta religione Mosaicæ leges observabant) sed in notam omnibus & destinatam cadaveribus & belluinis purgamentis voraginem ac Geennam ἄβυσσον abjectum fuisse: qui locus tesqui instar cum esset horridus, eminentibus hic illic rupibus, istis impactum infelix cadaver ruptum fuisse & viscera effudisse, prorsus loco tali asperò ad id destinato, ut sic squalor cadaverum dum projiciebantur collisforum citius exsiccaretur & interiret, quam si integra alibi in plana abjecta lente putrescerent. Nulla vi hæc extorqueri, sed sponte sequi censet ex verbis, quibus illam historiam, nobis prodidit Sanctus Spiritus, simplicissimis & liquidissimis maximeque propriis, quibus vim inferre & conjecturarum suspitionumque somnus in diversas partes erapere nefas existimat: vanum etiam componendorum Evangelistarum studium censet, in re de qua nunquam in partes abierunt; cum Matthæus de morte, Lucas de tempore post mortem, & eventu cadaveris laqueo alligati, postea demum abjectique & inde diffusæ, narrationem insinuant.

MENSIS DECEMBRIS A. M DCLXXXIII. 517

J. COMMELINI CATALOGUS PLANTARUM indigenarum Hollandiæ, cui præmissa Lamb.

Bidloo dissertatio de Re Herbaria.

Amstelodami, apud Heinricum & viduam Theod. Boom.
1683, in 12.

EX Angliâ mense hujus anni Majo Botanicum eximium repræsentavimus *Job. Rajum*, cum *novam plantarum methodum* in publicum evulgasset. Nunc ex Hollandiâ exhibemus virum & ipsum rei herbariæ ad stuporem usque deditum *J. Commelinum*, Senatorem Amstelodamensium amplissimum, cujus Catalogus plantarum in Hollandiâ nunc nascentium, hoc ipso anno a Lamberto Bidloo, Pharmacopœo Amstelodamensi, fuit editus. Libellus, si molem contempleris, valde est exiguus; sed si laborem in tot agris, nemoribus, dumetis, collibus littoribusque perreptandis, plantisque exinde colligendis adhibitum, satis grandis atque operosus; nec plantarum tantum catalogum, sed arbores etiam, sata, & quidquid ex terræ Hollandicæ exsurgit gremio, complexus. Plantas vero *indigenas* dum nuncupat Auctor, non eas tantum, quæ supra hominum memoriâ in Hollandiâ suapte sponte crescunt, sed & quæ ex aliis in eam delatæ oris cœlo & solo Hollandiæ assuefactæ, & civitate quasi ejus sunt donatæ, exhibet; & quidem ordine alphabetico dispositas, nec Latine tantum a *Casparo* & *Johanne Bauhinio* fratribus, aliisque clarissimis Botanicis, quorum series cum contractorum nominum explicatione dissertationi Editoris subjicitur, sed & Belgicæ a Belgis duobus *Remberta Dodoneo* & *Matthia Lobelio* denominatas. Expressa etiam sunt nativitatis loca nominibus propriis, quibus gaudent, urbes puta Hollandiæ, pagi, villæ, fluvii & canales, ut adeo ab iis quoque, qui linguam Latinam in Batavia haud callent, & herbarum tamen diligentissimi sunt collectores, investigari ostendique aliunde advenientibus possint.

Usum libelli hujus ulteriorem fusc jam dictus Bidloo in dissertatione præliminari exposuit; atque ea pariter, quæ a Medico quodam in scripto investivo cum contra Botanicen omnem, tum contra indigenarum plantarum præstantiam a se assertam protulerat, partim experientia certa, partim aliorum populorum atque auctorum testimoniis con-

futavit. Atque uti Botanices patronum se semel est professus, ita non
 ab iis tantum, qui rejectis Botanice sacris, Chymice apothecis in quan-
 dam affingunt, se facit segregem, sed & illos, qui totum Medicinæ ne-
 gotium ad normam Matheseos se instituere atque absolvere glorian-
 tur, satyrico sale perfricat: ostenditque præterea, Neotericos nihil aliud
 quam veterum cramben, dogmata videlicet de *atomis, motu, materia prima, fermentatione, dissolutione & concretionem*, recoxisse. Patro-
 natur postea Empiricis, sed ratione utentibus, Hippocraticæque similibus,
 qui divinos aphorismos suos ex tabulis ægrotantium eucharisticis
 concinnasse traditur. Quanquam autem non approbat Bidloo, qui
 ex Chymia, Botanica insuper habita, deam quasi faciunt, eam tamen
 Phytologicis disquisitionibus non minus, quam Metallurgicæ & mi-
 neralium anatomice censet necessariam, quippe cujus sine admixtione
 plantarum destillatio, decoctio, extractioque non possit fieri. Que
 & alia postquam fuse ac docte pro Botanica herbisque indigenis edo-
 cuit Bidloo, de recte instituendo studio Phytologico nonnulla addit.
 Existimat autem, Botanicorum præcorum & coætaneorum figuras &
 diligenter examinandas, an eadem sint, quibus nos utimur? nec tantum
 radicum, foliorum, caulium, florum, seminumque figuras indagandas,
 sed & palati nariumque examini offerendas. Hoc excipere debere
 Chymicam analysin, unde luculenter patere possit, num eodem
 processu succedant eadem; dein discernenda legitima a spuris, & non
 conspicuum fore, num recte Botanicorum mentem, titulos, vocumque
 significationes pereperimus; quin & appariturum, Auctores quorundam
 minus dextram tribuum distributionem consecisse. Præmissis
 huic disquisitioni usum medicum tanquam coronam atque coronam
 dem imponendum: hunc enim, si contrarium testetur successum, do-
 cumento fore, aut errasse antecessores nostros, aut nos non satis be-
 mogeneam investigasse plantam. Quod ignota attinet, hæc primum
 quantum ex figura externa, odore & sapore conjicere liceat, ad classem
 alicujus generis referenda, ignisque examini destinanda, unde cum spe-
 ciei propius unaquæque herba accedat, manifestum sit futurum. De-
 nit tandem in laude studii botanici, cumque circiter bis mille annos
 parum vel nihil luminis allatum ei fuerit, (quod & Botanicis objecti
 Helmontius) id vel maxime nunc temporis excolendum exornandum-
 que esse censendū, laudatque tum Consules Senatūque

Iodamentisum, qui usui medico, exoticorumque culturæ hortiū spatiofissimum destinavit, tum *Commelinum* inprimis spectatissimum, qui non notas tantum collegit herbas, sed & ab aliis nullibi & nunquam repertas Hollandiæ plantas nota ND. distinctas, detexit, longeque plures hoc opusculo jam sub prelo sudante congestit, aliquando & ipsas lues exponendas.

OBSERVATIO RARA

circa aquam Rhodani, Jac. Spöli Med. D. Lugd.

Quæritur inter medicos, inquit Plinius, cujus generis aqua sint utilissima. Stagnantes pigrasque merito damnant, utiliores que profusius existimantes: cursu enim percussuque ipso extenuari asque proficere. Hinc magnorum & rapidorum fluminum aqua salubris esse debet, si præsertim multum limi non vehat secum. *Parthorum Reges*, inquit idem Plinius, in *Choraspo* & *Eulao* tantum bibunt. Indorum Regum ex solo Gange. Tot populi varii, tot varias potant aquas, fontanas, puteales, nivales, pluviales, fluviales, necessitate & commoditate potius coacti, quam sanitate. In ultimo meo per Galiam itinerè, Arelatè pertransiens, quæ est urbs antiqua ad Rhodanum sita in palustri solo, observavi fontes nullos esse, saltem quorum aqua potabilis & laudabilis foret, nec patiter puteos; attamen ipsos aquam limpidissimam & optimam bibere. Quenam illa foret aqua inquisivi. Eandem retulere mihi, quæ moenia nostra præhuit; at quo pacto reservaretur, addidere. Ex medio Rhodani fluente accipitur, & domum affertur, ubi in cellis vitariis reconditur intra maximas figulinas urnas, in quibus subsidentia omnis per aliquot septimanas aut menses deponi permittitur, antequam potetur. Hinc pura & optima aqua habetur, quæ non solum per plures menses, sed per annos plures, imo per sæculum integrum inecorrupta conservatur. Repertæ sunt enim aliquot urnæ aqua illa plene, in domus alicujus ruderibus, quæ a centum fere annis jacebat. Quod si aqua hæc Rhodani hoc quò diximus modo depurata, in navibus supra mare transferatur, inecorrupta permanet, modo sit illa in figulinis urnis reservata: alioquin si in dolis ligneis, corrumpitur, & dein exacto aliquo tempore iterum depuratur, & potabilis ut antea evadit.

Lygo

Ergo illa corruptio a ligno putredini potius apto, quam vasa figulina, quod in nautarum gratiam notandum. Etenim non est forte illa proprietates optimam & incurruptam aquam præbendi Rhodano soli tribuenda: siquidem & in Occitania qui circa fluuiolum *Vidourle* habitant, idem de ipsius aqua decantant, nec debito magnorum præsertim fluminum aquas id præstare, veluti Rhenum & Danubium, si eodem modo recondantur. Quod Physicis & curiosis proponendum censui, non tantum ut theoreticam questionem, sed etiam in usum revocetur in his locis, ubi laudabiles alias aquæ non habentur. Ita apud Lugdunenses nostros, qui puteales aquas non omnino limpidas ac puras bibunt, Arelatensium jam non inuidebo lympham, ubi magnas mihi fingi urnas curavero: Ad sunt enim nobis *Rhodanus amne præ rapido fluxu, atque dubitans quo suos cursus agat.* Ille purus & limpidus, iste impurus & limosus, unde potui minus commodus. Sequantamen Dutetiam interfecans, limo turgidior est, potatur tamen & sacaputatur post integram defæcationem. Purgans est præcipue adversus ob exiguum salem ex limo & recrementis variis ab illa convectatis. *Imo: Aquam quam optimam, aeri simillimam esse oportet,* hoc est, remem & quam minimum secundis qualitibus dotatam, insipidam, inodoram ac pellucidam,

**HISTOIRE DU CALVINISME ET CELLE
du Papisme mises en parallele; ou Apologie pour
les Reformateurs, pour la reformation, & pour les reformez,
divisee en quatre parties, contre un libelle intitule
l' Histoire du Calvinisme per Mr.
Maimbourg.**

sive

Historia Calvinismi & Papismi Parallela

vel

**Apologia Reformantium, Reformationis, & Reformatorum, in quatuor partes divisa. Adversus libellum cui
Titulus est: Historia Calvinismi. Dn. Maimburgii.
Rotterdamii 1683. in 4. & 12. apud Arn.**

Leert.

Prodit

PRodrigiam post illos, qui Maimburgianam Calvinismi historiam aggressi, & a nobis in superiorum mensium actis relati sunt, is, cujus spem illa fecerunt; iuste, ut dici solet, armaturæ bellator, argumentorum phalange & ad defendendum, & ad impugnandum instructus. Prius operis parte prima, alterum secunda præstandum, sumit. Nos de prima nunc agemus, dilata in mensem sequentem, altera. In præfatione *Callum* se proficitur Autor, sed extra patriam viventem: neque tamen satis tutum putavit, ut nomen ederet, Regis longas manus, & iras, veritus. Has ab adversæ partis scriptoribus incedi queritur, dum non solum Reformatis veteribus rebelliones & bella civilia immerito imputent, sed & Apologistas recentes magnæ adversus Regem insolentia per calumniam accusent, & ignobili cautela efficiant, ut summo rigore adversus autores & editores defensionum procedatur. Se tamen libere ait & sincere facturum, ut veritas contra objectiones falsissimas asseratur, nec Sponij cautela usurum, qui in historia Genevensi ad patronos quosdam in aula Regiæ spererit, omisis, quibus offendi illi viderentur posse. Autequam vero in aciem descendat, characterem ingenii Maimburgia; præmittit; venalemque & aulae mancipatum stylum, tum ex hoc, quem refutandum destinat, libro, & *Concionibus ejus anti-Jansenisticis*; tam ex alijs scriptis prolixè arguit: eoque non mirandum esse dicit, quod in Reformatos, quorum interitum ab aula decretum esse sciat, tam acriter invehat, qui eodem adulandi studio regiam causam in questione *de regibus*, ut ut justiore, tamen contra ordinis sui sacramentum adversus Pontificem defenderit, & censuram ejus, atque ejjectionem ex Societate insolenter spreverit; ut jam *Abbatie aut Domini* titulo tumidus, per vicos Parisienses biga feratur, quos ante pedibus triverit.

Post hæc & alia etiam acriora, *Parte I. Libr. I. Cap. 1.*, (compellatione semper per modum epistolæ ad amicum quendam directæ) *Zuinglium*, a Maimburgiæ convitiis liberatum it. Militem fuisse negat; *Ignatio Lojola, Dominico, & Francisco* longe sanctiorem statuit; neque Pelagianissimum sapere, quod de Ethnicis quibusdam ob virtutes in cosum receptis scripserit, cum ex iisdem virtutibus conjectasset, extraordinaria Dei gratia, nec nisi per Christum, ad salutem eos pervenisse. Ad summum itaque in facto errasse, aut exemplo *Clementis Alexandri-*

Andrini & Epiphani, eadem & duriora tradentium; nulla *Pelagius* hæresos contagione, quæ omnia viribus humanis tribuat, quamque Scholastici & Jesuitæ renovarint. His Guil. Postelli immanes errores objicit, quem pro socio inter fundatores agnoverint. *Cap. 2.* Livratos, qui superata *Sorbonica Theologia* barbarie, Sacrarum literarum studia sub Francisco I Rege reduxerint, interque eos *Guibertum Briffonetum Episcopum Meldensem*, & *Jacobum Februm Stapulensem* defendit, hujusque memorabilem & sanctum obitum ex *Habeno Leodio* refert. *Cap. 3.* *Petri Vermilii*, vulgo *Martyris* dicti, causam agit, nec in doctrina de Coena vacillasse, aut *Lucero* consensisse concedit. Negat etiam uxorem ejus monialém fuisse; nec referre sinit. Ex *Hieronymo* enim, fervido licet & hyperbolico coelibatus præcone, constare, licuisse velatis virginibus, si voluissent, nubere. Matrimonia Sacerdotum defendit, & impuritatem coelibatus infectam. *Cap. 4.* dissensum, qui objicitur, inter *Zuinglium* & *Catvinum* in fundamento Religionis fuisse negat. Expendit divinam providentiam, qua fiat, ut dissensiones etiam inter orthodoxos inveniantur: ex quorum tamen censu *Socinianos*, novos *Arrianos*, *Arianos*, & omnes fanaticorum sectas excludit. Eidem providentiæ divinitus tribuit, quod pauci electi, in purioribus etiam cœtibus, multitudinis reproborum circumdantur, & sub illa aliquando, præsertim in persecutionibus, (per quas non semper, nec soli electi abripiantur,) læteant. Quod vero ex Protestantium Ecclesiis multæ sectæ hæreticæ prodierunt, id veritatis indicium esse; neque aliter actum in Ecclesia primitiva. Hujus enim facti cum Protestantium Ecclesiarum statu optime comparari posse: sive simplicitatem & humilitatem docentium; sive schismata inter fideles, (qualia *Corinthi* fuisse ex *Pauli* & *Clementis* epistolis constat,) sive hæresium multitudinem; seu diaboli machinationes & hostium sevitiæ spectemus: Concordiam itaque & quietem externam non esse argumentum veræ Ecclesiæ, neque (*Cap. 5.*) unionem tantopere a Romanensibus jactatam alio vitulo niti, nisi sola primatus Pontificii agnitione. Sic receptos olim *Abyssinos* & *Maronitas*, non correctis erroribus, quos ab *Eusebio* & *Monothelitis* haustos notorie retinuerint. Objicit deinde accensas inter Romano-Catholicos dissensiones, de immaculata conceptione *B. virginis*; de auxiliis gratiæ, dum *Molinista Arminianorum*, Jam

*nista Gomaristarum sententiam teneant; item de juribus Episcoporum, de disciplina morum, & de infallibilitate Pontificis, a Clero Gallicano negata: unde sequatur, extra concilium, adeoque jam intra annos centum, spiritui erroris expositam fuisse Ecclesiam. Ita intra castra & vallum Pontificie unionis, imaginariae & hypocriticae, pugnari non mitius, quam inter Protestantes, nisi quod hi separata quasi castra habeant. Uniri tamen hos sub uno capite Christo, & iudice Scriptura, in fundamentis doctrinae: sed disceptantes in Ecclesia Romana, nec sub his principiis inter se uniri, & solo primatus utcumque agniti nexu ad externam pacem obtinendam Pontifici adhærescere, Nec audere, aut ausurum Papam controversias, quantumcunque graves decidere, nec obsequium inventurum esse: sic enim condemnatos licet, *Escobaris, Lesfi & Caramelis* libros, nihilominus manere, & rejecta dogmata vigere, *Cap. 6.* fanaticorum originem Protestantium doctrinae objectam, in adversarios retorquet: ab illis enim visiones & apparitiones ad tuendos errores expeti, curiose indagari, & sub levi prætextu probari. In vita Monastica atram bilem five melancholiam frequenter gigni, & ad visiones eliciendas foværi: apud Protestantes helleborum visionariis proponi. Nec novum *Enthusiasti* malum esse. Ad *Hieronymum* provocat, tam doctum & acrem Virum, qui tamen in vita *Hilarionis & Pauli* Eremitarum ea scripserit, quæ insulsissima *Sanctorum Legenda* ineptiis vincant. Nihil absurdius esse apparitionibus *Theresia, Carmelitarum reformatricis*, quas tamen *Arnaldus Andilius* Gallice vertere sustinuerit. Fuisse longe ante reformationis tempora *Franciscanos spirituales*, decretis Pontificiis vix coercitos; fuisse *Flagellantes, Begardos, Turlupinos*, aliosque; *Johannem Parmensem* æterni Evangelii venditorem, seculo 13 vivisse, nec multo post *Christianum Rosacrucium*, cujus dogmata in libro, cui nomen *Fama*, ineunte hoc seculo resuscitata fuerunt. Fanaticis accensendos etiam esse *Theologia Mystica* scriptores, *Schonovium, Taulerum, Rusbrochium, &c.* nec *Lutheranis* annumerandum autorem *Theologia Germanica*, Libertinismi, ut putat, semina continentem: imo a *Luthero* rejectum fuisse *Lojum* quendam, *Antverpia* postea combustum. Pro *Enthusiastis* etiam habet in Belgio plurimos ante *Lutherum*, *Coppinum, Quintinum*, alios: sed & *Monachorum* quorundam fundatores; tum *S. Brigittam, & Catharinam Senensem*,*

Tandem etiam in *Xvianum*, præter vere sanctorum exemplum in orbe, ut ait, vagantem, & se fictis miraculis obsecrantem, vehementer invehitur. *Cap. 7. Martini* inter Doctores reformator non agnoscit, nec psalmus in Protestantium gratiam aut usum, sed ut potam, in aula Francisci I Regis, composuisse scribit: hosque prius Catholicis, quam a Reformatis cæcitos, imo censura probatos, & cum privilegio Regio edros aliquando fuisse. Martini mores non defendit, negat tamen illum ob adulterium Geneva fustibus casum. Objicit cantiones ineptas, aut profanorum carminum tonis accommodatas; Plalterium Latinum Breviarii ex corrupta Græca versione translatum, & *Antonii Godwinii* paraphrasin a sensu Spiritus Sancti multis locis recedentem. *Cap. 8. pro Beza* acriter pugnat, cuius in primis carmine juvenili, quod Maimburgensis Beza objicit, *Mundi Remondi* calumniam secutus. *Cap. 9. retorionis* loco typissimos *Arctini* & *Johannis Case* libros opponit; tum quæ *Cassio v. B. Thomas Sanchez*; & ex veteribus, *Burchardus Wormatiensi*, siquæ scripserint, lectu horrenda. Impuros vero Cleri mores ex antiquo ante reformationem, & ex ipsius Maimburgii *de declinatione lapsi* testimonio taxat. *Cap. 10. Anna Burgii* Martyrium ex Thuro, & aliis argumentis defendit. Digreditur inde *Cap. 11* usque ad 14, & evincat veros Christi Martyres tum ob doctrinam & pietatem; tum ob constantiam; tolerantiam, ut & numeri, sexusque & ætatis respectu fuisse, qui ob religionem Reformatam & Lutheranam morum oppetierint. Nec gloriam hanc Lutheranis denegandam; passivum esse ob fidei capitis, quæ cum Reformatis communia habent; nec leviores errores a Deo Martyribus imputari. Certe & *Cypriani* non fraudari Martyris titulo; licet a *Stephano* Pontifice excommunicatum. Exagitat *Martyres Jesuitarum*, præsertim in Angliâ China, allegatis contra eos autoribus Romanensibus: notat contra *Georgium Cappadocem*, quem in Papatu, Angli præsertim devotè coluerint, Artanum fuisse: Persecutionem in Gallia superiori seculi exercitatum summatim truciditatis; & Ecclesiam Romanam in avaritiâ pietatis accusat; & Tragicos casus fortissimasque persequentium testes, in quibus exemplis confirmat. *Cap. 15. Calvinii* Apologiam facit & cum Maimburgii putida quædam, a celeberrimis tamen adversæ partis autoribus hæc usque confidenter objecta, omiserit, ad hoc

sanctam, quæ Calvinio imputatur, animi & styli vehementiam respon-
det, præterea adversariorum irritatum fuisse; Deum vero hanc ejus
ut & Lutheri vehementiam in bonos usus Ecclesiæ vertisse: multa
tamen exaggerata aut afficta. Denique ejus seculi & scholarum mo-
rem hunc fuisse, & ex libris controvertentium apparere, ut acerbis
disseriis se mutuo inceserint: nec parcere sibi invicem hodie Roma-
no-Catholicos; imo Arnaldum omnes, mortales convitiandi arte
superare. Obiter notat, Calvinum scrius ad reformationis nego-
rium accessisse, nec inter primos reformatores numerandum esse.
Cap. 16. ridiculum esse ait, quod Maimburgius objiciat, Calvinum non
fuisse Theologum: aliter judicare peritiores ex Romana Ecclesia. Ex-
scriptum fuisse a Salmerono, laudatum a Stapletono, Pasquierio, aliis.
Scholasticarum nugarum parum expertum fuisse fatetur; sed has a
cordatis Pontificiis ipsis improbari, quos allegat, & barbaricam secu-
li ante reformationem, libere describit. Cap. 17. singulare esse ait,
& imperitiæ adscribendum, quod Maimburgius Calvinio Lutherum
quoad eruditionem præferat: fuisse utrique sua dona: sed Lutherum
omnium consensu in commentationibus S. Scripturæ a Calvinio vin-
ci, & hunc ad miraculum literatum fuisse. Postea Petri Valdi lau-
des ex ipso Maimburgio repetit; nec pudere debere Calvinum aut
Lutherum, si quid ex eo aliisque hauserint, dummodo (ut confidit,)
vera & pia sint: nova enim non affectasse. Inde ad dogmata quæ-
dam afferenda progreditur, v. g. de libero arbitrio, de gratia efficaci, de
justificatione per fidem, de justitia imputata, de meritis operum, de vir-
tute Sacramentorum, de fiducia, de possibilitate implendi legem divi-
nam, de utilitate vatorum: in quibus omnibus sententiam Reformatorum
speciosè proponit, & reprehendi eam non posse existimat.
Cap. 18. ad ea respondet, in quibus Lutherum Calvinio justius, sive ac-
curatius errasse, scribit Maimburgius: hanc ejus phrasin exagitat
autor, dein ad allegatos errores, quos Lutheranis dogmatibus gravio-
res æstimat Maimburgius, specialia regerit & ex hypothesibus Reformatorum
explicat: v. g. de dubitatione, cum fide sive fiducia conjun-
cta; de gratia, an amitti non possit? an Deus Pater filium non semper
generet? an Filius essentiam suam non habeat a Patre, nec Spiritus S.
suam a Patre & Filio? an Pater solus sit Deus per se ipsum? an Chri-
stus dubitaverit de anima salute? Cap. 19. imputatum Calvinio do-

gma, quod Deus homines ad damnationem creaverit, calumnie ac-
 culat: refert differentiam *supralapsariorum* & *infralapsariorum*, ne-
 que tamen concedit priores illos statueri, quod Deus homines ad da-
 mnationem creaverit, aut, non præviso crimine, damnaverit. Calvi-
 num dicit non habuisse opinionem *supralapsariorum*, & a paucis
 hanc teneri: minime vero etiam ex hac doctrina sequi quod Maim-
 burgius inferat, nempe ideam de Deo iniquam, multo minus Athe-
 istum; quippe qui ex longe aliis, quam ex conceptu nimis severi-
 tatis divinæ oriatur. Fatetur tamen *supralapsariorum* sententiam
 incommodam esse: rectius adhereri *Augustino*; quod & Calvinus fe-
 cerit, præcipuique ex Scholaistica *Scotus*, *Thomas*, & alii quos citat,
 quosque Maimburgius incaute cum Calvino damnet. Subjungit
 quædam de corporis Christi in S. Coena præsentia, quam dicit spiri-
 tualem esse, sed nihilominus realem, ob communicationem omnis
 virtutis carnis Christi per fidem. *Cap. 20.* ceremonias Ecclesiæ Ro-
 manæ, quas extollit, & reformatum cultum sine succo & unctione,
 sceleti instar, siccam & informem esse Maimburgius dicit, minime ad
 veram pietatem conducere, sed hypocritis latibulum præbere sta-
 tuit. Improbatur tamen, quod alicubi inter Protestantes (Britanniam
 intelligit) ob quosdam ritus turbæ excitentur, nec infirmis ex utra-
 que parte parcatur. Mysticas quasdam rituum in Rom. Ecclesia signi-
 ficationes ex autoribus ritualium affert, easque vel ineptas, vel quo-
 niam populo ignotæ sunt, infructuosas esse docet. *Cap. 21.* in statu
 Ecclesiæ perfectissimo & optimo, qui tempore Christi & Apostolo-
 rum, & paulo post fuit, nihil ex succo & unctione, quam Maimbur-
 gius tantopere celebrat, reperiri scribit, adductis testimoniis ab ad-
 versæ partis autoribus. Originem potius rituum in quibusdam *Ju-
 daismo*, plerisque vero *Paganismo* deberi contendit, inter alia ex col-
 latione *apothoseum* cum *canonizationibus*, *Pomariis* aliorumque
Semideorum cum Sanctis, eorumque imaginibus & cultu. Denique
 aperte adversari Christianæ religioni, quod iugo Judaicorum rituum,
 sanctis de causis populo illi a Deo imposito, per Christum liberata,
 sub aliud non minus grave redigatur, & cultus Christianus simplici-
 tate & puritate sua cœlesti, quem speramus, proxime accedens, ex-
 ternis pompis & ritibus in Papatu oneratus, illius dissimilimus reddat-
 ur. Præferri igitur merito debere siccam & sceleto similem, sed

pium

pium & purum Reformatorem cœtum, succulentæ & fece mundi illuz Romanorum Ecclesiz.

Partis prima Sectio sive liber secundus historicus est, & exponit, quomodo non in Gallia tantum, (de qua fere unice agit Maimburgius,) sed & alibi ad reformationem perventum sit. *Cap. 1.* *Tigurini* senatus acta referuntur & probantur; quia religionis cura ad Magistratum pertineat, isq; consilio sacerdotum & doctorum plusquam 600. adhibito, tempore etiam ultra sexennium indulto, optimo ordine & circumspecte processerit; optatque ut ubique eo modo agi potuisset. *Cap. 2.* prolixè agitur de reformatione *Genevensi*, & quædam referuntur, quæ (ut in præfatione auctor jam monuerat) certis ex causis in nuperâ *V. C. Jac. Sponio* edita *Genevensium* historia omiſſa fuerant: inter hæc atrocita de Cleri vitii & de fraudibus in reliquiis supponendis, aut miraculis affingendis. Multa habet de *Farelli*, *Fromentii* & *Vireti*, qui primi religionem reformatam, (Lutherana tunc vocabatur) Genevæ prædicarunt, zelo, eorumque persecutionibus; populi vero excessus turbulentius aliquando agentis, libertate publica, & *Bernatium*, urbis protectorem, autoritate excusat. *Cap. 3.* historiam reformationis in *Scotia* a prædicatione & martyrio *Patricii Hamiltonii* qui in *Academia Marpurgensi* Lutheranz doctrinæ principia hauserat, inchoat, & notatis quæ Maimburgius falso, ut ait, & ad invidiam Scotorum commemorat, usque ad mortem Regiæ matris *Mariæ Lotbaringæ* deducit: postquam totum regnum Papisinum excussit, nulla violentia, sed omnium ordinum consensu: sola regina, frustra, ut ait, & nullo jure obnitente. Excusat autem plebem, quod persecutionibus ab initio irritata, festinantius in quibusdam locis ad diruenda monasteria progressa sit. *Cap. 4.* *Mariæ Stuartæ*, quam ut Sanctam & martyrem mire extollit Maimburgius, & alii ex eorundem partium scriptoribus, mores corruptissimos eum in modum exponit, ut appareat, quicquid ei mali contigit, non Calvinis, sed ipsius culpæ esse tribuendum. *Cap. 5.* de reformatione in *Anglia* agit, *Burnetum* secutus contra *Sanderum*, quem nihil nisi calumnias & mendacia compilasse notat. In primis observat, quod doctrina *Wiclesi* nunquam plane extincta fuerit in Anglia, sed ad Lutheri usq; tempora clam duraverit; idq; probat ex pœnis, quæ plurimis ob illam doctrinam, affectis tamen erroribus, irrogatæ fuerint. Dein *Henrici VIII* gesta accurate enarrat, & Maimburgii Theologiam notat,

tat, quod Catholicum illum mansisse statuat, qui Pontifici obsequium
 denegaverit: unde exemplum ostendatur, salva religione Pontificiam
 auctoritatem subruendi. Promovisse vero Henricum reformationi
 opus etiam per visitationem & destructionem monasteriorum, cum
 immania religiosorum scelera deprehendisset, & monasteriorum po-
 tentiam debilitare vellet; dein permessa plebi lectio Bibliorum, de-
 cretis etiam synodicis, per quæ multa dogmata Pontificia correctam
 suspensam fuerunt: faventibus reformationi *Thoma Crammery Ar-
 Ep. Cantuariensi*, & *Thoma Cromwello*, Regi a Secretis, postea *Elcom
 Comite*. Non diffidetur tamen *Cap. 6*, Lutheri sententiam tunc in An-
 glia receptam, sed *Zuinglianam a Petro Martyre* postea, sub *Edwardo
 VI* introductam fuisse. Regis hujus historiam, atque absolutam sub illi
 reformationis recenset, notatque, omnia sine cæde & sanguine per-
 dita fuisse, consentientibus aut dissimulantibus *Episcopis*. *Cap. 7*, in-
 ditata *Mariæ Reginæ* crudelitatem in Protestantes, optime hoc de-
 ipsa meritis, etiam marito *Philippo Hispaniarum Regi & Reginaldi Pab
 Cardinale* Pontificis Legato non satis probante, exercitum militum
 administris potissimum *Gardineri Wincestriensi & Bomero Londin-
 Episcopis*. *Crammery* martyrium refert, & ut rejecta, quam ipse venæ
 ei extorserant, palinodia, dextram suam, Scævola: exemplo, regi
 impositus, prius ipse combusserit. Dein quæ mortua *Mariæ El-
 betha* ad perficiendam reformationem placide & sine sanguine per-
 git, indeque diversum utriusque religionis genium explicat. In-
 dem etiam *Eboracensis Ducisse* declarationem, quam *Mansburgus* in
 historiæ suæ adjecit, nihil fani continere, & verisimile videri
 illius poenituisse, cum biduo post moreretur. *Cap. 8*, deducit an-
 tuum causam in Belgio minime Calvinismo tribui potuisse: sed ex
 rationibus politicis, ob violata provinciarum privilegia cau-
 tos fuisse, culpa *Granvellani* potissimum; quod probat ex
 Gallo Protestantibus minime amico, & clerico, cui nomen *Le Li-
 boureur*, in addit. ad memorialia *Michael. Castelnovii*. Nota etiam
 ex *Meterano*, ab anno 1522 usque ad tantulum bellicum Anno
 magnam jam copiam Reformatorem in Belgio fuisse, & plus quam
 quinquaginta hominum millia religionis causa per varia supplicia
 rum genera perisse. Religionis itaque initium non a libero e-
 exercitio, sed a professione; licet inter persecutiones nunciantur

MENSIS DECEMBRIS A. MDC. LXXXIII.

esse: secus si fiat, Christianismi principium in seculum quartum collocandum fore. Ex eadem ratione *Cap. 9.* probat, minime verum esse, quod adversarius tradat, violentis modis reformatam doctrinam in Gallia stabilitam fuisse; cum ne unicum quidem exemplum afferri possit, quod aliquis ad religionem hanc amplectendā metu mortis, aut alia vi, quali Romana Ecclesia utitur, coactus fuerit: neque ante annum 1560 arma sumpta, cum tamen ab anno 1521 Lutheri doctrina in Galliam delata plurimos sectatores jam invenisset, & multi ob eam ad supplicia raperentur, ut adeo in sanguine Martyrum ad veteris Ecclesie exemplum Protestantium religio stabilita fuerit; & anno 1559 ante bellum postea exortum jam plusquam 2000 coetus numerarentur, ita ut etiam synodo Nationali Lutetiae celebrata confessio fidei conscriberetur, qua adhuc Reformati utuntur. Ceterum regulam, quod sine permissione publica Evangelium prædicari non debeat, repugnare juri divino, & exemplo Apostolico: nemini enim id prohiberi posse, qui morte luere veritatis prædicationem velit. Dein *Cap. 10.* usque ad *21 seu ultimum*, prolixè ostenditur, quam injuste & subdole bellorum civilium, per annos 40 in Gallia gestorum, calamitas Reformatis tribuitur; cum vel ex scriptoribus Romanarum partium conficit, causas bellorum istorum vel omnes, vel saltem præcipuas & plurimas, politicas fuisse; *Lige* potissimum, cui *Catholice & sancte* nomen fecerant, quamque ne Maimburgius quidem nunt, cum victrix pars *Borbonis* regno potitur, probare audeat, imputandas. Notanda est singularis & nova, ex scriptore quodam superioris ævi orata nomenclatura vocabuli *Hugonorum*, que ab *Hugone Capeto* deducitur, quod huius posteri Borbonii adversus Guisiorum Caroli M. genus jactantiarum prætensiones, a Reformatione defensi fuerint. Observari etiam meretur, quod *Cap. 15.* ex historia Ecclesiastica Reformatorum, & ex Synodorum decretis allegat, improbatam fuisse plebis licentiam, qua impetregines sine Magistratus auctoritate perturbantibus susceperit. Videatur etiam *Cap. 17.* ubi disputatur, num omnia bella religionis causâ suscepta, injusta sint; & quatenus liceat pro Christianis populis alienæ ditionis, injusta persecutione oppressis, arma sumere.

ACTA ERUDITORUM
 CONTROVERSES FAMILIERES, OU
les Erreurs de la religion P. R. &c.

id est,

Controversiæ familiares, sive errores Religionis præ-
 tensæ Reformatæ, refutati ex Scriptura, Conciliis
 & Patribus.

Lutetiæ Anno 1683; in 12, apud Ant. Dezallier.

Altor *Provinciæ Jesuitarum in Aquitania*, in approbatione titulo
 libri subjuncta, dicitur *Johannes Leomardus de Fenis, ex Soc. Jesu.*
 Utitur forma Dialogistica, & magno cum rigore id agit, ut Reforma-
 tos hærescos & impietatis reos sistat. Itaque *parte prima, cap. 1. usque*
ad 5. vitam æternam illis abjudicat, quod non servant mandata Dei
 & servari posse negent; quod fidem & conscientiam suam, neque
 ex verbis, neque ex sensu sive consequentia Sacræ Scripturæ firmare
 possint; quod plane careant Scriptura, quia testimonium Ecclesiæ
 rejiciant; quod contraria Scripturæ doceant; quod eam cor-
 perint & versiones mutaverint. *Cap. 6. & 7.* Ministros sive Pastores
 illorum non a Deo, sed a Diabolo missos contendit. *Cap. 8, 9, 10.*
 dogmata quædam aggreditur, quæ Deo & rationi adversari, & per
 quæ ad omnia vitia homines impelli, ab operibus vero bonis, virgi-
 nitate præsertim, removeri ait. *Cap. 11.* Fornicis honestis deseren-
 dum esse Reformatorum cœtum suadet, tum ob alias causas, tum
 ob hanc, quod matrimonia ob adulterium dissolvenda statuant, &
 sic in maritorum potestate sit, commisso cum aliquo scorto crimine,
 conjugii vincula quoties velint rumpere. *Cap. 12.* narratis, quæ *Le-*
stherus & alii Philippo Hæstia Principi circa admittendam pellicem
 olim suaserint, Polygamiam a Reformatis probari non veretur as-
 serere. *Cap. 13.* Pastores, quique eos sequantur, statuit esse hæreticos,
 quia Ecclesiam, quæ tempore reformationis vera fuerit, deseruerint.
Cap. 14. relata Synodi *Dordracenæ* autoritate, a Reformatis agnita, se-
 qui dicit, Ecclesiæ Romano-Catholicæ judicium longe magis agno-
 scendum fuisse. Applicat hoc *Cap. 15.* ad Concilium Tridentinum.
Cap. 16 & 17 loca Calvinii in plurimis articulis adducit, in quibus fa-
 teatur,

teatur, Ecclesiæ priorum seculorum ad *Gregorium* usque *Magnum* doctores eadem statuisse, quæ Romano-Catholici statuunt, & sic semetipsum suosque sectatores innovationis reos faciat. *Cap. 18.* refert, *Bezam* in colloquio *Posiacceno* negasse præsentiam Christi in S. cœna, eandem tamen affirmari, aut saltem non improbari decreto Synodæ *Carentonenfis* anno 1631; ex qua contrarietate manifestum sit, apud Reformatos non esse fidem Christianam, quia sermo eorum non sit, *est, est, non, non.*

Parte II Cap. 1 certitudini salutis, quam Reformati sibi promittunt, contradicit, quia non habeant fidem, nec securi esse possint de perseverantia, nec sint in Ecclesia. *Cap. 2.* tutius esse ait majorem numerum, & nomen Catholicum sequi, imprimis quod Reformati fateantur, salvari etiam posse homines in Ecclesia Catholica. *Cap. 3 & 4.* prolixus est, ut Reformatos extra Ecclesiam ejiciat, quia fuisse Ecclesiam oporteat ante reformationem, nisi Christo contradicere velint, invictam & perpetuam Ecclesiam promittenti. Illam ipsam autem esse, quam Reformati deseruerint; quo argumento multos conversos esse jactat. Addit & alia de *visibilitate Ecclesiæ, de novitate schismatis, de moribus Lutheri, Calvini, Beza,* ex acerrimis eorum insectatoribus desumpta. Addit non pauca de dissensu inter Protestantes, qui se invicem hæreseos acculent. Dein ad firmandos articulos controversos pergit, agitque *cap. 5 & seqq.* de *imaginibus, de invocatione Sanctorum & Angelorum, de reliquiis, de festis, de justificatione, de remissione peccatorum, de meritis & libertate arbitrii, de purgatione, de satisfactione & indulgentiis, de confessione, de votis & celibatu:* omnia, qua potest, ut orthodoxa & sancta adstruens.

Parte III Cap. 1, 2, 3. sententias Romanensium de *Eucharistia, transsubstantiatione, & Missa* solitis argumentationibus defendit. *Cap. 4* tractat de *usu lingua Latine in Sacris, & de lectione Biblica,* quam non vetari ait. *Cap. 5* propugnat *communione sub una;* *Cap. 6, traditionem;* *Cap. 7 primatum Petri, & necessitatem capiti visibili, & auctoritatis definitivæ,* quam ab ipsis Reformatis contra *Independentes* asserti dicit, Denique ad dicta quædam præsentie reali, & transsubstantiationi potissimum opposita, responsiones subnectit.

An in toto hoc libro, præter illa, quæ inter tot scriptores polemicos per seculum ventilata sunt, novum & singulare aliquid

quod refutationem mereatur, propositum sit, expendant, qui id opera pretium esse putaverint. Nobis librum non examinantibus, sed pervolvantibus, cum trita & sapissime vulgata occurrerent, summa capita excerpisse & indicasse sufficiens visum est. De exemplis vero novarum in Gallia conversionum, & de convictione ministrorum reformatorum, a *conversis*, quos vocant, in provinciis & civitatibus constitutis, presentes rei testes judicare poterunt.

JOHANNIS CARAMUEL, EPISCOPI
Viglevanensis, Comitum Zemida &c. Leptotatos,
Latine Subtilissimus, de nova Dialecto
Metaphysica.

Viglevani Anno 1681. in fol.

INter varia scripta, quibus jam dudum Autor inclaruit, hoc est unum
de primis simul & postremis, si ad diversa, quibus delineatum, conscrip-
tum, & vulgatum est, tempora respiciamus. Librum enim hunc, quem
(pag. 2.) ante quadraginta, aut plures annos conceperat, edidit demum,
postquam jam (pag. 37.) a quinquaginta annis vel pluribus professus fu-
erat Theologiam; haec nimirum haesitans conscientia novitatis &
metu censorum; & adhuc timide audax est audacter timidus (pag. 6.)
quando eum vulgavit. Continet autem ille novam Dialectum Me-
taphysicam aut Scholasticam (pag. 2.) qua conceptus ambigni & ob-
scuri Metaphysicorum & Theologorum Scholasticorum, in primis
Thomae Aquinatis, distincte ac perspicue profesri & intelligi possunt.
Nova in hunc finem nomina & verba in Dissertatione prima Metalog-
ica formantur & exponuntur; in secunda Philosophica, & tertia
Theologica variis quaestionibus applicantur; qua est totius hujus O-
peris *synonymia*. Verbum, stylo Logicorum, est vel substantivum, vel ad-
jectivum. Utrumque assumitur, sed diversimode tractatur. Verbum *enim*
substantivum (*Sem*) distinguitur a novis quinq; Verbis, *Sem*, *Sem*, *Sem*,
Sem, *Sem*, ita, ut illud nihil denotet aliud, quam *esse generice*, haec
specifice: *Sem*, habere essentiam; *Sem*, habere existentiam; *Sem*, habe-
re aeternitatem simultaneam; *Sem*, habere aeternitatem physicam; *Sem*, habe-
re aliquam durationem. Ne vero quis tertium [*Sem*] cum vulgato Con-
junctivo (*Sem*) confundat, scribitur illud per *y*; quemadmodum quin-

tum (*Sunt*) conjugatur, *sus, sat*, ut a vulgato (*sym, ses, est*) distingui possit. Deinde quaque illa nova Verba inflectuntur per omnes modos, ita ut in infinitivo (qui frequentissime in exemplis occurrat), *sam* habeat *sare; sem, sere; sym, syre; som, sore; sum, sure*; ito vero conjugantur etiam passive, sed tantum in tertia persona: *sarum, habetur sentis; setur, habetur existentia; sytar, habetur eternitas simulacra; sotur, habetur actus physicus; sutur, habetur aliqua duratio*. Cuius autem haec ipsa verba (*sam, sem, sym, som, sum*) non significent actus, o transitive & hinc defectum consultum fuit per alia quinque verba derivativa: *Sano* (a *Sano*), *semo*, (a *sem*), *symo* (a *sym*) *somo* (a *som*), *sumo* (a *sum*), quae significant active ac transitive, *dare aut communicare esse, viam, existentiam* &c. Et sicut per imitationem vulgati verbi substantivi (*sum*) formata sunt quinque illa *sam, sem, sym, som, sum*, ut perfectos essendi modos expriment: ita ad imitationem horum ipsorum alia quinque nova verba finguntur: *saim, sem, sym, som, sum*; quibus modi essendi imperfecti, videlicet essentia aut existentia imperfecta &c. designentur. In verbis Adjectivis haeret circa participia; quae sunt vel usitata vel nova. Ab usitatis deducuntur Abstracta nova; ab amaturus, *amaturitas*; ab amandus, *amanditas*. Nova derivantur ipsa a tertia persona pluralis numeri in omnibus temporibus Indicativi & Coniunctivi Modi; ab Amant, *Aman, Amatus*; ab Amabant, *Amabant, Amabatur*; ab Amaverunt, *Amaverant, Amaverunt*; ab Amabunt, *Amabunt, Amabuntus*; ab Amant, *Ament, Amens, Ametus*; ab Amarent, *Amarent, Amaretus*; ab Amavissent, *Amavissent, Amavissetus*; ab Amaverint, *Amaverint, Amaverintus*. Et ne quis forte conquei possit de inopia novorum huiusmodi Participiorum, Respondit quod deducuntur contracta a contractis Praeteritis & futuris: *Amaritate & Amaritudo* ab Amarunt; *Amarant & Amarat* ab Amarant; *Amarine & Amaritus* ab Amarina; *Amassens & Amassetus* ab Amassent. Hec Participia ita se habere putat Autor pag. 27, ut tamen simpliciter necessaria non sint, ad magnum tamen Metaphysica dialectici splendorem & ornamum conducant, si illis aliquando utamur. Quod ut facilius credatur, non profana, sed sacra exempla pag. 36. adducuntur. Quando enim *Matth. cap. 1. v. 19*. Vulgatus legit: *Joseph autem, Vir ejus, cum esset justus & nollet &c.* & Arius Montanus, per participia: *Joseph autem, Vir ejus, justus existens & non volens*; Dialectus Meta-

physica dicit: Joseph autem, Vir ejus, *effens* justus & non *vellens*. Quando *ibid.* cap. 2. v. 9. Vulgatus scribit: Qui cum *audiffent* Regem, abierunt; & Arias Montanus, per participium: Illi autem *audientes* Regem, profecti sunt; Dialectus Metaphysica vertit: Illi autem *audiffentes* Regem, profecti sunt. Quando *Job. ult.* Vulgatus habet: sunt autem & alia multa, quæ fecit Jesus quæ si scribantur per singula, nec ipsum arbitror mundum capere posse eos, qui *scribendi* sunt, libros; & Arias Montanus per participium: sunt autem & alia multa, quæcunque fecit Jesus, quæ si scribantur ad unam, nec ipsum arbitror mundum capere posse *scriptas* libros; Dialectus Metaphysica interpretatur: sunt autem & alia multa, quæcunque fecit ipse Jesus, quæ si scriberentur singillatim, ipsum arbitror mundum non posse capere libros *scriberetos*. Longe vero major usus tribuitur novis verbis: Sam, sam, sym &c. Nam hæc aptantur vexatissimis quæstionibus, e. c. an Materia Prima habeat *Sere* (essentiam?) An *serè* (existentiam?) An mundus, si ab æterno fuisset a Deo productus, habuisset *Syre* (æternitatem simultaneam?) An entia rationis habeant *Saire* (essentiam imperfectam?) &c. Ubi non negamus, si ad res ipsas respiciamus, non pauca notatu digna pro iis qui his studiis delectantur, imprimis in dissertatione tertia, quæ Theologica dicitur, ingeniose immisceri; an vero novis hisce vocabulis tanta insit vis, ut quod putat Autor, nuda veritas, omni ambiguitate exclusa, statim concipi possit, judicet, qui velit: quemadmodum non nostrum, sed Pontificii, *Humani Er demanni*, personati Scriptoris, judicium ex ore Viri, quem vocat, Eximii est in *AntiCar amuele* pag. 16. *Car amuelem habere ingenium ut octo, eloquentiam ut quinque, judicium ut duo.*

TIBERE, DISCOURS POLITIQUES

sur Tacite du Sieur de la Motte Joffeval

d' Aronsel.

hoc est,

Tiberius seu Discursus Politici in Tacitum Domini
de la Mothe Joffeval d' Aronsel.

Amstelod. typis Elzevirianis Anno 1683 in 4.

Taciti

Taciti gravissimi annalium conditoris tanta semper autoritas apud eruditos & existimatio fuit, ut veterum scriptorum nemo sit, in quo vel enarrando vel interpretando tot literarum notitia illustres viri fuerint occupati. Ex omnibus tamen illis, qui ejus libris operam impenderunt, vix duos invenias, qui eodem consilio ducti sint, aut idem commentandi genus elegerint. Cujus rei rationem Dn. de la Mothe in præfatione Tiberio suo præfixa prolixius evolvit, ac inde quid a se in novo isthoc opere post tot in Tacitum commentarios præstitum sit, edisserit. Selegit autem ipse solos sex priores annaliû libros observationibus politicis illustrandos, & a Romanorum Monarcha tertio, cujus isti vitam describunt, tractatui nomen imposuit. Instituti ratio & rerum, quæ traduntur ordo, haud parum convenit cum methodo, qua antehac Pius Mutius *considerationes super Tacitum Italicæ* conscripsit. Nimirum in capita divisum opus primo subinde loco textum Taciti Latinum, qui dictum aliquid aut factum ad vitæ civilis institutionem pertinens recenset, pro titulo exhibet. Quæ postmodum in argumentum quodvis propositum Autor disserit, ea magnam partem ejusdem Taciti sunt, & scriptis ipsius passim collecta, ac continuo orationis cursu ita apte connexa, ut Tacitus velut sui ipsius interpres producat. Sub cujusque capituli finem recentioris historiz exempla conferuntur, quo loco Autor imprimis Ludovici XI, quem Gallia Tiberiû vocat, res gestas & imperandi arcana examinat. Placuit autem patrio sermone agere, ac proinde Gallicis literis mandare, quæcumq; Tacitus Latine dixit. Ubi potuisset quidem autor opera Triumvirorum suæ nationis uti, videlicet Rudolphi le Maitre, Dominorum de Chamoillon & Ablancour, nisi ipse mentem potius Taciti, quam verba exprimere studuisset. Hinc varias etiam lectiones ac interpretum controversias fere semper præterit, iis solis quandoque, sed breviter annotatis, quæ sensum aliquem integrum pervertere videbantur. Omni enim studio ad id unice incubuit, (nec sane perdidit operam,) ut ideam boni principis ex iis exculperet, quæ in Tiberio, etiam quum malus autore Sejano esset, laudem merebantur.

116 ACTA ERUDITIONUM:
FRANC. ZYPPEI, IN ALMA UNIVERSI-
tate Lovaniensi Medic. Licent. & Anatomia tam sine,
quam cum sanguinis effusione, ad normam magni Billii
Professoris, Fundamenta Medicinae Physicae
Anatomicae.

Bruxellis ap. Aegid. r. Serstevens 1683, in 8.

Indefesso non minus Chymicorum quam Anatomorum atque
Physiologorum labore atque studio cum hoc, quod colimus, seculo
adeo mirabilis Medicinæ contigerit Metamorphosis, ut multa,
quondam pro veris habita, nunc ridicula evaserint, ac de quibus An-
tiquitas ne quidem somniavit, in lucem hactenus prodierit: Auctor,
non ingratis Lectori futuras sibi persuadens has Institutiones Medi-
cas, eas publico destinavit, velut tales, quæ novis Anatomis inventis
ac Philosophiæ modernæ a se sint adaptatæ, ac phaenomenorum me-
tæorum, secundum Neotericorum planorumque hypothese[m] mecha-
nicam, explanatione exornatæ, omnis, aut ad minimum rejectis, in
quæ Medicinam obambulant ac tyrones confundunt. Partium, qui-
bus omnem absolvit tractationem, constituit sex, quarum prima de
Medicina in genere agit, reliquæ Physiologiam, Hygienam, Patholo-
giam, Sæmioticam & Therapeuticam exponunt, satis quidem accura-
te & secundum methodum præceptis ejusmodi adæquatam. Inces-
sante, ubi Lactis naturam ac productionem investigat, quamvis hujus
materiam, seu chylum per arterias mammae adduci sustineri queat, de-
biti tamen thoracico hincque ad mammae derivatis surculis idem
manus deferendum esse per antopiam evincere satagit, qua in can-
nalis lactantibus ramos lacteos ex cysterna lumbari ac ductu thoracico
ad mammae distribui, aliquando advertit, illo sc. modo, quem pro in-
visibilibus alias lacteorum & lymphaticorum ramulis pervestigandis
atque deprehendendis sibi peculiarem, ex admirandis istis magni Billii
Secretis, in sola Lovaniensi Universitate asservatis, & a Serenissimo
Parrarum Principe tunc temporis Flandriæ ac Brabantie Gubernatore
sibi concessis, possideat. Ubi in parte Therapeutica, de indica-
torum atque remediorum, v. g. purgantium, sudoriferorum, ve-
næ Sectionis, cucurbitularum &c. usu differit, illorum ætiologias seu
agendi rationes mechanice satis explicat. Illud nihilominus mirari
cogi-

cogimur, cur Bilfii illius, cujus Anatomiz cruentæ æque ac non cruentæ fundamenta sua se superinfluxisse afferit, inventorum & paradoxorum, v. g. de labyrintho ductus roriferi, motu lymphæ seu roris a centro ad peripheriam, de ductibus Mosch ad Renes, nullam fecerit mentionem; vasorum Lacteorum usum juxta Asellium & Pecquetium admiserit &c.

OBSERVATIO CIRCA LONGITUDINES
locorum quorundam in Tab. Geographicis non satis accurate determinatis. Ex Transactionibus Philosophicis Anglicanis n. 143 excerpta.

Quantopere non raro in designanda locorum longitudine Geographi a veritate aberrant, id & olim pluribus exemplis comprobatum, & nova nuper observatione in Insula S. Laurentii patrefactum fuit. Solet huic Insulæ communiter 75 æquatoris gradus tribui; in tabulis etiam antiquioribus ipsa fere a 78 gradu incipit & in 88 usque porrigitur. Majorem tamen hanc latitudinem vera esse quidam Dn. Heathcot, Anglus, Chirurgus navis onerariæ in istas regiones euntis, occasione Eclipseos Lunaris, quæ d. 19 Aug. 1681 accidit, detexit: legiturque ejus demonstratio in Transactionibus Philosophicis Londinensibus, postquam fuerat Societati Regiæ a Clarissimo Mathematico Dn. Flamstedio communicata. Quieverat nimirum navis in sinu quodam australi Insulæ S. Laurentii, ad eam partem, quæ Lusitanis Terra del Gada dicitur. Illic dispositis in littore mathematicis instrumentis, adhibito etiam vice horologii pendulo, cujus vibratio una minuto secundo respondebat, coepit eclipsin laudatus Dn. Heathcot observare. Et simul ac animadvertit extremam corporis lunaris superficiem umbra tegi, ad metiendum Procyonis altitudinem ipse se paravit, datis interim amico his partibus, ut vibrationes penduli accurate numeraret, quæ inter initium eclipseos & tempus visæ altitudinis stellæ fierent. Distantiam Procyonis ab horizonte invenit 25°, 30'; Vibrationes autem penduli fuerunt 140, quod est 2, 20' temporis. Postero die altitudinem Solis meridionalem metiens, loci latitudinem reperit esse 19°, 29'. E quibus omnibus denique collegit, tempus observatæ stellæ fuisse hanc matutinam quartam cum 98 minutis primis; & subtractis inde duobus

bus minutis primis & 20 secundis, eclipsin hora quarta 48, 40' incepisse. Si jam conferatur tempus, quo eadem eclipsis Lunaris Londini initium sumsit, quodque juxta calculum Dn. Flamstedii fuit hora matutina prima 50, 40'; ac differentia duorum temporum in gradus commutetur: constabit clare, longitudinis Londinensis ab illa Insulæ S. Laurentii differentiam haudquaquam tantam esse, quantam Geographica chartæ faciunt, sed $7\frac{1}{2}$ gradibus minorem.

Simili modo Eclipsin lunarem anni 1682 die $\frac{1}{4}$ Februarii Londini coepisse observatum fuit hora noctis nona, minuto duodecimo: at Lisbonæ visæ est initium sumere hora octava, minuto 31. E qua differentia iterum longitudo Lisbonæ invenitur, haud parum ab ea, quæ vulgo statui solet, discrepans: uti id in Transactionibus philosophicis Anglicanis Mens. April. 1683 ad calcem annotatum est.

Mirum autem nemini videri debere, locorum adeo distantium distantiam intra tam laxos certitudinis terminos consistere, vel observationes earundem harum eclipsium, Gedani, Londini, Lipsiæque habita, & Actis superioris anni, mens. Jan. Apr. Aug. Sept. exhibita, fidem faciunt. Ex earum enim comparatione, sive initia initis, fines finibus, aut momenta alia similibus conferas, liquidum est, intervalla locorum memoratorum contractiora esse, ac Geographorum etiam accuratiora catalogi aut mappæ volum: adeo ut Londini & Gedani distantia observata sæpius $1\frac{1}{2}$, aliquando duobus integris gradibus; Lipsiæ vero & Gedani dimidio gradus minor sit ea, quam charta Tabulæque exhibens Geographorum.

APOTHEOSIS VEL CONSECRATIO HOMERI, sive Lapis antiquissimus, in quo Poetarum principis Homeri consecratio sculpta est, Commentario illustratus a Gisberto Cupero.

Amstelodami, apud Henricum & viduam Theodori Boom, 1683, in 4.

Quemadmodum magna semper eorum, qui & illustri ingenio & eruditione multijuga inclaruerunt, tam ante quam post fata fuit veneratio, ita Homerus potissimum, tanquam fons parensque
omnis



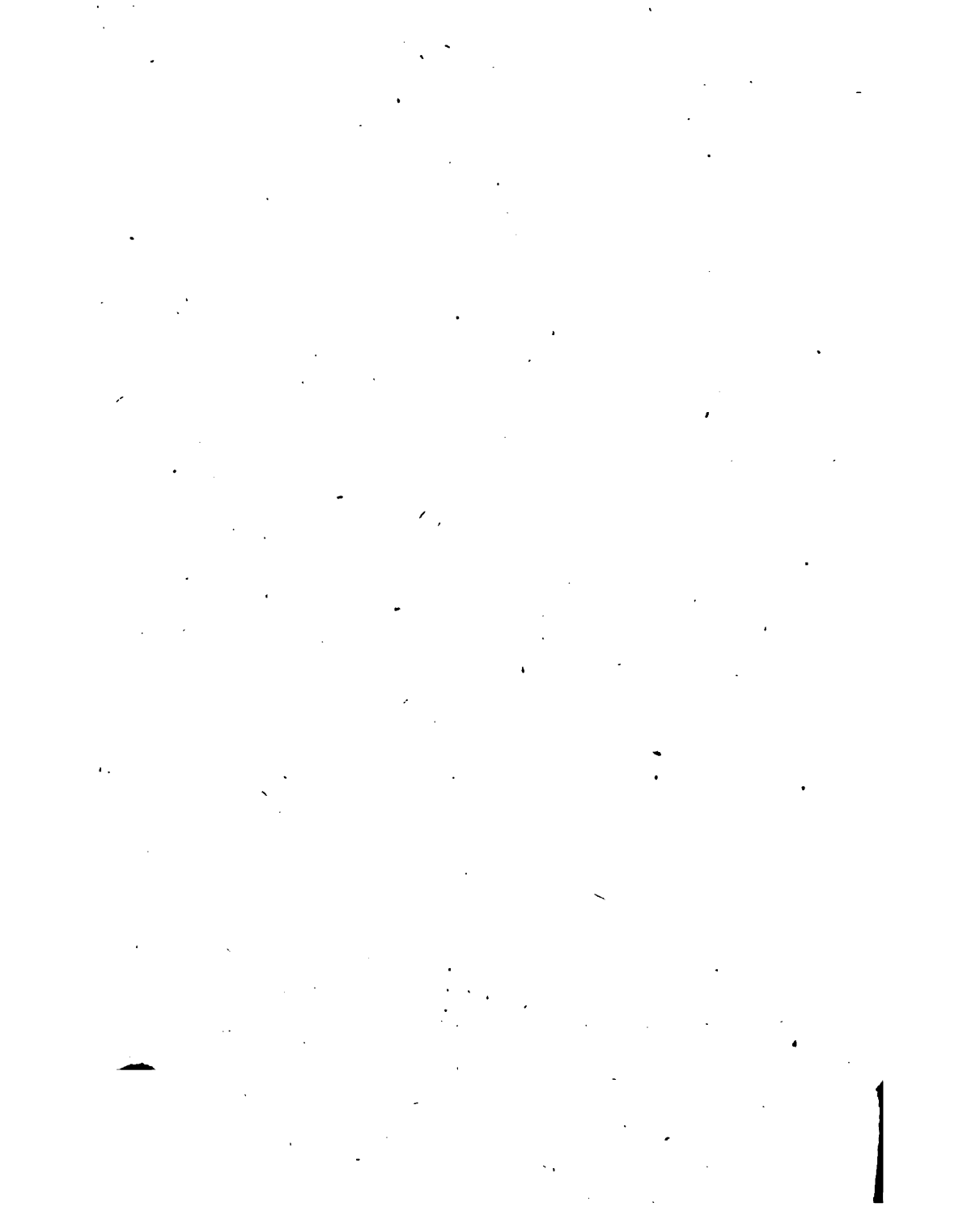

omnis sapientiae, non exquisitis tantum egijs, sed & statuis honoratus, ariincisus, ex eodemque metallo conflatus, tandemque inter Deos ipsos fuit relatus. Luculentissime hoc ostendit vir & magnae dignitatis, in illustrissimum quippe praepotentium Foederatorum Belgarum confessum cooptatus, & doctrinae prorsus inusitatae *Gibertus Cuperus* hoc libro, non ita pridem divulgato. Producit enim in eo post auctores, qui statuas Homero positas attestantur, nummosque cufos imaginem ejus exhibentes, & templa in honorem ejusdem structa, etiam *Marmor* singularis ac perantiqui operis, quo Deus a Gentilibus factus atque in caelo fuit positus. Repertum illud in agro Ferentino, qui hodie Principum Columnensium est, & vulgo Frattochia nominatur. Qui locus cum secessus Imperatoris Claudii olim fuerit, non absurde colligunt eruditi, Homerum, cujus lectione valde delectabatur hic Caesar, & ex quo versus multos pro tribunali sedens allegare consueverat, solenniter abs eo hoc ipso marmore fuisse consecratum.

Hoc uti multa praese fert antiquitatem eruditam spirantia, ita *TAB. Latio* illud suo inferre *ATHANASIUS KIRCHERUS*, celeberrimi *XIV.* nominis Jesuita, non dubitavit. Videtur autem ipsi (ut explicationem ejus, quae extat a fol. 81, usque ad 87, in compendium redigamus) supremo monumenti *Sancti Joannis* ordine *Jupiter* Parnasso monti insidens, scepro una cum Aquila assistente conspicuus, qui facie conversa ad Musas, pro apotheosi Homeri veluti supplicantes exaudiat. Sex autem Musis seu Charitibus cum sit circumstipatus, has totidem civitates esse censet apotheosia efflagitantes; Kirchero siquidem nihil aliud exhiberi in primo ordine videtur, quam legitima *Gratiarum* apud Jovem de Homero in Deorum numerum recipiendo supplicatio. In secundo ordine quae *prima* apparet figura, Kirchero Poësis est, lyram sinistra, plectrum dextra tenens: *secunda*, quae globum manu indicat, metrum Homeri videtur denotare, quo mundi opificium, & omnia, quae in eo sunt, divino afflatu quodam descripta cecinerit; *tertia* rupi ambabus innixa manibus, velut ecstasi quadam abrepta divinos Homeri labores contemplatur: quod *quartam* & *quintam* attinet, in antro quae conspiciuntur, prior lyram Orphicam leva tenet, dextra plectro instructa; posterior Iliadem monstrat, in qua amores, Deorumque omnium, quorum symbola, arcus & pharetra

retra sint cum fasciis, laudes & facta decantentur. Vir, qui abaco insidet, *Flamen* Kircherus est, dextra volumen tenens, sinistra pectus premens, & conversa ad Deas facie sententiam expectans, promtumque pariter se exhibens ad sacrificia Ægyptio more Homero faciendâ; id quod colligit ex duabus facibus accensis & Tautico Characterere, proprio Ægyptiorum in sacris faciendis symbolo, seu cruce ansata, aris templisque Niloticis hinc inde insculpta, omnibusque Ægyptiorum numinum manibus inserta. In tertio ordine, in quo executivam Jovis de consecrando Homero sententiam representari putat Kircherus, abs eodem primum considerantur quatuor virgines sub forma *Charicum* adumbratæ: ἈΡΕΤΗ, ΜΝΗΜΗ, ΠΙΣΤΙΣ, ΣΟΦΙΑ. Hæc enim quatuor potissimum esse ait, quibus mundum in admirationem Homerus rapuerit. Has quatuor aliz sequuntur, ΚΩΜΩΔΙΑ, ΤΡΑΓΩΔΙΑ, ΠΟΙΗΣΙΣ, ΙΣΤΟΡΙΑ; in quibus & ipsis Homerus excelluerit. Propter has itaque virtutes sacrificio hecatombes vel centum boum videtur honoratus, ob figuram bovæ aræ impositam, thus item & thymiamata, sympulumque ac pateram, quæ duo a puero afferuntur. Throno igitur qui insidet, *Homerus* tandem Kircherus est, læva sceptrum flore loti insignitum, dextra Iliadis volumen tenens, duobus Geniis throno utrinque assistentibus; quæ imagine cum ipsum apotheseos actum exhiberi Kircherus credat, hunc claudi innuit per duos superioris ordinis Genios, quibus hæc subscripta legantur verba: ΕΤΜΕΛΙΑ, ΚΙΡΟΝΟΣ, ΙΑΙΑΣ, ΟΔΥΣΣΕΙΑ, ΟΜΗΡΟΣ, ΜΥΘΟΣ, ad denotandum tum dulcia Homeri carmina, tum reliqua Iliadis & Odyssææ opera sub abdito Mythologizæ ratiocinio descripta.

Atque hæc illa Kircheriana vetustissimi marmoris explicatio est; a qua etiam non parum lucis id monumenti acceperit, accuratiorem tamen hominis alicujus eruditi, inque omni antiquitate versatissimi curam desiderare non abs se fuit visum. Id igitur operæ suscepit CUPERUS supra laudatus, & quemadmodum in lectione veterum auctorum, omni que erudita antiquitate ad stuporem usque est versatus, ita multa quoque ad explicandum hoc marmor congestit, congestaque tandem cum universi literarii orbis applausu evulgavit. Huic autem ille, qui montis vertici insidet, barba & capillo decorus, inferiorem corporis partem tectus, diademate vel tzenia caput circum-

ctus, sceptrum sive hastam tenens, nec non comitem habens aquilam, *Homerus* ipse est, isque tanquam novus Jupiter Olympo, non *Parnasso*, qui biceps est, insidens, & iisdem, quibus Jupiter, insignibus, excepto fulmine, exornatus. Sequuntur hunc *Musa* dulci vocum concordia ejus, ut Jovis apud Hesiodum, animum demulcentes, variisque vestibus decoratae. Quae proximum abs novo Deo locum occupat, *Mnemosyne* videtur, vel *Eupheme*, vel potius *Calliope*: quae descendens vel saltantis habitu super antrum pendet, *Erato*, docta quippe saltare, & cithara, quam petit, canere: binas tibias (nisi faces sunt) ad Homerum protendens *Euterpe*: Citharam pulsans *Clio*, vel *Polyhymnia*, vel *Melpomene*: digitum in globum intendens *Urania*, quae coeli atque astrorum motus scrutatur: quanquam nihil certi statuit Cuperus de his & reliquis, nullo insigni a se invicem distinctis. Novem Musas excipiunt *duae Virgines* in aditu antri constitutae. Harum altera, quae dextrum latus claudit, severior, *Ilias*, altera, quae sinistrum latiore vultu, *Odyssaea* videtur Cupero. Nam illa vetustior, haec junior, & *Ilias* Tragediae, *Odyssaea* Comediae est similis. Argumento praeterea ipsi sunt res in medio antri ore atque ad pedes virginum positae, arcus nimirum & pharetra, quibus bella in *Iliade* decantata, & pileus, quo peregrinatio *Ulyssis* in *Odyssaea* descripta, designetur. Ubi quidem non dissimulat, NIC. HEINSIUM uti lyram antro superimpositam, ita arcum quoque & pharetram pro Apollinis insignibus accepisse. Vir basi prope antrum insidens tunica & pallio amictus, qui Kircheri flamen erat ad sacrificandum paratus, Cupero jam *Linus*, jam *Lycurgus*, jam *Homerus* ipse, jam alius quis veterum videtur: Heinso autem *Pisistratus* est, qui dispersa Homeri scripta in unum corpus collegit: Spanhemio *Pittacus* vel *Bias*, ut patet postea. Rem isthanc dubiam facit character Tauticus, qui capiti hominis imminet; *Aegyptiorum* inventum. Sed elariora sunt omnia in segmento marmoris ultimo. Qui enim Olympo modo insidebat *Homerus*, in templo nunc sedet diademate vel vitta casta caput cinctus, manum sinistram ad summam hastam fere extendens, dextra in genu reposita tenens codicem, tunicam induens, pedes nudus; cingiturque filiabus, *Iliade* & *Odyssaea* (libri enim poetarum *filiae*, illique horum *parentes* appellari consuevere) atque *Ilias* quidem armata est ense propter bella & caedes; *Odyssaea* vero *aplustre* propter

errores Ulyssis tenet. *Mures*, qui prope *Ἰωνῶν* chartulas rodunt, vel *Batrachomyomachiam* notant abs Homero scriptam; vel *invidos*, chartas & famam Homeri, ut *mures corium*, vellicantes. *ΕΤΜΕΑΙΑ* coronam ipsi imponit: *ΚΙΡΟΝΟΣ* admiratur virum & silentium suadet; *ΜΤΘΟΣ* pateram tenet & sympuvium: arx adstat *Βοσ mirz*, sed tum temporis cognitz formz: *ΙΣΤΟΡΙΑ* ex acerza thus depromptum arx duobus primis digitis injicit: *ΠΟΙΗΣΙΣ* faces, quz ignem sacrum accendant extollit: *ΤΡΑΓΩΔΙΑ* & *ΚΩΜΩΔΙΑ* prz gaudio & admiratione, quod auctorem patremque suum jam Deum vident, manus tollunt ad sidera; *ΦΥΣΙΣ* puerili imagine blanditur Virtuti: *ΑΡΕΤΗ* digito os premit, silentium suadet, increpatque quasi Naturam suas vestes vellicantem; *ΜΝΗΜΗ* meditabunda plane, memoriasque veterum repetens adstat: *ΠΙΣΤΙΣ* miratur tanta Homero propter innatam quasi dicendi ac persuadendi vim nunc prazbita esse prazmia: & denique *ΣΟΦΙΑ* eandem ob rem velut attonita hoc agmen claudit, oculosque in virum intendit, qui omnium iudicio sapientissimus fuit habitus.

His breviter expositis, in latissimum campum quem vasta aperit eruditio, evagatur Cuperus, virtutesque Homeri omnes his nominibus denotatas sigillatim, ex antiquissimis Hellados ac Latii scriptoribus explicat, infertisque hinc inde numismatis, statuis atque inscriptionibus egregie illustrat. Deinde cum & variz vestium figurz qua viriles, qua muliebres in hoc marmore exhibeantur, etiam harum peculiarem explicationem subjungit, nec huic tantum marmori, sed & universe antiquitati plurimum adfert lucis. Sub finem addit amplitudine munerum & doctrinz copia viri illustris *EZECHIELIS SPANHEMII* literas, quibus indicavit, Virum illum basi insistentem *Biantem* sibi videri, printarium illud Prienenfium decus, idque ob habitum Philosophis Grzcis usitatum, & quia operis artifex *Archelaus*, cujus nomen monti insculptum, fuerit patria Prienenfis. Addit etiam doctissimi Abbatis *RAPHAELIS FABRETTI* (qui hoc marmor in zedibus Columnensibus semel atque iterum cum Marcello Severolio recognovisset) notaz, abs Antonio Magliabequio, Bibliothecario Florentino ad promovenda litterarum studia nato sibi missas. Hic in segmento ultimo mulieris, quz primo loco stat, nomen non legit *ΕΤΜΕΑΙΑ*, sed *ΚΟΤΜΕΝΗ*, eoque suppleto *ΟΙΚΟΜΕΝΗ*

ΜΕΝΗ

MENH, intelligitque *Terram Matrem, Cybelem, seu Rheam, aut Ægyptiorum Ifidem*, quam & turriferam in hoc marmore deprehendit. ΚΡΟΝΟΣ autem, quod pro ΚΙΡΟΝΟΣ substituit, alatus *Saturnus* ipse est, vel *tempus* vel potius *caelum* ipsum, significatusque adeo harum duarum imaginum iste: & terram & coelum in æternitatem Homericorum carminum consentire; emendationes Fabretti alias ut tacemus.

De cætero tum semel ceperit Cuperus abstrusæ atque reconditæ antiquitatis Patulcium quendam agere, non ectypum tantum *Gemma augustæ* a celeberrimo viro Johanne Georgio Grævio sibi missum, in qua Augustus & Livia currui triumphali insidentes, Octavia autem & Marcellus, vel Julia atque Tiberius eidem adstantes exhibeantur, sed & *Numismata antiqua* a Patino, Seguino, Vaillantio, Goltzio, Reineccio, edita aut in gazophylaciis reperta: *Inscriptiones* item & *marmora vetusta* a Smetio, Sponio, Grutero, Reinesio aliisque consignata doctè feliciterque elucidat, tandemque colophonem pulcherrimo opusculo impositurus, *utilitatem, quam ex numismatis capere queant Principes*, scito atque erudito discursu exponit.

TRAITE DU SCORBUT PAR L. CHAMEAU
Docteur en Medecine.

sive

Tractatus de Scorbuto. Autore L. Chameau,
 Med. Doct.

Londini 1683. in 12.

Quantas in Anglia late strages edat Scorbutus tanquam morbus regioni huic præ cæteris endemius, cum observasset tunc temporis Autor noster Gallus, quando cum aliis Protestantibus sic dictis religionis ergo patria relicta eo se receperat, (licet postquam fortunam minus secundam Londini experiretur, Burdegalam repetere, ac ad Pontificios, quo praxin ibi Medicam libere sibi exercere liceret, transire haud dubitavit,) in gratam hospitii remunerationem, præsentem imprimi curavit libellum, quo suppetias quasi ad
 ulterio-

ulteriorem Scorbuti progressum inhibendum ferre nititur. Scorbutum ipsum non nisi sanguinis dissolutionem esse contagiosam, quæ diu multas corporis partes modo una vice, modo successive, afficiat male, arbitrat, cujus ortum a sale acri & subtili proxime derivat, velut quod aut immediate, aut interveniente sanguinis dissolutione pathemata quævis Scorbuticis familiaria gignat. Cur vero in Anglia frequentiores dentur Scorbutici, ac in Gallia, & cur Angli levamen quoddam huius mali in Gallia persentiscant, Galli contra Scorbutici in Anglia evadant, ab Aere potissimum, vivendi genere, & demum consuetudine, quæ cum Scorbuto jam infectis in Anglia excolitur, deducit. Differentiam tandem Scorbuti, prout hunc celeberrimus Medicus Anglus Willisius, & cum eo plures alii Medici, in sulphureo salinum & salino sulphureum dispescunt, plausibiliter satis refellit; in cura nihilominus, num calor quidam præternaturalis, an vero obstructions conjunctæ sint, animadvertendum adhuc esse præcipit, præ cæteris remediis (in quorum præscriptione famigeratissimum Practicum Monspeliensem Barbayrac, Præceptorem quondam suum presso pede sequitur) imprimis Lac ceu verissimum Antiscorbuticum extollens, acria viceversa tantum non penitus velut noxia rejiciens.

ANTIBARCLAIUS, id est, EXAMEN APOLOGIA, quam non ita pridem Robertus Barclajus, Scoto-Britannus, pro Theologia vere Christiana edidit, institutum in gratiam Evangelicorum a L. Ant. Reifero, Augustano, nunc Pastore ad D. Jacobi Hamburgensi.

Hamburgi apud Gothofredum Schultzius, 1683. in 8.

Sectariorum fanaticorumque, quorum Anglia imprimis ferax hoc seculo fuit, pessimi haut dubie *Quakeri* sunt seu *Tremuli*, ob tremorem corporis sic appellati; Spiritu nempe divino se corripit impleri que jactitantes, ac ita correpti toto contremiscentes corpore, & quicquid post raptum illum verborum eructant, tanquam oracula divina, Scripturisque sacris longissimis anteposenda infructuæ plebi vendicantes.

Tametsi

Tametsi vero dogmata eorum Enthusiastica dudum publicis Theologorum scriptis penitus explosa sunt, mireris tamē, nec in hunc usq; diem patronos ac propugnatores acerrimos isti Quakerorum sectæ deesse. Quos inter vel principe loco referendus venit *Robertus Barclajus*, Scoto-Britannus, qui servum Domini Dei, item servum Jesu Christi se profiteretur. Hic enim ut sectam suam, quæ Quakerismus vulgo audit, commendabilem præ religionibus Christianis reliquis redderet, primum *Theses Theologicas* de ea evulgavit, easque omnibus clericis, universis præsertim Doctoribus, Professoribus ac Studiofis Theologiæ in Academiis Europæ versantibus, seu Pontificiis sive Protestantibus legendas excutiendasque obtulit. Deinde cum theses hæcæ ab aliis, ad Enthusiasmum scilicet propensis, laudatas, ab aliis iisque sanioribus oppugnatas intellexisset, eas novo scripto, quod *Theologia vere Christiana Apologiam* vocat, in crustavit, editumq; in lucem anno 1675 Carolo II, magnæ Britanniæ hodie Regi, dedicavit. Id operis operosum non minus, quam speciosum est, inque tanto a Quakeris pretio habetur atque æstimo, ut obrurare id omnium contradicentium ora, neque refutari a quoquam posse sint persuasi. Et sane non nova tantum methodo, sed & novo scribendi genere hoc argumentū a Barclajo fuit pertractatum. Quamvis enim is Scholasticorum non *administratorem & imitatorum*, sed *contemptorem & adversarium* in præfatione ad Lectorem se esse fateatur: Theses tamen suas in *Apolo-gia*, non confuse, ut fanatici plerique alii, sed Scholasticorum more, h. e. *κατασυνακτικῶς & ἀνασυνακτικῶς* propugnat; quippe eccheses suas non Scripturæ tantum ac Patrum dictis communiens undique, sed ad ea quoque, quæ sectæ suæ vel opposita jam sunt, vel oppo-ni ulterius posse prævidet, pro virili respondens. Neque enim humanæ literaturæ ignarus est Barclajus, qui Quakerorum alias character est, ab ipso Barclajo thesi X requisitus; sed in Philologia, Philosophia, & lectione Patrum non tralatitæ, ut totum hoc opus loquitur, versatus.

Tota autem moles Theologiæ Barclajantæ (subest enim potissimā thesium ecchesiumque capita referre breviter) internæ & immediatæ Spiritus revelationi tanquam principio ultimo ac fundamento innititur. Hæc namque ipsi sufficiens est absque externa per Scripturam seu verbum revelatione; hæc objectum quoque fidei est

Sanctorum omnium, qui sunt, qui fuerunt futurique deinceps sunt; neque eam ad normam verbi divini (causæ videlicet suæ diffidens) vult examinari; Scriptura siquidem ei secundaria, Spiritus vero, seu revelationes ab eo factæ primaria fidei morumque sunt regula. (Intelligit autem Spiritum non eum, qui per Prophetas fuit locutus, sed privatum ac familiarem, qui examen Scripturæ haud admittit, imò in plerisque contradicit.) Dein, dum a Doctoribus particularitatis quoad gratiam & meritum Christi se dissociat, ex carbonaria, quod ajunt, in calcariam incidit, a specioso illo internarum revelationum lumine occæcatus. Nimirum dum decretum absolutæ reprobationis damnat, ad alterum extremum non minori cum periculo devergit, universalem statuens redemptionem Christi, & supernaturale aliquod lumen, idque saluferum, cujus operationibus Philosophi quoque Gentilium servati olim fuerint, servanturque adhuc dum, quibus Evangelium de Christo nunquam forinsecus innotuit. In doctrina de justificatione, quam ante se nunquam tam distincte ac loculenter ex Scripturis exhibitam fuisse gloriatur, Pontificiorum, Weylii aliorumque fanaticorum arat vitula, in justitia eam internam, non imputativa constituens, operaque bona omnia ad salutem necessaria esse contendens; & quemadmodum opera Sanctorum polluta esse abnuat; ita possibilitatem illis non peccandi tribuit cum Donatistis, Pelagianis, Anabaptistis ac Pontificiis, quanquam ultro fatetur hic Apologetes, se ad statum illum perfectionis sanctitatisque nondum adspirasse. Requirit præterea, postquam semel revelationem internam immediatamque Theologiæ suæ præstruxit, internam tantum atque immediatam ad ministerium vocationem, cultumque divinum non in Liturgiis, precibus, conventibus Ecclesiasticis, cæterisque sacrationibus (has enim carnales vocat,) sed in silentio, secretisque Dei inspirationibus, nec non tremore corporis, a quo & *Quakers* sectam illi sunt dicti, constituit. Infantum baptismum pro mera traditione humana habet, non alium agnoscens baptismum, quam Ignis & Spiritus. Communicationem & participationem corporis & sanguinis Christi spirituale aliquid atque internum esse dicit, non ceremoniam, ut loquitur, frangendi panem, Sacramentum corporis Christi cum manducatione spirituali confundens. Refellit denique titulorum vanitatem, hodie simiam quantum excrescentem, ut & v-

bisfactionem, tuitionem præ illa approbans, capitis item a pertionem, ingeniculationem & corporis prostrationem, varietatem & luxum vestium, ludorum ac comædiarum usum, juramenta inprimis, vindictam & bella. Theologiam hanc suam tanquam vere Christianam deprædicat Barclajus, & veluti sponsam quandam labis maculæque omnis expertem commendat; dumque id agit, non tantum Pontificios, Calvinianos, Socinianos atque Arminianos, sed & Lutheranos stringit, multasque in hos injurias calumniasque evomit, in ecchesi maxime I, VII, IX, XI, XIV & XV.

Quas cum minime tolerandas vindicandasque omnino censuisset Theologus ~~synoticus~~, Lutheranus, isque & exilio propter Christum & scriptis in lucem editis clarissimus L. Antonius Reiserus, patria Augustanus, nunc Pastor ad S. Jacobi Hamburgensis, justo zelo quodam correptus id laboris suscepit ipse, examenque *Apologia Barclajana* in gratiam Evangelicorum instituit. Neque id infeliciter. Examinavit enim theses atque eccheses Barclaji omnes, neque heterodoxas tantum ex orthodoxia subvertit, sed & quid *ὑπερβολὴν* sub illis, quæ saniores videntur, latitet, detexit; quam sæpe etiam sibi contradixerit Apologetes, quamque frivole inepteque Scripturæ ac Patrum dicta ad incrustanda dogmata sua adhibuerit, ostendit; explosis etiam omnibus, ad objectiones vel ab aliis vel a seipso factas, responsionibus, glossis item cerebrinis, & consequentiis male coherentibus. Quandoquidem vero in prioribus Barclaji thesibus atque ecchesibus Quakerianæ doctrinæ fundamenta vel maxime continentur, in his quoque diruendis ac destruendis prolixior est Reiserus, quam in reliquis, in quibus eadem aut affinia cum Anabaptistis, jam dudum refutatis, sentit; cumque aliarum quoque religionum assertoribus multa objecerit Barclajus, Reiserus iis tantum, quæ Lutheranos seu Protestantes Evangelicos tangunt, retundendis vindicandisque est intentus. Non diffitetur interim, & suos Lutheranos esse natos; atque hinc orta non tantum *Gravamina*, sed pia multorum doctorum bonorumque in Ecclesia Lutherana esse desideria; usum etiam ab abusu in multis, in illis maxime, quæ in II & XV ecchesibus taxantur, discerendum esse contendit. De cæterò si non omnia, at pleraque tamen, quæcunque momenti alicujus esse sunt visa, & quibus Apologetes inniti cumprimis in Apologia sua voluit, justo ex-

mine ventilavit, & qua modestia est vir optimæ doctrinæ & vitæ, examen totum Lectoris accurati veritatisque Evangelicæ studiosi iudicio censuræque submittit. Attextit etiam sub finem *Henrici Mori*, Theologi Angli, lectu dignissimam ad hanc sectam *ωεγοφώνου*, statuitque cum eo, Quakeros non pauca *Jacobo Bohmio*, Philosopho, ut vocatur, Teutonico, debere.

RENATI DES CARTES EPISTOLÆ Pars Tertia.

Amstelod. e Typographia Blaviana, anno 1683 in 4.

Qui Epistolarum Cartesii ad virorum doctorum quæstiones & dubitationes varias solvendas scriptarum priora duo volumina collegit doctissimus *Clerfelier*, idem tertium hoc luci exposuit, reservans has ultimo loco, quæ in difficultatibus Dioptricis & Geometricis versabantur, & multum temporis ad delineandas figuras requirebant.

In præfatione Editor Gallus philosophiam Cartesii commendat, ac ex adversariis ejus recenset *Burdinum*, *Fermatium*, *Robervallium*, quorum duo priores Dioptricam, postremus Geometriam, primus & tertius quoque Physicas meditationes impugnarunt.

Epistolæ numerantur CXV.

Prima est Apologia Cartesii ad Magistratum Ultrajectinæ Civitatis adversus Voetios, patrem & filium. Conferri potest Ep. 97. & 110.

II usque ad XXII ad Mercennum aliosque ex Jesuitis, agunt de contentione, quæ Cartesio cum eis intercessit, propter theses & disputationes Burdini contra Dioptricam & principia philosophiæ.

XXIV usque ad XXVIII sunt ad Mercennum, partim Hobbesii dubia adversus Dioptricam Cartesii moventis & persequentis, partim Cartesii respondentis.

XXIX usque ad XLVI sunt partim Fermatii ad Cartesium, hujusque responsiones de Dioptrica; partim Fermatii ad Clerfelierum & de la Chambre, cum responsionibus Clerfelieri & Rohaulti ad Fermatium.

In XLVI usque LXXVII Cartesius cum Fermatio, Robervallio aliisque, de variis difficultatibus Geometricis disceptat; ad Principem Elisabetham de Problemate agit: Tribus circulis datis invenire quantum, qui contingat tres illos.

LXXVIII usque ad LXXXVII de vibrationibus tractant, & Aristarchi a Robervallio editi defectus perstringunt.

LXXXVIII est Cleselieri, qui eam affectam Cartesio prælegit in ædibus D. Montmor, ad refutandas objectiones Robervallii contra motum in pleno factas.

In XC & sequentibus tribus inter Cartesium & Ferrerium Mechanicum de machinis tractatur, ad secanda, terenda & polienda vitra perspicillorum maximo opere idoneis, fabricandis. Confer Epist. 96.

In XCIV respondet Cartesius quæstioni Musicæ, quare magis liceat procedere a decima minore ad sextam majorem, quam a tertiis ad octavas.

In XCV proponitur systema novum, ad fabricandum instrumentum musicum, quod sit perfectum.

In C cupit quædam in metaphysica sua Cartesius mutari, ab Arnault melius edoctus; opinionem refellit Angli cujusdam, afferentis reflexionem corporum fieri ideo, quod per organum aliquod ab aliis corporibus, quæ offendunt, repellantur.

CI facit ad illustrationem motus Planetarum, quem non satis in Principiis Philosophiæ descriptum, aliqui desiderabant.

CII aeris gravitatem vindicat.

CIII proprietates magnetis explicat secundum tradita in Principiis Philosophiæ.

CIV rationem inquit, quæ facit, ut aqua descendat & vinum ascendat in duabus lagenis positis una super altera: refutat eos qui asserunt, corpus aliquod transire per omnes gradus celeritatis tum, cum incipit se movere.

CV motum globi tudicularis pulsi sæpius eadem vi mensurat, de quo etiam in præcedente epist. quædam occurrunt: doctrinam suam de Rarefactione tuerur; experimentum ponderandi aeris describit, quod pulchre sibi successerit.

CVI solvit dubitationes a Picotio motas ad loca quædam Parte 3 Principior.

CVII Schootenii quaestionum duarum Algebraicarum solutionem proponit, quam CVIII Cartesius approbat, & iudicium suum rogatus addit de Gregorii a S. Vincentio libro de quadratura Circuli & Sectionum Coni, in signem in eo paralogismum indicans.

In CX difficultas Optica de radiis ab objecto venientibus & oculos ingredientibus enodatur.

CXII & CXIII, quid per ideas rerum insensibilium sit intelligendum, disquirunt.

CXIV ad duas quaestiones respondet, unam de motu corporum; alteram, de qualitate cognitionis Dei in beatitudine.

CXV & ultima est Clerfelieri ad de La Forge Medicum Salmuriensem, de Actione animae in Corpus.

EDMUNDI RICHERII, DOCTORIS

ac Socii Sorbonici historiae conciliorum generalium

liber 3 & 4.

Coloniae anno 1683. in 8.

Cum priores hujus historiae libros nuperrime Calendis Novembribus p. 494 recensuerimus, nunc restat, ut promissi memores, quid reliquis contineatur, strictim referamus.

Decretum fuerat in concilio Constantiensi, ut post quinquennium Papae nova Synodus haberetur, quo cum anno 1423 Praelati a nationibus & provinciis delecti, reformandae Ecclesiae desiderio frequentes convenissent, ob luem pestiferam Senas abierunt, ubi quid circa inquisitionem haereticorum contra *Petrum de Luna*, & de unione Graecorum gestum fuerit, ex actis ejus concilii, quae a *Nicolao Fabro* acceperat Richerius, exponit.

In Basileensi, quod sequitur, concilio Constantiensis synodi decreta de autoritate concilii super Papam iterum iterumque repetita, & quod in singulis fere sessionibus diligenter inculcat, verbis pariter ac factis stabilita, ab Abbate *Panormitano*, *Nicolao Cusano*, & *Johanne Patriarcha Antiocheno* peculiaribus scriptis defensa, & ab ipso Pontifice *Eugenio* in ordinem redacto approbata fuisse refert, nebulas a *Cajetano*, *Bellarmino*, *Vallio* & aliis objectas dissipat, & quibus artibus Romanus praesul salubriter a patribus intento reformandae Ecclesiae concilio

cilio remoram injicere, & contra jus commune absolutæ suæ monarchiæ protentiam sartam tectam conservare annis fuerit, enarrat. Nec dissimulat his Romanæ curiæ machinis effectum fuisse, ut multi, qui pro Ecclesiæ & conciliorum autoritate egregie steterant, sive cardinalitiæ purpuræ autoramento excoecati, sive aliis beneficiorum philtis fascinati libertatem proderent, & Eugenii a concilio hoc, quod Græcorum prætextu dissolvere & Ferrariam transferre conatus fuerat, exautorati partibus faverent. In his fuerunt paulo ante nominati, *Nicolaus de Cusa*, cujus epistolas pro Eugenio scriptas Richerius examini subjicit, & *Panormitanus*, cujus argumenta, a *Ludovico Romano* defensa, *Johannes de Segovia* Theologus Hispanus, & *Ludovicus Alemannus* Cardinalis Arelatensis confutarunt.

Actis sessionis 36, occasione decreti de immaculata B. Virginis conceptione, proluxa Autoris de hac controversia digressio inserta legitur. Ac primum quidem ex *Jacobi Fabri* commentariis, quos in Scholæ Sorbonicæ tabulario reliquit, varia dissidia ante & post concilium Basileense in Academia Parisiensi agitata repetit. Refert enim, quid a Facultate Theologica seculo decimo quarto contra *Johannem de Montefono* Hispanum, ejusque hyperaspisten *Gulielmum* Ebroicensem Episcopum, seculo decimo quinto contra *Johannem Viridem*, & seculo decimo sexto contra *Maldonatum* & alios Jesuitas, Parisiensis Episcopi patrocinio suffultos, pro immaculata Mariæ conceptione decretum actumve fuerit. Et hac certaminum historia præmissa Richerius suam de hac controversia sententiam exponit, asserens, Beatam Virginem equidem quoad jus, debitum, obligationem, habitum & in actu signato, minime vero de facto & in actu exercito originale peccatum contraxisse, quia singularis cujusdam gratiæ amuleto ita divinitus præmunita fuerit, ut realiter peccati originalis macula nullo modo potuerit inquinari, idque non opinione probabili, sed fide catholica teneri oportere. Quam sententiam primum e Scriptura, deinde ex tacito ipsius naturæ sensu, tum ex Patrum testimoniis, & tandem ex jure canonico & Ecclesiæ catholicæ consensu confirmare & contra Maldonati exceptiones & objectiones stabilire nititur: veritus, ut videtur, ne si aliter sentiret, Basileensis concilii autoritas, quam infallibilem & omnibus modis salvam esse cupit, aliquid detrimenti pateretur.

Decreta Constantiensis & Basileensis concilii approbavit Sanctio
pra-

pragmatica a *Carolo VII* Franciæ Rege Biturigibus condita, quam cum *Ludovici IX* sanctione Richerius comparat, obiter animadvertens, quod *Margarinus de La Bigne* in sua Patrum bibliotheca istam *Ludovici* sanctionem, ut eam Curie Romanæ tolerabiliorem redderet, castrare ausus fuerit. Postea prolixius recenset, quantopere post *Nicolauum V*, *Pium II*, ab *Aenea Sylvio* Canonico Tridentino, nondum Episcopo, nondum Cardinali, nondum Pontifice admodum diversus, aliiq; Pontifices Romani, pro obliteranda sanctione pragmatica laboraverint, & quanta constantia Ecclesia Gallicana, libertatis suæ & conservandæ tenacissima, & recuperandæ studiosissima, conatibus istis, qui erraticæ febris instar subinde corpus suum infestant, sese opposuerit, donec *Franciscus I* *Leoni X* & concilio Lateranensi tandem cederet.

Synodum hanc Lateranensem *Julius II* opposuit concilio Pisano *Maximiliani I* Cæsaris. *Ludovici XII* Galliarum Regis & aliquot Cardinalium auspiciis indicto, cujus actis præmittitur ejusdem apologia a *Philippo Decio* conscripta, ejusdemque clarissimi Jureconsulti consilium pro Ecclesiæ autoritate latum, & oratio pro defensione concilii Pisani contra Lateranense concilium habita. In ipsis autem actis concilii Pisani, quod *Julium II* papali officio suspendit, proœmii locum occupant constitutiones quædam concilii Constantiensis & Basileensis, & formula atrocissimi juramenti, quo *Julius II*, antequam Pontifex Romanus eligeretur, & cæteri Cardinales ad reformandam Ecclesiam se devoverant, cum aliis quibusdam instrumentis ad procurationem hujus concilii pertinentibus.

In historia concilii Lateranensis, a *Julio II* indicti & a *Leone X* continuati, commendatur oratio *Aegidii Viterbiensis*, qua bellicosum *Julii* animum perstrinxit; contra *Cajetani* oratio, qua Papæ potestatem nimis extulit & concilium Pisenum reprehendit, refutatur, & singularum sessionum gesta non sine censuris passim interjectis recensentur. Postremo refertur, quomodo *Francisco I* mater sua, & *Ludovicus Sabaudus*, & Cancellarius a *Præto* instinctu Pontificis Romani persuaserint, ac si *Mediolanensem Ducatum*, quem armis recuperaverat, conservare minime posset, nisi juxta concordata Bononiensia pragmaticam sanctionem in Lateranensi concilio damnatam, vel invitis omnibus regni sui Ordinibus, quorum suasiones, obtestationes, querelas & appellationes primum a *Mamerto Patisonio* Gallice editas & postea

in Latinum sermonem conversas Richerius exhibet, in regno suo profusus aboleret.

Et hanc pragmaticæ sanctionis abrogationem toti Galliæ regno funestam, ipsique Regi omnium calamitatum causam extitisse Autor iudicat, neque minus Cancellarium *Pratensem*, quamvis purpuram a Leone meruisset, perpetua nemesi vexatum fuisse animadvertit. Ad- dit Ecclesiæ Gallicæ & Academiæ Parisiensis planctus, ac satyras, quibus Scholastici concordata Bononiensia & Cancellarium a Prato exagitarunt, graviterque deplorat varios abusus, qui ab illo tempore ordinem hierarchicum & disciplinam ecclesiasticam pessime corrupe- runt, quos Divina providentia sic disponente, eo ipso anno, quo Con- stantiensis & Basileensis concilii decreta cum pragmatica sanctione in concilio Lateranensi abrogata sint, Martinus Lutherus publicæ luci ex- posuerit, cuius doctrinam, quam hæresin appellat, ob insanabiles regi- minis Ecclesiastici corruptelas diu duraturam ominatur.

Tandem post commentarios fiduciæ, ut vocant, quibus *Adria- nus VI* per Nuncium suum *Cheregatum* Principibus Germanicæ natio- nis in conventu Noribergensi reformandæ Ecclesiæ necessitatem inge- nue fatetur, & articulos a delectis Novemviris pro Ecclesiæ & Curiæ Romanæ emendatione iussu *Pauli III* compositos, item articulos fidei a Theologica Facultate Parisiensi promulgatos, sequitur historia concilii Tridentini, quod a praxi veterum conciliorum plane alienum esse notat, cum Spiritum S. Roma Tridentum mitti opus fuerit, & Italiæ epi- scopi, a nutu Romani Pontificis dependentes ejusque placitis innutriti, omnium reliquarum provinciarum episcopos suffragiorum numero longe superaverint; unde factum, ut multa in hoc concilio constituta fuerint, quæ a pristinis Ecclesiæ moribus abhorrent. Adducit eam in rem testimonia *Claudii Espenai*, *Claudii Sanctii*, *Gentiani Herveti* & *Gilberti Genebrardi*, eademque variis & lectu non injucundis annota- tionibus illustrat, quas hic referre super sedemus, nimix prolixitatis vi- tandæ studio ad finem properantes.

DOMINI BERNOULLI EXAMEN MA- chinaurinatoria a Borello excogitata,

Ex Diario Eruditorum Parisiensi XXI, d. 16. Aug. 1683;
desumptum.

Johannes Alphonsus Borellus inter alia multa, quæ in erudito opere de motu animalium præclare tradidit, novæ cujusdam machinæ mentionem fecit, cujus ope possit homo sub aquis non tantum ad plures horas vivere, sed & piscium varios motus imitari. *V. pag. Actorum 73.* Quod inventum quia & campanæ urinatoris, & canalis seu tubuli cõriacei, cujus olim apud Romanos usus erat, incommoda diminuit, aeremque respirationi aptum diutius sub aquis conservat, nec externa aliorum ope urinatore[m] sive inter descendendum, seu inter emergendum indigere patitur; plurimorum eruditorum approbationem meruit, ita ut humanæ industriæ posthac nihil in ista arte perficiendum superesse pronunciarent. Sed Dn. Bernoulli, Diarii Gallici XXI pag. 250, id iudicium de machina Borelliana latum refellit, ac ostensis, quibus ea urgeatur difficultatibus, prorsus ipsam nullius pretii esse conclusit.

Equidem quin istarum difficultatum plerisque occurri possit (agnoscente vel ipso Dn. Bernoulli) dubium non est. Nam nec plumbea illa fragmenta, quibus compositum ex homine & vase ad æquilibrium cum aqua reducitur, pedibus urinatoris alligari ullibi Borellus voluit: nec penitus impossibile fuerit, syringæ octo pollices latam epistomio ita claudere, ut nullæ amplius rimæ pateant, per quas aquæ admittantur: & quod tertio contra pelleam bursam, quam Borellus conficere docet, objicitur, ad id facilis est responsio, si quis solummodo constructionem istorum canalium, quos ab Antiquis adhibitos fuisse diximus, expendat: quo conferatur ipse Borellus part. 1. de M. A. prop. 220, & Schvvent. Delic. Physico-Mathem. part. XII prop. 14. Interim, quo pacto paknario isti argumento, quod ab inæquali aeris & aquæ pressura Dn. Bernoulli ducit, satisfieri in Borelli favorem possit, vix apparet. Neque enim forte omnis difficultas tollitur, si vel maxime æreæneæ vasi inclusus augeatur, quod quidem Borellus sub finem prop. 222. suadet. Id igitur curiosorum maturiori scrutinio relinquendum. Examen vero Dn. Bernoulli visum est ipsius verbis e Gallicis Ephemeridibus hic exhibere, ut, quantum ponderis Clarissimi Viri argumentationi insit, tanto magis appareat.

Homo, inquit, qui in aquam, galea armatus, mergitur, si eo modo ad notabilem quandam profunditatem descenderet, gravissima ibi tormenta perferret, ex ea ratione, quod caput tum solam pressionem elasticam aeris naturalis intra vas inclusi sustineret, reliquum interea corpus

non solum pressioni cuidam atmospharam aquanti, sed etiam gravitati cybndri aquei tanto altioris, quanto homo profundus mergeretur, expressum est. Id vero sanguinem e toto corpore, per nares, aures & os exprimeret, & caput multo magis inflaret, quam caro intra cucurbitulas vulgo attollitur. Imo vero ubi galea ad profunditatem 30 pedum (santa enim requiritur, ut pressio corporis dupla sit pressioni capitis,) perveneris, dolorem penitus intolerabilem fore existimo. Sed & alios praterea cruciatus urinator sentiet. Ut enim ipse una cum vase, cujus diameter duorum pedum est, demergi possit, ascendendum erit corpori pondus ducentarum librarum. Quo facto harebit equidem in mediis undis, cum nec plus nec minus specifica gravitatis obtineat, quam aqualis aqua portio: attamen quoniam galea subinde vi quadam ducentarum librarum ascendere nitetur, plumbum vero, quod sacomatis loco est, aquali impetu eam fundum versus trahet, duplex iste in contrarium nisus demersu membra discerpet, ipseque homo suffocabitur. Verum equidem est, incommodo isti ex parte occurri, si ipsi galea plumbea fragmenta addantur; non penitus tamen illud evitari potest, quia homo sursum deorsum perpetuo traheretur, pro ratione, qua epistomium syringis vel promoveret, vel remitteret.

Non hic dicam de difficultate, quam habet constructio syringis, cujus cavitas pedem cubicum continent. Nam si ejus longitudinem facias duorum pedum, latitudo novem pollicum cum dimidio erit; sin trium, octo pollices diameter habebit. Judicent hic alii, an parari epistomium possit; quod syringem ejus amplitudinis adeo exacte obruret, ut aqua satis impediatur, ne paulatim subintret. Hoc addo, si loculum quandam, jubente Domino Borello, e corio conficiamus, fore ut pressio exterior dum intra loculum sufficientem resistantiam non invenit, omnem inde aerem in vas ancum propellat, loculumque ita comprimat, ut ne minima quidem aeris particula illac amplius transire possit. Esto tamen, posse his defectibus remedium afferri: Primaria sane difficultas, qua inaequalem pressionem aeris & aqua concernit, nunquam tollitur. Ita enim argumentor: Ut quis sub aquis vivere ac respirare possit, necesse est; ut aut totum corpus humanum inclusum sit vase, & aere circumdatum, aut quadam corporis pars ex vase promineat. Totum corpus inclusum esse non potest, nulli enim tam usui foret in fundo maris, siquidem suum, in quem mergeretur, non obtineret. Itaque si pars qua-

dam extra sit, necesse est ad evitandum dolorem, qui in equali pressione comitatur, aut ut aliquid in promtu sit, quod partem ex vase circumnens a pressione aquae defendat, (exempli causa lorica species, quae aëte illam partem circumdet, quaeque non solum tantam habeat densitatem, ut gravitati aquae, non obstante irregulari ejus figura, satis resistat; sed simul quoque flexibilis ac mollis sit, ut hoc pacto manus urinatorum pistonium (syringis) huc atque illuc agere, inque fundo maris operari possint, quae quidem res plane impossibilis est) aut oportet, ut de modo augendi pressionem aeris inclusi cogitemus, id quod fieri non potest, nisi per aeris condensationem, si scilicet vas non ex aëre, sed e corio molli ut tenero paretur, ut complicari queat & exteriori pressionem aquae cedat. Ita enim aer in vase ad minus spatium sensim se reducens tanto plurimum acquirere, quanto profundius illud demittetur. Difficultas in hoc casu fuerit, quod syrinx tollendo aut demittendo homini non amplius servitura. Ubi enim vas ab aqua premente coarctatum in profunditate 30 circiter pedum, ultra duos extensionis suae pedes cubicos perdidit, urinator frustra vel ad summitatem usque syringis epistomium revertet, ad recuperandum unicum pedem. Eternum enim aquis sepultus maris profundo remanebit.

Præter ista omnia nihil habebit hæc machina præ campana periculosa, quippe eidem incommodo obnoxia, quod respirationem in aëre condensato comitatur; fistula enim & loculus, de quibus Borellus, campanæ aquæ ac illi machinæ aptari poterit; ut adeo perditis opera ac oleo semper in eandem difficultatem incidamus.

Ex his concludo: Machinam Borellianam plane nullius esse pretii.

LA VIE DE MADAME HELTOT,

ou

Vita Helyotæ, fœminæ.

A Paris, chez Estienne Michalet, 1683 in 8.

Herachota Zeuxis, cum a Crotóniatis ad exornandum egressus picturis templum Junonis, quod religiosissime colebatur, ægenti pretio conductus esset, statuit secum sub Helenæ sumpulacro perfectissimam formæ muliebris pulchritudinem exhibere. Itaque &

univ

universo virginum numero, quas formosissimas omnium judicaret elegit, ac quidquid in singulis eximium atque notabile deprehenderat, in picturam suam transfudit, ratus se hac ratione foeminae pulchritudinis imaginem rectissime posse absolvere. Idem consilium secutus videtur Auctor, quem e Societate Jesu esse produnt praefixa privilegii & approbationis formulae, confessionarium pag. 482 proficitur, aetate provecum Praefatio indicat; sed qui suum nos latere voluit nomen. Is enim *Maria* cujusdam, Parisiis anno 1644 e gente Herinxia & Oliveria natae, Helyoto consiliario regio anno 1662 nuptae, & trigesimo septimo aetatis anno 1682 defunctae, vitam expositurus, quidquid venustatis, pietatis, modestiae, castitatis, frugalitatis, patientiae, sanctitatis, ac reliquarum virtutum foeminei sexus commendatur in variis, de una Helyota sua praedicavit, sanctissimam foeminam imaginem quasi & exemplar ob oculos sistens. In Sanctarum tamen numerum referre eam non est ausus, sive quod memoria ejus vitae recentior esset, quam quae hoc elogium admitteret, sive quod Urbani VIII decreto obtemperans Auctor, sedis apostolicae sententiam privato judicio antevertere vereretur. In duas narrationem universam distribuit partes: quarum altera brevior, nascentem, adolescentem, virtutumque ac pietatis semina quasi animo concipientem, matrimonii deinde castissimis nexibus implicitam, ex eoque filiolium suscipientem, sed qui quarto aetatis anno vix expleto decesserit, quem ipsa mater integerrimam Deoque dicatam vitam agens placidissimeque obiens secuta fuerit, sistit; altera prolitior, uberrimos suavissimosque sanctissimae per omne virtutum genus exactae vitae fructus exhibet, ardentissimi amoris erga Deum, integerrimae dilectionis proximi, disciplinae exquisitissimae sui, ac sollicitae curae aliorum aequae ac suae salutis promovendae, precum item, fidei, poenitentiae, patientiae, misericordiae ac beneficentiae in omne miserorum genus, suavitatis morum, frugalitatis, sobrietatis, & aliarum virtutum illustria documenta praebens, & rerum sancte ac praclare ab ea gestarum copiosam narrationem pertexens. Plane autem singularia sunt & communem mortalium sortem supergrediuntur ac fidem excedunt, quae de radiis e facie ejus promicantibus, bono odore quem ipsius corpus spiraverit, vario morborum genere quos ipsa sanavit, apparitionibus item post mortem, quibus in hunc usque diem conspicendam se devotis foeminis praebet & memoriam sui conservet, admi-

rationem vero augeat, refert: quæ five vera sint five conficta, in Di-
varum certe ac Sanctarum catalogum aliquando relatum eam iri, diri-
bitore aliquo Pontifice, præfagiunt.

CONJUNCTIO LUNÆ ET PALILICII

de die observata Gedani Anno 1683 d. 6. Nov.

Stylo novo,

JOHANNÈ HEVELIO

Cum die 6 Novembr. st. n. conjunctio Lunæ & Palilicii incideret, etiamsi Ephemerides vix spem aliquam facerent illam conjunctio-
nem, ob Solis splendorem, videndi: nihilominus tamen volui ad illam
diligenter attendere; ut, si fieri posset, accurate deprehenderem, quo-
usque Luna ad stellam accederet, splendente licet Sole. Id quod et-
iam feliciter mihi successit. Nam orto jam Sole, & ad duos gradus e-
levato, Tubo decem pedum, ac Micrometro instructo, distincte di-
stantiam Palilicii a Lunæ limbo orientali dimensus sum, comperique,
44. 6^o adhuc esse: sic ut ab ipsa conjunctione 1^o. 14. adhuc abessent.
Quousque autem Luna tempore conjunctionis ad Palilicium revera
accesserit, adeo accurate indicare haud possum: cum postea impedi-
menta intervenerint, quominus in ipso puncto conjunctionis (quæ post
nonam matutinam, quantum colligere licuit prius, incidit) remotio-
nem istam notare potuerim. Interea tamen nihilominus hæc obser-
vatiuncula bene notari meretur (etiamsi nonnisi unica tantum distan-
tia impetrata sit) qua videlicet Palilicium a Luna, splendente jam Sole,
observatum est: id quod profecto, quantum memini, nunquam, et si
50 annorum spatio observationibus operam dederim, mihi obtigit: nec
compertum habeo, an id ab ullo aliquo alio observatore, circa illam ip-
sam stellam deprehensum sit. Proinde non semper animus abjicien-
dus est, in Observationibus peragendis, quando Occultationes & Trans-
itus de die incidunt, sed sedulo attendendum. Gedani d. 9. Novembr.
st. n. Anno 1683.

HEN

*HENRICI GUNTHERI THULEMARI,
J. U. & Philof. D. & Academia Heidelbergensis Pro-
fessoris P. ordinarij Tractatio de Bulla aurea, argentea, plum-
bea ac cerea in genere, nec non in specie, de Aurea
Bulla Caroli IV. Imperatoris, &c.*

Heidelbergæ, 1682 in 4.

Auream Bullam, sanctionem illam Imperii nostri pragmaticam & fundamentalem, ex ipso, quod Francofurti ad Moenum sancte asservatur, autographo editurus Auctor clarissimus, operæ pretium se facturum putavit, varia simul nec indigna memoratu de bullis commentari. Hinc de multorum sigillis aureis, argenteis, plumbeis & cereis plurima præfatus, ipsam Aureæ Bullæ historiam aggreditur, dicendo, eam neque ab ipso Carolo, neque consiliario ejus Bartolo Jcto, quippe qui jam A. 1355 Perusii diem suum obiisset, sed ab ipsis Procerum Germaniæ ministris confectam, ejusque demum Capita XXIII præjora anno 1356, 4. Id. Januarii Norimbergæ in adibus ad insigne aurei clypei conscripta ac edita; reliqua vero eodem anno in curia Metensi ipso facti Natalis festo composita ac promulgata, neque alia de causa, quam ut Romano Pontifici aliisque Germanicæ linguæ ignaris innotescere possit, Latino idiomate exarata fuisset. His præmissis, de Aureæ Bullæ originalibus *Latinis*, nec non editionibus diversis & commentatoribus proluxe differit. Ratione originalium pro certo habet, unumquemque Electorum a Carolo IV exemplar authenticum aureo sigillo roboratum accepisse, neque, ut nonnulli voluerint, authenticum Palatinum, proximo tricennali bello Germanico Romam auctum, sed adhuc illæsum in Heidelbergensi archivo asservari, id quod ipse Auctor *de veritate* testatur. Præter Electores vero liberam quoque Civitatem Mæno-Francofurtanam originali a Carolo IV donatam fuisset, quod omnium famigeratissimum & emendatissimum putetur. Ad apographa deinde progressus, in typis impressa & manu scripta illa dividit. Inter hæc laudat MS. in Bibliotheca Vindebonensi jussu Imperatoris Wenceslai descriptum, multisque figuris exornatum, nec non Norimbergense Grund-

Grundherranum, Ex impresis recenset *Coloniense 1530: Moguntinense* duplex, quorum primum anno 1548 & alterum 1575 lucem adspexerit: *Frankfurtense* apud Christianum Egenolphum, studio ac opera Justini Göbleri JCI editum: *Auverpiense 1566: Cujacianum*, quod in appendice librorum Cujacii feudalium legatur, ac denique *Palatimim* a Goldasto inter Constitutiones Imperiales relatum. Memorantur postea varii Aureæ Bullæ commentatores, Goldastus, Gerlacus Buxtorfius, Dominicus Arumæus, Martinus Rumelinus a Jacobo Speidelio & Nicolao Mylero ab Ehrenbach locupletatus, Georg. Theodorus Dietericus, Johannes Limnæus, Joh. Andreas Crusius, Joh. Volckmannus Beshmannus, Georgius Lehmannus, Petrus Ostermannus & Hieronymus Canisius. His omnibus subjicit accuratissimam autographi Francofurtiani descriptionem, ac tandem quoque varias versiones ac editiones *Germanicas*: & primo quidem eam, quæ Imp. Wenceslai jussu facta, in hodiernum diem in Bibliotheca Cæsarea ostendatur, ut & *Moeno - Francofurtanam* cum authentico Latino in eadem cistula asservari solitam; *Venetam* inde, jussu Friederici III Imp. a Johanne Jenson primo excusam, ac eodem anno a Johanne Bæmler *Augusta Videlicorum* repetitam, & denique a Goldasto Constitutionibus Imperialibus insertam: *Argentinensem* anno 1485 apud Joh. Preussen: *Spirenses* 1527 a Petro Trachen: *Moguntinensem* A. 1562 a Francisco Bohem: aliam tandem *Goldastinam* part. II. *des Reichs-Satzungen* editam, quas omnes tamen cum Latino authentico neutiquam convenire, neque adeo vim probandi habere dicit. Exhibetur tum ipse Aureæ Bullæ tenor juxta authenticum Francofurtense, quem excipit alia *Bulla Aurea* in forma epistolæ commendatitiæ conscripta, quam anno 1330 *Andronicus II* Imperator Constantinopolitanus Henrico Henrici Mirabilis filio, Alberti M. nepoti, Duci Brunsvicensi, Orientem tunc temporis perlustrantē dedit, cum notis doctissimi quondam Viri, Henrici Meibomii, novisque Auctoris nostri, ut vocat, additamentis. Accedit *Bulla Brabantina* ab eodem Carolo IV. Imp. Johanni Duci Lotharingiæ, Brabantiæ & Limburgiæ anno 1349 concessa, cujus mentio in Instrumento Pacis Westphaliæ, ac Ferdinandi IV. nec non moderni Cæsaris augustissimi Leopoldi, Capitulationibus injicitur. Argmen. denique claudit *Maximiliani II Imp. Capitulatio*, quam Germanico idiomate contextam; saglique integram; juxta ipsius

sum Archiv. Palatini exemplar auctenticum, & publica Aucto-
ritate primus expedit, sicque ostendit, Capitulationis illius exem-
plum, quale Goldastus, & ex eo Carpzovius, Linnæus, & alii que edidere,
mutilum fuisse.

I N D E X
AUCTORUM AC RERUM.

I. Theologica & ad Ecclesiasticam Historiam
spectantia.

S. Anastasii Sinaita Anagog. Contemplationum in Hexameron L. XII.	
Anonymi Genesis cum explicatione sensus literalis & spiritualis.	PAG. 25 181
Anonymi Considerationes unionis Calvinistarum cum Lutheranis.	213
Anonymi Collationes Protestantium opposita Clero Gallicano.	214
Anonymi Considerationes ad Epistolam circularem Cleri Gallicani.	255
Anon. Tractatus de ratione humana.	306
Anon. Epistola imaginaria & visionaria &c.	477
Anon. Historia hareseos Wiclefi, Husfi, & Hier. Pragensis.	506
Antonii Arnaldi Prejudicia legitima contra Calvinianos.	438
S. Aurelii Augustini Operum Tomus quartus.	1
Matth. Fried. Beckii Paraphrasis Chaldaica libri II. Chronicorum.	504
Ludovici le Blanc Theses Theologica.	420
Jac. Benigni Bossueti De communionem sub duabus speciebus.	230
Collatio cum Claudio Ministro Charentano.	231
Burneti Animadversiones in Acta Comitiarum Cleri Gallicani.	210
Abrahami Calovii Biblia declarata.	181
D. Justi Caspi novus Ismael &c.	13
Job. Claudii Defensio reformationis adversus Arnaldum.	443
S. Cassilii Cypriani Opera cum notis Johannis Episc. Oxoniensis.	41
Dyrois Prejudicia pro religione Christiana contra Atheismum.	364
Job. Leonardi de Fenis De erroribus religionis prætensa Reformatæ.	530
Car. du Fresne Epistola de libellis adversus Henschenium & Papebro- chtum disseminatis.	127

INDEX

<i>Josephi Glanvillii Seducifimus triumphatus.</i>	317
<i>Jac. Gronovii Exercitationes de pernicie & casu Juda.</i>	513
<i>Pbil. Ludov. Hanneckenii Paraphrasis libri Sapientiae.</i>	321
<i>Godofredi Henschenii Acta Sanctorum Maji.</i>	4
<i>Jacobi Hommey Milleloquium Morale S. Gregarii.</i>	371
<i>Antonii Hulsi Nucleus Prophetiarum.</i>	495
<i>Johannis Episcopi Oxoniensis Cyprianus recognitus & illustratus.</i>	41
<i>Johannis Episcopi Cypriensis Annales Cypriani.</i>	45
<i>Petri Jurii Compendium Historiae Concilii Tridentini.</i>	397
<i>R. Leonis Murinensis liber de ritibus Judaeorum hodiernis.</i>	136
<i>Melch. Leydeckeri Oeconomia triam Personarum in negotio salutis humanae.</i>	42
<i>Christiani Lupi de Appellationibus ad Romanam Curiam.</i>	307
<i>Ad Ephesinum Concilium variorum patrum Epistola.</i>	345
<i>Epistola & vita D. Thoma Archiep. Cantuariensis.</i>	383
<i>Franc. Nunnez de Cepeda Idea boni pastoris.</i>	387
<i>Danielis Papebrochii Acta Sanctorum Maji.</i>	4
<i>Ant. Reiseri Anti-Barclajus.</i>	544
<i>Edmundi Richerii Historia Conciliorum generalium.</i>	494-505
<i>Martini Ruari Epistolarum selectarum censura altera.</i>	26
<i>Eman. a Schellstraten Acta Constantiensis Concilii.</i>	501
<i>Job. Schilteri de Libertate Ecclesiarum Germania.</i>	129
<i>Job. Scoti Erigena de Divisione Naturae libri V.</i>	190
<i>Simonville Comparatio caeremoniarum Judaicarum cum Disciplina Ecclesiae.</i>	137
<i>Frid. Spanhemii Introductio ad Chronologiam & Historiam sacram.</i>	422
<i>Stephani Spinolae Theologia Scholastica pars I.</i>	241
<i>Job. Thilonis Medulla Theologiae veteris Testamenti.</i>	134
<i>Jac. Thomasiae Sylloge Caeclorum V. & N. Testam. Historiarum Illustr.</i>	62
<i>Augusti Varenii Breviarium Theologicum.</i>	59
<i>Pd. Henr. Vogleri de rebus Naturalibus & Medicis, quarum in Scriptura S. fit mentio.</i>	14
<i>Vulpierii De vita in hoc mundo bene ordinata.</i>	247
<i>Christoph. Wittichii Causa Spiritus S. vitrix.</i>	39
<i>Consensus veritatis revelatae cum Philosophia.</i>	40

AUCTORUM AC RERUM.

II. Juridica.

<i>Anonymi Animadv. in Fursiferium de jure Suprematus Principum Germania.</i>	900
<i>Anonymi Brevissima juris Canonici Institutiones.</i>	228
<i>Anonymi Institutiones juris publici Germanici Romani.</i>	358
<i>Borjon de officio judicis in genere.</i>	285
<i>Calliani a S. Elin Centum Historiarum Examen.</i>	269
<i>Claudii Columbet Paratista Digestorum.</i>	288
<i>Job. Doujatii Institutiones Theophilicis illustrata.</i>	289
<i>Ern. Gockelii Tractatus de jurisdictione suprema.</i>	189
<i>Heur. Hahnii ad Paragr. de indaganda, in Instr. Pacis Osnabr.</i>	257
<i>Ebrenfr. Klotzii Differentia Juris Civilis, & Reform. Francofurtensis.</i>	188
<i>Ludov. Gunth. Martini Annot. ad Institutiones Justiniani.</i>	103
<i>Petri Mulleri Jurisprudentia Elementaris.</i>	284
<i>Phil. Alb. Orthen De Regali conducendi jure.</i>	102
<i>Franc. Sadarini Responsa cum Rebus judicatis.</i>	286
<i>Job. Schilteri De Tutelis & Curis ad Pandect. libros 26 & 27.</i>	104
<i>Job. Strauchii Institutionum juris Publici specimen.</i>	414
<i>Christiani Thomafii Annot. ad Strauchii Dissert. Justinianas.</i>	102
<i>Heur. Gunth. Thulemarii Tractatio de Bulla Aurea.</i>	359
<i>Job. Voet Compendium juris juxta seriem Pandectarum.</i>	189

III. Medica & Physica.

<i>Academiae Naturae Curiosorum Miscellanea Curiosa.</i>	260
<i>Tob. Andreae Bilanx Bilsiana & Clauderiana Balsamatiopsis.</i>	270
<i>Anonymi Medicus sui ipsius.</i>	168
<i>Anonymi Anatomia humani corporis Compendium.</i>	411
<i>Job. Joach. Becheri Urna sortis fortuitae Chymica.</i>	36
<i>Bernerii Dabia de quibusdam capitibus Philosophia Gassendi.</i>	472
<i>Jac. Bernoulli Cogitationes de gravitate aetheris.</i>	106
<i>Job. Bohmii Observatio circa motum bilis ab epate ad vesicam biliarum.</i>	126
<i>circa usum spiritus vini externum in hemorrhagiis.</i>	153
<i>circa vena pulmonalis propaginem tussi rejectam.</i>	218
<i>circa auri & argenti solutionem.</i>	409

Bbbb

Coc

INDEX

<i>Cornelii Bontekoe Diatriba de febris.</i>	354
<i>Fragmenta de Acido & Alcali.</i>	355
<i>Job. Alb. Borelli de motu animalium Opus posthumum.</i>	31. 63
<i>Inventa nova machina & usus urinaria.</i>	73
<i>Wilhelmi Briggs Nova Theoria visionis.</i>	454
<i>Benjamin a Brochhoyfen Oeconomia corporis animalis.</i>	344
<i>Job. Conr. Brunneri Experimenta nova circa pancreas.</i>	198
<i>Georgii Calafatti Tractatus de peste.</i>	198
<i>L. Chameau Tractatus de strychno.</i>	543
<i>Mosis Charas Pharmacopœa Regia, Galenica & Chymica.</i>	361
<i>I. Commelini Catalogus plantarum indigenarum Hollandia.</i>	517
<i>Fr. Milliet Deschales Tract. de motu locali & elastico.</i>	457
<i>Dedu Tentamen Physicum de anima plantarum.</i>	492
<i>Jap. Abr. a Gohema De plica Polonica.</i>	20
<i>Antonii de Heide Novum lumen pharmacopœarum.</i>	508
<i>Job. Helfr. Juncken Medicus presentis seculo accommodandus.</i>	31
<i>Jac. Jungii Vulnerum cerebri curatio offera.</i>	322
<i>Emmanuelis König Regnum Animale.</i>	360
<i>Nicolai Lemerii Cursus Chymicus.</i>	37
<i>Antonii Leuwenhoek observatio de pila.</i>	512
<i>Job. Marci Marci Osbasaphia, seu Phibisaphia impulsus universalis.</i>	242
<i>Mariotti Epistola de novo invento circa visionem.</i>	67
<i>E. Maynvaring Methodus sapientie, vigore, & longevitate fruendi.</i>	464
<i>I. Michault Discursus Chirurgici.</i>	37
<i>Dan. Georgii Morhofii Stenior ὁ ἀλοκλάστης.</i>	194
<i>Luce Antonii Portii Erassistratus, sive de sanguinis missione.</i>	161
<i>Job. Raji Methodus nova plantarum.</i>	184
<i>Raimondi Restaurant Hippocrates de unctionibus frue fonticulis.</i>	156
<i>Magnus Hippocrates Couis redivivus.</i>	157
<i>Viti Riedlini Observationum Medicarum centuria.</i>	273
<i>Petri Rivetiz. Observationes Medico-Physica tres.</i>	219
<i>Job. Eberh. Schvvelingii Mens immortalis contra Atheos demonstrat.</i>	235
<i>Jac. Sponii Observatio circa aquam Rhodani.</i>	519
<i>H. Tenckes Formula medicamentorum Galen. & Chymicorum.</i>	414
<i>Ed. Tyson Observ. circa pilos in diversis corporis membris repertos.</i>	25
<i>Verney Tractatus de auditu organo.</i>	301
<i>Franc. Zypæi Fundamenta Medicina Phys. Anatomica.</i>	536

AUCTORUM AC RERUM.

IV. Mathematica.

<i>Petri Angè Optica.</i>	163
<i>Anonymi Observatio novi Cometae a. 1683 Lipsia facta.</i>	368. 415
<i>Jac. Bernoulli Examen machinae urinariae Borelli</i>	553
<i>F. Blondelli Historia Calendarii Romani.</i>	347
<i>Boffati Telescopium Catadioptricum & Diacatoptricum.</i>	124
<i>Ern. Frid. a Borgsdorf Munimentum inexpugnabile.</i>	27
<i>Ismaelis Bullialdi Arithmetica Infinitarum.</i>	207
<i>Renati des Cartes Epistolarum Pars III.</i>	548
<i>Job. Cassini Descriptio phaenomeni caelestis a. 1683 observati.</i>	274
<i>Comiers Problema Geometricum.</i>	125
<i>Antonii Desgodets Aedificia antiqua Romana exactissime mensurata.</i>	265
<i>Job. Hancke Doctrina Eclipsium.</i>	169
<i>Heathcot Observ. Eclipses d. 19 Aug. 1681, in Insula S. Laurentii.</i>	537
<i>Job. Hevelii Occultatio Palilicii d. 9. Jan. 1683 observata.</i>	201
<i>Tres Coniunctiones magna Saturni, Jovis, & Martis a 1682</i>	
<i>& 1683 observata.</i>	290
<i>Observatio circa nonnullas occultationes fixarum.</i>	350
<i>Historiola Cometae anni 1683.</i>	484
<i>Coniunctio Luna & Palilicii d. 6. Nov. 1683, de die observ.</i>	558
<i>De la Hire Gnomonica.</i>	466
<i>G. G. L. Meditatio Jurid. Mathematica de interusurio simplici.</i>	425
<i>Gemin. Montanarii de Cometa a. 1682 viso Epistola.</i>	128
<i>Job. Henr. Olhofii Excerpta ex literis ad Hevelium scriptis de rebus Astronomicis</i>	290
<i>Claudii Ptolemaei Harmonica.</i>	77
<i>God. Schultzii Occultatio Hyadum & Palilicii d. 9 Jan. 1683</i>	
<i>30 Dec. 1682.</i>	170
<i>Coniunctio magna Saturni & Jovis 1683.</i>	298.
<i>Valentini Stanfel Observationes Americanae Cometae.</i>	350
<i>Job. Christoph. Sturmii De Coniunctionibus magnis Saturni, & Jovis.</i>	169
<i>Novum lampadis genus.</i>	504
<i>D. T. Nova methodus determinandi maxima & minima.</i>	122
<i>auferendi omnes terminos intermedios ex data a-</i>	
<i>quatione.</i>	204
	data

INDEX

*data figura, rectis lineis & curva Geometrica terminata,
aut Quadraturam, aut impossibilitatem ejusdem de-
terminandi.*

Job. Wallisii Harmonica Ptolemae. 433
77

V. Historica & Geographica.

Christoph. Acugnae Relatio de flumine Amazonum. 323

Anonymi Vera Historia Calvinismi, opposita Maimburgica. 507

Anonymi Historia Calvinismi & Papisimi parallela. 530

Anonymi Critica generalis Historia Calvinismi Maimburgiana. 329

Olai Borrichii Dissertationes Academicae de Poeta. 281

Isaaci Bullartii Academia artium & scientiarum. 177

Franc. Damiani ingressus Dn. Basadonna ad Procuraturam S. Marci. 333

Job. Doujatii Livius illustratus. 81

Guil. Dugdalii Conspectus nuperorum Angliae motuum. 217

Petri Gazzotti Historia bellorum in Europa ab a. 1643 ad 1680 gestorum.

332

Job. Georgii Graevii Justinus. 179

Antonii de Grassis Maurocena Megaloprepeja. 299

G. Guilleti Historia Regni Mohammedis II Turcarum imperatoris. 87

Ludov. Hennepini Descriptio Louisianae nuper detectae. 374

Jac. Guil. Im Hof Spicilegium Ritersbusianum. 425

Adr. Jordani Critica de origine Augusta Familiae Regum Galliae. 468

Justini Historiarum libri XLIV ex recensione Graevii. 179

T. Livii quae extant, cum notis Doujatii. 81

Ludov. Maimburgii Historia Calvinismi. 57

Prosperi Mandosii Bibliotheca Romana. 237

Petri Megerlini Theatrum Divini regiminis. 341

Cl. Fr. Menestreeii Aula Caroli V. Galliae Regis. 261

Jobanna Borbonica Regina. 414

Excerptum ex Mercurio Gallico de Insignibus Ducis Burgundiae. 357

Fr. Henr. Noris Cenographia Pisana Caji & Lucii Caesarum illustrata. 113

Antonii Pagi Dissertatio de Consulibus Caesariis. 235

Caroli Patini Introductio ad Historiam Numismatum. 417

Gedeonis Pontieri Bibliotheca Magnatum. 30

I. B. de Rocoles Vita Sultani Gemes. 203

ROM

AUCTORUM AC RERUM.

Rou Nota ad Maimburgii Historiam Calvinismi. 97
Thevenotii Itinerum Syllabus. 329

IV. Philosophica & Philologica Miscellanea.

Anax Tanagv. Fabri filia Anacreontis & Sapphus Poemata	402
Comædia quedam Plausi	404
Anonymi Tractatus de usu Schedularum inter mercatores.	303
Anonymi Novi mortuorum Dialogi.	381
Elis Antonii Nebriffensis Dictionarium.	225
Augusti Buchneri Orationum Academicarum Volumen II.	147
Notæ ad Taciti Agricolam.	399
Job. Caramnel nova Dialectus Metaphysica.	532
Jac. Nic. Colberti Philosophia vetus & nova ad usum schola.	15
Gisberti Cuperi Apotheosis Homeri.	538
Job. Eggelingii Mytheria Cereris & Bacchi.	140
Job. Ludov. Fabricii Apologeticus contra Atheismum.	176
Christoph. Fischeri Oeconomia Suburbana.	222
Fleurii Mores Israelitarum.	173
Mores Christianorum.	174
Job. Frid. Gronovii Nota in L. A. Seneca Tragedias.	49
Harpocratonis Lexicon cum Mausaci & Valesii notis.	465
Job. Jacob. Hofmanni Lexici Universalis continuatio.	380
Wolff Helmbard Domini ab Hohberg Georgica curiosa.	313
Dan. Huetii Liber de origine fabularum Romanensium.	385
Juliani Apostata Casares ad convivium Deorum invitati.	311
Job. Georgii Kulpis Collegium Grotianum super Jure belli & pacis.	187
Martini Listeri novum monumentum Romanum descriptum.	460
Manuvillii Fortuna & Infortunium matrimonii.	312
Job. Marckii De Sibyllinis Carminibus.	389
Cl. Fr. Menestrierii Philosophia Imaginum.	17.344
De diversis Nobilitatis generibus.	51.250
De saltationibus veterum & hodiernis.	238
Frauc. a Meignien Thesaurus Linguarum Orientalium.	362
De la Mothe Joffeval Tiberius seu Discursus Politici in Tacitum.	534
Mureti	